

# Panasonic®

ENGLISH



## Basic Operating Instructions Digital Camera

Model No. **DMC-LS5**

Before use, please read these instructions completely.



More detailed instructions on the operation of this camera are contained in "Operating Instructions for advanced features (PDF format)" in the supplied CD-ROM. Install it on your PC to read it.



Web Site: <http://www.panasonic-europe.com>



Pursuant to the directive 2004/108/EC, article 9(2)  
Panasonic Testing Centre  
Panasonic Marketing Europe GmbH  
Winsbergring 15, 22525 Hamburg, Germany

Panasonic Corporation  
Web Site: <http://panasonic.net>

E

VQT3R98  
M0711KZ0

© Panasonic Corporation 2011

**Dear Customer,**  
We would like to take this opportunity to thank you for purchasing this Panasonic Digital Camera. Please read these Operating Instructions carefully and keep them handy for future reference. Please note that the actual controls and components, menu items, etc. of your Digital Camera may look somewhat different from those shown in the illustrations in these Operating Instructions.

**Carefully observe copyright laws.**  
• Recording of pre-recorded tapes or discs or other published or broadcast material for purposes other than your own private use may infringe copyright laws. Even for the purpose of private use, recording of certain material may be restricted.

### Information for Your Safety

**WARNING:**  
**TO REDUCE THE RISK OF FIRE, ELECTRIC SHOCK OR PRODUCT DAMAGE,**  
• DO NOT EXPOSE THIS APPARATUS TO RAIN, MOISTURE, DRIPPING OR SPLASHING AND THAT NO OBJECTS FILLED WITH LIQUIDS, SUCH AS VASES, SHALL BE PLACED ON THE APPARATUS.  
• USE ONLY THE RECOMMENDED ACCESSORIES.  
• DO NOT REMOVE THE COVER (OR BACK); THERE ARE NO USER SERVICEABLE PARTS INSIDE. REFER SERVICING TO QUALIFIED SERVICE PERSONNEL.

### About the batteries

**CAUTION**  
Danger of explosion if battery is incorrectly replaced. Replace only with the same or equivalent type recommended by the manufacturer. Dispose of used batteries according to the manufacturer's instructions.

• Do not heat or expose to flame.  
• Do not leave the battery(ies) in an automobile exposed to direct sunlight for a long period of time with doors and windows closed.

### ■ Cautions for Use

- Do not use any other USB connection cables except the supplied one.
- Keep this unit as far away as possible from electromagnetic equipment (such as microwave ovens, TVs, video games etc.).
- If you use this unit on top of or near a TV, the pictures and/or sound on this unit may be disrupted by electromagnetic wave radiation.
- Do not use this unit near cell phones because doing so may result in noise adversely affecting the pictures and/or sound.
- Recorded data may be damaged, or pictures may be distorted, by strong magnetic fields created by speakers or large motors.
- Electromagnetic wave radiation generated by microprocessors may adversely affect this unit, disturbing the pictures and/or sound.
- If this unit is adversely affected by electromagnetic equipment and stops functioning properly, turn this unit off and remove the battery. Then reinsert the battery and turn this unit on.

**Do not use this unit near radio transmitters or high-voltage lines.**  
• If you record near radio transmitters or high-voltage lines, the recorded pictures and/or sound may be adversely affected.

### ■ For the United Kingdom and Ireland customers

(Sales and Support Information)  
**Customer Communications Centre**  
• For customers within the UK: 0844 844 3899  
• For customers within Ireland: 01 289 8333  
• For further support on your product, please visit our website: [www.panasonic.co.uk](http://www.panasonic.co.uk)

### Technical Support for AV Software

• For customers within the UK: 0844 844 3869  
• For customers within Ireland: 01 289 8333

### Direct Sales at Panasonic UK

• Order accessory and consumable items for your product with ease and confidence by phoning our Customer Communications Centre Monday–Thursday 9:00 a.m.–5:30 p.m., Friday 9:30 a.m.–5:30 p.m. (Excluding public holidays)  
• Or go on line through our Internet Accessory ordering application at [www.pas-europe.com](http://www.pas-europe.com).  
• Most major credit and debit cards accepted.  
• All enquiries transactions and distribution facilities are provided directly by Panasonic UK.  
• It couldn't be simpler!  
• Also available through our Internet is direct shopping for a wide range of finished products. Take a browse on our website for further details.

### Information for Users on Collection and Disposal of Old Equipment and used Batteries

These symbols on the products, packaging, and/or accompanying documents mean that used electrical and electronic products and batteries should not be mixed with general household waste.

For proper treatment, recovery and recycling of old products and used batteries, please take them to applicable collection points, in accordance with your national legislation and the Directives 2002/96/EC and 2006/66/EC.

By disposing of these products and batteries correctly, you will help to save valuable resources and prevent any potential negative effects on human health and the environment which could otherwise arise from inappropriate waste handling.

For more information about collection and recycling of old products and batteries, please contact your local municipality, your waste disposal service or the point of sale where you purchased the items.

Penalties may be applicable for incorrect disposal of this waste, in accordance with national legislation.

**For business users in the European Union**  
If you wish to discard electrical and electronic equipment, please contact your dealer or supplier for further information.

### [Information on Disposal in other Countries outside the European Union]

These symbols are only valid in the European Union. If you wish to discard these items, please contact your local authorities or dealer and ask for the correct method of disposal.

**Note for the battery symbol (bottom two symbol examples):**  
This symbol might be used in combination with a chemical symbol. In this case it complies with the requirement set by the Directive for the chemical involved.



## 1. Standard accessories

Check that all the accessories are supplied before using the camera.

- Batteries**
  - LR6/AA Alkaline batteries
- Hand strap** VFC4737
- USB connection cable** K1HY08YY0023
- CD-ROM** VFF0849

• Consult the dealer or your nearest Service Centre if you lose the supplied accessories. (You can purchase the accessories separately.)  
• Please dispose of all packaging appropriately.  
• Keep small parts in a safe place out of the reach of children.

### ■ Optional Accessories

- SDXC Memory Card [Class 10] 64 GB RP-SDU64GE1K
- SDHC Memory Card [Class 10] 32 GB RP-SDA32GE1K/ RP-SDU32GE1K 16 GB RP-SDA16GE1K/ RP-SDU16GE1K 8 GB RP-SDA08GE1K/ RP-SDU08GE1K 4 GB RP-SDU04GE1K
- [Class 6] 32 GB RP-SDQ32GE1K 16 GB RP-SDQ16GE1K 8 GB RP-SDQ08GE1K 4 GB RP-SDQ04GE1K
- [Class 4] 16 GB RP-SDN16GE1A 8 GB RP-SDN08GE1A 4 GB RP-SDN04GE1A
- SD Memory Card [Class 4] 2 GB RP-SDL02GE1K/RP-SDN02GE1A
- Some optional accessories may not be available in some countries.

## 2. Names of parts

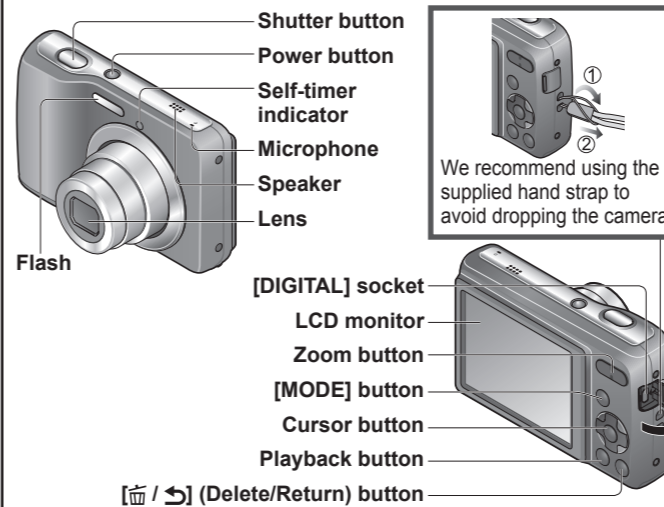

• Be careful not to block the microphone or the speaker.

## 3. Inserting the card (optional)/the batteries

- Open the card/battery door**
- Insert the batteries or card**
  - Make sure that their orientation is correct.

### ■ Usable batteries

- LR6/AA Alkaline batteries (supplied)
- HR6/AA Rechargeable Ni-MH (nickel metal hydride) batteries (optional)
- Do not use batteries other than those listed above.

### ■ Recording capacity guidelines (pictures/recording time)

	Supplied batteries or optional Panasonic alkaline batteries	Fully-charged Panasonic Ni-MH batteries (optional, when the battery capacity is 1950 mAh)
Number of recordable pictures	Approx. 160 pictures	Approx. 320 pictures
Recording time	Approx. 80 min.	Approx. 160 min.
Playback time	Approx. 480 min.	Approx. 640 min.

Please note that the performance of alkaline batteries significantly decreases in low temperature conditions.  
• Recording conditions by CIPA standard  
• Keep the Memory Card out of reach of children to prevent swallowing.

## 4. Sequence of operations

- Press the Power button**  
The power is turned on.  
When the power is turned on for the first time, select the language to be displayed on the menu, and then set the date and time before using the camera.
- Press the shutter button and take pictures**
  - Press halfway (press lightly and focus)
  - Press fully (press the button all the way to record)

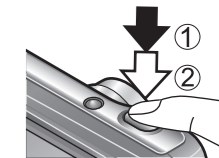

### ■ Selecting the Recording Mode

Press [MODE] button to select the Recording Mode.

- iA** Taking pictures with automatic settings.
- Camera icon** Take pictures with your own settings.
- SCN** Take pictures according to scene.
- Motion icon** Take motion pictures.

### ■ Setting the menu

Press [MENU/SET] to display the menu screen to change the recording function, camera settings, and other settings.

### ■ Viewing your pictures

- Press the Playback button**
- Press to select the picture**
  - Deleting pictures
    - Press to delete the displayed picture
    - Press to select [Yes] and then press [MENU/SET]
  - In this manual, the button that is used is shaded.

## Specifications

Camera effective pixels	14,100,000 pixels
Lens	Optical 5 x zoom f=4.7 mm to 23.5 mm (35 mm film camera equivalent: 26 mm to 130 mm)/ F2.8 (Max. W) to F6.5 (Max. T)
Image Stabilizer	Optical method
LCD monitor	2.7" TFT LCD (4:3) (Approx. 230,400 dots) (field of view ratio about 100%)
Flash	Flash range: (ISO AUTO) Approx. 0.6 m (1.97 feet) to 4.6 m (15.09 feet) (Wide)
Microphone	Monaural
Speaker	Monaural
Recording media	Built-in Memory (Approx. 10 MB)/ SD Memory Card/SDHC Memory Card/SDXC Memory Card
Recording file format	JPEG (still picture) QuickTime Motion JPEG (motion pictures with audio)
Interface	USB 2.0 (High Speed) Data from the PC can not be written to the camera using the USB connection cable.
Terminal	DIGITAL: Dedicated jack (8 pin)
Dimensions	Approx. 96.5 mm (W) x 62.0 mm (H) x 27.2 mm (D) [3.8" (W) x 2.45" (H) x 1.07" (D)] (excluding the projection part)
Mass	With card and battery: Approx. 173 g (0.38 lb) Excluding card and battery: Approx. 126 g (0.28 lb)
Operating temperature	Between 0 °C and 40 °C (Operating humidity: Between 10%RH and 80%RH)
Power Source	DC 3 V LR6/AA Alkaline batteries (2) (supplied) DC 2.4 V HR6/AA Rechargeable Ni-MH (nickel metal hydride) batteries (2)
Power Consumption	When recording: 1.4 W When playing back: 0.8 W

# Panasonic

FRANÇAIS



## Mode d'emploi de base Appareil photo numérique

Modèle n° **DMC-LS5**

Lire intégralement ces instructions avant d'utiliser l'appareil.



Des informations plus détaillées sur le fonctionnement de cet appareil photo sont disponibles dans le « Mode d'emploi des caractéristiques avancées » (format PDF) qui se trouve sur le CD-ROM fourni. Pour le lire, installez-le sur votre ordinateur.



Web Site: <http://www.panasonic-europe.com>

EU



Pursuant to the directive 2004/108/EC, article 9(2) Panasonic Testing Centre  
Panasonic Marketing Europe GmbH  
Winsbergring 15, 22525 Hamburg, Germany

Panasonic Corporation  
Web Site: <http://panasonic.net>

E

VQT3R98  
M0711KZ0

© Panasonic Corporation 2011

### À notre clientèle,

Nous tenons à vous remercier d'avoir choisi cet appareil photo numérique Panasonic. Veuillez lire attentivement le présent manuel et le conserver pour référence ultérieure. Veuillez noter que les véritables commandes, composants, options de menu, etc., de votre appareil photo numérique peuvent avoir une apparence différente de celle des illustrations du présent Mode d'emploi.

### Il importe de respecter les droits d'auteur.

• L'enregistrement de bandes ou de disques préenregistrés ou de tout autre matériel publié ou diffusé pour des buts autres qu'un usage privé et personnel peut violer les lois de droits d'auteur. Même sous des buts d'usage privé, l'enregistrement de certain matériel peut-être réservé.

### Pour votre sécurité

#### AVERTISSEMENT : POUR RÉDUIRE LES RISQUES D'INCENDIE, DE CHOC ÉLECTRIQUE OU DE DOMMAGES À L'APPAREIL,

- NE PAS EXPOSER CET APPAREIL À LA PLUIE, À L'HUMIDITÉ, À L'ÉGOUTTEMENT OU AUX ÉCLABOUSSURES, ET NE PLACER DESSUS AUCUN OBJET REMPLI DE LIQUIDE, TEL QU'UN VASE PAR EXEMPLE.
- UTILISER UNIQUEMENT LES ACCESSOIRES RECOMMANDÉS.
- NE PAS RETIRER LE COUVERCLE (OU LE PANNEAU ARRIÈRE) ; IL N'Y A AUCUNE PIÈCE RÉPARABLE PAR L'UTILISATEUR À L'INTÉRIEUR. CONFIER TOUTE RÉPARATION AU PERSONNEL DE SERVICE APRÈS-VENTE QUALIFIÉ.

### ■ À propos des batteries

#### MISE EN GARDE

Une batterie de remplacement inappropriée peut exploser. Ne remplacez qu'avec une batterie identique ou d'un type recommandé par le fabricant. L'élimination des batteries usées doit être faite conformément aux instructions du fabricant.

- Évitez de chauffer ou d'exposer à une flamme.
- Ne laissez pas la batterie pour une période prolongée dans un véhicule exposé directement aux rayons du soleil toutes portes et fenêtres fermées.

### ■ Lors de l'utilisation

- Utilisez exclusivement le câble de connexion USB fourni.

#### Gardez cet appareil le plus loin possible des appareils électromagnétiques (tels que fours à micro-ondes, téléviseurs, consoles vidéo, etc.).

- Si vous utilisez cet appareil sur ou près d'un téléviseur, les images et/ou le son de l'appareil peuvent être affectés par le rayonnement électromagnétique.
- N'utilisez pas cet appareil près d'un téléphone portable, car le bruit émis par ce dernier peut affecter les images et/ou le son.
- Les puissants champs magnétiques émis par les haut-parleurs ou les gros moteurs peuvent endommager les données enregistrées ou causer de la distorsion sur les images.
- Le rayonnement électromagnétique généré par les microprocesseurs peut affecter l'appareil et, du même coup, les images et/ou le son.
- Si cet appareil est affecté par un appareil électromagnétique et ne fonctionne plus correctement, éteignez l'appareil et retirez les batteries. Réinsérez ensuite les batteries et rallumez l'appareil.

#### N'utilisez pas cet appareil près des émetteurs radio ou des lignes haute tension.

- Si vous enregistrez près d'un émetteur radio ou d'une ligne haute tension, les images enregistrées et/ou le son risquent d'être affectés.

### ■ Remarque concernant les batteries et piles

Les batteries rechargeables ou piles usagées ne peuvent être ajoutées aux déchets ménagers. Informez-vous auprès de l'autorité locale compétente afin de connaître les endroits où vous pouvez déposer celles-ci.



### Avis aux utilisateurs concernant la collecte et l'élimination des piles et des appareils électriques et électroniques usagés

Apposé sur le produit lui-même, sur son emballage, ou figurant dans la documentation qui l'accompagne, ce pictogramme indique que les piles et appareils électriques et électroniques usagés doivent être séparés des ordures ménagères. Afin de permettre le traitement, la valorisation et le recyclage adéquats des piles et des appareils usagés, veuillez les porter à l'un des points de collecte prévus, conformément à la législation nationale en vigueur ainsi qu'aux directives 2002/96/CE et 2006/66/CE. En éliminant piles et appareils usagés conformément à la réglementation en vigueur, vous contribuez à prévenir le gaspillage de ressources précieuses ainsi qu'à protéger la santé humaine et l'environnement contre les effets potentiellement nocifs d'une manipulation inappropriée des déchets. Pour de plus amples renseignements sur la collecte et le recyclage des piles et appareils usagés, veuillez vous renseigner auprès de votre mairie, du service municipal d'enlèvement des déchets ou du point de vente où vous avez acheté les articles concernés. Le non-respect de la réglementation relative à l'élimination des déchets est passible d'une peine d'amende.

#### Pour les utilisateurs professionnels au sein de l'Union européenne

Si vous souhaitez vous défaire de pièces d'équipement électrique ou électronique, veuillez vous renseigner directement auprès de votre détaillant ou de votre fournisseur. [Information relative à l'élimination des déchets dans les pays extérieurs à l'Union européenne] Ce pictogramme n'est valide qu'à l'intérieur de l'Union européenne. Pour connaître la procédure applicable dans les pays hors Union Européenne, veuillez vous renseigner auprès des autorités locales compétentes ou de votre distributeur.

#### Note relative au pictogramme à apposer sur les piles (voir les 2 exemples ci-contre)

Le pictogramme représentant une poubelle sur roues barrée d'une croix est conforme à la réglementation. Si ce pictogramme est combiné avec un symbole chimique, il remplit également les exigences posées par la Directive relative au produit chimique concerné.



## 1. Accessoires fournis

Avant d'utiliser l'appareil photo, vérifiez la présence de tous les accessoires.

- Batteries
  - Batteries alcalines LR6/AA
- Câble de connexion USB K1HY08YY0023
- Dragonne VFC4737
- CD-ROM VFF0849

- Informez-vous auprès du revendeur ou du centre de service le plus près si vous perdez des accessoires fournis. (Les accessoires sont aussi vendus séparément.)
- Veuillez respecter la réglementation locale pour la mise au rebut de toutes les pièces d'emballage.
- Gardez les petites pièces dans un emplacement sûr, hors de portée des enfants.

## 2. Noms des composants

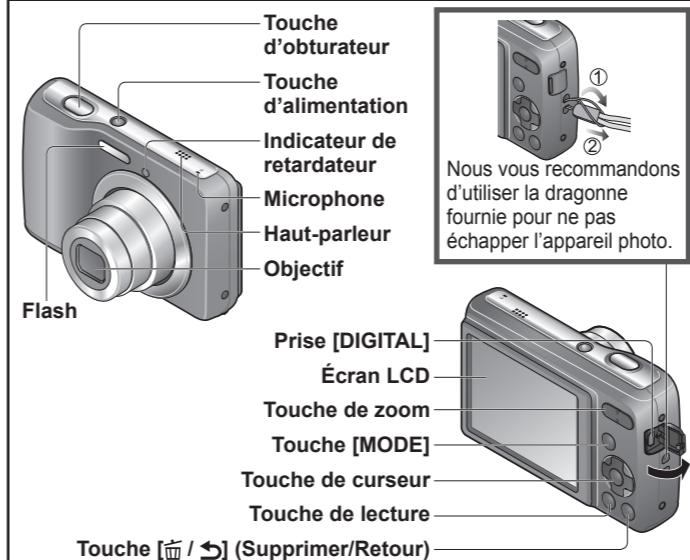

Nous vous recommandons d'utiliser la dragonne fournie pour ne pas échapper l'appareil photo.

- Prenez garde de bloquer le microphone ou le haut-parleur.

## 3. Insérez la carte (en option)/les batteries

- Ouvrez le couvercle du logement à carte/batteries**
- Insérez les batteries ou la carte**
  - Assurez-vous qu'elles sont orientées dans le bon sens.

### ■ Batteries utilisables

- Batteries alcalines LR6/AA (fournies)
- Batteries Ni-MH (hydrure métallique de nickel) rechargeables HR6/AA (en option)
- N'utilisez pas de batteries autres que celles indiquées ci-dessus.

### ■ Capacités d'enregistrement approximatives (nombre de photos et temps d'enregistrement)

	Batteries fournies ou batteries alcalines Panasonic en option	Batteries Ni-MH Panasonic complètement chargées (en option, lorsque la capacité des batteries est de 1950 mAh)
Nombre de photos qu'il est possible de prendre	Environ 160 photos	Environ 320 photos
Temps d'enregistrement	Environ 80 min.	Environ 160 min.
Temps de lecture	Environ 480 min.	Environ 640 min.

Veuillez noter que le rendement des batteries alcalines diminue considérablement à basse température.

- Conditions d'enregistrement selon la norme CIPA
- Gardez la carte mémoire hors de portée des enfants pour éviter qu'elle ne soit avalée.

## 4. Suite d'opérations

### 1 Appuyez sur la touche d'alimentation

L'appareil se met sous tension.

La première fois que vous allumez l'appareil photo, sélectionnez la langue d'affichage du menu, puis réglez la date et l'heure avant d'utiliser l'appareil photo.

### 2 Appuyez sur la touche d'obturateur pour prendre des photos

- 1 Enfoncez à mi-course (appuyez légèrement pour faire la mise au point)
- 2 Enfoncez complètement (appuyez à fond sur la touche pour enregistrer)

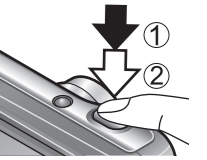

### ■ Sélectionner le mode d'enregistrement

Appuyez sur la touche [MODE] pour sélectionner le mode d'enregistrement.

- Prendre une photo avec les réglages automatiques.
- Prenez des photos avec vos propres réglages.
- Prenez des photos en fonction de la scène.
- Filmez.

### ■ Régler le menu

Appuyez sur [MENU/SET] pour afficher l'écran de menu et modifier la fonction d'enregistrement, les réglages d'appareil photo et autres réglages.

### ■ Afficher les photos

#### 1 Appuyez sur la touche de lecture

#### 2 Appuyez sur pour sélectionner la photo

- Suppression des images
  - 1 Appuyez sur pour supprimer l'image affichée
  - 2 Appuyez sur pour sélectionner [Oui], puis appuyez sur [MENU/SET]
- Dans ce manuel, la touche utilisée est grisée.

## Spécifications

Pixels effectifs de l'appareil photo	14 100 000 pixels
Objectif	Zoom optique 5 x f=4,7 mm à 23,5 mm (équivalent pour un appareil photo 35 mm : 26 mm à 130 mm)/ F2,8 (W max.) à F6,5 (T max.)
Stabilisateur d'image	Méthode optique
Écran LCD	Écran LCD TFT 2,7 pouces (4:3) (Environ 230 400 points) (champ de rapport d'affichage d'environ 100%)
Flash	Portée du flash : (ISO AUTO) Environ 0,6 m à 4,6 m (grand angle)
Microphone	Monaural
Haut-parleur	Monaural
Support d'enregistrement	Mémoire intégrée (Environ 10 Mo)/ Carte mémoire SD/Carte mémoire SDHC/ Carte mémoire SDXC
Format de fichier à l'enregistrement	JPEG (photo) QuickTime Motion JPEG (images animées avec son)
Interface	USB 2.0 (Haute vitesse) Il n'est pas possible d'écrire les données d'un ordinateur sur l'appareil photo au moyen d'un câble de connexion USB.
Borne	DIGITAL : prise spéciale (8 broches)
Dimensions	Environ 96,5 mm (L) x 62,0 mm (H) x 27,2 mm (P) (parties saillantes non comprises)
Poids	Avec carte et batterie : Environ 173 g Sans carte ni batterie : Environ 126 g
Température de fonctionnement	Entre 0 °C et 40 °C (Humidité de fonctionnement : Entre 10%RH et 80%RH)
Source d'alimentation	CC 3 V Batteries alcalines LR6/AA (2) (fournies) CC 2,4 V Batteries Ni-MH (hydrure métallique de nickel) rechargeables HR6/AA (2)
Consommation	lors de l'enregistrement : 1,4 W lors de la lecture : 0,8 W