

Panasonic

KEZELÉSI ÚTMUTATÓ

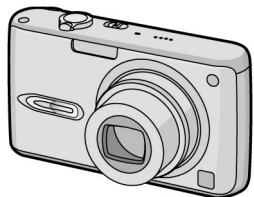

DMC-FX07EG
DMC-FX3

digitális fényképezőgép



Weboldal: <http://www.panasonic-europe.com>

LEICA
DC VARIO-ELMARIT



A készülék használatbavétele előtt figyelmesen olvassa végig a kezelési útmutatót!

Tisztelt Ügyfelünk!

Köszönjük, hogy a Panasonic digitális fényképezőgép megvásárlása mellett döntött. Kérjük, figyelmesen olvassa végig a használati útmutatót és tegye el, hogy később is megnézhesse.

Tartalomjegyzék

| A használat előtt | |
|--|----|
| Információk az Ön biztonsága érdekében | 2 |
| Biztonsági óvintézkedések | 5 |
| Üzemválasztó tárcsa | 8 |
| Előkészületek | |
| Tartozékok | 10 |
| Kezelőszervek megnevezése | 11 |
| Rövid útmutató | 12 |
| Az akkumulátor feltöltése a töltőkészülékkel | 13 |
| Az akkumulátor használata (töltés/felvehető képek száma) | 14 |
| Az akkumulátor behelyezése/kivétele | 15 |
| A kártya behelyezése/kivétele | 16 |
| Memóriakártya | 17 |
| Beépített memória és memóriakártya | 18 |
| A dátum és a pontos idő beállítása (órabeállítás) | 19 |
| BEÁLLÍTÁS menü | 20 |
| Nyelvválasztás | 25 |
| Alapbeállítások | |
| Képek felvétele | 26 |
| Képfelvétel egyszerű üzemmódban | 29 |
| Képek felvétele zoom használatával | 31 |
| Az optikai zoom használata | 31 |
| Az extra optikai zoom (EZ) használata | 32 |
| A digitális zoom használata | 33 |
| Képellenőrzés | 34 |
| Képek lejátszása | 35 |
| Képek törlése | 37 |

| Haladóknak | |
|---|----|
| Az LCD-monitor használata | 39 |
| Átváltás az egyes információk képernyők között | 39 |
| Felvételkészítés magasan a fej felett tartott kamerával (felemelt kamera funkció) | 41 |
| Fényképezés beépített vakuval | 42 |
| A megfelelő vakubeállítás kiválasztása | 42 |
| Lehetséges vakubeállítások felvétel üzemmódban | 44 |
| A vaku hatóköre | 44 |
| A vakubeállításokhoz tartozó zárssebesség tartományok | 45 |
| Fényképezés önkiodóval | 47 |
| Az expozíció módosítása | 48 |
| Automata expozíciósorozat készítése | 49 |
| Optikai képstabilizátor | 50 |
| Sorozatfelvétel (burst) készítése | 51 |
| Makró üzemmód | 53 |
| Jelenet üzemmódok | 53 |
| Portré jelenetmód | 54 |
| Lágy bőr jelenetmód | 55 |
| Tájkép jelenetmód | 55 |
| Sport jelenetmód | 55 |
| Éjszakai portré jelenetmód | 56 |
| Éjszakai tájkép jelenetmód | 56 |
| Ónarckép jelenetmód | 57 |
| Étel jelenetmód | 57 |
| Parti jelenetmód | 58 |
| Gyertyafény jelenetmód | 58 |
| Tűzijáték jelenetmód | 59 |
| Csillagos égbolt jelenetmód | 59 |
| Vízparti jelenetmód | 60 |
| Légifotó jelenetmód (DMC-FX07) | 60 |

| | |
|---|----|
| Hó jelenetmód | 61 |
| Nagy érzékenyséű jelenetmód | 61 |
| Gyermek jelenetmód (BABA1, BABA2) | 61 |
| Víz alatti jelenetmód | 62 |
| Szabadságon eltöltött napok számának kijelzése | 63 |
| Az utazási célterület helyi idejének [VILÁGIDŐ] kijelzése | 65 |
| Mozgóképek üzemmód | 69 |
| Mozaiklejtás (multi lejátszás) | 71 |
| Képek dátum szerinti megtekintése (Naptárnézet) | 72 |
| A lejátszási zoom használata | 73 |
| Hangfelvétellel készített képek/mozgóképek lejátszása | 74 |

Menübeállítások

| | |
|---|----|
| A [FELVÉTEL] menü használata | 75 |
| [FEH.EGY.] A természetes színárnyalat beállítása (fehéregyensúly) | 76 |
| [ÉRZÉKENYSÉG] A fényérzékenység beállítása | 78 |
| [KÉPARÁNY] A képek oldalárányának beállítása | 80 |
| [KÉPMÉRET] / [MINŐSÉG] A képek méretének és tömörítési fokának beállítása | 80 |
| [AUDIOFELVÉTEL] Állóképek felvétele hangrögzítéssel | 82 |
| [AF MÓD] (AF üzemmód) Az élesség beállítási módszerei | 82 |
| [AF SEGÉDFÉNY] A fókuszálás megkönnyítése gyenge megvilágításkor | 83 |
| [LASSÚ ZÁR] Világos képek készítése szét helyen | 84 |
| [SZÍNEFFEKT] Képek színhatásainak beállítása | 85 |
| [KÉPBEÁLLÍTÁS] A felvétel minőségének beállítása | 85 |

| | |
|--|----|
| [ÓRABEÁLLÍTÁS] Dátum és pontos idő beállítása | 85 |
| A [LEJÁTSZÁS] menü használata | 86 |
| [DIABEMUTATÓ] Felvételsorozat bemutatása | 86 |
| [KEDVENC] Kedvenc képek [KIJELZ.FORG.] / [FORGATÁS] A képek elforgatása | 88 |
| [DPDF NYOMT.] A nyomtatandó képek és a nyomatok számának beállítása | 90 |
| [VÉDELEM] A kép véletlen törlésének megakadályozása | 92 |
| [UTÓHANGOSÍTÁS] Hangfelvétel készítése korábban rögzített képhez | 93 |
| [ÁTMÉRET.] Képméret csökkentés | 93 |
| [LEVÁG] Nagyítás és képkivágás | 94 |
| [KÉPAR.KONV.] (Oldalarány-váltás) A 16:9 oldalárányú kép alakjának megváltoztatása | 95 |
| [MÁSOLÁS] (DMC-FX3) | 96 |
| [FORMÁZÁS] Tároló formázása | 98 |

Egyéb készülékek csatlakoztatása

| | |
|---|-----|
| A kamera összekapcsolása PC-vel | 99 |
| Képek kinyomtatása | 102 |
| Tévén történő képmegjelenítés | 106 |

Egyéb adatok

| | |
|---|-----|
| Képernyőszimbólumok | 108 |
| Üzenetek | 111 |
| Hibaelhárítás | 113 |
| A felvehető képek száma és felvételi idők | 119 |
| A felvehető képek száma | 119 |
| Felvételi idők | 121 |
| Minőségtanúsítás, műszaki adatok | 122 |

Információk az Ön biztonsága érdekében

FIGYELEM

A TŰZ ÉS ÁRAMÜTÉS, VALAMINT A ZAVARÓ INTERFERENCIÁK KOCKÁZATÁNAK CSÖKKENTÉSÉRE KÉRJÜK, HOGY CSAK AZ AJÁNLOTT TARTOZÉKOKAT HASZNÁLJA ÉS A GÉPET, VALAMINT TARTOZÉKAIT NE TEGYE KI EŐ VAGY PÁRA HATÁSÁNAK. NE VEGYE LE SEM ELŐL, SEM HÁTUL A BURKOLATOT. A KÉSZÜLÉK BELSEJÉBEN NINCSENEK A FELHASZNÁLÓ ÁLTAL JAVÍTHATÓ RÉSZEGYSÉGEK. A KÉSZÜLÉK JAVÍTÁSÁT VAGY KARBANTARTÁSÁT SZAKSZERVIZBEN VÉGEZTESSE.

A HÁLÓZATI DUGASZOLÓALJZAT (KONNEKTOR), A KÉSZÜLÉK KÖZELÉBEN, KÖNNYEN HOZZÁFÉRHETŐ HELYEN LEGYEN.

FIGYELEM!

Hibásan végrehajtott akkumulátorcsere robbanásveszélyt okozhat. Az akkumulátort csak vele azonos típusúra, vagy a gyártó által ajánlott típusra cserélje. Az elhasznált akkumulátor kezelésénél tartsa be a gyártó előírásait.

Az akkumulátor hulladékkezelése

Az akkumulátort nem szabad a háztartási szemétkébe dobni! Kérjük, hogy az elhasznált akkumulátorokat a területileg hatályos rendelkezések szerint kezelje. Csak lemerült, kisütött állapotban lévő akkumulátorokat adjon le.

A lemerült állapotot a készülékek „Az elem üres” vagy ennek megfelelő üzenettel, jelzőfényel stb. jelzik, vagy a készülék egy idő után nem működik kielégítően.

Rövidzárlat elkerülése érdekében az akkumulátorok kivezetéseit (pólusait) ragassza le szigetelőszalaggal.



Kérjük, tartsa be a szerzői jogra vonatkozó törvényeket. Műsoros szalagok, mágneslemezek vagy más nyilvánosságra hozott vagy sugárzott anyagok kereskedelmi célú felvétele megsértheti a szerzői jogokat. Magáncélú felhasználásra is korlátozott lehet a meghatározott anyagok felvétele.

- Vegye figyelembe, hogy digitális fényképezőgépének kezelőszervei és elemei, valamint a menüpontok stb. eltérhetnek az itt látható ábráktól.
- Az SHDC szimbólum védjegy.
- A „Leica” a Leica Microsystems IR GmbH. bejegyzett védjegy.
- Az „Elmarit” a Leica Camera AG bejegyzett védjegy.
- Az ebben az útmutatóban megadott nevek (gyártó- és terméknevek) az egyes gyártók áruvédjegyei, illetve bejegyzett áruvédjegyei.

Elhasznált elektromos és elektronikus eszközök hulladékkezelése (háztartások esetén)



A Panasonic csoport alapelveinek megfelelően az ön készüléke kiváló minőségű alkatrészeket és anyagokat tartalmaz, melyek újrahasznosíthatók.

A termékeken és/vagy a mellékelt dokumentumokban szereplő szimbólum azt jelenti, hogy az elhasznált elektromos vagy elektronikus berendezést a házi hulladéktól elkülönítve kell kezelni. Kérjük juttassa el kidobásra szánt készülékét a hulladékkezeléssel, megsemmisítéssel foglalkozó gyűjtőhelyre (például hulladékudvar), ahol ezt a hulladékot díjmentesen átvesszik.

A hulladékkezelési előírások a környezetünk védelmét szolgálják és az emberekre valamint a természetre gyakorolt negatív hatások elkerülését célozzák.

Az Önhöz legközelebb lévő gyűjtőhelyről, hulladékudvarról települése polgármesteri hivatalában tájékozódhat.

Az EU-tagországok vevői számára

Kérjük keresse fel a kereskedőt, szaküzletet, ahol a készüléket vásárolta, ha elhasznált elektromos vagy elektronikus berendezésétől megszabadulni kíván. További információkat ott kaphat.

Az EU-n kívüli európai országok számára

Ez a szimbólum csak az EU-ban érvényes.

■ A digitális fényképezőgép ápolása

- **A digitális fényképezőgépet ne tegye ki rázkódásnak vagy ütésnek.**

A gép ilyen esetben elromolhat, lehetetlenné válhat a képfelvétel vagy megsérülhet az objektív.

- **A homok és a por károsíthatják a digitális fényképezőgépet vagy a kártyát. A digitális fényképezőgép strandon vagy hasonló helyen való használatánál ügyelni kell arra, nehogy homok vagy por jusson a gépbe.**

- Ha digitális fényképezőgépét esőben, hóban vagy a strandon használja, ügyeljen arra, nehogy víz jusson a gépbe.

- **Amennyiben tengervíz került a fényképezőgépbe, óvatosan tisztítsa meg (édesvízbe mártott) nedves, jól kicsavart és puha ruhával. Ezután gondosan törölje szárazra a fényképezőgépet puha és tiszta kendővel.**

Információk az Ön biztonsága érdekében (folytatás)

■ LCD-monitor/kereső

- Ne nyomja meg erősen az LCD-monitort, mert az a színek egyenetlen megjelenítéséhez vagy működési zavarokhoz vezethet.
- Nagy hőmérséklet-ingadozásnak kitett helyen páralecsapódás lehetséges az LCD-monitoron. Ezt száraz ruhával törölje le.
- Ha a digitális fényképezőgép bekapcsolásakor rendkívül hideg, a kép az LCD-monitoron/keresőn a megszakotthoz képest először kissé sötétebb lehet. A hőmérséklet emelkedésével a monitor visszanyeri szokásos fényerejét.

Az LCD-monitor csúcstechnológiával készült. A kijelzőn sötét vagy világos, esetleg színes (vörös, kék, zöld) foltok (más néven flekkek) jelenhetnek meg.

Ennek következtében a képpontok 99,99%-a működik, míg 0,01%-a hibás (mindig, vagy egyáltalán nem világít). Ez nem jelent meghibásodást, nem befolyásolja a felvett képet. A képernyőn látható foltok nem kerülnek rögzítésre a memóriakártyára, illetve a beépített tárolóba (DMC-FX3).

■ A lencséről

- Ne nyomja meg erősen a lencsét.
- A lencsét ne fordítsa a nap vagy erős fényforrások felé, mert ez a digitális fényképezőgép működési hibáját eredményezheti. Ügyeljen erre, amikor a fényképezőgépet szabadban vagy ablak közelében leteszi.

■ A páralecsapódásáról

- Ügyeljen a páralecsapódásra, mert az foltossá teheti a lencsét, penészgomba vagy működési zavar kialakulását okozhatja. Páralecsapódás az alábbi esetekben alakul ki:
 - ha a fényképezőgépet hideg környezetből melegbe viszi,
 - ha a fényképezőgépet a szabadból légkondicionált autóbába viszi,
 - ha a légkondicionáló vagy más készülék közvetlenül hideg levegőt fúj a fényképezőgépre,
 - párás környezetben.
- A páralecsapódás elkerülése érdekében, tegye a kamerát műanyag zacskóba, amíg felmelegszik a környezeti hőmérsékletre. A páralecsapódás észlelésekor kapcsolja ki a fényképezőgépet kb. 2 órára. Ha a készülék felmelegszik a környezeti hőmérsékletre, a párasodás megszűnik.

■ Ha a fényképezőgépet hosszabb ideig nem használja

- Az akkumulátort tárolja száraz, viszonylag állandó hőmérsékletű helyen. (Ajánlott hőmérséklet: 15 °C ... 25 °C, ajánlott páratartalom: 40% ... 60%.)
- Győződjön meg arról, hogy az akkumulátort és a kártyát kivette a gépből.
- Ha az akkumulátort továbbra is a készülékben hagyja, akkor is túlmerülhet és feltöltése ellenére, használhatatlanná válhat.
- Javasoljuk, hogy a huzamosan használaton kívüli akkumulátort évente egyszer töltsse fel. Vegye ki a gépből és a teljes feltöltést követően, tegye a tárolóhelyre.
- A fényképezőgép zárt szekrényben való tárolásakor javasoljuk, tegyen mellé szárítótárgyat (szilikagélt).

Biztonsági óvintézkedések

■ A fényképezőgép optimális használata

A fényképezőgép szállításakor ügyeljen arra, hogy ne essen le, és ne csapódjon hozzá semmihez, ne nyomja meg erősen.

- Ne hagyja nadrágzsebben, ha leveti a nadrágot; ne erőltesse bele telepalkolt táskába, szatyorba. Meghibásodhat a készülék képernyője vagy személyi sérülést okozhat.
- Ne ejtse el a kamerát tartalmazó táskát, mert erős ütés érheti a készüléket.
- Ne akasszon a gép hordszíjára további tárgyakat. Ezek a tárgyak a képernyőhöz nyomódhatnak és bajt okozhatnak.
- Ne tegye a fényképezőgépet papírzacskóba, mert ez könnyen kiszakadhat, a kamera a földre eshet és megsérülhet.
- Javasoljuk, hogy a kamera védelme érdekében szerezzon be megfelelő hordtáskát a szakkereskedésben.



- Erős, hangszórók vagy nagy motorok által keltett mágneses mezők esetén a felvételek és adatok megsérülhetnek, vagy a kép torzulhat.
- Az elektromágneses sugárzások negatív módon befolyásolhatják a digitális fényképezőgépet (megrongálhatják a mikroprocesszorát), kép- és hanghibát okozhatnak.
- Ha a digitális fényképezőgépet mágneses készülékek zavarják, és az nem működik hibátlanul, vegye ki az akkumulátort, vagy válassza le a hálózati tápegységet (DMW-AC5; megvásárolható tartozék), majd tegye vissza az akkumulátort, illetve csatlakoztassa újra a hálózati tápegységet. Ezután kapcsolja be újra a fényképezőgépet.

Ne használja a digitális fényképezőgépet rádióadó vagy nagyfeszültségű vezeték közelében.

- Ha rádióadó vagy nagyfeszültségű vezeték közelében készíti felvételt, lehetséges, hogy romlik a kép- és hangfelvétel minősége.

Feltétlenül csak a mellékelt vezetékeket és kábeleket használja. A tartozékok használatánál csak a hozzá való vezetékeket és kábeleket alkalmazza.

Ne hosszabbítsa meg a vezetékeket és kábeleket.

Ne szórjon rovarirtó sprayt vagy folyékony vegyszert a fényképezőgépre.

- Az ilyen vegyi anyagoktól deformálódhat a fényképezőgép burkolata és a felületi rétege leválhat.
- A digitális fényképezőgépnek nem szabad hosszabb ideig gumiból vagy műanyagból készült tárgyakkal érintkeznie.

Biztonsági óvintézkedések (folytatás)

A digitális fényképezőgép tisztítására sem benzintartalmú higítót, sem alkoholt ne használjon.

- A fényképezőgép tisztítása előtt vegye ki az akkumulátort, vagy húzza ki a hálózati tápegység (DMW-AC5; megvásárolható tartozék) csatlakozókábelét.
- A fenti anyagok deformálhatják a fényképezőgép házát, vagy a felületi rétege leválhat róla.
- A digitális fényképezőgépet puha, száraz kendővel törölje át.
- Vegyi anyaggal átitatott kendő használatánál vegye figyelembe a kendőre vonatkozó előírásokat.
- Ha esővíz vagy más egyéb nedvesség éri a digitális fényképezőgépet, nedvesítsen meg egy rongyot csapvízzel, jól csavarja ki, és gondosan tisztítsa meg vele a gép burkolatát. Ezután törölje át ismét egy száraz kendővel.

■ Memóriakártya

A kártyát ne tárolja magas hőmérsékletű, vagy közvetlen napsugárzásnak kitett helyen, vagy ahol elektromágneses hullámok, illetve sztatikus töltés kárt tehet benne.

Ne hajlítgassa, ne ejtse le a kártyát.

- A kártya, vagy a rajta tárolt adatok ekkor megsérülhetnek, törölődhetnek.
- A kártyát használat után, tároláshoz vagy szállításhoz tegye bele a tokjába.
- Ügyeljen arra, nehogy szennyeződés, por vagy víz érje a kártya hátlapján lévő érintkezőket, és ujjával se érintse meg őket.

■ Akkumulátorok

A kamerához lítium-ion akkumulátor használható. Működése a belsejében zajló kémiai folyamaton alapszik. Ezeket a folyamatokat befolyásolja a környezeti hőmérséklet és a légnedvesség. A szélsőséges hőmérsékleti viszonyok az akkumulátor élettartamát jelentősen rövidíthetik.

Ha huzamosan nem használja a kamerát, vegye ki belőle az akkumulátort.

A gépből kivett akkumulátort helyezze a mellékelt tárolódobozba.

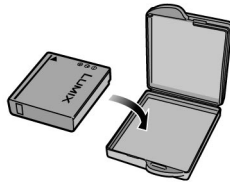

Ha leesik az akkumulátor, ellenőrizze, hogy az érintkezők nem sérültek-e.

- Ha sérült akkumulátort helyez be a gépbe, a kamera meghibásodását kockáztatja.

Vigyen magával feltöltött tartalék akkumulátort, ha a fényképezőgépet áramforrástól távol használja (szabadban, utazáskor stb.).

- Gondoljon rá, hogy az akkumulátor üzemideje alacsony hőmérsékleten, például sípályán lerövidülhet.
- Elutazáskor ne felejtse magával vinni az akkumulátor töltőkészülékét (mellékelt tartozék), hogy szükség szerint feltölthesse az akkumulátort.

Az akkumulátor hulladékkezelése

- Az akkumulátor korlátozott élettartammal rendelkezik.
- A már nem használható akkumulátort ne dobja tűzbe, mert felrobbanhat.

Ne érintse az akkumulátor érintkezőit fémtárgyakkal (például nyaklánc, hajtű stb.).

- Ilyenkor rövidzár vagy erős hőfejlődés léphet fel, illetve megérintésnél súlyos égési sérülést szenvedhet.

Akkumulátortöltő

- A töltőkészülék használata zavarja a rádióvételeket, ha túl közel van a rádióvevőhöz. Legalább egy méter távolságot tartson a két berendezés között.
- Előfordulhat, hogy működés közben a töltőkészülékből surrogó zaj hallatszik. Ez nem jelent működési hibát.
- Használat után húzza ki az akkumulátortöltő csatlakozókábelét a konnektorból, a töltőkészülék akkor is melegszik, ha nincs rajta akkumulátor, de bedugva maradt (kismértékű áramfelvétel van).
- Gondoskodjon arról, hogy a töltőkészülék és az akkumulátor érintkezői mindig tiszták legyenek.

Üzem módválasztó tárcsa

A kívánt üzemmód kiválasztásához forgassa el az üzemmódválasztó tárcsát (A) a kívánt üzemmód szimbólumára.

A tárcsát lassan forgassa, ügyeljen arra, hogy a kiválasztott szimbólumon álljon meg.

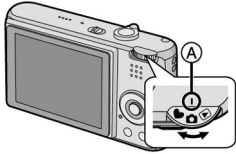

Állókép üzemmód (26. o.)

Ezt az üzemmódot állóképek felvételéhez (fényképek készítésére) használhatja.

Makró üzemmód (52. o.)

A makró üzemmód lehetőséget ad arra, hogy igen közeli tárgyakról is éles felvételt készíthesen.

Mozgóképek üzemmód (69. o.)

Ezt az üzemmódot mozgóképek felvételéhez (filmfelvételre) használhatja.

SCN: Jelenet üzemmód (53. o.)

Ebben az üzemmódban a felvételi körülményeknek legmegfelelőbb, tipikus felvételi szituációkhoz tartozó jelenetmódok közül választhat.

Egyszerű üzemmód (29. o.)

Ez az üzemmód kezdő fotósoknak ajánlott.

Lejátszás üzemmód (35. o.)

Ez az üzemmód a felvett képek lejátszására ad lehetőséget.

■ A kezelési útmutató jelölésrendszere



Az itt felsorolt lehetőségek segítségével választhat az oldalon megadott üzemmódok, beállítási opciók közül. Tekerje az üzemmódválasztó tárcsát a kívánt üzemmód szimbólumára, hogy annak funkcióit használhassa, beállítási értékeit változtathassa.



A készülék használatát elősegítő, magyarázó információk.

■ A kezelési útmutató ábráiról/ illusztrációról

Kérjük, vegye figyelembe, hogy a termék megjelenése, az ábra vagy a menü-képernyő kissé eltérhet az itt látottól.

A kiadványban szereplő folyamatok a DMC-FX07-es típusra vonatkoznak.

■ A kurzorvezérlő és a [MENU/SET] gomb ábrázolásáról

Ebben a kezelési útmutatóban a gomb működtetését az alábbi módon jelöljük.





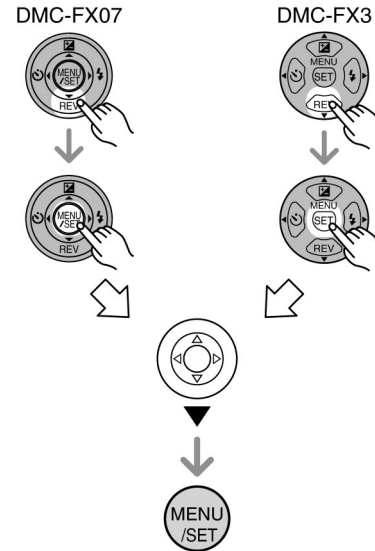

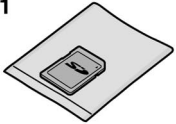

A kiadványban szereplő ábrák a DMC-FX07-es típusra vonatkoznak.

Példa: Ha előbb a ▼, majd a [MENU/SET] gombot kell megnyomni

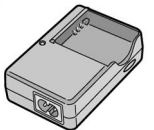
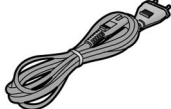

Tartozékok

Kérjük, hogy a fényképezőgép használata előtt ellenőrizze a tartozékokat.

| | |
|---|--|
| <p>1</p>  <p>RP-SD016B</p> | <p>2</p>  <p>CGA-S005E</p> |
| <p>3</p>  <p>DE-A12A</p> | <p>4</p>  <p>K2CQ2CA00006</p> |
| <p>5</p>  <p>K1HA08CD0007</p> | <p>6</p>  <p>K1HA08CD0008</p> |
| <p>7</p>  | <p>8</p>  <p>VFC4090</p> |
| <p>9</p>  <p>VYQ3509</p> | |

- SD-memóriakártya (16 MB) (DMC-FX07) (a szövegben „**kártya**”-ként van megnevezve)
- Akkumulátor (a szövegben „**akkumulátor**”-ként van megnevezve)
- Akkumulátortöltő (a szövegben „töltőkészülék”-ként van megnevezve)

- Hálózati csatlakozókábel
- USB-csatlakozókábel
- AV-kábel
- CD-ROM
- Hordszj
- Tárolódoboz az akkumulátor számára

- Az SD- és az SDHC-kártya, valamint a MultiMediaCard adathordozók a szövegben **kártya** néven szerepelnek.
- Ha nem használ memóriakártyát, a képek a beépített memóriába rögzíthetők és onnan lejátszhatók. (18. o.) (DMC-FX3)**
- Keressen fel szakboltot vagy szakszervizt, ha szüksége van tartozékokra. (A tartozékok külön-külön megvásárolhatók.)

Kezelőszervek megnevezése

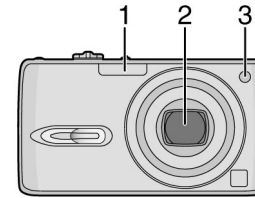

- Vaku (42. o.)
- Lencse (objektív) (5. o.)
- Önkioldó jelzőfény (47. o.)
AF segédfény (83. o.)

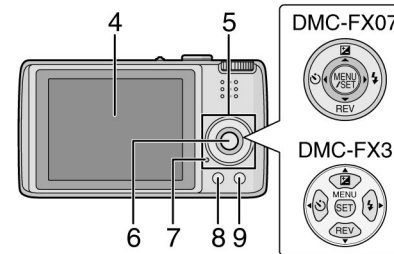

- LCD-monitor (39., 108. o.)
- Kurzorvezérlő gombok
 - ◀ / Önkioldó funkció (47. o.)
 - ▼ / Képellenzés [REV] gomb (34. o.)
 - ▶ / Vaku-beállítás gomb (42. o.)
 - ▲ / Expozíció-módosítás (48. o.) / automata expozíció-sorozat (49. o.) / fehéregyensúly finombeállító (77. o.) / ellenfény kompenzáció egyszerű üzemmódban (30. o.)
- [MENU/SET] (menü/beállítás) gomb (20. o.)
- Állapotjelző (14. o.)
- [DISPLAY] (képernyő) gomb (39. o.) / [LCD-MODE] (képernyő üzemmód) (41. o.)
- Törlés (51. o.)/egyedi-/sorozatfelvétel (37. o.) gomb

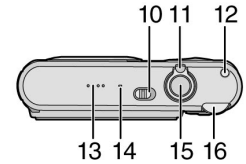

- Ki-/be tolopapcsoló (13., 19. o.)
- Zoom-kar (31. o.)
- Optikai képstabilizátor gomb (50. o.)
- Hangszóró (74. o.)
- Mikrofon (69., 82., 93. o.)
- Kioldó (exponáló) gomb (26., 69. o.)
- Üzemmódválasztó tárcsa (8. o.)

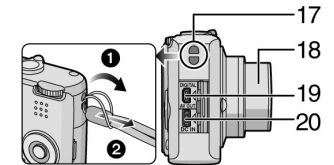

- Rögzítő szem a hordszj számára
- Objektív palást
- [DIGITAL/AV OUT] csatlakozóaljzat (99., 102., 106. o.)
- Tápegység [DC IN] csatlakozóaljzat (99., 102. o.)

- Feltétlenül csak eredeti Panasonic adaptert (DMW-AC5; megvásárolható tartozék) használjon.
- A kamerában lévő akkumulátor nem tölthető a hálózati adapterrel (DMW-AC5; megvásárolható tartozék) hiába csatlakoztatja a kamerára.

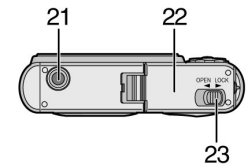

- Állványrögzítő-hüvely
 - Az állvány használata a kamera stabilitását megnöveli.
- Akkumulátortartó/kártyatartó fedél (15., 16. o.)
- Az akkumulátortartó/kártyatartó nyitó/záró gombja (15., 16. o.)

Rövid útmutató

Az alábbiakban összefoglaljuk, hogyan készíthet felvételt fényképezőgépével. Minden munkamenet során győződjön meg arról, hogy a megfelelő fejezetet használja.

1 Töltse fel az akkumulátort (13. o.).

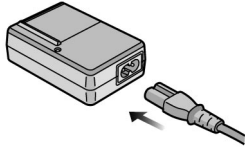

- A gyári csomagban található akkumulátor nincs feltöltve. Használat előtt töltsse fel az alább leírtak szerint.

2 Helyezze be a kártyát a fényképezőgépbe (15., 16. o.).

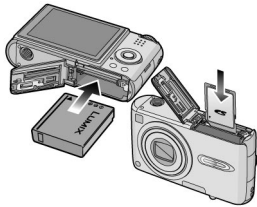

- Ha nem használ memóriakártyát, a képek a beépített memóriába rögzíthetők és onnan lejátszhatók (18. o.). Olvassa el a 17. oldalon található részt, ha kártyát használ (DMC-FX3).

3 Kapcsolja be a fényképezőgépet a képek felvételéhez.

- Állítsa be a dátumot és a pontos időt (19. o.).

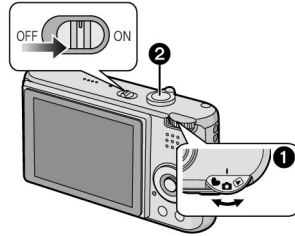

- 1 Állítsa be az üzemmódválasztó tárcsát [ON]-ra.
- 2 A kép felvételéhez nyomja meg a kioldógombot (26. o.).

4 Tekintse meg a képeket.

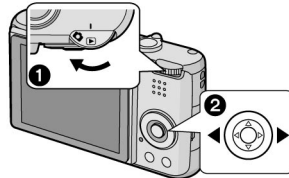

- 1 Állítsa be az üzemmódválasztó tárcsát [REVIEW]-ra.
- 2 Válassza ki a megjelenítendő képet (35. o.).

Az akkumulátor feltöltése a töltőkészülékkel

A gyári csomagban található akkumulátor nincs feltöltve. Használat előtt töltsse fel.

1 Helyezze az akkumulátort a töltőkészülékre, ügyeljen a csatlakozók helyzetére.

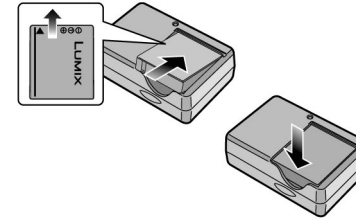

2 Dugja be a hálózati csatlakozókábelt.

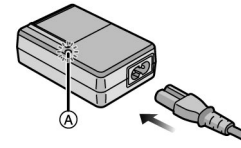

- A hálózati kábelt nem lehet teljesen a töltő csatlakozójzatába betolni. Az alábbi ábra szerinti rész maradhat tökéletes csatlakoztatás esetén is.

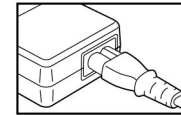

- A töltési folyamat megkezdését a zöld [CHARGE] (töltés) lámpa (A) felgyulladása jelzi.
- Ha a zöld [CHARGE] (töltés) lámpa (A) kialszik, a töltés befejeződött (kb. 130 perc).

3 Vegye ki a töltőkészülékből az akkumulátort, ha a töltés véget ért.

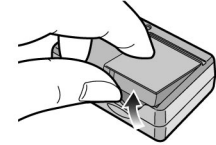

- Feltétlenül húzza ki a csatlakozókábelt a konnektorból, ha a töltés befejeződött.
- Az akkumulátor töltéskor és használat esetén felmelegszik. A kamera is melegszik használat közben. Ezek a melegedési jelenségek természetesek, nem utalnak meghibásodásra.
- Az akkumulátor lemerül (kisül), ha huzamosan a kamerában hagyja. Töltse fel az akkumulátort, ha lemerült.
- Csak megfelelő akkumulátort és töltőkészüléket használjon.
- Az akkumulátor feltöltését csak eső ellen védett helyen végezze.
- A töltőkészüléket ne bontsa meg és ne barkácsoljon bele.

Az akkumulátor használata (töltés/felvehető képek száma)

■ Az akkumulátor állapotjelzője

A meglévő akkumulátor energia mennyisége az LCD-monitoron látható. [Ez a szimbólum a (DMW-AC5; megvásárolható tartozék) alkalmazásakor nem jelenik meg.]



• Az ábrán látható szimbólum piros színnel világít és villog. (Az LCD-monitor kikapcsolása esetén villog az állapotjelző.) Töltse fel az akkumulátort, vagy cserélje ki egy teljesen feltöltöttre.

■ Az akkumulátor üzemeideje

A CIPA-szabvány szerint felvehető képek száma (állókép üzemmódban)

| | |
|-----------------------|-------------------------------|
| Felvehető képek száma | kb. 320 kép (kb. 160 perc) |
|-----------------------|-------------------------------|

Felvételi körülmények a CIPA-szabvány szerint

- Hőmérséklet: 23 °C / páratartalom: 50% bekapcsolt LCD-monitor* esetén.
- SD-memóriakártya (16 MB) használata esetén (DMC-FX07: tartozék, DMC-FX3: megvásárolható).
- A mellékelt akkumulátorral használva.
- A felvétel 30 másodperccel a fényképezőgép bekapcsolása után kezdődik. (Az optikai képstabilizátor [MODE1] állásban van.)
- **Az exponálás 30 másodpercenként törtenik,** teljes vaku minden további exponálásnál.
- A zoom-objektív forgatása „tele” végállásból „nagyítószerű” végállásba és fordítva, minden felvételnél.
- A fényképezőgép kikapcsolásra kerül minden 10. felvétel után, hogy az elemek lehűljenek.
- A CIPA a [Camera & Imaging Products Association] rövidítése.

* Fokozott fényerő vagy felemelt kamera funkció használata esetén.

A rögzíthető képek száma függ a felvételek közt eltelt átlagos időtől. (Az akkumulátor jobban regenerálódhat, ha ritkábban készül felvétel.) A felvételek között eltelt idő növekedése esetén több képet rögzíthet. (Például a 2 perces gyakorisággal készített felvételek esetén a rögzíthető képek száma kb. 80-ra csökken.)

Lejátszási idő

| | |
|-----------------------------|--------------|
| Folyamatos lejátszás esetén | kb. 360 perc |
|-----------------------------|--------------|

A felvehető képek száma és a lejátszási idő a működési körülményektől és az akkumulátor töltöttségi szintjétől függ.

■ Az akkumulátor töltése

| | |
|-------------|--------------|
| Töltési idő | kb. 130 perc |
|-------------|--------------|

A fentiekben megadott töltési idő és felvehető képszám a készülékhez mellékelt (CGA-S005E) típusú akkumulátorra vonatkozik.

- A [CHARGE] (töltés) lámpa gyullad, ha a töltési folyamat megkezdődik.
- **Ha villog a [CHARGE] (töltés) lámpa**
 - Az akkumulátor túlmerült. Bizonyos idő elteltével a [CHARGE] (töltés) lámpa villogása megszűnik (folyamatosan kezd villogítani) és a normális töltési folyamat megkezdődik.
 - Ha az akkumulátor hőmérséklete túl magas vagy túl alacsony, a [CHARGE] (töltés) lámpa villog és megnyúlik a feltöltéshez szükséges idő.
 - A töltőkészülék vagy az akkumulátor érintkezői koszosak. Ez esetben tisztítsa meg száraz kendővel az érintkezőket.
 - A kamera működési ideje erősen csökken, ha elhasznált akkumulátort használ, hiába tölti fel teljesen. Ha ez előfordul, vásároljon új akkumulátort.

■ Töltési körülmények

- Töltéskor a környezeti hőmérsékletnek 10 °C és 35° C között kell lennie (az akkumulátor hőmérsékletének is ebbe a tartományba kell esnie).
- Alacsony hőmérsékletű helyen (sípálya, havas táj) az akkumulátor kapacitása átmenetileg csökkenhet, ezért a kamera rövidebb ideig működhet.

Az akkumulátor behelyezése/kivétele

- Ellenőrizze, hogy a fényképezőgép kikapcsolt állapotban, a lencse pedig alaphelyzetben van-e.

1 A nyitáshoz tolja el az akkumulátortartó/kártyatartó nyitó/záró gombját OPEN irányba (az ábrán a nyíl irányába), a fedél kinyílik.

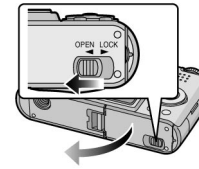

- Kizárólag eredeti Panasonic akkumulátort (CGA-S005E) használjon.

2 Helyezze be a teljesen feltöltött akkumulátort, ügyelve a helyes polaritásra. **Az akkumulátor kivétele:** Csúsztassa el a zárnyelvet , hogy az akkumulátort kivehesse.

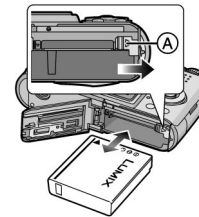

- 3**
- 1 Hajtsa vissza az akkumulátortartó/kártyatartó fedelét.
 - 2 Tolja az akkumulátortartó/kártyatartó nyitó/záró gombját CLOSE irányba (az ábrán a nyíl irányába), a fedél reteszeli magát.

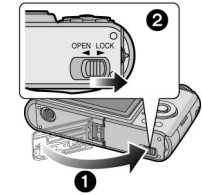

- Ha nem használja a fényképezőgépet, vegye ki belőle az akkumulátort és tegye a mellékelt tárolódobozba.
- Ha a feltöltött akkumulátort 24 óránál hosszabb ideig a gépben hagyja, akkor a pontos idő beállítását a fényképezőgép legalább három hónapig megtartja akkor is, ha közben kiveszi az akkumulátort. (Ha az akkumulátor nincs kellő mértékben feltöltve, előfordulhat, hogy ez az idő csökken.) A tárolási idő elteltével a pontos idő értéke törölődik. Ilyen esetben újra be kell állítani a gép óráját. (19. o.)
- **Ne vegye ki sem a memóriakártyát, sem az akkumulátort, miközben a gép a kártyát olvassa, mert megsérülhetnek a rajta tárolt adatok (17. o.).**
- Csak abban az esetben vegye ki az akkumulátort, ha az LCD-monitor már kikapcsolt és az állapotjelző (zöld) kialudt. Ellenkező esetben a gép beállításainak elmentése hibás lehet.
- A mellékelt akkumulátor csak ehhez a kamerához való. Ne használja más készülékekhez.

A kártya behelyezése/ kivétele

- Ellenőrizze, hogy a fényképezőgép kikapcsolt állapotban, a lencse pedig alaphelyzetben van-e.
- Helyezzen készenléte SD-kártyát (mellékelt tartozék: DMC-FX07 / megvásárolható tartozék: DMC-FX3), SDHC-kártyát (megvásárolható tartozék) vagy MultiMedia Card-ot (megvásárolható tartozék).
- **Ha nem használ memóriakártyát, a képek a beépített memóriába rögzíthetők és onnan lejátszhatók (18. o.) (DMC-FX3).**

1 A nyitáshoz tolja el az akkumulátortartó/kártyatartó nyitó/záró gombját OPEN irányba (az ábrán a nyíl irányába), a fedél kinyílik.

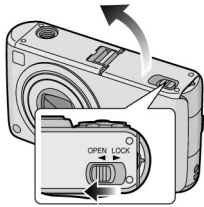

2 Behelyezés: Csúsztassa be a kártyát a fényképezőgép hátlapja felé mutató címkével, amíg kattánó hangot nem hall.

Kihúzás: Nyomja meg a kártyát, amíg kattánás nem hallatszik, és húzza ki felé a kártyát.



- Ellenőrizze a kártya irányát.
- A kártya hátlapján lévő csatlakozóhoz ne érnjen hozzá.
- A kártya megsérülhet, ha nincs teljesen betéve.

3 **1** Hajtsa vissza az akkumulátortartó/kártyatartó fedelét.
2 Tolja az akkumulátortartó/kártyatartó nyitó/záró gombját CLOSE irányba (az ábrán a nyíl irányába), a fedél reteszelődik.

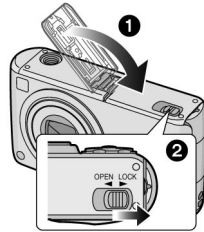

- Vegye ki a kártyát, ha a kártyatartó fedele nem zárható be teljesen, és tegye be újra.



- **Ha a kártyát bekapcsolt fényképezőgépbe teszi be vagy veszi ki belőle, akkor a kártyán tárolt adatok megsérülhetnek.**
- **Javasoljuk a Panasonic gyártmányú SD-vagy SDHC-kártya használatát.**

Memóriakártya

■ Kártyaműveletek

A memóriába történő írás szimbóluma (A) erősen világít, ha a felvett képet a gép a kártyára írja.



Ha a kártyaművelet szimbólum világít, képet néz vagy töröl, esetleg memóriát formáz, soha ne tegye az alább felsorolt tevékenységeket:

- kikapcsolja a kamerát,
- kiveszi az akkumulátort vagy a kártyát,
- megrázza vagy ütogeti a gépet,
- kihúzza a hálózati tápegység (DMW-AC5) csatlakozókábelét (ha tápegységet használ).

A kártya vagy a rajta lévő adatok megsérülhetnek és a kamera bizonyos esetben hibásan működhet.

■ A kártya kezelése

Javasoljuk, hogy felvételeit másolja át további adathordozókra (például PC, CD stb) (99. o.). A kártyán lévő adatok, állományok megsérülhetnek vagy elveszhetnek, ha elektromágneses sugárzásnak, statikus töltésnek vannak kitéve, valamint kamera- és kártyahiba miatt.

- Ha a memóriakártya formázása PC-n vagy egyéb eszközön történt, a formázást meg kell ismételni a kamerán (98. o.).
- Az SD- és az SDHC-memóriakártya olvasási/írási sebessége nagy. Az SD- és az SDHC-memóriakártya (E) írásvédelemmel van ellátva az írás és formázás megakadályozására. (Ha az írásvédelem a [LOCK]-ra van állítva, a kártyára sem írni, sem az azon tárolt adatokat törölni nem lehet. Ilyenkor a kártya nem is formázható. A kapcsoló visszaállítása után ezek a funkciók újra használhatóvá válnak.)

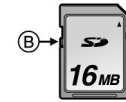

Az ide vonatkozó legfrissebb információkat az alábbi honlapon találja:

<http://panasonic.co.jp/pavc/global/cs>

(angol nyelvű)

- A 122. oldalon található táblázatból tájékozódhat a különböző kapacitású kártyákra felvehető képek mennyiségéről.
- A készülék felismeri a FAT12-es és FAT16-os címzési rendszerrel formázott SD-kártyát, valamint a FAT32-es címzésű SDHC-kártyát.
- Az SDHC-kártya megfelel a 2006-os SD szövetség által rögzített 2 GB-nál nagyobb kapacitású memóriakártyákra vonatkozó szabványnak.
- A készülék mind SD-, mind SDHC-kártyával működik. Az SDHC-kártyák csak az arra alkalmas készülékben használhatók, de a kizárólag SD-kártyát kezelni képes berendezésekben nem (Olvassa el a készülék használati útmutatóját, mielőtt SDHC-kártyát használna.)
- A készülék nem tud mozgóképet multimédia-kártyára rögzíteni, javasolt nagy sebességű SD- vagy SDHC-kártya használata (69. o.).

Memóriakártya (folytatás)



- Az SD-, az SDHC-kártyák, valamint a Multi MediaCard kicsi, könnyű, egyszerűen cserélhető, külső memóriakártyák.
- A multimédia-kártya olvasási/írási sebessége kisebb, mint az SD- és az SDHC-kártyáé. A multimédia-kártya használatakor egyes funkciók teljesítménye kisebb lehet a megadottaknál.
- A memóriakártyát tartsa távol gyermekektől, nehogy lenyeljék azt.

Beépített memória és memóriakártya (DMC-FX3)

- Csak a DMC-FX3-as modell rendelkezik beépített tárolóval.

■ Beépített memória []

Ha nem használ külső kártyát, a felvételek a beépített memóriába kerülnek, és onnan történik a lejátszás.

- A beépített memória mérete kb. 13,5 MB.
- Mozgóképek felvételekor a képméret QVGA méretű (320 × 240 képpont) lesz, ha beépített memóriát használ (69. o.).

■ Kártya []

Ha kártyát használ, akkor arra készítheti a felvételeket, és onnan játszhatja le őket. (Kártya alkalmazása esetén, a belső tároló nem használható.)

■ Kártyaművelet (a beépített memória vagy a memóriakártya elérése)

- A memóriába történő írás szimbóluma vörösen világít, ha a felvett képet a gép a tárolóba (beépített vagy kártya) írja.
- Ha a kártyaművelet-szimbólum világít, képet néz vagy töröl, esetleg memóriát formáz (98. o.), soha ne tegye az alább felsorolt tevékenységeket:
 - kikapcsolja a kamerát
 - kiveszi az akkumulátort vagy a kártyát (ha használ)
 - megrázza vagy ütögeti a gépet
 - kihúzza a hálózati tápegység (DMW-AC5; megvásárolható tartozék) csatlakozókábelét (ha tápegységet használ).

A kártya vagy a rajta lévő adatok megsérülhetnek és a kamera bizonyos esetben hibásan működhet.

A dátum és a pontos idő beállítása (órábeállítás)

■ Alapbeállítás

A fényképezőgép megvásárlásakor a pontos idő nincs beállítva. Bekapcsolásakor a következő szöveg látható.

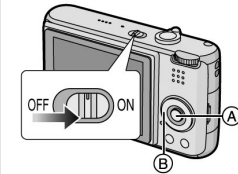

- (A): [] (menü/beállítás) gomb
(B): Kurzorvezérlő gombok

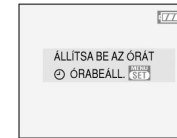

A képernyőn az alábbi szimbólumok jelennek meg:

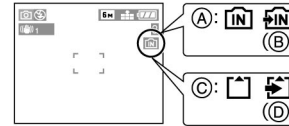

- (A): A belső tároló használatakor
(B): Írás a belső tárolóba
(C): A kártya használatakor
(D): Írás a kártyára

- A belső tárolóban, vagy a kártyán lévő képek átmásolhatók egymás között (96. o.).



- A beépített memória (kb. 13,5 MB) átmeneti tárolásra szolgál, ha a használatban lévő memóriakártya megtelne.
- A tárolóban (beépített és kártya) lévő adatok, állományok megsérülhetnek vagy elveszhetnek, ha elektromágneses sugárzásnak, sztatikus töltésnek vannak kitéve, valamint kamera- és kártyahiba miatt. Javasoljuk, hogy felvételeit másolja át további adathordozókra (például PC, CD stb).
- A beépített tároló írása tovább tart, mint a kártyáé (legfeljebb 7 másodperc).

1 Nyomja meg a [] (menü/beállítás) gombot.

2 A megfelelő kurzorvezérlő gomb segítségével állítsa be a dátumot és a pontos időt.

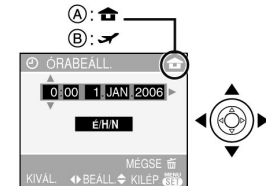

- (A): Lakóhely szerinti zónaidő
(B): Célterület szerinti zónaidő (65. o.)

- : Válassza ki a beállítani / módosítani kívánt paramétert.
- : Állítsa be a dátumot és a pontos időt.

A dátum és a pontos idő beállítása (órabeállítás) (folytatás)

- Nyomja meg a [] gombot, ha kívánja fejezni az órabeállítás funkciót, az eddig elvégzett módosítás nem kerül tárolásra.
- Az utazási célterület helyi idejének beállításáról a [VILÁGIDŐ] beállításánál talál információt.

3 A menüből való kilépéshez nyomja meg többször a [] (menü/beállítás) gombot.

- Ellenőrizze a gép kikapcsolása, majd újra bekapcsolása után, hogy a dátum és a pontos idő beállítása helyes-e.

■ Az órabeállítás módosítása

- Nyomja meg a [] (menü/beállítás) gombot.
- A ▲/▼ gomb segítségével válassza ki a [ÓRABEÁLL.] menüpontot.
- Nyomja meg a ► gombot. Hajtsa végre a korábbiakban leírt beállítási folyamatot.



- Ha a feltöltött akkumulátort 24 óránál hosszabb ideig a gépben hagyja, akkor a pontos idő beállítását a fényképezőgép legalább három hónapig megtartja akkor is, ha közben kiveszi az akkumulátort.
- 2000 és 2099 között állíthat be évszámot. Az idő kijelzése 24 órás rendszerű.
- Ha nem állít be dátumot, lehetséges, hogy a fotolabor nem tudja majd a digitális nyomtatásra vonatkozó megrendelését teljesíteni (91. o.).

BEÁLLÍTÁS menü

- Állítsa be szükség szerint az alábbi paramétereket (az egyes menüpontok jelentését a 21–25. oldal tartalmazza).
- Az üzemmódválasztó tárcsán (6. o.) beállított üzemmódtól függően változnak a menüpontok. Az alábbi példa azt mutatja, hogy hogyan lehet az állókép üzemmódból [] a [BEÁLLÍTÁS] menü [AUTO KÉPELL.] paraméterének beállításáig eljutni.
- Válassza az [ALAPÁLLAPOT] menüpontot, ha a paraméterek gyári értékét akarja visszaállítani.

1 Nyomja meg a [] (menü/beállítás), majd a ◀ gombot.

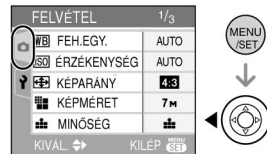

2 Nyomja meg a ▼ gombot, hogy a [BEÁLLÍTÁS] menü [] szimbólumát kiválaszthassa, majd nyomja meg a ► gombot.

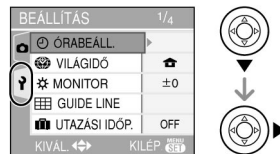

3 A ▲/▼ gomb segítségével válassza ki a kívánt menüpontot (paramétert).

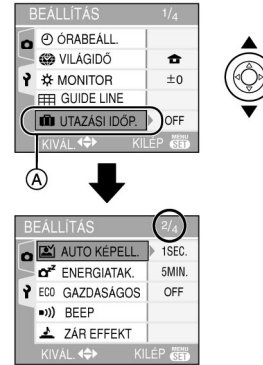

- Ha az alsó menüponthoz ér [A], a ▼ gomb ismételt megnyomása a további menüpontok megjelenítését eredményezi.

4 Nyomja meg a ►, majd a ▲/▼ gombot, hogy kiválassza a megfelelő értéket, végül nyomja meg a [] (menü/beállítás) gombot.

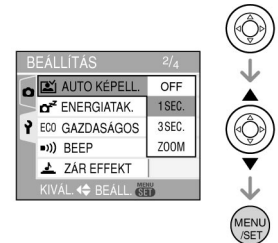

5 Nyomja meg a [] (menü/beállítás) gombot a folyamat befejezéséhez.

- A menüt úgy is elhagyhatja, hogy a kioldógombot félig megnyomja.

■ A menüképernyő

- A menüképernyő – a kijelző mérete miatt – négy részre tagozódik (1/4, 2/4, 3/4, 4/4).
- A négy rész között a zoom-kar elfordításával válthat.

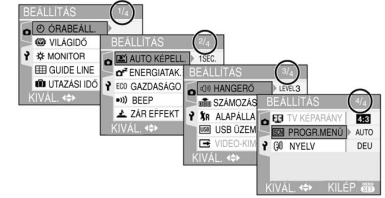

⌚ [ÓRABEÁLL.]

Nyomja meg a [] (menü/beállítás) gombot a [BEÁLLÍTÁS] menü felhívásához (20. o.). Állítsa be vagy módosítsa a dátumot és a pontos időt (19. o.).

🌐 [VILÁGIDŐ]

Nyomja meg a [] (menü/beállítás) gombot a [BEÁLLÍTÁS] felhívásához. (20. o.)

[]: A lakóhelye szerinti zónaidő beállítása.

[]: Az utazási célterület helyi idejének beállítása.

- Bővebb információt a [VILÁGIDŐ] beállításáról a 65. oldalon talál.
- A [VILÁGIDŐ] paraméterben beállított érték érvényes az egyszerű üzemmódban [] is.

⚙️ [MONITOR]

Nyomja meg a [] (menü/beállítás) gombot a [BEÁLLÍTÁS] menü felhívásához (20. o.).

Az LCD-monitor fényerejét (a képek LCD-monitoron való nézéséhez) hét fokozatban állíthatja be.

- A [MONITOR] paraméterben beállított érték befolyással van az egyszerű üzemmódra [] is.





BEÁLLÍTÁS menü (folytatás)

[GUIDE LINE] (Rácsvonalak)

Nyomja meg a  (menü/beállítás) gombot a [BEÁLLÍTÁS] menü felhívásához és válassza ki a megfelelő menüpontot (20. o.).

Állítsa be azt a segédvonalfajtát, amelyet a felvétel során látni kíván (40. o.).

Ha a segédvonal látszik a képernyőn (a funkció aktív), lehetőség van a felvételi információk és a hisztogram megjelenítésére vagy kikapcsolására.

[FELV. INFO]: 
[HISTOGRAM]: 
[MINTA]:  / 

[UTAZÁSI IDŐP.]

Nyomja meg a  (menü/beállítás) gombot a [BEÁLLÍTÁS] menü felhívásához (20. o.).

[SET]: A felvétel készítési dátuma eltárolásra kerül.

[OFF]: A felvétel készítési dátuma nem kerül eltárolásra.

- Az [UTAZÁSI IDŐP.] beállítása az 63. oldalon található.
- Az [UTAZÁSI IDŐP.] paraméterben beállított érték érvényes az egyszerű üzemmódba  is.

[AUTO KÉPELL.]

Nyomja meg a  (menü/beállítás) gombot a [BEÁLLÍTÁS] menü felhívásához (20. o.).



[1SEC.]: A felvett kép kb. 1 másodpercre jelenik meg automatikusan a képernyőn.

[3SEC.]: A felvett kép kb. 3 másodpercre jelenik meg automatikusan a képernyőn.

[ZOOM]: A felvett kép kb. 1 másodpercre jelenik meg automatikusan a képernyőn. Ezután négyeszeres nagyításban jelenik meg kb. 1 másodpercre (a képélesség ellenőrzésére). Sorozatfelvétel vagy automata expozíció-sorozat

zat üzemmódban felvett képek, valamint hangos képek nagyítására a [ZOOM] lehetőség választása ellenére sem kerül sor.

[OFF]: A felvett kép nem jelenik meg automatikusan.

- Mozgóképek üzemmódban  az automatikus ellenőrzés funkció nem aktív.
- Automata expozíció-sorozat üzemmódban (49. o.) vagy sorozatfelvétel üzemmódban (51. o.) rögzített felvételek esetén az automatikus ellenőrzés funkció aktiválásra kerül, függetlenül a beállítástól (a kép nagyítása nem történik meg).
- Hangfelvétel során az automatikus ellenőrzés funkció aktiválásra kerül, függetlenül a beállítástól. (A kép nagyítása nem történik meg.)
- Az automatikus ellenőrzés beállítási értéke figyelmen kívül marad automata expozíció-sorozat és sorozatfelvétel üzemmódban, mozgóképek üzemmódban  vagy hangfelvétel (az [AUDIOFELVÉTEL] paraméter [ON] értéken) készítésekor, valamint önarckép jelenetmódban.

[ENERGIATAK.]

Nyomja meg a  (menü/beállítás) gombot a [BEÁLLÍTÁS] menü felhívásához (20. o.).

[1MIN.]/[2MIN.]/[5MIN.]/[10MIN.]:

A felsorolt várakozási idők választhatók, a beállított várakozási idő leteltével a kamera kikapcsol, ha ez idő alatt nem használja.

[OFF]: A fényképezőgép nem kapcsol ki automatikusan.

- Az energiatakarékos funkció megszüntetéséhez nyomja meg félig a kioldógombot, vagy kapcsolja ki, majd újra be a fényképezőgépet.
- Egyszerű üzemmódban  a paraméter automatikusan [5MIN.] értéket kap.

• Gazdaságos üzemmódban a paraméter automatikusan [2MIN.] értéket kap.

• Hálózati tápegység (DMW-AC5; megvásárolható tartozék) használatakor, PC-re vagy nyomtatóra kötéskor, mozgóképek felvétele és lejátszása esetén valamint diavetítés közben az energiatakarékos funkció nem működik. (Kézi diavetítés esetén a beállítási érték automatikusan és megváltoztathatatlanul [10MIN.]-ra áll.)

ECO [GAZDASÁGOS]

Nyomja meg a  (menü/beállítás) gombot a [BEÁLLÍTÁS] menü felhívásához (20. o.).

Az LCD-monitor fényerejének automatikus csökkentése vagy kikapcsolása (ha nem a felvételi üzemmódot egyike van használva), az akkumulátor kímélése céljából.

[LEVEL 1]: Ha a kamera kb. 15 másodpercig nem működik (készületi állapotban van), az LCD-monitor kisebb fényerőre kapcsol.

[LEVEL 2]: Ha a kamera kb. 15 másodpercig nem működik (készületi állapotban van), vagy a felvételkészítést követő kb. 5 másodperc alatt nem készít újabb felvételt, az LCD-monitor kikapcsol.

[OFF]: A gazdaságos funkció nem működik.

- Ha a gazdaságos funkció be van kapcsolva, a vaku feltöltésének ideje alatt az LCD-monitor kikapcsolódik.
- Az állapotjelző villog, mialatt az LCD-monitor kikapcsolt állapotban van, de bármelyik gomb megnyomása a funkció befejezését eredményezi.
- Gazdaságos funkció használatakor az energiatakarékos paraméter értéke megváltoztathatatlanul [2MIN.]-ra áll be. Az energiatakarékos funkció nem kapcsolódik be, ha hálózati tápegységet (DMW-AC5; megvásárolható tartozék) használ.

- A gazdaságos funkció nem működik egyszerű üzemmódban , ha hálózati tápegységet (DMW-AC5; megvásárolható tartozék) használ; amíg mozgóképek üzemmódban a menü látszik, valamint az önkilődő használatakor.
- A monitor fényereje nem csökken, ha felemelt kamera vagy fokozott fényerő funkciókat használ.

[BEEP] (működési hangok)





Nyomja meg a  (menü/beállítás) gombot a [BEÁLLÍTÁS] menü felhívásához (20. o.).

[]): [BEEP SZINT]: (működési hangok ereje)

[]: A hangjelzés kikapcsolása.

[]: Halk hangjelzés.

[]): Hangos hangjelzés.

 [BEEP HANGSZÍN]: (működési hangok fajtája):  /  / 

- A beállított hangerőérték az egyszerű üzemmódban  is érvényes.

[ZÁR EFFEKT] (zárhangok)

Nyomja meg a  (menü/beállítás) gombot a [BEÁLLÍTÁS] menü felhívásához (20. o.).





Válassza ki a kívánt hangerőt.

 [ZÁR HANGERŐ]: (zárhangok ereje)

[]: A hangjelzés kikapcsolása.

[]: Halk hangjelzés.

[]): Hangos hangjelzés.

 [ZÁR HANGSZÍN]: (zárhangok fajtája):  /  / 

- A beállított hangerőérték az egyszerű üzemmódban  is érvényes.

BEÁLLÍTÁS menü (folytatás)

[H] [HANGERÓ]

Nyomja meg a [MÉNÜ] (menü/beállítás) gombot a [BEÁLLÍTÁS] menü felhívásához (20. o.).

A hangerőt hét fokozatban (0 – 6) állíthatja be.

- Ha a kamerát tévére köti, a tévé hangerejét nem befolyásolja az itt beállított érték.

[M] [SZÁMOZÁS TÖRL.] (mappaváltás)

Nyomja meg a [MÉNÜ] (menü/beállítás) gombot a [BEÁLLÍTÁS] menü felhívásához (20. o.).

Akkor kapcsolja be ezt a funkciót, ha a következő felvételtől újra kezdi számozni a fájlokat. [A rendszer frissíti a mappaszámot (automatikusan a következőre áll) és a fájl-számozás 0001-től indul.]

- A mappaszám 100 és 999 közötti értékeket vehet fel. Ha a mappaszám eléri a 999-et, a mappaváltás nem lehetséges. Javasoljuk, hogy ilyen esetben az adatok PC-re vagy egyéb eszközre történő átmásolása után formázza a kártyát.
- A mappaszám nullázásához (100-ra való visszaállítás), formázza újra a beépített memóriát (DMC-FX3) vagy kártyát (98. o.), majd használja ezt a funkciót a fájl-számozás nullázására. Ezt követően a képernyőn aktiválható a mappaszám nullázása (ha az [IGEN]-t választja).
- A 100. oldal tartalmazza az állomány- és könyvtárnevek (fájl- és mappaszámok) részletes leírását.
- A mappaváltás az egyszerű üzemmódban [♥] is érvényes.

[R] [ALAPÁLLAPOT]

Nyomja meg a [MÉNÜ] (menü/beállítás) gombot a [BEÁLLÍTÁS] menü felhívásához (20. o.).

A [BEÁLLÍTÁS] és a [FELVÉTEL] menüben átállított paraméterek értékét visszaállítja az alapértékkre.

- [BABA1] és [BABA2] jelenetmódokban (61. o.) a születésnap adatai törlődnek. Az [UTAZÁSI IDŐP.] (63. o.) és a [VILÁGIDŐ] paraméter (65. o.) értéke törlődik. A [LEJÁT-SZÁS] menü [KIJELZ. FORG.] (89. o.) paraméterének értéke ismét [ON], a [KEDVENC] (88. o.) paraméterének értéke ismét [OFF] lesz.
- A mappaszám és a pontos idő értéke nem változik.

[USB] [USB ÜZEMMÓD]

Nyomja meg a [MÉNÜ] (menü/beállítás) gombot a [BEÁLLÍTÁS] menü felhívásához (20. o.).

Az USB adatcsere-rendszer aktiválásához szükséges. Ezt az opciót a fényképezőgép USB-kábellel (mellékelt tartozék) történő, PC-re vagy nyomtatóra való csatlakoztatása előtt vagy után kell beállítani.

[CSATLAK. KIVÁL.]:

Csatlakoztatáskor kézzel kell kiválasztani annak a berendezésnek a típusát, amellyel összeköti a kamerát.

[PC]:

Mielőtt vagy miután a kamerát PC-re köti.

[PictBridge (PTP)]:

Mielőtt vagy miután a kamerát PictBridge kompatibilis nyomtatóra köti.

- [PC] választása esetén a kamera az USB Mass Storage adatcsere-rendszeren keresztül kapcsolódik.
- [PictBridge (PTP)] választása esetén a kamera a PTP (Picture Transfer Protocol) adatcsere-rendszeren keresztül kapcsolódik.

[→] [VIDEOKIMENET]

(csak lejátszáskor) (106. o.)

Nyomja meg a [MÉNÜ] (menü/beállítás) gombot a [BEÁLLÍTÁS] menü felhívásához (20. o.).

[NTSC]: A kimenő videojel NTSC rendszerű.

[PAL]: A kimenő videojel PAL rendszerű.

[TV KÉPARÁNY] (Oldalarány) (csak lejátszáskor)

Nyomja meg a [MÉNÜ] (menü/beállítás) gombot a [BEÁLLÍTÁS] menü felhívásához (20. o.).

[16:9]: Akkor válassza, ha a tévéje széles képernyős.

Ez a beállítás a legjobb a 16:9 oldalárányú képek széles képernyős tévén történő megjelenítésére.

[4:3]: Akkor válassza, ha tévé-képernyője hagyományos oldalárányú.

- A [16:9] oldalárányú felvételek széles képernyős tévé teljes képernyőjét kitöltik. Ebben az esetben válassza a [16:9] lehetőséget. Ha [4:3] vagy [3:2] oldalárányú képeket jelenít meg ezen a tévén, a képernyő szélein fekete csík látható.

- Ha [4:3] értéket választott és [16:9] vagy [3:2] oldalárányú képeket jelenít meg ezen a tévén, a képernyő alsó és felső szélein fekete csík látható.

- Ha a [16:9] lehetőséget választja és AV-kábellel (mellékelt tartozék) köti össze a készülékeket, a képek az LCD-monitoron álló helyzetű képek látszanak.

[SCN] [PROGR.MENU]

Nyomja meg a [MÉNÜ] (menü/beállítás) gombot a [BEÁLLÍTÁS] menü felhívásához (20. o.).

[AUTO]: A [MOTÍVUMPROGRAM] menü automatikusan megjelenik, ha az üzemmódválasztó tárcsa [SCN] vagy állásban van. Válassza ki a kívánt jelenetmódot (53. o.).

[OFF]: A [MOTÍVUMPROGRAM] menü nem látható, ha az üzemmódválasztó tárcsa [SCN] állásban van, miközben a fényképezőgép az aktuálisan kiválasztott jelenetmódban van. Ha a jelenetmódot változtatni akarja, nyomja meg a [MÉNÜ] (menü/beállítás) gombot, hogy választhasson a megjelenő [MOTÍVUMPROGRAM] menüből.

[NYELV]

Nyomja meg a [MÉNÜ] (menü/beállítás) gombot a [BEÁLLÍTÁS] menü felhívásához (20. o.).

Válassza ki a menü-képernyőn megjelenő nyelvekből azt, amelyiken az üzeneteket szeretné kapni.

A kért nyelvet a ▲/▼ gombbal válassza ki, majd a [MÉNÜ] (menü/beállítás) gombbal hagyja jóvá.

[ENGLISH]: angol
 [DEUTSCH]: német
 [FRANCAIS]: francia
 [ESPANOL]: spanyol
 [ITALIANO]: olasz
 [POLSKI]: lengyel
 [CESTINA]: cseh
 [MAGYAR]: magyar
 [DUTCH]: holland
 [日本語]: japán

- Ha tévedésből más nyelvet állított be, akkor ismétlje meg előlről az eljárást.
- A beállított nyelv az egyszerű üzemmódban [♥] is érvényes.

Képek felvétele



Az expozíciós adatokat (blende, zársebesség) a gép automatikája a jelenet megvilágítási viszonyainak ismeretében beállítja.

- 1 Kapcsolja be a fényképezőgépet.**
- 2 Az üzemmódválasztót forgassa állókép [] üzemmódba.**

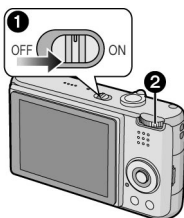

- 2 Irányítsa az AF-területet (autófókusz)**
- 1 arra a pontra, amit élesre szeretne állítani, és nyomja le félig az exponáló gombot.**

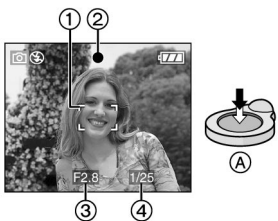

- (A): Az élesre állításhoz nyomja le félig a kioldógombot.
- A fókusz-szimbólum (2) kigyullad, megjelennek a blende (3) és a zársebesség (4) értékek.
- Ha az ISO-érzékenységet [] ISO-ra állítja, a zársebesség értéke nem látszik (79. o.) (DMC-FX07).

- Ha a 9 tartomány [] (DMC-FX07) / az 5 tartomány [] (DMC-FX3) vagy a 3 tartomány [] (nagy sebesség) fókuszálási módot választja, az AF-terület csak az élesítés megtörténte után látszik. (82. o.)
- Ha digitális zoomot használ, a kioldógomb (sötét környezetben vagy hasonló feltételek esetén) félig történő lenyomásakor a szokásosnál nagyobb AF-terület jelenik meg (82. o.).

| | Ha a tárgy nincs élesre állítva | Ha a tárgy élesre van állítva |
|------------------|---|-------------------------------|
| Fókusz-szimbólum | villog (zöld) | világít (zöld) |
| AF-terület | fehérről pirosra kapcsol vagy nem látszik | fehérről zöldre kapcsol |
| Hang | négyszeres hangjelzés | kétszeres hangjelzés |

- 3 Készítse el a felvételt.**



- (B): A kép felvételéhez nyomja le teljesen a kioldógombot.



- Felvételek készítése előtt ellenőrizze, hogy a gép órája helyes időpontot mutat-e (19. o.).
- A kioldógomb megnyomásakor az LCD-monitor kivilágosodhat vagy elsötétülhet. Ez nem befolyásolja a pontos fókuszálást és a képek minőségét.

- Az energiatakarékos funkció használatakor (22. o.) a készülék kikapcsol a beállított időtartomány lejártával, amennyiben nem használja azt (semmilyen gombot nem nyom meg). A kamera ismét használható, ha a kioldógombot félig megnyomja vagy a gépet ki- és bekapcsolja.
- Hibák elkerülése érdekében javasoljuk, hogy az ISO-érzékenységet [ÉRZÉKENYSÉG] (78. o.) csökkentse vagy a [KÉPBEÁLLÍTÁS] paramétert állítsa [NATURAL]-ra (85. o.). (Az ISO-érzékenység gyárilag [AUTO] értéken áll. Ehhez képest történik az érzékenység növelése beltéri felvételek esetén.)

■ Érdeemes megfogadni, hogy jó képeket készítsen

- Fogja meg óvatosan mindkét kezével a fényképezőgépet, szorítsa a karjait az oldalához és enyhe terpeszben álljon.
- Ügyeljen arra, hogy a kioldógomb lenyomásakor a fényképezőgép ne rázkódjon meg.
- A vakut vagy az AF segédfényt ne takarja el ujjával vagy más tárggyal.
- Ne érintse meg az objektív lencsésjének felületét.
- Ha erős napsütésben vagy egyéb fényhatás miatt az LCD-monitor képe nehezen látható, árnyékolja a monitort a kezével vagy egyéb tárggyal.

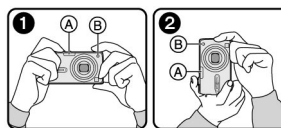

- 1:** Fekvő helyzetű képek felvételénél, így tartsa a kamerát.
 - 2:** Álló helyzetű képek felvételénél, így tartsa a kamerát.
- (A): Vaku
 - (B): AF segédfényt

■ Irányérzékelő funkció

Ha álló helyzetű képet vesz fel, a képforgatási szög automatikusan rögzítésre kerül. Ha a [LE-

JÁTSZÁS] menüben a [FORGATÁS] paramétert [ON]-ra állítja (89. o.), akkor lehetőség nyílik a felvett kép elforgatott megjelenítésére.

- Ez a funkció nem működik megfelelően, ha a fényképezőgép felfelé vagy lefelé irányítja.
- A funkció nem használható mozgóképek felvételekor.

■ Az AF-területen kívül eső tárgyak felvétele [AF/AE értékek rögzítése] (AF: autofókusz / AE: automatikus expozíció)

Ha az alábbi ábrához hasonló elrendezésben szeretne felvételt készíteni, akkor a személyekre nem lehet közvetlenül fókuszálni, mert a szokásos AF-területen kívül esnek.

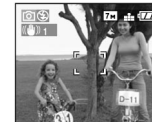

Ebben az esetben:

- 1** Irányítsa az AF-területet az egyik személyre.
- 2 Nyomja meg félig a kioldógombot,** a gép által meghatározott fókusz és expozíciós értékek rögzítésére.
 - A megjelenő fókusz-szimbólum jelzi, hogy az élesség beállítása megtörtént.
- 3 Mozgassa a fényképezőgépet (a kioldógombot tartsa félig lenyomva)** a kép megkomponálásához.
- 4** Nyomja le teljesen a kioldógombot.
 - A kioldógomb megnyomása előtt többször is rögzítheti az AF/AE értékeket, amíg meg nem találja a tökéletes beállítást.



Képek felvétele (folytatás)

■ Élességállítás

- A képelesség tartománya: 50 cm – ∞. Ha közeli felvételeket készít (52. o.), használja a makró üzemmódot.
- Annak ellenére, hogy a fókusz-szimbólum világít, a kép élethen lehet, ha a felvétel tárgya a fókusztartományon kívül esik.
- Az alábbi esetekben a fényképezőgép nem képes a tárgy megfelelő élesre állítására:
 - Ha egy jelenetben mind közeli, mind távoli objektumok vannak.
 - Ha szennyeződés vagy por található a gép és a tárgy között lévő üveglapon (például kirakatüveg).
 - Ha a felvétel tárgya közelében fénylő, csillogó dolog van.
 - Gyenge megvilágítás helyen készített felvétel esetén.
 - Ha a felvétel tárgya gyorsan mozog.
 - Csekély kontrasztú jelenet esetén.
 - Képremegés esetén.
 - Nagyon világos objektum felvételekor. Javasoljuk, hogy ilyen esetben a képeket az AF/AE értékek rögzítésével vegye fel. Sötét környezetben adott esetben bekapcsol az AF segédfény (83. o.) a fókuszáláshoz.
- Korábban sikeresen beállított fókuszálás (a fókusz-szimbólum megjelent) törlik a kioldógomb elengedésekor. Nyomja meg ekkor újra félig a kioldógombot.

■ Képremegés (a fényképezőgép remegése)

- A kioldógomb megnyomása képremegést okozhat, különösen akkor, ha az objektív tele állásban (kitölt helyzet) van.
- Amikor képremegés lép fel kis zársebesség miatt, megjelenik a képremegés-szimbólum .



- Képremegés előfordulásakor javasoljuk állvány használatát. Amennyiben állvány nem használható, tartsa a fényképezőgépet mozdulatlanul (27. o.). Állvány és az önkiváló (47. o.) használata ajánlott, mert ezzel elkerülhető a kioldógomb megnyomásakor előforduló bemozdulás.
- A zársebesség az alábbi esetekben csökken. Tartsa a fényképezőgépet mozdulatlanul a kioldógomb megnyomásától a felvétel képernyőn történő megjelenéséig. Javasoljuk állvány használatát:
 - lassú szinkron/vörösszemhatás-csökkenése üzemmódban (42. o.)
 - éjszakai portré jelenetmódban (56. o.)
 - éjszakai tájkép jelenetmódban (56. o.)
 - parti jelenetmódban (58. o.)
 - gyertyafény jelenetmódban (58. o.)
 - tűzijáték jelenetmódban (59. o.)
 - csillagos égbolt jelenetmódban (59. o.)
 - lassú zársebesség használatakor (84. o.)

■ Megvilágítás

- Ha nem kielégítő megvilágításnál félig megnyomja a kioldógombot, a blende és zársebesség kijelzése piros színnel jelenik meg. (Vaku használatok a blende és zársebesség kijelzése nem piros.)
- A képernyőn megjelenő felvétel fényereje eltérhet a valóságtól, különösen akkor, ha sötét környezetben készült a kép.
- Ha a tárgyak többsége a képernyőn világos (például kék ég fényes nappal, behavazott környék stb), akkor a felvett képek sötétekek lesznek. Ebben az esetben módosítani kell az expozíciós értékeken (48. o.).



Képfelvétel egyszerű üzemmódban





Ebben az üzemmódban a kis gyakorlattal rendelkező kezdő fotósok is könnyen és egyszerűen készíthetnek felvételeket. A menüben csak az alapfunkciók látszanak, hogy kezelésük egyszerű legyen.

■ Az alapmenü kezelése

1 Nyomja meg a  (menü/beállítás) gombot.

2 Nyomja meg a  gombot, hogy az [EGYSZERŰ ÜZEMMÓD] menüből kiválaszthassa a kívánt pontot (paramétert), majd nyomja meg a  gombot.





3 A  gomb segítségével válassza ki a kívánt értéket, majd nyomja meg a  (menü/beállítás) gombot.

4 Nyomja meg a  (menü/beállítás) gombot a menü bezárásához.



- A kioldógomb félig történő megnyomása szintén a menü bezáródását eredményezi.

■ Az egyszerű üzemmód beállítási lehetőségei



[KÉP ÜZEMMÓD] (képméret)

| | |
|--|--|
|  ENLARGE (nagy méretű) | Ha nagy méretű (8"×10") ~ (20 cm × 25 cm) papírképet szeretne. |
|  4"×6"/10×15 cm (kis méretű) | Ha kis méretű papírképet szeretne. |
|  E-MAIL (elektronikus levél mellékleteként) | Kis fájlméretet eredményez, célszerű elektronikus levél mellékleteként vagy honlapra szánt képként felhasználni. |

[AUTO KÉPELL.]

| | |
|--|---|
|  OFF [KI] | Az elkészült felvétel nem jelenik meg automatikusan. |
|  ON [BE] | Az elkészült felvétel egy másodpercre automatikusan megjelenik. |

[BEEP] (működési hangok)

| | |
|--|----------------------------|
|  KI | A hangjelzés kikapcsolása. |
|  ALACSONY | Halk hangjelzés. |
|  MAGAS | Hangos hangjelzés. |

[ÓRABEALL.]

- A dátum és a pontos idő beállítása (19. o.).
- Ha az egyszerű üzemmód [KÉP ÜZEMMÓD] (képméret) paraméterét [4"×6"/10 cm × 15 cm]-re vagy [E-MAIL]-re állítja, az extra optikai zoom bekapcsolódik, így a nagyítás értéke maximum 5,5-szörös (DMC-FX07)/4,1-szeres (DMC-FX3) lesz (32. o.).
 - A [BEEP] (működési hangok) és az [ÓRABEALL.] paraméterben beállított értékek érvényesek más felvételi üzemmódokban is.
 - A [BEÁLLÍTÁS] menü [VILÁGIDŐ] (21. o.), [MONITOR] (21. o.), [UTAZÁSI IDŐP.] (22. o.), [BEEP] (működési hangok) (23. o.), [ZÁR EFFEKT] (zárhangok) (23. o.), [SZÁMOZÁS TÖRL.] (24. o.) és [NYELV] (25. o.) paramétereinek értékei érvényesek az egyszerű üzemmódban is.

Képfelvétel egyszerű üzemmódban (folytatás)

■ Az egyszerű üzemmód további beállításai

Az üzemmód vezérlő paramétereit az alábbi értékeket kapják. További információk találhatóak a megadott oldalakon.

- Fókusz tartomány: 30 cm – ∞ (tele), 5 cm – ∞ (nagy látószögű)
- [ENERGIATAKARÉKOS] (22. o.): [5MIN.]
- [GAZDASÁGOS] (23. o.): [OFF]
- Önkioldó (47. o.): 10 másodperc
- Optikai képstabilizátor (50. o.): [MODE2]
- Sorozatfelvételi sebesség (51. o.):
- [FEH.EGY.] (76. o.): [AUTO]
- [ÉRZÉKENYSÉG] (78. o.): [] Iso (DMC-FX07)/[AUTO] (DMC-FX3)
- Képarány/Képméret/Minőség (80. o.):
 - [] ENLARGE:
 - 4:3 : [] (7M) (DMC-FX07)/ (6M) (DMC-FX3) (finom)
 - [] 4"×6"/10×15cm:
 - 3:2 : [] (2,5M EZ)/ (szokásos)
 - [] E-MAIL:
 - 4:3 : [] (0,3M EZ)/ (szokásos)
 - [AF MÓD] (82. o.): [] (1 tartomány)
 - [AF SEGÉDFÉNY] (83. o.): [ON]
 - [LASSÚ ZÁR] (84. o.): [1/8–]

• Az alábbi funkciók nem használhatók az egyszerű üzemmódban:

 - felvétel magasból
 - fehéregyensúly finom beállítás [FEH.EGY.]
 - expozíció módosítás
 - automata expozíciósorozat
 - hangfelvétel [AUDIOFELVÉTEL]

- digitális zoom [DIGIT.ZOOM]
- színhatás [SZÍNEFFEKT]
- [KÉPBEÁLLÍTÁS]
- [RÁCSVONALAK]
- Az alábbi paraméterek nem módosíthatók egyszerű üzemmódban:
 - [UTAZÁSI IDŐP.]
 - [VILÁGIDŐ]

■ Ellenfény-kompenzáció

Ellenfényről beszélünk akkor, ha a fényforrás hátulról világítja meg a felvételre kerülő tárgyat, alakot. Az ellenfényben lévő objektum a felvételen sötét lesz, mert az objektívbe jutó fény mennyiség többlet arra készíti az automatikát, hogy szűkítse a blendét, tehát az egész képfelület elsötétedik. Ha megnyomja a gombot, kigyullad az ellenfény-kompenzáció [] szimbólum , és bekapcsolódik a funkció. Az ellenfény-kompenzáció a gép által meghatározottnál kisebb blendszűkítést eredményez, a felvétel ezért kivilágosodik.



- Ha működik az ellenfény-kompenzáció (világít a [] szimbólum) és megnyomja a gombot, a funkció kikapcsolódik (a [] szimbólum eltűnik).
- Az ellenfény-kompenzáció használata esetén javasolt a vaku használata is (vaku használat esetén a vaku mindig villan [] (üzemmódba kerül).
- Ha ellenfény-kompenzációt kikapcsolja, a vaku AUTO/vörösszemhatás-csökkentése [] üzemmódba kerül.

Képek felvétele zoom használatával

Az optikai zoom használata



A 3,6-szeres (DMC-FX07) / 3-szoros (DMC-FX3) nagyítású gumioptika (zoom-objektív) lehetővé teszi, hogy alakokra, tárgyakra közelíthessen anélkül, hogy közelebb menne vagy tájakat, objektumokat fényképezhet szélesebb látószögben.

[A 35 mm-es filmes fényképezőgépre átszámított érték:

28 mm – 102 mm (DMC-FX07) /
35 mm – 105 mm (DMC-FX3)]

■ Használja a (T – tele) funkciót, hogy a tárgyak közelebbinek tűnjenek. Nyomja a zoom-kart tele (T) irányba.

- A képméret: [] (7M) (DMC-FX07)



■ Használja a (W – nagylátószög) funkciót, hogy a tárgyak távolabbinak tűnjenek. Nyomja a zoom-kart nagylátószög (W) irányba.

- A képméret: [] (7M) (DMC-FX07)



- A gép bekapcsolásakor az objektív a nagy látószögű (1x) végállásba megy.
- A kép az objektívtól függően enyhén torzított lehet (tipikus példa: egyenes függőleges vonal, amely kifelé hajlik). Ennek a lencse hibája az oka, amely bizonyos mértékben minden objektívre jellemző. A torzítás jobban látható, ha nagyobb zoomolási tartományt használ, amikor a tárgyra közelít.
- A nagyítás mértékétől függően elfordulhat, hogy a kép tárgyat színes csíkok veszik körül. Ezt a jelenséget színhibának hívják és távolabbi tárgyak fényképezése esetén jobban kitérnek.
- Ha a fókusz beállítása után a zoom-funkciót ismét használja, az élesítést meg kell ismételni.
- A megadott (kijelzett) nagyításérték hozzávetőleges.
- Az objektív (11. o.) a zoomolás során elfordul (a lencse kiemelkedik vagy visszacsúszik). Ne akadályozza az objektív mozgását miközben a zoom-kart megnyomja.
- Mozgóképfélmódban [] a felvétel indításának pillanatában megállapított nagyítás érték érvényes a teljes felvétel alatt.

Képek felvétele zoom használatával (folytatás)

Az extra optikai zoom (EZ) használata



Általában a felveendő tárgyak, személyek 3,6-szeresig (DMC-FX07) / 3-szorosig (DMC-FX3) nagyíthatók a gumioptika segítségével. A különböző oldalarányokkal rendelkező képekhez különböző képméretet párosíthatók, bizonyos képméretet EZ megjelölésűek. Az EZ megjelölésű képméretet használatakor az extra optikai zoom bekapcsolódik és a nagyítás értéke legfeljebb 5,5-szeresre (DMC-FX07) / 4,1-szeresre (DMC-FX3) változik [4:3 / 3:2 / 16:9] oldalarányoknál.

Például: DMC-FX07

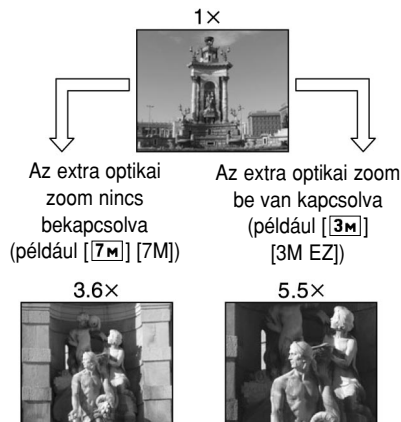

Az extra optikai zoom működése

A [3M] [3M EZ] (3 millió képpont) képméret választásakor a 7M (7 millió képpont) (DMC-FX07) / a 6M (6 millió képpont) (DMC-FX3) középső 3 milliós tartománya kiemelésre kerül, ezáltal magasabb nagyítási érték érhető el.

■ Képméret – maximális nagyítás

(O: lehetséges, —: nem lehetséges)

* DMC-FX07

| Oldal-arány | Képméret | Maximális nagyítás | Extra optikai zoom |
|-------------|------------------|--------------------|--------------------|
| 4:3 | 7M / (7M) | 3,6× | — |
| 3:2 | 6M (6M) | | |
| 16:9 | 55M (5,5M) | | |
| 4:3 | 5M (5M EZ) | 4,4× | ○ |
| 4:3 | 3M (3M EZ) | 5,5× | ○ |
| | 2M (2M EZ) | | |
| | 1M (1M EZ) | | |
| | 0.3M / (0,3M EZ) | | |
| 3:2 | 2.5M / (2,5M EZ) | 5,5× | ○ |
| 16:9 | 2M (2M EZ) | | |

* DMC-FX3

| Oldal-arány | Képméret | Maximális nagyítás | Extra optikai zoom |
|-------------|------------------|--------------------|--------------------|
| 4:3 | 6M / (6M) | 3× | — |
| 3:2 | 5M (5M) | | |
| 16:9 | 45M (4,5M) | | |
| 4:3 | 3M (3M EZ) | 4,1× | ○ |
| | 2M (2M EZ) | | |
| | 1M (1M EZ) | | |
| | 0.3M / (0,3M EZ) | | |
| 3:2 | 2.5M / (2,5M EZ) | 4,1× | ○ |
| 16:9 | 2M (2M EZ) | | |



- Lásd az oldalarány (80. o.), képméret (80. o.) és az egyszerű üzemmód [♥] (29. o.) beállításait.

- Az EZ rövidítés az extra optikai zoomot jelenti.
- A hagyományos nagyítási érték növelhető az extra optikai zoom használatával anélkül, hogy erős képremegés lépne fel.
- Ha „EZ” képméretet választ és használja a zoom-ot, az LCD-monitoron megjelenik az [EZ] szimbólum.
- A gumioptika mozgása megáll egy pillanatra a nagylátószögű végállás [W] közelében (egyszeres nagyítás), ha extra optikai zoomot használ. Ez nem jelent működési hibát.
- A megadott (kijelzett) nagyításérték hozzátvetőleges.
- Mozgóképféle üzemmódban [H] és nagyérzékenység jelenetmódban az extra optikai zoom nem működik.



A digitális zoom használata

A zoom-tartomány kibővítése



A [FELVÉTEL] menüben lehetősége van a digitális zoom bekapcsolására ([DIGIT.ZOOM] paraméter), ez legfeljebb négyszeres nagyítást eredményez. Az optikai zoom 3,6-szeres (DMC-FX07) / 3-szoros (DMC-FX3) nagyításával ez legfeljebb 14,6-szeres (DMC-FX07) / 12-szeres (DMC-FX3) lehet (az extra optikai zoom használata nélkül). Bizonyos képméret esetén (EZ jelűek) az extra optikai zoom bekapcsolódik, így a nagyítás értéke legfeljebb 21,9-szeresre (DMC-FX07) / 16,4-szeresre (DMC-FX3) változik, mivel az optikai zoom nagyítás értéke legfeljebb 5,5-szeres (DMC-FX07) / 4,1-szeres (DMC-FX3), a digitális zoom nagyítás értéke legfeljebb négyszeres.

■ Menü beállítás

1 Nyomja meg a [MENU] (menü/beállítás) gombot.

- Ha képernyőn a ([MOTÍVUMPROGRAM]) (53. o.) látszik, válassza ki a [CAM] szimbólumot és nyomja meg a ► gombot, hogy a [FELVÉTEL] menübe jusson.

2 Nyomja meg a ▲/▼ gombot, hogy a [DIGIT.ZOOM] pontot kiválasszassa, majd nyomja meg a ► gombot.

3 Nyomja meg a ▼ gombot, hogy az [ON] pontot kiválasszassa, majd nyomja meg a [MENU] (menü/beállítás) gombot.



4 Nyomja meg a [MENU] (menü/beállítás) gombot a menü elhagyásához.

- A menüt úgy is elhagyhatja, hogy a kioldógombot félig megnyomja.

■ A digitális zoom-tartomány elérése

A monitoron látszó zoom kijelzősáv mozgása átmenetileg megszakadhat, amikor a zoom-kart tele irányba ütközésig nyomja. Az optikai zoom-tartomány végén a mozgás megszakad. Ha át kíván lépni a digitális zoom-tartományba, akkor engedje el, majd ismét nyomja meg a zoom-kart tele irányba.

Például: DMC-FX07

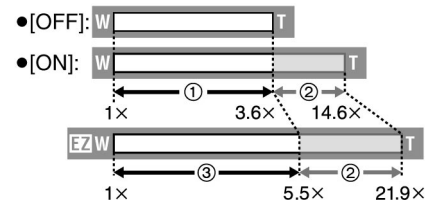

(Ha a digitális zoom funkciót [4X] és az extra optikai zoom funkciót [3M EZ] egyszerre használja.)

- ① optikai zoom-tartomány
- ② digitális zoom-tartomány
- ③ extra optikai zoom-tartomány

Képek felvétele zoom használatával (folytatás)



- A digitális zoom-tartományban az AF-terület a szokásosnál nagyobbak jelenik meg és csak a képernyő közepén egy pontra van beállítva (83. o.).
- Digitális zoom használata esetén a képméret növekedésével romlik a kép minősége.
- A digitális zoom-tartományban a stabilizáló funkció bizonyos esetben nem működik.
- Javasoljuk állvány és az önkiloldó (47. o.) használatát.
- A megadott nagyítási értékek hozzávetőlegesek.
- A digitális zoom nem használható
 - egyszerű üzemmódban [♥],
 - nagyérzékenységű jelenetmódban és
 - ha az ISO-érzékenység értékét [ISO] -ra állítja (DMC-FX07).

Képellenőrzés



Megtekintheti az imént készített képet úgy, hogy nem kell lejátszás üzemmódra kapcsolnia a kamerát.

1 Nyomja meg a ▼ [REV] gombot.



- A legutoljára fényképezett kép mintegy 10 másodpercig látszik.
- Nyomja le félig a kioldógombot vagy nyomja meg a ▼ [REV], gombot és a kép eltűnik a képernyőről.
- Az előző vagy a következő képet is megtekintheti ◀▶.
- Ha a felvett kép túl világosnak vagy túl sötétnek tűnik, az expozíciót módosítani kell (48. o.), majd megismételni a felvételt.

2 Felvétel nagyítása a zoom-kar mozgásával.

- Nyomja a zoom-kart [Q] [T] irányba, hogy a képernyőn lévő képet négyzetes méretben lássa. A kar ismételt megnyomása nyolcszoros nagyítást eredményez. Ellenkező irányba [Q] [W] mozgatva a kart, a nagyítás értéke csökken.

3 A ▲▼◀▶ gomb segítségével pozícionálhat a felnagyított képen.

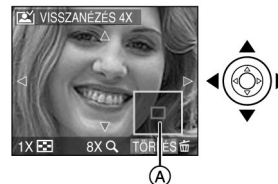

- A felvétel nagyítása vagy pozícionálás esetén megjelenik kb. egy másodpercig a zoom-pozícionáló szimbólum (A), mutatva, hogy melyik képrészlet látható a képernyőn.

■ A felvett képek ellenőrzés közben törölhetők (gyors törlés)

- 1 Nyomja meg a [] gombot.
- 2 Nyomja meg a ▲ gombot, a [IGEN] kiválasztásához.
- 3 Nyomja meg a [] (menü/beállítás) gombot.



- A törlési funkció nem vonható vissza, ezért inkább kétszer ellenőrizzen törlés előtt.
- Több kép egyszerre, vagy az összes kép is törölhető. Erről olvassa el az útmutató 37. oldalát.



- Ha a lejátszás menü [KIJELZ. FORG.] paraméterét [ON]-ra állítja, az állóképek a képernyőn álló helyzetben jelennek meg (azaz a felvételi pozíciójukhoz képest elforgatva).

Képek lejátszása



A beépített tárolóba rögzített képek látszanak, ha nincs memóriakártya a gépben. Ha kártyát helyez a kamerába, akkor az azon található képek jeleníthetők meg (18. o.) (DMC-FX3).

Válassza ki a megtekintendő képet a ◀▶ gomb segítségével.



- ◀: Nyomja meg az előző kép lejátszásához.
- ▶: Nyomja meg a következő kép lejátszásához.
- Az utoljára felvett kép kerül elsőként lejátszásra.
- Ha a [LEJÁTSZÁS] menü [KIJELZ. FORG.] paraméterét (89. o.) [ON]-ra állítja, az álló helyzetű képek megtekintéséhez nem kell elfordítani a kamerát (a képen látható formában jelenik meg).

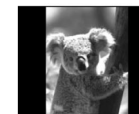

■ Gyors keresés előre/hátra

Nyomja le és tartsa nyomva a ◀▶ gombot.



- ◀: gyors keresés előre
- ▶: gyors keresés hátra

Képek lejátszása (folytatás)

- Ha a lejátszás közben nyomva tartja a ◀▶ gombot, akkor a fájl- ① és képszámok ② folyamatosan változnak. Ha elengedi a ◀▶ gombot a megfelelő képnél, akkor megjelenik a kép.
- Ha ismét megnyomja a ◀▶ gombot, az előre vagy hátra léptetés tovább folyik. A léptetés sebessége a felvett állományok számától függ.
- A felvétel üzemmód képellenőrzés funkciójában vagy mozaiklejátszáskor (71. o.) a képek csak egyenként léptethetők előre és vissza.



- Ez a fényképezőgép teljesíti a Japan Electronics and Information Technology Industries Association (JEITA) által kiadott DCF-szabványokat (Design rule for Camera File system).
- Ezzel a fényképezőgéppel JPEG-formátumú fájlok játszhatók le. (Vannak olyan JPEG-formátumú képek is, amelyek nem játszhatók le.)
- Az LCD-monitoron bizonyos esetekben egyes képrészletek nem láthatók. Használja ilyenkor a lejátszási zoom-ot (73. o.), hogy a kép részletei is láthatóvá váljanak.
- Lehet, hogy más géppel felvett képeket gyenge minőségben lehet lejátszani és előfordulhat, hogy az ilyen képek egyáltalán nem játszhatók le. (Ezek a képek miniatűr-ként jelennek meg.)
- Ha a PC-n módosítja a mappa vagy a fájl nevét, akkor a kép adott esetben nem játszható le.
- Ha nem szabványos fájlt próbál lejátszani, a mappa/fájl szám kijelzés helyén [-] jelenik meg és a képernyő fekete marad.
- A tárgytól függően interferencia-csíkok jelenhetnek meg a képernyőn. Ennek neve moaré, és nem jelent működési zavart.

Képek törlése



A beépített tárolóban lévő képek törlődnek, ha nincs memóriakártya a gépben. Ha kártyát helyez a kamerába, akkor az azon található képek törlése történik (18. o.) (DMC-FX3).

■ Egyenkénti képtörlés

1 Válassza ki a törlendő képet a ◀▶ gomb segítségével.



- ◀: Nyomja meg az előző kép megjelenítéséhez.
- ▶: Nyomja meg a következő kép megjelenítéséhez.

2 Nyomja meg a [TÖRL] gombot.

3 Nyomja meg a ▲ gombot, az [IGEN] kiválasztásához, majd nyomja meg a [MENÜ/SET] (menü/beállítás) gombot.



- A kép törlésekor [TÖRL] jelenik meg a képernyőn.

■ Több kép törlése / az összes kép törlése

1 Nyomja meg a [TÖRL] gombot kétszer.

2 Válassza ki a [TÖBB KÉP TÖRLÉSE] vagy a [ÖSSZES KÉP TÖRLÉSE] pontot a ▲/▼ gomb segítségével, ezt követően a [MENÜ/SET] (menü/beállítás) gombot.



- Folytassa a 3. pontnál, ha a [TÖBB KÉP TÖRLÉSE] lehetőséget választotta.
- Folytassa a 5. pontnál, ha az [ÖSSZES KÉP TÖRLÉSE] lehetőséget választotta.
- Ha a [KEDVENC] paramétert (74. o.) [ON]-ra állította, megjelenik az [ÖSSZ. TÖRL. KIV.★] (töröl mindent, kivéve a kedvenceket) választási lehetőség. Ebben az esetben hajtsa végre mind az öt lépést. (Ha nem jelölt meg kedvencként [★] egyetlen képet sem, az [ÖSSZ. TÖRL. KIV.★] lehetőség nem választható akkor sem, ha a [KEDVENC] paraméter értéke [ON].)

Képek törlése (folytatás)

- 3** Válassza ki a törölendő képeket a **◀▶** gomb segítségével és jelölje ki törlésre a **▼** gombbal.
(Csak [TÖBB KÉP TÖRLÉSE] esetén)



- Ismételje meg a fenti folyamatot.
- A kiválasztott képek mellett [] látható. A kiválasztás visszavonásához nyomja meg újra a **▼** gombot.
- A [] pirosan villog, ha a kiválasztott kép védett. Előbb törölje a védelmet (92. o.).

- 4** Nyomja meg a [] gombot.

- 5** Nyomja meg a **▲** gombot, az [IGEN] kiválasztásához, majd nyomja meg a [] (menü/beállítás) gombot.
(Az ábra [TÖBB KÉP TÖRLÉSE] esetén megjelenő képernyőt mutatja.)

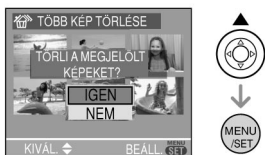

- Ha az [ÖSSZES KÉP TÖRLÉSE] lehetőséget választja, megjelenik a [TÖRLI AZ ÖSSZES KÉPET?] kérdés, ha az [ÖSSZ. TÖRL. KIV.★] lehetőséget választja, akkor a [ÖSSZES TÖRLÉSE A ★ KIVÉTELEL?] kérdés.

- Az összes kép törlésekor vagy a beépített memória vagy a kártya tartalma törölhető (egyszerre mindkét tároló nem törölhető).
- Az ([ÖSSZES KÉP TÖRLÉSE] vagy [ÖSSZ. TÖRL. KIV.★]) folyamat megszakítható, ha megnyomja a [MENU/SET] (menü/beállítás) gombot.



- **A képek a törlés után nem nyerhetők vissza. Kérjük, ellenőrizze többször, hogy a képek valóban törölendők-e.**

- A törlési folyamat közben ne kapcsolja ki a fényképezőgépet.
- A képek törlésénél használjon megfelelő kapacitású, feltöltött akkumulátort (14. o.), illetve hálózati tápegységet (DMW-AC5; megvásárolható tartozék).
- [TÖBB KÉP TÖRLÉSE] esetén legfeljebb 50 kép törölhető egyszerre.
- Minél több képet töröl, annál több időre van szükség a végrehajtáshoz.
- Törlés ellen védett [] (92. o.), vagy a DCF-szabványnak nem megfelelő (36. o.), valamint írás elleni védelemmel ellátott kártyán (17. o.) található képek csoportos törlési folyamattal ([ÖSSZES KÉP TÖRLÉSE] vagy [ÖSSZ. TÖRL. KIV.★]) sem törölhetők.

Az LCD-monitor használata

Átváltás az egyes információs képernyők között

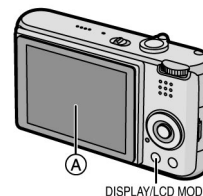

- Ⓐ LCD-monitor (LCD)

Információs képernyők jeleníthetők meg a [DISPLAY] (képernyő) gomb megnyomására.

- Amíg a menü-képernyők látszanak, a megjelenítés [DISPLAY] (képernyő) gomb nem használható. Mozgóképek lejátszása (73. o.), lejátszási zoom (74. o.) és Diabemutató (86. o.) üzemmódokban a szokásos információs képernyő **Ⓜ** és az információ nélküli képernyő **Ⓝ** között lehet átváltani.

Egyszerű üzemmódban []

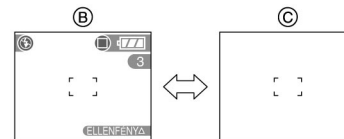

- Ⓑ szokásos információs képernyő
Ⓒ információ nélküli képernyő

Felvételkor

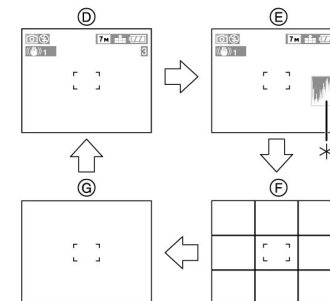

- ⓓ szokásos információs képernyő
ⓔ információs képernyő hisztogrammal
ⓕ információ nélküli képernyő (felvételi segédvonalakkal)*2
ⓖ információ nélküli képernyő

*1 Hisztogram

*2 A megjelenítésre kerülő segédvonalak fajtáját a [BEÁLLÍTÁS] menü [RÁCSVONALAK] paraméterében választhatja ki (22. o.). Ha bekapcsolja a segédvonalak megjelenítését, akkor választhat, hogy a felvételi információk és a hisztogram megjelenjen-e.

Lejátszáskor

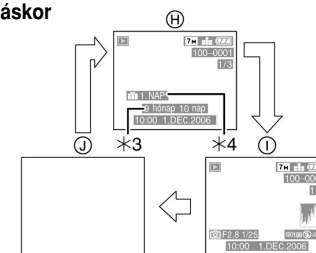

- Ⓜ szokásos információs képernyő
Ⓨ információs képernyő hisztogrammal és felvétel-információkkal
Ⓩ információ nélküli képernyő

*3 Csak [BABA1]/[BABA2] (61. o.) jelenetmódban jelenik meg, ha a [SZÜLETÉS NAP BEÁLL.] para-

Az LCD-monitor használata (folytatás)

méterben a születésnap adatokat beállította és a [ÉLETKORRAL] paramétert kiválasztotta.

- *4 Az utazás kezdete óta eltelt napok száma jelenik meg, ha az [UTAZÁSI IDŐP.] (63. o.) paramétert beállította a képek felvétele előtt.



- Éjszakai portré (56. o.), éjszakai tájkép (56. o.), tűzijáték (59. o.) és csillagos ég (59. o.) jelenetmódokban a segédvonalak szűrke színűek. (DMC-FX07)

■ Felvételi segédvonalak

Felvételek függőleges és vízszintes segédvonalak segítik Önt, hogy elkerülje a figyelmetlen beállításból eredő kompozíciós hibákat, ferdeséget stb.

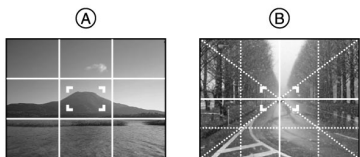

- Ⓐ []: A segédvonalak a teljes képernyőt 3x3 mezőre osztják fel, így segítve a kép megkomponálását.

- Ⓑ []: Ez a segédvonal fajta akkor használható jól, ha a középpontba kell helyezni a kép fő témáját.

■ A hisztogramról

- A hisztogram előfordulási gyakoriságot bemutató görbe, ahol a vízszintes tengely mentén a szűrke átmenet [a feketétől (origó) a fehérig (végpont)] változik, a függőleges tengelyen a képpontok száma szerepel. A hisztogramból az látszik, hogy a szűrke átmenet egyes értékeihez hány képpont tartozik, azaz a képpontok eloszlását mutatja a világossági szintek szerint. A fényképezőgép elektronikája ugyanilyen elven működik, a hisztogram láthatóvá teszi ezt az eljárást, illetve segítséget nyújt abban az esetben, ha a gép automatikája nem képes önállóan

meghatározni az expozíciós értékeket az extrém vagy egyenetlen fényviszonyok miatt. Ekkor csak a kézi beállítás működik, amelyhez segítséget nyújthat a hisztogram. Ha túl sok képpont esik egy világosság értékre, akkor ott kicsúcsosodik a görbe. Cél az, hogy minél egyenletesebb legyen az eloszlás, az optimális expozíciós értékek eredményezik a lehető legsimább görbét.

- Ha az értékek a bal oldalra koncentrálnak, mint az Ⓐ képen látható, akkor a kép alul-exponált. A szükségesnél kevesebb fény jut az objektívbe, a hisztogram balra csúszik. A kép sötét és emiatt részletszegény lesz.
- Amennyiben a hisztogramon az értékek a Ⓑ ábra szerint oszlanak el, akkor az exponálás helyes és a fényviszonyok kiegyensúlyozottak.
- Ha az értékek a jobb oldalra koncentrálnak a Ⓒ képen látható módon, akkor a kép túl-exponált. Túl sok fény jut az objektívbe, a hisztogram jobbra csúszik. A kép túl világos és emiatt részletszegény lesz, a csúcspontok kiégnek.

■ Hisztogram-példák

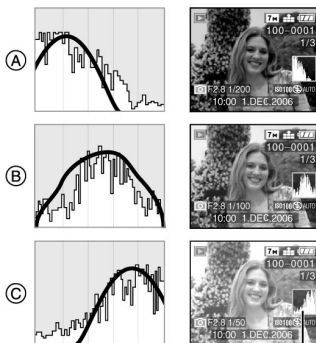

- Ⓐ Alulexponált
 Ⓑ Exponálás helyes
 Ⓒ Túlexponált
 * Hisztogram



- **Bekapcsolt vakuval vagy sötét környezetben készülő felvétel során a hisztogram sárga színben jelenik meg, mert a hisztogram által mutatott értékek eltérnek a valóban rögzítésre kerülő felvétel értékeitől.**
- Felvétel üzemmódban a hisztogram közelítő értékeket mutat.
- A felvétel és a lejátszás hisztogramjai eltérhetnek egymástól.
- A fényképezőgép hisztogramja eltérhet a PC képszerkesztő szoftvere által mutatott hisztogramtól.
- A hisztogram nem jelenik meg egyszerű [♥] és mozgókép üzemmódban [H], mozaiklejátszás és lejátszási zoom esetén.

Felvételkészítés magasan a fej felett tartott kamerával (felemelt kamera funkció)



Ha az üzemmódválasztó tárcsát []-ra állítja, csak a fokozott fényerő funkció működik.

- 1 Nyomja meg az [LCD MODE] (képernyő üzemmód) gombot legalább egy másodpercig.**

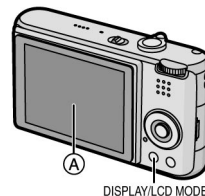

- Ⓐ LCD-monitor (LCD)

- 2 Válassza ki a kívánt funkciót a ▲/▼ gomb segítségével.**

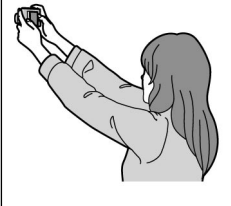

| | |
|---|--|
| <p>[]:</p> <p>POWER LCD (fokozott fényerő)</p> | <p>A monitor fényereje megnő, ezért a rajta lévő kép láthatóbbá válik, különösen előnyös szabadtéri felvételek készítésekor.</p> |
| <p>[]:</p> <p>FELV.MAGASBÓL (felemelt kamera)</p> | <p>A monitor fényereje megnő, ezért a rajta lévő kép láthatóbbá válik akkor is, ha a gépet távolabb tartja magától magasan fej felett. Előnyös ez a funkció, ha tömegben áll és az előtte lévő személy feje útban van. (Nehezebben látszik viszont a kép, ha a monitort maga felé fordítja.)</p>  |
| <p>[OFF] (kikapcsolva)</p> | <p>A monitor fényereje visszakapcsolódik a szokásos mértékre.</p> |

- 3 Nyomja meg a [MENU/SET] (menü/beállítás) gombot.**

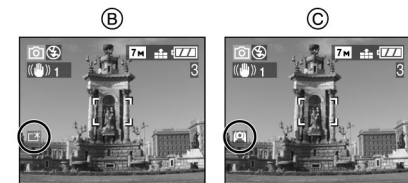

- Ⓑ: POWER LCD
 Ⓒ: FELV.MAGASBÓL

- Megjelenik a fokozott fényerő vagy a felemelt kamera szimbólum.

Az LCD-monitor használata (folytatás)

■ A felemelt kamera vagy a fokozott fényerő funkció kikapcsolása

- Nyomja meg az [LCD MODE] képernyő üzemmód) gombot (A) egy másodpercig, és a 2. pontban szereplő menüben válassza az [OFF] lehetőséget.



- A felemelt kamera funkció működése abba marad, ha bekapcsolja az energiatakarékos funkciót vagy kikapcsolja a kamerát.
- A monitoron a képek nagyobb fényerővel jelennek meg. Ezért bizonyos objektumok a képernyőn másként mutatnak. Ez nincs befolyással a rögzített képre.
- A monitor automatikusan visszakapcsol a szokásos fényerőre fél perc elteltével. Ha bármelyik gombot megnyomja, a fokozott fényerő megszűnik.
- Ne használja a felvétel magasból funkciót, ha a monitor által mutatott kép erős napsugárzás vagy egyéb fényhatás miatt nehezen kivehető. Ilyen esetben árnyékolja a monitort a kezével vagy más alkalmas tárggyal.
- A felvétel magasból funkció nem kapcsolható be:
 - egyszerű [♥] üzemmódban,
 - lejátszás üzemmódban,
 - ha látszik valamilyen menü,
 - ha felvételt néz.

Fényképezés beépített vakuval

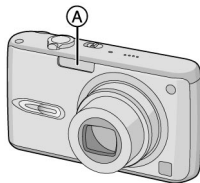

A: Vaku

Ne takarja el a vakut az ujjával vagy más tárggyal.

■ A megfelelő vakubeállítás kiválasztása

Válassza a felvételi körülményeknek megfelelő vakubeállítást.

1 Nyomja meg a ► [⚡] gombot.

2 Válassza ki a kívánt vaku üzemmódot a ▲/▼ gombokkal.

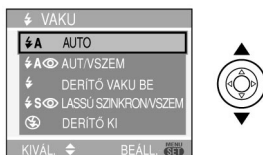

- A kiválasztást a ► [⚡] gombbal is elvégezheti.
- A vakubeállításokra vonatkozó információkat a „Lehetséges vakubeállítások felvétel üzemmódban” című fejezetben találja (44. o.).

3 Nyomja meg a [MENU/SET] (menü/beállítás) gombot.

- A folyamat az exponáló gomb félig történő lenyomására is befejeződik.
- A menü képernyő 5 másodperc elteltével eltűnik. A kiválasztott menüpontnak megfelelő vaku üzemmód automatikusan érvénybe lép.

⚡A: AUTO

A vaku automatikusan villan, a felvételi körülményektől függően.

⚡A: AUTO / vörösszemhatás-csökkentése *1

A vaku automatikusan villan a felvételi körülményeknek megfelelően.

A funkció csökkenti a vörösszem-hatást (a szemek vörös elszíneződését vaku használatkor) úgy, hogy a kép elkészítése előtt felvillantja a vakut, majd exponálásakor ismét villan.

- Akkor használja a funkciót, ha sötét környezetben készít felvételt.

⚡: Mindig villan

A vaku minden exponálásakor villan.

- Akkor használja a funkciót, ha a fényképezendő objektum hátulról, vagy fluoreszkáló fényvel van megvilágítva.

👁️: Mindig villan /vörösszemhatás-csökkentése*1

- A mindig villan/vörösszemhatás-csökkentése üzemmód csak a jelenet üzemmód gyertyafény (50. o.) és parti (50. o.) jelenetmódjának kiválasztásakor használható.

👁️S: Lassú szinkron /vörösszemhatás-csökkentése*1

Ha sötét háttérű képet készít, a gép a vaku villanásakor csökkenti a zársebességet, hogy a sötét tájháttér kivilágosodjon. Egyidejűleg csökken a vörösszem-hatás is.

- Ezt a funkciót sötét háttér előtt lévő személyek fotózására használja.

👁️: Kikapcsolva

A vaku kis megvilágítás esetén sem fog villanni.

- Ezt a funkciót olyan helyen használja, ahol a vaku alkalmazása tilos.

*1 A vaku kétszer villan. Az első villanás előkészíti a tényleges felvételt, a kép szereplői csak a második villanás után mozdognak.

Fényképezés beépített vakuval (folytatás)



- Kis távolságról ne nézzen bele közvetlenül a villanófénybe.
- Ha a villanófény túl közel van a felvétel tárgyához, a hő és a villanás miatt a tárgy képe torzulhat vagy elszíneződhet.
- Ne takarja el ujjával vagy más tárggyal a vakut.
- Energiatakarékos üzemmódban a vaku feltöltése közben az LCD-monitor kikapcsol és ekkor a kioldógomb teljes lenyomására sem készül kép. Az állapotjelző világít. [Kivéve, ha hálózati tápegységet (DMW-AC5; megvásárolható tartozék) használ.] Lemerülőben lévő akkumulátor esetén a képernyő hosszabb időre kikapcsolhat.
- A vaku-szimbólum a vaku működésekor és a kioldógomb félig való megnyomásakor pirosra vált.
- Ha megjelenik a képremegés-szimbólum, akkor javasoljuk állvány használatát.
- Ha a rendelkezésre álló vakutartományon kívül készít képet, a megvilágítás nem állítható be helyesen és a kép esetleg világos vagy sötét lehet.
- A vaku feltöltésének ideje alatt a vaku szimbólum vörösén villog, ekkor felvétel nem készíthető, hiába nyomja le teljesen a kioldógombot.
- Vakuvál történő felvételnél, a fehéregyensúly (76. o.) automatikusan beállításra kerül – kivéve [☀] (napfény) esetén – de ez az érték pontatlan lehet, ha a vaku fénye nem legendó.

- Nagy zársebesség esetén a vaku hatása bizonyos esetekben nem kielégítő.
- Kép ismételt felvételénél adott esetben a felvétel bekapcsolt vaku esetén is lehetlenné válhat. Akkor fényképezzen, amikor a kártyaművelet-szimbólum kialakult.
- A vörösszem-hatás személyenként eltérő mértékű lehet. Előfordul, hogy nem jelentkezik akkor sem, ha a fényképezett illető távol helyezkedik el vagy az első villanáskor nem az objektívbe néz.
- Ha sorozatfelvétel vagy automata expozíció-sorozat üzemmódot választ, villanásonként mindig csak egy képet készít a gép.

Fényképezés önkioldóval



- 1 Válassza ki az önkioldó funkciót a [☺] gomb megnyomásával.
- 2 Válassza ki a kívánt késleltetési időt a ▲/▼ gombokkal.



- A kiválasztást a [☺] gombbal is elvégezheti.

- 3 Nyomja meg a [MENU/BE] (menü/beállítás) gombot.
 - A folyamat az exponáló gomb félig történő lenyomására is befejeződik.
 - A menü képernyő 5 másodperc elteltével eltűnik. A kiválasztott menüpontnak megfelelő vaku üzemmód automatikusan érvénybe lép.

- 4 Készítse el a felvételt, nyomja meg a kioldógombot előbb félig, majd teljesen.



- (A): Nyomja meg félig a kioldógombot, a fókuszálás elvégzéséhez.
- (B): Nyomja le teljesen a kioldógombot, az exponáláshoz.

- Az önkioldó jelzőfénye ☺ villog, és az exponálás 10 (vagy 2) másodperc múlva megtörténik.
- Ha az önkioldó funkció bekapcsolt állapotában megnyomja a [MENU/BE] (menü/beállítás) gombot, a funkció kikapcsolódik.



- Állvány használatakor vagy egyéb esetekben célszerű az önkioldót 2 másodpercre állítani, a kioldógomb lenyomása miatti képremegés elkerülésére.
- Ha a kioldógombot hirtelen lenyomja, a tárgy fókuszálása kevéssel az exponálás előtt automatikusan megtörténik. Sötét környezetben villog az önkioldó jelzőfénye, majd folyamatosan ég AF segédfény (83. o.), biztosítva a tárgy pontos fókuszálását.
- Egyszerű üzemmódban [♥] az önkioldó automatikusan 10 másodpercre áll be (ez az érték nem változtatható).
- Önarckép jelenetmódban (57. o.) az önkioldó automatikusan 2 másodpercre áll be.
- Ha sorozatfelvétel üzemmódban használja az önkioldót, a fényképezőgép a kioldógomb megnyomása után, a beállítástól függően, 2 vagy 10 másodperc múlva kezdi a fényképezést. Ekkor három kép vehető fel (ez az érték nem változtatható).
- Önkioldó használatakor javasolt állvány használata is (az állvány használata mindig előnyös, mert stabil alátámasztást nyújt a kamerának).
- Az önkioldó funkció nem használható víz alatti jelenetmódban.

Az expozíció módosítása



Akkor használja ezt a funkciót, ha az objektum és a háttér megvilágításának különbsége miatt nem érhető el helyes expozíció.

Alulexponált



Az expozíció mértéket növelni kell.

Helyesen exponált



Túlexponált



Az expozíció mértéket csökkenteni kell.

- 1 Nyomja meg többször a **▲** gombot a **[]** [EXPOZÍCIÓ] menü kiválasztására, majd végezze el az expozíció módosítását a **◀▶** gombbal.



- A módosítás [-2 EV]-től [+2 EV]-ig tartományban [1/3 EV] lépésekben lehetséges.
- Válassza a [0 EV] értéket, az eredeti expozíció visszaállításához.

- 2 Nyomja meg a **[]** (menü/beállítás) gombot a folyamat befejezéséhez.

- A menüt úgy is elhagyhatja, hogy a kioldógombot félig megnyomja.



- Az EV (az expozíciós érték angol rövidítése) az a fény mennyiség, amely a CCD-re a zársebesség és a blende értékek alapján jut.
- Az expozíció-módosítás értéke megjelenik a képernyő bal oldalán.
- A beállított expozíciós értéket a fényképezőgép kikapcsolás után is megőrzi.
- Az objektum megvilágításának függvényében, az expozíció-módosításhoz rendelkezésre álló tartomány korlátozott.
- Csillagos égbolt jelenetmód esetén az expozíció-módosítás nem lehetséges.

Automata expozíciósorozat készítése



A kioldógomb egyszeri megnyomása után a fényképezőgép automatikusan 3 képet készít, ahol az expozíció a módosító értékeknek megfelelően változik. A 3, különböző expozíciós értékkel készült képből választhatja ki a megfelelőt.

- 1 Nyomja meg többször a **▲** [**]** gombot az [EXPOZÍCIÓSOROZAT] menü kiválasztásához, majd állítsa be az expozíció módosító értékét a **◀▶** gombbal.



- A módosítás -1 EV +1 EV tartományban 1/3 EV lépésekben lehetséges.
- Válassza az [OFF]-ot, ha nem kívánja az automata expozíció-sorozat üzemmód használatát.

- 2 Nyomja meg a **[]** (menü/beállítás) gombot a folyamat befejezéséhez.

- A menüt úgy is elhagyhatja, hogy a kioldógombot félig megnyomja.



- Az automata expozíció-sorozat üzemmód bekapcsolásakor megjelenik a megfelelő szimbólum [**]** a képernyő bal alsó részén.
- Az automata expozíció-sorozat üzemmódban készített felvételek a módosított expozíció alapulnak. Az expozíció módosításakor megjelenik a megfelelő módosító érték a képernyő bal alsó részén.
- Az automata expozíció-sorozat üzemmód befejeződik, ha kikapcsolja a gépet vagy energiatakarékos üzemmódba kapcsol.
- Az automata expozíció-sorozat üzemmód és a sorozat üzemmód egyidejű aktiválásaakor az automata expozíció-sorozat üzemmód érvényesül.
- Az automata expozíció-sorozat üzemmód kiválasztásakor automatikusan bekapcsolódik az automatikus ellenőrzés funkció. (A kép nagyítása nem történik meg.) Ez abban az esetben is igaz, ha a [BEÁLLÍTÁS] menüben az automatikus ellenőrzés funkció ki van kapcsolva.
- Az üzemmód használata esetén hangfelvétel nem készíthető.
- Az objektum megvilágításától függően előfordulhat, hogy az expozíció-módosítás nem lehetséges.
- Vaku használatok vagy csillagos égbolt jelenetmód esetén csak egy kép készíthető.
- Ha a kártyán már csak két kép rögzítésére van hely, ezt az üzemmódot nem aktiválhatja.
- A funkció nem használható, ha az ISO-érzékenység értékét [**ISO**]-ra állítja. (DMC-FX07)

Optikai képstabilizátor



Az üzemmód lehetővé teszi a képrengés felismerését és kompenzálását.

- 1 Nyomja meg az optikai képstabilizátor gombot (A), amíg a [STABILIZÁTOR] menü meg nem jelenik a monitoron.



- 2 Válassza ki a megfelelő értéket ▲/▼ a stabilizátor funkció számára, majd nyomja meg a [MENU/SET] (menü/beállítás) gombot.

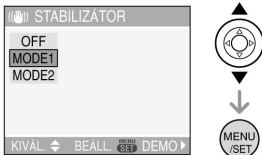

| | |
|---------------------------|--|
| MODE1 ([MODE1]) | A stabilizátor folyamatosan aktív és használható a fénykép készítése során. |
| MODE2 ([MODE2]) | A stabilizátor készenlétben van, és exponáláskor aktiválódik. Ez az üzemmód nagyobb fokú stabilizálást jelent. |
| OFF ([OFF]) | Ha kifejezetten bemozdult képet kíván készíteni. |

- Az optikai képstabilizátor működésének bemutatása (bemutató üzemmód)

A ► gomb megnyomásának hatására elindul a bemutató. A bemutató végeztével a gép visszakapcsolja az optikai képstabilizátor eredeti értékét. Ha meg akarja szakítani a bemutatót, nyomja meg újra a ► gombot. A bemutató kezdetén a zoom-objektív „nagyítószögű” végállásba mozog és felvétel a bemutató ideje alatt nem készíthető.



- A stabilizátor-funkció a következő esetekben nem működik kielégítően:
 - erős képrengés esetén,
 - ha a nagyítási érték magas,
 - digitális zoom-tartományban,
 - képek felvételekor, ha követi a mozgó objektumot,
 - ha a zársebesség a gyenge fényviszonyok miatt vagy más okból különösen alacsony.

Ügyeljen a kioldógomb megnyomásakor fel-lepő bemozdulásra.

- Egyszerű üzemmódban [♥], vagy önarc-kép (57. o.) jelenetmódban [MODE2], csillagos égbolt jelenetmódban (59. o.) [OFF] értéket kap a stabilizátor-funkció megváltoztathatatlanul (ekkor a stabilizátor-funkció menü nem elérhető).
- Mozgóképi üzemmódban [H] a [MODE2] érték nem választható.

Sorozatfelvétel (burst) készítése



- 1 Nyomja meg az egyedi-/sorozatfelvétel gombot az üzemmód kiválasztására.



- 2 Válassza ki a kívánt üzemmódot a ▲/▼ gombokkal.



- A kiválasztást az egyedi-/sorozatfelvétel gombbal is elvégezheti.

- 3 Nyomja meg a [MENU/SET] (menü/beállítás) gombot.

- A folyamat az exponáló gomb félig történő lenyomására is befejeződik.
- A menü képernyő 5 másodperc elteltével eltűnik. A kiválasztott menüpontnak megfelelő üzemmód automatikusan érvénybe lép.

- 4 Készítse el a felvételt.

- Tartsa lenyomva az exponáló gombot, a sorozatfelvétel elindításához.

- A sorozatfelvétel üzemmódban felvehető képek száma

| | Sorozatsebesség (kép/s) | Felvehető képek száma | |
|---------|---------------------------------------|--|---------|
| | | [MODE1] | [MODE2] |
| [MODE1] | 3*1 | max. 6 | max. 8 |
| [MODE2] | 2*1 | | |
| [OFF] | Kb. 2 (DMC-FX07) Kb. 1,5 (DMC-FX3) | Függ a beépített tároló (DMC-FX3) / a kártya szabad kapacitásától. | |

*1 A sorozatfelvétel sebessége független a kártya írási sebességétől.

- A táblázatban megadott értékek növekedhetnek, ha 1/60-nál nagyobb zársebességgel fényképez és nem használ vakut.
- Ha az ISO-érzékenységet (78. o.) [ISO400]-ra, [ISO800]-ra vagy [ISO1200]-ra állítja sorozatfelvétel üzemmódban, a megadott értékek csökkenhetnek (DMC-FX07).
- Ha a zársebességet csökkenteni kell (például sötét helyen), a sorozatfelvétel sebessége (kép/mp) csökkenhet.
- Egyszerű üzemmódban [♥] az alábbi értékek érvényesek. [E] szimbólum látszik a monitor bal oldalán (29. o.).
- [E] ENLARGE: [E] /max. 6 kép
- [E] 4"×6" / 10×15cm / [E] E-MAIL: [E] /max. 8 kép

Sorozatfelvétel (burst) készítése (folytatás)



- Ha a „korlátozás nélkül” értéket választja
 - Mindaddig fotózhat folyamatosan, amíg van szabad hely a memóriában (DMC-FX3) vagy a kártyán.
 - A képek felvételi sebessége, a kártya írási sebességétől függően, 50%-al csökkenhet. Az SD-kártya nagyobb sebességgel írható, mint a MultiMediaCard.
- A fókusz beállítása a képek exponálásakor történik.
- Önkioldó használatakor három kép készül.
- Érvényben marad ez az üzemmód akkor is, ha kikapcsolja a kamerát.
- Az automata expozíció-sorozat üzemmód és a sorozatfelvétel üzemmód egyidejű bekapcsolásakor az automata expozíció-sorozat üzemmód érvényesül.
- A sorozatfelvétel üzemmód beállításainak függvényében az expozíciós értékek és a féhéregyensúly értéke eltérhetnek. Ha a [] (DMC-FX07) / [] vagy [] (DMC-FX3) üzemmódot választotta, akkor az első képnél meghatározott expozíciós értékek érvényesülnek a sorozat összes képének készítésekor. Ha a [] vagy [] (DMC-FX07) / [] (DMC-FX3) üzemmódot választotta, akkor az expozíciós értékek képenként kerülnek meghatározásra és minden kép az exponálása időpontjában érvényes expozíciós értékkel kerül rögzítésre.

- [] ISO érzékenység választása esetén, az első képnél meghatározott expozíciós értékek érvényesülnek a sorozat összes képének készítésekor. (DMC-FX07)
- A sorozatfelvétel üzemmód kiválasztásakor automatikusan bekapcsolódik az automatikus ellenőrzés funkció. (A kép nagyítása nem történik meg.) Ez abban az esetben is igaz, ha a [BEÁLLÍTÁS] menüben az automatikus ellenőrzés funkció ki van kapcsolva.
- Sorozatfelvétel üzemmódban az [AUDIO-FELVÉTEL] funkció nem működik.
- Ha a vaku villan vagy csillagos égbolt jelenetmód használata esetén, csak egy kép rögzíthető.

Makró üzemmód



Közelel képfelvételhez (például virágok fényképezéséhez) állítsa a fényképezőgépet makró üzemmódba. Ez az objektum jobb megközelítését teszi lehetővé (5 cm-ig), állítsa ekkor a zoom-objektívét „nagyítószögű” (1×) végállásába.

Fókusztartomány

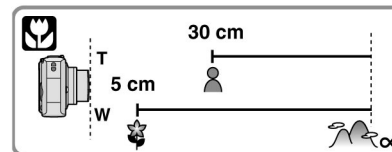

- Javasoljuk önkioldó (47. o.) és állvány használatát.
- Ha a felvétel tárgya túl közel van a kamerához, a tényleges fókusztartomány erősen leszűkül. Gondot okozhat, ha a tárgy elmozdul, a fókuszálást követően.
- Ha a tárgy a fényképezőgép objektívjének fókusz távolságán túl van, akkor a fókusz nem állítható be, akkor sem, ha a fókuszki-jelzés megjelenik.
- A makró üzemmód használata előnyös közeli felvételek készítésekor. A fókuszálás több időt vehet igénybe, mint állókép üzemmódban, ha a felvétel tárgya közelebb van az objektívhez, mint 50 cm.
- A lehetséges vaku megvilágítási tartomány kb. 60 cm – 4,0 m (DMC-FX07) (nagyítószög) / 30 cm – 4,0 m (DMC-FX3) (nagyítószög). (Ez akkor érvényes, ha az ISO-érzékenységet [AUTO]-ra állítja.)
- Makró üzemmódban javasolt a vakut kikapcsolni (kikapcsolva []).
- Ha makró üzemmódban közelről készít felvételt, a széleken romolhat a kép felbontása. Ez nem jelent működési hibát.

Jelenet üzemmódok



Állítsa az üzemmódválasztó tárcsát a jelenet üzemmódok egyikére, hogy a pillanatnyi helyzetnek megfelelő (expozíciós értékek, színárnyalat) érvényesülhessen. A jelenetmódok a leggyakrabban előforduló felvételi situációknak felelnek meg.

- Az 62. oldalig talál részletes leírást az egyes jelenetmódokról.

1 Nyomja meg a ▲▼ gombot a [MOTÍVUM PROGRAM] menü eléréséhez.

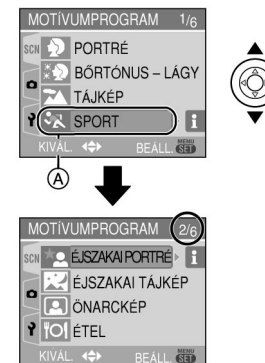

- Ha az első képernyő (A) sorára ér és megnyomja a ▼ gombot, a következő menüképernyőre jut.
- Ha nem látszik a [MOTÍVUMPROGRAM] menü, nyomja meg a [] (menü/beállítás) gombot, hogy a menü kijelzésre kerüljön.
- A ► gomb megnyomására a kijelölt jelenetmódról tájékozódhat. (A ◀ gomb megnyomásával visszatérhet a [MOTÍVUMPROGRAM] menübe.)

2 Nyomja meg a [] (menü/beállítás) gombot.

Jelenet üzemmódok (folytatás)

■ Menüoldalak

- A menü 6 részre van osztva (1/6, 2/6, 3/6, 4/6, 5/6 és 6/6).
- Az egyes képernyők között a zoom-kar megnyomásával is válthat.
- A DMC-FX3-as típus esetén a vízparti és a légi fotó jelenetmód nem áll rendelkezésre.

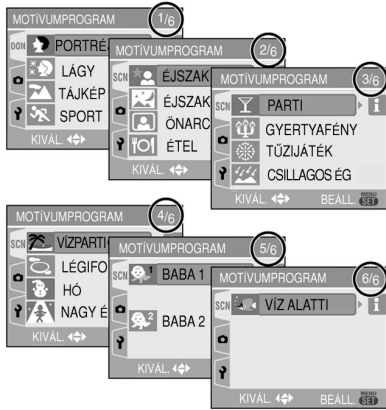

- Ha nem megfelelő jelenetmódban készül a felvétel, a felvétel színárnyalata eltérhet a valóságtól.
- Ha a felvételt világosabbá akarja tenni, használja az expozíció módosítása funkciót (48. o.) (A csillagos égbolt jelenetmód expozíciós értékei nem módosíthatók.)
- Használja a ◀ és a ▲/▼ gombot a [MOTÍVUMPROGRAM] menüben, hogy a [FELVÉTEL] [] (75. o.) vagy a [BEÁLLÍTÁS] [] (20. o.) menübe juthasson.

- Az alábbi funkciók a jelenet üzemmódban nem állíthatók be, mert a gép ezeket automatikusan optimumra állítja:
 - Fehéregyensúly-beállítás
 - ISO-érzékenység beállítása
 - Színhatás
 - Képbéállítás

■ Portré jelenetmód

Nyomja meg a [] (menü/beállítás) gombot, hogy a [MOTÍVUMPROGRAM] menübe jusson és onnan kiválaszthassa a megfelelő jelenetmódot (53. o.).
Ebben a jelenetmódban a személy kiemelkedik a háttérből, és kedvezőbben néz ki.



■ A portré jelenetmód használata

A jelenet hatékonyságának növelése:

- 1 Nyomja a zoom-kart „T” irányba, amíg lehetséges.
- 2 Helyezkedjen közel a fotózandó személyhez, hogy a jelenetmód adta lehetőségeket optimálisan kihasználhassa.



- Ez a jelenetmód szabadban, napfénynél ajánlott.
- Az ISO-érzékenység [ISO100]-ra áll (nem lehet megváltoztatni).

■ Lágy bőr jelenetmód

Nyomja meg a [] (menü/beállítás) gombot, hogy a [MOTÍVUMPROGRAM] menübe jusson és onnan kiválaszthassa a megfelelő jelenetmódot (53. o.).

Ez a jelenetmód érzékeli a bőr vagy az arcfelület színhibáit (és megfelelően korigálja), ezért kedvezőbb eredményt ad, mint a portré jelenetmódban készített kép.



■ A lágy bőr jelenetmód használata

A jelenet hatékonyságának növelése:

- 1 Nyomja a zoom-kart „tele” irányba, amíg lehetséges.
- 2 Helyezkedjen közel a fotózandó személyhez, hogy a jelenetmód adta lehetőségeket optimálisan kihasználhassa.



- Ez a jelenetmód szabadban, napfénynél ajánlott.
- Ha a háttérben van a bőrszínhez hasonló színű terület, akkor ez a terület is lágyabb hatású lesz.
- Ez az üzemmód bizonyos esetben (kevés fény esetén), nem hatásos.
- Az ISO-érzékenység [ISO100]-ra áll (nem lehet megváltoztatni).

■ Tájkép jelenetmód

Nyomja meg a [] (menü/beállítás) gombot, hogy a [MOTÍVUMPROGRAM] menübe jusson és onnan kiválaszthassa a megfelelő jelenetmódot (53. o.).

A fényképezőgép lehetőség szerint távoli tárgyra fókuszál. Ebben a módban széles panorámájú tájkép-felvételt készíthet.



- A fókuszstartomány értéke 5 m – ∞
- Vakubeállítás: kikapcsolva []
- Az AF segédfény nem működik.

■ Sport jelenetmód

Nyomja meg a [] (menü/beállítás) gombot, hogy a [MOTÍVUMPROGRAM] menübe jusson és onnan kiválaszthassa a megfelelő jelenetmódot (53. o.).

Ez a jelenetmód lehetővé teszi, hogy gyorsan mozgó tárgyról készíthessen felvételt (például szabadtéri sportfelvételt).



- Ez a jelenetmód szabadban, napfénynél ajánlott, ahol a tárgy legalább 5 m-re van a kamerától.
- Ha [ISO] értéket választ, az ISO-érzékenység automatikusan növelésre kerül.

Jelenet üzemmódok (folytatás)

hogy a beltérben gyorsan mozgó alak, tárgy stb. ne mosódjon el.

- Válassza az [**I** ISO] értéket (DMC-FX07).

Éjszakai portré jelenetmód

Nyomja meg a [**MENU**] (menü/beállítás) gombot, hogy a [MOTÍVUMPROGRAM] menübe jusson és onnan kiválaszthassa a megfelelő jelenetmódot (53. o.).

Ez a jelenetmód lehetővé teszi éjszakai portré készítését, sötét háttérben, vakuvál és kis zársebességgel.



■ Az éjszakai portré jelenetmód használata

- Használjon vakut.
- Mivel a zársebesség alacsony, javasoljuk állvány és önkilódó (47. o.) használatát.
- A felvétel tárgyának kb. 1 másodpercig mozdulatlanul kell maradni.
- Javasoljuk, hogy a zoom-objektívet állítsa „nagylátószög” véghelyzetbe, a felveendő személy kb. 1,5 méterre legyen.



- A fókuszstartomány értéke 1,2 m – 5 m. (A vaku hatóköréről a 44. oldalon talál többet.)
- A gép zárszerkezete a kép felvétele után (max. egy másodpercig) zárva maradhat, de ez nem jelent működési zavart.
- Sötét környezetben való felvételnél képhibák fordulhatnak elő.
- A vaku beállítása: lassú szinkron/vörösszemhatás-csökkentése [**S**] (nem lehet megváltoztatni), minden exponálásakor működik.

Éjszakai tájkép jelenetmód

Nyomja meg a [**MENU**] (menü/beállítás) gombot, hogy a [MOTÍVUMPROGRAM] menübe jusson és onnan kiválaszthassa a megfelelő jelenetmódot (53. o.).

Ez a jelenetmód lehetővé teszi éjszakai tájkép készítését. A lassú zársebesség lehetővé teszi részletgazdag felvételt készítését.



■ Az éjszakai tájkép jelenetmód használata

- Az alacsony zársebesség (max. kb. 8 s) miatt javasoljuk állvány és önkilódó (47. o.) használatát.



- A fókuszstartomány értéke 5 m – ∞.
- A blende a kép felvétele után (max. 8 s ideig) zárva maradhat, de ez nem jelent működési zavart.
- Sötét környezetben való felvételnél képhibák fordulhatnak elő.
- Vakubeállítás: kikapcsolva [**S**].
- Az ISO-érzékenység [ISO100]-ra áll (nem lehet megváltoztatni).
- Az AF segédfény nem aktív.
- Nagy zársebesség nem állítható be.

Önarckép jelenetmód

Nyomja meg a [**MENU**] (menü/beállítás) gombot, hogy a [MOTÍVUMPROGRAM] menübe jusson és onnan kiválaszthassa a megfelelő jelenetmódot (53. o.).

Ebben a jelenetmódban önmagáról készíthet felvételt.

■ Az önarckép jelenetmód használata

Nyomja le félig a kioldógombot, hogy a fókuszálás megtörténhessen. Ha a gép sikeresen fókuszált, kigyullad az önkilódó jelzőfénye. Tartsa mereven a fényképezőgépet és nyomja le teljesen a kioldógombot.



- Nem sikerült a fókuszálás, ha az önkilódó jelzőfénye villog. Nyomja le ismét félig a kioldógombot a fókuszálás megismétlésére.
- Az elkészített felvétel automatikusan megjelenik az LCD-monitoron. A képellenőrzésre vonatkozó tudnivalókról a 34. oldalon tájékozódhat.
- A lassú zársebesség miatt képremegés léphet fel, ezért javasoljuk a 2 másodpercre beállított önkilódó használatát.



- A fókuszstartomány értéke: 30 cm – 70 cm.
- A képhez hangfelvétel (82. o.) rögzíthető. Az önkilódó jelzőfénye a hangfelvétel idejére kigyullad.

- Az objektív automatikusan „W” végállásba megy.
- Az önkilódó vagy 2 másodpercre (47. o.) vagy kikapcsolva értékre állítható. Ha 2 másodpercre állítja, ez a beállítás addig marad érvényben, amíg a kamerát ki nem kapcsolja vagy az üzemmódválasztó tárcsát más állásba nem tekeri.
- A stabilizátor funkció (50. o.) megváltoztathatatlanul [MODE2]-re áll.
- Az AF üzemmód megváltoztathatatlanul ki-lenc mező [**AF**] (DMC-FX07) / öt mező [**AF**] (DMC-FX3) értéket kap. (82. o.)
- Az AF segédfény nem aktív.

Étel jelenetmód

Nyomja meg a [**MENU**] (menü/beállítás) gombot, hogy a [MOTÍVUMPROGRAM] menübe jusson és onnan kiválaszthassa a megfelelő jelenetmódot (53. o.).

Ebben a jelenetmódban a felvétel tárgya megtartja eredeti színeit csökkent fényviszonyok mellett is (például éttermi felvétel ételről).

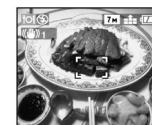

- A fókuszstartomány értéke megegyezik a makró üzemmód fókuszstartományával: [5 cm (nagylátószög) / 30 cm (tele) – ∞].

Jelenet üzemmódok (folytatás)

Parti jelenetmód

Nyomja meg a [MENU] (menü/beállítás) gombot, hogy a [MOTÍVUMPROGRAM] menübe jusson és onnan kiválaszthassa a megfelelő jelenetmódot (53. o.).

Ebben a jelenetmódban valóságú képeket (lakodalomban, partin stb.) készíthet. Mind a jelenlévő személyek, mind a háttér természetes megvilágításban látszanak, a vaku és az alacsony zársebesség miatt.



A parti jelenetmód használata

- Mivel a zársebesség alacsony, javasoljuk állvány és önkilódó (47. o.) használatát.
- Javasoljuk, hogy a zoom-objektívet állítsa „nagy látószögű” véghelyzetbe, a felveendő személy kb. 1,5 méterre legyen.



- A vaku beállítása: mindig villan/vörösszemhatás-csökkentése [S] vagy lassú szinkron/vörösszemhatás-csökkentése [S].

Gyertyafény jelenetmód

Nyomja meg a [MENU] (menü/beállítás) gombot, hogy a [MOTÍVUMPROGRAM] menübe jusson és onnan kiválaszthassa a megfelelő jelenetmódot (53. o.).

Gyertyafényes hangulatú fotók készítéséhez javasolt.



A gyertyafény jelenetmód használata

- A gyertyafény elegendő fény mennyiséget biztosít, jó minőségű felvétel készíthető, vaku használata nélkül.
- Javasoljuk állvány és önkilódó (47. o.) használatát.



- A fókusz tartomány értéke megegyezik a makró üzemmód fókusz tartományával: [5 cm (nagy látószög) / 30 cm (tele) – ∞].
- A vaku beállítása: lassú szinkron/vörösszemhatás-csökkentése [S] vagy mindig villan/vörösszemhatás-csökkentése [S].

Tűzijáték jelenetmód

Nyomja meg a [MENU] (menü/beállítás) gombot, hogy a [MOTÍVUMPROGRAM] menübe jusson és onnan kiválaszthassa a megfelelő jelenetmódot (53. o.).

Ebben a jelenetmódban szép képeket készíthet az éjszakai égbolton robbanó petárdákról.



A tűzijáték jelenetmód használata

- Javasoljuk, hogy használjon állványt a lassú zársebesség miatt.



- Ez a jelenetmód akkor a leghatásosabb, ha a felvétel tárgya több mint 10 méterre van.
- A zársebesség az alábbiak szerint módosul.
 - 2 másodperc (DMC-FX07) / 1 másodperc (DMC-FX3), ha az optikai képstabilizátort kikapcsolja.
 - 1/4 vagy 2 másodperc (DMC-FX07) / 1 másodperc (DMC-FX3), ha az optikai képstabilizátort [MODE1]-re vagy [MODE2]-re állítja. (A zársebesség csak abban az esetben lesz két vagy egy másodperc, ha a kamera nem érzékel rázkódást, például állvány használatakor.)
- A hisztogram ilyenkor sárga színben látszik (40. o.).
- Vakubeállítás: kikapcsolva [S] (nem lehet megváltoztatni).
- AF üzemmódot nem lehet választani.
- Az AF-terület nem látszik.
- Az AF segédfény nem használható.
- Nagyobb zársebesség nem állítható be.
- Az ISO-érzékenység megváltoztathatatlanul [ISO100] értéket vesz fel.

Csillagos égbolt jelenetmód

Nyomja meg a [MENU] (menü/beállítás) gombot, hogy a [MOTÍVUMPROGRAM] menübe jusson és onnan kiválaszthassa a megfelelő jelenetmódot (53. o.).

Ebben a jelenetmódban szép képek készíthetők csillagos égről vagy olyan sötét tárgyról, amelyek az éjszakai tájkép jelenetmódban nem vehetők fel a lassú zársebesség miatt.

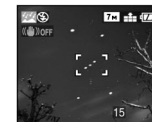

A zársebesség beállítása

- Válassza a zársebességet [15 MP]-re, [30 MP]-re vagy [60 MP]-re.
- 1 Válassza ki a ▲/▼ gombbal a kívánt értéket, majd nyomja meg a [MENU] (menü/beállítás) gombot.

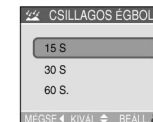

- 2 Készítse el a felvételt.



- Tartsa lenyomva a kilódógombot, amíg a képernyőn megjelenik a visszaszámlálást jelző szimbólum. A szimbólum megjelenését követően ne mozdítsa meg a kamerát. A visszaszámlálás után a „KÉREM, VÁRJON...” üzenet mindaddig látszik, amíg az exponálás tart.

Jelenet üzemmódok (folytatás)

- A [] (menü/beállítás) gomb megnyomása megszakítja ezt a folyamatot.

■ A csillagos égbolt jelenetmód használata

- A gép zárszerkezete 15, 30 vagy 60 másodpercre nyit ki. Javasoljuk állvány és önkijelző (47. o.) használatát.



- A hisztogram ilyenkor sárga színben látszik (40. o.).
- Vakubeállítás: kikapcsolva [] (nem lehet megváltoztatni).
- Az optikai képstabilizátor funkció kikapcsol (megváltoztathatatlanul [OFF]-ra áll).
- Az ISO-érzékenység [ISO100]-ra áll (nem lehet megváltoztatni).
- Az expozíció nem módosítható, a sorozatfelvétel, az automata expozíció-sorozat és a hangfelvétel üzemmód nem használható.

Vízparti jelenetmód

Nyomja meg a [] (menü/beállítás) gombot, hogy a [MOTÍVUMPROGRAM] menübe jusson és onnan kiválaszthassa a megfelelő jelenetmódot (53. o.).

Ebben a jelenetmódban vízparton, strandon készíthet felvételeket. A program használatával elkerülhető a képen szereplő alakok, tárgyak alulexponálása erős napsütésben.



- Nedves kézzel ne fogja meg a fényképezőgépet.
- A sós víz és a homok kamerahibát okozhat. Gondoskodjon arról, hogy soha ne érje az objektívet és a kamera érintkezőit sós víz vagy homok.

Légifotó jelenetmód (DMC-FX07)

Nyomja meg a [] (menü/beállítás) gombot, hogy a [MOTÍVUMPROGRAM] menübe jusson és onnan kiválaszthassa a megfelelő jelenetmódot (53. o.).

Ebben a jelenetmódban felvételeket készíthet a repülőgép ablakából.



■ A légi fotó jelenetmód használata

Ez az üzemmód akkor ajánlott, ha a fókuszálás például felhők fényképezése stb. esetén nehézkes. Irányítsa a gépet nagy kontrasztú tárgyra, nyomja le félig a kioldógombot, a fókuszálás elvégzéséhez. Ezt követően fordítsa a felveendő objektum irányába és nyomja le teljesen a kioldógombot, a kép elkészítéséhez.



- Fel és leszálláskor kapcsolja ki a készüléket.
- Kövesse a légi személyzet utasításait, a fényképezéssel kapcsolatban.
- Ügyeljen az ablakok tükröződésére.
- Vakubeállítás: kikapcsolva [].
- Az AF segédfény nem aktív.

Hó jelenetmód

Nyomja meg a [] (menü/beállítás) gombot, hogy a [MOTÍVUMPROGRAM] menübe jusson és onnan kiválaszthassa a megfelelő jelenetmódot (53. o.).

Ebben a jelenetmódban sípályák és havas hegyek környezetében készíthet képeket. Az expozíciót és a fehéregyensúlyt a gép a hó fehér színének kiemelésére állítja be.





Nagy érzékenységű jelenetmód

Nyomja meg a [] (menü/beállítás) gombot, hogy a [MOTÍVUMPROGRAM] menübe jusson és onnan kiválaszthassa a megfelelő jelenetmódot (53. o.).

Ebben a jelenetmódban ([MAGAS ÉRZÉK.]) az ISO-érzékenység értéke magasabb a szokásosnál.

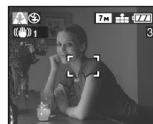
A képen szereplő tárgyak enyhén elmosódhatnak, ha a kép beltérben készül.



- A tárolt képek felbontása, a nagy érzékenység feldolgozása miatt, kismértékben megváltozhat. Ez nem jelent hibát.
- Az ISO-érzékenység automatikusan az alábbi optimális értéket veszi fel:
 - [ISO3200] (DMC-FX07)
 - [ISO800] – [ISO1600] (DMC-FX3)
- A fókuszstartomány értéke megegyezik a makró üzemmód fókuszstartományával: 5 cm (nagylátószög) / 30 cm (tele) – ∞.
- A vaku megváltoztathatatlanul „Kikapcsolva” [] értéket kap. (DMC-FX07)
- Az extra optikai és a digitális zoom egyaránt használható.



Gyermek jelenetmód (BABA1, BABA2)

Nyomja meg a [] (menü/beállítás) gombot, hogy a [MOTÍVUMPROGRAM] menübe jusson és onnan kiválaszthassa a megfelelő jelenetmódot (53. o.).

Gyermekfelvételek készítéséhez ajánlott, az expozíciós, és a színárnyalat előre beállított értékei egészséges arcszínt eredményeznek. Vaku használat esetén a vaku kevésbé erős, mint szokásos esetben. Jelenetmódonként [BABA1] és [BABA2] eltérő születési adatok adhatók meg.

- A gyermek életkora megjelenik a fénykép megtekintésekor.
- A gyermek életkora a fényképre kerülhet nyomtatáskor, ha a mellékelt CD-ROM-on lévő [LUMIX Simple Viewer] szoftvert használja. (A nyomtatásról a „Digitális kamera PC-s csatlakoztatása” című kezelési útmutatóban olvashat.)

■ Az életkor kijelzés beállítása

- Ha szükséges az életkor megjelenítése, válassza az [ÉLETKORRAL] menüpontot és nyomja meg a [] (menü/beállítás) gombot. (A születésnap időpontját be kell állítani, ha ez korábban nem történt meg.)
- Ha nem szükséges az életkor, válassza a [ÉLETKOR NÉLKÜL] menüpontot és nyomja meg a [] (menü/beállítás) gombot.



Jelenet üzemmódok (folytatás)

■ A születési időpont beállítása

- Válassza a [SZÜLETÉS NAP BEÁLL.] menüpontot a ▲/▼ gomb segítségével és nyomja meg a [MENU/SET] (menü/beállítás) gombot.
- Válassza ki a paramétereiket (év, hónap, nap) a ◀/▶ gombokkal és állítsa be a megfelelő értékeket a ▲/▼ gombok segítségével, ha megjelenik a [ÁLLÍTSA BE A BABA SZÜLETÉS NAPJÁT] üzenet.
- Nyomja meg a [MENU/SET] (menü/beállítás) gombot a folyamat befejezéséhez.
 - Ha anélkül próbálja az életkor megjelenítését bekapcsolni, hogy korábban a születésnap időpontját beállította volna, az időpont beállítására vonatkozó üzenet jelenik meg. Nyomja meg a [MENU/SET] (menü/beállítás) gombot és hajtsa végre a 2. és 3. lépést.



- A fókusz tartomány értéke megegyezik a makró üzemmód fókusz tartományával: [5 cm (nagy látószög) / 30 cm (tele) – ∞].
- Az ISO-érzékenység [ISO] értéket vesz fel (DMC-FX07).
- Ha bekapcsolás után a gyermek jelenetmódot ([BABA1] vagy [BABA2]) választja vagy más üzemmódról kapcsol ide át, az életkor, az aktuális dátum és időpont jelenik meg a képernyőn kb. 5 másodpercre.
- A életkor dátumának formája a felvétel üzemmódban beállított nyelvtől függ.
- A kinyomtatott kép kissé eltérhet (oldalárnyában, képkivágásban) a monitoron látható képtől.
- A születés időpontja 0 hónap, 0 napként kerül kijelzésre.
- Hibás életkor esetén ellenőrizze a születésnap adatait és a gép dátum, illetve időpont beállításait.
- Az [ÉLETKOR NÉLKÜL] lehetőség választásakor a kamera nem rögzíti a képhez az életkor adatait. Később hiába állítja át a pa-

ramétert [ÉLETKORRAL] értékre, az átállítást megelőzően készült képeken nem jelenik meg az életkor kijelzés.

- A születésnap adatainak törlése a [BEÁLLÍTÁS] menü (24. o.) [ALAPÁLLAPOT] paraméterével lehetséges.

📷 Víz alatti jelenetmód

Nyomja meg a [MENU/SET] (menü/beállítás) gombot, hogy a [MOTIVUMPROGRAM] menübe jusson és onnan kiválaszthassa a megfelelő jelenetmódot (53. o.). Víz alatt készített felvételei nem lesznek többé kékes árnyalatúak, ha ezt a jelenetmódot használja. Ha víz alatt fényképez, mindig tegye a kamerát vízhatlan tokba (DMW-MCFX01; megvásárolható tartozék).



■ Állítsa be a fényeregsúlyt [FEH.ÉGY.]

A fényviszonyoknak (vízmélység, időjárási körülmények) megfelelően lehet beállítani a színárnyalatot.

- Nyomja meg a ▲ [FEH.ÉGY.] többször, amíg a [FEHÉR BEÁLL.] menü meg nem jelenik a képernyőn.
- Ezt követően a ◀/▶ gomb segítségével állítsa be a fényeregsúlyt.



- ◀ [VÖRÖS]: Nyomja meg, ha a színtónus kékes.
- ▶ [KÉK]: Nyomja meg, ha a színtónus vöröses.

Szabadságon eltöltött napok számának kijelzése



Ha beállítja a szabadság kezdetének dátumát, akkor a képek készítésének dátumából kiszámítható, hogy hányadik napon készült a felvétel.

- Lejátszáskor a képernyőn megjelenik az elutazás óta eltelt napok száma.

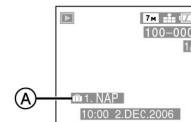

Ⓐ: Az elutazás óta eltelt napok száma

- Használja a mellékelt CD-ROM-on lévő [LUMIX Simple Viewer] szoftvert az elutazás óta eltelt napok számának kinyomtatásához. (További tudnivalókról a „Digitális kamera PC-s csatlakoztatása” című kezelési útmutatóban olvashat.)

■ A kijelzés bekapcsolása és kezdő dátum beállítása

- Nyomja meg a [MENU/SET] (menü/beállítás), majd a ▶ gombot.



- A fényeregsúly beállítása után előfordulhat, hogy a képernyőn látszó [AUTO] felirat kékes vagy vöröses árnyalatú lesz.
- Állítsa a megjelenő skála mutatóját nullára, ha nem szükséges a fényeregsúly finombeállítása.

■ Víz alatti fókuszálás [AF érték rögzítése]

A fókuszálást elvégezheti a felvétel készítése előtt, ezt követően rögzítheti ezt az értéket (így kikapcsolja a gép fókuszáló automatikáját) és a felvétel biztosan ezzel a fókusz beállítással történik. Ez a funkció rendkívül előnyös gyorsan mozgó tárgyak, élőlények fényképezésekor.

- Irányítsa az AF-területet a felvétel tárgyára vagy egy hasonló távolságban lévő objektumra.
- Nyomja meg a ◀ gombot, az érték rögzítéséhez.
 - Az érték rögzítését az Ⓐ-val jelzett szimbólum kigyuladása jelzi.

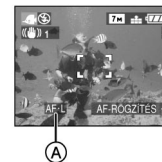

- Nyomja meg ismét a ◀ gombot, ha az AF érték rögzítését meg kívánja szüntetni.
- A zoom-kar megnyomása az AF érték rögzítésének megszüntetését eredményezi. Ez esetben fókuszáljon újra és ismét rögzítse a gép által meghatározott értéket.



- A fókusz tartomány értéke: 5 cm – ∞ (nagy látószög), 30 cm – ∞ (tele).
- Az önkilódó nem használható.

Szabadságon eltöltött napok számának kijelzése

- 2** A ▼ gomb segítségével válassza a [?] szimbólumot, így a [BEÁLLÍTÁS] menübe jut. Ezután nyomja meg a ► gombot.

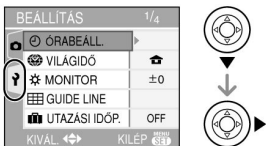

- 3** A ▲/▼ gomb segítségével válassza az [UTAZÁSI IDŐP.] paramétert és nyomja meg a ► gombot.

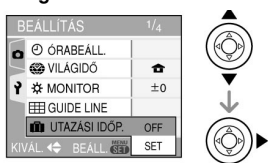

- 4** A ▼ gomb segítségével válassza a [SET] (beállítás) lehetőséget, majd nyomja meg a [MENU] (menü/beállítás) gombot.

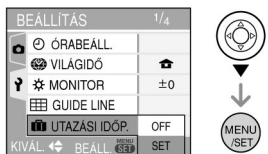

- 5** Használja a ▲/▼/◀/▶, gombokat a dátum beállításához.



- ◀/▶: Válassza ki a beállítandó dátumrész.
▲/▼: Állítsa be az értéket.

- 6** Nyomja meg kétszer a [MENU] (menü/beállítás) gombot, a menü bezárásához.

- 7** Készítse el a felvételt.



Ⓐ: Az elutazás óta eltelt napok száma

- Bekapcsolás vagy más üzemmódról felvételre kapcsolás után az aktuális dátum, időpont és az eltelt napok száma jelenik meg a képernyőn kb. 5 másodpercre, ha korábban beállította a gép óráját, illetve az elutazás dátumát.
- Az eltelt napok számán kívül az [UTAZÁSI IDŐP.] (utazási felvétel) szimbólum is megjelenik a képernyő jobb alsó részén.

■ A kijelzés kikapcsolása

Ha az [UTAZÁSI IDŐP.] paraméter értékét [SET]-re állítja, az elutazás óta eltelt napok száma kijelzésre kerül. Az utazás befejeztével állítsa az [UTAZÁSI IDŐP.] paraméter értékét [OFF]-ra (lásd 4. lépés) és nyomja meg kétszer a [MENU] (menü/beállítás) gombot.

(folytatás)



- A kijelzésre kerülő szám a pillanatnyi, és a szabadság kezdeti dátumának különbsége. Ha beállítja a [VILÁGIDŐ] (65. o.) paraméter értékét az utazási célállomásnak megfelelően, az utazás alatti dátum a célállomás zónaidejéből és az óra beállítási értékéből kerül kiszámításra.
- Az elutazási dátum értéke tárolásra kerül a kamera kikapcsolásakor.
- Ha beállítja az elutazási dátumát, de ennél a dátumnál korábbi időpontban készített felvételt, a képen az eltelt napok száma sárga színben [-] (minusz) jellel látható.
- Ha beállítja az elutazási dátumát, majd módosítja a gép óráját az utazási cél időzónájának megfelelően, előfordulhat, hogy a felvételen az eltelt napok száma helyett fehér színű [-] (minusz) jel látszik, ha az utazási cél egy nappal korábbi időzónába esik.
- Ha az [UTAZÁSI IDŐP.] paraméter értékét [OFF]-ra állítja, az eltelt napok kijelzése megszűnik. Ha később az [UTAZÁSI IDŐP.] paraméter értékét [SET]-re állítja, az elutazás óta készített felvételeken nem látszik az eltelt napok száma.
- Ha beállítja az elutazási dátumát, de az óra nincs beállítva, az [ÁLLítsa be az ÓRÁT] üzenet figyelmeztet az elvégzendő tevékenységre. (19. o.)
- Az [UTAZÁSI IDŐP.] paraméter értéke érvényes az egyszerű üzemmódban [♥].

Az utazási célterület helyi idejének [VILÁGIDŐ] kijelzése



Ha beállítja, hogy lakóhelye és utazási célja melyik időzónába esik, a gép kiszámolja és képek készítésekor megjeleníti, az utazási cél helyi idejét

- Állítsa be az [ÓRABEÁLL.] paraméterben az aktuális dátumot és időpontot (19. o.).

- 1** Nyomja meg a [MENU] (menü/beállítás), majd a ◀ gombot.



- 2** A ▼ gomb segítségével válassza a [?] szimbólumot, így a [BEÁLLÍTÁS] menübe jut. Ezután nyomja meg a ► gombot.



- 3** A ▲/▼ gomb segítségével válassza a [VILÁGIDŐ] paramétert és nyomja meg a ► gombot.



Az utazási célterület helyi idejének [VILÁGIDŐ] kijelzése (folytatás)

- Ha első alkalommal használja ezt a funkciót, megjelenik [AZ OTTHONI TERÜLET BEÁLLÍTÁSA] üzenet. Ha feltűnik ez az üzenet, nyomja meg a [MENU/SET] (menü/beállítás) gombot és a 2 pontban szereplő térképen válassza ki a lakóhelyének megfelelő időzónát.

■ A lakóhelyének megfelelő időzóna kiválasztása ([OTTHON] érték)

(Hajtsa végre a fenti 1., 2. és 3. lépést.)

- Válassza ki a ▲/▼ gombbal az [OTTHON] lehetőséget és nyomja meg a [MENU/SET] (menü/beállítás) gombot.

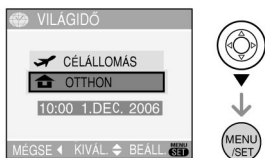

- Válassza ki a ◀/▶ gombbal a lakóhelyének megfelelő időzónát és nyomja meg a [MENU/SET] (menü/beállítás) gombot.

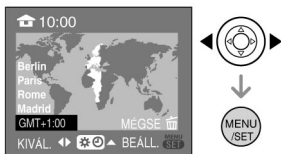

- Az aktuális időpont a képernyő bal felső részén, a GMT-től való eltérés a képernyő bal alsó részén látszik.
- Ha a lakóhelyén nyári időszámítást [☀️] használnak, nyomja meg a ▲ gombot. Nyomja meg ismételtlen a ▲ gombot, ha vissza szándékozik térni az eredeti (téli időszámítás szerinti) időponthoz.

- A lakóhelye szerinti nyári időszámítás beállítása nem módosítja a belső órát (nem mutat az eredetihez képest egy órával többet). Módosítsa ezért az aktuális időpontot (állítsa egy órával előbbre).

■ A lakóhelyének megfelelő időzóna beállításának befejezése

- Ha a lakóhely beállítást első alkalommal végzi, az időzóna kiválasztását követően ismét az 1 pontban szereplő képernyő jelenik meg. Nyomja meg a ◀ gombot, hogy visszatérjen a 3. lépésben szereplő képernyőhöz, majd a kilépéshez a [MENU/SET] (menü/beállítás) gombot.
- Ha a lakóhely beállítást második, vagy további alkalommal végzi, a folyamat közvetlenül a 3. lépésben szereplő képernyőn folytatódik, a kilépéshez a [MENU/SET] (menü/beállítás) gombot.

■ A célállomás időzónájának kiválasztása (Hajtsa végre a fenti 1., 2. és 3. lépést.)

- Válassza ki a ▲/▼ gombbal a [CÉLÁLLOMÁS] lehetőséget és nyomja meg a [MENU/SET] (menü/beállítás) gombot.



- A: A beállítástól függően a lakóhely szerinti vagy a célállomásra vonatkozó időpont jelenik meg.

- Ha a célállomás beállítását első alkalommal végzi, a fenti ábra szerinti dátum és időpont beállító képernyő jelenik meg.

- Válassza ki a ◀/▶ gombbal a célterületnek megfelelő időzónát és nyomja meg a [MENU/SET] (menü/beállítás) gombot.



- Kilépéshez nyomja meg a [MENU/SET] (menü/beállítás) gombot.



- A célállomás időzónájának megadása után a paraméter értékét jelző szimbólum [🏠]-ról, [✈️]-re változik.



- Az aktuális időpont a képernyő jobb felső részén, a lakóhely időzónájától való eltérés a képernyő jobb alsó részén látszik.
- Ha a célállomáson nyári időszámítást [☀️] használnak, nyomja meg a ▲ gombot. Nyomja meg ismételtlen a ▲ gombot, ha vissza szándékozik térni az eredeti (téli időszámítás szerinti) időponthoz.
- Adott időzóna legismertebb városnevei és lakóhelyéhez képesti időkülönbsége (a képernyő bal alsó sarkában) megjelenik a világtérképen. (További információkat a következő oldalon talál.)

- Állítsa vissza a paraméter értékét [OTTHON]-ra a fent leírt módszerrel, ha visszatér a szabadságról (65. o.).
- Ha a célterület nem található a világtérképen felsorolt városok között, válassza ki a célállomás időzónáját a lakóhelyétől számított időeltérés alapján.
- A paraméter értéke érvényes az egyszerű üzemmódban [♥️] is.

Az időzónák kiválasztó képernyőjén felsorolt városok

| GMT-től való eltérés | Megjelenő városnevek | | | |
|----------------------|----------------------|---------------|--------------|--------------|
| -11 | Midway Islands | Samoa | | |
| -10 | Hawaii | Honolulu | Tahiti | |
| -9 | Alaska | Anchorage | | |
| -8 | Vancouver | Seattle | Los Angeles | |
| -7 | Denver | Phoenix | | |
| -6 | Chicago | Houston | Mexico City | |
| -5 | Toronto | New York | Miami | Lima |
| -4 | Caracas | Manaus | La Paz | |
| -3:30 | Newfoundland | | | |
| -3 | Rio de Janeiro | Sao Paulo | Buenos Aires | |
| -2 | Fernando de Noronha | | | |
| -1 | Azores | | | |
| 0 | London | Casablanca | | |
| +1 | Berlin | Paris | Rome | Madrid |
| +2 | Helsinki | Athens | Cairo | Johannesburg |
| +3 | Moscow | Kuwait | Riyadh | Nairobi |
| +3:30 | Tehran | | | |
| +4 | Dubai | Abu Dhabi | | |
| +4:30 | Kabul | | | |
| +5 | Islamabad | Karachi | Male | |
| +5:30 | Delhi | Kolkata | Mumbai | Chennai |
| +5:45 | Kathmandu | | | |
| +6 | Dacca | Colombo | | |
| +6:30 | Yangon | | | |
| +7 | Bangkok | Jakarta | | |
| +8 | Beijing | Hong Kong | Kuala Lumpur | Singapore |
| +9 | Seoul | Tokyo | | |
| +9:30 | Adelaide | | | |
| +10 | Guam | Sydney | | |
| +11 | Solomon Islands | New Caledonia | | |
| +12 | Fiji | Auckland | Wellington | |
| +12:45 | Chatham Islands | | | |

* A „GMT” rövidítés a Greenwich Mean Time rövidítése, az időzónák kezdő értékét jelenti (ehhez képeket adják meg az egyes időzónák eltérését).

Mozgóképférfémmód



1 Nyomja le félig a kioldógombot a fókuszsállítás miatt, majd teljesen a felvétel elindításához.

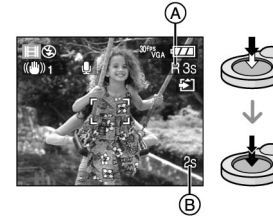

- A fókuszs-zimbólum felgyullad, ha a fókuszsállítás megtörtént.
- A fókuszs-, a nagyítás- és a rekeszérték a felvétel kezdetén (az első képkocka felvételekor) fixálódik.
- A rendelkezésre álló felvételi idő (A) a képernyő jobb felső, a felvétel során eltelt idő (B) a jobb alsó sarokban látszik. Például az egy óra, húsz perc, harminc másodperc [1h20m30s] formában jelenik meg.
- A rendelkezésre álló, valamint az eltelt idő hozzávetőleges értéket mutat.
- A felvétel indításakor megkezdődik a hangrögzítése is a beépített mikrofonon keresztül.
- Ha használja az optikai képstabilizátort, amelyet [MODE1] értékre állított be (43. o.).

2 Nyomja le a kioldógombot a felvétel leállításához.

- Ha a memóriakártya vagy a belső tároló felvétel közben megtelik, a felvétel automatikusan leáll. (DMC-FX3)

A képmínőség beállítása és módosítása

1 Nyomja meg a [MENÜ/BEÁLLÍTÁS] gombot.

2 Válassza ki a [KÉPARÁNY] (oldalarány) paramétert a ▲/▼ gombbal, majd nyomja meg a ► gombot.

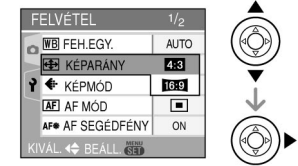

3 Válassza ki a kívánt értéket a ▲/▼ gombbal, majd nyomja meg a [MENÜ/BEÁLLÍTÁS] (menü/beállítás) gombot.

4 Válassza ki a [KÉP ÜZEMMÓD] (felvételi sebesség) paramétert a ▲/▼ gombbal, majd nyomja meg a ► gombot.

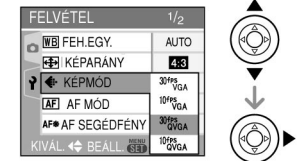

5 Válassza ki a kívánt értéket a ▲/▼ gombbal, majd nyomja meg a [MENÜ/BEÁLLÍTÁS] (menü/beállítás) gombot.

Ha a 2. pontban [4:3] oldalarányt választ, akkor az alábbi lehetőségek állnak rendelkezésre.

| Üzem mód | Képméret | Képkocka/s (fps) |
|-----------|---------------|------------------|
| 30fpsVGA | 640×480 pixel | 30 |
| 10fpsVGA | | 10 |
| 30fpsQVGA | 320×240 pixel | 30 |
| 10fpsQVGA | | 10 |

Mozgóképek üzemmód (folytatás)

Ha a 2. pontban [16:9] oldalarányt választ, akkor az alábbi lehetőségek állnak rendelkezésre.

| Üzem mód | Képméret | Képkocka/s (fps) |
|-------------|---------------|------------------|
| 30 fps 16:9 | 848×480 pixel | 30 |
| 10 fps 16:9 | | 10 |

- fps (kép másodpercenként): ez az érték az 1s alatt felvett képek számát mutatja.
- A 30 fps választása jobb képminőséget eredményez.
- A 10 fps választása hosszabb felvételi időt és gyengébb képminőséget eredményez.
- A [10fpsQVGA] üzemmódban készített felvétel kis méretű, ezért gond nélkül csatolható e-mailhez.

* QVGA méretű (320 × 240 képpont) képeket kizárólag a beépített tárolóba rögzíthet (DMC-FX3)

(O: lehet –: nem lehet)

| Üzem mód | SD-kártya | Beépített tároló |
|-------------|-----------|------------------|
| [30fpsVGA] | ○ | — |
| [10fpsVGA] | ○ | — |
| [30fpsQVGA] | ○ | ○ |
| [10fpsQVGA] | ○ | ○ |
| [30fps16:9] | ○ | — |
| [10fps16:9] | ○ | — |

6 A menüből való kilépéshez nyomja meg a [MENÜ] (menü/beállítás) gombot.

- A menü a kioldógomb félig történő lenyomásával is bezárható.



- A fókusz tartomány értéke: 5 cm – ∞ (nagy látószög), 30 cm – ∞ (tele).
- A 103. oldalon lévő táblázat tartalmazza a különböző kapacitású kártyákra rögzíthető anyagok felvételi idejét.
- A képernyőn látszó hátralévő felvételi idő bizonyos esetekben nem lineárisan csökken.
- A mozgóképek hang nélkül nem vehetők fel.
- A készülék nem támogatja mozgóképek felvételét MultiMediaCard-ra.
- [30fpsVGA] vagy [30fps16:9] rögzítési üzemmód esetén javasolt nagy sebességű (10 MB/s vagy annál nagyobb) SD-kártya használata.
- Az SD- és SDHC-kártya fajtájától és a használat (felvétel, törlés) gyakoriságától függően a felvétel menet közben megszakadhat.
- Panasonic gyártmányú SD- és SDHC-kártya használata ajánlott.
- Bizonyos fajta memóriakártyák használata esetén, a képernyőn mozgóképek felvétele során a kártyaművelet-szimbólum rövid időre kigyulladhat. Ez nem működési hiba.
- Ha az ezzel a fényképezőgéppel készített mozgóképet más készülékkel játssza le, csökkenhet a kép és a hang minősége, vagy a képek nem jeleníthetők meg.
- Mozgóképek üzemmódban [H] az irányérzékelő és a képellenőrzés funkció nem használható.
- Az optikai képstabilizátor funkció [MODE2] beállítása nem lehetséges.
- A mellékelt CD tartalmazza a QuickTime szoftvert, amellyel a készülék által rögzített videoanyag PC-n lejátszható.

Mozaiklejátszás (multi lejátszás)



1 Nyomja a zoom-kart [W] irányba, hogy a mozaiklejátszás funkció aktiválódjon.

(Az ábrán a 9 képes változat látható.)



- [W]: 1 kép → 9 kép → 25 kép → naptárnézet (72. o.)

- Nyomja tovább a zoom-kart [W] irányba, a kívánt képszámú megjelenítés kiválasztásához. Ha kevesebb képet akar látni a képernyőn, nyomja a zoom-kart [Q] [T] irányba.
- A mozaikos lejátszások mindegyikénél tájékoztató skála (A) jelenik meg a képernyő jobb oldalán, amely megmutatja a látott képek helyét az összes felvétel között.

2 Válassza ki a képeket, a [▲▼/◀▶] gombbal.



(B): a kijelölt kép sorszáma és az összes képszám

- A képernyőn megjelenik a kiválasztott felvétel készítésének dátuma és sorszáma, az összes felvétel száma.

- A felvételtől vagy a beállítástól függően megjelenik néhány tájékoztató szimbólum:
 - [★] kedvenc,
 - [] mozgóképek,
 - [] gyermek felvétel ([BABA1], [BABA2]),
 - [] utazási dátum

■ Példa a 25 képes megjelenítésre



■ A mozaiklejátszás befejezése

- Nyomja a zoom-kart [Q] [T] irányba, vagy nyomja meg a [MENÜ] (menü/beállítás) gombot.
- A kiválasztott képet sárga színű keret jelzi.

■ Kép törlése mozaiklejátszás közben

- 1 Válassza ki a törölni kívánt képeket, a [▲▼/◀▶] gombbal és nyomja meg a [] gombot.
- 2 Válassza ki a [IGEN] lehetőséget a [▲] gombbal.
- 3 Nyomja meg a [MENÜ] (menü/beállítás) gombot.



- Ha teljes képes (nem multi) lejátszáskor kikapcsolta a felvételi információk (39. o.) megjelenítését, ezek az információk megjelennek mozaiklejátszáskor. Teljes képes lejátszáskor, a [DISPLAY] (képernyő) gomb megnyomásával tudja az információk megjelenítését be- és kikapcsolni. Ha mozaiklejátszásból visszavált teljes képes lejátszásra, akkor az ott (korábban) megadott megjelenítési forma érvényes.
- Az álló helyzetű képek a felvételüknek megfelelő helyzetben jelennek meg (akkor is, ha a lejátszás menü [KJELZ.FORG.] paraméterét [ON]-ra állítja 89. o.).

Képek dátum szerinti megtekintése (Naptárnézet)



A naptárnézet funkció lehetővé teszi, hogy dátum szerint csoportosítva nézze meg felvételeit.

1 Nyomja a zoom-kart [ZOOM] [W] irányba, hogy a naptárnézet funkció aktíválódjon.



- A képernyőn kiválasztott kép felvételi dátuma kiinduló adatként szerepel, ha első alkalommal használja a naptárnézetet.
- Ha egy napon több kép készült, közülük az elsőként rögzített felvétel látszik.
- A naptár havi bontásban látható.

2 Válassza ki a dátumot, a ▲/▼/◀/▶ gombbal.

- ▲/▼: a hónap kiválasztásához
- ◀/▶: a dátum kiválasztásához
- Ha egy hónapban nem készült kép, a hónap nem látszik (nem választható).

3 Válassza ki a dátumot, a [MENU] (menü/beállítás) gombbal, hogy a kiválasztott napon készült képek megjelenjenek a képernyőn.



- A kiválasztott napon készült felvételek 9 képes mozaiklejátszási formában látszanak.
- Nyomja a zoom-kart ismételten [ZOOM] [W] irányba, hogy a naptárnézethez visszatérhessen.

4 Válasszon ki egy képet, a ▲/▼/◀/▶ gombbal és nyomja meg a [MENU] (menü/beállítás) gombot.

- A kiválasztott kép teljes képernyős formában jelenik meg.

■ Visszatérés a teljes képernyős (1 képes) megjelenítéshez

Naptárnézetben nyomja meg a zoom-kart [ZOOM] [T] irányba, hogy a 25 képes, 9 képes, 1 képes megjelenítési forma látsszon.



- Az álló helyzetű képek a felvételüknek megfelelő helyzetben jelennek meg akkor is, ha a lejátszás menü [KIJELZ. FORG.] paraméterét [ON]-ra állítja (89. o.).
- A naptár 2000 január és 2009 december közötti időpontot tartalmaz.
- Ha 2000 január előtt készült képeket néz meg (25-képes mozaiklejátszás), a képek nem a tényleges felvételi dátum alatt jelennek meg, hanem a legkorábbi ismert naptári dátum alatt.
- PC-n szerkesztett képek más dátummal jelennek meg, mint a tényleges felvételi dátumuk.
- Ha nem állította be a kamera óráját (19. o.) a felvétel készítése előtt, a felvételi dátum automatikusan: 2006 január 1.
- A [VILÁGIDŐ] (65. o.) paraméterben az utazási célállomás megadását követően készített felvételek a naptárnézetben a célállomás dátumának megfelelő sorrendben jelennek meg.

A lejátszási zoom használata



1 Nyomja a zoom-kart [ZOOM] [T] irányba, a kép nagyításához.



- Q : 1x → 2x → 4x → 8x → 16x
- Ha a zoom-kart [ZOOM] [W] irányba nyomja, a nagyítás mértéke csökken, ellenkező irányban [ZOOM] [T] növekszik.
- A nagyítás megváltoztatásakor megjelenik a képkivágás szimbólum (A) (kb. egy másodpercre), amely tájékoztatást nyújt arról, hogy a kép melyik részlete látható a képernyőn.

2 Tolja el a képkivágást a ▲/▼/◀/▶ gombbal.



- A képkivágás eltolását követően kb. egy másodpercig látszik a képkivágás szimbólum.

■ A lejátszási zoom kikapcsolása

Nyomja a zoom-kart [ZOOM] [W] irányba vagy nyomja meg a [MENU] (menü/beállítás) gombot.

■ Kép törlése lejátszás-nagyítás közben

- Nyomja meg a [STOP] gombot.
- A megjelenő képernyőn a ▲ gombbal válassza ki a [IGEN]-t.
- Nyomja meg a [MENU] (menü/beállítás) gombot.



- Ha normális (nem nagyított) lejátszáskor kapcsolta a felvételi információk (39. o.) megjelenítését, lejátszási zoom használatakor megjelenik a nagyítási érték és a folytatási lehetőségek. A [DISPLAY] (képernyő) gomb megnyomásával tudja ezen információk megjelenítését be- és kikapcsolni. Ha a nagyítási értéket 1x-re állítja, az a kijelzési forma lép érvénybe, amelyik a normális lejátszáskor volt érvényes.
- Mind jobban növekvő nagyítással egyre csökken a kép minősége.
- Ha a felnagyított képet el kívánja menteni, használja a képkivágás funkciót (94. o.).
- A lejátszás-nagyítás esetleg nem működik, ha a képet másik géppel vették fel.

Hangfelvétellel készített képek/mozgóképek lejátszása



Mozgóképek

Válasszon ki mozgóképszimbólummal



rendelkező állományt a gomb segítségével és indítsa el a lejátszást a gombbal.

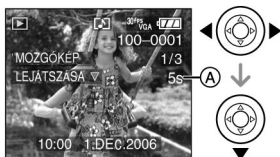

- A felvétel időtartama (A) a képernyőn látszik. A lejátszás indítása után a felvétel időtartamán kívül a felvételtől eltelt idő is a képernyő jobb alsó sarkába kerül. Például az egy óra, húsz perc, harminc másodperc [1h20m30s] formában jelenik meg.
- A kurzor-gomb lejátszás közbeni funkcióit az ábra mutatja.
- A gomb megnyomásakor a mozgóképlejátszás megáll és visszakapcsol a normál lejátszásra.

Gyors keresés előre/hátra

A mozgóképlejátszás közben tartsa megnyomva gombot.

: gyors keresés hátra

: gyors keresés előre

- Amikor elengedi a gombot, ismét normál lejátszás következik.

Megállítás

Nyomja meg a gombot a mozgóképlejátszás közben.

- A lejátszás folytatásához nyomja meg a gombot újra.

Hangfelvétellel készített képek

Válasszon ki hangszimbólummal rendelkező képet a gomb segítségével és indítsa el a lejátszást a gombbal.

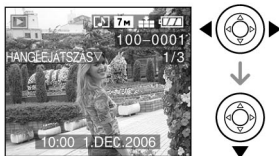

- Hangfelvétellel készített képek készítésére vonatkozó információkat talál a Hangfelvétel (82. o.) és az Utóhangosítás (93. o.) című fejezetekben.



- Hangfelvétel lejátszáskor a hang a beépített hangszórón keresztül hallatszik. Állítsa be a hangerőt a szükséges mértékűre a [BEÁLLÍTÁS] menüben (24. o.).
- Ezzel a géppel QuickTime Motion JPEG formátumú képek játszhatók le.
- A géppel készített felvételek PC-n történő lejátszásához használja a [QuickTime] szoftvert, amelyet a mellékelt CD-ROM tartalmaz.
- Előfordulhat, hogy PC-ről származó vagy más géppel felvett QuickTime Motion JPEG-fájl ezzel a kamerával nem játszható le. (100. o.)
- Más géppel felvett képek lejátszása során a kép minősége gyengébb lehet, és előfordulhat, hogy a képek egyáltalán nem játszhatók le.
- Nagy kapacitású memóriakártya használata esetén lehetséges, hogy a gyors keresés hátra funkció lassúbbá válik.

- Az alábbi funkciók nem használhatók hangos képek és mozgóképek esetén:

- Lejátszási zoom [hang lejátszásakor vagy pillanat állj funkcióval megállított mozgóképek lejátszásakor]
- Elforgatott megjelenítés [KIJELZ.FORG./képforgatás [FORGATÁS] (csak mozgóképek esetén)]
- Átméretezés [ÁTMÉRET./képkivágás [LEVÁG]]

A [FELVÉTEL] menü használata



A színárnyalat, képminőség stb. beállítása széles választási lehetőséget kínál a felvétel során.

- Állítsa az üzemmódválasztó tárcsát (6. o.) a kívánt felvételi üzemmód szimbólumára.
- A megjelenő menüképernyő tartalma üzemmódonként eltér. A következő példa állókép üzemmódban történő hangfelvétellel készített kép beállítását mutatja. (Az összes paraméter beállítási lehetőségeit a 76. és a 85. oldal között találja.)
- A gyári paraméterértékek visszaállíthatók, ha a [BEÁLLÍTÁS] menüben az [ALAPÁLLAPOT] pontot választja. (24. o.)

1 Nyomja meg a (menü/beállítás) gombot.

2 Válassza ki a kívánt menüsört a gombbal.



- Képernyőváltáshoz (A) nyomja meg a gombot, ha a menü alsó során áll.

A [FELVÉTEL] menü használata (folytatás)

- 3** Ha a beállítandó paraméterre ér nyomja meg a **▶** gombot, majd válassza ki a kívánt értéket a **▲/▼** gombokkal, végül hagyja jóvá a **[MENU]** (menü/beállítás) gomb megnyomásával.

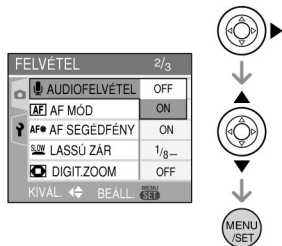

- 4** Nyomja meg a **[MENU]** (menü/beállítás) gombot a menü bezárásához.

- A menü a kioldógomb félig történő lenyomásával is bezárható.

■ Menüoldalak

- A menühöz három képernyő tartozik (1/3, 2/3, 3/3).
- Az egyes képernyők között a zoom-kar megnyomásával is válthat.

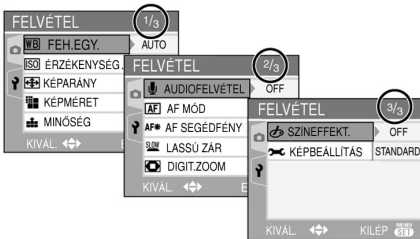

[FEH.EGY.]
[WB] A természetes színárnyalat beállítása (fehéregyensúly)



Nyomja meg a **[MENU]** (menü/beállítás) gombot, hogy a felvétel menübe jusson és onnan a megfelelő menüpontot választhassa (75. o.). Ez a funkció lehetővé teszi a fehérszín természetesebb visszaadását napfényben, halogénvilágításnál stb. készült képek esetében, ahol a fehér szín vöröses vagy kékésárnyalatú lehet. Válasszon olyan beállítást, amely megfelel a felvételi körülményeknek.

| | |
|----------------------------------|---|
| AUTO | Automatikus fehéregyensúly-beállítás |
| (napfény) | Kültéri felvételekhez, derűs nappalon |
| (felhős) | Kültéri felvételekhez, felhős vagy borult ég esetén |
| (árnyékos) | Kültéri árnyékos felvételekhez |
| (halogén) | Halogénlámpa-fényben készülő felvételekhez |
| (gyári fehérbéállítás) | A gyárilag beállított fehéregyensúly használatához |
| SET (kézi fehérbéállítás) | A fehéregyensúly kézi beállításához |

- Ha [AUTO]-tól eltérő fehéregyensúly üzemmódot választ, lehetőség nyílik a fehéregyensúly finombeállítására.

■ Automatikus fehéregyensúly-beállítás

Az automatikus fehéregyensúly-beállítás használata kedvezőtlen fényviszonyok között vöröses vagy kékés árnyalatú képeket eredményezhet. Ha a tárgyat több fényforrás veszi körül, a fehéregyensúly automatikus beállítása adott esetben nem működik helyesen. Ebben az esetben más ([AUTO]-tól eltérő) fehéregyensúly üzemmódot kell választania.

- 1 A fényképezőgép automatikus fehéregyensúly-beállítása ebben a tartományban működik helyesen.
- 2 kék égbolt
- 3 felhős ég (eső)
- 4 árnyékos
- 5 tévéképernyő
- 6 napfény
- 7 fehér, fluoreszkáló fény
- 8 izzólámpa fénye
- 9 napkelte vagy naplemente
- 10 gyertyafény

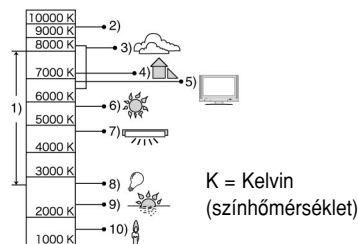

■ Kézi fehéregyensúly-beállítás (fehérbéállítás [SET])

Akkor használja ezt az üzemmódot, ha a fehéregyensúlyt manuálisan kívánja beállítani.

- 1 Válassza a **[SET]** (kézi fehérbéállítás) üzemmódot és nyomja meg a **[MENU]** (menü/beállítás) gombot.
- 2 A fényképezőgépet irányítsa fehér papírra vagy hasonló fehér tárgyra úgy, hogy a képernyő közepén a teljes kép fehéren

legyen kitöltve, majd nyomja meg a **[MENU]** (menü/beállítás) gombot.



- 3** Nyomja meg kétszer a **[MENU]** (menü/beállítás) gombot a menü bezárásához.

- A menü a kioldógomb félig történő lenyomásával is bezárható.

■ Finombeállítás (a fehéregyensúly finombeállítás [WB+])

Ha a kívánt színárnyalatot nem tudja elérni, lehetőség van a fehéregyensúly finombeállítására.

- Válasszon a következő üzemmódok közül ([☀], [☁], [🏠], [🏠], [🌅], [🌅]).
- A fehéregyensúly víz alatti felvételek esetén is beállítható.

- 1** Nyomja meg többször a **▲ [FEHÉR BEÁLL.]** gombot, amíg a **[FEHÉR BEÁLL.]** menü meg nem jelenik a képernyőn. Ezt követően a **◀▶** gomb segítségével állítsa be a fehéregyensúlyt.



- **◀ [VÖRÖS]:** Nyomja meg, ha a szintónus kékese.
- **▶ [KÉK]:** Nyomja meg, ha a szintónus vöröse.
- Állítsa a megjelenő skála mutatóját nullára, ha nem szükséges a fehéregyensúly finombeállítása.

A [FELVÉTEL] menü használata (folytatás)

2 Nyomja meg kétszer a [MENU] (menü/beállítás) gombot a menü/beállítás gombot a menü bezárásához.

- A menü a kioldógomb félig történő lenyomásával is bezárható.
- A féhéregyensúly-szimbóluma vörösre vagy kékre változik.



A féhéregyensúlyról

- Vakuval történő fényképezésnél a féhéregyensúly automatikusan beáll (kivéve [☼] nappali fény). Ez a beállítás hibás színeket eredményez, ha a vaku fénye nem elegendő.
- Egyszerű [♥] és jelenet üzemmódokban a féhéregyensúly automatikusan beáll (kézzel nem módosítható).

A féhéregyensúly finombeállítása

- Az értéket minden féhéregyensúly üzemmódra egymástól függetlenül beállíthatja.
- Vakuval való fényképezésnél, a féhéregyensúly finombeállítása kihat a képre.
- A féhéregyensúly finombeállítási értékei tárolásra kerülnek, ezért kikapcsolás után is megmaradnak.
- A [☼] (gyári fehérbeállítás) finombeállításának szabályozási szintje 0-ra áll be, ha a [SET] (kézi fehérbeállítás) finombeállítását alaphelyzetbe hozza.
- A [COOL], [WARM], [B/W] vagy [SEPIA] színhatás használatakor (85. o) a féhéregyensúly finombeállítása nem lehetséges.

[ISO] [ÉRZÉKENYSÉG] A fényérzékenység beállítása



Nyomja meg a [MENU] (menü/beállítás) gombot, hogy a felvétel menübe jusson és onnan a megfelelő menüpontot választhassa (75. o.). Az ISO-érzékenység a fényérzékenység számmal való kifejezése. Minél nagyobb ez az érték, annál jobb a fényképezőgép teljesítménye sötét környezetben.

| ISO-érzékenység | 100 ← → max. | |
|--|--------------|----------|
| Használat világos környezetben (pl. kültérben) | nem alkalmas | alkalmas |
| Használat sötét környezetben | nem alkalmas | alkalmas |
| Zársebesség | lassú | gyors |
| Zavar | kevés | gyakori |

| | |
|----------------------|---|
| [AUTO] | Az ISO-érzékenység automatikusan, a fényviszonyoknak megfelelően kerül meghatározásra. |
| [ISO] (DMC-FX07) | Az ISO-érzékenység automatikusan, a képen szereplő alak vagy tárgy mozgásának és a fényviszonyoknak megfelelően kerül meghatározásra. |
| [ISO100] | Az ISO-érzékenység a megadott értékű lesz. |
| [ISO200] | |
| [ISO400] | |
| [ISO800] (DMC-FX07) | |
| [ISO1250] (DMC-FX07) | |

- Az [AUTO] érték választásakor az ISO-érzékenység a fény mennyiségnek megfelelően automatikusan a maximális [ISO200] (vaku használat esetén [ISO400]) értékig változik.

■ Az [ISO] (intelligens ISO vezérlés) (DMC-FX07) beállítással kapcsolatos megjegyzések

A kamera felismeri a kép középső részén lévő alak, tárgy stb. mozgását és ennek megfelelően beállítja az ISO-érzékenység és a zársebesség értékét a mozgásnak és a fény mennyiségnek megfelelően.

- Ha gyorsan mozgó objektumról van szó beltérben, a bemozdulást elkerülendő, az érzékenység értékét és a zársebességet növeli a gép automatikája.



1/125 ISO800

- Ha nyugalomban lévő objektumról van szó beltérben, a kép zajok fellépését elkerülendő, az érzékenység értékét csökkenti a gép automatikája.



1/30 ISO200

- [ISO] érték beállítása esetén az ISO-érzékenység automatikusan a maximális [ISO800] (vaku használat esetén [ISO400]) értékig változik.



- Ha az exponáló gombot félig nyomja le, a képernyőn megjelenik az [ISO] szimbólum (A). Ha az exponáló gombot teljesen lenyomja, a képernyőn rövid időre feltűnik a zársebesség értéke.



- [ISO] választása esetén a digitális zoom, az automata expozíció sorozat és a [LASSÚ ZÁR] funkció nem használható. (DMC-FX07)
- A fény mennyiségtől és a felvétel tárgyának mozgási sebességétől függően, bizonyos esetben a beremegés (elmosódott kép) elkerülhetetlen. (DMC-FX07)
- Az alábbi esetekben előfordulhat, hogy a gép nem képes érzékelni a felvétel tárgyának elmozdulását.
 - Ha túl kis méretű a mozgó tárgy, alak.
 - Ha a mozgó tárgy, alak a kép szélén helyezkedik el.
 - Ha a mozgás az exponáló gomb teljes lenyomásának pillanatában kezdődik.
- Nagyérzékenységű jelenetmódban (61. o.) az érzékenység automatikusan optimális értékre áll.
 - [ISO3200] (DMC-FX07)
 - [ISO800] – [ISO1600] közé (DMC-FX3).

A [FELVÉTEL] menü használata (folytatás)

- Képhibák elkerülésére javasoljuk, hogy állítsa a [KÉPBEÁLLÍTÁS] paraméterét [NATURAL]-ra (85. o.).
- Egyszerű [♥], mozgókép [H], vagy jeleket üzemmódban az ISO-érzékenység nem állítható át.

[KÉPARÁNY] A képek oldalarányának beállítása



Nyomja meg a [MENU] (menü/beállítás) gombot, hogy a felvétel menübe jusson és onnan a megfelelő menüpontot választhassa (75. o.). Az oldalarány kifejezi a kép oldalainak méretviszonyát. Válassza a témának legmegfelelőbb oldalarányt.

| | | |
|-------------|--|--|
| 4:3 | Hagyományos oldalarány, hagyományos tévén vagy PC-n történő megjelenítéshez. | |
| 3:2 | Az oldalarány a 35 mm-es filmkocka oldalarányának megfelelő. | |
| 16:9 | Az oldalarány a széles képernyőjű tévé oldalarányának megfelelő. A kép vízszintes irányban elnyújtott, nagylátószögű felvételekhez (panoráma képek) kedvező. | |



- Mozgókép üzemmódban [H] [4:3] és [16:9] oldalarány értékek választhatók.
- A felvételek szélei bizonyos esetben levágásra kerülnek. Ellenőrizze a képet kinyomtatás előtt (119. o.).

[KÉPMÉRET] / [MINŐSÉG] A képek méretének és tömörítési fokának beállítása



Nyomja meg a [MENU] (menü/beállítás) gombot, hogy a felvétel menübe jusson és onnan a megfelelő menüpontot választhassa (75. o.). A digitális felvétel igen sok képpontból áll, amelyeket pixelnek is neveznek. Ha a kamera képernyőjén az egyes képpontok nem látszanak különálló pontként, akkor a felvétel felbontása annyira finom, hogy papírlapra is kinyomtatható vagy PC monitorán megtekinthető. A kép minősége meghatározza a felvétel tömörítésének mértékét. Nagyobb képméret használata részletgazdagabb képet eredményez. A felvételtől nagyobb méretű papírkép készíthető, a finom részletek nem esnek szét képpontokra.

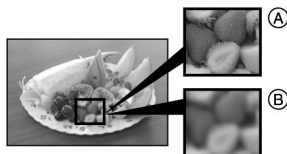

Ⓐ: Sok képpont (finom)

Ⓑ: Kevés képpont (durva)

* Ezek a képek szemléltetési célból készültek.

■ Pixelszám (képméret)

Megfelelő minőségű papírképek készíthetők, ha a következő képméretet alkalmazza: [7M] (7M) (DMC-FX07)/[6M] (6M) (DMC-FX3). Ha kisebb képméret [0.3M] (0,3M EZ) van beállítva, akkor több kép vehető fel, emellett a képet, kisebb adatmennyiségének köszönhetően, e-mailhez csatolhatja, vagy honlapon felhasználhatja.

■ 4:3 oldalarány esetén [4:3]

| | |
|---------------------------------|-------------------|
| 7M (7M) (DMC-FX07) | 3072×2304 képpont |
| 6M (6M) (DMC-FX3) | 2816×2112 képpont |
| 5M (5M EZ) (DMC-FX07) | 2560×1920 képpont |
| 3M (3M EZ) | 2048×1536 képpont |
| 2M (2M EZ) | 1600×1200 képpont |
| 1M (1M EZ) | 1280×960 képpont |
| 0.3M (0,3M EZ) | 640×480 képpont |

■ 3:2 oldalarány esetén [3:2]

| | |
|------------------------------|-------------------|
| 6M (6M) (DMC-FX07) | 3072×2048 képpont |
| 5M (5M) (DMC-FX3) | 2816×1880 képpont |
| 2.5M (2,5M EZ) | 2048×1360 képpont |

■ 16:9 oldalarány esetén [16:9]

| | |
|----------------------------------|-------------------|
| 5.5M (5,5M) (DMC-FX07) | 3072×1728 képpont |
| 4.5M (4,5M) (DMC-FX3) | 2816×1584 képpont |
| 2M (2M EZ) | 1920×1080 képpont |

■ Minőség (tömörítési fok)

A felvehető képek számát növelheti anélkül, hogy a képméretet csökkentené, ha a [MINŐSÉG] paramétert szokásosra [] állítja.

| | |
|--|--|
| | Finom (kis tömörítés): Ez a típus a kép minőségére helyezi a hangsúlyt, amely igen jó. |
| | Szokásos (nagy tömörítés): Ez a típus a felvehető képek számára helyezi a hangsúlyt. A képek szokásos (átlagos) minőségben készülnek. |





- A kiválasztható képméret a kép oldalarányától függ. Ha megváltoztatja a kép oldalarányát, állítsa be a megfelelő képméretet.
- Az EZ megjelölés az extra optikai zoom rövidítése. Az EZ jelölésű képméretet választásakor a felvétel tárgya legfeljebb 5,5-szeresre (DMC-FX07) / 4,1-szeresre (DMC-FX3) nagyítható (digitális zoom használata nélkül) (31. o.).
- Nagyérzékenységű jelenetmódban az extra optikai zoom nem működik, ezért az EZ jelölésű képméretet nem választhatók.
- A képek az objektum vagy a felvételi feltételek függvényében mozaikszerűen jelenhetnek meg.
- A felvehető képek számáról a 122. oldalon olvashat.

A [FELVÉTEL] menü használata (folytatás)

- A felvehető képek száma a felvétel tárgyától függ.
- A képernyőn kijelzett felvehető képszám nem mindig egyezik meg a valóban rögzíthető képek számával.
- Egyszerű üzemmódban [♥] az alábbi értékek érvényesek.

– [ENLARGE]:

4:3 : 7M (7M) (DMC-FX07) /  / 
6M (6M) (DMC-FX3) / 

– [4"×6"/10×15cm]:

3:2 : 25M (2,5M EZ) / 

– [E-MAIL]:

4:3 : 0.3M (0,3M EZ) / 



[AUDIOFELVÉTEL]

Állóképek felvétele hangrögzítéssel



Nyomja meg a [MENU] (menü/beállítás) gombot, és a felvétel menüből válassza a megfelelő menüpontot (75. o.). A kép mellé hang is rögzíthető. Kísérő információk, magyarázatok fűzhetők a képhez.

- Az [AUDIOFELVÉTEL] paraméter [ON]-ra állítása után a [U] szimbólum megjelenik a képernyőn.
- Fókuszáljon a felvétel tárgyára és nyomja meg a kioldógombot a felvétel indításához. A hangfelvétel kb. 5 másodperc múlva automatikusan leáll. A kioldógombot nem kell nyomva tartania.
- A hangot a fényképezőgép a beépített mikrofonnal veszi fel.
- Ha a [MENU] (menü/beállítás) gombot a hangfelvétel közben megnyomja, akkor a hangfelvételt törli.
- Ha minden képhez vesz fel hangot, a kártyán kevesebb kép tárolható.



- Automata expozíció-sorozat, sorozatfelvétel vagy csillagos égbolt jelenetmód esetén hangfelvétel nem rögzíthető a képhez.



[AF MÓD] (AF üzemmód)
Az élesség beállítási módszerei



Nyomja meg a [MENU] (menü/beállítás) gombot, hogy a felvétel menübe jusson és onnan a megfelelő menüpontot választhassa (75. o.). A kép konstrukciójának és a felvételi körülményeknek megfelelő fókuszálási módot válasszon.

Kilenc mező: (DMC-FX07)

A kamera mind a kilenc fókuszterületet élesre állítja. Akkor használja ezt a módszert, ha a felvétel tárgya vagy a fotóalany nem a kép közepén helyezkedik el.

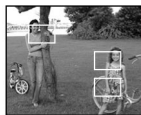

Öt mező: (DMC-FX3)

A fényképezőgép mind az öt fókuszterületet élesre állítja. Akkor használja ezt a módszert, ha a felvétel tárgya vagy a fotóalany nem a kép közepén helyezkedik el.



Három mező (nagy sebesség):

A fényképezőgép a képfelület mindhárom (jobb, középső, bal) fókuszterületét élesre állítja. Akkor használja ezt a módszert, ha a felvétel tárgya vagy a fotóalany nem a kép közepén helyezkedik el.



Egy mező (nagy sebesség):

A fényképezőgép a kép közepén lévő AF-területet állítja élesre.



Egy mező:

A fényképezőgép a kép közepén lévő AF-területet állítja élesre.



Egy pont (Spot):

A fényképezőgép a képfelület korlátozott, szűk tartományát (pontoszerű terület) állítja élesre.



■ Nagy sebességű AF üzemmód (három [] vagy egy [] tartomány)







- A kioldógomb félig történő megnyomásakor a képek rövid időre kimeredhetnek, mielőtt fókuszálásuk megtörténik. Ez nem jelent működési hibát.



- Digitális zoom esetén vagy képek sötét környezetben való felvételénél az AF-tartomány a képernyő közepén nagyobbak jelenik meg a szokásosnál. Víz alatti jelenetmódban a képernyő közepén látszó AF-tartomány nagyobb méretű a szokásosnál.



- Több AF-tartomány max. kilenc mező (DMC-FX07) / max. öt mező (DMC-FX3) egyidejű használata esetén a fényképezőgép az összes AF-tartományt élesre állítja.

- A fókuszpozíció nem rögzített, az a pozíció érvényesül, amit a fényképezőgép az élesre állítás időpontjában megállapít. Kapcsolja át az AF üzemmódot egy tartomány élesre állítása (nagy sebesség) [], egy tartomány élesre állítása [] vagy egy pont (Spot) [] élesre állítása változatra, ha a fókuszpozíciót a képek felvételénél rögzíteni szeretné.
- Kapcsolja át az AF üzemmódot egy tartomány élesre állítása (nagy sebesség) [] vagy egy tartomány élesre állítása [] változatra, ha az egy pont (Spot) [] élesre állítása változat használata nehézségekbe ütközik.
- Az AF üzemmód egyszerű üzemmódban [♥], tűzijáték és önarcép jelenetmódban nem használható.



[AF SEGÉDFÉNY]

A fókuszálás megkönnyítése gyenge megvilágítások

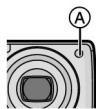

Nyomja meg a [MENU] (menü/beállítás) gombot, hogy a felvétel menübe jusson és onnan a megfelelő menüpontot választhassa (75. o.). Az objektum AF segédfényrel való megvilágítása lehetővé teszi a fényképezőgépnek, hogy a felvétel tárgyát gyenge fényviszonyok között élesre állítsa.

- Ha bekapcsolja az AF segédfényt (a paramétert [ON]-ra állítja), a kioldógomb (sötét környezetben vagy hasonló feltételek esetén) félig történő lenyomásakor a szokásosnál nagyobb AF-tartomány jelenik meg és az AF segédlámpa  bekapcsol.

A [FELVÉTEL] menü használata (folytatás)

| | |
|------------|--|
| ON | Az AF segédlámpa nem kielégítő fényviszonyok esetén kapcsol be. A működés idejére az AF segédfény szimbóluma [AF*] megjelenik a képernyőn. Az AF segédlámpa hatótávolsága 1,5 m. |
| OFF | Az AF segédlámpa nem kapcsol be. |



- Az AF segédfény használatánál ügyeljen az alábbiakra.
 - Ne nézzen közelről az AF segédlámpába.
 - Ne takarja el ujjával az AF segédlámpát.
- Ha az AF segédfény bekapcsolódik, a képernyő közepén lévő AF-tartomány nagyobb, mint szokásos esetben (83. o.).
- Ha nem kívánja használni az AF segédlámpát (például tárgy képének felvételénél sötét környezetben), akkor az [AF SEGÉDFÉNY] paramétert állítsa [OFF]-ra. Ebben az esetben azonban nehéz az objektum élesre állítása.
- Egyszerű üzemmódban [♥] az [AF SEGÉDFÉNY] paraméter beállítása fixen [ON].
- Az AF segédfény nem használható a jelenet üzemmód (55. o.) tájkép, éjszakai tájkép (56. o.), tűzijáték (59. o.), önarckép (57. o.) és légi fotó (60. o., DMC-FX07) jelenetmódjában.

[LASSÚ ZÁR]
Világos képek készítése sötét helyen



Nyomja meg a [MENU] (menü/beállítás) gombot, hogy a felvétel menübe jusson és onnan a megfelelő menüpontot választhassa (75. o.). A zársebesség értéke automatikusan kerül beállításra. Ha azonban a felvételt világosabb szeretné tenni, a zársebesség kézzel csökkenthető.

- Az alábbi értékek választhatók lassú zársebességnek: [1/8-], [1/4-], [1/2-], [1-].
- Ez különösen kedvező [ÉJSZAKAI PORTRÉ] jelenetmódban (56. o.), ha az a cél, hogy mind a képen szereplő személyek, mind a háttér kellően világos legyen.

| | |
|---------------------------------|---------------------|
| Lassú zársebesség értéke | 1/8- ← → 1- |
| Világosságérték | Sötétebb Világosabb |
| Képremegés | Gyenge Erősebb |

■ Példa:



- Normális esetben állítsa az értéket [1/8]-ra. (Ha a beállított lassú zársebesség értéke eltér [1/8]-tól, az LCD-monitor bal oldalán, alul megjelenik a [SLOW] szimbólum.)
- Ha csökkenti a zársebességet a [LASSÚ ZÁR] paraméter használatával, képhibák jelentkezhetnek. Javasoljuk, hogy használjon

állványt és önkiváratót (47. o.), hogy elkerülje a bemozdulásból eredő hibákat.

- A [LASSÚ ZÁR] funkció éjszakai tájkép, tűzijáték és csillagos égbolt jelenetmódban nem használható.

[SZÍNEFFEKT]
Képek színhatásainak beállítása



Nyomja meg a [MENU] (menü/beállítás) gombot, hogy a felvétel menübe jusson és onnan a megfelelő menüpontot választhassa (75. o.). A képtől függően négyféle színhatás használható.

| | |
|--------------|----------------------------|
| COOL | A kép kékes lesz. |
| WARM | A kép pirosas lesz. |
| B/W | A kép fekete / fehér lesz. |
| SEPIA | A kép barnás lesz. |

[KÉPBEÁLLÍTÁS]
A felvétel minőségének beállítása



Nyomja meg a [MENU] (menü/beállítás) gombot, hogy a felvétel menübe jusson és onnan a megfelelő menüpontot választhassa (63. o.). Ezt a funkciót a felvételi körülmények függvényében használja. Válassza a felvételi körülményeknek legmegfelelőbb képbeállítást.

| | |
|----------------|---|
| NATURAL | A képen a kontúrok elmosódottabbak, a kép lágy tónusú lesz. |
| VIVID | A kép élesebb lesz. |



- Sötét környezetben való felvételnél zavarok jelentkezhetnek. A kép zaj elkerülésére javasoljuk, hogy a [KÉPBEÁLLÍTÁS] paramétert [NATURAL]-ra állítsa.

[ÓRABEÁLLÍTÁS]
Dátum és pontos idő beállítása



Nyomja meg a [MENU/SET] (menü/beállítás) gombot, hogy a [FELVÉTEL] menüből a megfelelő menüpontot kiválasszhassa (75. o.). Állítsa be a dátumot és a pontos időt (19. o.).

A [LEJÁTSZÁS] menü használata



A rendelkezésre álló különböző funkciók, mint a forgatás, a törlésvédelem stb. beállítása széles választási lehetőséget kínálnak a lejátszás során.

- Az összes paraméter beállítási lehetőségeit a 86. és a 98. oldal között találja.

1 Nyomja meg a [MENÜ/BEÁLLÍTÁS] (menü/beállítás) gombot.

2 Válassza ki a kívánt menüsört a ▲/▼ gombbal.

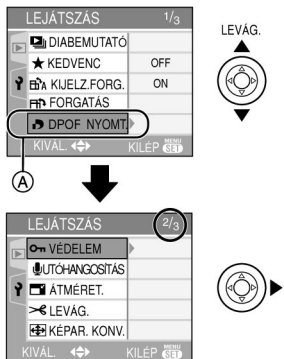

- Képernyőváltáshoz (A) nyomja meg a ▼ gombot, ha a menü alsó során áll.
- Olvassa el figyelmesen az első és a második lépés elvégzése után, a megfelelő paraméternél leírtakat és ezek alapján állítsa be a paraméter értékét.

■ Menüoldalak

- A menühöz három képernyő tartozik (1/3, 2/3, 3/3).
- Az egyes képernyők között a zoom-kar megnyomásával is válthat.
- A [MÁSOLÁS] funkció csak a DMC-FX3-as típusnál használható.

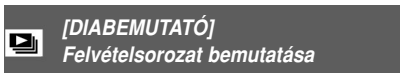
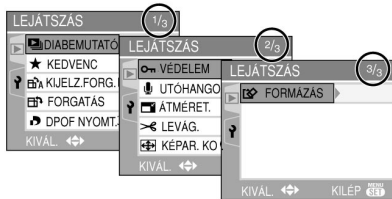

Nyomja meg a [MENÜ/SET] (menü/set) gombot, hogy a lejátszás menübe jusson és onnan a megfelelő menüpontot választhassa (86. o.). Javasoljuk, hogy a felvételek bemutatása tévé képernyőn történjen. A bemutatni nem kívánt képek átgorghatók, ha a [KEDVENC] paramétert (88. o.) [ON]-ra állítja.

1 Válassza ki az [ÖSSZES] vagy a [★] értéket a ▲/▼ gombbal és hagyja jóvá a [MENÜ/BEÁLLÍTÁS] (menü/beállítás) gomb megnyomásával.



| | |
|----------|---|
| [ÖSSZES] | A bemutató során az összes kép megjelenik. |
| [★] | Csak a kedvenként megjelölt képek kerülnek bemutatásra. |

- A fenti ábrán szereplő képernyő csak abban az esetben jelenik meg, ha a [KEDVENC] paramétert korábban [ON]-ra állította. Ha a [KEDVENC] paramétert [OFF]-ra állítja, a folyamat közvetlenül a 2. lépéssel kezdődik.
- Ha egy kép sincs ★-gal megjelölve (nincs kedvencnek minősített kép), akkor a [★] érték nem választható, hiába állítja a [KEDVENC] paraméter értékét [ON] (be) értékre.

2 Nyomja meg a ▲ gombot a [KEZDÉS] paraméter kiválasztásához és a [MENÜ/BEÁLLÍTÁS] (menü/beállítás) gombot.

(Az ábrán az az eset látható, amikor az előző pontban az [ÖSSZES]-t választotta.)

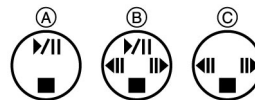
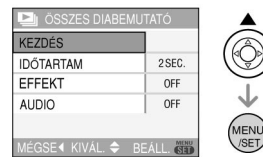

- A ▲/▼/◀/▶ gomb jelentését a bemutató során az (A) részlet mutatja, ha bemutatót megszakítja, akkor a gomb jelentése megváltozik, mint a (B) részleten látható. Kézi vezérlésű [MANUAL] diabemutató esetén a (C) részleten látható a gombok pillanatnyi jelentése,
- Nyomja meg a ▲ gombot a bemutató megszakításához. A bemutató a gomb ismételt megnyomásával folytatható.
- A ◀/▶ gombok megnyomásával változthatja a képeket.

3 Nyomja meg a ▼ gombot a bemutató befejezéséhez.

- **A hang, az időtartam és a hatás beállítása**
Válassza ki az előző képernyőn az [IDŐTARTAM], az [EFFEKT] vagy az [AUDIO] paramétereket és állítsa be a megfelelő értékeket.

| | |
|---------------------|---|
| [IDŐTARTAM] | A lehetséges értékek: [1SEC.], [2SEC.], [3SEC.], [5SEC.] és [MANUAL] (kézi vezérlés). |
| [EFFEKT] (DMC-FX07) | A bemutató során történő képváltáskor az alábbi hatások közül választhat. [OFF] (ki): nincs effektus <input type="checkbox"/> : Az új kép a képernyő széléről „beúszik”. <input checked="" type="checkbox"/> : Az új kép áttűnik a régi képen. <input checked="" type="checkbox"/> : Az új kép a képernyő közepéről „kinyílik”. [MIX] : A fenti effektusok véletlenszerűen változhatnak. <ul style="list-style-type: none"> • Ha az [IDŐTARTAM] paraméter értékét [MANUAL]-ra állítja, az [EFFEKT] paraméterben megadott effektus kikapcsolásra kerül. |
| [AUDIO] | [ON] választásakor a képekhez felvett hang is lejátszásra kerül. |

- Csak a [MANUAL] lehetőség választható, ha az első lépésben a [★]-ot választotta.
- A ◀/▶ gombbal lapozhat a képek között [MANUAL] választása esetén.



- Ha az [AUDIO] paramétert [ON]-ra állítja, és a képet hang nélkül játssza le, akkor a kö-

A [LEJÁTSZÁS] menü használata (folytatás)

vetkező kép az éppen látott képhez tartozó hangfelvétel idejének letelte után jelenik meg.

- Diavetítés során mozgóképek nem játszhatók le és nem működik az energiatakarékos funkció. (Kézi vezérlésű vagy megszakított diabemutató esetén az [ENERGIATAK.] paraméter értéke megváltoztathatatlanul [10MIN.]-ra áll.)

★ [KEDVENC] Kedvenc képek

Nyomja meg a [MENÜ] gombot, hogy a lejátszás menübe jusson és onnan a megfelelő menüpontot választhassa (86. o.). Ha bizonyos képeket kedvencként jelöl meg, akkor az alábbi előnyöket élvezheti.

- Egyszerre tudja az összes, nem kedvencként nyilvántartott képet törölni ([ÖSSZ.TÖRL.KIV.★]) (37. o.).
- Felvételsorozat bemutatásakor lehetősége van csak a kedvencek megjelenítésére (86. o.).

- 1 Válassza ki az [ON] lehetőséget a ▼ gombbal és hagyja jóvá a [MENÜ] (menü/beállítás) gomb megnyomásával.



- Nem jelölhető ki kép kedvencként, ha a [KEDVENC] paraméter értéke [OFF]. Ha a [KEDVENC] paraméter értéke [OFF], a kedvenc képeket jelző szimbólum [★] nem jelenik meg hiába jelölte ki korábban a képet kedvencként.
- Ha nincs megjelölve kedvencként [★] kép, a [MÉGSE] lehetőség nem választható.

- 2 Nyomja meg a [MENÜ] (menü/beállítás) gombot a menü bezárásához.

- 3 Válassza ki a képet a ◀▶ gombbal és nyomja meg a ▲ gombot.



- Ismételje meg a fenti folyamatot.
- Kedvencnek minősített kép [★] (A) kijelölése megszüntethető, ha megnyomja a ▲ gombot.
- Kedvencként legfeljebb 999 kép jelölhető ki.

■ Az összes kedvenc kijelölés törlése

- 1 Válassza a [MÉGSE] lehetőséget az első lépésben és hagyja jóvá a [MENÜ] (menü/beállítás) gomb megnyomásával.
- 2 Nyomja meg a ▲ gombot az [IGEN] kiválasztásához, majd a [MENÜ] (menü/beállítás) gombot.
- 3 Nyomja meg a [MENÜ] (menü/beállítás) gombot a menü bezárásához.



- Igen hasznos lehet az [ÖSSZ.TÖRL.KIV.★] (37. o.) funkció, ha a memóriakártyán csak a kedvenc képeit kívánja meghagyni (például fotólaborban történő papírkép készítésekor).
- Használja a mellékelt CD-ROM-on lévő [LUMIX Simple Viewer] szoftvert kedvenc képei feldolgozásához, manipulálásához vagy törléséhez. (További tudnivalókról a „Digitális kamera PC-s csatlakoztatása” című kezelési útmutatóban olvashat.)
- Más gépen felvett képek kedvencként nyilváníthatása bizonyos esetekben sikertelen lehet.

▶ [KIJELZ.FORG.] / [FORGATÁS] A képek elforgatása

Nyomja meg a [MENÜ] gombot, hogy a lejátszás menübe jusson és onnan a megfelelő menüpontot választhassa (86. o.). Ez az üzemmód lehetővé teszi, hogy a képek automatikusan függőleges helyzetben látszódnak, ha a képet függőlegesen tartott kamerával vette fel vagy 90°-onként forgathatja felvételeit.

■ Képernyőforgatás

(A kép automatikusan elfordított állapotban látszik.)

- 1 Kapcsolja be a funkciót (állítsa a paramétert [ON]-ra) és nyomja meg a [MENÜ] (menü/beállítás) gombot.



- Ha paramétert [OFF]-ra állítja, az elforgatás megszűnik.
- A lejátszásról a 35. oldalon olvashat.

- 2 Nyomja meg a [MENÜ] (menü/beállítás) gombot a menü bezárásához.

■ Forgatás (A képforgatás kézzel vezérelhető.)

- 1 Válassza ki a képet a ◀▶ gombbal és nyomja meg a ▼ gombot.



- Ha a [KIJELZ.FORG.] paramétert [OFF]-ra állítja, a forgatás funkció ki kapcsolódik.
- Mozgókép üzemmódban felvett és védtett képek nem forgathatók.

- 2 Válasszon a megjelenő lehetőségekből a ▲/▼ gombbal és nyomja meg a [MENÜ] (menü/beállítás) gombot.



| | |
|---|---|
| ↶ | A kép az óramutató járása szerint 90°-os lépésekben elfordul. |
| ↷ | A kép az óramutató járásával ellentétesen 90°-os lépésekben elfordul. |

- 3 Nyomja meg kétszer a [MENÜ] (menü/beállítás) gombot a menü bezárásához.

■ Példa

Forgatás az óramutató járása szerint [↶] eredeti kép

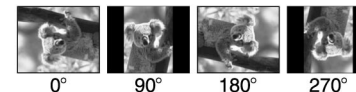

- Ha a [KIJELZ.FORG.] paramétert [ON]-ra állítja, akkor a felvételtől függőlegesen tartott kamerával készült képek függőlegesen látszanak.
- Bizonyos esetekben a kép függőlegesen látszik, ha a kamerát felfelé vagy lefelé irányított felvételtől (27. o.).
- Állóképek tévén történő (elforgatott) megjelenítése esetén a képek elmosódhatnak AV-kábel alkalmazásakor.

A [LEJÁTSZÁS] menü használata (folytatás)

- A képek PC-n való lejátszásakor az elforgatott képek csak Exif-kompatibilis operációs rendszerrel vagy szoftverrel jeleníthetők meg. Az Exif az olyan állóképek fájl-formátuma, amelyekhez információk és más adatok adhatók hozzá, és amelyet a JEITA (Japan Electronics and Information Technology Industries Association) rögzített.
- Ha elforgatott képet mozaiklejátszásban akar megjeleníteni, a kép az eredeti (készítéskori) helyzetben látható.
- Előfordul, hogy más gépen készített felvételek nem forgathatók el.

Válasszon az [EGYET], [TÖBBET] vagy [MÉGSE] értékek közül a ▲/▼ gomb segítségével, majd nyomja meg a [MENÜ] (menü/beállítás) gombot.

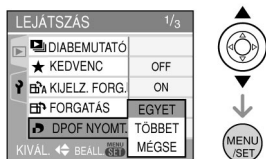

- Nem lehet a [MÉGSE] lehetőséget választani, ha egyetlen kép sem rendelkezik DPOF-adattal.

■ Egyképes beállítás

1 Válassza ki a képet a ◀▶ gombbal és állítsa be a nyomatok számát a ▲▼ gomb segítségével.



- Megjelenik a nyomatszám-szimbólum [D] (A).
- A nyomatok száma 0-tól 999-ig állítható be. A nyomatok számának „0”-ra állításakor a DPOF-adat törlődik.

2 Nyomja meg kétszer a [MENÜ] (menü/beállítás) gombot a menü bezárásához.

[DPOF NYOMT.] A nyomtatandó képek és a nyomatok számának beállítása

Nyomja meg a [MENÜ] gombot, hogy a lejátszás menübe jusson és onnan a megfelelő menüpontot választhassa (86. o.).

A DPOF (Digital Print Order Format) rendszer lehetővé teszi, hogy a felhasználó kiválasszassa a kinyomtatásra szánt képeket. A DPOF-fel az is megadható, hány példányt kér az egyes képekből. Beállítható, hogy a felvétel időpontja megjelenjen-e a papírképen, ha fotónyomtatóval vagy fotólaborban készül a kép.

Ha a belső tárolóba rögzített képeiről fotólaborban kíván papírképet csináltatni, előbb másolja a tároló tartalmát memóriakártyára (96. o.), majd állítsa be a DPOF-adatokat (DMC-FX3).

■ Többképes beállítás

1 Válassza ki a képet a ◀▶ gombbal és állítsa be a nyomatok számát a ▲▼ gomb segítségével.

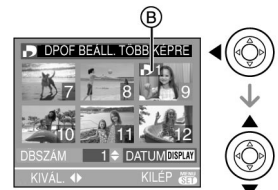

- Megjelenik a nyomatszám-szimbólum [D] (B).
- Ismételje meg a fenti folyamatot (nem lehet az összes kép adatait egy menetben megadni).
- A nyomatok száma 0-tól 999-ig állítható be. A nyomatok számának „0”-ra állításakor a DPOF-adat törlődik.

2 Nyomja meg kétszer a [MENÜ] (menü/beállítás) gombot a menü bezárásához.

■ Az összes beállítás törlése

1 Válassza az [IGEN]-t az összes kép DPOF-adatainak törléséhez, majd nyomja meg a [MENÜ] (menü/beállítás) gombot.

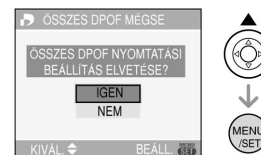

2 Nyomja meg a [MENÜ] (menü/beállítás) gombot a menü bezárásához.

■ A dátum kinyomtatása

A felvétel dátumának kinyomtatását a [DISPLAY] (megjelenítés) gomb megnyomásával, a nyomatok számának beállításakor kérheti/törölheti.



- Megjelenik a dátumnyomtatás szimbóluma [DATUM] (C).
- A fotólabor megbízásakor ügyeljen arra, hogy adott esetben kérnie kell a dátum járulékos nyomtatását.
- Adott esetben a fotólabortól vagy a nyomtatótól függően a dátum nem jelenik meg a nyomaton (a papírképen), bár a DPOF-adatok között szerepel. Forduljon a fotólaborhoz, illetve olvassa el a nyomtató kezelési útmutatóját.



- A DPOF a Digital Print Order Format rövidítése. Ez a funkció lehetővé teszi a kártyán tárolt képekhez, nyomtatási információk csatolását és azok DPOF-kompatibilis rendszerben való felhasználását.
- A DPOF-adatok beállítása hasznos funkció, ha a képeket PictBridge kompatibilis nyomtatóval nyomtatja ki. A nyomtatón beállított dátumnyomtatási adatok felülbírálják a kamera adatait. Ellenőrizze a nyomtató beállításait (102. o.).
- A DPOF-funkciók használata előtt a más készülékekkel korábban beállított DPOF-adatokat törölni kell.

A [LEJÁTSZÁS] menü használata (folytatás)

- Ha a fájl nem felel meg a DCF szabványoknak, a DPOF-beállítás nem végezhető el. A DCF a Design rule for Camera File system rövidítése, amelyeket a Japan Electronics and Information Technology Industries Association (JEITA) adott ki.

[VÉDELEM]

A kép véletlen törlésének megakadályozása

Nyomja meg a [MENU] gombot, hogy a lejátszás menübe jusson és onnan a megfelelő menüpontot választhassa (86. o.). Azon képekhez, amelyeket nem szeretne törölni, törlésvédelmet állíthat be, hogy a véletlen törlést megakadályozza.

Válasszon az [EGYET], [TÖBBET] vagy [MÉGSE] értékek közül a ▲▼ gomb segítségével, majd nyomja meg a [MENU] (menü/beállítás) gombot.



■ Egyképes beállítás

1 Válassza ki a képet a ◀▶ gombbal és a törlésvédelmet kapcsolja be/ki a ▼ gomb segítségével.



| | |
|-----------|--|
| [BEÁLLÍT] | A törlésvédelem szimbóluma [🔒] (A) megjelenik. |
| [MÉGSE] | A törlésvédelem szimbóluma [🔒] (A) eltűnik. |

2 Nyomja meg kétszer a [MENU] (menü/beállítás) gombot a menü bezárásához.

■ Többképes beállítás / Az összes beállítás törlése

Végezze el ugyanazon lépéseket, amelyek a [DPOF NYOMT.] fejezetben (90–91. o.) vannak leírva.



- A védelmi beállítások törlésének folyamata megszakad, ha a törlése során megnyomja a [MENU] (menü/beállítás) gombot.
- A törlésvédelem beállítása adott esetben, másik készülékben hatástalan lehet.
- Ha törlés ellen védett képeket akar törölni, először a védelmi beállításokat kell megszüntetni.
- Hiába van beállítva törlés elleni védelem, a beépített tároló (DMC-FX3) vagy a kártya formázásakor az összes adat törlődik (98. o.).
- Az SD- vagy az SDHC-kártya írásvédelmének bekapcsolása (az [🔒]-val jelzett kapcsoló eltolása [LOCK] helyzetbe), megakadályozza a kártyára felvett valamennyi kép törlését, akkor is, ha az egyes képekre törlés elleni védelem nem lett beállítva.



- Törlésvédett képeknél az alábbi funkciók nem működnek:
 - [FORGATÁS]
 - [UTÓHANGOSÍTÁS].

[UTÓHANGOSÍTÁS]

Hangfelvétel készítése korábban rögzített képhez

Nyomja meg a [MENU] gombot, hogy a lejátszás menübe jusson és onnan a megfelelő menüpontot választhassa (72. o.). Korábban felvett képhez hangot rögzíthet.

1 Válassza ki a képet a ◀▶ gombbal és nyomja meg a ▼ gombot a hangfelvétel indításához.



- Ha a képhez korábban már hangot rögzített, megjelenik az [AUDIO ADATOK FELÜLÍRHTÁK?] kérdés. Nyomja meg a ▲ gombot az [IGEN] kiválasztásához, majd a [MENU] (menü/beállítás) gomb megnyomása után indul a hangfelvétel. (Az új hang felülírja az eredeti hangot.)
- Az utóhangosítás nem alkalmazható az alábbi esetben
 - mozgóképek és
 - törlésvédett képek esetén.
- Más gépen rögzített képek esetén előfordulhat, hogy az utóhangosítás nem működik.

2 A hangfelvételt a ▼ gombbal állíthatja meg.

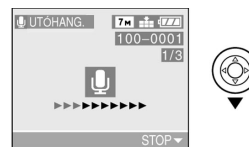

- Ha nem nyomja meg a ▼ gombot, a hangfelvétel automatikusan leáll kb. 10 másodperc múlva.

3 Nyomja meg kétszer a [MENU] (menü/beállítás) gombot a menü bezárásához.



[ÁTMÉRET.]

Képméret csökkentés

Nyomja meg a [MENU] gombot, hogy a lejátszás menübe jusson és onnan a megfelelő menüpontot választhassa (86. o.). Ez a funkció akkor hasznos, ha szeretné csökkenteni a képfájl méretét, hogy e-mailhez csatolja, vagy honlapon használja.

1 Válassza ki a képet a ◀▶ gombbal és nyomja meg a ▼ gombot.



- A következő képek mérete nem korrigálható.
 - [4:3] oldalrány esetén:
 - [0.3M] (0,3M EZ) méretben készült felvételek
 - [3:2] oldalrány esetén:
 - [2.5M] (2,5M EZ) méretben készült felvételek
 - [16:9] oldalrány esetén:
 - [2M] (2M EZ) méretben készült felvételek
 - mozgóképek
 - hangfelvétellel készített képek
- Más gépen rögzített képek esetén előfordulhat, hogy az átméretezés nem működik.

A [LEJÁTSZÁS] menü használata (folytatás)

2 Válassza ki a méretet a gombbal és nyomja meg a gombot.



- Az eredeti méretnél kisebb választható.

- [5M] (DMC-FX07/
[3M]/[2M]/[1M]/[0.3M]
([4:3] oldalrány esetén.)
- [2.5M]
([3:2] oldalrány esetén.)
- [2M]
([16:9] oldalrány esetén.)

- Megjelenik az [EREDETI KÉP TÖRÖL-HETŐ?] kérdés.

3 Válassza az [IGEN] vagy [NEM] lehetőséget a gombbal és hagyja jóvá a (menü/beállítás) gomb megnyomásával.



- [IGEN] választásakor az eredeti kép felülíródik. Felülírásakor az eredeti kép törölődik.
- Ha a kérdésre [NEM] választ ad, új fájl keletkezik (az átméretezett képet tartalmazza) és az eredeti is megmarad.

- Ha az eredeti kép védett volt, akkor nem írható felül. Válassza ez esetben a [NEM] lehetőséget.

4 Nyomja meg kétszer a (menü/beállítás) gombot a menü bezárásához.

[LEVÁG] Nagyítás és képkivágás

Nyomja meg a gombot, hogy a lejátszás menübe jusson és onnan a megfelelő menüpontot választhassa (86. o.). Akkor használja ezt a funkciót, ha a felvett kép felesleges részeit le akarja vágni.

1 Válassza ki a képet a gombbal és nyomja meg a gombot.



- A következő képek mérete nem korrigálható:
 - mozgóképek
 - hangfelvétellel készített képek
- Más gépen rögzített felvételtől képkivágás bizonyos esetekben nem készíthető.

2 Nagyítsa vagy kicsinyítse a képet a kívánt méretűre a zoom kar mozgatásával.



3 Tolja el a képet a kívánt pozícióba, a /// gombokkal.



4 A jóváhagyáshoz nyomja le teljesen a kioldógombot.

- Megjelenik az [EREDETI KÉP TÖRÖL-HETŐ?] kérdés.

5 Válassza az [IGEN] vagy a [NEM] lehetőséget és hagyja jóvá a (menü/beállítás) gombbal.



- [IGEN] választásakor az eredeti kép felülíródik. Felülírásakor az eredeti kép törölődik.
- Ha a kérdésre [NEM] választ ad, új fájl keletkezik (az új képkivágást tartalmazza) és az eredeti is megmarad.
- Ha az eredeti kép védett volt, akkor nem írható felül. Válassza ez esetben a [NEM] lehetőséget.

6 Nyomja meg kétszer a (menü/beállítás) gombot a menü bezárásához.



- A vágott kép képpontjainak száma, a vágás mértékétől függően kevesebb lehet, mint az eredeti képé.
- A vágott képek minősége rosszabb lehet az eredeténél.

[KÉPAR. KONV.] (Oldalarány-váltás) A 16:9 oldalrányú kép alakjának megváltoztatása

Nyomja meg a (menü/beállítás) gombot, hogy a lejátszás menübe jusson és onnan a megfelelő menüpontot választhassa (86. o.). A [16:9] oldalrányú felvételek átalakíthatók [3:2] vagy [4:3] formátumúvá.

1 Válassza a gombbal a [3:2]-t vagy a gombbal a [4:3]-t és nyomja meg a (menü/beállítás) gombot.



- Csak [16:9] oldalrányú képek konvertálhatók.
- Más készüléken felvett képek bizonyos esetben nem konvertálhatók.

2 Válassza ki a megváltoztatni kívánt képet a gombbal, majd nyomja meg a gombot.



- [16:9]-től eltérő oldalrányú képek kiválasztásakor figyelmeztető üzenetet kap: [ERRE A KÉPRE NEM ÁLLÍTHATÓ BE] (a kép oldalránya nem változtatható).

A [LEJÁTSZÁS] menü használata (folytatás)

- 3** A gomb megnyomásával állítsa be a vízszintes irányú kívánt képkivágást és nyomja meg a kioldógombot.



- Állóképek képkivágásának módosítását a gombbal végezheti.
- Megjelenik az [EREDETI KÉP TÖRÖL-HETŐ?] kérdés.

- 4** A gomb megnyomásával válassza az [IGEN] vagy a [NEM] lehetőséget és hagyja jóvá a (menü/beállítás) gomb megnyomásával.



- Az eredeti képtartalom felülíródik, ha az [IGEN] lehetőséget választja. Felülírt tartalom nem állítható vissza.
- Ha a [NEM] lehetőséget választja, új állomány keletkezik.
- Ha az eredeti kép védett, akkor nem lehet felülírni. Válassza ekkor a [NEM] lehetőséget és hozzon létre új állományt a megváltoztatott alakú kép számára.

- 5** Nyomja meg kétszer a (menü/beállítás) gombot.



- A konvertált kép mérete adott esetben nőhet (szélesebb lehet).
- Az alábbi képek oldaláránya nem változtatható meg.
 - Hangfelvétellel készített képek
 - Mozgóképek
 - Ha a fájl nem felel meg a DCF-szabványnak, a DPOF-beállítás nem végezhető el. A DCF a Design rule for Camera File system rövidítése, amelyeket a Japan Electronics and Information Technology Industries Association (JEITA) adott ki.



[MÁSOLÁS] (DMC-FX3) Képalományok másolása

Nyomja meg a (menü/beállítás) gombot, hogy a lejátszás menübe jusson és onnan a megfelelő menüpontot választhassa (86. o.). A beépített memóriába felvett képek kártyára másolásához (vagy ellenkező irányba) használható ez a funkció.

- 1** Válassza a ki a [MÁSOLÁS] menüpontot a gombbal és nyomja meg a (menü/beállítás) gombot.

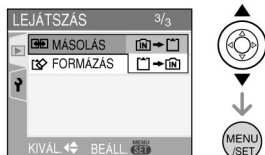

- → :
A belső memória teljes tartalmát a kártyára másolja.
(A 3. pontnál folytassa.)
- → :
A kártyára felvett képekből a kijelölteket egyenként a belső memóriába másolja.
(A 2. pontnál folytassa.)

- 2** Keresse a ki a másolandó képet a gombbal és jelölje ki másolásra a gombbal.



- Ha a beépített tárolóból kártyára másol, az összes kép másolásra kerül, így ez a képernyő nem jelenik meg.

- 3** Válassza az [IGEN] lehetőséget a gombbal és hagyja jóvá a (menü/beállítás) gombbal.

(Az ábra a beépített tárolóból kártyára történő másoláskor megjelenő képernyőt mutatja.)

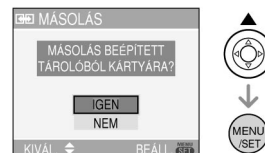

- Kártyáról a beépített tárolóba történő másoláskor megjelenik a [KÉP MÁSOLÁSA BEÉPÍTETT MEMÓRIÁBA?] kérdés.
- Ha a beépített tároló tartalmának kártyára másolása közben megnyomja a (menü/beállítás) gombot, a folyamat megszakad.
- Ha kikapcsolja a kamerát, vagy más funkcióba vált át, mielőtt befejeződik a másolás, a beépített tárolóban vagy a kártyán tárolt adatok megsérülhetnek, elveszhetnek.

- 4** Nyomja meg többször a (menü/beállítás) gombot a menü bezárásához.

- Ha a beépített tároló tartalmát kártyára másolja, az összes állomány átmásolását követően automatikusan a lejátszás képernyő jelenik meg.



- Ha az adatokat a beépített tárolóból kártyára másolja, azt javasoljuk, hogy a kártya szabad kapacitása nagyobb legyen, mint a beépített tároló mérete (kb. 13,5 MB).
- Jelentős ideig tarthat az állományok átmásolása.
- Más gépen felvett vagy PC-n feldolgozott képek nem másolhatók. (Előfordulhat, hogy Panasonic gépen felvett, majd később PC-n feldolgozott képek nem másolhatók.)
- Az eredeti állományok DPOF-adatai nem kerülnek átmásolásra. A másolatokhoz újra el kell készíteni a DPOF beállításokat (90. o.).
- Ha a másolás céljaul szolgáló memóriában, a másolandó állománnyal megegyező nevű fájl van, a másolás nem történik meg. (113. o.)
- Ha a beépített tárolóból kártyára másol és a kártya kapacitása nem elegendő, akkor csak a másolásra szánt fájl mennyiség egy része kerül átvitelre.

A [LEJÁTSZÁS] menü használata (folytatás)

[FORMÁZÁS] Tároló formázása

Nyomja meg a [MENU] gombot, hogy a lejátszás menübe jusson és onnan a megfelelő menüpontot választhassa (86. o.). Szokásos esetben nem szükséges a tárolók [beépített (DMC-FX3) vagy SD-kártya] formázása. Akkor szükséges a formázás, ha memóriahibára utaló üzenet jelenik meg [KÁRTYAHIBA].

Nyomja meg a ▲ gombot, a [IGEN] kiválasztásához, majd a [MENU] (menü/beállítás) gombot a jóváhagyáshoz.



- Ha nincs memóriakártya a gépben, a beépített tároló formázható. Ha kártyát helyez a kamerába, akkor a kártya formattálását végezheti el (DMC-FX3).
- Ha a beépített tároló formattálása közben megnyomja a [MENU] (menü/beállítás) gombot, a formázási folyamat megszakad. (A tároló tartalma törlődik.) (DMC-FX3)



- Kártya formázásakor az összes adat (beleértve a törlés ellen védett állományokat is), visszavonhatatlanul törlődik. Ellenőrizze a formázás megkezdése előtt, hogy minden megtartásra szánt állomány átmásolásra került-e.
- Ha a kártyát PC-vel vagy egyéb készülékkel formattálta, a gépen újra kell formázni.
- Beépített tároló vagy kártya formázásakor használjon hálózati tápegységet (DMW-AC5; megvásárolható tartozék) vagy teljesen feltöltött akkumulátort (14. o.).
- A beépített tároló formázása hosszabb időt vesz igénybe, mint a kártyáé (max. 15 mp) (DMC-FX3).
- Ne kapcsolja ki a kamerát formázás közben.
- Olyan SD-kártyát vagy SDHC-kártyát, amelyen be van kapcsolva az írás elleni védelem ([LOCK] állás) (A), nem lehet formázni.



- Ha nem lehet a beépített tárolót (DMC-FX3) vagy a kártyát formázni, keressen fel szak szervizt.

A kamera összekapcsolása PC-vel



A kamerával rögzített képeket PC-re másolhatja, ha a fényképezőgépet PC-hez csatlakoztatja. A mellékelt CD-ROM-on lévő [LUMIX Simple Viewer] szoftver problémamentes átvittelt biztosít, ha képeit PC-re másolná nyomtatási célból vagy elektronikus levél mellékleteként kívánja használni.

Ha Windows 98/98SE operációs rendszert használ, előbb telepítse az USB-meghajtóprogramot, ezután kösse össze a gépet a PC-vel.

A [LUMIX Simple Viewer] szoftver telepítéséről (és kezeléséről) a „Digitális kamera PC-s csatlakoztatása” c. kezelési útmutatóban olvashat.

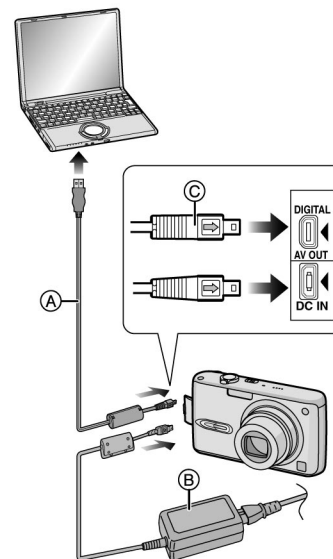

(A): USB-csatlakozókábel (mellékelve)

(B): hálózati tápegység (DMW-AC5; megvásárolható tartozék)

- Használjon hálózati tápegységet (DMW-AC5, megvásárolható tartozék) vagy teljesen feltöltött elemet/akkumulátort.
- Kapcsolja ki a kamerát mielőtt a hálózati tápegység (DMW-AC5; megvásárolható tartozék) csatlakozókábelét kihúzza vagy bedugja.

1 Kapcsolja be a fényképezőgépet és a kamerát.

2 Kösse össze a mellékelt USB-kábellel a fényképezőgépet és a PC-t.

- Az USB-kábel [➡] jelölését illesse össze a [DIGITAL] hüvely ◀ jelzésével.
- Tartsa a csatlakozódugót (C) a megfelelő irányba (egyenesen), a bedugáskor vagy a kihúzáskor. (Ha erőlteti vagy fordított irányban dugja be, az érintkezők deformálódhatnak és a kamera megsérülhet.)

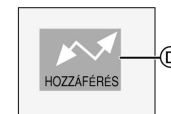

(D): Ez az üzenet jelenik meg az adatátvitel alatt.

3 Nyomja meg a ▲ gombot, a [PC] kiválasztásához, majd a [MENU] (menü/beállítás) gombot a jóváhagyáshoz.

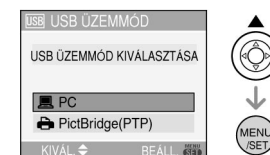

A kamera összekapcsolása PC-vel (folytatás)

- Ha a [BEÁLLÍTÁS] menü [USB ÜZEM-MÓD] paraméterét [PC]-re állítja, nem szükséges ezt a beállítást megismételni, ha a kamerát megint PC-re köti (24. o.).
- Ha a [BEÁLLÍTÁS] menü [USB ÜZEM-MÓD] paraméterét [PictBridge (PTP)]-re állítja és a kamerát PC-re köti, üzenet jelenhet meg a PC képernyőjén. Válassza a [Mégse] lehetőséget az üzenet megválaszolásakor és húzza ki az USB-kábelt a PC-ből. Változtassa meg a paraméter értékét [PC]-re, majd ismét csatlakoztassa a PC-t.

■ Mappaszerkezet

A kártya mappaszerkezetét az alábbi ábra szemlélteti.

- SD-kártya
- SDHC-kártya
- MultiMediaCard
- Beépített tároló (DMC-FX3)

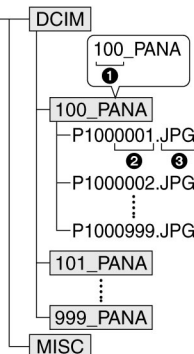

- 1 Mappaszám
- 2 Fájlszám (állományszám)
- 3 JPG: állókép
MOV: mozgókép

A mappák felépítése a következő.

| | |
|---------------------|-------------------------------------|
| DCIM | mappák ([100_PANA] – [999_PANA]) |
| 100_PANA – 999_PANA | állókép-/mozgóképállományok |
| MISC | DPOF-adatokat tartalmazó állományok |

- Legfeljebb 999 állomány tehető egy mappába, ha túllépi 999-et a következő fájl új mappába kerül.
- Fájlszám- és mappaszám nullázására (100-ra való visszaállítás), használja a [BEÁLLÍTÁS] menü [SZÁMOZÁS TÖRL.] funkcióját (24. o.).

■ Mappaváltási lehetőségek

A képek, felvételek állományokban kerülnek tárolásra. Az állományok mappákban helyezkednek el. Szükség lehet bizonyos esetekben másik mappa használatára. Mappaváltás az alábbi esetekben történik.

- 1 Ha az éppen használatban lévő mappában az állományok száma eléri a 999-et (például P1000999.JPG).
- 2 Ha kiveszi azt az eddig használt kártyát, amelyiknek a 100 számú mappáját (például 100_PANA) használta és olyan kártyát helyez be, amely szintén tartalmaz 100 számú mappát (például 100XXXXX, ahol XXXXX a gép gyártmánya), de más gyártmányú gépen készített felvételeket tartalmaz (mindkét kártyán van 100 számú mappa).
- 3 Ha a [BEÁLLÍTÁS] menüben aktiválja a [SZÁMOZÁS TÖRL.] paramétert, azaz mappaváltást kezdeményez (mappákat vagy állományokat nem tartalmazó kártyák esetén a mappaszám a kezdőértékre 100-ra áll).

■ A PictBridge (PTP) beállításairól

Az USB kapcsolat használható annak ellenére, hogy az [USB ÜZEMMÓD] paraméter [PictBridge (PTP)]-re állítja, ha a PC-n Windows XP Home Edition, Windows XP Professional vagy Mac OS X operációs rendszert futtat.

- A fényképezőgépről csak képeket tölthet át, a kártyára azonban nem írhat, és nem törölhet róla.
- Ha a kártyán 1000 vagy annál több kép van, akkor a képek importálása nem történik meg.



- Ne használjon a mellékeltől kívül más USB-csatlakozókábelt.
- Ne húzza ki az USB-kábelt, amikor az [HOZZÁFÉRÉS] üzenet olvasható.
- Ha a kártyán sok felvétel van, a másolás folyamata sokáig tarthat.
- Ha a kamerát PC-re köti, akkor a mozgóképek lejátszása bizonyos esetekben nem tökéletes. Ekkor másolja ezeket a videoállományokat a PC-re, majd onnan próbálja meg indítani a lejátszásukat.
- Ha a maradék akkumulátor-kapacitás az adatcsere közben lecsökken, a felvett adatok megsérülhetnek. Ezért, ha a fényképezőgépet a PC-re köti, kellően feltöltött akkumulátort (14. o.), illetve hálózati tápegységet használjon (DMW-AC5; megvásárolható tartozék).
- Ha a maradék akkumulátor-kapacitás az adatcsere közben csökken, az állapotjelző villog és riasztási hang hallható. Állítsa le ebben az esetben az adatcserét.
- **Ha a csatlakoztatott PC-n Windows 2000 operációs rendszer fut és a kamerával USB-kábellel van összekötve, nem szabad a csatlakoztatás ideje alatt a kártyát a kamerában kicserélni. Ellenkező esetben a kártyán lévő állományok sérülhetnek. Előbb húzza ki az USB-kábelt, majd ezután cserélje ki a kártyát.**
- PC-n manipulált (módosított vagy elforgatott) képeket nem lehet megjeleníteni (teljes képes lejátszás, mozaik lejátszás, naptárnézet), a képernyő fekete marad.

[Windows]

Az eszköz a [Sajátgép] mappába kerül.

- Ha a fényképezőgépet első alkalommal köti össze a PC-vel, akkor a szükséges meghajtót a rendszer automatikusan telepíti, hogy a Windows „Plug and Play” módon felismerhesse, majd a [Sajátgép] mappába.

[Macintosh]

Az eszköz a képernyőn jelenik meg.

- Ha a kamerában nincs kártya, az eszköz a képernyőn „LUMIX” néven szerepel.
- Ha a kamerában kártya van, az eszköz a képernyőn név nélküli ([NO_NAME] vagy [Untitled]) meghajtóként szerepel.

■ Mozgóképek lejátszása számítógépen

Használja a mellékelt CD-ROM-on található „QuickTime” (Windows 2000/XP) szoftvert, ha a kamerával készített videofelvételeit PC-n kívánja lejátszani.

- Ha Windows 98/98SE/Me operációs rendszert használ, akkor az alábbi internet honlapról tudja a szükséges szoftver verziót (Quick Time 6.5.2for PC) letölteni.
<http://www.apple.com/support/quicktime/>
- Macintosh OS használata esetén a szoftver már telepítve van.

A kamera összekapcsolása PC-vel (folytatás)

- További információkért kérjük, olvassa át a „Digitális kamera PC-s csatlakoztatása” c. használati útmutatót.
- Lásd a PC kezelési útmutatóját is.
- Ha nincs memóriakártya a gépben, miközben a kamerát PC-re köti, akkor a beépített tárolóban lévő képeket lehet feldolgozni, elérni. (DMC-FX3)
- Nem lehet a kétféle tároló között átkapcsolni, mialatt a fényképezőgép a PC-re van kötve. Ha mégis szükséges az átkapcsolás, szakítsa meg a kapcsolatot (húzza le az USB-kábelt) és helyezze be / vegye ki a kártyát, majd ismét csatlakoztassa az USB-kábelt. (DMC-FX3)

Képek kinyomtatása



Ha a fényképezőgépet közvetlenül csatlakoztatja USB-kábelen keresztül (mellékelt tartozék) a PictBridge-et támogató nyomtatóra, akkor kiválaszthatja a kinyomtatandó képeket vagy elindíthatja a nyomtatási folyamatot. Állítsa be a nyomtatás paramétereit, mint például nyomtatási minőség, a nyomtatás megkezdése előtt. (Olvassa el a nyomtató használati útmutatóját.)

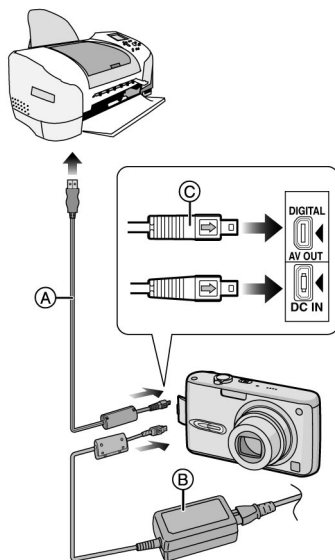

- Ⓐ : USB-csatlakozókábel (mellékelt tartozék)
 Ⓑ : hálózati tápegység (DMW-AC5; megvásárolható tartozék)

- Több kép kinyomtatása bizonyos időbe telik. Ezért azt ajánljuk, használjon kellően feltöltött akkumulátort (14. o.) vagy hálózati tápegységet (DMW-AC5; megvásárolható tartozék) a nyomtatóra való csatlakozásnál.

- Kapcsolja ki a kamerát mielőtt a hálózati tápegység (DMW-AC5, megvásárolható tartozék) csatlakozókábelét kihúzza vagy bedugja.

1 Kapcsolja be a fényképezőgépet és a nyomtatót.

2 Kösse össze a mellékelt USB-kábellel a fényképezőgépet és a nyomtatót.

- Az USB-kábel [➡] jelölését illesse össze a [DIGITAL] hüvely [◀] jelzésével.
- Tartsa a csatlakozódugót Ⓢ a megfelelő irányba (egyenesen), a bedugáskor vagy a kihúzáskor. (Ha erőlteti vagy fordított irányban dugja be, az érintkezők deformálódhatnak és a kamera megsérülhet.)

3 Nyomja meg a ▼ gombot, a [PictBridge (PTP)] kiválasztásához, majd a [] (menü/beállítás) gombot a jóváhagyáshoz.

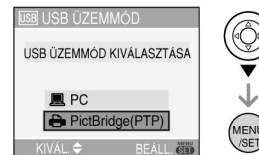

- Ha a [BEÁLLÍTÁS] menü [USB ÜZEMMÓD] paraméterét [PictBridge (PTP)]-re állítja, nem szükséges ezt a beállítást megismételni, ha a kamerát megint nyomtatóra köti (24. o.).



- Ne használjon a mellékeltől kívül más USB-kábelt.
- Ha nincs memóriakártya a gépben, miközben a kamerát PC-re köti, akkor a beépített tárolóban lévő képeket lehet feldolgozni, elérni. Ha kártyát helyez a kamerába, akkor a kártyán lévő állományok kezelhetők (DMC-FX3).

- Nem lehet a kétféle tároló között átkapcsolni, mialatt a fényképezőgép a nyomtatóra van kötve. Ha mégis szükséges az átkapcsolás, szakítsa meg a kapcsolatot (húzza le az USB-kábelt) és helyezze be / vegye ki a kártyát, majd ismét csatlakoztassa az USB-kábelt. (DMC-FX3)
- Ha [BABA1] vagy [BABA2] jelenetmódban készült felvételeit az életkor vagy utazási felvételeit az eltelt napok feltüntetésével kívánja kinyomtatni, használja a mellékelt CD-ROM-on lévő [LUMIX Simple Viewer] szoftvert és nyomtassa ki a képet PC-n. Az ide vonatkozó információkat a „Digitális kamera PC-s csatlakoztatása” című kezelési útmutatóban találja.
- A PictBridge kompatibilis nyomtatókról további tájékoztatást kaphat a szakboltokban.

■ Egyedi kép

1 Válassza ki az [EGY KÉP] menüpontot a ▲ gombbal és nyomja meg a [] (menü/beállítás) gombot.

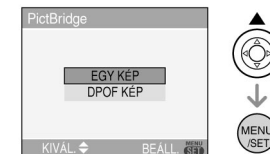

2 Keresse ki a kinyomtatandó képet a ◀▶ gombbal, majd nyomja meg a ▼ gombot.



- Az üzenet kb. két másodpercre jelenik meg.

Képek kinyomtatása (folytatás)

- 3** Válassza ki a [NYOMT. KEZD.] menüpontot a ▲ gombbal és nyomja meg a [MENU] (menü/beállítás) gombot.



- A nyomtatás befejezéséhez nyomja meg a [MENU] (menü/beállítás) gombot.

- 4** A nyomtatás befejeztével szüntesse meg a kapcsolatot (húzza ki az USB-kábelt).

■ Dátumnyomtatás, nyomatszám, papírméret és oldalnyomtatás beállítások

A harmadik lépésnél látható összes menüpont kiválasztható és beállítható.

- A nyomtató által nem támogatott opciók szürke színnel jelennek meg és nem választhatók.
- Ha a képeket olyan papírmátumban vagy oldalkép (kinézet) szerint akarja nyomtatni, amit a fényképezőgép nem támogat, akkor a [PAPIRMÉRET] vagy a [OLDAL ELRENDEZÉS] paramétert állítsa []-ra és a papírmátumot vagy az oldalképet a nyomtatón állítsa be. (Olvassa át a nyomtató kezelési útmutatóját.)

• [NYOMT. DÁTUMMAL]

| | |
|-----|---|
| | A nyomtató saját beállításai érvényesülnek. |
| OFF | A dátumot nem nyomtatja. |
| ON | A dátumot nyomtatja. |

- Ha a nyomtató nem támogatja a dátum nyomtatását, akkor a dátum nem nyomtatható rá a képre.

• [NYOMT. SZÁMA]

Állítsa be a nyomatok számát.

- [PAPIRMÉRET] (a fényképezőgép által választható papírméretek) A választható papírméretek két részletben jelennek meg (1/2 és 2/2). Nyomja meg a ▼ gombot a kívánt menüpont kiválasztásához.

| | |
|-------------------------|--|
| 1/2 | |
| | A nyomtató saját beállításai érvényesek. |
| L/3,5"×5" | 89 mm×127 mm |
| 2L/5"×7" | 127 mm×178 mm |
| POSTCARD (levelezőlap) | 100 mm×148 mm |
| A4 | 210 mm×297 mm |
| 2/2* | |
| CARD SIZE (kártyaméret) | 54 mm×85,6 mm |
| 10×15cm | 100 mm×150 mm |
| 4"×6" | 101,6 mm×152,4 mm |
| 8"×10" | 203,2 mm×254 mm |
| LETTER (levélpapír) | 216 mm×279,4 mm |

* Ezek az opciók nem jelennek meg, ha a nyomtató ezeket a papírméreteket nem támogatja.

• [OLDAL ELRENDEZÉS]

(a fényképezőgép által választható oldal elrendezések)

| | |
|--|---|
| | A nyomtató saját beállításai érvényesülnek. |
| | egy keret nélküli kép, egy oldalra |
| | egy keretes kép, egy oldalra |
| | két kép, egy oldalra |
| | négy kép, egy oldalra |

- A nyomtató által nem támogatott oldal elrendezések nem választhatók.

■ DPOF-kép

- Állítson be előre a nyomtatásra szánt képekhez DPOF-adatot (90. o.).

- 1** Válassza a [DPOF] lehetőséget a ▼ gomb megnyomásával, ezt követően nyomja meg a [MENU] (menü/beállítás) gombot.

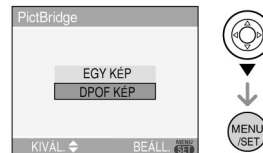

- 2** Válassza a [NYOMT. KEZD.] menüpontot a ▲ gomb segítségével, majd nyomja meg a [MENU] (menü/beállítás) gombot.

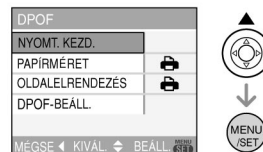

- A [NYOMT. KEZD.] menüpont nem választható, amíg nincs DPOF nyomtatásra kijelölt kép. Állítsa be a kívánt adatokat a [DPOF NYOMT.] paraméterben (90. o.).
- A nyomtatás leállításához nyomja meg a [MENU] (menü/beállítás) gombot.

- 3** A nyomtatás befejeztével szüntesse meg a kapcsolatot (húzza ki az USB-kábelt).

■ A dátumnyomtatás beállítása DPOF-nyomtatás esetén

Ha a nyomtató támogatja a dátum kinyomtatását (a DPOF-beállítások alapján), javasoljuk, hogy a dátum nyomtatását a DPOF-beállítások során kérje (91. o.). A [DPOF KÉP] paraméter kiválasztásakor a felvételi dátum a képre nyomtatható.

■ Layout-nyomtatás

- Egy kép többszörös nyomtatása 1 oldalra**
Amennyiben egy oldalra ugyanazt a képet négyszer szeretné nyomtatni, állítsa be az [OLDAL ELRENDEZÉS] paramétert []-ra, majd állítsa be a [NYOMT. SZÁMA] paramétert négyre.
- Különböző képek nyomtatása 1 oldalra (csak DPOF-nyomtatással)**
Amennyiben például négy különböző képet szeretne egy oldalra nyomtatni, állítsa be az [OLDAL ELRENDEZÉS] paramétert []-ra, majd állítsa be a nyomatok számát a [DPOF NYOMT.] funkcióban a négy kép mindegyikénél 1-re.



- Ne húzza ki az USB-csatlakozókábelt, ha világít a kábelmegszakítás figyelmeztető szimbóluma []. (Nyomtatótól függően előfordul, hogy a figyelmeztető szimbólum nem gyullad fel.)
- Ha a maradék akkumulátor-kapacitás az adatátvitel közben csökken, az állapotjelző villog és riasztási hang hallható. Állítsa le ebben az esetben az adatcserét a [MENU] (menü/beállítás) gombbal, függessze fel átmenetileg a nyomtatást. Ha abba marad a nyomtatás szakítsa meg az USB összeköttetést.
- Ha a [] kijelzés nyomtatás közben narancs színben világít, a kamera nyomtatóhibát érkezik. Ellenőrizze a nyomtatott, hogy nem történt-e működési hiba.
- A DPOF-nyomtatásnál a képek nyomtatása időben eltolódva történik, ha nagy sorozatot nyomtat vagy sok képet nyomtat. A nyomtatásból hátralévő nyomatok száma eltérhet a beállítottól. Ez azonban nem jelent működési zavart.
- A nyomtató beállításai adott esetben elősőbbeséget élveznek a fényképezőgép beállításával szemben a dátum kinyomtatása során. Ellenőrizze a nyomtatón is a dátum nyomtatására vonatkozó beállításokat.

Tévén történő képmegjelenítés



■ Képek lejátszása az AV-kábellel (mellékelt tartozék)

- Állítsa be a kamerán a tévéképernyő oldal-arányát (25. o.).
- Kapcsolja ki a fényképezőgépet és a televíziót.

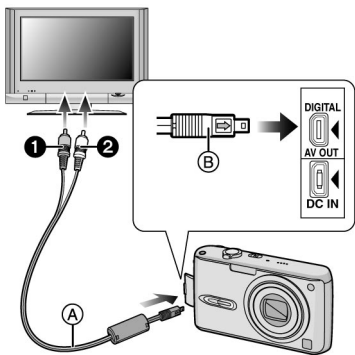

1 Dugaszolja az AV-kábelt (A) a fényképezőgép [AV OUT] aljzatába.

- A kábel [➔] jelölését illesse össze a [AV OUT] hüvely [◀] jelzésével.
- Tartsa a csatlakozódugót (B) megfelelő irányban (egyenesen), a bedugáskor vagy a kihúzáskor.

2 Dugja az AV-kábelt a televíziókészülék bemeneti csatlakozójába.

- 1 sárga: a video in aljzatba
- 2 fehér: az audio in aljzatba

3 Kapcsolja be a televíziót, és válassza a külső bemenetet.

4 Kapcsolja be a fényképezőgépet.



- Ne használjon más AV-kábelt, mint amit a géphez kapott.
- A tévé képernyőjén csak akkor jelenik meg kép, ha a fényképezőgépet lejátszásra [▶] állítja.
- Bizonyos esetben a képernyőn a képszelek (körben) nem látszanak.
- A tévé bizonyos üzemmódjaiban előfordulhat, hogy a kamera csatlakoztatásának pillanatában vízszintes vagy függőleges irányban eltorzul vagy a képszelek nem látszanak. Ekkor változtassa meg a tévé megjelenítési paramétereit.
- A kamera hangrögzítési rendszere: mono. (Ezért lejátszáskor is mono hang hallható.)
- Olvassa el a televíziókészülék használati útmutatóját is.
- Álló képek tévéen történő (elforgatott) megjelenítése esetén képhibák léphetnek fel.
- Ha a [BEÁLLÍTÁS] menü [VIDEOKIMENET] paramétereit a megfelelő értékre állítja, akkor a képek más országok (régión) tévéin is megjeleníthetők, ha azok az NTSC vagy a PAL rendszert használják.

■ Képek lejátszása SD-memóriakártya olvasóval felszerelt televíziókészüléken

A felvételeket tartalmazó SD-memóriakártya lejátszható, SD-olvasóval felszerelt televíziókészüléken.



- Az SDHC-kártya tartalma csak az arra alkalmas olvasóval ellátott tévékészüléken játszható le.
- Tévé típusától függően, a képek nem töltik ki a teljes képernyőt vagy a képszelek (körben) nem látszanak.
- Mozgóképek nem játszhatók le közvetlenül memóriakártyáról. Ez esetben kösse össze AV-kábellel a kamerát és a tévét.
- Az MMC (MultiMediaCard) kártya bizonyos esetben nem olvasható a tévé SD-olvasójával.

Képernyőszimbólumok

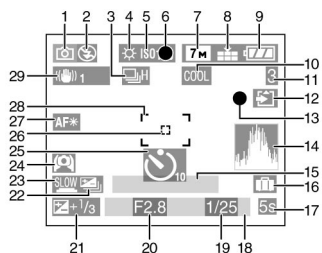

A Felvételnél

- 1 Felvétel (26. o.)
- 2 Vaku (42. o.)
- 3 Sorozatfelvétel (51. o.)
[U]: Hangfelvétel (69., 82. o.)
- 4 Fehéregyensúly (76. o.)
- 5 ISO-érzékenység (78. o.)
- 6 Fókusz (26. o.)
- 7 Képméret (80. o.)
- 8 Képmínőség (80. o.)
 Mozgóképek üzemmódban (69. o.):
[30fps VGA / 10fps VGA / 30fps QVGA / 10fps QVGA (4:3)]
[30fps 16:9 / 10fps 16:9 (16:9)]
[C]: Képrengés (28. o.)
- 9 Az akkumulátor állapotjelzője (14. o.)
- 10 Színhatás (85. o.)
- 11 Rögzíthető kép / rendelkezésre álló felvételi idő mozgóképek üzemmódban (69. o.) például: [R1h20m30s]
- 12 Kártyaművelet (14. o.)
[C] / [C]: Memóriakártya (17. o.)
[IN] / [IN]: Belső tároló (18. o., DMC-FX3)
- 13 Felvétel
- 14 Hisztogram (40. o.)

- 15 Életkor (61. o.)
 - Az életkor kijelzése (kb. 5 másodpercig látható), ha a kamera gyermek jelenetmódban volt a bekapcsoláskor vagy más üzemmódból kapcsol át ide és a pontos idő vagy a születési adatok beállítása után.

Az utazás kezdete óta eltelt napok száma (63. o.)

- Bekapcsolás vagy más üzemmódról felvételre kapcsolás után ez jelenik meg a képernyőn kb. 5 másodpercre, ha korábban beállította a gép óráját és az elutazás dátumát (azaz bekapcsolta ezt a funkciót).

- 16 [T]: Utazási felvétel (63. o.)
- 17 A felvétel során eltelt idő (69. o.)
- 18 Dátum és pontos idő
 - A dátum és pontos idő kijelzése bekapcsoláskor, a pontos idő beállításakor és lejátszásból felvételre kapcsoláskor kb. 5 másodpercig látható.

Zoom (31. o.) / extra optikai zoom (32. o.) / digitális zoom (33. o.)
[EZ W T 1X]
- 19 Zársebesség (26. o.)
[I ISO] (intelligens ISO vezérlés) (79. o., DMC-FX07)
- 20 Blende érték (26. o.)
- 21 Expozíció-kiegyenlítés (48. o.)
- 22 Automata expozíció-sorozat (49. o.)
- 23 Lassú zársebesség (84. o.)
- 24 Felemelt kamera (41. o.)
 Fokozott fényerő (41. o.): [*]
- 25 Önkioldó (47. o.)
- 26 AF-terület, egy pont (spot) fókusz esetén (82. o.)
- 27 AF segédfény (83. o.)
- 28 AF-terület (26. o.)
- 29 Optikai képstabilizátor (50. o.)

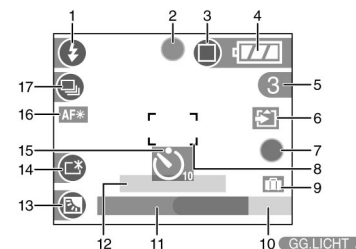

B Felvételnél Egyszerű üzemmódban

- 1 Vaku (42. o.)
- 2 Fókusz (26. o.)
- 3 Képméret (29. o.)
[C]: Képrengés (28. o.)
- 4 Az akkumulátor állapotjelzője (14. o.)
- 5 Rögzíthető képszám
- 6 Kártyaművelet
[C] / [C]: Memóriakártya (17. o.)
[IN] / [IN]: Belső tároló (18. o., DMC-FX3)
- 7 Felvétel
- 8 AF-terület (26. o.)
- 9 Utazási felvétel (63. o.)
- 10 Ellenfény kompenzáció szükséges (30. o.)

- 11 Dátum és pontos idő kijelzés
 - A dátum és pontos idő a bekapcsoláskor, a pontos idő beállításakor és lejátszásból felvételre kapcsoláskor kb. 5 másodpercig látható.

Zoom (31. o.) / Extra optikai zoom (32. o.)
[EZ W T 1X]
- 12 Az utazás kezdete óta eltelt napok száma (63. o.)
 - Bekapcsolás vagy más üzemmódról felvételre kapcsolás után ez jelenik meg a képernyőn kb. 5 másodpercre, ha korábban beállította a gép óráját és az elutazás dátumát (azaz bekapcsolta ezt a funkciót).
- 13 Ellenfény kompenzáció (30. o.)
- 14 Fokozott fényerő (41. o.)
- 15 Önkioldó (47. o.)
- 16 AF segédfény (83. o.)
- 17 Sorozatfelvétel (51. o.)

Képernyőszimbólumok (folytatás)

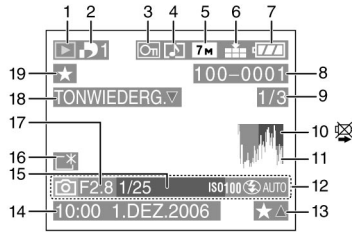

© Lejátszásnál

- 1 Lejátszás (35. o.)
- 2 A DPOF nyomatok száma (90. o.)
- 3 Védett kép (92. o.)
- 4 Hangos képek / mozgóképek (74. o.)
- 5 Képméret (80. o.)
- 6 Képmínőség (80. o.)
Mozgókép üzemmódban (69. o.)
 (4:3)
 (16:9)
Egyszerű üzemmódban (29. o.)
 : ENLARGE
 : 4" x 6" / 10 x 15 cm
 : E-MAIL
- 7 Az akkumulátor állapotjelzője (14. o.)
- 8 Mappa / Fájlszám (100. o.)
Kártyaművelet (DMC-FX3)
 : Memóriakártya (17. o.)
 : Belső tároló (18. o.)
- 9 Képszám / Összes képszám

- 10 Kábel használat (105. o.)
 - PictBridge kompatibilis nyomtatóval történő összekapcsolás esetén világít, arra figyelmeztet, hogy az adatátvitel során nem szabad a csatlakozást megszüntetni. (Nem minden nyomtató használata esetén működik.)

A mozgókép felvétel időtartama (69. o.)
például: **1h20m30s**
- 11 Hisztogram (40. o.)
- 12 Felvételi információk
- 13 Kedvenc kép megjelölése (88. o.)
A lejátszás során eltelt idő (74. o.)
például: **1h20m30s**
- 14 A rögzítés dátuma és időpontja
- 15 Életkor (61. o.)
- 16 Fokozott fényerő (41. o.)
- 17 Az utazás kezdete óta eltelt napok száma (63. o.)
- 18 Hangfelvétel lejátszása (74. o.)
 : Hangfelvétel lejátszása
 : Mozgókép üzemmódban (69. o.)
- 19 Kedvenc kép (88. o.)

Üzenetek

Bizonyos esetekben a képernyőn állapot- és hibaüzenetek jelennek meg. A legfontosabb üzeneteket az alábbiakban olvashatja.

[EZ A MEMÓRIAKÁRTYA VÉDETT]

Törölje a memóriakártya írásvédelmét (kapcsolja el [LOCK] helyzetből) (17. o., 92. o., 98. o.).

[NINCS LEJÁTSZHATÓ KÉP]

A lejátszást, a felvétel elkészítése, vagy a képeket tartalmazó memóriakártya behelyezése után indítsa el.

[EZ A KÉP VÉDETT]

A védelem kikapcsolása után a kép törölhető (92. o.).

[EZ A KÉP NEM TÖRÖLHETŐ] / [EGYES KÉPEK NEM TÖRÖLHETŐK]

A DCF-szabványnak nem megfelelő képek nem törölhetők. Ezeket a képeket a kártya formázásával törölheti, de előtte másolja PC-re a megtartásra szánt állományokat (98. o.).

[NEM LEHET TÖBB TÖRLÉSI KIVÁLASZTÁST VÉGEZNI]

Túllépte a [TÖBB KÉP TÖRLÉSE] paraméterben beállítható, egyidejűleg kijelölhető képszámot. Törölje előbb a kijelölt képet, azután folytassa a képek kijelölését csoportos törléséhez. Több mint 999 kedvenc kép jelölhető ki.

[ERRE A KÉPRE NEM ÁLLÍTHATÓ BE] / [EGYES KÉPEKRE NEM ÁLLÍTHATÓ BE]

Ha a kép (képek) nem felel meg a DCF-szabványnak, akkor a DPOF beállítás nem végezhető el.

[BEÉPÍTETT MEMÓRIÁBAN NINCS ELÉG HELY] / [NINCS ELÉG HELY A MEMÓRIAKÁRTYÁN] (DMC-FX3)

Elfogyott a rendelkezésre álló szabad memória.

- Belső memóriából kártyára másolás esetén (ekkor az összes kép másolása zajlik), a másolás megszakad, ha elfogy a hely a kártyán.

[EGYES KÉPEK NEM MÁSOLHATÓK] / [MÁSOLÁS NEM VÉGEZHETŐ EL] (DMC-FX3)

Nem lehet másolni azokat az állományokat, amelyek

- neve megegyezik a másolás céljával szolgáló adathordozón lévő egyik fájléval.
- nem felelnek meg a DCF-szabványnak.
- más berendezésen felvett vagy manipulált képeket.

[BEÉPÍTETT MEMÓRIA HIBA, BEÉPÍTETT MEMÓRIA FORMATTÁLHATÓ?] (DMC-FX3)

Ha a beépített memóriát PC-ről formázza vagy kiveszi az akkumulátort anélkül, hogy a fényképezőgépet kikapcsolná, ez a hibaüzenet jelenik meg. Formázza újra a beépített memóriát a kamerán (94. o.). A beépített memória tartalma elvész.

[MEMÓRIAKÁRTYA HIBA, FORMATTÁLHATÓ A KÁRTYA?]

A fényképezőgép a kártyát nem ismeri fel. Formázza újra a kártyát a kamerában, de előtte másolja PC-re a megtartásra szánt állományokat (98. o.).

Üzenetek (folytatás)

[KAPCSOLJA KI ÉS BE A KAMERÁT]

Ez az üzenet akkor jelenik meg, amikor a fényképezőgép nem működik helyesen. Kapcsolja ki a fényképezőgépet, majd kapcsolja be. Forduljon a márkakereskedőhöz vagy a legközelebbi szervizközpontozhoz, ha az üzenet továbbra is megjelenik.

[MEMÓRIAKÁRTYA HIBA, ELLENŐRIZZE A KÁRTYÁT]

- Sikertelen kártyaművelet történt. Helyezze be újra a kártyát.

[OLVASÁSI HIBA, ELLENŐRIZZE A KÁRTYÁT]

Az adatok olvasása során hiba lépett fel. Helyezze be ismét a kártyát. Ügyeljen a kártya korrekt helyzetére és próbálja meg ismét olvasni a kártyát.

[ÍRÁSI HIBA, ELLENŐRIZZE A KÁRTYÁT]

Kapcsolja ki a fényképezőgépet, és vegye ki a kártyát. Ezt követően tegye vissza a kártyát és kapcsolja be a gépet. Ellenőrizze, hogy a gép ki van-e kapcsolva, mielőtt eltávolítja vagy beteszi a kártyát, ellenkező esetben a kártya vagy annak tartalma megsérülhet.

[A KÁRTYA ÍRÁSI SEBESSÉGÉNEK KORLÁTOZÁSA MIATT MOZGÓKÉP FELVÉTEL TÖRÖLVE]

- [30fpsVGA] üzemmód választásakor használjon 10 MB/s vagy ennél gyorsabb írási sebességű SD-kártyát.
- Az SD- és az SDHC-kártya fajtájától függően a felvétel menet közben megszakadhat.

[NEM HOZHATÓ LÉTRE MAPPA]

Újabb mappát nem lehet létrehozni, mert a mappaszám elérte a maximumot (100. o.). A fontos állományok PC-re mentése után formázza a kártyát (98. o.). Ha a [BEÁLLÍTÁS] menü mappaváltást ([SZÁMOZÁS TÖRL.] kezdeményez közvetlenül formattálás után, a mappaszám 100-ra áll be (24. o.).

[KÉP LÁTHATÓ 4:3 TV KÉPARÁNYHOZ/ KÉP LÁTHATÓ 16:9 TV KÉPARÁNYHOZ]

- AV-kábel csatlakozik a kamerához. Nyomja meg a [MENU/SET] (menü/beállítás) gombot az üzenet eltüntetéséhez.
- A tévéképernyő oldalirányának megváltoztatása a [BEÁLLÍTÁS] menü [TV KÉPARÁNY] paraméterében lehetséges (25. o.).
- Ez az üzenet akkor is megjelenik, ha USB-kábelt csatlakoztat a géphez, a kábel másik végét dugja PC-be vagy nyomtatóba (99., 102. o.).

Hibaelhárítás

Ha a gép működési paramétereit visszaállítja a gyári alapértékekre, lehetséges, hogy javulás érhető el.

Válassza a [BEÁLLÍTÁS] menü [ALAPÁLLAPOT] paraméterét (24. o.).

■ Akkumulátor és áramforrás

1: A kamera bekapcsolás után nem használható.

- Az akkumulátor megfelelően van csatlakoztatva?
 - Ellenőrizze a kártya helyzetét (15. o.).
- Kellő mértékben fel van töltve az akkumulátor?
 - Megfelelően feltöltött akkumulátort használjon.

2: Az LCD-monitor kikapcsol, bár a kamera bekapcsolt állapotában van.

- Az [ENERGIATAK.] funkció (22. o.) be van kapcsolva vagy a gazdaságos üzemmódot (23. o.) használ?
 - Nyomja le félig a kioldógombot, hogy kikapcsolja ezt az üzemmódot.
- Kimerült az akkumulátor?
 - Töltse fel vagy cserélje teljesen feltöltött akkumulátorra.

3: A fényképezőgép a bekapcsolás után azonnal kikapcsol.

- Kimerült az akkumulátor?
 - Használjon megfelelően feltöltött akkumulátort.
 - Ha bekapcsolva hagyja a kamerát, az akkumulátor kimerül. Kapcsolja ki gyakran a gépet az [ENERGIATAK.] funkció (22. o.) stb. használatával.

■ Felvétel

1: A kép nem készíthető el.

- Van kártya a kamerában?
- Jó üzemmódot állított be?
- Van elegendő szabad hely a beépített memóriában (DMC-FX3) vagy a kártyán?
 - A felvétel megkezdése előtt töröljön néhány képet. (37. o.)

2: A felvétel fehéres árnyalatú, elmosódott. Az objektív koszos.

- Az elmosódott, fehéres árnyalat oka lehet az objektívre került szennyeződés, ujjnyom. Ha piszkos az objektív, kapcsolja be a gépet, hogy az objektív (11. o.) kiemelkedjen a géptestből, majd törölje meg a lensét puha, száraz kendővel.

3: A felvétel túl világos vagy túl sötét.

- Ellenőrizze, hogy az expozíció módosító értéke helyesen van-e beállítva (48. o.).

4: Néha két vagy három kép exponálása történik egyszerre.

- Automata expozíciósorozat (49. o.) vagy sorozatfelvétel üzemmódot használ (51. o.)?

5: A tárgy nincs megfelelően élesre állítva.

- A fókusztartomány a felvételi módtól függ. Állítsa be a tárgy távolságának megfelelő üzemmódot az üzemmódválasztó tárcsával.
- A tárgy a fókusztartományon kívül van (27. o.)?
- Felvétel közben beremegett a kamera?

Hibaelhárítás (folytatás)

6: Torz a felvétel, az optikai képstabilizátor nem működik.

- Sötét helyen vagy zárt térben a zársebesség megnőhet és az optikai képstabilizátor helytelenül működhet. Javasoljuk, hogy mindkét kezével tartsa mozdatlanul a kamerát (27. o.). Alacsonyabb zársebesség esetén ([LASSÚ ZÁR] paraméter beállításakor) használjon állványt és önkilodót (47. o.), felvétel készítésekor.

7: A felvétel szemcsés. Képhibák látszanak.

- Az ISO-érzékenység túl nagy vagy a zársebesség túl alacsony? (Az ISO-érzékenység gyárilag [AUTO] értéken van. Ehhez képest történik az érzékenység növelése beltérben.)
 - Csökkentse az ISO-érzékenység mértékét (78. o.).
 - Állítsa a [KÉPBEÁLLÍTÁS] paramétert [NATURAL]-ra (85. o.).
 - Világosabb környezetben készítse a felvételt.
- Nagyérzékenységű ([MAGAS ÉRZÉK.]) jelenetmódban (61. o.) a kép felbontása, a magasabb érzékenységű feldolgozás miatt, kissé gyengébb. Ez nem jelent működési hibát.

8: Mozgóképek üzemmódban a felvétel megszakad.

- MMC adathordozót használ?
 - Ez a készülék nem támogatja Multi MediaCard használatát.
- [30fpsVGA] vagy [30fps16:9] üzemmód választásakor használjon 10 MB/s vagy ennél gyorsabb írási sebességű SD-kártyát.
- Az SD- vagy az SDHC-kártya fajtájától függően a felvétel menet közben megszakadhat.

9: Független vonal jelenik meg az LCD-monitoron.

- Ez a flecknek (folt) nevezett jelenség a CCD-re jellemző. Akkor látható, amikor a tárgy világos részt tartalmaz. A „foltos” kép nem színhelyes. A fleck nem jelent működési hibát. Mozgóképek rögzítésénél fordul elő, állóképeknél viszont nem.

■ LCD-monitor

1: Az LCD-monitor néha kikapcsol, bár a kamera bekapcsolt állapotában van.

- Bekapcsolta az energiatakarékos funkciót (23. o.)?
 - A vaku feltöltésének idejére az LCD-monitor kikapcsol.

2: A képernyő fényereje rövid időre gyengébb vagy erősebb lesz.

- Ez a jelenség akkor lép fel, amikor a kioldógombot félig nyomja le, de ez nem befolyásolja a felvett képek minőségét.

3: A monitor beltérben villog.

- Sötét környezetben rövid ideig zavarjelek jelenhetnek meg az LCD-monitoron a fluoreszkáló fény hatására. A felvétel minőségét azonban ez nem befolyásolja.

4: A képernyő túl világos vagy túl sötét.

- Állítsa be a képernyő fényerejét (21. o.).
- Bekapcsolta a felemelt kamera vagy a fokozott fényerő funkciót?

5: Az LCD-monitor néhány képpontja mindig fekete, piros, kék vagy zöld színű.

- A jelenség nem okoz működési hibát. Ezek a képpontok nincsenek hatással a felvett képekre.

6: A monitoron zavarjelek láthatók.



- Sötét környezetben zavarjelek jelenhetnek meg az LCD-monitor fényerejének fenntartására. A felvétel minőségét azonban ez nem befolyásolja.

7: Független vonal jelenik meg az LCD-monitoron.

- Ez a flecknek (folt) nevezett jelenség a CCD-re jellemző. Akkor látható, amikor a tárgy világos részt tartalmaz. A „foltos” kép nem színhelyes. A fleck nem jelent működési hibát. Mozgóképek rögzítésénél fordul elő, állóképeknél viszont nem.

■ Vaku

1: A vaku nem működik.

- Kikapcsolva  üzemmódban van a vaku?
 - Változtassa meg a paraméter értékét (42. o.).
- Mozgóképek üzemmódban , tájkép (55. o.), éjszakai tájkép (56. o.), tűzijáték (59. o.), csillagos égbolt (59. o.), légi fotó (60. o. DMC-FX07) vagy nagyérzékenységű (61. o. DMC-FX07) jelenetmódban a vakut nem lehet használni.

2: A vaku kétszer működik.

- Vörösszemhatás-csökkentése üzemmódban (43. o.) az első villanás a vörösszemhatás megakadályozására szolgál, mielőtt a tényleges expozíció megtörténik. Az első villanást (amely a szemek piros fényvisszaverését hivatott csökkenteni) követően, a felvétel készítésekor a vaku ismét működésbe lép.

■ Lejátszás

1: A megjelenő kép elfordított (nem várt) helyzetben jelenik meg.

A fényképezőgép alkalmas arra, hogy lejátszáskor az álló helyzetű képeket automatikusan elforgassa (nem kell a nézőnek a fejét megdönteni, ha ilyen képet tekint meg). (Felfelé vagy lefelé tartott kamerával készített álló helyzetű képek esetén nem mindig ismeri fel a gép az elforgatott felvételi helyzetet.)

- A [KIJELZ.FORG.] paraméter (89. o.) [OFF]-ra állítása kikapcsolja az elforgatást.
- A [FORGATÁS] funkcióval a képek elforgathatóak (89. o.).

2: A kép nem játszható le.

- Az üzemmódváltó tárcsa lejátszásra  van beállítva?
- Van kártya a gépben?
- Van kép a beépített tárolóban (DMC-FX3) vagy a kártyán? A beépített tárolóba felvett képek látszanak, ha nincs kártya a gépben. Ha kártyát helyez a kamerába, akkor az azon található képek tekinthetők meg (17. o. DMC-FX3).

3: A mappa/fájl szám kijelzés helyén [-] jelenik meg és a képernyő fekete marad.

- PC-n manipulált vagy más gyártmányú digitális kamerán felvett állományról van szó? Akkor is előfordulhat, ha a kép exponálását követő kártyára írás közben megszűnik a gép tápellátása (gyenge akkumulátor, akkumulátor kivétele).
 - Az ilyen fajta kép, formázással tüntethető el (98. o.). (Formátálás után az eredeti kártya tartalom elvész, ezért rendkívüli figyelemmel végezze a formázást.)

Hibaelhárítás (folytatás)

4: Naptárnézetben a képhez más dátum tartozik, mint a saját felvételi időpontja.

- PC-n manipulált vagy más gyártmányú digitális kamerán felvett állományról van szó? Ebben az esetben előfordul, hogy naptárnézetben a képhez a saját felvételi dátumától eltérő időpont tartozik. (72. o.)
- Jól állította be a kamerát (21. o.)? Ha a kamera és a PC órája eltérő (más dátum van beállítva bennük) előfordulhat, hogy a PC-re átmásolt, majd a kártyára visszaírt állományok nem a saját felvételi időpontjukat mutatják naptárnézetben.

■ Tévé, PC és nyomtató

1: A kép nem jelenik meg a televízió képernyőjén.

- A fényképezőgép helyesen van összekötve a televízióval?
- Állítsa a televíziót video-bemenet üzemmódba.

2: Az LCD-monitor és a tévé képernyő képe eltér egymástól.

Némely tévé látható képmezeje kisebb, így a képszélek lemaradhatnak. Ez nem jelent működési hibát.

3: Nem lehet mozgóképet a tévén megjeleníteni.

- Közvetlenül, a kártyaolvasóval rendelkező tévébe dugott memóriakártyáról akar mozgóképet lejátszani?
 - Csatlakoztassa a kamerát a tévéhez AV-kábelen, így a fényképezőgépen keresztül a kártya tartalma lejátszható. PC-vel létesített kapcsolaton képek átvitele nem lehetséges. (106. o.)

4: A képeket nem lehet a PC-re átküldeni.

- A fényképezőgép helyesen van összekötve a PC-vel?
- Helyesen ismeri fel a PC a fényképezőgépet?
- Állítsa a [USB ÜZEMMÓD] paramétert [PC]-re (24. o., 99. o.)

5: A PC nem ismeri fel a kártyát. [A beépített tároló felismerhető. (DMC-FX3)]

- Húzza szét az USB-csatlakozást és ellenőrizze a kártyát a fényképezőgépben, majd ismét kösse össze a PC-vel.

6: A képek nem nyomtathatók ki a nyomtatón.

- PictBridge kompatibilis a nyomtató?
 - Ha a nyomtató nem PictBridge kompatibilis, nem lehet vele kinyomtatni a képeket (102. o.).
- Állítsa az [USB ÜZEMMÓD] paramétert [PictBridge (PTP)]-re (24. o., 102. o.).

7: Nyomtatáskor a képszélek eltűnnek.

- Törölje a korábban beállított képkivágás vagy szegély nélküli nyomtatás funkciót, amely befolyásolhatja a kép széleinek megjelenítését. Az egyes nyomtatók viselkedése eltérhet. (A részletekről nézze meg az adott nyomtató kezelési útmutatóját.)
- Ha fotólabor nyomtatja ki a képeket, érdeklődjön a laborban, hogy ki tudják-e nyomtatni a képet teljes szélességben.

8: A teljes kép nem jelenik meg a televízió képernyőjén.

- Állítsa be a tévéképernyő oldalárányát a valóságnak megfelelően (25. o.).

■ Egyebek

1: Tévedésből rossz nyelvet állítottam be.

- A [MENU/SET] (menü/beállítás) gomb megnyomását követően, válassza a [Y]-t a megjelenő képernyőn, hogy a [BEÁLLÍTÁS] menübe jusson, ott válassza a [NYELV] [Q] paramétert és állítsa be a megfelelő nyelvet (25. o.).

2: Az automatikus ellenőrzés funkció nem kapcsolható be.

- Automata expozíció-sorozat üzemmódban (49. o.) készít felvételt? Sorozatfelvétel (51. o.), mozgókép üzemmódot [H] (69. o.) vagy önarckép jelenetmódot (57. o.) használ? Az [AUDIO-FELVÉTEL] paramétert [ON]-ra állította (82. o.)?
 - Ez esetben, az automatikus ellenőrzés funkciót a [BEÁLLÍTÁS] menüben nem lehet aktiválni.

3: Ha félig nyomja meg a kioldógombot időnként piros lámpa gyullad ki a gépházon.

- Sötét környezetben az AF-segédlámpa (83. o.) piros színnel ég, hogy a gép könnyebben fókuszálhasson.

4: Az AF-segédfény nem gyullad ki.

- A [FELVÉTEL] menü [AF SEGÉDFÉNY] paraméterét [ON]-ra állította? (83. o.)
- Sötét környezetben készít felvételt?
 - Az AF-segédlámpa világos környezetben nem kapcsolódik be.
 - Az AF-segédlámpa nem gyullad fel tájkép (55. o.), éjszakai tájkép (56. o.), önarckép (57. o.) tűzijáték (59. o.) és légi fotó (60. o., DMC-FX07) jelenetmódban.

5: A kamera melegszik.

- Működés közben a gép melegedése tapasztalható. Ez a készülék teljesítményét és minőségét nem befolyásolja.

6: Az objektív kattánós hangot ad.

- Ha a megvilágítás a zoomolás, a fényképezőgép mozgatása vagy más okból megváltozott, akkor esetleg az objektív kattánós hang hallható, melynek hatására a kép hirtelen megváltozik a képernyőn. A képek minőségét azonban ez nem befolyásolja. A zajt a blende automatikus korrekciója okozza. Ez azonban nem működési hiba.

7: Az órabeállítás törlődött.

- Ha a fényképezőgépet hosszabb ideig nem használta, törlődhet az időbeállítás. Állítsa be újra a pontos időt az [ÁLLÍTSA BE AZ ÓRÁT] üzenet megjelenésekor. (19. o.)
- Az időbeállítás elvégzése előtt készített képhez [0:00 0.0. 0] adatot rögzít a fényképezőgép.

8: A felvétel színei eltérnek az eredetitől.

- A nagyítás mértékétől függően előfordulhat, hogy a kép tárgyát színes csíkok veszik körül. Ezt a jelenséget színhibának hívják és távolabbi tárgyak fényképezése esetén jobban kitűnnek. Ez a jelenség nem okoz működési hibát.

9: Az állományok sorszáma nem folyamatos.

- Bizonyos esetekben a kép elkészítését megelőző mappaszám eltér az elkészítés utáni mappaszámtól (100. o.).

Hibaelhárítás (folytatás)

10: Az állományok sorszáma emelkedő sorrendben követi egymást.

- Ha akkumulátort cserél, de nem kapcsolja ki a gépet, a pillanatnyi mappaszámok nem kerülnek tárolásra (elvesznek). Ha a kamerát ismét bekapcsolja és felvételt készít vele, a kép az utoljára eltárolt sorszámú mappába kerül.

11: A kép nem jelenik meg a képernyőn (a képernyő fekete marad).

- PC-n manipulált (módosított vagy elforgatott) képeket bizonyos esetben nem lehet megjeleníteni [teljes képes lejátszás (35. o.), mozaik lejátszás (71. o.), naptárnézet (72. o.)].

A felvehető képek száma és felvételi idők

- A felvehető képek száma és felvételi idők becslött értékek. (A maximálisan elérhető értékek a kártyatípustól és a felvételi körülményektől függ.)
- A felvehető képek száma (felvétel tárgyától függően) változhat.

■ A felvehető képek száma

| Oldalarány | | 4:3 | | | | | |
|----------------------------|--------|---|------|--|------|--|------|
| Képméret (képpont) | | 7M (7M): (3072×2304 képpont) (DMC-FX07) | | 6M (6M): (2816×2112 képpont) (DMC-FX3) | | 5M (5M EZ): (2560×1920 képpont) (DMC-FX07) | |
| Képmínőség | | | | | | | |
| Beépített tároló (DMC-FX3) | | – | – | 3 | 8 | – | – |
| Kártya | 16 MB | 3 | 7 | 4 | 8 | 5 | 10 |
| | 32 MB | 7 | 16 | 9 | 19 | 11 | 23 |
| | 64 MB | 16 | 34 | 30 | 40 | 24 | 48 |
| | 128 MB | 35 | 69 | 41 | 82 | 50 | 99 |
| | 256 MB | 68 | 135 | 81 | 160 | 98 | 190 |
| | 512 MB | 135 | 270 | 160 | 320 | 195 | 380 |
| | 1 GB | 270 | 540 | 320 | 640 | 390 | 770 |
| | 4 GB | 1090 | 2150 | 1290 | 2510 | 1560 | 3010 |

| Oldalarány | | 4:3 | | | | | |
|----------------------------|--------|------------------------------------|------|------------------------------------|------|-----------------------------------|-------|
| Képméret (képpont) | | 3M (3M EZ): (2048×1536 képpont) | | 2M (2M EZ): (1600×1200 képpont) | | 1M (1M EZ): (1280×960 képpont) | |
| Képmínőség | | | | | | | |
| Beépített tároló (DMC-FX3) | | 7 | 16 | 13 | 26 | 20 | 38 |
| Kártya | 16 MB | 8 | 16 | 13 | 27 | 21 | 40 |
| | 32 MB | 18 | 36 | 29 | 58 | 45 | 85 |
| | 64 MB | 38 | 75 | 61 | 120 | 93 | 175 |
| | 128 MB | 78 | 150 | 125 | 240 | 190 | 350 |
| | 256 MB | 150 | 290 | 240 | 470 | 370 | 690 |
| | 512 MB | 300 | 590 | 480 | 940 | 730 | 1370 |
| | 1 GB | 600 | 1180 | 970 | 1880 | 1470 | 2740 |
| | 4 GB | 2410 | 4640 | 3770 | 7090 | 5740 | 10050 |

A felvehető képek száma és felvételi időik (folytatás)

■ A felvehető képek száma (folytatás)

| Oldalarány | | 4:3 | | 3:2 | | | |
|----------------------------|--------|--|-------|---|------|--|------|
| Képméret (képpont) | | 0,3M / (0,3M EZ): (640×480 képpont) | | 6M (6M): (3072×2048 képpont) (DMC-FX07) | | 5M (5M): (2816×1880 képpont) (DMC-FX3) | |
| Képminőség | | | | | | | |
| Beépített tároló (DMC-FX3) | | 65 | 105 | – | – | 4 | 9 |
| Kártya | 16 MB | 68 | 110 | 3 | 8 | 4 | 10 |
| | 32 MB | 145 | 230 | 8 | 18 | 10 | 21 |
| | 64 MB | 290 | 480 | 19 | 38 | 22 | 45 |
| | 128 MB | 600 | 970 | 39 | 78 | 46 | 92 |
| | 256 MB | 1170 | 1900 | 77 | 150 | 91 | 180 |
| | 512 MB | 2320 | 3770 | 150 | 300 | 180 | 350 |
| | 1 GB | 4640 | 7550 | 300 | 600 | 360 | 710 |
| | 2 GB | 8780 | 12290 | 620 | 1220 | 730 | 1420 |
| 4 GB | 17240 | 24130 | 1230 | 2410 | 1450 | 2800 | |

| Oldalarány | | 3:2 | | 16:9 | | | |
|----------------------------|--------|---|------|--|------|---|------|
| Képméret (képpont) | | 25M / (2,5M EZ): (2048×1360 képpont) | | 55M (5,5M): (3072×1728 képpont) (DMC-FX07) | | 45M (4,5M): (2816×1584 képpont) (DMC-FX3) | |
| Képminőség | | | | | | | |
| Beépített tároló (DMC-FX3) | | 9 | 17 | – | – | 5 | 11 |
| Kártya | 16 MB | 9 | 18 | 4 | 10 | 5 | 11 |
| | 32 MB | 20 | 40 | 10 | 21 | 12 | 25 |
| | 64 MB | 43 | 83 | 22 | 45 | 27 | 53 |
| | 128 MB | 88 | 165 | 46 | 92 | 55 | 105 |
| | 256 MB | 170 | 330 | 91 | 180 | 105 | 210 |
| | 512 MB | 340 | 650 | 180 | 350 | 210 | 420 |
| | 1 GB | 680 | 1310 | 360 | 710 | 430 | 850 |
| | 2 GB | 1360 | 2560 | 730 | 1420 | 870 | 1700 |
| 4 GB | 2680 | 5020 | 1450 | 2800 | 1720 | 3350 | |

■ A felvehető képek száma (folytatás)

| Oldalarány | | 16:9 | |
|----------------------------|--------|------------------------------------|------|
| Képméret (képpont) | | 2M (2M EZ): (1920×1080 képpont) | |
| Képminőség | | | |
| Beépített tároló (DMC-FX3) | | 12 | 23 |
| Kártya | 16 MB | 12 | 25 |
| | 32 MB | 27 | 53 |
| | 64 MB | 57 | 105 |
| | 128 MB | 115 | 220 |
| | 256 MB | 230 | 430 |
| | 512 MB | 450 | 860 |
| | 1 GB | 910 | 1720 |
| | 2 GB | 1800 | 3410 |
| 4 GB | 3540 | 6700 | |

■ Felvételi időik

| Oldalarány | | 4:3 | | | | 16:9 | |
|----------------------------|------------|------------------|------------------|------------------|------------------|------------------|---------------|
| Képminőség | | 30fps VGA | 10fps VGA | 30fps QVGA | 10fps QVGA | 30fps 16:9 | 10fps 16:9 |
| Beépített tároló (DMC-FX3) | | – | – | 25 mp | 1 p 18 mp | – | – |
| Kártya | 16 MB | 6 mp | 26 mp | 26 mp | 1 p 23 mp | 5 mp | 22 mp |
| | 32 MB | 17 mp | 59 mp | 59 mp | 2 p 55 mp | 14 mp | 50 mp |
| | 64 MB | 39 mp | 2 p | 2 p | 6 p | 33 mp | 1 p 46 mp |
| | 128 MB | 1 p 23 mp | 4 p 10 mp | 4 p 10 mp | 12 p 20 mp | 1 p 11 mp | 3 p 35 mp |
| | 256 MB | 2 p 45 mp | 8 p 10 mp | 8 p 10 mp | 24 p | 2 p 20 mp | 7 p |
| | 512 MB | 5 p 30 mp | 16 p 20 mp | 16 p 20 mp | 47 p 50 mp | 4 p 40 mp | 14 p |
| | 1 GB | 11 p | 32 p 50 mp | 32 p 50 mp | 1 óra 35 p 50 mp | 9 p 20 mp | 28 p 10 mp |
| | 2 GB | 22 p 30 mp | 1 óra 7 p | 1 óra 7 p | 3 óra 15 p | 19 p 20 mp | 57 p 30 mp |
| 4 GB* | 44 p 20 mp | 2 óra 11 p 50 mp | 2 óra 11 p 50 mp | 6 óra 22 p 50 mp | 38 p | 1 óra 53 p 10 mp | |

* Mozgóképet 2 GB-os határig rögzíthető folyamatosan.



- Az egyszerű üzemmódra [♥] vonatkozó értékek a fekete keretben szerepelnek. (29. o.)
- A képernyőn látszó hátralévő felvételi idő vagy a rögzíthető felvételek száma bizonyos esetekben nem lineárisan csökken.
- A készülék nem támogatja mozgóképet felvételét MultiMediaCard-ra.
- Nagyérzékenységű jelenetmódban (61. o.) az extra optikai zoom nem működik, ezért az [EZ] jelzésű képméretnek nem választhatók.

Minőségtanúsítás, műszaki adatok

A 2/1984. (III. 10.) BkM-IpM sz. együttes rendelet alapján – mint forgalmazó – tanúsítjuk, hogy a Panasonic DMC-FX07 és a DMC-FX3 típusú digitális kamera megfelel az alábbi műszaki jellemzőknek.

| | |
|----------------------------------|--|
| Digitális fényképezőgép | Biztonsági információk |
| Tápfeszültség: | DC 5,1 V |
| Áramfelvétel: | 1,6 W (felvételkor) 0,8 W (lejátszáskor) |
| Effektív képpontok száma: | 7 200 000 képpont (DMC-FX07)/6 000 000 képpont (DMC-FX3) |
| Kép-szenzor: | 1/2,5" CCD, képpontok teljes száma 7 380 000 képpont (DMC-FX07)/ 6 370 000 képpont (DMC-FX3), elsődleges színszűrő |
| Objektív: | 3,6× optikai zoom, f=4,6 mm – 16,8 mm (35 mm-es filmes fényképezőgépnél ez 28 mm – 102 mm-nek felel meg) / F2,8 – F5,6 (DMC-FX07) / 3× optikai zoom, f=5,8 mm – 17,4 mm (35 mm-es fényképezőgépnél ez 35 mm – 105 mm-nek felel meg) / F2,8 – F5,0 (DMC-FX3) |
| Digitális zoom: | max. 4× |
| Extra optikai zoom: | max. 5,5× (DMC-FX07)/4,1× (DMC-FX3) |
| Fókusz: | normál / makró, 9 tartomány (DMC-FX07) / 5 tartomány (DMC-FX3) 3 tartomány (nagy sebesség) / 1 tartomány (nagy sebesség) / 1 tartomány / 1 pont (spot) |
| Fókusztartomány: | normál: 50 cm – ∞, makró / egyszerű / mozgókép: 5 cm (nagylátószög) / 30 cm (tele) – ∞ |
| Zárszerkezet: | elektronikus zár + mechanikus zár |
| Sorozatfelvétel | |
| Sorozatsebesség: | 3 kép/másodperc (nagy sebesség), 2 kép/másodperc (kis sebesség), kb. 2 kép/másodperc (DMC-FX07) (korlátozás nélkül) kb. 1,5 kép/másodperc (DMC-FX3) (korlátozás nélkül) |

| | |
|-------------------------------|---|
| Felvehető képek száma: | max. 8 kép (szokásos), max. 6 kép (finom), a memóriakártya vagy a beépített tároló (DMC-FX3) kapacitásától függően (korlátozás nélkül) (Az adatok SD-, SDHC-kártyára vonatkoznak; a multimédia-kártya kisebb teljesítményű.) |
| Mozgókép-felvétel: | 848 × 480 képpont / 640 × 480 képpont / 320 × 240 képpont (30 vagy 10 kép/másodperc hanggal) [A max. felvételi idő a memóriakártya vagy a beépített tároló (DMC-FX3) kapacitásától függ.] |
| ISO-érzékenység: | DMC-FX07: AUTO /  ISO / 100 / 200 / 400 / 800 / 1250 DMC-FX3: AUTO / 100 / 200 / 400 Nagyérzékenységű jelenetmódban: 3200 (DMC-FX07) / 800 – 1600 (DMC-FX3) |
| Zársebesség: | 8 s – 1/2000 s [CSILLAGOS ÉG] jelenetmódban: 15 s, 30 s, 60 s mozgókép üzemmódban: 1/30 s – 1/2000 s |
| Fehéregyensúly: | AUTO / nappal / felhős / árnyékos / halogén / fehérbeállítás |
| Expozíció (AE): | Automata expozíciós programok expozíció-módosítás (1/3 EV lépésekben, –2 ... +2 EV) |
| Fénymérési módok: | Többszörös |
| LCD-monitor: | 2,5" alacsony hőmérsékletű polikristály TFT LCD (DMC-FX07)/ 2,5" TFT LCD (DMC-FX3) [kb. 207 000 képpont (DMC-FX07)/ kb. 115 000 képpont (DMC-FX3)] (látómező kb. 100%) |
| Vaku: | Vakutartomány: (ISO AUTO) kb. 60 cm ... 4 m (nagylátószög) (DMC-FX07) / kb. 30 cm ... 4 m (nagylátószög) (DMC-FX3), [MAGAS ÉRZÉKENYSÉG] üzemmódban: kb. 80 cm ... 5,7 m (nagylátószög) (DMC-FX3) AUTO, AUTO / vörösszem-hatás csökkentése, mindig villan (mindig villan/vörösszem-hatás csökkentése), lassú szinkron/vörösszem-hatás csökkentése, kikapcsolva |
| Mikrofon: | mono |

Minőségtanúsítás, műszaki adatok

| | |
|-------------------------------|--|
| Hangszóró: | mono |
| Adathordozó: | Beépített tároló (kb. 13,5 MB) (DMC-FX3) / SD-memóriakártya / SDHC-memóriakártya / MultiMediaCard (kizárólag állóképek rögzítésére) |
| Képméret: | |
| Állóképek: | [4:3] oldalrány esetén: 3072×2304 képpont (DMC-FX07), 2816×2112 képpont (DMC-FX3), 2560×1920 képpont (DMC-FX07), 2048×1536 képpont, 1600×1200 képpont, 1280×960 képpont, 640×480 képpont [3:2] oldalrány esetén: 3072×2048 képpont (DMC-FX07), 2816×1880 képpont (DMC-FX3), 2048×1360 képpont [16:9] oldalrány esetén: 3072×1728 képpont (DMC-FX07), 2816×1584 képpont (DMC-FX3), 1920×1080 képpont |
| Mozgóképek: | [4:3] oldalrány esetén: 640×480 képpont, 320×240 képpont [16:9] oldalrány esetén: 848×480 képpont |
| Képmínőség: | Finom / szokásos |
| Felvételi fájlformátum | |
| Állókép: | JPEG (Design rule for Camera File system, Exif 2.21) / DPOF-nek megfelelő |
| Kép hanggal: | JPEG (Design rule for Camera File system, Exif 2.21) + QuickTime (kép hanggal) |
| Mozgóképek: | QuickTime Motion JPEG (mozgóképek hanggal) |
| Csatlakozó felületek | |
| Digitális: | USB 2.0 (teljes sebesség) |
| Analóg video/audio: | NTSC/PAL kompozit (menüből kapcsolható), audio vonali kimenet (mono) |
| Csatlakozók | |
| DIGITAL/AV OUT: | speciális aljzat (8 pólusú) |
| DC IN: | speciális jack aljzat (2-pólusú) |

| | |
|--|---|
| Méret (szélesség × magasság × mélység): | 94,1 mm × 51,1 mm × 24,2 mm (kiálló rész nélkül) |
| Tömeg: | kb. 132 g (memóriakártya és akkumulátor nélkül) kb. 160 g (memóriakártyával és akkumulátorral) (DMC-FX07) kb. 125 g (memóriakártya és akkumulátor nélkül) kb. 153 g (memóriakártyával és akkumulátorral) (DMC-FX3) |
| Működési hőmérséklet-tartomány: | 0 °C – 40 °C |
| Működési páratartalom-tartomány: | 10% – 80% |
| Akkumulátor töltő (Panasonic DE-A12A): | Információk az Ön biztonsága érdekében |
| Hálózati tápfeszültség: | 110 V – 240 V ~ 50/60 Hz, 0,2 A |
| Egyenfeszültségű kimenet: | töltésnél 4,2 V = 0,8 A |
| Akkumulátor (lítium-ion) (Panasonic CGA-S005E): | Információk az Ön biztonsága érdekében: |
| Tápfeszültség/kapacitás: | 3,7 V, 1150 mAh |



A QuickTime és a QuickTime logó az Apple Computer, Inc. cég védjegyei, illetve bejegyzett védjegyei.

Matsushita Electric Industrial Co., Ltd.

Weboldal: <http://panasonic.net>

Felelős kiadó: PANASONIC MAGYARORSZÁG KFT. Minden jog fenntartva

Szedés, tördelés: SZIGNET KFT. Nyomás, kötés: FISCHERMAN KFT.