

# Panasonic

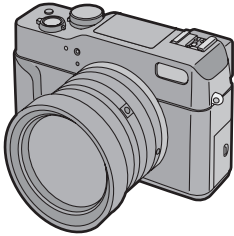

Appareil Photo Numérique  
Manuel d'emploi

Modèle No. **DMC-LC1EG**



**LEICA**  
**DC VARIO-SUMMICRON**

Lire intégralement ces instructions  
avant d'utiliser l'appareil.

Web Site: <http://www.panasonic-europe.com>

VQT0H00

**Cher Client,**

Nous vous remercions pour avoir choisi un appareil photo numérique Panasonic. Veuillez attentivement lire ce manuel d'emploi et le conserver à portée de la main pour vous y référer chaque fois que vous en aurez besoin.

## Notes pour la sécurité

**AVERTISSEMENT  
AFIN DE REDUIRE LES RISQUES  
D'INCENDIE OU  
D'ELECTROCUTION ET LES  
PERTURBATIONS  
INDESIRABLES, N'UTILISEZ QUE  
LES ACCESSOIRES  
RECOMMANDES ET N'EXPOSEZ  
PAS CET APPAREIL A LA PLUIE  
OU A L'HUMIDITE. NE PAS  
ENLEVER LE BOITIER (OU LE  
DOS) DE L'APPAREIL; CELUI-CI  
NE CONTIENT AUCUNE PIECE  
SUSCEPTIBLE D'ETRE REPARÉE  
PAR L'UTILISATEUR. POUR LES  
REPARATIONS, VEUILLEZ VOUS  
ADRESSER A UN PERSONNEL  
QUALIFIE.**

**Veillez observer scrupuleusement la loi sur les droits de la propriété. L'enregistrement de bandes ou disques pré-enregistrés ou tout autre matériel publié ou diffusé pour des activités autres que pour votre usage personnel peut aller à l'encontre de la loi sur les droits de la propriété. Notez également que certaines restrictions s'appliquent à certains enregistrements même dans une intention d'utilisation personnelle.**

- Veuillez noter que les commandes et les composants, les objets du menu, etc. de votre Appareil Photo Numérique peuvent être quelque peu différents de ceux indiqués dans les

illustrations contenues dans ce manuel d'emploi.

- Le Logo SD est une marque déposée.
- Les autres noms de sociétés ou de produits imprimés dans ce manuel sont des marques de fabrique ou des marques déposées de leurs sociétés respectives.

**LA PRISE DE COURANT DEVRA  
ETRE INSTALLEE PRES DE  
L'EQUIPEMENT ET DEVRA ETRE  
FACILEMENT ACCESSIBLE.**

### AVERTISSEMENT

Danger d'explosion si la batterie est remplacée de manière incorrecte. Ne remplacer que par le même type de batterie ou un type équivalent recommandé par le fabricant. La mise au rebut des piles usagées doit être effectuée selon les instructions du fabricant.

Une technologie de très grande précision est utilisée pour la fabrication du moniteur LCD/Viseur. Le résultat est supérieur à 99,99% de pixels efficaces avec seulement 0,01% de pixels inactifs ou toujours allumés. Ceci ne constitue cependant pas un mauvais fonctionnement et n'affecte pas les images enregistrées.

#### ■ Remarque concernant les batteries et piles

Les batteries rechargeables ou piles usagées ne peuvent être ajoutées aux déchets ménagers.

Informez-vous auprès de l'autorité locale compétente afin de connaître les endroits où vous pouvez déposer celles-ci.



# Table des matières

## Sécurité

Notes pour la sécurité .....	2
------------------------------	---

## Retardateur

Accessoires Standard .....	5
Noms des composants.....	7
Chargement de la batterie.....	9
A propos de la batterie .....	10
Mise en place de la batterie .....	11
Retrait de la batterie.....	12
Utilisation de l'adaptateur CA.....	13
A propos de la carte .....	14
Mise en place de la carte .....	15
Retrait de la carte.....	16
Fixation du protecteur MC/bouchon d'objectif/pare-soleil/bouchon du pare-soleil.....	17
Fixation de la dragonne.....	19
Réglage de la date/l'heure (Réglage de l'horloge) .....	20
Menu de configuration.....	22
Utilisation du moniteur LCD/viseur....	26
A propos de l'histogramme .....	28
Commutateur de mode de fonctionnement et molette du mode de mesure.....	29
Réglage du mode AE.....	30
Vitesse d'obturation et valeur d'ouverture.....	33

## Enregistrement d'images (base)

Prises de vues en utilisant la mise au point automatique .....	34
Prises de vues en utilisant la mise au point manuelle .....	40
Vérification de l'image enregistrée (Prévisualisation).....	42
Utilisation du zoom optique .....	43
Prise de vues en utilisant le flash incorporé.....	44
Correction de l'Exposition .....	47

Prises de vues en utilisant le mode bracketing auto .....	48
Prise de vues avec retardateur .....	49
Prises de vues en utilisant le mode rafale.....	50

## Lecture (base)

Lecture des images.....	51
Lecture de 9 vues multiples.....	53
Utilisation du zoom de lecture .....	54
Effacement des images.....	55

## Enregistrement d'images (avancée)

Enregistrement d'images en mouvement.....	58
Menu FONCTION.....	60
Réglage de la balance des blancs ....	61
Réglage de la balance des blancs manuellement (Réglage du blanc) .....	63
Réglage correct de la balance des blancs .....	64
Modification de la taille de l'image.....	65
Changement de qualité .....	66
Prise de vues en utilisant spot AF.....	67
Réglage de la sensibilité ISO .....	68
Prises de vues avec son .....	69
Utilisation du zoom numérique .....	70
Réglage sur synchronisation du 2ème rideau.....	71
Réglage de la qualité d'image (Réglage de l'image).....	72
Création de l'animation flip .....	73

## **Lecture (avancée)**

Lecture d'images avec son .....	76
Lecture d'images en mouvement .....	77
Rotation de l'image .....	78
Réglage de l'image à imprimer et le nombre d'impressions (Réglage d'impression DPOF) .....	79
Prévention de l'effacement accidentel de l'image .....	84
Lecture avec le Diaporama .....	86
Apport de son aux images enregistrées (Doublage audio) .....	88
Redimensionnement des images .....	89
Coupage des images .....	91
Formatage de la carte .....	93
Lecture des images sur l'écran du téléviseur .....	94
Avant de vous connecter avec le câble de connexion USB .....	95
Connexion à un ordinateur (Mass Storage) .....	97
Connexion à un ordinateur (PTP) .....	98
Connexion à une imprimante .....	100
Utilisation de l'Imprimante (PictBridge) .....	101
Utilisation d'une imprimante (USB Direct-Print) .....	103

## **Autres**

Utilisation du flash extérieur .....	105
Utilisation de l'objectif de conversion grand angle/Bonnette d'approche .....	108
Après l'Utilisation .....	110
Affichage sur écran .....	111
Les éléments du menu .....	113
Précautions d'utilisation .....	115
Nombre approximatif d'images enregistrables et le format .....	119
Messages visualisés .....	120
En cas de problème .....	121
Spécifications .....	123

## Accessoires Standard

Avant l'utilisation de votre appareil photo numérique, vérifiez les accessoires.

### ■ Carte Mémoire SD (16 Mo)

RP-SD016B

(Dans le texte, elle est indiquée comme "Carte")

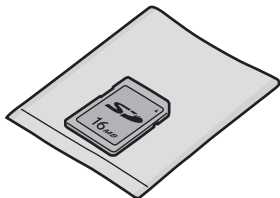

### ■ Bloc Batterie

CGR-S602E

(Dans le texte, il est indiqué comme "Batterie")

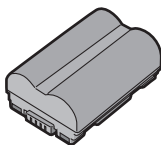

### ■ Chargeur de batterie/adaptateur

CA

DE-972B

(Dans le texte, il est indiqué comme "Adaptateur CA")

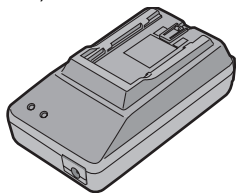

### ■ Câble CA

K2CR2DA00004/K2CQ2DA00002

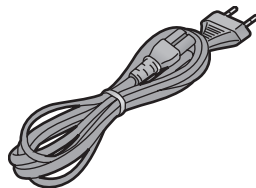

### ■ Câble CC

K2GH2DB00003

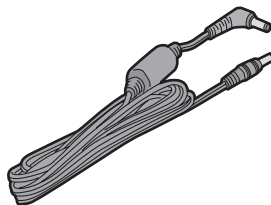

### ■ Câble AV

K1V204C10001

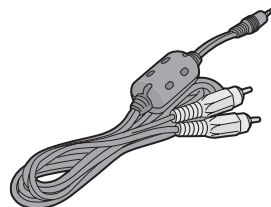

### ■ Câble de connexion USB

K1HA05CD0004

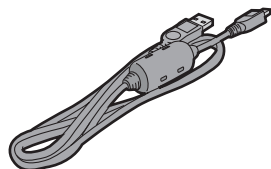

- **Bouchon d'objectif**  
VYK1F94



- **CD-ROM**



- **Dragonne**  
VFC4037

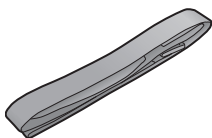

- **Pare-soleil**  
VYQ2884

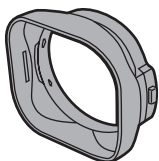

- **Bouchon de pare-soleil**  
VYK1C96

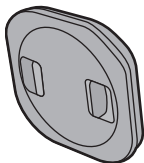

- **Protecteur MC**  
(Diamètre filtre: 69 mm)  
DMW-LMC69

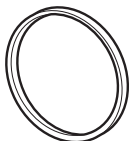

- **Obturateur à commande à distance**  
DMW-RS1



- Pour les pièces détachées, veuillez commander VYC0913.

- Pour les pièces détachées, veuillez commander VYC0917.

# Noms des composants

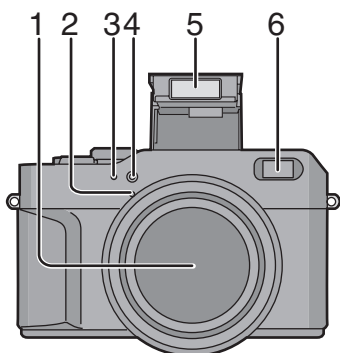

- 1 Objectif
- 2 Microphone (P59, P69)
- 3 Capteur de la balance des blancs
- 4 Témoin du retardateur (P49)
- 5 Flash
- 6 Capteur AF

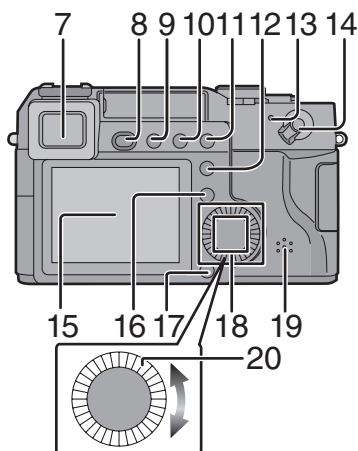

- 7 Viseur (P26)
- 8 Touche d'ouverture flash (P44)
- 9 Touche [EVF/LCD] (P26)
- 10 Touche [DISPLAY] (P26)
- 11 Touche de correction d'exposition (P47)/Bracketing auto (P48)/Réglage sortie flash (P45)
- 12 Touche [FUNCTION] (P60)
- 13 Indicateur d'alimentation (P22, P35)
- 14 Interrupteur de l'appareil photo (P22, P34)
- 15 Moniteur LCD (P26, P111)
- 16 Touche [MENU] (P22)
- 17 Touche effacement (P55)
- 18 Touches de curseur  
Touche ▲/retardateur (P49)  
Touche ▼/REVIEW (P42)  
Touche ◀  
Touche ▶
- 19 Haut-parleur (P76)
- 20 Molette de commande

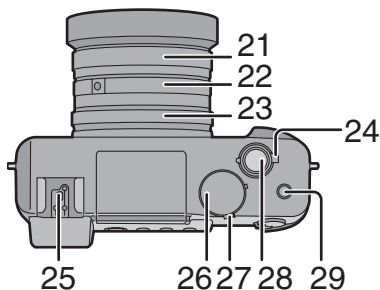

- 21 Bague de zoom (P43)
- 22 Bague de mise au point (P34, P40)
- 23 Bague d'ouverture (P30)
- 24 Commutateur de mode de mesure (P29)
- 25 Griffes (P105)
- 26 Molette de vitesse d'obturation (P30)
- 27 Commutateur de mode de fonctionnement (P29)
- 28 Déclencheur (P34)
- 29 Touche de flash (P44)

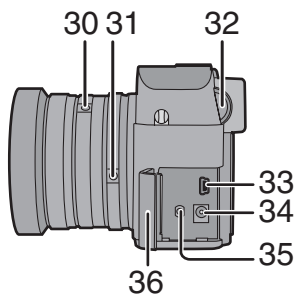

- 30 Touche de bague de mise au point (P34, P40)
- 31 Touche de bague d'ouverture (P30)
- 32 Molette réglage dioptrie (P27)
- 33 Prise [USB] (5 broches) (P97)
- 34 Prise [DC IN] (P13)
- 35 Prise [AV OUT/REMOTE] (P94)
- 36 Couverture de bornes de raccordement

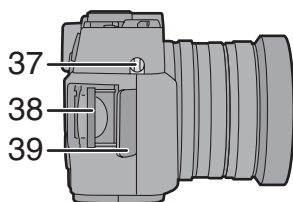

- 37 Oeillet de courroie (P19)
- 38 Logement carte (P15)
- 39 Couverture logement carte (P15)

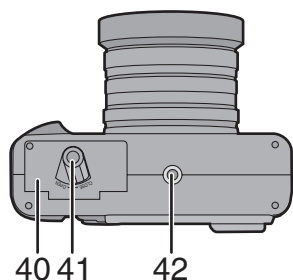

- 40 Couverture logement batterie (P11)
- 41 Levier de fermeture/ouverture du couvercle logement batterie (P11)
- 42 Réceptacle du trépied

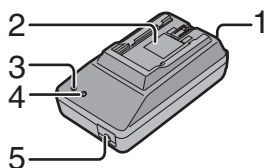

**■ Chargeur de batterie/adaptateur CA**

**(P9, P13)**

- 1 Borne [AC IN]
- 2 Pièce de fixation de la batterie
- 3 Indicateur [POWER]
- 4 Indicateur [CHARGE]
- 5 Borne [DC OUT]



# Chargement de la batterie

Avant l'utilisation, chargez la batterie.

## 1 Connectez le câble CA.

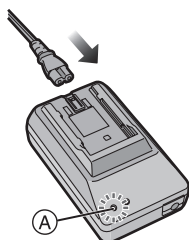

- Le câble CA n'entre pas complètement dans la borne d'entrée CA. Un espace subsistera comme indiqué ci-dessous.

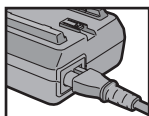

- L'indicateur [POWER] (A) s'allume.
- Il est impossible de recharger la batterie lorsque le câble CC est connecté à l'adaptateur CA.

## 2 Fixez la batterie à l'adaptateur CA.

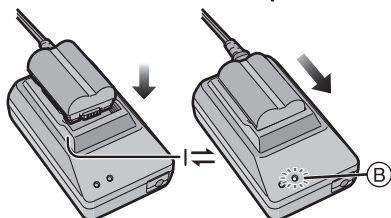

- Placez la batterie sur le repère ⇄ horizontalement et glissez la batterie.
- Lorsque l'indicateur [CHARGE] (B) s'allume, le chargement démarre.
- Lorsque l'indicateur [CHARGE] (B) s'éteint (au bout de 110 minutes environ), le chargement est terminé.

## 3 Retirez la batterie.

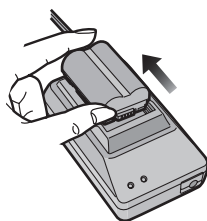

### ◆ Conseils/Suggestions ◆

- Après utilisation, assurez-vous de déconnecter le câble CA.
- La batterie se réchauffe après l'utilisation/le chargement ou pendant le chargement. L'appareil photo se réchauffe lui aussi pendant l'utilisation. Ceci ne constitue toutefois pas un mauvais fonctionnement.
- **La batterie et l'adaptateur CA ne sont conçus que pour cet appareil photo seulement. Ne les utilisez avec aucun autre appareil.**
- **Ne démontez pas et ne modifiez pas l'adaptateur CA.**
- La batterie ne peut pas être chargée dans l'appareil photo si l'adaptateur CA est connecté.

# A propos de la batterie

## ■ Indicateur de batterie

La charge restante de la batterie apparaît sur l'écran.  
(Celui-ci n'apparaît pas lorsque vous utilisez l'adaptateur CA)



 (L'indicateur devient rouge et clignote): Rechargez ou remplacez la batterie.

## ■ Temps de chargement et temps d'enregistrement disponible.

Calculé dans les conditions suivantes:

- Température: 25°C/Humidité: 60%
- Prise de vue une fois toutes les 30 secondes, flash une prise de vue sur deux.
- Utilisation de la batterie (fournie) et la carte mémoire SD 16 Mo (fournie) [Format image: 2560×1920/Qualité: Fine (avec l'élimination de toutes les images après utilisation)]

	Temps de chargement	Durée d'enregistrement continu/de lecture (nombre enregistrable)
Batterie fournie	Env. 110 min.	Enregistrement à l'aide du moniteur LCD Env. 180 min. (équivalent à 360 images fixes)
		Enregistrement à l'aide du viseur Env. 220 min. (équivalent à 440 images fixes)
		Lecture à l'aide du moniteur LCD Env. 340 min.

Le temps d'enregistrement (nombre enregistrable) et celui de lecture dépendent des conditions.

## ■ Environnement de chargement et erreur de chargement

- Chargez la batterie à une température comprise entre 10 – 35°C.  
(La batterie devrait également être à la même température.)
- Lorsque le chargement commence, l'indicateur [CHARGE] s'allume.  
En cas d'erreur de chargement, l'indicateur [CHARGE] clignote à intervalles d'1 seconde environ.  
Dans ce cas, débranchez l'adaptateur CA de la prise électrique, retirez la batterie et assurez-vous que la température de la pièce et de la batterie n'est pas trop basse ou trop élevée et chargez-la à nouveau.  
Si le problème persiste, adressez-vous à votre revendeur ou au service après-vente le plus proche.
- Lorsque le temps de fonctionnement de l'appareil photo devient extrêmement court alors que la batterie est correctement chargée, la vie de la batterie peut être expirée. Achetez-en une neuve.
- Les performances de la batterie peuvent être momentanément altérées et le temps de fonctionnement peut devenir plus court dans des situations où la température est basse comme par exemple sur des pistes de ski.

# Mise en place de la batterie

## Retardateur

- Vérifiez que l'appareil photo est éteint.
- Fermez le flash.

- 1** Glissez le levier pour ouvrir le couvercle du logement batterie.

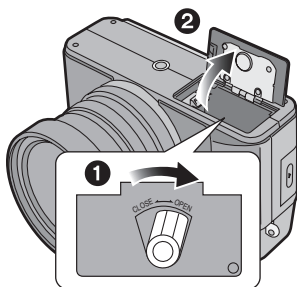

- 3** Fermez le couvercle du logement batterie et puis glissez le levier de fermeture/d'ouverture du couvercle du logement batterie.

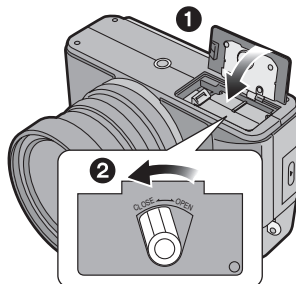

- 2** Insérez complètement la batterie jusqu'à ce que le système de verrouillage ① passe sur la batterie.

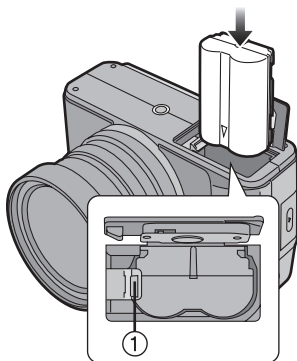

# Retrait de la batterie

## Retardateur

- Vérifiez que l'appareil photo est éteint.
- Fermez le flash.

- 1 Glissez le levier pour ouvrir le couvercle du logement batterie.

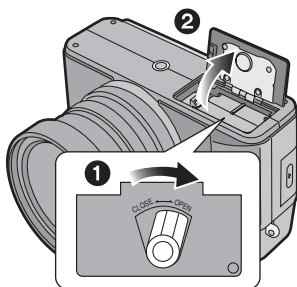

- 3 Fermez le couvercle du logement batterie et puis glissez le levier de fermeture/d'ouverture du couvercle du logement batterie.

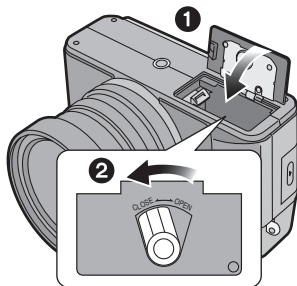

- 2 Glissez le système de verrouillage ① pour retirer la batterie.

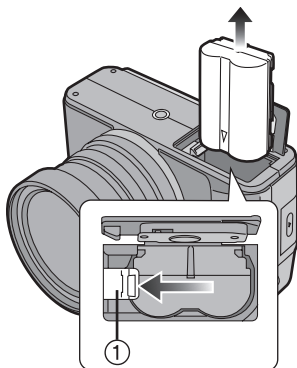

### ◆ Conseils/Suggestions ◆

- Si vous n'utilisez pas l'appareil photo pendant une longue période, retirez la batterie.
- Si la batterie est restée insérée pendant plus de 24 heures, après le retrait de celle-ci, le réglage de l'horloge est mémorisé dans l'appareil photo pendant 3 mois maximum. (Si la batterie n'était pas complètement chargée au moment du retrait, le temps sera plus court.)  
Si plus de 3 mois se sont écoulés, le réglage de l'horloge sera perdu. Dans ce cas, réglez à nouveau l'horloge. (P20)
- **N'ouvrez pas le couvercle du logement carte lorsque vous accédez à la carte. (P14)**
- **La batterie fournie n'est conçue que pour cet appareil photo. Ne l'utilisez avec aucun autre appareil.**

# Utilisation de l'adaptateur CA

En connectant l'adaptateur CA à l'appareil photo, vous pouvez utiliser ce dernier sans vous soucier du déchargement de la batterie.

## Retardateur

- Vérifiez que l'appareil photo est éteint.
- Fermez le flash.

### 1 Connectez le câble CA.

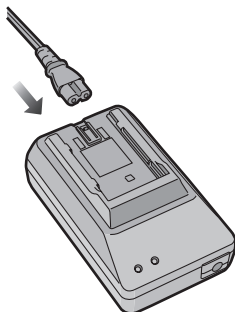

### 2 Faites glisser le couvercle des bornes de raccordement pour l'ouvrir.

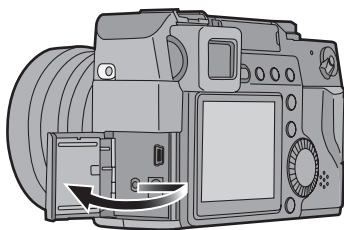

### 3 Connectez le câble CC.

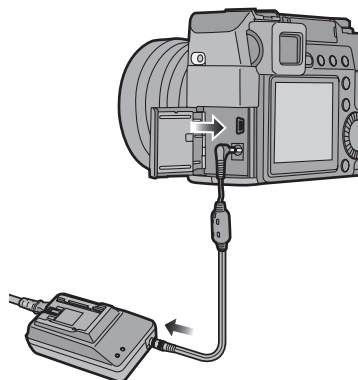

#### ◇ *Conseils/Suggestions* ◇

- Utilisez le câble CC fourni. Si vous utilisez d'autres câbles CC, cela peut entraîner un mauvais fonctionnement.
- L'appareil se réchauffe pendant l'utilisation. Ceci ne constitue toutefois pas un mauvais fonctionnement.
- Débranchez l'adaptateur CA et le câble CC lorsque vous n'utilisez pas l'appareil photo.
- La batterie ne peut pas être chargée dans l'appareil photo même si l'adaptateur CA est connecté.

# A propos de la carte

## ■ Accès à la carte

Quand vous accédez à la carte, l'indicateur d'accès carte ① s'allume.

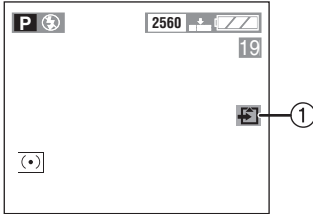

Lorsque l'indicateur d'accès carte ① s'allume, ne pas :

- éteindre l'appareil photo.
- retirer la batterie ou la carte.
- débrancher le câble CC si vous utilisez l'adaptateur CA.

La carte et son contenu peuvent être endommagés et l'appareil peut ne pas fonctionner normalement.

Il se peut que les images mémorisées sur la carte soient endommagées à la suite d'un effacement accidentel ou à cause de l'électricité statique, de parasites électriques ou d'une carte défectueuse. Nous vous conseillons de mémoriser ce qui vous est précieux sur le disque dur de votre ordinateur. (P97)

## ■ Carte mémoire SD (fournie) et MultiMediaCard (en option)

La carte mémoire SD et la MultiMediaCard sont des cartes externes de petites dimensions, légères et extractibles. La vitesse de lecture/d'inscription d'une carte mémoire SD est rapide. La carte mémoire SD est équipée d'un interrupteur de protection contre l'écriture ① qui empêche l'écriture et le formatage. (Quand l'interrupteur est déplacé vers le côté [LOCK], il n'est pas possible d'écrire ou d'annuler les données de la carte et de la formater. Lorsque l'interrupteur est déverrouillé, ces fonctions sont à nouveau disponibles.)

### Carte mémoire SD

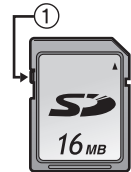

### MultiMediaCard



### ◇ Conseils/Suggestions ◇

- La vitesse de lecture/d'écriture d'une MultiMediaCard est plus lente que celle d'une carte mémoire SD. Si vous utilisez une MultiMediaCard, les performances de certaines fonctions peuvent être légèrement inférieures à celle indiquées.
- Après l'enregistrement d'images en mouvement en utilisant la MultiMediaCard, l'indicateur d'accès carte peut apparaître un instant, mais ceci ne constitue pas un mauvais fonctionnement.
- Conservez la carte mémoire hors de portée des enfants afin qu'ils ne puissent pas l'avaler.

# Mise en place de la carte

## Retardateur

- Vérifiez que l'appareil photo est éteint.
- Fermez le flash.

**1** Faites glisser le couvercle du logement carte pour l'ouvrir.

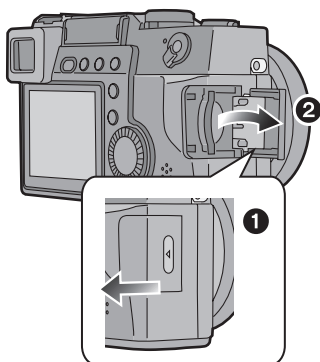

**3** Fermez et glissez le couvercle du logement carte.

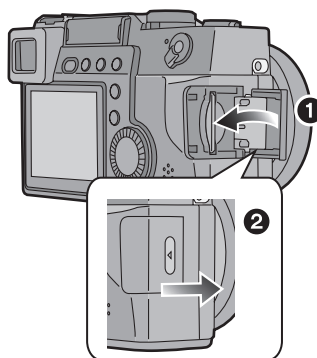

**2** Insérez la carte avec son étiquette tournée vers l'arrière de l'appareil photo jusqu'à ce que vous entendez un déclic.

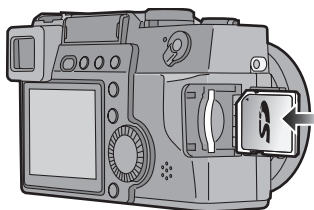

- Insérez la carte en appuyant doucement jusqu'à ce qu'elle se mette en place. Si l'insertion de la carte est difficile, il se peut qu'elle a été mise à l'envers. Ne forcez pas la carte.
- Ne touchez pas à la borne de connexion au dos de la carte.

# Retrait de la carte

## Retardateur

- Vérifiez que l'appareil photo est éteint.
- Fermez le flash.

**1** Faites glisser le couvercle du logement carte pour l'ouvrir.

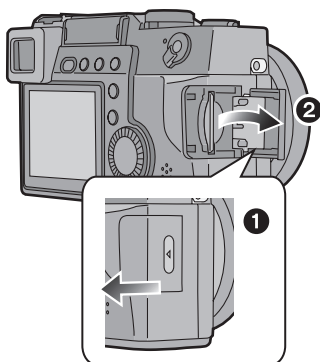

**3** Fermez et glissez le couvercle du logement carte.

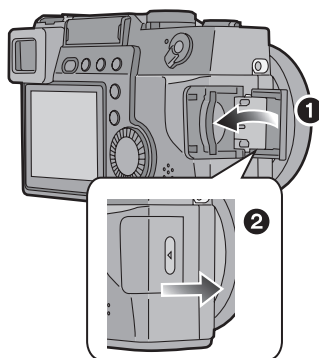

**2** Poussez la carte jusqu'à ce que vous entendez un déclic puis tirez-la vers l'extérieur verticalement.

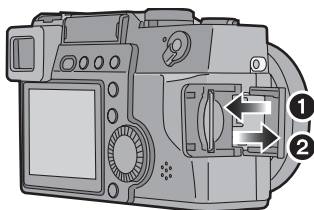

### ◇ Conseils/Suggestions ◇

- La carte et son contenu peuvent être endommagés si on la retire lorsque l'appareil photo est allumé.
- Si le couvercle du logement carte ne se ferme pas complètement, retirez la carte et insérez-la à nouveau.
- Si la carte ne s'enfonce pas complètement, vérifiez le sens de la carte.
- Nous vous conseillons d'utiliser des cartes mémoire SD de marque Panasonic. (N'utilisez que des cartes originales.)
- La carte peut être endommagée si elle n'est pas complètement enfoncée.



# Fixation du protecteur MC/bouchon d'objectif/pare-soleil/bouchon du pare-soleil

## Retardateur

- Vérifiez que l'appareil photo est éteint.
- Fermez le flash.

### ■ Fixation du protecteur MC

#### 1 Fixez le protecteur MC.

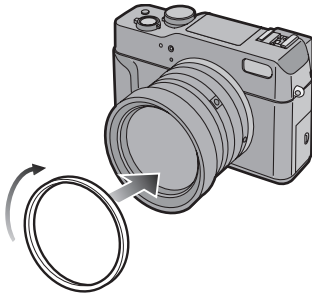

- Le protecteur MC est un filtre transparent qui n'affecte ni la couleur ni la quantité de lumière, il peut ainsi toujours être utilisé pour protéger l'objectif de l'appareil photo.
- Il est également possible de fixer le pare-soleil.

### ■ Fixation du bouchon d'objectif

#### 1 Fixez le bouchon d'objectif.

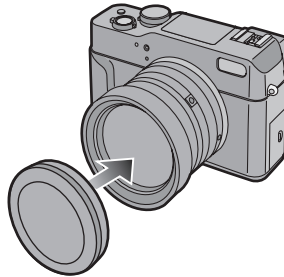

- Lorsque vous éteignez l'appareil photo, le portez ou lisez les images, fixez le bouchon d'objectif pour protéger la surface de l'objectif.
- Lorsque vous utilisez le protecteur MC, il est également possible de fixer le bouchon d'objectif.

## ■ Fixation du pare-soleil/bouchon du pare-soleil

- 1 ① Fixez le pare-soleil.
- 2 ② Fixez le bouchon du pare-soleil.

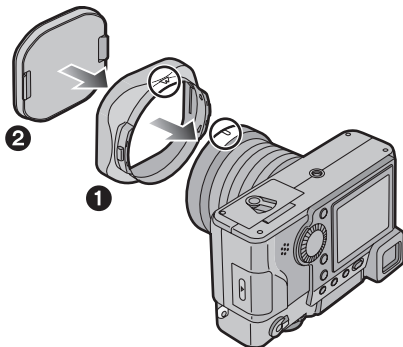

- Dans la figure ci-dessous, l'appareil photo est renversé.
- En cas d'illumination intense ou de contre-jour, le pare-soleil réduira la lumière parasite et les ombres.
- Le pare-soleil réduit l'éclairage excessif et augmente la qualité d'image.
- Lorsque vous utilisez le protecteur MC, il est également possible de fixer le bouchon du pare-soleil.
- Lorsque vous retirez le pare-soleil, voir P110.

### ◇ **Conseils/Suggestions** ◇

- Si vous faites tomber le protecteur MC, il peut être endommagé. Veillez à ne pas le faire tomber.
- Veillez à ne pas perdre le bouchon d'objectif.
- Il est également possible de fixer le filtre ND (DMW-LND69; en option) en suivant la procédure pour la fixation du protecteur MC. Le filtre ND réduit la quantité de lumière à environ 1/8ème (équivalent à 3 incréments de la valeur

d'ouverture) sans affecter l'équilibre de la couleur.

- Vous ne pouvez pas fixer le protecteur MC et le filtre ND en même temps.
- Lorsque vous fixez le pare-soleil, utilisez le bouchon de pare-soleil spécial. Vous ne pouvez pas utiliser le bouchon d'objectif.
- Lorsque vous prenez des photos avec le flash, le pare-soleil interfère avec le flash et la partie inférieure de l'écran s'obscurcit. (effet vignettage)
- Lorsque vous prenez des photos avec le flash, nous vous conseillons de retirer le pare-soleil.
- Lorsque vous fixez le pare-soleil, fixez le bouchon de pare-soleil fourni. Le bouchon d'objectif ne peut pas être fixé sur celui-ci.
- Adressez-vous à votre revendeur ou au service après-vente le plus proche en cas de perte des accessoires fournis. (Il est possible d'acheter les accessoires séparément.)

# Fixation de la dragonne

- 1 **1** En exerçant une pression sur les deux côtés du couvercle.
- 2 Retirez complètement le passant noir de la dragonne.

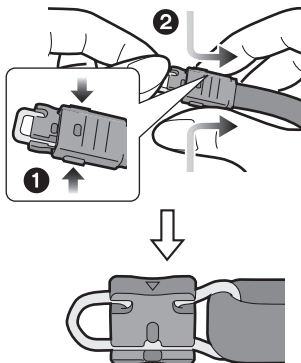

- 2 Retirez le passant noir de la dragonne de l'accessoire en métal.

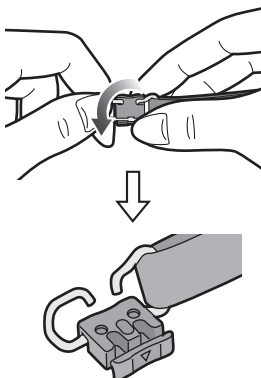

- Lorsque le passant noir de la dragonne est complètement détaché, fixez-le à nouveau comme indiqué ci-dessus.

- 3 Passez l'accessoire en métal dans l'oeillet de l'appareil photo.

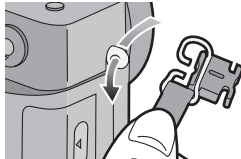

- 4 Tournez le passant noir de la dragonne dans le sens contraire jusqu'à entendre un déclic.

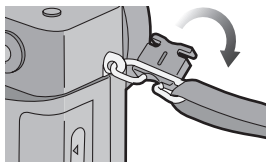

- 5 Glissez le couvercle jusqu'à ce qu'il soit fermement fixé.

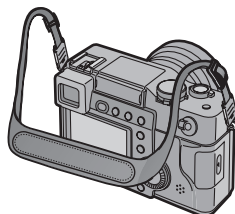
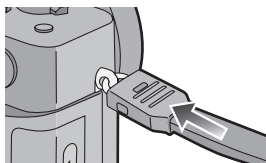

- Fixez la dragonne de l'autre côté de l'appareil photo en veillant à ne pas la tordre.
- Fixez la dragonne de manière à ce que le logo "LUMIX" soit visible.
- Assurez-vous que la dragonne est solidement fixée à l'appareil photo.

# Réglage de la date/l'heure (Réglage de l'horloge)

## ■ Utilisation initiale

L'horloge n'est pas réglée lors de l'envoi de l'appareil. Lorsque vous allumez l'appareil photo, l'écran de réglage de l'horloge apparaît.



Lorsque vous appuyez sur la touche [MENU], l'écran visualisé à l'opération 2 apparaît. Utilisez-le pour régler l'horloge.

## 1 Sélectionnez [REGL.HORL.] du menu [CONFIG.]. (P22)

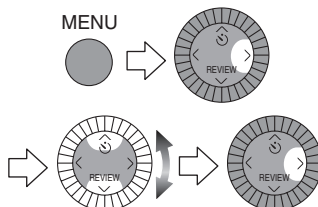

## 2 Réglez la date et l'heure.

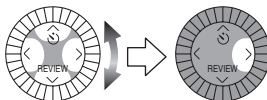
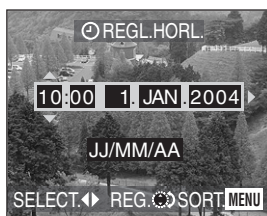

- ◀/▶: Sélectionnez l'élément désiré.
- ▲/▼: Réglez la date et l'heure.

### 3 Sélectionnez [JJ/MM/AA], [MM/JJ/AA] ou [AA/MM/JJ].



- Fermez le menu en appuyant 2 fois sur la touche [MENU] lorsque le réglage est terminé.

### ◇ *Conseils/Suggestions* ◇

- Le réglage peut être effectué de l'année 2000 jusqu'à 2099. Le système de 24 heures est utilisé.
- Si la batterie est restée insérée pendant plus de 24 heures, après le retrait de celle-ci, le réglage de l'horloge est mémorisé dans l'appareil photo pendant 3 mois maximum. (Si la batterie n'était pas complètement chargée au moment du retrait, le temps sera plus court.)  
Si plus de 3 mois se sont écoulés, le réglage de l'horloge sera perdu. Dans ce cas, réglez à nouveau l'horloge.

### ■ Impression de la date

- Sur cet appareil, il est possible de régler l'impression de la date dans les réglages DPOF. (P83)
- En utilisant le logiciel fourni, [SD Viewer for DSC], il est possible d'imprimer la date sur l'image. Pour les détails, veuillez lire le mode d'emploi fourni pour la connexion à l'ordinateur.
- Lorsque vous confiez l'impression à un studio de photographe, veuillez à demander l'impression de la date. Pour de plus amples informations, contactez le studio de photographe. L'impression de la date pourrait ne pas être possible dans certains laboratoires.

# Menu de configuration

## 1 Allumez l'appareil photo.

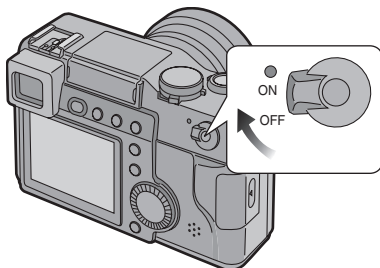

## 4 Sélectionnez l'élément désiré.

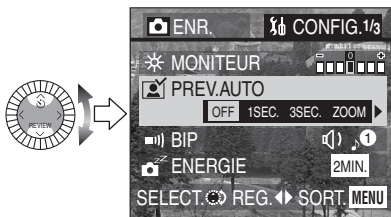

## 2 Appuyez sur la touche [MENU].

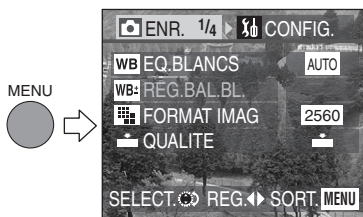

## 5 Réglez la valeur désirée.

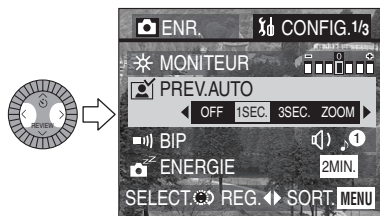

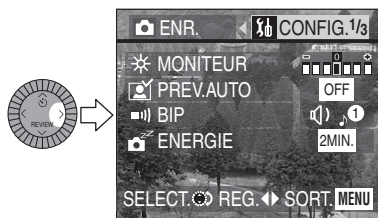

## 3 Sélectionnez le menu [CONFIG.].





- Fermez le menu en appuyant sur la touche [MENU] lorsque le réglage est terminé.

Vous pouvez contrôler les éléments suivants sur le menu [CONFIG.].









Menu	Fonctions
 MONITEUR/ VISEUR	<p>Réglez la luminosité du moniteur LCD (lorsque les images apparaissent sur le moniteur LCD) ou du viseur (lorsque les images apparaissent sur le viseur) en 7 opérations.</p>
 PREV.AUTO* <sup>1</sup>	<ul style="list-style-type: none"> <li>• [OFF]: L'image enregistrée n'apparaît pas automatiquement.</li> <li>• [1SEC.]: L'image enregistrée apparaît automatiquement sur l'écran pendant environ 1 seconde.</li> <li>• [3SEC.]: L'image enregistrée apparaît automatiquement sur l'écran pendant environ 3 secondes.</li> <li>• [ZOOM]: L'image enregistrée apparaît automatiquement sur l'écran pendant 1 seconde environ. Elle est ensuite agrandie 4 fois et apparaît pendant environ 1 secondes. Les images en mode rafale, bracketing auto, les images avec son et les images avec le réglage de qualité sur [RAW] ne sont pas agrandies même si [ZOOM] est sélectionné.</li> <li>• En mode d'image en mouvement, la fonction de re-visualisation automatique n'est pas activée.</li> <li>• Lorsque les images sont enregistrées en mode rafale, bracketing auto ou avec la qualité réglée sur [RAW], la fonction de re-visualisation automatique fonctionne tandis que la carte est enregistrée indépendamment du réglage sur la fonction de re-visualisation automatique. (L'image n'est pas agrandie.)</li> <li>• Lorsque vous utilisez des images avec du son, la fonction de re-visualisation automatique fonctionne lorsque vous enregistrez le son ou des données sur la carte indépendamment du réglage. (L'image n'est pas agrandie.)</li> </ul>

\*<sup>1</sup> Mode d'enregistrement seulement

Menu	Fonctions
 BIP	<p>Vous pouvez régler [BIP] et [OBTURATEUR] en mode enregistrement et [BIP] en mode lecture.</p> <ul style="list-style-type: none"> <li>• Réglage sur [BIP] (Réglage sur [BIP] en mode enregistrement)             <ul style="list-style-type: none"> <li>• []: Le son de fonctionnement est élevé.</li> <li>• []: Le son de fonctionnement est bas.</li> <li>• []: Le son de fonctionnement est désactivé.</li> </ul> </li> <li>• Réglage du son de l'obturateur             <ul style="list-style-type: none"> <li>• Vous pouvez sélectionner le son de l'obturateur à partir de [, [, et [].</li> <li>• Lorsque la vitesse d'obturation est inférieure à 1/8ème, le son de l'obturateur bipé deux fois lorsque l'obturateur est ouvert et fermé pendant l'enregistrement.</li> </ul> </li> </ul>
 ENERGIE	<ul style="list-style-type: none"> <li>• [2MIN.]/[5MIN.]/[10MIN.]: L'appareil photo s'éteint automatiquement s'il n'a pas été utilisé pendant une période de temps prédéterminée. (Appuyez sur le déclencheur ou éteignez et rallumez l'appareil et annulez le mode d'économie d'énergie.)</li> <li>• [OFF]: L'appareil photo ne s'éteint pas automatiquement.</li> <li>• Lorsque vous utilisez l'adaptateur CA/vous vous connectez à un PC/vous vous connectez à une imprimante/vous enregistrez des images en mouvement/vous lisez des images en mouvement/pendant le diaporama, le mode d'économie d'énergie n'est pas activé.</li> </ul>
 MF ASSISTAN MF* <sup>1</sup>	<p>En mise au point manuelle, l'écran d'aide apparaît sur l'écran pour faciliter la mise au point sur le sujet. (P40)</p>
 REGL. PERS.* <sup>1</sup>	<p>Utilisez cela pour régler les menus que vous désirez inclure dans le menu FONCTION. (P60)</p>
 RENUM. FICHER* <sup>1</sup>	<p>Effectuez ce réglage lorsque vous désirez commencer le numéro de fichier de l'image suivante de 0001. (Le numéro de dossier est renouvelé et le numéro commence de 0001.)</p> <ul style="list-style-type: none"> <li>• Il est possible d'attribuer un numéro de dossier compris de 100 à 999. Lorsque le numéro de dossier arrive à 999, il ne peut pas être mis à zéro. Nous vous conseillons de formater la carte après avoir sauvegardé les données sur un ordinateur ou autre.</li> </ul>

\*<sup>1</sup> Mode d'enregistrement seulement



Menu	Fonctions
 REGL.HORL.	Changez la date et l'heure. (P20)
 RESTAURER* <sup>1</sup>	Les réglages initiaux de l'appareil photo sont rétablis. Cependant, le numéro de dossier et les réglages de l'horloge ne sont pas modifiés.
 MODE USB	Réglez ce mode avant de vous connecter à un ordinateur ou à une imprimante. (P95)
 LANGUE	Réglez la langue sur l'écran de menu à partir des 7 langues suivantes. Réglez la langue désirée à l'aide de ◀/▶ et définissez-la à l'aide de ▼. <ul style="list-style-type: none"> <li>• [ENGLISH]: L'écran de menu est en Anglais</li> <li>• [DEUTSCH]: L'écran de menu est en Allemand</li> <li>• [FRANÇAIS]: L'écran de menu est en Français</li> <li>• [ESPAÑOL]: L'écran de menu est en Espagnol</li> <li>• [ITALIANO]: L'écran de menu est en Italien</li> <li>• [中文]: L'écran de menu est en Chinois (Simplifié)</li> <li>• [日本語]: L'écran de menu est en Japonais</li> </ul> Lorsque vous vous réglez par erreur sur une autre langue, sélectionnez [  ] à partir du menu à icônes pour régler la langue désirée.
 LECT. SUR LCD* <sup>2</sup>	Lorsque le viseur est sélectionné en mode d'enregistrement, l'image apparaît automatiquement sur le moniteur LCD en mode de re-visualisation ou de lecture. (P27)
 VOLUME* <sup>2</sup>	Le volume des haut-parleurs peut être réglé en 7 étapes. <ul style="list-style-type: none"> <li>• Lorsque vous connectez l'appareil photo sur un téléviseur, le volume des haut-parleurs du téléviseur n'est pas modifié.</li> </ul>
 SORTIE VIDEO* <sup>2</sup>	<ul style="list-style-type: none"> <li>• [NTSC]: La sortie vidéo est réglée sur le système NTSC.</li> <li>• [PAL]: La sortie vidéo est réglée sur le système PAL. (P94)</li> </ul>

\*<sup>1</sup> Seulement en mode d'enregistrement\*<sup>2</sup> Seulement en mode de lecture

# Utilisation du moniteur LCD/viseur

Le moniteur LCD de l'appareil photo est facilement visualisable en plein air car il réfléchit la lumière du soleil à utiliser comme un rétroéclairage.

## Allumage de l'écran

Appuyez sur la touche [EVF/LCD] pour passer à l'écran que vous désirez allumer.

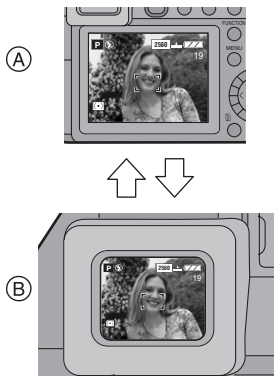

- (A) Moniteur LCD (LCD)
- (B) Viseur (EVF)

- Lorsque le moniteur LCD s'allume, le viseur s'éteint. (et vice versa)

## Sélection de l'écran à utiliser

Appuyez sur la touche [DISPLAY] pour passer à l'écran à utiliser.

- Lorsque l'écran de menu apparaît, pendant la lecture de vues multiples ou la lecture du zoom, la touche [DISPLAY] n'est pas activée.

## En mode d'enregistrement

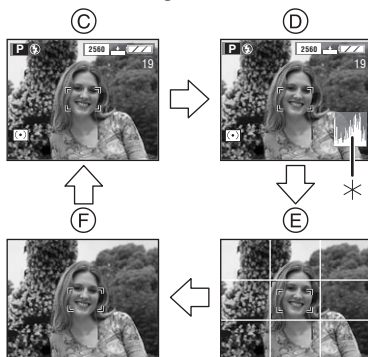

- (C) Affichage
- (D) Affichage avec histogramme
- (E) Aucun affichage (Ligne directrice pour l'enregistrement)
- (F) Aucun affichage
- \*Histogramme

## En mode de lecture



- (G) Affichage
- (H) Affichage avec données d'enregistrement et histogramme
- (I) Aucun affichage

## ■ Réglage de dioptrie

Cette fonction est utile pour les utilisateurs qui portent des verres de correction et qui préfèrent utiliser le viseur.

### Retardateur

- Appuyez sur la touche [EVF/LCD] pour afficher le viseur.

## 1 Ajuster la dioptrie en faisant pivoter la molette de réglage dioptrie.

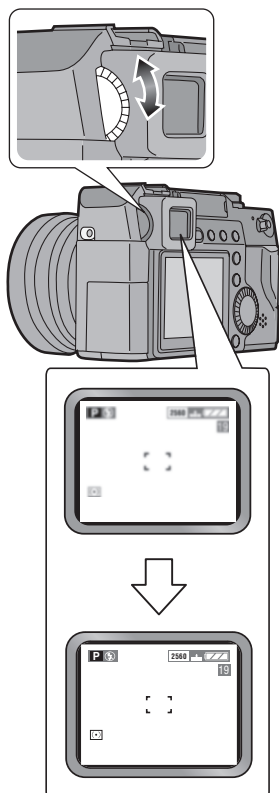

## ■ Priorité moniteur

Lorsque vous réglez [LECT. SUR LCD] (P25) sur [ON] sur le menu [CONFIG.], le moniteur LCD est allumé dans les cas suivants.

Vous pouvez économiser le temps nécessaire pour passer au moniteur LCD même lorsque vous utilisez le viseur pendant l'enregistrement.

- Lorsque le mode d'enregistrement est passé en mode de lecture
- Pendant la re-visualisation des images (P42)
- Lorsque vous allumez l'appareil photo en mode de lecture

## ■ Ligne directrice pour l'enregistrement

Vous pouvez effectuer des images équilibrées en alignant le sujet sur le point de croisement des lignes directrices horizontales et verticales. Permet de prendre des images de manière aisée en alignant l'horizon avec la ligne directrice.

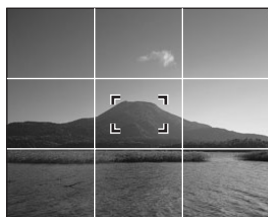

Permet de créer des cadrages équilibrés en tenant compte des dimensions et des rapports entre les sujets.

# A propos de l'histogramme

- Un histogramme est un graphique qui affiche la luminosité le long de l'axe horizontal (noir à blanc) et le nombre de pixels à chaque niveau de luminosité sur l'axe vertical.
- Il permet à l'utilisateur de l'appareil de vérifier de manière aisée la façon dont l'image est exposée.
- Il est très utile de pouvoir régler manuellement l'ouverture de l'objectif et la vitesse d'obturation surtout dans les situations où l'exposition automatique peut être difficile en raison de l'éclairage irrégulier. L'utilisation de la fonction histogramme vous permettra d'obtenir les meilleures performances de l'appareil photo.

- Lorsque les valeurs sont concentrées sur la gauche comme dans (A), l'image est sous-exposée.
- Lorsque les valeurs d'histogramme sont distribuées comme dans (B), l'exposition est correcte et la luminosité est bien équilibrée.
- Lorsque les valeurs sont concentrées à droite comme dans (C), l'image est surexposée.

## ■ Exemple d'histogramme

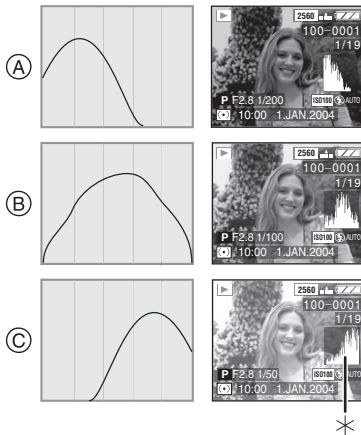

- (A) Sous-exposée
- (B) Correctement exposée
- (C) Surexposée
- \*Histogramme

## ◇ Conseils/Suggestions ◇

- **L'histogramme est affiché en jaune lorsque l'image enregistrée et l'histogramme ne correspondent pas dans les conditions suivantes:**
  - Lorsque le flash est activé
  - Lorsque le flash est fermé
    - Lorsque la luminosité de l'écran n'est pas correctement visualisée dans les endroits sombres
    - Lorsque l'exposition n'est pas réglée de manière appropriée dans les endroits sombres
- L'histogramme n'apparaît pas en mode d'image en mouvement, pendant la lecture de vues multiples et le zoom en lecture.
- L'histogramme en mode d'enregistrement peut ne pas correspondre à celui visualisé en lecture.
- L'histogramme visualisé dans l'appareil photo ne correspond pas à celui visualisé dans le logiciel de montage des images sur l'ordinateur, etc.
- L'histogramme visualisé en mode d'enregistrement n'est qu'approximatif.

# Commutateur de mode de fonctionnement et molette du mode de mesure

■ Molette de mode de fonctionnement

■ Molette de mode de mesure

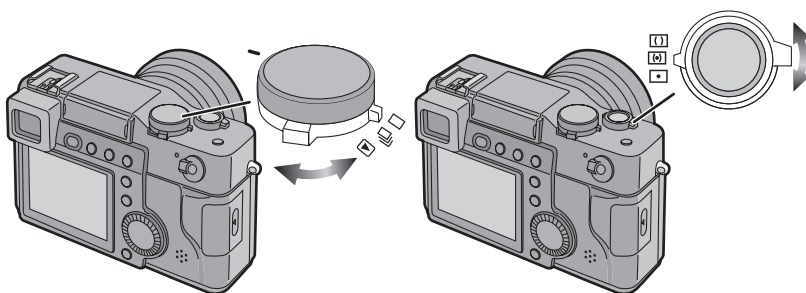



**Vous pouvez passer en mode enregistrement (simple/rafale) et en mode lecture.**

□ : Mode simple (P34)

☰ : Mode rafale (P50)

▶ : Mode lecture (P51)

**Vous pouvez passer aux méthodes de mesure suivantes:**

Mode de mesure	Détails de réglage
 Multiple	Il évalue l'ensemble de l'écran et optimise l'exposition.
 Équilibré au centre	Il évalue uniformément l'ensemble de l'écran en pointant le sujet au centre de l'écran.
 Spot	Il évalue le sujet sur la zone de mesure spot.

# Réglage du mode AE

Vous pouvez régler le mode AE (AE: Exposition Automatique) en réglant la bague d'ouverture et la molette de réglage des vitesses d'obturation.

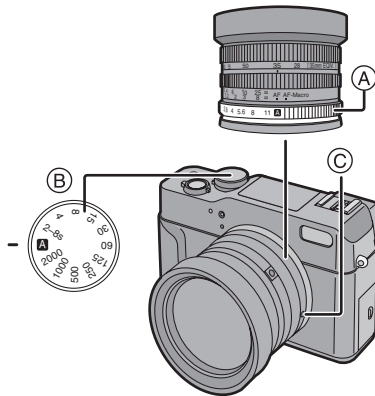

- Ⓐ: la bague d'ouverture
- Ⓑ: la molette des vitesses d'obturation
- Ⓒ: la touche de la bague d'ouverture

- Lorsque vous réglez la bague d'ouverture sur [A] ou changez la position de [A] sur une autre, tournez la bague d'ouverture en appuyant sur la touche de celle-ci Ⓒ.

## Mode programme d'exposition automatique [P]

L'exposition est automatiquement réglée par l'appareil photo.

Réglez la bague d'ouverture et la molette de réglage des vitesses d'obturation sur [A].

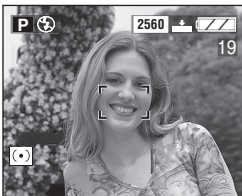

## Mode AE à priorité ouverture [A]

Lorsque vous voulez un arrière-plan très net, augmentez la valeur de l'ouverture. Plus la valeur d'ouverture est élevée, plus l'ouverture sera petite. Pour obtenir un arrière-plan indistinct, diminuez la valeur de l'ouverture.

La vitesse d'obturation change en fonction de la valeur d'ouverture.

Réglez la bague d'ouverture entre 2 et 11 et la molette de réglage des vitesses d'obturation sur [A].



## Mode AE à priorité diaphragme [S]

Lorsque vous désirez prendre une image nette d'un sujet se déplaçant rapidement, augmentez la vitesse d'obturation.

Lorsque vous désirez créer un effet traînée, diminuez la vitesse d'obturation.

La vitesse d'ouverture change en fonction de la vitesse d'obturation.

Réglez la bague d'ouverture sur [A] et la molette de réglage des vitesses d'obturation entre 2000 et 2-8s.

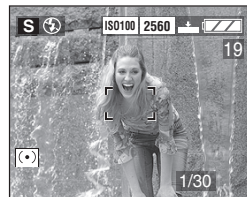

- Lorsque vous réglez la molette de réglage des vitesses d'obturation sur [2–8s], tournez la molette de commande ou réglez la vitesse d'obturation avec ◀/▶.

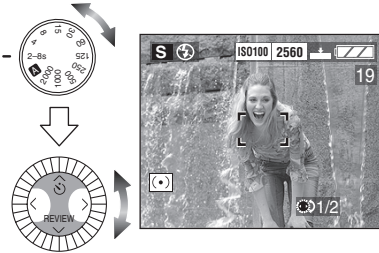

### ◇ Conseils/Suggestions ◇

#### ■ Mode AE à priorité ouverture [A] et mode AE à priorité diaphragme [S]

- Voir P33 pour la plage utile de la valeur d'ouverture et de la vitesse d'obturation.
- La plage de mise au point est de 60 cm–∞ (AF). Elle est de 30 cm–∞ (Macro -AF/MF).
- La luminosité de l'écran peut différer de celle des images enregistrées. Vérifiez les images à l'aide de la fonction de re-visualisation ou du mode lecture.
- La sensibilité ISO ne peut pas être réglée sur [AUTO].
- Si le sujet est trop lumineux, réglez une valeur d'ouverture plus grande, s'il est trop sombre, réglez une valeur d'ouverture plus petite en mode AE à priorité ouverture.
- Vous ne pouvez pas régler Synchronisation lente [⚡S] et Synchronisation lente/Réduction yeux rouges [⚡S👁] (P44) sur le flash incorporé en mode AE à priorité diaphragme.
- Lorsque la vitesse d'obturation est lente en mode AE à priorité

diaphragme, nous vous conseillons l'utilisation d'un trépied.

#### ■ Mode exposition manuelle [M]

Décidez de l'exposition en réglant la valeur d'ouverture et la vitesse d'obturation manuellement.

Réglez la bague d'ouverture entre 2 et 11 et la molette de réglage des vitesses d'obturation entre 2000 et 2–8s.



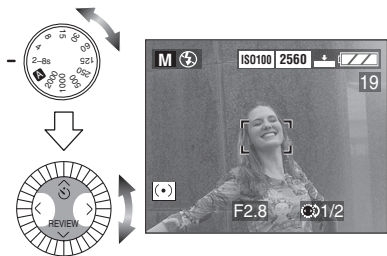

- Lorsque vous réglez la molette de réglage des vitesses d'obturation sur [2–8s], tournez la molette de commande ou réglez la vitesse d'obturation avec ◀/▶.



## ■ Aide d'exposition manuelle

Lorsque vous appuyez à mi-course sur le déclencheur, l'indication pour la condition d'exposition (aide exposition manuelle) apparaît pendant environ 10 secondes.

	L'exposition est correcte.
	Augmentez la vitesse d'obturation ou la valeur d'ouverture.
	Diminuez la vitesse d'obturation ou la valeur d'ouverture.

- Lorsque l'exposition n'est pas appropriée, réglez à nouveau la valeur d'ouverture et la vitesse d'obturation.







## ■ Exposition

- Si lorsque vous appuyez à mi-course sur le déclencheur, l'exposition n'est pas appropriée, la valeur d'ouverture et la vitesse d'obturation deviennent rouges. (Cependant, la valeur d'ouverture et la vitesse d'obturation ne deviennent pas rouges lorsque le flash est activé ou si le réglage est sur le mode d'exposition manuelle.)
- La luminosité de l'écran peut différer de celle des images enregistrées. En particulier, lorsque vous photographiez dans des endroits sombres avec une vitesse d'obturation basse, le sujet semble foncé sur l'écran mais l'image réelle est claire.
- Lorsque la plupart des sujets sont lumineux sur l'écran (comme un ciel bleu au cours d'une belle journée, un champ enneigé, etc.), les images enregistrées peuvent devenir

sombres. Dans ce cas, corrigez l'exposition. (P47)

## ◇ Conseils/Suggestions ◇

### ■ Mode d'exposition manuelle [M]

- Voir P33 pour la plage utile de la valeur d'ouverture et de la vitesse d'obturation.
- La plage de mise au point est de 60 cm-∞ (AF), 30 cm-∞ (Macro-AF/MF).
- Vous ne pouvez pas régler les éléments suivants en mode d'exposition manuelle.
  - AUTO [  A ]/AUTO/Réduction yeux rouges
  - [  A  ]/Synchronisation lente
  - [  S ]/Synchronisation lente/Réduction yeux rouges
  - [  S  ] sur le flash incorporé (P44)
  - [AUTO] de sensibilité ISO (P68)
  - Correction d'exposition (P47)
- L'aide d'exposition manuelle est approximative. Nous vous conseillons de prendre des photos et de les vérifier en utilisant la fonction de prévisualisation.



# Vitesse d'obturation et valeur d'ouverture

## ■ Mode AE à priorité diaphragme

Vitesse d'obturation disponible (Sec.) (à intervalles 1/3 EV)				Valeur d'ouverture
8	4	2	1	F2.0 <sup>*1</sup> – F11.0
1/2	1/4	1/8	1/15	F2.0 – F11.0
1/30	1/60	1/125	1/250	
1/500	1/1000	1/2000		

\*1 La plus petite valeur d'ouverture est limitée en fonction de la vitesse d'obturation ou de la sensibilité ISO.

## ■ Mode AE à priorité ouverture

Valeur d'ouverture disponible (à intervalles 1/3 EV)				Vitesse d'obturation (Sec.)
F11.0	F10.0	F8.0	F7.1	2 – 1/4000
F6.3	F5.6	F5.0	F4.5	
F4.0		F3.6		2 – 1/3200
F3.2				2 – 1/2600
F2.8	F2.5	F2.2	F2.0	2 – 1/2000

## ■ Mode d'exposition manuelle

Valeur d'ouverture disponible (à intervalles 1/3 EV)				Vitesse d'obturation disponible (Sec.) (à intervalles 1/3 EV)			
F11.0	F10.0	F8.0	F7.1	8	4	2	1
F6.3	F5.6	F5.0	F4.5	1/2	1/4	1/8	1/15
F4.0	F3.6	F3.2	F2.8	1/30	1/60	1/125	1/250
F2.5	F2.2	F2.0		1/500	1/1000	1/2000	

### ◇ Conseils/Suggestions ◇

#### ■ En mode AE à priorité ouverture et en mode d'exposition manuelle

- La valeur d'ouverture peut être réglée de F2,4 à F11,0 en mode téléobjectif.
- La limite inférieure de la plage d'ouverture peut varier entre F2,0 et F2,4 en fonction de la position du zoom.

# Prises de vues en utilisant la mise au point automatique

## Retardateur

- Insérez la batterie chargée (P11) ou connectez l'adaptateur CA. (P13)
- Insérez la carte. (P15)
- Retirez le bouchon d'objectif.

- 1 **Allumez l'appareil photo.**
- 2 **Réglez la molette du mode de fonctionnement en mode simple [□]. (P29)**
- 3 **Réglez en mode AE. (P30–P32)**

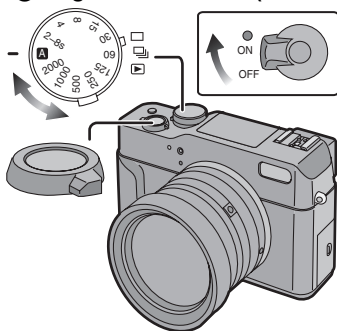

- 2 **Tournez la bague de mise au point (A) sur [AF].**

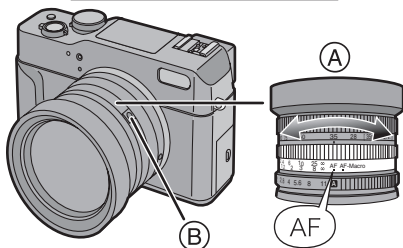
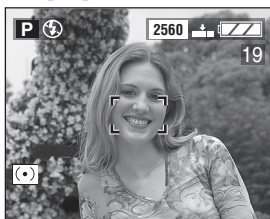

- Lorsque vous réglez la bague de mise au point (A) sur [AF], tournez la bague de mise au point en appuyant sur la touche de bague de mise au point (B).

- 3 **Orientez la zone AF (1) au point où vous désirez faire la mise au point.**

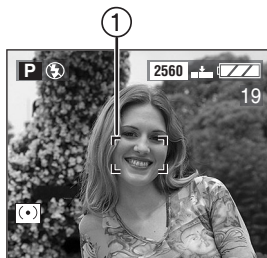

- 4 **Faites la mise au point sur le sujet pour prendre la photo.**

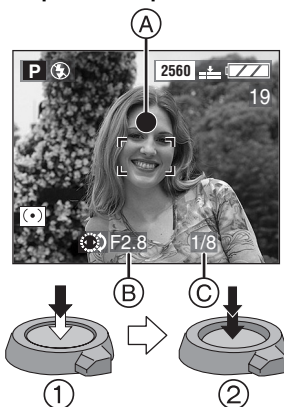

- ①: Appuyez à mi-course sur le déclencheur pour effectuer la mise au point.
- ②: Appuyez à fond sur le déclencheur pour prendre la photo.
- L'indicateur de mise au point **A** s'allume et puis la valeur d'ouverture **B** et la vitesse d'obturation **C** apparaissent.
- Lorsque l'indicateur de mise au point **A** clignote, le sujet n'est pas mis au point. Appuyez à mi-course sur le déclencheur et effectuez à nouveau la mise au point du sujet.

### ■ Utilisation de l'obturateur à commande à distance

L'obturateur à commande à distance fonctionne de la même manière que la touche d'obturation sur l'appareil photo. Il est possible d'éviter le vacillement (tremblement de l'appareil) si vous utilisez conjointement un trépied. La fonction d'économie d'énergie ne peut pas être annulée.

### 1 Connectez fermement l'obturateur à commande à distance à la borne AV OUT/REMOTE sur l'appareil photo.

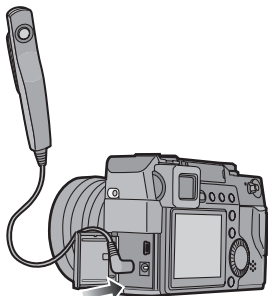

### 2 Faites la mise au point sur le sujet et prenez une photo.

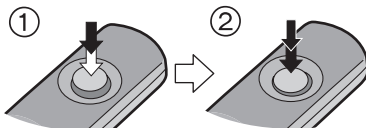

- ①: Appuyez à mi-course sur le déclencheur pour effectuer la mise au point.
- ②: Appuyez à fond sur le déclencheur pour prendre la photo.

### ■ Prise de vues près du sujet (Macro-AF)

Lorsque vous réglez la bague de mise au point sur [Macro-AF], vous pouvez prendre des images en approchant l'objectif jusqu'à 30 cm du sujet.

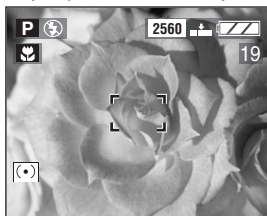

- Lorsque vous vous réglez sur [Macro-AF], nous vous conseillons l'utilisation d'un trépied.
- La portée disponible du flash est d'environ 50 cm à 4,8 m. (Lorsque le réglage est sur ISO AUTO) (P45)

### ■ Indicateur d'alimentation



#### Eclairage:

- Lorsque vous allumez l'appareil photo

#### Clignotement:

- Lorsque le couvercle du logement carte est ouvert
- Lorsque la carte n'est pas insérée

- Lorsque la capacité restante sur la carte est insuffisante
- Lorsque la carte est verrouillée en mode d'enregistrement
- Lorsque la charge restante de la batterie est faible (clignote doucement)

## ■ Mise au point

- La plage de mise au point est 60 cm–∞ (AF). Elle est de 30 cm–∞ (Macro-AF/MF).
- Si vous appuyez à fond sur le déclencheur sans la mise au point préalable, les images peuvent ne pas être nettes ou floues.
- Lorsque l'indicateur de mise au point clignote, le sujet n'est pas mis au point. Appuyez à mi-course sur le déclencheur et effectuez à nouveau la mise au point du sujet.
- Lorsque le sujet est mis au point, l'appareil photo bipes 2 fois. Dans le cas contraire, il bipes 4 fois.
- Si l'appareil ne se met pas au point après plusieurs tentatives, éteignez-le et rallumez-le et essayez à nouveau.
- Voir P24 si vous désirez couper le son de fonctionnement.
- Dans les cas suivants, avec le mode de mise au point automatique, vous ne pouvez pas faire correctement la mise au point sur le sujet:
  - Lorsque une scène comprend à la fois des sujets proches et éloignés
  - Lorsqu'il y a de la saleté sur le verre entre l'objectif et le sujet
  - Lorsqu'il y a des objets lumineux ou brillants autour du sujet
  - Lorsque vous photographiez dans un endroit sombre
  - Lorsque le sujet se déplace rapidement
  - Lorsque la scène a peu de contraste
  - Lorsqu'il se produit un vacillement
  - Lorsque vous enregistrez un sujet très lumineux

Nous vous conseillons de photographier en utilisant la mise au point manuelle (P40) ou le verrouillage AF/AE (P38).

- Même si l'indicateur de mise au point apparaît et que le sujet est mis au point, il est annulé lorsque vous appuyez sur le déclencheur. Appuyez à nouveau à mi-course sur le déclencheur.

## ■ Vacillement (Tremblement de l'appareil photo)

- Lorsqu'un vacillement survient, l'indicateur d'alarme de vacillement ① apparaît.

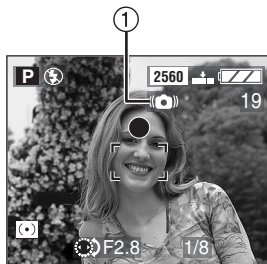

- Lorsque l'indicateur d'alarme de vacillement apparaît, nous vous conseillons l'utilisation d'un trépied. Si vous ne pouvez pas utiliser de trépied, veillez à la manière dont vous tenez l'appareil photo. (P37)
- Faites attention au vacillement lorsque vous appuyez sur le déclencheur.

## ■ Entretien de l'appareil photo

- Veillez à ce qu'il n'y ait pas de saleté ou de tache sur l'objectif.
- Ne touchez pas directement l'objectif.
- Ne provoquez pas de choc à l'objectif.
- Veillez à ne pas toucher ou tacher la surface de l'objectif. Lorsque l'objectif est sale ou qu'il y a de la poussière, utilisez un pinceau soufflant pour retirer la poussière ou la saleté et essuyez l'objectif à l'aide d'un chiffon

doux et sec. Si vous utilisez des solvants tels que benzine, alcool ou diluant, l'appareil photo peut se décolorer ou se casser.

- Lorsque vous utilisez l'appareil photo dans un endroit sableux ou poussiéreux, veillez à ne pas faire pénétrer de saleté, de sable ou de l'eau de mer dans l'appareil.



#### ◇ **Conseils/Suggestions** ◇

- **Lorsque vous appuyez à mi-course sur le déclencheur, l'écran peut devenir sombre ou lumineux pendant un moment, il ne s'agit pas d'un mauvais fonctionnement. Ceci provient du réglage de la valeur d'ouverture.**
- **Lorsque vous ralentissez la vitesse d'obturation, l'obturateur peut rester fermé après l'enregistrement à cause de l'état du signal. Il ne s'agit pas d'un mauvais fonctionnement.**
- Nous vous conseillons de régler à nouveau l'horloge avant de photographier. (P20)
- En mode d'économie d'énergie (P24), l'appareil s'éteint automatiquement si vous ne l'utilisez pas dans le délai qui a été pré-réglé. Lorsque vous l'utilisez à nouveau, appuyez sur le déclencheur ou éteignez et rallumez l'appareil.

#### ■ **Comment prendre de bonnes photos**

Pour prendre des photos sans les brouiller:

- Maintenez l'appareil photo délicatement avec les deux mains, les bras immobiles sur les côtés avec les pieds légèrement écartés.
- Veillez à ce que l'appareil photo ne tremble pas lorsque vous appuyez à mi-course sur le déclencheur.

- Après avoir appuyé sur le déclencheur, maintenez l'appareil sans le bouger jusqu'à ce que l'image apparaisse sur l'écran.
- Dans les cas suivants, maintenez l'appareil photo sans le bouger pendant un long moment.
  - En Synchronisation lente [  S ] ou Synchronisation lente/Réduction yeux rouges [  ] (P44)
  - Lorsque vous réglez la vitesse d'obturation à une vitesse plus lente que (P30, P31)

#### **Lorsque vous enregistrez à l'aide du moniteur LCD**

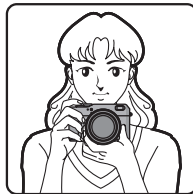

#### **Lorsque vous enregistrez à l'aide du viseur**

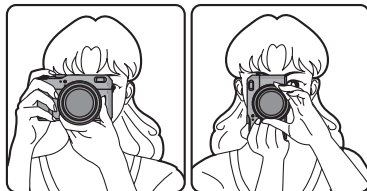

#### **Position des pieds**



- Tenez fermement l'appareil photo de la main droite.
- Fixez la main gauche en la plaçant sur la bague d'objectif.
- Ne couvrez pas le capteur AF, le capteur de la balance des blancs ou le microphone avec le doigt.

## ■ Verrouillage AF/AE (AF: Mise au point automatique/ AE: Exposition automatique)



Lorsque vous enregistrez une image semblable à celle reproduite ci-dessus, vous ne pouvez pas faire la mise au point sur le sujet car il se situe en dehors de la zone de mise au point.

Dans ce cas,

- Orientez la zone de mise au point vers le sujet.
  - Appuyez à mi-course sur le déclencheur pour régler la mise au point et l'exposition.
    - Lorsque le sujet est mis au point, l'indicateur de mise en point s'allume.
  - En maintenant le déclencheur enfoncé à mi-course, déplacez l'appareil photo de la manière dont vous désirez composer l'image.
  - Appuyez à fond sur le déclencheur.
- Vous pouvez re-essayer plusieurs fois le verrouillage AF/AE avant d'appuyer sur le déclencheur.



## ■ Changement du programme

En mode programme d'exposition automatique, il est possible de changer la valeur d'ouverture pré-réglée et la vitesse d'obturation sous la même exposition. Ceci s'appelle Changement de programme.

A l'aide de cette fonction, vous pouvez rendre l'arrière-plan plus flou (en diminuant la valeur d'ouverture) ou enregistrer le sujet en mouvement de manière plus nette (en réglant une vitesse d'obturation lente) en mode programme d'exposition automatique.

- Appuyez à mi-course sur le déclencheur et puis tournez la molette de commande ou appuyez sur ◀/▶ pour changer le programme quand la valeur d'ouverture et la vitesse d'obturation sont affichées sur l'écran (pendant 10 secondes).

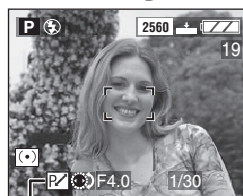
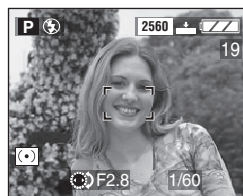

①



- Lorsque le changement de programme est activé, l'indicateur de changement de programme ① apparaît sur l'écran.

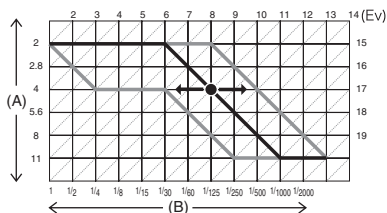

(A): Valeur d'ouverture

(B): Vitesse d'obturation

### ◇ **Conseils/Suggestions** ◇

- Si l'exposition n'est pas appropriée lorsque vous appuyez à mi-course sur le déclencheur, la vitesse d'obturation devient rouge.
- Lorsqu'au moins 10 secondes se sont écoulées après que le changement de programme soit devenu effectif, l'état pour activer le changement de programme est annulé et est revenu en mode programme AE. Cependant, le réglage sur le changement de programme est mémorisé.
- Le changement de programme est annulé lorsque vous éteignez l'appareil photo.
- Le changement de programme peut ne pas s'activer en fonction de la luminosité du sujet.

# Prises de vues en utilisant la mise au point manuelle

Utilisez cette fonction lorsque vous désirez verrouiller la mise au point ou lorsque la distance entre l'objectif et le sujet est déterminée et que vous ne désirez pas activer la mise au point automatique.

## Retardateur

- Réglez le commutateur de mode sauf pour [P]. (P29)

- 1 Sélectionnez [ASSISTAN.MF] du menu [CONFIG.] (en mode d'enregistrement) (P22) et réglez-le sur [MF1] ou [MF2].

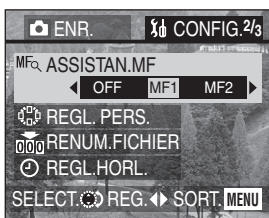

MENU

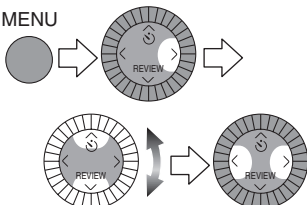

- Fermez le menu en appuyant sur la touche [MENU] lorsque le réglage est terminé.

- 2 Tournez la bague de mise au point sur le sujet.

- Lorsque vous la tournez de [AF], tournez-la en appuyant sur la touche de la bague de mise au point ①.

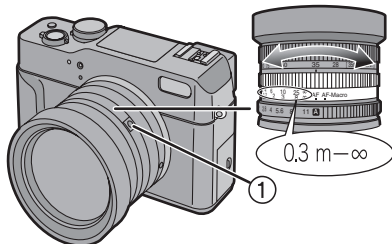
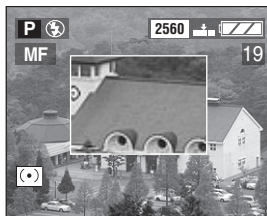

- Les valeurs sur la bague de mise au point (0.3 m-∞) indiquent approximativement à quelle distance de l'objectif le sujet doit se trouver pour une mise au point correcte.



## ■ ASSISTAN.MF

Lorsque vous tournez la bague de mise au point en réglant [ASSISTAN.MF] sur [MF1] ou [MF2], l'aide MF et l'écran sont agrandis. Cela vous permet de faire la mise au point sur le sujet de manière plus aisée.

- [MF1]: Le centre de l'écran est agrandi. Vous pouvez régler la mise au point tout en composant le cadrage.
- [MF2]: L'ensemble de l'écran est agrandi. Vous pouvez régler la mise au point en mode grand angle.
- [OFF]: L'écran n'est pas agrandi.
- L'aide MF disparaît dans les conditions suivantes:
  - Lorsque 2 secondes se sont écoulées après que vous ayez cessé de tourner la bague de mise au point
  - Lorsque vous appuyez à mi-course sur le déclencheur

## ◇ Conseils/Suggestions ◇

- Vous pouvez également enregistrer avec la mise au point manuelle en mode image en mouvement. Lorsque vous commencez l'enregistrement, la mise au point est bloquée.
- Lorsque vous faites la mise au point sur le sujet en mode grand angle, la mise au point peut ne pas être appropriée en mode téléobjectif. Dans ce cas, faites à nouveau la mise au point sur le sujet.
- Lorsque vous zoomez sur le sujet après avoir fait la mise au point en mode téléobjectif, la mise au point peut vaciller. Faites à nouveau la mise au point sur le sujet.
- La plage de mise au point est de 30 cm – ∞.

## ■ Technique pour la mise au point manuelle

Le sujet est mis au point.



Le sujet est flou.

- ❶ Tournez la bague d'objectif.
- ❷ Tournez-la un peu plus.
- ❸ Faites la mise au point délicatement sur le sujet en tournant la bague de mise au point en sens inverse.

# Vérification de l'image enregistrée (Prévisualisation)

## Retardateur

- En mode image en mouvement, la fonction de prévisualisation n'est pas activée.

### 1 Appuyez sur ▼.

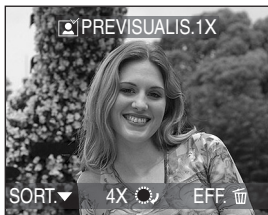

- La dernière image enregistrée apparaît pendant 10 secondes environ.
- Appuyez à mi-course sur le déclencheur ou sur ▼ pour annuler la prévisualisation.
- Vous pouvez vérifier l'image précédente ou suivante au moyen de ◀/▶.
- Lorsque les images enregistrées sont trop lumineuses ou trop pâles, corrigez l'exposition. (P47)

### 2 Agrandir et réduire l'image.

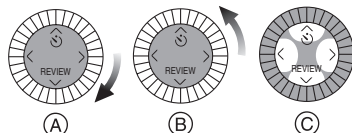

- Ⓐ: 1x → 4x → 8x
- Ⓑ: 8x → 4x → 1x
- Ⓒ: Cela change la position.

## ■ Effacement de l'image enregistrée pendant la prévisualisation

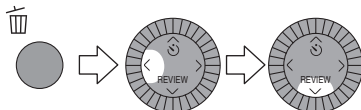

- Une fois effacée, l'image ne peut plus être récupérée.
- Les images multiples ou toutes les images peuvent être effacées. Pour la procédure, lisez P56 ou P57 pour les utiliser.

## Utilisation du zoom optique

Vous pouvez faire des gros plans de personnes ou de choses ou reprendre des paysages en grand angle dans la portée du zoom optique jusqu'à 3,2× (Equivalent pour un appareil photo avec pellicule de 35 mm: 28–90 mm) en tournant la bague de zoom.

### Retardateur

- Réglez le commutateur de mode sauf pour [▶]. (P29)

1× (28 mm)



3,2× (90 mm)



### ■ Pour faire apparaître les sujets plus proches (Téléobjectif)

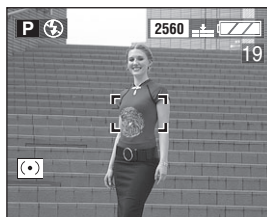

### ■ Pour faire paraître les sujets éloignés (Grand angle)

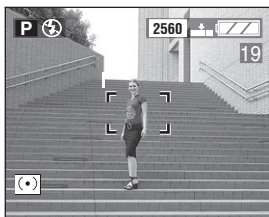

### ◇ Conseils/Suggestions ◇

- L'image peut s'altérer légèrement en fonction de l'objectif. La distorsion augmentera selon que vous approchiez ou éloigniez les sujets.
- Lorsque vous utilisez le zoom optique avec un agrandissement élevé, il est possible d'améliorer la qualité des images en utilisant un trépied. Avec un agrandissement élevé, même les petits mouvements peuvent faire légèrement baisser la netteté de l'image.
- Vous pouvez zoomer le sujet en avant ou en arrière en réglant le verrouillage AF/AE en tournant la bague de zoom.

# Prise de vues en utilisant le flash incorporé

## Retardateur

- Réglez le commutateur de mode sauf pour [▶]. (P29)

### ■ Pour ouvrir le flash

Appuyez sur la touche [⚡ OPEN].

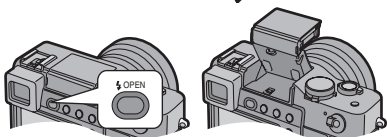

### ■ Pour fermer le flash

Appuyez sur le flash jusqu'à entendre un dé clic.

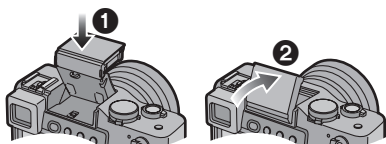

- Veillez à fermer le flash lorsque vous ne l'utilisez pas.

### ■ Changement du réglage du flash

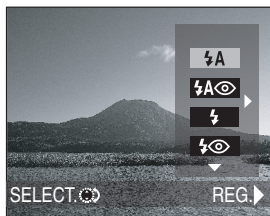

#### ⚡A : AUTO

Le flash s'active automatiquement en fonction des conditions d'enregistrement.

#### ⚡A👁️ : AUTO/Réduction yeux rouges

Le flash s'active automatiquement en fonction des conditions d'enregistrement.

Il réduit le phénomène des yeux rouges (les yeux du sujet apparaissent rouges à la prise du vue avec flash) en activant le flash avant l'enregistrement réel de l'image. Utilisez ce réglage lorsque vous photographiez des personnes dans des conditions où l'éclairage est faible.

#### ⚡ : Flash forcé ON

Le flash est activé chaque fois qu'une image est enregistrée de force. Utilisez ce réglage lorsque votre sujet est rétro-éclairé ou sous une lumière fluorescente.

#### ⚡👁️ : Réduction yeux rouges/Forcé ON

Le flash est activé chaque fois qu'une image est enregistrée de force. Il réduit simultanément le phénomène des yeux rouges. Utilisez-le lorsque le sujet est rétroéclairé ou sous une lumière fluorescente.

#### ⚡S : Synchronisation lente

Lorsque vous prenez une photo d'un paysage avec arrière-plan sombre, ceci entraîne une faible vitesse d'obturation lorsque le flash est déclenché si bien que l'arrière-plan sombre deviendra clair.

#### ⚡S👁️ : Synchronisation

lente/Réduction yeux rouges  
Lorsque vous prenez une photo d'un paysage avec arrière-plan sombre, ceci entraîne une faible vitesse d'obturation lorsque le flash est déclenché si bien que l'arrière-plan sombre deviendra clair. Il réduit en

même temps le phénomène des yeux rouges.







Utilisez ce réglage lorsque vous photographiez des personnes avec un arrière-plan sombre.

 : Flash forcé OFF

Même dans les endroits sombres, le flash n'est pas activé. Utilisez ce réglage lorsque vous photographiez dans des endroits où l'usage du flash est interdit.

- Voir P71 pour le réglage du 1er et 2ème rideau.

### ■ Réglages disponibles du flash

	P	A	S	M
 A	○	○	○	—
 A	○*	○*	○*	—
 S	○	○	○	○
 S	○*	○*	○*	○*
 M	○	○	—	—
 M	○*	○*	—	—
 M	○	○	○	○

\*Lorsque vous vous réglez la synchro sur le 2ème rideau, le réglage du flash n'est pas disponible.

### ■ La portée utile du flash pour photographier

Sensibilité ISO	Portée utile du flash
ISO AUTO	50 cm – 4,8 m (Grand angle)
	50 cm – 4 m (Téléobjectif)
ISO100	50 cm – 4,8 m (Grand angle)
	50 cm – 4 m (Téléobjectif)

ISO200	70 cm – 6,7 m (Grand angle)
	70 cm – 5,6 m (Téléobjectif)
ISO400	1 m – 9,5 m (Grand angle)
	1 m – 8 m (Téléobjectif)

- Voir P36 pour les informations relatives à la plage de mise au point.

### ■ Réglage de la sortie du flash

Réglez la sortie du flash lorsque le sujet est petit ou que le rapport de réflexion est extrêmement élevé ou bas.

- 1 Appuyez sur [] jusqu'à ce que [] FLASH apparait sur l'écran pour régler la sortie du flash.



- Vous pouvez la régler de –2 EV à +2 EV à intervalles de 1/3 EV.
- La sortie du flash déterminée est mémorisée même si l'appareil photo est éteint.

## Flash réfléchi

Le flash réfléchi est une technique pour prendre des photos en réfléchissant la lumière sur un plafond ou sur un mur. Lorsque vous éclairez directement le devant du sujet, des ombres sombres peuvent apparaître sur le sujet ou la couleur de la peau du sujet peut devenir blanche. Dans ce cas, vous pouvez désamorcer les ombres et prendre des images naturelles à l'aide du flash réfléchi. Lorsque vous utilisez le flash réfléchi, il est possible de bloquer l'inclinaison du flash à un angle d'environ 65° en suivant la procédure indiquée ci-après. (Verrouillage flash réfléchi)

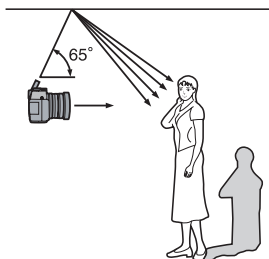
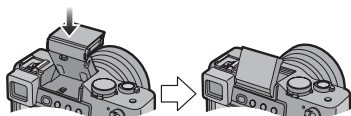



### Orientez le flash sur le plafond et prenez la photo.

- Nous vous conseillons de régler la balance des blancs sur [AUTO] (P61).

### ◆ Conseils/Suggestions ◆

- En mode d'image en mouvement ou lorsque le flash est fermé, le réglage du flash se trouve sur Flash Forcé OFF [  ].
- Ne fixez pas le flash de trop près avec les yeux lorsque vous l'utilisez.**
- Si vous approchez le flash trop près des sujets, ceux-ci peuvent apparaître altérés ou décolorés par la chaleur et l'éclairage qu'il dégage.**
- Ne couvrez pas le flash avec les doigts ou tout autre objet.**

- Lorsque vous photographiez en dehors de la portée du flash, la photo peut être surexposée.
- Lorsque le signal d'alarme de vacillement apparaît, nous vous conseillons d'utiliser le flash.
- Lorsque vous êtes en mode rafale ou bracketing auto, seule 1 image est enregistrée à chaque déclenchement de flash.
- L'indicateur du flash devient rouge lorsque le flash se déclenche et lorsque vous appuyez à mi-course sur le déclencheur.
- Pendant le chargement du flash, l'indicateur du flash clignote rouge et vous ne pouvez pas photographier même si vous appuyez à fond sur le déclencheur.
- Lorsque vous photographiez avec le flash, nous vous conseillons de retirer le pare-soleil. Dans certains cas, il empêche la scène d'être correctement éclairée.**
- Lorsque vous prenez une photo avec le flash, la balance des blancs sera automatiquement réglée [sauf pour ] (Lumière du jour) et [] (Réglage du blanc)], mais la balance des blancs peut ne pas être correctement réglée lorsque l'éclairage du flash est insuffisant.
- Lorsque la vitesse d'obturation est rapide, l'effet flash peut ne pas être suffisant.
- Afin d'éviter les parasites, nous vous conseillons de régler chaque élément de [REGL.IMAGE] sur [LOW]. (P72)
- Voir P68 pour les informations sur la sensibilité ISO.
- Voir P105 pour les informations sur le flash extérieur.
- Dans le flash réfléchi
  - Sélectionnez un plafond blanchâtre avec un rapport de réflexion élevé. Dans le cas contraire, la couleur ou le modèle peuvent être réfléchis dans l'image.
  - La portée utile du flash se réduit.
  - Lorsque vous sélectionnez un plafond trop haut, la lumière de réflexion peut ne pas atteindre le sujet.
  - Si on utilise le flash pour le flash réfléchi dans une position autre que celle spécifiée, il peut s'ensuivre un mauvais fonctionnement.

# Correction de l'Exposition

Utilisez cette fonction lorsque vous ne parvenez pas à effectuer une exposition appropriée à cause de la différence de luminosité entre le sujet et l'arrière-plan.

## Retardateur

- Réglez le commutateur de mode saut pour [▶]. (P29)

- 1 Appuyez sur [⏏] [⏏] [⏏] jusqu'à ce que [⏏] EXPOSITION apparaisse sur l'écran pour corriger l'exposition.



- Il est possible de compenser de  $-2$  EV à  $+2$  EV à intervalles de  $1/3$  EV.

## ◇ Conseils/Suggestions ◇

- EV est une abréviation de la Valeur d'Exposition, et il s'agit de la quantité de lumière donnée au CCD par la valeur d'ouverture et la vitesse d'obturation.
- La correction d'exposition sera limitée en fonction de la luminosité du sujet.
- La valeur de correction d'exposition apparaît en bas et à gauche de l'écran.
- La valeur d'exposition est mémorisée même si l'appareil photo est éteint.
- Il n'est pas possible de corriger l'exposition en mode d'exposition manuelle.

# Prises de vues en utilisant le mode bracketing auto

Ce mode vous permet de prendre des photos automatiquement en fonction de la plage de correction de l'exposition en appuyant une fois seulement sur le déclencheur. Vous pouvez sélectionner l'image avec l'exposition désirée parmi différentes expositions.

## Retardateur

- Réglez le commutateur de mode sauf pour [▶]. (P29)

- 1 Appuyez sur [⊞] [⊞] [⊞] jusqu'à ce que [⊞] **PRISES VUES RAFALE** apparaît sur l'écran pour régler le taux de compensation de l'exposition.

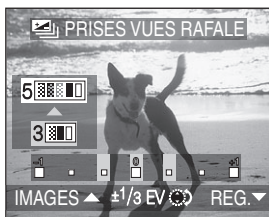

- Vous pouvez sélectionner le bracketing auto de 0 (OFF),  $\pm 1/3$  EV,  $\pm 2/3$  EV et  $\pm 1$  EV.
- Vous pouvez régler le nombre d'enregistrement sur 3 ou 5 en appuyant sur ▲.

## ◆ Conseils/Suggestions ◆

- L'icône de bracketing auto apparaît en bas et à gauche de l'écran.
- Lorsque vous photographiez en utilisant le mode bracketing auto après la correction d'exposition, les images sont basées sur l'exposition corrigée. Lorsque l'exposition est corrigée, la valeur d'exposition corrigée apparaît en bas et à gauche de l'écran.
- Lorsque le flash est activé, vous ne pouvez prendre que 1 seule photo. Il n'est pas possible d'annuler le bracketing auto.
- Lorsque vous réglez le bracketing auto, vous ne pouvez pas prendre de photo avec du son.
- Lorsque vous réglez simultanément les modes bracketing auto et rafale, c'est le mode bracketing auto qui sera exécuté.
- L'exposition peut ne pas être compensée avec le bracketing auto en fonction de la luminosité du sujet.
- Lorsque vous réglez la qualité sur [RAW], vous ne pouvez pas prendre d'images avec le bracketing auto.
- Vous ne pouvez pas régler le nombre d'enregistrement sur 5 lorsque la taille des images est réglée sur  $2560 \times 1920$  pixels et la qualité réglée sur [FINE] (SUPER FINE) ou sur  $2048 \times 1536$  pixels et la qualité réglée sur [FINE] (SUPER FINE).



# Prise du vues avec retardateur

## Retardateur

- Réglez le commutateur de mode sauf pour [▶]. (P29)

### 1 Changez le réglage du retardateur.



: Retardateur réglé sur 10 secondes



: Retardateur réglé sur 2 secondes



Aucune indication visualisée (annulé)

### 2 Faites la mise au point sur le sujet pour prendre la photo.

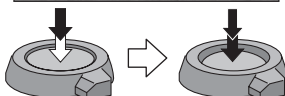

- Si vous appuyez sur la touche [MENU] alors que le retardateur est activé, le réglage du retardateur est annulé.

### ◆ Conseils/Suggestions ◆

- Lorsque vous utilisez un trépied ou dans d'autres cas, en réglant le retardateur sur 2 secondes, il est possible de stabiliser le vacillement provoqué par la pression du déclencheur.
- L'indicateur du retardateur ① clignote et l'obturateur s'active au bout de 10 secondes (ou 2 secondes).
- Lorsque vous appuyez à fond, le sujet est automatiquement mis au point juste avant d'enregistrer les images. (Lorsque vous réglez la mise au point, la mise au point est activée.)
- Lorsque vous réglez le retardateur en mode rafale, vous ne pouvez prendre qu'une seule image.
- Nous vous conseillons l'utilisation d'un trépied lorsque vous réglez le retardateur.

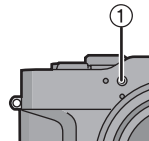

# Prises de vues en utilisant le mode rafale

## Retardateur

- Réglez le commutateur de mode de fonctionnement sur le mode rafale [  ]. (P29)

- Sélectionnez [DEBIT RAFALE], réglez [  H ] ou [  L ] et puis prenez des photos.



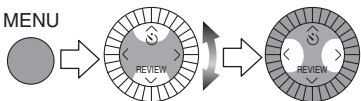

MENU





- Maintenez enfoncé à fond le déclencheur pour activer le mode rafale.
- Fermez le menu en appuyant sur la touche [MENU] lorsque le réglage est terminé.

### ◇ Conseils/Suggestions ◇

#### ■ Vitesse de rafale

	 H	 L
Vitesse de rafale	2,7 images par seconde	1 image par seconde

#### ■ Nombre d'images en mode rafale

Taille de l'image			
2560	max. 3 images	max. 5 images	max. 9 images
2048	max. 5 images	max. 8 images	max. 15 images
1600	max. 8 images	max. 15 images	max. 28 images

1280	max. 12 images	max. 23 images	max. 44 images
640	max. 44 images	max. 80 images	max. 137 images
HDTV	max. 8 images	max. 14 images	max. 27 images

- Lorsque le flash n'est pas activé, il est possible d'enregistrer 2,7 images en 1 seconde en mode rafale à une vitesse d'obturation supérieure à 1/60ème.
- Si le flash est activé, vous ne pouvez enregistrer qu'une seule image.
- Vous ne pouvez pas prendre de photos avec son en mode rafale.
- Lorsque vous réglez simultanément les modes bracketing auto et rafale, c'est le mode bracketing auto qui sera exécuté.
- Le mode rafale ne sera pas exécuté comme décrit si une MultiMediaCard est utilisée à la place d'une carte mémoire SD. La vitesse de lecture/écriture d'une MultiMediaCard est plus lente que celle d'une carte mémoire SD.
- Lorsque vous réglez la qualité sur [RAW], vous ne pouvez pas prendre de photos en mode rafale.
- Lorsque vous ralentissez la vitesse d'obturation, le déclencheur peut rester fermé après l'enregistrement à cause du conditionnement du signal. Il ne s'agit pas d'un mauvais fonctionnement. L'intervalle du déclenchement en rafale devient également plus long et la limite de la vitesse de déclenchement est annulée.**
- Le nombre d'images restant peut ne pas correspondre aux images enregistrées.

# Lecture des images

## Retardateur

- Réglez le commutateur de mode de fonctionnement en mode lecture [▶]. (P29)

### 1 Sélectionnez l'image.



- Appuyez sur ◀ pour lire l'image précédente.
- Appuyez sur ▶ pour lire l'image suivante.
- L'image qui suit la dernière est la première image.

### ■ Défilement rapide/Rembobinage rapide

Lorsque vous continuez d'appuyer sur ◀/▶ pendant la lecture, le numéro de fichier et le numéro de page sont mis à jour. Si vous relâchez ◀/▶ lorsque le numéro de l'image désirée apparaît, vous pouvez lire l'image.

▶: Défilement rapide

◀: Rembobinage rapide

- La longueur de l'avancement/rembobinage dépend du temps que vous maintenez enfoncée ◀/▶.
- Plus vous maintenez enfoncée ◀/▶, plus la longueur d'avancement/rembobinage augmente.

- La longueur de l'avancement/rembobinage varie selon le nombre total d'images enregistrées.

- Lorsque vous relâchez ◀/▶, le numéro de fichier repart à 1.
- Lorsque vous maintenez enfoncée ◀/▶, jusqu'à atteindre une longueur d'avancement/rembobinage, relâchez une fois ◀/▶ avant d'atteindre l'image à lire puis appuyez sur ◀/▶ pour avancer/rembobiner jusqu'à ce que l'image désirée apparaisse.
- Pendant la recherche rapide en arrière en mode d'enregistrement ou en lecture multiple, il est possible d'aller en avant/en arrière une seule image à la fois.

#### ◇ **Conseils/Suggestions** ◇

- Cet appareil photo est basé sur des standards DCF (Design rule for Camera File system) qui ont été établis par Japan Electronics and Information Technology Industries Association (JEITA).
- Lorsque vous changez le nom du dossier ou le nom du fichier sur l'ordinateur, les images peuvent ne pas être lues.
- Le format de fichier qui peut être lu avec cet appareil photo est JPEG. (Il existe aussi des images qui ne peuvent pas être lues en format JPEG.)
- Lorsque vous lisez des images qui ont été enregistrées sur d'autres appareils, la qualité d'image peut être détériorée et les images peuvent ne pas être lues.
- Lors de la lecture d'un fichier hors standard, le numéro du dossier/fichier est indiqué par [—] et l'écran peut devenir noir.
- Dans certains cas, aux bords de l'écran, une interférence peut apparaître en fonction du sujet. Ceci s'appelle moirage. Il ne s'agit pas d'un mauvais fonctionnement.

# Lecture de 9 vues multiples

## Retardateur

- Réglez le commutateur de mode de fonctionnement en mode lecture [▶]. (P29)

### 1 Passez sur l'écran multiple.

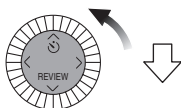
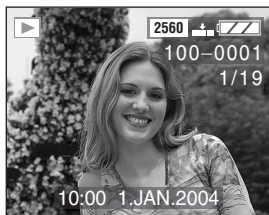

### 2 Sélectionnez les images.



### ■ Pour revenir à l'indication normale

Tournez la molette de commande dans le sens des aiguilles d'une montre.



- L'image portant le numéro de couleur jaune apparaît.

# Utilisation du zoom de lecture

## Retardateur

- Réglez le commutateur de mode de fonctionnement en mode lecture [▶]. (P29)

### 1 Agrandissez l'image.

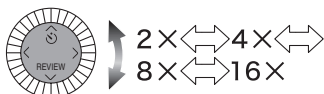

### ■ Pour effacer une image en phase de zoom pendant la lecture

Appuyez sur la touche [🗑️].  
Lorsque l'écran de confirmation apparaît, appuyez sur ◀ pour sélectionner [OUI], et appuyez sur ▼/[REVIEW]. (P55)

### ◇ Conseils/Suggestions ◇

- Plus l'image est agrandie, plus la qualité d'image se dégrade.
- La lecture zoom peut ne pas fonctionner si les images ont été enregistrées par d'autres appareils.

### 2 Changez l'image.



# Effacement des images

## Retardateur

- Réglez le commutateur de mode de fonctionnement en mode lecture [▶]. (P29)

### ■ Pour effacer une seule image

#### 1 Sélectionnez l'image à effacer.

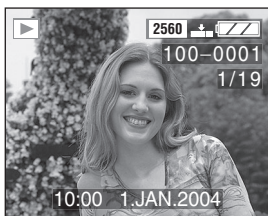

- Appuyez sur ◀ pour lire l'image précédente.
- Appuyez sur ▶ pour lire l'image suivante.

#### 2 Effacez l'image.



## ■ Pour effacer les images multiples

### 1 Sélectionnez [EFFACEM. MULTIPLE].

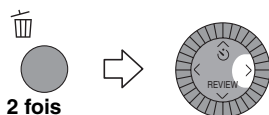

2 fois

### 3 Effacez les images.

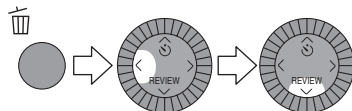
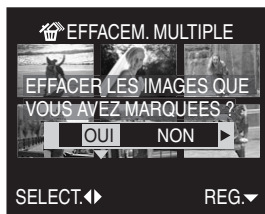

- Il est possible d'effacer jusqu'à 50 images en même temps.

### 2 Sélectionnez les images à effacer.

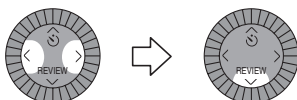

- Les images sélectionnées apparaissent avec [🗑️]. Lorsque ▼/[REVIEW] est à nouveau enfoncée, le réglage est annulé.
- L'icône [📷] clignote en rouge si l'image sélectionnée ne peut pas être effacée. Annulez le réglage de protection. (P84)



## ■ Pour effacer toutes les images

### 1 Sélectionnez [EFFACER TOUT].

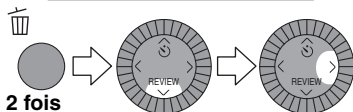

### 2 Effacez toutes les images.

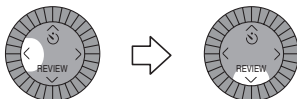

### ◇ Conseils/Suggestions ◇

- Une fois effacées, les images ne peuvent plus être récupérées. Veuillez vérifier par deux fois avant d'effacer les images.
- Les images qui sont protégées (P84) ou hors des standards DCF (P52) ne sont pas effacées.
- N'éteignez pas l'appareil photo lors de l'effacement des images.
- Lorsque la charge restante de la batterie (P10) est faible, utilisez l'adaptateur CA.

# Enregistrement d'images en mouvement

Vous pouvez enregistrer des images en mouvement avec du son.

## Retardateur

- Réglez le commutateur de mode sauf pour [▶]. (P29)

### 1 Sélectionnez [IMAGE ANIMÉE] et réglez le mode désiré.

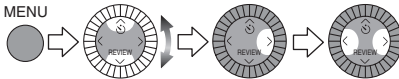
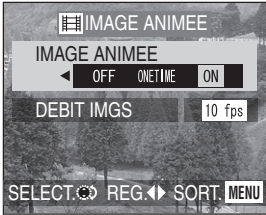

- [OFF]: Se règle sur le mode d'enregistrement d'images fixes.
- [ONE TIME]: Se règle en mode d'enregistrement d'images fixes lorsque vous terminez l'enregistrement d'image en mouvement ou éteignez l'appareil photo.
- [ON]: Se règle en mode d'enregistrement d'images en mouvement.

### 2 Sélectionnez [DEBIT IMGS] et réglez la vitesse de reprise.

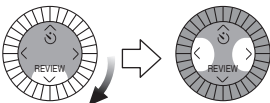
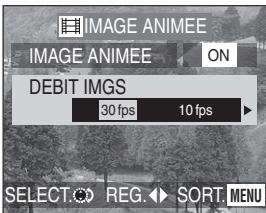

- [30 fps]: Le mouvement des images enregistrées est fluide mais la taille du fichier est grande.
- [10 fps]: La taille du fichier est plus petite de manière à ce que vous puissiez enregistrer des images en mouvement pendant plus longtemps.
- fps (image par seconde): cela indique le nombre d'images utilisées en 1 seconde.
- Fermez le menu en appuyant 2 fois sur la touche [MENU] lorsque le réglage est terminé.

### 3 Appuyez à mi-course sur le déclencheur.

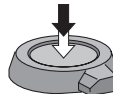
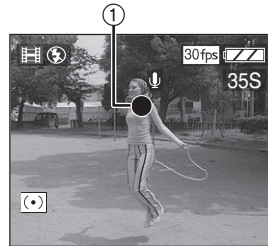

- Lorsque le sujet est mis au point, l'indicateur de mise au point ① s'allume.

#### 4 Appuyez à fond sur le déclencheur pour commencer l'enregistrement.

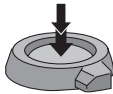
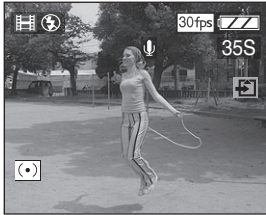

- L'enregistrement du son commence simultanément du micro incorporé de l'appareil photo.
- En appuyant à nouveau à fond sur le déclencheur, l'enregistrement s'interrompt.
- Si pendant l'enregistrement, la mémoire de la carte est pleine, l'enregistrement s'interrompt automatiquement.

#### ◇ Conseils/Suggestions ◇

- Le format de l'image est réglé sur 320×240 pixels.
- Les images en mouvement ne peuvent pas être enregistrées sans son.
- Si vous tournez la bague du zoom, la bague de mise au point ou la bague d'ouverture lorsque vous enregistrez le son (lorsque vous enregistrez des images en mouvement, des images avec son, etc.), le bruit que fait l'objectif cylindrique est également enregistré.
- Pendant l'utilisation de la MultiMediaCard, après l'enregistrement d'images en mouvement, l'indicateur d'accès carte peut apparaître pendant un instant, mais ceci ne constitue pas un mauvais fonctionnement.
- Lorsque l'enregistrement commence, la mise au point automatique/les valeurs d'ouverture sont verrouillées (avec la première image).
- L'enregistrement pourrait soudainement s'arrêter en fonction du type de carte utilisée lorsque vous enregistrez des images en mouvement.
- Lorsque les images en mouvement enregistrées avec cet appareil photo sont lues sur d'autres appareils, la qualité des images et les sons peuvent être altérés ou les images peuvent ne pas être lues.
- Les images en mouvement enregistrées avec le réglage [DEBIT IMGs] sur [30 fps] ne peuvent pas être lues sur cet appareil photo qui ne supporte pas [30 fps] de la vitesse de reprise.
- La fonction de prévisualisation ne peut pas être utilisée.
- Tenir l'appareil photo numérique éloigné des appareils magnétisés (tels que four à micro-ondes, téléviseur, téléphone cellulaire, console de jeux vidéos, etc.).
- Les images et les sons peuvent être dérangés à cause des radiations des ondes électromagnétiques.

#### ■ Temps d'enregistrement disponible

Capacité de la carte mémoire SD	Vitesse de reprise	
	10 fps	30 fps
16 Mo	83 sec.	26 sec.
32 Mo	177 sec.	59 sec.
64 Mo	365 sec.	123 sec.
128 Mo	742 sec.	253 sec.
256 Mo	1482 sec.	508 sec.
512 Mo	2989 sec.	1027 sec.

- Le temps d'enregistrement restant apparaît sur l'écran. (Il est approximatif.)
- Le temps enregistrable est approximatif.

# Menu FONCTION

Vous pouvez sélectionner 4 menus que vous utilisez fréquemment à partir des menus en mode enregistrement (P113, P114).

Cela vous permet de sélectionner le menu et d'économiser du temps pour le faire fonctionner au minimum.

- La balance des blancs, le réglage fin de la balance des blancs, la sensibilité ISO et la zone spot AF sont inclus dans le menu FONCTION du réglage initial.

## 1 Sélectionnez [CONFIG.].

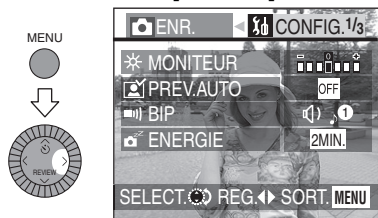

## 2 Sélectionnez [REGL. PERS.].

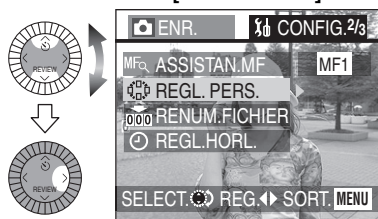

## 3 Sélectionnez le menu à remplacer à partir du menu [FONCTION].

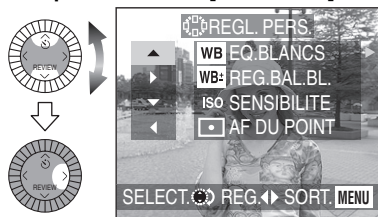

## 4 Sélectionnez le menu à ajouter au menu [FONCTION].

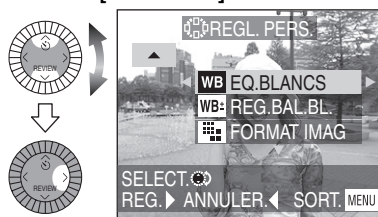

- Appuyez sur ◀ pour annuler.
- Appuyez 2 fois sur la touche [MENU] pour remplacer le menu.

## 5 Sélectionnez le menu à partir du menu [FONCTION].

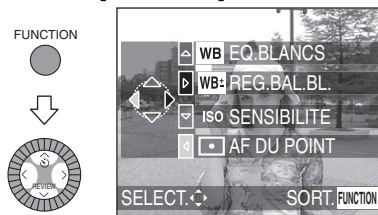

## 6 Réglez l'élément.



- Appuyez sur la touche [FONCTION] après avoir terminé le réglage.

# Réglage de la balance des blancs

Dans certaines situations, le blanc peut apparaître légèrement rougeâtre ou bleuâtre. Ceci peut se produire lorsque vous photographiez au lever ou au coucher de soleil ou un jour nuageux ou sous un éclairage halogène. En utilisant le mode de la balance des blancs manuelle, vous pouvez obtenir une lecture plus soignée du blanc.

## Retardateur

- Réglez le commutateur de mode sauf pour [▶]. (P29)

### 1 Sélectionnez [EQ.BLANCS] et réglez le mode désiré.

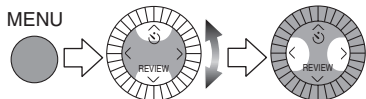

- [AUTO]:  
pour le réglage de la balance des blancs automatiquement (balance des blancs automatique)
- [☀] (Lumière du jour):  
pour l'enregistrement en extérieur au cours d'une journée ensoleillée
- [☁] (Nuageux):  
pour l'enregistrement sous un ciel nuageux et ombragé
- [💡] (Halogène):  
pour enregistrer sous un éclairage halogène
- [⚡WB] (Flash):  
pour prendre une photo avec le flash uniquement
- [B/W] (monochrome):  
pour l'enregistrement d'images en monochrome
- [👁] (Réglage du blanc):

pour le réglage manuel (Lisez la page suivante où le réglage manuel est expliqué dans les détails.)

- Fermez le menu en appuyant sur la touche [MENU] lorsque le réglage est terminé.

L'utilisation du réglage de la balance des blancs automatique dans des conditions d'éclairage inappropriées peut entraîner des images rougeâtres ou bleuâtres. Là où le sujet est entouré par de nombreuses sources lumineuses, le réglage de la balance des blancs automatique peut ne pas fonctionner correctement.

Dans ce cas, réglez manuellement un mode autre que [AUTO] pour l'équilibre du blanc.

- 1 La plage qui est contrôlée par le mode de réglage de la balance des blancs automatique de cet appareil photo
- 2 Ciel bleu
- 3 Ciel nuageux (Pluie)
- 4 Ecran TV
- 5 Lumière du soleil
- 6 Lumière fluorescente blanche
- 7 Ampoule de lumière incandescente
- 8 Lever et coucher de soleil
- 9 Lumière de bougie

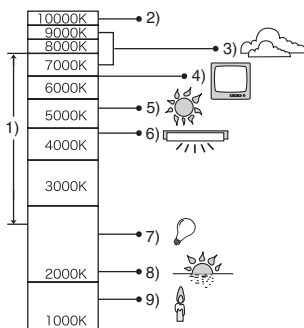

K=Température Couleur Kelvin

# Réglage de la balance des blancs manuellement (Réglage du blanc)

## Retardateur

- Réglez le commutateur de mode sauf pour [▶]. (P29)

### 1 Sélectionnez [EQ.BLANCS] et réglez sur [ ].



MENU



### 2 (Uniquement lorsque vous réglez à nouveau la balance des blancs) Appuyez sur ▶.

### 3 Orientez l'appareil photo sur un papier blanc ① ou sur des objets similaires de manière à ce qu'ils remplissent complètement le cadre en blanc sur l'écran et appuyez à fond sur le déclencheur.

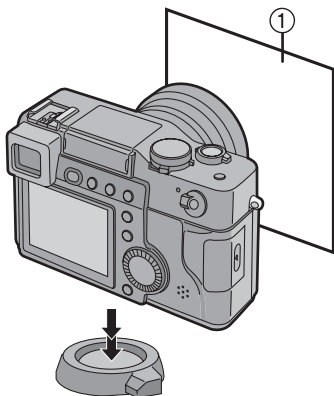

- Fermez le menu en appuyant sur la touche [MENU] lorsque le réglage est terminé.

## ◆ Conseils/Suggestions ◆

- Lorsque vous réglez la balance des blancs sur un mode autre que [AUTO] ou [B/W] (monochrome), vous pouvez régler la balance des blancs de manière optimale. (P64)
- Le réglage de la balance des blancs s'applique aux autres modes d'enregistrement.
- En mode d'image en mouvement, la balance des blancs est bloquée sur [AUTO].
- Lorsque la balance des blancs est réglée sur [AUTO], la balance des blancs correcte est automatiquement réglée en prenant une photo avec le flash mais la balance des blancs peut ne pas être correctement réglée lorsque le flash n'atteint pas suffisamment le sujet.

# Réglage correct de la balance des blancs

Si vous ne parvenez pas à obtenir la teinte désirée avec la balance des blancs à cause des trop nombreuses sources d'éclairage différentes, etc., réglez la balance des blancs correcte comme suit.

## Retardateur

- Réglez le commutateur de mode sauf pour [▶]. (P29)
- Réglez la balance des blancs sur [☀] / [☁] / [☀-] / [WB] / [☁]. (P61)

### 1 Appuyez sur ▲ jusqu'à ce que [REG.BAL.BL.] apparaît.



### 2 Réglez la balance des blancs.

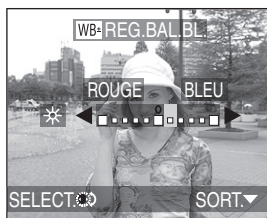

- ▶ [BLEU]: Appuyez lorsque la tonalité est rougeâtre.
- ◀ [ROUGE]: Appuyez lorsque la tonalité est bleuâtre.
- Fermez la fonction en appuyant sur ▼/[REVIEW] lorsque le réglage est terminé.

### ◆ Conseils/Suggestions ◆

- L'icône de la balance des blancs devient rouge ou bleue.
- Vous pouvez régler la valeur indépendamment de chacun des modes de la balance des blancs.
- Lorsque vous réglez la balance des blancs en utilisant le réglage du blanc [☁], le niveau de réglage est réglé sur "0".
- L'image réglée sera très semblable, même si parfois non identique, à l'image réelle.



# Modification de la taille de l'image

## Retardateur

- Réglez le commutateur de mode sauf pour [▶]. (P29)

### 1 Sélectionnez [FORMAT IMAG] et réglez le format de l'image.



MENU



- [2560]: 2560 × 1920 pixels
- [2048]: 2048 × 1536 pixels
- [1600]: 1600 × 1200 pixels
- [1280]: 1280 × 960 pixels
- [640]: 640 × 480 pixels
- [HDTV]: 1920 × 1080 pixels
- Fermez le menu en appuyant sur la touche [MENU] lorsque le réglage est terminé.

### ◇ Conseils/Suggestions ◇

- En mode image en mouvement, le format de l'image est réglé sur 320 × 240 pixels.
- Si vous lisez des images enregistrées en utilisant le mode [HDTV] sur un téléviseur haute définition, (HDTV a un aspect 16:9), la qualité d'image sera plus élevée. Une carte mémoire SD peut être lue sur un téléviseur doté d'un logement de carte mémoire SD.

# Changement de qualité



Le terme "Qualité" indique le rapport de compression de chaque image. Plus la compression est basse, plus la qualité d'image sera élevée. Une plus grande compression vous permet de mémoriser plus d'images sur la carte mémoire SD.

## Retardateur

- Réglez le commutateur de mode sauf pour [▶]. (P29)

## 1 Sélectionnez [QUALITE] et réglez la qualité.



- **[RAW]** : Fichier RAW  
Effectuez ce réglage lorsque vous modifiez les images sur un ordinateur.
-  : Super Fine  
(Compression plus basse)  
Effectuez ce réglage lorsque vous enregistrez les images avec une qualité d'image plus élevée que celle fine.
-  : Fine (faible compression)  
Elle donne la priorité à la qualité de l'image pour enregistrer des images de haute qualité.
-  : Standard  
(Haute compression)  
Elle donne la priorité au nombre de photos enregistrables et enregistre des photos de qualité normale.
- Fermez le menu en appuyant sur la touche [MENU] lorsque le réglage est terminé.

## ◆ Conseils/Suggestions ◆

- Il peut arriver que les images prennent l'aspect de mosaïques en fonction du sujet ou des conditions d'enregistrement.
- Voir P119 pour le nombre d'images enregistrables.
- Lorsque la qualité est réglée sur **[RAW]**
  - Le format de l'image est réglé sur 2560×1920 pixels.
  - Le zoom numérique est réglé sur [OFF].
  - Lorsque vous prenez des photos en mode programme AE, en mode AE à priorité ouverture et en mode AE à priorité diaphragme, l'image en format JPEG est un peu sous-exposée.
  - L'image ne peut pas être enregistrée sur une carte de faible capacité.
- Le nombre d'images restant peut ne pas correspondre aux images enregistrées.
- Le format de fichier RAW est conçu pour être utilisé dans des applications de l'imagerie numérique, vendu séparément, qui peut supporter une manipulation directe des données saisies par le capteur de l'appareil photo. Au moment de la rédaction de cet article, le support pour le format de fichier RAW Panasonic est compris dans la dernière version de Camera Raw plug-in pour Adobe Photoshop CS. Pour d'autres informations, visitez le site <http://www.adobe.com/>

# Prise de vues en utilisant spot AF

La mise au point est réglée dans la plage limitée.

## Retardateur

- Réglez le commutateur de mode sauf pour [ ] (P29)

### 1 Sélectionnez [AF DU POINT] et réglez-le sur [ON].

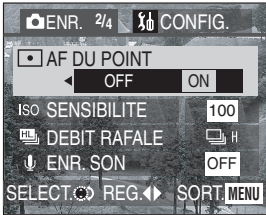

MENU

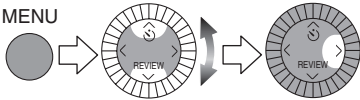

- Fermez le menu en appuyant sur la touche [MENU] lorsque le réglage est terminé.

### 2 Encadrez le sujet à enregistrer dans la zone spot AF et appuyez à mi-course sur le déclencheur pour le verrouillage AF/AE.

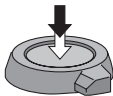
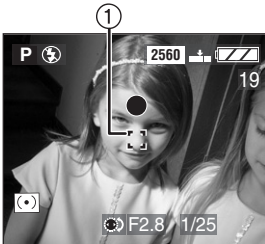

- La zone spot AF [ ] ① apparaît.

### 3 Déplacez l'appareil photo pour composer le cadrage en bloquant la mise au point sur le sujet et prenez la photo.

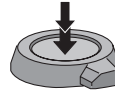

### ◆ Conseils/Suggestions ◆

- Lorsque le sujet est sombre, il peut ne pas être mis au point correctement.

# Réglage de la sensibilité ISO

Le réglage ISO fixe la sensibilité des appareils photo à la lumière. Le réglage ISO peut être augmenté lorsque vous désirez prendre des photos dans des endroits où l'utilisation du flash peut être interdite. La qualité globale de l'image diminuera légèrement car le réglage ISO est augmenté.

<b>Sensibilité ISO</b>	<b>100</b> ←————→ <b>400</b>
Utilisez dans les endroits lumineux (Par ex. à l'extérieur)	Convenable      Non convenable
Utilisez dans les endroits sombres	Non convenable      Convenable
Vitesse d'obturation	Lente      Rapide
Parasites	Moins      Augmentent

## Retardateur

- Réglez le commutateur de mode sauf pour [▶]. (P29)

## 1 Sélectionnez [SENSIBILITE] et réglez la sensibilité ISO.



## ◆ Conseils/Suggestions ◆

- En mode image en mouvement, la sensibilité ISO est bloquée sur [AUTO].
- Pour éviter les parasites, nous vous conseillons de diminuer la sensibilité ISO ou de régler chaque élément de [REGL.IMAGE] sur [LOW]. (P72)

MENU



- Lorsque la sensibilité ISO est réglée sur [AUTO], elle est automatiquement réglée de ISO100 à ISO200 en fonction de la luminosité.
- Fermez le menu en appuyant sur la touche [MENU] lorsque le réglage est terminé.

# Prises de vues avec son

## Retardateur

- Réglez le commutateur de mode saut pour [ ]/[ ]. (P29)

### 1 Sélectionnez [ENR. SON] et réglez-le sur [ON].

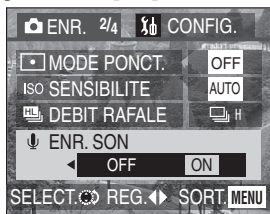

- Fermez le menu en appuyant sur la touche [MENU] lorsque le réglage est terminé.

### 2 Prenez la photo.

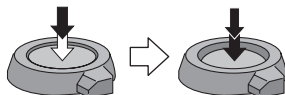
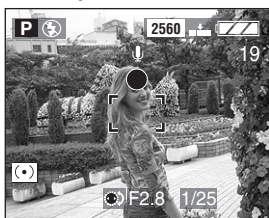

- Au bout de 5 secondes, l'enregistrement du son est interrompu automatiquement.
- Si vous appuyez sur la touche [MENU] pendant l'enregistrement du son, il sera annulé.

### ◇ Conseils/Suggestions ◇

- Il n'est pas nécessaire de continuer à appuyer sur le déclencheur.
- Le son est enregistré à partir du microphone incorporé ① de l'appareil photo.

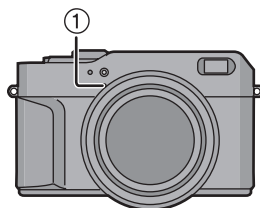

- Lorsque le son est enregistré avec chaque image, le nombre total d'images pouvant être mémorisées sur chaque carte diminuera sensiblement.
- Vous ne pouvez pas prendre de photos avec son dans les conditions suivantes:
  - Lorsque vous utilisez le mode bracketing auto
  - En mode rafale
  - Lorsque vous réglez la qualité sur [RAW]
- Si vous tournez la bague du zoom, la bague de mise au point ou la bague d'ouverture lorsque vous enregistrez des images en mouvement, des images avec son, etc.), le bruit que fait l'objectif cylindrique est également enregistré.

# Utilisation du zoom numérique

## Retardateur

- Réglez le commutateur de mode sauf pour [▶]. (P29)

3,2x (90 mm)



6,4x (180 mm)

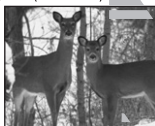

9,6x (270 mm)



### ◇ Conseils/Suggestions ◇

- Il est possible d'agrandir encore plus un sujet déjà agrandi 3,2 fois à l'aide du zoom optique, jusqu'à 3 fois plus avec le zoom numérique et en atteignant ainsi un maximum de 9,6 fois (Equivalent pour un appareil photo avec pellicule de 35 mm: 90–270 mm).
- Lorsque vous utilisez le zoom numérique, la qualité d'image peut être détériorée.
- Nous vous conseillons l'utilisation d'un trépied lorsque vous réglez le zoom numérique.
- L'agrandissement du zoom indiqué est approximatif.
- Lorsque la qualité est réglée sur [RAW], le zoom numérique est verrouillé sur [OFF].

- 1 Sélectionnez [ZOOM NUM.] et réglez-le sur [2x] ou sur [3x].

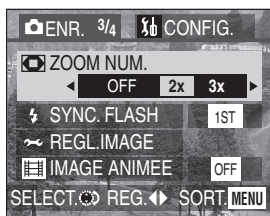

MENU



- Fermez le menu en appuyant sur la touche [MENU] lorsque le réglage est terminé.

# Réglage sur synchronisation du 2ème rideau

La synchronisation du 2ème rideau est la méthode que le flash active juste avant que le déclencheur soit relâché lorsque vous photographiez un sujet en utilisant l'obturation lente et le flash.

La lumière source apparaît derrière le sujet et l'image devient dynamique.

## Retardateur

- Réglez le commutateur de mode sauf pour [▶]. (P29)

### ■ Synchronisation 1er rideau



### 1 Sélectionnez [SYNC. FLASH] et réglez-le sur [2ND].

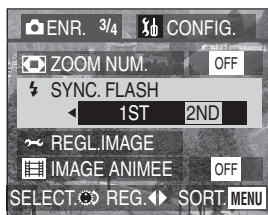

### ■ Synchronisation 2ème rideau



- Réglez-le sur [1ST] normalement.
- Fermez le menu en appuyant sur la touche [MENU] lorsque le réglage est terminé.

### ◇ Conseils/Suggestions ◇

- Lorsque la vitesse d'obturation est rapide, la synchronisation du 2ème rideau peut ne pas être efficace.

# Réglage de la qualité d'image (Réglage de l'image)

## Retardateur

- Réglez le commutateur de mode sauf pour [▶]. (P29)

### 1 Sélectionnez [REGL.IMAGE].

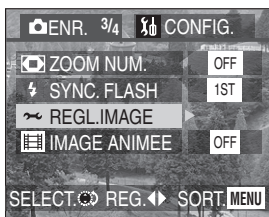

### 2 Sélectionnez respectivement [CONTRASTE], [NETTETE] et [SATURATION].

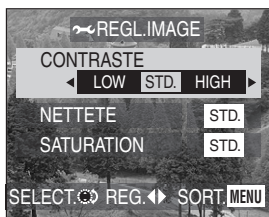

- [CONTRASTE]:
  - HIGH: Accroît la différence entre la luminosité et l'obscurité dans l'image.
  - LOW: Diminue la différence entre la luminosité et l'obscurité dans l'image.
- [NETTETE]:
  - HIGH: L'image est définie avec netteté.
  - LOW: L'image est mise au point en douceur.
- [SATURATION]:
  - HIGH: Les couleurs deviennent vives dans l'image.
  - LOW: Les couleurs deviennent naturelles dans l'image.
- Fermez le menu en appuyant 2 fois sur la touche [MENU] lorsque le réglage est terminé.

### ◇ Conseils/Suggestions ◇

- Lorsque vous prenez des photos dans des endroits sombres, les parasites peuvent devenir visibles. Afin d'éviter les parasites, nous vous conseillons de régler chaque élément de [REGL.IMAGE] sur [LOW].



# Création de l'animation flip

Cet appareil photo vous permet de créer des fichiers d'images en mouvement jusqu'à 20 secondes en connectant les images enregistrées en mode d'animation flip.

## Retardateur

- Réglez le commutateur de mode sauf pour [▶]. (P29)

### Exemple:

Lorsque vous capturez une série d'images du sujet, chaque fois en position légèrement différente et en alignant les images, le sujet apparaît en mouvement.

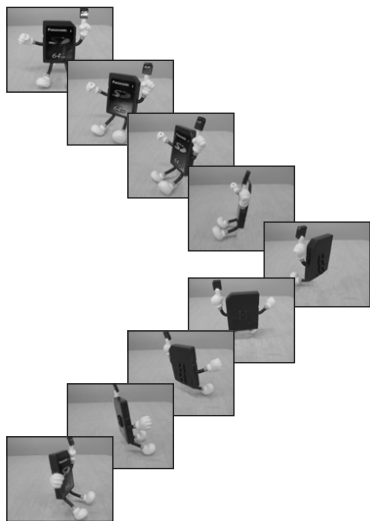

## ■ Capture d'images

### 1 Sélectionnez [ANIM. PHOTO].



MENU



### 2 Sélectionnez [SAISIE IMAGE].



### 3 Capturez des images pour l'animation flip.

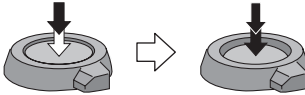
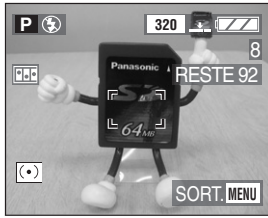

- Vous pouvez prendre jusqu'à 100 photos.

### 4 Vérifiez l'image.



- Vous pouvez vérifier l'image précédente ou suivante à l'aide de <|>.
- Effacez les images qui ne sont pas nécessaires à l'aide de la touche [trash icon].

## ■ Création d'images en mouvement

### 5 Sélectionnez [CREER IMAGE EN MVT].

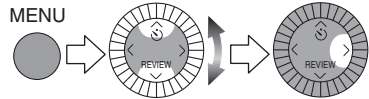

### 6 Sélectionnez [DEBIT IMAGE] et réglez le nombre d'images.



- [5 fps]:  
5 images/sec.
- [10 fps]:  
10 images/sec.

## 7 Sélectionnez [CREER IMAGE EN MVT] et créez une animation.

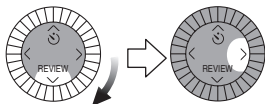

- Le numéro de fichier apparaît pendant environ 1 seconde après avoir créé l'animation flip.
- L'animation flip est considérée comme 1 fichier d'animation unique avec les images créées.
- Fermez le menu en appuyant 3 fois sur la touche [MENU] lorsque le réglage est terminé.

## ■ Lecture d'une animation flip créée

Suivez la même procédure que lorsque vous lisez les images en mouvement. (P77)

## ■ Effacement de toutes les images fixes utilisées pour l'animation flip

Lorsque vous sélectionnez [EFFACER IMAGES FIXES] dans l'écran d'animation flip, un écran de confirmation apparaît. Sélectionnez [OUI] et appuyez ensuite sur ▼/[REVIEW].

## ◇ Conseils/Suggestions ◇

- Les animations flip sont créées comme des fichiers d'image en mouvement. (Extension: .MOV)
- Le nombre de pixels est 320×240.
- Vous ne pouvez pas utiliser les images avec son en réglant le mode rafale et le bracketing auto.
- Les images dans chaque vue n'apparaissent pas pendant la prévisualisation normale. (P42)
- Les animations flip peuvent ne pas être lues sur un autre appareil.
- Le son ne peut pas être enregistré sur les animations flip. Vous pouvez toutefois entendre des bruits lorsque vous les lisez sur d'autres appareils sans la fonction de sourdine.
- Le nombre d'images enregistrables est approximatif.

# Lecture d'images avec son

## Retardateur

- Réglez le commutateur de mode de fonctionnement en mode lecture [▶]. (P29)

### 1 Sélectionnez l'image avec l'icône du son [🔊].



### 2 Procédez à la lecture du son.



- Le son est émis par le haut-parleur.
- Pour régler le volume du son, voir P25.

### ◇ Conseils/Suggestions ◇

- L'image avec son ne peut pas être redimensionnée (P89) ou coupée (P91).

# Lecture d'images en mouvement

## Retardateur

- Réglez le commutateur de mode de fonctionnement en mode lecture [▶]. (P29)

### 1 Sélectionnez l'image avec l'icône de l'image en mouvement [▶].

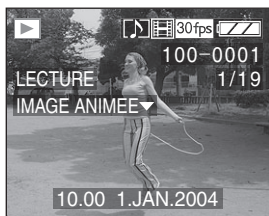

### 2 Lisez les images en mouvement.



①



- La lecture des images en mouvement s'arrête et la lecture normale est rétablie en appuyant sur ▼.
- L'icône ① correspond à ▲/▼/◀/▶.

### ■ Défilement rapide/Rembobinage rapide

Pendant la lecture de l'image en mouvement, continuez à appuyer sur ◀/▶.

- ▶ : Défilement rapide
- ◀ : Rembobinage rapide

- Lorsque vous relâchez la touche, le mode revient en lecture d'image en mouvement normale.

### ■ Pour s'arrêter momentanément

Appuyez sur ▲ pendant la lecture d'image en mouvement.

- Appuyez à nouveau sur la touche ▲ pour annuler l'arrêt momentané.
- Pour régler le volume du son, voir P25.

### ◇ Conseils/Suggestions ◇

- Vous ne pouvez pas utiliser la fonction zoom pendant la lecture ou l'arrêt momentané des images en mouvement.
- Le format de fichier qui peut être lu par cet appareil photo est le format QuickTime Motion JPEG.
- Certains fichiers QuickTime Motion JPEG enregistrés par un ordinateur ou un autre appareil peuvent ne pas être lus sur cet appareil photo.
- Lorsque vous lisez des images en mouvement qui ont été enregistrées sur d'autres appareils, la qualité des images peut être altérée ou les images peuvent ne pas être lues.
- Lorsque vous utilisez une carte mémoire à grande capacité, le rebobinage rapide peut être plus lent qu'à l'accoutumée.

# Rotation de l'image

Vous pouvez tourner les images enregistrées de 90° à la fois. C'est une fonction utile pour lire les images sur le téléviseur.

## Retardateur

- Réglez le commutateur de mode de fonctionnement en mode lecture [▶]. (P29)

### 1 Sélectionnez [TOURNER].



### 2 Sélectionnez le sens pour tourner l'image.

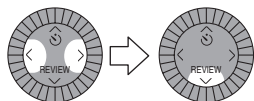

- [←]: L'image tourne dans le sens contraire des aiguilles d'une montre 90° à la fois.
- [→]: L'image tourne dans le sens des aiguilles d'une montre de 90° à la fois.

- Fermez le menu en appuyant sur la touche [MENU] lorsque le réglage est terminé.

## ■ Exemple

Lorsque vous tournez dans le sens des aiguilles d'une montre (→)

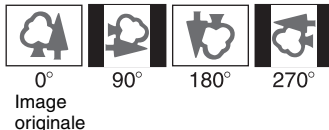

## ◇ Conseils/Suggestions ◇

- Les images fixes ne peuvent être tournées qu'en lecture normale. Lorsque vous lisez des images tournées en lecture zoom ou en lecture multiple, les images apparaissent dans l'angle d'origine.
- la date et l'heure d'enregistrement changent lorsque vous procédez à la rotation.
- Les images tournées n'apparaissent sur l'ordinateur que si le système d'exploitation ou un logiciel compatible avec Exif sont installés sur le PC.
- Exif est le format de fichier pour les images fixes auxquelles il est possible d'ajouter des données d'enregistrement et autres, établi par JEITA [Japan Electronics and Information Technology Industries Association].
- Les images réglées avec la qualité sur [RAW] et les images protégées ne peuvent pas être tournées.

# Réglage de l'image à imprimer et le nombre d'impressions (Réglage d'impression DPOF)

DPOF (Digital Print Order Format) est un système qui permet à l'utilisateur de sélectionner les images à imprimer sur les imprimantes photo compatibles. DPOF permet aussi à l'utilisateur de régler le nombre de copies à imprimer pour chaque photo. De nombreux laboratoires de photos utilisent maintenant le format DPOF.

## Retardateur

- Réglez le commutateur de mode de fonctionnement en mode lecture [  ]. (P29)

## ■ Réglage simple/annuler

### 1 Sélectionnez [IMPR.DPOF].



MENU



### 2 Sélectionnez [SIMPLE].



### 3 Sélectionnez l'image et réglez le nombre de tirages.

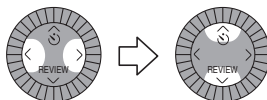

- Le nombre de tirages peut être réglé de 0 à 999.
- Le nombre de l'icône d'impression [  ] apparaît.
- Lorsque le nombre de tirages est réglé sur "0", le réglage d'impression DPOF est annulé.
- Fermez le menu en appuyant 2 fois sur la touche [MENU] lorsque le réglage est terminé.

## ■ Réglage multiple/annuler

### 1 Sélectionnez [IMPR.DPOF].

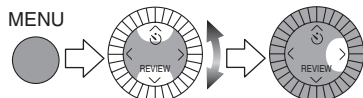

### 2 Sélectionnez [MULTI].

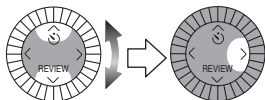

### 3 Sélectionnez les images et réglez le nombre de tirages.

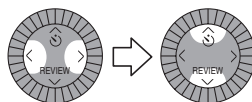

- Le nombre de tirages peut être réglé de 0 à 999.
- Le nombre de l'icône d'impression [IMPR.] apparaît.
- Répétez l'opération 3.
- Lorsque le nombre de tirages est réglé sur "0", le réglage d'impression DPOF est annulé.
- Fermez le menu en appuyant 2 fois sur la touche [MENU] lorsque le réglage est terminé.



## ■ Pour annuler tous les réglages

### 1 Sélectionnez [IMPR.DPOF].



MENU

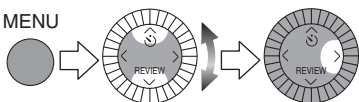

### 2 Sélectionnez [ANNUL.].

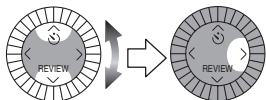

### 3 Sélectionnez [OUI] pour annuler tous les réglages.

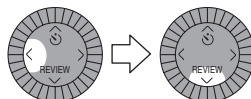

- Fermez le menu en appuyant sur la touche [MENU] lorsque le réglage est annulé.

## ■ Réglage de l'index/à annuler

### 1 Sélectionnez [IMPR.DPOF].



MENU



### 2 Sélectionnez [INDEX].

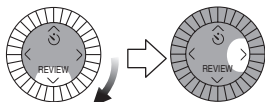

### 3 Sélectionnez [OUI] pour le réglage de l'index.

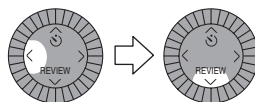

- Fermez le menu en appuyant sur la touche [MENU] lorsque le réglage est terminé.

## ■ Lorsque l'index est déjà réglé

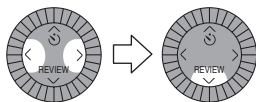

- Fermez le menu en appuyant sur la touche [MENU] lorsque le réglage est terminé.

## ■ Pour imprimer la date

Vous pouvez régler/annuler l'impression avec la date enregistrée à chaque pression de la touche [DISPLAY] lorsque vous réglez le nombre de tirages.



- L'icône d'impression de la date [DATE] apparaît.
- Lorsque vous confiez l'impression à un studio de photographe, rappelez-vous de demander l'impression de la date.
- La date peut ne pas être imprimée selon les studios ou les imprimantes même si vous avez réglé l'impression de la date. Pour de plus amples informations, adressez-vous au studio de photographe ou reportez-vous au manuel d'emploi de l'imprimante.

## ◇ Conseils/Suggestions ◇

- Le réglage d'impression DPOF est une fonction utile lorsque vous imprimez des images avec des imprimantes supportant l'impression en format DPOF.
- DPOF est l'abréviation de Digital Print Order Format. Cette fonction vous permet de choisir les images qui seront imprimées.
- Le réglage d'impression DPOF ne s'appliquera pas au réglage DPOF du diaporama.
- Si le fichier ne se base pas sur le standard DCF, l'impression en format DPOF ne peut pas être réglée. DCF est une abréviation de [Design rule for Camera File system], stipulée par JEITA [Japan Electronics and Information Technology Industries Association].
- Lorsque vous réglez l'impression en format DPOF, cet appareil photo superposera tous les réglages d'impressions précédents effectués par d'autres appareils.

# Prévention de l'effacement accidentel de l'image

## Retardateur

- Réglez le commutateur de mode de fonctionnement en mode lecture []. (P29)

## ■ Réglage simple/annuler

### 1 Sélectionnez [PROTEGER].



### 2 Sélectionnez [SIMPLE].



### 3 Sélectionnez l'image et réglez/annulez la protection.

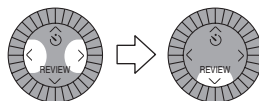

- [REG.]:  
L'icône de protection [] apparaît.
- [ANNUL.]:  
L'icône de protection [] disparaît.
- Fermez le menu en appuyant 2 fois sur la touche [MENU] lorsque le réglage est terminé.

## ■ Réglage multiple/Pour annuler tous les réglages

Exécutez la même opération que dans [Réglage de l'image à imprimer et le nombre d'impressions (Réglage d'impression DPOF)]. (P79–P81)

### ◇ *Conseils/Suggestions* ◇

- Alors que cette fonction protège les images contre l'effacement accidentel, le formatage de la carte effacera de manière permanente toutes les données. (P93)
- Si vous désirez effacer les images protégées, annulez d'abord le réglage de protection.
- Le réglage de protection peut ne pas être efficace sur d'autres appareils.
- En glissant l'interrupteur de protection contre l'écriture de la carte mémoire SD sur [LOCK] (P14), vous empêchez l'effacement de l'image même si la protection n'est pas activée.
- Vous pouvez tourner ou utiliser le doublage audio pour les images protégées. (P88)

# Lecture avec le Diaporama

## Retardateur

- Réglez le commutateur de mode de fonctionnement en mode lecture [▶]. (P29)

### 1 Sélectionnez [DIAPORAMA].



### 2 Sélectionnez le type d'images à lire.

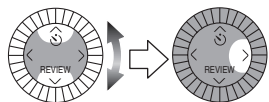

- [TOUT]:  
pour lire toutes les images
- [DPOF]:  
pour lire les images qui ont été réglées avec le diaporama DPOF

### 3 Sélectionnez les éléments suivants.

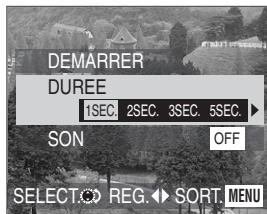

- [DUREE]:  
Les valeurs pouvant être réglées sont 1, 2, 3 et 5 secondes.
- [SON]:  
En le réglant sur [ON], il sera possible de lire le son des images pendant le diaporama.
- [DPOF REGLE] (En réglage [DPOF] seulement):  
Vous pouvez sélectionner les images que vous désirez régler pour le Diaporama.
- [ANNULER TOUT] (Seulement si réglé sur [DPOF]):  
Vous pouvez annuler le réglage du diaporama DPOF.

#### 4 Sélectionnez [DEMARRER].

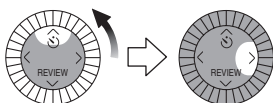
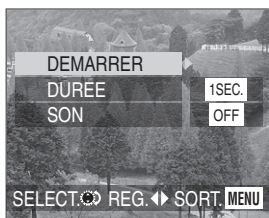

#### 5 En appuyant sur la touche [MENU], le diaporama s'arrête.

##### ■ Diaporama SD

Si vous réglez le diaporama SD avec le [SD Viewer for DSC] qui se trouve dans le CD-ROM fourni, l'écran de confirmation apparaît. Sélectionnez [OUI] et appuyez sur ▼/[REVIEW] pour démarrer le diaporama SD. Sélectionnez [NON] et appuyez sur ▼/[REVIEW] pour démarrer la lecture normale.

#### ◇ Conseils/Suggestions ◇

- Lorsque vous réglez le diaporama DPOF, l'icône de DPOF ① apparaît en vert sur l'image.
- Lorsque vous réglez le diaporama DPOF sur l'image avec impression DPOF, l'icône DPOF ① et le nombre de tirages apparaissent sur l'image en vert.
- Lorsque seule l'impression DPOF est réglée sur l'image, l'icône DPOF ① et le nombre de tirages apparaissent en blanc.

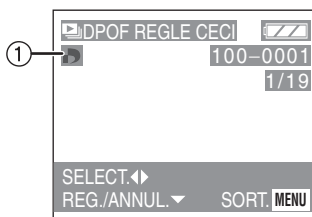

- En lecture d'image en mouvement, le diaporama n'est pas disponible.
- Le réglage DPOF du diaporama ne s'applique pas à l'impression DPOF.
- Le diaporama DPOF ne peut pas être exécuté sans le réglage DPOF du diaporama.
- Le réglage DPOF avec le [SD Viewer for DSC] sur le CD-ROM fourni permet de régler seulement l'impression. Réglez le DPOF diaporama sur cet appareil photo pour effectuer la lecture des images en mode diaporama DPOF.
- Lorsque vous réglez le diaporama DPOF, cet appareil superposera tous les réglages DPOF précédents effectués par un autre appareil.

# Apport de son aux images enregistrées (Doublage audio)

## Retardateur

- Réglez le commutateur de mode de fonctionnement en mode lecture [REVIEW]. (P29)

### 1 Sélectionnez [DOUBL. SON.].



### 2 Sélectionnez l'image et démarrez l'enregistrement audio.

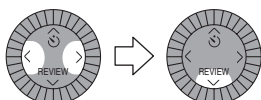

- Lorsque le son a déjà été enregistré, l'écran de confirmation apparaît. Appuyez sur ◀ pour sélectionner [OUI] et appuyez sur ▼/[REVIEW] pour commencer l'enregistrement du son. (Le son original est superposé.)

- Le doublage audio ne peut pas être utilisé avec des images en mouvement, des images réglées avec la qualité sur [RAW] ou des images protégées.

### 3 Arrêtez l'enregistrement du son.



- Même si vous n'appuyez pas sur la touche ▼/[REVIEW], l'enregistrement du son s'arrête automatiquement au bout de 10 secondes environ.
- Fermez le menu en appuyant 2 fois sur la touche [MENU] lorsque le réglage est terminé.



# Redimensionnement des images

Cette fonction est utile si vous désirez réduire le format du fichier de l'image quand il doit être joint à un message électronique ou publié sur un site web.

## Retardateur

- Réglez le commutateur de mode de fonctionnement en mode lecture [▶]. (P29)

### 1 Sélectionnez [REDIMEN.].

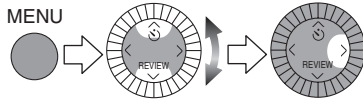
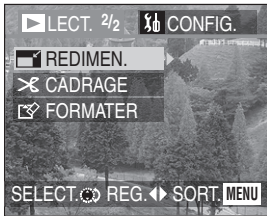

### 3 Sélectionnez les dimensions et confirmez.

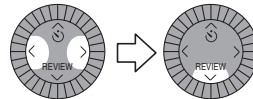
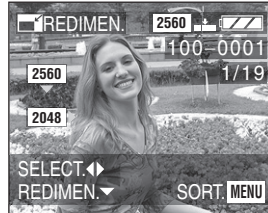

### 2 Sélectionnez l'image et confirmez.

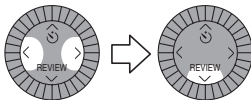

- [2048]: 2048×1536 pixels
- [1600]: 1600×1200 pixels
- [1280]: 1280×960 pixels
- [640]: 640×480 pixels

#### 4 Sélectionnez [OUI] ou [NON] et confirmez.

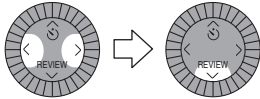

- Lorsque vous sélectionnez [OUI], l'image est superposée.
- Lorsque l'image originale est protégée, il n'est pas possible de superposer l'image redimensionnée.
- Lorsque les images redimensionnées sont superposées, elles ne peuvent plus être récupérées.
- Fermez le menu en appuyant 2 fois sur la touche [MENU] lorsque le réglage est terminé.

#### ◇ *Conseils/Suggestions* ◇

- Les images suivantes ne peuvent pas être redimensionnées.
  - Images qui ne dépassent pas 640×480 pixels
  - Images enregistrées en réglant le format de l'image sur [HDTV]
  - Images réglées avec la qualité sur [RAW]
  - Images en mouvement
  - Animation flip
  - Images avec son
  - Images tournées (En restaurant l'angle d'origine, il sera possible d'en modifier les dimensions.)

# Coupage des images

## Retardateur

- Réglez le commutateur de mode de fonctionnement en mode lecture [▶]. (P29)



### 1 Sélectionnez [CADRAGE].

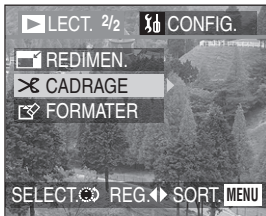

MENU

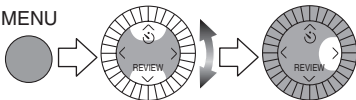

### 2 Sélectionnez l'image à couper.

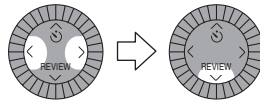
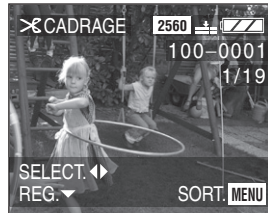

### 3 Agrandir/réduire ou changer l'image.

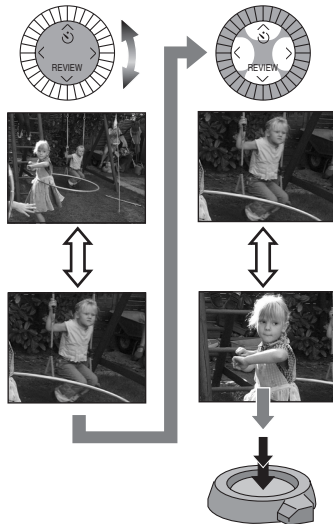

#### 4 Sélectionnez [OUI] ou [NON] et confirmez.

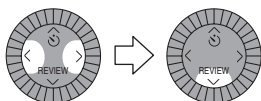
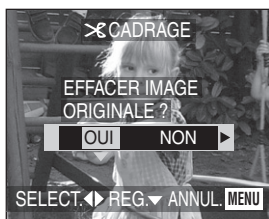

- Lorsque vous sélectionnez [OUI], l'image est superposée.
- Lorsque l'image originale est protégée, il n'est pas possible de superposer l'image redimensionnée.
- Lorsque les images coupées sont superposées, elles ne peuvent plus être récupérées.
- Fermez le menu en appuyant 2 fois sur la touche [MENU] lorsque la coupure est terminée.

#### ◇ Conseils/Suggestions ◇

- Les images suivantes ne peuvent pas être coupées.
  - Images qui ne dépassent pas 640×480 pixels
  - Images enregistrées en réglant le format de l'image sur [HDTV]
  - Images réglées avec la qualité sur [RAW]
  - Images en mouvement
  - Animation flip
  - Images avec son
  - Images tournées (En rétablissant l'angle d'origine, il sera possible de les couper.)
- Il pourrait ne pas être possible de couper les images enregistrées avec d'autres appareils.
- Le format des images coupées peut devenir plus petit que celui des images originales en fonction de la taille de la coupure.
- La qualité d'image de l'image coupée peut être altérée.
- Vous ne pouvez pas utiliser l'obturateur à commande à distance lorsque vous réglez les parties à couper.

# Formatage de la carte

## Retardateur

- Réglez le commutateur de mode de fonctionnement en mode lecture [▶]. (P29)

### 1 Sélectionnez [FORMATER].

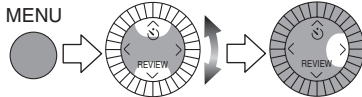
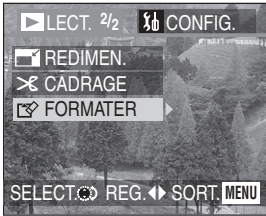

### 2 Sélectionnez [OUI] pour formater.

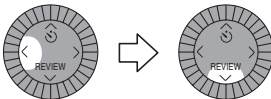

### ◆ Conseils/Suggestions ◆

- Habituellement, il n'est pas nécessaire de formater la carte (initialisation). Formatez la carte lorsque le message [ERREUR CARTE MEMOIRE] apparaît.
- Si la carte a été formatée par un ordinateur ou par d'autres appareils, formatez à nouveau la carte sur l'appareil photo.
- Après le formatage, les images enregistrées et toutes les autres données ne peuvent plus être récupérées.
- **Si la carte est formatée, toutes les images et les données seront irrévérablement effacées et ne pourront plus être récupérées. Si des images importantes se trouvent sur la carte, copiez-les sur votre ordinateur avant de procéder au formatage.**
- Pendant le formatage, n'éteignez pas l'appareil photo.
- Lorsque la charge restante de la batterie (P10) est faible, utilisez l'adaptateur CA.
- Si la carte est protégée, vous ne pouvez pas la formater.
- Si la carte ne peut pas être formatée, consultez le service après-vente le plus proche.

# Lecture des images sur l'écran du téléviseur

## ■ Lecture avec le câble AV (fourni)

- Eteignez l'appareil photo et le téléviseur.

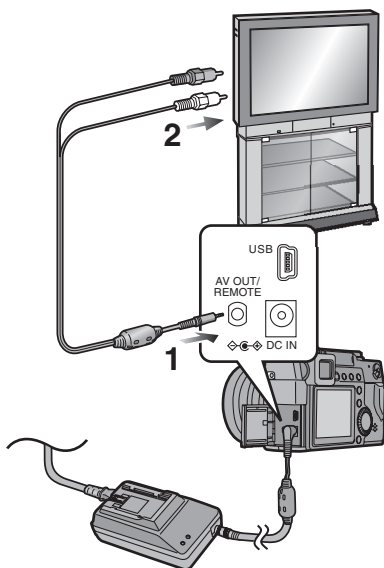

**1** Connectez le câble AV à la prise [AV OUT/REMOTE] de l'appareil photo.

**2** Branchez le câble AV aux prises d'entrée vidéo et d'entrée audio du téléviseur.

- Jaune: dans la prise d'entrée vidéo in
- Blanc: dans la prise d'entrée audio in

**3** Allumez le téléviseur et sélectionnez la sortie externe.

**4** Allumez l'appareil photo et puis passez en mode lecture [▶].

## ■ Visualisation des images dans d'autres pays

Lorsque vous réglez [SORTIE VIDEO] sur le menu (P25), vous pouvez visualiser les images sur un téléviseur dans d'autres pays (régions) qui utilisent les systèmes NTSC ou PAL.

## ■ Lecture des images sur un téléviseur équipé de logement de carte mémoire SD

Une carte mémoire SD peut être lue sur un téléviseur doté d'un logement de carte mémoire SD.

Si vous lisez des images enregistrées en utilisant le mode [HDTV] sur un téléviseur haute définition, (HDTV a un aspect 16:9), la qualité d'image sera plus élevée.

### ◇ Conseils/Suggestions ◇

- Lorsque vous vous connectez au téléviseur, nous vous conseillons d'utiliser l'adaptateur CA comme source d'alimentation.
- N'utilisez que le câble AV fourni.
- L'image est affichée sur le téléviseur en mode lecture uniquement.
- Lisez également le manuel d'emploi du téléviseur.
- Lorsque vous réglez la sortie vidéo sur [PAL], si vous connectez/déconnectez le câble AV en mode lecture, il se produit ce qui suit:
  - L'écran s'assombrit pendant un moment.
  - Pendant la lecture des images en mouvement, les images et les sons sont interrompus.

# Avant de vous connecter avec le câble de connexion USB

Sélectionnez le système de connexion USB selon le système d'exploitation de votre ordinateur ou de votre imprimante avant de les brancher à l'appareil photo à l'aide du câble de connexion USB (fourni).

Réglez les éléments sur [MODE USB] dans le menu [CONFIG.]. (P25)

## 1 Sélectionnez [MODE USB]. (En mode d'enregistrement)

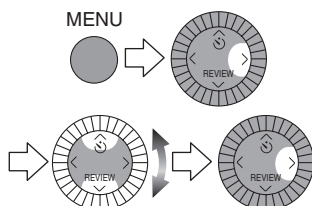

## 2 Sélectionnez [Mass Storage] ou [PTP].

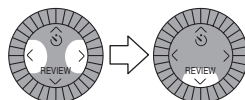
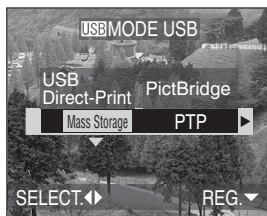

Mode USB	Ordinateur à connecter	Imprimante à connecter
Mass Storage (USB Direct-Print)	Windows® XP Home Edition, Windows XP Professional, Windows 2000 Professional, Windows Me, Windows 98/98 SE ou Mac OS X (10.1 ou supérieur), Mac OS 9.x	Imprimantes supportant USB Direct-Print
PTP (PictBridge)	Windows XP Home Edition, Windows XP Professional ou Mac OS X	Imprimantes supportant PictBridge

■ **Lorsque vous utilisez Windows 2000 Professional, Windows Me, Windows 98/98 SE ou Mac OS 9.x**

- Lorsque vous connectez l'appareil photo à un ordinateur, ne réglez pas [MODE USB] sur [PTP]. (Lorsque l'appareil photo est expédié, [Mass Storage] est sélectionné.)
- Lorsque vous utilisez [Mass Storage] sur Windows 98/98 SE, installez le pilote USB avant de vous connecter. (Lorsque vous utilisez Windows Me/2000/XP, Mac OS 9.x et Mac OS X, vous n'avez pas besoin d'installer le pilote USB.)
- Lorsque vous vous connectez à l'ordinateur qui inclut le système d'exploitation cité ci-dessus en réglant le [MODE USB] sur [PTP], le message montré à droite apparaît sur le moniteur LCD de l'appareil photo.



Les messages suivants apparaissent pour chaque système d'exploitation sur l'affichage de l'ordinateur. Sélectionnez [Annuler] pour fermer la fenêtre et déconnectez le câble de connexion USB.

Système d'exploitation (OS)	Message
Windows 2000 Professional	[Welcome to the Found New Hardware Wizard]
Windows Me Windows 98/98 SE	[New Hardware Found]→ [Add New Hardware Wizard] (Lorsque vous vous connectez à l'ordinateur plus de 2 fois, seul [Add New Hardware Wizard] apparaît.)
Mac OS 9.x	[Software needed for the USB device "DMC-LC1" is not available. Would you like to look for the software on the Internet?]



## Connexion à un ordinateur (Mass Storage)

Lorsque vous connectez l'appareil photo à un ordinateur supportant le port USB 2.0 (Haute vitesse), il est possible de transférer les données avec une vitesse plus élevée dans une période de temps plus courte.

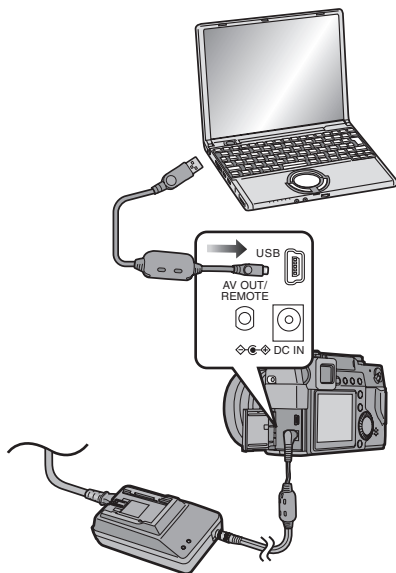

**1** Allumez l'appareil photo et réglez ensuite [MODE USB] sur [Mass Storage]. (P95)

**2** Connectez l'appareil photo à un ordinateur à l'aide du câble de connexion USB (fourni).



[Windows]

Le lecteur apparaît dans le dossier [My Computer].

- Si vous connectez l'appareil photo à l'ordinateur pour la première fois, le pilote requis s'installe

automatiquement de manière à ce que l'appareil photo soit reconnu par Windows Plug and Play, il apparaît ensuite sur le dossier [My Computer].

[Macintosh]

Le lecteur est indiqué sur l'écran.

### ◆ Conseils/Suggestions ◆

- Lorsque vous vous connectez à un ordinateur, nous vous conseillons d'utiliser l'adaptateur CA comme source d'alimentation.
- Si la charge restante de la batterie est faible lors de la communication, l'indicateur d'alimentation clignote et l'alarme émet un bip sonore. Dans ce cas, arrêtez la communication. Éteignez ensuite l'appareil photo et chargez la batterie.
- Lorsque vous vous connectez à un ordinateur, les images et les sons ne sortent pas de la prise [AV OUT/REMOTE].
- N'utilisez que le câble de connexion USB fourni.
- Lorsque vous connectez l'appareil photo à un ordinateur supportant USB 2.0 (Haute vitesse), veillez à ce qui suit:
  - Lorsque vous connectez 2 ou plus dispositifs USB à un ordinateur ou lorsque vous connectez l'appareil photo à un port USB ou à des câbles d'extension USB, le fonctionnement normal n'est pas assuré.
  - Lorsque vous connectez l'appareil photo à une borne USB ou à un clavier, il peut ne pas fonctionner correctement.
- Reportez-vous au manuel d'emploi de l'ordinateur.

## Connexion à un ordinateur (PTP)

Ne suivez pas le réglage ci-dessous sur le système d'exploitation sauf pour Windows XP et Mac OS X.

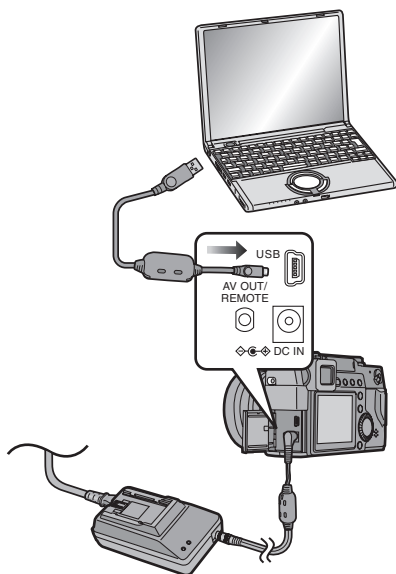

manière à ce que l'appareil photo puisse être reconnu par Windows Plug and Play puis l'icône de l'appareil photo apparaît sur le dossier [My Computer].

[Macintosh]

Vous pouvez lire les images avec image capture ou iPhoto.

**1** Allumez l'appareil photo et réglez ensuite [MODE USB] sur [PTP]. (P95)

**2** Connectez l'appareil photo à un ordinateur à l'aide du câble de connexion USB (fourni).



[Windows]

L'icône de l'appareil photo apparaît sur le dossier [My Computer].

- Si c'est la première fois que vous connectez l'appareil photo à un ordinateur, le pilote requis est installé automatiquement de

◇ **Conseils/Suggestions** ◇

- Voir P96 attentivement lorsque vous vous connectez au système d'exploitation sauf pour Windows XP et Mac OS X en réglant [MODE USB] sur [PTP].
- Lorsque vous vous connectez à un ordinateur, nous vous conseillons d'utiliser l'adaptateur CA comme source d'alimentation.
- Si la charge restante de la batterie est faible lors de la communication, l'indicateur d'alimentation clignote et l'alarme émet un bip sonore. Dans ce cas, arrêtez la communication. Eteignez ensuite l'appareil photo et chargez la batterie.
- Lorsque vous vous connectez à un ordinateur, les images et les sons ne sortent pas de la prise [AV OUT/REMOTE].
- Il peut falloir du temps pour que l'écran de communication s'affiche en fonction de l'ordinateur.
- Vous pouvez charger les images uniquement de l'appareil photo et vous ne pouvez pas les écrire sur la carte ou les effacer.
- N'utilisez que le câble de connexion USB fourni.
- Lorsqu'il y a 1000 images ou plus sur la carte, les images peuvent ne pas être importées.
- Lorsque l'ordinateur sort du mode de veille pendant la connexion avec l'appareil photo à l'aide des câbles de connexion USB, le communication pourrait ne pas être correcte.

## Connexion à une imprimante

En connectant l'appareil photo directement à une imprimante supportant PictBridge ou USB Direct-Print à l'aide du câble de connexion USB (fourni), vous pouvez sélectionner les images à imprimer ou démarrer l'impression.

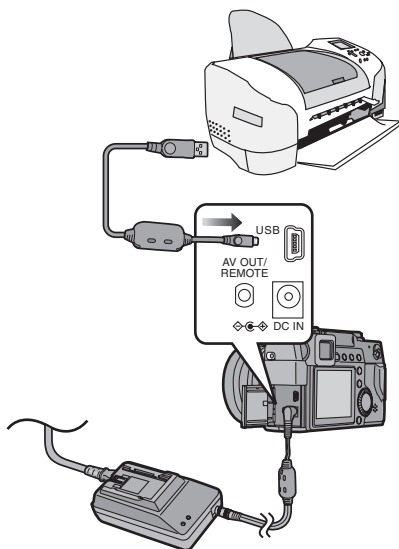

### ◆ Conseils/Suggestions ◆

- Demandez au fabricant de l'imprimante des informations sur les modèles correspondants. (Lisez également le mode d'emploi de l'imprimante.)
- Si la charge restante de la batterie est faible lors de la communication, l'indicateur d'alimentation clignote et l'alarme émet un bip sonore. Dans ce cas, arrêtez la communication. Eteignez ensuite l'appareil photo et chargez la batterie.
- Lorsque vous vous connectez à une imprimante, nous vous conseillons l'utilisation de l'adaptateur CA comme source d'alimentation.
- Déconnectez le câble de connexion USB et le câble CC après avoir imprimé.
- N'utilisez que le câble de connexion USB fourni.

**1** Allumez l'appareil photo et réglez ensuite [MODE USB] sur [PTP] (PictBridge) ou [Mass Storage] (USB Direct-Print). (P95)

**2** Allumez l'imprimante.

**3** Connectez l'appareil photo à l'imprimante à l'aide du câble de connexion USB (fourni).

# Utilisation de l'Imprimante (PictBridge)

## Retardateur

- Connectez l'appareil photo à une imprimante. (P100)
- Réglez le format du papier et la qualité d'impression. (Lisez le manuel d'emploi de l'imprimante.)

## ■ Image simple

### 1 Sélectionnez [IMAGE SIMPLE].

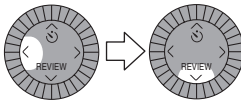
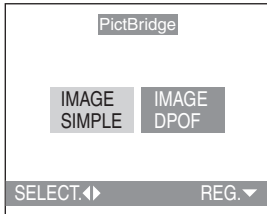

- L'écran visualisé à l'opération 2 apparaît lorsque l'impression DPOF n'est pas réglée ou lorsque l'imprimante ne supporte pas l'impression DPOF.

### 2 Sélectionnez l'image à imprimer.

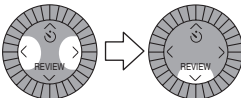
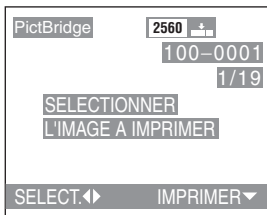

### 3 Sélectionnez [OUI] et imprimez.

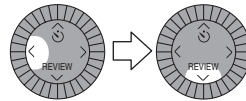
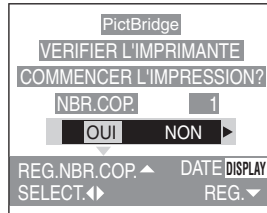

- Appuyez sur la touche [DISPLAY] pour imprimer la date. (Uniquement lorsque vous vous connectez à l'imprimante qui supporte l'impression de la date.)
- Appuyez sur ▲ et appuyez ensuite sur ◀/▶ pour régler le nombre de tirages. Appuyez sur ▼/[REVIEW] pour imprimer les images.
- Appuyez sur la touche [MENU] pour annuler l'impression.

**Retardateur**

- Connectez l'appareil photo à une imprimante. (P100)
- Réglez à l'avance l'impression DPOF avec cet appareil photo. (P79)
- Réglez le format du papier et la qualité d'impression. (Lisez le manuel d'emploi de l'imprimante.)

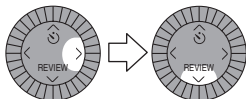
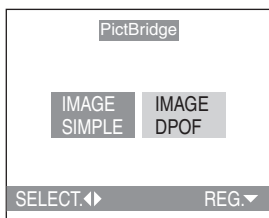
**Image DPOF****1 Sélectionnez [IMAGE DPOF].**

- En appuyant sur la touche [MENU], vous pouvez changer le réglage de l'impression DPOF. (P79)

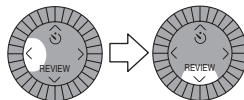
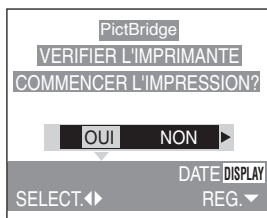
**2 Sélectionnez [OUI] et imprimez.**

- Appuyez sur la touche [DISPLAY] pour imprimer la date. (Uniquement lorsque vous vous connectez à l'imprimante qui supporte l'impression de la date.)
- Appuyez sur la touche [MENU] pour annuler l'impression.

**◆ Conseils/Suggestions ◆**

- Lorsque le nombre total de tirages est de ou dépasse 1000, le nombre d'images restantes apparaît comme [---] sur l'écran.
- Lorsque vous vous connectez à une imprimante qui ne supporte pas l'impression DPOF, il n'est pas possible de régler l'impression DPOF. (L'écran de sélection de l'impression DPOF n'apparaît pas.)
- Ne déconnectez pas le câble de connexion USB lorsque l'icône d'alarme de déconnexion câble [X] est affiché.
- Lorsque l'indicateur [●] s'allume en jaune pendant l'impression, l'appareil photo reçoit un message d'erreur de l'imprimante. Vérifiez qu'il n'y ait pas de mauvais fonctionnement de l'imprimante après l'impression.
- Lorsque l'imprimante ne supporte pas l'impression de la date avec le réglage DPOF, la date peut ne pas être imprimée de la manière dont elle est définie dans le réglage DPOF.
- Le réglage sur l'imprimante peut avoir la priorité sur le réglage de l'appareil photo pour l'impression de la date. Vérifiez aussi le réglage d'impression de la date sur l'imprimante.

# Utilisation d'une imprimante (USB Direct-Print)

- Connectez l'appareil photo à une imprimante. (P100)
- Réglez le format du papier et la qualité d'impression. (Lisez le manuel d'emploi de l'imprimante.)

## ■ Image simple

### 1 Sélectionnez [IMAGE SIMPLE].

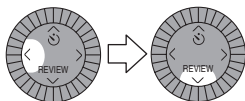
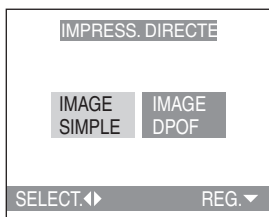

- L'écran visualisé à l'opération 2 apparaît lorsque l'impression DPOF n'est pas réglée.

### 2 Sélectionnez l'image à imprimer.

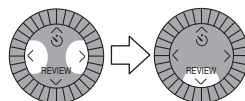
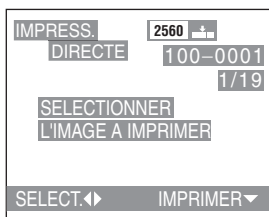

### 3 Sélectionnez [OUI] et imprimez.

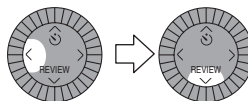
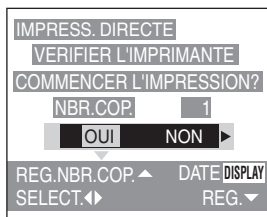

- Appuyez sur la touche [DISPLAY] pour imprimer la date.
- Appuyez sur ▲ et appuyez ensuite sur ◀/▶ pour régler le nombre de tirages. Appuyez sur ▼/[REVIEW] pour imprimer les images.
- Appuyez sur la touche [MENU] pour annuler l'impression.

## Retardateur

- Connectez l'appareil photo à une imprimante. (P100)
- Réglez à l'avance l'impression DPOF avec cet appareil photo. (P79)
- Réglez le format du papier et la qualité d'impression. (Lisez le manuel d'emploi de l'imprimante.)

## ■ Image DPOF

### 1 Sélectionnez [IMAGE DPOF].

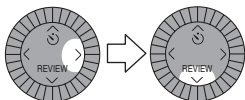
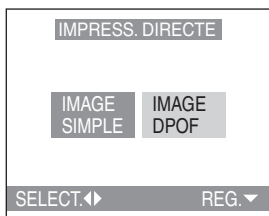

- En appuyant sur la touche [MENU], vous pouvez changer le réglage de l'impression DPOF. (P79)
- Lorsque vous imprimez avec les nouveaux réglages, déconnectez le câble de connexion USB et connectez-le à nouveau à l'imprimante.

### 2 Sélectionnez [OUI] et imprimez.

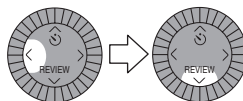
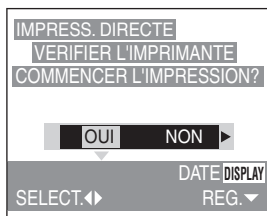

- Appuyez sur la touche [DISPLAY] pour imprimer la date.
- Appuyez sur la touche [MENU] pour annuler l'impression.

### ◇ **Conseils/Suggestions** ◇

- Lorsque le nombre total de tirages dépasse 255, le nombre d'images restantes apparaît comme [---] sur l'écran.
- Lorsque vous réglez le réglage de l'impression de la date en appuyant sur la touche [DISPLAY], la date est imprimée indépendamment du réglage d'impression de la date sur le réglage DPOF. (P83)
- Lorsque l'imprimante ne supporte pas l'impression de la date avec le réglage DPOF, la date peut ne pas être imprimée de la manière dont elle est définie dans le réglage DPOF.
- Le réglage sur l'imprimante peut avoir la priorité sur le réglage de l'appareil photo pour l'impression de la date. Vérifiez aussi le réglage d'impression de la date sur l'imprimante.



# Utilisation du flash extérieur

Après avoir installé le flash DMW-FL28 en option, la portée utile sera supérieure à celle du flash incorporé.

## Retardateur

- Réglez le commutateur de mode sauf pour [▶]. (P29)

### 1 Fixez le flash extérieur sur la griffe

①.

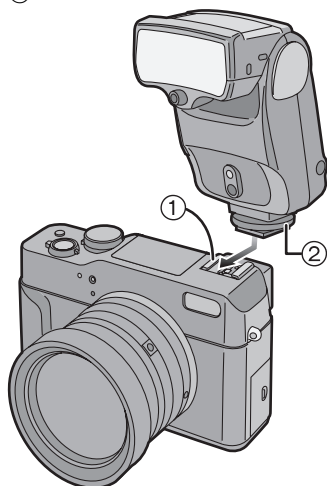



- Serrez fermement l'écrou de blocage ② du flash extérieur.
- Veillez à allumer le flash extérieur après l'avoir fixé sur l'appareil photo.

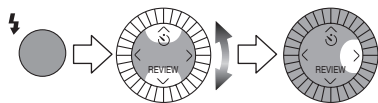



### ■ Procédez au réglage du flash extérieur



Icône	Réglage
	Flash extérieur forcé ON

	Flash extérieur automatique
	Flash extérieur synchronisation lente
	Flash extérieur forcé OFF

### ■ Réglages disponibles du flash extérieur

	A	M
	○	○
	○	—
	○	—
	○	○





- Réglez en mode AE à priorité ouverture [A] ou en mode d'exposition manuelle [M] sur l'appareil photo et puis réglez la même valeur d'ouverture et la sensibilité ISO sur le flash extérieur. (L'exposition ne peut pas être corrigée de manière adéquate à cause du changement de la valeur d'ouverture dans le mode AE à priorité diaphragme [S] et le flash extérieur ne peut pas contrôler la lumière de manière adéquate en mode programme AE [P] parce que la valeur d'ouverture ne peut pas être réglée.)
- La portée du flash disponible est de 14 m en DMW-FL28. (Réglage ISO100)

## ■ Utilisation des flash extérieurs spécifiés

- Lorsque vous utilisez les flashes extérieurs suivants, les informations relatives à la sensibilité ISO, la valeur d'ouverture ou autre sur l'appareil photo est transférée au flash et puis vous pouvez utiliser différentes fonctions du flash comme le réglage de la portée du contrôle de la lumière en fonction de la valeur d'ouverture ou de l'affichage de la portée du contrôle de la lumière.
- Tous les modes AE peuvent être réglés sur l'appareil photo.
- Différentes valeurs d'ouverture peuvent être affichées entre l'appareil photo et le flash extérieur mais le flash peut être correctement activé.

Flashes	Adaptateur	Conditions
Metz 54MZ-3	SCA3502	AUTO
Metz 44MZ-2	SCA3502	AUTO
Metz 70MZ-5	SCA3502	AUTO
LEICA SF-20	Pas nécessaire	AUTO
LEICA SF-24D	Pas nécessaire	AUTO, TTL-GNC

## ■ Réglages disponibles du flash extérieur

	<b>P</b>	<b>A</b>	<b>S</b>	<b>M</b>
	○	○	○	○
	○	○	○	—
	○	○	—	—
	○	○	○	○

- Réglez le mode sur le flash extérieur en automatique ou en manuel. (Le mode [TTL] ne peut pas être activé de manière correcte. Cependant, le mode TTL/GNC peut également être utilisé pour SF-24D seulement.)

◇ **Conseils/Suggestions** ◇

- Vous pouvez régler la valeur d'ouverture, la vitesse d'obturation et la sensibilité ISO sur l'appareil photo même lorsque vous avez fixé le flash extérieur.
- Certains flashes extérieurs disponibles sur le marché sont munis de bornes synchro de haute tension ou avec les polarités inversées. L'utilisation de tels flashes extérieurs peut provoquer un mauvais fonctionnement ou l'appareil peut ne pas fonctionner normalement. Assurez-vous d'utiliser le flash extérieur de marque Panasonic (DMW-FL28) ou un modèle de flash extérieur qui est spécifié (Metz 54MZ-3, 44MZ-2, 70MZ-5, LEICA SF-20, SF-24D).
- Si vous utilisez d'autres unités de flash extérieur, assurez-vous que le flash est conçu pour l'utilisation avec un appareil photo numérique et que la tension d'intervention est compatible avec le standard ISO 10330 (inférieur à 24 volt).
- Lorsque vous fixez le flash extérieur, la vitesse d'obturation passe de 1/60ème à 1/250ème en mode normal, de 1 à 1/250ème en mode synchronisation lente [  ].
- Le mode flash extérieur est sélectionné lorsque vous fixez le flash extérieur à l'appareil photo même si le flash extérieur est éteint. Retirez le flash extérieur si vous ne l'utilisez pas.
- Lorsque vous fixez le flash extérieur, le flash incorporé ne peut pas être activé.
- Lorsque vous fixez le flash extérieur, l'équilibre de l'appareil devient instable.
- Retirez le flash extérieur lorsque vous portez l'appareil photo.
- Lorsque vous fixez le flash extérieur, ne maintenez pas l'appareil par le

flash seulement car l'appareil photo pourrait tomber.

- Lorsque vous utilisez le flash extérieur et réglez la balance des blancs sur [  ] (Flash), effectuez un réglage fin de la balance des blancs. (P64)
- Si vous prenez des images à proximité du sujet en mode grand angle, l'effet vignetage peut apparaître au bas de l'image enregistrée.
- Les images peuvent être surexposées avec le flash extérieur en mode [Macro-AF]. Dans ce cas, utilisez le flash incorporé.
- Lisez le mode d'emploi du flash extérieur pour une explication détaillée.

# Utilisation de l'objectif de conversion grand angle/Bonnette d'approche

L'objectif de conversion grand angle (DMW-LW69, en option) vous permet de prendre des images avec une plage de mise au point plus grande qu'à l'accoutumée (0,82 fois, équivalent pour un appareil photo avec pellicule de 35 mm : 23 mm).

La bonnette d'approche (DMW-LC69, en option), si installée sur l'appareil photo, permettra une image en gros plan plus nette. Son objectif multicouche fournit une image plus claire.

## Retardateur

- Réglez le commutateur de mode sauf pour [▶]. (P29)
- Vérifiez que l'appareil photo est éteint.

### ■ Utilisation de l'objectif de conversion grand angle

#### 1 Fixez l'objectif de conversion grand angle.

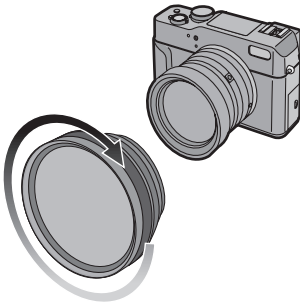

- Tournez l'objectif lentement et avec soin.

### ■ Plage enregistrable lorsque vous utilisez l'objectif de conversion grand angle

- AF: 44 cm – ∞
- MF/Macro-AF: 20 cm – ∞

### ■ Utilisation de la bonnette d'approche

#### 1 Fixation de la bonnette d'approche.

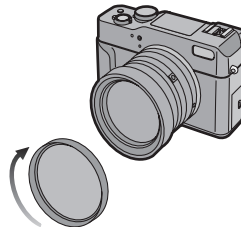

- Tournez l'objectif lentement et avec soin.

### ■ Plage enregistrable lorsque vous utilisez la bonnette d'approche.

- AF: 22 cm – 33 cm
- MF/Macro-AF: 16 cm – 33 cm

◇ **Conseils/Suggestions** ◇

- Lorsque vous utilisez l'objectif de conversion grand angle, tournez la bague de zoom sur grand angle (équivalent pour un appareil photo avec pellicule de 35 mm: 28 mm). Si vous tournez la bague de zoom dans l'autre position, les performances de l'objectif peuvent ne pas ressortir.
- Assurez-vous que le bouchon d'objectif est retiré avant de fixer l'objectif de conversion grand angle.
- Si vous utilisez le flash incorporé lorsque vous vous servez de l'objectif de conversion grand angle, prenez des photos avec le flash réfléchi. (P46)
- Lisez le manuel d'emploi de l'objectif de conversion grand angle ou de la bonnette de rapproche pour plus de détails.
- Lorsque vous utilisez la bonnette de rapproche, vous ne pouvez pas utiliser le protecteur MC, le bouchon d'objectif et le pare-soleil.
- Lorsque vous utilisez l'objectif de conversion grand angle ou la bonnette de rapproche, la mise au point sur le sujet peut prendre du temps.

## Après l'Utilisation

Après avoir utilisé l'appareil photo, nous vous conseillons de procéder aux opérations suivantes:

### 1 Eteignez l'appareil et fermez le flash.

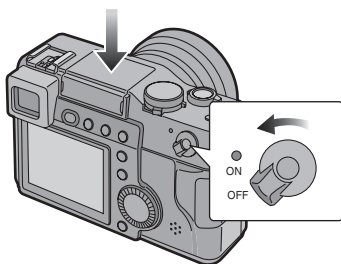

### 2 Retirez la carte et la batterie. (P12, P16)

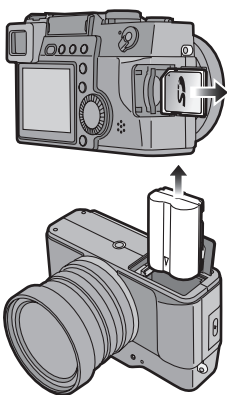

### 3 Retirez le bouchon de pare-soleil et le bouchon d'objectif (seulement lorsque vous l'utilisez) et puis fixez le bouchon d'objectif.

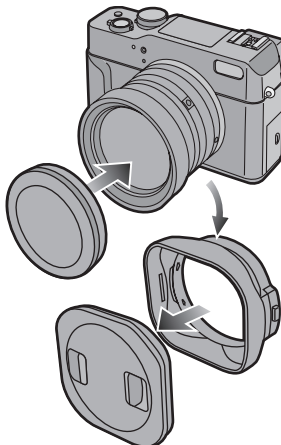

- Lorsque vous retirez le pare-soleil, poussez le bouton sur le pare-soleil et puis glissez-le sur le devant.

#### ◆ Conseils/Suggestions ◆

- Si vous n'utiliserez pas l'appareil photo pendant une longue période,
  - Retirez la batterie. (Lorsque vous insérez à nouveau la batterie, réglez l'horloge.)
  - Ne conservez pas l'appareil photo dans un endroit sujet à des températures élevées, forte humidité ou à la suie. De la moisissure ou de la condensation peuvent se former sur l'objectif et sur l'appareil.
  - Conservez l'appareil dans un endroit frais, sec et bien aéré et évitez de le ranger près de la poussière ou de substances chimiques.
  - Nous vous conseillons de le conserver dans une valise de rangement avec un dessiccant.

# Affichage sur écran

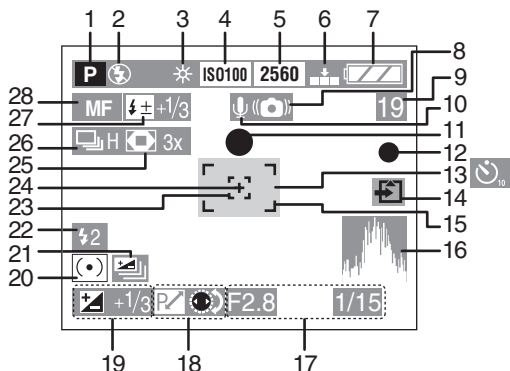

## ■ Pendant l'enregistrement

- |  |  |
|--|--|
| 1 Mode AE (P30)  | 19 Correction d'exposition (P47)   |
| 2 Flash (P44)  | 20 Mode de mesure (P29)  |
| 3 Balance des blancs (P61)   | 21 Bracketing auto (P48)   |
| 4 Sensibilité ISO (P68)  | 22 Indication de la synchronisation sur le 2ème rideau (P71)   |
| 5 Taille de l'image (P65)  | 23 Zone Spot AF (P67)  |
| 6 Qualité (P66)  | 24 Zone de mesure spot (P29)   |
| 7 Indicateur de batterie (P10)   | 25 Zoom numérique (P70)  |
| 8 Indicateur d'alarme de vacillement (P36)                             | 26 Rafale (P50)  |
| 9 Image/Temps restant<br>En mode image en mouvement: par ex.: 11S      | 27 Réglage sortie flash (P45)/Flash extérieur (P105)   |
| 10 Enregistrement audio (P69)  | 28 Indicateur de mise au point manuelle (P40)  |
| 11 Indicateur de mise au point (P34)                                   | • La date et l'heure actuelles apparaissent pendant environ 5 secondes après avoir allumé l'appareil photo ou après le réglage de l'horloge. (P20) |
| 12 Indicateur d'Enregistrement   |  |
| 13 Retardateur (P49)   |  |
| 14 Indicateur d'accès carte (P14)                                      |  |
| 15 Zone AF (P34)   |  |
| 16 Histogramme (P28)   |  |
| 17 Indicateur d'ouverture /Indicateur de la vitesse d'obturation (P34) |  |
| 18 Indicateur de changement de programme (P38)                         |  |

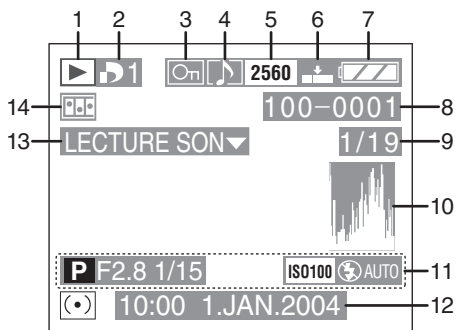

### ■ Pendant la lecture

- 1 : Mode lecture
- 2 DPOF [] (P79, P86)  
 (Blanc):  
Réglage DPOF pour impression  
 (Vert):  
Réglage DPOF pour diaporama  
 (Vert avec nombre de tirages):  
Réglage DPOF pour impression et diaporama
- 3 Image protégée (P84)
- 4 Image avec son (P76)
- 5 Taille de l'image (P65)  
: En mode image en mouvement
- 6 Qualité (P66)  
: En mode image en mouvement
- 7 Indicateur de batterie (P10)
- 8 Numéro Dossier/Fichier
- 9 Numéro de page/Images totales
- 10 Histogramme (P28)
- 11 Données d'enregistrement
- 12 Date et heure enregistrées

13 Lecture audio (P76)

**LECTURE**  
**IMAGE ANIMÉE** ▼ : En mode image en mouvement (P77)

14 Animation flip (P73)



# Les éléments du menu

## Menu Mode [ENR.]

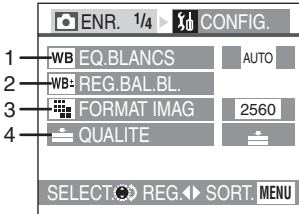

- 1 EQ.BLANCS (P61)
- 2 REG.BAL.BL. (P64)
- 3 FORMAT. IMAG (P65)
- 4 QUALITE (P66)

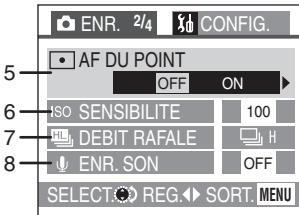

- 5 AF DU POINT (P67)
- 6 SENSIBILITE (P68)
- 7 DEBIT RAFALE (P50)
- 8 ENR. SON (P69)

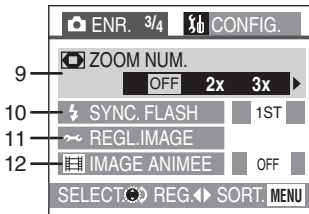

- 9 ZOOM NUM. (P70)
- 10 SYNC. FLASH (P71)
- 11 REGL.IMAGE (P72)
- 12 IMAGE ANIMEE (P58)

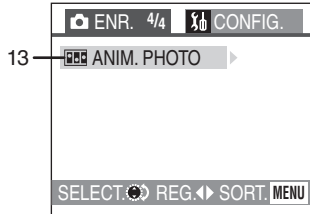

- 13 ANIM. PHOTO (P73)

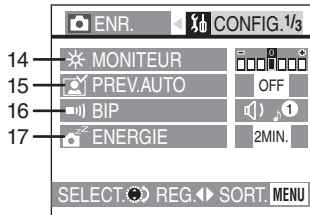

- 14 MONITEUR/VEISUR (P23)
  - L'écran (moniteur LCD ou viseur) que vous avez sélectionné apparaît comme un élément de menu.
- 15 PREV.AUTO (P23)
- 16 BIP (P24)
- 17 ENERGIE (P24)

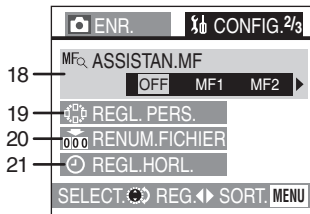

- 18 ASSISTAN.MF (P40)
- 19 REGL. PERS. (P60)
- 20 RENUM.FICHER (P24)
- 21 REGL.HORL. (P20)

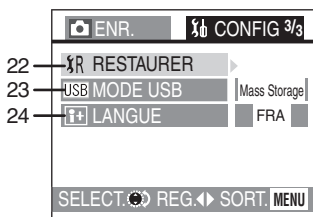

- 22 RESTAURER (P25)
- 23 MODE USB (P95)
- 24 LANGUE (P25)

### ■ Menu mode [PLAY]

- Pour les éléments sans numéros, reportez-vous à ceux qui portent le même nom dans le menu en mode [ENR.].

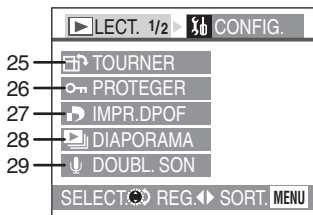

- 25 TOURNER (P78)
- 26 PROTEGER (P84)
- 27 IMPR.DPOF (P79)
- 28 DIAPORAMA (P86)
- 29 DOUBL. SON (P88)

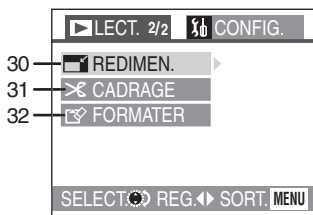

- 30 REDIMEN. (P89)
- 31 CADRAGE (P91)
- 32 FORMATER (P93)

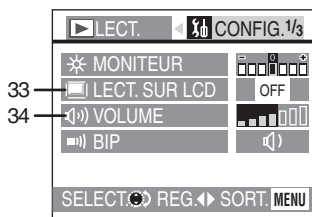

- 33 LECT. SUR LCD (P25)
- 34 VOLUME (P25)

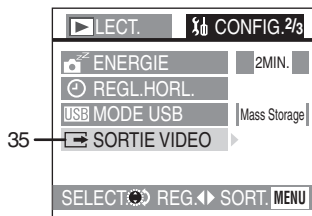

- 35 SORTIE VIDEO (P25, P94)

# Précautions d'utilisation

## ■ Utilisation optimale de l'appareil

**Tenir l'appareil photo numérique éloigné des appareils magnétisés (tels que four à micro-ondes, téléviseur, téléphone cellulaire, console de jeux vidéos, etc.).**

- Si vous utilisez l'appareil photo numérique au-dessus ou près d'un téléviseur, les images et les sons peuvent s'interférer à cause des radiations des ondes électromagnétiques.
- Ne pas utiliser près d'un téléphone cellulaire parce qu'il pourrait en résulter des parasites qui affecteraient défavorablement les images et les sons.
- Les données enregistrées peuvent être endommagées ou les images peuvent être altérées à cause des puissants champs magnétiques provenant de haut-parleurs ou de gros moteurs.
- Les radiations d'ondes électromagnétiques générées par un microprocesseur peuvent défavorablement affecter l'appareil photo numérique en causant des interférences aux images et aux sons.
- Si l'appareil photo est affecté par des équipements chargés magnétiquement et ne fonctionne pas correctement, éteignez l'appareil photo et retirez la batterie ou l'adaptateur CA et puis branchez à nouveau la batterie ou l'adaptateur CA. Allumez ensuite l'appareil photo.

**Ne pas utiliser l'appareil photo numérique près de radio transmetteurs ou près de lignes à haute tension.**

- Si vous enregistrez près de transmetteurs radio ou près de lignes-à haute tension, les images

enregistrées ou les sons peuvent être défavorablement affectés.

**Ne pas vaporiser d'insecticides ou de produits chimiques volatiles sur l'appareil photo numérique.**

- Si vous vaporisez sur l'appareil photo numérique de telles substances chimiques, le boîtier peut être endommagé et la surface de finition peut se décoller.
- Ne pas laisser de produits en caoutchouc ou en plastique en contact avec l'appareil photo pendant une longue période de temps.

**Lorsque vous utilisez l'appareil un jour de pluie ou de neige, sur la plage ou dans un endroit similaire, veillez à ce que le sable, poussière fine ou l'eau de mer ne pénètrent pas dans l'appareil photo.**

- Le sable et la poussière peuvent endommager l'appareil photo ou la carte. (Faites attention lorsque vous insérez et retirez la carte.)
- Si l'eau de mer éclabousse l'appareil photo, humidifiez un linge doux avec de l'eau du robinet, essorez-le bien et utilisez-le pour essuyer soigneusement le boîtier de l'appareil. Puis essuyez-le à nouveau complètement avec un linge doux et sec.

**Lorsque vous transportez cet appareil photo, veillez à ne pas le faire tomber ou le heurter.**

- La valise extérieure peut s'abîmer à la suite d'un choc important et peut provoquer un mauvais fonctionnement de l'appareil.
- Pour le rangement et le transport de l'appareil photo, placez-le dans un sac avec des rembourrages doux pour protéger la finition du boîtier contre l'usure.

### **N'utilisez pas de benzine, diluant ou d'alcool pour nettoyer l'appareil photo numérique.**

- Avant de nettoyer l'appareil photo, retirez la batterie ou débranchez l'adaptateur CA de la prise électrique.
- Le boîtier peut se déformer et la finition peut se décoller.
- Nettoyez l'appareil photo numérique avec un linge doux et sec. Pour retirer les taches résistantes, frottez avec un chiffon qui a été préalablement trempé dans un produit détergeant dilué dans de l'eau et essuyez ensuite à l'aide d'un linge sec.

### **Si vous n'utilisez pas l'appareil photo pendant une longue période, faites attention à la moisissure.**

- Ne conservez pas l'appareil photo dans un endroit sujet à des températures élevées, forte humidité ou à la suie. De la moisissure ou de la condensation peuvent se former sur l'objectif et sur l'appareil.
- Conservez l'appareil dans un endroit frais, sec et bien aéré et évitez de le ranger près de la poussière ou de substances chimiques.
- Nous vous conseillons de le conserver dans une valise de rangement avec un dessiccant.

### **■ Condensation**

Lorsque vous utilisez l'appareil photo à l'extérieur quand il fait très froid, de la condensation peut se former sur l'appareil et sur l'objectif lorsque vous revenez dans un endroit tempéré.

#### **Lorsqu'il s'est produit de la condensation:**

**Eteignez l'appareil photo et laissez-le dans cette condition pendant environ 2 heures. Lorsque l'appareil se rapproche de la température ambiante, la condensation disparaît naturellement.**

### **■ Utilisation optimale de la batterie**

La batterie est une batterie de type lithium-ion rechargeable. Sa capacité de générer du courant se base sur une réaction chimique qui a lieu à l'intérieur. Cette réaction est sensible à la température ambiante et à l'humidité et si la température est trop élevée ou trop basse, le temps de fonctionnement de la batterie peut être raccourci.

#### **Si vous faites accidentellement tomber l'appareil, assurez-vous que le corps de la batterie et les bornes ne se sont pas déformés.**

L'insertion d'une batterie déformée dans l'appareil peut l'endommager.

#### **Veillez à retirer la batterie si vous n'utilisez pas l'appareil photo pendant une longue période.**

Lorsqu'elle est laissée dans l'appareil photo, une quantité de courant équivalente à une minute est consommée même si l'appareil est éteint. Si la batterie est laissée dans l'appareil pendant une longue période, elle se décharge. La batterie peut devenir inutilisable même après qu'elle a été chargée.

#### **Mise au rebut d'une batterie inutilisable.**

- La batterie a une durée de vie limitée.
- Ne pas jeter la batterie dans le feu car cela pourrait provoquer une explosion.

## ■ Précautions pour le rangement

Avant de ranger l'appareil photo, retirez la carte et la batterie.

Rangez tous les accessoires dans un endroit sec avec une température relativement stable.

(Température recommandée:

15°C à 25°C,

Humidité recommandée: de 40% à 60%)

### Batterie

- Ne laissez pas l'appareil photo et la batterie dans les endroits où la température est trop élevée comme par exemple à l'intérieur d'une voiture en plein été.
- Des températures excessivement élevées ou basses raccourciront la durée de vie de la batterie.
- Si vous conservez la batterie dans des endroits enfumés ou poussiéreux, les bornes peuvent rouiller et causer un mauvais fonctionnement.
- Veillez à ce que les bornes de la batterie ne soient pas en contact avec des objets métalliques (tels que colliers, épingles à cheveux, etc.). Il peut en résulter un court-circuit ou une génération de chaleur et si vous touchez la batterie dans cette condition, vous risquez de sérieuses brûlures.
- Conservez la batterie complètement déchargée. Pour conserver la batterie pendant une longue période de temps, nous vous conseillons de la recharger une fois dans l'année et de la reposer à nouveau après avoir complètement consommé la charge.

### Carte

- Ne laissez pas la carte dans des endroits où la température est élevée ou en contact direct avec le soleil ou bien lorsque les ondes électromagnétiques et statiques sont facilement générées.

- Ne pliez pas la carte et ne la faites pas tomber. La Carte ou le contenu enregistré pourrait être endommagé.
- Après utilisation, veillez à retirer la carte de l'appareil photo.
- Ne touchez pas avec les doigts les bornes placés au dos de la Carte. Veillez à ce que la saleté, la poussière ou l'eau ne puissent pas y entrer.

### Adaptateur CA

- Si vous utilisez l'adaptateur CA à proximité d'une radio, la réception peut être dérangée. Conservez l'adaptateur CA à au moins 1 m de la radio.
- Lorsque l'adaptateur CA est utilisé, il peut engendrer un bruit de ronronnement, il ne s'agit pas d'un mauvais fonctionnement.
- Après utilisation, assurez-vous de déconnecter le câble CA. (S'il reste connecté, une quantité de courant équivalant à une minute est consommée.)
- Conservez les bornes de l'adaptateur CA et de la batterie propres.

## ■ Ecran

### Moniteur LCD

- Dans un endroit avec des changements considérables de température, de la condensation peut se former sur le moniteur LCD. Nettoyez-le avec un linge doux et sec.
- Si l'appareil photo numérique est extrêmement froid lorsque vous l'allumez, l'image sur le moniteur LCD est légèrement plus foncée qu'à l'accoutumée. Cependant, au fur et à mesure que la température interne augmente, elle revient à la luminosité normale.

### Viseur

- N'orientez pas directement le viseur ou l'objectif en direction du soleil. Les composants internes peuvent être sérieusement endommagés.

## ■ Composition du dossier

Lorsqu'une carte mémoire avec des données enregistrées dessus est insérée dans un PC, les dossiers indiqués ci-dessous apparaîtront.

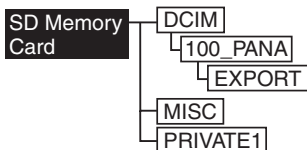

- Dans le dossier [100\_PANA], il est possible d'enregistrer jusqu'à 999 images.
- Dans le dossier [MISC], il est possible d'enregistrer les fichiers qui ont été réglés avec les réglages DPOF.
- Les fichiers enregistrés avec la fonction animation flip sont mémorisés dans le dossier [PRIVATE1].
- Les images en mouvement créées avec la fonction animation flip sont mémorisées dans [100\_PANA] ou dans un autre dossier.

## ■ Impression d'images enregistrées en mode HDTV

Lorsque vous imprimez des images enregistrées en réglant le format de l'image sur [HDTV] (1920×1080 pixels), les deux marges des images peuvent être coupées.

### Pour imprimer les images avec les deux marges:

Lorsque vous confiez l'impression des images à un studio de photographe:

- Demandez au studio de photographe si les photos peuvent être imprimées avec les marges.

Lorsque vous imprimez les photos avec votre imprimante:

- Lorsque vous utilisez l'imprimante dotée d'une fonction d'ébarbage ou d'une fonction qui coupe les deux

marges des photos, désactivez la fonction avant d'imprimer.

- La fonction dépend des imprimantes. Consultez le manuel d'emploi de l'imprimante pour des informations détaillées.

# Nombre approximatif d'images enregistrables et le format

Taille de l'image	2560×1920			2048×1536			
Qualité	BRU TE						
16 Mo	1	3	5	11	4	9	18
32 Mo	2	7	12	24	9	19	37
64 Mo	5	15	25	50	19	39	77
128 Mo	11	30	51	101	40	79	156
256 Mo	23	61	102	202	80	159	312
512 Mo	46	123	206	408	161	320	628

Taille de l'image	1600×1200			1280×960			640×480		
Qualité									
16 Mo	7	14	29	11	22	43	37	69	129
32 Mo	15	31	61	24	47	90	78	145	270
64 Mo	32	63	125	49	96	184	161	298	553
128 Mo	65	128	252	100	195	372	326	602	1118
256 Mo	131	255	503	200	390	743	650	1200	2229
512 Mo	264	515	1014	403	785	1497	1309	2418	4491

Taille de l'image	1920×1080 (HDTV)		
Qualité			
16 Mo	6	13	26
32 Mo	14	28	55
64 Mo	29	58	113
128 Mo	60	118	230
256 Mo	120	236	459
512 Mo	241	476	924

- Si vous mélangez , et , le nombre d'images enregistrables change.
- Le nombre d'images enregistrables varie en fonction du sujet.
- Le nombre d'images restant peut ne pas correspondre aux images enregistrées.

## Messages visualisés

### [PAS DE CARTE MEMOIRE]

Insérez la carte.

### [CETTE CARTE MEMOIRE EST PROTEGEE]

Annulez le verrouillage de la carte.

### [AUCUNE IMAGE VALABLE A LIRE]

Démarrez la lecture après avoir enregistré ou après avoir inséré la carte avec une image enregistrée.

### [MEMOIRE CARTE PLEINE]/ [MEMOIRE INSUFFISANTE SUR LA CARTE]

Insérez une nouvelle carte ou effacez les données qui ne sont pas nécessaires.

### [FERMER LE FLASH]

Assurez-vous d'avoir fermé le flash après utilisation.

### [COUVERCLE LOGEMENT CARTE MEMOIRE OUVERT]

Fermez le couvercle du logement carte.

### [VEUILLEZ REGLER HORLOGE]

Ce message apparaît lorsque vous utilisez l'appareil photo pour la première fois ou lorsque vous ne l'avez pas utilisé pendant une longue période. Réglez l'horloge.

### [CETTE IMAGE EST PROTEGEE]

Après avoir annulé le réglage de protection, vous pouvez effacer ou superposer l'image.

### [CETTE IMAGE NE PEUT PAS ETRE EFFACEE]/ [CERTAINES IMAGES NE PEUVENT PAS ETRE EFFACEES]

Les images qui ne sont pas basées sur le standard DCF ne peuvent pas être effacées.

### [NE PEUT PAS ETRE REGLE SUR CETTE IMAGE]/ [REGLAGE IMPOSSIBLE SUR CERTAINES IMAGES]

Si les images ne sont pas basées sur le standard DCF, l'impression DPOF ne peut pas être réglée.

### [AUCUNE AUTRE SELECTION D'EFFACEMENT NE PEUT ETRE EFFECTUE]

Vous avez dépassé le nombre d'images qui peuvent être aussitôt réglées par effacement multi images.

### [ERREUR CARTE MEMOIRE FORMATER CETTE CARTE?]

Le format de la carte n'est pas reconnu par cet appareil photo. Formatez-la à nouveau avec cet appareil.

### [ERREUR SYSTEME]

Ce message apparaît lorsqu'un mauvais fonctionnement se produit sur le fonctionnement de l'objectif. Eteignez et rallumez l'appareil photo. Si le message persiste, contactez le revendeur ou le service après-vente le plus proche.

### [ERREUR CARTE MEMOIRE]

(En fonction de la carte, l'affichage de ce message peut prendre du temps.)  
Accès mémoire carte échoué.  
Insérez la carte.

### [ERREUR LECTURE]

Erreur lecture données.  
La lire à nouveau.

### [ERREUR ECRITURE]



Erreur d'écriture données.  
Eteignez l'appareil photo et retirez la carte. Puis insérez la carte et rallumez l'appareil photo. Assurez vous que l'appareil est éteint avant de retirer ou d'insérer la carte afin de ne pas l'endommager.

### [ATTENDRE SVP]

Ce message apparaît lorsque la vitesse d'obturation est lente ou lorsque l'appareil photo se réchauffe.



## En cas de problème

- 1: L'appareil ne s'allume pas.**
- 1-1: Est-ce que la batterie et l'adaptateur CA sont correctement branchés? Vérifiez le branchement.
- 1-2: Est-ce que la batterie est suffisamment chargée? Utilisez une batterie qui a été suffisamment chargée.
- 2: Dès que l'appareil photo est allumé, il s'éteint aussitôt.**
- 2: Est-ce que la charge de la batterie est insuffisante pour faire fonctionner l'appareil photo? Utilisez une batterie chargée.
- 3: La luminosité de l'écran diminue et augmente pendant un instant.**
- 3: Ce phénomène apparaît lorsque vous appuyez à mi-course sur le déclencheur pour régler la valeur d'ouverture et n'affecte pas les images enregistrées.
- 4: Impossible d'enregistrer l'image.**
- 4-1: Est-ce que la carte est insérée?
- 4-2: La molette du mode de mesure est-elle correctement réglée? Vérifiez.
- 4-3: La capacité de mémoire est épuisée sur la carte. Avant l'enregistrement, effacez quelques images.
- 5: L'image ne s'affiche pas sur l'écran.**
- 5: Le capuchon d'objectif est-il fixé? Retirez-le avant d'allumer l'appareil photo en mode d'enregistrement.
- 6: L'écran est trop lumineux ou trop sombre.**
- 6: Réglez la luminosité de l'écran.
- 7: La couleur de l'écran est inhabituelle.**
- 7: La couleur environnant le sujet avec un très fort éclairage peut apparaître différente lorsque vous appuyez à mi-course sur le déclencheur. Il ne s'agit pas d'un mauvais fonctionnement. Ceci provient du réglage de la valeur d'ouverture.
- 8: Le flash n'est pas activé.**
- 8: Est-ce que le flash est fermé? Appuyez sur [ OPEN] pour ouvrir le flash.
- 9: Une langue illisible a été sélectionnée par erreur.**
- 9: Sélectionnez l'icône [+] sur le menu [CONFIG.] pour régler la langue désirée.
- 10: L'indication de la valeur d'ouverture et la vitesse d'obturation ne sont pas modifiées même si vous photographiez en mode bracketing auto.**
- 10: Lorsque la plage de correction est réduite, les indications ne sont pas modifiées. Cependant, la valeur d'ouverture et la vitesse d'obturation réelles sont différentes des valeurs indiquées.
- 11: Le sujet n'est pas correctement mis au point.**
- 11-1: Est-ce que le sujet se trouve en-dehors de la zone de mise au point? (P36)

- 11-2: Lorsque vous ne pouvez pas faire la mise au point sur le sujet même après avoir essayé plusieurs fois, éteignez puis rallumez l'appareil photo.
- 12: Lecture de l'image impossible.**
- 12-1: Est-ce que la carte est insérée?
- 12-2: Est-ce que la carte contient une image?
- 12-3: Est-ce que la molette du mode de mesure est réglée sur lecture [▶]?
- 13: L'image n'apparaît pas sur le téléviseur.**
- 13-1: Est-ce que l'appareil photo est correctement connecté au téléviseur? Contrôlez.
- 13-2: Réglez le téléviseur sur le mode entrée vidéo.
- 14: Lors de la connexion à un PC, les images ne peuvent pas être transférées.**
- 14-1: Est-ce que l'appareil photo est correctement connecté au PC? Contrôlez.
- 14-2: Est-ce que l'appareil photo est reconnu par le PC?
- 14-3: Est-ce que le mode USB est correctement réglé?
- 15: Le réglage de l'horloge est réinitialisé.**
- 15-1: Si vous n'utilisez pas l'appareil photo pendant une longue période, le réglage de l'horloge doit être réinitialisé. Lorsque le message [VEUILLEZ REGLER HORLOGE] apparaît, réglez à nouveau l'horloge.
- 15-2: Lorsque vous prenez une photo avant de régler l'horloge, [0:00 0. 0. 0] est enregistré.
- 16: Quelques pixels sont inactifs ou toujours allumés sur le moniteur LCD.**
- 16: Il ne s'agit pas d'un mauvais fonctionnement. Ces pixels n'affectent pas les images enregistrées.
- 17: Les images ne peuvent pas être imprimées à l'aide d'imprimantes supportant USB Direct-Print ou PictBridge.**
- 17: Est-ce que le mode USB est correctement réglé?
- 18: Lorsque le sujet présente des parties lumineuses, un spectre vertical rouge peut apparaître sur l'écran.**
- 18: Il s'agit de l'effet smear. Il dépend du type de CCD et il ne s'agit pas d'un mauvais fonctionnement. Il est enregistré sur les images en mouvement mais pas sur celles fixes.
- 19: La bande est visualisée sur l'écran.**
- 19: Cela n'affecte pas les images enregistrées.

# Spécifications

## Appareil photo numérique Informations pour votre sécurité

Source d'alimentation:	CC 8,4 V
Consommation d'énergie:	3,0 W (Pendant enregistrement avec moniteur LCD)
	2,5 W (Pendant enregistrement avec viseur)
	1,7 W (Lorsque vous lisez à l'aide du moniteur LCD)
	1,2 W (Lorsque vous lisez à l'aide du viseur)

### Pixels efficaces de l'appareil

	5.000.000 de pixels
Capteur d'image	2/3 pouces CCD, nombre total de pixels 5.240.000, Filtre couleur primaire
Objectif	Zoom optique 3,2× zoom, f=7,0–22,5 mm (équivalent pour appareil photo avec pellicule 35 mm: 28–90 mm)/F2,0–2,4
Zoom numérique	Simple: 3×, Rafale: 3×
Mise au point	Capteur de contraste combiné utilise Auto/Macro/Manuel/Spot AF
Plage de mise au point	AF: 60 cm– ∞ MF/Macro-AF: 30 cm– ∞
Système obturateur	Obturateur électronique+Obturateur mécanique
Enregistrement rafale	2,7 images/seconde (rafale haute vitesse), max. 9 images (standard)/max. 5 images (fine)/max. 3 images (super fine) (Avec réglage sur 2560×1920 pixels) (Les performances ne sont obtenues qu'avec la carte mémoire SD. Les performances avec une MultiMediaCard seront inférieures.)
Enregistrement d'image en mouvement	320×240 pixels (30 ou 10 images/seconde avec son. Le temps d'enregistrement maximum dépend de la capacité de la carte.)
Sensibilité ISO	AUTO/100/200/400
Vitesse d'obturation	Programme AE (P)/AE à priorité ouverture AE (A): 2–1/4.000 AE à priorité diaphragme (S)/Exposition manuelle (M): 8–1/2.000 Mode image en mouvement: 1/30–1/4.000
Plage de mesure	EV 1–EV 19
Balance des blancs	AUTO/Lumière du jour/Nuageux/Halogène/Flash/ Monochrome/Réglage du blanc
Exposition (AE)	Programme d'exposition automatique (P)/AE à priorité ouverture (A)/AE à priorité diaphragme (S)/Exposition manuelle (M) Correction d'exposition (Intervalle 1/3 EV, –2–+2 EV)
Mode de mesure	Multiple/Équilibré au centre/Spot
Moniteur LCD	Afficheur LCD de 2,5 pouces transflectif TFT en polysilicone à basse température (210.000 pixels) (champ visuel environ 100%)

Visueur	Visueur électronique à couleurs (235.000 pixels) (champ visuel: environ 100%) (avec réglage dioptrie -4 - +4)
Flash incorporé	Flash pop up Portée du flash: (ISO AUTO) Environ 50 cm - 4,8 m (Grand-angle)/ Environ 50 cm - 4 m (Téléobjectif) AUTO, AUTO/Réduction yeux rouges, Forcé ON, Forcé ON/Réduction yeux rouges, Synchronisation lente, Synchronisation lente/Réduction yeux rouges, Forcé OFF
Microphone	Monaural
Haut-parleur	Monaural
Media enregistrement	Carte Mémoire SD et MultiMediaCard
Taille de l'image	2560×1920 pixels, 2048×1536 pixels, 1600×1200 pixels, 1280×960 pixels, 640×480 pixels, 1920×1080 pixels (Image fixe) 320 × 240 pixels (Image en mouvement)
Qualité	BRUTE/Super Fine/Fine/Standard
Format Fichier Enregistrement	
Image fixe	JPEG (Design rule for Camera File system, basé sur standard Exif 2,2), DPOF correspondant
Image avec son	JPEG (Design rule for Camera File system, basé sur standard Exif 2,2)/QuickTime (image avec son)
Images en mouvement	QuickTime Motion JPEG (images en mouvement avec son)
Interface	
Numérique	Supportant USB 2.0 (Haute vitesse)
Vidéo/audio analogique	NTSC/PAL Composite /Sortie Ligne audio (monaural)
Port	
USB	5 broches Mini USB
Broche AV OUT/REMOTE	φ 2,5 mm
Broche DC IN	Type 3
Dimensions (W×H×D)	134,7×81,5×101,5 mm (partie saillante non comprise)
Poids	Environ 627 g (Carte mémoire et batterie non compris) Environ 702 g (avec carte mémoire et batterie)
Température de fonctionnement	0°C - 40°C
Humidité de fonctionnement	10% - 80%

**Chargeur de batterie/adaptateur CA****(Panasonic DE-972B)** Informations pour votre sécurité

Entrée	110 - 240 V ~ 50/60 Hz, 0,3 A
Sortie	APPAREIL PHOTO NUMERIQUE 8,4 V --- 1,2 A CHARGE 8,4 V --- 1,2 A

**Bloc Batterie (lithium-ion)****(Panasonic CGR-S602E)** Informations pour votre sécurité

Capacité/Tension	7,2 V, 1400 mAh
------------------	-----------------

# *MEMO*

# *MEMO*

# *MEMO*

**F**

VQT0H00

F1203Mn0 ( 1300<sup>Ⓐ</sup>)

Ⓒ



**Matsushita Electric Industrial Co., Ltd.**

Web Site: <http://www.panasonic.co.jp/global/>