

Panasonic®

Manuel d'utilisation

Appareil photo numérique

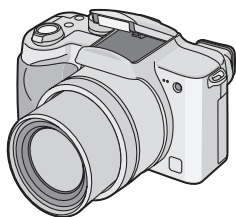

Modèle **DMC-FZ5EG**
DMC-FZ4EG

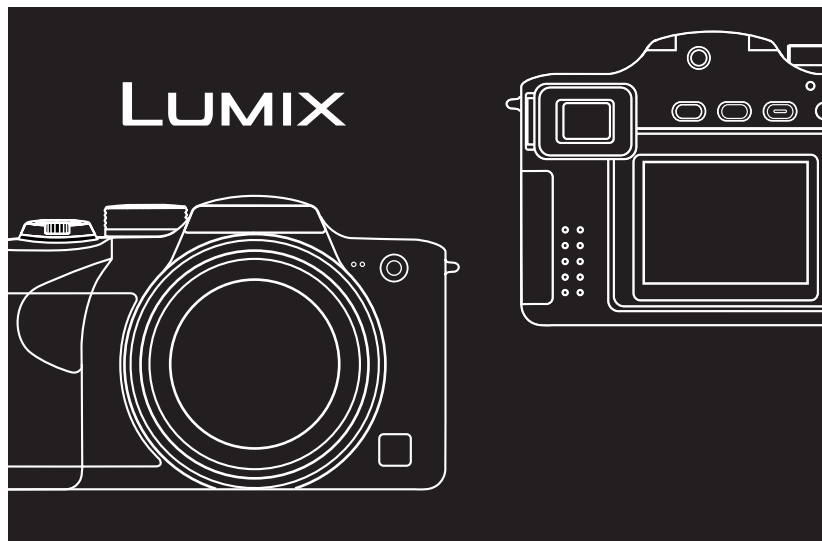

LEICA
DC VARIO-ELMARIT

Lire intégralement ces instructions
avant d'utiliser l'appareil.

Web Site: <http://www.panasonic-europe.com>

VQT0Q17

À notre clientèle,

Nous tenons à vous remercier d'avoir choisi cet appareil photo numérique Panasonic. Veuillez lire attentivement le présent manuel et le conserver pour référence ultérieure.

Précautions à prendre

AVERTISSEMENT
AFIN DE RÉDUIRE LES RISQUES D'INCENDIE, DE CHOCS ÉLECTRIQUES ET D'INTERFÉRENCE, N'UTILISER QUE LES ACCESSOIRES RECOMMANDÉS ET ÉVITER D'EXPOSER L'APPAREIL À LA PLUIE OU À L'HUMIDITÉ. NE PAS RETIRER LE COUVERCLE (OU LE PANNEAU ARRIÈRE); AUCUNE PIÈCE INTERNE NE PEUT ÊTRE RÉPARÉE PAR L'UTILISATEUR. CONFIER TOUTE RÉPARATION À UN TECHNICIEN QUALIFIÉ.

Il importe de respecter les droits d'auteur.

L'enregistrement de bandes ou de disques préenregistrés ou de tout matériel publié ou diffusé pour un usage autre que strictement personnel peut enfreindre les lois sur les droits d'auteur. L'enregistrement de certain matériel, même à des fins personnelles, peut aussi être interdit.

- Remarquer que notamment les commandes, les composants et les menus de votre appareil photo peuvent différer quelque peu de ceux illustrés dans le présent manuel.
- Le logo SD est une marque de commerce.
- Les autres noms, raisons sociales et appellations de produits cités dans ce manuel sont des marques de commerce ou des marques déposées de leurs détenteurs respectifs.

LA PRISE DE COURANT DOIT SE TROUVER À PROXIMITÉ DE L'APPAREIL ET ÊTRE FACILEMENT ACCESSIBLE.

MISE EN GARDE

Une batterie de remplacement inappropriée peut exploser. Ne remplacez qu'avec une batterie identique ou d'un type recommandé par le fabricant. L'élimination des batteries usées doit être faite conformément aux instructions du fabricant.

■ Remarque concernant les batteries et piles

Les batteries rechargeables ou piles usagées ne peuvent être ajoutées aux déchets ménagers.

Informez-vous auprès de l'autorité locale compétente afin de connaître les endroits où vous pouvez déposer celles-ci.



■ **Précautions à prendre avec l'appareil photo**

- **Prenez soin de ne pas secouer ni heurter l'appareil.** Cela pourrait en affecter le fonctionnement normal, empêcher toute prise de vue ou endommager l'objectif.
- **La saleté ou la poussière peut causer des problèmes de fonctionnement. Si vous utilisez l'appareil sur la plage, etc. veillez à ce qu'aucune saleté ni poussière ne s'infilte dans l'appareil.**
- Si vous utilisez l'appareil photo par temps pluvieux ou à la plage, prenez soin que l'eau ne pénètre pas à l'intérieur de l'appareil.
- **Advenant le cas où de l'eau de mer serait éclaboussée sur l'appareil, humectez d'eau douce un chiffon, essorez-le bien, et essuyez le boîtier de l'appareil. Ensuite, essuyez-le à fond avec un linge sec.**

■ **Précautions à prendre avec le viseur/écran à cristaux liquides**

- **N'appliquez pas de pression trop forte sur l'écran; cela pourrait entraîner des distorsions chromatiques ou un mauvais fonctionnement.**
- Si l'appareil est rangé ou utilisé dans un endroit où surviennent de brusques changements de température, il pourrait se former de la condensation sur l'écran à cristaux liquides. Dans une telle éventualité, essuyez-le avec un linge sec et doux.
- Si l'appareil est extrêmement froid lorsqu'il est mis en marche, l'image affichée sur le viseur/écran à cristaux liquides sera, au début, plus sombre que d'ordinaire. Toutefois, à mesure que l'appareil se réchauffe, l'image redevient normale.

Une technologie de très grande précision est utilisée pour la production de l'écran à cristaux liquides/écran du viseur. Il en résulte que le taux de pixels efficaces atteint 99,99% avec seulement 0,01% de pixels inactifs ou toujours éclairés. Toutefois, cela ne sera pas enregistré sur les images de la carte.

■ Précautions à prendre avec l'objectif

- N'orientez pas l'objectif directement vers le soleil ou une source lumineuse intense. Non seulement cela pourrait causer des problèmes de fonctionnement mais aussi entraîner des dommages irréversibles aux yeux.
- N'appuyez pas avec force sur l'objectif.
- Évitez de laisser l'objectif orienté vers le soleil; cela pourrait entraîner des problèmes de fonctionnement. Aussi convient-il de prendre des précautions si l'appareil est laissé à l'extérieur ou sur le bord d'une fenêtre.

■ Condensation (viseur ou objectif embué)

Il y a formation de condensation lorsque la température ou le taux d'humidité ambiants change comme suit:

Prenez garde à la condensation car elle pourrait causer des taches sur l'objectif ou un mauvais fonctionnement.

- Lorsque l'appareil est déplacé d'un endroit froid à un autre plus chaud.
- Lorsque l'appareil photo est amené de l'extérieur vers l'intérieur d'un véhicule climatisé.
- Lorsque l'air frais d'un climatiseur ou dispositif similaire arrive directement sur l'appareil.
- Dans les endroits humides.

Gardez l'appareil photo à l'intérieur d'un sac en plastique jusqu'à ce que la température de celui-ci soit la plus près possible de celle de la température ambiante afin d'éviter la condensation. En cas de condensation, éteignez l'appareil photo et laissez-le ainsi pendant environ 2 heures.

Lorsque la température de l'appareil photo se rapproche de celle ambiante, la buée disparaît naturellement.

■ Si vous prévoyez ne pas utiliser l'appareil pendant un certain temps

- Rangez la batterie dans un endroit frais et sec, où la température est relativement stable.
(Température recommandée: 15°C à 25°C, taux d'humidité recommandé: 40% à 60%)
- Retirez la carte mémoire et la batterie de l'appareil.
- Si la batterie est laissée dans l'appareil pendant une longue période, elle se décharge même si l'appareil est hors marche. Lorsque la batterie est laissée dans l'appareil pendant une période prolongée, sa décharge sera excessive et elle ne sera plus utilisable même après avoir été rechargée.
- Pour conserver une batterie non utilisée pendant une longue période, il est recommandé de la recharger une fois par année et de la ranger après en avoir épuisé la charge.
- Si l'appareil est rangé dans une garde-robe ou une commode, il est recommandé de le ranger accompagné du gel dessiccatif.

À propos du présent manuel

Veillez noter que les descriptions présentées sur cette page ne sont qu'un échantillon et que toutes les pages du manuel ne sont pas décrites de la sorte.

Compensation de l'exposition



Utilisez cette fonction lorsque vous ne pouvez réaliser l'exposition juste en raison de la différence de luminosité entre le sujet et l'arrière-plan.



- EV est l'abréviation de l'indice de lumination. Il s'agit de la quantité de lumière détectée par le capteur à couplage de charges (DCC) en fonction de l'ouverture du diaphragme et de la vitesse d'obturation.



Les modes indiqués ici vous permettent d'utiliser les fonctions ou les paramètres décrits ici. Réglez la molette de sélection sur l'un ou l'autre des modes pour sélectionner la fonction voulue.

2 Renseignements pratiques pour l'utilisation de l'appareil.

■ À propos des illustrations dans le présent manuel

Il est à noter que l'illustration de l'appareil et des menus à l'écran est quelque peu différente de leur apparence réelle.

La procédure est décrite pour le modèle DMC-FZ5 en tant qu'exemple.

■ À propos des illustrations de la touche de déplacement du curseur

Dans les pages qui suivent, l'opération de la touche de déplacement du curseur est illustrée de la manière montrée ci-dessous.

Exemple: lorsque vous appuyez sur la touche ▼

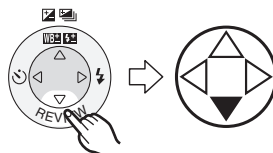

Table des matières

Avant utilisation

Précautions à prendre	2
À propos du présent manuel.....	5

Préparatifs

Accessoires fournis.....	8
Nom et emplacement des composants	9
Guide sommaire	11
Recharge de la batterie	12
À propos de la batterie.....	13
Mise en place/retrait de la batterie.....	14
Mise en place/retrait de la carte mémoire	15
À propos de la carte.....	16
Taille et nombre des images qu'il est possible d'enregistrer	17
Fixation du protège-objectif et de la dragonne	18
Fixation du parasoleil.....	19
Réglage de l'horodateur (horloge)	21
À propos du menu de configuration.....	22
Précautions à prendre avec l'écran à cristaux liquides/viseur	26

Enregistrement d'images (fonctions de base)

Prises de vues	29
Prises de vues dans le mode simple	34
Vérification de la dernière image (prévisualisation)	37
Utilisation du zoom optique.....	38
Prises de vues avec le flash incorporé	39
Prises de vues avec le retardateur	43
Compensation de l'exposition.....	44
Prises de vues en rafale avec réglage automatique de l'exposition.....	45
Stabilisateur optique de l'image.....	46
Prises de vues en rafale	47

Visualisation (fonctions de base)

Visualisation de photos.....	49
Visualisation "mosaïque" de 9 photos.....	50
Visualisation avec fonction zoom.....	51
Suppression d'images	52

Enregistrement d'images (fonctions avancées)

Molette de sélection.....	54
• Réglage automatique de l'exposition avec priorité à l'ouverture.....	54
• Réglage automatique de l'exposition avec priorité à la vitesse d'obturation	55
• Réglage manuel de l'exposition.....	56
• Mode macro.....	59
• Enregistrement d'images animées ...	60
• Mode scène	62
– Mode portrait	63
– Mode sports.....	63
– Mode paysage.....	64
– Mode paysage nocturne.....	64
– Mode portrait nocturne	65
– Mode panoramique	65
– Mode feux d'artifices	66
– Mode fête	67
– Mode neige.....	68

Paramètres du menu d'enregistrement

Menu du mode [ENR.] (enregistrement).....	69
• Équilibre des blancs [EQ.BLANCS].....	70
• Sensibilité ISO [SENSIBILITE].....	72
• Format de l'image [FORMAT IMAG].....	73
• Qualité de l'image [QUALITE].....	73
• Enregistrement sonore [ENR. SON] (seulement DMC-FZ5).....	74
• Mode photométrique [MODE DE MES.].....	74
• Mode mise au point automatique [MODE AF].....	75
• Mise au point automatique continue [MPA CONTINU].....	76
• Mode déclencheur de mise au point automatique [DECLENC.MPA].....	76
• Lampe d'assistance pour la mise au point automatique [LAMPE D'ASS.AF].....	77
• Zoom numérique [ZOOM NUM.].....	78
• Effet chromatique [EFFET COUL.]... ..	79
• Réglage de l'image [REGL.IMAGE].....	79
• Effet d'animation [ANIM. PHOTO]....	79

Visualisation (avancée)

Visualisation de photos avec piste sonore et d'images animées.....	82
Menu de lecture [LECT.].....	83
• Affichage des images dans une direction au moment de l'enregistrement [ROTATION AFF]... ..	84
• Rotation de l'image [TOURNER].....	84
• Sélection de l'image devant être imprimée et du nombre de copies [IMPR.DPOF].....	85

• Prévention de l'effacement accidentel des images [PROTEGER].....	87
• Visualisation de diaporama [DIAPORAMA].....	88
• Ajout d'une piste sonore à des images enregistrées [DOUBL. SON] (seulement DMC-FZ5).....	89
• Redimensionnement des images [REDIMEN.].....	90
• Recadrage des images [CADRAGE].....	91
• Formatage de la carte mémoire [FORMATER].....	93
Visualisation des images sur un téléviseur.....	94

Raccordement à un ordinateur ou à une imprimante







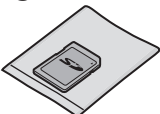
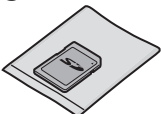

Avant le raccordement à un ordinateur ou à une imprimante [MODE USB].....	95
Raccordement à un ordinateur.....	96
Raccordement à une imprimante conforme aux normes PictBridge.....	98

Autres

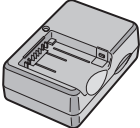
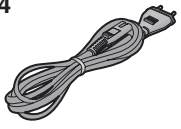
Utilisation du filtre protecteur/ filtre ND.....	102
Affichages à l'écran.....	103
Précautions à prendre.....	106
Affichage des messages.....	108
Guide de dépannage.....	109
Spécifications.....	112

Accessoires fournis

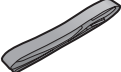
Avant d'utiliser l'appareil, vérifiez qu'il ne manque aucun accessoire.

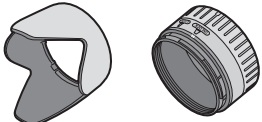
<p>1 ① DMC-FZ5</p>  <p>RP-SD016B</p>	<p>② DMC-FZ4</p>  <p>RP-SD008B</p>
<p>2</p>  <p>CGA-S002E</p>	<p>3</p>  <p>DE-994A</p>
<p>4</p>  <p>RJA0019-2X</p>	<p>5</p>  <p>K1HA08CD0004</p>
<p>6 ① DMC-FZ5</p>  <p>K1HA08CD0005</p>	<p>② DMC-FZ4</p>  <p>K1HA08CD0006</p>
<p>7</p> 	<p>8</p>  <p>VFC4078</p>
<p>9</p>  <p>VYK0W73</p>	
<p>10</p>  <p>(A): VYQ3428/VYQ3387 (B): VYQ3429/VYQ3388</p>	

- 1 Carte mémoire SD
(Appelée "Carte" dans ce manuel)
 - ①: 16 Mo
(Fournie seulement avec le DMC-FZ5)
 - ②: 8 Mo
(Fournie seulement avec le DMC-FZ4)
- 2 Batterie
(Appelée "Batterie" dans ce manuel)
- 3 Chargeur de batterie
(Appelé "Chargeur" dans ce manuel)
- 4 Câble c.a.
- 5 Câble USB
- 6 ①: Câble AV
(Fourni seulement avec le DMC-FZ5)
- ②: Câble vidéo
(Fourni seulement avec le DMC-FZ4)
- 7 CD-ROM
- 8 Dragonne
- 9 Protège-objectif avec cordelette
- 10 Parasoleil avec adaptateur
 - (A): Argent
 - (B): Noir (seulement DMC-FZ5)

Nom et emplacement des composants

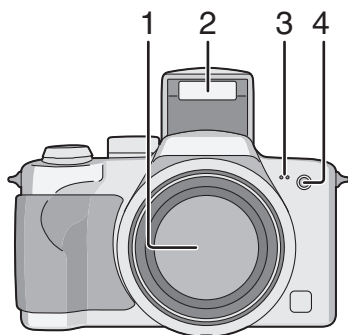

- 1 Objectif (P4)
- 2 Flash (P39)
- 3 Microphone (seulement DMC-FZ5) (P60, 74)
- 4 Voyant du retardateur (P43)
Lampe d'assistance pour la mise au point automatique (P77)

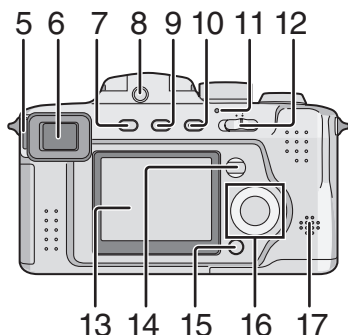

- 5 Molette de réglage dioptrique (P27)
- 6 VisEUR (P26, 103)
- 7 Touche de viseur/écran à cristaux liquides [EVF/LCD] (P26)
- 8 Touche d'ouverture du flash (P39)
- 9 Touche de l'affichage [DISPLAY] (P26)
- 10 Touche de l'exposition [EXPOSURE] (P54, 55, 56)
- 11 Voyant de marche (P30)
- 12 Interrupteur marche/arrêt de l'appareil photo (P11)
- 13 Écran à cristaux liquides (P26, 103)
DMC-FZ5: Taille 1,8 po
DMC-FZ4: Taille 1,5 po
- 14 Touche [MENU] (P22)
- 15 Touche de suppression (P52)/
de mise au point [FOCUS] (P66, 76)
- 16 Touches de curseur
◀/Touche du retardateur (P43)
▼/Touche de prévisualisation [REVIEW] (P37)
▶/Touche de réglage du flash (P39)
▲/Touche de compensation de l'exposition (P44)/prises de vues en rafale avec réglage automatique de l'exposition (P45)/réglage fin de l'équilibre des blancs (P71)/ réglage de l'illumination du flash (P41)/
compensation de lumière en contre-jour en mode simple (P36)
- 17 Haut-parleur (P82) (DMC-FZ5)
Haut-parleur de la tonalité de confirmation seulement (DMC-FZ4)

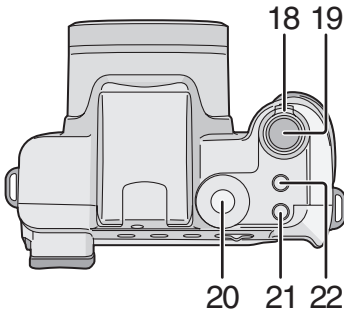

- 18 Levier du zoom (P38, 78)
- 19 Déclencheur (P30)
- 20 Molette de sélection du mode (P29)
- 21 Touche du mode de prise de vue simple ou en rafale (P47)
- 22 Touche du stabilisateur optique de l'image (P46)

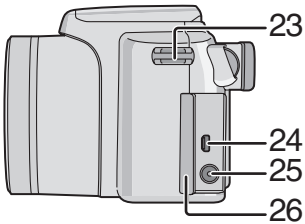

- 23 Oeillet de la dragonne (P18)
- 24 Prise de sortie AV/numérique [AV OUT/DIGITAL] (seulement DMC-FZ5)
Prise de sortie vidéo/numérique [V.OUT/DIGITAL] (seulement DMC-FZ4) (P94, 96, 98)
- 25 Prise d'alimentation c.c. [DC IN] (P96, 98)
 - Assurez-vous d'utiliser un adaptateur secteur de marque Panasonic (modèle DMW-CAC1; vendu séparément).
- 26 Couvercle des prises

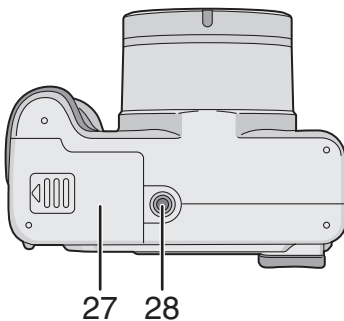

- 27 Logement de la carte mémoire/batterie (P14, 15)
- 28 Prise de fixation de trépied

Guide sommaire

Ceci est un aperçu de la procédure à suivre pour prendre des photos et les visualiser avec cet appareil photo. Pour chaque opération, assurez-vous de vous référer aux pages correspondantes.

1 Chargez la batterie. (P12)

- Lors de l'achat de l'appareil, la batterie n'est pas chargée. Aussi est-il nécessaire de la charger avant de pouvoir utiliser l'appareil photo.

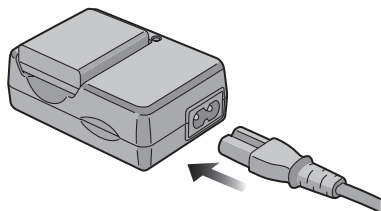

2 Introduisez la batterie et la carte mémoire dans l'appareil. (P14, 15)

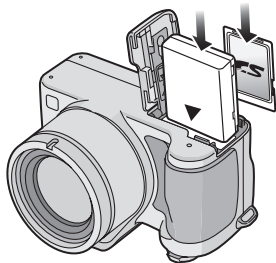

3 Mettez l'appareil en marche pour prendre des photos.

- Réglez l'horodateur. (P21)

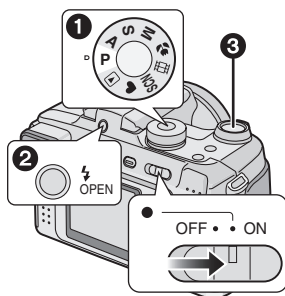

- 1 Réglez la molette de sélection sur [P].
- 2 Ouvrez le flash.
(Pour une prise de vue avec flash) (P39)
- 3 Appuyez sur le déclencheur pour prendre une photo. (P30)

4 Visionnez les photos.

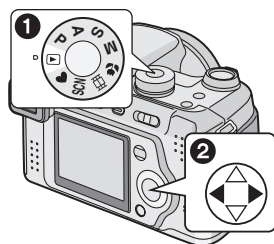

- 1 Réglez la molette de sélection sur [▶].
- 2 Sélectionnez la photo que vous voulez voir. (P49)

Recharge de la batterie

Lors de l'achat de l'appareil, la batterie n'est pas chargée. Aussi est-il nécessaire de la charger avant de pouvoir utiliser l'appareil photo.

1 Installez la batterie dans le chargeur.

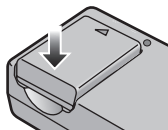
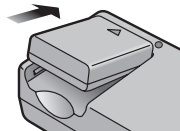

2 Raccordez le câble c.a..

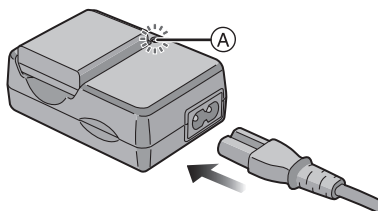

- Le câble c.a. ne pénètre pas entièrement dans la prise d'entrée c.a.. Un espace restera, comme montré ci-dessous.

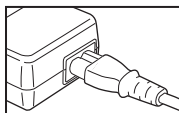

- La recharge s'amorce lorsque le voyant [CHARGE] (A) s'allume en vert.
- Le voyant [CHARGE] (A) s'éteint pour indiquer que la recharge est terminée (environ 120 minutes).

3 Retirez la batterie.

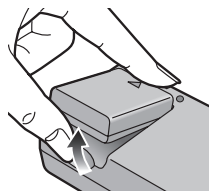

- Après que la recharge soit terminée, assurez-vous de débrancher le câble c.a. de la prise électrique.
- La batterie dégage de la chaleur après l'utilisation, la charge ou encore pendant la recharge. L'appareil photo dégage également de la chaleur. Cela est tout à fait normal.
- **N'utilisez que la batterie et l'adaptateur secteur livrés avec l'appareil.**
- **Effectuez la recharge de la batterie à l'intérieur.**
- **Évitez d'ouvrir ou de modifier le chargeur.**

À propos de la batterie

■ Indicateur de l'état de la batterie

La charge résiduelle de la batterie s'affiche sur l'écran. [Elle ne s'affiche pas lorsque l'appareil est raccordé à l'adaptateur secteur (modèle DMW-CAC1; en option).]



- L'indicateur de l'état de la batterie tourne au rouge et clignote.
- Rechargez la batterie ou remplacez-la avec une batterie complètement rechargée.

■ Autonomie de la batterie

Le nombre de photos enregistrables selon les normes de la CIPA (en mode de réglage automatique de l'exposition AE)

- CIPA est l'acronyme de [Camera & Imaging Products Association].

Nombre de photos	Environ 300 photos (Environ 150 minutes)
-------------------------	---

Conditions des prises de vues établies par la CIPA

- Température ambiante: 23°C/
Humidité: 50%, avec écran à cristaux liquides en fonction.
- Utilisation de la carte mémoire SD fournie (DMC-FZ5; 16 Mo/DMC-FZ4; 8 Mo)
- Avec la batterie fournie.
- Amorçage de l'enregistrement 30 secondes après la mise en marche de l'appareil.
- **Prise de vue une fois toutes les 30 secondes**, avec déclenchement du flash une fois sur deux.
- Rotation du levier du zoom de la position Téléphoto à Grand angle et inversement pour chaque prise de vue.
- Mise hors marche de l'appareil après chaque groupe de 10 prises de vues.

**Le nombre de photos enregistrables dépend de l'intervalle de temps entre chaque prise de vue.
Plus l'intervalle de temps est long, plus le nombre de photos pouvant être enregistré diminue.
(Prise de vues toutes les 2 minutes:
Environ 75.)**

Nombre de photos enregistrables avec le viseur en fonction

(Les conditions des prises de vues sont conformes aux normes de la CIPA.)

Nombre de photos	Environ 320 photos (Environ 160 minutes)
-------------------------	---

Durée de la visualisation avec l'écran à cristaux liquides

Durée de la visualisation	Environ 300 minutes
----------------------------------	---------------------

Le nombre de photos enregistrables et la durée maximum de visualisation varient selon les conditions d'utilisation et les conditions de rangement de la batterie.

■ Recharge

Durée de recharge	Environ 120 minutes
--------------------------	---------------------

La durée de recharge et le nombre de photos enregistrables avec la batterie en option (CGA-S002E) sont identiques à celles indiquées ci-dessus.

- Le voyant [CHARGE] s'allume pour indiquer que la recharge est en cours.

■ Erreur de charge

- Si une erreur de charge se produit, le voyant clignote à des intervalles de 1 seconde environ.

Dans une telle éventualité, débranchez le câble c.a. de la prise de courant, retirez la batterie et vérifiez si la température ambiante et celle de la batterie sont trop hautes ou trop basses, puis recommencez la charge. Si le problème persiste, contactez votre détaillant ou le service après-vente.

- Si le temps d'utilisation de l'appareil devient anormalement court même après une recharge complète de la batterie, il se pourrait que la durée de vie de la batterie soit échuée. Remplacez la batterie.

■ Conditions ambiantes

- Chargez la batterie dans un endroit où la température se situe entre 10°C et 35°C. (La batterie devrait être à la même température.)
- Le rendement de la batterie peut être temporairement affecté et l'autonomie offerte réduite si l'appareil est exposé à des basses températures (par exemple, l'hiver sur des pentes de ski).

Mise en place/retrait de la batterie

- Assurez-vous que l'appareil est sur [OFF] et que l'objectif est rangé.
- Fermez le flash.

1 Faites glisser le couvercle pour ouvrir le logement de la carte mémoire/batterie.

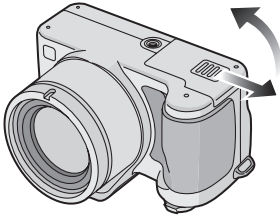

- Assurez-vous d'utiliser une batterie de marque Panasonic (CGA-S002E).

2 Mise en place:

Insérez la batterie rechargée jusqu'à ce qu'elle s'enclenche.

Retrait:

Faites glisser le verrou ① pour retirer la batterie.

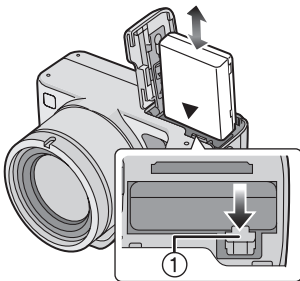

3 ① Fermez le couvercle du logement de la carte/batterie.

② Faites glisser le couvercle du logement de la carte/batterie jusqu'au bout puis fermez le fermement.

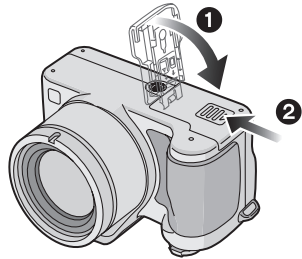

- Si l'appareil photo ne doit pas être utilisé pendant une période prolongée, retirez la batterie.
- Lorsque la batterie rechargée a séjourné dans l'appareil plus de 24 heures, le réglage de l'horodateur est conservé en mémoire pour au moins 3 mois, même après le retrait de la batterie. (Ce laps de temps pourra être plus court si la batterie n'est pas complètement chargée.) Toutefois, si le temps écoulé dépasse 3 mois, le réglage de l'horloge sera annulé. Si c'est le cas, refaites le réglage de l'horodateur. (P21)
- **Ne retirez pas la carte ni la batterie pendant la visualisation ou l'enregistrement sur la carte; cela pourrait endommager la carte. (P16)**
- **Ne retirez pas la batterie lorsque l'appareil photo est allumé car les réglages de l'appareil photo peuvent ne pas être sauvegardés comme il se doit.**
- **La batterie fournie est conçue exclusivement pour cet appareil. Ne l'utilisez pas avec un autre appareil.**

Mise en place/retrait de la carte mémoire

- Assurez-vous que l'appareil est sur [OFF] et que l'objectif est rangé.
- Fermez le flash.

1 Faites glisser le couvercle du logement de la carte mémoire/batterie.

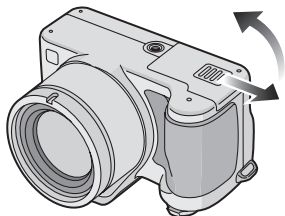

- Le fait d'introduire ou de retirer la carte pendant que l'appareil est en marche peut endommager la carte et les données qui y sont enregistrées.
- Il est recommandé d'utiliser la carte mémoire SD de marque Panasonic. (N'utilisez qu'une carte SD d'origine avec le logo SD.)

2 Mise en place:

Insérez la carte complètement jusqu'à ce qu'elle clique et qu'elle soit verrouillée avec l'étiquette faisant face à l'avant de l'appareil photo.

Retrait:

Poussez la carte jusqu'à l'émission d'un déclic, puis tirez vers le haut.

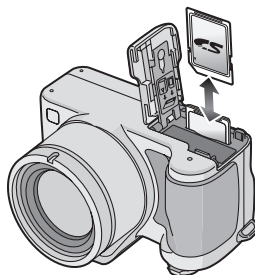

- Vérifiez l'orientation de la carte.
- Ne touchez pas les bornes de raccordement sur l'endos de la carte.
- Assurez-vous que la carte est insérée à fond; autrement, elle pourrait être endommagée.

3 1 Fermez le couvercle du logement de la carte mémoire/batterie.

- ### 2 Faites glisser le couvercle du logement de la carte mémoire/batterie jusqu'au bout puis fermez-le bien.

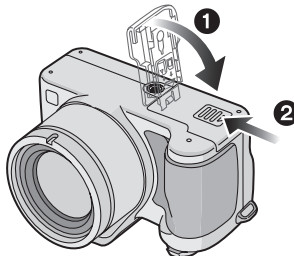

- Si le couvercle du logement de la carte mémoire/batterie ne peut être complètement refermé, retirez la carte, puis remettez-la en place.

À propos de la carte

■ Accès à la carte

Lorsque des images sont en cours d'enregistrement sur la carte, l'indicateur d'accès à la carte s'allume en rouge.

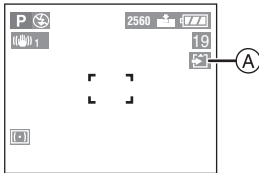

Lorsque l'indicateur d'accès à la carte est allumé (A), les images sont soit en cours de lecture ou d'effacement ou soit la carte est en cours de formatage. Dans ce cas, ne pas :

- mettre l'appareil hors marche;
- retirer la batterie ou la carte;
- secouer ou heurter l'appareil.

La carte et son contenu pourraient être endommagés et l'appareil photo pourrait ne pas fonctionner normalement.

■ Manipulation de la carte

Il est recommandé de transférer toutes les données importantes sur le disque dur de votre ordinateur. (P96) En effet, le contenu de la carte pourrait être endommagé ou perdu en raison d'une onde électromagnétique, d'électricité statique, d'une défaillance de l'appareil ou d'une défectuosité de la carte.

- Lorsque vous avez formaté la carte avec un ordinateur ou un autre appareil, formatez-la à nouveau avec l'appareil photo. (P93)

■ Carte mémoire SD (fournie) et carte MultiMediaCard (vendue séparément)

La carte mémoire SD et la carte MultiMediaCard sont des cartes externes amovibles, légères et petites. La vitesse de lecture/écriture sur les cartes mémoires SD est rapide. La carte mémoire SD comporte un mécanisme de protection (A) qui interdit l'écriture et le formatage. (Lorsque ce

mécanisme est sur la position verrouillée [LOCK], il est impossible d'enregistrer ou de supprimer des données sur la carte ni de la formater. Il suffit de désengager le mécanisme pour pouvoir effectuer ces opérations.)

Carte mémoire SD

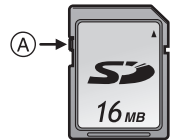

Avec cet appareil, vous pouvez utiliser des cartes mémoire SD ayant les capacités suivantes (de 8 Mo à 1 Go).

8 Mo, 16 Mo, 32 Mo, 64 Mo, 128 Mo, 256 Mo, 512 Mo, 1 Go (Maximum)

Veillez prendre connaissance des dernières informations sur le site web suivant.

<http://panasonic.co.jp/pavc/global/cs>









(Ce site est uniquement en anglais.)







- Cet appareil prend en charge les cartes mémoire SD formatées en FAT12 et FAT16 conformément aux spécifications des cartes mémoire SD.



- La vitesse de lecture/écriture des cartes MultiMediaCard est plus lente que celle des cartes mémoire SD. Lors de l'utilisation de cartes MultiMediaCard, certaines fonctions pourraient s'avérer légèrement plus lentes qu'à la normale.
- Après l'enregistrement d'images animées sur la carte MultiMediaCard, l'indicateur d'accès à la carte peut rester allumé pendant un certain temps; toutefois, cela n'est le signe d'aucune anomalie.
- Gardez la carte mémoire hors de la portée des enfants pour les empêcher de l'avaler.

Taille et nombre des images qu'il est possible d'enregistrer

Taille de l'image		2560×1920 (DMC-FZ5)			2304×1728 (DMC-FZ4)			2048×1536 (DMC-FZ5)			1600×1200		
Référence pour le nombre de pixels		Environ 5M pixels			Environ 4M pixels			Environ 3M pixels			Environ 2M pixels		
Qualité de l'image		TIFF			TIFF			TIFF			TIFF		
Carte mémoire SD	8 Mo	0	2	5	0	3	7	0	4	8	1	6	13
	16 Mo	0	5	11	1	8	16	1	9	17	2	14	28
	32 Mo	1	12	24	2	17	33	3	19	37	4	31	59
	64 Mo	3	25	49	4	35	69	6	39	75	10	63	121
	128 Mo	8	51	100	9	71	139	12	79	153	20	128	244
	256 Mo	15	99	195	19	139	272	24	154	299	39	250	476
	512 Mo	30	197	387	38	277	539	48	305	592	78	495	944
1 Go	61	395	775	76	554	1079	96	610	1185	157	991	1889	

Taille de l'image		1280×960			640×480			1920×1080 (TVHD)		
Référence pour le nombre de pixels		Environ 1,3M pixels			Environ 0,35M pixels			Environ 2M pixels		
Qualité de l'image		TIFF			TIFF			TIFF		
Carte mémoire SD	8 Mo	1	10	19	6	32	58	0	6	12
	16 Mo	3	22	41	13	69	113	2	13	25
	32 Mo	7	47	86	28	145	236	4	28	54
	64 Mo	15	96	176	58	298	484	9	58	110
	128 Mo	31	195	356	118	602	979	18	118	223
	256 Mo	61	381	693	231	1173	1906	36	231	435
	512 Mo	121	755	1373	457	2324	3777	72	457	863
1 Go	243	1511	2747	915	4650	7556	145	915	1727	



- Si vous sélectionnez une grande taille d'image, vous pouvez imprimer des photos plus nettes. Lorsque vous sélectionnez une petite taille d'image, vous pouvez enregistrer plus de photos.
- Les quantités indiquées sont approximatives. (Si la carte mémoire contient à la fois des images au format TIFF et de définitions standard et fine, leur nombre maximum peut varier considérablement.)
- Le nombre maximum d'images enregistrables peut varier en fonction des sujets.
- Le nombre résiduel de photos pouvant être prises qui s'affiche à l'écran peut différer du nombre réel.

Fixation du protège-objectif et de la dragonne

■ Protège-objectif

1 Passez la cordelette dans le trou du protège-objectif.

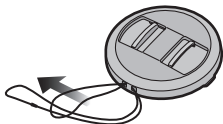

2 Passez la cordelette dans l'œillet de l'appareil.

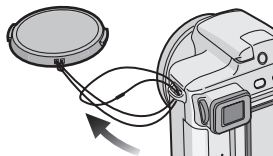

3 Mettez le protège-objectif en place.

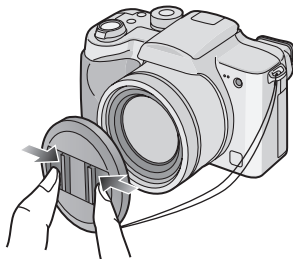

■ Dragonne

1 Passez la dragonne dans l'œillet de l'appareil.

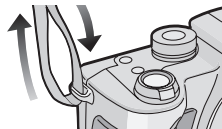

2 Passez la dragonne dans la boucle, puis fixez-la.

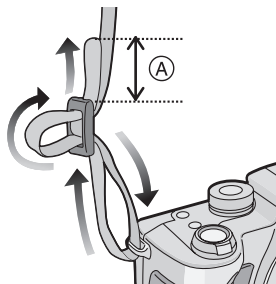

Ⓐ: Tirez la dragonne sur une longueur de 2 cm ou plus.

- Fixez l'autre extrémité de la dragonne à l'autre côté de l'appareil sans la torsader.
- Assurez-vous que la dragonne est solidement fixée à l'appareil.
- Assurez-vous de pouvoir lire le nom "LUMIX".



- Lors de la mise hors marche, du transport de l'appareil ou pour visualiser les images, mettez le protège-objectif en place pour protéger l'objectif.
- En mode enregistrement, retirez le protège-objectif avant la mise en marche de l'appareil.
- Lorsque la molette de sélection est réglée sur un des modes de prise de vue et que le contact est établi sur l'appareil avec le protège-objectif en place, le message [RETIRER LE CAPUCHON D'OBJECTIF ET APPUYER SUR LA TOUCHE ►] apparaît. Appuyez sur la touche ► après avoir retiré le protège-objectif.
- Prenez garde à ne pas égarer le protège-objectif.

Fixation du parasoleil

En plein soleil ou en contre-jour, le parasoleil réduit la lumière parasite et prévient les images fantômes. Le parasoleil réduit la lumière excessive et améliore la qualité de l'image.

- Assurez-vous que l'appareil est sur [OFF] et que l'objectif est rangé.
- Fermez le flash.

- 1** Contre-pivotez les 2 moitiés de l'adaptateur du parasoleil jusqu'à ce que le repère (A) soit sur la position [UNLOCK].
- 2** Mettez l'appareil photo à l'envers. Alignez [UNLOCK] sur la rainure (B) de l'appareil photo puis faites glisser l'adaptateur du parasoleil par dessus l'objectif jusqu'à ce qu'il s'arrête.

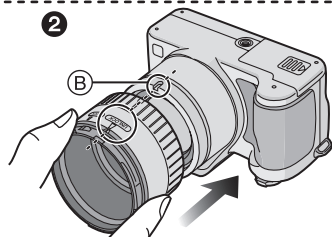
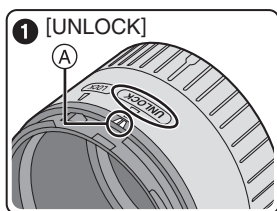

- 2** Tournez la bague (C) dans le sens horaire jusqu'à ce que le symbole [LOCK] soit aligné au repère (A) de l'adaptateur.

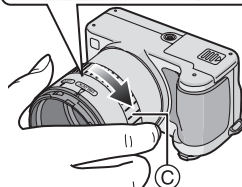
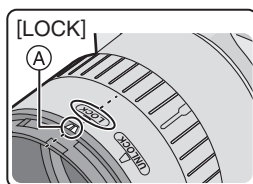

- Tournez la bague jusqu'au déclic.

- 3** **1** Mettez l'appareil photo à l'endroit. Alignez le repère (D) du parasoleil au repère (E) de l'adaptateur et poussez le parasoleil sur l'adaptateur.
- 2** Tournez le parasoleil dans le sens horaire jusqu'à ce qu'il s'arrête sur le repère (F).

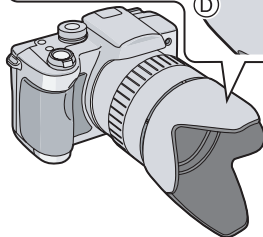
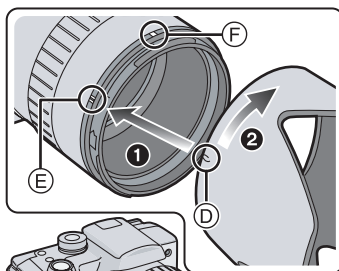

■ Rangement temporaire du parasoleil

- 1 **1** Retirez le parasoleil, retournez-le puis alignez le repère **D** du parasoleil au repère **E** de l'adaptateur.
- 2 **2** Poussez le parasoleil sur l'adaptateur jusqu'au déclic.
- 3 **3** Tournez le parasoleil dans le sens anti-horaire jusqu'au déclic.

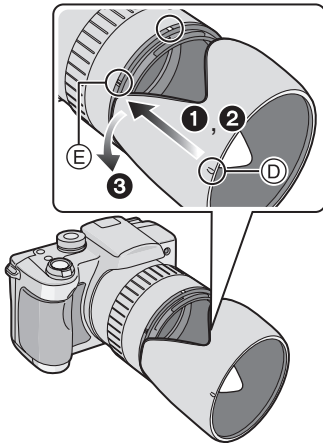

2 Mettez le protégé-objectif en place.

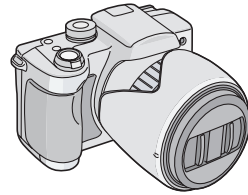

- Ne prenez aucune photo lorsque le parasoleil est en position de rangement.
- Assurez-vous que le protégé-objectif est solidement en place.
- Il est possible de mettre le protégé-objectif-sans sa cordelette-en place sans retirer le parasoleil.



- Avant de prendre des photos avec flash, retirez d'abord le parasoleil autrement une ombre provenant du parasoleil sera projetée sur la partie inférieure des images (effet de vignettage).
- Si la lampe d'assistance pour la mise au point automatique est utilisée, retirez le parasoleil.
- Pour des renseignements sur le raccordement du filtre protecteur ou du filtre ND, consultez la P102.
- Consultez le vendeur ou le service après vente le plus proche si vous perdez les accessoires fournis. (Vous pouvez acheter les accessoires séparément.)

Réglage de l'horodateur (horloge)

■ Réglage initial

L'horloge n'est pas réglée à la sortie d'usine de l'appareil. À la mise en marche de l'appareil, l'écran illustré ci-dessous s'affiche.

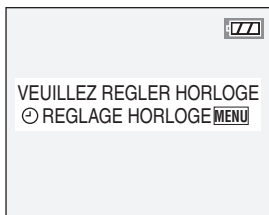

- En appuyant sur la touche [MENU], l'écran illustré à l'étape 1 s'affiche.
- L'écran disparaît au bout d'environ 5 secondes. Allumez l'appareil photo à nouveau ou sélectionnez [REGL.HORL.] dans le menu [CONFIG.] et puis réglez l'heure. (P22)

1 Réglez la date et l'heure.

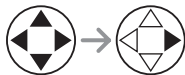
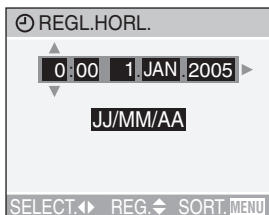

- ◀/▶: Sélectionnez la valeur désirée.
- ▲/▼: Réglez la date et l'heure.

2 Sélectionnez [JJ/MM/AA], [MM/JJ/AA] ou [AA/MM/JJ].

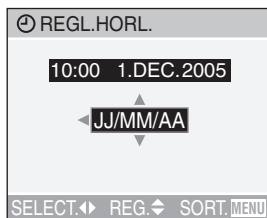

- Pour quitter le menu, appuyez à deux reprises sur la touche [MENU].
- Pour vérifier les réglages, mettez l'appareil hors marche puis remettez-le en marche.



- Lorsque la batterie rechargée a séjourné dans l'appareil plus de 24 heures, le réglage de l'horodateur est conservé en mémoire pour au moins 3 mois, même après le retrait de la batterie. (Ce laps de temps pourra être plus court si la batterie n'est pas complètement chargée.) Toutefois, si le temps écoulé dépasse 3 mois, le réglage de l'horloge sera annulé. Si c'est le cas, refaites le réglage de l'horodateur.
- Le calendrier de l'horodateur s'étend de 2000 à 2099. Le système horaire de 24 heures est utilisé.
- Si l'horodateur n'est pas réglé, la date ne pourra apparaître sur les photos imprimées.
- Pour les instructions relatives à l'impression de la date, reportez-vous à la P86.

À propos du menu de configuration

- Sélectionnez les rubriques si nécessaire. (Référez-vous à la P23–25 pour chaque rubrique du menu.)

1 Mettez l'appareil photo en marche [ON].

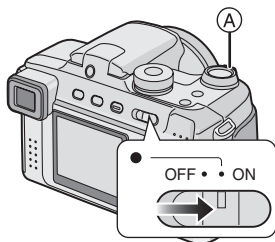

- Les rubriques du menu dépendent du mode sélectionné avec la molette de sélection de mode (P29). Sur cette page, les rubriques du réglage automatique de l'exposition AE [P] sont indiquées.

2 Appuyez sur la touche [MENU].

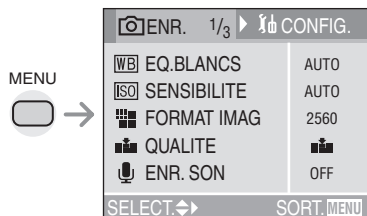

3 Sélectionnez le menu [CONFIG.].

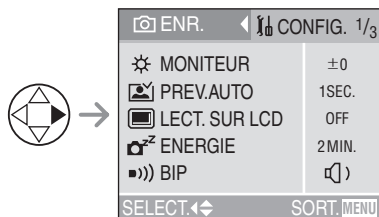

- Lorsque vous déplacez le levier du zoom (A) vers la position T ou W, la page de l'écran de menu défile vers l'avant ou l'arrière.

4 Sélectionnez la rubrique désirée.

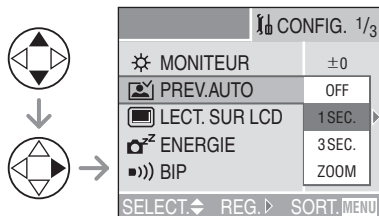

5 Sélectionnez la valeur désirée.

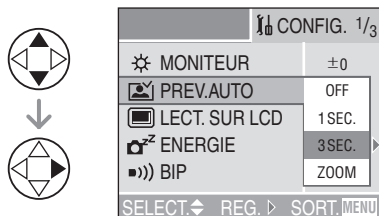

Assurez-vous d'appuyer sur ▶ à la fin des opérations pour sauvegarder la configuration.

- Fermez le menu en appuyant sur la touche [MENU] après avoir effectué les réglages. En mode enregistrement, il est aussi possible de fermer le menu en enfonçant le déclencheur à mi-course.

MONITEUR/VEUSEUR

Réglez la luminosité de l'écran à cristaux liquides (lorsque des images y sont affichées) ou du viseur (lorsque des images y sont affichées) d'après 7 niveaux.





PREV.AUTO

[OFF]: L'image enregistrée ne s'affiche pas automatiquement.

[1SEC.]: L'image enregistrée s'affiche automatiquement à l'écran durant environ 1 seconde.

[3SEC.]: L'image enregistrée s'affiche automatiquement à l'écran durant environ 3 secondes.

[ZOOM]: L'image enregistrée s'affiche automatiquement à l'écran durant environ 1 seconde. Puis elle est agrandie 4 fois et s'affiche durant environ 1 seconde. Ce mode est utile pour vérifier la mise au point. Les photos prises dans le mode rafale, en rafale avec réglage automatique ou contenant une piste sonore (seulement DMC-FZ5) ne sont pas agrandies même si [ZOOM] a été sélectionné.

- En mode d'images animées [], la prévisualisation automatique n'est pas activée.
- Lorsque les photos sont prises avec les vitesses ([], [] et []) en mode rafale (P47) ou en rafale avec réglage automatique de l'exposition [] (P45), la fonction de prévisualisation automatique est activée indépendamment de son réglage. (L'image n'est pas agrandie.)
- Lors de la prise de vue avec enregistrement sonore, la prévisualisation automatique est activée lors de l'enregistrement, quel que soit le réglage de la fonction de prévisualisation. (L'image n'est pas agrandie.) (seulement DMC-FZ5)
- Lorsque la qualité est réglée sur [TIFF], la fonction de prévisualisation automatique fonctionne jusqu'à la fin de l'enregistrement sur la carte. (L'image n'est pas agrandie.)
- Les réglages de la fonction de prévisualisation automatique ne sont pas disponibles en mode d'images animées, en mode rafale, rafale avec réglage automatique de l'exposition ou lorsque [ENR. SON] est sur [ON] (seulement DMC-FZ5).

LECT. SUR LCD

Lorsque le viseur est en fonction lors de la prise de vue et que le réglage [LECT. SUR LCD] est activé, l'image s'affiche automatiquement à l'écran à cristaux liquides dans le mode prévisualisation ou lecture. (P27)

ENERGIE**[1MIN.]/[2MIN.]/[5MIN.]/[10MIN.]:**

Le mode économie d'énergie est activé (l'appareil photo s'éteint automatiquement pour sauvegarder la durée de la batterie) si l'appareil photo n'est pas utilisé pendant la durée sélectionnée dans les paramètres.

[OFF]: La mise hors marche ne se fera pas automatiquement.

- Enfoncez le déclencheur à mi-course ou mettez l'appareil hors fonction, puis en fonction à nouveau pour désactiver le mode économie d'énergie.
- Le mode d'économie d'énergie ne peut être utilisé dans les situations suivantes: alimentation sur adaptateur secteur (modèle DMW-CAC1; vendu séparément), raccordement de l'appareil photo à un ordinateur ou à une imprimante, enregistrement ou lecture d'images animées, diaporama.
- Dans le mode simple [♥] (P34), le réglage du mode d'économie d'énergie est fixé sur [2MIN.].

BIP

[X]: Aucune tonalité de confirmation.

[r]: Douce tonalité de confirmation.

[r]: Forte tonalité de confirmation.

- Le réglage de la tonalité de confirmation affecte également le mode simple [♥].

OBTURATEUR

Réglez le volume de la tonalité d'activation du déclencheur.

[X]: Aucune tonalité d'activation du déclencheur.

[r]: Douce tonalité d'activation du déclencheur.

[r]: Forte tonalité d'activation du déclencheur.

VOLUME (seulement DMC-FZ5)

Le volume du haut-parleur peut être réglé selon 7 niveaux. (NIVEAU 6 à 0)

- Lorsque vous raccordez l'appareil à un téléviseur, le volume des haut-parleurs du téléviseur n'est pas affecté.

REGL.HORL.

Réglez la date et l'heure. (P21)

RENUM.FICHER

Sélectionnez ce mode pour que le numéro de fichier de la photo suivante soit 0001.

(Le numéro de dossier est mis à jour, et le numéro du premier fichier est 0001.)

- Les numéros de dossier peuvent être assignés de 100 à 999. Lorsque les numéros de dossier atteignent 999, vous ne pouvez pas restaurer les numéros de fichier. Nous vous recommandons de formater la carte après avoir sauvegardé les données sur un ordinateur ou ailleurs.
- Pour remettre à 100 les numéros de dossier, formatez la carte d'abord et puis utilisez cette fonction pour restaurer les numéros de fichier. Après ça, l'écran de restauration des numéros de dossier apparaît. Sélectionnez [OU] pour restaurer les numéros de dossier.
- Référez-vous à la P97 pour des informations détaillées sur les numéros de fichier et de dossier.
- La restauration des numéros de fichier affecte aussi le mode simple [♥].

✂ RESTAURER

Les paramètres dans [ENR.] ou dans le menu [CONFIG.] sont restaurés aux paramètres initiaux.

- Le réglage de [ROTATION AFF] du menu [LECT.] est également initialisé. (P84)
- Les numéros de dossier et le réglage de l'heure ne sont pas changés.

USB MODE USB

Réglez le système de communication USB.

- Réglez-le avant la connexion à un ordinateur ou à une imprimante. (P95)

HL HAUTE LUMIERE

Lors de la prévisualisation ou de la prévisualisation automatique, les parties saturées de blanc sont indiquées par un clignotement en noir et blanc. (P27)

➡ SORTIE VIDEO

(En mode visualisation seulement)
(P94)

- [NTSC]:** Le signal sortie vidéo est réglé selon la norme NTSC (Amérique du Nord).
- [PAL]:** Le signal sortie vidéo est réglé selon la norme PAL.

SCN MENU SCENE

[OFF]: Le menu de sélection des scènes ne s'affiche pas lorsque la molette de sélection est réglée sur le mode scène et l'appareil photo fonctionne dans le mode scène courant. Appuyez sur la touche [MENU] pour afficher l'écran de paramétrage du menu de sélection des scènes puis sélectionnez le mode désiré.

[AUTO]: Le menu de sélection des scènes s'affiche automatiquement lorsque la molette de sélection est réglée sur le mode scène. Sélectionnez le paramétrage désiré.

ⓘ+ LANGUE

Sélectionnez la langue d'affichage parmi les suivantes.

Sélectionnez la langue d'affichage désirée à l'aide de ▲/▼ et sauvegardez-la avec ►.

[ENGLISH]: Le menu s'affiche en anglais

[DEUTSCH]: Le menu s'affiche en allemand

[FRANÇAIS]: Le menu s'affiche en français

[ESPAÑOL]: Le menu s'affiche en espagnol

[ITALIANO]: Le menu s'affiche en italien

[日本語]: Le menu s'affiche en japonais

- Si vous sélectionnez une autre langue par erreur, sélectionnez [ⓘ+] parmi les icônes du menu pour sélectionner la langue désirée.

- Le réglage de la langue affecte également le mode simple [♥].

Précautions à prendre avec l'écran à cristaux liquides/visueur

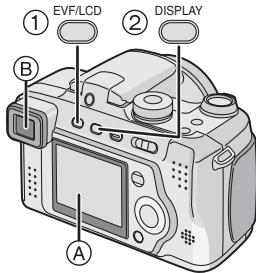

① Commutation de l'affichage

Appuyez sur la touche [EVF/LCD] pour commuter sur l'écran à cristaux liquides.

A Écran à cristaux liquides (ACL)

B Viseur (EVF)

- Lorsque l'écran est en fonction, le viseur est désactivé (et vice versa).

② Choix de l'écran

Appuyez sur la touche [DISPLAY] pour changer l'affichage.

- Lorsque l'écran du menu s'affiche, la touche [DISPLAY] n'est pas activée. Pendant la visualisation "mosaïque" de 9 photos (P50) ou en visualisation avec la fonction zoom (P51), les affichages à l'écran peuvent être activés ou non.

En mode simple [♥] (P34)

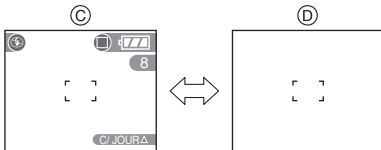

C Affichage normal

D Sans données

En mode enregistrement (P30)

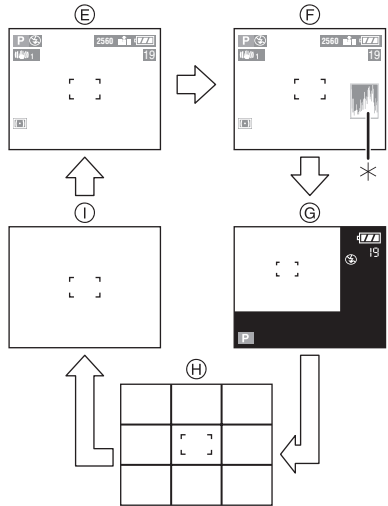

E Affichage normal

F Données avec histogramme

G Données hors cadre

H Sans données (grille de référence)

I Sans données

*Histogramme

En mode visualisation (P49)

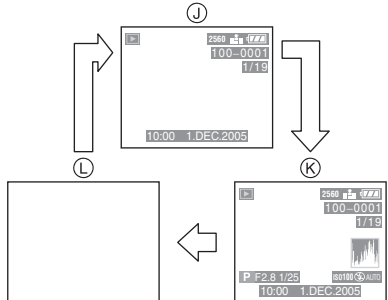

J Affichage normal

K Affichage avec indications d'enregistrement et histogramme

L Sans données

■ Affichage hors cadre

Les informations sur l'enregistrement sont affichées hors de l'écran d'enregistrement, vous pouvez prendre des photos sans être interrompu par des icônes ou autre à l'écran, excepté le zoom et les messages d'alertes importants.

■ Réglage dioptrique

Cette fonction s'avère particulièrement utile à l'utilisateur qui porte des verres correcteurs et qui préfèrent utiliser le viseur.

- Appuyez sur la touche [EVF/LCD] (viseur/écran) pour choisir le mode viseur.

Tournez la molette de réglage dioptrique pour effectuer le réglage.

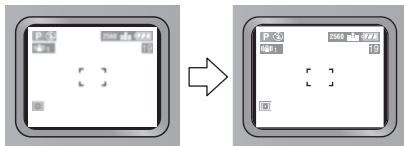
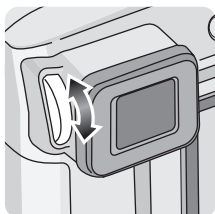

■ Priorité d'écran

Lorsque vous réglez [LECT. SUR LCD] sur la position [ON] dans le menu [CONFIG.] (P22), l'écran à cristaux liquides s'active dans les cas suivants.

Ce dispositif vous évite de changer l'affichage de l'écran lorsque vous utilisez le viseur pour la prise de vue.

- Lorsque le mode enregistrement est changé pour le mode visualisation.
- Pour prévisualiser les images. (P37)
- Lorsque l'appareil est mis en marche en mode visualisation.

■ Grille de référence

Lorsque le sujet est aligné sur les lignes horizontales et verticales de la grille de référence, ou sur l'intersection de celles-ci, la taille, l'angle et l'équilibre du sujet sont mis en évidence. Cette fonction facilite une bonne composition de l'image.



■ Affichage avec mise en évidence

Lorsque la fonction [HAUTE LUMIERE] a été activée dans le menu [CONFIG.] (P22) au moment de la visualisation ou de la prévisualisation automatique, les parties saturées de lumière clignotent en noir et blanc.

- Il sera toutefois possible de prendre une autre photo, réussie cette fois-ci, en réduisant l'exposition en fonction des indications de l'histogramme.

Aucune mise en évidence



Avec mise en évidence

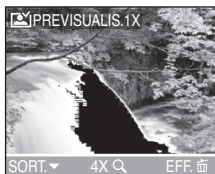

■ Histogramme

- Un histogramme est un graphique qui affiche la luminosité sur l'axe horizontal (de noir à blanc) et le nombre de pixels de chaque niveau de luminosité sur l'axe vertical.
- Il permet à l'utilisateur de vérifier facilement l'exposition de ses photos.
- C'est très utile lorsqu'il est possible de régler manuellement l'ouverture du diaphragme et la vitesse d'obturation, surtout dans les situations où l'exposition automatique est difficile en raison d'un éclairage inégal. L'utilisation de l'histogramme vous permettra d'obtenir le meilleur rendement de l'appareil.
 - Ⓐ Lorsque la plupart des valeurs se concentrent à gauche, la photo est sous-exposée.
 - Ⓑ Lorsque les valeurs de l'histogramme sont distribuées de façon égale, l'exposition est correcte et la luminosité est bien équilibrée.
 - Ⓒ Lorsque la plupart des valeurs se concentrent à droite, la photo est surexposée.

Exemples d'histogrammes

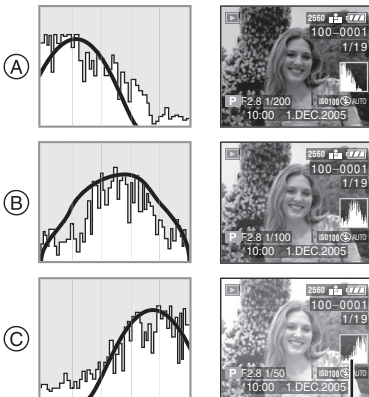

*

- Ⓐ Sous-exposition
 Ⓑ Exposition adéquate
 Ⓒ Surexposition
 *Histogramme



- Lorsque la luminosité de l'image contredit l'histogramme dans les cas suivants, ce dernier se colore en orange.

- Lorsque le flash est en fonction
- Lorsque le flash est fermé
 - ① Lorsque la luminosité de l'écran n'est pas correctement affichée dans des endroits sombres
 - ② Lorsque l'exposition n'est pas correctement réglée
- L'histogramme ne s'affiche pas en mode d'images animées [], en visualisation "mosaïque" ou en visualisation avec la fonction zoom.
- L'histogramme en mode enregistrement est approximatif.
- Les histogrammes d'enregistrement et de lecture peuvent différer.
- L'histogramme de l'appareil peut différer de ceux des logiciels de traitement d'image des ordinateurs, etc.
- Vérifiez les parties saturées de blanc avec la fonction de mise en évidence au moyen de la fonction de prévisualisation ou de prévisualisation automatique. (P27)

Prises de vues

■ Molette de sélection

La molette permet de sélectionner le mode de prise de vue désiré en fonction du type de scène.

Sélectionnez le mode désiré pour profiter de toute la souplesse voulue pour des prises de vues réussies.

Tournez la molette lentement et de manière continue.

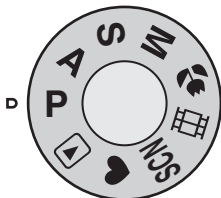

P : Réglage automatique de l'exposition (P30)

La valeur de l'ouverture est automatiquement ajustée.

A : Réglage automatique de l'exposition avec priorité à l'ouverture (P54)

La vitesse d'obturation est réglée automatiquement en fonction de la valeur de l'ouverture fixée par l'utilisateur.

S : Réglage automatique de l'exposition avec priorité à la vitesse d'obturation (P55)

La valeur de l'ouverture est réglée automatiquement en fonction de la vitesse d'obturation fixée par l'utilisateur.

M : Exposition manuelle (P56)

La valeur d'ouverture et la vitesse d'obturation sont réglées manuellement.

♥ : Mode macro (P59)

Ce mode vous permet de faire un gros plan du sujet.

📺 : Mode images animées (P60)

Dans ce mode, vous pouvez enregistrer des images animées.

SCN : Mode scène (P62)

Dans ce mode, vous pouvez prendre des photos en fonction des scènes.

♥ : Mode simple (P34)

Ce mode convient parfaitement aux novices.

▶ : Mode visualisation (P49)

Ce mode permet la visualisation des images enregistrées.

■ Réglage automatique de l'exposition



La vitesse d'obturation et la valeur de l'ouverture sont automatiquement ajustées selon la luminosité du sujet.

- Retirez le protège-objectif.

- 1 Réglez l'interrupteur sur [ON].
- 2 Réglez la molette de sélection sur [P].

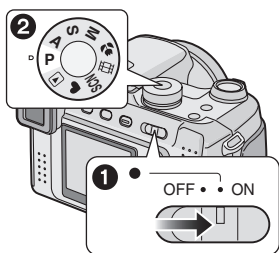

- Le Voyant d'alimentation (vert) s'allume. S'il clignote, c'est que la batterie est faible. Introduisez une batterie pleinement chargée.

- 2 Orientez la zone de mise au point automatique ① vers l'endroit désiré pour la mise au point, puis enfoncez le déclencheur à mi-course.

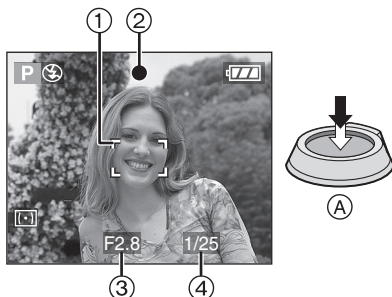

- (A): Enfoncez le déclencheur à mi-course.

- L'indication de la mise au point ② s'allume, puis la valeur de l'ouverture ③ et la vitesse d'obturation ④ sont affichées.

3 Prenez une photo.

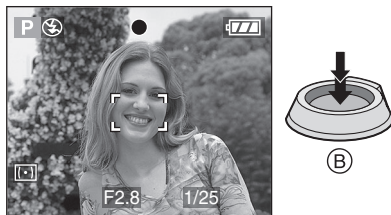

- (B): Enfoncez le déclencheur à fond pour prendre la photo.

	Sujet hors foyer	Mise au point réussie
Indication de la mise au point	Clignote (vert)	Allumé (vert)
Aire de mise au point automatique	Passé du blanc au rouge	Passé du blanc au vert
Son	4 bips	2 bips

■ Verrouillage de la mise au point automatique/exposition automatique



Lors de l'enregistrement de prises de vues comme celle ci-dessus, il n'est pas possible de s'orienter sur le sujet car il est hors de la zone de mise au point automatique.

Dans un tel cas,

- Orientez la zone de mise au point automatique vers le sujet.
 - Enfoncez le déclencheur à mi-course pour régler la mise au point et l'exposition.
 - Une fois le sujet mis au point, l'indication de mise au point s'allume.
 - Tout en conservant la mise au point et l'exposition fixes, déplacez l'appareil tout en composant la photo.
 - Enfoncez le déclencheur à fond.
- Vous pouvez essayer à plusieurs reprises le verrouillage de la mise au point automatique/exposition automatique avant d'appuyer à fond sur le déclencheur.

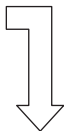

■ Conseils pour prendre de bonnes photos

Pour prendre des images nettes:

- Tenez l'appareil doucement à deux mains, en appuyant les coudes au corps, pieds écartés.
- Assurez-vous que l'appareil ne tremble pas lorsque vous appuyez sur le déclencheur.
- Ne couvrez pas le microphone (seulement DMC-FZ5) ni la lampe d'assistance pour la mise au point automatique du doigt ni autrement.
- Ne touchez pas l'avant de l'objectif.

Avec viseur activé

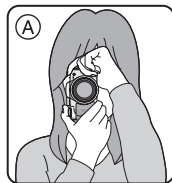

Avec écran à cristaux liquides activé

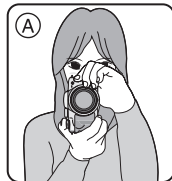

Ⓐ: Lorsque l'appareil photo est tenu dans le sens vertical

- Spécialement dans les cas suivants, la vitesse d'obturation sera ralentie. Tenez immobile l'appareil photo à partir du moment où vous appuyez sur le déclencheur jusqu'au moment où l'image apparaît à l'écran. Nous vous recommandons l'utilisation d'un trépied.
 - Synchro lente/Réduction yeux rouges [] (P39)
 - [PAYSAGE NOCT.], [PORTRAIT NOCT.], [FEU D'ARTIFICE] et [FETE] en mode scène (P62)
 - Lorsque la vitesse d'obturation est lente (P55, 56)

■ Mise au point

- La plage de mise au point est de 30 cm à ∞ (grand-angle) et de 2 m à ∞ (téléobjectif).
 - Si vous appuyez à fond d'un coup sur le déclencheur, les photos peuvent être floues ou manquer de netteté.
 - Si l'indication de mise au point clignote, c'est que le sujet est hors foyer. Enfoncez le déclencheur à mi-course pour refaire la mise au point.
 - Si vous n'arrivez pas à faire la mise au point après plusieurs essais, mettez l'appareil hors marche et remettez-le en marche.
 - Dans les cas suivants, l'appareil n'arrive pas à faire convenablement la mise au point.
 - Lorsque la scène comporte des sujets lointains et rapprochés.
 - Lorsqu'il y a une vitre sale entre l'appareil et le sujet.
 - Lorsque le sujet est accompagné d'objets brillants ou réfléchissants.
 - Lorsque la photo est prise dans un lieu sombre.
 - Lorsque le sujet se déplace rapidement.
 - Lorsque la scène manque de contraste.
 - Lorsque l'appareil est agité.
 - Lorsque le sujet est violemment éclairé.
- Il est recommandé d'utiliser la fonction de verrouillage de la mise au point automatique/exposition automatique (P31) ou la mise au point préalable (P76). Dans un lieu sombre, la lampe d'assistance pour la mise au point automatique (P77) peut s'activer pour faire la mise au point du sujet.
- Même si l'indication de mise au point est affichée alors que le sujet est au point, elle est annulée lorsque vous relâchez le déclencheur. Enfoncez de nouveau le déclencheur à mi-course.

■ Instabilité

- Prenez garde à ne pas faire trembler l'appareil en appuyant sur le déclencheur, spécialement lorsque la mise au point est faite sur le sujet.
- Lorsque l'instabilité de l'appareil risque de gâcher l'image à cause d'une vitesse d'obturation lente, l'indicateur d'instabilité (A) s'affiche.

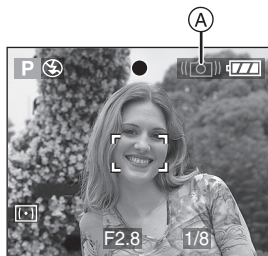

- Lorsque l'indicateur d'instabilité s'affiche, il est recommandé de monter l'appareil sur un trépied. Si l'utilisation d'un trépied est impossible, assurez-vous de tenir l'appareil immobile. (P31)

■ Fonction de détection du sens de l'appareil

- Si vous prenez des photos en tenant l'appareil verticalement, l'information sur la rotation des images est automatiquement ajoutée et enregistrée sur les photos. Lorsque [ROTATION AFF] (P84) est réglé sur [ON], vous pouvez pivoter et afficher les images à l'écran ou sur un téléviseur selon les informations de rotation des photos.
- Lorsque vous prenez des photos en tenant l'appareil verticalement, lisez "Conseils pour prendre de bonnes photos" attentivement. (P31)
- Cette fonction peut ne pas fonctionner correctement sur des images enregistrées en dirigeant l'appareil vers le haut ou vers le bas.
- Vous ne pouvez pas utiliser la fonction de détection de direction en mode d'images animées [] ni lorsque vous créez des animations.

■ Exposition

- Si l'exposition est incorrecte lorsque le déclencheur est enfoncé à mi-course, la valeur d'ouverture et la vitesse d'obturation s'affichent en rouge à l'écran. (Toutefois, la valeur d'ouverture et la vitesse d'obturation ne s'affichent pas en rouge lorsque le flash est activé.)
- La luminosité de l'écran peut différer de celle des photos enregistrées. C'est souvent le cas avec des images captées sous un faible éclairage avec un long temps de pose; l'écran/viseur semble sombre, mais les images sont claires.
- Quand la plupart des sujets à l'écran sont clairs (comme le ciel par un jour ensoleillé, un champ enneigé, etc.), les images enregistrées peuvent s'assombrir. Le cas échéant, corrigez l'exposition. (P44)



- Lorsque le déclencheur est enfoncé, l'écran peut devenir clair ou foncé pendant quelques instants. Cela facilite la mise au point; la photo n'est pas affectée.
- Nous vous recommandons de vous assurer que le réglage de l'heure est correctement fait avant de prendre des photos. (P21)
- Si vous avez réglé le mode économie d'énergie (P22), l'appareil se met automatiquement hors marche quand il n'a pas été utilisé durant le laps de temps sélectionné.
Pour vous servir à nouveau de l'appareil photo, appuyez à mi-course sur le déclencheur ou éteignez-le, puis remettez-le en marche.
- Dans certains cas, si la distance entre l'appareil et le sujet est hors de la plage enregistrable, la mise au point pourrait ne pas être bonne même si l'indicateur de mise au point est allumé.

Prises de vues dans le mode simple



Ce mode permet aux novices de prendre des photos facilement. Seules les fonctions de base apparaissent dans le menu pour des opérations simples.

1 Sélectionnez la rubrique voulue et réglez la valeur désirée.

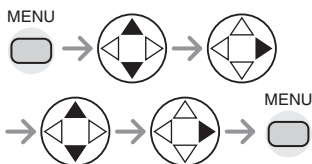
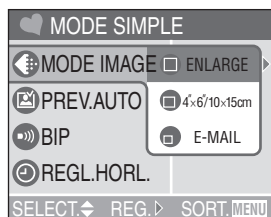

■ Paramètres dans le mode simple

📷 [MODE IMAGE]

ENLARGE	Réglage pour l'impression de grandes photos. (8 po×10 po, format lettre, etc.)
4"×6"/10×15cm	Réglage pour des petites photos d'usage général.
E-MAIL	Réglage pour des plus petits fichiers pour usage sur Internet et par courriel.

📷 [PREV.AUTO]

OFF	L'image enregistrée ne s'affiche pas automatiquement.
ON	L'image enregistrée s'affiche automatiquement à l'écran durant environ 1 seconde.

🔊 [BIP]



NON	Aucune tonalité de confirmation.
BAS	Tonalité de confirmation douce.
HAUT	Tonalité de confirmation élevée.

🕒 [REGL.HORL.]

Réglez la date et l'heure. (P21)

■ Autres paramètres dans le mode simple

Dans le mode simple, d'autres paramètres peuvent être établis de la manière indiquée ci-dessous. Pour de plus amples renseignements, reportez-vous aux pages correspondant à la fonction.

Plage de la mise au point	2 m à ∞ (téléobjectif) 5 cm à ∞ (grand-angle)	
MONITEUR	[0] (implicite)	P22
ENERGIE	[2MIN.]	P22
Retardateur	10 secondes	P43
Stabilisateur optique de l'image	[MODE1]	P46
Intervalle – prises de vues en rafale	Lente Nombre de photos dans le mode de prises de vues en rafale DMC-FZ5: • [ENLARGE]: maximum de 4 photos • [4"×6"/10×15cm]: maximum de 7 photos • [E-MAIL]: maximum de 7 photos DMC-FZ4: • [ENLARGE]: maximum de 5 photos • [4"×6"/10×15cm]: maximum de 10 photos • [E-MAIL]: maximum de 10 photos	P47
Équilibre des blancs	[AUTO]	P70
Sensibilité ISO	[AUTO]	P72
Taille et qualité de l'image	• [ENLARGE]: 2560×1920 pixels/Fine (DMC-FZ5) 2304×1728 pixels/Fine (DMC-FZ4) • [4"×6"/10×15cm]: 1600×1200 pixels/Standard • [E-MAIL]: 640×480 pixels/Standard	P73
Mode photométrique	[] (Multiple)	P74
Mode de mise au point automatique	[] (mise au point sur 1 aire)	P75
Mode de mise au point continue	[]	P76
Lampe d'assistance pour la mise au point automatique	[ON]	P77

■ La compensation de la lumière en contre-jour

Le contre-jour est une situation où la lumière arrive depuis l'arrière-plan. Les sujets deviennent alors sombres. Si vous appuyez sur ▲, [] (indicateur d'activation de la compensation de contre-jour), s'affiche et la fonction de compensation de contre-jour est activée. Cette fonction compense le contre-jour en éclaircissant toute l'image.



- Si vous appuyez sur ▲ pendant l'affichage de [], [] n'est plus affiché et la fonction de compensation de contre-jour est désactivée.
- Il est recommandé d'utiliser la compensation de contre-jour de pair avec le flash.



- Les paramétrages du mode simple ne sont pas appliqués aux autres modes de prise de vue sauf les paramètres relatifs à [REGL.HORL.] et [BIP].
- Les paramètres suivants ne sont pas disponibles dans le mode simple.
 - [LECT. SUR LCD]
 - [RENUM.FICHER]
 - [RESTAURER]
 - [MODE USB]
 - [HAUTE LUMIERE]
 - [SORTIE VIDEO]
 - [LANGUE]
 Toutefois, les réglages de [RENUM.FICHER] et [LANGUE] dans le menu [CONFIG.] affectent également le mode simple.
- Les fonctions suivantes ne sont pas disponibles dans le mode simple.
 - Réglage fin de l'équilibre des blancs
 - Compensation de l'exposition
 - Prise de vue en rafale avec réglage automatique de l'exposition
 - [FORMAT IMAG]
 - [QUALITE]
 - [ENR. SON] (seulement DMC-FZ5)
 - [MPA CONTINU]
 - [ZOOM NUM.]
 - [EFFET COUL.]
 - [REGL.IMAGE]
 - [ANIM. PHOTO]
 - Réglage de l'intensité du flash
 Toutefois, les sélections faites pour [FORMAT IMAG] et [QUALITE] correspondent à celles faites dans [MODE IMAGE].

Vérification de la dernière image (prévisualisation)



1 Appuyez sur ▼.



- La dernière image enregistrée s'affiche durant 10 secondes environ.
- Enfoncez le déclencheur à mi-course ou appuyez sur ▼ pour annuler la prévisualisation.
- Vous pouvez contrôler les autres images en appuyant sur ◀/▶.
- Si les images enregistrées sont trop claires ou trop sombres, corrigez l'exposition. (P44)

2 Agrandissement et décalage de l'image.

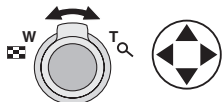

- Q : 1x → 4x → 8x
- [Grid Icon] : 8x → 4x → 1x

- Lorsque le taux d'agrandissement ou la position de l'affichage de l'image est changé, l'indication de la position du zoom (A) s'affiche pendant environ 1 seconde pour vérifier la zone de l'agrandissement.

■ Suppression de l'image enregistrée (fonction de suppression rapide)



- Une image supprimée ne peut être récupérée.
- Il est possible de supprimer plusieurs images ou toutes les images. Reportez-vous à la P52 ou à la P53 pour plus de détails.

Utilisation du zoom optique



Le zoom optique peut faire sembler les sujets 12 fois plus rapprochés et les vastes paysages peuvent être enregistrés au grand angulaire.

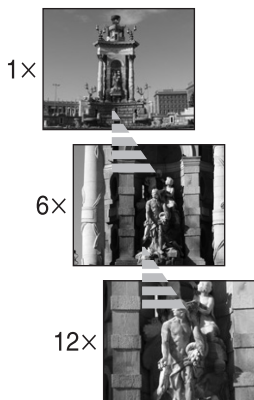

■ Pour que les sujets semblent éloignés (grand angulaire)

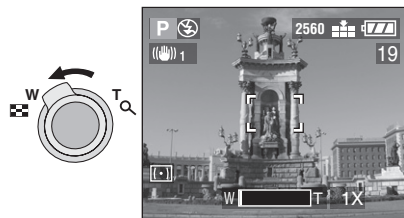

■ Pour que les sujets semblent rapprochés (téléobjectif)

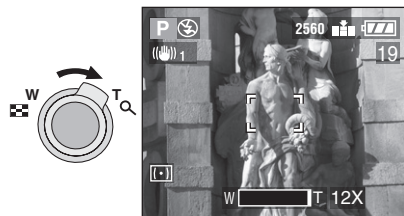

- Le zoom numérique est réglé sur grand-angle (1x) lorsque l'appareil photo est allumé.
- L'image pourrait subir une légère distorsion. (Par exemple des lignes verticales courbées.) Cette distorsion est présente avec tous les objectifs de photographie. Plus la variation de la distance focale sera grande, plus la distorsion sera prononcée.
- Lorsqu'un rapport de grossissement élevé est utilisé, il est possible de rehausser la netteté de l'image en montant l'appareil sur un trépied. À un rapport de grossissement élevé, le moindre mouvement peut réduire la netteté de l'image.
- Si le zoom est utilisé après avoir effectué la mise au point, il sera nécessaire de la refaire.
- Lorsque vous enregistrez des images animées, l'agrandissement du zoom est fixé sur la valeur réglée au démarrage de l'enregistrement.
- Le rapport de grossissement indiqué n'est qu'approximatif.
- L'objectif est éjecté ou rétracté selon la position du zoom.
- Prenez soin de ne pas interrompre le mouvement de l'objectif lorsque le levier du zoom est actionné.
- Lorsque vous tournez le levier du zoom, vous pouvez entendre un son provenant de l'appareil photo ou bien celui-ci peut trembler. Cependant, ceci n'est pas un mauvais fonctionnement.

Prises de vues avec le flash incorporé



Après avoir réglé le flash, vous pourrez prendre des photos avec flash selon les conditions de prise de vue.

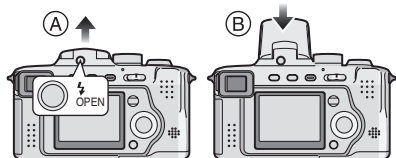

(A) Pour ouvrir le flash

Appuyez sur la touche [OPEN] (ouvrir).

(B) Pour fermer le flash

Appuyez sur le flash jusqu'à ce qu'il s'enclenche en position fermée.

- Après usage, rentrez toujours le flash.
- Le flash est réglé sur Toujours désactivé [] lors de sa fermeture.

■ Choix des réglages du flash

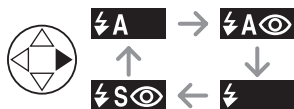

Pour les réglages sélectionnables du flash, référez-vous à "Modes d'utilisation du flash" à la P40.

A : AUTO

Le flash se déclenche automatiquement en fonction des conditions de prise de vue.

A : AUTO/Réduction yeux rouges

Le flash se déclenche automatiquement en fonction des conditions de prise de vue. Il réduit le phénomène des yeux rouges (les yeux du sujet apparaissent rouges sur la photo) en déclenchant le flash avant la prise réelle de la photo. Après cela, le flash est activé à nouveau pour la prise de vue réelle.

- Le flash est activé 2 fois. Le premier flash est déclenché uniquement pour une préparation à l'enregistrement réel. Le sujet ne doit pas bouger jusqu'à ce que le second flash se soit déclenché.

- Utilisez cette fonction lorsque la prise de vue se fait dans un endroit sombre.

: Toujours activé

Le flash se déclenche obligatoirement, à chaque prise de vue.

- Utilisez ce réglage lorsque la scène est éclairée à contre-jour ou avec de la lumière fluorescente.

: Toujours activé/Réduction yeux rouges

- Le paramétrage du flash est réglé sur Toujours activé/Réduction yeux rouges uniquement lorsque vous sélectionnez [FETE] dans le mode scène. (P62)

S : Synchro lente/Réduction yeux rouges

Lorsque le sujet est sur fond sombre, ce réglage ralentit la vitesse d'obturation alors que le flash se déclenche, afin d'éclaircir l'arrière-plan. Cela contribue également à réduire l'effet des yeux rouges.

- Utilisez ce réglage pour photographier des personnes devant un arrière-plan sombre.

: Toujours désactivé

Le flash ne se déclenche jamais.

- Utilisez ce réglage pour prendre des photos dans des endroits où l'usage du flash est interdit.

■ Modes d'utilisation du flash

Les paramètres disponibles varient selon le mode de prise de vue.

(○: Disponible, —: Non disponible)

	P	A	S	M												
	○	○	○	○	○	—	○	○	—	—	—	○	—	—	○	—
	○	○	○	○	○	—	○	○	—	—	—	○	—	—	○*	—
	○	○	○	○	○	—	○	○	—	—	—	○	—	—	○	○
	—	—	—	—	—	—	—	—	—	—	—	—	—	○	—	—
	○	○	—	—	○	—	—	—	—	—	○	—	—	○	—	—
	○	○	○	○	○	○	○	○	○	○	○	○	○	○	○	○

*Non disponible en compensation de lumière en contre-jour

■ Portées utiles du flash

Sensibilité ISO	Portées utiles	
	Grand-angle	Téléobjectif
AUTO	30 cm à 4,5 m	30 cm à 3,8 m
ISO64 (seulement DMC-FZ4)	30 cm à 1,8 m	30 cm à 1,5 m
ISO80 (seulement DMC-FZ5)	30 cm à 2 m	30 cm à 1,7 m
ISO100	30 cm à 2,2 m	30 cm à 1,9 m
ISO200	40 cm à 3,1 m	40 cm à 2,6 m
ISO400	60 cm à 4,5 m	60 cm à 3,8 m

- La portée utile du flash est approximative.
- Consultez la P32 pour la plage de mise au point.
- Consultez la P72 pour la sensibilité ISO.



- Si la sensibilité ISO est réglée sur [AUTO], elle passera automatiquement de [ISO100] à [ISO400] lorsque vous utilisez le flash.
- Pour éviter le bruit vidéo, il est recommandé de réduire la sensibilité ISO (P72) ou de régler [REGL.IMAGE] sur [NATURAL]. (P79)
- Dans le mode images animées [], [PAYSAGE], [PAYSAGE NOCT.] ou [FEU D'ARTIFICE] en mode scène (P62), le flash est désactivé [] même si le flash est ouvert.

■ Vitesses d'obturation pour chaque mode d'utilisation du flash

Mode flash	Vitesses d'obturation disponibles (en secondes)
A : AUTO	1/60 à 1/2000
A : AUTO/Réduction yeux rouges	1/60 à 1/2000
: Toujours activé	1/60 à 1/2000
: Toujours activé/Réduction yeux rouges	1/60 à 1/2000
: Synchro lente/Réduction yeux rouges	1 à 1/2000
: Toujours désactivé	1/4 à 1/2000
	8 à 1/2000 (Avec [PAYSAGE NOCT.] en mode scène)

- Reportez-vous à la P58 pour le mode MPA avec priorité à l'ouverture ou priorité à la vitesse d'obturation ou pour le mode de réglage manuel de l'exposition.

■ Réglage de l'illumination du flash

Ajustez l'illumination du flash lorsque le sujet est petit ou lorsqu'il est sombre ou très réfléchissant.

- Dans le mode images animées [], le mode simple [], [PAYSAGE], [PAYSAGE NOCT.] ou [FEU D'ARTIFICE] en mode scène (P62), il n'est pas possible de régler l'illumination du flash.

1 Appuyez sur jusqu'à ce que [**FLASH] s'affiche à l'écran pour indiquer l'illumination du flash.**

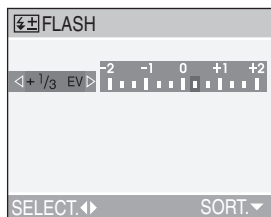

- Vous pouvez régler l'illumination de -2 EV à +2 EV par paliers de 1/3 de EV.
- Le réglage choisi de l'illumination du flash est conservée en mémoire même quand l'appareil photo est mis hors tension.



- **Évitez de regarder le flash de près.**
- **Si vous approchez trop le flash des sujets, ces derniers peuvent être déformés ou décolorés par sa chaleur ou sa lumière intense.**
- **Ne couvrez pas le flash avec vos doigts ni autrement.**
- Si le sujet n'est pas dans la plage du flash lorsque le flash est utilisé, l'image pourrait être surexposée ou sous-exposée.
- Lors d'une prise de vue répétée, l'enregistrement pourrait ne pas avoir été effectué même si le flash s'est déclenché. Prenez la photo après que le voyant d'accès à la carte se soit éteint.
- Lorsque l'indicateur d'instabilité s'affiche, il est recommandé d'utiliser le flash.
- Dans le mode prises de vues en rafale/ rafale avec réglage automatique de l'exposition, une seule photo est prise à chaque déclenchement du flash.
- L'icône du flash devient rouge lorsque le flash est activé et que vous enfoncez sur le déclencheur à mi-course.
- Lors du chargement du flash, l'indicateur du flash clignote en rouge; aucune prise de vue n'est possible, et ce même si le déclencheur est enfoncé.
- **Pour prendre des photo avec flash, il est recommandé d'enlever le parasoleil. En effet, dans certains cas, il pourrait nuire à l'éclairage adéquat de la scène.**
- Ne fermez pas le flash immédiatement après l'activation du flash avant une prise de vue automatique/réduction yeux rouges. Cela peut causer un mauvais fonctionnement.
- Lorsque vous prenez une photo avec flash, l'équilibre des blancs se règle automatiquement [sauf pour ] (Lumière du jour) et [] (Flash)], mais l'équilibre des blancs pourrait être dérégulé si l'éclairage du flash est insuffisant.
- Lorsque la vitesse d'obturation est rapide, l'éclairage du flash peut être insuffisant.

Prises de vues avec le retardateur



1 Sélectionnez le mode du retardateur.



: Retardateur réglé à 10 secondes



: Retardateur réglé à 2 secondes



Aucun affichage: désactivé

2 Prenez la photo.

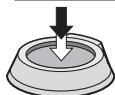

(A)

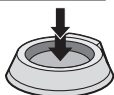

(B)

- (A) : Enfoncez le déclencheur à mi-course.
- (B) : Enfoncez le déclencheur à fond pour prendre la photo.

- Le voyant du retardateur

(A) clignote et l'obturateur se déclenche après un délai de 2 ou 10 secondes.

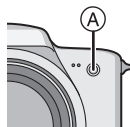

- Si la touche [MENU] est enfoncée alors que le retardateur est activé, le réglage du retardateur est annulé.



- Lorsque vous utilisez un trépied ou une autre méthode pour immobiliser l'appareil, un réglage du retardateur à 2 secondes est approprié pour annuler le mouvement causé par la pression sur le déclencheur.
- Si on appuie sur le déclencheur à fond, la mise au point s'effectue juste avant la prise de vue. Dans un lieu sombre, le voyant du retardateur clignote et peut ensuite s'illuminer en tant que lampe d'assistance pour la mise au point automatique (P77) afin de faciliter la mise au point du sujet.
- Dans le mode simple [♥], le délai du retardateur est fixé à 10 secondes. (P34)
- Lorsque le retardateur est activé en mode prises de vues en rafale, la première image est enregistrée entre 2 et 10 secondes après une pression sur le déclencheur. Trois images sont enregistrées à la fois.
- Il est recommandé d'utiliser un trépied lorsque le retardateur est utilisé.

Compensation de l'exposition



Utilisez cette fonction lorsque vous ne pouvez réaliser l'exposition juste en raison de la différence de luminosité entre le sujet et l'arrière-plan.

Sous-exposition



Compense l'exposition vers la valeur positive.



Exposition adéquate



Surexposition



Compense l'exposition vers la valeur négative.

1 Appuyez sur **▲** jusqu'à ce que **[EXPOSITION]** s'affiche à l'écran pour compenser l'exposition.



- Vous pouvez compenser de -2 EV à $+2$ EV par palier de $1/3$ EV.



- EV est l'abréviation de l'indice de lumination. Il s'agit de la quantité de lumière détectée par le capteur à couplage de charges (DCC) en fonction de l'ouverture du diaphragme et de la vitesse d'obturation.
- L'étendue de la compensation de l'exposition sera limitée en fonction de la luminosité du sujet.
- La valeur de la compensation de l'exposition s'affiche dans le coin inférieur gauche.
- L'indice de lumination est conservé en mémoire même si l'appareil est mis hors tension.

Prises de vues en rafale avec réglage automatique de l'exposition



Dans ce mode, l'appareil prend automatiquement 3 photos sur une seule pression du déclencheur, en échelonnant les expositions selon la valeur de la compensation fixée.

Vous pouvez régler les expositions désirées parmi 3 plages de compensations.

1 Appuyez sur ▲ jusqu'à ce que [PRISES VUES RAFALE] s'affiche à l'écran pour régler la plage de compensation de l'exposition.



- Vous pouvez sélectionner l'exposition de -1 EV à $+1$ EV par palier de $1/3$ EV (indice de lumination).
- Lorsque vous ne désirez plus faire de prises de vues en rafale avec réglage automatique de l'exposition, sélectionnez [OFF].
- Lorsque vous réglez la prise de vues en rafale avec réglage automatique de l'exposition, l'icône correspondante s'affiche dans le coin inférieur gauche de l'écran.



- Si le nombre restant d'images à enregistrer est de 2 ou moins, vous ne pouvez pas prendre de photos avec le mode de prise de vues en rafale avec réglage automatique de l'exposition.
- Lorsque vous prenez des photos à l'aide du mode de prises de vues en rafale avec réglage automatique de l'exposition, à la suite d'une compensation de l'exposition, la prise de vue se base sur l'exposition compensée. Lorsque l'exposition est compensée, la valeur de cette compensation s'affiche dans le coin inférieur gauche.
- Si le flash est en fonction, on ne peut prendre que 1 photo.
- Lorsque la prise de vue en rafale avec réglage automatique de l'exposition est activée, [ENR. SON] ne peut pas être utilisé (seulement DMC-FZ5).
- Lorsque la qualité est réglée à [TIFF], les prises de vues en rafale avec réglage automatique de l'exposition ne sont pas possibles.
- Lorsque le mode de prises de vues en rafale avec réglage automatique de l'exposition et celui de prises de vues en rafale sont activés simultanément, le premier a la priorité.
- L'exposition peut ne pas se compenser avec le réglage automatique de l'exposition, en raison de la luminosité du sujet.
- La prise de vues en rafale avec réglage automatique de l'exposition est annulée lorsqu'on éteint l'appareil photo.
- Lors du réglage de la prise de vues en rafale avec réglage automatique de l'exposition, la fonction de prévisualisation automatique est activée indépendamment de son réglage. (L'image n'est pas agrandie.) De plus, les paramètres de la fonction de prévisualisation automatique dans le menu [CONFIG.] sont désactivés.

Stabilisateur optique de l'image



Ce mode identifie et corrige l'instabilité de l'appareil. Vous pouvez réduire le flou causé par l'instabilité de l'appareil spécialement lorsque vous prenez une photo en utilisant le zoom numérique réglé sur téléobjectif ou lorsque vous prenez des photos à l'intérieur où la vitesse d'obturation est ralentie.

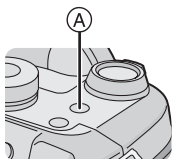

Ⓐ: Touche stabilisateur optique de l'image

1 Appuyez la touche du stabilisateur optique de l'image Ⓐ jusqu'à ce que [STABILISAT.] apparaisse et ensuite sélectionnez le mode de la fonction de stabilisation.

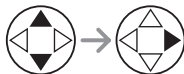
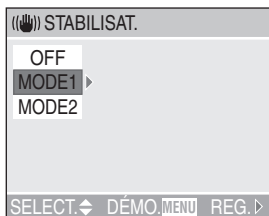

MODE1 ()	La fonction de stabilisation est toujours active en mode de prise de vue. Elle stabilise l'image pendant la composition au téléobjectif.
MODE2 ()	La fonction de stabilisation n'est active qu'au moment du déclenchement. Son effet stabilisateur est accentué.
OFF ()	Lorsque la stabilisation optique de l'image n'est pas nécessaire ou lorsque l'appareil est utilisé avec un trépied.

■ Démonstration du stabilisateur optique de l'image (Mode démonstration)

Lorsque vous appuyez sur la touche [MENU], l'écran de démonstration du stabilisateur optique apparaît. Une fois la démonstration terminée, l'écran retourne au menu de sélection du mode de la fonction de stabilisation. Si vous désirez quitter le mode de démonstration avant la fin, appuyez à nouveau sur la touche [MENU]. Pendant l'affichage du mode démonstration, le zoom optique est fixé sur grand-angle (1×) et la fonction de zoom ne peut être activée. Il est également impossible de prendre des photos.



- La fonction de stabilisation peut ne pas fonctionner suffisamment dans les cas suivants.
 - Lorsque l'appareil est trop agité.
 - Dans la plage du zoom numérique.
 - En suivant des sujets en mouvement rapide.
 - Lorsque la vitesse d'obturation est très lente dans des conditions très sombres ou autrement.
- Soyez attentif aux tremblements en appuyant sur le déclencheur.
- En mode simple [], la fonction de stabilisation est réglée sur [MODE1] et son menu n'apparaît pas.
- En mode images animées [], [MODE2] ne peut être paramétré.

Prises de vues en rafale



1 Sélectionnez le mode de prise de vues en rafale.

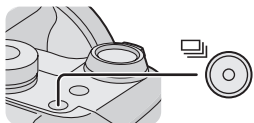

: Rapide



: Lent



: Illimité*



Aucun affichage: désactivé

*Selon la taille de la mémoire, de l'énergie des piles, de la taille des photos et de la qualité (compression)

■ Nombre de photos dans le mode de prises de vues en rafale

	Prises de vues en rafale (images/seconde)*	Nombre de photos enregistrables	
	DMC-FZ5: 3 DMC-FZ4: 4	DMC-FZ5: 4 (maximum)	DMC-FZ5: 7 (maximum)
	2	DMC-FZ4: 5 (maximum)	DMC-FZ4: 10 (maximum)
	2 (environ)	Selon l'espace restant sur la carte	

*Lorsque la vitesse d'obturation est supérieure à 1/60 et que le flash n'est pas activé.

• Lorsque le mode de prise de vues en rafale est réglé sur illimité

- Vous pouvez prendre des photos jusqu'à ce que la capacité de la carte soit remplie.
- La cadence de la prise de vues ralentie durant un enregistrement.
- Dans le mode simple [♥], la cadence est réglée par défaut à "Lent". (P34)



- Maintenez le déclencheur enfoncé pour activer le mode de prises de vues en rafale.
- Si le retardateur est utilisé, il n'est pas possible de prendre plus de 3 prises de vues en rafale.
- Lorsque la qualité de l'image est réglée sur [TIFF], il n'est pas possible de prendre des photos dans le mode prises de vues en rafale.
- Lorsque le mode de prise de vue en rafale est activé, [ENR. SON] ne peut pas être utilisé (seulement DMC-FZ5).
- Si le flash est en fonction, on ne peut prendre que 1 photo.
- Lorsque le mode de prises de vues en rafale avec réglage automatique de l'exposition et celui de prises de vues en rafale sont activés simultanément, le premier a la priorité.
- La manière de contrôler l'exposition et l'équilibre des blancs varie selon le réglage du mode de prise de vues en rafale. Lorsque la cadence de la prise de vues en rafale est réglée sur [], ils sont fixés sur les valeurs déterminées pour la première photo. (La cadence de la prise de vues en rafale est prioritaire.) Lorsque la cadence de la prise de vues en rafale est réglée sur [] ou sur [], ils sont réglés chaque fois que vous prenez une photo.
- Lors du réglage du mode de prise de vues en rafale, la fonction de prévisualisation automatique est activée indépendamment de son réglage. (L'image n'est pas agrandie.) De plus, les paramètres de la fonction de prévisualisation automatique dans le menu [CONFIG.] sont désactivés.
- Le mode de prise de vues en rafale n'est pas annulé lorsqu'on éteint l'appareil photo.
- Les prises de vues en rafale ne seront pas effectuées de la manière décrite si une carte MultiMediaCard est utilisée au lieu d'une carte mémoire SD. En effet, sa vitesse de lecture/écriture est moins élevée que celle de la carte mémoire SD.

Visualisation de photos



1 Sélectionnez la photo.



- ◀: Pour afficher l'image précédente.
- ▶: Pour afficher l'image suivante.
- La dernière photo prise sera affichée en premier.
- Lorsque [ROTATION AFF] (P84) est réglé sur [ON], les images prises en tenant l'appareil photo verticalement sont affichées dans le sens de la longueur.

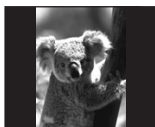

■ Avance rapide/marche arrière rapide

Si vous maintenez ◀/▶ enfoncée durant la visualisation, les numéros de fichier et de page défilent. Si vous relâchez ◀/▶ lorsque le numéro de la photo recherchée apparaît, vous pouvez visualiser cette photo.

- ▶: Avance rapide
- ◀: Marche arrière rapide
- Si vous maintenez ◀/▶ enfoncée, le nombre de fichiers défilant (avant ou arrière) à la fois augmente.

- Si vous relâchez ◀/▶, pour ensuite appuyer dessus de nouveau, les fichiers défilent un à la fois.
- En prévisualisation, en mode enregistrement ou en mode "mosaïque", les photos ne peuvent défiler qu'une à la fois.
- Lors du défilement (avant/arrière) d'un grand nombre de photos, relâchez ◀/▶ avant d'atteindre la photo désirée, puis appuyez de nouveau sur ◀/▶ pour défiler lentement.



- L'appareil fonctionne conformément aux normes du système de fichiers DCF (Design rule for Camera File system) établies par la Japan Electronics and Information Technology Industries Association (JEITA).
- Si le nom du dossier ou du fichier est changé à l'aide d'un ordinateur, il se peut que l'appareil ne reconnaisse plus les images et refuse de les afficher.
- L'appareil prend en charge les fichiers au format JPEG. (Même les images JPEG ne peuvent pas être visualisées dans certains cas.)
- Lorsque vous visualisez des images prises avec d'autres appareils, il est possible que la qualité soit dégradée ou que l'appareil refuse de les afficher.
- Si le fichier d'image n'est pas conforme aux normes, le numéro de dossier/fichier est indiqué par [—] et l'écran peut devenir noir.
- Une frange d'interférence peut apparaître à l'écran, selon le sujet. C'est ce qu'on appelle une moire. Ce phénomène n'est le signe d'aucune anomalie.

Visualisation “mosaïque” de 9 photos



1 Sélectionnez “mosaïque”.

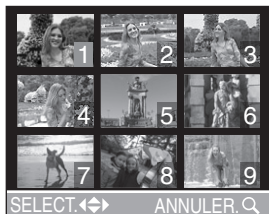
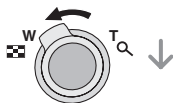
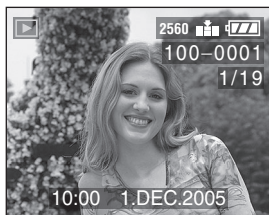

2 Sélectionnez les photos.

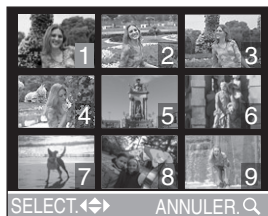

■ Pour revenir à la visualisation normale

Faites pivoter le levier du zoom vers [Q] ou appuyez sur la touche [MENU].

- La photo dont le numéro est coloré en orange s'affiche.

■ Suppression d'une image pendant la visualisation “mosaïque”

Appuyez sur la touche [].

Lorsque la fenêtre de confirmation s'affiche, appuyez sur ▼ pour sélectionner [OUI], et appuyez sur ►. (P52)



- Les photos ne seront pas affichées dans leur sens de rotation même si [ROTATION AFF] est réglé sur [ON]. (P84)

Visualisation avec fonction zoom



1 Tournez le levier du zoom vers [Q] pour agrandir l'image.

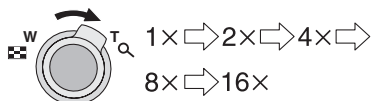

- Lorsque vous tournez le levier du zoom vers [ANNUL] après que l'image soit agrandie, l'agrandissement diminue. Lorsque vous tournez le levier du zoom vers [Q], l'agrandissement devient plus important.
- Lorsque vous modifiez le taux de grossissement, l'indication de la position du zoom (A) s'affiche pendant environ 1 seconde pour vous permettre de vérifier l'endroit où l'image est agrandie.
- Lors d'une pression sur la touche [MENU], le taux de grossissement revient à 1x.

2 Décalez l'image.



- Lorsque vous déplacez la section (position) devant être affichée, la position du zoom est affichée pendant environ 1 seconde.

■ Suppression d'une image pendant la visualisation avec la fonction zoom

Appuyez sur la touche [EFFACER].

Lorsque la fenêtre de confirmation s'affiche, appuyez sur ▼ pour sélectionner [OUI], et appuyez sur ►. (P52)



- Lorsque vous utilisez la fonction zoom sur des images pivotées, elles ne sont pas affichées dans leur sens de rotation. (P84)
- Plus l'image est agrandie, plus sa qualité se détériore.
- La fonction zoom pourrait ne pas fonctionner avec des images enregistrées sur un autre appareil.
- Même si les indications à l'écran sont désactivées dans le mode de visualisation normale (P26), le taux de grossissement et les fonctions activées s'affichent à l'écran lorsque la fonction de visualisation avec zoom est activée.
- Vous pouvez sélectionner d'activer ou de désactiver ces indications en appuyant sur la touche [DISPLAY].

Lorsque le taux de grossissement est établi à 1x, les indications affichées à l'écran sont celles qui s'affichent dans le mode de visualisation normale.

Suppression d'images



■ Pour supprimer une seule image

1 Sélectionnez l'image à supprimer.



- ◀: Pour afficher l'image précédente.
- ▶: Pour afficher l'image suivante.

2 Supprimez l'image.



- Lors de la suppression d'une image, l'icône [🗑️] s'affiche à l'écran.

■ Pour supprimer plusieurs images

1 Sélectionnez [EFFACEM. MULTIPLE].

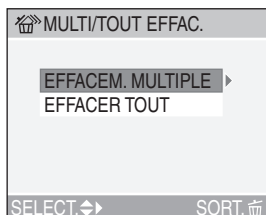

2 fois

2 Sélectionnez les images à supprimer.



- Recommencez les étapes décrites ci-dessus.
- Les images sélectionnées sont marquées de [🗑️]. En appuyant encore sur ▼, le réglage de suppression s'annule.
- Une icône [🔒] rouge clignotante indique que l'image ne peut pas être supprimée. Il est d'abord nécessaire de lever la protection. (P87)

3 Supprimez les images.

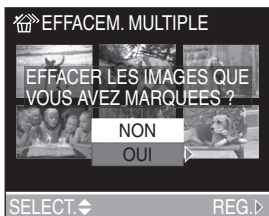

- Il est possible de supprimer jusqu'à 50 images à la fois.

■ Pour supprimer toutes les images

1 Sélectionnez [EFFACER TOUT].

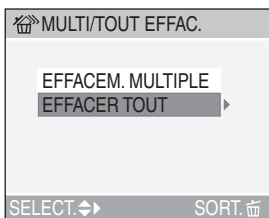

2 Supprimez toutes les images.

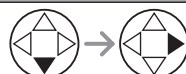

- Les images supprimées ne peuvent être récupérées. Veuillez vérifier les images sélectionnées avant de les supprimer.
- Ne mettez pas l'appareil hors marche en cours de suppression.
- Lors de la suppression d'images, utilisez une batterie suffisamment chargée (P13) ou un adaptateur secteur (modèle DMW-CAC1; vendu séparément).
- Les photos qui sont protégées [P87] ou qui ne sont pas conformes au format DCF (P49) ne seront pas effacées même si [EFFACER TOUT] est sélectionné.

Molette de sélection

Réglage automatique de l'exposition avec priorité à l'ouverture



Si vous désirez un arrière-plan net, sélectionnez un chiffre plus élevé. Plus cette valeur est élevée, plus l'ouverture est petite. Si vous désirez un arrière-plan flou, sélectionnez une grande ouverture (chiffre plus petit).

1 Réglez la valeur de l'ouverture et prenez la photo.



EXPOSURE



- Voyez à la P58 les valeurs d'ouverture et les vitesses d'obturation disponibles.
- La plage de mise au point est de 5 cm à ∞ (grand-angle) et de 2 m à ∞ (téléobjectif).
- Si le sujet est trop éclairé, sélectionnez une plus petite ouverture (chiffre plus élevé); s'il est sombre, sélectionnez une plus grande ouverture (chiffre plus petit).
- La luminosité de l'écran peut différer de celle des photos enregistrées. Vérifiez l'image en faisant appel à la fonction de prévisualisation ou en activant le mode de visualisation.
- La sensibilité ISO ne peut pas être réglée sur [AUTO]. (P72) (Lorsque le mode de prise de vue est commuté sur Réglage automatique de l'exposition avec priorité à l'ouverture, la sensibilité ISO est automatiquement fixée sur [ISO100] même si elle été réglée sur [AUTO] auparavant. Ou encore changez le réglage ISO de [ISO80] (DMC-FZ5)/ [ISO64] (DMC-FZ4), [ISO200] ou [ISO400] dans le menu.)
- Lorsque l'exposition est incorrecte, la valeur d'ouverture et la vitesse d'obturation s'affichent en rouge à l'écran.

Réglage automatique de l'exposition avec priorité à la vitesse d'obturation

S

Si vous désirez geler l'action, sélectionnez une vitesse d'obturation rapide. Si vous désirez illustrer le mouvement, sélectionnez une vitesse d'obturation lente.

1 Réglez la vitesse d'obturation et prenez la photo.

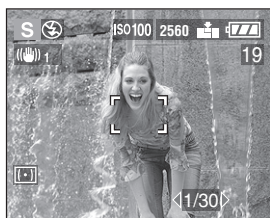

EXPOSURE



- Voyez à la P58 les valeurs d'ouverture et les vitesses d'obturation disponibles.
- La plage de mise au point est de 5 cm à ∞ (grand-angle) et de 2 m à ∞ (téléobjectif).
- La luminosité de l'écran peut différer de celle des photos enregistrées. Vérifiez l'image en faisant appel à la fonction de prévisualisation ou en activant le mode de visualisation.
- Vous ne pouvez pas régler les fonctions suivantes en mode de réglage automatique de l'exposition avec priorité à l'obturateur.
 - Synchro lente/Réduction yeux rouges [⚡S👁️] (P39)
 - [AUTO] en sensibilité ISO (P72) (Lorsque le mode de prise de vue est commuté sur Réglage automatique de l'exposition avec priorité à l'ouverture, la sensibilité ISO est automatiquement fixée sur [ISO100] même si elle été réglée sur [AUTO] auparavant. Ou encore changez le réglage ISO de [ISO80] (DMC-FZ5)/[ISO64] (DMC-FZ4), [ISO200] ou [ISO400] dans le menu.)
- Lorsque l'exposition est incorrecte, la valeur d'ouverture et la vitesse d'obturation s'affichent en rouge à l'écran.
- Lorsque la vitesse d'obturation est lente, il est recommandé de monter l'appareil sur un trépied.

M Réglage manuel de l'exposition

Décidez de l'exposition en réglant manuellement la valeur de l'ouverture et la vitesse d'obturation.

1 Réglez la valeur de l'ouverture et la vitesse d'obturation.

EXPOSURE

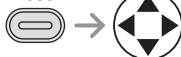

- ▲/▼: Valeur de l'ouverture
- ◀/▶: Vitesse d'obturation

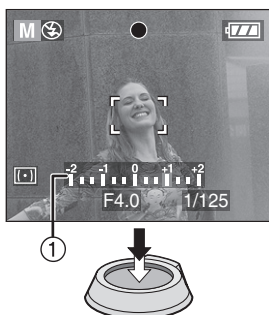
2 Enfoncez le déclencheur à mi-course.

- L'indicateur de condition d'exposition ① (aide à l'exposition manuelle) s'affiche pendant environ 10 secondes.
- Si l'exposition est inadéquate, refaites les réglages d'ouverture et d'obturation.

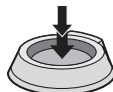
3 Prenez la photo.**■ Aide à l'exposition manuelle**

	L'exposition est adéquate.
	Raccourcissez le temps d'obturation ou diminuez l'ouverture (chiffre plus élevé).
	Allongez le temps d'obturation ou augmentez l'ouverture (chiffre plus bas).

- L'aide à l'exposition manuelle est approximative. Nous vous recommandons de faire des essais et de les vérifier à l'aide de la fonction de prévisualisation.



- Voyez à la P58 les valeurs d'ouverture et les vitesses d'obturation disponibles.
- La plage de mise au point est de 5 cm à ∞ (grand-angle) et de 2 m à ∞ (téléobjectif).
- La luminosité de l'écran peut différer de celle des photos enregistrées. Vérifiez l'image en faisant appel à la fonction de prévisualisation ou en activant le mode de visualisation.
- Si l'exposition n'est pas adéquate, la valeur d'ouverture et la vitesse d'obturation s'affichent en rouge lorsque vous enfoncez le déclencheur à mi-course.
- Vous ne pouvez pas régler les fonctions suivantes en mode de réglage manuel de l'exposition.
 - Synchro lente/Réduction yeux rouges  (P39)
 - [AUTO] en sensibilité ISO (P72)
(Lorsque le mode de prise de vue est commuté sur Exposition manuelle, la sensibilité ISO est automatiquement fixée sur [ISO100] même si elle a été réglée sur [AUTO] auparavant. Ou encore changez le réglage ISO de [ISO80] (DMC-FZ5)/[ISO64] (DMC-FZ4), [ISO200] ou [ISO400] dans le menu.)
 - Compensation de l'exposition (P44)
- Veuillez régler [HAUTE LUMIERE] sur [ON] dans le menu [CONFIG.] (P22) pendant que la prévisualisation automatique ou la fonction de prévisualisation est activée. Chaque zone saturée de l'image apparaîtra en clignotant en noir et blanc. Ajustez la valeur d'ouverture ou la vitesse d'obturation pour corriger et avoir une meilleure exposition.

■ Valeur d'ouverture et vitesse d'obturation

Réglage automatique de l'exposition avec priorité à l'ouverture

Valeurs d'ouverture disponibles (par 1/3 d'indice de lamination EV)			Vitesses d'obturation disponibles (en secondes)
F8.0			1 à 1/2000
F7.1	F6.3	F5.6	1 à 1/1600
F5.0	F4.5	F4.0	1 à 1/1300
F3.6	F3.2	F2.8	1 à 1/1000

Réglage automatique de l'exposition avec priorité à la vitesse d'obturation

Vitesses d'obturation disponibles (en secondes) (par 1/3 d'indice de lamination EV)				Valeur d'ouverture
8	6	5	4	F2.8 à F8.0
3.2	2.5	2	1.6	
1.3	1	1/1.3	1/1.6	
1/2	1/2.5	1/3.2	1/4	
1/5	1/6	1/8	1/10	
1/13	1/15	1/20	1/25	
1/30	1/40	1/50	1/60	
1/80	1/100	1/125	1/160	
1/200	1/250	1/320	1/400	
1/500	1/640	1/800	1/1000	
1/1300				F4.0 à F8.0
1/1600				F5.6 à F8.0
1/2000				F8.0

Réglage manuel de l'exposition

Valeurs d'ouverture disponibles (par 1/3 d'indice de lamination EV)	Vitesses d'obturation disponibles (en secondes) (par 1/3 d'indice de lamination EV)
F2.8 à F3.6	8 à 1/1000
F4.0 à F5.0	8 à 1/1300
F5.6 à F7.1	8 à 1/1600
F8.0	8 à 1/2000



- Les valeurs d'ouverture dans le tableau ci-dessous sont les valeurs lorsque le levier du zoom est actionné vers grand-angle au maximum.
- Certaines valeurs d'ouverture ne peuvent pas être sélectionnées selon l'agrandissement du zoom.

Mode macro



Ce mode permet des prises de vues très rapprochées du sujet, comme des plans rapprochés de fleurs.

Vous pouvez prendre des photos en vous rapprochant du sujet jusqu'à une distance de 5 cm de l'objectif en tournant le levier du zoom le plus loin possible vers grand-angle (1×). Lorsque vous tournez le levier du zoom vers téléobjectif, la distance que vous pouvez approcher change par étape. La plage enregistrable peut être changée jusqu'à 2 m (lorsque l'agrandissement du zoom est sur 11×).

■ Plage de la mise au point

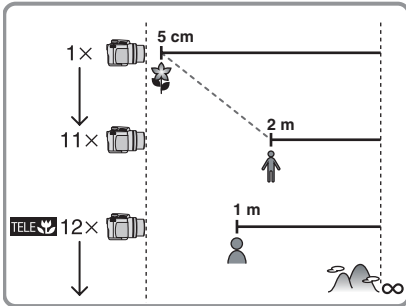

■ La fonction télé-macro



Lorsque vous tournez le levier de zoom le plus loin possible vers téléobjectif (12×), vous pouvez prendre des photos en vous rapprochant du sujet jusqu'à une distance de 1 m de l'objectif. (L'icône télé-macro [TELE] apparaît.) Cette fonction s'avère très pratique lors de la prise de vues debout de fleurs en éclosion se trouvant

près du sol ou lors de la prise de vues d'insectes à une distance éloignée.



- Il est recommandé d'utiliser un trépied.
- Lorsque le sujet est proche de l'appareil photo, la plage de la mise au point (profondeur de champ) est plus restreinte. Par conséquent, vous aurez des difficultés à mettre au point un sujet si la distance entre lui et l'appareil photo est changée après que la mise au point ait été faite.
- En mode télé-macro, la profondeur de champ est très restreinte résultant à un plus grand risque d'instabilité de l'appareil. Il est donc recommandé, s'il n'est pas possible d'utiliser un trépied, de prendre des photos sous une luminosité qui requiert le réglage de l'ouverture du diaphragme à F4.0 ou plus grande et une vitesse d'obturation de 1/125^e ou plus rapide pour maintenir la profondeur de champ et l'efficacité du stabilisateur.
- Lorsque l'appareil photo se trouve à une distance du sujet qui dépasse les limites de l'objectif, il se peut que la mise au point ne soit pas adéquate même si l'indication de mise au point est affichée.
- La portée du flash va de 30 cm à 4,5 m (grand-angle). (Cela s'applique lorsque la sensibilité ISO est réglée sur [AUTO].)
- Si vous faites la mise au point d'un sujet à une distance de 2 m ou moins avec la fonction télé-macro lorsque l'agrandissement du zoom numérique est réglé sur 12× et puis que vous tournez le levier du zoom pour l'agrandissement du zoom numérique sur 11× ou moins, le sujet sera hors champs. Dans ce cas, appuyez à mi-course sur le déclencheur ou utilisez l'appareil photo pour mettre à nouveau au point le sujet.
- Lorsque vous prenez des photos en gros plan en mode macro, la résolution du contour de l'image peut être légèrement diminuée. Cependant, ceci n'est pas un mauvais fonctionnement.

Enregistrement d'images animées



Dans ce mode, vous pouvez enregistrer des images animées.

1 Sélectionnez [DEBIT IMGs].

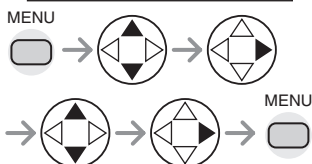
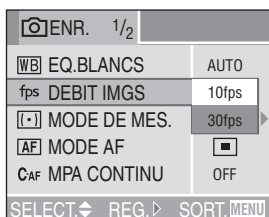

- [10fps]: L'enregistrement d'images animées durant un long moment est possible bien que la qualité soit plus basse que la qualité enregistrée à [30fps]. La taille de fichier est plus petite, donc il est possible de les joindre à des courriels.
- [30fps]: Les mouvements défilent en douceur, mais la taille du fichier est grande.
- fps (images par seconde); c'est le nombre d'images enregistrées en 1 seconde.
- Fermez le menu en appuyant sur le déclencheur à mi-course ou sur la touche [MENU] après avoir effectué les réglages.

2 Enfoncez le déclencheur à mi-course.

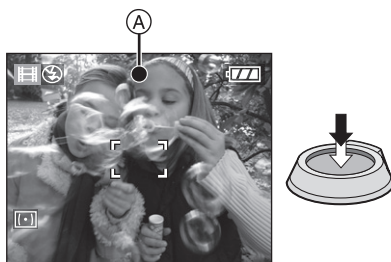

- Quand l'indicateur de mise au point (A) s'allume, le sujet est au point.

3 Enfoncez complètement le déclencheur pour lancer l'enregistrement.



- Le temps d'enregistrement qui reste (approximatif) s'affiche à l'écran.
- L'enregistrement sonore à partir du microphone incorporé démarre immédiatement. (seulement DMC-FZ5)
- Pour interrompre l'enregistrement, enfoncez de nouveau le déclencheur à fond.
- Si la carte se remplit en cours d'enregistrement, l'enregistrement s'interrompt.

■ Durées d'enregistrement disponibles (secondes)

Carte mémoire SD	Cadence de défilement	
	10fps	30fps
8 Mo	35	10
16 Mo	75	25
32 Mo	160	55
64 Mo	350	120
128 Mo	720	240
256 Mo	1440	480
512 Mo	2870	980
1 Go	5700	1950

- Les durées potentielles d'enregistrement ne sont que des approximations.



- La taille de l'image est fixée à 320×240 pixels.
- Les images animées ne peuvent pas être enregistrées sans le son avec le DMC-FZ5.
- **Vous ne pouvez pas enregistrer le son avec le DMC-FZ4.**
- Après l'enregistrement d'images animées sur une carte MultiMediaCard, l'indicateur d'accès à la carte peut rester allumé pendant un certain temps; toutefois, cela n'est le signe d'aucune anomalie. Le fichier est téléchargé sur la carte MultiMediaCard.
- Après le lancement de l'enregistrement, les paramètres de la mise au point automatique, du zoom et de l'ouverture sont réglés aux paramètres en cours au début d'enregistrement (dès la première image).
- Selon le type de la carte, l'enregistrement peut s'arrêter pendant que vous enregistrez des images animées.

- Lorsque des images animées enregistrées sur cet appareil sont lues par un autre appareil, la qualité des images et du son peut laisser à désirer; il est même possible que leur visualisation ne soit pas possible.
- Les images animées enregistrées avec le réglage [DEBIT IMGs] sur [30fps] ne peuvent pas être lues par des appareils qui ne reconnaissent pas la cadence [30fps].
- En mode images animées [H], vous ne pouvez pas utiliser la fonction de détection du sens ni la fonction de prévisualisation.
- La fonction de stabilisation ne peut pas être réglée sur [MODE2].

SCN Mode scène

Réglez la molette de sélection sur le mode scène pour afficher le menu de scène.

Lorsque [MENU SCENE] du menu [CONFIG.] (P22) est réglé sur [OFF], appuyez sur la touche [MENU] pour afficher le menu de scène.

Rubriques du menu

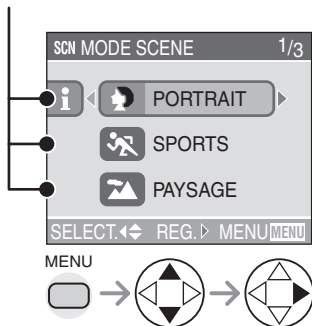

- Lorsque vous appuyez sur ◀, les explications de chaque mode de scène sont affichées. (Lorsque vous appuyez sur ▶, l'écran revient au menu de scène.)
- Lorsque le levier du zoom est déplacé vers la position T ou W, la page de l'écran de menu défile vers l'avant ou l'arrière.
- Sur pression de la touche [MENU] pendant l'affichage du menu scène, il est possible de régler le menu du mode d'enregistrement (P69) ainsi que celui de configuration (P22).

: [PORTRAIT] (P63)

: [SPORTS] (P63)

: [PAYSAGE] (P64)

: [PAYSAGE NOCT.] (P64)

: [PORTRAIT NOCT.] (P65)

: [PANORAMIQUE] (P65)

: [FEU D'ARTIFICE] (P66)

: [FETE] (P67)

: [NEIGE] (P68)



- Lorsque vous prenez des photos en utilisant un mode scène qui n'est pas adapté à la situation, la teinte peut différer de la scène réelle.

- Lorsque vous désirez changer la luminosité de l'image qui doit être enregistrée, compensez l'exposition. (P44)
- Les fonctions suivantes ne peuvent être paramétrées dans le mode scène.
 - Équilibre des blancs (P70)
 - Sensibilité ISO (P72)
 - Mode photométrique (P74)
 - Effet chromatique (P79)
 - Réglage de l'image (P79)

Mode portrait

Sélectionnez ce mode lorsque vous voulez prendre des personnes en photo. Ce mode permet de faire ressortir le sujet sur un arrière-plan flou et de régler l'exposition et la carnation.

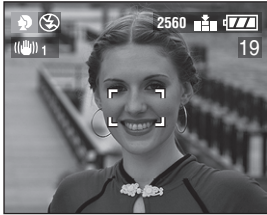

■ Technique pour le mode portrait

Pour hausser l'efficacité de ce mode:

- 1 Tournez la commande du zoom aussi loin que possible vers le téléobjectif.
- 2 Pour maximiser l'effet, sélectionnez un arrière-plan le plus éloigné de l'appareil photo puis rapprochez-vous du sujet.



- Ce mode convient surtout de jour et à l'extérieur.
- La sensibilité ISO est réglée sur [AUTO].

Mode sports

Ce mode est idéal pour figer un sujet en mouvement (activités sportives à l'extérieur).

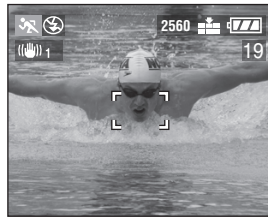

■ Technique pour le mode sports

Pour prendre une photo nette d'un sujet se déplaçant rapidement, la vitesse d'obturation devient plus rapide que d'habitude. Ce mode est le plus efficace à l'extérieur par beau temps.



- Ce mode est le plus efficace à l'extérieur au soleil, à une distance de 5 m ou plus du sujet.
- La sensibilité ISO est réglée sur [AUTO].

Mode paysage

Ce mode permet de prendre des photos d'un paysage sur une vaste étendue. La mise au point est établie de manière à permettre la mise au point sur un sujet éloigné de préférence.

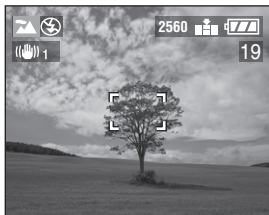

- La plage de mise au point est de 5 m à ∞ .
- La sensibilité ISO est réglée sur [AUTO].
- Le flash est désactivé [].
- Le réglage de la lampe d'assistance pour la mise au point automatique est désactivé.

Mode paysage nocturne

Ce mode permet de prendre des photos de scènes nocturnes. Le paysage peut être enregistré d'une manière colorée en recourant à une vitesse d'obturation très lente.

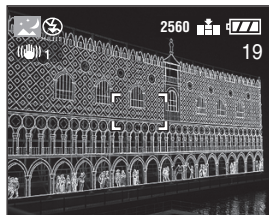

■ Technique pour le mode paysage nocturne

- En raison de la vitesse de pose très lente (maximum d'environ 8 secondes), il convient d'utiliser un trépied.



- La plage de mise au point est de 5 m à ∞ .
- Il se peut que l'obturateur demeure fermé (maximum d'environ 8 secondes) à la suite d'une prise de vue à cause du traitement du signal, mais ce n'est pas un mauvais fonctionnement.
- Les photos prises dans des lieux sombres peuvent laisser apparaître du bruit vidéo.
- La sensibilité ISO est réglée sur [ISO80] (DMC-FZ5)/[ISO64] (DMC-FZ4).
- Le flash est désactivé [].
- Les paramètres de la lampe d'assistance pour la mise au point automatique et la mise au point automatique continue sont désactivés.

★ Mode portrait nocturne

Ce mode permet la prise de vue d'un portrait nocturne. L'utilisation du flash et une vitesse d'obturation lente donnera au sujet une apparence d'éclairage naturel.



■ Technique pour le mode portrait nocturne

- Ouvrez le flash. (P39)
- Lorsque la vitesse d'obturation est lente, il est recommandé de monter l'appareil sur un trépied.
- Assurez-vous que le sujet reste immobile environ 1 seconde après le déclenchement du flash.
- Nous vous recommandons de prendre des photos en tournant le levier du zoom sur grand-angle (1x) et en étant à une distance d'environ 1,5 m du sujet.



- La plage de mise au point est de 1,2 m à 5 m (grand-angle) et de 2 m à 5 m (téléobjectif).
(Référez-vous à la page 40 pour l'étendue de réglage (portées utiles) du flash.)
- Après usage, rentrez toujours le flash.
- Il se peut que l'obturateur demeure fermé (maximum d'environ 1 seconde) à la suite d'une prise de vue à cause du traitement du signal, mais ce n'est pas un mauvais fonctionnement.
- Les photos prises dans des lieux sombres peuvent laisser apparaître du bruit vidéo.
- Lorsque le flash est activé, le réglage du flash est réglé sur Synchro lente/ Réduction yeux rouges [S] et le flash demeure toujours activé.
- La sensibilité ISO est réglée sur [AUTO].
- Le paramétrage de la mise au point continue est désactivé.

Mode panoramique

Ce mode permet de photographier des sujets, tel une voiture ou un coureur, en suivant leur mouvement, afin que l'arrière-plan devienne flou sous l'effet du défilement. C'est ce qu'on appelle "effet panoramique". Cet effet est facilité par le mode panoramique.

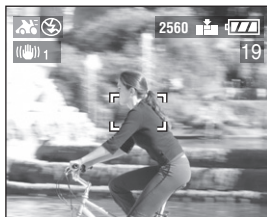

■ Technique pour le mode panoramique

Pour obtenir de bons résultats en mode panoramique, sélectionnez un sujet qui passe horizontalement et photographiez-le en le suivant.

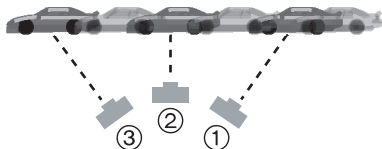

- ① Déplacez lentement l'appareil de manière à suivre le sujet en mouvement.
- ② Tout en déplaçant l'appareil, appuyez sur le déclencheur.
- ③ Continuez de déplacer l'appareil.

- Observez attentivement les détails suivants:
 - Utilisez le viseur optique. (P26)
 - Sélectionnez un sujet qui se déplace rapidement.
 - Faites à l'avance la mise au point sur l'endroit où passera le sujet. (P76)
 - Combinez ce mode à la prise de vue en rafale. (P47) Sélectionnez ensuite la meilleure photo parmi celles de la rafale.



- En mode panoramique, la vitesse d'obturation est moins élevée que d'habitude pour faciliter la captation de l'effet de flou sur l'arrière-plan. Par conséquent, de petits mouvements se produisent facilement.
- La fonction panoramique n'est pas très efficace dans les situations suivantes.
 - Lors de scènes très éclairées comme par une belle journée d'été. Il est alors recommandé d'utiliser un filtre ND (modèle DMW-LND55; vendu séparément). (P102)
 - Lorsque la vitesse d'obturation est plus rapide que 1/100 de seconde.
 - Lorsque le sujet se déplace lentement et que la vitesse de rotation de l'appareil est trop lente (l'arrière-plan n'est alors pas assez flou).
- Le stabilisateur de l'image est réglé sur [MODE1]. Dans le mode panoramique, seuls les mouvements verticaux peuvent faire l'objet d'une compensation.
- La sensibilité ISO est réglée sur [ISO80] (DMC-FZ5)/[ISO64] (DMC-FZ4).
- Les paramétrages de la lampe d'assistance pour la mise au point automatique et la mise au point automatique continue sont désactivés.



Mode feux d'artifices

Dans ce mode, il est possible de prendre de belles photos de feux d'artifices. La vitesse d'obturation ou l'exposition est automatiquement réglée à cette fin.



■ Technique pour le mode feux d'artifices

Il est recommandé de faire la mise au point préalable en suivant les instructions ci-dessous pour réussir vos photos.

- 1 Réglez [DECLENC.MPA] sur [FOCUS]. (P76)
 - 2 Orientez l'appareil vers un objet (comme l'éclairage d'un immeuble) qui se trouve environ à la même distance que celle du feu d'artifices.
 - 3 Appuyez sur la touche [FOCUS] jusqu'à ce que l'indication de la mise au point (P76) s'allume.
 - 4 Orientez l'appareil vers l'endroit où le feu d'artifices explosera.
 - 5 Au moment opportun, enfoncez le déclencheur.
- Lors d'un zoom avant ou arrière, recommencez les étapes 2 à 5 puisque la mise au point doit être refaite.
 - Il est recommandé d'utiliser un trépied.



- La plage de mise au point est de 5 m à ∞ . (Il est recommandé de suivre les étapes 1 à 5 à la page précédente pour prendre des photos avec la mise au point préalable.)
- La sensibilité ISO est réglée sur [AUTO].
- Les paramètres de la lampe d'assistance pour la mise au point automatique et la mise au point automatique continue sont désactivés.
- Le flash est désactivé [].



Mode fête

Ce mode vous permet de prendre une photo selon l'atmosphère de la situation (comme la réception d'un mariage, ou une fête dans une salle, etc.).



Les personnes et l'arrière-plan peuvent être enregistrés avec une luminosité naturelle en utilisant le flash et une vitesse d'obturation lente.



■ Technique pour le mode fête

- Ouvrez le flash. (P39)
- Lorsque la vitesse d'obturation est lente, il est recommandé de monter l'appareil sur un trépied.
- Nous vous recommandons de prendre des photos en tournant le levier du zoom sur grand-angle (1×) et en étant à une distance d'environ 1,5 m du sujet.



- Lorsque le flash est activé, le mode flash peut être réglé sur Toujours activé/ Réduction yeux rouges [] ou Synchro lente/Réduction yeux rouges [].
- La sensibilité ISO est réglée sur [AUTO].

Mode neige

Avec ce mode vous pouvez prendre des photos dans des endroits tels qu'une pente de ski ou près de montagnes enneigées. L'exposition et l'équilibre des blancs sont réglés de manière à faire ressortir le blanc de la neige.



- La sensibilité ISO est réglée sur [AUTO].

Menu du mode [ENR.] (enregistrement)



Les réglages de la teinte, de la qualité de l'image, etc. vous permettent de profiter d'une grande souplesse pour vos prises de vues.

- Réglez la molette de sélection sur le mode d'enregistrement désiré.

Rubriques du menu

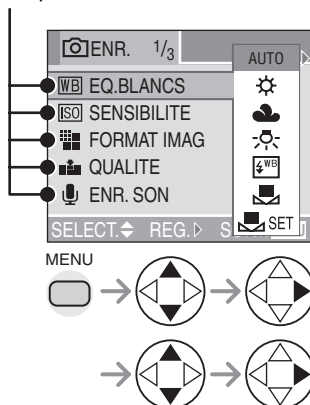

- Lorsque le levier du zoom est déplacé vers la position T ou W, la page de l'écran de menu défile vers l'avant ou l'arrière.
- Fermez le menu en appuyant sur le déclencheur à mi-course ou sur la touche [MENU] après avoir effectué les réglages.

[WB] : [EQ.BLANCS] (P70)

[ISO] : [SENSIBILITE] (P72)

[FORMAT IMAG] : [FORMAT IMAG] (P73)

[QUALITE] : [QUALITE] (P73)

[ENR. SON] : [ENR. SON] (seulement DMC-FZ5) (P74)

[MODE DE MES.] (P74)

[MODE AF] (P75)

[MPA CONTINU] (P76)

[DECLENC.MPA] (P76)

[LAMPE D'ASS.AF] (P77)

[ZOOM NUM.] (P78)

[EFFET COUL.] (P79)

[REGL.IMAGE] (P79)

[ANIM. PHOTO] (P79)

WB Équilibre des blancs [EQ.BLANCS]



Vous pouvez obtenir une couleur blanche naturelle sous un éclairage dont la teinte tend vers le rouge ou le bleu en raison du soleil, d'un éclairage halogène ou pour toute autre raison.

AUTO	pour effectuer automatiquement l'équilibrage des blancs
(Lumière du jour)	pour des prises de vues à l'extérieur sous un ciel ensoleillé
(Temps couvert)	pour des prises de vues sous un ciel couvert ou dans un endroit ombragé
(Halogène)	pour des prises de vues sous un éclairage à lampe halogène
(Flash)	pour prise de vue avec flash seulement
(Réglage manuel de l'équilibre des blancs)	pour utiliser l'équilibre pré-réglé des blancs
SET (Réglage manuel de l'équilibre des blancs)	pour régler l'équilibre des blancs à nouveau (P71)

- Dans tous les modes sauf le mode [AUTO], il est possible de procéder à un réglage fin de l'équilibre des blancs.

■ Équilibre automatique des blancs

L'utilisation du réglage automatique de l'équilibre des blancs dans des conditions d'éclairage extrêmes peut donner des teintes bleutées ou rougeâtres aux images. Lorsque le sujet est entouré de nombreuses sources de lumière, le réglage automatique de l'équilibre des blancs peut ne pas fonctionner correctement. Dans ce cas, sélectionnez le mode de réglage d'équilibre des blancs désiré, sauf le mode [AUTO].

- 1 La plage qui est contrôlée par le réglage automatique de l'équilibre des blancs de cet appareil photo
- 2 Ciel bleu
- 3 Ciel couvert (pluie)
- 4 Écran de télé
- 5 Soleil
- 6 Tube fluorescent blanc
- 7 Ampoule à incandescence
- 8 Lever et coucher du soleil
- 9 Bougies

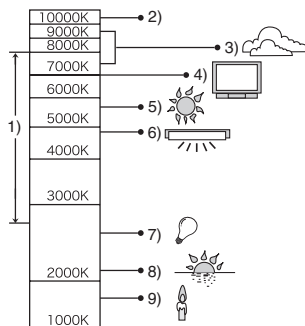

K= Température de couleur (Kelvin)

■ Réglage manuel de l'équilibre des blancs

Utilisez ce mode pour procéder à un réglage manuel de l'équilibre des blancs.





- 1 Réglez à [SET] puis appuyez sur ►.
- 2 Pointez l'appareil photo sur une feuille de papier blanc ou un objet similaire de manière qu'elle remplisse complètement de blanc le cadre à l'écran, puis appuyez sur ►.



■ Réglage fin de l'équilibre des blancs



Si vous ne pouvez obtenir la teinte désirée, effectuez un réglage fin de l'équilibre des blancs de la façon suivante.

- 1 Réglez le mode d'équilibre des blancs sur [] / [] / [] / [] / []. (P70)
- 2 Appuyez sur ▲ à plusieurs reprises jusqu'à ce que [REG. EQUI. BL.] s'affiche.





- 3 Procédez au réglage fin de l'équilibre des blancs.

- ► [BLEU]: Appuyez lorsque la teinte est rougeâtre.
- ◀ [ROUGE]: Appuyez lorsque la teinte est bleuâtre.



À propos de l'équilibre des blancs

- En mode simple [], l'équilibre des blancs est réglé sur [AUTO].
- Lorsque vous prenez une photo avec flash, l'équilibre des blancs se règle automatiquement [sauf pour [] (Lumière du jour) et [] (Flash)], mais l'équilibre des blancs pourrait être dérégulé si l'éclairage du flash est insuffisant.

À propos du réglage fin de l'équilibre des blancs

- L'icône d'équilibre des blancs devient rouge ou bleue.
- Il est possible de régler la valeur séparément pour chacun des modes au moyen de [EQ.BLANCS].
- Les résultats obtenus lors d'un réglage fin de l'équilibre des blancs se reflètent sur l'image lorsque la prise de vue se fait avec flash.
- Lorsque l'équilibre des blancs est fait en mode de réglage manuel de l'équilibre des blancs [SET], le niveau de réglage est fixé à "0".
- Lorsque l'effet couleur est réglé sur [COOL], [WARM], [B/W] ou [SEPIA] (P79), il n'est pas possible de procéder à un réglage fin de l'équilibre des blancs.

 **Sensibilité ISO [SENSIBILITE]**

Le réglage ISO établit la sensibilité de l'appareil à la lumière. Le réglage ISO peut être augmenté lorsque vous désirez prendre des photos dans des lieux sombres.

- Dans le réglage [AUTO], la sensibilité ISO est automatiquement réglée dans la plage décrite ci-dessous selon la luminosité.
DMC-FZ5: [ISO80]–[ISO200]
DMC-FZ4: [ISO64]–[ISO200]
(Elle peut être réglée entre [ISO100] et [ISO400] lors de l'utilisation du flash.)
(Commun aux DMC-FZ5/DMC-FZ4)

Sensibilité ISO	80 ← → 400 (DMC-FZ5)
	64 ← → 400 (DMC-FZ4)
Les lieux éclairés (extérieur le jour)	Adéquate Inadéquate
Les lieux sombres	Inadéquate Adéquate
Vitesse d'obturation	Lente Rapide
Bruit vidéo	Rare Fréquent



- En mode simple [♥], images animées [] ou scène (P62), la sensibilité ISO est réglée à [AUTO]. (Avec [PAYSAGE NOCT.] ou [PANORAMIQUE] dans le mode scène, la sensibilité est fixée à [ISO80] (DMC-FZ5)/[ISO64] (DMC-FZ4).)
- En mode réglage automatique de l'exposition avec priorité à l'ouverture ou avec priorité à la vitesse d'obturation ou encore dans le mode de réglage manuel de l'exposition, la sensibilité ISO ne peut pas être réglée à [AUTO].
- Pour éviter le bruit vidéo, il est recommandé de réduire la sensibilité ISO ou de régler [REGL.IMAGE] à [NATURAL]. (P79)
- Reportez-vous à la P58 pour la vitesse d'obturation.

Format de l'image [FORMAT IMAG]

PASM

Lorsque vous sélectionnez une grande taille d'image, vous pouvez imprimer des photos plus nettes.

Lorsque vous sélectionnez une taille plus petite (640×480 pixels), il est possible de sauvegarder un plus grand nombre de photos. De plus, il est facile de joindre l'image à un courriel ou de la télécharger sur un site Web à cause de sa petite taille.

2560 (DMC-FZ5)	2560×1920 pixels
2304 (DMC-FZ4)	2304×1728 pixels
2048 (DMC-FZ5)	2048×1536 pixels
1600	1600×1200 pixels
1280	1280×960 pixels
640	640×480 pixels
HDTV	1920×1080 pixels

- Pour les instructions concernant le visionnement d'images enregistrées dans le mode [HDTV] sur un téléviseur haute définition (format 16:9), reportez-vous à la P94.
- Les deux extrémités des images enregistrées dans le mode [HDTV] peuvent être rognées à l'impression. Il est donc recommandé de vérifier l'image au préalable. (P111)





- En mode images animées [] ou lorsqu'une animation est créée, la taille de l'image est fixée à 320×240 pixels.
- Les images peuvent être affichées en "mosaïque" selon les caractéristiques de la scène ou l'état de l'enregistrement.
- Le nombre maximum d'images enregistrables dépend du sujet.
- Le nombre d'images restantes affiché à l'écran pourrait ne pas correspondre aux images enregistrées.
- Reportez-vous à la P17 pour des indications quant au nombre d'images enregistrables.

Qualité de l'image [QUALITE]

PASM

Vous pouvez choisir parmi 3 types de qualité d'image (taux de compression) selon l'usage de la photo.

	TIFF (sans compression): Ce format convient parfaitement pour l'édition et le traitement d'images avec un logiciel de retouche ou autre.
	Fine (faible taux de compression): Donne la priorité à la qualité plutôt qu'à la quantité d'images.
	Standard (Compression standard): Donne la priorité à la quantité d'images pouvant être enregistrées; la qualité des images est ordinaire.



- Lorsque la qualité d'image est réglée à [TIFF], une image JPEG de qualité standard est créée en même temps.
- Les images peuvent être affichées en "mosaïque" selon les caractéristiques de la scène ou l'état de l'enregistrement.
- Le nombre maximum d'images enregistrables dépend du sujet.
- Le nombre d'images restantes affiché à l'écran pourrait ne pas correspondre aux images enregistrées.
- Les fonctions suivantes ne peuvent pas être utilisées pour les images enregistrées en format [TIFF].
 - [DOUBL. SON] (seulement DMC-FZ5)
 - [REDIMEN.]
 - [CADRAGE]
- Les fonctions suivantes ne peuvent pas être utilisées lorsque la qualité est réglée sur [TIFF].
 - Prise de vue en rafale avec réglage automatique de l'exposition
 - Prise de vue en rafale
 - [ENR. SON] (seulement DMC-FZ5)
- Reportez-vous à la P17 pour des indications quant au nombre d'images enregistrables.

**Enregistrement sonore**
[ENR. SON] (seulement DMC-FZ5)

Il est possible de prendre des photos accompagnées d'un enregistrement sonore.

- Lorsque vous réglez [ENR. SON] sur [ON], l'icône [] s'affiche.
- Lorsque vous démarrez un enregistrement en mettant au point le sujet et en appuyant sur le déclencheur, l'enregistrement sonore sera automatiquement interrompu au bout d'environ 5 secondes. Il n'est pas nécessaire de continuer à enfoncer le déclencheur.
- Le son est capté par le microphone incorporé à l'appareil.
- Si vous appuyez sur la touche [MENU] durant l'enregistrement sonore, celui-ci sera annulé. Aucun enregistrement sonore n'est possible.
- Aucun enregistrement sonore n'est possible dans le mode de prise de vues en rafale avec réglage automatique de l'exposition, le mode de prise de vues en rafale ou lorsque la qualité est réglée sur [TIFF].
- Lorsque du son est enregistré avec chaque image, le nombre total d'images logeant sur chaque carte diminue légèrement.







**Mode photométrique**
[MODE DE MES.]

Vous pouvez sélectionner l'un ou l'autre des modes photométriques suivants.

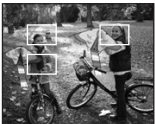
	<p>Multiple: Dans ce mode, l'appareil détermine l'exposition adéquate en évaluant automatiquement la luminosité sur l'ensemble de l'écran. En règle générale, ce mode est recommandé.</p>
	<p>Pondéré au centre: Dans ce mode, la lumière est mesurée sur le sujet au centre de l'image pour ensuite assurer un équilibre sur l'ensemble de l'écran.</p>
	<p>Ponctuel: Dans ce mode, la luminosité est mesurée en un point (A) seulement de l'image.</p> 

AF Mode mise au point automatique [MODE AF]

PASM    **SCN**

	<p>9 points: La mise au point se fait sur un des 9 points. Permet une composition libre, sans contraindre la position du sujet.</p> 
	<p>3 points (haute vitesse): La mise au point se fait sur la gauche, le centre et la droite de l'image.</p> 
	<p>1 point (haute vitesse): La mise au point se fait sur le sujet se trouvant dans l'aire de mise au point au centre de l'écran.</p> 
	<p>1 point: La mise au point se fait sur le sujet se trouvant dans l'aire de mise au point au centre de l'écran.</p> 

- Ponctuel:**
La mise au point se fait sur une petite partie étroite de l'écran.

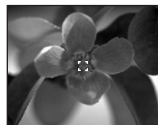
Mode de mise au point automatique haute vitesse (H)

Lorsque vous sélectionnez le mode de mise au point sur 3 points (haute vitesse) ou mode 1 point (haute vitesse), la mise au point automatique est activée en haute vitesse et vous pouvez mettre au point un sujet plus rapidement.

Les images peuvent devenir fixe avant que le sujet soit mis au point lorsque vous appuyez sur le déclencheur. Cependant, ce n'est pas un mauvais fonctionnement. Si vous ne désirez pas créer d'images fixes durant la mise au point automatique, utilisez un autre mode de mise au point automatique que le mode 3 points (haute vitesse) ou le mode 1 point (haute vitesse).



- Avec le zoom numérique ou lors de prises de vues dans des endroits sombres, l'aire de mise au point est affichée au centre de l'écran sur une zone plus large que d'habitude.



- Lorsque plusieurs points (maximum de 9 points) s'allument en même temps, la mise au point s'effectue sur tous les points.

L'aire de mise au point n'est pas pré réglée car elle est déterminée par l'appareil au moment de la mise au point. Pour déterminer l'aire de mise au point, commutez le mode de mise au point automatique au mode 1 point.

CAF

**Mise au point automatique
continue [MPA CONTINU]**

Ce mode rend plus facile la composition de l'image en faisant automatiquement la mise au point sur le sujet.

Lorsque le mode de mise au point automatique est réglé sur mise au point 1 point, mise au point 1 point (haute vitesse) ou ponctuel, le temps requis pour la mise au point quand le déclencheur est enfoncé à mi-course sera réduit.

- Lorsque ce mode est activé, l'indication [CAF] s'affiche.



- La batterie s'affaiblit plus rapidement en mode de mise au point automatique continue.
- Le temps requis pour effectuer la mise au point peut être long après avoir fait passer le zoom de grand-angle à téléobjectif ou après être passé brusquement d'un sujet éloigné à un sujet rapproché.
- Si la mise au point s'effectue difficilement, enfoncez à nouveau le déclencheur à mi-course.

AF

**Mode déclencheur de mise au
point automatique
[DECLENC.MPA]**

Lorsqu'une photo est prise avec mise au point préalable, réglez la touche de déclenchement de la mise au point automatique à partir de [FOCUS] sur [DECLENC.MPA].

La mise au point préalable est une technique permettant de prendre une photo nette d'un sujet en mouvement rapide. Cette fonction ne doit être utilisée que lorsque la distance entre l'appareil et le sujet est connue.

	Lorsque vous enfoncez le déclencheur à mi-course, la fonction de mise au point automatique est activée.
FOCUS	Sur pression de la touche [FOCUS], la mise au point automatique est activée.

■ Technique pour les prises de vues avec mise au point préalable avec la touche [FOCUS]

- 1 Pointez la zone de mise au point automatique sur le point servant de référence à la mise au point. (P30)
- 2 Appuyez sur la touche [FOCUS].
Après avoir effectué la mise au point, la zone de mise au point ① passe du blanc au vert et l'indication de la mise au point ② s'allume pendant environ 1 seconde. Si le sujet est hors foyer, la zone de mise au point passe du blanc au rouge et l'indication de la mise au point clignote pendant environ 1 seconde.
La mise au point demeure inchangée jusqu'à une nouvelle pression de la touche [FOCUS].

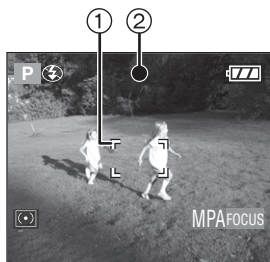

Lorsque vous enfoncez le déclencheur à mi-course, l'indication [MPA FOCUS] est remplacée par les valeurs de l'ouverture et de la vitesse d'obturation.

Si le déclencheur est enfoncé à mi-course sans que la touche [FOCUS] n'ait été pressée, l'indication [MPA FOCUS] devient rouge.

- 3 Lorsque le sujet se trouve dans la zone de mise au point, enfoncez le déclencheur pour prendre la photo.
- Lorsque les prises de vues se font normalement, réglez la fonction sur [☺]. Lorsqu'une mise au point préalable s'avère nécessaire, réglez la fonction sur [FOCUS]. Après avoir pris la photo avec la mise au point préalable, réglez de nouveau la fonction sur [☺].



- Dans le mode simple [♥], cette fonction est mise au point sur [☺].

Lampe d'assistance pour la mise au point automatique [LAMPE D'ASS.AF]

AF*



Cette lampe facilite la mise au point dans un endroit sombre en éclairant le sujet.

Lorsque le déclencheur est enfoncé à mi-course dans un endroit sombre ou dans d'autres situations, l'aire de mise au point paraît plus large que la normale et la lampe d'assistance pour la mise au point (A) est activée.

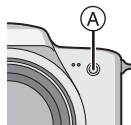

ON	La lampe s'allume dans des situations de faible éclairage ambiant. L'icône de la lampe [AF*] s'affiche à l'écran. La portée de la lampe est de 1,5 m.
OFF	La lampe ne s'allume pas.



- Veuillez prendre les précautions suivantes avec la lampe d'assistance pour la mise au point automatique.
 - Ne regardez pas la lampe en face lorsqu'elle est allumée.
 - Retirez le parasoleil.
 - Ne recouvrez pas la lampe des doigts.
 - La batterie s'affaiblit plus rapidement en mode de mise au point automatique continue.
- Dans le mode simple [♥], le réglage de [LAMPE D'ASS.AF] est fixé sur [ON].
- Il n'est pas possible d'utiliser la lampe dans les modes [PAYSAGE], [PAYSAGE NOCT.], [PANORAMIQUE] et [FEU D'ARTIFICE] du mode scène. (P62)
- Si vous ne voulez pas utiliser la lampe même si la scène est sombre, réglez [LAMPE D'ASS.AF] sur [OFF]. Par contre, l'obtention d'une mise au point adéquate sera plus difficile.
- L'aire de mise au point est réglée au point central de l'écran seulement lorsque la lampe d'assistance pour la mise au point est activée.
- Un vignettage peut apparaître sur le pourtour de la lampe d'assistance parce qu'elle peut être obscurcie par l'objectif. Cependant, ceci ne cause pas de problème de fonctionnement.

Zoom numérique [ZOOM NUM.]

Alors qu'il est possible d'agrandir le sujet d'un facteur 12 avec le zoom optique, le zoom numérique permet de quadrupler ce facteur, le portant à 48.

■ Plage du zoom numérique

Lorsque vous tournez le levier du zoom sur la position téléobjectif, l'affichage de zoom peut s'arrêter momentanément. Ce phénomène n'est le signe d'aucune anomalie.

Vous pouvez accéder à la plage du zoom numérique en tournant de façon continue le levier du zoom vers la position téléobjectif ou en le relâchant et en le tournant à nouveau sur la position téléobjectif.

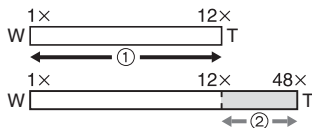

- ① Zoom optique
- ② Zoom numérique



- L'utilisation du zoom numérique dégrade la qualité de l'image.
- Dans la plage du zoom numérique, la fonction de stabilisation peut perdre de son efficacité.
- Il est recommandé d'utiliser un trépied.
- Le rapport de grossissement indiqué n'est qu'approximatif.
- Avec le zoom numérique, l'aire de mise au point est réglée uniquement sur le point central de l'écran avec une dimension plus large que d'habitude. (P75)

 **Effet chromatique**
[EFFET COUL.]

Vous pouvez utiliser 4 types d'effets chromatiques selon l'apparence du sujet.

COOL	L'image devient bleutée.
WARM	L'image devient rougeâtre.
B/W	L'image devient monochrome (noir et blanc).
SEPIA	L'image devient sépia.

 **Réglage de l'image**
[REGL.IMAGE]

Utilisez cette fonction selon la situation de la prise de vue et l'atmosphère de la photo.

NATURAL	L'image s'adoucit.
VIVID	L'image devient plus nette.



- Les photos prises dans des lieux sombres peuvent laisser apparaître du bruit vidéo. Pour éviter le bruit vidéo, réglez [REGL.IMAGE] sur [NATURAL].

 **Effet d'animation [ANIM. PHOTO]**

Vous pouvez créer des fichiers animés d'une durée de 20 secondes en faisant défiler des images prises une à une.

Exemple:

Prenez des images successives d'un personnage en le déplaçant petit à petit entre les images, puis faites défiler les images: le sujet semble s'animer.

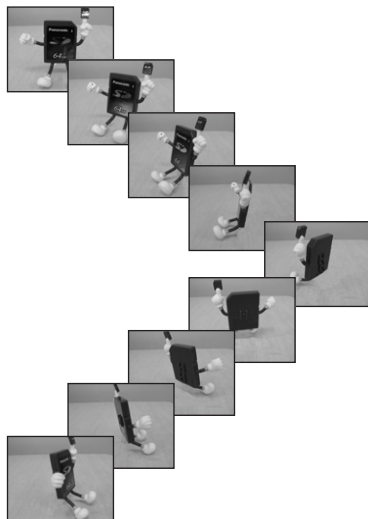

- Vous pouvez visionner des animations ainsi créées de la même façon que des images animées. (P82)

1 Choisissez [ANIM.PHOTO].

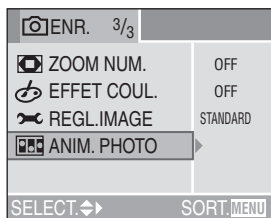

MENU



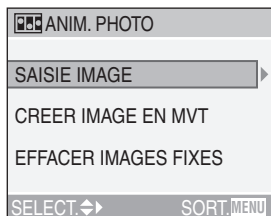

2 Choisissez [SAISIE IMAGE].

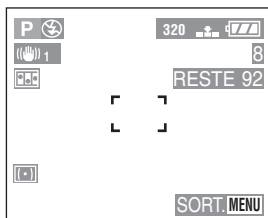

- Par défaut, la taille des images est fixée à 320×240 pixels.

3 Saisissez des images en vue d'une animation.



- Pour visualiser l'image saisie, appuyez sur \blacktriangledown ; pour afficher l'image précédente ou suivante, appuyez sur $\blacktriangleleft/\blacktriangleright$.
- Appuyez sur la touche [] pour supprimer les images inutiles.
- Vous pouvez prendre jusqu'à 100 images. Le nombre d'images enregistrables affiché n'est qu'une approximation.

4 Sélectionnez [CREER IMAGE EN MVT].

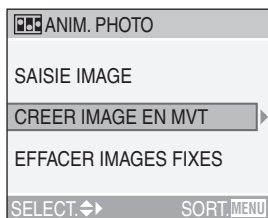

MENU



5 Choisissez [DEBIT IMAGE] et réglez le nombre d'images par seconde.

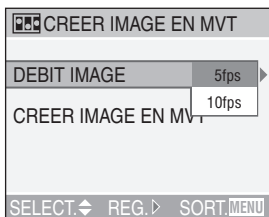

5fps	5 images par seconde
10fps	10 images par seconde (le défilement des images est plus doux).

6 Choisissez [CREER IMAGE EN MVT].

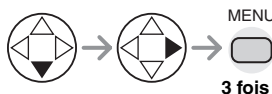

3 fois

- Le numéro de fichier s'affiche après la création de l'animation.

■ Suppression de toutes les images fixes ayant servi à l'animation

Lorsque vous choisissez [EFFACER IMAGES FIXES] à l'écran de l'animation, une fenêtre de confirmation apparaît. Choisissez [OUI] à l'aide de la touche ▼, puis appuyez sur ►.



- Vous ne pouvez pas utiliser la fonction de détection de direction, le mode de prise de vues en rafale, le mode de prise de vues en rafale avec réglage automatique de l'exposition ni [ENR. SON] (seulement DMC-FZ5).
- On ne peut pas visualiser l'animation image par image. (P37)
- Lorsque la commande [CREER IMAGE EN MVT] est exécutée, une animation est créée à partir des images fixes saisies à cette fin. Supprimez les images inutiles.
- Aucun enregistrement sonore n'est possible.
- Le doublage audio (P89) est compris avec le DMC-FZ5. Toutefois, vous ne pouvez pas utiliser le doublage audio avec des animations.
- Les animations peuvent ne pas être lues sur d'autres appareils.
- Le son n'est pas enregistré sur une animation. Cependant, certains bruits peuvent être entendus si l'animation est lue sur un équipement qui n'est pas doté d'une fonction de mise en sourdine.

Visualisation de photos avec piste sonore et d'images animées



■ Images avec enregistrement sonore (seulement DMC-FZ5)

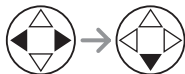

Sélectionnez l'icône d'image avec son [] et faites jouer le son.



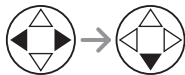

■ Images animées

Choisissez l'image avec l'icône d'images animées [] et lancer la visualisation des images animées.



- Le curseur affiché pendant la visualisation correspond à l'indicateur .
- Lorsque la visualisation d'images animées s'arrête, la visualisation normale peut être rétablie en appuyant sur .

■ Avance rapide/marche arrière rapide

Pendant la visualisation, maintenez la pression sur  / .

 : Avance rapide

 : Marche arrière rapide

- Dès que la touche est relâchée, le mode visualisation normale des images animées est réactivé.

■ Pour faire une pause

Appuyez sur  pendant la visualisation.

- Appuyez de nouveau sur  pour annuler la pause.



- Le son est reproduit par le haut-parleur. Pour régler le volume sonore, consultez la P24. (seulement DMC-FZ5)
- **Vous ne pouvez pas enregistrer le son avec le DMC-FZ4.**
- Les images avec piste sonore ne peuvent être ni redimensionnées (P90), ni recadrées (P91).
- La fonction zoom est annulée pendant la visualisation ou la pause d'images animées.
- L'appareil peut prendre en charge des fichiers de format QuickTime Motion JPEG.
- Certains fichiers QuickTime Motion JPEG enregistrés par un ordinateur ou autrement peuvent refuser d'être visualisés avec cet appareil.
- Il est possible que des images animées enregistrées avec un autre appareil ne puissent être visualisées ou que leur qualité soit détériorée.
- Si une carte mémoire de grande capacité est utilisée, il se peut que la marche arrière rapide soit plus lente qu'à l'ordinaire.

Menu de lecture [LECT.]



Vous pouvez utiliser plusieurs fonctions en mode de visualisation comme la fonction de rotation ou la protection des images enregistrées.

Rubriques du menu

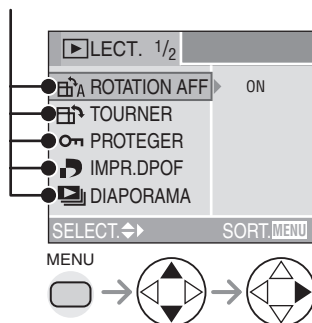

- : [ROTATION AFF] (P84)
- : [TOURNER] (P84)
- : [PROTEGER] (P87)
- : [IMPR.DPOF] (P85)
- : [DIAPORAMA] (P88)
- : [DOUBL. SON] (seulement DMC-FZ5) (P89)
- : [REDIMEN.] (P90)
- : [CADRAGE] (P91)
- : [FORMATER] (P93)

- Lorsque le levier du zoom est déplacé vers la position T ou W, la page de l'écran de menu défile vers l'avant ou l'arrière.
- Après avoir sélectionné une rubrique du menu avec les opérations décrites au-dessus, faites le réglage de chaque menu.

Affichage des images dans une direction au moment de l'enregistrement [ROTATION AFF]

Ce mode vous permet d'afficher les images enregistrées en tenant l'appareil photo verticalement ou des images pivotées avec la fonction [TOURNER] dans leur sens de rotation.

1 Sélectionnez [ON] pour le régler.

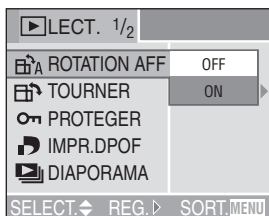

- Lorsque vous sélectionnez [OFF], les images sont affichées sans être pivotées.
- Référez-vous à la P49 pour savoir comment visualiser des images.



- Lorsque vous prenez des photos en tenant l'appareil verticalement, lisez "Conseils pour prendre de bonnes photos" P31 attentivement.
- La fonction de détection du sens de l'appareil (P32) peut ne pas fonctionner correctement sur des images enregistrées en dirigeant l'appareil vers le haut ou vers le bas.
- Seules les images fixes en visualisation normale peuvent être pivotées. Lorsqu'on visualise des images pivotées en mode zoom ou "mosaïque", elles s'affichent dans leur position originale.
- Vous pouvez pivoter et afficher des photos en utilisant la fonction [TOURNER] même si vous n'avez pas pris de photos en tenant l'appareil verticalement.

Rotation de l'image [TOURNER]

Vous pouvez pivoter les images enregistrées par sauts de 90° et les afficher.

■ Exemple

Rotation dans le sens horaire (↻)

Originale

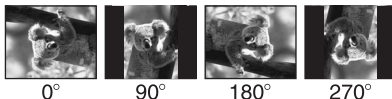

1 Sélectionnez l'image et visualisez-la.

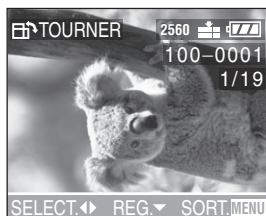

- Les images enregistrées en mode images animées [H] et les images protégées ne peuvent pas être pivotées.

2 Sélectionnez le sens de rotation de l'image.

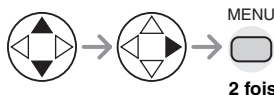
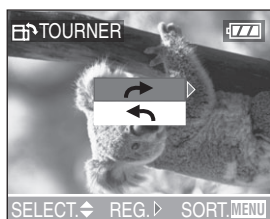

	L'image tourne dans le sens horaire par sauts de 90°.
	L'image tourne dans le sens anti-horaire par sauts de 90°.



- Lorsque vous visualisez des images sur un ordinateur, vous ne pouvez pas les visualiser dans leur sens de rotation sans posséder un système d'exploitation ou un logiciel compatible avec Exif.
- Exif est le format de fichiers d'images fixes auxquels on peut ajouter des renseignements ou d'autres données, institué par JEITA [Japan Electronics and Information Technology Industries Association].
- Lorsque [ROTATION AFF] est réglé sur [OFF], la fonction [TOURNER] est désactivée.
- Lorsque les photos sont prises en tenant l'appareil verticalement, les images sont visualisées dans ce même sens (les images sont pivotées).

Sélection de l'image devant être imprimée et du nombre de copies [IMPR.DPOF]

Le système DPOF (Digital Print Order Format – instructions numériques pour commande d'impression) permet à l'utilisateur de sélectionner les photos qui doivent être imprimées, combien de copies de chaque image doivent être imprimées ou si la date d'enregistrement doit être imprimée par des imprimantes photo compatibles ou par un laboratoire de photos.

Pour plus de détails, renseignez-vous auprès d'un laboratoire de photo.

1 Sélectionnez [SIMPLE], [MULTI] ou [ANNUL.].

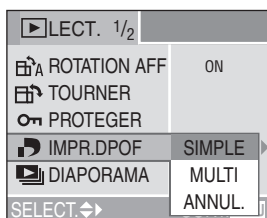

■ Mode simple

Sélectionnez l'image et le nombre de copies.

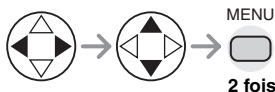

- Le nombre de copies peut être fixé entre 0 à 999.
- L'icône du nombre de copies [] s'affiche.
- Lorsque le nombre de copies est réglé sur "0", le réglage DPOF est annulé.

■ Mode multi

Sélectionnez les images et le nombre de copies.

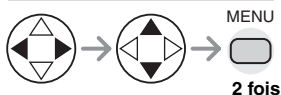
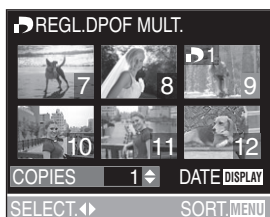

- Recommencez les étapes décrites plus haut.
- Le nombre de copies peut être fixé entre 0 à 999.
- L'icône du nombre de copies [] s'affiche.
- Lorsque le nombre de copies est réglé sur "0", le réglage DPOF est annulé.

■ Annulation des instructions DPOF

Sélectionnez [OUI] pour annuler tous les réglages.

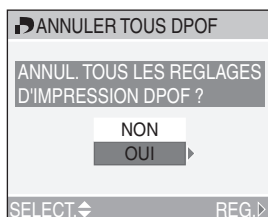

■ Pour imprimer la date

Vous pouvez régler/annuler l'impression de la date de prise de vue en appuyant sur la touche [DISPLAY] après la sélection du nombre de copies.



- L'icône d'impression de la date [] s'affiche.
- Lorsque vous utilisez le logiciel "SD Viewer for DSC" présent sur le CD-ROM (fourni), vous pouvez imprimer des images avec la date en réglant la position sur l'écran de prévisualisation de l'impression. Pour plus de détails, référez-vous au manuel d'utilisation séparé sur la connexion PC.
- Lorsque vous commandez une impression dans un laboratoire de photos, assurez-vous de commander l'impression de la date, si désirée.

- La date peut ne pas s'imprimer, selon le laboratoire de photos ou l'imprimante, même si l'impression de la date a été réglée. Pour de plus amples renseignements, consultez le laboratoire de photos ou le mode d'emploi de l'imprimante.



- Les réglages DPOF sont utiles lorsque vous imprimez des images avec des imprimantes qui reconnaissent PictBridge. (P98)
- DPOF est l'abréviation de Digital Print Order Format (instructions numériques pour commande d'impression). Cette fonction permet l'écriture des instructions d'impression sur le support et permet l'utilisation de celles-ci par un appareil compatible DPOF.
- Si le fichier n'est pas conforme aux normes DCF, le réglage d'impression DPOF ne peut pas s'effectuer. DCF désigne la norme universelle des systèmes de fichiers [Design rule for Camera File system] établie par la [Japan Electronics and Information Technology Industries Association] (JEITA).
- Lors du réglage de l'impression DPOF sur l'appareil photo numérique, annulez tous les réglages d'impression DPOF précédemment générés par un autre appareil.

Prévention de l'effacement accidentel des images [PROTEGER]

Vous pouvez régler la protection des images que vous ne voulez pas effacer par accident.

1 Sélectionnez [SIMPLE], [MULTI] ou [ANNUL.].

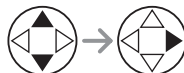
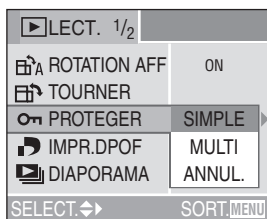

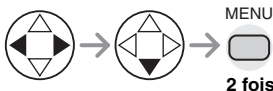

■ Mode simple

Sélectionnez l'image et réglez/annulez la protection.



2 fois

REG.	L'icône de protection [] s'affiche.
ANNUL.	L'icône de protection [] disparaît.

■ Protection de plusieurs images/ annulation de tous les paramètres

Effectuez la même opération que dans "Sélection de l'image devant être imprimée et du nombre de copies [IMPR.DPOF]". (P85–87)



- Pour supprimer des photos protégées, il faut d'abord lever la protection.
- Même si cette fonction protège les photos contre un effacement accidentel, le formatage de la carte supprime irrémédiablement toutes les données qui y étaient enregistrées. (P93)
- Le réglage de protection peut ne pas fonctionner sur d'autres appareils.
- Le glissement de la languette de protection contre l'écriture (A) de la carte mémoire SD sur [LOCK] protège les images contre la suppression même si la protection n'est pas réglée.

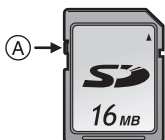

- Les fonctions suivantes ne peuvent pas être utilisées avec des images protégées.
 - [TOURNER] (P84)
 - [DOUBL. SON] (seulement DMC-FZ5) (P89)

Visualisation de diaporama [DIAPORAMA]

1 Sélectionnez les éléments suivants.

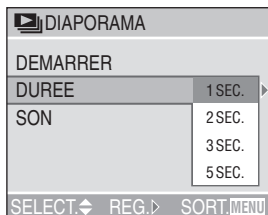

DUREE	Vous avez le choix entre 1, 2, 3 ou 5 secondes.
SON (seulement DMC-FZ5)	Si l'on met le réglage sur [ON], le son correspondant aux images peut être diffusé au cours du diaporama.

2 Sélectionnez [DEMARRER].

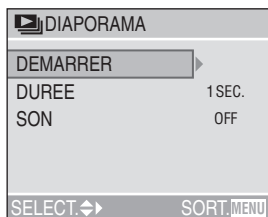

3 Pour interrompre le diaporama, appuyez sur la touche [MENU].

■ Diaporama SD

Si le diaporama SD a été réglé avec le logiciel [SD Viewer for DSC] fourni sur le CD-ROM, l'écran de confirmation s'affiche lors de la visualisation. Sélectionnez [OUI] et appuyez sur ► pour lancer le diaporama SD. Sélectionnez [NON] et appuyez sur ► pour lancer la visualisation normale.

- Le réglage DPOF fait à l'aide du logiciel [SD Viewer for DSC] ne peut pas servir de réglage du diaporama.



- Les images animées ne peuvent pas être visualisées dans un diaporama.
- Lors de la visualisation d'images avec piste audio, la prochaine image n'apparaîtra qu'après la fin de la lecture sonore (lorsque [SON] est réglé à [ON]). (seulement DMC-FZ5)

Ajout d'une piste sonore à des images enregistrées [DOUBL. SON] (seulement DMC-FZ5)

Il est possible d'ajouter un accompagnement sonore à une image enregistrée (maximum 10 secondes par image).

1 Sélectionnez l'image et démarrez l'enregistrement sonore.

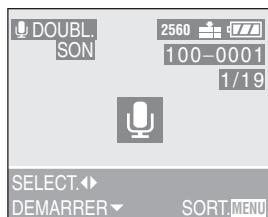

- Lorsque du son a déjà été enregistré, la fenêtre de confirmation s'affiche. Appuyez sur ▼ pour confirmer [OUI], puis appuyez sur ► pour démarrer l'enregistrement sonore (l'enregistrement précédent sera effacé).
- La fonction de doublage sonore ne peut être utilisée avec les images suivantes.
 - Images animées
 - Images protégées
 - Images enregistrées avec la qualité réglée sur [TIFF]

2 Arrêt de l'enregistrement sonore.

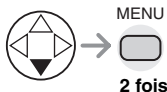

- L'enregistrement sonore s'arrête en appuyant sur la touche ▼.
- Même si l'on a pas appuyé sur la touche ▼, l'enregistrement s'interrompt automatiquement après environ 10 secondes.

Redimensionnement des images [REDIMEN.]

Cette fonction est utile pour réduire la taille d'un fichier d'image, si vous devez le joindre à un courriel ou le télécharger vers un site Web.

1 Sélectionnez l'image et réglez-la.



- Les images suivantes ne peuvent pas être redimensionnées.
 - Les images qui ne dépassent pas 640×480 pixels
 - Les images enregistrées au format [HDTV] (TVHD)
 - Images enregistrées avec qualité réglée à [TIFF]
 - Images animées
 - Les animations
 - Les images avec enregistrement sonore (seulement DMC-FZ5)
- Il pourrait ne pas être possible de redimensionner des images enregistrées sur d'autres appareils.

2 Sélectionnez la taille et réglez-la.

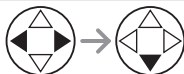

- Des tailles plus petites que celle de l'image enregistrée sont affichées.
- [2048]: 2048×1536 pixels (seulement DMC-FZ5)
- [1600]: 1600×1200 pixels
- [1280]: 1280×960 pixels
- [640]: 640×480 pixels

3 Sélectionnez l'option [OUI] ou [NON] et réglez-la.



MENU

2 fois

- Lorsque vous sélectionnez [OUI], l'image est remplacée. Les images redimensionnées ne peuvent pas être ramenées à leurs dimensions originales.
- Si l'image originale est protégée contre l'effacement, il n'est pas possible d'écraser l'image par celle redimensionnée. Lorsque vous sélectionnez [NON], une nouvelle image redimensionnée est créée.

Recadrage des images [CADRAGE]

Utilisez cette fonction pour rogner les parties non désirées d'une image enregistrée.

1 Sélectionnez la photo à recadrer.



- Les images suivantes ne peuvent pas être recadrées.
 - Les images plus petites que 640×480 pixels
 - Les images enregistrées au format [HDTV] (TVHD)
 - Images enregistrées avec qualité réglée sur [TIFF]
 - Images animées
 - Les animations
 - Les images avec enregistrement sonore (seulement DMC-FZ5)
- Il pourrait ne pas être possible de recadrer des images enregistrées sur d'autres appareils.

2 Agrandissez ou rapetissez la photo.

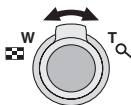
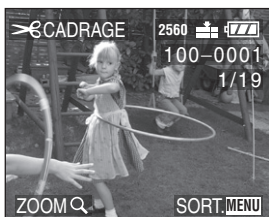

3 Décalez l'image et appuyez sur le déclencheur pour régler.

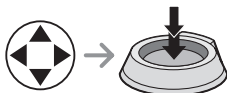

4 Sélectionnez l'option [OUI] ou [NON] et réglez-la.

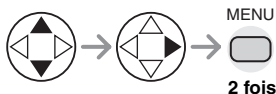
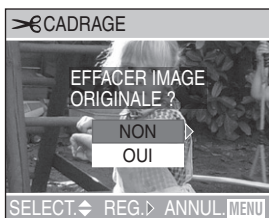

- Lorsque vous sélectionnez [OUI], l'image est remplacée.
Il n'est pas possible de récupérer une image recadrée après qu'elle ait été effacée.
- Si l'image originale est protégée, vous ne pouvez pas écraser l'image recadrée.
Lorsque vous sélectionnez [NON], une nouvelle image recadrée est créée.

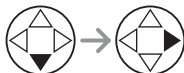
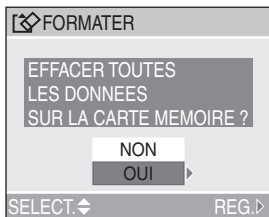

- Les photos ne seront pas affichées dans leur sens de rotation même si [ROTATION AFF] est réglé sur [ON]. (P84)
- La taille des images recadrées peut être inférieure à celle des originales selon l'importance du recadrage.
- La qualité de l'image recadrée sera détériorée.

**Formatage de la carte mémoire
[FORMATER]****1 Sélectionnez [OUI] pour formater.**

- En règle générale, il n'est pas nécessaire de formater la carte. Formatez-la lorsque le message [ERREUR CARTE MEMOIRE] s'affiche.
- Si la carte a été formatée avec un ordinateur ou autrement, il sera nécessaire de la reformater sur l'appareil.
- **Une fois le formatage terminé, aucune des images ni aucune des données qui y étaient enregistrées ne peut être récupérée. Assurez-vous que toutes les données ont été transférées sur un ordinateur avant d'effectuer le formatage.**
- Ne mettez pas l'appareil hors marche pendant le formatage.
- Lors du formatage de la carte, utilisez une batterie suffisamment chargée (P13) ou l'adaptateur secteur (modèle DMW-CAC1; vendu séparément).
- Lorsque le mécanisme de verrouillage de la carte mémoire SD est à la position verrouillée [LOCK], il est impossible de formater la carte.
- Si la carte ne peut être formatée, communiquez avec un centre de service Panasonic.

Visualisation des images sur un téléviseur

■ Visualisation des images à l'aide du câble fourni

La procédure pour le DMC-FZ5 est décrite ci-dessous. Dans le cas du DMC-FZ4, branchez le câble vidéo (fourni) au téléviseur et la prise de sortie vidéo [V.OUT] de l'appareil photo.

- Mettez l'appareil photo et le téléviseur hors marche.

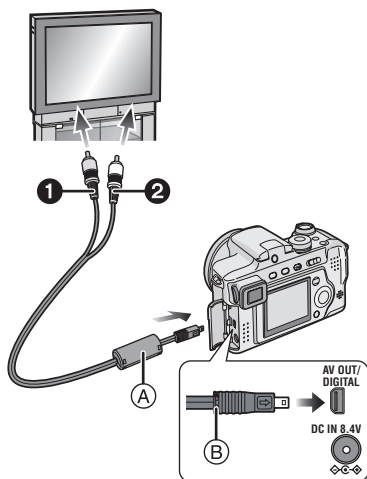

1 Raccordez le câble AV (A) (fourni) à la prise [AV OUT] de l'appareil.

- Raccordez le câble AV avec la marque [➡] vers soi.
- Tenez la prise (B) pour la pousser ou la tirer.

2 Branchez le câble AV dans les prises d'entrée vidéo et audio du téléviseur.

- ① Jaune: dans la prise d'entrée vidéo
- ② Blanc: dans la prise d'entrée audio

3 Mettez le téléviseur en marche et sélectionnez la source d'entrée externe appropriée.

4 Mettez l'appareil photo en marche et réglez la molette de sélection de mode sur visualisation [▶].

■ Visualisation des images à l'étranger

Lors du réglage de [SORTIE VIDEO] au menu [CONFIG.], vous pouvez sélectionner NTSC ou PAL selon le système de télévision utilisé à l'étranger.

■ Visualisation des images sur un téléviseur acceptant la carte mémoire SD

Il est possible de visualiser le contenu d'une carte mémoire SD sur un téléviseur acceptant la carte mémoire SD.

Si vous visualisez les images en réglant la taille de l'affichage du téléviseur sur haute définition (TVHD) avec aspect 16:9, leur qualité sera meilleure.

(Les cartes MultiMediaCard peuvent ne pas être lues sur des téléviseurs avec fente pour cartes mémoire SD.)



- N'utilisez que le câble AV (DMC-FZ5)/câble vidéo (DMC-FZ4) fourni.
- L'image est affichée sur le téléviseur uniquement lorsque la molette de sélection de mode est réglée sur le mode de visualisation [▶].
- Reportez-vous également au manuel d'utilisation du téléviseur.
- La lecture sonore est en monaural. (seulement DMC-FZ5)

Avant le raccordement à un ordinateur ou à une imprimante [USB] : MODE USB]

Sélectionnez le système de communication USB avant le raccordement à l'aide du câble USB (fourni) de l'appareil photo à votre ordinateur ou à votre imprimante. Faites les réglages [MODE USB] au menu [CONFIG.]. (P22)

1 Sélectionnez [MODE USB].

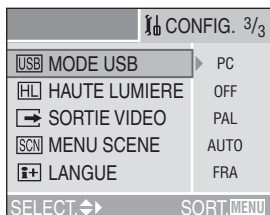

MENU



- Lors de la sélection de [PC], l'appareil est relié via un système de communication USB de grande capacité.
- Lors de la sélection de [PictBridge (PTP)], l'appareil est relié via un système de communication PTP (Picture Transfer Protocol).

2 Sélectionnez [PC] ou [PictBridge (PTP)].

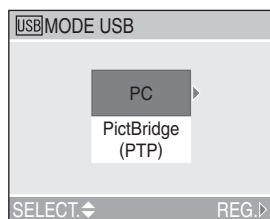

MENU



- Si vous raccordez l'appareil photo à un ordinateur, sélectionnez [PC]. (P96)
- Si vous raccordez l'appareil photo à une imprimante supportant PictBridge, sélectionnez [PictBridge (PTP)]. (P98)

Raccordement à un ordinateur

Si l'ordinateur fonctionne sous Windows® 98/98SE, installez le pilote USB avant de raccorder l'appareil photo à l'ordinateur.

(Si vous utilisez Windows Me/2000/XP, Mac OS 9.x, Mac OS X, vous n'avez pas de pilote USB à installer. Référez-vous au manuel d'instructions séparé à propos de la connexion PC pour l'installation du pilote USB.)

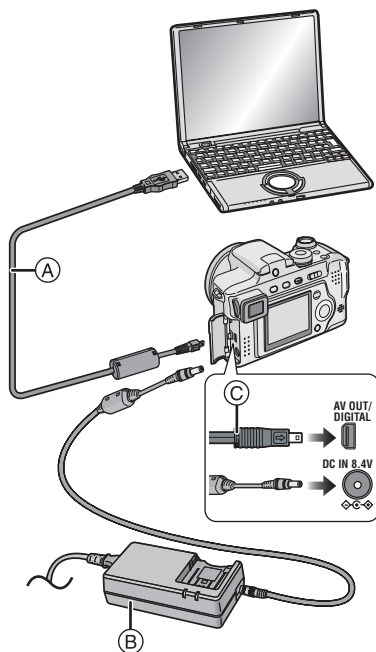

(A) : Câble de connexion USB (fourni)

(B) : Adaptateur secteur (modèle DMW-CAC1; vendu séparément)

1 Mettez l'appareil en marche puis réglez [MODE USB] sur [PC] (P95) dans le menu [CONFIG].

- Si vous réglez [MODE USB] sur [PictBridge (PTP)] et que vous connectez l'appareil photo à un ordinateur, des messages peuvent apparaître sur l'écran de l'ordinateur. Sélectionnez [ANNUL.] pour fermer les indicateurs et déconnectez l'appareil photo de l'ordinateur. Connectez l'appareil photo après avoir sélectionné [MODE USB] à nouveau.

2 Raccordez l'appareil photo à l'ordinateur au moyen du câble USB (A) (fourni).

- Raccordez le câble USB avec la marque [➡] vers soi.
- Tenez la prise (C) pour la pousser ou la tirer.

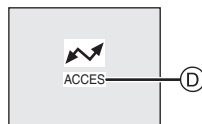

(D) : Le message apparaît durant le transfert des données.

[Windows]

Le lecteur s'affiche dans le répertoire [Poste de travail].

- Lors de la première connexion de l'appareil à l'ordinateur, le pilote requis est automatiquement installé pour que la fonction prêt-à-l'emploi de Windows puisse reconnaître l'appareil photo; une fois installé, le pilote apparaît dans [Poste de travail].

[Macintosh]

Le lecteur est montré à l'écran sans titre.

■ Organisation des dossiers

La structure des dossiers de la carte ou de la carte MultiMediaCard est affichée comme sur l'illustration ci-dessous.

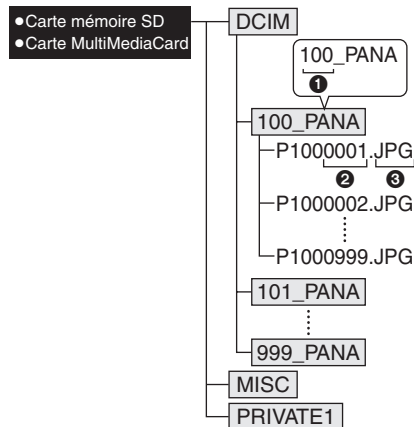

❶ Numéro de dossier

❷ Numéro de fichier

❸ JPG: photos

MOV: images animées

Les fichiers seront sauvegardés dans chaque dossier comme suit.

DCIM	Dossiers de [100_PANA] à [999_PANA]
100_PANA	Photos/images animées
MISC	Fichiers sur lesquels les réglages de l'impression DPOF sont enregistrés
PRIVATE1	Images enregistrées avec la fonction animation

- À l'enregistrement, 999 photos peuvent être incluses dans 1 dossier. Si le nombre de photos dépasse 999, un autre dossier sera créé.
- Lorsque vous restaurez les numéros de fichier ou de dossier, sélectionnez [RENUM.FICHIER] dans le menu [CONFIG.]. (P22)



• Lorsque le niveau de charge de la batterie s'épuise pendant la communication, les données enregistrées pourraient être endommagées. Lors du raccordement de l'appareil photo à un ordinateur, utilisez une batterie contenant suffisamment d'énergie (P13) ou utilisez l'adaptateur secteur (modèle DMW-CAC1; vendu séparément).

• Lorsque la puissance de la batterie diminue pendant la communication, le voyant d'état clignote et une tonalité d'avertissement se fait entendre. Le cas échéant, interrompez la communication.

• Ne déconnectez pas le câble USB pendant que l'indication [ACCES] est affichée.

• **Si le système d'exploitation de votre ordinateur est Windows 2000 et que vous branchez l'appareil photo à l'ordinateur via un câble USB, ne remplacez pas la carte avec l'appareil connecté à l'ordinateur. Les informations de la carte peuvent être endommagées.**

• N'utilisez que le câble USB fourni.

• Pour de plus amples renseignements, reportez-vous au manuel d'utilisation séparé concernant le raccordement à un ordinateur.

• Référez-vous également au manuel d'instructions de l'ordinateur.

■ Le réglage PictBridge (PTP)

Même si vous réglez [MODE USB] sur [PictBridge (PTP)], vous pouvez brancher un ordinateur uniquement si le système d'exploitation est Windows XP Édition Familiale, Windows XP Professionnel ou Mac OS X.

- Seul le téléchargement des images à partir de l'appareil photo est possible; aucune image ne peut être sauvegardée sur la carte mémoire ni être effacée.
- Si la carte mémoire contient 1000 images ou plus, il se pourrait qu'il ne soit pas possible de les importer.

Raccordement à une imprimante conforme aux normes PictBridge

En raccordant l'appareil directement à une imprimante prenant en charge PictBridge par l'intermédiaire du câble USB (fourni), vous pouvez sélectionner les images à imprimer et lancer l'impression sur l'écran à cristaux liquides.

Préparez l'imprimante en y réglant les paramètres tels que la qualité d'impression. (Reportez-vous au manuel de l'utilisateur de l'imprimante.)

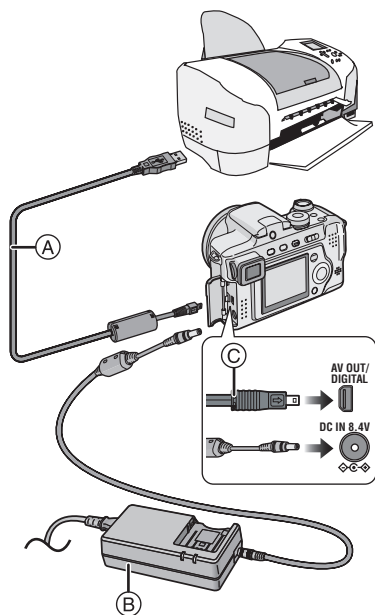

- (A) : Câble de connexion USB (fourni)
 (B) : Adaptateur secteur (modèle DMW-CAC1; vendu séparément)

2 Mettez l'imprimante en marche.

3 Raccordez l'appareil photo à l'imprimante au moyen du câble USB (A) (fourni).

- Raccordez le câble USB avec la marque [➡] vers soi.
- Tenez la prise © pour la pousser ou la tirer.

Lorsque l'impression DPOF n'a pas été paramétrée.	Sélectionnez [IMAGE SIMPLE]. (P99)
Lorsque l'impression DPOF a été paramétrée.	Sélectionnez [IMAGE DPOF]. (P100)



- L'impression de certaines photos peut prendre un certain temps. Aussi, est-il recommandé de s'assurer que la charge de la batterie est suffisante (P13) ou utiliser l'adaptateur secteur (modèle DMW-CAC1; vendu séparément) lorsque vous connectez une imprimante.
- Lorsque la puissance de la batterie diminue pendant la communication, le voyant d'état clignote et une tonalité d'avertissement se fait entendre. Le cas échéant, interrompez la communication.
- L'impression terminée, débranchez le câble USB.
- N'utilisez que le câble USB fourni.

1 Mettez l'appareil en marche puis réglez [MODE USB] sur [PictBridge (PTP)] (P95) dans le menu [CONFIG.].

■ Une seule image

1 Sélectionnez la photo à imprimer.

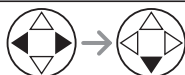
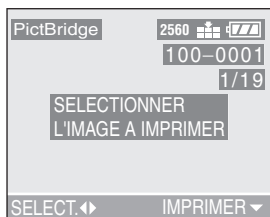

- Un message disparaît au bout d'environ 2 secondes.

2 Établissez les paramètres de l'impression.

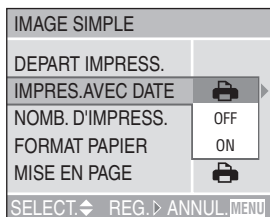

- Les rubriques qui ne sont pas prises en charge par l'imprimante s'affichent en gris et ne peuvent pas être sélectionnées.
- Lors de l'impression d'images à un format ou une mise en page non prise en charge par l'appareil photo, réglez [MISE EN PAGE] ou [FORMAT PAPIER] à [], puis réglez le format ou la mise en page du papier sur l'imprimante. (Pour plus de détails, reportez-vous au manuel de l'utilisateur de l'imprimante.)

• [IMPRES.AVEC DATE]

	Les paramètres de l'imprimante ont la priorité.
OFF	La date n'est pas imprimée.
ON	La date est imprimée.

- Si l'imprimante ne prend pas en charge l'impression de la date, il ne sera pas possible de l'imprimer sur la photo.

• [NOMB. D'IMPRESS.]

Réglez le nombre de copies.

• [FORMAT PAPIER]

(Formats papier possibles avec l'appareil)





Les rubriques sont indiquées aux écrans 1/2 et 2/2. Appuyez sur ▼ pour sélectionner la rubrique désirée.

1/2	
	Les paramètres de l'imprimante ont la priorité.
L/3.5"×5"	89 mm×127 mm
2L/5"×7"	127 mm×178 mm
POSTCARD	100 mm×148 mm
A4	210 mm×297 mm
2/2*	
CARD SIZE	54 mm×85,6 mm
10×15cm	100 mm×150 mm
4"×6"	101,6 mm×152,4 mm
8"×10"	203,2 mm×254 mm
LETTER	216 mm×279,4 mm

- * Ces rubriques ne s'affichent pas si l'imprimante ne prend pas en charge les formats papier.

• [MISE EN PAGE]

(Mises en page possibles sur l'appareil)

	Les paramètres de l'imprimante ont la priorité.
	1 page sans cadre
	1 page avec cadre
	2 pages
	4 pages

3 Sélectionnez [DEPART IMPRESS.], puis lancez l'impression.

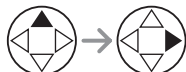
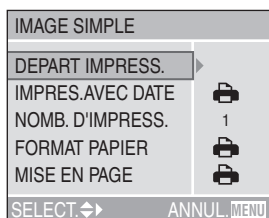

- On peut annuler l'impression en appuyant sur la touche [MENU].

■ Image DPOF

- Établissez au préalable les paramètres de l'impression DPOF. (P85)

1 Sélectionnez [IMAGE DPOF].

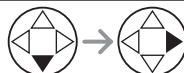
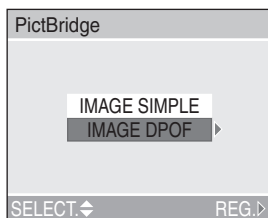

- Si l'impression se fait selon de nouveaux paramètres, déconnectez le câble USB puis reconnectez-le à l'imprimante.
- Il est possible de changer le paramétrage de l'impression DPOF en appuyant sur la touche [MENU]. (P85)

2 Sélectionnez [DEPART IMPRESS.], puis lancez l'impression.

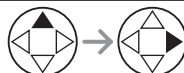
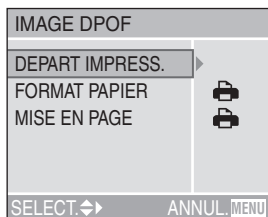

- Reportez-vous à la P99 pour le paramétrage de l'impression.
- On peut annuler l'impression en appuyant sur la touche [MENU].

■ Réglage préalable de la date dans le cas d'une impression DPOF

Lorsque l'imprimante prend en charge l'impression de la date par paramétrage DPOF, il est recommandé de paramétrer celle-ci au préalable lors du réglage de l'impression DPOF. (P86) La date de l'enregistrement peut être imprimée en sélectionnant [IMAGE DPOF] pour lancer l'impression.



- Ne déconnectez pas le câble USB si l'icône d'avertissement de déconnexion du câble [🔌] est affichée.
- Lorsque l'indicateur [●] devient orange durant l'impression, l'appareil photo reçoit un message d'erreur venant de l'imprimante. À la fin de l'impression, assurez-vous qu'il n'y ait aucun mauvais fonctionnement.
- Si l'imprimante ne prend pas en charge les fichiers TIFF, l'impression d'images de qualité TIFF n'est pas possible.
- Avec le protocole d'impression DPOF, si le nombre total d'impression ou le nombre d'images imprimées est élevé, les images peuvent être imprimées plusieurs fois. (L'indication du nombre restant d'impression est différente du réglage. Cependant, cela n'est le signe d'aucune anomalie.)
- Le paramétrage de la date sur l'imprimante peut avoir priorité sur celui établi sur l'appareil photo. Il convient donc de vérifier ce paramétrage sur l'imprimante.
- Si l'imprimante ne prend pas en charge l'impression de la date, il ne sera pas possible de l'imprimer sur la photo.

■ Mise en page de l'impression

• Lors de l'impression répétée d'une photo sur une même page

Par exemple, si vous désirez imprimer la même photo 4 fois sur une même page, réglez [MISE EN PAGE] sur [4/4], puis réglez le nombre de copies pour la photo sur 4 dans [NOMB. D'IMPRESS.].

• Lors de l'impression de différentes images sur une même page (impression DPOF seulement)

Par exemple, si vous désirez imprimer 4 différentes photos sur une même page, réglez [MISE EN PAGE] sur [4/4], puis réglez le nombre de copies sur 1 dans [COPIES] du réglage de l'impression DPOF (P85) pour chacune des 4 photos.

Utilisation du filtre protecteur/filtre ND

Le filtre protecteur (modèle DMW-LMC55; vendu séparément) est un filtre transparent qui ne modifie ni les couleurs, ni la luminosité, si bien qu'on peut le laisser en place en tout temps pour protéger l'objectif de l'appareil.

Le filtre ND (modèle DMW-LND55; vendu séparément) réduit la quantité de lumière à environ 1/8 (il équivaut à réduire la valeur d'ouverture de 3 paliers) sans déranger l'équilibre des coloris.

1 Retirez le protège-objectif.

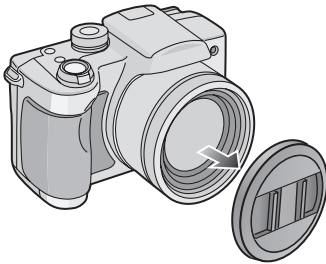

2 Fixez l'adaptateur du parasoleil. (P19)

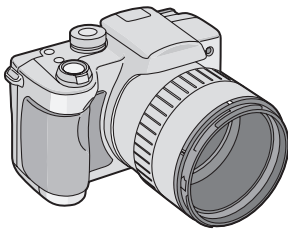

3 Mettez en place le filtre protecteur ① ou le filtre ND ②.

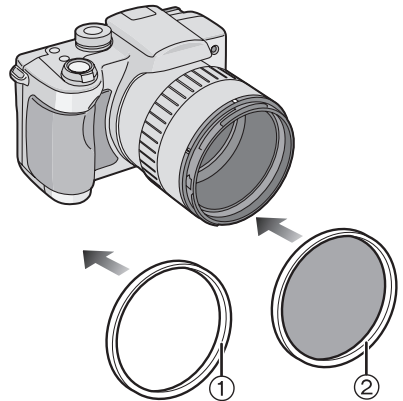

- Le protège-objectif fourni avec l'appareil ne peut pas être utilisé avec le filtre protecteur ni avec le filtre ND.
- Vous ne pouvez pas utiliser en même temps le filtre protecteur et le filtre ND.
- Lorsque vous utilisez le flash, le filtre protecteur ou le filtre ND peut produire du vignettage.
- Une chute peut endommager le filtre protecteur ou le filtre ND. Assurez-vous de ne pas les laisser tomber en les fixant à l'appareil.
- **ND** = "Neutral Density" (densité neutre)

Affichages à l'écran

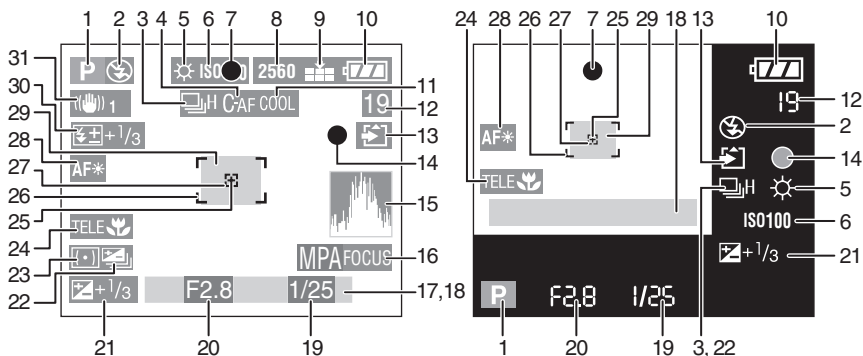

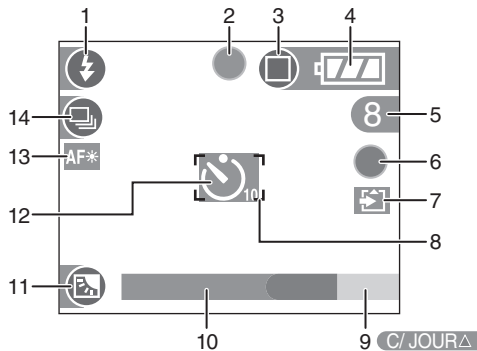

■ À l'enregistrement

- 1 Mode d'enregistrement
- 2 Mode flash (P39)
- 3 Rafale (P47)
 - : Enregistrement sonore (seulement DMC-FZ5) (P60, 74)
- 4 Mise au point automatique continue (P76)
- 5 Équilibre des blancs (P70)
- 6 Sensibilité ISO (P72)
- 7 Mise au point (P30)
- 8 Format des images (P73)
- 9 Qualité de l'image (P73)
 - : Instabilité de l'image (P32)
- 10 Indicateur de l'état de la batterie (P13)
- 11 Effet chromatique (P79)
- 12 Image/Durée restante en mode d'images animées: ex.; 11S
- 13 Accès à la carte (P16)
- 14 État de l'enregistrement
- 15 Histogramme (P28)
- 16 Déclencheur de mise au point automatique (P76)
- 17 Date et heure (P21)
 - La date et l'heure s'affichent pendant environ 5 secondes après la mise en marche de l'appareil, en réglant l'heure et après être passé du mode visualisation au mode enregistrement.
- 18 Zoom/Zoom numérique (P38, 78)
 - 30X
- 19 Vitesse d'obturation (P30)
- 20 Valeur de l'ouverture (P30)
- 21 Compensation de l'exposition (P44)
- 22 Prises de vues en rafale avec réglage automatique de l'exposition (P45)
- 23 Mode photométrique (P74)
- 24 Télé-macro (P59)
- 25 Indicateur de photométrie ponctuelle (P74)
- 26 Aire de mise au point automatique (P30)
- 27 Aire de mise au point ponctuelle (P75)
- 28 Lampe d'assistance pour la mise au point automatique (P77)
- 29 Retardateur (P43)
 -
- 30 Réglage de l'illumination du flash (P41)
- 31 Stabilisateur optique (P46)



■ Enregistrement en mode simple

- 1 Mode flash (P39)
 - 2 Mise au point (P30)
 - 3 Mode de prise de vue (P34)
 : Instabilité de l'image (P32)
 - 4 Indicateur de l'état de la batterie (P13)
 - 5 Photos restantes
 - 6 État de l'enregistrement
 - 7 Accès à la carte (P16)
 - 8 Aire de mise au point automatique (P30)
 - 9 Opération de la compensation de lumière en contre-jour (P36)
 - 10 Date et heure (P21)
 - La date et l'heure s'affichent pendant environ 5 secondes après la mise en marche de l'appareil, au réglage de l'horodateur ou après avoir passé du mode visualisation au mode simple.
- Zoom (P38)
- 
- 11 Indicateur d'activation de la compensation de contre-jour (P36)
 - 12 Retardateur (P43)
 - 13 Compensation de lumière en contre-jour (P77)
 - 14 Rafale (P47)

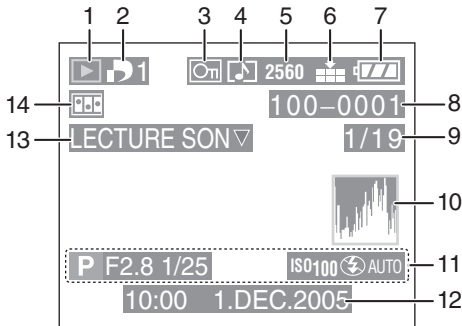

■ À la visualisation

- 1 Mode visualisation
- 2 Nombre d'impression DPOF (P85)
- 3 Image protégée (P87)
- 4 Image avec enregistrement sonore (seulement DMC-FZ5) (P82)
- 5 Format des images (P73)
 : Mode images animées
- 6 Qualité de l'image (P73)
 : Mode images animées (P60)
 Mode simple (P34):
 : ENLARGE
 : 4"×6"/10×15cm
 : E-MAIL
- 7 Indicateur de l'état de la batterie (P13)
- 8 Numéro de dossier/fichier (P97)
- 9 Numéro de page/total images
- 10 Histogramme (P28)
 • Les informations s'affichent sur pression de la touche [DISPLAY].
- 11 Informations sur l'enregistrement (Mode d'enregistrement/Valeur d'ouverture/Vitesse d'obturation/Sensibilité ISO/Mode flash/Équilibre des blancs)
 • Les informations s'affichent sur pression de la touche [DISPLAY].
- 12 Date et heure enregistrées
- 13 Lecture sonore (seulement DMC-FZ5) (P82)
 LECTURE
 : Mode images animées
- 14 Animation (P79)

Précautions à prendre

■ Utilisation optimale de l'appareil photo

En transportant cet appareil, assurez-vous de ne pas le laisser tomber ni de le heurter.

- L'objectif ou le boîtier peut être endommagé par un grand choc et l'appareil peut ne pas fonctionner normalement par la suite.

Évitez d'approcher l'appareil photo de tout équipement magnétisé (four à micro-ondes, téléviseur, équipement de jeux vidéo, etc.).

- Si vous utilisez l'appareil photo à proximité d'un téléviseur, les radiations électromagnétiques pourraient nuire au son et à l'image.
- N'utilisez pas l'appareil photo à proximité d'un téléphone cellulaire; cela pourrait entraîner un bruit nuisible à l'image et au son.
- Le puissant champ magnétique de haut-parleurs ou de moteurs peut endommager les données enregistrées sur support magnétique et distordre les images.
- Les ondes électromagnétiques émises par un microprocesseur peuvent nuire à l'appareil photo numérique et perturber l'image et le son.
- Advenant le cas où le fonctionnement de l'appareil serait dérangé par un champ magnétique, coupez le contact, retirez la batterie ou débranchez l'adaptateur secteur (modèle DMW-CAC1; vendu séparément) pour ensuite soit remettre la batterie en place, soit rebrancher l'adaptateur. Remettez l'appareil en marche.

N'utilisez pas l'appareil photo à proximité d'un émetteur radio ou de lignes à haute tension.

- L'utilisation de l'appareil photo à proximité d'un émetteur radio ou de lignes à haute tension pourrait nuire à l'image ou au son.

Assurez-vous d'utiliser les câbles et les cordons fournis. Si vous utilisez des accessoires en option, utilisez les câbles et les cordons fournis avec ceux-ci.

Ne tirez pas sur les câbles et les cordons.

Ne répandez pas d'insecticides ou de substances chimiques volatiles sur l'appareil.

- De telles substances répandues sur l'appareil pourraient déformer le boîtier ou endommager le fini.
- Évitez tout contact prolongé de l'appareil avec des matières plastiques ou du caoutchouc.

N'utilisez jamais de benzène, de solvant ou d'alcool pour nettoyer l'appareil.

- Avant de nettoyer l'appareil photo, retirez la batterie ou débranchez le câble c.a. de la prise électrique.
- Cela pourrait déformer le boîtier et en endommager le fini.
- Essayez le boîtier avec un linge doux et sec. Pour venir à bout des taches rebelles, nettoyez avec un linge humecté d'eau savonneuse, puis essayez avec un linge sec.
- Si vous utilisez un linge chimique, suivez les instructions fournies avec le linge.
- Advenant le cas où de l'eau serait éclaboussée sur l'appareil, humectez d'eau douce un chiffon, essorez-le bien, et essayez le boîtier de l'appareil. Ensuite, essayez complètement le boîtier avec un linge sec.

■ Carte

Lorsque l'indicateur d'accès à la carte est allumé (la carte est en train d'être accédée), n'ouvrez pas le couvercle du logement de la carte pour la retirer, ne mettez pas l'appareil hors tension, ne le secouez pas et ne le heurtez pas.

Évitez d'exposer la carte à une température élevée ou aux rayons directs du soleil ou encore de la laisser dans un endroit où peuvent être facilement générées des ondes électromagnétiques ou de l'électricité statique.

Évitez de plier ou de laisser tomber la carte.

- Cela pourrait l'endommager de même que les données qui y sont enregistrées.
- Rangez la carte dans son boîtier ou dans le sac de rangement après usage et lorsque vous l'entreposez ou la transportez.
- Ne touchez pas les bornes de la carte avec les doigts. Protégez la carte de la saleté, de la poussière et de l'eau.

■ Utilisation optimale de la batterie

La batterie est une batterie au lithium-ion rechargeable. Sa capacité repose sur les réactions chimiques qui se produisent à l'intérieur. Ces réactions sont influencées par la température et l'humidité ambiantes; si la température devient trop haute ou trop basse, la capacité de la batterie est réduite.

Assurez-vous de retirer la batterie après utilisation.

Si vous laissez tomber la batterie, assurez-vous que le boîtier et les contacts ne sont pas abîmés.

- L'insertion de piles abîmées dans l'appareil photo endommagera celui-ci.

■ Quand vous sortez, apportez des batteries de rechange.

- Sachez que la durée de fonctionnement de la batterie deviendra plus courte dans des endroits à basse température comme l'extérieur d'une station de ski.
- En voyage, prévoyez toujours d'emporter avec vous le chargeur fourni.

■ Éliminez une batterie inutilisable.

- La batterie a une vie utile limitée.
- Ne jetez pas les batteries au feu car elles peuvent exploser.

■ Évitez que les contacts de la batterie ne touchent des objets métalliques (colliers, épingles à cheveux, etc.).

- Cela peut provoquer un court-circuit ou engendrer une accumulation de chaleur susceptible de représenter un danger de brûlure grave.

■ Chargeur

- L'utilisation du chargeur à proximité d'une radio peut perturber la réception. Gardez le chargeur à 1 m ou plus de la radio.
- Le chargeur peut faire entendre un bruit lorsqu'il est en fonction. Cela est tout à fait normal.
- Assurez-vous de débrancher le câble de la prise électrique après l'utilisation. (S'il est laissé branché, environ une minute de courant est consommée.)
- Assurez-vous que les bornes du chargeur et de la batterie sont toujours propres.

Affichage des messages

Des messages de confirmation ou des messages d'erreur seront affichés à l'écran dans certains cas.

Les messages les plus importants sont décrits ci-dessous à titre des exemples.

[CETTE CARTE MEMOIRE EST PROTEGEE]

Déverrouillez la languette de protection contre l'écriture [LOCK] de la carte mémoire SD. (P16)

[AUCUNE IMAGE VALABLE A LIRE]

Visualisez après une prise de vue ou après avoir inséré une carte contenant une image.

[CETTE IMAGE EST PROTEGEE]

Après l'annulation du réglage de protection, effacez ou écrasez l'image.

[CETTE IMAGE NE PEUT PAS ETRE EFFACEE]/[CERTAINES IMAGES NE PEUVENT PAS ETRE EFFACEES]

Les images non conformes à la norme DCF ne peuvent pas être supprimées.

[NE PEUT PAS ETRE REGLE SUR CETTE IMAGE]/[REGLAGE IMPOSSIBLE SUR CERTAINES IMAGES]

Les images non conformes à la norme DCF n'acceptent pas l'impression DPOF.

[AUCUNE AUTRE SELECTION D'EFFACEMENT NE PEUT ETRE EFFECTUEE]

Vous avez dépassé le nombre d'images qui peut être sélectionné en une fois avec [EFFACEMENT MULTIPLE]. Lorsque les images sélectionnées sont effacées, continuez avec la même procédure.

[ERREUR CARTE MEMOIRE FORMATER CETTE CARTE?]

L'appareil ne reconnaît pas le format de la carte. Reformatez la carte sur l'appareil.

[ETEIGNEZ PUIS RALLUMEZ L'APPAREIL PHOTO]

Ce message s'affiche en cas de défectuosité de l'appareil. Mettez l'appareil hors marche puis en marche. Si le problème persiste, communiquez avec votre détaillant ou un centre de service.

[ERREUR CARTE MEMOIRE]

L'accès à la carte mémoire a échoué. Réintroduisez la carte dans son logement.

[ERREUR LECTURE]

Erreur de lecture des données. Réessayez.

[ERREUR ECRITURE]

Une erreur est survenue pendant l'écriture des données.

Coupez le contact et retirez la carte. Réinsérez la carte et remettez l'appareil en marche. Assurez-vous que l'appareil est hors marche avant de retirer ou d'insérer la carte, pour éviter de l'endommager.

Guide de dépannage

Si vous remettez le menu aux mêmes paramètres qu'au moment de l'achat, les conditions peuvent être améliorées.

Exécutez [RESTAURER] dans le menu [CONFIG.]. (P22)

■ La batterie et la source d'énergie

1: L'appareil photo ne peut pas être utilisé même lorsqu'il est allumé.

- Est-ce que la batterie est correctement en place?
- La charge de la batterie est-elle suffisante?
– Utilisez une batterie chargée.

2: L'appareil photo s'éteint subitement même après qu'il ait été allumé.

- La charge de la batterie est-elle suffisante?
– Utilisez une batterie chargée.

■ Enregistrement

1: Aucun enregistrement d'image n'est possible.

- La carte est-elle insérée?
- La molette de sélection est-elle bien positionnée?
- La carte mémoire est pleine?
– Supprimez quelques images.

2: Le sujet n'est pas au point.

- La plage de la mise au point varie selon le mode d'enregistrement.
Tournez la molette de sélection pour sélectionner le mode approprié à la distance entre l'appareil et le sujet.
- Le sujet est-il à l'extérieur de la plage de mise au point? (P32)
- Si vous n'arrivez pas à faire la mise au point après plusieurs essais, mettez l'appareil hors marche, puis remettez-le en marche.

3: L'image enregistrée est floue.

- Lors de la prise d'une photo dans un endroit ombragé ou à l'intérieur, la vitesse d'obturation devient plus lente et la fonction de stabilisation de l'image peut ne pas fonctionner correctement. Dans ce cas, nous vous recommandons de tenir fermement l'appareil photo avec vos deux mains pour prendre des photos. Lorsque vous prenez des photos avec une vitesse d'obturation lente, nous vous recommandons l'utilisation d'un trépied. (P31)

■ Écran à cristaux liquides

1: L'écran s'assombrit ou s'éclaircit pendant un moment.

- Ce phénomène se produit lorsqu'on enfonce le déclencheur à mi-course pour régler la valeur d'ouverture, mais il n'affecte pas l'image.

2: Aucune image ne s'affiche à l'écran à cristaux liquides.

- L'image est-elle visible dans le viseur?
– Appuyez sur la touche [EVF/LCD] pour allumer l'affichage de l'écran à cristaux liquides.

3: L'écran est trop lumineux ou trop sombre.

- Réglez la luminosité de l'écran.

4: Certains pixels de l'écran à cristaux liquides demeurent toujours illuminés ou éteints.

- Ces pixels n'ont aucun effet sur les images enregistrées.
Ce phénomène n'est le signe d'aucune anomalie.

5: Un bruit vidéo apparaît à l'écran.

- Dans les endroits sombres, un bruit vidéo peut apparaître en vue de maintenir la luminosité de l'affichage à l'écran. Cela n'a aucun effet sur les images enregistrées.

6: Un spectre vertical rouge apparaît sur l'écran à cristaux liquides.

- Ce phénomène, appelé "moirage", est une caractéristique tout à fait normale des DCC. Ce phénomène apparaît quand l'image comporte une partie fortement éclairée. Il est enregistré sur les images animées mais pas sur les images fixes.

■ Flash

1: Le flash n'est pas activé.

- Le flash est-il fermé?
 - Appuyez sur la touche [⚡ OPEN] pour ouvrir le flash.
- Dans le mode images animées [📺], [PAYSAGE], [PAYSAGE NOCT.] ou [FEU D'ARTIFICE] du mode scène (P62), le flash est réglé sur Toujours désactivé [🚫] même si le flash est ouvert.

2: Le flash se déclenche deux fois.

- Lorsque vous sélectionnez AUTO/Réduction yeux rouges [👁️], le premier flash est utilisé pour la prévention contre les yeux rouges du sujet (phénomène des yeux rouges) avant l'enregistrement réel des images. Après le premier flash, le flash est activé à nouveau pour l'enregistrement.

■ Visualisation

1: Les images visualisées sont pivotées et affichées dans une direction inattendue.

- L'appareil photo a une fonction de rotation automatique et affiche les images qui ont été prises en le tenant dans le sens de la longueur.
- (Si vous prenez des photos en dirigeant l'appareil vers le haut ou vers le bas, l'appareil peut identifier qu'il s'agit d'une tenue dans le sens de la longueur.)
- Lorsque [ROTATION AFF] (P84) est réglé sur [OFF], vous pouvez afficher les images sans qu'elles soient pivotées.
 - Vous pouvez faire pivoter les images avec la fonction [TOURNER]. (P84)

2: L'image n'est pas visualisée.

- La molette de sélection du mode d'opération est-elle réglée à visualisation [▶️]?
- La carte est-elle insérée?
- Y a-t-il des images sur la carte?

3: Les images visualisées ont un aspect rugueux. Des parasites apparaissent à l'image.

- Est-ce que la sensibilité ISO est élevée ou bien est-ce que la vitesse d'obturation est lente?
 - Diminuez la sensibilité ISO. (P72)
 - Réglez [REGL.IMAGE] sur [NATURAL]. (P79)
 - Prenez des photos dans des endroits éclairés.

■ Téléviseur, ordinateur et imprimante

1: L'image ne s'affiche pas au téléviseur.

- L'appareil photo est-il correctement raccordé au téléviseur?
- Réglez l'entrée du téléviseur au mode entrée externe.

2: Les images ne peuvent être transférées sur l'ordinateur.

- L'appareil photo est-il correctement raccordé à l'ordinateur?
- L'appareil photo est-il reconnu par l'ordinateur?
- Réglez le [MODE USB] à [PC]. (P95)

3: La carte n'est pas reconnue par l'ordinateur.

- Débranchez le câble de connexion USB et branchez-le à nouveau avec la carte insérée dans l'appareil photo.

4: Les images ne peuvent pas être imprimées avec l'appareil photo branché à l'imprimante.

- Est-ce que l'imprimante prend en charge PictBridge?
 - Vous ne pouvez pas imprimer des photos avec des imprimantes ne supportant pas la fonction PictBridge (P98).
- Réglez le [MODE USB] à [PictBridge (PTP)]. (P95)

5: Quand on imprime des images prises avec un réglage de taille d'image à [HDTV] (1920×1080 pixels), les côtés de l'image sont rognés.

- Lorsque vous commandez les impressions dans un laboratoire de photo, demandez s'il est possible d'obtenir des impressions entières, sans bords manquants.
- Si votre imprimante est dotée d'une fonction qui supprime les bordures, annulez cette fonction lors de l'impression. Cette fonction varie selon l'imprimante.
- Consultez le mode d'emploi de l'imprimante pour plus de détails.

■ Autres

1: Une langue illisible a été sélectionnée par erreur.

- Appuyez sur la touche [MENU] et sélectionnez l'icône [] dans le menu [] CONFIG.] pour sélectionner la langue désirée.

2: Le réglage pour la fonction de prévisualisation automatique est désactivé.

- Est-ce que l'appareil photo est en mode de prise de vues en rafale (P47), mode de prise de vues en rafale avec réglage automatique de l'exposition (P45), mode images animées [] (P60), ou bien [ENR. SON] est activé (seulement DMC-FZ5) (P74)?
– Si c'est le cas, vous ne pouvez pas régler la fonction de prévisualisation automatique dans le menu [CONFIG.].

3: Une partie de l'image clignote.

- Ceci apparaît à cause de la fonction d'affichage haute lumière qui indique les parties saturées. (P27)

4: Lorsque le déclencheur est enfoncé à mi-course, un voyant rouge peut s'allumer.

- Dans des endroits sombres, la lampe d'assistance pour la mise au point automatique (P77) s'allume en rouge pour faciliter la mise au point sur un sujet.

5: L'appareil produit un bruit lorsqu'il est secoué.

- Le bruit provient du déplacement de l'objectif.
Ce phénomène n'est le signe d'aucune anomalie.

6: Lorsque le levier du zoom est tourné, l'appareil produit un bruit.

- Lorsque la fonction de zoom est activée, l'appareil peut produire du bruit ou l'appareil peut trembler. Cependant, ceci n'est le signe d'aucune anomalie.

7: L'objectif produit un bruit.

- Lorsque la luminosité est brusquement modifiée à la suite d'un zoom, d'un mouvement de l'appareil ou pour toute autre raison, l'objectif peut produire un bruit et l'image affichée peut être modifiée; toutefois, cela n'est le signe d'aucune anomalie.
Le bruit est produit par le réglage automatique de l'ouverture, ce qui est tout à fait normal.

8: L'horodateur a été réinitialisé.

- Si l'appareil photo n'a pas été utilisé pendant un certain temps, le réglage de l'horodateur peut s'être réinitialisé. Si le message [VEUILLEZ REGLER HORLOGE] s'affiche, refaites le réglage.
- Si une photo est prise sans que l'horodateur ait été réglé, l'indication [0:00 0.0. 0] s'enregistre.

9: Des couleurs non présentes autour du sujet apparaissent sur l'image.

- L'appareil compense le décalage des couleurs causé par les caractéristiques de l'objectif. Cependant, ce décalage peut apparaître lors de la rotation du zoom à téléobjectif ou autre.
Ce phénomène n'est le signe d'aucune anomalie.

Spécifications

Appareil photo numérique: Précautions à prendre

Alimentation:	8,4 V c.c.
Consommation:	2,1 W (prise de vue avec écran à cristaux liquides) 2,0 W (prise de vue avec viseur) 1,2 W (visualisation avec écran à cristaux liquides) 1,1 W (visualisation avec viseur)
Nombre de pixels:	DMC-FZ5: 5 000 000 pixels DMC-FZ4: 4 000 000 pixels
Capteur d'image:	DCC de 1/2,5 po, nombre total de pixels 5 360 000 (DMC-FZ5)/4 230 000 pixels (DMC-FZ4) Filtre couleurs primaires
Objectif:	Zoom optique 12×, f=6–72 mm (équivalent d'appareil photo 35 mm: 36–432 mm (DMC-FZ5)/35–420 mm (DMC-FZ4)/F2.8–F3.3
Zoom numérique:	Max. 4×
Mise au point:	Normal/Macro, Mise au point 9 points/Mise au point 3 points (haute vitesse)/Mise au point 1 point (haute vitesse)/Mise au point 1 point/Mise au point ponctuelle/Déclencheur de mise au point automatique
Plage de mise au point:	30 cm (grand-angle)/2 m (téléobjectif) à ∞, Macro (Sauf téléobjectif)/Simple/Réglage automatique de l'exposition/priorité à l'ouverture ou à l'obturation/Réglage manuel de l'exposition: 5 cm (grand-angle)/2 m (téléobjectif) à ∞ Macro (téléobjectif): de 1 m à ∞
Système d'obturation:	Obturateur électronique+obturateur mécanique
Prises de vues en rafale	
Vitesse de rafale:	DMC-FZ5: 3 images/seconde (haute vitesse), 2 images/seconde (basse vitesse), environ 2 images/seconde (sans limite) DMC-FZ4: 4 images/seconde (haute vitesse), 2 images/seconde (basse vitesse), environ 2 images/seconde (sans limite)
Nombre d'images enregistrables:	DMC-FZ5: Max. 7 images (standard), max. 4 images (fine), DMC-FZ4: Max. 10 images (standard), max. 5 images (fine), Selon l'espace restant sur la carte. (sans limite) (Rendement avec enregistrement en rafale avec carte mémoire SD seulement. Rendement réduit avec carte MultiMediaCard.)
Images animées:	320×240 pixels (30 ou 10 images/seconde avec son. La durée maximale de l'enregistrement dépend de la capacité de la carte. L'enregistrement sonore est disponible seulement sur le DMC-FZ5.)

Sensibilité ISO:	DMC-FZ5: AUTO/80/100/200/400 DMC-FZ4: AUTO/64/100/200/400
Vitesse d'obturation:	8 à 1/2 000 Mode images animées: 1/30 à 1/2 000
Équilibre des blancs:	AUTO/lumière du jour/temps couvert/halogène/flash/ équilibre des blancs
Exposition (AE):	Réglage automatique de l'exposition (P)/Priorité à l'ouverture (A)/Priorité à l'obturation (S)/Réglage manuel (M) Compensation de l'exposition (intervalles de 1/3 EV, de -2 à +2 EV)
Mode photométrique:	Multiple/Pondéré au centre/Ponctuel
Écran à cristaux liquides:	DMC-FZ5: Écran à cristaux liquides à matrice active polycristalline à basse température de 1,8 po (130 000 pixels) (champ d'environ 100%) DMC-FZ4: Écran à cristaux liquides à matrice active polycristalline à basse température de 1,5 po (114 000 pixels) (champ d'environ 100%)
Viseur:	Viseur couleur électrique (114 000 pixels) (champ d'environ 100%) (avec réglage dioptrique de -4 à +4 dioptries)
Flash:	Flash escamotable intégré Flash incorporé: (ISO AUTO) Environ 30 cm à 4,5 m (grand-angle) AUTO, AUTO/Réduction yeux rouges, Toujours activé (Toujours activé/Réduction yeux rouges), Synchro lente/ Réduction yeux rouges, Toujours désactivé
Microphone:	Monaural (DMC-FZ5)
Haut-parleur:	Monaural (DMC-FZ5) Tonalité de confirmation seulement (DMC-FZ4)
Support d'enregistrement:	Carte mémoire SD/carte MultiMediaCard
Taille des images:	2560×1920 pixels (DMC-FZ5), 2304×1728 pixels (DMC-FZ4), 2048×1536 pixels (DMC-FZ5), 1600×1200 pixels, 1280×960 pixels, 640×480 pixels, 1920×1080 pixels (Images fixes) 320×240 pixels (Images animées)
Qualité:	Fine/Standard/TIFF
Format des fichiers	
Photo:	JPEG (Design rule for Camera File system, sur la base de la norme Exif 2.2)/TIFF (RVB), DPOF correspondant
Image avec son (DMC-FZ5):	JPEG (Design rule for Camera File system, sur la base de la norme Exif 2.2)+640×480 pixels QuickTime (photo avec piste sonore)
Images animées:	QuickTime Motion JPEG (L'enregistrement sonore est disponible sur le DMC-FZ5.)
Interface	
Numérique:	USB 2.0 (pleine vitesse)
Vidéo/audio analogique:	Signaux NTSC/PAL composites (Commuté par menu), sortie audio (monaural) (DMC-FZ5)

Prises**AV OUT/DIGITAL****(DMC-FZ5):****V.OUT/DIGITAL****(DMC-FZ4):****DC IN:**

Prise spécialisée (8 broches)

Prise type 3

Dimensions:

108 mm (L)×68,4 mm (H)×84,8 mm (P)

(parties en saillie non comprises)

Poids:

Environ 290 g (carte mémoire et batterie non comprises)

Environ 326 g (avec carte mémoire et batterie)

Température de**fonctionnement:**

0°C à 40°C

Humidité:

10% à 80%

Chargeur de batterie**(Panasonic DE-994A):**

Précautions à prendre

Entrée:

110 à 240 V ~ 50/60 Hz, 0,15 A

Sortie:

CHARGE 8,4 V --- 0,43 A

Batterie (lithium-ion)**(Panasonic CGA-S002E):**

Précautions à prendre

Tension/capacité:

7,2 V, 680 mAh

MÉ MORANDUM



QuickTime et le logo QuickTime sont des marques de commerce
utilisées sous licence.

Le logo QuickTime est enregistré aux États-Unis et dans d'autres pays.



VQT0Q17
F0205Ua0(16000(A))



Matsushita Electric Industrial Co., Ltd.
Web Site: <http://www.panasonic.co.jp/global/>