

Operating Instructions Bedienungsanleitung Gebruiksaanwijzing Mode d'emploi

Automatic Bread Maker
Brotbackautomat
Automatische broodmachine
Four à pain automatique

SD-207

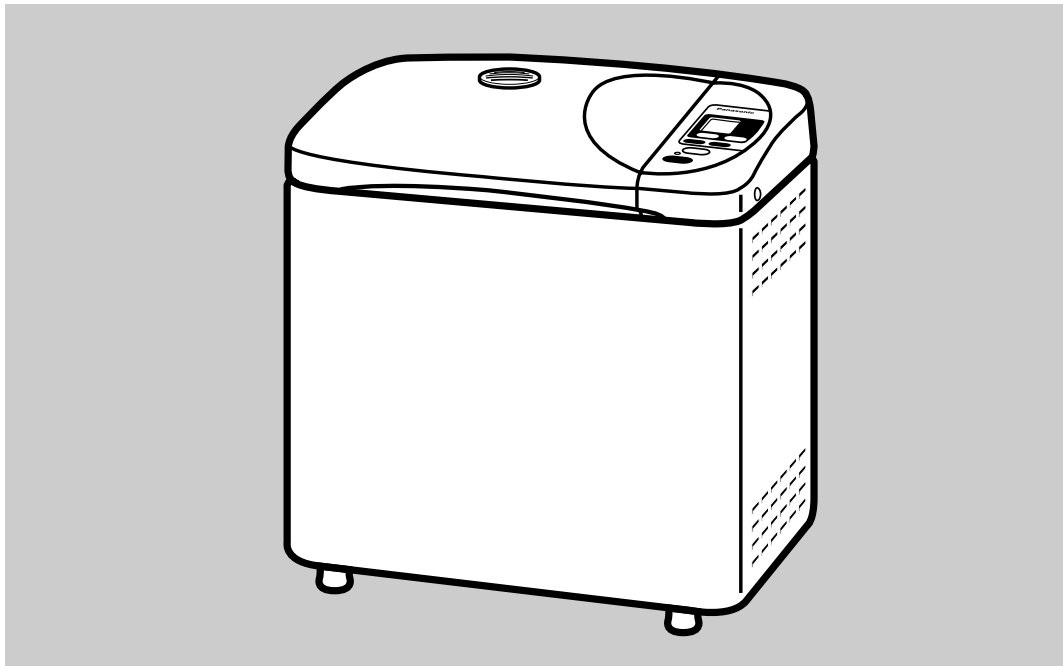

Panasonic

Before operating this unit, please read these instructions completely.

Bevor Sie dieses Gerät in Betrieb setzen, bitte die Bedienungsanleitung sorgfältig durchlesen.

Leest U deze gebruiksaanwijzing eerst geheel door, voordat U het toestel in gebruik neemt.
Raadpleeg ook het Panasonic kookboek!!

A lire attentivement avant l'utilisation.

ENGLISH P. 7–P. 20

DEUTSCH S. 21–S. 34

NEDERLANDS P. 35–P. 48

FRANÇAIS P. 49–P. 62

Thank you for purchasing a *Panasonic Bread Bakery*®, SD-207.

For your own safety and convenience, please read these instructions carefully before operating.

Installation of the *Bread Bakery*®.

IMPORTANT: THIS UNIT HAS TO BE EARTHED FOR PERSONAL SAFETY!

If your AC outlet is not grounded, it is the personal responsibility of the customer to have it replaced with a properly ground wall socket of 230V 50Hz (230-240V 50Hz for U. K.).

The *Bread Bakery*® has to be installed to a minimum 10-ampere (T) fuse.

Placement

1. Do not use the appliance outdoors. This appliance was manufactured for Domestic Use only.
2. Place the appliance on a firm, dry, flat worktop and avoid putting it on textiles (e. g. tablecloths, carpets, etc.) or unstable bases.
3. In order to guarantee satisfactory baking, the appliance should not be used in the immediate vicinity of heat sources or in rooms where humidity is high.
4. During the baking process, the casing heats up. A distance of at least 5 cm (2 inches) from walls and other objects should therefore be maintained.

IMPORTANT TIPS

1. If the supply cord is damaged, it must be replaced by the manufacturer or its service agent or a similarly qualified person in order to avoid a hazard.
2. Never try to repair the appliance by yourself. If it requires checking, adjusting or repairing, take the appliance to your Panasonic dealer and have it serviced by an authorised, trained technician.
3. Do not immerse the appliance, the supply cord or the plug in water or other liquids.
4. Do not let the supply cord hang over the edge of table or counter or touch hot surfaces.
5. Never remove the bread pan or unplug the appliance when it is in use. If you do, the program sequence stops and cannot be continued unless it is restarted within 10 minutes. The appliance has a 10 minute memory. If the power is returned within 10 minutes, the program will resume.
6. When in use, do not block the air vents of the appliance. Do not place any covers or cloths on the appliance.
7. Do not open the appliance after the kneading process. The rising and baking results may be affected.
8. When removing the hot bread pan with the baked bread, use an ovencloth or oven gloves, as the body and the bread pan are very hot.
9. Make sure that the interior of the appliance and the bread pan are always clean in order to guarantee a satisfactory program sequence.
10. Keep the appliance out of the reach of children. Only allow children to use the appliance under close supervision of adults and only after adequate instructions have been given so that the child is able to use the appliance safely and understands the hazards of improper use.
11. This appliance is to be used for the making of bread, dough and teabreads as explained in the following instructions.

Herzlichen Glückwunsch. Sie haben mit dem Panasonic Brotbackautomaten SD-207 ein ideales Gerät zum Zubereiten von selbstgebackenen Broten und Hefeteigen erworben.

Lesen Sie vor Gebrauch des Brotbackautomaten die Bedienungsanleitung sorgfältig durch. Der Brotbackautomat ist nur für die Zubereitung von Broten und Teigen laut Bedienungsanleitung bzw. beiliegendem Rezeptheft geeignet.

Anschließen des Brotbackautomaten

Erdungsvorschriften

WICHTIG: ZUR SICHERHEIT VON PERSONEN MUSS DIESES GERÄT GEERDET SEIN!

Ist die Steckdose nicht geerdet, muß der Kunde die Steckdose durch eine ordnungsgemäße Schutzkontaktsteckdose mit einer Netzspannung von 230V/50Hz (230 - 240V 50Hz für U.K.) ersetzen lassen.

Der Brotbackautomat muß an das Netz über eine mindestens 10-A-(T) Installationssicherung angeschlossen werden.

Aufstellen des Brotbackautomaten

1. Benutzen Sie das Gerät nicht im Freien. Der Brotbackautomat ist nur für den Haushaltsgebrauch konzipiert.
2. Stellen Sie das Gerät auf eine feste, trockene und ebene Arbeitsfläche. Plazieren Sie es nicht auf Tischtücher, Tisch-Sets, Teppiche usw.
3. Um einen einwandfreien Backvorgang zu gewährleisten, sollte das Gerät nicht in unmittelbarer Nähe von Gas- oder Elektroherden und nicht in Räumen mit hoher Luftfeuchtigkeit in Betrieb genommen werden.
4. Während des Backvorganges erwärmt sich das Gehäuse. Halten Sie daher einen Mindestabstand von 5 cm zu Wänden und anderen Gegenständen ein.

WICHTIGE HINWEISE

1. Wenn das Netzkabel beschädigt ist, muß es durch den Hersteller, den Kundendienst oder eine Person mit der entsprechenden Qualifikation ersetzt werden, um eventuelle Gefahren zu eliminieren.
2. Dieses Gerät sollte nur durch einen qualifizierten Kundendienst gewartet werden. Setzen Sie sich mit dem nächsten autorisierten Kundendienst in Verbindung, um das Gerät überprüfen, reparieren oder einstellen zu lassen.
3. Das Netzanschlußkabel oder den Netzstecker nicht in Wasser tauchen.
4. Das Netzanschlußkabel nicht mit heißen Oberflächen in Berührung bringen und nicht über Tisch- oder Thekenkanten hängen lassen.
5. Ziehen Sie während des Gerätebetriebs den Netzstecker nicht heraus. Der Programmablauf wird dadurch unterbrochen. Ist dies jedoch der Fall, ermöglicht eine Stromausfallsicherung automatisch den Neustart, wenn der Ausfall kürzer als 10 Minuten ist. Nehmen Sie die Backform während des Betriebs nicht heraus.
6. Während des Betriebs keine Decken, Tücher oder andere Gegenstände auf das Gerät legen. Die Lüftungsöffnungen dürfen nicht verdeckt werden.
7. Öffnen Sie das Gerät nicht mehr nach dem ersten Knetvorgang (siehe Zubereitungsphasen Seite 22), das Back- bzw. Teigergebnis könnte dadurch beeinträchtigt werden.
8. Benutzen Sie nach dem Backvorgang unbedingt Topflappen bzw. Topfhandschuhe zur Entnahme der Backform, da sowohl die Backform als auch das Gerät sehr heiß sind.
9. Achten Sie darauf, daß der Innenraum, die Backform und der Knethaken stets sauber sind, um einen einwandfreien Programmablauf zu gewährleisten.
10. Grundsätzlich ist Kindern die Benutzung des Gerätes nicht gestattet. Kindern darf die Benutzung des Gerätes nur unter Aufsicht eines Erwachsenen erlaubt werden, wenn eine ausreichende Anweisung gegeben wurde, die das Kind in die Lage versetzt, das Gerät in sicherer Weise zu bedienen und die Gefahr einer falschen Bedienung verstehen zu können.
11. Nehmen Sie das Gerät nie ohne Lebensmittel in Betrieb.

Onze dank voor de aankoop van de Panasonic broodbakautomaat, SD-207.
Neem uit veiligheidsoverwegingen en voor het beste resultaat deze handleiding aandachtig door.

Installatie van de broodbakautomaat

BELANGRIJK: DIT TOESTEL DIEN IN HET BELANG VAN UW EIGEN VEILIGHEID TE WORDEN AANGESLOTEN OP EEN GEAARD STOPCONTACT

Indien uw stopcontact niet geaard is, is het de persoonlijke verantwoordelijkheid van de gebruiker om het te laten vervangen door een geaard stopcontact van 230V/50Hz (230-240V 50Hz voor het Verenigd Koninkrijk)

De broodbakautomaat dient te worden aangesloten aan een bij minimum 10 ampère beveiligde elektrische kring.

PLAATSING

1. Gebruik de broodbakautomaat enkel binnenshuis. Het toestel werd uitsluitend ontwikkeld voor huishoudelijk gebruik.
2. Plaats het toestel op een stevig, effen en droog werkvlak. Plaats het niet op een wankel oppervlak of op een stuk stof (tafelkleed, tapijt,...).
3. Bedek het toestel niet tijdens het gebruik.
Wilt u een perfect resultaat, plaats de broodoven dan niet in de buurt van een warmtebron of in een te vochtige ruimte.
4. Tijdens het bakken wordt het toestel warm; laat dus een ruimte van ong. 5 cm tussen de wand of omliggende voorwerpen en de broodoven.

BELANGRIJKE TIPS

1. Als het netsnoer beschadigd is, moet u dit door de fabrikant, een servicemonteur of een andere bevoegde persoon laten vervangen om een gevaarlijke situatie te voorkomen.
2. Tracht niet zelf herstellingen uit te voeren. Reparaties mogen uitsluitend en alleen worden uitgevoerd door daartoe gekwalificeerd service personeel.
3. Dompel het toestel, het netsnoer of de stekker nooit onder in water of in eender welke andere vloeistof.
4. Laat het netsnoer niet hangen over de oppervlak waarop het toestel zich bevindt en houdt het snoer uit de buurt van warme of hete oppervlaktes.
5. Haal de stekker niet uit het stopcontact en verwijder het bakblik nooit terwijl het toestel in gebruik is. Doet u dat wel, dan zal het programma stopgezet worden en pas na 10 minuten terug opgestart kunnen worden. De broodbakautomaat heeft bij stroomonderbreking een geheugen van 10 minuten.
6. De ventilatie-openingen van de broodbakautomaat moeten vrij blijven en mogen niet geblokkeerd worden. Leg geen papier, kleding of andere materialen op het toestel.
7. Het toestel na het kneedproces niet openen. Dit kan leiden tot een verminderd rijs- en bakresultaat.
8. Om het warme bakblik met het gebakken brood te verwijderen, gebruikt u best een isolerende doek of draagt u isolerende wanten, zoniet loopt u het risico u te verbranden aan het blik of aan de broodoven.
9. Zorg ervoor dat het bakblik en het binnenste van de broodoven steeds proper zijn, teneinde een optimaal verloop van het bakproces te garanderen.
10. Houd het toestel buiten bereik van kinderen. Laat het gebruik van het toestel door kinderen enkel en alleen toe onder toezicht van een volwassene en enkel na de kinderen te hebben gewezen op de risico's die een verkeerd gebruik met zich meebrengen.
11. Uw broodoven is enkel bestemd om brood of deeg te maken, zoals verder wordt uitgelegd.

Dit toestel is conform met de E.E.G. richtlijn 89/336, 93/68 (Enkel de E.E.G. lidstaten.)

Nous vous remercions d'avoir fait l'achat du four à pain automatique Panasonic, modèle SD-207. Pour des résultats optimaux et une sécurité maximale, veuillez lire attentivement ces instructions avant toute utilisation.

Installation du four à pain *Bread Bakery*®

IMPORTANT : CET APPAREIL DOIT ETRE RACCORDE A LA TERRE POUR VOTRE SECURITE.

Si votre prise secteur n'est pas raccordée à la terre, c'est votre responsabilité, en tant qu'utilisateur, de la faire remplacer par une prise secteur 230 V/50 Hz (230-240 V 50 Hz en Royaume Uni) correctement raccordée à la terre.

Le four à pain *Bread Bakery*® doit être installé sur une ligne protégée par un fusible d'au moins 10 ampères (T).

Installation

1. N'utilisez pas cet appareil à l'extérieur. Il est exclusivement conçu pour être utilisé à l'intérieur.
2. Posez l'appareil sur une surface de travail plane, ferme et sèche. Evitez de le poser sur une surface instable ou sur du textile (nappe, tapis, etc.).
3. Pour que la cuisson soit parfaite, l'appareil ne doit jamais être utilisé dans le voisinage immédiat de sources de chaleur ou dans une pièce où l'humidité est élevée.
4. Comme son coffret chauffe pendant la cuisson, l'appareil doit toujours se trouver à 5 cm minimum du mur et des objets environnants.

CONSEILS IMPORTANTS

1. Si le cordon d'alimentation est endommagé, il devra être remplacé par le fabricant ou son d'entretien ou par une personne de compétence similaire afin d'éviter tout danger.
2. N'essayez jamais de réparer vous-même cet appareil. S'il doit être vérifié, réglé ou réparé, déposez-le chez votre revendeur Panasonic qui le confiera à un technicien compétent et agréé.
3. Ne plongez pas l'appareil, sa fiche ou son cordon d'alimentation dans l'eau ou d'autres liquides.
4. Ne laissez jamais le cordon d'alimentation pendre depuis le bord de la table ou de la surface de travail. Veillez à ce qu'il n'entre pas en contact avec des surfaces chaudes.
5. Ne retirez jamais le moule à pain et ne débranchez pas l'appareil pendant l'utilisation. Le programme en cours s'arrête alors et ne peut reprendre que si le four est remis en marche dans les 10 minutes, puisqu'il possède une mémoire de 10 minutes. S'il est remis sous tension endéans ce laps de temps, le déroulement du programme reprend automatiquement.
6. Pendant la marche, n'obstruez pas les orifices de ventilation de l'appareil. Ne posez jamais un vêtement ou toute autre couverture sur l'appareil.
7. N'ouvrez pas l'appareil une fois que le pétrissage de la pâte terminé. Cela pourrait altérer la levée et la cuisson du pain.
8. Lorsque vous retirez le moule à pain encore chaud, alors qu'il renferme le pain qui vient d'être cuit, munissez-vous d'un linge ou de gants isolants, car le moule et le corps de l'appareil sont très chauds.
9. Veillez à ce que l'intérieur de l'appareil et le moule à pain soient toujours propres afin de préserver le bon déroulement du programme de cuisson.
10. Placez l'appareil hors de portée des enfants. N'autorisez son utilisation par des enfants que sous la surveillance étroite d'adultes et pour autant que des instructions précises aient été préalablement données aux enfants afin qu'ils puissent utiliser l'appareil en toute sécurité en comprenant bien les dangers inhérents à une mauvaise utilisation.
11. Cet appareil doit être utilisé pour la préparation de la pâte à pain ou à brioche, de la manière indiquée dans les instructions qui suivent.

Cet appareil est conforme à la directive C.E.E. 89/336, 93/68 (Pays membres de la C.E.E. uniquement)

FOR U.K. ONLY



CLASS I FOR BS415/BS3456

FOR YOUR SAFETY PLEASE READ THE FOLLOWING TEXT CAREFULLY.

This appliance is supplied with a moulded three pin mains plug for your safety and convenience.

A 13 amp fuse is fitted in this plug.

Should the fuse need to be replaced please ensure that the replacement fuse has a rating of 13 amps and that it is approved by ASTA or BSI to BS1362.

Check for the ASTA mark  or the BSI mark  on the body of the fuse.

If the plug contains a removable fuse cover you must ensure that it is refitted when the fuse is replaced.

If you lose the fuse cover the plug must not be used until a replacement cover is obtained.

A replacement fuse cover can be purchased from your local Panasonic Dealer.

IF THE FITTED MOULDED PLUG IS UNSUITABLE FOR THE SOCKET OUTLET IN YOUR HOME, THEN THE FUSE SHOULD BE REMOVED AND THE PLUG CUT OFF AND DISPOSED OF SAFELY. THERE IS A DANGER OF SEVERE ELECTRICAL SHOCK IF THE CUT OFF PLUG IS INSERTED INTO ANY 13 AMP SOCKET.

If a new plug is to be fitted please observe the wiring code as shown below.

If in any doubt please consult a qualified electrician.

WARNING...THIS APPLIANCE MUST BE EARTHED.

IMPORTANT

The wires in this mains lead are coloured in accordance with the following code;

| | |
|-------------------|---------|
| Green-and-yellow: | Earth |
| Blue: | Neutral |
| Brown: | Live |

As the colours of the wire in the mains lead of this appliance may not correspond with the coloured markings identifying the terminals in your plug, proceed as follows:

The wire which is coloured GREEN-and-YELLOW must be connected to the terminal in the plug which is marked with the letter E or by the Earth symbol \perp or coloured GREEN or GREEN-and-YELLOW.

The wire which is coloured BLUE must be connected to the terminal in the plug which is marked with the letter N or coloured BLACK.

The wire which is coloured BROWN must be connected to the terminal in the plug which is marked with the letter L or coloured RED.

How to replace the fuse.

Open the fuse compartment with a screwdriver and replace the fuse.

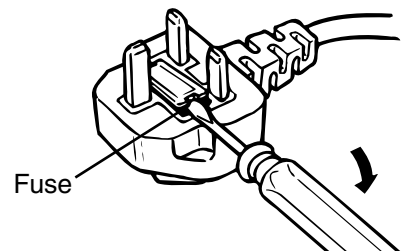

- This appliance requires a 13 AMP fuse.
- This apparatus was produced to BS 800 (1983).

Table of Contents

| | |
|--|-------|
| Basic Principles when Baking with <i>Bread Bakery</i> ®..... | 7 |
| -Basic Features..... | 7 |
| Baking Programs..... | 8 |
| Parts identification..... | 9 |
| Control panel-display/functions..... | 10 |
| How to use..... | 11–16 |
| -To use the timer for baking loaves only with the BAKE mode | 14 |
| -Using the BAKE RAPID mode | 14 |
| -Using the DOUGH mode | 15 |
| -Using the BAKE ONLY mode | 15–16 |
| How to clean..... | 16 |
| Slicing and storing the bread | 17 |
| Leakage of bread ingredients from the bread pan..... | 17 |
| Specifications..... | 17 |
| Display Indications for Abnormal Conditions..... | 18 |
| Before calling for service | 19–20 |

Inhoudstafel

| | |
|---|-------|
| Basisprincipes bij het bakken met de <i>Bread Bakery</i> ® | 35 |
| Basiskenmerken | 35 |
| Verloop van het bakproces | 36 |
| Onderdelen | 37 |
| Bedieningspaneel-Display/Functies | 38 |
| Gebruiksaanwijzing | 39–44 |
| -Gebruiken van de timer | 42 |
| -Gebruik van de BAKE RAPID modus | 42 |
| -Gebruik van de DOUGH modus | 43 |
| -Gebruik van de BAKE ONLY modus..... | 43–44 |
| Het toestel schoonmaken | 44 |
| Snijden en bewaren van het brood | 45 |
| De ingrediënten lopen over in het bakblik | 45 |
| Technische gegevens | 45 |
| Aanduidingen op het display bij ongewone situaties..... | 46 |
| Alvorens een beroep te doen op een Service Center (dienst-na-verkoop)..... | 47–48 |

Inhaltsübersicht

| | |
|--|-------|
| Brot- und Teigprogramme..... | 21 |
| - Wahl des Programms..... | 21 |
| - Wahl des Brot-/Teigtyps..... | 21 |
| - Wahl der Brotgröße und des Bräunungsgrads..... | 21 |
| Zubereitungsphasen der Programme inkl. der Brot-/Teigtypen..... | 22 |
| Schematische Ansicht des Gerätes..... | 23 |
| Bedienfeld..... | 24 |
| Bedienung des Brotbackautomaten..... | 25–30 |
| -Brotbacken mit Zeitvorwahl | 28 |
| -Der Betrieb mit "Brot schnell" | 28 |
| -Der Teigbetrieb..... | 29 |
| -Das Programm "Backen" | 29–30 |
| Reinigung und Pflege | 30 |
| Lagerung des Brotes..... | 31 |
| Austreten von Zutaten aus der Backform..... | 31 |
| Technische Daten..... | 31 |
| Anzeige bei Funktionsstörungen | 32 |
| Überprüfungstabelle..... | 33–34 |

Table des matières

| | |
|--|-------|
| Principes de base pour la cuisson du pain à l'aide du <i>Bread Bakery</i> ® | 49 |
| Caractéristiques de base | 49 |
| Procédures de cuisson..... | 50 |
| Nomenclature des pièces | 51 |
| Fonctions du panneau de commande/Panneau d'affichage.. | 52 |
| Mode d'emploi..... | 53–58 |
| -Utilisation du programmeur..... | 56 |
| -Utilisation du mode BAKE RAPID | 56 |
| -Utilisation du mode DOUGH | 57 |
| -Utilisation du mode BAKE ONLY | 57–58 |
| Nettoyage de l'appareil..... | 58 |
| Découpage du pain en tranches et conservation..... | 59 |
| Fuites au niveau du moule..... | 59 |
| Caractéristiques techniques..... | 59 |
| Indications en cas de défaillance..... | 60 |
| Mesures à prendre avant d'appeler le service technique..... | 61–62 |

English

Deutsch

Nederlands

Français

Basic Features

Choice of bread modes

- BASIC** For producing loaves of bread using white or brown strong flour as the major ingredient.
- WHOLE WHEAT** For loaves using wholemeal strong flour as the main ingredient.
- MULTIGRAIN** For breads with cereals/grains such as rye, etc. mainly using wholemeal strong flour.
- FRENCH** For loaves with crisp crust and open texture. It has crisp taste because sugar is not included in the ingredients.
- PIZZA** A rapid dough mode for pizza, focaccia and other Italian breads.
- BAKE ONLY** A mode for baking cakes only.

Choice of baking modes

- BAKE** The unit automatically mixes ingredients, kneads the dough, rises it and bakes it.
- BAKE RAPID** The unit mixes ingredients, kneads the dough, rises it and automatically bakes it faster than the standard BAKE mode.
- BAKE SANDWICH** . . . The unit automatically makes a medium size loaf of bread with a soft crust suitable for sandwich slices.
- BAKE RAISIN** The unit automatically makes bread as in the BAKE mode. A beeper sounds to let you know when to add dried fruits, such as raisins. This is to prevent them from being crushed during the kneading process.
- DOUGH** The unit automatically prepares dough for pizzas, dinner rolls, doughnuts, croissants, etc.
- DOUGH RAISIN** The unit automatically prepares dough as in the DOUGH mode. A beeper sounds to let you know when to add dried fruits as in the BAKE RAISIN mode.
- A 13-hour timer allows you to prepare everything the night before and wake up to the aroma of freshly baked bread. (Certain BAKE mode only). The result may differ when the timer is used.
 - The beep sounds eight times when baking in the BAKE modes or rising of dough in the DOUGH modes is completed.
 - The beep also sounds in the BAKE RAISIN and DOUGH RAISIN modes, when the machine pauses for 1 minute during the kneading process to add the raisins, chopped dried fruits and / or nuts.

Choice of size and crust colour

The selection of size and crust colour is possible for the following modes:
 If not selected, the *Bread Bakery*® will automatically select L size with a medium crust.

| Mode | Size Selection | | | Crust Colour Selection | | |
|-------------------------|----------------|---|---|------------------------|--------|-------|
| | L | M | S | Dark | Medium | Light |
| BASIC BAKE | | | | | | |
| BASIC BAKE RAPID | | | | | | |
| BASIC BAKE RAISIN | | | | | | |
| WHOLE WHEAT BAKE | | | | | | |
| WHOLE WHEAT BAKE RAPID | | | | | | |
| WHOLE WHEAT BAKE RAISIN | | | | | | |

• Size and crust colour will be affected by the room temperature and the quality of flour and/or other ingredients.

Baking Programs

- NOTE:**
- The duration of each process is only approximate and will vary according to the ambient temperature.
 - The following time is when the timer is not used. (The availability of the timer for the mode is indicated with a tick (✓) in the “timer” column.)
 - There will be keep-warm of up to 60 minutes after the baking is complete until the STOP pad is pressed, for all BAKE (loaf) modes. The keep-warm is not available for the DOUGH modes and the BAKE ONLY mode.
 - For Bake Raisin & Dough Raisin modes, there will be a break of 1 minute during the kneading process to add dried fruits and nuts.

BAKE (loaf) modes

| Mode | | Basic Bake Basic Bake Sandwich | Basic Bake Rapid | Basic Bake Raisin | Whole Wheat Bake Whole Wheat Bake Sandwich Multigrain Bake | Whole Wheat Bake Rapid | Whole Wheat Bake Raisin | French Bake | Bake Only |
|---------------------------------|-------|--------------------------------------|---------------------|------------------------------|---|---------------------------|------------------------------|------------------------------|-------------|
| P r o c e s s | Rest | 30 ~ 60 min | — | 30 ~ 60 min | 60 ~ 90 min | 15 min | 60 ~ 90 min | 40 min ~ 1 hr 55 min | — |
| | Knead | 15 ~ 25 min | 15 ~ 20 min | 15 ~ 25 min | 10 ~ 20 min | 10 ~ 20 min | 10 ~ 20 min | 10 ~ 20 min | — |
| | Rise | 1 hr 55 min ~ 2 hr 25 min | approx. 1 hour | 1 hr 55 min ~ 2 hr 25 min | 2 hr 25 min ~ 2 hr 55 min | approx. 1 hr 40 min | 2 hr 25 min ~ 2 hr 55 min | 2 hr 55 min ~ 4 hr 10 min | — |
| | Bake | 50 min | 35 min | 50 min | 50 min | 45 min | 50 min | 55 min | 15 ~ 70 min |
| Total | | 4 hours | 1 hr 55min | 4 hours | 5 hours | 3 hours | 5 hours | 6 hours | 15 ~ 70 min |
| Timer | | ✓ | | | ✓ | | | ✓ | |

DOUGH modes

| Mode | | Basic Dough Basic Dough Raisin | Whole Wheat Dough Whole Wheat Dough Raisin Multigrain Dough | French Dough | Pizza Dough |
|---------------------------------|-------|--------------------------------------|--|------------------------------|-------------------|
| P r o c e s s | Rest | 30 ~ 50 min | 55 ~ 75 min | 40 ~ 95 min | — |
| | Knead | 15 ~ 25 min | 10 ~ 20 min | 10 ~ 20 min | 10 ~ 15 min |
| | Rise | 1 hr 15 min ~ 1 hr 35 min | 1 hr 45 min ~ 2 hr 5 min | 1 hr 45 min ~ 2 hr 40 min | 10 ~ 15 min |
| | Knead | — | — | — | Approx. 10 min |
| | Rise | — | — | — | Approx. 10 min |
| Total | | 2 hr 20 min | 3 hr 15 min | 3 hr 35 min | 45 min |
| Timer | | | | | |

Parts identification

English

Bread pan

Slide in the pan to the correct position in the unit.

Twist slightly anti-clockwise to remove.

To remove

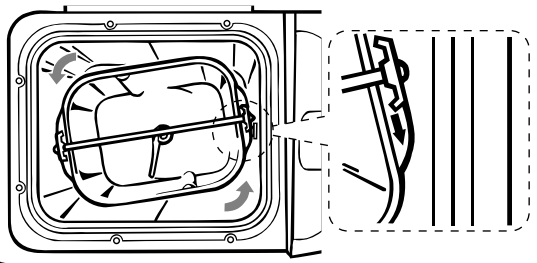

Kneader mounting shaft

Control panel

Body

Lid

Kneading blade

Handle

Measuring spoon

Use to measure sugar, salt, etc.

Tablespoon (approx. 15 ml)
(1/2 tablespoon marked)

Teaspoon (approx. 5 ml)
(1/4, 1/2 & 3/4 teaspoon marked)

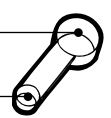

Measuring cup

Use to measure liquids.
(1 cup/8 fl. oz./240 ml)



Cord

Plug*

*The shape of plug differs in different countries of EU.

Control panel-display/functions

Be sure you understand the function of each pad before using the *Bread Bakery*®.

NOTE: The unit has a protective film overlay on the control panel to prevent scratching or marring during shipping.

You may peel this film off and discard it.

English

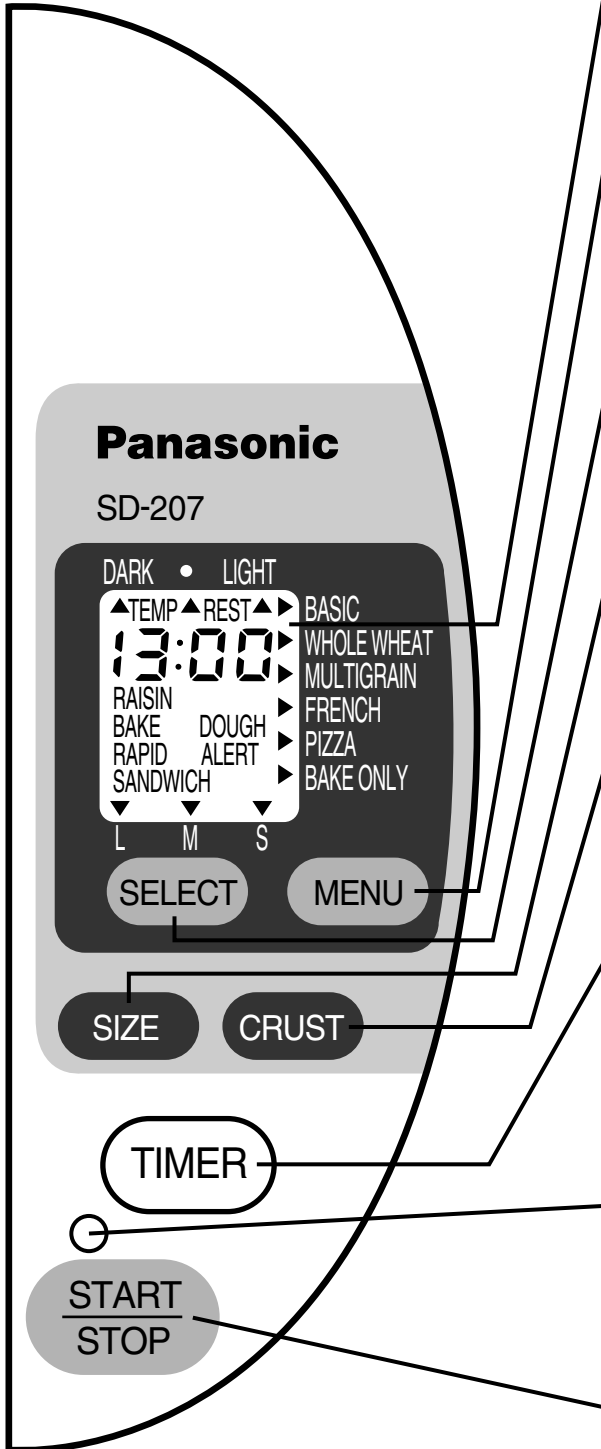

Display window

All modes and indications are shown here for reference.

MENU

Press to select the type of bread: BASIC, WHOLE WHEAT, MULTIGRAIN, FRENCH, PIZZA or BAKE ONLY. (It is not necessary to press this pad for BASIC.) Each time the pad is pressed, the display will change accordingly.

SELECT

Press to select the bake mode: BAKE, BAKE RAPID, BAKE SANDWICH, BAKE RAISIN, DOUGH or DOUGH RAISIN. (It is not necessary to press this pad for BAKE.) Each time the pad is pressed, the display will change accordingly.

SIZE

Press this pad to select the size of the loaf for: BAKE, BAKE RAPID & BAKE RAISIN modes of BASIC and WHOLE WHEAT loaves.

CRUST

Press this pad to select the colour of the crust for BAKE, BAKE RAPID & BAKE RAISIN modes of BASIC loaf.

TIMER

Press this pad to set the timer and to set the baking time for BAKE ONLY mode. The time will advance 10 minutes each time this pad is pressed. (1 minute for the BAKE ONLY mode.) The timer setting will change rapidly if constant pressure is applied to the pad.

Indicating light

The red light will be lit when in operation. It will flash when the bread baking or the dough making is completed. It will also flash in a different frequency when operated in abnormal conditions.



START/STOP

Press this pad to start operation or begin the timer. Press this pad to stop operation or cancel the timer setting. To stop operation, the pad must be pressed and held for 1 second.

How to use

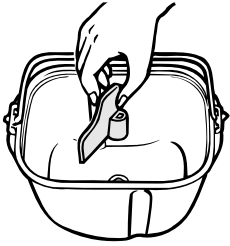
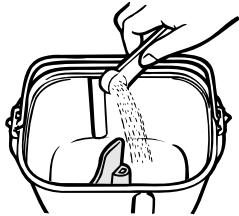
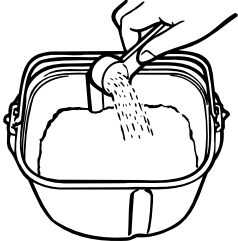
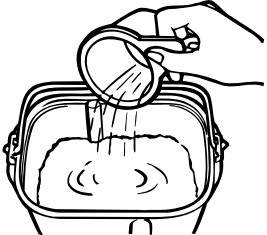
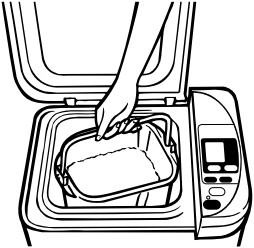
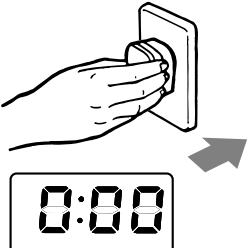
English

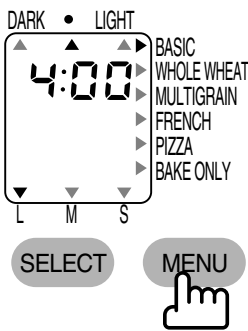
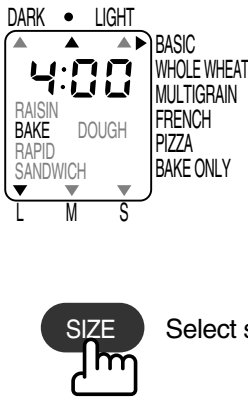
| | Steps | Notes |
|---|--|---|
| 1 |  <p>Remove the bread pan from the unit.</p> <p>Twist slightly anti-clockwise and pull up, using the handle.</p> <p>Mount the kneading blade on the shaft.</p> <p>Make sure that the kneading blade and the kneading shaft are free of bread crumbs.</p> | <p>The kneading blade is designed to fit loosely on the shaft with some loose turning.</p> |
| 2 |  <p>Place <i>Easy Blend yeast</i> inside the bread pan.</p> | <p>For best results, place the yeast first, so that it is at the bottom of all other ingredients.</p> |
| 3 |  <p>Place flour and all dry ingredients inside the bread pan.</p> <p>RAISIN modes only</p> <p>You may place dried fruits (e.g. raisins) later when the beeper sounds to prevent them from being crushed (see step 10.)</p> | <p>Flour, dry milk, salt, sugar, butter, etc., first.</p> |
| 4 |  <p>Pour water and other liquids, if any, into the bread pan.</p> | |
| 5 |  <p>Place the bread pan inside the body.</p> <p>Be sure the bread pan contacts the bottom of the unit.</p> <p>Fold the handle down.</p> | <p>Wipe off any moisture or foreign matter from the outside of the bread pan before placing it in the unit.</p> <p>If the bread pan is not placed correctly, the dough will not be kneaded properly.</p> |
| 6 |  <p>Close the top lid.</p> <p>Plug into a 230 (230 ~ 240 for U. K.) volt outlet.</p> <p>0:00 will light up.</p> | <p>Position the unit away from edge of the table or counter-top.</p> <p>The unit may vibrate or move during the kneading process.</p> <p>Place the unit where it will not fall off should the unit move during the kneading process.</p> |

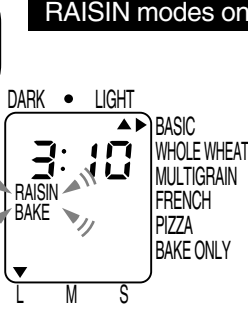
| | Steps | Notes |
|----|---|--|
| 7 |  <p>Press MENU to choose the type of bread indicated on the right of display.</p> <p>For BASIC, it is not necessary to press this pad.</p> <p>For BAKE ONLY program, refer to P.15 – 16 for instructions.</p> | See “Choice of bread modes” on P. 7. |
| 8 |  <p>Press SELECT to choose BAKE RAPID, BAKE SANDWICH, BAKE RAISIN, DOUGH or DOUGH RAISIN.</p> <p>For BAKE, it is not necessary to press this pad.</p> <p>Select size.</p> <p>Select crust colour.</p> | <p>See “Choice of baking modes” on P. 7.</p> <p>The mode you require will flash.</p> <p>See availability of size and colour selection on P. 7.</p> |
| 9 |  <p>Press START/STOP.</p> <p>“Rest” begins. The resting settles the temperature of the bread pan and ingredients.</p> <p>After rest, the process will proceed to knead, then to rise and finally, bake.</p> <p>The time remaining until the bread is finished is displayed in hours and minutes. (3:59, 3:58···)</p> <p>The above display is for BASIC-BAKE, L size, medium colour.</p> | <p>When TEMP blinks, see P.18.</p> <p>There will be no mixing action during resting.</p> <p>A clicking noise may be heard during operation. This is not a malfunction.</p> <p>For information of the process of each mode, see P. 8.</p> <p>The time required for each of the steps will vary according to factors such as voltage fluctuation and room temperature.</p> |
| 10 | <p>RAISIN modes only</p>  <p>In the last part of kneading, there will be two sessions of beep sound. RAISIN on display will blink and kneading will stop for 1 minute.</p> <p>Add the dried fruits (e.g. raisins) during this period to prevent them from being crushed.</p> <p>Close the lid and leave the unit. When 1 minute has passed, kneading will begin again and the RAISIN will stop blinking.</p> <p>The above display is for BASIC-BAKE RAISIN, L size, light colour.</p> | <p>For BASIC: 42~72 minutes from START.</p> <p>For WHOLE WHEAT: 72~102 minutes from START.</p> <p>Do not put your finger in the dough, or touch the bread pan while adding the dried fruits.</p> <p>During operation, do not remove the pan, nor unplug the power cord.</p> <p>The timer cannot be used for this mode.</p> |

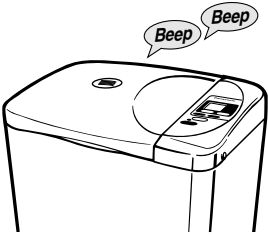
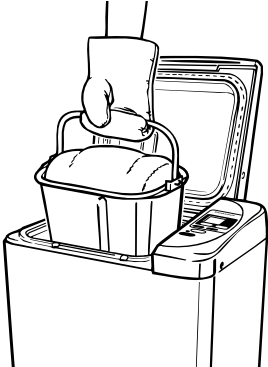
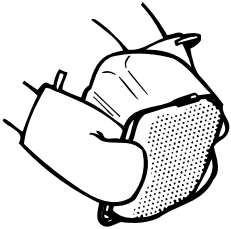
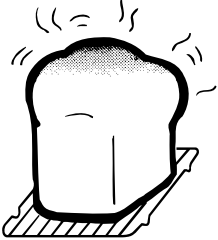
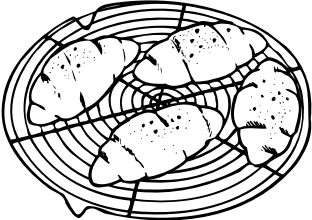
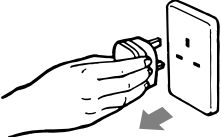
| | Steps | Notes |
|----|---|---|
| 11 |  <p>The beeper will sound eight times and the indicating light will flash when the bread is baked, or the dough is completed.</p> | |
| 12 |  <p>Promptly open the lid and remove the bread pan using oven gloves.</p> <p>Press START/STOP. The unit keeps the bread warm for 1 hour or until START/STOP is pressed to prevent condensation of the steam.</p> <p>For DOUGH modes, follow each recipe directions for further steps instructed in the cook book.</p> | <p>The bread pan will be very hot. Do not place it on any plastic surfaces. Handle carefully.</p> <p>If the bread is left in the unit, further browning of crust colour may occur.</p> |
| 13 |  <p>Turn the pan upside down. Shake the pan several times to release the bread.</p> <p>If the kneading blade comes out with the bread, use a heat-resistant plastic utensil to remove it.</p> <p>For DOUGH modes, when baking is completed, remove from the oven, using oven gloves.</p> | <p>The bread and the kneading blade will be very hot.</p> <p>A metal utensil may scratch the finish of the kneading blade.</p> |
| 14 |   <p>Place the bread on a wire rack to cool and allow the steam to escape.</p> | <p>See “Slicing and storing the bread” on P. 17.</p> |
| 15 |  <p>Unplug after use.</p> <p>—Allow at least 1 hour for the unit to cool down before the next use.</p> | |

To use the timer (BAKE mode only)

Follow the same steps as in pages 11–12 except step 9.
For step 9, follow the instructions below.

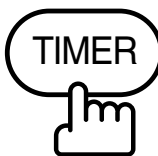
| Steps | Notes |
|--|---|
|  <p>Press TIMER to set the amount of time in which you want the bread to be ready.</p> <p>Time may be set for any length of time from 4 hours to 13 hours for BASIC, from 5 hours to 13 hours for WHOLE WHEAT and MULTIGRAIN, from 6 hours to 13 hours for FRENCH.</p> | <p>See P. 10 for further explanation of the timer pads.</p> |

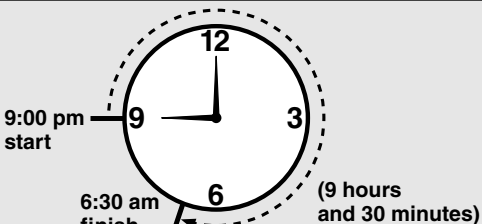

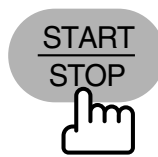

Example:
If the present time is 9:00 pm, and you want the bread to be finished at 6:30 am tomorrow morning, set the timer to *9:30* (9 hours and 30 minutes), the time required until the completion of the bread.

| | |
|--|--|
|  <p>Press START/STOP.</p>  <p>The time remaining before the bread is finished is displayed in hours and minutes.</p> <p>The above display is for BASIC-BAKE, L size, medium colour.</p> | <p>There will be no action while the timer is working.</p> |
|--|--|

Using the BAKE RAPID mode



“ Follow the previous steps 1-6. For step 7, choose either **BASIC** or **WHOLEWHEAT** (there is no **BAKE RAPID** mode for the **MULTIGRAIN** or **FRENCH**). For steps 8 & 9, follow the instructions below.”

| | | | |
|---|---|--|--|
|  <p>SELECT</p> | <p>Press SELECT pad to choose BAKE RAPID.</p> <p>Then select size and crust colour.</p> |  | <p>The remaining time is displayed in hours and minutes.</p> |
|  <p>START/STOP</p> | <p>Press START pad.</p> | <p>The above display is for BASIC-BAKE (RAPID) mode, L size, medium colour.</p> | |



The timer cannot be used for this mode.



Using the DOUGH mode

Follow the previous steps 1–7.

| | Steps | Notes |
|----|---|---|
| 8 |  <p>Press to select DOUGH .</p> | <p>Dough will flash.</p> <p>Operation begins after the rest condition to settle the temperature of the bread pan and ingredients.</p> |
| |  <p>Press START pad. DOUGH will stop flashing.</p> <p>The remaining time is displayed in hours and minutes. * There will be no mixing action after the START pad is pressed. (Time will be longer in hot temperatures).</p> | |
| 9 | <p>The beeper will sound eight times and the indicating light will flash when the dough is completed. Press STOP pad when the beeper stops. Remove the bread pan. Close the lid. Unplug after use.</p>  <p>The display will go out when the beeper stops, but the indicating light will flash until the STOP pad is pressed.</p> | |
| 10 | <p>Shape and give dough final rising before baking in a conventional oven as per the recipes given.</p> | |
| 11 | <p>When baking is completed, remove from the oven, using your oven gloves and cool on a wire rack.</p> | <p>The timer cannot be used for this mode.</p> |



Using the BAKE ONLY mode

| | Steps | Notes |
|---|---|---|
| 1 |  <p>Prepare cake in a separate mixing bowl.</p> | <p>Follow instructions in the Cookbook for details.</p> |
| 2 |  <p>Pour the mixture into the bread pan. (The kneading blade must be removed.)</p> | |
| 3 |  <p>Press MENU to choose BAKE ONLY.</p> | |

| | Steps | Notes |
|---|---|---|
| 4 |  <p>Press TIMER to set the required time. (Between 15 to 70 minutes.) The TIMER cannot be used to delay the start of baking.</p> | Time indication starts from 30 minutes and moves up to 1 hour 10 minutes in 1 minute increment. |
| 5 |  <p>Press START / STOP.</p> | |
| 6 | <p>Follow the same steps 11-15 on P. 13 to complete baking.</p> <p>Note: Upon completion of baking, you may check the consistency of the baked product by piercing the centre with a skewer. If the baking is still insufficient, you may additionally bake by repeating above steps 3 & 4. The additional baking time may be set as long as the accumulated baking time does not exceed 70 minutes.</p> | <div style="border: 1px solid black; padding: 5px;"> <p>When checking with a skewer, take utmost care not to burn yourself as the oven cavity will be extremely hot.</p> </div> |

How to clean

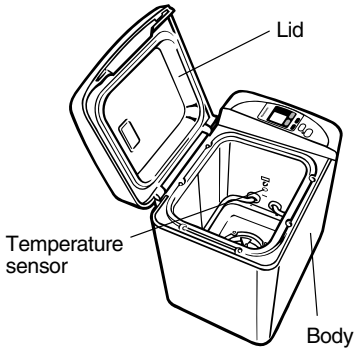
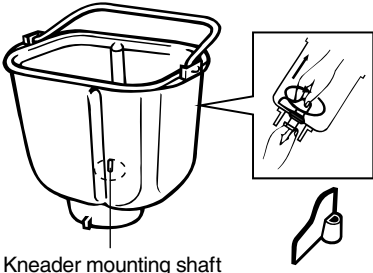
Before cleaning the unit, unplug and allow the unit to cool.

| | |
|---|---|
|  | <p>Body and Lid Body and lid should be wiped clean with a damp cloth. Use only mild liquid detergent. For baked-on materials, use Scotch Brite nylon felt pads and detergent on the interior.</p> <p>Do not use cleansers, steel wool pads, or other abrasive materials.</p> <p>Do not use benzine, thinner, alcohol, etc.</p> <p>Temperature sensor Wipe gently and avoid deforming the temperature sensor.</p> |
|  | <p>Bread pan and kneading blade If the kneading blade cannot be easily removed from the pan by twisting the mounting shaft, pour lukewarm water into the cooled pan and allow to soak for 5–10 minutes. Remove the blade.</p> <p>Always remove the blade and wash the pan with mild, liquid detergent after each use.</p> <p>Do not use other abrasive materials or otherwise, the pan may be scratched.</p> <p>These parts are not dishwasher safe.</p> |
|  | <p>Measuring cup and spoon Rinse and wipe dry.</p> <p>These parts are not dishwasher safe.</p> |

1. Be sure that the unit and the bread pan have dried completely before storing.
2. On the interior of the body some discolouration may occur with use.

Slicing and storing the bread

Cool the bread on a wire rack before slicing or storing the bread.

Slicing homemade bread

Homemade bread can be cut with a bread knife.



Place the loaf on its side and cut with a sawing motion.

Storing homemade bread

After cooling the bread completely at room temperature, wrap it in a foil or a plastic bag to preserve freshness.

To enjoy the taste of freshly baked homemade bread, try to consume your bread as soon as possible.

For longer storage, wrap well and store in the freezer.

It is better to slice the loaf before freezing.

Leakage of bread ingredients from the bread pan

With extended use, a small quantity of ingredients may leak out from the outlet of the bread pan. This is normal. The bread pan is designed so that the ingredients in the kneader mounting shaft unit may be discharged to prevent rotation stoppage.

When the kneader mounting shaft does not rotate, it is necessary to replace the kneader mounting shaft unit with a new one.

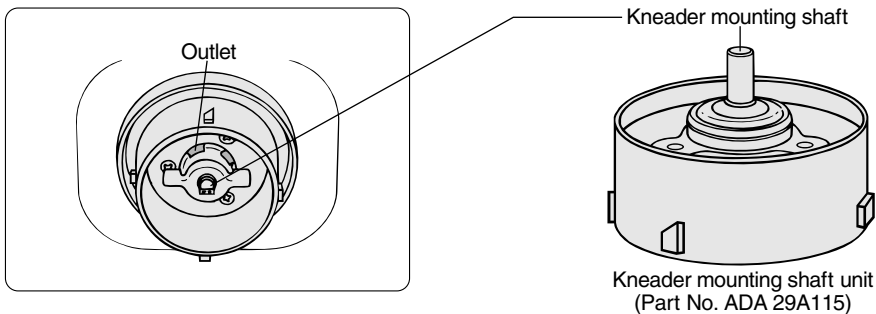

Consult with your authorised Panasonic Service Centre for servicing or for purchase of replacement parts.



Specifications

| | |
|------------------------|--|
| Power supply | 230V (230–240V for U. K.) AC 50 Hz |
| Power consumed | 550 W |
| Capacity | max. 500 g of strong flour min. 300 g of strong flour |
| Timer | Digital timer (up to 13 hours) |
| Protective device | Self-resetting motor protector |
| Dimensions (H X W X D) | approx. 35.5 X 34.0 X 23.2 cm |
| Weight | approx. 7.1 kg. |
| Accessories | Measuring cup, Measuring spoon |

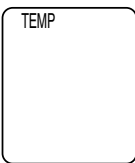
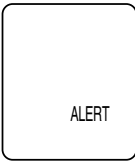
Display Indications for Abnormal Conditions

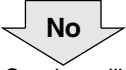
| Condition | Reason/Cause | How to reset/restart |
|---|---|---|
|  <p>TEMP appears on display.</p> | <p>The unit is hot (above 40°C/105°F). This may occur during repetitive use. You must allow the unit to cool down before reusing.</p> | <p>Leave the unit as it is.</p> <p>When the unit has cooled to below 40°C/105°F, TEMP will disappear from the display window and the red indicating light will go out.</p> <p>This indicates that the unit is now ready to use.</p> |
|  <p>ALERT is on display.</p> | <p>There has been a 10-minute or less power cut. (The power plug has been inadvertently pulled out or the breaker has activated.)</p> | <p>If the interruption in the power supply is momentary, the operation will not be affected.</p> <p>If the power is restored within 10 minutes, the bread maker will operate again. However, the bread may not turn out well.</p> |
|  <p>0:00 is on display.</p> | <p>There has been more than 10 minutes power cut. (power failure, unplugging of the power cord, or a malfunctioning of household fuse or breaker).</p> | <p>Remove the dough and start again using all new ingredients.</p> |
| <p>Not baked at all, although the operation appears to have proceeded.</p> | <p>Motor protection device has activated. This only happens when the unit is overloaded and an excessive force is applied to the motor. After about 30 minutes, the motor automatically starts running again.</p> | <p>Check to see if the kneader mounting shaft can rotate.</p> <div style="display: flex; justify-content: space-around; align-items: center;"> <div style="text-align: center;">  <p>Yes</p> <p>Make sure you did not use too much or too hard/heavy ingredients, then start again using all new ingredients.</p> </div> <div style="text-align: center;">  <p>No</p> <p>Service will be required.</p> </div> </div> |

Motor protection device

If the unit is overloaded and an excessive force is applied to the motor, the protection device will stop the motor. After approximately 30 minutes, the motor will automatically start running again. It is recommended to restart with fresh ingredients.

Remedy 1

If the kneading blade is restricted by hard dough, take out the dough. The unit will restart 30 minutes later.

Remedy 2

Check to see if the kneader mounting shaft of the bread pan can rotate. If it can rotate, restart the bread maker after 30 minutes. If it cannot rotate, service will be required.

Before calling for service

English

| | | BAKING RESULTS: | | | |
|---|---|---|---|---|-----------------------|
| | | Neither the indicating light nor the display light up. | Smoke emitted from steam vent. Burning smell. | Sides of bread collapse and bottom is damp. | Bread rises too much. |
| | |  | | | |
| | | Please check the following: | | | |
| OPERATIONAL ERRORS | Unplugged. | | <input type="radio"/> | | |
| | Ingredient spilled on heater element. | | | <input type="radio"/> | |
| | Power interruption (display 0:00). | | | | |
| | START/STOP pad was pressed after starting. | | | | |
| | Top lid was open during operation. | | | | |
| | Mode selection was wrong (DOUGH mode was chosen). | | | | |
| | Bread left in bread pan too long after baking. | | | <input type="radio"/> | |
| | Bread sliced just after baking (Steam was not allowed to escape). | | | | |
| | Water added after kneading flour. | | | | |
| Kneading blade not installed properly in pan. | | | | | |
| INGREDIENT PROBLEMS | MEASUREMENT ERRORS | Flour | Not enough | | |
| | | | Too much | | <input type="radio"/> |
| | | Yeast | Not enough | | |
| | | | Too much | | <input type="radio"/> |
| | | | No yeast | | |
| | | Water | Not enough | | |
| | Too much | | | <input type="radio"/> | |
| | No sweetening agents | | | | |
| | Ingredients used other than prescribed. | | | | <input type="radio"/> |
| | Flour | Old flour used. | | | |
| | | Wrong type of flour used. | | | <input type="radio"/> |
| | Yeast | Yeast not placed in pan first, or liquids touched yeast before kneading. | | | <input type="radio"/> |
| | | Old yeast used. | | | |
| Wrong type of yeast used. | | | | | |
| Temperature of water was either too hot or too cold. (Not within optimum temperature range of $20 \pm 5^{\circ}\text{C}$.) | | | | | |

Brot- und Teigprogramme

Wahl des Programms

- Normal:** Für Brote und Hefeteige aus Weizenmehl Type 550 und/oder Type 1050.
- Vollwert:** Für Brote und Hefeteige aus Weizenvollkornmehl oder gemischten Weizenmehlsorten.
- Mehrkorn:** Für Brote und Hefeteige, denen Sauerteig, ganze und/oder geschrotete Getreidekörner (z. B. Roggen, Dinkel, Hafer, Gerste), Buchweizen, Hirse, Grieß, Kleie, Müsli, Cornflakes, gehackte Nüsse, Samen oder Kerne zugefügt werden.
- Französisch:** Für Brote mit einer sehr knusprigen Kruste und luftiger Porung sowie landestypischen Teigrezepturen, wie z.B. Baguette.
- Pizza:** Für die Zubereitung von Hefeteigen in einer sehr kurzen Zeit. Dadurch ist das Teigvolumen geringer als bei den weiteren Teigprogrammen. Geeignet für Pizza, Fladenbrot, Quiche etc.
- Backen:** Nur zum Abbacken von Teigrezepten laut beiliegendem Rezeptheft. Diese Teige werden nicht im Brotbackautomat geknetet oder gemixt, sondern separat.

Wahl des Brot-/Teigtyps

- Brot:** Zum Backen von Weizen- und Mischbroten sowie von Vollkorn- und Mehrkornbroten.
- Brot schnell:** Zum Backen von Broten in einer verkürzten Zeit (nur für die Programme Normal und Vollwert).
- Sandwich:** Für Brote mit einem hohen Butter- und Zuckeranteil und einer weichen, hellen Kruste. Besonders geeignet zum anschließenden Toasten.
- Rosinen-Brot:** Für Brote mit trockenen Früchten (z.B. Rosinen, Aprikosen). Damit die Früchte nicht zerschlagen, werden sie zu einem späteren Zeitpunkt dem Teig zugefügt (Signalton beachten).
- Teig:** Zur Herstellung von Hefeteigen für die Programme Normal, Vollwert, Mehrkorn, Französisch und Pizza.
- Rosinen -Teig:** Zur Herstellung von Hefeteigen mit trockenen Früchten wie z.B. Rosinen und Aprikosen, die zu einem späteren Zeitpunkt dem Teig zugefügt werden (Signalton beachten). Nur für die Programme Normal und Vollwert.

Hinweise:

- Der Brotbackautomat läßt sich für das Brotbacken 13 Stunden vorprogrammieren. Die Zubereitungs- und Backzeit sind in der Vorwahlzeit enthalten.
- Ist das Brotbacken bzw. die Teigzubereitung beendet, ertönt ein Signalton achtmal.
- Bei Rosinen- Brot/Teig ertönt während der Knetphase ebenfalls ein Signalton, um die Trockenfrüchte hinzuzufügen. Der Knetvorgang wird dann für eine Minute unterbrochen (siehe auch Seite 26).

Wahl der Brotgröße und des Bräunungsgrads

Für folgende Programme und Brottypen können Sie die Brotgröße und/oder Bräunungsstufe wählen:

| Programm | Brotgröße | | | Bräunungsgrad | | |
|-----------------------|-----------|----|----|---------------|--------|------|
| | L | M | S | dunkel | mittel | hell |
| Normal Brot | ja | ja | ja | ja | ja | ja |
| Normal Brot schnell | ja | ja | ja | ja | ja | ja |
| Normal Rosinen-Brot | ja | ja | ja | — | ja | ja |
| Vollwert Brot | ja | ja | ja | — | — | — |
| Vollwert Brot schnell | ja | ja | ja | — | — | — |
| Vollwert Rosinen-Brot | ja | ja | ja | — | — | — |

- Die Einstellung der Brotgröße ist abhängig von der Gesamtmehlmenge, beachten Sie hierfür die Angaben im beiliegenden Rezeptbuch.
- Die Brotgröße L und der Bräunungsgrad mittel sind bereits vorprogrammiert.
- Größe und Bräunung des Brotes werden ggf. zusätzlich durch Raumtemperatur, Qualität der Lebensmittel sowie durch unterschiedliche Zutaten beeinflusst.

Zubereitungsphasen der Programme inkl. der Brot-/Teigtypen

- Die Ihnen zur Verfügung stehenden Back- und Teigprogramme unterscheiden sich in ihren Gesamtzubereitungszeiten und in den Zubereitungsphasen Ruhen, Kneten, Aufgehen, ggf. Backen. Die unten angegebenen Zeiten sind Annäherungswerte.
- Diese Zubereitungsphasen sind in einigen Programmen zeitlich gleich lang, variieren aber in ihren Prozeßabläufen.
- Die Phasen sind abhängig von verschiedenen Faktoren, z.B. von Raumtemperatur, Luftfeuchtigkeit, Lebensmittelzutaten, etc.
- Jedes Programm beginnt zunächst mit einer Ruhephase, so daß ein Temperatúrausgleich der Back- oder Teigzutaten stattfinden kann.
- Eine Warmhaltephase bis zu 60 Minuten beginnt dann, wenn das gebackene Brot nicht sofort nach Ende des Backbetriebs aus dem Gerät genommen und die Stop-Taste gedrückt wird. Das Heizelement schaltet sich in zyklischen Abständen ein, wodurch die Feuchtigkeitsbildung im Gerät und in der Backform, bedingt durch das "Schwitzen" des Brotes, vermindert wird. Für die Teigprogramme und das Programm Backen setzt die Warmhaltephase nicht ein.
- Beim Teig und Rosinen-Teig Betrieb wird der Knetvorgang für eine Minute unterbrochen, um Trockenfrüchte zuzufügen (Signalton beachten). Nähere Informationen finden Sie auf der Seite 26.

Zeitablauf der Brotback-Programme

| Programm und Brottyp | | Normal Brot | Normal Brot schnell | Normal Rosinen-Brot | Vollwert Brot Vollwert Sandwich Brot Mehrkorn Brot | Vollwert Brot schnell | Vollwert Rosinen-Brot | Französisch Brot | Backen |
|----------------------------|----------|---------------------------------|---------------------|---------------------------------|--|-----------------------|---------------------------------|---------------------------------|--------------|
| P h a s e n | Ruhen | 30 – 60 Min. | — | 30 – 60 Min. | 60 – 90 Min. | 15 Min. | 60 – 90 Min. | 40 Min. – 1 Std. 55 Min. | — |
| | Kneten | 15 – 25 Min. | 15 – 20 Min. | 15 – 25 Min. | 10 – 20 Min. | 10 – 20 Min. | 10 – 20 Min. | 10 – 20 Min. | — |
| | Aufgehen | 1 Std. 55 Min. – 2 Std. 25 Min. | ca. 1 Stunde | 1 Std. 55 Min. – 2 Std. 25 Min. | 2 Std. 25 Min. – 2 Std. 55 Min. | ca. 1 Std. 40 Min. | 2 Std. 25 Min. – 2 Std. 55 Min. | 2 Std. 55 Min. – 4 Std. 10 Min. | — |
| | Backen | 50 Min. | 35 Min. | 50 Min. | 50 Min. | 45 Min. | 50 Min. | 55 Min. | 15 – 70 Min. |
| Gesamtzeit | | 4 Std. | 1 Std. 55 Min. | 4 Std. | 5 Std. | 3 Std. | 5 Std. | 6 Std. | 15 – 70 Min. |
| Zeitvorwahl | | max. 13 Std. | — | — | max. 13 Std. | — | — | max. 13 Std. | — |

Zeitablauf der Teig-Programme

| Programm und Teigtyp | | Normal Teig Normal Rosinen-Teig | Vollwert Teig Vollwert Rosinen-Teig Mehrkorn Teig | Französisch Teig | Pizza Teig |
|----------------------------|----------|------------------------------------|---|---------------------------------|--------------|
| P h a s e n | Ruhen | 30 – 50 Min. | 55 – 75 Min. | 40 – 95 Min. | — |
| | Kneten | 15 – 25 Min. | 10 – 20 Min. | 10 – 20 Min. | 10 – 15 Min. |
| | Aufgehen | 1 Std. 15 Min. – 1 Std. 35 Min. | 1 Std. 45 Min. – 2 Std. 5 Min. | 1 Std. 45 Min. – 2 Std. 40 Min. | 10 – 15 Min. |
| | Kneten | — | — | — | ca. 10 Min. |
| | Aufgehen | — | — | — | ca. 10 Min. |
| Gesamtzeit | | 2 Std. 20 Min. | 3 Std. 15 Min. | 3 Std. 35 Min. | 45 Min. |
| Zeitvorwahl | | — | — | — | — |

Schematische Ansicht des Gerätes

Deutsch

Backform

Stellen Sie die Form in das Gerät und drehen im Uhrzeigersinn, bis sich die Form nicht mehr weiterdrehen läßt. Jetzt befindet sich die Backform in der richtigen Position. Zur Entnahme drehen Sie in die entgegengesetzte Richtung

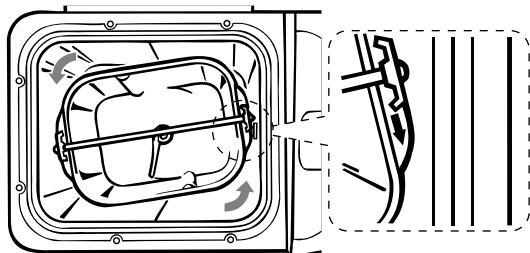

Antriebswelle
(bewegt den Knethaken während des Gerätebetriebs)

Bedienfeld

Gehäuse

Knethaken
(wird auf die Antriebswelle gesteckt)

Henkel

Deckel

Zubehör

Meßlöffel

zum Abmessen von Trockenhefe, Salz, Zucker usw.

Eßlöffel (EL)

(mit Teilmarkierung für 1/2 EL)

Teelöffel (TL)

(mit Teilmarkierung für 1/4, 1/2 und 3/4 TL)



Meßbecher

zum Abmessen von Flüssigkeiten, max. Fassungsvermögen: 240 ml



Kabel

Netzstecker

(die Form des Netzsteckers variiert in den Europäischen Ländern)

Bedienfeld

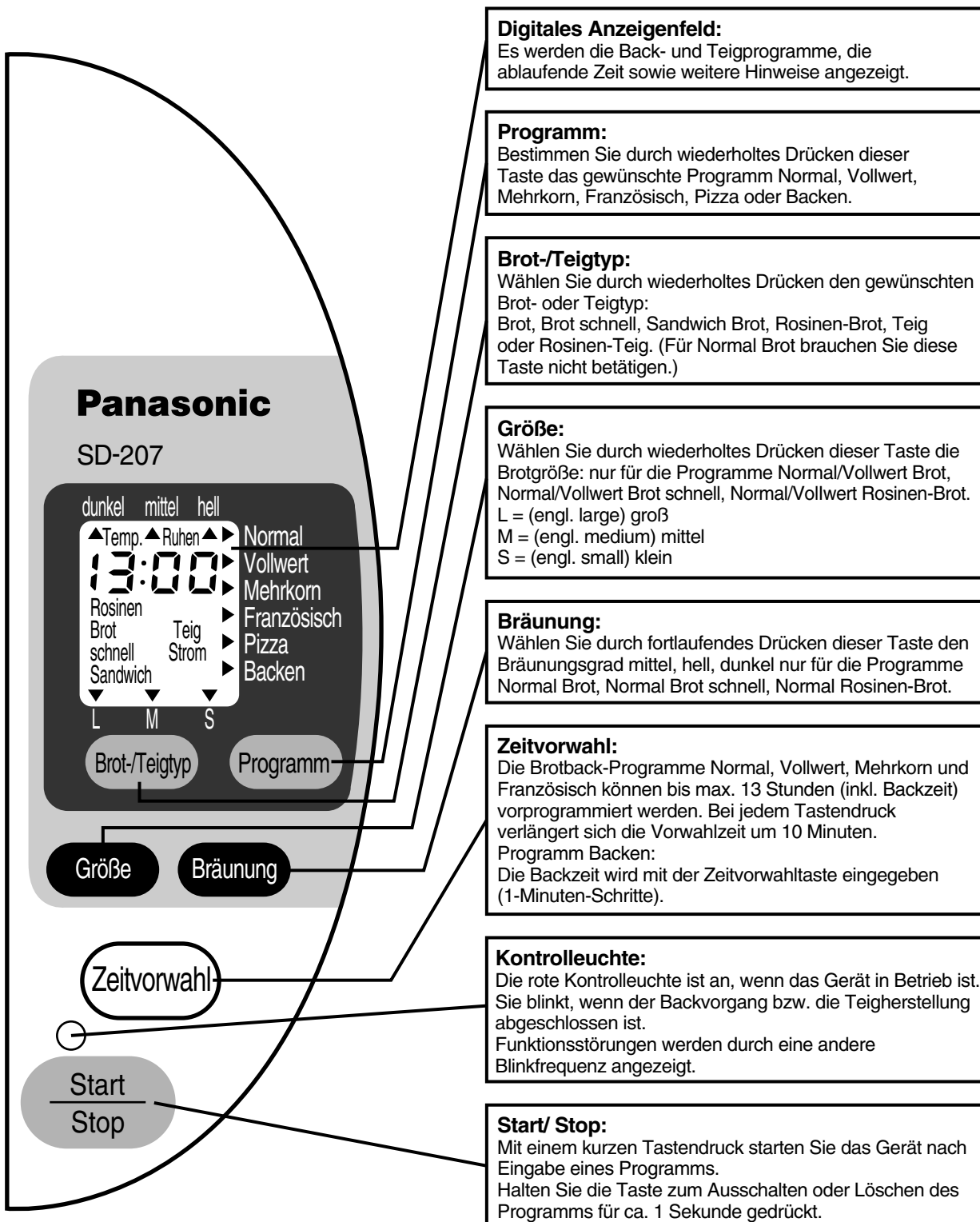

Bitte machen Sie sich mit den Funktionen der einzelnen Tasten vertraut, bevor Sie den Brotbackautomaten in Betrieb nehmen.

Das Bedienfeld ist mit einer Schutzfolie überzogen, um Transportschäden zu vermeiden. Ziehen Sie die Folie vor Gebrauch des Gerätes ab.

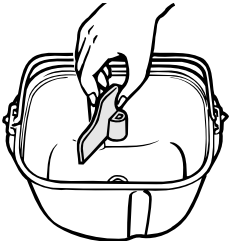
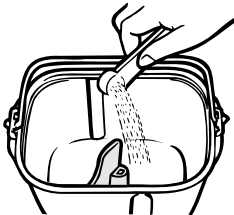
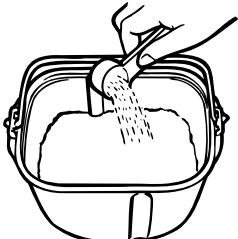
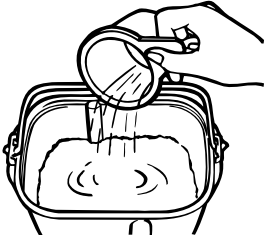
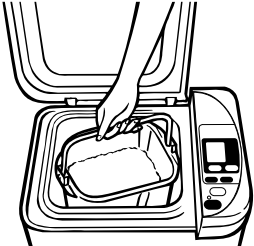

Bedienung des Brotbackautomaten

Deutsch

| | Bedienschritte | Anmerkungen |
|---|--|---|
| 1 |  <p>Nehmen Sie die Backform aus dem Gerät, indem Sie sie entgegen dem Uhrzeigersinn drehen und herausheben.</p> <p>Stecken Sie den Knethaken auf die Antriebswelle.</p> | <p>Achten Sie darauf, daß Backform, Knethaken und Antriebswelle sauber sind, und keine Brotrückstände haften bleiben.</p> <p>Der Knethaken ist dann richtig eingesetzt, wenn er noch etwas Spielraum hat.</p> |
| 2 |  <p>Geben Sie immer zuerst die Trockenhefe in die Backform.</p> | <p>Damit nicht vorzeitig ein Gärungsprozeß beginnt, sollte die Trockenhefe nicht mit Flüssigkeit in Verbindung kommen.</p> |
| 3 |  <p>Fügen Sie Mehl und dann alle weiteren trockenen Zutaten hinzu.</p> <p>Eine Ausnahme gilt für Rosinen-Brot/Teig: Geben Sie die Trockenfrüchte beim ertönen des Signaltons während der Knetphase zum Teig (siehe Seite 26, Bedienschritt 10).</p> | <p>Fügen Sie die Zutaten in der aufgeführten Reihenfolge laut Rezept hinzu: Mehl, Salz, Zucker, Butter, etc.</p> |
| 4 |  <p>Zum Schluß geben Sie das Wasser oder ggf. andere Flüssigkeiten in die Form.</p> | |
| 5 |  <p>Stellen Sie die Backform in das Gerät. Drehen Sie im Uhrzeigersinn bis die Form einrastet.</p> <p>Drücken Sie den Henkel herunter und schließen Sie den Deckel.</p> | <p>Versichern Sie sich, daß die Backform von außen sauber ist.</p> <p>Wenn die Form nicht richtig in das Gerät hineingestellt wird, kann der Teig ggf. nicht korrekt verknetet werden.</p> |
| 6 |  <p>Schließen Sie den Netzstecker an eine Steckdose 230V (230–240V für U.K.) an.</p> <p>Im Anzeigenfeld leuchtet 0:00 auf.</p>  | <p>Während des Betriebs kann das Gerät vibrieren und sich beim Knetvorgang bewegen.</p> <p>Stellen Sie den Brotbackautomat auf eine feste, ebene Stellfläche, von der das Gerät nicht herunterfallen kann.</p> |

Bedienschritte

Anmerkungen

7

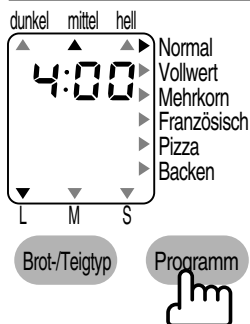

Betätigen Sie die Programm -Taste. Durch wiederholtes Drücken dieser Taste können Sie folgende Programme wählen; **Normal, Vollwert, Mehrkorn, Französisch, Pizza oder Backen.**

Für die Wahl des Programms Normal ist es nicht notwendig, diese Taste zu betätigen. Sie können mit dem Bedienschritt 8 fortfahren.

Im Anzeigenfeld erscheinen die Brot-/Teigtypen und "Brot" blinkt. Das gewählte Programm wird mit einem Pfeil gekennzeichnet.

Nähere Informationen zu den Programmen finden Sie auf der Seite 21.

Weitere Bedienung für das Programm **Backen** entnehmen Sie bitte den Seiten 29-30.

8

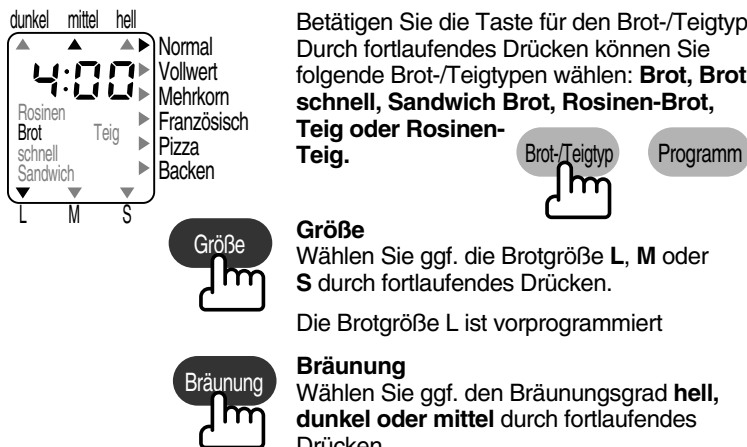

Betätigen Sie die Taste für den Brot-/Teigtyp. Durch fortlaufendes Drücken können Sie folgende Brot-/Teigtypen wählen: **Brot, Brot schnell, Sandwich Brot, Rosinen-Brot, Teig oder Rosinen-Teig.**

Größe
Wählen Sie ggf. die Brotgröße **L, M** oder **S** durch fortlaufendes Drücken. Die Brotgröße L ist vorprogrammiert

Bräunung
Wählen Sie ggf. den Bräunungsgrad **hell, dunkel oder mittel** durch fortlaufendes Drücken. Der Bräunungsgrad mittel ist bereits vorprogrammiert.

Im Anzeigenfeld blinkt der gewählte Brot-/Teigtyp und die entsprechende Programmzeit wird angezeigt.

Für die Programme Vollwert/ Mehrkorn oder Französisch Brot ist es nicht notwendig, diese Taste zu betätigen. Wählen Sie ggf. die Brotgröße und fahren Sie mit Bedienschritt 9 fort.

Nähere Informationen zu den Brot-/Teigtypen finden Sie auf der Seite 21.

Im Anzeigenfeld kennzeichnen Pfeile die Größe bzw. den Bräunungsgrad.

Brötgrößen
L = (engl. large) groß
M = (engl. medium) mittel
S = (engl. small) klein

9

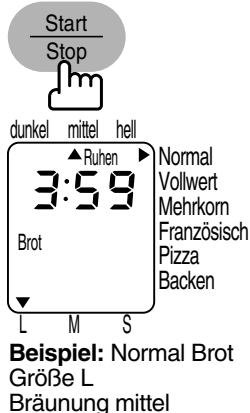

Betätigen Sie die Start/Stop-Taste.

Das gewählte Programm ist gestartet. Zunächst beginnt die Ruhephase, dann die Knet- und Aufgehphase und schließlich die Backphase.

Die Zeit läuft rückwärts in Minuten ab.

Wenn "TEMP" blinkt, siehe Seite 32.

Die Kontrolleuchte leuchtet auf.

Nähere Informationen über die Zubereitungsphasen finden Sie auf der Seite 22.

Während des Betriebs ist ein "Klicken" zu hören. Das ist normal und stellt keine Fehlfunktion dar.

10

Programm **Normal Rosinen-Brot/Teig** **Vollwert Rosinen-Brot/Teig**

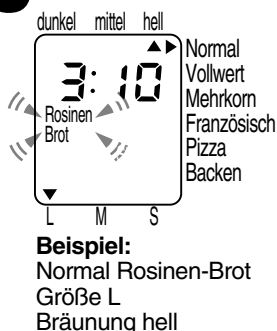

Während des Programmablaufs ertönt beim Knetvorgang zweimal ein viermaliger Signalton.

Der Knetvorgang wird für eine Minute unterbrochen und im Anzeigenfeld blinkt "Rosinen Brot".

Fügen Sie zu diesem Zeitpunkt die Trockenfrüchte zum Teig und schließen Sie anschließend wieder den Deckel.

Der Signalton erfolgt beim

- Normal-Programm 42-72 Min. nach dem Start
- Vollwert-Programm 72-102 Minuten nach dem Start.

Die Zeit ist abhängig von der Umgebungstemperatur und der Temperatur des Gerätes.

Berühren Sie bei der Zugabe der Trockenfrüchte nicht den Teig oder die Backform.

Nehmen Sie die Backform während des Betriebs nicht aus dem Gerät.

Für den Rosinen-Brot/Teig-Betrieb ist keine Zeitvorwahl möglich.

Bedienschritte

Anmerkungen

11



Wenn das Brot bzw. der Teig fertig ist, ertönt ein Signalton achtmal.

Die Kontrollleuchte blinkt. Das Anzeigenfeld ist erloschen.

12

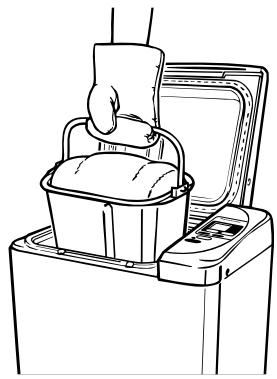

Betätigen Sie die Start/Stop-Taste.
Öffnen Sie sofort den Gerätedeckel und nehmen Sie die Backform aus dem Gerät. Verwenden Sie in jedem Fall Topfhandschuhe.

Achtung!
Nach dem Backbetrieb sind das Gerät und die Backform sehr heiß. Somit ist Vorsicht geboten.
Stellen Sie die heiße Backform in keinem Fall auf hitzeempfindliche Stellflächen.

Wird das Brot nach dem Backbetrieb nicht sofort aus dem Gerät herausgenommen, kann das Backergebnis beeinträchtigt werden.

13

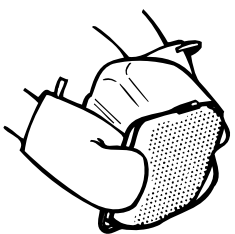

Drehen Sie die Backform um und schütteln Sie sie einige Male, damit sich das Brot löst.
Wurde ein Hefeteig zubereitet, nehmen Sie diesen aus der Form und verarbeiten ihn weiter laut Rezept.

Sollte sich der Kneithaken im gebackenen Brot befinden, entfernen Sie ihn mit einem Gegenstand aus Kunststoff.

14

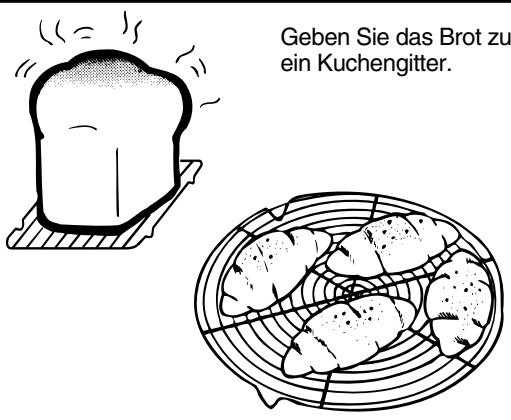

Geben Sie das Brot zum Auskühlen auf ein Kuchengitter.

Beachten Sie Seite 31 "Lagerung des Brotes".

15

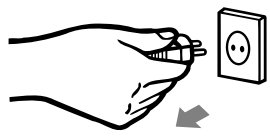



Ziehen Sie nach dem Gerätebetrieb den Netzstecker.

Lassen Sie das Gerät mindestens 1 Stunde auskühlen, bevor Sie es erneut in Betrieb setzen.

Brotbacken mit Zeitvorwahl

Befolgen Sie zunächst die Anweisungen zur Bedienung auf den Seiten 25 – 26, Bedienschritte 1 bis 8.

| Bedienschritte | Anmerkungen |
|--|---|
|  <p>Betätigen Sie die Taste für die Zeitvorwahl.</p> <p>Bei jedem Tastendruck verlängert sich die Zeit um 10 Minuten, d.h. der Brotbackprozeß beginnt mit Verzögerung.</p> <p>Sie können bis zu maximal 13 Stunden inkl. Backzeit vorprogrammieren.</p> | <p>Durch anhaltendes Drücken der Zeitvorwahltaste erreichen Sie die gewünschte Vorwahlzeit schneller.</p> |

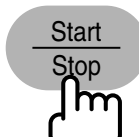
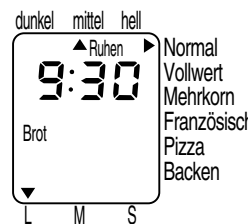

Beispiel:
Es ist 21.00 Uhr und das Brot soll am nächsten Morgen um 6.30 Uhr fertig gebacken sein. Dann müssen Sie die Zeitvorwahl auf 9 Stunden und 30 Minuten einstellen. Die Brotbackzeit ist in der Vorwahlzeit enthalten.

Betätigen Sie die Start/Stop-Taste. Die Kontrollleuchte leuchtet auf.

Die Gesamtzeit läuft rückwärts in Minuten ab.

Beispiel:
Normal Brot
Größe L
Bräunung mittel
Zeitvorwahl 9 Stunden und 30 Minuten

Der Betrieb mit "Brot schnell"

Mit dieser Ausstattung können Sie die Brotbackzeit der Programme Normal und Vollwert verkürzen (gilt nicht für Mehrkorn Brot oder Französisch Brot) Verfahren Sie für die Bedienung zunächst wie auf der Seite 25 Bedienschritte 1 bis 6 beschrieben.

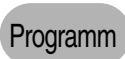
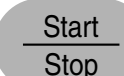
2.  
 1. Wählen Sie dann Programm **Normal** oder **Vollwert**.
 2. Betätigen Sie anschließend die Taste zur Wahl des Brot-/Teigtyps einmal. **Brot schnell** blinkt im Anzeigenfeld.
3. 
 3. Betätigen Sie die Starttaste. Die entsprechende Zubereitungszeit erscheint im Anzeigenfeld.

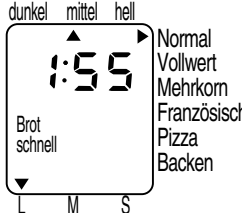

Beispiel:
Normal Brot schnell
Größe L
Bräunung mittel

Nähere Hinweise über die Zubereitungsphasen entnehmen Sie bitte der Seite 22.

Für den "Brot schnell"-Betrieb ist keine Zeitvorwahl möglich.

Der Teigbetrieb

Befolgen Sie zunächst die vorherigen Bedienschritte 1 – 7 auf den Seiten 25 – 26.

8

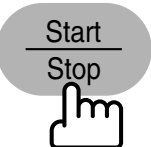

Wählen Sie durch wiederholtes Drücken der Taste Ihr gewünschtes Programm **Normal Teig**, **Normal Rosinen-Teig**, **Vollwert Teig**, **Vollwert Rosinen-Teig**, **Mehrkorn Teig** oder **Französisch Teig**.

Betätigen Sie die Start/Stop-Taste.

Das Programm ist gestartet, die Zeit läuft rückwärts in Minuten ab.

Anmerkungen

"Teig" blinkt im Anzeigenfeld.

Für den Teigbetrieb ist keine Zeitvorwahl möglich.

Nähere Informationen über die Zubereitungsphasen finden Sie auf der Seite 22.

9

Wenn der Teig fertig ist, ertönt der Signalton achtmal und die Kontrolleuchte blinkt.

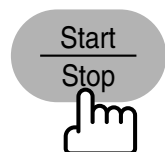

Betätigen Sie die Start/Stop-Taste und nehmen Sie die Backform heraus.

Ziehen Sie nach dem Gerätebetrieb den Netzstecker aus der Steckdose.

10

Verarbeiten Sie den Teig laut Rezept weiter und backen Sie Ihr Gebäck im herkömmlichen Backofen ab.

11

Verwenden Sie nach dem Fertigbacken im Backofen in jedem Fall Backhandschuhe bei der Entnahme. Lassen Sie das Gebäck auf einem Kuchengitter auskühlen.

Das Programm "Backen"

1

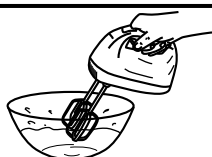

Bereiten Sie den Teig laut Rezept in einer Rührschüssel vor.

Beispiele für Teigrezepturen finden Sie im beiliegenden Rezeptheft.

2



Nehmen Sie in jedem Fall den Knethaken aus der Backform und geben Sie den vorbereiteten Teig hinein.

3



Betätigen Sie die Programm-Taste 6 mal. Das Programm **Backen** ist gewählt.

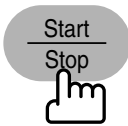

Im Anzeigenfeld blinkt "Brot".

Fortsetzung "Das Programm Backen"

| | Bedienschritte | Anmerkungen |
|---|---|--|
| 4 |  <p>Stellen Sie durch fortlaufendes Drücken der Taste für die Zeitvorwahl die Backzeit ein (15 Min. bis 1 Std. 10 Min). Durch anhaltendes Drücken der Zeitvorwahltaste erreichen Sie die gewünschte Zeit schneller.</p> | Die Zeitanzeige beginnt bei 30 Min., geht in 1-Min.-Schritten bis 1 Std. 10 Min. und anschließend auf 15 Min. zurück. |
| 5 |  <p>Betätigen Sie die Start/Stop-Taste.</p> | <p>Achtung! Während und nach Ende des Betriebs sind das Gerät und die Backform sehr heiß. Somit ist Vorsicht geboten.</p> |
| 6 | <p>Befolgen Sie die Bedienschritte 11-15 auf der Seite 27.</p> <p>Wichtig: Überprüfen Sie vor und nach Ablauf der eingestellten Backzeit den Garzustand des Gebäcks mit einem Holzstab. Das Backen kann durch Drücken der Start/Stop-Taste vorzeitig beendet werden. War die Backzeit zu kurz, können Sie nochmals eine Nachbackzeit einstellen (Bedienschritte 3 und 4 auf den Seiten 29 – 30 wiederholen).</p> | Die Gesamtbackzeit inklusive der Nachbackzeit kann maximal 1 Std. 10 Min. betragen. |

Reinigung und Pflege

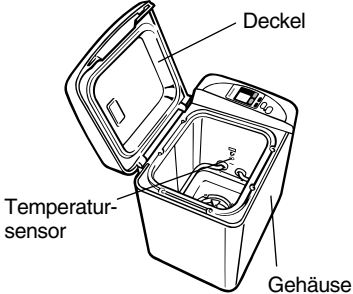
Ziehen Sie vor der Reinigung den Netzstecker und lassen Sie das Gerät abkühlen.

| | |
|---|--|
|  | <p>Gehäuse und Deckel: Das Gehäuse und der Deckel sollten mit einem feuchten Tuch abgewischt werden. Benutzen Sie hierfür nur ein mildes Spülmittel. Benutzen Sie in keinem Fall Lösungsmittel, Haushaltsbenzin oder Alkohol usw. zum Reinigen. Verwenden Sie auch keine scharfen Reinigungsmittel, Topfreiniger aus Stahlwolle oder andere Mittel, die die Oberfläche beschädigen könnten.</p> <p>Temperatursensor: Wischen Sie den Temperatursensor nur leicht ab, da Sie ihn bei unvorsichtiger Behandlung verbiegen könnten.</p> |
|  | <p>Backform und Knethaken: Die Innenseite der Backform ist antihafbeschichtet. Benutzen Sie bei der Reinigung keine scharfen Reinigungsmittel oder spitze, scharfkantige Gegenstände. Nehmen Sie zum Reinigen immer den Knethaken von der Antriebswelle. Falls der Knethaken verkrustet und schwer zu entfernen ist, können Sie die Rückstände einweichen, indem Sie den Boden der Backform mit lauwarmen Wasser füllen und für 5 - 10 Min. stehen lassen.</p> <p>Reinigen Sie die Teile nicht in der Geschirrspülmaschine.</p> |
|  | <p>Meßbecher und Meßlöffel Verwenden Sie mildes Spülmittel zum Reinigen und trocknen Sie das Zubehör gut ab. Reinigen Sie das Zubehör nicht in der Geschirrspülmaschine.</p> |

Hinweise:

1. Vergewissern Sie sich, daß der Geräteinnenraum sowie die Backform vollständig trocken sind, bevor Sie das Gerät lagern oder wieder in Betrieb nehmen.
2. Verfärbungen der Backform oder des Geräteinnenraums treten durch abgegebene Hitze beim Backen auf.

Lagerung des Brotes

Lassen Sie das selbstgebackene Brot auf einem Kuchengitter abkühlen, bevor Sie es anschneiden oder lagern.

Schneiden des selbstgebackenen Brotes

Geben Sie das Brot auf ein Schneidbrett und schneiden Sie es wie gewohnt in Scheiben.

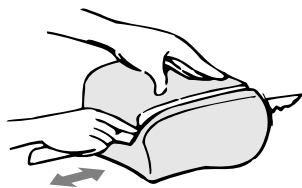

Aufbewahrung

Bewahren Sie das Brot in einem Brotkasten oder einem speziellen Brotbeutel auf.

Verzehren Sie selbstgebackenes Brot so bald wie möglich, denn frisch ist es besonders lecker.

Zur längerfristigen Lagerung können Sie das Brot auch ganz oder in Scheiben geschnitten einfrieren.

Austreten von Zutaten aus der Backform

Nach intensivem Gebrauch des Gerätes kann es vorkommen, daß eine kleine Menge an Zutaten durch die Öffnung der Backform austritt. Die Backform verfügt über diesen Auslaß, damit Zutaten, die in die Antriebswelle und mit ihr verbundene Teile (Wellen-Element) gelangt sind, ausgeschieden werden können. Auf diese Weise wird einer Beeinträchtigung bzw. einem Stillstand der Drehbewegung entgegengewirkt.

Wenn die Austrittsöffnung durch Zutaten verstopft ist und sich die Antriebswelle nicht drehen kann, muß das Wellen-Element ausgetauscht werden.

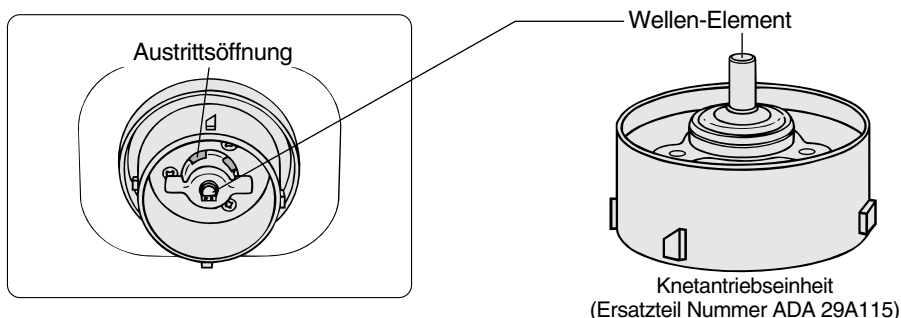

Wenden Sie sich in diesem Fall an Ihren Panasonic Kundendienst.



Technische Daten

| | |
|-----------------------|--|
| Netzspannung | 230V 50Hz (230 – 240V 50Hz für U.K.) |
| Leistungsaufnahme | 550W |
| Fassungsvermögen | max. Mehlmenge 500 g min. Mehlmenge 300 g |
| Zeitvorwahl | maximal 13 Stunden (inkl. Backzeit) |
| Schutzvorrichtung | Motorüberlastungsschutz (mit automatischem Neustart) |
| Abmessungen (B xTx H) | 34,0 x 23,2 x 35,5cm |
| Gewicht | ca. 7,1 kg |
| Zubehör | Meßbecher, Meßlöffel |

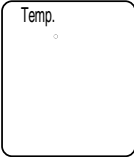
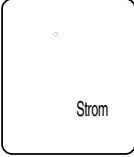
Anzeige bei Funktionsstörungen

| Anzeige | Erklärung | Maßnahmen |
|---|--|---|
|  <p>Temp leuchtet im Anzeigenfeld.</p> | <p>Das Gerät hat sich zu stark erhitzt (über 40°C). Diese Überhitzung kann bei andauerndem Betrieb auftreten. Lassen Sie das Gerät vor einem erneuten Start abkühlen.</p> | <p>Wenn das Gerät ausreichend abgekühlt ist (unter 40°C), erlischt die Kontrollleuchte sowie die Anzeige "Temp". Wählen Sie erneut das Back- oder Teigprogramm.</p> |
|  <p>Strom leuchtet im Anzeigenfeld.</p> | <p>"Strom" erscheint im Anzeigenfeld wenn die Stromzufuhr für weniger als 10 Minuten unterbrochen wurde (Stromausfall, Ziehen des Netzsteckers, Versagen der Sicherung).</p> | <p>Der Betrieb des Gerätes wird nicht unterbrochen. Das Programm läuft nach erneuter Stromzufuhr weiter ab. Das Back- bzw. Teigergebnis wird jedoch evtl. beeinträchtigt.</p> |
|  <p>0:00 leuchtet im Anzeigenfeld.</p> | <p>Die Stromzufuhr wurde für mehr als 10 Minuten unterbrochen (Stromausfall, Ziehen des Netzsteckers, Versagen einer Sicherung).</p> | <p>Das Back- bzw. Teigprogramm wird nicht fortgesetzt, das Gerät wird nicht wieder automatisch in Betrieb gesetzt. Nehmen Sie den Teig heraus und beginnen mit neuen Zutaten noch einmal.</p> |
| <p>Der Zubereitungsprozeß ist beendet, das Brot jedoch nicht gebacken.</p> | <p>Die Motorschutzvorrichtung (siehe unten) ist aktiviert. Das ist bei Überladung des Gerätes, z. B. mit zu hohen Lebensmittelmengen, der Fall.</p> | <p>Überprüfen Sie, ob sich die Antriebswelle drehen läßt.</p> <div style="display: flex; justify-content: space-around; align-items: center;"> <div style="text-align: center;"> <p>↓ ja</p> <p>Überprüfen Sie Art und korrekte Menge der Lebensmittelzutaten.</p> </div> <div style="text-align: center;"> <p>↓ nein</p> <p>Setzen Sie sich mit dem nächsten Panasonic Kundendienst in Verbindung.</p> </div> </div> |

Motorschutzvorrichtung

Bei Überladung des Gerätes wird der Motor zu stark belastet. In diesem Fall schaltet die Schutzvorrichtung den Motor aus.

Abhilfe 1

Überprüfen Sie, ob sich der Knethaken in der Backform drehen kann. Ist der Teig zu fest, setzen Sie bitte neue Zutaten laut Rezeptheft an. Nach ca. 30 Min. nimmt das Gerät erneut den Betrieb automatisch auf.

Abhilfe 2

Nach 30 Minuten nimmt das Gerät den Betrieb automatisch wieder auf. Dreht sich die Antriebswelle nicht, wenden Sie sich bitte an Ihren Panasonic Kundendienst.

BEDIENUNGSANLEITUNG ÜBERPRÜFUNGSTABELLE

Deutsch

| <p style="text-align: center;">BACKERGEBNISSE:</p> <p style="text-align: center;">BITTE ÜBERPRÜFEN SIE FOLGENDES:</p> | | Weder Kontrolleuchte noch Digitalanzeige sind beleuchtet. | Aus den Lüftungsschlitzen im Deckel entweicht Dampf. Es riecht verbrannt. | Das Brot fällt an den Seiten ein. Der Boden des Brotes ist feucht. | Das Brot geht zu stark auf (Pilzform) |
|---|---|---|---|--|---|
| | | | | |  |
| BEDIENUNGSFEHLER | Gerät ist nicht angeschlossen. | <input type="radio"/> | | | |
| | Zutaten sind auf das Hezelement gespritzt. | | <input type="radio"/> | | |
| | Die Stromversorgung wurde unterbrochen. | | | | |
| | Haben Sie nach Drücken der Starttaste versehentlich noch einmal die Start-/Stop-Taste gedrückt? | | | | |
| | Haben Sie den Gerätedeckel richtig geschlossen? | | | | |
| | Haben Sie das richtige Programm gewählt? | | | | |
| | Haben Sie das Brot erst lange nach Ablauf der Backzeit entnommen? | | | <input type="radio"/> | |
| | Haben Sie das Brot unmittelbar nach dem Backen geschnitten? | | | | |
| | Ist nach dem Knetvorgang noch Flüssigkeit zugefügt worden? | | | | |
| | War der Kneithaken richtig aufgesteckt? | | | | |
| PROBLEME MIT DEN ZUTATEN | Zuwenig Mehl | | | | |
| | Zuviel Mehl | | | | <input type="radio"/> |
| | Zuwenig Hefe | | | | |
| | Zuviel Hefe | | | | <input type="radio"/> |
| | Keine Hefezugabe | | | | |
| | Zuwenig Flüssigkeit | | | | |
| | Zuviel Flüssigkeit | | | | <input type="radio"/> |
| | Haben Sie eventuell den Zucker vergessen? | | | | |
| | Haben Sie andere Zutaten verwendet als in der Backanleitung angegeben? | | | | <input type="radio"/> |
| | Haben Sie überlagertes Mehl verwendet? | | | | |
| | Haben Sie Mehl verwendet, das nicht der Typenbezeichnung im Rezept entspricht? | | | | <input type="radio"/> |
| | Haben Sie die Hefe nicht als erstes in die Backform getan? | | | | <input type="radio"/> |
| | Haben Sie überlagerte Hefe benutzt? | | | | |
| Haben Sie statt Trockenhefe frische Hefe verwendet? | | | | | |
| Haben Sie zu kalte oder heiße Flüssigkeit verwendet? | | | | | |

Basiskenmerken

Het soort brood kiezen

- BASIC (BASIS)**.....Voor wit brood met een knapperige bruine korst en een zachte kruim, of voor tarwe-of roggebrood met als basis witte bloem. Verwijs naar de individuele recepten voor het bakken van een gewoon wit brood en de verschillende tarwe-en roggebroden.
- WHOLE WHEAT**...Voor broden die tussen 51% en 100% volkorenbloem bevatten. Ze zijn rijk aan vezels, (VOLKOREN) vitamines B en E. Verschillende volkorenbroden.
- MULTIGRAIN**.....Voor broden die witte bloem, volkorenbloem, tarwebloem (25%) of 10-granen bevatten. (MEERGRANEN) Tevens voor broden die andere bloemsoorten, granen en zaden bevatten.
- FRENCH**.....Voor broden met een knapperige korst en een luchtige textuur. Bij dit brood wordt geen (FRANS BROOD) suiker toegevoegd.
- PIZZA**.....Een snelle deeg modus for pizza, focaccia of ander italiaans brood.
- BAKE ONLY**.....Modus voor alleen maar bakken.
- (ALLEEN BAKKEN)

De bak modus kiezen

- BAKE (BAKKEN)**...Het toestel mengt automatisch alle ingrediënten, kneedt het deeg, laat het rijzen en bakt het tot brood.
- BAKE (RAPID)**..... Het toestel mengt de ingrediënten, kneedt het deeg en laat het rijzen en bakt het daarna (BAKKEN (SNEL)) automatisch maar sneller dan in de standaard modus BAKE. (In deze modus kan het brood dan wat minder hoog uitvallen.)
- BAKE SANDWICH**...Deze modus geeft een medium groot brood met een zachte korst. Uitstekend geschikt voor (BAKKEN SANDWICH engelse sandwiches. BROOD)
- BAKE RAISIN**.....De broodbakmachine bakt automatisch brood, net als in de Bakken functie. Een (BAKKEN ROZIJN) alarmtoon zal klinken om u te laten weten wanneer u gedroogd fruit, zoals rozijnen, kunt toevoegen. Hierdoor wordt voorkomen dat deze kapot worden geslagen tijdens het kneden.
- DOUGH (DEEG)**...Het toestel bereidt automatisch het deeg voor pizza 's, tafelbroodjes, doughnuts, croissants, ongezuurde broodjes, enz.
- DOUGH RAISIN**...De broodbakmachine kneedt automatisch deeg, net als in de DEEG functie. Een (DEEG ROZIJN) alarmtoon zal klinken om u te laten weten wanneer u gedroogd fruit kunt toevoegen, net als in de BAKKEN ROZIJN functie.
- Met de 13-uur timer kan u alles 's avonds klaarmaken om dan de volgende ochtend wakker te worden met de heerlijke geur van versgebakken brood. Als u de timer gebruikt kan het resultaat soms wat anders uitvallen.
 - U hoort acht bieptonen wanneer het bakken in de BAKE modus of het rijzen in de DOUGH modus beëindigd is.
 - U hoort tevens een biepton in de BAKE RAISIN en de DOUGH RAISIN modus op het ogenblik dat de rozijnen, het gedroogd fruit en/of de noten dienen toegevoegd te worden.

Keuze van broodgrootte en korstkleur

De bepaling van de grootte van het brood en van de korstkleur is mogelijk in de volgende modi :
Indien de broodgrootte niet geselecteerd wordt, kiest het broodbakautomaat automatisch voor een L - (groot) brood met medium korstkleur.

| Mode | Broodgrootte | | | Korstkleur | | |
|-------------------------|--------------|---|---|------------|--------|-------|
| | L | M | S | Donker | Medium | Licht |
| BASIC BAKE | | | | | | |
| BASIC BAKE RAPID | | | | | | |
| BASIC BAKE RAISIN | | | | | | |
| WHOLE WHEAT BAKE | | | | | | |
| WHOLE WHEAT BAKE RAPID | | | | | | |
| WHOLE WHEAT BAKE RAISIN | | | | | | |

- De broodgrootte en de korstkleur kunnen beïnvloed worden door de temperatuur van de plaats waar het toestel zich bevindt en door de kwaliteit van de bloem en/of andere ingrediënten

Verloop van het bakproces

- NOTA :**
- De opgegeven baktijden zijn bij benaderingen kunnen variëren al naargelang de temperatuur van de plaats waar de broodbakautomaat zich bevindt.
 - De opgegeven tijden houden geen rekening met de timer functie. De mogelijkheid om de timer te gebruiken voor de verschillende bakmodi wordt aangegeven met een "✓" in de hieronder vermelde tabel.
 - Er is een warmhoudtijd van 60 minuten na het beëindigen van het bakprogramma of tot er op de STOP toets wordt gedrukt. Deze functie is enkel beschikbaar voor de BAKE modi en niet voor de DOUGH of BAKE ONLY modi.
 - Voor de BAKE RAISIN en DOUGH RAISIN modi is er tijdens het kneedproces een rustperiode van 1 minuut voor het toevoegen van rozijnen, gedroogd fruit of noten.

BAKE modi :

| Modus | | Basic Bake Basic Bake Sandwich | Basic Bake Rapid | Basic Bake Raisin | Whole Wheat Bake Whole Wheat Bake Sandwich Multigrain Bake | Whole Wheat Bake Rapid | Whole Wheat Bake Raisin | French Bake | Bake Only |
|----------------------------|--------|--------------------------------------|---------------------|----------------------------|---|---------------------------|----------------------------|----------------------------|-------------|
| P R O C E S | Rusten | 30 ~ 60 min | — | 30 ~ 60 min | 60 ~ 90 min | 15 min | 60 ~ 90 min | 40 min ~ 1 u 55 min | — |
| | Kneden | 15 ~ 25 min | 15 ~ 20 min | 15 ~ 25 min | 10 ~ 20 min | 10 ~ 20 min | 10 ~ 20 min | 10 ~ 20 min | — |
| | Rijzen | 1 u 55 min ~ 2 u 25 min | ong. 1 uur | 1 u 55 min ~ 2 u 25 min | 2 u 25 min ~ 2 u 55 min | ong. 1 u 40 min | 2 u 25 min ~ 2 u 55 min | 2 u 55 min ~ 4 u 10 min | — |
| | Bakken | 50 min | 35 min | 50 min | 50 min | 45 min | 50 min | 55 min | 15 ~ 70 min |
| Totaal | | 4 uren | 1 u 55min | 4 uren | 5 uren | 3 uren | 5 uren | 6 uren | 15 ~ 70 min |
| Timer | | ✓ | | | ✓ | | | ✓ | |

DOUGH modi :

| Modus | | Basic Dough Basic Dough Raisin | Whole Wheat Dough Whole Wheat Dough Raisin Multigrain Dough | French Dough | Pizza Dough |
|----------------------------|--------|--------------------------------------|--|----------------------------|----------------|
| P R O C E S | Rusten | 30 ~ 50 min | 55 ~ 75 min | 40 ~ 95 min | — |
| | Kneden | 15 ~ 25 min | 10 ~ 20 min | 10 ~ 20 min | 10 ~ 15 min |
| | Rijzen | 1 u 15 min ~ 1 u 35 min | 1 u 45 min ~ 2 u 5 min | 1 u 45 min ~ 2 u 40 min | 10 ~ 15 min |
| | Kneden | — | — | — | ong. 10 min |
| | Rijzen | — | — | — | ong. 10 min |
| Totaal | | 2 u 20 min | 3 u 15 min | 3 u 35 min | 45 min |
| Timer | | | | | |

Onderdelen

Bakblik

Plaats het bakblik in de broodoven en draai het volledig naar rechts. Zo staat het blik op zijn plaats.

Draai het blik naar links om het uit de oven te halen.

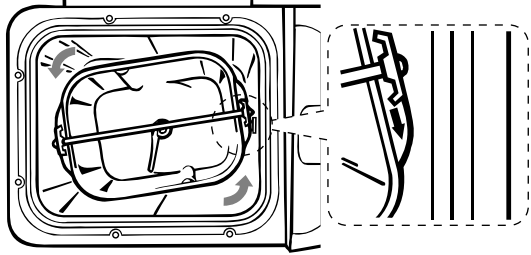

Nederlands

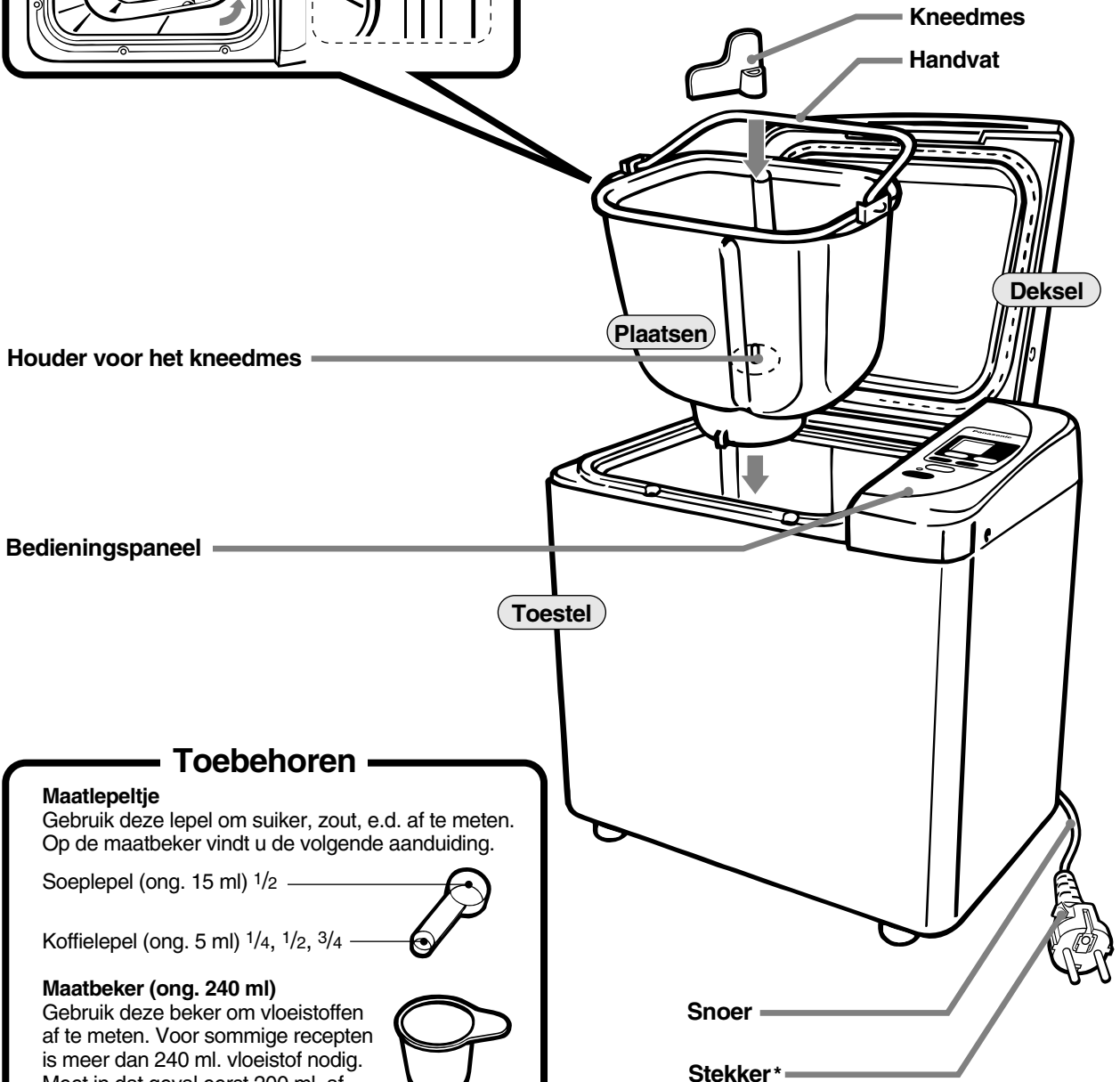

Toebehoren

Maatlepelkje

Gebruik deze lepel om suiker, zout, e.d. af te meten. Op de maatbeker vindt u de volgende aanduiding.

Soeplepel (ong. 15 ml) $\frac{1}{2}$ 

Koffielepel (ong. 5 ml) $\frac{1}{4}$, $\frac{1}{2}$, $\frac{3}{4}$ 

Maatbeker (ong. 240 ml)

Gebruik deze beker om vloeistoffen af te meten. Voor sommige recepten is meer dan 240 ml. vloeistof nodig. Meet in dat geval eerst 200 ml. af, giet dit in het bakblik en meet daarna de rest af. 

Snoer

Stekker*

* De vorm van de stekker kan verschillen van land tot land.

Bedieningspaneel-Display/Funkties

Vergewis u ervan dat u de functie van elke toets goed begrijpt alvorens de *Bread Bakery*[®] in gebruik te nemen.

Opmerking: Het bedieningspaneel van het toestel is bedekt met een beschermende film om krassen of schade tijdens het transport te vermijden.

U kunt deze film verwijderen en weggoien.

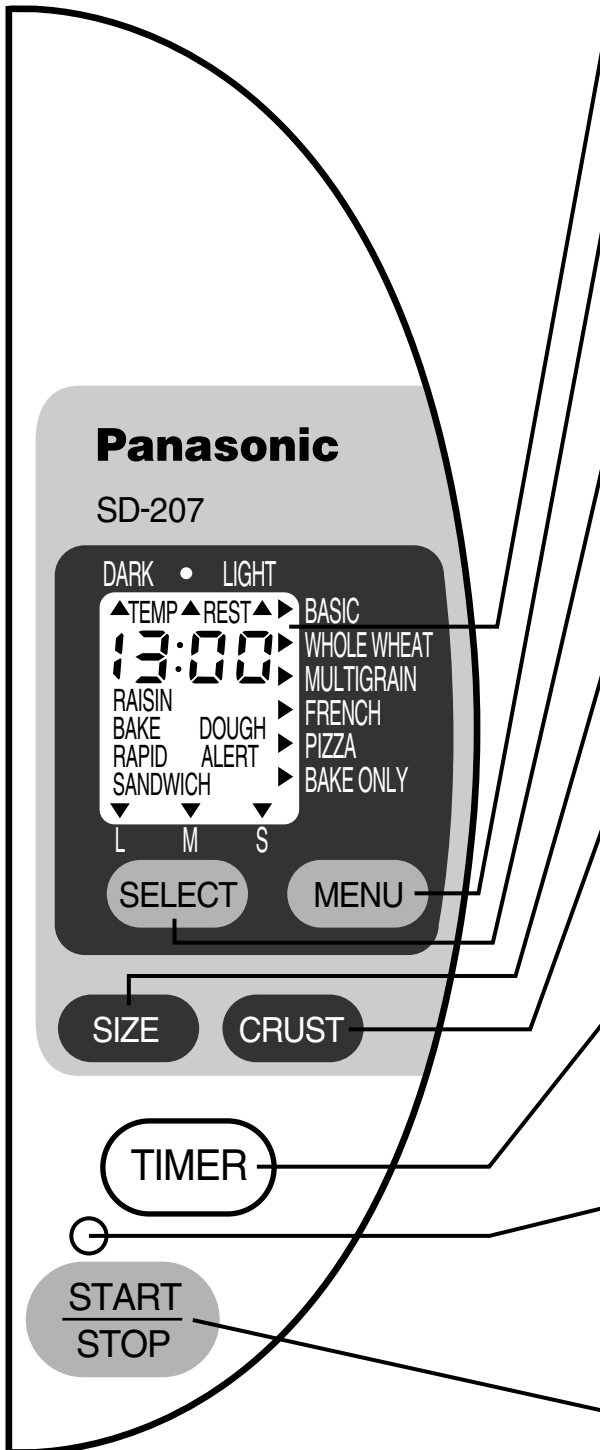

Display

Alle modi en aanduidingen worden hier als referentie afgebeeld.

MENU

Druk op deze toets om het type brood te kiezen:

BASIC (BASIS), WHOLE WHEAT (VOLKOREN), MULTIGRAIN (MEERGRANEN), FRENCH (FRANS BROOD), PIZZA of BAKE ONLY (ALLEEN BAKKEN), (In het geval u BASIC kiest, is het niet noodzakelijk op de MENU toets te drukken.)

Bij iedere druk op deze toets zullen de functies op de display een voor een worden doorlopen.

SELECT (KIEZEN)

Druk op deze toets om het gewenste programma te selecteren:

BAKE (BAKKEN), BAKE RAPID (BAKKEN SNEL), BAKE SANDWICH (BAKKEN SANDWICH), BAKE RAISIN (BAKKEN ROZIJN), DOUGH (DEEG) of DOUGH RAISIN (DEEG ROZIJN). (Voor de modus BAKE (BAKKEN) dient u niet op deze toets te drukken). Telkens u op deze toets drukt, zal het display overeenkomstig veranderen.

SIZE (BROODGROOTTE)

Druk op deze toets om de broodgrootte te selecteren :

BAKE (BAKKEN), BAKE RAPID (BAKKEN SNEL) & BAKE RAISIN (BAKKEN ROZIJN) modi voor BASIC (BASIS) en WHOLE WHEAT (VOLKOREN) broden.

CRUST (KORST)

Druk op deze toets om de korstkleur te bepalen voor de BAKE (BAKKEN), BAKE RAPID (BAKKEN SNEL) & BAKE RAISIN (BAKKEN ROZIJN) modi voor BASIC (BASIS) broden.

TIMER

Druk op deze toets om de timer in te stellen.

Telkens u op deze toets drukt gaat de tijd met 10 minuten vooruit. (Met 1 minuut voor de BAKE ONLY (ALLEEN BAKKEN) modus.) (De instelling van de timer verandert sneller als u op de toets blijft drukken.)

Verklikker

Het rode lampje gaat branden als het toestel in gebruik is.

Het knippert als het brood gebakken of als het deeg klaar is.





Het knippert eveneens, maar op een ander ritme, als er iets misloopt.

START/STOP

Druk op deze toets om de verrichting te beginnen of om de timer te starten.

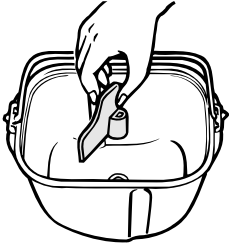
Druk op deze toets om de verrichting te beëindigen of om de timer instelling te annuleren. (Om de verrichting te beëindigen moet u de toets gedurende 1 seconde ingedrukt houden.)

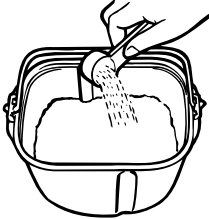
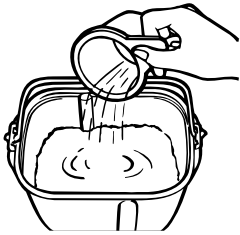
Gebruiksaanwijzing

| | Handelingen | Opmerkingen |
|---|--|---|
| 1 |  <p>Verwijder de bakvorm als volgt uit de broodbakmachine: Pak het handvat vast en draai de bakvorm een klein stukje linksom en trek het omhoog, uit de broodbakmachine. Vergewis u ervan dat het kneedmes en de houder voor het kneedmes vrij zijn van broodkrumels.</p> | Het kneedmes moet los op de kneedmesas liggen en een beetje vrije slag hebben. |
| 2 |  <p>Strooi <u>de droge</u> gist in de bakvorm.</p> | De beste resultaten worden verkregen in het geval u de gist het eerst in de bakvorm doet, zodat dit onder alle andere ingrediënten ligt. |
| 3 |  <p>Strooi de bloem en alle droge ingrediënten in de bakvorm. Alleen voor RAISIN (ROZIJN) functies U kunt gedroogd fruit (bijv. rozijnen) later in de bakvorm doen, nadat het alarm is afgegaan, om te voorkomen dat deze kapot worden geslagen door het kneedmes (zie handeling 10).</p> | Bloem, poedermelk, zout, suiker, boter, enz. eerst. |
| 4 |  <p>Giet water en enige andere vloeistoffen in de bakvorm.</p> | |
| 5 |  <p>Plaats de bakvorm in de broodbakmachine. Let erop dat de bakvorm goed op de bodem van de broodbakmachine staat. Vouw het handvat omlaag.</p> | Veeg vloeistoffen en droge ingrediënten van de buitenkant van de bakvorm af alvorens deze in de broodbakmachine te plaatsen. In het geval de bakvorm niet goed in broodbakmachine wordt geplaatst, zal het deeg niet goed worden gekneet. |
| 6 |  <p>Sluit het bovendeksel. Steek de stekker in het 230 V (230-240 V in het Verenigd Koninkrijk) stopcontact. 0:00 zal oplichten.</p> | Zet de broodbakmachine weg van de rand van de tafel of het werkblad. De broodbakmachine kan trillen of bewegen tijdens het kneden. Plaats de broodbakmachine op een plaats waar het niet vanaf kan vallen in het geval de broodbakmachine beweegt tijdens het kneden. |

Handelingen

Opmerkingen

7

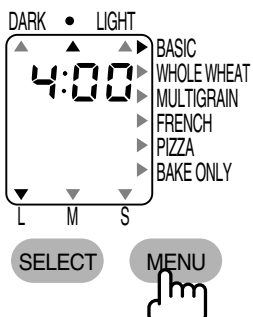

Druk op de MENU toets om WHOLE WHEAT (VOLKOREN) of MULTIGRAIN (MEERGRANEN) te kiezen.

In het geval u BASIC (BASIS) kiest, is het niet noodzakelijk op de MENU toets te drukken.

Zie "Het soort brood kiezen" op bladzijde 35.

8

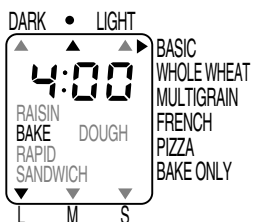

Druk op de SELECT (KIEZEN) toets om BAKE (BAKKEN SNEL), BAKE SANDWICH (BAKKEN SANDWICH BROOD), BAKE RAISIN (BAKKEN ROZIJN), DOUGH (DEEG) of DOUGH RAISIN (DEEG ROZIJN) te kiezen.

In het geval u BAKE (BAKKEN) kiest, is het niet noodzakelijk op de SELECT (KIEZEN) toets te drukken.

Zie "De bak modus kiezen" op bladzijde 35.



Selecteer de grootte.



Selecteer de korstkleur.

Zie voor de mogelijkheid tot selectie van de broodgrootte en korstkleur op pagina 35.

9



Druk op START/STOP.

Het "berusten" begint. Tijdens het berusten wordt de temperatuur van de bakvorm en de ingrediënten vereffend.

In het geval TEMP knippert, raadpleeg bladzijde 46.

Tijdens het berusten zal niet worden gekneed.

Het is mogelijk dat u een klikgeluid hoort tijdens de werking van de broodbakmachine. Dit duidt niet op een defect.

Voor verdere informatie betreffende het berusten, kneden, rijzen en bakken, zie bladzijde 36.

De benodigde tijd voor het berusten, kneden, rijzen en bakken zal variëren afhankelijk van factoren als spanningsvariatie en kamertemperatuur.

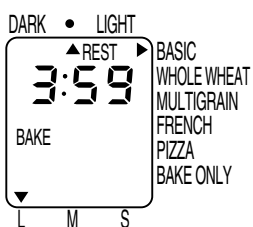

De bovenstaande display is voor BASIC BAKE (BASIS-BAKKEN), L grootte (groot brood), medium korstkleur.

Nadat het berusten klaar is, zal vervolgens het kneden en het rijzen van het deeg beginnen, en tenslotte het bakken van het brood.

De resterende tijd totdat het brood klaar is wordt op de display aangegeven in uren en minuten. (bijv. 3:59, 3:58...)

10

Alleen voor RAISIN (ROZIJN) functies

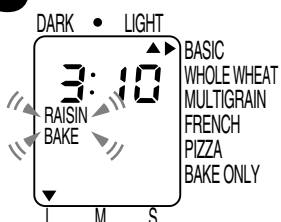

De bovenstaande display is voor BASIC BAKE RAISIN (BASIS-BAKKEN ROZIJN), L grootte (groot brood), Lichte korstkleur.

Tijdens de laatste fase van het kneden*, zal de alarmtoon achtmaal klinken, RAISIN BEEP (ROZIJN ALARM) zal knippen en de broodbakmachine zal gedurende 1 minuut stoppen met kneden.

Voeg het gedroogde fruit (bijv. rozijnen) tijdens deze periode toe, zodat deze niet kapot worden geslagen door het knedemes.

Sluit het bovendeksel en laat de broodbakmachine zo staan. Nadat de minuut verstreken is, zal het kneden worden hervat.

*42–72 minuten voor BASIC (BASIS) en 72–102 minuten voor WHOLE WHEAT (VOLKOREN) nadat op de START/STOP toets is gedrukt.

Steek uw vinger niet in het deeg en raak de bakvorm niet aan bij het toevoegen van gedroogd fruit.

Tijdens de werking van de broodbakmachine mag u de bakvorm niet uit de broodbakmachine halen en de stekker niet uit het stopcontact trekken.

De timer kan in deze modus niet gebruikt worden.

Handelingen

Opmerkingen

11

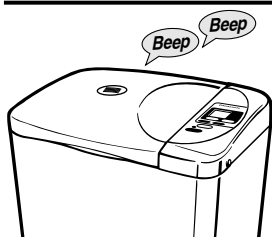

Nadat het brood of het deeg klaar is, zal het alarm achtmaal klinken en zal de overeenkomstige indicator knipperen.

12

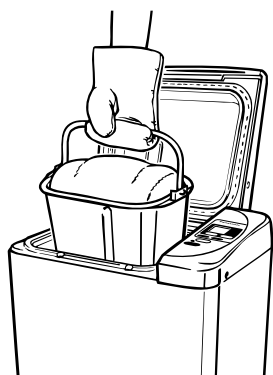

Open het bovendeksel **onmiddellijk** en haal de bakvorm met ovenwanten uit de broodbakmachine.

Druk op de START/STOP toets. De broodbakmachine houdt het brood gedurende 1 uur warm of totdat op de START/STOP toets wordt gedrukt, om het condenseren van de stoom te voorkomen.

In het geval u een DOUGH (DEEG) functie gebruikt, voert u de stappen uit volgens de vermeldingen in het bijgevoegde receptenboek.

De bakvorm is bijzonder heet. Plaats de bakvorm niet op een plastic oppervlak. Wees voorzichtig bij het hanteren van de bakvorm.

In het geval het brood in de broodbakmachine wordt gelaten, is het mogelijk dat de korst bruiner wordt.

13

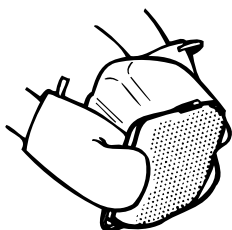

Draai de bakvorm ondersteboven. Schud de bakvorm een paar keer om het brood eruit te laten vallen.

In het geval het kneedmes tesamen met het brood eruit valt, gebruikt u een hittebestendig plastic keukengereedschap om het te verwijderen.

In het geval u een DOUGH (DEEG) functie gebruikt, haalt u de bakvorm met ovenwanten uit de broodbakmachine.

Het brood en het kneedmes zullen bijzonder heet zijn.

Metalen keukengereedschap kan de afwerklaag van het kneedmes beschadigen.

14

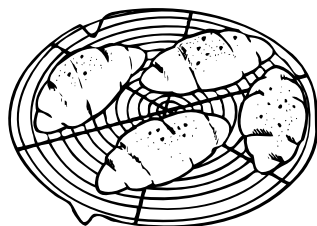
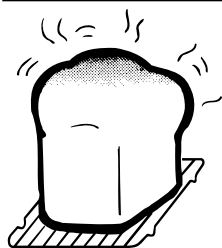

Plaats het brood op een draadrooster om het te laten uitstomen en afkoelen.

Zie "Snijden en bewaren van het brood" op bladzijde 45.

15

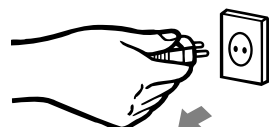

Nadat u klaar bent met het gebruiken van de broodbakmachine, trekt u de stekker uit het stopcontact.

Laat de broodbakmachine minstens 1 uur afkoelen alvorens deze weer te gebruiken.

Gebruiken van de timer (alleen BAKE (BAKKEN) functie)

Voer dezelfde stappen uit als op bladzijden 40 tot en met 41, behalve stap 9. Vanaf stap 9 volgt u de onderstaande instructies.

| Handelingen | Opmerkingen |
|---|--|
|  <p>Druk op de TIMER toets om de tijdsduur in te stellen waarna het brood klaar moet zijn.</p> <p>De tijdsduur kan worden ingesteld tussen 4 uur en 13 uur voor de BASIC (BASIS) menufunctie en tussen 5 uur en 13 uur voor de WHOLE WHEAT (VOLKOREN) en MULTIGRAIN (MEERGRANEN) menufuncties, tussen 6 uur en 13 uur voor de FRENCH (FRANS BROOD) menufunctie.</p> | <p>Zie bladzijde 38 voor verdere informatie betreffende de timertoetsen.</p> |

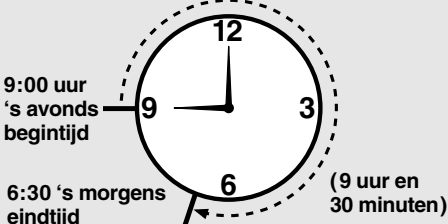

9:00 uur 's avonds begintijd

6:30 's morgens eindtijd

(9 uur en 30 minuten)

Voorbeeld:

In het geval de huidige tijd 9:00 uur 's avonds is en u wilt dat het brood de volgende ochtend om 6:00 uur klaar is, stelt u de timer in op "9:30" (9 uur en 30 minuten), zijnde het tijdsverschil tussen de huidige (begin) tijd en de gewenste eindtijd.



Druk op de START/STOP toets.

De resterende tijd totdat het brood klaar is wordt op de display aangegeven in uren en minuten.

Terwijl de timer loopt zal de broodbakmachine niet werken.



De bovenstaande display is voor BASIC BAKE (BASIS-BAKKEN.), L grootte (groot brood), medium korstkleur.

GEBRUIK VAN DE BAKE RAPID (BAKKEN SNEL) modus

Volg de stappen 1 tot en met 6 zoals vermeld op pagina 39. Bij punt 7 selecteert u ofwel BASIC ofwel WHOLEWHEAT (er is geen mogelijkheid voor de BAKE RAPID modus voor MULTIGRAIN of FRENCH). Voor stappen 8 & 9, zie hierna :



Druk op deze toets voor het selecteren van de BASIC: BAKE RAPID (voor witte en bruine broden) of de WHOLE WHEAT BAKE RAPID modus (voor volkoren broden).

Druk op START.

De resterende tijd wordt weergegeven in uren en minuten.

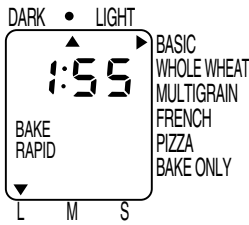

De bovenstaande display is voor BASIC BAKE (BASIS-BAKKEN.), L grootte (groot brood), medium korstkleur.

De timer kan in deze modus niet gebruikt worden.



GEBRUIK VAN DE DOUGH (DEEG) modus

Volg de stappen 1 tot en met 7 zoals vermeld op pagina's 39 en 40.

Nederlands

| | Handelingen | Opmerkingen |
|----|--|---|
| 8 |  <p>Druk op deze toets voor het selecteren van BASIC DOUGH (witte en bruine deegbereidingen), WHOLEWHEAT DOUGH (volkoren deegbereidingen), MULTIGRAIN DOUGH (meergranen deegbereidingen), FRENCH DOUGH (deegbereidingen voor franse broden) en PIZZA DOUGH (pizza deegbereidingen).</p>  <p>Druk op START.</p> <p>De resterende tijd wordt weergegeven in uren en minuten.</p> | <p>–De tijd begint te lopen vanaf het rustproces tijdens hetwelke de temperatuur van de broodbakautomaat aangepast en de ingrediënten afgewogen worden.</p> |
| 9 | <p>Wanneer het deegbereidingsprogramma beëindigd is worden er 8 bieptonen weergegeven en begint de verklikker te knipperen. Druk op STOP wanneer het biepen ophoudt. Neem het bakblik uit de broodbakautomaat. Sluit het deksel en haal de stekker uit het stopcontact.</p>  <p>Wanneer het biepen stopt, verdwijnt de indicatie op de display. De verklikker blijft echter knipperen tot wanneer op de STOP toets gedrukt wordt.</p> | |
| 10 | <p>Geef aan het deeg zijn uiteindelijke vorm en bak de deegbereiding in een conventionele oven (zie kookboek in bijlage).</p> | |
| 11 | <p>Gebruik ovenwanten bij het verwijderen van het gebakken brood uit de oven en laat het afkoelen op een rooster.</p> | <p>De timer kan in deze modus niet gebruikt worden.</p> |



GEBRUIK VAN DE BAKE ONLY (ALLEEN BAKKEN) modus

| | Handelingen | Opmerkingen |
|---|--|--|
| 1 |  <p>Bereid het deeg in een afzonderlijke kom.</p> | <p>Voor meer inlichtingen zie het bijgeleverde kookboek.</p> |
| 2 |  <p>Verwijder het kneedmes en giet het deeg in het bakblik.</p> | |
| 3 |  <p>Druk op de MENU toets om het BAKE ONLY (ALLEEN BAKKEN) programma te selecteren.</p> | |

| | Handelingen | Opmerkingen |
|---|--|--|
| 4 |  <p>Druk op de TIMER toets tot wanneer de gewenste tijd in het display verschijnt (van 15 tot 70 minuten).</p> <p>De timer kan niet gebruikt worden voor het uitstellen van de starttijd van het bakprogramma.</p> | |
| 5 |  <p>Druk op START/STOP.</p> | |
| 6 | <p>Volg de stappen 11 tot en met 15 op pagina 41</p> <p>Nota : Indien na het verstrijken van de baktijd, het gebak niet voldoende gebakken is, kunt u door het volgen van de stappen 3 & 4 de baktijd verlengen. Een bijkomende baktijd kan ingesteld worden op voorwaarde dat de totale baktijd de 70 minuten niet overschrijdt.</p> | <div style="border: 1px solid black; padding: 5px;"> <p>Het bakblik is heet. Pas op u niet te verbranden.</p> </div> |

Het toestel schoonmaken

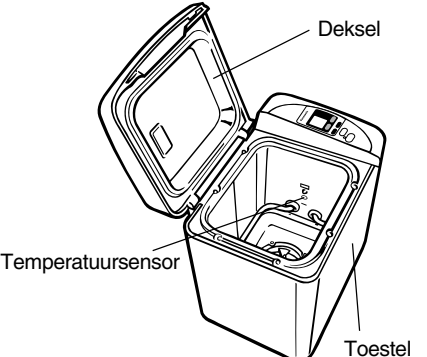
Alvorens het toestel te reinigen, haalt u de stekker uit het stopcontact en laat u het afkoelen.

| | |
|--|---|
|  | <p>Toestel en deksel Het toestel en het deksel moeten afgeveegd worden met een vochtige doek. Gebruik enkel milde detergents.</p> <p>Gebruik geen reinigingsmiddelen, staalwollen sponsjes of andere schuurmiddelen.</p> <p>Gebruik geen benzine, verdunners, alcohol en dergelijke.</p> <p>Temperatuursensor Veeg de sensor voorzichtig af en vermijdt het ombuigen.</p> |
|  | <p>Is het kneedmes moeilijk te verwijderen, giet dan wat lauw water in het afgekoelde bakblik en laat het gedurende ongeveer 5–10 minuten rusten. Het kneedmes zal gemakkelijker loskomen.</p> <p>Verwijder en reinig steeds het kneedmes en het bakblik na elke bakbeurt.</p> <p>Gebruik geen bijtende producten of schuurmiddelen.</p> <p>Gelieve deze onderdelen niet in de afwasmachine te stoppen.</p> |
|  | <p>Maatbeker en maatlepeltje Reinigen en afdrogen.</p> <p>Gelieve deze onderdelen niet in de afwasmachine te stoppen.</p> |

1. Vergewis u ervan dat het toestel en het bakblik binnenin goed droog zijn alvorens ze weg te bergen.
2. De binnenkant van de broodbakautomaat en het deksel kan door het veelvuldig bakken wat verkleuren.

Snijden en bewaren van het brood

Laat het brood op een draadrooster afkoelen alvorens het te snijden of te bewaren.

Snijden van zelfgebakken brood

Zelfgebakken brood kan met een broodmes worden gesneden.

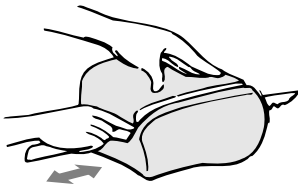

Leg het brood op zijn zijkant en snij het met een zagende beweging.

Bewaren van zelfgebakken brood

Nadat het brood volledig is afgekoeld op kamertemperatuur, wikkelt u het in een folie of een plastic zak om het vers te houden.

Om het meest te genieten van vers zelfgebakken brood, eet u het brood zo snel mogelijk op.

In het geval u het brood gedurende een langere tijd wilt bewaren, wikkelt u het goed in en vriest u het in. Het is beter het brood te snijden alvorens het in te vriezen.

De ingrediënten lopen over in het bakblik

- Na langdurig gebruik kan het voorvallen dat een kleine hoeveelheid van de ingrediënten uit het bakblik lekken. Dit is normaal. Het bakblik werd zodanig ontworpen dat er ingrediënten in de houdereenheid voor het kneedmes kunnen terechtkomen zonder dat het draaien wordt stopgezet.
- Als de houder voor het kneedmes niet meer draait, moet deze eenheid vervangen worden door een nieuwe.

Neem contact op met de Panasonic servicedienst voor reparatie en aanschaf van vervangsonderdelen. Controleer het onderdeelnummer van de kneedmesaseenheid.

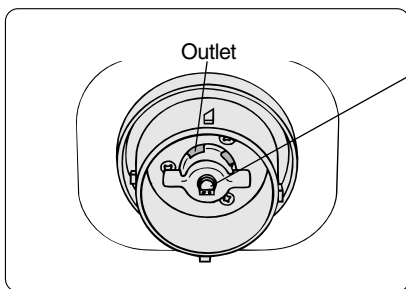

Houder voor het kneedmes

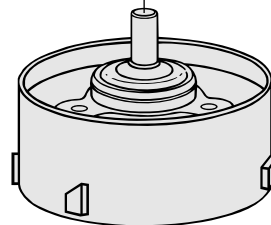





Houdereenheid voor het kneedmes
(Onderdeel n° ADA29A115)

Technische gegevens

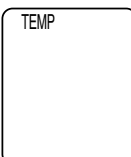
| | |
|------------------------|--|
| Stroomtoevoer | 230 V (230–240 V voor het Verenigd Koninkrijk), wisselstroom 50 Hz |
| Stroomverbruik | 550 W |
| Inhoud | max. 500 gr bloem min. 300 gr bloem |
| Timer | Digitale timer (tot max. 13 uur) |
| Bescherming | Zelfterugstellende bescherming van de motor |
| Afmetingen (h X b X d) | Ong. 35.5 X 34.0 X 23.2 cm |
| Gewicht | Ong. 7.1 kg. |
| Toebehoren | Maatbeker, maatlepelkje |

Aanduidingen op het display bij ongewone situaties

| Situatie | Reden/Oorzaak | Oplossing/Herstarten |
|---|--|--|
|  <p>TEMP wordt op de display afgebeeld.</p> | <p>De broodbakmachine is te heet (heter dan 40°C). Dit kan zich voordoen bij ononderbroken gebruik, U moet de broodbakmachine laten afkoelen alvorens deze weer te gebruiken.</p> | <p>Laat de broodbakmachine onaangeroerd staan. Nadat de broodbakmachine tot beneden de 40°C is afgekoeld zal TEMP uitgaan op de display en zal de rode indicator uitgaan. Hierdoor wordt aangegeven dat de broodbakmachine klaar is voor gebruik.</p> |
|  <p>ALERT wordt op de display afgebeeld.</p> | <p>De stroomvoorziening werd onderbroken gedurende 10 minuten of korter. (De stekker is per ongeluk uit het stopcontact getrokken of een zekering is gesprongen.)</p> | <p>In het geval de onderbreking van de stroomvoorziening van korte duur is, zal de werking van de broodbakmachine niet worden beïnvloed.</p> <p>In het geval de stroomvoorziening binnen 10 minuten is hersteld, zal de broodbakmachine de werking voortzetten, echter, het is mogelijk dat het brood niet goed gebakken wordt.</p> |
|  <p>0:00 wordt op de display afgebeeld.</p> | <p>De stroomvoorziening werd onderbroken gedurende langer dan 10 minuten. (Een stroomstoring heeft zich voorgedaan, de stekker is per ongeluk uit het stopcontact getrokken of een zekering is gesprongen.)</p> | <p>Haal het deeg uit de bakvorm en begin opnieuw met nieuwe ingrediënten.</p> |
| <p>Het brood is in het geheel niet gebakken, ondanks dat de broodbakmachine heeft gewerkt.</p> | <p>De bescherming van de motor is in werking getreden. Dit doet zich alleen voor in het geval de broodbakmachine te vol is of een buitensporige kracht op de motor wordt uitgeoefend. Na ongeveer 30 minuten zal de motor automatisch weer beginnen te werken.</p> | <p>Controleer of de kneedmesas rond kan draaien.</p> <div style="display: flex; justify-content: space-around; align-items: center;"> <div style="text-align: center;">  <p>Ja</p> </div> <div style="text-align: center;">  <p>Nee</p> </div> </div> <p>Let erop dat u niet te veel of te harde/zware ingrediënten gebruikt en begin opnieuw met nieuwe ingrediënten.</p> <p>De broodbakmachine moet worden gerepareerd.</p> |

Motorbeveiliging

Indien het bakblik te zwaar beladen wordt zal de motorbeveiliging het toestel automatisch uitschakelen. Na ongeveer 30 minuten zal het toestel terug in werking treden, Het is aangeraden met verse ingrediënten te herbeginnen.

OPLOSSING 1:

Indien het kneden belemmerd wordt door te hard deeg, verwijder dan het deeg uit het bakblik. Het toestel zal na 30 minuten terug in werking treden.

OPLOSSING 2 :

Controleer of het kneedmes roteert. Indien wel, zal het toestel terug in werking treden na 30 minuten, indien niet, contacteer een door Panasonic erkende hersteldienst.

Alvorens een beroep te doen op een Service Center

Nederlands

| | | BAKRESULTATEN: | | | |
|--|---|--|---|---|------------------------------|
| | | De verklipper noch het display gaan branden. | Er komt rook uit de dampgaten. Het ruikt naar verbrand. | De randen van het brood zakken in en de bodem is vochtig. | Het brood is teveel gerezen. |
| | | Kijk het volgende na: | | | |
| WERKINGSFOUTEN | De stekker steekt niet in het stopcontact. | | <input type="radio"/> | | |
| | Er werden ingrediënten gemorst op het verwarmingselement. | | | <input type="radio"/> | |
| | Stroomonderbreking (display 0:00) | | | | |
| | Na het opstarten werd op de toets START/STOP gedrukt. | | | | |
| | Het deksel is blijven openstaan tijdens de werking. | | | | |
| | De selectie van de modus was verkeerd (modus DOUGH (DEEG) werd ingesteld). | | | | |
| | Het brood werd na het bakken te lang in het bakblik gelaten. | | | <input type="radio"/> | |
| | Het brood werd na het bakken onmiddellijk gesneden (de damp had niet kunnen ontsnappen). | | | | |
| | Er werd water toegevoegd nadat de bloem was geknead. | | | | |
| | Het kneedmes werd niet correct in het bakblik geplaatst. | | | | |
| PROBLEMEN MET DE INGREDIENTEN | FOUTIEVE HOEVEELHEDEN | Bloem | Niet genoeg | | |
| | | | Teveel | | <input type="radio"/> |
| | Gist | Niet genoeg | | | |
| | | Teveel | | <input type="radio"/> | |
| | | Geen gist | | | |
| | Water | Niet genoeg | | | |
| | | Teveel | | <input type="radio"/> | |
| | Geen zoetmakers | | | | |
| | Er werden andere ingrediënten gebruikt dan voorgeschreven. | | | | <input type="radio"/> |
| | Bloem | De gebruikte bloem was oud. | | | |
| | | Er werd een verkeerde bloemsoort gebruikt. | | | <input type="radio"/> |
| Gist | De gist werd niet als eerste in het bakblik gegoten, of de gist is voor het kneden in contact gekomen met vloeistoffen. | | | <input type="radio"/> | |
| | De gebruikte gist was oud. | | | | |
| | Er werd een verkeerde gistsoort gebruikt. | | | | |
| Het water bevindt zich niet op kamertemperatuur. | | | | | |

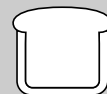

Caractéristiques de base

Choix de pains

| | |
|---|---|
| BASIC..... | Pour un pain blanc tendre à l'intérieur et présentant une croûte dorée et croustillante. ou pour des pains de froment ou seigle à base de la farine blanche. Consulter les recettes pour plus de précisions |
| (Pains à base de farine de blé raffinée) | sur la fabrication du pain blanc et sur les variantes possibles avec des farines de froment ou de seigle. |
| WHOLE WHEAT..... | Pour des pains comprenant entre 51 et 100% de farine de blé intégrale. Ces pains sont riches en fibres, en vitamines du groupe B et en vitamine E. Consulter les recettes pour tous renseignements |
| (Pains à base de farine de blé intégrale) | sur la fabrication de divers types de pains à base de farine intégrale. |
| MULTIGRAIN..... | Pour des pains comprenant de la farine blanche, de blé intégrale, partiellement intégrale de froment |
| (Pain multi-grains) | 25% ou de 10 céréales. Ces pains incluent des autres farines, céréales et graines. |
| FRENCH..... | Pour des pains à la croûte croustillante et à la mie aérée. |
| (Pain parisien) | Son goût est agréable, car le sucre ne fait pas partie de ses ingrédients. |
| PIZZA..... | Mode de préparation rapide de la pâte des pizza, focaccia et autres pains italiens. |
| BAKE ONLY..... | Mode limité au programme de cuisson. |
| (Cuisson seule) | |

Modes de cuisson

| | |
|--------------------|---|
| BAKE..... | L'appareil mélange automatiquement les ingrédients, pétrit la pâte, la laisse reposer et lever, puis cuit. (cuisson standard) |
| BAKE RAPID..... | L'appareil procède comme en mode BAKE standard, c'est-à-dire qu'il mélange automatiquement les ingrédients, pétrit la pâte, la laisse reposer et lever, puis la cuit, à la différence près que toutes ces opérations sont effectuées plus rapidement. (Il est possible, avec ce mode de cuisson, que le pain lève moins qu'en mode standard.) |
| BAKE SANDWICH..... | L'appareil prépare automatiquement un pain de taille moyenne avec une croûte plus souple, qui se prête parfaitement à être tranché pour réaliser de délicieux sandwiches. (Cuisson de sandwiches) |
| BAKE RAISIN..... | L'appareil procède comme en mode BAKE standard. Un signal sonore se fait entendre lorsqu'il est temps d'ajouter des fruits secs, tels que raisins, noix, etc. ou du fromage. (cuisson raisin) |
| DOUGH (pâte)..... | L'appareil prépare automatiquement de la pâte pour pizza, petits pains, beignets, croissants, couronne de pain (pain yiddish), etc. |
| DOUGH RAISIN..... | L'appareil procède comme en mode DOUGH (pâte) standard. Un signal sonore se fait entendre (pâte raisin) lorsqu'il est temps d'ajouter des fruits secs, tels que raisin, noix, etc. ou du fromage. |

- L'appareil peut être programmé jusqu'à 13 heures à l'avance. Si vous désirez vous réveiller avec la délicieuse odeur du pain frais, il vous suffit de tout préparer la veille au soir et de laisser l'appareil cuire votre pain durant la nuit.
- Le signal sonore retentit huit fois lorsqu'est terminée la cuisson du pain dans un des modes BAKE ou lorsque la pâte a fini de lever en mode DOUGH.
- Le signal sonore retentit également en mode BAKE RAISIN et en mode DOUGH RAISIN lorsque le four s'arrête pendant 1 minute au cours du pétrissage, le temps d'incorporer des raisins, des noix et/ou des fruits secs en morceaux.

Sélection de la taille du pain et de la couleur de la croûte

La taille et la couleur de la croûte peuvent être choisis dans les modes suivants :
En l'absence de sélection, le four à pain *Bread Bakery*® choisit automatiquement la taille la plus élevée et une croûte moyenne.

| Mode | Sélection de la taille | | | Sélection de la croûte/couleur | | |
|-------------------------|------------------------|---|---|--------------------------------|---------|------|
| | L | M | S | Foncée | Moyenne | Pâle |
| BASIC BAKE | | | | | | |
| BASIC BAKE RAPID | | | | | | |
| BASIC BAKE RAISIN | | | | | | |
| WHOLE WHEAT BAKE | | | | | | |
| WHOLE WHEAT BAKE RAPID | | | | | | |
| WHOLE WHEAT BAKE RAISIN | | | | | | |

• La taille du pain et la couleur de la croûte peuvent être influencés par la température de la pièce où se trouve le four à pain et par la qualité de la farine et/ou autres ingrédients.

Procédures de cuisson

- REMARQUE :**
- La durée de chaque procédure est à titre indicatif et peut varier en fonction de la température ambiante.
 - Les durées suivantes sont d'application si vous n'utilisez pas le programmeur. (Vous pouvez employer le programmeur pour un mode donné pour autant qu'une coche (✓) figure dans la colonne "Programmeur".)
 - Tous les modes BAKE sont suivis d'une période de maintien à température de 60 minutes maximum qui commence dès que la cuisson est terminée et qui prend fin au moment où vous appuyez sur le touche STOP. Le maintien à température n'est pas disponible dans les modes DOUGH et dans le mode BAKE ONLY.
 - Dans les modes BAKE RAISIN et DOUGH RAISIN, le pétrissage s'interrompt pendant 1 minute, le temps d'incorporer des raisins, des noix et des fruits secs.

Modes BAKE

| Mode | | Basic Bake Basic Bake Sandwich | Basic Bake Rapid | Basic Bake Raisin | Whole Wheat Bake Whole Wheat Bake Sandwich Multigrain Bake | Whole Wheat Bake Rapid | Whole Wheat Bake Raisin | French Bake | Bake Only |
|---|------------|--------------------------------------|---------------------|------------------------------|---|---------------------------|------------------------------|------------------------------|-------------|
| P r o c é d u r e | Repos | 30 ~ 60 min | — | 30 ~ 60 min | 60 ~ 90 min | 15 min | 60 ~ 90 min | 40 min ~ 1 hr 55 min | — |
| | Pétrissage | 15 ~ 25 min | 15 ~ 20 min | 15 ~ 25 min | 10 ~ 20 min | 10 ~ 20 min | 10 ~ 20 min | 10 ~ 20 min | — |
| | Levée | 1 hr 55 min ~ 2 hr 25 min | Environ 1 heure | 1 hr 55 min ~ 2 hr 25 min | 2 hr 25 min ~ 2 hr 55 min | Environ 1 hr 40 min | 2 hr 25 min ~ 2 hr 55 min | 2 hr 55 min ~ 4 hr 10 min | — |
| | Cuisson | 50 min | 35 min | 50 min | 50 min | 45 min | 50 min | 55 min | 15 ~ 70 min |
| Total | | 4 heures | 1 hr 55min | 4 heures | 5 heures | 3 heures | 5 heures | 6 heures | 15 ~ 70 min |
| Programmeur | | ✓ | | | ✓ | | | ✓ | |

Français

Modes DOUGH

| Mode | | Basic Dough Basic Dough Raisin | Whole Wheat Dough Whole Wheat Dough Raisin Multigrain Dough | French Dough | Pizza Dough |
|---|------------|--------------------------------------|--|------------------------------|-------------------|
| P r o c é d u r e | Repos | 30 ~ 50 min | 55 ~ 75 min | 40 ~ 95 min | — |
| | Pétrissage | 15 ~ 25 min | 10 ~ 20 min | 10 ~ 20 min | 10 ~ 15 min |
| | Levée | 1 hr 15 min ~ 1 hr 35 min | 1 hr 45 min ~ 2 hr 5 min | 1 hr 45 min ~ 2 hr 40 min | 10 ~ 15 min |
| | Pétrissage | — | — | — | Environ 10 min |
| | Levée | — | — | — | Environ 10 min |
| Total | | 2 hr 20 min | 3 hr 15 min | 3 hr 35 min | 45 min |
| Programmeur | | | | | |

Nomenclature des pièces

Moule à pain

Insérez le moule dans le récipient du four, puis tournez dans le sens des aiguilles d'une montre jusqu'à verrouillage complet.

Pour retirer le moule, il vous suffira de tourner dans le sens inverse.

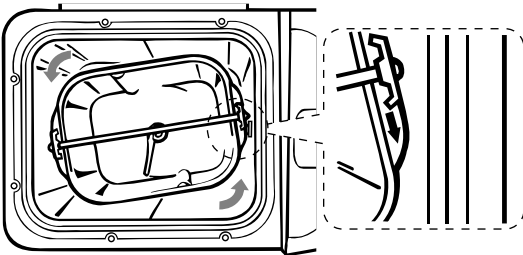

Français

Axe de fixation du malaxeur

Tableau de commande

Accessoires

Cuiller de mesure

A utiliser pour mesurer la quantité de sucre, sel, etc. Vous trouverez l'indication suivant.

Cuiller à soupe (± 15 mL) $1/2$

Cuiller à thé (± 5 mL) $1/4$, $1/2$, $3/4$



Récipient gradué (± 240 ml)

A utiliser pour mesurer le volume des liquides. Pour certaines recettes, le volume de liquide requis est supérieur à 240 ml. Dans ce cas, mesurez tout d'abord 200 ml, versez-les dans le moule à pain puis mesurez le volume restant.

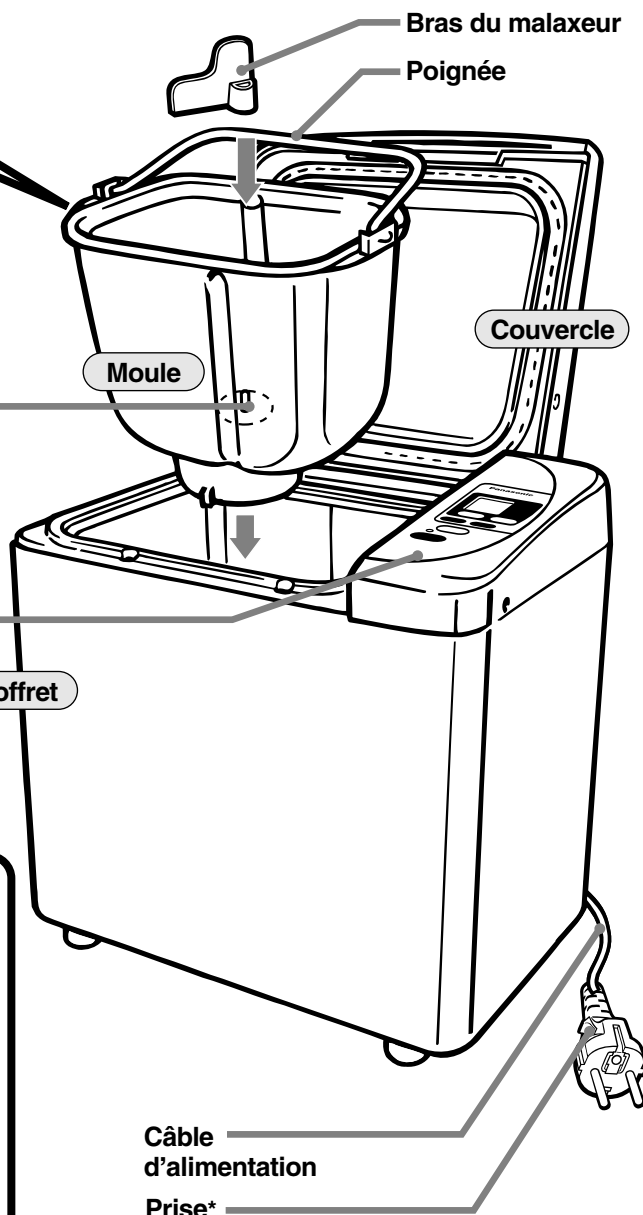

* La forme de la fiche varie selon les pays de l'Union Européenne.

Fonctions du panneau de commande/Panneau d'affichage

Avant d'utiliser le *Bread Bakery*®, étudiez attentivement la fonction de chaque touche de commande.

REMARQUE: Le panneau de commande est recouvert d'un film plastique qui le protège de toute rayure et de tout dommage durant le transport.
Vous pouvez enlever et jeter ce film avant l'utilisation.

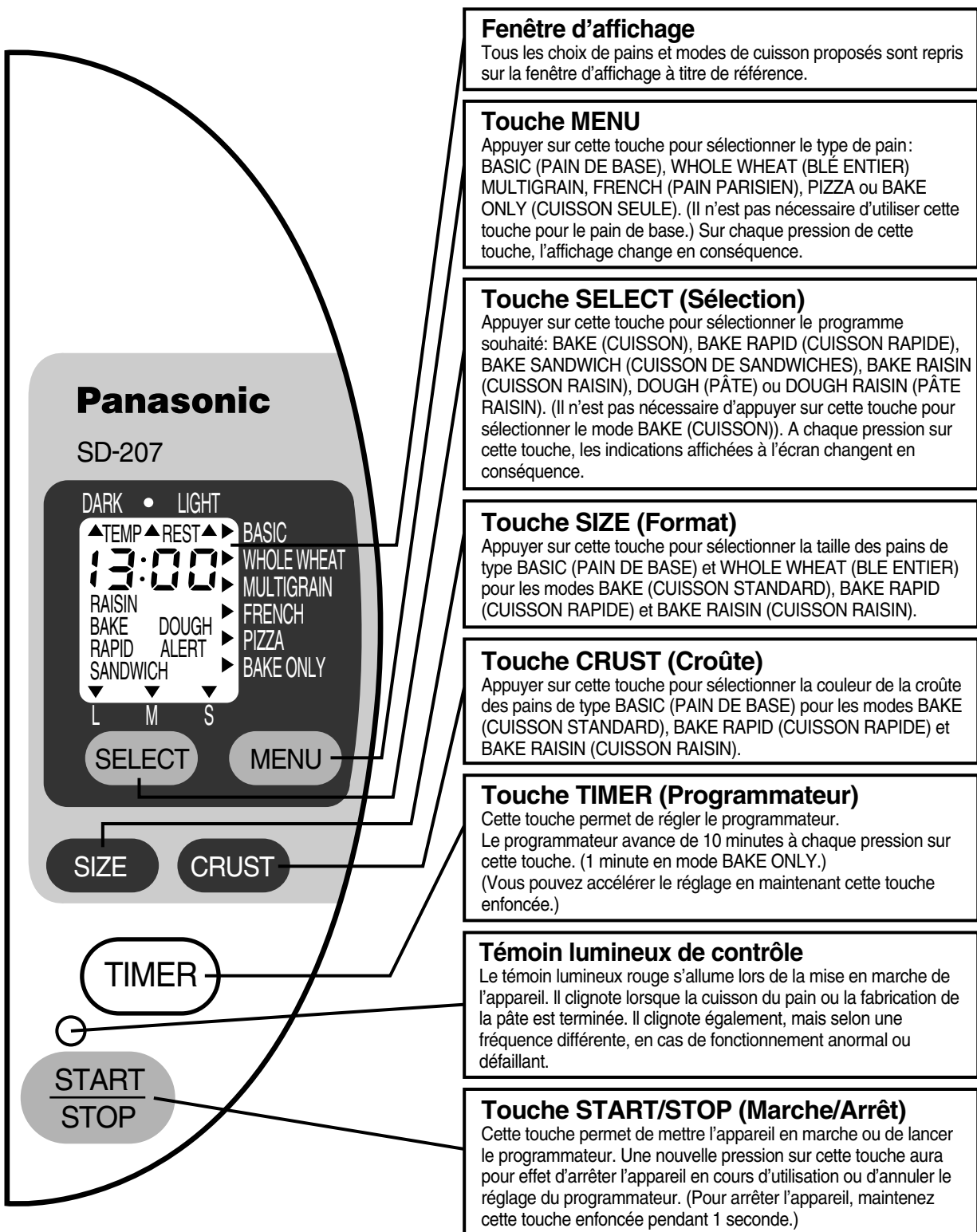

Fenêtre d'affichage

Tous les choix de pains et modes de cuisson proposés sont repris sur la fenêtre d'affichage à titre de référence.

Touche MENU

Appuyer sur cette touche pour sélectionner le type de pain: BASIC (PAIN DE BASE), WHOLE WHEAT (BLÉ ENTIER), MULTIGRAIN, FRENCH (PAIN PARISIEN), PIZZA ou BAKE ONLY (CUISSON SEULE). (Il n'est pas nécessaire d'utiliser cette touche pour le pain de base.) Sur chaque pression de cette touche, l'affichage change en conséquence.

Touche SELECT (Sélection)

Appuyer sur cette touche pour sélectionner le programme souhaité: BAKE (CUISSON), BAKE RAPID (CUISSON RAPIDE), BAKE SANDWICH (CUISSON DE SANDWICHES), BAKE RAISIN (CUISSON RAISIN), DOUGH (PÂTE) ou DOUGH RAISIN (PÂTE RAISIN). (Il n'est pas nécessaire d'appuyer sur cette touche pour sélectionner le mode BAKE (CUISSON)). A chaque pression sur cette touche, les indications affichées à l'écran changent en conséquence.

Touche SIZE (Format)

Appuyer sur cette touche pour sélectionner la taille des pains de type BASIC (PAIN DE BASE) et WHOLE WHEAT (BLE ENTIER) pour les modes BAKE (CUISSON STANDARD), BAKE RAPID (CUISSON RAPIDE) et BAKE RAISIN (CUISSON RAISIN).

Touche CRUST (Croûte)

Appuyer sur cette touche pour sélectionner la couleur de la croûte des pains de type BASIC (PAIN DE BASE) pour les modes BAKE (CUISSON STANDARD), BAKE RAPID (CUISSON RAPIDE) et BAKE RAISIN (CUISSON RAISIN).

Touche TIMER (Programmeur)



Cette touche permet de régler le programmeur. Le programmeur avance de 10 minutes à chaque pression sur cette touche. (1 minute en mode BAKE ONLY.) (Vous pouvez accélérer le réglage en maintenant cette touche enfoncée.)

Témoin lumineux de contrôle

Le témoin lumineux rouge s'allume lors de la mise en marche de l'appareil. Il clignote lorsque la cuisson du pain ou la fabrication de la pâte est terminée. Il clignote également, mais selon une fréquence différente, en cas de fonctionnement anormal ou défaillant.

Touche START/STOP (Marche/Arrêt)

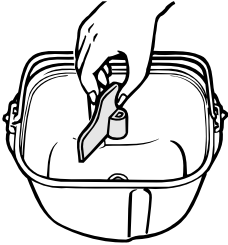
Cette touche permet de mettre l'appareil en marche ou de lancer le programmeur. Une nouvelle pression sur cette touche aura pour effet d'arrêter l'appareil en cours d'utilisation ou d'annuler le réglage du programmeur. (Pour arrêter l'appareil, maintenez cette touche enfoncée pendant 1 seconde.)

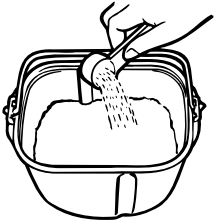
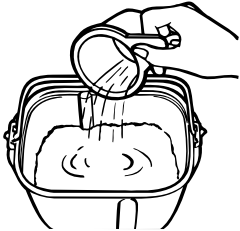
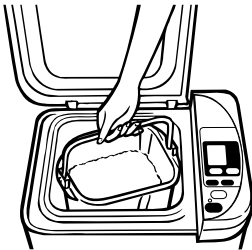
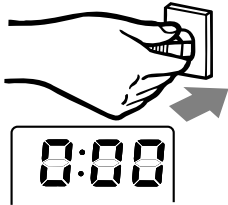
| | Étapes | Commentaires |
|---|---|---|
| 1 |  <p>Retirez le moule du récipient du four. Placez le bras du malaxeur sur son axe de fixation. Veillez à ce qu'il n'y ait pas de résidus de pain sur le malaxeur ou son axe de fixation.</p> | Le bras du malaxeur est conçu pour s'adapter aisément sur l'axe, sans serrage et avec un certain jeu. |
| 2 |  <p>Versez la <u>levure</u> dans le moule.</p> | Pour un résultat optimal, la levure doit toujours être versée en premier lieu, de telle sorte qu'elle se trouve en dessous de tous les autres ingrédients. |
| 3 |  <p>Versez la farine et tous les ingrédients secs dans le moule.</p> <p>Mode RAISIN seulement</p> <p>Il est possible d'attendre le signal sonore pour ajouter les fruits secs (ex.: raisins, noix, fromage) afin de prévenir qu'ils ne soient broyés pendant le mélange (voir l'étape 10).</p> | |
| 4 |  <p>Versez l'eau et, éventuellement, les autres liquides dans le moule.</p> | |
| 5 |  <p>Remplacez le moule à l'intérieur du récipient. S'assurer que le bac touche le fond du four. Baissez la poignée. Fermez le couvercle.</p> | Essuyer toute humidité ou retirer tout corps étranger de la surface extérieure du bac avant de l'insérer dans l'appareil. Si le moule n'est pas parfaitement bien placé, le pétrissage de la pâte ne pourra pas s'effectuer correctement. |
| 6 |  <p>Refermez le couvercle et branchez l'appareil dans une prise de 230 V. (230–240 V en Royaume Uni)</p> <p>0:00 s'éclaire.</p> | Éloigner l'appareil du bord de la table ou du comptoir de cuisine. L'appareil peut vibrer ou bouger durant le pétrissage ; placez l'appareil là où il ne risque pas de tomber. |

Étapes

Commentaires

7

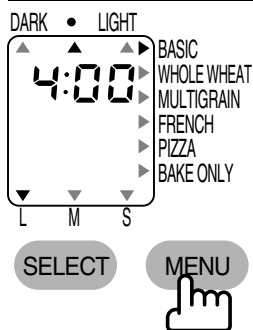

Appuyer sur la touche MENU pour sélectionner WHOLE WHEAT ou MULTIGRAIN.
Pour sélectionner BASIC, il n'est pas nécessaire d'appuyer sur cette touche.

Voir "Choix de pains" à la page 49.

8

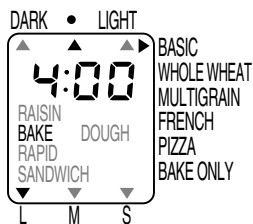

Appuyer sur la touche SELECT pour choisir la cuisson rapide (BAKE RAPID), raisin (BAKE RAISIN), cuisson de sandwichs (BAKE SANDWICH), la pâte (DOUGH) ou la pâte raisin (DOUGH RAISIN).

Voir "Mode de cuisson" à la page 49.



Sélectionner la taille.



Sélectionner la couleur de la croûte.

Pour la cuisson standard (BAKE), il n'est pas nécessaire d'appuyer sur cette touche.

Voir les tailles et les couleurs disponibles, à la page 49.

9



Appuyer sur la touche START / STOP.
La période de repos débute. Cette période permet de stabiliser la température du bac et des ingrédients.

Si l'indication "TEMP" clignote, voir à la page 60.

Il n'y a aucun mélange durant la période de repos.

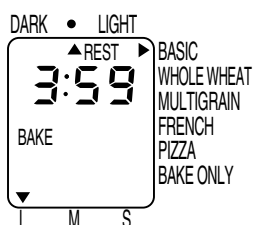

Après la période de repos, l'appareil entreprend le pétrissage, la levée et finalement la cuisson.

Il se peut que pendant la marche du four un léger cliquetis se fasse entendre ; ce phénomène est normal.

Pour plus d'information sur le processus de cuisson de chaque mode, voir à la page 50.

Le temps requis pour chacune de ces étapes varie selon l'alimentation électrique et la température de la pièce.

L'affichage ci-dessus est pour la cuisson standard du pain de base, taille L, couleur moyenne.

La durée de cuisson est affichée en heures et en minutes. (3:59, 3:58...)

10

Sélections raisin seulement



Durant la dernière partie du pétrissage*, une tonalité est émise à huit reprises, l'indication "RAISIN BEEP" clignote et le pétrissage arrête pour une minute.

*42 à 72 min pour le pain de base, 72 à 102 minutes pour le pain de blé entier après une pression sur la touche START/STOP.

Ajouter les fruits secs, noix, fromage durant cette période afin d'éviter qu'ils ne soient broyés.



Ne pas mettre les doigts dans le bac ou toucher à la pâte lors de l'addition des ingrédients à la tonalité.

Refermer le couvercle. Après une minute, le pétrissage continue.

Durant le fonctionnement, ne pas retirer le bac ni débrancher l'appareil.

L'affichage ci-dessus est pour la cuisson standard du pain raisin, taille L, couleur pâte.

L'utilisation du programmeur n'est pas possible dans ce mode.

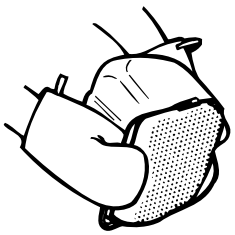
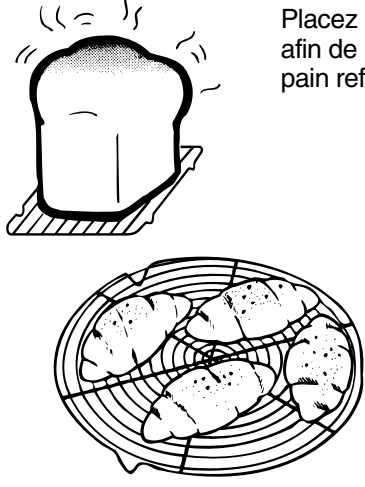
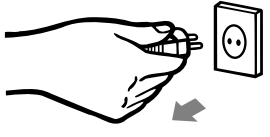
| | Étapes | Commentaires |
|----|--|---|
| 11 |  <p>Une fois le pain ou la pâte prête, la tonalité se fait entendre à huit reprises et le témoin lumineux clignote.</p> | |
| 12 |  <p>Ouvrez promptement le couvercle et retirez le moule du four à pain à l'aide de gants isolants. Appuyez sur la touche START/STOP</p> <p>Le four à pain garde le pain au chaud pendant 1 heure ou jusqu' à ce qu' on pousse sur le bouton START/STOP afin de prévoir la condensation de la vapeur.</p> <p>Pour les modes de préparation de pâte suivre les instructions dans le livre de recettes.</p> | <p>Le moule étant brûlant, ne le posez pas sur une surface plastifiée ou sensible à la chaleur. Manipulez le moule avec précaution.</p> <p>Si le pain est laissé dans l'appareil, l'extérieur du pain peut brunir.</p> |
| 13 |  <p>Renversez le moule et secouez-le plusieurs fois pour démouler le pain.</p> <p>Si le bras du malaxeur reste attaché à la base du pain, détachez-le à l'aide d'un ustensile en plastique résistant à la chaleur.</p> | <p>Le pain et le bras du malaxeur sont brûlants.</p> <p>N' utilisez pas d'ustensile en métal, vous risqueriez d'endommager ou de griffer le bras du malaxeur.</p> |
| 14 |  <p>Placez le pain sur une grille métallique afin de laisser la vapeur s'évaporer et le pain refroidir.</p> | <p>Voir "Découpage du pain en tranches et conservation" à la page 59.</p> |
| 15 |  <p>Débranchez l'appareil après utilisation.</p> | <p>Laissez refroidir l'appareil pendant au moins 1 heure avant de le réutiliser.</p> |

Utilisation du programmateur (le mode BAKE seulement)

Suivre les étapes décrites aux pages 53–54, à l'exception de l'étape 9. A partir de l'étape 9, respectez les instructions ci-dessous.

| Étapes | Commentaires |
|---|---|
|  <p>Appuyer sur la touche TIMER afin de régler la durée souhaitée pour la cuisson du pain (celle-ci doit être comprise entre 4 et 13 heures pour le pain blanc (BASIC) et entre 5 et 13 heures pour le pain complet et multi-graines (WHOLE WHEAT et MULTIGRAIN), entre 6 et 13 heures pour le pain parisien (FRENCH).</p> | <p>Pour plus d'informations sur les touches de commande du programmateur, consultez la page 52.</p> |

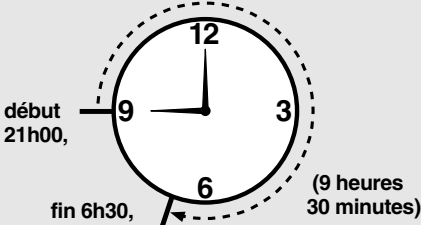

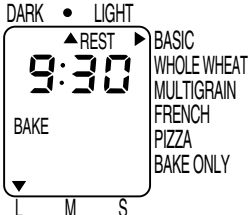

début 21h00, fin 6h30, (9 heures 30 minutes)

Exemple :
il est 21h00 au moment du réglage du programmateur et vous voulez que le pain soit prêt pour 6h30 le lendemain matin. Vous devez donc régler le programmateur sur 9:30 (9 heures et 30 minutes), ce qui correspond au temps requis pour la fabrication et la cuisson du pain.

| | |
|--|--|
|  <p>Appuyer sur la touche START/STOP.</p>  <p>La durée de cuisson apparaît à l'affichage en heures et en minutes.</p> <p>L'affichage ci-dessus est pour la cuisson standard du pain de base, taille L, couleur moyenne.</p> | <p>Aucune action ne se produit mais le programmateur continue à fonctionner.</p> |
|--|--|

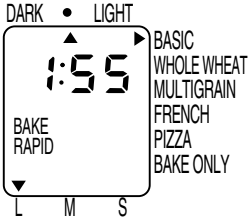

Utilisation du mode BAKE RAPID

Suivre les étapes 1–6 ci-dessus. A l'étape 7, choisir BASIC ou WHOLE WHEAT, car il n'y a pas de mode BAKE (RAPID) pour le pain complet ou parisien. (MULTIGRAIN ou FRENCH). Pour les étapes 8 et 9, respectez les instructions ci-dessous.



| | |
|--|---|
|   <p>Appuyer sur cette touche pour sélectionner le mode de cuisson rapide du pain blanc et du pain gris (BASIC BAKE RAPID) ou le mode de cuisson rapide du pain complet (WHOLE WHEAT BAKE RAPID).</p>  <p>Appuyer sur la touche START.</p> <div style="border: 1px solid black; padding: 5px; width: fit-content; margin: 10px auto;"> <p>L'utilisation du programmateur n'est pas possible dans ce mode.</p> </div> |  <p>Le temps restant apparaît en heures et en minutes.</p> <p>L'affichage ci-dessus pour la cuisson, rapide du pain de base, taille L, couleur moyenne.</p> |
|--|---|



Utilisation du mode DOUGH

Suivre les étapes 1 à 7 comme mentionnées sur les pages 53 & 54.

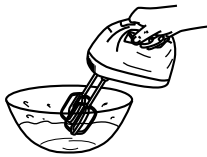
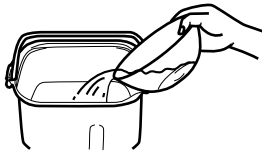
| | Étapes | Commentaires |
|----|--|---|
| 8 |  Appuyer sur cette touche pour sélectionner BASIC DOUGH (pour la pâte à pain blanc et à pain gris), WHOLE WHEAT DOUGH (pour la pâte à pain au blé entier), MULTIGRAIN DOUGH (pour la pâte à pain complet), FRENCH DOUGH (pour la pâte à pain parisien) et PIZZA DOUGH (pour la pâte à pizza).  Appuyer sur la touche START. Le temps restant apparaît en heures et en minutes. * L'appui de la touche START n'entraîne pas le mélange des ingrédients. (Le temps restant sera plus long si la température ambiante est élevée.) | –Une période de repos commence pour permettre au moule et aux ingrédients d'atteindre la température requise. |
| 9 | Le signal sonore retentit huit fois et le témoin lumineux clignote dès que la pâte est prête. Appuyer sur la touche STOP quand le signal sonore s'arrête. Retirer le moule, refermer le couvercle et débrancher l'appareil.  L'affichage s'éteint dès que le signal sonore s'arrête, mais le témoin continue de clignoter jusqu'à ce que la touche STOP soit enfoncée. | |
| 10 | Modeler la pâte et la laisser lever une dernière fois avant de la cuire dans un four conventionnel, selon les indications de la recette. | |
| 11 | Une fois la cuisson terminée, retirer le pain du four à l'aide des gants isolants, puis le laisser refroidir sur une grille métallique. | L'utilisation du programmeur n'est pas possible dans ce mode. |



Utilisation du mode BAKE ONLY

| | Étapes | Commentaires |
|---|---|---|
| 1 |  Préparer la pâte dans un bol. | Pour plus d'informations, suivre les instructions du livre de recettes. |
| 2 |  Verser le mélange dans le moule à pain en ayant préalablement retiré le malaxeur. | |
| 3 |  Appuyer sur la touche MENU pour choisir BAKE ONLY (Cuisson seule). | |

| | Étapes | Commentaires |
|---|---|---|
| 4 |  <p>Appuyer sur la touche TIMER pour régler la durée requise (entre 15 et 70 minutes). Le programmeur ne peut être utilisé pour différer le temps de démarrage du programme de cuisson.</p> | |
| 5 |  <p>Appuyer sur la touche START/STOP.</p> | |
| 6 | <p>Suivre les étapes 11–15 de la page 55 pour terminer la cuisson.</p> <p>Remarque: Une fois la cuisson terminée, vous pouvez en vérifier l'homogénéité en perçant le cœur du pain avec une broche. Si le pain n'est pas assez cuit, poursuivez la cuisson en procédant de la manière indiquée aux étapes 3 et 4 ci-dessus. Vous pouvez programmer un temps de cuisson supplémentaire à condition que le temps de cuisson total ne dépasse pas 70 minutes.</p> | <div style="border: 1px solid black; padding: 5px;"> <p>Veillez à ce que l'humidité présente à l'intérieur du four à pain et du moule soit complètement disparue avant de ranger l'appareil.</p> </div> |

Nettoyage de l'appareil

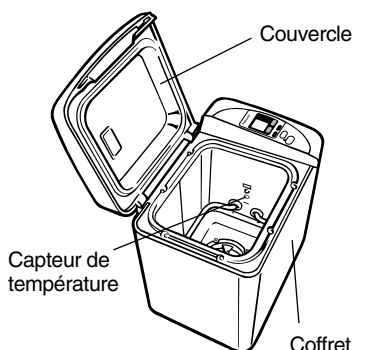
Avant de nettoyer l'appareil, débranchez-le et laissez-le refroidir.

| | |
|--|---|
|  | <p>Coffret et couvercle Nettoyez le coffret et le couvercle à l'aide d'un chiffon humide. Utilisez uniquement un détergent liquide non abrasif.</p> <p>N'utilisez ni poudre à récurer, ni tampon en paille de fer, ni aucune matière abrasive.</p> <p>N'utilisez ni benzène (détachant), ni dissolvant, ni alcool, ni aucun liquide de ce type.</p> <p>Capteur de température Essuyez-le délicatement en veillant à ne pas le plier.</p> |
|  | <p>Moule et malaxeur Si vous éprouvez des difficultés à retirer le malaxeur du moule en faisant pivoter son axe, versez de l'eau tiède dans le moule préalablement refroidi et laissez-la reposer 5–10 minutes. Retirez ensuite le malaxeur.</p> <p>Après chaque utilisation, retirez toujours le malaxeur et lavez le moule avec du détergent liquide doux, sinon vous risquez de le griffer.</p> <p>N'utilisez aucun autre matériau abrasif.</p> <p>Ces éléments ne peuvent pas être nettoyés au lave-vaisselle.</p> |
|  | <p>Récipient gradué et cuiller de mesure. Rincez et essuyez.</p> <p>Ces éléments ne peuvent pas être nettoyés au lave-vaisselle.</p> |

1. Laissez tous les éléments sécher complètement avant de ranger l'appareil.
2. L'intérieur peut éventuellement se colorer suite aux dépôts laissés par les cuissons successives.

Découpage du pain en tranches et conservation

Laissez le pain refroidir sur une grille avant de le découper et de le ranger.

Découpage du pain en tranches

Le pain peut être coupé à l'aide d'un couteau à pain.



Posez le pain à plat et coupez les tranches en appuyant sur le couteau avec un mouvement de va-et-vient.

Conservation du pain

Une fois le pain parfaitement refroidi à température ambiante, enveloppez-le d'une feuille ou d'un sac en plastique afin de préserver sa fraîcheur. Pour apprécier pleinement le goût du pain frais, essayez de le consommer assez rapidement. Toutefois, si vous désirez le conserver plus longtemps et ne le consommer que plus tard, emballez-le soigneusement et mettez-le au congélateur. Il est conseillé de couper le pain en tranches avant de le congeler.

Fuites au niveau du moule

Français

-Il est possible, en cas d'utilisation intensive, que de faibles quantités d'ingrédients s'échappent de l'orifice du moule. Cela est normal. Le moule est conçu de manière à que les ingrédients contenus dans le bloc de fixation de l'axe du malaxeur puissent être retirés pour éviter tout blocage au niveau de la rotation.

-Si l'axe du malaxeur est bloqué et ne peut pas tourner, il est nécessaire de remplacer tout le bloc de fixation de l'axe par un bloc neuf.

-Consultez, pour ce faire, le Centre Technique Panasonic agréé. Vérifiez le numéro de référence du bloc de fixation de l'axe.

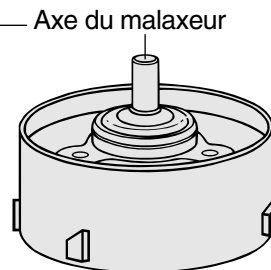
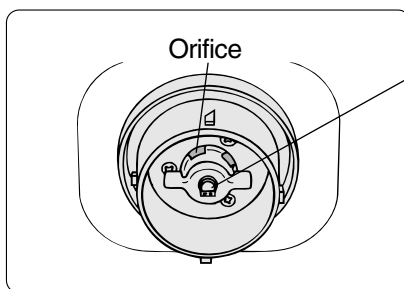



Axe du malaxeur
Bloc de fixation de l'axe du malaxeur
(N°réf. ADA 29A115)

Caractéristiques techniques

| | |
|--------------------------|--|
| Alimentation | 230 V (230–240 V pour le Royaume Uni) CA., 50 Hz |
| Consommation | 550 W |
| Contenu | 500 g de farine max. 300 g de farine min. |
| Minuterie | Numérique (jusqu'à 13 heures à l'avance) |
| Dispositif de protection | Relais de protection du moteur à réenclenchement automatique |
| Dimensions (H X L X P) | Environ 35,5 X 34 X 23,2 cm |
| Poids | Environ 7,1 kg. |
| Accessoires | Récipient gradué, cuiller de mesure |

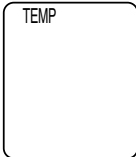
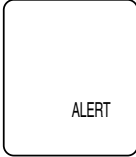
Indications en cas de défaillance

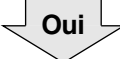
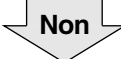
| Condition | Cause | Solution |
|--|---|--|
|  <p>“TEMP” apparaît à l’affichage.</p> | <p>Le four est à température élevée (plus de 40°C). Cela peut se produire en cas d’utilisations répétées. Vous devez laisser l’appareil se refroidir avant toute nouvelle utilisation.</p> | <p>Dès que le four a atteint une température inférieure à 40°C, le message “TEMP” disparaît et le témoin lumineux rouge s’éteint.</p> <p>Pour réutiliser l’appareil, appuyez successivement sur SELECT et START.</p> |
|  <p>L’indication “ALERT” est affichée.</p> | <p>Il y a eu une coupure de courant de 10 minutes ou moins (débranchement accidentel du fil d’alimentation ou claquage d’un fusible).</p> | <p>Si la coupure n’est que de très courte durée, les résultats ne souffriront pas de l’interruption. Si l’alimentation est rétablie dans un délai de 10 minutes, le fonctionnement du four se poursuit normalement. Cependant, les résultats peuvent laisser à désirer.</p> |
|  <p>L’indication “0:00” est affichée.</p> | <p>L’alimentation électrique a été interrompue pendant plus de 10 minutes (panne de courant, débranchement du fil d’alimentation, court-circuit, claquage d’un fusible, etc.)</p> | <p>Retirez la pâte et recommencez avec des ingrédients frais.</p> |
| <p>Non cuit, malgré indication du contraire.</p> | <p>Le dispositif de protection du moteur est en fonction. Ceci se produit lors d’une pression excessive ou d’une surcharge du moteur. Après environ 30 minutes, le moteur se remet automatiquement en marche.</p> | <p>Vérifiez si l’arbre de la lame tourne.</p> <div style="display: flex; justify-content: space-around; align-items: center;"> <div style="text-align: center;">  <p>Oui</p> <p>S’assurez de ne pas avoir utilisé trop d’ingrédients ou des ingrédients trop lourds ou trop durs. Recommencez avec des ingrédients frais.</p> </div> <div style="text-align: center;">  <p>Non</p> <p>Consultez un centre de service.</p> </div> </div> |

Français

Dispositif de protection du moteur

Si le four est surchargé et si le moteur subit une force excessive, le dispositif de protection arrête le moteur. Ce n’est que 30 minutes plus tard environ qu’il se remet en marche automatiquement. Il est alors conseillé de recommencer avec de nouveaux ingrédients.

Solution 1

Si le malaxeur est bloqué par de la pâte durcie, retirez-la. L’appareil redémarre 30 minutes plus tard.

Solution 2

Vérifiez si l’axe du malaxeur du four à pain tourne librement. Dans l’affirmative, redémarrez le four à pain 30 minutes plus tard. Si le malaxeur est bloqué, l’appareil doit être réparé.

Mesures à prendre avant d'appeler le service technique

| RÉSULTATS DE CUISSON : | | | Témoin lumineux non allumé et pas de message. | Emission de fumée depuis clapet de sécurité. Odeur de fumée. | Côtés du pain s'affaissent et le fond est humide. | Pain lève trop.  |
|--|---|---------------|---|--|---|--|
| | | | | | | |
| ERREURS DE MANIPULATION | Appareil débranché. | | <input type="radio"/> | | | |
| | Ingrédient répandu sur élément chauffant. | | | <input type="radio"/> | | |
| | Panne de courant (affichage: 0.00). | | | | | |
| | Pression sur touche START/STOP après la mise en marche. | | | | | |
| | Ouverture du couvercle supérieur en cours d'opération. | | | | | |
| | Erreur de sélection du mode (mode DOUGH choisi). | | | | | |
| | Pain laissé dans le moule trop longtemps après cuisson. | | | | <input type="radio"/> | |
| | Pain coupé en tranches juste après cuisson (humidité non évaporée). | | | | | |
| | Eau ajoutée après malaxage de la farine. | | | | | |
| | Placement incorrect du bras du malaxeur dans moule. | | | | | |
| PROBLEMES AU NIVEAU DES INGREDIENTS | Erreurs de dosage | Farine | Pas assez | | | |
| | | | Trop | | | <input type="radio"/> |
| | Levure | Pas assez | | | | |
| | | Trop | | | | <input type="radio"/> |
| | | Pas du tout | | | | |
| | Eau | Pas assez | | | | |
| | | Trop | | | | <input type="radio"/> |
| | Ni sucre ni édulcorant | | | | | |
| | Ingrédients utilisés différents de ceux prescrits. | | | | | <input type="radio"/> |
| | Farine | Trop vieille. | | | | |
| Non adaptée. | | | | | <input type="radio"/> | |
| Levure | Pas placée dans moule en premier ou liquides en contact avec levure avant pétrissage. | | | | <input type="radio"/> | |
| | Trop vieille. | | | | | |
| Non adaptée | | | | | | |
| L'eau n'est pas à température ambiante. | | | | | | |

Matsushita Electric Industrial Co., Ltd.

Osaka 542-8588, Japan

DZ50E139
0105-0

Printed in PRC