

# GT-20000

# Guide d'utilisation

---

---

## Droits d'auteur et marques

Aucune partie de ce manuel ne peut être reproduite, stockée dans un système documentaire ou transmise sous quelque forme ou de quelque manière que ce soit, électronique, mécanique, par photocopie, enregistrement ou autre, sans l'accord préalable écrit de Seiko Epson Corporation. Aucune responsabilité en matière de brevets ne s'applique à l'utilisation des renseignements contenus dans le présent manuel ou aux dommages pouvant résulter d'une telle utilisation.

Ni Seiko Epson Corporation ni ses filiales ne pourront être tenues responsables envers l'acquéreur de ce produit ou envers des tiers, des dommages, pertes, frais ou dépenses encourus par l'acquéreur ou les tiers à la suite des événements suivants : accident, utilisation incorrecte ou abusive de ce produit, modifications, réparations ou altérations illicites de ce produit.

Seiko Epson Corporation et ses filiales ne pourront être tenues responsables des dommages ou problèmes survenus par suite de l'utilisation de produits optionnels ou consommables autres que ceux désignés par Seiko Epson Corporation comme étant des Produits d'origine Epson ou des Produits approuvés par Epson.

EPSON® est une marque déposée et EPSON Perfection™ et Epson Exceed Your Vision sont des noms de marque de Seiko Epson Corporation.

Microsoft®, Windows® et Windows Vista® sont des marques déposées de Microsoft Corporation.

Adobe®, Adobe Reader®, Acrobat® et Photoshop® sont des marques déposées de Adobe Systems Incorporated.

Apple®, ColorSync® et Macintosh® sont des marques déposées de Apple, Inc.

Presto! PageManager® est une marque déposée de NewSoft Corp.

Les noms et logos ABBYY® et ABBYY FineReader® sont des marques déposées de ABBYY Software House.

PRINT Image Matching™ et le logo PRINT Image Matching sont des noms de marque de Seiko Epson Corporation. Copyright © 2001 Seiko Epson Corporation. Tous droits réservés.

Intel® est une marque déposée de Intel Corporation.

PowerPC® est une marque déposée de International Business Machines Corporation.

Le logiciel EPSON Scan est basé en partie sur les travaux du groupe indépendant JPEG.

libtiff

Copyright © 1988-1997 Sam Leffler

Copyright © 1991-1997 Silicon Graphics, Inc.

Permission to use, copy, modify, distribute, and sell this software and its documentation for any purpose is hereby granted without fee, provided that (i) the above copyright notices and this permission notice appear in all copies of the software and related documentation, and (ii) the names of Sam Leffler and Silicon Graphics may not be used in any advertising or publicity relating to the software without the specific, prior written permission of Sam Leffler and Silicon Graphics.

THE SOFTWARE IS PROVIDED "AS-IS" AND WITHOUT WARRANTY OF ANY KIND, EXPRESS, IMPLIED OR OTHERWISE, INCLUDING WITHOUT LIMITATION, ANY WARRANTY OF MERCHANTABILITY OR FITNESS FOR A PARTICULAR PURPOSE.

IN NO EVENT SHALL SAM LEFFLER OR SILICON GRAPHICS BE LIABLE FOR ANY SPECIAL, INCIDENTAL, INDIRECT OR CONSEQUENTIAL DAMAGES OF ANY KIND, OR ANY DAMAGES WHATSOEVER RESULTING FROM LOSS OF USE, DATA OR PROFITS, WHETHER OR NOT ADVISED OF THE POSSIBILITY OF DAMAGE, AND ON ANY THEORY OF LIABILITY, ARISING OUT OF OR IN CONNECTION WITH THE USE OR PERFORMANCE OF THIS SOFTWARE.

**Avis général** : les autres noms de produit utilisés dans cette notice sont donnés uniquement à titre d'identification et peuvent être des noms de marque de leur détenteur respectif.

Copyright © 2008 Seiko Epson Corporation. Tous droits réservés.

---

## **Table des matières**

### **Droits d'auteur et marques**

---

### **Consignes de sécurité**

---

|   |    |
|---|----|
| Consignes de sécurité importantes . . . . . | 9  |
| Restrictions relatives à la copie . . . . . | 11 |

### **Chapitre 1 Vue d'ensemble des fonctions du scanner**

---

|   |    |
|---|----|
| Restauration de la couleur . . . . .                  | 12 |
| Dépoussiérage . . . . .                               | 12 |
| Correction du rétroéclairage . . . . .                | 13 |
| Carte Network Image Express Card en option . . . . .  | 13 |
| Chargeur automatique de documents en option . . . . . | 14 |

### **Chapitre 2 Présentation des composants du scanner**

---

|                                 |    |
|---------------------------------|----|
| Composants du scanner . . . . . | 15 |
| Voyants et touches . . . . .    | 16 |

### **Chapitre 3 Mise en place de documents originaux dans le scanner**

---

|   |    |
|---|----|
| Mise en place de documents ou de photos . . . . .                 | 17 |
| Mise en place de documents épais ou de grande dimension . . . . . | 19 |

### **Chapitre 4 Numérisation des documents originaux**

---

|   |    |
|---|----|
| Lancement de Epson Scan . . . . .                       | 21 |
| À l'aide de la touche AutoScan . . . . .                | 21 |
| À l'aide de l'icône EPSON Scan . . . . .                | 21 |
| À l'aide d'un autre programme de numérisation . . . . . | 21 |
| Sélection d'un mode de Epson Scan . . . . .             | 23 |
| Activation d'un autre mode de numérisation . . . . .    | 24 |
| Numérisation en Mode bureautique . . . . .              | 25 |
| Numérisation en Mode loisirs . . . . .                  | 28 |
| Numérisation en Mode professionnel . . . . .            | 30 |

|  |    |
|--|----|
| Sélection des paramètres d'enregistrement des fichiers . . . . .       | 33 |
| Instructions de paramétrage détaillées . . . . .                       | 36 |
| Sélection de la résolution de numérisation . . . . .                   | 36 |
| Affichage en aperçu et ajustement de la zone de numérisation . . . . . | 38 |
| Ajustement des paramètres relatifs aux couleurs et à l'image . . . . . | 44 |
| Sélection de la taille de numérisation . . . . .                       | 51 |
| Fin de la numérisation . . . . .                                       | 55 |

## *Chapitre 5 Numérisation de projets spécifiques*

---

|  |    |
|--|----|
| Restauration de la couleur . . . . .   | 56 |
| Restauration de la couleur en Mode loisirs . . . . .                                     | 56 |
| Restauration de la couleur en Mode professionnel . . . . .                               | 57 |
| Utilisation de la fonction Palette de couleurs (Mode professionnel uniquement) . . . . . | 59 |
| Suppression des traces de poussière . . . . .  | 62 |
| Dépoussiérage en Mode loisirs . . . . .  | 63 |
| Dépoussiérage en Mode professionnel . . . . .  | 64 |
| Correction des photos disposant d'un rétroéclairage . . . . .                            | 65 |
| Correction du rétroéclairage en Mode loisirs . . . . .                                   | 66 |
| Correction du rétroéclairage en Mode professionnel . . . . .                             | 67 |
| Numérisation vers un fichier PDF . . . . .   | 68 |
| Numérisation vers un fichier PDF en Mode bureautique . . . . .                           | 68 |
| Numérisation vers un fichier PDF en Mode loisirs . . . . .                               | 74 |
| Numérisation vers un fichier PDF en Mode professionnel . . . . .                         | 80 |
| Conversion de documents numérisés en texte modifiable . . . . .                          | 86 |
| Conversion en texte modifiable en Mode bureautique . . . . .                             | 86 |
| Conversion en texte modifiable en Mode loisirs . . . . .                                 | 88 |
| Conversion en texte modifiable en Mode professionnel . . . . .                           | 89 |
| Affectation d'un programme à la touche AutoScan . . . . .                                | 91 |
| Affectation d'un programme sous Windows Vista . . . . .                                  | 92 |
| Affectation d'un programme sous Windows XP . . . . .                                     | 93 |
| Affectation d'un programme sous Windows 2000 . . . . .                                   | 94 |

## *Chapitre 6 Connexion du scanner à l'aide de l'interface SCSI (Windows uniquement)*

---

|  |    |
|--|----|
| Configuration de l'interface SCSI . . . . .          | 96 |
| Définition du numéro d'identification SCSI . . . . . | 96 |
| Réglage du commutateur de terminaison . . . . .      | 97 |
| Connexion du scanner . . . . .                       | 98 |

## **Chapitre 7 Utilisation de la carte Network Image Express Card en option**

---

|  |     |
|--|-----|
| À propos de la carte Network Image Express Card en option . . . . .              | 100 |
| Configuration des ordinateurs clients en vue de la numérisation réseau . . . . . | 100 |
| Installation du protocole TCP/IP . . . . .                                       | 101 |
| Numérisation réseau . . . . .  | 105 |
| Lancement de Configuration Epson Scan . . . . .                                  | 105 |
| Numérisation d'une image . . . . .   | 109 |

## **Chapitre 8 Utilisation du chargeur automatique de documents en option**

---

|   |     |
|---|-----|
| À propos du chargeur automatique de documents en option . . . . .   | 110 |
| Déballage du chargeur automatique de documents . . . . .  | 110 |
| Installation du chargeur automatique de documents . . . . .   | 111 |
| Chargement de documents dans le chargeur automatique de documents . . . . .   | 114 |
| Caractéristiques des documents . . . . .  | 114 |
| Chargement de documents dans le chargeur automatique de documents . . . . .   | 115 |
| Mise en place de documents sur la vitre d'exposition lorsque le chargeur<br>automatique de documents est installé . . . . . | 117 |
| Numérisation à l'aide du chargeur automatique de documents . . . . .  | 118 |
| Numérisation en Mode bureautique à l'aide du chargeur automatique de<br>documents . . . . .                                 | 119 |
| Numérisation en Mode professionnel à l'aide du chargeur automatique de<br>documents . . . . .                               | 121 |

## **Chapitre 9 Entretien**

---

|   |     |
|---|-----|
| Nettoyage du scanner . . . . .                | 124 |
| Remplacement de la lampe du scanner . . . . . | 125 |
| Transport du scanner . . . . .                | 125 |

## **Chapitre 10 Dépannage**

---

|  |     |
|--|-----|
| Problèmes au niveau du scanner . . . . .   | 126 |
| Voyants d'erreur . . . . .   | 126 |
| Le scanner ne se met pas sous tension . . . . .                                  | 127 |
| Le scanner ne se met pas hors tension . . . . .                                  | 127 |
| Vous ne parvenez pas à lancer Epson Scan . . . . .                               | 127 |
| Le bouton AutoScan ne lance pas le programme correct . . . . .                   | 130 |
| Problèmes au niveau du chargeur automatique de documents en option . . . . .     | 131 |
| Vous ne pouvez pas numériser à l'aide du chargeur automatique de documents . . . | 131 |
| Du papier est coincé dans le chargeur automatique de documents . . . . .         | 132 |

|   |     |
|---|-----|
| Problèmes de numérisation . . . . .   | 134 |
| Vous ne pouvez pas numériser à l'aide de l'aperçu Miniature . . . . .                             | 134 |
| Vous ne parvenez pas à ajuster la zone de numérisation dans l'aperçu Miniature . . .              | 134 |
| Vous ne parvenez pas à numériser plusieurs images à la fois . . . . .                             | 135 |
| La numérisation est très lente . . . . .  | 135 |
| Problèmes au niveau de la qualité de numérisation . . . . .                                       | 136 |
| Les bords du document original ne sont pas numérisés . . . . .                                    | 136 |
| Seuls quelques points apparaissent au niveau de l'image numérisée . . . . .                       | 136 |
| Une ligne ou une ligne de points apparaît toujours sur les images numérisées . . . . .            | 136 |
| Les lignes droites de l'image apparaissent déformées . . . . .                                    | 136 |
| L'image est déformée ou floue. . . . .  | 137 |
| Les bords de l'image présentent des couleurs inégales ou altérées . . . . .                       | 138 |
| L'image numérisée est trop foncée . . . . .   | 138 |
| L'image présente au verso du document original apparaît sur l'image numérisée . . .               | 139 |
| Des motifs en forme de vagues apparaissent sur l'image numérisée . . . . .                        | 139 |
| Les caractères ne sont pas reconnus de manière satisfaisante . . . . .                            | 140 |
| Les couleurs du document numérisé ne correspondent pas aux couleurs du document original. . . . . | 140 |
| Les images ne sont pas tournées correctement . . . . .  | 141 |
| Désinstallation du logiciel de numérisation . . . . .   | 142 |
| Désinstallation de Epson Scan . . . . .   | 142 |
| Désinstallation du Guide d'utilisation . . . . .  | 144 |
| Désinstallation d'autres applications Epson. . . . .  | 145 |

## **Annexe A Où trouver de l'aide**

---

|  |     |
|--|-----|
| Site Internet de l'assistance technique . . . . .      | 148 |
| Contact avec le service clientèle . . . . .            | 148 |
| Avant de contacter Epson . . . . .                     | 148 |
| Aide pour les utilisateurs d'Amérique du Nord. . . . . | 149 |
| Aide pour les utilisateurs d'Amérique latine . . . . . | 150 |
| Aide pour les utilisateurs d'Europe . . . . .          | 150 |
| Aide pour les utilisateurs d'Australie . . . . .       | 151 |
| Aide pour les utilisateurs de Singapour . . . . .      | 152 |
| Aide pour les utilisateurs de Thaïlande . . . . .      | 152 |
| Aide pour les utilisateurs du Vietnam. . . . .         | 153 |
| Aide pour les utilisateurs d'Indonésie . . . . .       | 153 |
| Aide pour les utilisateurs de Hong Kong . . . . .      | 154 |
| Aide pour les utilisateurs de Malaisie. . . . .        | 155 |
| Aide pour les utilisateurs d'Inde . . . . .            | 155 |
| Aide pour les utilisateurs des Philippines. . . . .    | 156 |

## *Annexe B Caractéristiques techniques*

---

|   |     |
|---|-----|
| Configuration système requise . . . . .                                   | 158 |
| Configuration système requise pour Windows. . . . .                       | 158 |
| Configuration système requise pour Macintosh. . . . .                     | 158 |
| Caractéristiques du scanner . . . . .                                     | 159 |
| Caractéristiques générales . . . . .                                      | 159 |
| Caractéristiques mécaniques. . . . .                                      | 160 |
| Caractéristiques électriques. . . . .                                     | 160 |
| Caractéristiques environnementales . . . . .                              | 160 |
| Interfaces . . . . .  | 161 |
| Normes et conformité. . . . .   | 161 |
| Caractéristiques du chargeur automatique de documents en option . . . . . | 162 |
| Caractéristiques générales . . . . .                                      | 162 |
| Caractéristiques électriques. . . . .                                     | 162 |
| Caractéristiques environnementales . . . . .                              | 163 |
| Caractéristiques mécaniques. . . . .                                      | 163 |

## *Index*

---



---

## Consignes de sécurité

---

### Consignes de sécurité importantes

---

Lisez l'ensemble de ces consignes et respectez l'ensemble des avertissements et des consignes figurant sur le scanner.

- ❑ Dans le présent document, les termes Attention, Important et Remarque ont la signification suivante :

**Attention**

*Avertissement à suivre à la lettre pour éviter des blessures corporelles*

**Important**

*Mise en garde à respecter pour éviter d'endommager votre équipement*

**Remarque**

*Informations importantes et conseils utiles pour le fonctionnement de ce produit*

- ❑ Placez le scanner suffisamment près de l'ordinateur afin de permettre un raccordement aisé du câble d'interface. Évitez de placer ou de ranger le scanner ou le cordon d'alimentation à l'extérieur, à proximité de sources de saleté ou de poussière, d'eau ou de chaleur ou dans des endroits soumis à des chocs, à des vibrations, à une température ou une humidité élevée, à la lumière directe du soleil, à de fortes sources lumineuses ou à des changements brusques de température ou d'humidité. N'utilisez pas l'appareil avec les mains humides.
- ❑ Placez le scanner à proximité d'une prise électrique permettant un débranchement facile du cordon d'alimentation.

**Important :**

*Veillez à ce que le cordon d'alimentation soit conforme aux normes de sécurité locales en vigueur.*

- ❑ Installez le cordon d'alimentation de manière à éviter tout frottement, coupure, effilochement, pincement ou emmêlement. Ne placez aucun objet sur le cordon de l'adaptateur secteur et faites en sorte que l'on ne puisse pas marcher ou rouler sur le cordon.
- ❑ Utilisez uniquement le cordon d'alimentation livré avec le scanner. L'utilisation d'un autre cordon d'alimentation pourrait entraîner un incendie, une électrocution ou des blessures.

- ❑ Le cordon d'alimentation est conçu pour être utilisé avec le scanner avec lequel il est fourni. Sauf indication contraire, n'utilisez pas l'adaptateur avec d'autres périphériques électroniques.
- ❑ Le type d'alimentation utilisé doit être celui indiqué sur l'étiquette du scanner.
- ❑ Lors du raccordement de ce produit à un ordinateur ou un autre périphérique à l'aide d'un câble, assurez-vous que les connecteurs sont orientés correctement. Les connecteurs ne disposent que d'une seule orientation correcte. Si vous insérez un connecteur de manière incorrecte, vous risquez d'endommager les deux périphériques reliés à l'aide du câble.
- ❑ Évitez l'utilisation de prises de courant reliées au même circuit que les photocopieurs ou les systèmes de climatisation qui sont fréquemment arrêtés et mis en marche.
- ❑ Si vous utilisez un prolongateur électrique avec le scanner, veillez à ce que l'ampérage total des périphériques reliés au prolongateur ne dépasse pas l'ampérage correspondant au calibre du cordon. De même, veillez à ce que l'ampérage total des périphériques branchés sur la prise murale ne dépasse pas le courant maximum que celle-ci peut supporter.
- ❑ Ne tentez jamais de démonter, modifier ou réparer le scanner ou les accessoires du scanner vous-même, sauf si cela est explicitement mentionné dans la documentation du scanner.
- ❑ N'insérez pas d'objets dans les ouvertures car ils pourraient toucher, voire court-circuiter, des pièces sous tension. Prenez garde aux risques d'électrocution.
- ❑ En cas de détériorations au niveau de la fiche, remplacez l'ensemble du cordon ou faites appel à un électricien qualifié. Si la fiche contient des fusibles, veillez à les remplacer par des fusibles de même taille et de même calibre.
- ❑ Débranchez le scanner et faites appel à un technicien qualifié dans les circonstances suivantes : le cordon d'alimentation ou sa fiche est endommagé, du liquide a coulé dans le scanner, le scanner est tombé ou le boîtier a été endommagé, le scanner ne fonctionne pas normalement ou ses performances ont changé de manière sensible (n'effectuez aucun réglage sur les contrôles non traités dans les instructions de fonctionnement).
- ❑ Débranchez le scanner avant nettoyage. Nettoyez uniquement le scanner avec un chiffon humide. N'utilisez pas de produits de nettoyage liquides en aérosol.
- ❑ Si vous ne prévoyez pas d'utiliser le scanner pendant une période de temps prolongée, veillez à débrancher le cordon d'alimentation de la prise électrique.

**AVERTISSEMENT destiné aux utilisateurs des États-Unis :**

Les cordons accompagnant ce produit, y compris les conducteurs, contiennent des produits chimiques connus dans l'état de Californie pour provoquer des anomalies ou autres difformités congénitales. **Lavez-vous les mains après manipulation.** (fournit conformément à l'article 65 du Code de santé et de sécurité de Californie § 25249.5 et seq)

**Restrictions relatives à la copie**

Respectez les restrictions suivantes de manière à garantir une utilisation responsable et légale du scanner.

**La copie des éléments suivants est interdite par la loi :**

- Billets de banque, pièces, titres négociables émis par le gouvernement, titres de gage du gouvernement et titres municipaux
- Timbres-poste inutilisés, cartes postales préimprimées et autres envois postaux timbrés au tarif en vigueur
- Timbres fiscaux émis par le gouvernement et titres émis selon des procédures légales

**Faites preuve de circonspection lors de la copie des éléments suivants :**

- Titres négociables privés (certificats d'action, billets au porteur, chèques, etc.), abonnements mensuels, billets de réduction, etc.
- Passeports, permis de conduire, certificats médicaux, titres de transport, bons d'alimentation, billets, etc.

**Remarque :**

*Il est également possible que la copie de tels documents soit interdite par la loi.*

**Utilisation responsable de documents soumis à droits d'auteur**

Les scanners peuvent être utilisées incorrectement en cas de copie de documents soumis à droits d'auteur. À moins d'agir sur les conseils d'un avocat bien informé, prenez vos responsabilités et faites preuve de respect en sollicitant l'autorisation du détenteur des droits d'auteur avant de copier des documents publiés.

## Chapitre 1

# Vue d'ensemble des fonctions du scanner

## Restauration de la couleur



La fonction **Restauration de la couleur** de Epson Scan vous permet de transformer d'anciennes photos, des photos aux couleurs passées ou des photos à l'exposition incorrecte en photos à la netteté et aux couleurs réalistes.

| Image d'origine  | Option Restauration de la couleur appliquée   |
|--|---|
|  |  |

Pour plus d'informations au sujet de l'utilisation de cette fonction, reportez-vous à la section « Restauration de la couleur » à la page 56.

## Dépoussiérage

La fonction **Dépoussiérage** de Epson Scan vous permet de supprimer virtuellement les traces de poussière présentes sur les originaux lors de la numérisation.



| Image d'origine   | Option Dépoussiérage activée   |
|---|--|
|  |  |

Pour plus d'informations au sujet de l'utilisation de cette fonction, reportez-vous à la section « Suppression des traces de poussière » à la page 62.

---

## ***Correction du rétroéclairage***

La fonction **Correction du rétroéclairage** du logiciel de numérisation vous permet de supprimer les ombres présentes sur les photos disposant d'un rétroéclairage trop important.

| Image d'origine  | Option Correction du rétroéclairage activée   |
|--|---|
|  |  |

Pour plus d'informations au sujet de l'utilisation de cette fonction, reportez-vous à la section « Correction des photos disposant d'un rétroéclairage » à la page 65.

---

## ***Carte Network Image Express Card en option***

La carte Epson Network Image Express Card (B80839\*) permet de partager le scanner et la connexion au niveau d'un réseau. Vous pouvez ainsi procéder à différentes opérations de numérisation dans un environnement réseau, en utilisant moins d'énergie et moins d'espace.

Pour plus d'informations au sujet de l'utilisation de cette option, reportez-vous à la section « À propos de la carte Network Image Express Card en option » à la page 100.

---

## ***Chargeur automatique de documents en option***

Le chargeur automatique de documents (B81321\*) vous permet de numériser automatiquement un maximum de 100 pages recto ou recto-verso. Le chargeur automatique de documents est particulièrement utile dans le cadre de la numérisation par reconnaissance optique des caractères.

Pour plus d'informations au sujet de l'utilisation de cette option, reportez-vous à la section « À propos du chargeur automatique de documents en option » à la page 110.

## Chapitre 2

### Présentation des composants du scanner

#### Composants du scanner

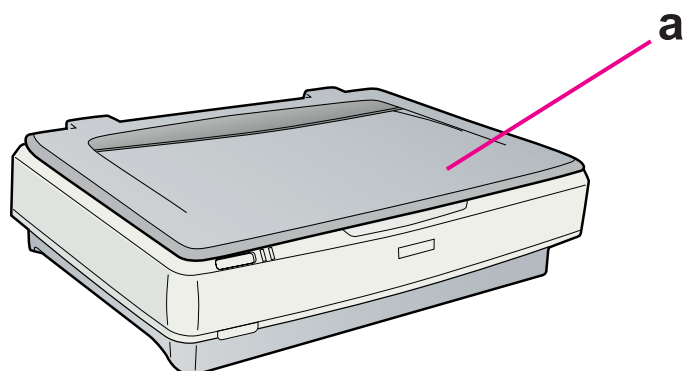

a. Capot du scanner

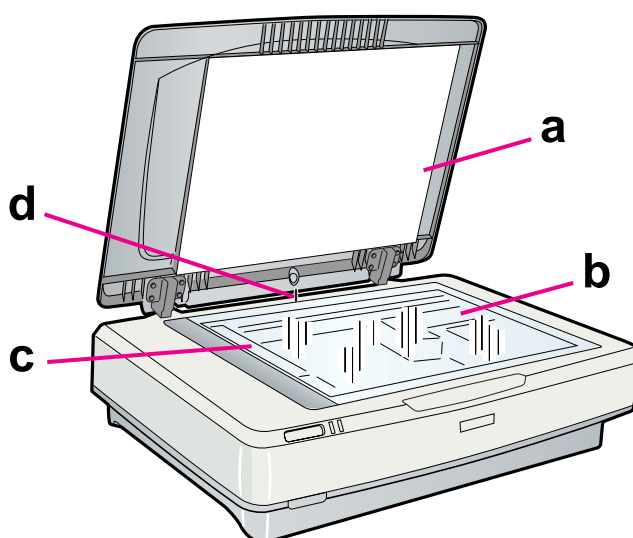

- a. Cache pour documents
- b. Vitre d'exposition
- c. Chariot (dans la vitre d'exposition)
- d. Capteur du capot

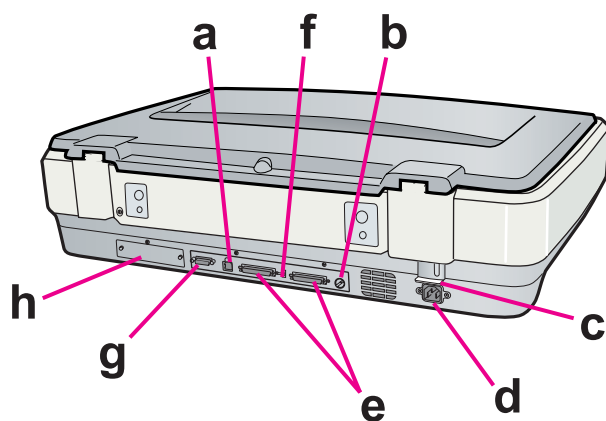

- a. Connecteur de l'interface USB
- b. Commutateur rotatif de l'identifiant SCSI
- c. Levier du verrou de transport
- d. Prise secteur
- e. Connecteurs d'interface SCSI
- f. Commutateur de terminaison SCSI
- g. Connecteur du chargeur automatique de documents
- h. Emplacement d'interface en option

## Voyants et touches

Le scanner dispose de deux témoins et de deux touches.

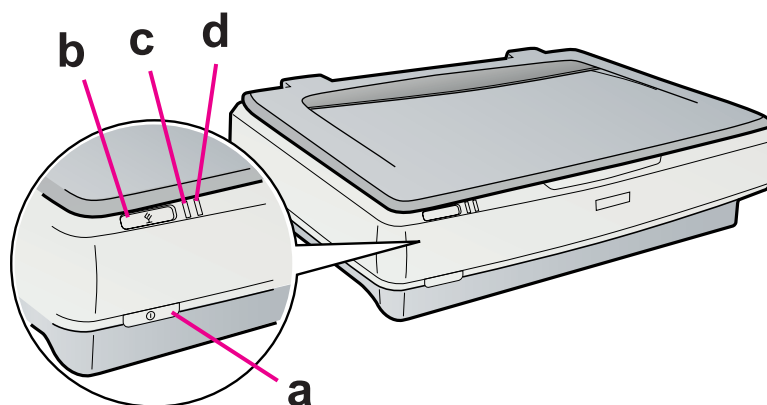

- a. Touche Marche/Arrêt ⏻
- b. Touche AutoScan ⏻
- c. Voyant Prêt
- d. Voyant Erreur



## Chapitre 3

# Mise en place de documents originaux dans le scanner

## Mise en place de documents ou de photos

**Important :**

Ne placez pas d'objets lourds sur la vitre d'exposition et n'appuyez pas trop fort sur la vitre.

1. Ouvrez le capot du scanner.

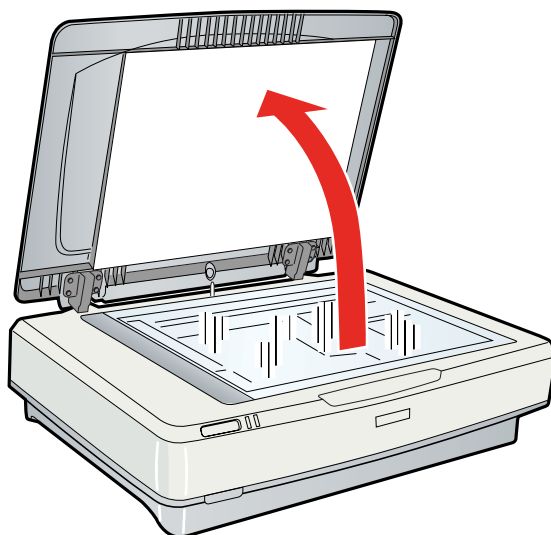

2. Placez le document ou la photo face à numériser orientée vers la vitre d'exposition. Assurez-vous que le coin supérieur gauche du document ou de la photo se trouve dans le coin du scanner, à côté du repère en forme de flèche.

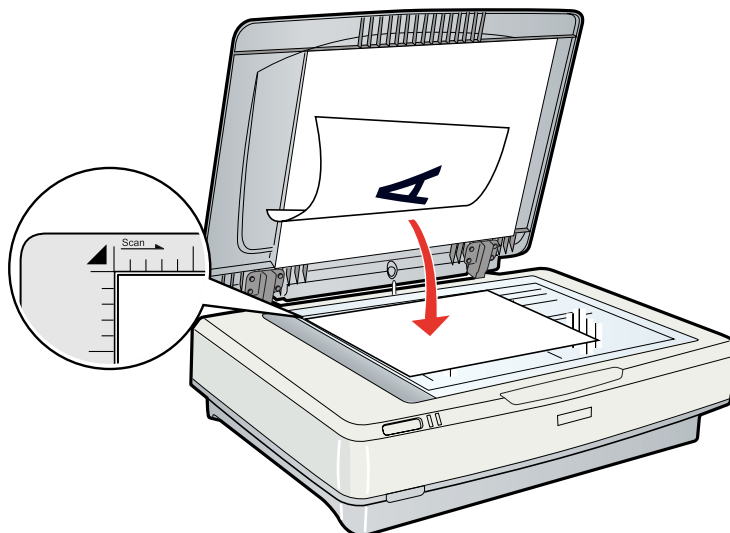

**Remarque :**

*Si vous numérisez plusieurs photos à la fois, laissez un espace d'au moins 20 mm (0,8 pouce) entre chaque photo.*

3. Refermez le capot du scanner avec précaution de manière à ce que le document original reste en place

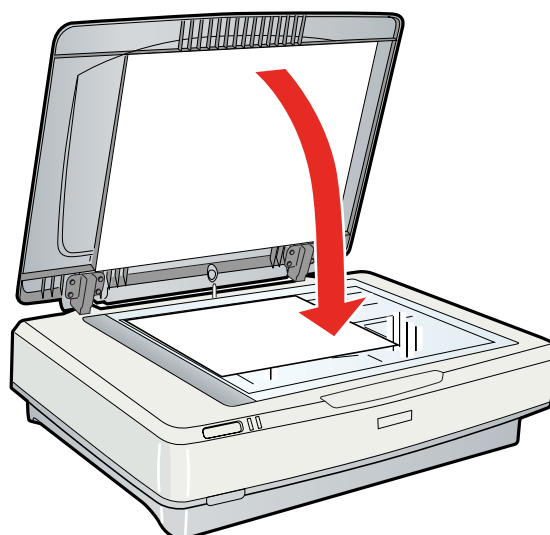

**Remarque :**

- ❑ *Lorsque vous fermez le capot de documents, la lampe du scanner clignote pour détecter la taille du document. Le fait de regarder directement la lampe risque de vous éblouir légèrement.*

- ❑ *Veillez à ce que la vitre d'exposition soit toujours propre.*
- ❑ *Ne laissez pas traîner des photos sur la vitre d'exposition, elles pourraient coller à la vitre.*

Pour lancer la numérisation, reportez-vous aux instructions de la section « Lancement de Epson Scan » à la page 21.

## ***Mise en place de documents épais ou de grande dimension***

Vous pouvez retirer le capot du scanner lors de la numérisation de documents épais ou de grande dimension.

1. Ouvrez le capot du scanner.

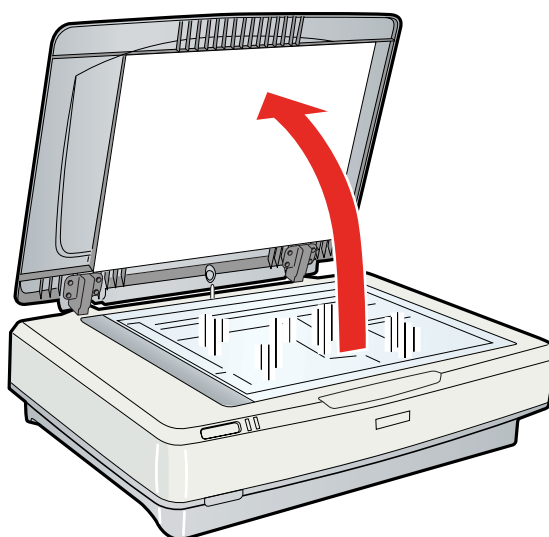

2. Tirez le capot du scanner vers le haut et retirez-le du scanner.

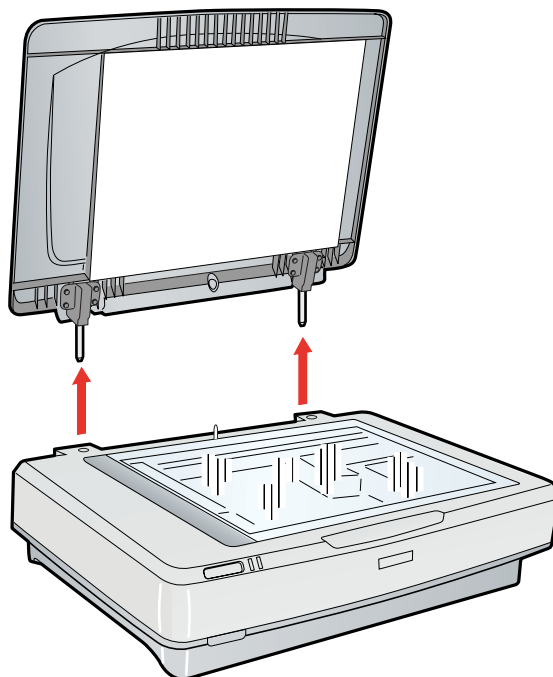

**Remarque :**

*Lors de la numérisation sans le capot du scanner, appuyez légèrement sur le document pour l'aplatir.*

Une fois la numérisation terminée, réinstallez le capot du scanner en suivant l'ordre inverse de la dépose.

## Chapitre 4

---

# Numérisation des documents originaux

---

---

## Lancement de Epson Scan

### À l'aide de la touche AutoScan

Il vous suffit d'appuyer sur la touche AutoScan  du scanner pour lancer Epson Scan. La fenêtre de Epson Scan s'ouvre automatiquement. Reportez-vous à la section « Sélection d'un mode de Epson Scan » à la page 23 pour plus d'informations sur la sélection d'un mode de Epson Scan.

### À l'aide de l'icône EPSON Scan

Vous pouvez lancer Epson Scan en double-cliquant sur l'icône **EPSON Scan**.

#### Windows :

Double-cliquez sur l'icône **EPSON Scan** située sur le bureau.

Vous pouvez également sélectionner l'icône du bouton Démarrer ou **Démarrer > Tous les programmes > Programmes > EPSON Scan > EPSON Scan**.

#### Mac OS X :

Ouvrez le dossier **Applications** du disque dur et double-cliquez sur l'icône **EPSON Scan**.

La fenêtre de Epson Scan s'ouvre automatiquement. Reportez-vous à la section « Sélection d'un mode de Epson Scan » à la page 23 pour plus d'informations sur la sélection d'un mode de Epson Scan.

### À l'aide d'un autre programme de numérisation

Vous pouvez utiliser n'importe quel programme de numérisation compatible TWAIN, tel que Adobe Photoshop Elements, pour procéder à la numérisation à l'aide de votre scanner. Il vous suffit d'ouvrir le programme, de sélectionner Epson Scan et de procéder à la numérisation. Une fois la numérisation terminée, l'image numérisée apparaît dans le programme de numérisation de manière à ce que vous puissiez la modifier, l'imprimer et l'enregistrer.

1. Lancez un programme de numérisation compatible TWAIN. Double-cliquez sur l'icône du programme située sur le bureau (le cas échéant) ou procédez d'une des manières suivantes.

**Windows :**

Sélectionnez l'icône du bouton Démarrer ou **Démarrer > Tous les programmes ou Programmes > dossier du programme > icône du programme.**

**Mac OS X :**

Ouvrez le dossier **Applications** du disque dur, sélectionnez le dossier du programme et double-cliquez sur l'icône du programme.

2. Procédez d'une des manières suivantes.

**Adobe Photoshop Elements :****Windows :**

Cliquez sur **Modifier et optimiser les photos**, ouvrez le menu **Fichier**, sélectionnez **Importer** et sélectionnez le scanner utilisé.

**Mac OS X :**

Cliquez sur **Fermer** dans la fenêtre de bienvenue (si elle s'affiche), ouvrez le menu **Fichier**, sélectionnez **Importer** et sélectionnez le scanner utilisé.

**Presto! PageManager :**

Ouvrez le menu **Fichier**, sélectionnez **Sélectionner la source** et sélectionnez le scanner utilisé.

Dans certains programmes, vous devez commencer par sélectionner le scanner pour le paramètre source. Si une option du type Sélectionner la source apparaît, commencez par activer cette option et sélectionner le scanner utilisé.

**Remarque pour les utilisateurs de Windows Vista et XP :**

*Ne sélectionnez pas l'option WIA pour le scanner utilisé dans la liste Importer ou Acquérir, faute de quoi vous ne pourrez pas utiliser l'ensemble des fonctions du scanner.*

La fenêtre de Epson Scan s'ouvre automatiquement. Reportez-vous à la section « Sélection d'un mode de Epson Scan » à la page 23 pour plus d'informations sur la sélection d'un mode de Epson Scan.

---

## Sélection d'un mode de Epson Scan

Epson Scan propose différents modes de numérisation.

- ❑ Le **Mode bureautique** vous permet de sélectionner rapidement les paramètres de numérisation des documents texte et de vérifier leurs effets en affichant l'image en aperçu. Ce mode est activé lors de la première utilisation de Epson Scan. Le Mode bureautique est le plus adapté lorsque vous souhaitez numériser des documents à l'aide du chargeur automatique de documents en option.

Pour obtenir des instructions relatives à l'activation du Mode bureautique, reportez-vous à la section « Activation d'un autre mode de numérisation » à la page 24.

Pour obtenir des instructions relatives à la définition des paramètres du Mode bureautique, reportez-vous à la section « Numérisation en Mode bureautique » à la page 25.

- ❑ Le **Mode loisirs** vous permet de personnaliser certains paramètres de numérisation et de vérifier leurs effets en affichant l'image en aperçu. Le Mode loisirs est le plus adapté lorsque vous souhaitez afficher les images de vos documents originaux en aperçu avant de procéder à la numérisation. Vous pouvez modifier la taille de l'image lors de la numérisation, ajuster la zone de numérisation ainsi que de nombreux paramètres de l'image, incluant la restauration des couleurs, le dépeussierage et la correction du rétroéclairage.

Pour obtenir des instructions relatives à l'activation du Mode loisirs, reportez-vous à la section « Activation d'un autre mode de numérisation » à la page 24.

Pour obtenir des instructions relatives à la définition des paramètres du Mode loisirs, reportez-vous à la section « Numérisation en Mode loisirs » à la page 28.

- ❑ Le **Mode professionnel** vous permet de contrôler l'intégralité des paramètres de numérisation et de vérifier les effets des paramètres en affichant l'image en aperçu. Le Mode professionnel est le plus adapté lorsque vous souhaitez afficher l'image en aperçu et apporter des corrections nombreuses et détaillées au niveau de l'image avant de procéder à la numérisation. Vous pouvez augmenter la netteté, corriger les couleurs et optimiser les images à l'aide d'une multitude d'outils, incluant la restauration des couleurs, le dépeussierage et la correction du rétroéclairage.

Pour obtenir des instructions relatives à l'activation du Mode Professionnel, reportez-vous à la section « Activation d'un autre mode de numérisation » à la page 24.

Pour obtenir des instructions relatives à la définition des paramètres du Mode professionnel, reportez-vous à la section « Numérisation en Mode professionnel » à la page 30.

## Activation d'un autre mode de numérisation

Pour activer un autre mode de numérisation, cliquez sur la flèche de la zone **Mode** située dans le coin supérieur droit de la fenêtre de Epson Scan. Sélectionnez ensuite le mode que vous souhaitez utiliser dans la liste qui s'affiche.



**Remarque :**

*Le mode sélectionné reste activé lors du démarrage suivant de Epson Scan.*

Pour obtenir des instructions relatives à la numérisation à l'aide de ces modes, reportez-vous à l'une des sections suivantes.

**Mode bureautique :** « Numérisation en Mode bureautique » à la page 25

**Mode loisirs :** « Numérisation en Mode loisirs » à la page 28

**Mode professionnel :** « Numérisation en Mode professionnel » à la page 30



## Numérisation en Mode bureautique

Lors du premier démarrage de Epson Scan, le Mode bureautique est activé et la fenêtre Mode bureautique de Epson Scan s'affiche.

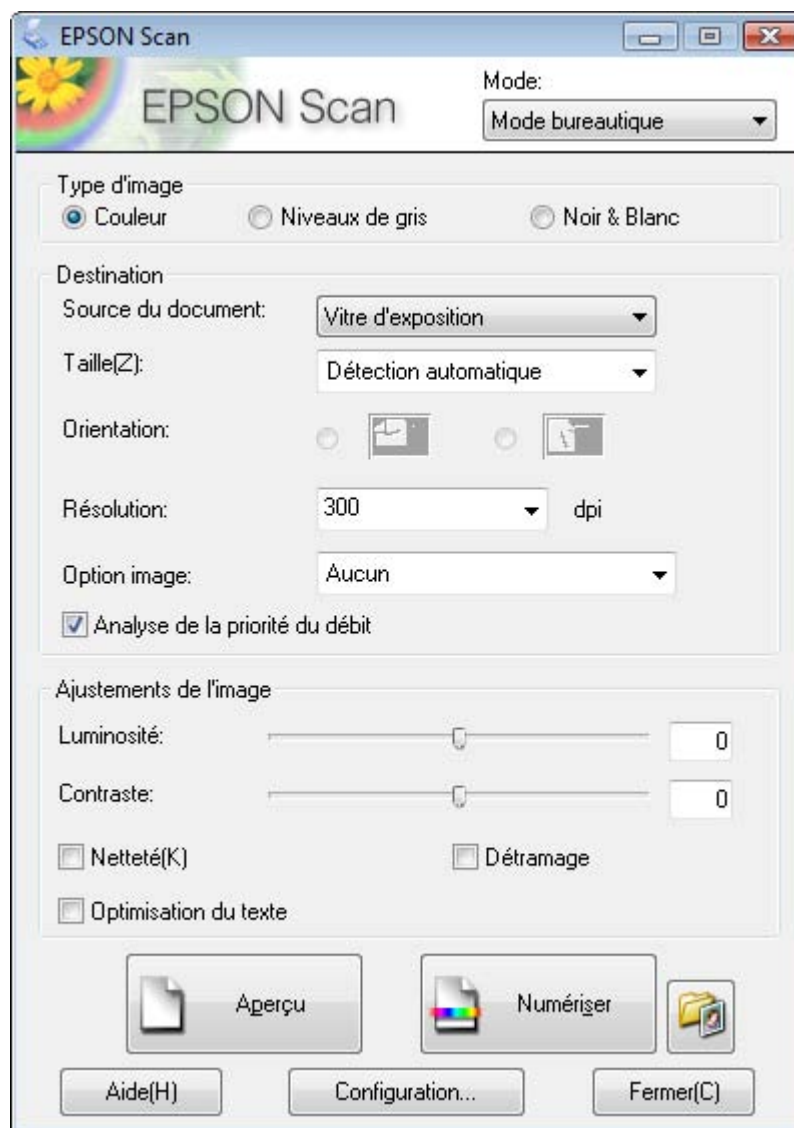

1. Placez le ou les documents originaux sur la vitre d'exposition. Pour obtenir des instructions, reportez-vous à la section « Mise en place de documents ou de photos » à la page 17.
2. Lancez Epson Scan. Pour obtenir des instructions, reportez-vous à la section « Lancement de Epson Scan » à la page 21.
3. Sélectionnez **Mode bureautique** dans la liste Mode. Pour obtenir des instructions, reportez-vous à la section « Activation d'un autre mode de numérisation » à la page 24.

4. Sélectionnez **Couleur**, **Niveaux de gris** ou **Noir & Blanc** pour le paramètre Type d'image.

**Remarque :**

Si vous sélectionnez **Niveaux de gris** ou **Noir & Blanc**, vous pouvez également sélectionner un paramètre **Option image** comme indiqué ci-dessous.

| Paramètre Option image       | Description   |
|------------------------------|---|
| Aucun                        | Aucun paramètre Option image n'est appliqué.  |
| Discrimination: Rouge        | La couleur rouge est atténuée au niveau de la numérisation.   |
| Discrimination: Vert         | La couleur verte est atténuée au niveau de la numérisation.   |
| Discrimination: Bleu         | La couleur bleue est atténuée au niveau de la numérisation.   |
| Accentuer la couleur : rouge | La couleur rouge est accentuée au niveau de la numérisation.  |
| Accentuer la couleur : vert  | La couleur verte est accentuée au niveau de la numérisation.  |
| Accentuer la couleur : bleu  | La couleur bleue est accentuée au niveau de la numérisation.  |
| Text Enhancement Technology  | Permet d'améliorer la précision lors de la numérisation par reconnaissance optique des caractères en supprimant l'arrière-plan du document de la numérisation. Ce paramètre est uniquement disponible lorsque le paramètre Type d'image est réglé sur Noir & Blanc. |
| Auto Area Segmentation       | Permet d'augmenter la netteté des images en niveaux de gris et la précision de la reconnaissance du texte en séparant le texte des graphiques. Ce paramètre est uniquement disponible lorsque le paramètre Type d'image est réglé sur Noir & Blanc.                 |

5. Sélectionnez **Vitre d'exposition** pour le paramètre Source du document.
6. Sélectionnez la taille du document original pour le paramètre Taille.
7. Cliquez sur la flèche pour ouvrir la liste **Résolution** et sélectionnez une résolution adaptée à votre ou vos documents originaux. Pour obtenir des instructions, reportez-vous à la section « Sélection de la résolution de numérisation » à la page 36.

8. Cliquez sur **Aperçu** pour afficher la ou les images en aperçu. La fenêtre Aperçu incluant votre ou vos images s'affiche. Pour obtenir des instructions, reportez-vous à la section « Affichage en aperçu et ajustement de la zone de numérisation » à la page 38.
9. Si nécessaire, modifiez la qualité de l'image. Pour obtenir des instructions, reportez-vous à la section « Ajustement des paramètres relatifs aux couleurs et à l'image » à la page 44.
10. Cliquez sur **Numériser**.

Ce qui suit dépend du mode de lancement de la numérisation. Pour obtenir des instructions, reportez-vous à la section « Fin de la numérisation » à la page 55.

## Numérisation en Mode loisirs

Si vous sélectionnez l'option **Mode loisirs**, la fenêtre Mode loisirs de Epson Scan s'affiche.

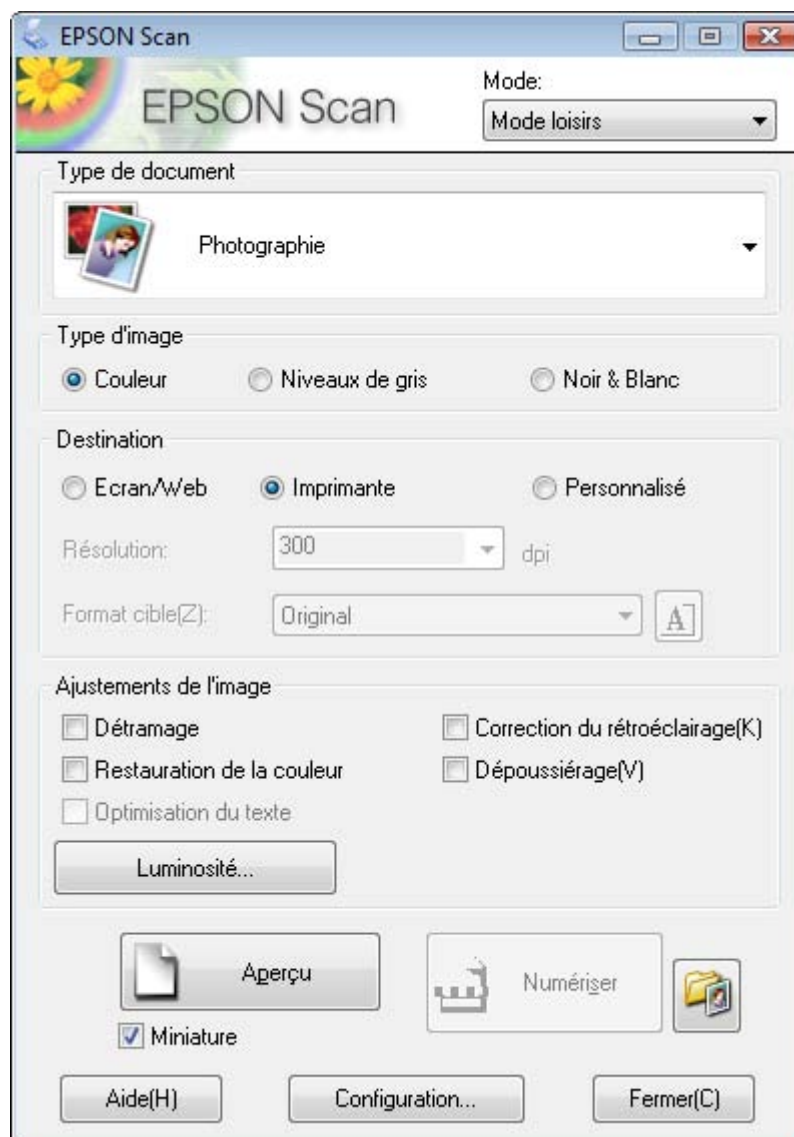

1. Placez le ou les documents originaux sur la vitre d'exposition. Pour obtenir des instructions, reportez-vous à la section « Mise en place de documents ou de photos » à la page 17.
2. Lancez Epson Scan. Pour obtenir des instructions, reportez-vous à la section « Lancement de Epson Scan » à la page 21.
3. Sélectionnez **Mode loisirs** dans la liste Mode. Pour obtenir des instructions, reportez-vous à la section « Activation d'un autre mode de numérisation » à la page 24.

4. Cliquez sur la flèche pour ouvrir la liste **Type de document** et sélectionnez le type de l'original ou des originaux numérisés.
5. Sélectionnez **Couleur**, **Niveaux de gris** ou **Noir & Blanc** pour le paramètre Type d'image.
6. Dans la zone Destination, cliquez sur le bouton correspondant à la manière dont vous envisagez d'utiliser la ou les images numérisées.
  - Ecran/Web** pour les images affichées sur un écran d'ordinateur uniquement ou transférées sur Internet.
  - Imprimante** pour la ou les images que vous souhaitez imprimer ou convertir en texte pouvant être modifié à l'aide d'un programme de reconnaissance optique des caractères.
  - Personnalisé** si vous souhaitez sélectionner une résolution spécifique, adaptée à d'autres utilisations.

Epson Scan sélectionne un paramètre de résolution par défaut basé sur le paramètre Destination défini. Si vous sélectionnez l'option **Personnalisé** pour le paramètre Destination, reportez-vous à la section « Sélection de la résolution de numérisation » à la page 36 pour obtenir des instructions relatives à la sélection d'une résolution spécifique.

7. Cliquez sur **Aperçu** pour afficher la ou les images en aperçu. La fenêtre Aperçu incluant votre ou vos images s'affiche. Pour obtenir des instructions, reportez-vous à la section « Affichage en aperçu et ajustement de la zone de numérisation » à la page 38.
8. Si nécessaire, modifiez la qualité de l'image. Pour obtenir des instructions, reportez-vous à la section « Ajustement des paramètres relatifs aux couleurs et à l'image » à la page 44.
9. Cliquez sur la flèche pour ouvrir la liste **Taille cible** et sélectionnez la taille souhaitée pour votre ou vos images numérisées (si nécessaire). Vous pouvez numériser les images conformément à leur taille d'origine. Vous pouvez également les agrandir ou les réduire en sélectionnant un paramètre Taille cible. Pour obtenir des instructions, reportez-vous à la section « Sélection de la taille de numérisation » à la page 51.
10. Cliquez sur **Numériser**.

Ce qui suit dépend du mode de lancement de la numérisation. Pour obtenir des instructions, reportez-vous à la section « Fin de la numérisation » à la page 55.

## Numérisation en Mode professionnel

Si vous sélectionnez l'option **Mode professionnel**, la fenêtre Mode professionnel de Epson Scan s'affiche.

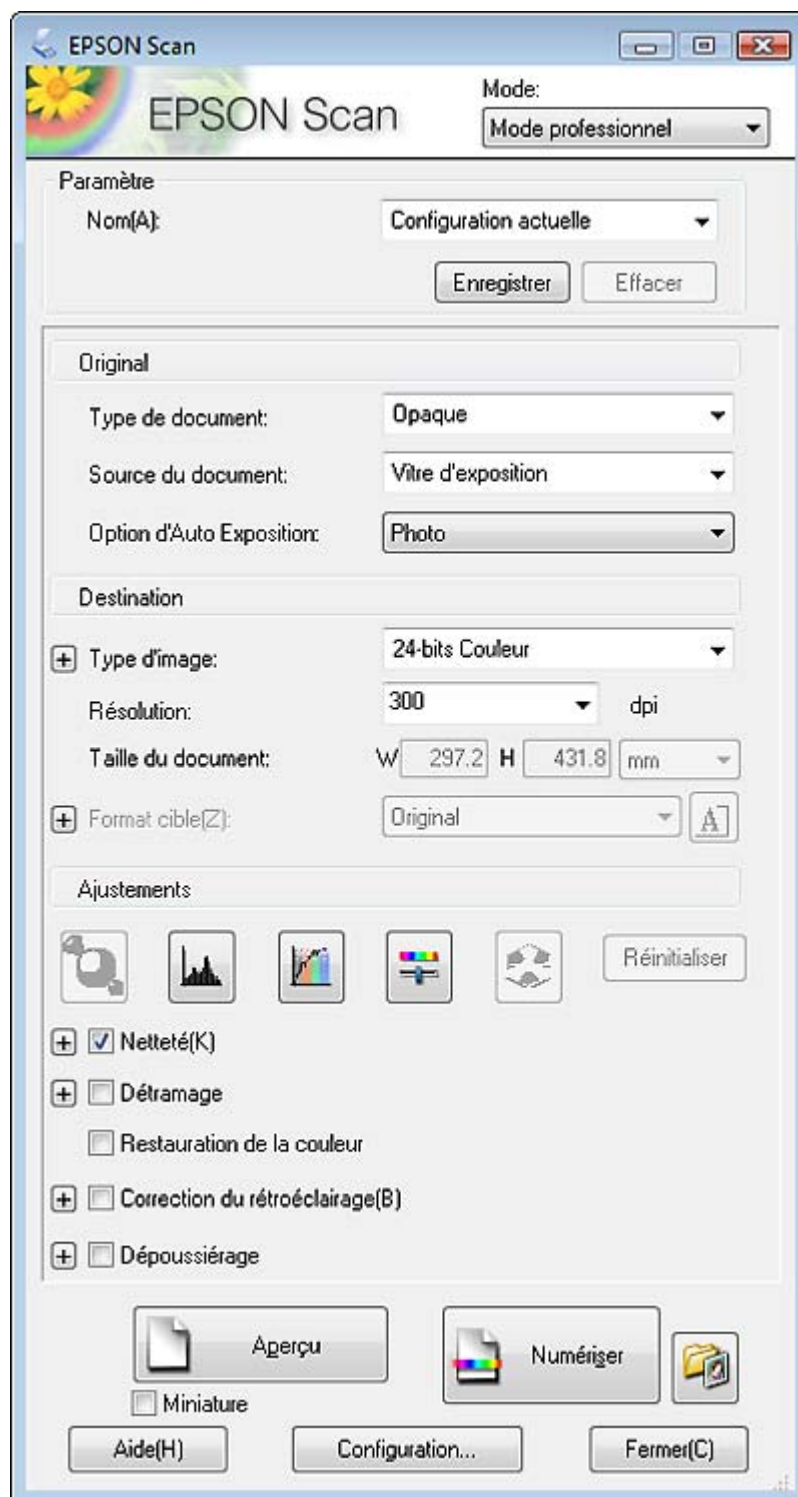

1. Placez le ou les documents originaux sur la vitre d'exposition. Pour obtenir des instructions, reportez-vous à la section « Mise en place de documents ou de photos » à la page 17.
2. Lancez Epson Scan. Pour obtenir des instructions, reportez-vous à la section « Lancement de Epson Scan » à la page 21.
3. Sélectionnez **Mode professionnel** dans la liste Mode. Pour obtenir des instructions, reportez-vous à la section « Activation d'un autre mode de numérisation » à la page 24.
4. Cliquez sur la flèche pour ouvrir la liste **Type de document** et sélectionnez **Opaque**.
5. Sélectionnez **Vitre d'exposition** pour le paramètre Source du document.
6. Cliquez sur la flèche pour ouvrir la liste **Option d'Auto Exposition** et sélectionnez **Document** ou **Photo**.
7. Cliquez sur la flèche pour ouvrir la liste **Type d'image** et sélectionnez le type de l'image numérisée.

| Paramètre Type d'image | Type d'image numérisé  |
|------------------------|--|
| 24-bits Couleur        | Photos en couleur  |
| Lissage des couleurs   | Schémas colorés, tels que des diagrammes ou des graphiques               |
| 8-bits Gris            | Photos en noir et blanc incluant quelques nuances de gris                |
| Demi-ton               | Photos ou dessins ombrés   |
| Noir & Blanc           | Documents contenant du texte et/ou un dessin au trait imprimé(s) en noir |

**Remarque :**

- Si vous sélectionnez **Demi-ton**, vous pouvez également sélectionner le paramètre **Motif**. Pour accéder au paramètre, cliquez sur le bouton + (Windows) ou ► (Mac OS X), situé à côté du paramètre Type d'image. Pour plus de détails au sujet du réglage du paramètre, reportez-vous à l'aide de Epson Scan.
- Si vous sélectionnez **8-bits Gris** ou **Noir & Blanc**, vous pouvez également sélectionner un paramètre **Option image** comme indiqué ci-dessous. Pour accéder au paramètre, cliquez sur le bouton + (Windows) ou ► (Mac OS X), situé à côté du paramètre Type d'image.

| Paramètre Option image       | Description  |
|------------------------------|--|
| Aucun                        | Aucun paramètre Option image n'est appliqué.   |
| Discrimination: Rouge        | La couleur rouge est atténuée au niveau de la numérisation.  |
| Discrimination: Vert         | La couleur verte est atténuée au niveau de la numérisation.  |
| Discrimination: Bleu         | La couleur bleue est atténuée au niveau de la numérisation.  |
| Accentuer la couleur : rouge | La couleur rouge est accentuée au niveau de la numérisation.   |
| Accentuer la couleur : vert  | La couleur verte est accentuée au niveau de la numérisation.   |
| Accentuer la couleur : bleu  | La couleur bleue est accentuée au niveau de la numérisation.   |
| Text Enhancement Technology  | Permet d'améliorer la précision lors de la numérisation par reconnaissance optique des caractères en supprimant l'arrière-plan du document de la numérisation. Ce paramètre est uniquement disponible lorsque le Type d'image est défini sur Noir & Blanc. |
| Auto Area Segmentation       | Permet d'augmenter la netteté des images en niveaux de gris et la précision de la reconnaissance du texte en séparant le texte des graphiques. Ce paramètre est uniquement disponible lorsque le Type d'image est défini sur Noir & Blanc.                 |

8. Cliquez sur la flèche pour ouvrir la liste **Résolution** et sélectionnez une résolution adaptée à votre ou vos documents originaux. Pour obtenir des instructions, reportez-vous à la section « Sélection de la résolution de numérisation » à la page 36.
9. Cliquez sur **Aperçu** pour afficher la ou les images en aperçu. La fenêtre Aperçu incluant votre ou vos images s'affiche. Reportez-vous à la section « Affichage en aperçu et ajustement de la zone de numérisation » à la page 38 pour obtenir des instructions en ce qui concerne les paramètres de la fenêtre Aperçu.
10. Si nécessaire, modifiez la qualité de l'image. Pour obtenir des instructions, reportez-vous à la section « Ajustement des paramètres relatifs aux couleurs et à l'image » à la page 44.



11. Cliquez sur la flèche pour ouvrir la liste **Taille cible** et sélectionnez la taille souhaitée pour votre ou vos images numérisées (si nécessaire). Vous pouvez numériser les images conformément à leur taille d'origine. Vous pouvez également les agrandir ou les réduire en sélectionnant Taille cible. Pour obtenir des instructions, reportez-vous à la section « Sélection de la taille de numérisation » à la page 51.

12. Cliquez sur **Numériser**.

Ce qui suit dépend du mode de lancement de la numérisation. Pour obtenir des instructions, reportez-vous à la section « Fin de la numérisation » à la page 55.

## Sélection des paramètres d'enregistrement des fichiers

Lorsque la fenêtre Enregistrement des fichiers est affichée, vous pouvez sélectionner l'emplacement, le nom et le format du fichier de l'image numérisée.

1. Cliquez sur l'icône Enregistrement des fichiers , situé à droite du bouton Numériser.

La fenêtre Enregistrement des fichiers s'affiche.

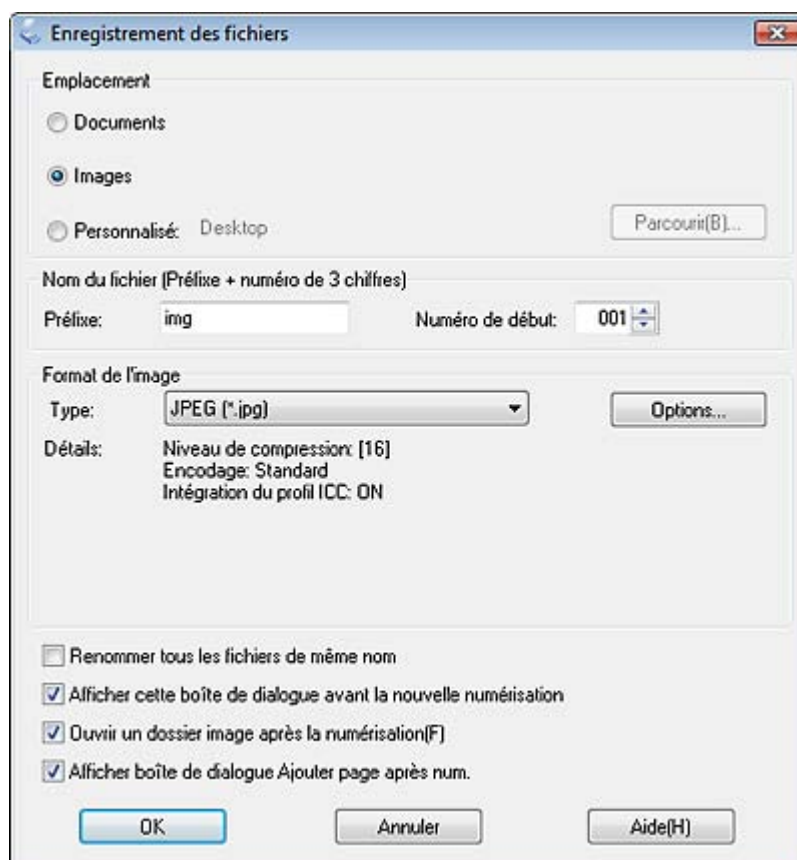

**Remarque :**

Si vous lancez Epson Scan à partir d'un programme compatible TWAIN, tel que Adobe Photoshop Elements, l'icône Enregistrement des fichiers  ne s'affiche pas.

2. Dans la fenêtre Enregistrement des fichiers, sélectionnez le dossier du fichier dans lequel vous souhaitez enregistrer l'image numérisée.  
Sélectionnez la case d'option **Documents** ou **Images** ou la case d'option **Mes documents** ou **Mes images**.  
Si vous souhaitez sélectionner un autre dossier, sélectionnez la case d'option **Personnalisé**, puis cliquez sur **Parcourir** (Windows) ou **Choisir** (Mac OS X) et sélectionnez le dossier souhaité.  
Si vous souhaitez enregistrer l'image sur le bureau, il vous suffit de sélectionner la case d'option **Personnalisé**.
3. Définissez le préfixe du nom de fichier à l'aide d'une chaîne de caractères alphanumériques. Un nombre à 3 chiffres est automatiquement ajouté au nom du fichier. Vous pouvez néanmoins modifier le numéro de début si vous le souhaitez. Si vous numérisez plusieurs images à la fois, chaque image reçoit un numéro à 3 chiffres différent.

**Remarque :**

Les caractères suivants ne peuvent être utilisés dans le préfixe.

Windows : \, /, :, ;, \_, \*, ?, ", <, >, |

Mac OS X : :

4. Cliquez sur la flèche pour ouvrir la liste **Type** et sélectionnez un format de fichier comme indiqué dans le tableau suivant. Selon le format sélectionné, il est possible que le bouton Options vous permettant de définir des paramètres détaillés soit disponible.

| Format (extension de fichier)          | Description   |
|--|---|
| BITMAP (*.bmp)<br>(Windows uniquement) | Format de fichier image standard pour Windows. La plupart des programmes Windows, y compris les programmes de traitement de texte, peuvent lire et préparer des images dans ce format.  |
| JPEG (*.jpg)                           | Format de fichier comprimé permettant de sélectionner le niveau de compression. Le format JPEG vous permet d'utiliser un niveau de compression élevé pour les données des images. Toutefois, plus le niveau de compression est élevé, plus la qualité de l'image diminue. Il n'est pas possible de rétablir la qualité perdue au niveau de l'image. En outre, la qualité diminue à chaque enregistrement des données. L'utilisation du format TIFF est recommandée lorsque des modifications ou des retouches sont nécessaires. |
| Multi-TIFF (*.tif)                     | Format TIFF permettant d'enregistrer plusieurs pages dans un même fichier. Vous pouvez également modifier les images numérisées avant de les enregistrer. Reportez-vous à l'aide de Epson Scan pour plus de détails. Pour ouvrir les fichiers Multi-TIFF, vous devez disposer d'un programme prenant en charge ce type de fichiers.   |

|  |  |
|--|--|
| PDF (*.pdf)  | Format de document ne pouvant être lu que sur les systèmes Windows et Macintosh (ne dépendant d'aucune plate-forme). Si vous souhaitez utiliser des documents PDF sous Windows, vous devez disposer de l'application Adobe Reader ou Acrobat. Des documents de plusieurs pages peuvent être enregistrés dans un même fichier PDF. Lorsque vous enregistrez des images couleur ou des images en niveaux de gris au format PDF, vous pouvez sélectionner le niveau de compression. |
| PICT (*.pct)<br>(Macintosh uniquement)               | Format de fichier image standard pour Macintosh. La plupart des programmes Macintosh, y compris les programmes de traitement de texte, peuvent lire et préparer des images dans ce format.   |
| PRINT Image Matching II JPEG (*.jpg) ou TIFF (*.tif) | Format de fichier incluant des données PRINT Image Matching II permettant d'optimiser la qualité des images et d'obtenir une palette de couleurs plus étendue. Les imprimantes compatibles avec Print Image Matching II peuvent ensuite procéder à l'impression de ces données de manière à produire des résultats plus vrais que nature ((les données PRINT Image Matching n'influencent pas le mode d'affichage de l'image à l'écran). Disponible au format JPEG ou TIFF.      |
| TIFF (*.tif)   | Format de fichier créé pour échanger des données entre de nombreux programmes, tels que des logiciels graphiques et de PAO. Lorsque vous numérisez des images noir et blanc, vous pouvez spécifier le type de compression.   |

5. Les cases à cocher situées au bas de la fenêtre vous permettent de sélectionner les options suivantes.

**Renommer tous les fichiers de même nom**

Sélectionnez cette option si vous souhaitez réutiliser l'emplacement et le nom de fichier sélectionnés et écraser les fichiers existants portant le même nom.

**Afficher cette boîte de dialogue avant la nouvelle numérisation**

Sélectionnez cette option si vous souhaitez que la fenêtre Enregistrement des fichiers s'affiche automatiquement avant la numérisation. Si cette option n'est pas activée, vous devez cliquer sur l'icône Enregistrement des fichiers  pour ouvrir la fenêtre correspondante avant de cliquer sur le bouton Numériser.

**Ouvrir un dossier image après la numérisation**

Sélectionnez cette option si vous souhaitez que l'explorateur Windows ou le Finder Macintosh ouvre automatiquement le dossier dans lequel le fichier de l'image numérisée est enregistré une fois la numérisation à l'aide de Epson Scan terminée.

**Afficher boîte de dialogue Ajouter page après num**

Sélectionnez cette option si vous souhaitez numériser plusieurs images dans un même fichier PDF ou multi-Tiff. Une fenêtre, dans laquelle figurent les boutons **Ajouter page**, **Modifier page** et **Enreg. fichier**, s'ouvre automatiquement après chaque numérisation.

6. Cliquez sur **OK**.

## Instructions de paramétrage détaillées

### Sélection de la résolution de numérisation

Vous pouvez sélectionner un paramètre Résolution spécifique pour vos images. Gardez à l'esprit que les paramètres de résolution élevés augmentent la durée de la numérisation. Par conséquent, ne sélectionnez pas une résolution supérieure à celle dont vous avez besoin. Reportez-vous au tableau suivant pour connaître le paramètre de résolution à utiliser pour ne pas consacrer plus de temps que nécessaire à la numérisation.

| Utilisation prévue pour l'image numérisée  | Résolution de numérisation proposée   |
|--|---|
| Envoi par courrier électronique, téléchargement sur Internet ou affichage à l'écran uniquement                               | 96 à 150 ppp  |
| Impression   | 300 ppp   |
| Impression ou conversion en texte pouvant être édité (reconnaissance optique des caractères) (pour les documents uniquement) | 300 ppp   |
| Télécopie  | 200 ppp   |
| Agrandissement après numérisation à 100 %  | Augmentez le paramètre Résolution de manière conforme à l'augmentation appliquée au niveau de la taille de l'image après numérisation.<br>Par exemple, si la résolution est de 300 ppp et que la taille de l'image a été agrandie de 200 %, le paramètre de résolution sélectionné doit être 600 ppp. |

Reportez-vous à l'une des sections suivantes pour sélectionner le paramètre de résolution.

**Mode loisirs** : « Sélection de la résolution en Mode loisirs » à la page 37

**Mode bureautique** ou **Mode professionnel** : « Sélection de la résolution en Mode bureautique ou en Mode professionnel » à la page 37

## Sélection de la résolution en Mode loisirs

Pour modifier la résolution, commencez par sélectionner **Personnalisé** pour le paramètre Destination.

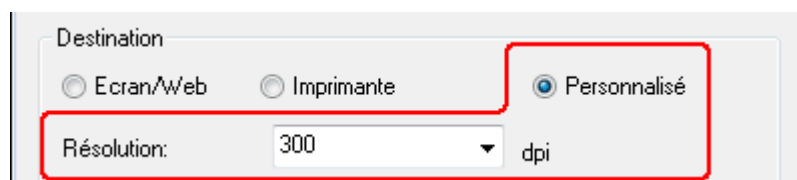

Cliquez sur la flèche située à côté de la liste **Résolution** et sélectionnez le nombre de points par pouce (ppp) que vous souhaitez utiliser dans le cadre de la numérisation.

## Sélection de la résolution en Mode bureautique ou en Mode professionnel

Vous pouvez sélectionner à tout moment la résolution souhaitée.

### Mode bureautique

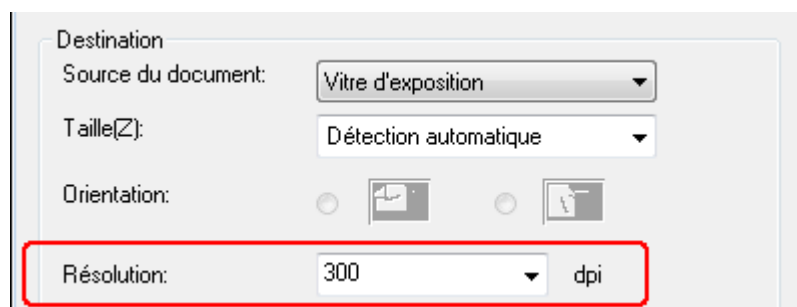

### Mode professionnel

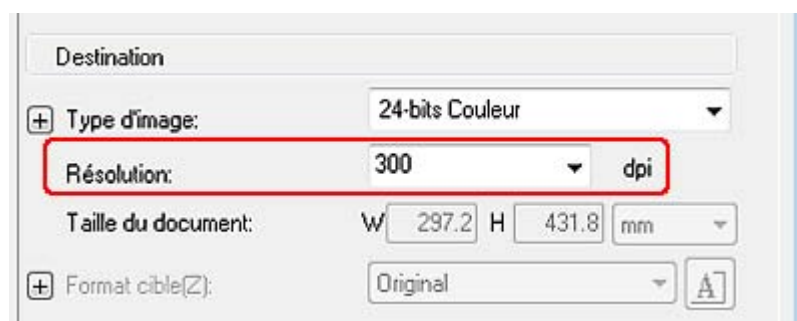

Cliquez sur la flèche située à côté de la liste **Résolution** et sélectionnez le nombre de points par pouce (ppp) que vous souhaitez utiliser dans le cadre de la numérisation.

## Affichage en aperçu et ajustement de la zone de numérisation

Une fois les paramètres de base et la résolution sélectionnés, vous pouvez afficher l'image en aperçu et sélectionner ou ajuster à l'écran la zone de la ou des images, dans une fenêtre Aperçu distincte. Il existe deux types d'affichage en aperçu.

- ❑ L'aperçu normal affiche la ou les images en aperçu dans leur intégralité. Vous devez sélectionner la zone de numérisation et procéder aux ajustements de la qualité de l'image manuellement.
- ❑ L'aperçu Miniature affiche la ou les images en aperçu sous forme de miniatures. Epson Scan localise automatiquement les bords de la zone de numérisation, applique les paramètres d'exposition automatique à l'image ou aux images et fait pivoter la ou les images (si nécessaire).

### Remarque :

*Si vous utilisez le paramètre Mode bureautique ou si le chargeur automatique de documents en option est installé, l'aperçu des miniatures n'est pas disponible. Vous devez utiliser l'aperçu normal.*

1. Cliquez sur **Aperçu**. Si vous souhaitez modifier le type d'aperçu, activez la case à cocher **Miniature** située sous le bouton Aperçu (le cas échéant).

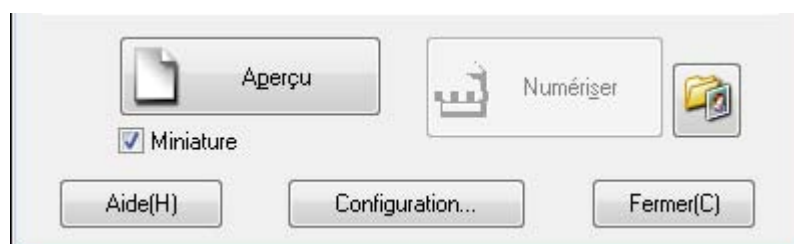

### Remarque :

*Selon le type de document utilisé ainsi que d'autres paramètres, il est possible que vous ne puissiez pas modifier le type d'aperçu.*

Epson Scan procède à la prénumérisation de la ou des image(s) et les affiche dans une des fenêtres Aperçu suivantes.

## Aperçu normal

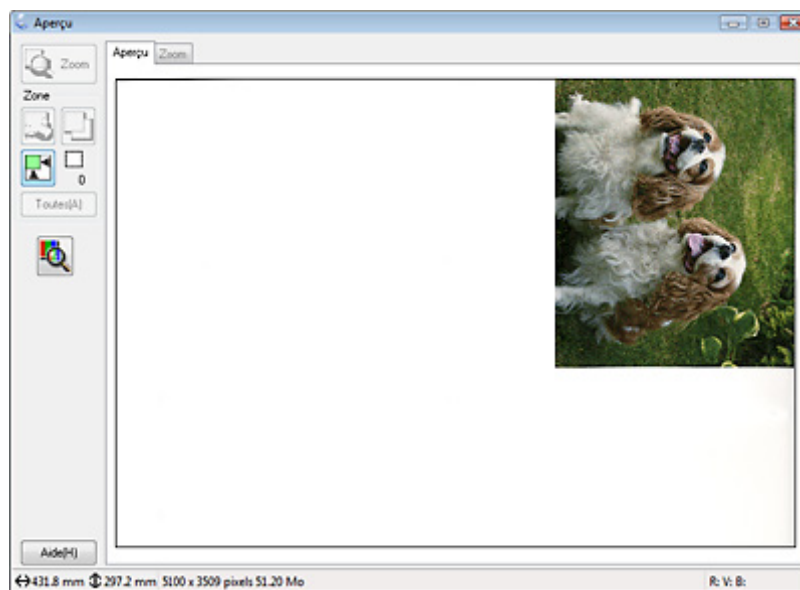

## Aperçu Miniature

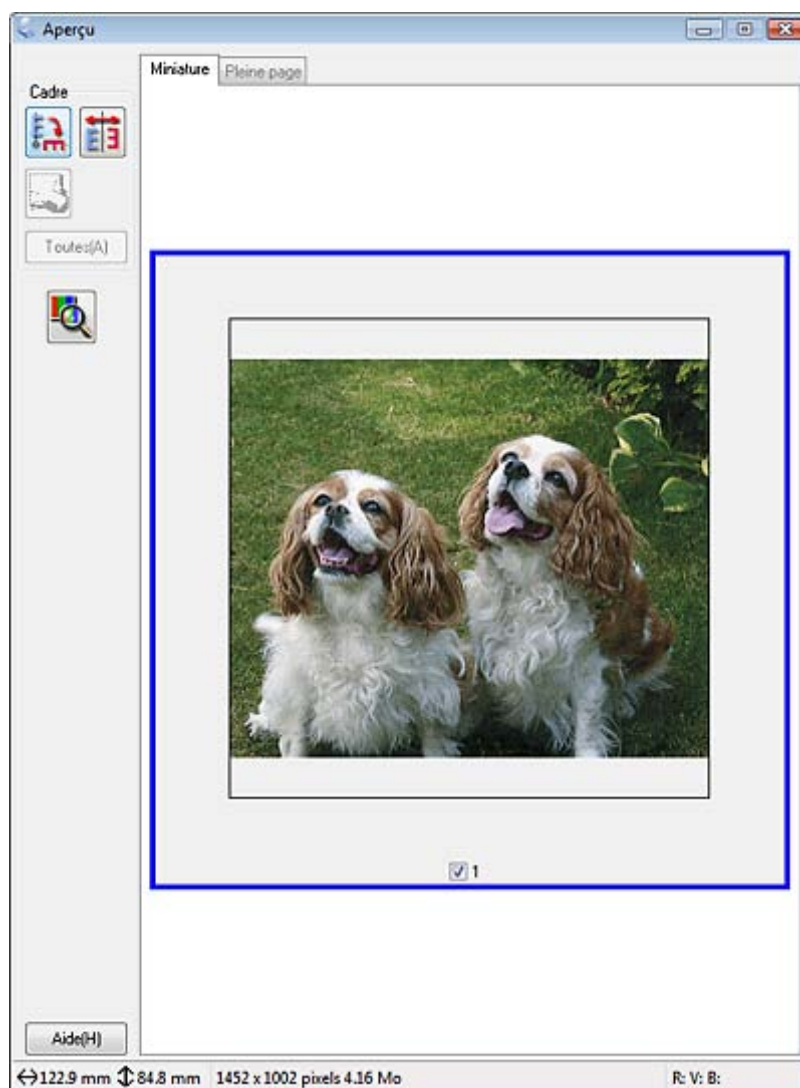



2. Si vous utilisez l'aperçu normal, procédez comme suit pour ajuster la ou les image(s).

- Pour sélectionner la zone de numérisation, créez une zone de cadrage permettant d'identifier les bords de la zone de l'image. Si vous souhaitez modifier la zone de numérisation, il vous suffit de déplacer la zone de cadrage. Pour obtenir des instructions, reportez-vous à la section « Création d'une zone de cadrage sur une image affichée en aperçu » à la page 42.
- Pour procéder à un zoom avant dans une image, cliquez à l'intérieur de la zone de numérisation et cliquez sur le bouton **Zoom**. Epson Scan procède de nouveau à la prénumérisation et affiche un aperçu plus grand au niveau de l'onglet Zoom (les autres images sont toujours affichées en aperçu au format original au niveau de l'onglet Aperçu).



- ❑ Pour ajuster la qualité de l'image, cliquez sur la ou les zones de numérisation que vous souhaitez modifier et procédez aux ajustements. Pour obtenir des instructions, reportez-vous à la section « Ajustement des paramètres relatifs aux couleurs et à l'image » à la page 44.

Si vous utilisez l'aperçu des miniatures, procédez comme suit pour ajuster la ou les images.

- ❑ Pour procéder à un zoom avant dans une image, double-cliquez sur la miniature correspondante ou cliquez sur la miniature et cliquez ensuite sur l'onglet **Pleine page** situé dans la partie supérieure de la fenêtre Aperçu (cette fonction n'est disponible que lorsque vous numérisez plusieurs pages simultanément).
- ❑ Pour faire pivoter une image ou la renverser horizontalement (comme dans un miroir), cliquez sur la miniature correspondante, puis sur l'icône de rotation  ou sur l'icône du miroir .

**Remarque :**

*Si l'image n'est pas correctement tournée, reportez-vous à la section « Les images ne sont pas tournées correctement » à la page 141.*

- ❑ Pour ajuster la zone de numérisation de manière à rogner l'image différemment, vous pouvez créer et déplacer une zone de cadrage qui délimite les bords de la numérisation. Pour obtenir des instructions, reportez-vous à la section « Création d'une zone de cadrage sur une image affichée en aperçu » à la page 42.
- ❑ Pour ajuster la qualité de l'image, cliquez sur la ou les zones de numérisation que vous souhaitez modifier et procédez aux ajustements. Pour obtenir des instructions, reportez-vous à la section « Ajustement des paramètres relatifs aux couleurs et à l'image » à la page 44. Si vous souhaitez appliquer les ajustements définis à l'ensemble des images, cliquez sur **Toutes**.

## Création d'une zone de cadrage sur une image affichée en aperçu

Une zone de cadrage est une ligne pointillée mobile qui apparaît au niveau des bords de l'image affichée en aperçu pour délimiter la zone de numérisation.

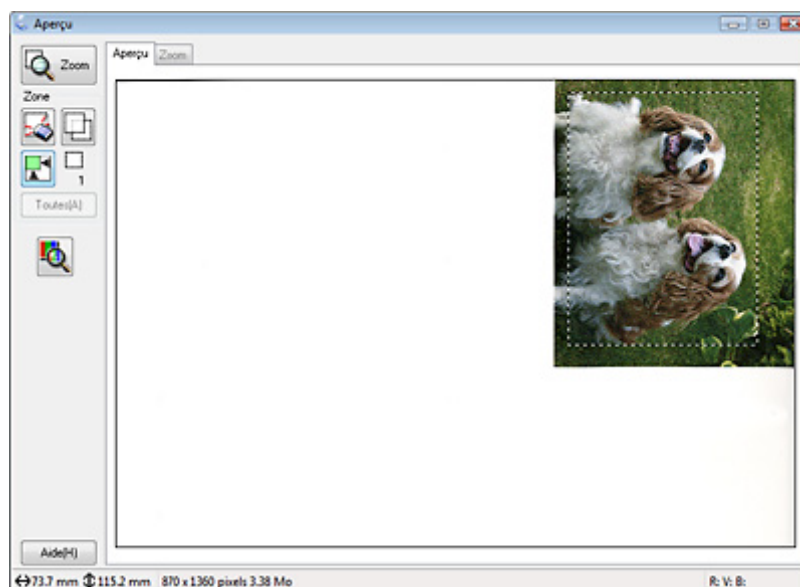

Vous pouvez déplacer la zone de cadrage et modifier sa taille. Si vous affichez l'aperçu normal, vous pouvez créer plusieurs zones de cadrage (50 maximum) sur chaque image, de manière à numériser différentes zones de l'image dans des fichiers de numérisation distincts.

1. Pour créer une zone de cadrage, déplacez le curseur sur l'image affichée en aperçu. Le curseur prend l'aspect d'une croix.

### **Remarque :**

Si vous affichez l'aperçu normal et ne disposez que d'un seul document ou d'une seule photo sur la vitre d'exposition, vous pouvez cliquer sur l'icône de localisation automatique  pour tracer automatiquement une zone de cadre, puis passer à l'étape 3.

2. Placez le curseur sur la zone dans laquelle vous souhaitez placer le coin de la zone de cadrage et cliquez. Maintenez le bouton de la souris enfoncé et faites glisser la croix sur l'image en direction du coin opposé de la zone de numérisation souhaitée. Relâchez ensuite le bouton de la souris. La ligne pointillée mobile de la zone de cadrage apparaît.

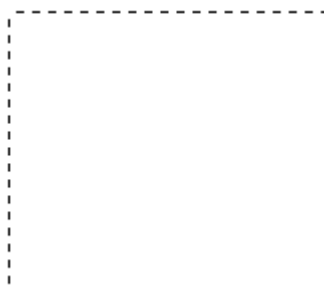



3. Pour ajuster la zone de cadrage, procédez d'une des manières suivantes.
  - Pour déplacer la zone de cadrage, placez le curseur dans la zone de cadrage. Le curseur prend l'aspect d'une main. Cliquez et faites glisser la zone de cadrage à l'emplacement souhaité.



- ❑ Pour redimensionner la zone de cadrage, placez le curseur sur un bord ou un coin de la zone de cadrage. Le curseur prend l'aspect d'une flèche double droite ou inclinée. Cliquez et faites glisser le bord ou le coin jusqu'à obtention de la taille souhaitée.



**Remarque :**

- ❑ Si vous souhaitez limiter les déplacements de la zone de cadrage aux déplacements verticaux et horizontaux, maintenez la touche **Maj** enfoncée lors du déplacement de la zone de cadrage. Si vous souhaitez limiter la taille de la zone de cadrage aux proportions de la zone actuelle, maintenez la touche **Maj** enfoncée lors du redimensionnement de la zone de cadrage.
  - ❑ Pour une exposition de l'image et des résultats optimaux, veillez à ce que tous les côtés de la zone de marquage soient situés dans l'image affichée en aperçu. N'incluez aucune des zones se trouvant autour de l'image affichée en aperçu dans la zone de cadrage.
4. Si vous affichez l'aperçu normal, vous pouvez créer plusieurs zones de cadrage (50 maximum). Il vous suffit de les tracer comme indiqué dans les étapes 1 à 3 ou de cliquer sur l'icône de copie des zones de cadrage  pour créer d'autres zones de cadrage de la même taille. Vous pouvez déplacer et redimensionner l'ensemble des zones de cadrage comme indiqué à l'étape 3. Pour supprimer une zone de cadrage, cliquez à l'intérieur de la zone de cadrage et cliquez sur l'icône de suppression des zones de cadrage .

**Remarque :**

Si vous souhaitez créer plusieurs zones de cadrage, veillez à cliquer sur **Toutes** dans la fenêtre *Aperçu* avant de numériser. Dans le cas contraire, seule la zone à l'intérieur de la dernière zone de cadrage créée est numérisée.

## Ajustement des paramètres relatifs aux couleurs et à l'image

Une fois la ou les images affichées en aperçu et la zone de numérisation ajustée, vous pouvez modifier la qualité de l'image, si nécessaire. Epson Scan propose une gamme de paramètres permettant d'optimiser la couleur, la netteté, le contraste et les autres aspects affectant la qualité de l'image. Avant de procéder aux ajustements, veillez à cliquer sur l'image ou la zone de cadrage de la zone que vous souhaitez ajuster.

Reportez-vous à l'une des sections suivantes pour ajuster les couleurs et d'autres paramètres de l'image.

**Mode bureautique** : « Définition des réglages de couleurs et d'autres paramètres de l'image en Mode bureautique » à la page 45

**Mode loisirs** : « Définition des réglages de couleurs et d'autres paramètres de l'image en Mode loisirs » à la page 47

**Mode professionnel** : « Définition des réglages de couleurs et d'autres paramètres de l'image en Mode professionnel » à la page 48

### **Définition des réglages de couleurs et d'autres paramètres de l'image en Mode bureautique**

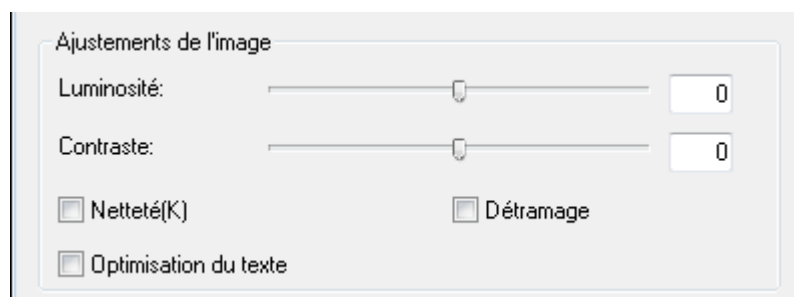

Le tableau ci-dessous décrit les paramètres disponibles en Mode bureautique. Pour plus de détails au sujet du réglage de ces paramètres, reportez-vous à l'aide de Epson Scan.

**Remarque :**

Si vous numérisez plusieurs images à la fois et souhaitez appliquer les ajustements de l'image à l'ensemble de vos images ou zones de numérisation, cliquez sur **Toutes** dans la fenêtre Aperçu avant de procéder aux ajustements.

| Paramètre  | Description  |
|------------|--|
| Luminosité | Permet d'ajuster la luminosité et l'obscurité de l'image. Ce paramètre est uniquement disponible lorsque le paramètre Type d'image est réglé sur Couleur ou Niveaux de gris.                               |
| Contraste  | Permet d'ajuster la différence entre les zones claires et les zones foncées de l'image. Ce paramètre est uniquement disponible lorsque le paramètre Type d'image est réglé sur Couleur ou Niveaux de gris. |

|                       |  |
|-----------------------|--|
| Netteté               | Activez cette option pour que les bords des zones d'images soient plus visibles et que les images soient plus nettes. Désactivez cette option si vous ne souhaitez pas que les bords soient plus visibles. Ce paramètre est uniquement disponible lorsque le paramètre Type d'image est réglé sur Couleur ou Niveaux de gris.  |
| Détramage             | Permet de supprimer le motif en forme de vagues qui peut apparaître dans les zones de l'image légèrement ombrées, telles que les zones de couleur chair. Permet également d'optimiser les résultats lors de la numérisation d'images de magazines ou de journaux dont le processus d'impression original inclut un processus de tramage. Ce paramètre est uniquement disponible lorsque le paramètre Type d'image est réglé sur Couleur ou Niveaux de gris. Les résultats du détramage n'apparaissent pas sur l'image affichée en aperçu, ils apparaissent uniquement sur l'image numérisée. |
| Optimisation du texte | Permet d'améliorer la reconnaissance du texte lors de la numérisation de documents texte.  |
| Seuil Noir/Blanc      | Permet d'ajuster le niveau auquel les zones noires des textes et des dessins au trait sont délimitées de manière à optimiser la reconnaissance des textes à l'aide de programmes de reconnaissance optique des caractères. Ce paramètre est uniquement disponible lorsque le paramètre Type d'image est réglé sur Noir & Blanc.  |

**Remarque :**

- ❑ Pour afficher les niveaux de rouge, de vert et de bleu de points spécifiques de l'image affichée en aperçu lorsque vous procédez aux ajustements, cliquez sur l'icône du densitomètre  dans la fenêtre Aperçu et placez le curseur sur une zone de l'image. Reportez-vous à l'aide de Epson Scan pour plus de détails.
- ❑ Selon le type d'image affiché en aperçu et les autres paramètres sélectionnés, il est possible que certains paramètres ne soient pas disponibles ou qu'ils soient automatiquement activés.
- ❑ Vous pouvez personnaliser le comportement de certains paramètres de Epson Scan en cliquant sur **Configuration** et en modifiant les paramètres de la fenêtre qui s'affiche. Reportez-vous à l'aide de Epson Scan pour plus de détails.
- ❑ Pour annuler les ajustements apportés à la qualité de l'image affichée en aperçu, cliquez sur **Réinitialiser** (le cas échéant), désactivez les paramètres ou affichez de nouveau l'image en aperçu.

## Définition des réglages de couleurs et d'autres paramètres de l'image en Mode loisirs

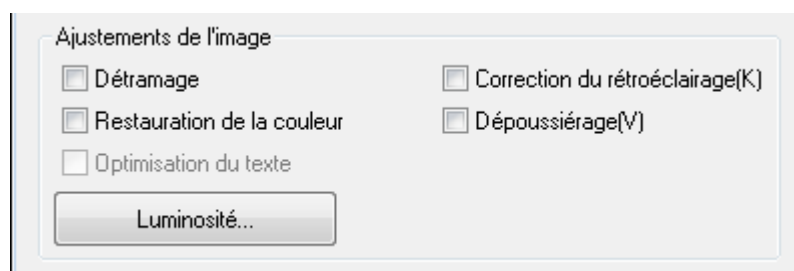

Le tableau ci-dessous décrit les paramètres disponibles en Mode loisirs. Pour plus de détails au sujet du réglage de ces paramètres, reportez-vous à l'aide de Epson Scan.

### Remarque :

Si vous numérisez plusieurs images à la fois et souhaitez appliquer les ajustements de l'image à l'ensemble de vos images ou zones de numérisation, cliquez sur **Toutes** dans la fenêtre Aperçu avant de procéder aux ajustements.

| Paramètre                    | Description  |
|------------------------------|--|
| Détramage                    | Permet de supprimer le motif en forme de vagues qui peut apparaître dans les zones de l'image légèrement ombrées, telles que les zones de couleur chair. Permet également d'optimiser les résultats lors de la numérisation d'images de magazines ou de journaux dont le processus d'impression original inclut un processus de tramage. Ce paramètre est uniquement disponible lorsque le paramètre Type d'image est réglé sur Couleur ou Niveaux de gris. Les résultats du détramage n'apparaissent pas sur l'image affichée en aperçu, ils apparaissent uniquement sur l'image numérisée. |
| Correction du rétroéclairage | Permet de supprimer les ombres présentes sur les photos disposant d'un rétroéclairage trop important.  |
| Restauration de la couleur   | Permet de restaurer automatiquement les photos aux couleurs passées.   |
| Dépoussiérage                | Permet de supprimer automatiquement les traces de poussière présentes sur les originaux. Le résultat du dépoussiérage n'apparaît pas dans l'aperçu mais uniquement sur l'image numérisée.  |
| Optimisation du texte        | Permet d'améliorer la reconnaissance du texte lors de la numérisation de documents texte.<br>Uniquement disponible lorsque vous sélectionnez Magazine, Journal ou Texte/Mode trait pour le paramètre Type de document.   |
| Luminosité                   | Permet d'ajuster la luminosité et l'obscurité de l'image.<br>Cliquez sur <b>Luminosité</b> pour accéder au paramètre Luminosité.   |

|                  |   |
|------------------|---|
| Contraste        | Permet d'ajuster la différence entre les zones claires et les zones foncées de l'image.<br>Cliquez sur <b>Luminosité</b> pour accéder au paramètre Contraste.   |
| Seuil Noir/Blanc | Permet d'ajuster le niveau auquel les zones noires des textes et des dessins au trait sont délimitées de manière à optimiser la reconnaissance des textes à l'aide de programmes de reconnaissance optique des caractères.<br>Uniquement disponible lorsque vous sélectionnez Noir & Blanc pour le paramètre Type d'image.<br>Cliquez sur <b>Luminosité</b> pour accéder au paramètre Seuil Noir/Blanc. |

**Remarque :**

- ❑ Pour afficher les niveaux de rouge, de vert et de bleu de points spécifiques de l'image affichée en aperçu lorsque vous procédez aux ajustements, cliquez sur l'icône du densitomètre  dans la fenêtre Aperçu et placez le curseur sur une zone de l'image. Reportez-vous à l'aide de Epson Scan pour plus de détails.
- ❑ Selon le type d'image affiché en aperçu et les autres paramètres sélectionnés, il est possible que certains paramètres ne soient pas disponibles ou qu'ils soient automatiquement activés.
- ❑ Vous pouvez personnaliser le comportement de certains paramètres de Epson Scan en cliquant sur **Configuration** et en modifiant les paramètres de la fenêtre qui s'affiche. Reportez-vous à l'aide de Epson Scan pour plus de détails.
- ❑ Pour annuler les ajustements apportés à la qualité de l'image affichée en aperçu, cliquez sur **Réinitialiser** (le cas échéant), désactivez les paramètres ou affichez de nouveau l'image en aperçu.

## Définition des réglages de couleurs et d'autres paramètres de l'image en Mode professionnel

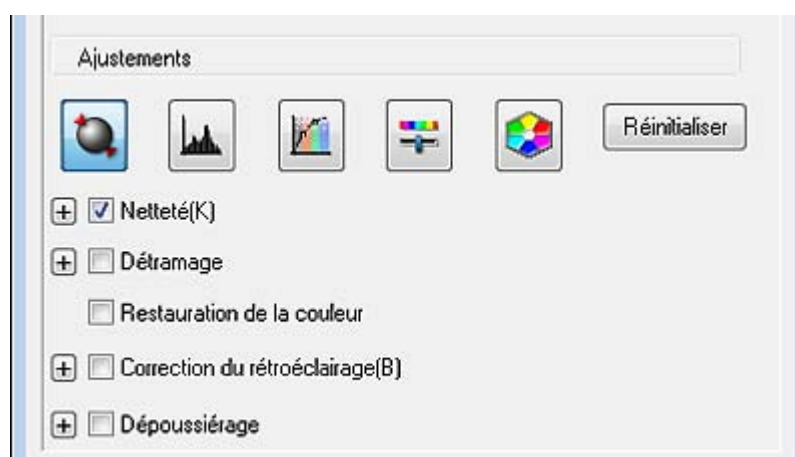









Le tableau ci-dessous décrit les paramètres disponibles en Mode professionnel. Pour plus de détails au sujet du réglage de ces paramètres, reportez-vous à l'aide de Epson Scan.



**Remarque :**

- ❑ Si vous numérisez plusieurs images à la fois et souhaitez appliquer les ajustements de l'image à l'ensemble de vos images ou zones de numérisation, cliquez sur **Toutes** dans la fenêtre Aperçu avant de procéder aux ajustements.
- ❑ Il est possible que vous deviez faire défiler la fenêtre Mode professionnel pour afficher la zone Ajustements.

| Paramètre                       | Description  |
|---------------------------------|--|
| Netteté                         | Activez cette option pour que les bords des zones d'images soient plus visibles et que les images soient plus nettes. Le niveau de netteté peut être ajusté. Désactivez cette option si vous ne souhaitez pas que les bords soient plus visibles.  |
| Détramage                       | Permet de supprimer le motif en forme de vagues qui peut apparaître dans les zones de l'image légèrement ombrées, telles que les zones de couleur chair. Permet également d'optimiser les résultats lors de la numérisation d'images de magazines ou de journaux dont le processus d'impression original inclut un processus de tramage. La méthode de détramage peut être ajustée. Les résultats du détramage n'apparaissent pas sur l'image affichée en aperçu, ils apparaissent uniquement sur l'image numérisée. |
| Restauration de la couleur      | Permet de restaurer automatiquement les photos aux couleurs passées.   |
| Correction du rétroéclairage    | Permet de supprimer les ombres présentes sur les photos disposant d'un rétroéclairage trop important. Le niveau de correction du rétroéclairage peut être ajusté.  |
| Dépoussiérage                   | Permet de supprimer automatiquement les traces de poussière présentes sur les originaux. Le niveau de dépoussiérage peut être ajusté. Le résultat du dépoussiérage n'apparaît pas dans l'aperçu mais uniquement sur l'image numérisée.   |
| Exposition automatique          | Cliquez sur l'icône Exposition automatique  . Pour activer cette option de manière continue, cliquez sur <b>Configuration</b> , cliquez sur l'onglet <b>Couleur</b> et sélectionnez <b>Appliquer automatiquement l'exposition automatique</b> . Vous pouvez ajuster le niveau d'exposition à l'aide du curseur.   |
| Histogramme                     | Permet de fournir une interface graphique dans le cadre de l'ajustement des niveaux des paramètres Haute Lumière (Reflet), Ombre et Gamma. Pour les utilisateurs expérimentés uniquement.<br>Cliquez sur l'icône Modification des réglages: luminosité, contraste, réglage blanc et noir, seuil  pour accéder au paramètre Histogramme.   |
| Réglage des corrections tonales | Permet de fournir une interface graphique dans le cadre de l'ajustement des niveaux de tons. Pour les utilisateurs expérimentés uniquement.<br>Cliquez sur l'icône Réglage des corrections tonales  pour accéder au paramètre Réglage des corrections tonales.  |

|                      |  |
|----------------------|--|
| Luminosité           | Permet d'ajuster la luminosité et l'obscurité de l'image.<br>Si vous avez sélectionné un paramètre Type d'image autre que Demi-ton, cliquez sur l'icône Ajustement de l'image  pour accéder au paramètre Luminosité.  |
| Contraste            | Permet d'ajuster la différence entre les zones claires et les zones foncées de l'image.<br>Si vous avez sélectionné un paramètre Type d'image autre que Demi-ton, cliquez sur l'icône Ajustement de l'image  pour accéder au paramètre Contraste.   |
| Saturation           | Permet d'ajuster la densité des couleurs de l'image.<br>Cliquez sur l'icône Ajustement de l'image  pour accéder au paramètre Saturation.  |
| Balance des couleurs | Permet d'ajuster la balance du rouge, du vert et du bleu de l'image.<br>Cliquez sur l'icône Ajustement de l'image  pour accéder aux paramètres Balance des couleurs.  |
| Palette de couleurs  | Fournit une interface graphique permettant d'ajuster les demi-tons, tels que les tonalités chair, sans affecter les zones de lumière et d'ombre de l'image. Pour les utilisateurs expérimentés uniquement.<br>Cliquez sur l'icône Palette de couleurs  pour utiliser les paramètres Palette de couleurs. Pour obtenir des instructions, reportez-vous à la section « Utilisation de la fonction Palette de couleurs (Mode professionnel uniquement) » à la page 59. |
| Seuil Noir/Blanc     | Permet d'ajuster le niveau auquel les zones noires des textes et des dessins au trait sont délimitées de manière à optimiser la reconnaissance des textes à l'aide de programmes de reconnaissance optique des caractères (uniquement disponible lorsque l'option Noir & Blanc est sélectionnée pour le paramètre Type d'image).   |

**Remarque :**

- ❑ Pour afficher les niveaux de rouge, de vert et de bleu de points spécifiques de l'image affichée en aperçu lorsque vous procédez aux ajustements, cliquez sur l'icône du densitomètre  dans la fenêtre Aperçu et placez le curseur sur une zone de l'image. Reportez-vous à l'aide de Epson Scan pour plus de détails.
- ❑ Selon le type d'image affiché en aperçu et les autres paramètres sélectionnés, il est possible que certains paramètres ne soient pas disponibles ou qu'ils soient automatiquement activés.
- ❑ Vous pouvez personnaliser le comportement de certains paramètres de Epson Scan en cliquant sur **Configuration** et en modifiant les paramètres de la fenêtre qui s'affiche. Reportez-vous à l'aide de Epson Scan pour plus de détails.
- ❑ Pour annuler les ajustements apportés à la qualité de l'image affichée en aperçu, cliquez sur **Réinitialiser** (le cas échéant), désactivez le paramètre ou affichez de nouveau l'image en aperçu.

## Sélection de la taille de numérisation

Vous pouvez numériser les images selon leur format original ou les réduire/agrandir lors de la numérisation. Utilisez pour ce faire le paramètre **Taille cible**.

Si vous souhaitez numériser l'image selon une taille spécifique, vous devez sélectionner le paramètre **Taille cible** une fois l'image affichée en aperçu mais avant de procéder à l'ajustement de la zone de numérisation (indiquée par la création d'une zone de cadrage). Cette opération permet de disposer d'une zone de numérisation aux proportions correctes de manière à ce que l'image ne soit pas rognée de manière inattendue.

Reportez-vous à l'une des sections suivantes pour sélectionner la taille de numérisation.

**Mode loisirs** : « Sélection de la taille de numérisation en Mode loisirs » à la page 51

**Mode professionnel** : « Sélection de la taille de numérisation en Mode professionnel » à la page 53

### Sélection de la taille de numérisation en Mode loisirs

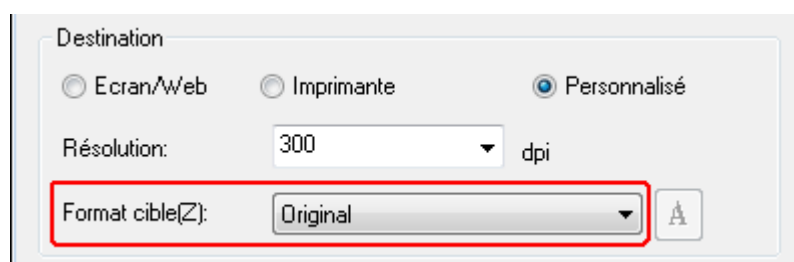

Destination

Ecran/Web     Imprimante     Personnalisé

Résolution: 300 dpi

Format cible(Z): Original

1. Vous pouvez sélectionner une taille de numérisation définie au préalable dans la liste **Taille cible**. Cliquez sur la flèche pour ouvrir la liste et sélectionnez la taille souhaitée. Une zone de cadrage (ligne pointillée) adaptée à la taille définie apparaît sur l'image affichée en aperçu.

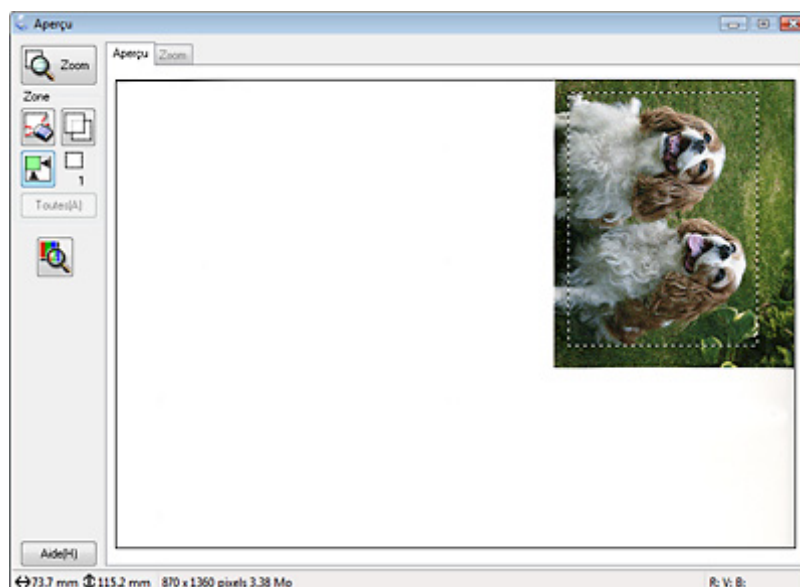

2. Si vous souhaitez utiliser une taille de numérisation qui ne figure pas dans la liste Taille cible, vous pouvez créer une taille personnalisée. Cliquez sur la flèche pour ouvrir la liste et sélectionnez **Personnaliser**. La fenêtre Taille cible apparaît.



3. Saisissez le nom de la taille personnalisée sélectionnée, saisissez la taille, cliquez sur **Enregistrer**, puis sur **OK**. La nouvelle taille apparaît dans la liste Taille cible.

- Une fois la taille de numérisation sélectionnée, vous pouvez cliquer et faire glisser la zone de cadrage vers la zone de l'image que vous souhaitez numériser. Pour plus de détails, reportez-vous à la section « Création d'une zone de cadrage sur une image affichée en aperçu » à la page 42. Les proportions de la zone de cadrage sont conservées lors de l'ajustement.

Si vous devez faire pivoter la zone de cadrage d'une image disposant de l'orientation paysage ou portrait sans modifier ses proportions, cliquez sur l'icône d'orientation .

**Remarque :**

L'icône d'orientation  n'est pas disponible lorsque l'option **Original** est sélectionnée pour le paramètre Taille cible.

## Sélection de la taille de numérisation en Mode professionnel

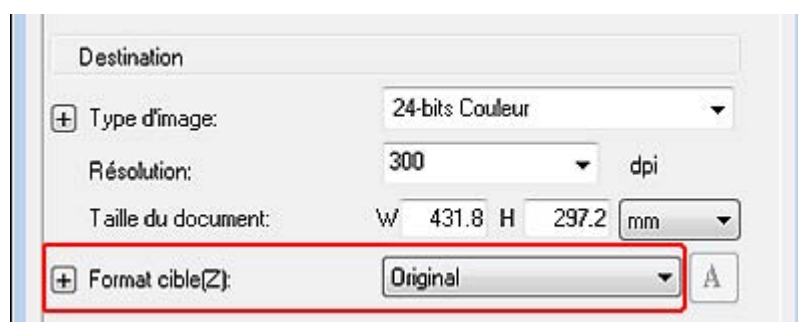

- Vous pouvez sélectionner une taille de numérisation définie au préalable dans la liste **Taille cible**. Cliquez sur la flèche pour ouvrir la liste et sélectionnez la taille souhaitée. Une zone de cadrage (ligne pointillée) adaptée à la taille définie apparaît sur l'image affichée en aperçu.

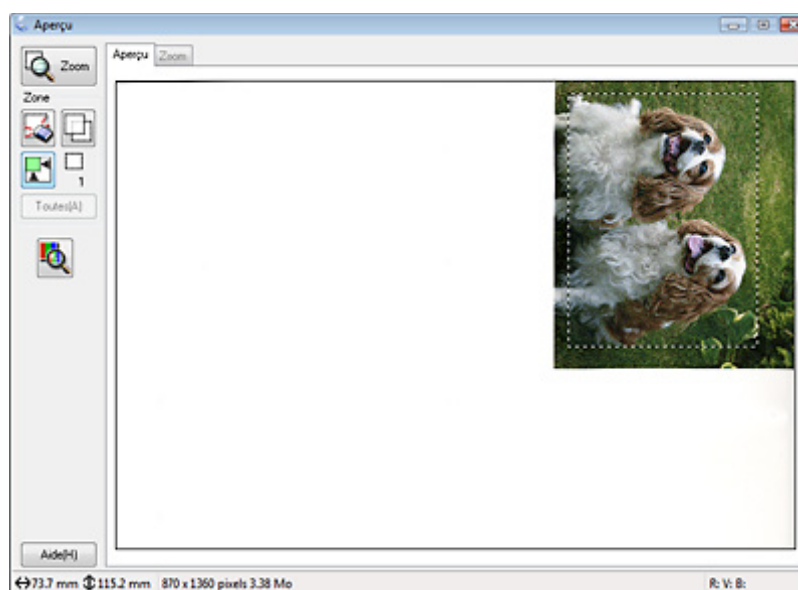

2. Si vous souhaitez utiliser une taille de numérisation qui ne figure pas dans la liste Taille cible, vous pouvez créer une taille personnalisée. Cliquez sur la flèche pour ouvrir la liste et sélectionnez **Personnaliser**. La fenêtre Taille cible apparaît.



3. Saisissez le nom de la taille personnalisée sélectionnée, saisissez la taille, cliquez sur **Enregistrer**, puis sur **OK**. La nouvelle taille apparaît dans la liste Taille cible.
4. Vous pouvez affiner le réglage de la taille à l'aide d'outils supplémentaires. Cliquez sur le bouton + (Windows) ou ► (Mac OS X), situé à côté du paramètre **Taille cible**, pour afficher ces outils.

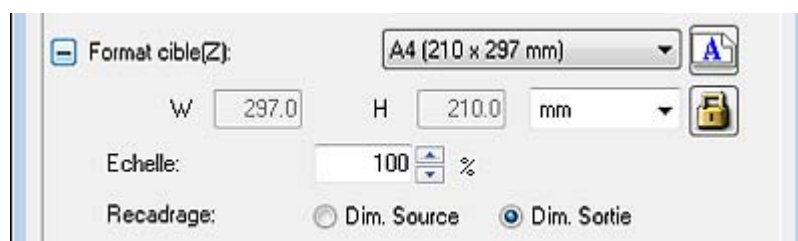

- Pour redimensionner l'image selon un certain pourcentage, ajustez la valeur **Echelle**.
- Pour modifier le mode de rognage de l'image, activez ou désactivez le paramètre **Recadrage**. Reportez-vous à l'aide de Epson Scan pour plus de détails.
- Pour déverrouiller les proportions de la taille de numérisation, cliquez sur l'icône de verrouillage . Ajustez ensuite la zone de cadrage ou saisissez les nouvelles mesures de largeur/hauteur.

- Une fois la taille de numérisation sélectionnée, vous pouvez cliquer et faire glisser la zone de cadrage vers la zone de l'image que vous souhaitez numériser. Pour plus de détails, reportez-vous à la section « Création d'une zone de cadrage sur une image affichée en aperçu » à la page 42. Les proportions de la zone de cadrage sont conservées lors de l'ajustement.

Si vous souhaitez faire pivoter la zone de cadrage d'une image disposant de l'orientation paysage ou portrait sans modifier ses proportions, cliquez sur l'icône d'orientation .

**Remarque :**

L'icône d'orientation  n'est pas disponible lorsque l'option **Original** est sélectionnée pour le paramètre Taille cible.

---

## Fin de la numérisation

Ce qui suit la numérisation dépend du lancement de la numérisation.



- ❑ Si vous avez lancé la numérisation en démarrant Epson Scan à partir de l'icône EPSON Scan ou en appuyant sur la touche AutoScan  du scanner, la fenêtre Enregistrement des fichiers s'affiche. Cette fenêtre vous permet de sélectionner le nom et l'emplacement des fichiers de numérisation enregistrés. Pour plus de détails, reportez-vous à la section « Sélection des paramètres d'enregistrement des fichiers » à la page 33. Une fois ces paramètres sélectionnés, Epson Scan lance la numérisation.
- ❑ Si vous avez lancé la numérisation à l'aide d'un programme compatible TWAIN, tel que Adobe Photoshop Elements, votre ou vos images numérisées s'ouvrent dans la fenêtre du programme. Si Epson Scan ne se ferme pas automatiquement après la numérisation, cliquez sur **Fermer** pour quitter la fenêtre de Epson Scan et afficher la ou les images dans le programme.

## Chapitre 5

# Numérisation de projets spécifiques

## Restauration de la couleur

La fonction **Restauration de la couleur** de Epson Scan vous permet de transformer d'anciennes photos, des photos aux couleurs passées ou des photos à l'exposition incorrecte en photos à la netteté et aux couleurs réalistes. Vous pouvez procéder à la restauration automatique des photos imprimées lors de la numérisation.

| Image d'origine  | Option Restauration de la couleur appliquée   |
|--|---|
|  |  |

Reportez-vous à l'une des sections suivantes pour obtenir des instructions relatives à la restauration de la couleur.

**Mode loisirs** : « Restauration de la couleur en Mode loisirs » à la page 56

**Mode professionnel** : « Restauration de la couleur en Mode professionnel » à la page 57

**Remarque :**

*Cette fonction n'est pas disponible en Mode bureautique. Sélectionnez le paramètre Mode loisirs ou Mode professionnel. Pour obtenir des instructions, reportez-vous à la section « Activation d'un autre mode de numérisation » à la page 24.*

## Restauration de la couleur en Mode loisirs

1. Placez le ou les documents originaux sur la vitre d'exposition. Pour obtenir des instructions, reportez-vous à la section « Mise en place de documents ou de photos » à la page 17.
2. Lancez Epson Scan. Pour obtenir des instructions, reportez-vous à la section « Lancement de Epson Scan » à la page 21.



3. Dans la fenêtre Mode loisirs, définissez les paramètres **Type de document**, **Type d'image** et **Destination**. Pour plus de détails, reportez-vous à la section « Numérisation en Mode loisirs » à la page 28.
4. Cliquez sur **Aperçu** pour afficher la ou les images en aperçu. La fenêtre Aperçu incluant votre ou vos images s'affiche. Pour obtenir des instructions, reportez-vous à la section « Affichage en aperçu et ajustement de la zone de numérisation » à la page 38.
5. Activez la case à cocher **Restauration de la couleur**.

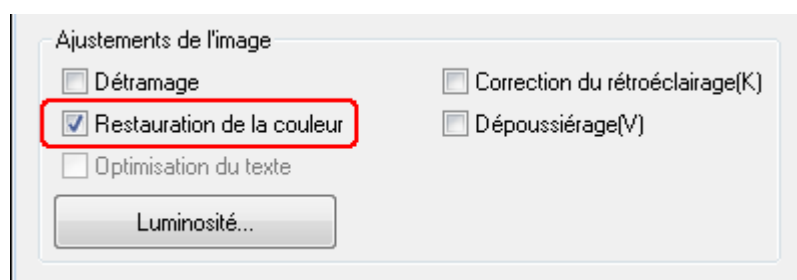

**Remarque :**

*Si vous numérisez plusieurs images à la fois et souhaitez appliquer la fonction Restauration de la couleur à l'ensemble de vos images ou zones de numérisation, cliquez sur **Toutes** dans la fenêtre Aperçu avant d'activer la case à cocher.*

6. Procédez aux autres ajustements nécessaires au niveau de l'image. Pour plus de détails, reportez-vous à la section « Ajustement des paramètres relatifs aux couleurs et à l'image » à la page 44.
7. Redimensionnez la ou les images à votre guise. Pour plus de détails, reportez-vous à la section « Sélection de la taille de numérisation » à la page 51.
8. Cliquez sur **Numériser**.

Ce qui suit dépend du mode de lancement de Epson Scan. Pour obtenir des instructions, reportez-vous à la section « Fin de la numérisation » à la page 55.

## **Restauration de la couleur en Mode professionnel**

1. Placez le ou les documents originaux sur la vitre d'exposition. Pour obtenir des instructions, reportez-vous à la section « Mise en place de documents ou de photos » à la page 17.
2. Lancez Epson Scan. Pour obtenir des instructions, reportez-vous à la section « Lancement de Epson Scan » à la page 21.

3. Dans la fenêtre Mode professionnel, définissez les paramètres **Type de document**, **Source du document**, **Option d'Auto Exposition**, **Type d'image** et **Résolution**. Pour plus de détails, reportez-vous à la section « Numérisation en Mode professionnel » à la page 30.
4. Cliquez sur **Aperçu** pour afficher la ou les images en aperçu. La fenêtre Aperçu incluant votre ou vos images s'affiche. Pour obtenir des instructions, reportez-vous à la section « Affichage en aperçu et ajustement de la zone de numérisation » à la page 38.
5. Accédez à la zone Ajustements et activez la case à cocher **Restauration de la couleur**.

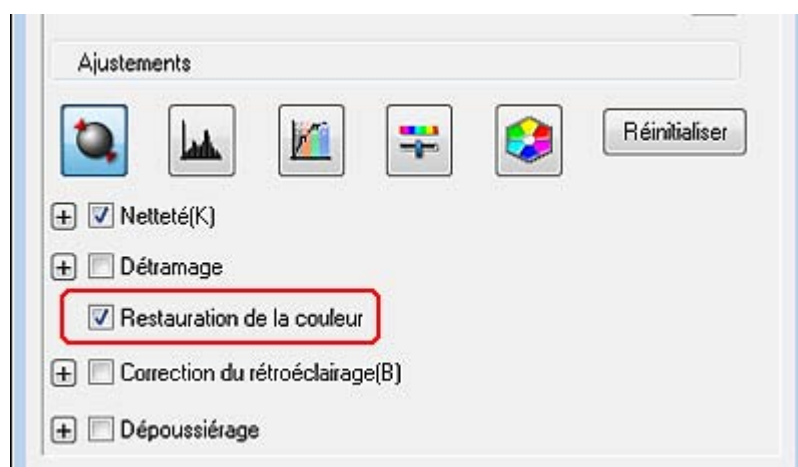

**Remarque :**

Si vous numérisez plusieurs images à la fois et souhaitez appliquer la fonction Restauration de la couleur à l'ensemble de vos images ou zones de numérisation, cliquez sur **Toutes** dans la fenêtre Aperçu avant d'activer la case à cocher.

6. Procédez aux autres ajustements nécessaires au niveau de l'image. Pour plus de détails, reportez-vous à la section « Ajustement des paramètres relatifs aux couleurs et à l'image » à la page 44.
7. Si vous souhaitez procéder à des ajustements des couleurs plus précis, cliquez sur l'icône Palette de couleurs . Pour obtenir des instructions, reportez-vous à la section « Utilisation de la fonction Palette de couleurs (Mode professionnel uniquement) » à la page 59.
8. Redimensionnez la ou les images à votre guise. Pour plus de détails, reportez-vous à la section « Sélection de la taille de numérisation » à la page 51.
9. Cliquez sur **Numériser**.

Ce qui suit dépend du mode de lancement de Epson Scan. Pour obtenir des instructions, reportez-vous à la section « Fin de la numérisation » à la page 55.

## Utilisation de la fonction Palette de couleurs (Mode professionnel uniquement)

Procédez comme indiqué dans les sections suivantes pour affiner les couleurs de votre image à l'aide de la fonction Palette de couleurs en Mode professionnel.

Cette fonction est uniquement disponible une fois les images affichées en aperçu. Vous devez donc veiller à cliquer sur **Aperçu** pour activer cette fonction.

### Échantillonnage d'une couleur à partir d'une image

1. Cliquez sur l'icône Palette de couleurs .

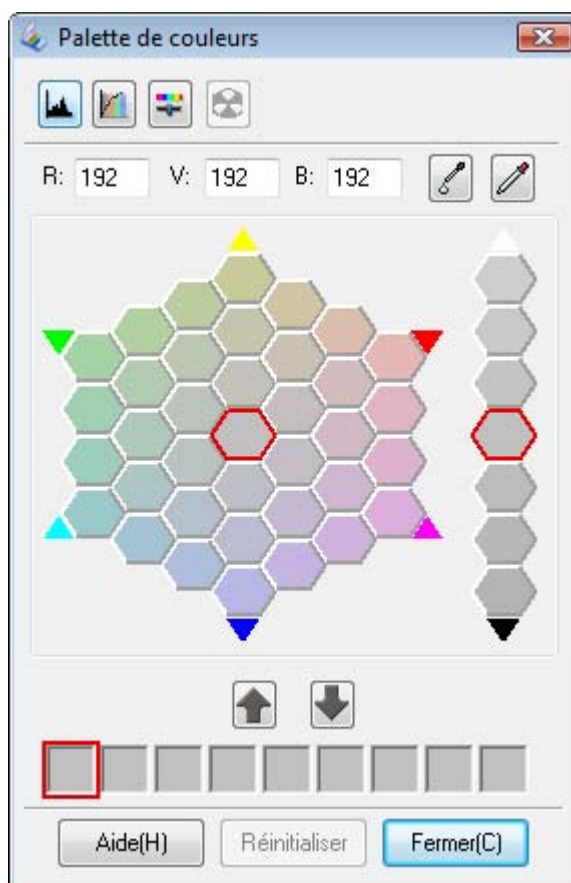

2. Cliquez sur l'icône d'extraction des couleurs . Le curseur se transforme en pipette.
3. Dans la fenêtre Aperçu, cliquez sur la couleur de l'image qui nécessite d'être ajustée.

La couleur sélectionnée est placée dans la cellule centrale de la fenêtre Palette de couleurs. Des variantes de teintes sont présentées dans les cellules voisines.

4. Sélectionnez la cellule contenant la teinte que vous souhaitez utiliser pour ajuster la couleur de l'image. La cellule centrale est alors modifiée conformément à cette couleur et le changement de couleur est appliqué à l'image.

**Remarque :**

*Vous pouvez également utiliser les cellules situées sur la droite de la zone d'ajustement pour modifier la luminosité (le cas échéant).*

5. Si vous souhaitez poursuivre l'ajustement de la couleur, répétez l'étape 4.

Si vous souhaitez enregistrer la couleur en vue de numérisations futures, cliquez sur l'icône d'enregistrement . La couleur apparaît alors dans la zone d'enregistrement.

**Remarque :**

*Pour charger une couleur précédemment enregistrée, sélectionnez la couleur en question et cliquez sur l'icône d'application à la palette .*

6. Une fois l'ajustement des couleurs terminé, cliquez sur **Fermer** pour retourner à la fenêtre Mode professionnel.

Pour plus de détails au sujet de l'utilisation de la fonction Palette de couleurs, reportez-vous à l'aide de Epson Scan.

## Application d'une couleur à une image

1. Cliquez sur l'icône Palette de couleurs .

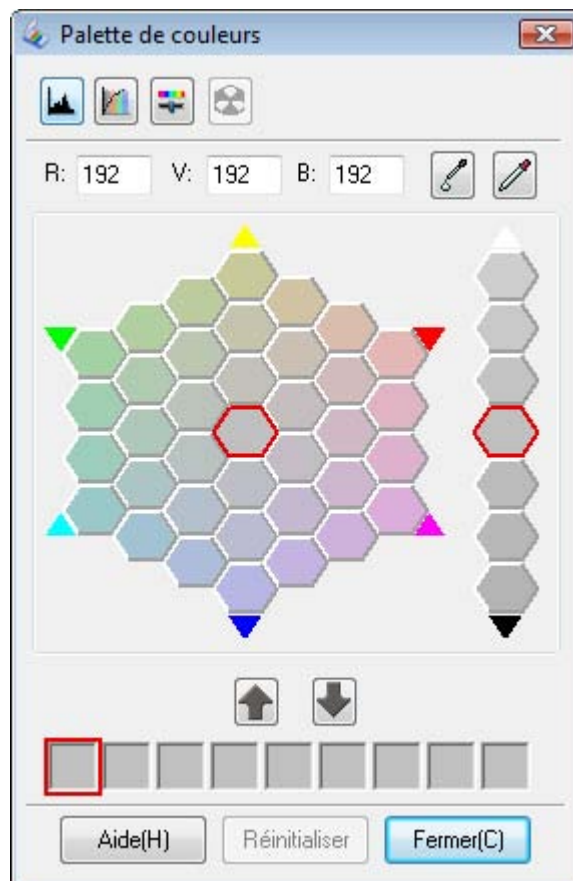

2. Sélectionnez la cellule contenant la teinte que vous souhaitez utiliser pour ajuster la couleur de l'image. La cellule centrale est alors modifiée conformément à cette couleur.

**Remarque :**

*Vous pouvez également utiliser les cellules situées sur la droite de la zone d'ajustement pour modifier la luminosité (le cas échéant).*

3. Cliquez sur l'icône d'application des couleurs . Le curseur se transforme en gouttelette.
4. Dans la fenêtre Aperçu, cliquez sur la couleur de l'image qui nécessite d'être ajustée. Le changement de couleur est appliqué à l'image.
5. Si vous souhaitez poursuivre l'ajustement de la couleur, répétez les étapes 2 à 4.

Si vous souhaitez enregistrer la couleur en vue de numérisations futures, cliquez sur l'icône d'enregistrement . La couleur apparaît alors dans la zone d'enregistrement.

**Remarque :**

Pour charger une couleur précédemment enregistrée, sélectionnez la couleur en question et cliquez sur l'icône d'application à la palette .

- Une fois l'ajustement des couleurs terminé, cliquez sur **Fermer** pour retourner à la fenêtre Mode professionnel.

Pour plus de détails au sujet de l'utilisation de la fonction Palette de couleurs, reportez-vous à l'aide de Epson Scan.

---

## Suppression des traces de poussière

La fonction **Dépoussiérage** de Epson Scan vous permet de supprimer virtuellement les traces de poussière présentes sur les originaux lors de la numérisation.

Avant de numériser les originaux, supprimez délicatement les traces de poussière visibles.

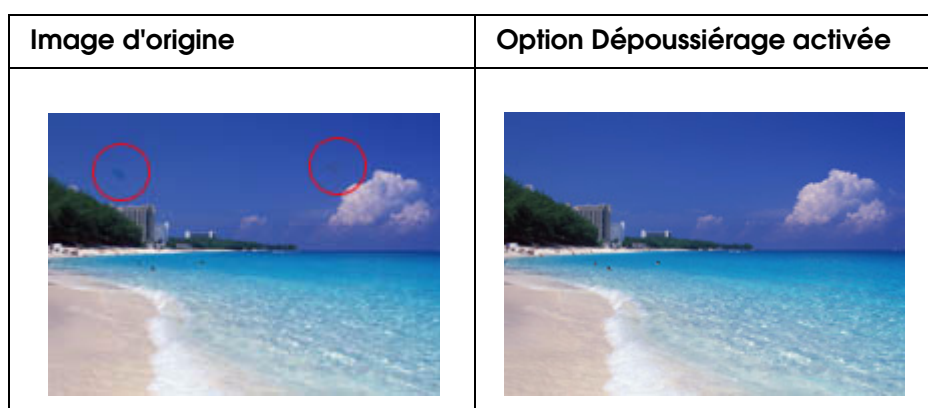
**Remarque :**

- Avant de numériser les originaux, supprimez délicatement les traces de poussière visibles.
- N'utilisez pas la fonction Dépoussiérage pour numériser des documents originaux qui ne contiennent pas de traces de rayure ou de poussière, faute de quoi les images numérisées risquent d'être déformées ou floues.

Reportez-vous à l'une des sections suivantes pour obtenir des instructions relatives à la suppression des traces de poussière présentes sur le ou les documents originaux.

**Mode loisirs :** « Dépoussiérage en Mode loisirs » à la page 63

**Mode professionnel :** « Dépoussiérage en Mode professionnel » à la page 64

**Remarque :**

Cette fonction n'est pas disponible en Mode bureautique. Sélectionnez le paramètre Mode loisirs ou Mode professionnel. Pour obtenir des instructions, reportez-vous à la section « Activation d'un autre mode de numérisation » à la page 24.

## Dépoussiérage en Mode loisirs

1. Placez le ou les documents originaux sur la vitre d'exposition. Pour obtenir des instructions, reportez-vous à la section « Mise en place de documents ou de photos » à la page 17.
2. Lancez Epson Scan. Pour obtenir des instructions, reportez-vous à la section « Lancement de Epson Scan » à la page 21.
3. Dans la fenêtre Mode loisirs, définissez les paramètres **Type de document**, **Type d'image** et **Destination**. Pour plus de détails, reportez-vous à la section « Numérisation en Mode loisirs » à la page 28.
4. Cliquez sur **Aperçu** pour afficher la ou les images en aperçu. La fenêtre Aperçu incluant votre ou vos images s'affiche. Pour obtenir des instructions, reportez-vous à la section « Affichage en aperçu et ajustement de la zone de numérisation » à la page 38.
5. Activez la case à cocher **Dépoussiérage**.

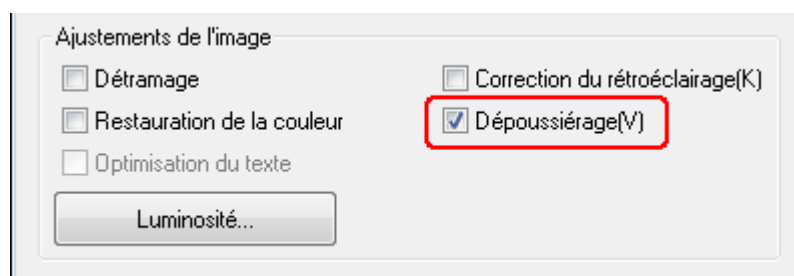

### Remarque :

- Le résultat du dépoussiérage n'apparaît pas sur la ou les images affichées dans la fenêtre Aperçu.*
  - Si vous numérisez plusieurs images à la fois et souhaitez appliquer la fonction Dépoussiérage à l'ensemble de vos images ou zones de numérisation, cliquez sur **Toutes** dans la fenêtre Aperçu avant d'activer la case à cocher.*
6. Procédez aux autres ajustements nécessaires au niveau de l'image. Pour plus de détails, reportez-vous à la section « Ajustement des paramètres relatifs aux couleurs et à l'image » à la page 44.
  7. Redimensionnez la ou les images à votre guise. Pour plus de détails, reportez-vous à la section « Sélection de la taille de numérisation » à la page 51.
  8. Cliquez sur **Numériser**.

Ce qui suit dépend du mode de lancement de Epson Scan. Pour obtenir des instructions, reportez-vous à la section « Fin de la numérisation » à la page 55.

## Dépoussiérage en Mode professionnel

1. Placez le ou les documents originaux sur la vitre d'exposition. Pour obtenir des instructions, reportez-vous à la section « Mise en place de documents ou de photos » à la page 17.
2. Lancez Epson Scan. Pour obtenir des instructions, reportez-vous à la section « Lancement de Epson Scan » à la page 21.
3. Dans la fenêtre Mode professionnel, définissez les paramètres **Type de document**, **Source du document**, **Option d'Auto Exposition**, **Type d'image** et **Résolution**. Pour plus de détails, reportez-vous à la section « Numérisation en Mode professionnel » à la page 30.
4. Cliquez sur **Aperçu** pour afficher la ou les images en aperçu. La fenêtre Aperçu incluant votre ou vos images s'affiche. Pour obtenir des instructions, reportez-vous à la section « Affichage en aperçu et ajustement de la zone de numérisation » à la page 38.
5. Accédez à la zone Ajustements et activez la case à cocher **Dépoussiérage**. Si vous souhaitez augmenter ou réduire le niveau de l'effet du dépoussiérage, cliquez sur le bouton + (Windows) or ► (Mac OS X), situé à côté de l'option, et sélectionnez un paramètre de la liste **Niveau**.



### Remarque :

- ❑ *Le résultat du dépoussiérage n'apparaît pas sur la ou les images affichées dans la fenêtre Aperçu.*
- ❑ *Si vous numérisez plusieurs images à la fois et souhaitez appliquer la fonction Dépoussiérage à l'ensemble de vos images ou zones de numérisation, cliquez sur **Toutes** dans la fenêtre Aperçu avant d'activer la case à cocher.*





6. Procédez aux autres ajustements nécessaires au niveau de l'image. Pour obtenir des instructions, reportez-vous à la section « Ajustement des paramètres relatifs aux couleurs et à l'image » à la page 44.
7. Redimensionnez la ou les images à votre guise. Pour obtenir des instructions, reportez-vous à la section « Sélection de la taille de numérisation » à la page 51.
8. Cliquez sur **Numériser**.

Ce qui suit dépend du mode de lancement de Epson Scan. Pour obtenir des instructions, reportez-vous à la section « Fin de la numérisation » à la page 55.

---

## **Correction des photos disposant d'un rétroéclairage**

La fonction **Correction du rétroéclairage** de Epson Scan vous permet de supprimer les ombres présentes sur les photos disposant d'un rétroéclairage trop important. Vous pouvez corriger automatiquement les photos imprimées lors de la numérisation.

| Image d'origine   | Option Correction du rétroéclairage activée  |
|---|--|
|  |  |

Reportez-vous à l'une des sections suivantes pour obtenir des instructions relatives à la correction des photos rétroéclairées.

**Mode loisirs** : « Correction du rétroéclairage en Mode loisirs » à la page 66

**Mode professionnel** : « Correction du rétroéclairage en Mode professionnel » à la page 67

**Remarque :**

*Cette fonction n'est pas disponible en Mode bureautique. Sélectionnez le paramètre Mode loisirs ou Mode professionnel. Pour obtenir des instructions, reportez-vous à la section « Activation d'un autre mode de numérisation » à la page 24.*

## Correction du rétroéclairage en Mode loisirs

1. Placez le ou les documents originaux sur la vitre d'exposition. Pour obtenir des instructions, reportez-vous à la section « Mise en place de documents ou de photos » à la page 17.
2. Lancez Epson Scan. Pour obtenir des instructions, reportez-vous à la section « Lancement de Epson Scan » à la page 21.
3. Dans la fenêtre Mode loisirs, définissez les paramètres **Type de document**, **Type d'image** et **Destination**. Pour plus de détails, reportez-vous à la section « Numérisation en Mode loisirs » à la page 28.
4. Cliquez sur **Aperçu** pour afficher la ou les images en aperçu. La fenêtre Aperçu incluant votre ou vos images s'affiche. Pour obtenir des instructions, reportez-vous à la section « Affichage en aperçu et ajustement de la zone de numérisation » à la page 38.
5. Activez la case à cocher **Correction du rétroéclairage**.

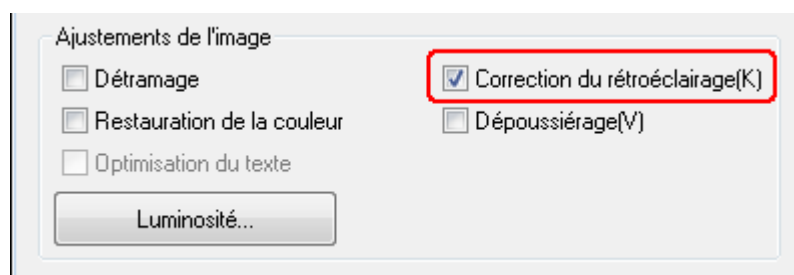

### **Remarque :**

*Si vous numérisez plusieurs images à la fois et souhaitez appliquer la fonction Correction du rétroéclairage à l'ensemble de vos images ou zones de numérisation, cliquez sur **Toutes** dans la fenêtre Aperçu avant d'activer la case à cocher.*

6. Procédez aux autres ajustements nécessaires au niveau de l'image. Pour plus de détails, reportez-vous à la section « Ajustement des paramètres relatifs aux couleurs et à l'image » à la page 44.
7. Redimensionnez la ou les images à votre guise. Pour plus de détails, reportez-vous à la section « Sélection de la taille de numérisation » à la page 51.
8. Cliquez sur **Numériser**.

Ce qui suit dépend du mode de lancement de Epson Scan. Pour obtenir des instructions, reportez-vous à la section « Fin de la numérisation » à la page 55.

## Correction du rétroéclairage en Mode professionnel

1. Placez le ou les documents originaux sur la vitre d'exposition. Pour obtenir des instructions, reportez-vous à la section « Mise en place de documents ou de photos » à la page 17.
2. Lancez Epson Scan. Pour obtenir des instructions, reportez-vous à la section « Lancement de Epson Scan » à la page 21.
3. Dans la fenêtre Mode professionnel, définissez les paramètres **Type de document**, **Source du document**, **Option d'Auto Exposition**, **Type d'image** et **Résolution**. Pour plus de détails, reportez-vous à la section « Numérisation en Mode professionnel » à la page 30.
4. Cliquez sur **Aperçu** pour afficher la ou les images en aperçu. La fenêtre Aperçu incluant votre ou vos images s'affiche. Pour obtenir des instructions, reportez-vous à la section « Affichage en aperçu et ajustement de la zone de numérisation » à la page 38.
5. Accédez à la zone Ajustements et activez la case à cocher **Correction du rétroéclairage**. Si vous souhaitez augmenter ou réduire le niveau de l'effet de la correction du rétroéclairage, cliquez sur le bouton **+** (Windows) or **►** (Mac OS X), situé à côté de l'option, et sélectionnez un paramètre de la liste **Niveau**.

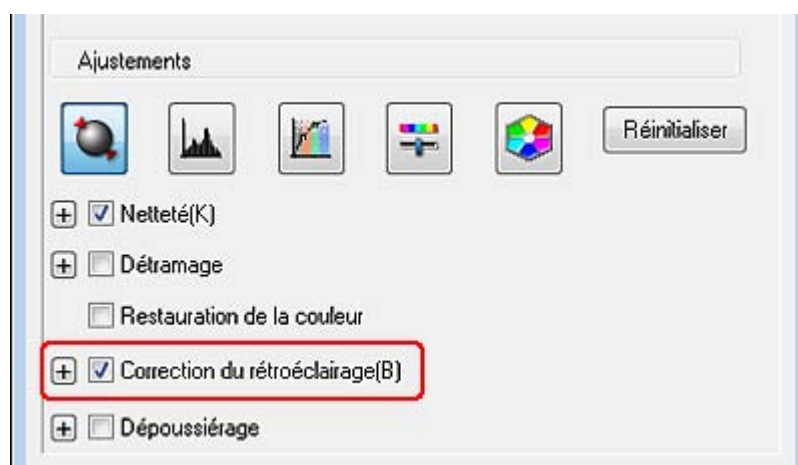

### Remarque :

Si vous numérisez plusieurs images à la fois et souhaitez appliquer la fonction Correction du rétroéclairage à l'ensemble de vos images ou zones de numérisation, cliquez sur **Toutes** dans la fenêtre Aperçu avant d'activer la case à cocher.

6. Procédez aux autres ajustements nécessaires au niveau de l'image. Pour plus de détails, reportez-vous à la section « Ajustement des paramètres relatifs aux couleurs et à l'image » à la page 44.

7. Redimensionnez la ou les images à votre guise. Pour plus de détails, reportez-vous à la section « Sélection de la taille de numérisation » à la page 51.
8. Cliquez sur **Numériser**.

Ce qui suit dépend du mode de lancement de Epson Scan. Pour obtenir des instructions, reportez-vous à la section « Fin de la numérisation » à la page 55.

---

## ***Numérisation vers un fichier PDF***

Epson Scan vous permet de créer un fichier PDF à l'aide des fonctions suivantes.

**Numérisation de plusieurs pages d'un document dans un même fichier PDF :** vous pouvez numériser plusieurs pages d'un document et les enregistrer dans un même fichier PDF.

**Attribution des paramètres de sécurité du document :** vous pouvez attribuer un mot de passe au fichier PDF.

**Définition du nombre de pages incluses dans un même fichier PDF :** vous pouvez définir le nombre maximal de pages qui peuvent être incluses dans un même fichier PDF. Par exemple, si vous numérisez des documents de 20 pages et sélectionnez comme nombre de pages à inclure dans un fichier PDF le chiffre 4, cinq fichiers PDF sont automatiquement créés.

Reportez-vous à l'une des sections suivantes pour lancer la numérisation vers un fichier PDF.

**Mode bureautique :** « Numérisation vers un fichier PDF en Mode bureautique » à la page 68

**Mode loisirs :** « Numérisation vers un fichier PDF en Mode loisirs » à la page 74

**Mode professionnel :** « Numérisation vers un fichier PDF en Mode professionnel » à la page 80

## ***Numérisation vers un fichier PDF en Mode bureautique***

1. Placez le document sur la vitre d'exposition. Reportez-vous à la section « Mise en place de documents ou de photos » à la page 17 pour obtenir des instructions.
2. Lancez Epson Scan à l'aide de la touche AutoScan  ou de l'icône Epson Scan. Pour obtenir des instructions, reportez-vous à la section « À l'aide de la touche AutoScan » à la page 21 ou « À l'aide de l'icône EPSON Scan » à la page 21.

3. Dans la fenêtre Mode loisirs, définissez les paramètres **Type d'image**, **Source du document**, **Taille** et **Résolution**. Pour plus de détails, reportez-vous à la section « Numérisation en Mode bureautique » à la page 25.
4. Cliquez sur **Aperçu** pour afficher la ou les images en aperçu. La fenêtre Aperçu incluant votre ou vos images s'affiche. Pour obtenir des instructions, reportez-vous à la section « Affichage en aperçu et ajustement de la zone de numérisation » à la page 38.
5. Procédez aux autres ajustements nécessaires au niveau de l'image. Pour plus de détails, reportez-vous à la section « Ajustement des paramètres relatifs aux couleurs et à l'image » à la page 44.
6. Cliquez sur **Numériser**. La fenêtre Enregistrement des fichiers s'affiche.
7. Sélectionnez **PDF** sous le paramètre Type. Les paramètres Format du papier, Orientation, Marge, Nombre de pages et Niveau de compression s'affichent en dessous.

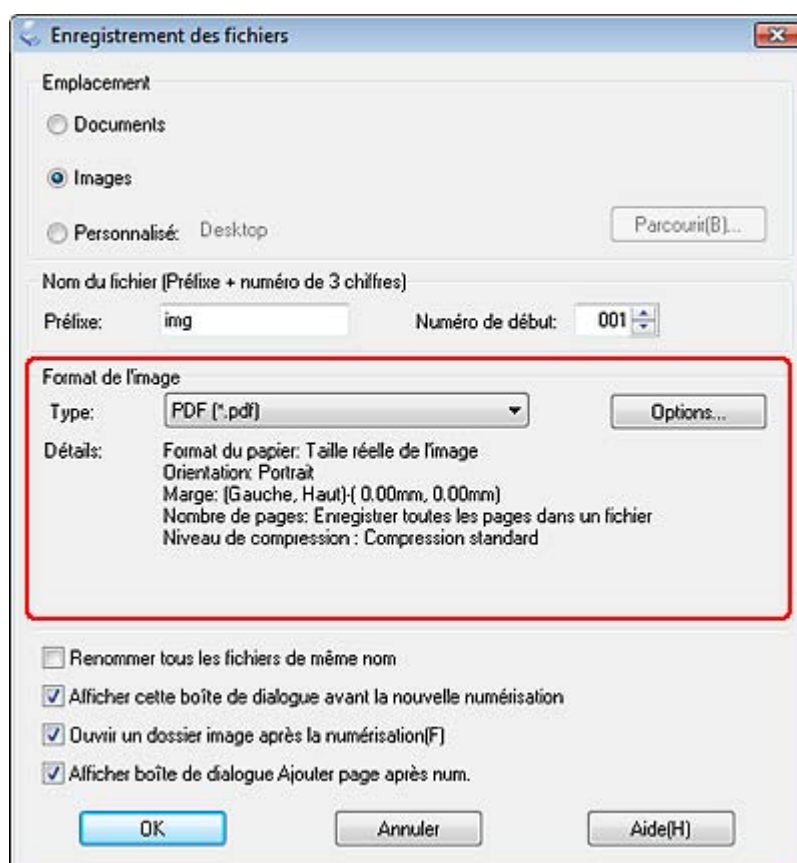

8. Cliquez sur **Options**. La fenêtre Configuration EPSON PDF Plug-in apparaît.

Pour attribuer un mot de passe au fichier PDF, cliquez sur l'onglet **Sécurité** et définissez les paramètres du mot de passe.

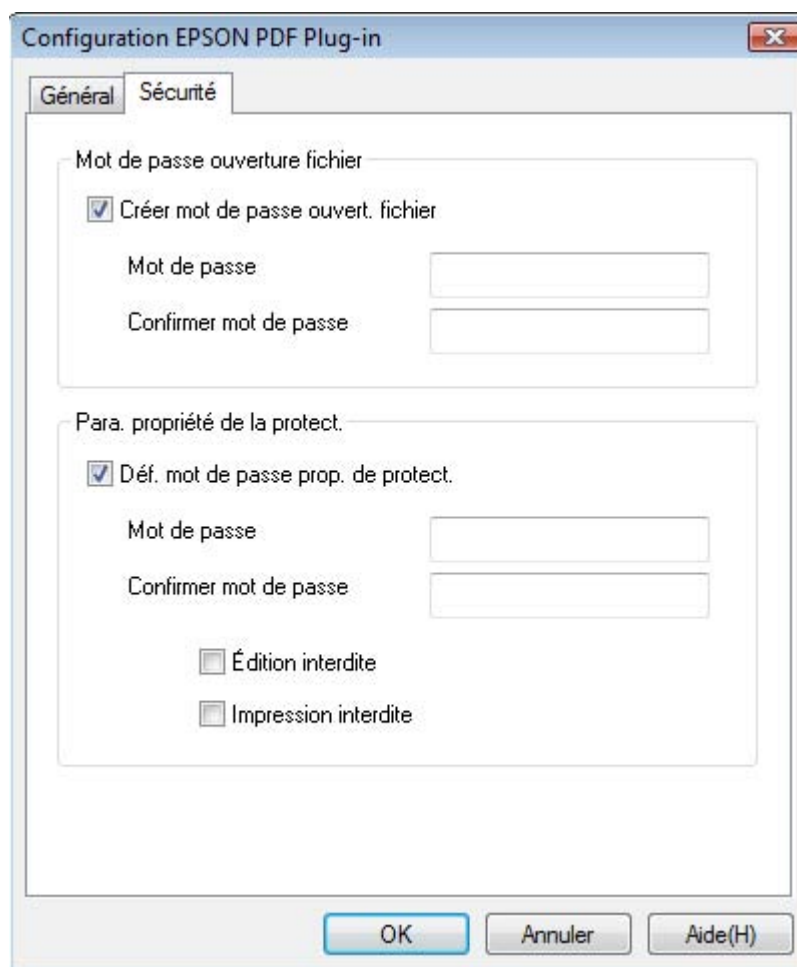

The image shows a Windows-style dialog box titled "Configuration EPSON PDF Plug-in". It has two tabs: "Général" and "Sécurité", with "Sécurité" selected. The dialog is divided into two main sections:

- Mot de passe ouverture fichier:** This section contains a checked checkbox labeled "Créer mot de passe ouvert. fichier". Below it are two text input fields: "Mot de passe" and "Confirmer mot de passe".
- Para. propriété de la protect.:** This section contains a checked checkbox labeled "Déf. mot de passe prop. de protect.". Below it are two text input fields: "Mot de passe" and "Confirmer mot de passe". At the bottom of this section are two unchecked checkboxes: "Édition interdite" and "Impression interdite".

At the bottom of the dialog box, there are three buttons: "OK", "Annuler", and "Aide(H)".

Pour définir le nombre maximal de pages pouvant être incluses dans un même fichier PDF, cliquez sur l'onglet **Classique**, cliquez sur **Sélect num création fichier** et ajustez le nombre.

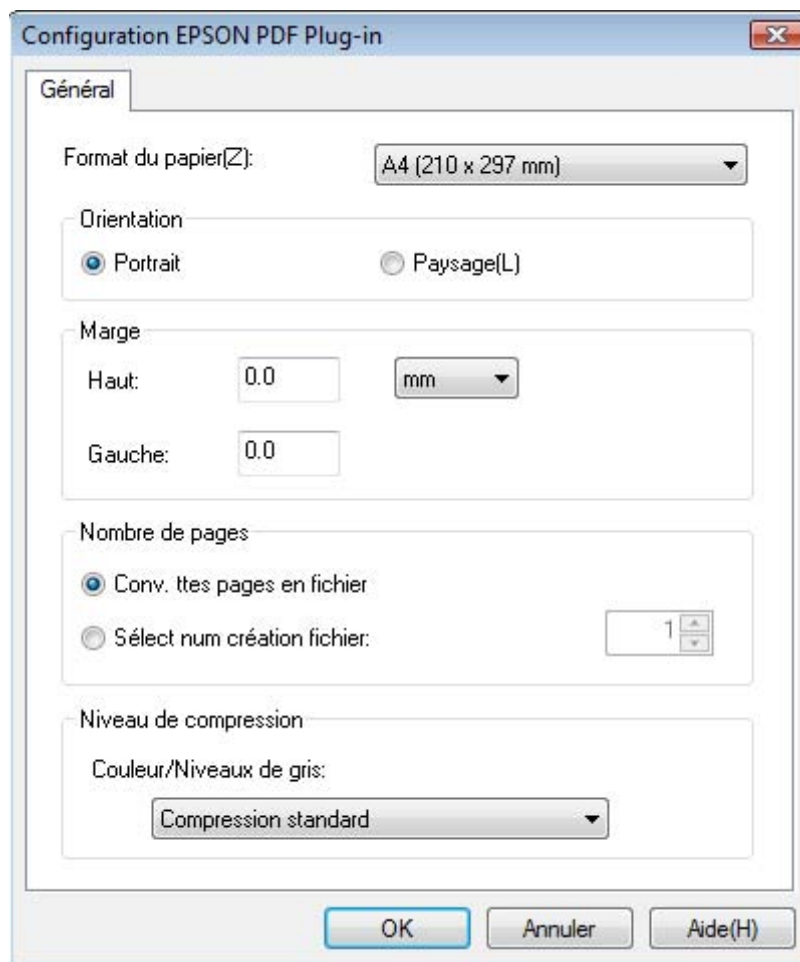

Reportez-vous à l'aide de Epson Scan pour plus de détails au sujet des autres paramètres de la fenêtre Configuration EPSON PDF Plug-in.

9. Sélectionnez les paramètres adaptés à votre document et cliquez sur **OK**. La fenêtre Enregistrement des fichiers apparaît de nouveau.

10. Définissez les autres paramètres d'enregistrement des fichiers souhaités et cliquez sur **OK**. Epson Scan procède à la numérisation du document et affiche la fenêtre suivante.

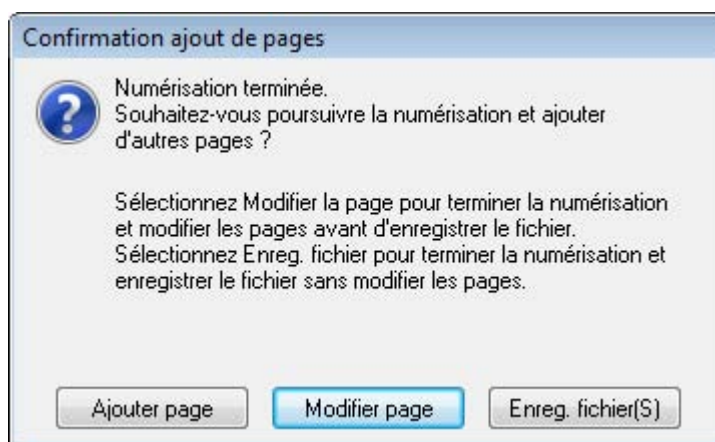

**Remarque :**

Si vous désactivez la case à cocher **Afficher boîte de dialogue Ajouter page après num** de la fenêtre **Enregistrement des fichiers**, cette fenêtre ne s'affiche pas et Epson Scan enregistre automatiquement votre document.

11. Sélectionnez une des options suivantes.

- Ajouter page** : cliquez sur ce bouton pour numériser la page suivante du document. Remplacez la première page du document placée sur la vitre d'exposition par la page suivante et cliquez sur **Numériser**. Répétez cette étape pour chaque page du document. Lorsque vous avez terminé, cliquez sur **Modifier page** et passez à l'étape 12.
- Modifier page** : cliquez sur ce bouton une fois toutes les pages nécessaires numérisées, vous pouvez alors modifier les pages numérisées avant de les enregistrer dans un fichier PDF. Passez ensuite à l'étape 12.
- Enreg. fichier** : cliquez sur ce bouton si vous souhaitez finaliser la numérisation et enregistrer les pages numérisées dans un fichier PDF sans les modifier. Passez ensuite à l'étape 14.





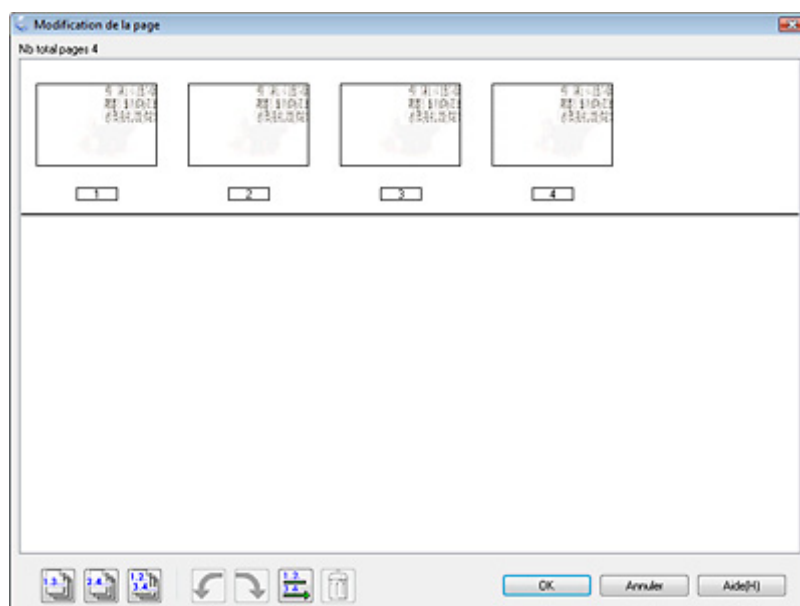





12. La fenêtre Modification de la page, qui contient des miniatures des différentes pages numérisées, s'affiche.



Utilisez les outils situés au bas de la fenêtre Modification de la page pour sélectionner, faire pivoter, réorganiser et supprimer des pages.

Si vous souhaitez insérer toutes les pages du document telles quelles dans vos fichiers PDF, cliquez sur l'icône de toutes les pages , puis passez à l'étape 13.

Si vous souhaitez faire pivoter les pages, cliquez sur les pages ou utilisez l'icône des pages impaires , des pages paires  ou de toutes les pages  pour sélectionner les pages, puis cliquez sur l'icône de rotation vers la gauche  ou de rotation vers la droite  pour les faire pivoter.

Si vous souhaitez supprimer des pages, cliquez sur les pages ou utilisez l'icône des pages impaires  ou des pages paires  pour sélectionner les pages, puis cliquez sur l'icône de suppression  pour les supprimer.

**Remarque :**

L'icône de suppression  n'est pas disponible lorsque toutes les pages sont sélectionnées.

Pour plus de détails au sujet des outils de la fenêtre Modification de la page, reportez-vous à l'aide de Epson Scan.

13. Une fois la modification des pages terminée, cliquez sur **OK**. Les pages sont enregistrées dans un fichier PDF sous Images, Mes images ou à l'emplacement sélectionné dans la fenêtre Enregistrement des fichiers et la fenêtre Mode bureautique s'affiche de nouveau.

14. Cliquez sur **Fermer** pour quitter Epson Scan.

## **Numérisation vers un fichier PDF en Mode loisirs**

1. Placez le document sur la vitre d'exposition. Pour obtenir des instructions, reportez-vous à la section « Mise en place de documents ou de photos » à la page 17.
2. Lancez Epson Scan à l'aide de la touche AutoScan  ou de l'icône Epson Scan. Pour obtenir des instructions, reportez-vous à la section « À l'aide de la touche AutoScan » à la page 21 ou « À l'aide de l'icône EPSON Scan » à la page 21.
3. Dans la fenêtre Mode loisirs, définissez les paramètres **Type de document**, **Type d'image** et **Destination**. Pour plus de détails, reportez-vous à la section « Numérisation en Mode loisirs » à la page 28.
4. Cliquez sur **Aperçu** pour afficher la ou les images en aperçu. La fenêtre Aperçu incluant votre ou vos images s'affiche. Pour obtenir des instructions, reportez-vous à la section « Affichage en aperçu et ajustement de la zone de numérisation » à la page 38.
5. Procédez aux autres ajustements nécessaires au niveau de l'image. Pour plus de détails, reportez-vous à la section « Ajustement des paramètres relatifs aux couleurs et à l'image » à la page 44.
6. Redimensionnez l'image à votre guise. Pour plus de détails, reportez-vous à la section « Sélection de la taille de numérisation » à la page 51.
7. Cliquez sur **Numériser**. La fenêtre Enregistrement des fichiers s'affiche.

- Sélectionnez **PDF** sous le paramètre Type. Les paramètres Format du papier, Orientation, Marge, Nombre de pages et Niveau de compression s'affichent en dessous.

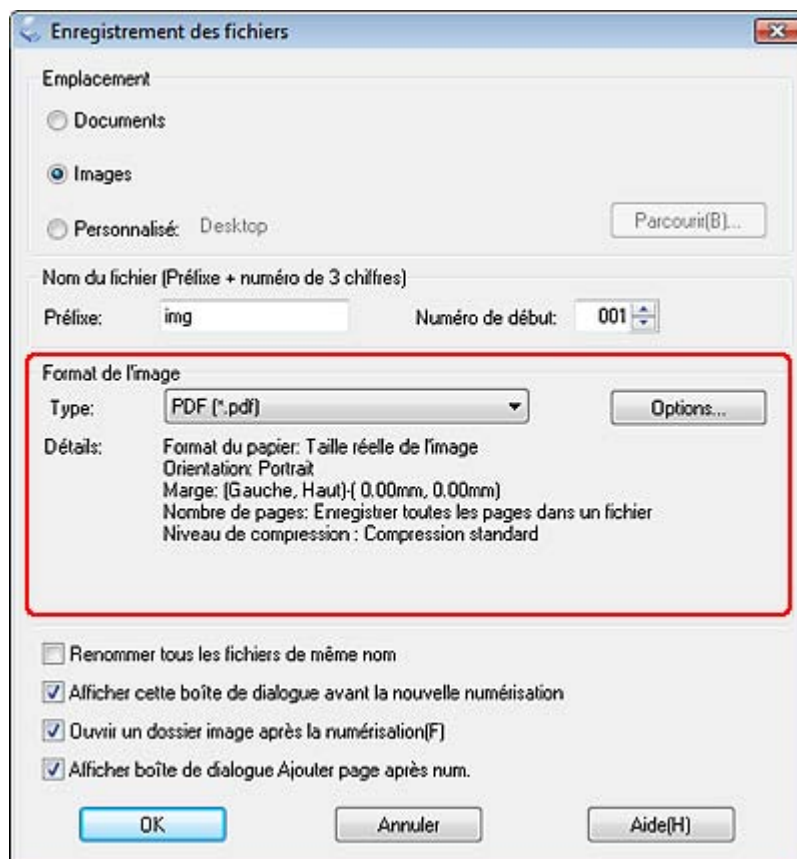

- Cliquez sur **Options**. La fenêtre Configuration EPSON PDF Plug-in apparaît.

Pour attribuer un mot de passe au fichier PDF, cliquez sur l'onglet **Sécurité** et définissez les paramètres du mot de passe.

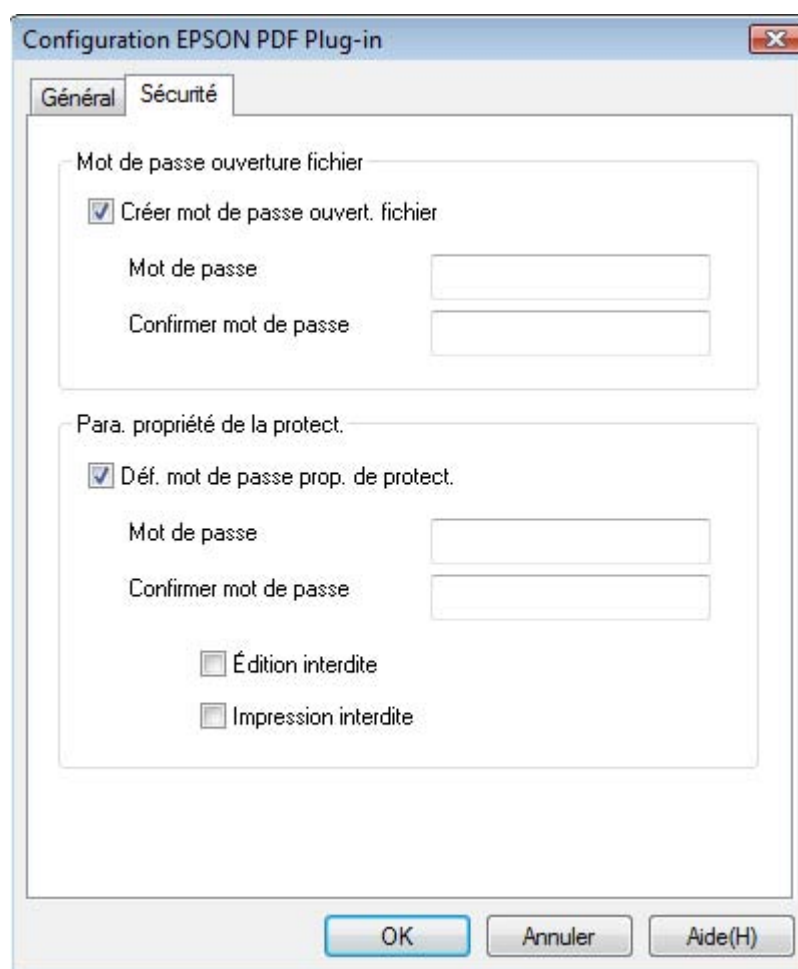

Pour définir le nombre maximal de pages pouvant être incluses dans un même fichier PDF, cliquez sur l'onglet **Classique**, cliquez sur **Sélect num création fichier** et ajustez le nombre.

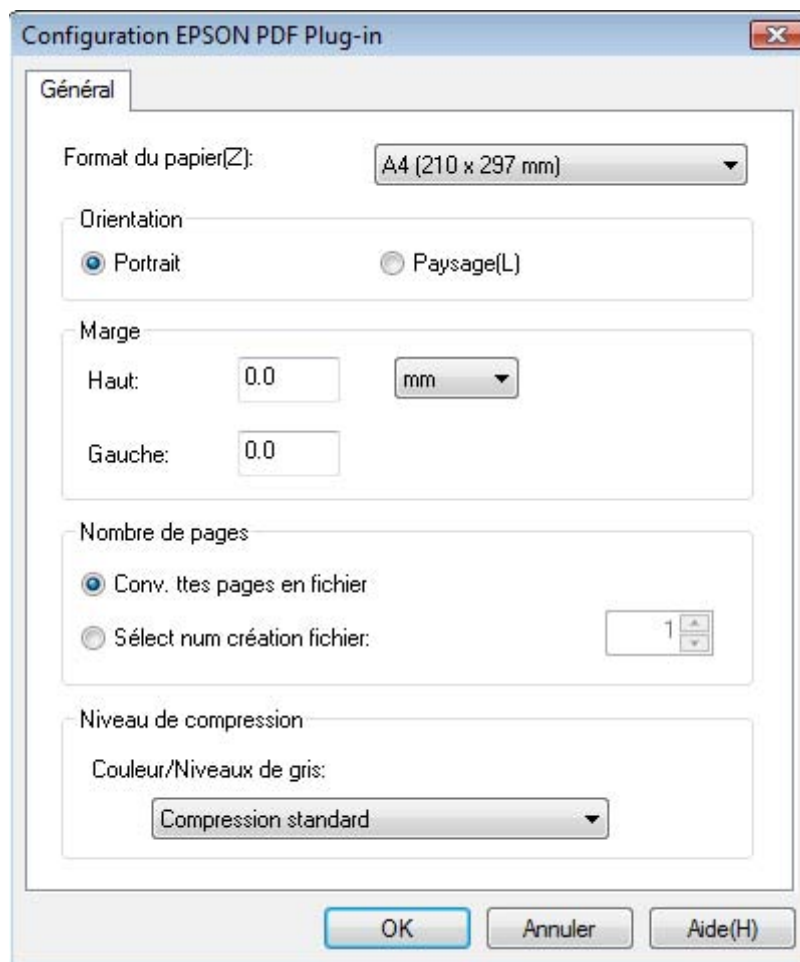

Reportez-vous à l'aide de Epson Scan pour plus de détails au sujet des autres paramètres de la fenêtre Configuration EPSON PDF Plug-in.

10. Sélectionnez les paramètres adaptés à votre document et cliquez sur **OK**. La fenêtre Enregistrement des fichiers apparaît de nouveau.

11. Définissez les autres paramètres d'enregistrement des fichiers souhaités et cliquez sur **OK**. Epson Scan procède à la numérisation du document et affiche la fenêtre suivante.

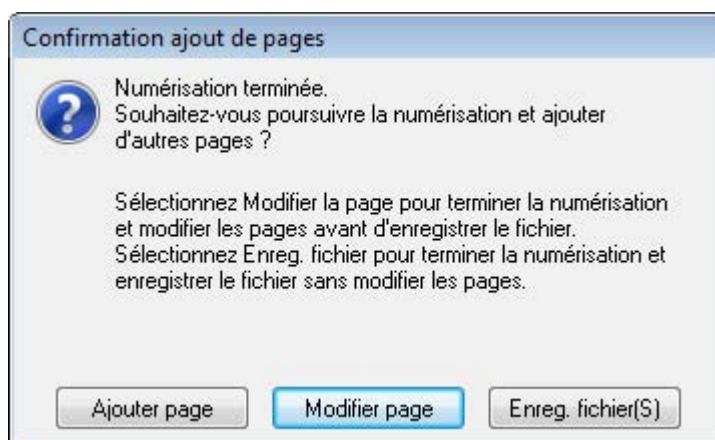

**Remarque :**

Si vous désactivez la case à cocher **Afficher boîte de dialogue Ajouter page après num** de la fenêtre **Enregistrement des fichiers**, cette fenêtre ne s'affiche pas et Epson Scan enregistre automatiquement votre document.

12. Sélectionnez une des options suivantes.



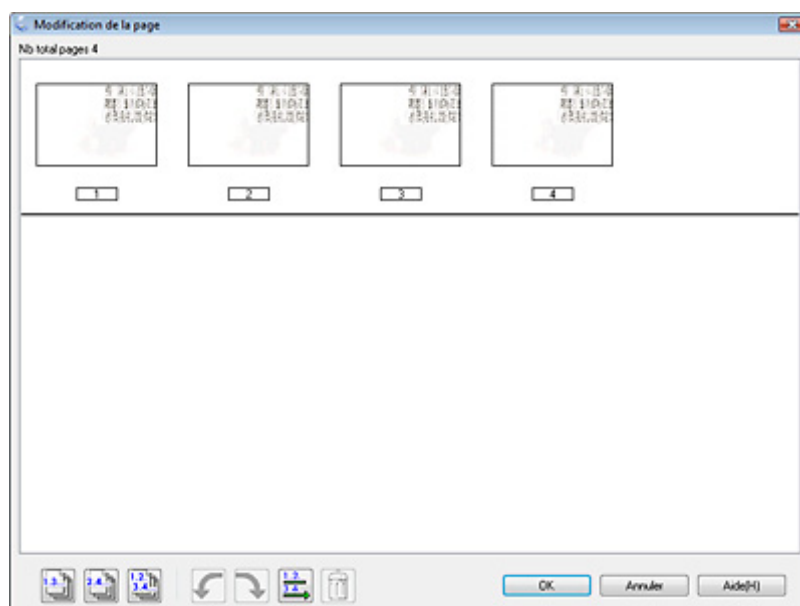

- Ajouter page** : cliquez sur ce bouton pour numériser la page suivante du document. Remplacez la première page du document placée sur la vitre d'exposition par la page suivante et cliquez sur **Numériser**. Répétez cette étape pour chaque page du document. Lorsque vous avez terminé, cliquez sur **Modifier page** et passez à l'étape 13.
- Modifier page** : cliquez sur ce bouton une fois toutes les pages nécessaires numérisées, vous pouvez alors modifier les pages numérisées avant de les enregistrer dans un fichier PDF. Passez ensuite à l'étape 13.
- Enreg. fichier** : cliquez sur ce bouton si vous souhaitez finaliser la numérisation et enregistrer les pages numérisées dans un fichier PDF sans les modifier. Passez ensuite à l'étape 15.



13. La fenêtre Modification de la page, qui contient des miniatures des différentes pages numérisées, s'affiche.



Utilisez les outils situés au bas de la fenêtre Modification de la page pour sélectionner, faire pivoter, réorganiser et supprimer des pages.

Si vous souhaitez insérer toutes les pages du document telles quelles dans vos fichiers PDF, cliquez sur l'icône de toutes les pages , puis passez à l'étape 14.

Si vous souhaitez faire pivoter les pages, cliquez sur les pages ou utilisez l'icône des pages impaires , des pages paires  ou de toutes les pages  pour sélectionner les pages, puis cliquez sur l'icône de rotation vers la gauche  ou de rotation vers la droite  pour les faire pivoter.

Si vous souhaitez supprimer des pages, cliquez sur les pages ou utilisez l'icône des pages impaires  ou des pages paires  pour sélectionner les pages, puis cliquez sur l'icône de suppression  pour les supprimer.

**Remarque :**

L'icône de suppression  n'est pas disponible lorsque toutes les pages sont sélectionnées.

Pour plus de détails au sujet des outils de la fenêtre Modification de la page, reportez-vous à l'aide de Epson Scan.

14. Une fois la modification des pages terminée, cliquez sur **OK**. Les pages sont enregistrées dans un fichier PDF sous Images, Mes images ou à l'emplacement sélectionné dans la fenêtre Enregistrement des fichiers et la fenêtre Mode loisirs s'affiche de nouveau.
15. Cliquez sur **Fermer** pour quitter Epson Scan.

## **Numérisation vers un fichier PDF en Mode professionnel**

1. Placez le document sur la vitre d'exposition. Pour obtenir des instructions, reportez-vous à la section « Mise en place de documents ou de photos » à la page 17.
2. Lancez Epson Scan à l'aide de la touche AutoScan  ou de l'icône Epson Scan. Pour obtenir des instructions, reportez-vous à la section « À l'aide de la touche AutoScan » à la page 21 ou « À l'aide de l'icône EPSON Scan » à la page 21.
3. Dans la fenêtre Mode professionnel, définissez les paramètres **Type de document**, **Source du document**, **Option d'Auto Exposition**, **Type d'image** et **Résolution**. Pour plus de détails, reportez-vous à la section « Numérisation en Mode professionnel » à la page 30.
4. Cliquez sur **Aperçu** pour afficher la ou les images en aperçu. La fenêtre Aperçu incluant votre ou vos images s'affiche. Pour obtenir des instructions, reportez-vous à la section « Affichage en aperçu et ajustement de la zone de numérisation » à la page 38.
5. Procédez aux autres ajustements nécessaires au niveau de l'image. Pour plus de détails, reportez-vous à la section « Ajustement des paramètres relatifs aux couleurs et à l'image » à la page 44.
6. Redimensionnez l'image à votre guise. Pour plus de détails, reportez-vous à la section « Sélection de la taille de numérisation » à la page 51.
7. Cliquez sur **Numériser**. La fenêtre Enregistrement des fichiers s'affiche.



- Sélectionnez **PDF** sous le paramètre Type. Les paramètres Format du papier, Orientation, Marge, Nombre de pages et Niveau de compression s'affichent en dessous.

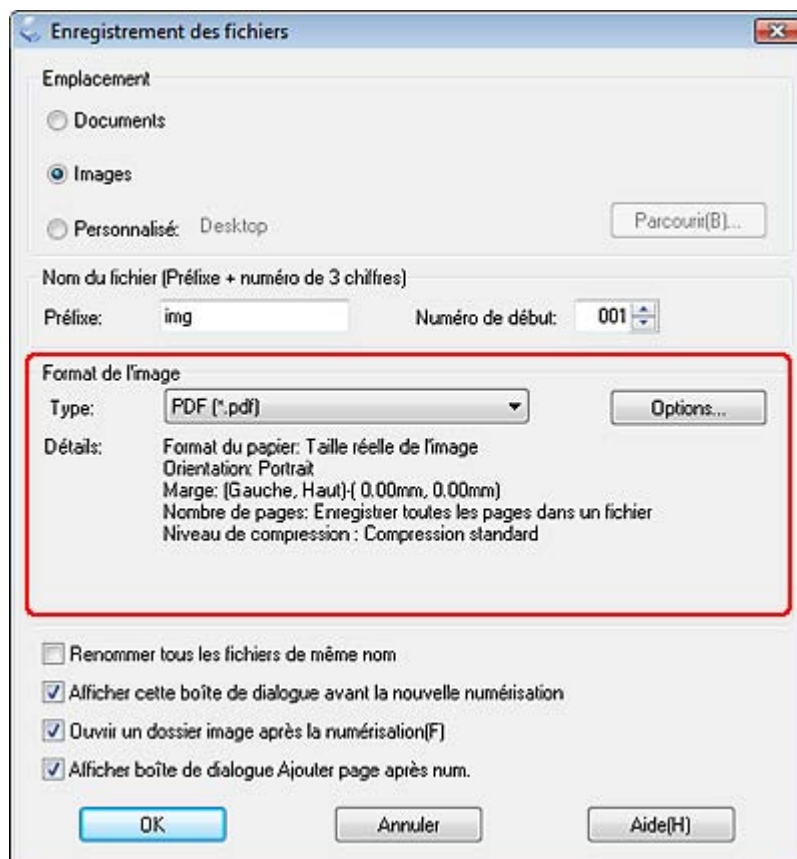

- Cliquez sur **Options**. La fenêtre Configuration EPSON PDF Plug-in apparaît.

Pour attribuer un mot de passe au fichier PDF, cliquez sur l'onglet **Sécurité** et définissez les paramètres du mot de passe.

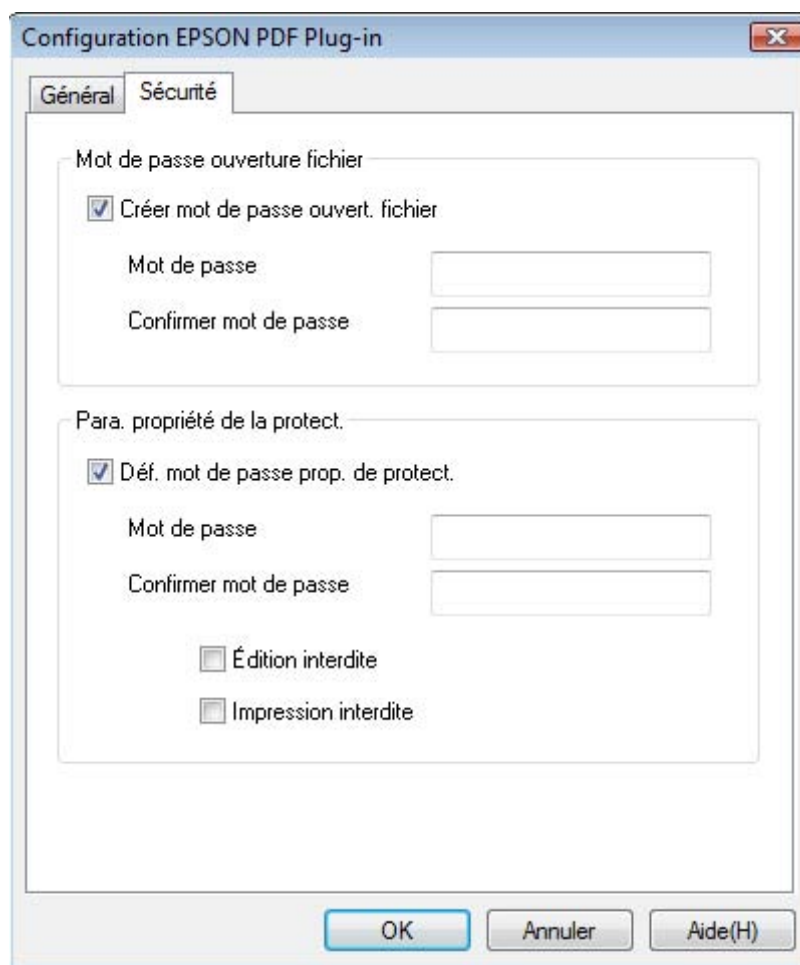

The image shows a Windows-style dialog box titled "Configuration EPSON PDF Plug-in". It has two tabs: "Général" and "Sécurité", with "Sécurité" selected. The dialog is divided into two main sections:

- Mot de passe ouverture fichier:** This section contains a checked checkbox labeled "Créer mot de passe ouvert. fichier". Below it are two text input fields: "Mot de passe" and "Confirmer mot de passe".
- Para. propriété de la protect.:** This section contains a checked checkbox labeled "Déf. mot de passe prop. de protect.". Below it are two text input fields: "Mot de passe" and "Confirmer mot de passe". At the bottom of this section are two unchecked checkboxes: "Édition interdite" and "Impression interdite".

At the bottom of the dialog box are three buttons: "OK", "Annuler", and "Aide(H)".

Pour définir le nombre maximal de pages pouvant être incluses dans un même fichier PDF, cliquez sur l'onglet **Classique**, cliquez sur **Sélect num création fichier** et ajustez le nombre.

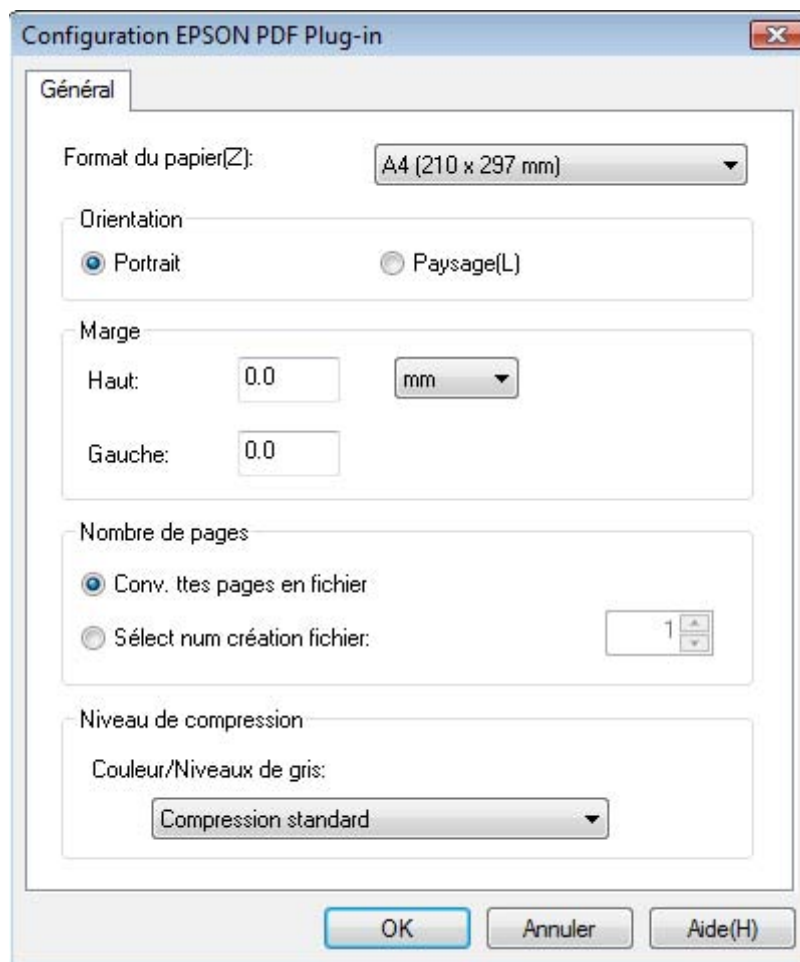

Reportez-vous à l'aide de Epson Scan pour plus de détails au sujet des autres paramètres de la fenêtre Configuration EPSON PDF Plug-in.

10. Sélectionnez les paramètres adaptés à votre document et cliquez sur **OK**. La fenêtre Enregistrement des fichiers apparaît de nouveau.

11. Définissez les autres paramètres d'enregistrement des fichiers souhaités et cliquez sur **OK**. Epson Scan procède à la numérisation du document original et affiche la fenêtre suivante.

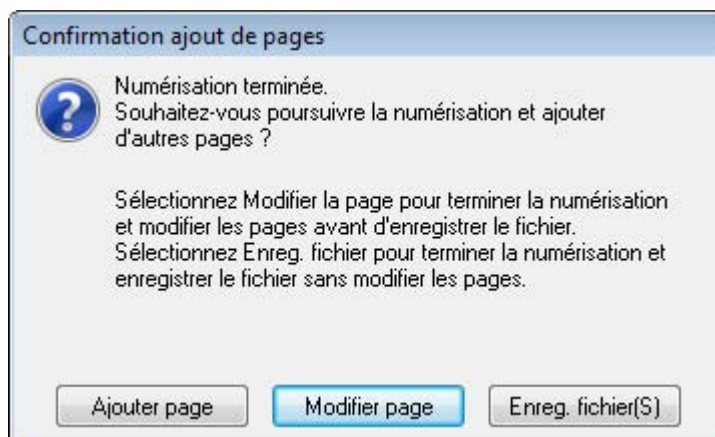

**Remarque :**

Si vous désactivez la case à cocher **Afficher boîte de dialogue Ajouter page après num** de la fenêtre **Enregistrement des fichiers**, cette fenêtre ne s'affiche pas et Epson Scan enregistre automatiquement votre document.

12. Sélectionnez une des options suivantes.



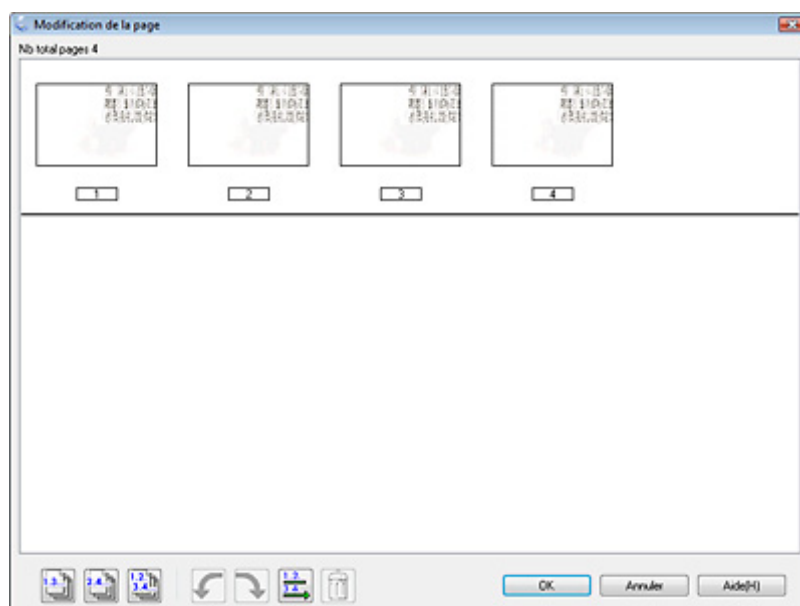

- Ajouter page** : cliquez sur ce bouton pour numériser la page suivante du document. Remplacez la première page du document placée sur la vitre d'exposition par la page suivante et cliquez sur **Numériser**. Lorsque vous avez terminé, cliquez sur le bouton **Modifier page** et passez à l'étape 13.
- Modifier page** : cliquez sur ce bouton une fois toutes les pages nécessaires numérisées, vous pouvez alors modifier les pages numérisées avant de les enregistrer dans un fichier PDF. Passez ensuite à l'étape 13.
- Enreg. fichier** : cliquez sur ce bouton si vous souhaitez finaliser la numérisation et enregistrer les pages numérisées dans un fichier PDF sans les modifier. Passez ensuite à l'étape 15.



13. La fenêtre Modification de la page, qui contient des miniatures des différentes pages numérisées, s'affiche.



Utilisez les outils situés au bas de la fenêtre Modification de la page pour sélectionner, faire pivoter, réorganiser et supprimer des pages.

Si vous souhaitez insérer toutes les pages du document telles quelles dans vos fichiers PDF, cliquez sur l'icône de toutes les pages , puis passez à l'étape 14.

Si vous souhaitez faire pivoter les pages, cliquez sur les pages ou utilisez l'icône des pages impaires , des pages paires  ou de toutes les pages  pour sélectionner les pages, puis cliquez sur l'icône de rotation vers la gauche  ou de rotation vers la droite  pour les faire pivoter.

Si vous souhaitez supprimer des pages, cliquez sur les pages ou utilisez l'icône des pages impaires  ou des pages paires  pour sélectionner les pages, puis cliquez sur l'icône de suppression  pour les supprimer.

**Remarque :**

L'icône de suppression  n'est pas disponible lorsque toutes les pages sont sélectionnées.

Pour plus de détails au sujet des outils de la fenêtre Modification de la page, reportez-vous à l'aide de Epson Scan.

14. Une fois la modification des pages terminée, cliquez sur **OK**. Les pages sont enregistrées dans un fichier PDF sous Images, Mes images ou à l'emplacement sélectionné dans la fenêtre Enregistrement des fichiers et la fenêtre Mode professionnel s'affiche de nouveau.
15. Cliquez sur **Fermer** pour quitter Epson Scan.

## ***Conversion de documents numérisés en texte modifiable***

Vous pouvez numériser un document et convertir le texte en données pouvant être modifiées dans un programme de traitement de texte. Ce processus est appelé la reconnaissance optique des caractères. Pour numériser et utiliser la reconnaissance optique des caractères, vous devez utiliser un programme de reconnaissance optique des caractères, tel que le programme ABBYY FineReader, fourni avec le scanner.

Les logiciels de reconnaissance optique des caractères ne peuvent pas reconnaître ou ont des difficultés à reconnaître les types de documents ou de textes suivants.

- Caractères manuscrits
- Copies de copies
- Télécopies
- Texte avec espacement des caractères ou interlignes serrés
- Texte en tableaux ou souligné
- Polices cursives, italiques ou de taille inférieure à 8 points

Reportez-vous à l'une des sections suivantes pour numériser et convertir le texte à l'aide de ABBYY FineReader.

**Mode bureautique** : « Conversion en texte modifiable en Mode bureautique » à la page 86

**Mode loisirs** : « Conversion en texte modifiable en Mode loisirs » à la page 88

**Mode professionnel** : « Conversion en texte modifiable en Mode professionnel » à la page 89

### ***Conversion en texte modifiable en Mode bureautique***

1. Placez le document sur la vitre d'exposition. Pour obtenir des instructions, reportez-vous à la section « Mise en place de documents ou de photos » à la page 17.
2. Pour lancer ABBYY FineReader, procédez d'une des manières suivantes.

**Windows** : sélectionnez l'icône du bouton Démarrer ou **Démarrer > Programmes** ou **Tous les programmes > ABBYY FineReader 6.0 Sprint > ABBYY FineReader 6.0 Sprint**.

**Mac OS X** : sélectionnez **Applications > ABBYY FineReader 5 Sprint Plus** et double-cliquez sur l'icône **Lancer FineReader 5 Sprint**.

3. Cliquez sur l'icône **Numériser&Lire** située dans la partie supérieure de la fenêtre. Epson Scan active le dernier mode utilisé.

**Remarque pour les utilisateurs de Mac OS X :**

*Si l'icône Numériser&Lire ne s'affiche pas, sélectionnez **Sélectionner le scanner** dans le menu Numériser&Lire, sélectionnez **EPSON GT-20000** et cliquez sur **OK**. Sélectionnez ensuite **Numériser&Lire** dans le menu Numériser&Lire pour lancer Epson Scan.*

4. Sélectionnez le paramètre **Mode bureautique**. Pour obtenir des instructions, reportez-vous à la section « Activation d'un autre mode de numérisation » à la page 24.
5. Sélectionnez **Couleur** ou **Noir & Blanc** pour le paramètre Type d'image.

**Remarque :**

*Si vous sélectionnez **Noir & Blanc**, vous pouvez également sélectionner un paramètre **Option image** comme indiqué ci-dessous.*

| Paramètre Option image       | Description   |
|------------------------------|---|
| Aucun                        | Aucun paramètre Option image n'est appliqué.  |
| Discrimination: Rouge        | La couleur rouge est atténuée au niveau de la numérisation.   |
| Discrimination: Vert         | La couleur verte est atténuée au niveau de la numérisation.   |
| Discrimination: Bleu         | La couleur bleue est atténuée au niveau de la numérisation.   |
| Accentuer la couleur : rouge | La couleur rouge est accentuée au niveau de la numérisation.  |
| Accentuer la couleur : vert  | La couleur verte est accentuée au niveau de la numérisation.  |
| Accentuer la couleur : bleu  | La couleur bleue est accentuée au niveau de la numérisation.  |
| Text Enhancement Technology  | Permet d'améliorer la précision lors de la numérisation par reconnaissance optique des caractères en supprimant l'arrière-plan du document de la numérisation. Ce paramètre est uniquement disponible lorsque le paramètre Type d'image est réglé sur Noir & Blanc. |

|                        |   |
|------------------------|---|
| Auto Area Segmentation | Permet d'augmenter la netteté des images en niveaux de gris et la précision de la reconnaissance du texte en séparant le texte des graphiques. Ce paramètre est uniquement disponible lorsque le paramètre Type d'image est réglé sur Noir & Blanc. |
|------------------------|---|

6. Sélectionnez **Vitre d'exposition** pour le paramètre Source du document.
7. Sélectionnez la taille du document original pour le paramètre Taille.
8. Sélectionnez **300** pour le paramètre Résolution.
9. Cliquez sur **Aperçu** pour afficher la ou les images en aperçu. La fenêtre Aperçu incluant votre ou vos images s'affiche. Pour obtenir des instructions, reportez-vous à la section « Affichage en aperçu et ajustement de la zone de numérisation » à la page 38.
10. Si nécessaire, modifiez la qualité de l'image. Pour obtenir des instructions, reportez-vous à la section « Ajustement des paramètres relatifs aux couleurs et à l'image » à la page 44.
11. Cliquez sur **Numériser**. Le document est numérisé, converti en texte pouvant être modifié et affiché dans la fenêtre de ABBYY FineReader.

**Remarque :**

*Si les caractères du texte ne sont pas reconnus de manière satisfaisante, vous pouvez améliorer la reconnaissance en activant la case à cocher **Optimisation du texte** ou en ajustant le paramètre **Seuil Noir/Blanc**. Pour obtenir des instructions, reportez-vous à la section « Ajustement des paramètres relatifs aux couleurs et à l'image » à la page 44.*

12. Procédez comme indiqué dans l'aide de ABBYY FineReader pour modifier et enregistrer le document.

## **Conversion en texte modifiable en Mode loisirs**

1. Placez le document sur la vitre d'exposition. Pour obtenir des instructions, reportez-vous à la section « Mise en place de documents ou de photos » à la page 17.
2. Pour lancer ABBYY FineReader, procédez d'une des manières suivantes.

**Windows :** sélectionnez l'icône du bouton Démarrer ou **Démarrer > Programmes ou Tous les programmes > ABBYY FineReader 6.0 Sprint > ABBYY FineReader 6.0 Sprint**.

**Mac OS X :** sélectionnez **Applications > ABBYY FineReader 5 Sprint Plus** et double-cliquez sur l'icône **Lancer FineReader 5 Sprint**.



3. Cliquez sur l'icône **Numériser&Lire** située dans la partie supérieure de la fenêtre. Epson Scan active le dernier mode utilisé.

**Remarque pour les utilisateurs de Mac OS X :**

*Si l'icône Numériser&Lire ne s'affiche pas, sélectionnez **Sélectionner le scanner** dans le menu Numériser&Lire, sélectionnez **EPSON GT-20000** et cliquez sur **OK**. Sélectionnez ensuite **Numériser&Lire** dans le menu Numériser&Lire pour lancer Epson Scan.*

4. Sélectionnez le paramètre **Mode loisirs**. Pour obtenir des instructions, reportez-vous à la section « Activation d'un autre mode de numérisation » à la page 24.
5. Sélectionnez **Magazine, Journal** ou **Texte/Mode trait** pour le paramètre Type de document.
6. Sélectionnez **Noir & Blanc** ou **Couleur** pour le paramètre Type d'image.
7. Sélectionnez **Imprimante** ou **Personnalisé** pour le paramètre Destination.

**Remarque :**

*Si vous sélectionnez l'option **Personnalisé**, sélectionnez **300** pour le paramètre Résolution.*

8. Cliquez sur **Aperçu** pour afficher la ou les images en aperçu. La fenêtre Aperçu incluant votre ou vos images s'affiche. Pour obtenir des instructions, reportez-vous à la section « Affichage en aperçu et ajustement de la zone de numérisation » à la page 38.
9. Si nécessaire, modifiez la qualité de l'image. Pour obtenir des instructions, reportez-vous à la section « Ajustement des paramètres relatifs aux couleurs et à l'image » à la page 44.
10. Cliquez sur **Numériser**. Le document est numérisé, converti en texte pouvant être modifié et affiché dans la fenêtre de ABBYY FineReader.

**Remarque :**

*Si les caractères du texte ne sont pas reconnus de manière satisfaisante, vous pouvez améliorer la reconnaissance en activant la case à cocher **Optimisation du texte** ou en ajustant le paramètre **Seuil Noir/Blanc**. Pour obtenir des instructions, reportez-vous à la section « Ajustement des paramètres relatifs aux couleurs et à l'image » à la page 44.*

11. Procédez comme indiqué dans l'aide de ABBYY FineReader pour modifier et enregistrer le document.

## **Conversion en texte modifiable en Mode professionnel**

1. Placez le document sur la vitre d'exposition. Pour obtenir des instructions, reportez-vous à la section « Mise en place de documents ou de photos » à la page 17.
2. Pour lancer ABBYY FineReader, procédez d'une des manières suivantes.

**Windows** : sélectionnez l'icône du bouton Démarrer ou **Démarrer > Programmes** ou **Tous les programmes > ABBYY FineReader 6.0 Sprint > ABBYY FineReader 6.0 Sprint**.

**Mac OS X** : sélectionnez **Applications > ABBYY FineReader 5 Sprint Plus** et double-cliquez sur l'icône **Lancer FineReader 5 Sprint**.

3. Cliquez sur l'icône **Numériser&Lire** située dans la partie supérieure de la fenêtre. Epson Scan active le dernier mode utilisé.

**Remarque pour les utilisateurs de Mac OS X :**

*Si l'icône Numériser&Lire ne s'affiche pas, sélectionnez **Sélectionner le scanner** dans le menu Numériser&Lire, sélectionnez **EPSON GT-20000** et cliquez sur **OK**. Sélectionnez ensuite **Numériser&Lire** dans le menu Numériser&Lire pour lancer Epson Scan.*

4. Sélectionnez le paramètre **Mode professionnel**. Pour obtenir des instructions, reportez-vous à la section « Activation d'un autre mode de numérisation » à la page 24.
5. Sélectionnez **Opaque** pour le paramètre Type de document.
6. Sélectionnez **Vitre d'exposition** pour le paramètre Source du document.
7. Sélectionnez **Document** pour le paramètre Option d'Auto Exposition.
8. Sélectionnez **Noir & Blanc** ou **24-bits Couleur** pour le paramètre Type d'image.

**Remarque :**

*Si vous sélectionnez **Noir & Blanc**, vous pouvez également sélectionner un paramètre **Option image** comme indiqué ci-dessous. Pour accéder au paramètre, cliquez sur le bouton + (Windows) ou ► (Mac OS X), situé à côté du paramètre Type d'image.*

| Paramètre Option image       | Description  |
|------------------------------|--|
| Aucun                        | Aucun paramètre Option image n'est appliqué.                 |
| Discrimination: Rouge        | La couleur rouge est atténuée au niveau de la numérisation.  |
| Discrimination: Vert         | La couleur verte est atténuée au niveau de la numérisation.  |
| Discrimination: Bleu         | La couleur bleue est atténuée au niveau de la numérisation.  |
| Accentuer la couleur : rouge | La couleur rouge est accentuée au niveau de la numérisation. |
| Accentuer la couleur : vert  | La couleur verte est accentuée au niveau de la numérisation. |
| Accentuer la couleur : bleu  | La couleur bleue est accentuée au niveau de la numérisation. |

|                             |  |
|-----------------------------|--|
| Text Enhancement Technology | Permet d'améliorer la précision lors de la numérisation par reconnaissance optique des caractères en supprimant l'arrière-plan du document de la numérisation. Ce paramètre est uniquement disponible lorsque le Type d'image est défini sur Noir & Blanc. |
| Auto Area Segmentation      | Permet d'augmenter la netteté des images en niveaux de gris et la précision de la reconnaissance du texte en séparant le texte des graphiques. Ce paramètre est uniquement disponible lorsque le Type d'image est défini sur Noir & Blanc.                 |

9. Sélectionnez **300** pour le paramètre Résolution.
10. Cliquez sur **Aperçu** pour afficher la ou les images en aperçu. La fenêtre Aperçu incluant votre ou vos images s'affiche. Pour obtenir des instructions, reportez-vous à la section « Affichage en aperçu et ajustement de la zone de numérisation » à la page 38.
11. Si nécessaire, modifiez la qualité de l'image. Pour obtenir des instructions, reportez-vous à la section « Ajustement des paramètres relatifs aux couleurs et à l'image » à la page 44.
12. Cliquez sur **Numériser**. Le document est numérisé, converti en texte pouvant être modifié et affiché dans la fenêtre de ABBYY FineReader.

**Remarque :**

*Si les caractères du texte ne sont pas reconnus de manière satisfaisante, vous pouvez améliorer la reconnaissance en ajustant le paramètre **Seuil Noir/Blanc**. Pour obtenir des instructions, reportez-vous à la section « Ajustement des paramètres relatifs aux couleurs et à l'image » à la page 44.*

13. Procédez comme indiqué dans l'aide de ABBYY FineReader pour modifier et enregistrer le document.

---

## **Affectation d'un programme à la touche AutoScan**

Vous pouvez affecter la touche AutoScan  à tout programme Windows prenant en charge les événements du scanner, tel que Adobe Photoshop Elements. Si vous disposez d'un programme compatible, il apparaît dans la fenêtre de sélection.

Les étapes nécessaires dépendent de la version de Windows utilisée. Reportez-vous à la section suivante correspondant à la version de Windows utilisée.

## Affectation d'un programme sous Windows Vista

1. Cliquez sur l'icône du bouton Démarrer et sélectionnez **Panneau de configuration**.
2. Cliquez sur **Matériel et audio**, puis sur **Scanneurs et appareils photo**.
3. Cliquez sur l'icône du scanner utilisé et sélectionnez **Propriétés**.
4. Cliquez sur **Poursuivre** dans la fenêtre Contrôle de compte d'utilisateur.
5. Cliquez sur l'onglet **Événements**.

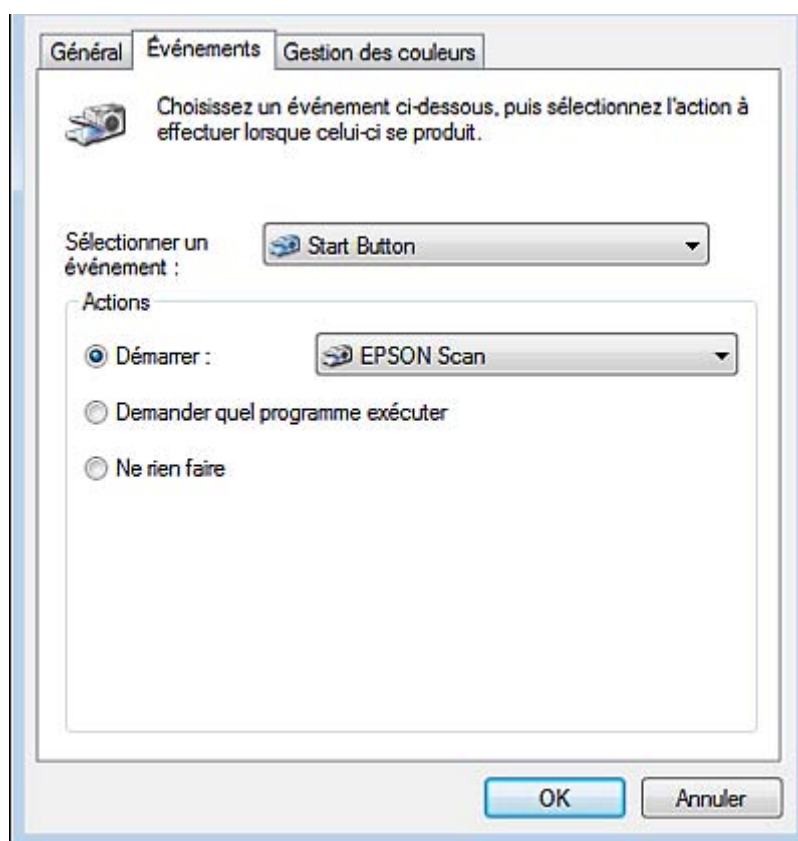

6. Dans la liste **Sélectionner un événement**, assurez-vous que l'option **Touche AutoScan** est sélectionnée.
7. Dans la liste **Démarrer**, sélectionnez le programme que vous souhaitez affecter. Seuls les programmes compatibles apparaissent dans la liste.

### **Remarque :**

*Si vous souhaitez avoir le choix entre plusieurs programmes lorsque vous appuyez sur la touche AutoScan , sélectionnez plutôt la case d'option **Demander quel programme exécuter**. Si vous ne souhaitez pas que l'activation de la touche entraîne l'ouverture d'un programme, sélectionnez plutôt la case d'option **Ne rien faire**.*

8. Cliquez sur **OK**.

## Affectation d'un programme sous Windows XP

1. Cliquez sur **Démarrer > Panneau de configuration > Imprimantes et autres périphériques > Scanneurs et appareils photo**.
2. Cliquez avec le bouton droit de la souris sur l'icône du scanner utilisé et sélectionnez **Propriétés**.
3. Cliquez sur l'onglet **Événements**.

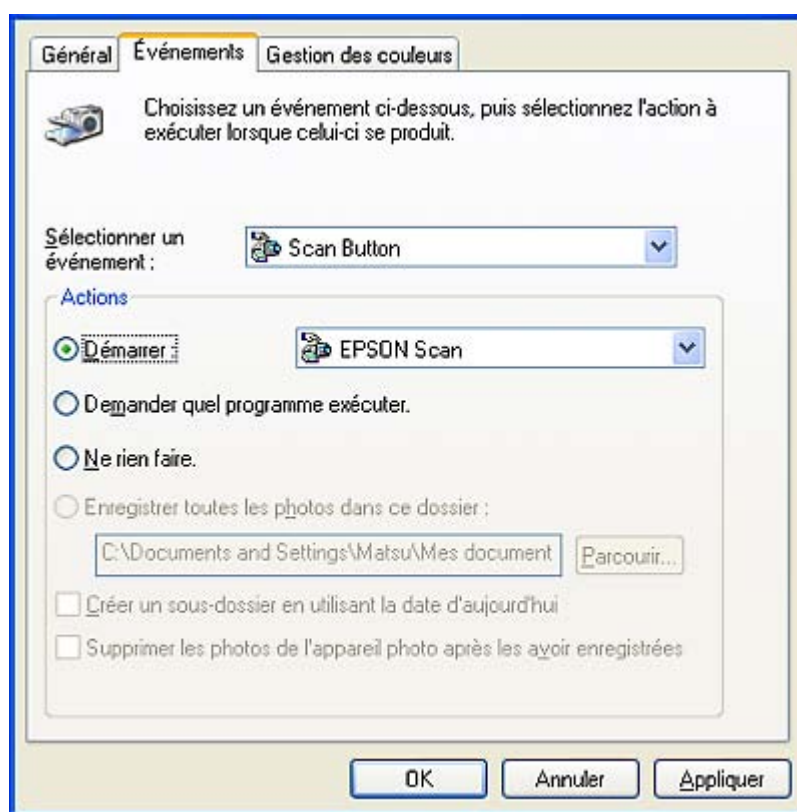

4. Dans la liste **Sélectionner un événement**, assurez-vous que l'option **Touche AutoScan** est sélectionnée.
5. Dans la liste **Démarrer**, sélectionnez le programme que vous souhaitez affecter. Seuls les programmes compatibles apparaissent dans la liste.

### Remarque :

Si vous souhaitez avoir le choix entre plusieurs programmes lorsque vous appuyez sur la touche AutoScan , sélectionnez plutôt la case d'option **Demander quel programme exécuter**. Si vous ne souhaitez pas que l'activation de la touche entraîne l'ouverture d'un programme, sélectionnez plutôt la case d'option **Ne rien faire**.

6. Cliquez sur **Appliquer**, puis sur **OK**.

## ***Affectation d'un programme sous Windows 2000***

1. Cliquez sur **Démarrer > Paramètres > Panneau de configuration**.
2. Double-cliquez sur l'icône **Scanneurs et appareils photo**.
3. Sélectionnez l'icône du scanner utilisé et cliquez sur **Propriétés**.
4. Cliquez sur l'onglet **Événements**.

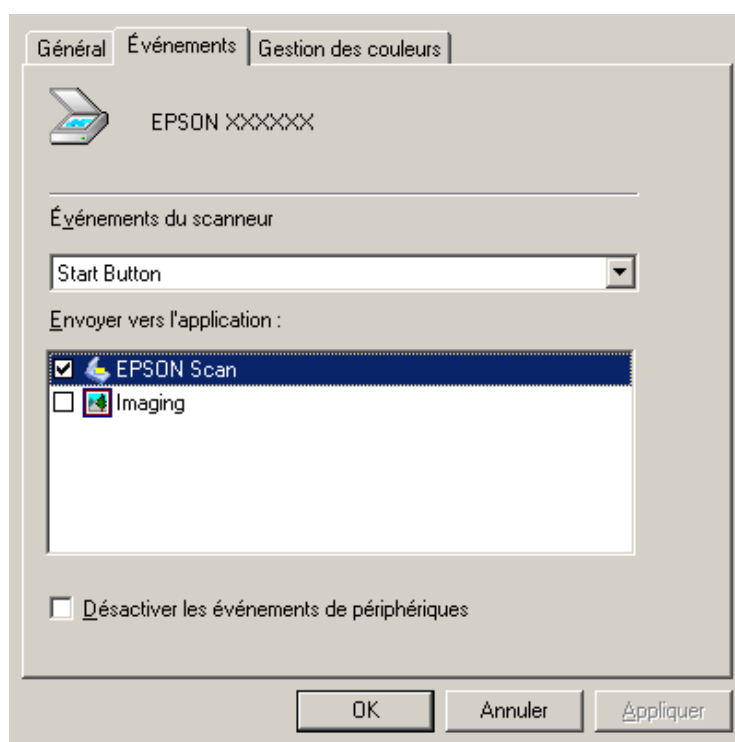

5. Dans la liste **Événements du scanner**, assurez-vous que l'option **Touche AutoScan** est sélectionnée.
6. Dans la liste **Envoyer vers l'application**, activez la case à cocher du programme que vous souhaitez affecter. Seuls les programmes compatibles apparaissent dans la liste.

### ***Remarque :***

*Si vous souhaitez avoir le choix entre plusieurs programmes lorsque vous appuyez sur la touche AutoScan , sélectionnez plusieurs programmes de la liste. Si vous ne souhaitez pas que l'activation de la touche entraîne l'ouverture d'un programme, activez plutôt la case à cocher **Désactiver les événements de périphériques**.*

7. Cliquez sur **Appliquer**, puis sur **OK**.

**Remarque :**

Redémarrez l'ordinateur avant d'utiliser la touche AutoScan  à laquelle un programme a été affecté.

## Chapitre 6

# Connexion du scanner à l'aide de l'interface SCSI (Windows uniquement)

## Configuration de l'interface SCSI

Vous pouvez également connecter le scanner et l'ordinateur à l'aide de l'interface SCSI. Vous devez installer une carte SCSI (à moins que votre ordinateur soit déjà équipé d'une telle carte), ainsi qu'un pilote SCSI. Installez la carte SCSI conformément aux instructions fournies.

### Limitations des interfaces :

Le scanner est équipé d'interfaces USB et SCSI intégrées. Si vous avez installé la carte Epson Network Image Express Card en option ou une carte spéciale pour un système de copie dans l'emplacement d'interface en option, votre scanner dispose d'une troisième interface. L'accès simultané à l'aide de ces différentes interfaces n'est cependant pas garanti.

### Remarque :

- Veillez à installer le logiciel de numérisation avant de connecter le scanner à votre ordinateur. Reportez-vous à la feuille Démarrez ici pour obtenir des instructions.*
- Vous devez installer le pilote SCSI normalement inclus avec Windows ou votre carte SCSI.*

Si votre ordinateur dispose déjà d'une carte SCSI, reportez-vous à la section « Définition du numéro d'identification SCSI » à la page 96.

## Définition du numéro d'identification SCSI

Le numéro d'identification SCSI par défaut du scanner est **2**.

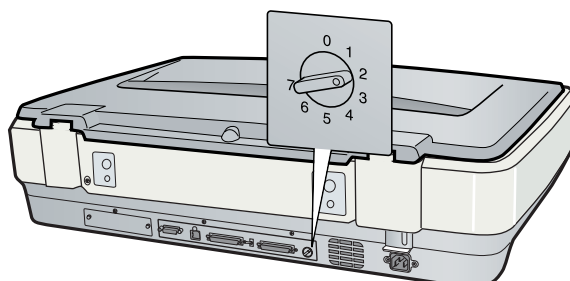



Si vous ajoutez le scanner à un système dans lequel un des périphériques SCSI dispose déjà du numéro d'identification SCSI **2**, sélectionnez un numéro d'identification non utilisé à l'aide du commutateur rotatif. Utilisez le tableau ci-dessous comme guide.

| Identifiant | Disponibilité               | Description                             |
|-------------|-----------------------------|---|
| 0, 1        | Non recommandé              | Généralement utilisé pour le disque dur |
| 2           | Disponible                  | Paramètre par défaut du scanner         |
| 3 - 6       | Disponible                  |   |
| 7           | Peut ne pas être disponible | Généralement utilisé pour la carte SCSI |



**Important :**

*Ne sélectionnez pas un numéro d'identification SCSI déjà attribué à un autre périphérique, faute de quoi l'ordinateur, le scanner et d'autres périphériques ne fonctionneront pas normalement.*

## Réglage du commutateur de terminaison

Le scanner dispose d'un terminateur intégré, qui permet aux périphériques SCSI de communiquer correctement les uns avec les autres. Il est possible que vous deviez modifier le paramètre du commutateur de terminaison en fonction de votre système informatique.

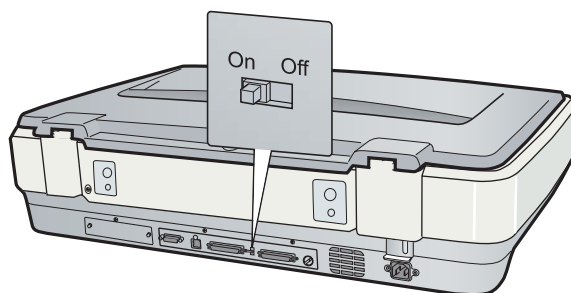

**Remarque :**

*N'utilisez pas de terminateur externe.*

Lorsque vous connectez le scanner à l'extrémité de la guirlande, placez le commutateur de terminaison sur **On**. Sinon, placez-le sur **Off**.

## Connexion du scanner

Procédez comme suit pour connecter le scanner à votre ordinateur ou à un autre périphérique SCSI.

### **Remarque :**

*L'association de connecteurs dont vous avez besoin au niveau du câble d'interface SCSI varie en fonction du fabricant du périphérique SCSI et de la carte d'interface SCSI utilisés.*

1. Assurez-vous que le scanner, l'ordinateur et tous les autres périphériques SCSI sont mis hors tension, faute de quoi ils risquent d'être endommagés.
2. Connectez une extrémité du câble d'interface à l'un des connecteurs SCSI du scanner jusqu'à ce que les verrous s'enclenchent des deux côtés.

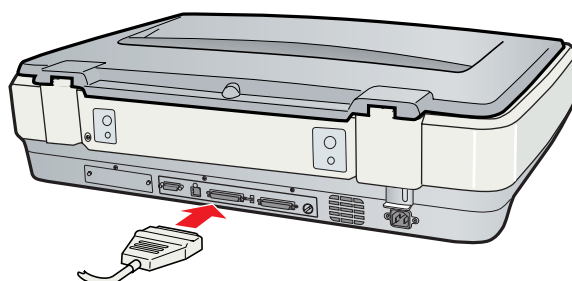

3. Connectez l'autre extrémité du câble au port SCSI de l'ordinateur ou d'un autre périphérique SCSI.
4. Branchez les cordons d'alimentation de l'ordinateur, du scanner et d'autres périphériques SCSI externes. Avant de mettre le système sous tension, veuillez à lire la section « Séquence de mise sous tension » à la page 98.

## Séquence de mise sous tension

Gardez les éléments suivants à l'esprit à chaque fois que vous mettez l'ordinateur et les périphériques SCSI, scanner inclus, sous tension. Veillez à commencer par mettre sous tension le périphérique SCSI situé à l'extrémité la plus éloignée de la guirlande, puis le deuxième, etc. pour terminer par votre ordinateur. Si vous tentez d'utiliser un périphérique SCSI qui a été mis sous tension après l'ordinateur, il est possible que le périphérique ou l'ordinateur ne fonctionne pas correctement.

## ***Séquence de mise hors tension***

Gardez les éléments suivants à l'esprit à chaque fois que vous mettez l'ordinateur et les périphériques SCSI, scanner inclus, hors tension.

- Lorsque vous ne souhaitez plus utiliser le système, commencez par mettre l'ordinateur hors tension, puis le scanner et les autres périphériques SCSI.
- Lors de l'utilisation de l'ordinateur, ne mettez pas les périphériques SCSI dont le terminateur est actif (**On**) hors tension.
- Ne mettez pas le scanner hors tension, puis de nouveau sous tension lorsque vous utilisez l'ordinateur, faute de quoi le scanner risque de ne pas fonctionner correctement.

## Chapitre 7

---

# **Utilisation de la carte Network Image Express Card en option**

---

## **À propos de la carte Network Image Express Card en option**

Epson Scan utilise la carte Epson Network Image Express Card (B80839\*) en option pour permettre le contrôle direct de l'ensemble des fonctions du scanner dans un environnement réseau.

Reportez-vous à la documentation fournie avec la carte Epson Network Image Express Card pour l'installer et la connecter au scanner.

Une fois la carte Epson Network Image Express Card configurée, reportez-vous à la section « Configuration des ordinateurs clients en vue de la numérisation réseau » à la page 100.

### **Limitations des interfaces :**

Le scanner est équipé d'interfaces USB et SCSI intégrées. Si vous avez installé la carte Epson Network Image Express Card en option ou une carte spéciale pour un système de copie dans l'emplacement d'interface en option, votre scanner dispose d'une troisième interface. L'accès simultané à l'aide de ces différentes interfaces n'est cependant pas garanti.

---

## **Configuration des ordinateurs clients en vue de la numérisation réseau**

Pour permettre la mise en réseau, vous devez installer une carte d'interface réseau et un pilote de carte d'interface réseau sur chaque ordinateur client du réseau. Pour obtenir des instructions, reportez-vous à la documentation fournie avec la carte.

Suivez ensuite les instructions de cette section pour configurer le protocole TCP/IP sur les ordinateurs clients.

## Installation du protocole TCP/IP

### Windows Vista

1. Cliquez sur l'icône du bouton Démarrer, cliquez avec le bouton droit de la souris sur **Réseau** et sélectionnez **Propriétés**.
2. Cliquez sur **Afficher l'état**.
3. Cliquez sur **Propriétés**.

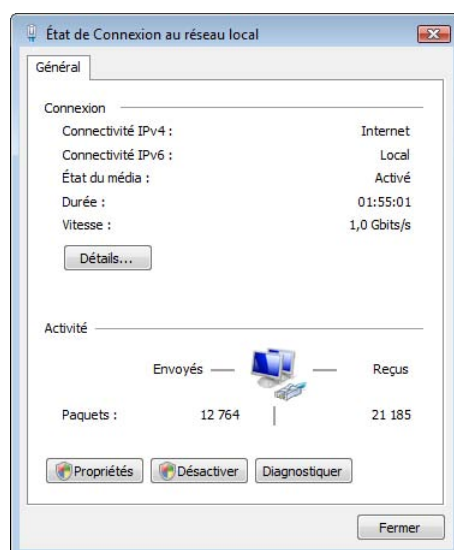

4. Cliquez sur **Poursuivre** dans la fenêtre Contrôle de compte d'utilisateur.

- Assurez-vous que la case à cocher **Protocole Internet version 4 (TCP/IPv4)** est sélectionnée dans la fenêtre Propriétés de Connexion au réseau local et cliquez sur **OK**. Reportez-vous ensuite à la section « Numérisation réseau » à la page 105.

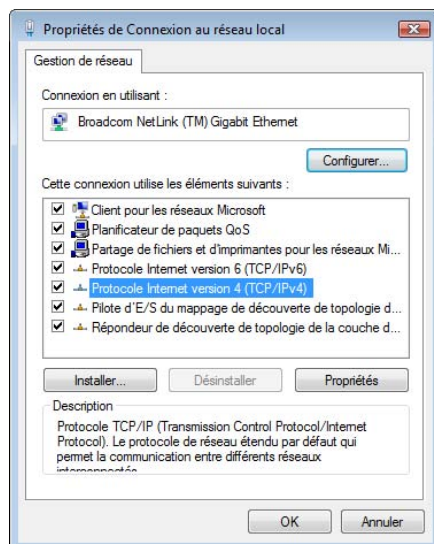

Si l'option **Protocole Internet version 4 (TCP/IPv4)** n'apparaît pas dans la liste, allez à l'étape 6.

- Cliquez sur **Installer**. La fenêtre Sélection du type de fonction réseau s'affiche.
- Sélectionnez **Protocole** dans la liste et cliquez sur **Ajouter**.

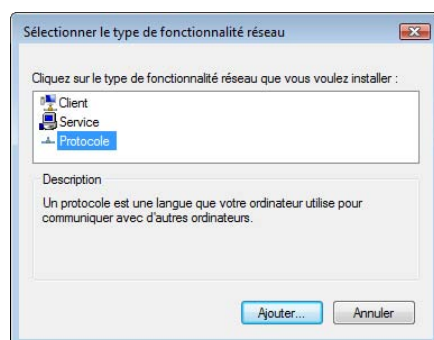

- Sélectionnez **Protocole Internet version 4 (TCP/IPv4)** et cliquez sur **OK**.
- Assurez-vous que la case à cocher **Protocole Internet version 4 (TCP/IPv4)** est activée et cliquez sur **OK**. Reportez-vous ensuite à la section « Numérisation réseau » à la page 105.

## Windows XP ou 2000

### Remarque :

Les captures d'écran de cette section sont extraits de Windows 2000. Les instructions sont cependant les mêmes sous Windows XP (sauf mention contraire).

#### 1. Windows XP :

Cliquez sur **Démarrer**, cliquez avec le bouton droit de la souris sur **Favoris réseau**, puis sélectionnez **Propriétés**.

#### Windows 2000 :

Cliquez avec le bouton droit de la souris sur l'icône **Favoris réseau** et sélectionnez **Propriétés**.

2. Double-cliquez sur **Connexion au réseau local**.

3. Cliquez sur **Propriétés**.

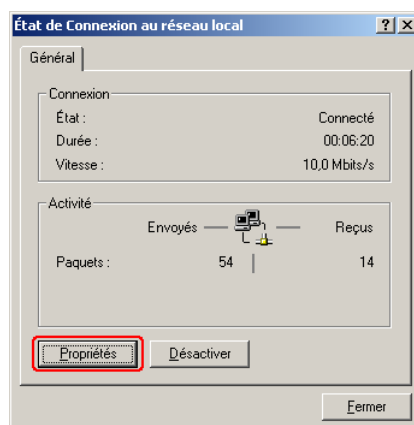

- Assurez-vous que la case à cocher **Protocole Internet (TCP/IP)** est sélectionnée dans la fenêtre Propriétés de Connexion au réseau local et cliquez sur **OK**. Reportez-vous ensuite à la section « Numérisation réseau » à la page 105.

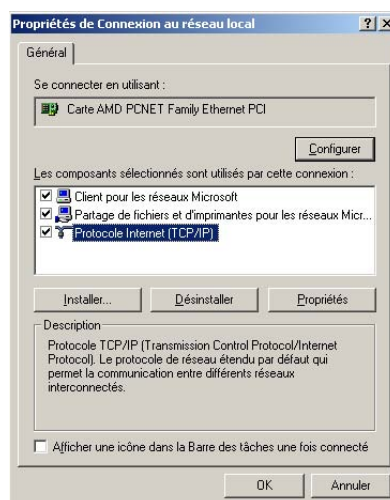

Si l'option **Protocole Internet (TCP/IP)** n'apparaît pas dans la liste, allez à l'étape 5.

- Cliquez sur **Installer**. La fenêtre Sélection du type de composant réseau s'affiche.
- Sélectionnez **Protocole** dans la liste et cliquez sur **Ajouter**.



- Sélectionnez **Protocole Internet (TCP/IP)** et cliquez sur **OK**.
- Assurez-vous que la case à cocher **Protocole Internet (TCP/IP)** est activée et cliquez sur **OK** ou sur **Fermer**. Reportez-vous ensuite à la section « Numérisation réseau » à la page 105.



---

## Numérisation réseau

### Lancement de Configuration Epson Scan

Assurez-vous que le scanner et la carte Network Image Express Card sont mis sous tension et fonctionnent correctement. Procédez ensuite comme suit pour activer la numérisation réseau à l'aide du programme Configuration Epson Scan.

**Remarque à l'attention des utilisateurs de Windows :**

- Sous Windows Vista, vous devez disposer d'un mot de passe et d'un compte d'administrateur si vous vous connectez en tant qu'utilisateur standard.
- Sous Windows XP, vous devez vous connecter à un compte d'administrateur d'ordinateur.
- Sous Windows 2000, vous devez vous connecter en tant qu'utilisateur disposant de droits d'administrateur (appartenant au groupe des administrateurs).

**Remarque à l'attention des utilisateurs de Mac OS X :**

- N'utilisez pas la fonction de changement rapide de compte utilisateur (Fast User Switching) avec le scanner.
  - Vous devez vous connecter à un compte d'administrateur d'ordinateur.
1. Obtenez l'adresse IP ou le nom d'hôte de la carte Network Image Express Card auprès de votre administrateur réseau.
  2. Lancez Configuration Epson Scan.

**Windows :**

Sélectionnez l'icône du bouton Démarrer ou **Démarrer > Tous les programmes ou Programmes > EPSON Scan > Configuration EPSON Scan.**

**Mac OS X :**

Double-cliquez sur l'icône **Configuration EPSON Scan** dans le dossier **Utilitaires**.

3. Sélectionnez le scanner utilisé dans la liste déroulante **Sélectionner un scanner**.

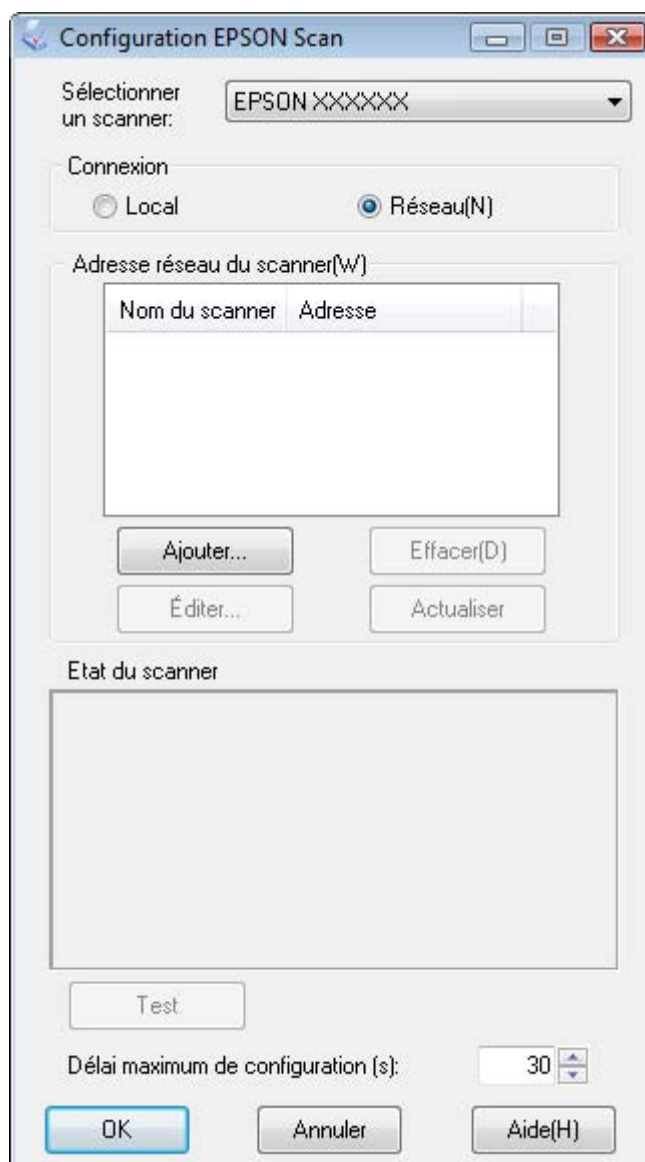

4. Sélectionnez **Réseau**, puis cliquez sur **Ajouter**.

5. Dans la fenêtre Ajouter, sélectionnez l'adresse IP de la carte Network Image Express Card sous Recherche d'adresses ou sélectionnez **Saisir adresse** et saisissez l'adresse. Cliquez ensuite sur **OK**.

Ajouter

Nom du scanner  
Scanner1

Recherche d'adresses

192.168.192.82 Réessayer

Arrêter(B)

Recherche ... Veuillez patienter.

Saisir adresse

(Utilisez cette option lorsque les adresses ne sont pas affichées ci-dessus.)

OK Annuler Aide(H)

- Dans la fenêtre Configuration Epson Scan, cliquez sur **Test** pour vérifier la connexion. Si tout fonctionne correctement, un message indiquant le succès de la connexion s'affiche dans la zone Etat du scanner.

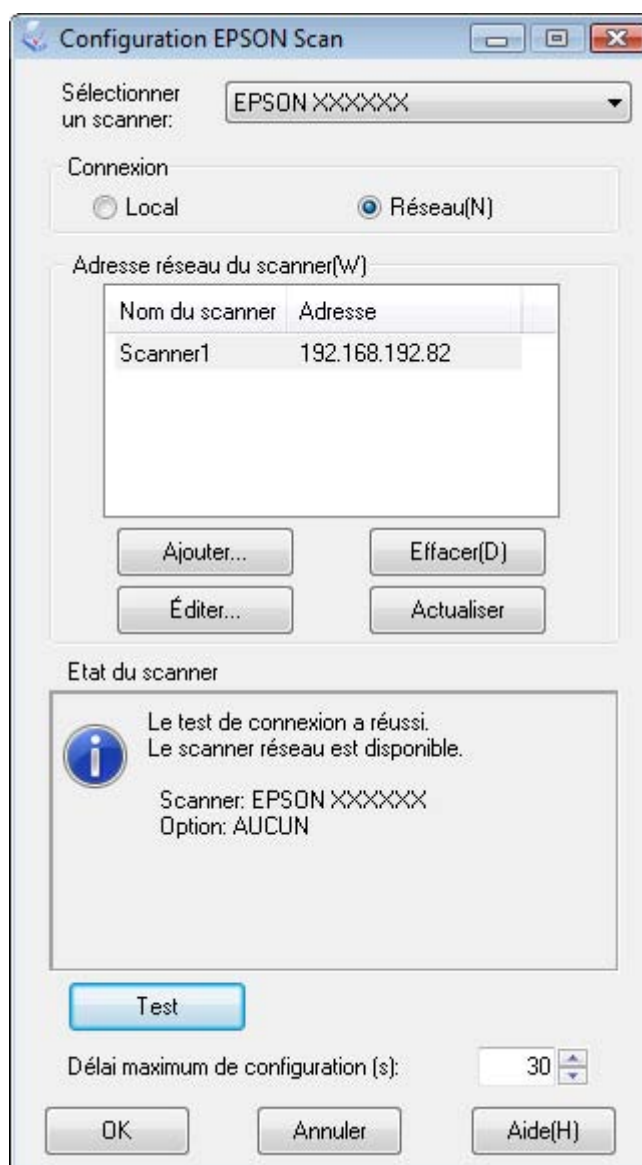

- Cliquez sur **OK** pour enregistrer les paramètres.

## Numérisation d'une image

**Remarque :**

*Vous devez définir l'adresse IP de la carte Network Image Express Card avant de procéder à la numérisation à l'aide de la carte. Pour obtenir des instructions, reportez-vous à la section « Lancement de Configuration Epson Scan » à la page 105.*

1. Mettez le scanner et l'ordinateur client sous tension.
2. Placez le ou les documents originaux sur la vitre d'exposition. Pour obtenir des instructions, reportez-vous à la section « Mise en place de documents ou de photos » à la page 17.
3. Lancez Epson Scan. Pour obtenir des instructions, reportez-vous à la section « Lancement de Epson Scan » à la page 21.
4. Sélectionnez le mode souhaité. Pour obtenir des instructions, reportez-vous à la section « Sélection d'un mode de Epson Scan » à la page 23.
5. Définissez les paramètres adaptés dans les fenêtres de Epson Scan. Reportez-vous à l'une des sections suivantes pour obtenir des instructions.

**Mode bureautique :** « Numérisation en Mode bureautique » à la page 25

**Mode loisirs :** « Numérisation en Mode loisirs » à la page 28

**Mode professionnel :** « Numérisation en Mode professionnel » à la page 30

6. Cliquez sur **Numériser** ou appuyez sur la touche AutoScan  du scanner.

**Remarque :**

*Dans un environnement réseau, la touche AutoScan  du scanner fonctionne de la même manière que le bouton **Numériser** de la fenêtre de Epson Scan.*

## Chapitre 8

# Utilisation du chargeur automatique de documents en option

## À propos du chargeur automatique de documents en option

Le chargeur automatique de documents (B81321\*) vous permet de charger automatiquement des documents de plusieurs pages (100 feuilles maximum) dans le scanner. Cette option est particulièrement utile dans le cadre de la reconnaissance optique des caractères et lorsque vous souhaitez créer rapidement une base de données d'images.

Reportez-vous à la section « Déballage du chargeur automatique de documents » à la page 110 pour obtenir des instructions relatives au déballage du chargeur automatique de documents.

## Déballage du chargeur automatique de documents

Assurez-vous que tous les éléments illustrés ci-dessous sont présents dans l'emballage. S'il manque un élément ou si une pièce a été endommagée, contactez immédiatement votre revendeur Epson. Reportez-vous à la section « Contact avec le service clientèle » à la page 148.

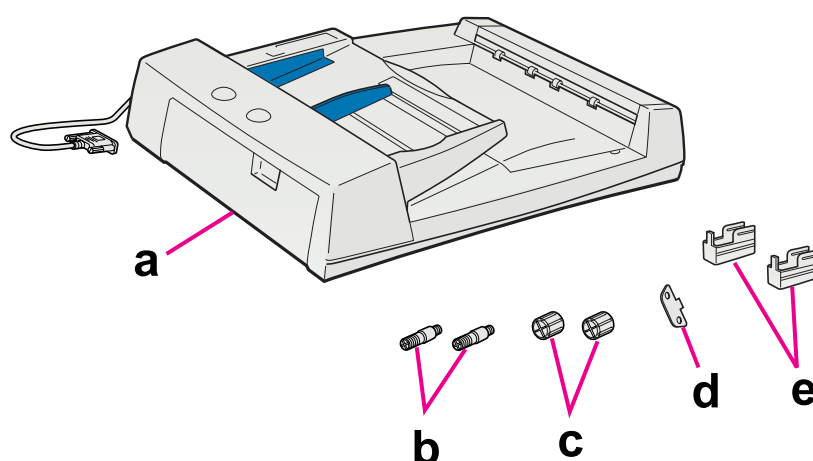

- a. Chargeur automatique de documents
- b. Vis d'installation (2)
- c. Boutons (2)
- d. Tournevis
- e. Pieds (2) du scanner GT- 20000

Reportez-vous à la section « Installation du chargeur automatique de documents » à la page 111 pour obtenir des instructions relatives à l'installation du chargeur automatique de documents.

---

## ***Installation du chargeur automatique de documents***

Lorsque vous souhaitez utiliser le chargeur automatique de documents, vous devez retirer le capot du scanner et installer le chargeur.



**Attention :**

*Le chargeur automatique de documents est lourd. Il est donc possible que vous ayez besoin de quelqu'un pour le soulever.*

**Remarque :**

*Le chargeur automatique de documents est volumineux, vous devez donc libérer suffisamment d'espace autour du scanner.*

1. Assurez-vous que le scanner est hors tension, puis débranchez le cordon d'alimentation.
2. Retirez le capot du scanner. Pour obtenir des instructions, reportez-vous à la section « Mise en place de documents épais ou de grande dimension » à la page 19.
3. Retirez le ruban adhésif et les autres matériaux d'emballage du chargeur automatique de documents.

- Fixez les deux plus petits pieds (les petits pieds disposent de rainures sur les côtés).

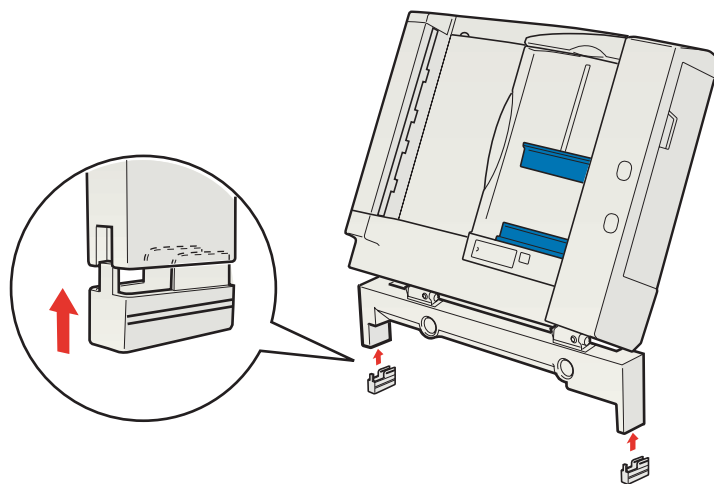

**Remarque :**

Lorsque vous retirez les pieds, tournez-les et procédez comme indiqué.

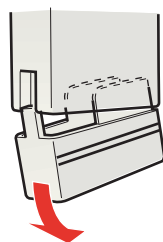

- Insérez les vis d'installation fournies avec le chargeur automatique de documents dans les orifices situés à l'arrière du scanner et fixez-les à l'aide du tournevis inclus.

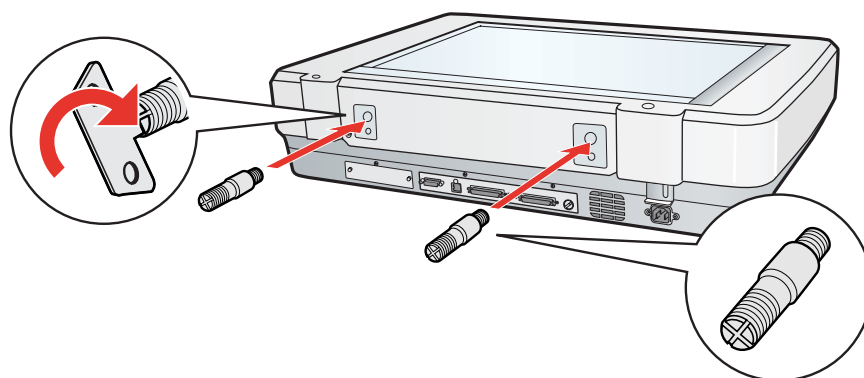



6. Alignez les vis d'installation sur les orifices du chargeur automatique de documents. Faites glisser les vis d'installation dans les orifices.

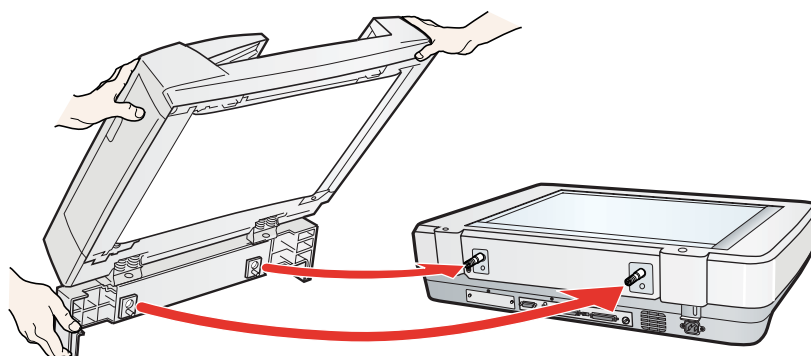

**Attention :**

*Le chargeur automatique de documents est lourd. Faites-vous aider lorsque vous le soulevez.*

7. Fixez les boutons aux extrémités des vis d'installation à l'aide du tournevis inclus.

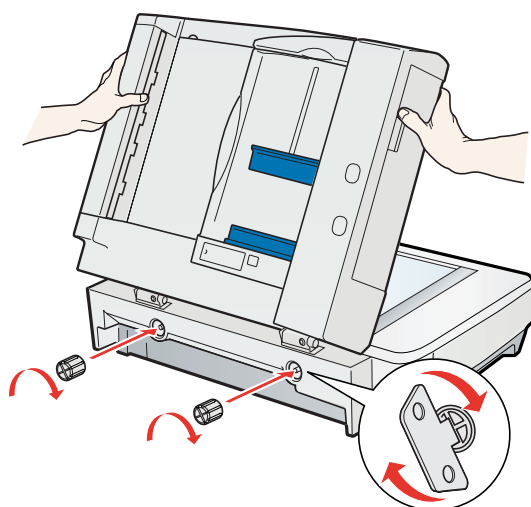

8. Connectez le câble du chargeur automatique de documents au connecteur du **chargeur automatique de documents** du scanner.

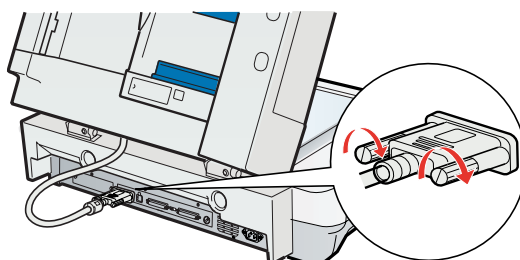

9. Fermez le chargeur automatique de documents.

10. Connectez le cordon d'alimentation au scanner et mettez le scanner sous tension.

Pour charger des documents dans le chargeur automatique de documents, reportez-vous à la section « Chargement de documents dans le chargeur automatique de documents » à la page 114.

## Chargement de documents dans le chargeur automatique de documents

### Caractéristiques des documents

Le tableau ci-dessous répertorie les tailles de papier qui peuvent être chargées dans le chargeur automatique de documents.

| Nom du papier | Dimensions                      | Sens de chargement dans le chargeur automatique de documents |
|---------------|---------------------------------|--|
| A3            | 297 × 420 mm (11,7 × 16,5")     | Portrait   |
| Ledger        | 279,4 × 431,8 mm (11 × 17")     | Portrait   |
| B4            | 257 × 364 mm (10,1 × 14,3")     | Portrait   |
| Legal         | 215,9 × 355,6 mm (8,5 × 14")    | Portrait   |
| A4            | 210 × 297 mm (8,3 × 11,7")      | Portrait/paysage   |
| Letter        | 215,9 × 279,4 mm (8,5 × 11")    | Portrait/paysage   |
| B5            | 182 × 257 mm (7,2 × 10,1")      | Portrait/paysage   |
| Executive     | 184,1 × 266,7 mm (7,25 × 10,5") | Portrait/paysage   |
| A5            | 148,5 × 210 mm (5,9 × 8,3")     | Portrait/paysage   |

Chargez uniquement des documents correspondant aux caractéristiques suivantes.

|                   |  |
|-------------------|--|
| Poids             | 50 à 127 g/m <sup>2</sup> (0,1 à 0,3 livre/m <sup>2</sup> )  |
| Type de papier    | Papier thermique ou bond de qualité supérieure   |
| Type d'impression | Documents imprimés avec des imprimantes matricielles, des imprimantes laser ou des télécopieurs<br>Ne chargez pas de documents imprimés à l'aide d'une imprimante à jet d'encre. |

Avant de charger les documents dans le chargeur automatique de documents, assurez-vous qu'ils répondent aux conditions suivantes.

- L'encre est sèche.
- Le document ne comporte ni trous, ni déchirures, ni plis.
- Le document ne comporte ni agrafes, ni trombones, ni autres objets fixés qui pourraient endommager le mécanisme d'alimentation.
- Le document ne comporte pas de plis situés à 5 mm (0,2 pouce) des bords.
- Le document ne comporte pas de découpes.
- Le document n'est pas un formulaire en liasse ou un document lié.
- Le document n'est pas carboné au verso.

## **Chargement de documents dans le chargeur automatique de documents**



### **Important :**

- N'insérez pas des photographies ou des illustrations originales de valeur dans le chargeur automatique de documents. Un mauvais entraînement risque de plier ou d'endommager l'original. Numérisez plutôt ces documents sur la vitre d'exposition.*
- Avant de charger des documents dans le chargeur automatique de documents, retirez les documents présents sur la vitre d'exposition et assurez-vous que la vitre n'est pas poussiéreuse.*
- Si vous devez numériser des documents ou photos à l'aide de la vitre d'exposition alors que le chargeur automatique de documents est installé, suivez les instructions de la section « Mise en place de documents sur la vitre d'exposition lorsque le chargeur automatique de documents est installé » à la page 117.*

1. Faites glisser le guide latéral droit du bac d'alimentation du chargeur automatique de documents complètement vers l'avant.

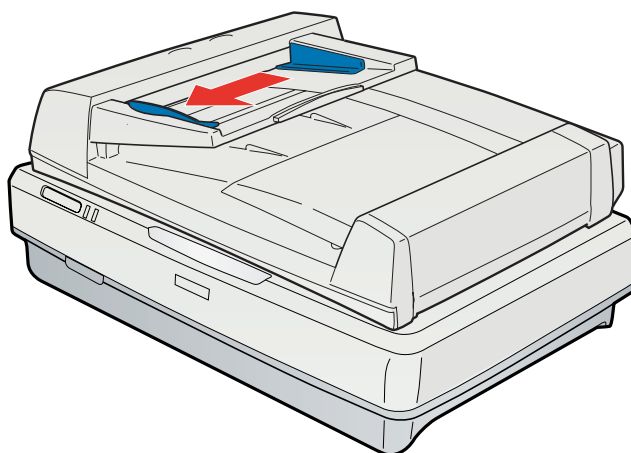

2. Placez la pile de papier (100 feuilles maximum) dans le bac d'alimentation en orientant le côté imprimé vers le haut et le bord inférieur vers le chargeur. Insérez le papier dans le chargeur jusqu'à ce que vous sentiez une résistance. Faites ensuite glisser le guide latéral contre le bord du papier.

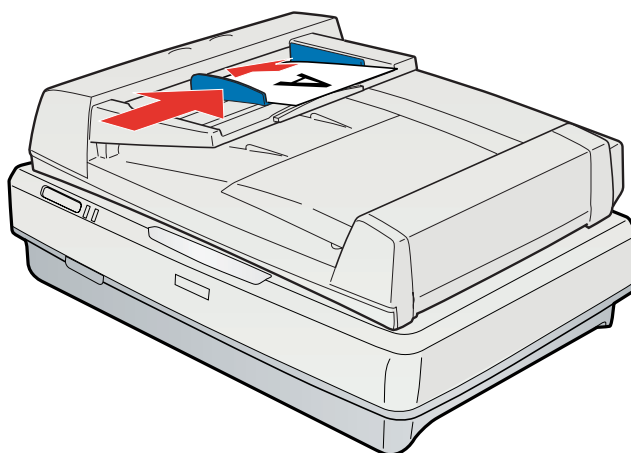

**Remarque :**

*Ne chargez pas des feuilles de différentes tailles.*

Pour numériser des documents à l'aide du chargeur automatique de documents, reportez-vous à la section « Numérisation à l'aide du chargeur automatique de documents » à la page 118.

## Mise en place de documents sur la vitre d'exposition lorsque le chargeur automatique de documents est installé

**Important :**

Ne placez pas d'objets lourds sur la vitre d'exposition et n'appuyez pas trop fort sur la vitre.

1. Ouvrez le chargeur automatique de documents.

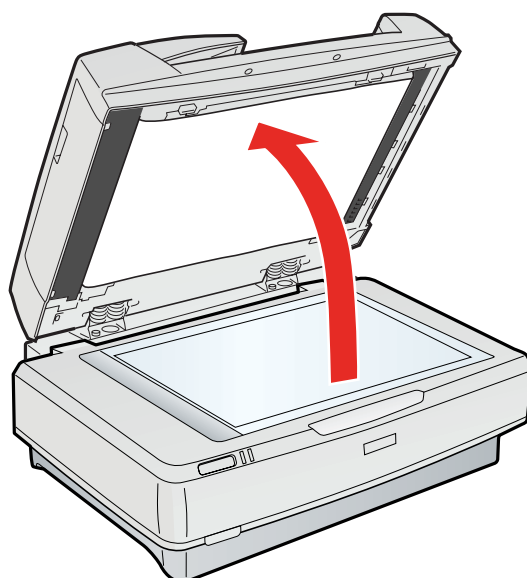

2. Placez le document ou la photo face à numériser orientée vers la vitre d'exposition. Assurez-vous que le coin supérieur gauche du document ou de la photo se trouve dans le coin du scanner, à côté du repère en forme de flèche.

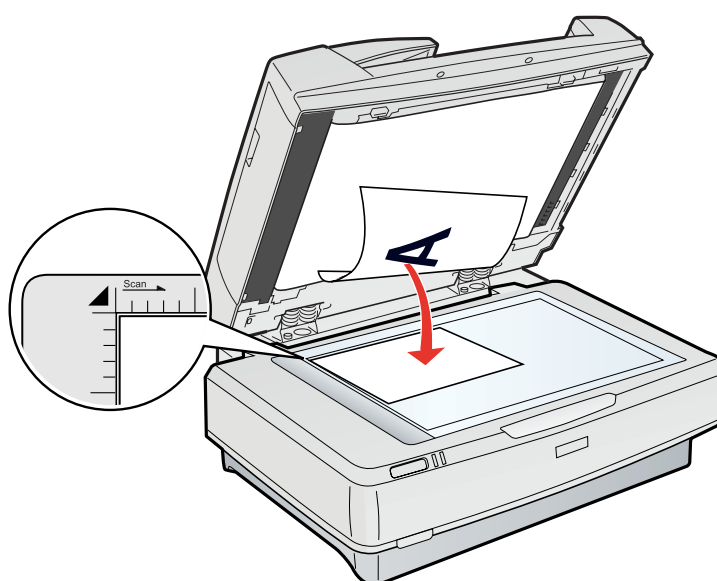

3. Fermez le chargeur automatique de documents.

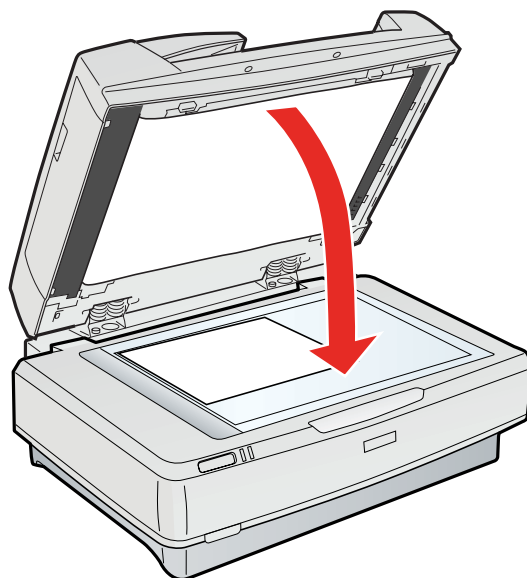

**Remarque :**

*L'ouverture du chargeur automatique de documents alors qu'une opération de numérisation est en cours entraîne une erreur au niveau de l'option et peut générer une erreur d'entraînement du papier.*

Reportez-vous à l'une des sections suivantes pour numériser les documents à l'aide de la vitre d'exposition lorsque le chargeur automatique de documents est installé.

**Mode bureautique :** « Numérisation en Mode bureautique » à la page 25

**Mode loisirs :** « Numérisation en Mode loisirs » à la page 28

**Mode professionnel :** « Numérisation en Mode professionnel » à la page 30

---

## **Numérisation à l'aide du chargeur automatique de documents**

Reportez-vous à l'une des sections suivantes pour obtenir des instructions relatives à la numérisation à l'aide du chargeur automatique de documents.

**Mode bureautique :** « Numérisation en Mode bureautique à l'aide du chargeur automatique de documents » à la page 119

**Mode professionnel :** « Numérisation en Mode professionnel à l'aide du chargeur automatique de documents » à la page 121

**Remarque :**

L'option *Mode loisirs* n'est pas disponible lors de la numérisation à l'aide du chargeur automatique de documents. Sélectionnez le paramètre *Mode bureautique* ou *Mode professionnel*. Pour obtenir des instructions, reportez-vous à la section « Activation d'un autre mode de numérisation » à la page 24.

## Numérisation en Mode bureautique à l'aide du chargeur automatique de documents

1. Chargez les documents dans le chargeur automatique de documents. Pour obtenir des instructions, reportez-vous à la section « Chargement de documents dans le chargeur automatique de documents » à la page 114.
2. Lancez Epson Scan. Pour obtenir des instructions, reportez-vous à la section « Lancement de Epson Scan » à la page 21.
3. Sélectionnez **Mode bureautique** dans la liste Mode. Pour obtenir des instructions, reportez-vous à la section « Activation d'un autre mode de numérisation » à la page 24.
4. Sélectionnez **Couleur**, **Niveaux de gris** ou **Noir & Blanc** pour le paramètre Type d'image.

**Remarque :**

Si vous sélectionnez **Niveaux de gris** ou **Noir & Blanc**, vous pouvez également sélectionner un paramètre **Option image** comme indiqué ci-dessous.

| Paramètre Option image       | Description  |
|------------------------------|--|
| Aucun                        | Aucun paramètre Option image n'est appliqué.                 |
| Discrimination: Rouge        | La couleur rouge est atténuée au niveau de la numérisation.  |
| Discrimination: Vert         | La couleur verte est atténuée au niveau de la numérisation.  |
| Discrimination: Bleu         | La couleur bleue est atténuée au niveau de la numérisation.  |
| Accentuer la couleur : rouge | La couleur rouge est accentuée au niveau de la numérisation. |
| Accentuer la couleur : vert  | La couleur verte est accentuée au niveau de la numérisation. |
| Accentuer la couleur : bleu  | La couleur bleue est accentuée au niveau de la numérisation. |

|                             |   |
|-----------------------------|---|
| Text Enhancement Technology | Permet d'améliorer la précision lors de la numérisation par reconnaissance optique des caractères en supprimant l'arrière-plan du document de la numérisation. Ce paramètre est uniquement disponible lorsque le paramètre Type d'image est réglé sur Noir & Blanc. |
| Auto Area Segmentation      | Permet d'augmenter la netteté des images en niveaux de gris et la précision de la reconnaissance du texte en séparant le texte des graphiques. Ce paramètre est uniquement disponible lorsque le paramètre Type d'image est réglé sur Noir & Blanc.                 |

5. Sélectionnez une des options suivantes pour le paramètre Source du document.
  - Chargeur - simple** : sélectionnez cette option lorsque vous utilisez le chargeur automatique de documents pour charger les documents et ne numérisez qu'un côté des pages.
  - Chargeur - double** : sélectionnez cette option lorsque vous utilisez le chargeur automatique de documents pour charger les documents et numérisez des deux côtés des pages.
  - Détection automatique** : cette option détecte automatiquement l'emplacement du document.
6. Sélectionnez la taille du document original pour le paramètre Taille.
7. Cliquez sur la flèche pour ouvrir la liste **Résolution** et sélectionnez une résolution adaptée à votre document original. Pour obtenir des instructions, reportez-vous à la section « Sélection de la résolution de numérisation » à la page 36.
8. Cliquez sur **Aperçu** pour afficher la ou les images en aperçu. La fenêtre Aperçu incluant votre ou vos images s'affiche.
9. Si nécessaire, vous pouvez tracer une zone de cadrage (une ligne délimitant la zone de numérisation) autour de la partie de la page du document que vous souhaitez numériser dans la fenêtre Aperçu. Pour obtenir des instructions, reportez-vous à la section « Création d'une zone de cadrage sur une image affichée en aperçu » à la page 42.
10. Modifiez les paramètres Ajustement de l'image nécessaires. Pour plus de détails, reportez-vous à la section « Ajustement des paramètres relatifs aux couleurs et à l'image » à la page 44.



11. Placez les pages éjectées sur le reste des pages.

12. Cliquez sur **Numériser**.

Ce qui suit dépend du mode de lancement de la numérisation. Pour obtenir des instructions, reportez-vous à la section « Fin de la numérisation » à la page 55.

Si vous rencontrez des problèmes lors de la numérisation à l'aide du chargeur automatique de documents, reportez-vous à la section « Problèmes au niveau du chargeur automatique de documents en option » à la page 131.

## ***Numérisation en Mode professionnel à l'aide du chargeur automatique de documents***

1. Chargez les documents dans le chargeur automatique de documents. Pour obtenir des instructions, reportez-vous à la section « Chargement de documents dans le chargeur automatique de documents » à la page 114.
2. Lancez Epson Scan. Pour obtenir des instructions, reportez-vous à la section « Lancement de Epson Scan » à la page 21.
3. Sélectionnez **Mode professionnel** dans la liste Mode. Pour obtenir des instructions, reportez-vous à la section « Activation d'un autre mode de numérisation » à la page 24.
4. Cliquez sur la flèche pour ouvrir la liste **Type de document** et sélectionnez **Opaque**.
5. Sélectionnez une des options suivantes pour le paramètre Source du document.
  - Chargeur - simple** : sélectionnez cette option lorsque vous utilisez le chargeur automatique de documents pour charger les documents et ne numérisez qu'un côté des pages.
  - Chargeur - double** : sélectionnez cette option lorsque vous utilisez le chargeur automatique de documents pour charger les documents et numérisez des deux côtés des pages.
6. Cliquez sur la flèche pour ouvrir la liste **Option d'Auto Exposition** et sélectionnez **Document**.
7. Cliquez sur la flèche pour ouvrir la liste **Type d'image** et sélectionnez le type de l'image numérisée.

| Paramètre Type d'image | Type d'image numérisé   |
|------------------------|---|
| 24-bits Couleur        | Photo couleur   |
| Lissage des couleurs   | Schémas colorés, tels que des diagrammes ou des graphiques              |
| 8-bits Gris            | Photo en noir et blanc incluant quelques nuances de gris                |
| Demi-ton               | Photos ou dessins ombrés  |
| Noir & Blanc           | Document contenant du texte et/ou un dessin au trait imprimé(s) en noir |

**Remarque :**

- Si vous sélectionnez **Demi-ton**, vous pouvez également sélectionner le paramètre **Motif**. Pour accéder au paramètre, cliquez sur le bouton + (Windows) ou ► (Mac OS X), situé à côté du paramètre Type d'image. Pour plus de détails au sujet du réglage du paramètre, reportez-vous à l'aide de Epson Scan.
- Si vous sélectionnez **8-bits Gris** ou **Noir & Blanc**, vous pouvez également sélectionner un paramètre **Option image** comme indiqué ci-dessous. Pour accéder au paramètre, cliquez sur le bouton + (Windows) ou ► (Mac OS X), situé à côté du paramètre Type d'image.

| Paramètre Option image       | Description  |
|------------------------------|--|
| Aucun                        | Aucun paramètre Option image n'est appliqué.   |
| Discrimination: Rouge        | La couleur rouge est atténuée au niveau de la numérisation.  |
| Discrimination: Vert         | La couleur verte est atténuée au niveau de la numérisation.  |
| Discrimination: Bleu         | La couleur bleue est atténuée au niveau de la numérisation.  |
| Accentuer la couleur : rouge | La couleur rouge est accentuée au niveau de la numérisation.   |
| Accentuer la couleur : vert  | La couleur verte est accentuée au niveau de la numérisation.   |
| Accentuer la couleur : bleu  | La couleur bleue est accentuée au niveau de la numérisation.   |
| Text Enhancement Technology  | Permet d'améliorer la précision lors de la numérisation par reconnaissance optique des caractères en supprimant l'arrière-plan du document de la numérisation. Ce paramètre est uniquement disponible lorsque le Type d'image est défini sur Noir & Blanc. |

|                        |  |
|------------------------|--|
| Auto Area Segmentation | Permet d'augmenter la netteté des images en niveaux de gris et la précision de la reconnaissance du texte en séparant le texte des graphiques. Ce paramètre est uniquement disponible lorsque le Type d'image est défini sur Noir & Blanc. |
|------------------------|--|

8. Cliquez sur la flèche pour ouvrir la liste **Résolution** et sélectionnez une résolution adaptée à votre ou vos documents originaux. Pour obtenir des instructions, reportez-vous à la section « Sélection de la résolution de numérisation » à la page 36.
9. Cliquez sur **Aperçu** pour afficher la ou les images en aperçu. La fenêtre Aperçu incluant votre ou vos images s'affiche. Reportez-vous à la section « Affichage en aperçu et ajustement de la zone de numérisation » à la page 38 pour obtenir des instructions en ce qui concerne les paramètres de la fenêtre Aperçu.
10. Si nécessaire, modifiez la qualité de l'image. Pour obtenir des instructions, reportez-vous à la section « Ajustement des paramètres relatifs aux couleurs et à l'image » à la page 44.
11. Cliquez sur la flèche pour ouvrir la liste **Taille cible** et sélectionnez la taille souhaitée pour votre ou vos images numérisées (si nécessaire). Vous pouvez numériser les images conformément à leur taille d'origine. Vous pouvez également les agrandir ou les réduire en sélectionnant un paramètre Taille cible. Pour obtenir des instructions, reportez-vous à la section « Sélection de la taille de numérisation » à la page 51.
12. Placez les pages éjectées sur le reste des pages.
13. Cliquez sur **Numériser**.

Ce qui suit dépend du mode de lancement de la numérisation. Pour obtenir des instructions, reportez-vous à la section « Fin de la numérisation » à la page 55.

Si vous rencontrez des problèmes lors de la numérisation à l'aide du chargeur automatique de documents, reportez-vous à la section « Problèmes au niveau du chargeur automatique de documents en option » à la page 131.

## Chapitre 9

### Entretien

---

#### Nettoyage du scanner

---

Pour bénéficier du meilleur fonctionnement possible de votre scanner, nettoyez-le régulièrement en suivant la procédure suivante.



**Important :**

- N'appuyez pas trop fort sur la surface de la vitre d'exposition.*
- Veillez à ne pas rayer ou endommager la surface de la vitre d'exposition. N'utilisez jamais de brosse dure ou abrasive pour la nettoyer. Une vitre d'exposition endommagée peut nuire à la qualité de la numérisation.*
- N'utilisez jamais d'alcool, de diluant ou de solvant corrosif pour nettoyer le scanner. Ces produits chimiques peuvent endommager les composants du scanner et le boîtier.*
- Veillez à ne pas renverser de liquide sur le mécanisme du scanner ou sur les composants électroniques afin de ne pas risquer de les endommager de manière irréversible.*
- Ne vaporisez pas de lubrifiants dans le scanner.*
- N'ouvrez jamais le boîtier du scanner.*

1. Mettez le scanner hors tension.
2. Débranchez le cordon d'alimentation du scanner.
3. Nettoyez l'extérieur du boîtier avec un chiffon humecté d'un mélange de détergent doux et d'eau.
4. Si la surface de la vitre d'exposition est sale, nettoyez-la avec un chiffon doux et sec. Si la surface de la vitre est tachée de graisse ou d'un autre produit difficile à éliminer, utilisez une petite quantité de produit de nettoyage pour vitres appliquée sur un chiffon doux. Essayez bien tout le liquide qui pourrait subsister.



**Important :**

*Ne vaporisez pas le produit de nettoyage pour vitres directement sur la vitre d'exposition.*

Veillez à ce que la poussière ne s'accumule pas la surface de la vitre d'exposition. La poussière peut produire des taches sur vos images numérisées.

---

## Remplacement de la lampe du scanner

La luminosité de la lampe du scanner diminue avec le temps. Si la lampe se casse ou devient trop faible pour pouvoir fonctionner normalement, le scanner cesse de fonctionner et les voyants Prêt et Erreur clignotent rapidement. L'ensemble de la lampe doit alors être remplacé par un professionnel. Pour plus de détails, veuillez contacter votre revendeur. Reportez-vous à la section « Contact avec le service clientèle » à la page 148.

**Important :**

*N'ouvrez jamais le boîtier du scanner. Si vous estimez que des réparations ou des réglages sont nécessaires, consultez votre revendeur.*

---

## Transport du scanner

Avant de transporter le scanner sur de longues distances ou de le ranger pendant une période de temps prolongée, vous devez placer le chariot du scanner en position initiale de manière à éviter toute détérioration.

1. Assurez-vous que le chariot du scanner est en position initiale (sur le côté gauche). Si le chariot n'est pas en position initiale, mettez le scanner sous tension et attendez que le chariot se place en position initiale.
2. Mettez le scanner hors tension et débranchez le cordon d'alimentation.
3. Abaissez le verrou de transport en position verrouillée.
4. Déconnectez tous les câbles du scanner.
5. Fixez les matériaux d'emballage fournis avec le scanner, puis remballiez le scanner dans son carton d'origine ou dans un carton adapté aux dimensions du scanner.

## Chapitre 10

### Dépannage

#### Problèmes au niveau du scanner

##### Voyants d'erreur

Lorsqu'une erreur survient, le scanner cesse de fonctionner et les voyants Erreur et Prêt indiquent le type d'erreur.

| Voyant Erreur (rouge) | Voyant Prêt (vert) | Signification   |
|-----------------------|--------------------|---|
| Allumé                | Allumé             | Le scanner a reçu des commandes incorrectes de la part du logiciel de numérisation.<br>Lorsque cette erreur survient, procédez de nouveau à la numérisation du document. Le fonctionnement normal du scanner est rétabli lorsque ce dernier reçoit des commandes correctes. Il ne vous est normalement pas nécessaire de réinitialiser le scanner lorsqu'une erreur de ce type survient.  |
| Clignotant            | Éteint             | La procédure de communication est incorrecte ou a expiré (lors de l'utilisation de l'interface SCSI).<br>Lorsque cette erreur survient, mettez le scanner hors tension, puis de nouveau sous tension pour le réinitialiser.<br>Si vous utilisez l'interface SCSI, commencez par mettre l'ordinateur hors tension. Veillez ensuite à suivre la séquence de mise sous tension SCSI adaptée. Pour obtenir des instructions, reportez-vous à la section « Séquence de mise sous tension » à la page 98. |

|            |            |  |
|------------|------------|--|
| Clignotant | Clignotant | <p>Une erreur s'est produite.</p> <ul style="list-style-type: none"> <li><input type="checkbox"/> Assurez-vous que le scanner est correctement connecté à l'ordinateur. Reportez-vous à la feuille Démarrez ici pour obtenir des instructions relatives à la connexion du scanner à l'ordinateur.</li> <li><input type="checkbox"/> Assurez-vous que le logiciel de numérisation est entièrement installé. Reportez-vous à la feuille Démarrez ici pour obtenir des instructions relatives à l'installation du logiciel de numérisation.</li> <li><input type="checkbox"/> Du papier est coincé dans le chargeur automatique de documents en option. Retirez le papier coincé dans le chargeur automatique de documents. Reportez-vous à la section « Du papier est coincé dans le chargeur automatique de documents » à la page 132.</li> <li><input type="checkbox"/> Mettez le scanner hors tension, puis de nouveau sous tension. Si les voyants Erreur et Prêt clignotent toujours, il est possible que le scanner présente une anomalie de fonctionnement ou que la lampe du scanner nécessite un remplacement. Pour plus de détails, reportez-vous à la section « Contact avec le service clientèle » à la page 148.</li> </ul> |
| Éteint     | Allumé     | <p>Le scanner est prêt à numériser.</p> <p>Si le chargeur automatique de documents en option est installé, cela indique un problème au niveau du chargeur (chargeur vide ou capot ouvert, par exemple).</p> <p>Vérifiez le chargeur automatique de documents et corrigez la cause du problème.</p>   |

### ***Le scanner ne se met pas sous tension***

- Assurez-vous que le cordon d'alimentation du scanner est fermement connecté au scanner et à une prise électrique en état de marche.
- Assurez-vous que la prise électrique fonctionne. Si nécessaire, branchez un autre appareil électrique et mettez-le sous tension pour vous assurer que la prise fonctionne.

### ***Le scanner ne se met pas hors tension***

Assurez-vous que le logiciel de numérisation n'est pas en cours d'exécution.

### ***Vous ne parvenez pas à lancer Epson Scan***

- Vérifiez que le scanner est sous tension.

- Mettez le scanner et l'ordinateur hors tension et vérifiez la connexion du câble d'interface entre l'ordinateur et le scanner afin de vous assurer qu'elle est fermement établie.
- Utilisez le câble USB fourni avec le scanner ou indiqué dans la section « Interface USB » à la page 161.

**Remarque :**

*Dans certains pays, aucun câble USB n'est fourni avec le scanner.*

- Connectez le scanner directement au port USB de l'ordinateur ou via un seul concentrateur USB. Il est possible que le scanner ne fonctionne pas correctement s'il est relié à l'ordinateur par le biais de plusieurs concentrateurs USB.
- Vérifiez que l'ordinateur prend en charge la norme USB. Pour obtenir des instructions, reportez-vous à la section « Vérification de la prise en charge de la norme USB par Windows » à la page 129.
- Si vous utilisez un programme compatible TWAIN, tel que Adobe Photoshop Elements, assurez-vous que le scanner sélectionné pour le paramètre Scanner ou Source est correct.
- Si vous avez procédé à la mise à niveau du système d'exploitation de votre ordinateur, vous devez réinstaller Epson Scan. Désinstallez Epson Scan comme indiqué dans la section « Désinstallation du logiciel de numérisation » à la page 142, puis réinstallez l'application comme indiqué dans la feuille Démarrez ici.

**Pour Windows uniquement :**

- Assurez-vous que le terminateur et l'identifiant SCSI du scanner sont correctement définis. Reportez-vous à la section « Configuration de l'interface SCSI » à la page 96 pour plus de détails au sujet de la définition de ces paramètres. Si votre ordinateur est équipé d'autres cartes d'extension, veillez à ce que leurs paramètres d'interruption n'interfèrent pas avec la carte SCSI. Pour plus de détails, reportez-vous à la documentation de l'ordinateur.
- Assurez-vous que le câble SCSI répond aux exigences de la carte SCSI. Reportez-vous à la documentation fournie avec la carte d'interface.
- Assurez-vous que la carte d'interface SCSI est correctement installée.
- Sélectionnez un numéro d'identification SCSI du scanner qui n'est pas utilisé par un autre périphérique SCSI.
- Vérifiez la séquence de connexion SCSI et assurez-vous que le commutateur de terminaison du périphérique situé à l'extrémité de la guirlande est correctement défini.



- ❑ Dans la fenêtre Gestionnaire de périphériques, assurez-vous que le nom du scanner s'affiche sous Périphériques d'image sans point d'interrogation (?) ou point d'exclamation (!). Si le nom du scanner est accompagné d'un point d'interrogation ou d'un point d'exclamation ou apparaît en tant que périphérique inconnu, désinstallez Epson Scan comme indiqué dans la section « Désinstallation du logiciel de numérisation » à la page 142, puis réinstallez l'application comme indiqué dans la feuille Démarrez ici.

### ***Vérification de la prise en charge de la norme USB par Windows***

1. Procédez d'une des manières suivantes.

**Windows Vista** : cliquez sur l'icône du bouton Démarrer et sélectionnez **Panneau de configuration**.

**Windows XP** : cliquez sur **Démarrer** et sélectionnez **Panneau de configuration**.

**Windows 2000** : cliquez sur **Démarrer**, pointez vers **Paramètres** et sélectionnez **Panneau de configuration**.

2. Cliquez sur **Système et maintenance** et sur **Système** (Windows Vista) ou double-cliquez sur l'icône **Système** (Windows XP et 2000).

3. Procédez d'une des manières suivantes.

**Windows Vista** : cliquez sur **Gestionnaire de périphériques**, puis sur **Poursuivre** dans la fenêtre Contrôle de compte d'utilisateur.

**Windows XP et 2000** : cliquez sur l'onglet **Matériel**, puis sur **Gestionnaire de périphériques**.

- Faites défiler l'écran vers le bas et double-cliquez sur **Contrôleurs de bus USB**.

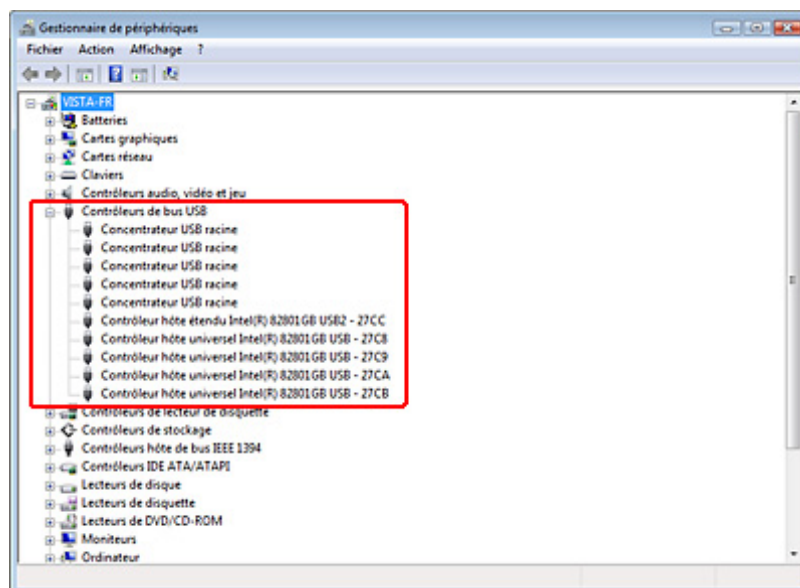

Si un **Contrôleur hôte universel USB** et un **Concentrateur USB racine** figurent dans la liste, Windows prend en charge la norme USB.

- Procédez de nouveau à la numérisation. Si le scanner n'est toujours pas reconnu, demandez l'aide de votre revendeur ou d'un représentant qualifié du service clientèle. Reportez-vous à la section « Contact avec le service clientèle » à la page 148.

### ***Le bouton AutoScan ne lance pas le programme correct***

- Assurez-vous que Epson Scan est correctement installé.
- Windows Vista et XP** : cliquez sur l'onglet **Événements** de la fenêtre Propriétés du scanner et assurez-vous que l'option **Ne rien faire** n'est pas sélectionnée. Assurez-vous également que l'option **Touche AutoScan** est sélectionnée dans la zone de liste Sélectionner un événement et que l'option **Démarrer ce programme** est sélectionnée. Pour plus de détails, reportez-vous à la section « Affectation d'un programme à la touche AutoScan » à la page 91.
- Windows 2000** : Cliquez sur l'onglet **Événements** de la fenêtre Propriétés du scanner et assurez-vous que la case à cocher **Désactiver les événements de périphériques** n'est pas activée. Assurez-vous également que l'option **Touche AutoScan** est sélectionnée dans la liste Événements scanner et que l'application souhaitée est sélectionnée dans la liste Envoyer vers l'application. Pour plus de détails, reportez-vous à la section « Affectation d'un programme à la touche AutoScan » à la page 91.

- ❑ **Mac OS X** : veillez à vous connecter en tant qu'utilisateur ayant installé le logiciel de numérisation. Les autres utilisateurs doivent d'abord lancer Epson Scanner Monitor dans le dossier Applications, puis appuyez sur la touche AutoScan  pour procéder à la numérisation.

---

## ***Problèmes au niveau du chargeur automatique de documents en option***

### ***Vous ne pouvez pas numériser à l'aide du chargeur automatique de documents***

- ❑ Assurez-vous que le mode sélectionné dans Epson Scan est le **Mode bureautique** ou le **Mode professionnel**. Pour obtenir des instructions, reportez-vous à la section « Activation d'un autre mode de numérisation » à la page 24.
- ❑ Assurez-vous que l'option **Détection automatique** (Mode bureautique uniquement), **Chargeur - simple** ou **Chargeur - double** est sélectionnée pour le paramètre Source du document dans Epson Scan. Pour obtenir des instructions, reportez-vous à la section « Numérisation en Mode bureautique à l'aide du chargeur automatique de documents » à la page 119 ou « Numérisation en Mode professionnel à l'aide du chargeur automatique de documents » à la page 121.
- ❑ Si le chargeur automatique de documents est ouvert, fermez-le et procédez de nouveau à la numérisation.

## ***Du papier est coincé dans le chargeur automatique de documents***

En cas de bouchage papier, commencez par retirer le capot du chargeur automatique de documents, retirez le papier présent au niveau de la vitre d'exposition, puis localisez l'emplacement du bouchage papier.

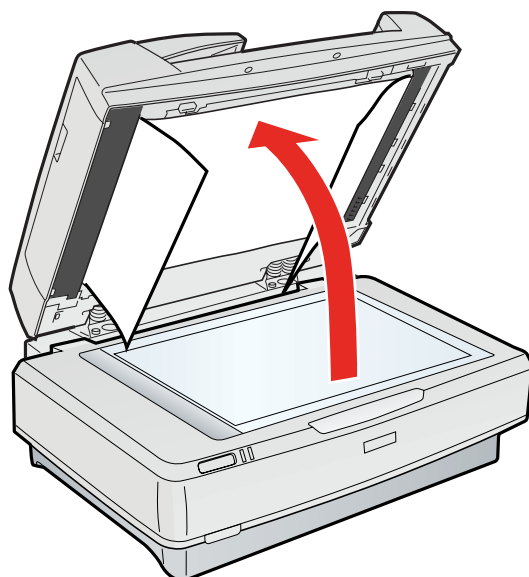

Si le papier est coincé au niveau du chargeur, ouvrez le capot gauche et retirez délicatement le papier coincé du mécanisme du chargeur.

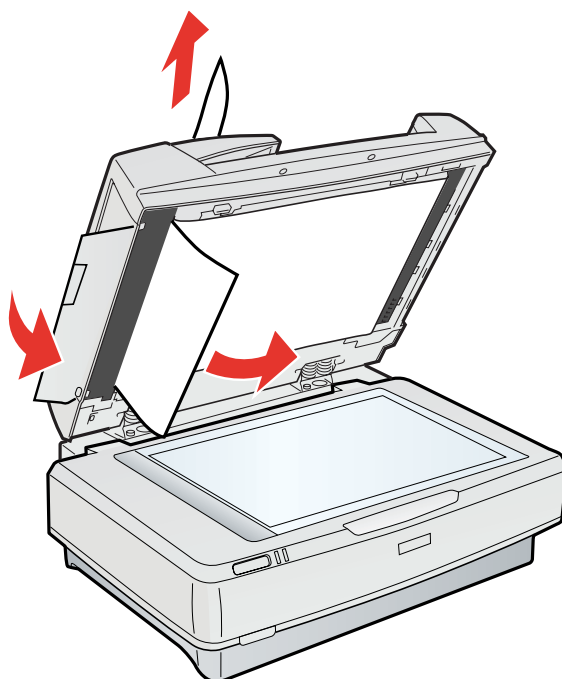

**Remarque :**

Veillez à ne pas tirer trop fort, faute de quoi le papier risque de se déchirer. Il sera alors encore plus difficile à retirer.

Si le papier est coincé en position d'éjection, ouvrez le capot droit et retirez délicatement le papier coincé du mécanisme du chargeur.

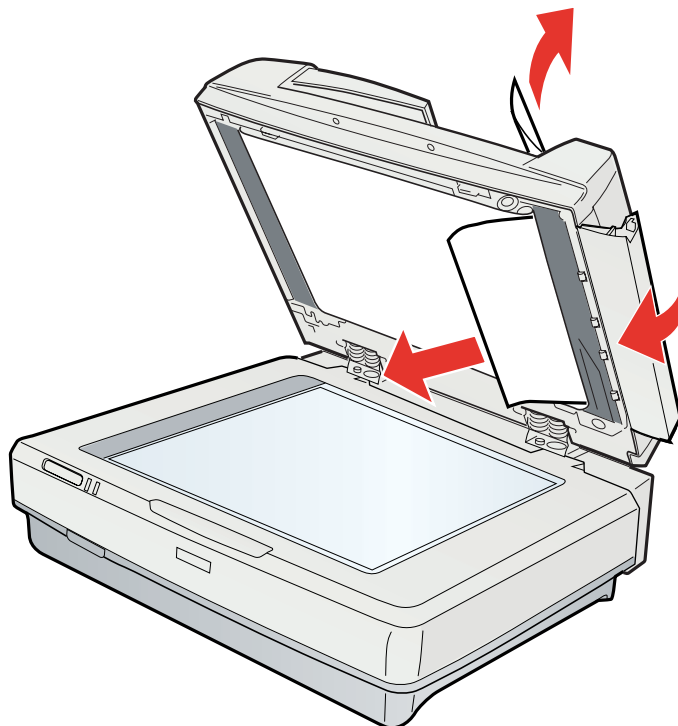
**Remarque :**

Veillez à ne pas tirer trop fort. Si le papier se déchire, ouvrez le capot central et retirez le papier.

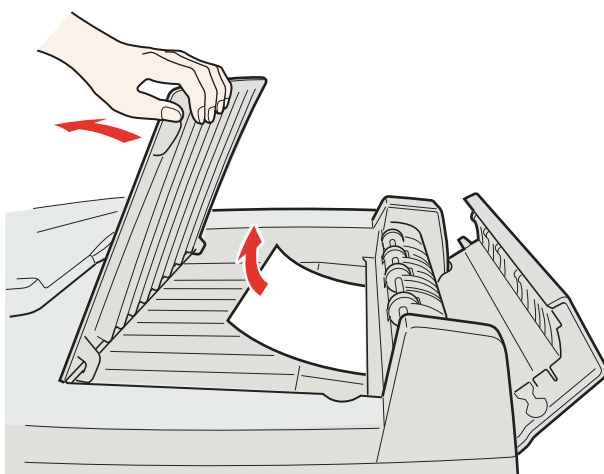

---

## ***Problèmes de numérisation***

### ***Vous ne pouvez pas numériser à l'aide de l'aperçu Miniature***

- ❑ L'aperçu des miniatures n'est pas disponible en Mode bureautique. Sélectionnez le paramètre Mode loisirs ou Mode professionnel. Pour obtenir des instructions, reportez-vous à la section « Activation d'un autre mode de numérisation » à la page 24.
- ❑ Si vous numériser des images dont l'arrière-plan est très foncé ou très clair, utilisez l'aperçu normal et créez des zones de cadrage sur les zones que vous souhaitez numériser. Pour obtenir des instructions, reportez-vous à la section « Affichage en aperçu et ajustement de la zone de numérisation » à la page 38.
- ❑ L'aperçu des miniatures n'est pas disponible lorsque le chargeur automatique de documents en option est installé. Utilisez l'aperçu normal et créez des zones de cadrage sur les zones que vous souhaitez numériser. Pour obtenir des instructions, reportez-vous à la section « Affichage en aperçu et ajustement de la zone de numérisation » à la page 38.
- ❑ Si vous numériser un document de grande taille, utilisez l'aperçu normal et créez des zones de cadrage sur les zones que vous souhaitez numériser. Pour obtenir des instructions, reportez-vous à la section « Affichage en aperçu et ajustement de la zone de numérisation » à la page 38.
- ❑ Assurez-vous que le paramètre **Type de document** est correct. Pour obtenir des instructions, reportez-vous à la section « Numérisation en Mode loisirs » à la page 28 ou « Numérisation en Mode professionnel » à la page 30.
- ❑ Cliquez sur **Configuration**, sélectionnez l'onglet **Aperçu** et définissez la zone de rognage des miniatures à l'aide du curseur **Zone de rognage de l'aperçu** du menu Aperçu. Reportez-vous à l'aide de Epson Scan pour plus de détails.

### ***Vous ne parvenez pas à ajuster la zone de numérisation dans l'aperçu Miniature***

- ❑ Créez une zone de cadrage ou ajustez la zone de cadrage existante de manière à sélectionner la zone que vous souhaitez numériser. Pour obtenir des instructions, reportez-vous à la section « Affichage en aperçu et ajustement de la zone de numérisation » à la page 38.
- ❑ Cliquez sur **Configuration**, sélectionnez l'onglet **Aperçu** et définissez la zone de rognage des miniatures à l'aide du curseur **Zone de rognage de l'aperçu** du menu Aperçu. Reportez-vous à l'aide de Epson Scan pour plus de détails.

- ❑ Utilisez l'aperçu normal et créez des zones de cadrage sur les zones que vous souhaitez numériser. Pour obtenir des instructions, reportez-vous à la section « Affichage en aperçu et ajustement de la zone de numérisation » à la page 38.

### ***Vous ne parvenez pas à numériser plusieurs images à la fois***

- ❑ Laissez un espace d'au moins 20 mm (0,8 pouce) entre les photos sur la vitre d'exposition.
- ❑ Si le chargeur automatique de documents en option est installé, vous devez créer une zone de cadrage pour chaque photo présente sur la vitre d'exposition. Créez une zone de cadrage pour chaque photo, cliquez sur **Toutes** dans la fenêtre Aperçu, puis cliquez sur **Numériser**. Pour obtenir des instructions, reportez-vous à la section « Affichage en aperçu et ajustement de la zone de numérisation » à la page 38.

### ***La numérisation est très lente***

- ❑ Essayez de procéder à la numérisation à l'aide d'un paramètre de résolution moins élevé pour augmenter la vitesse de numérisation. Pour obtenir des instructions, reportez-vous à la section « Sélection de la résolution de numérisation » à la page 36.
- ❑ Les ordinateurs équipés de ports USB 2.0 (haute vitesse) peuvent transférer les données plus rapidement que ceux équipés de ports USB 1.1. Il est donc possible que la durée nécessaire à la numérisation soit moins importante si vous utilisez un ordinateur équipé d'un port USB 2.0. Si vous utilisez un port USB 2.0 avec le scanner, assurez-vous qu'il répond aux exigences du système. Pour plus de détails, reportez-vous à la section « Configuration système requise » à la page 158.

## ***Problèmes au niveau de la qualité de numérisation***

### ***Les bords du document original ne sont pas numérisés***

Placez le document ou la photo à environ 3 mm (0,12 pouce) du bord horizontal et du bord vertical de la vitre d'exposition de manière à éviter tout phénomène de rognage.

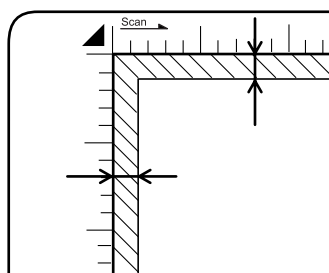

### ***Seuls quelques points apparaissent au niveau de l'image numérisée***

- Assurez-vous que le document ou la photo est placé sur la vitre d'exposition avec le côté à numériser orienté vers le bas. Pour plus de détails, reportez-vous à la section « Mise en place de documents ou de photos » à la page 17.
- Lors de la numérisation avec l'option **Noir & Blanc**, modifiez le paramètre **Seuil Noir/Blanc**. Pour obtenir des instructions, reportez-vous à la section « Ajustement des paramètres relatifs aux couleurs et à l'image » à la page 44.

### ***Une ligne ou une ligne de points apparaît toujours sur les images numérisées***

Il est possible qu'un nettoyage de la vitre d'exposition soit nécessaire. Nettoyez la vitre d'exposition. Reportez-vous à la section « Nettoyage du scanner » à la page 124.

Si le problème persiste, il est possible que la vitre d'exposition soit rayée. Contactez votre revendeur pour obtenir de l'aide. Reportez-vous à la section « Contact avec le service clientèle » à la page 148.

### ***Les lignes droites de l'image apparaissent déformées***

Assurez-vous que le document est posé bien droit sur la vitre d'exposition.



## *L'image est déformée ou floue*



- Assurez-vous que le document ou la photo est posé à plat sur la vitre d'exposition. Assurez-vous également que le document ou la photo n'est pas recourbé ou gondolé.
- Vérifiez que vous n'avez pas déplacé le document ou la photo ou le scanner au cours de la numérisation.
- Assurez-vous que le scanner est placé sur une surface plane et stable.
- Activez la case à cocher **Netteté** dans la fenêtre Mode bureautique ou Mode professionnel. Pour obtenir des instructions, reportez-vous à la section « Ajustement des paramètres relatifs aux couleurs et à l'image » à la page 44.
- Ajustez le paramètre **Exposition automatique** dans la fenêtre Mode professionnel. Pour obtenir des instructions, reportez-vous à la section « Ajustement des paramètres relatifs aux couleurs et à l'image » à la page 44.
- Cliquez sur **Configuration**, sélectionnez l'onglet **Couleur**, puis **Contrôles de la couleur** et **Appliquer automatiquement l'exposition automatique** dans le menu Couleur. Reportez-vous à l'aide de Epson Scan pour plus de détails.
- Cliquez sur **Configuration**, sélectionnez l'onglet **Couleur** et cliquez sur **Valeur recommandée** pour rétablir le paramètre Exposition automatique par défaut. Reportez-vous à l'aide de Epson Scan pour plus de détails.
- Augmentez le paramètre de résolution. Pour obtenir des instructions, reportez-vous à la section « Sélection de la résolution de numérisation » à la page 36.

## *Les bords de l'image présentent des couleurs inégales ou altérées*



Si le document est très épais ou recourbé au niveau des bords, recouvrez les bords de papier afin de protéger le document de la lumière extérieure lors de la numérisation.

## *L'image numérisée est trop foncée*



- ❑ Si le document original est trop foncé, utilisez la fonction **Correction du rétroéclairage** en Mode bureautique ou en Mode professionnel. Pour obtenir des instructions, reportez-vous à la section « Correction des photos disposant d'un rétroéclairage » à la page 65.
- ❑ Vérifiez le paramètre **Luminosité**. Reportez-vous à l'aide de Epson Scan pour plus de détails.
- ❑ Cliquez sur **Configuration**, sélectionnez l'onglet **Couleur** et modifiez le paramètre **Affichage Gamma** conformément à votre périphérique de sortie, un écran ou une imprimante, par exemple, dans le menu Couleur. Reportez-vous à l'aide de Epson Scan pour plus de détails.
- ❑ Cliquez sur **Configuration**, sélectionnez l'onglet **Couleur**, puis **Contrôles de la couleur** et **Appliquer automatiquement l'exposition automatique** dans le menu Couleur. Reportez-vous à l'aide de Epson Scan pour plus de détails.
- ❑ Cliquez sur **Configuration**, sélectionnez l'onglet **Couleur** et cliquez sur **Valeur recommandée** pour rétablir le paramètre Exposition automatique par défaut. Reportez-vous à l'aide de Epson Scan pour plus de détails.
- ❑ Cliquez sur l'icône Modification des réglages: luminosité, contraste, réglage blanc et noir, seuil  en Mode professionnel pour ajuster la luminosité.

- ❑ Vérifiez les paramètres de luminosité et de contraste de l'écran de l'ordinateur.

## ***L'image présente au verso du document original apparaît sur l'image numérisée***

Si le document original est imprimé sur du papier fin, il est possible que le scanner puisse lire les images présentes au verso et les fasse apparaître sur l'image numérisée. Procédez à la numérisation en plaçant une feuille de papier noir sur le verso du document original. Assurez-vous également que les paramètres **Type de document** et **Type d'image** sont adaptés au document original. Pour obtenir des instructions, reportez-vous à la section « Numérisation en Mode bureautique » à la page 25, « Numérisation en Mode loisirs » à la page 28 ou « Numérisation en Mode professionnel » à la page 30.

## ***Des motifs en forme de vagues apparaissent sur l'image numérisée***

Un motif en forme de vagues ou un motif composé de hachures croisées (appelé effet de moiré) peut apparaître sur une image numérisée à partir d'un document imprimé. Cet effet est dû aux interférences produites par les différences de résolution entre le tramage du scanner et le tramage des demi-tons de l'original.

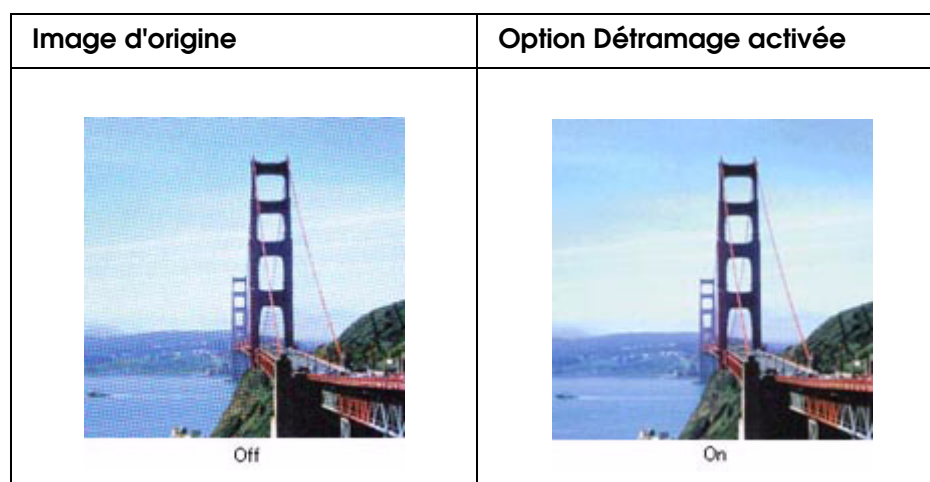

- ❑ Activez la case à cocher **Détramage**. En Mode professionnel, réglez le **type d'impression** du paramètre Détramage et désactivez le paramètre **Netteté**. Pour obtenir des instructions, reportez-vous à la section « Ajustement des paramètres relatifs aux couleurs et à l'image » à la page 44.
- ❑ Sélectionnez un paramètre de résolution moins élevé. Pour obtenir des instructions, reportez-vous à la section « Sélection de la résolution de numérisation » à la page 36.

### **Remarque :**

*Lorsque vous procédez à une numérisation dont la résolution est supérieure à 600 ppp, vous ne pouvez pas supprimer les motifs en forme de vagues.*

## ***Les caractères ne sont pas reconnus de manière satisfaisante***

- ❑ Assurez-vous que le document est posé bien droit sur la vitre d'exposition.
- ❑ En Mode bureautique ou en Mode loisirs, activez la case à cocher **Optimisation du texte**.
- ❑ Ajustez le paramètre **Seuil Noir/Blanc**.

**Mode bureautique** : sélectionnez l'option **Noir & Blanc** pour le paramètre Type d'image et sélectionnez le paramètre Option image adapté. Essayez ensuite d'ajuster le paramètre **Seuil Noir/Blanc**. Reportez-vous à l'aide de Epson Scan pour plus de détails.

**Mode loisirs** : sélectionnez **Noir & Blanc** pour le paramètre Type d'image. Essayez ensuite d'ajuster le paramètre **Seuil Noir/Blanc**. Reportez-vous à l'aide de Epson Scan pour plus de détails.

**Mode professionnel** : sélectionnez **Noir & Blanc** pour le paramètre Type d'image. Cliquez sur le bouton + (Windows) ou ► (Mac OS X), situé à côté de l'option **Type d'image**, et sélectionnez le paramètre Option image adapté. Essayez ensuite d'ajuster le paramètre **Seuil Noir/Blanc**. Reportez-vous à l'aide de Epson Scan pour plus de détails.

- ❑ Consultez le manuel de votre logiciel de reconnaissance optique des caractères pour savoir si certains paramètres du logiciel de reconnaissance optique des caractères peuvent être ajustés.

## ***Les couleurs du document numérisé ne correspondent pas aux couleurs du document original***

- ❑ Assurez-vous que le paramètre **Type d'image** est correct. Pour obtenir des instructions, reportez-vous à la section « Numérisation en Mode bureautique » à la page 25, « Numérisation en Mode loisirs » à la page 28 ou « Numérisation en Mode professionnel » à la page 30.
- ❑ Cliquez sur **Configuration**, sélectionnez l'onglet **Couleur** et modifiez le paramètre **Affichage Gamma** conformément à votre périphérique de sortie, un écran ou une imprimante, par exemple, dans le menu Couleur. Reportez-vous à l'aide de Epson Scan pour plus de détails.
- ❑ Ajustez le paramètre **Exposition automatique** dans la fenêtre Mode professionnel. Essayez également de sélectionner un paramètre **Réglage des corrections tonales** différent. Pour obtenir des instructions, reportez-vous à la section « Ajustement des paramètres relatifs aux couleurs et à l'image » à la page 44.

- ❑ Cliquez sur **Configuration**, sélectionnez l'onglet **Couleur**, puis **Contrôles de la couleur** et **Appliquer automatiquement l'exposition automatique** dans le menu Couleur. Reportez-vous à l'aide de Epson Scan pour plus de détails.
- ❑ Cliquez sur **Configuration**, sélectionnez l'onglet **Couleur** et cliquez sur **Valeur recommandée** pour rétablir le paramètre Exposition automatique par défaut. Reportez-vous à l'aide de Epson Scan pour plus de détails.
- ❑ Cliquez sur **Configuration**, sélectionnez l'onglet **Aperçu** et désactivez le paramètre **Aperçu rapide** dans le menu Aperçu. Reportez-vous à l'aide de Epson Scan pour plus de détails.
- ❑ N'oubliez pas d'activer le paramètre **Intégration du profil ICC**. Dans la fenêtre Enregistrement des fichiers, sélectionnez **JPEG** ou **TIFF** pour le paramètre Type. Cliquez sur **Options**, puis activez la case à cocher **Intégration du profil ICC**. Reportez-vous à la section « Sélection des paramètres d'enregistrement des fichiers » à la page 33 pour accéder à la fenêtre Enregistrement des fichiers.
- ❑ Vérifiez les fonctions de correspondance des couleurs et de gestion des couleurs de votre ordinateur, de votre carte graphique et de votre logiciel. Certains ordinateurs peuvent modifier la palette de couleurs utilisée à l'écran. Pour plus de détails, reportez-vous à la documentation de votre matériel et de votre logiciel.
- ❑ **Windows** : utilisez le système de gestion des couleurs pour votre ordinateur, ICM. Ajoutez un profil de couleur adapté à l'écran de manière à améliorer la correspondance des couleurs à l'écran. Il est très difficile d'obtenir une concordance exacte des couleurs. Pour plus d'informations sur la correspondance des couleurs et le calibrage des couleurs, reportez-vous à la documentation de votre logiciel et de votre moniteur.
- ❑ **Mac OS X** : utilisez le système de gestion des couleurs pour votre ordinateur, ColorSync. Il est très difficile d'obtenir une concordance exacte des couleurs. Pour plus d'informations sur la correspondance des couleurs et le calibrage des couleurs, reportez-vous à la documentation de votre logiciel et de votre moniteur.
- ❑ Dans la mesure où la méthode de reproduction des couleurs des imprimantes diffère de celle des écrans, les couleurs imprimées ne peuvent jamais correspondre exactement aux couleurs affichées à l'écran : les écrans utilisent le système RVB (rouge, vert, bleu) et les imprimantes utilisent généralement le système CMJN (cyan, magenta, jaune et noir).

### ***Les images ne sont pas tournées correctement***

- ❑ Assurez-vous que les documents ou les photos sont correctement placés sur la vitre d'exposition. Pour obtenir des instructions, reportez-vous à la section « Mise en place de documents ou de photos » à la page 17.

- ❑ Si vous procédez à la numérisation à l'aide de l'aperçu des miniatures, sélectionnez l'image et cliquez sur l'icône de rotation  pour la faire pivoter. Pour obtenir des instructions, reportez-vous à la section « Affichage en aperçu et ajustement de la zone de numérisation » à la page 38.
- ❑ Essayez de désactiver ou d'activer le paramètre **Orientation photo auto**. Cliquez sur **Configuration**, sélectionnez l'onglet **Aperçu** et activez ou désactivez le paramètre **Orientation photo auto**.

**Remarque :**

- ❑ *Vous ne pouvez pas utiliser la fonction Orientation photo auto lorsque vous numérisez les pages d'un journal ou d'un magazine, des documents, des illustrations ou un dessin au trait. Vous ne pouvez pas non plus l'utiliser lorsque vous numérisez des images dont un des côtés mesure 5,1 cm (2 pouces) ou moins.*
- ❑ *La fonction Orientation photo auto peut ne pas fonctionner correctement si les visages présents sur les images sont petits ou de profils ou s'il s'agit de visages de jeunes enfants. La fonction peut également ne pas fonctionner correctement si vous numérisez une image en intérieur ne comportant aucun visage, une image en extérieur où le ciel n'est pas en haut ou une image contenant des spots lumineux en d'autres endroits qu'en haut de l'image.*

---

## Désinstallation du logiciel de numérisation

Il est possible que vous deviez désinstaller et réinstaller le logiciel du scanner dans le cadre de la résolution de certains problèmes ou de la mise à niveau du système d'exploitation.

### Désinstallation de Epson Scan

Procédez comme indiqué dans la section correspondant à votre système d'exploitation pour désinstaller Epson Scan.

### Désinstallation de Epson Scan sous Windows

**Remarque :**

- ❑ *Sous Windows Vista, vous devez disposer d'un mot de passe et d'un compte d'administrateur si vous vous connectez en tant qu'utilisateur standard.*
- ❑ *Sous Windows XP, vous devez vous connecter à un compte d'administrateur d'ordinateur.*
- ❑ *Sous Windows 2000, vous devez vous connecter en tant qu'utilisateur disposant de droits d'administrateur (appartenant au groupe des administrateurs).*

1. Mettez le scanner hors tension.

2. Déconnectez le câble d'interface du scanner de votre ordinateur.
3. Procédez d'une des manières suivantes.

**Windows Vista** : cliquez sur l'icône du bouton Démarrer et sélectionnez **Panneau de configuration**.

**Windows XP** : cliquez sur **Démarrer** et sélectionnez **Panneau de configuration**.

**Windows 2000** : cliquez sur **Démarrer**, pointez vers **Paramètres** et sélectionnez **Panneau de configuration**.

4. Procédez d'une des manières suivantes.

**Windows Vista** : cliquez sur **Désinstaller un programme** dans la catégorie Programmes.

**Windows XP** : double-cliquez sur l'icône **Ajouter ou supprimer des programmes**.

**Windows 2000** : double-cliquez sur l'icône **Ajout/Suppression de programmes**.

5. Sélectionnez **EPSON Scan** dans la liste.

6. Procédez d'une des manières suivantes.

**Windows Vista** : cliquez sur **Désinstaller/Modifier**, puis sur **Poursuivre** dans la fenêtre Contrôle de compte d'utilisateur.

**Windows XP ou 2000** : cliquez sur **Modifier/Supprimer**.

7. Lorsque la fenêtre de confirmation apparaît, cliquez sur **Oui**.

8. Suivez les instructions affichées à l'écran pour désinstaller Epson Scan.

Dans certains cas, il est possible qu'un message vous demandant de redémarrer l'ordinateur s'affiche. Si c'est le cas, veillez à sélectionner **Je veux redémarrer mon ordinateur maintenant** et cliquez sur **Terminer**.

## ***Désinstallation de Epson Scan sous Mac OS X***

### ***Remarque :***

*Vous devez vous connecter à un compte d'administrateur d'ordinateur.*

1. Quittez toutes les applications en cours d'exécution.
2. Insérez le CD-ROM du logiciel de numérisation dans le Macintosh.

3. Double-cliquez sur l'icône **Mac OS X** dans le dossier Epson. L'écran du programme d'installation s'affiche.
4. Cliquez sur **Installation personnalisée**.
5. Sélectionnez **Pilote du scanner (EPSON Scan)**.

**Remarque :**

*Si la fenêtre d'authentification s'affiche, saisissez le mot de passe ou la phrase mot de passe, puis cliquez sur **OK**.*

6. Lisez l'accord de licence, puis cliquez sur **Accepter**.
7. Sélectionnez **Désinstaller** dans le menu dans l'angle supérieur gauche, puis cliquez sur **Désinstaller**.
8. Suivez les instructions affichées à l'écran pour désinstaller le pilote du scanner.

## **Désinstallation du Guide d'utilisation**

Si vous devez désinstaller le présent Guide d'utilisation à l'écran, suivez les étapes détaillées ici correspondant à votre système d'exploitation.

### **Désinstallation du Guide d'utilisation en ligne sous Windows**

**Remarque :**

- Sous Windows Vista, vous devez disposer d'un mot de passe et d'un compte d'administrateur si vous vous connectez en tant qu'utilisateur standard.*
- Sous Windows XP, vous devez vous connecter à un compte d'administrateur d'ordinateur.*
- Sous Windows 2000, vous devez vous connecter en tant qu'utilisateur disposant de droits d'administrateur (appartenant au groupe des administrateurs).*

1. Mettez le scanner hors tension.
2. Déconnectez le câble d'interface du scanner de votre ordinateur.
3. Procédez d'une des manières suivantes.

**Windows Vista :** cliquez sur l'icône du bouton Démarrer et sélectionnez **Panneau de configuration**.

**Windows XP :** cliquez sur **Démarrer** et sélectionnez **Panneau de configuration**.

**Windows 2000 :** cliquez sur **Démarrer**, pointez vers **Paramètres** et sélectionnez **Panneau de configuration**.



4. Procédez d'une des manières suivantes.

**Windows Vista** : cliquez sur **Désinstaller un programme** dans la catégorie Programmes.

**Windows XP** : double-cliquez sur l'icône **Ajouter ou supprimer des programmes**.

**Windows 2000** : double-cliquez sur l'icône **Ajout/Suppression de programmes**.

5. Sélectionnez le **manuel** du scanner dans la liste.

6. Procédez d'une des manières suivantes.

**Windows Vista** : cliquez sur **Désinstaller/Modifier**, puis sur **Poursuivre** dans la fenêtre Contrôle de compte d'utilisateur.

**Windows XP ou 2000** : cliquez sur **Modifier/Supprimer**.

7. Lorsque la fenêtre de confirmation apparaît, cliquez sur **Oui**.

8. Suivez les instructions qui s'affichent pour désinstaller le Guide d'utilisation.

## ***Désinstallation du Guide d'utilisation en ligne sous Mac OS X***

### ***Remarque :***

*Vous devez vous connecter à un compte d'administrateur d'ordinateur.*

1. Quittez toutes les applications en cours d'exécution.
2. Insérez le CD-ROM du logiciel de numérisation Epson dans le Macintosh.
3. Double-cliquez sur l'icône **Mac OS X** dans le dossier Epson. L'écran du programme d'installation s'affiche.
4. Cliquez sur **Installation personnalisée**.
5. Sélectionnez **Guide d'utilisation**, puis cliquez sur **Désinstaller**.
6. Suivez les instructions qui s'affichent pour désinstaller le Guide d'utilisation.

## ***Désinstallation d'autres applications Epson***

Procédez comme suit pour désinstaller les applications dont vous n'avez pas besoin.

## Pour Windows

### Remarque :

- ❑ *Sous Windows Vista, vous devez disposer d'un mot de passe et d'un compte d'administrateur si vous vous connectez en tant qu'utilisateur standard.*
- ❑ *Sous Windows XP, vous devez vous connecter à un compte d'administrateur d'ordinateur.*
- ❑ *Sous Windows 2000, vous devez vous connecter en tant qu'utilisateur disposant de droits d'administrateur (appartenant au groupe des administrateurs).*

1. Procédez d'une des manières suivantes.

**Windows Vista** : cliquez sur l'icône du bouton Démarrer et sélectionnez **Panneau de configuration**.

**Windows XP** : cliquez sur **Démarrer** et sélectionnez **Panneau de configuration**.

**Windows 2000** : cliquez sur **Démarrer**, pointez vers **Paramètres** et sélectionnez **Panneau de configuration**.

2. Procédez d'une des manières suivantes.

**Windows Vista** : cliquez sur **Désinstaller un programme** dans la catégorie Programmes.

**Windows XP** : double-cliquez sur l'icône **Ajouter ou supprimer des programmes**.

**Windows 2000** : double-cliquez sur l'icône **Ajout/Suppression de programmes**.

3. Sélectionnez l'application à désinstaller dans la liste.

4. Procédez d'une des manières suivantes.

**Windows Vista** : cliquez sur **Désinstaller/Modifier**, puis sur **Poursuivre** dans la fenêtre Contrôle de compte d'utilisateur.

**Windows XP ou 2000** : cliquez sur **Modifier/Supprimer**.

5. Lorsque la fenêtre de confirmation apparaît, cliquez sur **Oui**.

6. Suivez les instructions affichées à l'écran pour désinstaller l'application.

## Pour Mac OS X

**Remarque :**

- ❑ *Pour désinstaller les applications, vous devez vous connecter à un compte d'administrateur d'ordinateur. Vous ne pouvez désinstaller les programmes si vous êtes connecté à un compte limité.*
- ❑ *Selon l'application, il est possible que le programme d'installation et le programme de désinstallation soient deux programmes distincts.*

1. Quittez toutes les applications en cours d'exécution.
2. Insérez le CD-ROM du logiciel de numérisation Epson dans le Macintosh.
3. Double-cliquez sur l'icône **Mac OS X** dans le dossier Epson. L'écran du programme d'installation s'affiche.
4. Cliquez sur **Installation personnalisée**.
5. Sélectionnez l'application à désinstaller.
6. Si l'accord de licence s'affiche, lisez-le, puis cliquez sur **Accepter**.
7. Sélectionnez **Désinstaller** dans le menu dans l'angle supérieur gauche, puis cliquez sur **Désinstaller**.

**Remarque :**

*Si vous ne pouvez pas sélectionner **Désinstaller**, double-cliquez sur le dossier **Applications** sur le disque dur du Mac OS X, sélectionnez l'application à désinstaller, puis faite-la glisser sur l'icône **Corbeille**.*

8. Suivez les instructions affichées à l'écran pour désinstaller l'application.

## Annexe A

---

### ***Où trouver de l'aide***

---

#### ***Site Internet de l'assistance technique***

Le site Internet de l'assistance technique Epson fournit une assistance pour les problèmes qui ne peuvent être résolus à l'aide des informations de dépannage contenues dans la documentation de votre scanner. Si vous disposez d'un navigateur Internet et pouvez vous connecter à Internet, accédez au site à l'adresse suivante :

<http://support.epson.net/>

Si vous souhaitez découvrir les derniers pilotes, la foire aux questions, les manuels ainsi que d'autres éléments pouvant être téléchargés, consultez le site

<http://www.epson.com>

Sélectionnez ensuite la section d'assistance de votre site Internet Epson local.

---

#### ***Contact avec le service clientèle***

##### ***Avant de contacter Epson***

Si votre produit Epson ne fonctionne pas correctement et que vous ne pouvez résoudre le problème à l'aide des informations de dépannage contenues dans la documentation de votre produit, contactez le service clientèle. Si le service assistance clientèle de votre région n'est pas énuméré ci-dessous, contactez le revendeur auprès de qui vous avez acheté votre produit.

Pour nous permettre de vous aider plus rapidement, merci de nous fournir les informations ci-dessous :

- Numéro de série du produit  
(l'étiquette portant le numéro de série se trouve habituellement au dos de l'appareil)
- Modèle

- Version du logiciel  
(pour connaître le numéro de version, cliquez sur **À propos de**, **Informations de version** ou sur un bouton similaire dans le logiciel du produit)
- Marque et modèle de votre ordinateur
- Nom et version de votre système d'exploitation
- Nom et version des applications que vous utilisez habituellement avec le produit

## ***Aide pour les utilisateurs d'Amérique du Nord***

Epson propose les services d'assistance technique répertoriés ci-dessous.

### ***Assistance Internet***

Consultez le site Internet d'assistance Epson à l'adresse <http://epson.com/support> et sélectionnez le produit utilisé pour obtenir des solutions aux problèmes les plus fréquents. Vous pouvez télécharger des pilotes et de la documentation, consulter les foires aux questions et les conseils de dépannage ou poser vos questions à Epson par courrier électronique.

### ***Contacteur un représentant de l'assistance***

Composez le (562) 276-1300 (États-Unis) ou le (905) 709-9475 (Canada), de 6h00 à 18h00, heure du Pacifique, du lundi au vendredi. Les jours et horaires de disponibilité de l'assistance peuvent être modifiés sans préavis. Il est possible que des frais de communication interurbaine ou longue distance s'appliquent.

Avant de contacter l'assistance de Epson, veillez à disposer des informations suivantes :

- Nom du produit
- Numéro de série du produit
- Preuve d'achat (reçu du magasin, par exemple) et date d'achat
- Configuration de l'ordinateur
- Description du problème

#### ***Remarque :***

*Si vous souhaitez obtenir de l'aide lors de l'utilisation d'autres logiciels du système, reportez-vous à la documentation des logiciels en question pour obtenir des informations relatives à l'assistance technique.*

## ***Acheter des consommables et des accessoires***

Vous pouvez obtenir des cartouches d'encre, des cartouches à ruban, du papier et des accessoires d'origine Epson auprès d'un revendeur Epson agréé. Pour trouver le revendeur le plus proche, composez le 800-GO-EPSON (800-463-7766). Vous pouvez également effectuer vos achats en ligne, à l'adresse <http://www.epsonstore.com> (ventes aux États-Unis) ou <http://www.epson.ca> (ventes au Canada).

## ***Aide pour les utilisateurs d'Amérique latine***

Les services d'assistance électroniques sont disponibles 24 heures sur 24, au niveau des sites Internet suivants :

| <b>Service</b> | <b>Accès</b>   |
|----------------|--|
| Internet       | Vous pouvez accéder au site Internet de Epson Amérique latine à l'adresse <a href="http://www.latin.epson.com">http://www.latin.epson.com</a> .<br>Le site Internet de Epson Brésil est disponible à l'adresse <a href="http://www.epson.com.br">http://www.epson.com.br</a> |

Pour contacter un représentant de l'assistance clientèle, composez un des numéros suivants :

| <b>Pays</b> | <b>Numéro de téléphone</b>         |
|-------------|------------------------------------|
| Argentine   | (54 11) 5167-0300                  |
| Brésil      | (55 11) 3956-6868                  |
| Chili       | (56 2) 230-9500                    |
| Colombie    | (571) 523-5000                     |
| Costa Rica  | (50 6) 210-9555, (800) 377-6627    |
| Mexique     | (52 55) 1323-2052, 01-800-087-1080 |
| Pérou       | (51 1) 418-0210                    |
| Venezuela   | (58 212) 240-1111                  |

## ***Aide pour les utilisateurs d'Europe***

Consultez votre **document de garantie paneuropéenne** pour obtenir des informations relatives à la procédure à suivre pour contacter le service clientèle EPSON.

## ***Aide pour les utilisateurs d'Australie***

Epson Australie souhaite vous proposer un service clientèle de niveau élevé. Parallèlement à la documentation de votre produit, nous mettons à votre disposition les sources d'information suivantes :

### ***Votre revendeur***

Gardez à l'esprit que votre revendeur peut souvent vous aider à identifier et à résoudre les problèmes. Vous devez toujours commencer par contacter le revendeur pour obtenir des conseils en cas de problème. Le revendeur peut souvent résoudre rapidement et facilement les problèmes et vous donner des indications sur la procédure à suivre.

### ***Adresse URL Internet <http://www.epson.com.au>***

Consultez le site Internet de Epson Australie. Un site qui vaut le coup d'oeil ! Le site contient une zone de téléchargement de pilotes, une liste de points de contact Epson, des informations relatives aux nouveaux produits et une assistance technique (par courrier électronique).

### ***Bureau d'assistance Epson***

Le service d'assistance Epson est proposé en tant qu'assistance de dernier recours pour garantir à nos clients un accès à des conseils. Les opérateurs du bureau d'assistance vous aident à installer, configurer et utiliser votre produit Epson. Le personnel de notre bureau d'assistance préventes vous propose de la documentation relative aux nouveaux produits Epson et vous indique où se trouve le revendeur ou agent d'entretien le plus proche. Le bureau d'assistance répond à de nombreux types de requêtes.

Les numéros du bureau d'assistance sont les suivants :

Téléphone : 1300 361 054

Télécopie : (02) 8899 3789

Nous vous invitons à recueillir toutes les informations nécessaires avant d'appeler. Plus les informations recueillies sont nombreuses et plus le problème peut être résolu rapidement. Les informations concernées incluent la documentation de votre produit Epson, le type d'ordinateur, le système d'exploitation, les programmes utilisés et toutes les informations jugées utiles.

## ***Aide pour les utilisateurs de Singapour***

Les sources d'information, d'assistance et de services disponibles auprès de Epson Singapour sont les suivantes :

### ***Site Internet (<http://www.epson.com.sg>)***

Des informations relatives aux spécifications des produits, des pilotes à télécharger, des foires aux questions, des demandes de ventes et une assistance technique par courrier électronique sont disponibles.

### ***Bureau d'assistance Epson (téléphone : (65) 6586 3111)***

L'équipe de notre bureau d'assistance téléphonique peut vous aider dans les domaines suivants :

- Demandes de ventes et informations relatives aux produits
- Questions ou problèmes relatifs à l'utilisation des produits
- Demandes de réparations et garantie

## ***Aide pour les utilisateurs de Thaïlande***

Utilisez les sources suivantes pour obtenir des informations, de l'aide et des services :

### ***Site Internet (<http://www.epson.co.th>)***

Des informations relatives aux spécifications des produits, des pilotes à télécharger, des foires aux questions et une assistance technique par courrier électronique sont disponibles.

### ***Ligne d'assistance Epson (téléphone : (66)2685-9899)***

L'équipe de notre ligne d'assistance peut vous aider dans les domaines suivants :

- Demandes de ventes et informations relatives aux produits
- Questions ou problèmes relatifs à l'utilisation des produits
- Demandes de réparations et garantie



## ***Aide pour les utilisateurs du Vietnam***

Utilisez les sources suivantes pour obtenir des informations, de l'aide et des services :

Ligne d'assistance (téléphonique) Epson : 84-8-823-9239

Centre d'entretien : 80 Truong Dinh Street, District 1, Hochiminh City, Vietnam

## ***Aide pour les utilisateurs d'Indonésie***

Utilisez les sources suivantes pour obtenir des informations, de l'aide et des services :

### ***Site Internet (<http://www.epson.co.id>)***

- Informations relatives aux spécifications des produits, pilotes à télécharger
- Foires aux questions, demandes de ventes, questions par courrier électronique

### ***Ligne d'assistance Epson***

- Demandes de ventes et informations relatives aux produits
- Assistance technique

Téléphone (62) 21-572 4350

Télécopie (62) 21-572 4357

### ***Centre d'entretien Epson***

Jakarta Mangga Dua Mall 3rd floor No 3A/B  
Jl. Arteri Mangga Dua,  
Jakarta  
Téléphone/télécopie : (62) 21-62301104

Bandung Lippo Center 8th floor  
Jl. Gatot Subroto No.2  
Bandung  
Téléphone/télécopie : (62) 22-7303766

Surabaya Hitech Mall It IIB No. 12  
Jl. Kusuma Bangsa 116 - 118  
Surabaya  
Téléphone : (62) 31-5355035  
Télécopie : (62) 31-5477837

|            |   |
|------------|---|
| Yogyakarta | Hotel Natour Garuda<br>Jl. Malioboro No. 60<br>Yogyakarta<br>Téléphone : (62) 274-565478                    |
| Medan      | Wisma HSBC 4th floor<br>Jl. Diponegoro No. 11<br>Medan<br>Téléphone/télécopie : (62) 61-4516173             |
| Makassar   | MTC Karebosi Lt. III Kav. P7-8<br>Jl. Ahmad Yani No.49<br>Makassar<br>Téléphone : (62)411-350147/411-350148 |

## ***Aide pour les utilisateurs de Hong Kong***

Les utilisateurs qui souhaitent obtenir une assistance technique, ainsi que d'autres services après-vente, sont invités à contacter Epson Hong Kong Limited.

### ***Page d'accueil Internet***

Epson Hong Kong a créé une page d'accueil Internet en chinois et en anglais, permettant aux utilisateurs d'accéder aux informations suivantes :

- Informations relatives aux produits
- Foires aux questions
- Dernières versions des pilotes Epson

Les utilisateurs peuvent accéder à la page d'accueil Internet sous :

<http://www.epson.com.hk>

### ***Ligne d'assistance technique***

Vous pouvez également contacter notre personnel technique aux numéros de téléphone et de télécopie suivants :

Téléphone : (852) 2827-8911

Télécopie : (852) 2827-4383

## ***Aide pour les utilisateurs de Malaisie***

Utilisez les sources suivantes pour obtenir des informations, de l'aide et des services :

### ***Site Internet (<http://www.epson.com.my>)***

- Informations relatives aux spécifications des produits, pilotes à télécharger
- Foires aux questions, demandes de ventes, questions par courrier électronique

### ***Epson Trading (M) Sdn. Bhd.***

Siège social

Téléphone : 603-56288288

Télécopie : 603-56288388/399

### ***Bureau d'assistance Epson***

- Demandes de ventes et informations relatives aux produits (ligne d'information)

Téléphone : 603-56288222

- Demandes d'entretien et garantie, questions relatives à l'utilisation des produits et assistance technique (ligne technique)

Téléphone : 603-56288333

## ***Aide pour les utilisateurs d'Inde***

Utilisez les sources suivantes pour obtenir des informations, de l'aide et des services :

### ***Site Internet (<http://www.epson.co.in>)***

Des informations relatives aux spécifications des produits, des pilotes à télécharger et des demandes de produits sont disponibles.

## **Siège social de Epson Inde - Bangalore**

Téléphone : 080-30515000

Télécopie : 30515005

## **Bureaux régionaux de Epson Inde**

| <b>Site</b> | <b>Numéro de téléphone</b>      | <b>Numéro de télécopie</b> |
|-------------|---------------------------------|----------------------------|
| Mumbai      | 022-28261515 /16/17             | 022-28257287               |
| Delhi       | 011-30615000                    | 011-30615005               |
| Chennai     | 044-30277500                    | 044-30277575               |
| Kolkata     | 033-22831589 / 90               | 033-22831591               |
| Hyderabad   | 040-66331738/ 39                | 040-66328633               |
| Cochin      | 0484-2357950                    | 0484-2357950               |
| Coimbatore  | 0422-2380002                    | NA                         |
| Pune        | 020-30286000 /30286001/30286002 | 020-30286000               |
| Ahmedabad   | 079-26407176 / 77               | 079-26407347               |

## **Ligne d'assistance**

Pour les services, pour des informations relatives aux produits ou pour commander une cartouche - 18004250011 (de 9h00 à 21h00) - numéro gratuit

Pour les services (accès multiple par répartition en code et utilisateurs mobiles) - 3900 1600 (de 9h00 à 18h00) Indicatif régional

## **Aide pour les utilisateurs des Philippines**

Les utilisateurs qui souhaitent obtenir une assistance technique, ainsi que d'autres services après-vente, sont invités à contacter Epson Philippines Corporation aux numéros de téléphone et de télécopie, ainsi qu'à l'adresse électronique indiqués ci-dessous :

Téléphone : (63) 2-813-6567

Télécopie : (63) 2-813-6545

Adresse électronique : [epchelpdesk@epc.epson.com.ph](mailto:epchelpdesk@epc.epson.com.ph)

**Site Internet** (<http://www.epson.com.ph>)

Des informations relatives aux spécifications des produits, des pilotes à télécharger, des foires aux questions et des demandes par courrier électronique sont disponibles.

**Bureau d'assistance Epson (téléphone : (63) 2-813-6567)**

L'équipe de notre ligne d'assistance peut vous aider dans les domaines suivants :

- Demandes de ventes et informations relatives aux produits
- Questions ou problèmes relatifs à l'utilisation des produits
- Demandes de réparations et garantie

## Annexe B

### Caractéristiques techniques

#### Configuration système requise

Avant d'utiliser le scanner en association avec votre système, assurez-vous que ce dernier répond aux exigences des sections suivantes.

#### Configuration système requise pour Windows

|           |   |
|-----------|---|
| Système   | Microsoft Windows Vista Home Basic Edition, Vista Home Premium Edition, Vista Business Edition, Vista Enterprise Edition, Vista Ultimate Edition, XP Home Edition, XP Professional Edition, XP Professional x64 Edition ou 2000 Professional<br><br>(les systèmes d'exploitation mis à niveau à partir de Windows Millennium Edition, 98 ou 95 ne sont pas pris en charge par le logiciel)<br><br>Il est nécessaire d'utiliser le pilote hôte USB 2.0 de Microsoft. |
| Interface | Port USB (type A) intégré à la carte principale<br>Adaptateur SCSI Adaptec®   |
| Affichage | Écran couleur avec une résolution écran de 800 × 600 ou plus et couleurs 24 bits ou plus<br><br>La reproduction des couleurs et des tons dépend des capacités d'affichage de votre système informatique et notamment de la carte graphique, de l'écran et des logiciels. Pour plus de détails, reportez-vous à la documentation de votre système.   |

#### Configuration système requise pour Macintosh

|           |   |
|-----------|---|
| Système   | Ordinateurs Macintosh PowerPC ou Intel exécutant Mac OS X version 10.2.8 ou une version plus récente Le changement rapide de compte utilisateur (Fast User Switching) du système Mac OS X 10.3 ou ultérieur n'est pas pris en charge.   |
| Interface | USB Macintosh   |
| Affichage | Écran couleur avec une résolution écran de 800× 600 ou plus, et des millions de couleurs<br><br>La reproduction des couleurs et des tons dépend des capacités d'affichage de votre système informatique et notamment de la carte graphique, de l'écran et des logiciels. Pour plus de détails, reportez-vous à la documentation de votre système. |

**Remarque :**

*Epson Scan ne prend pas en charge le système de fichiers UNIX pour Mac OS X. Vous devez installer Epson Scan sur un disque ou une partition qui n'utilise pas le système de fichiers UNIX.*

---

## Caractéristiques du scanner

**Remarque :**

*Les caractéristiques techniques sont sujettes à modification sans préavis.*

## Caractéristiques générales

|                            |  |
|----------------------------|--|
| Type de scanner            | Couleur à plat   |
| Dispositif photoélectrique | Capteur de lignes CCD couleur  |
| Pixels effectifs           | 7 020 × 10 200 pixels à 600 ppp<br>La zone de numérisation peut être réduite sur le paramètre de résolution est grand. |
| Dimensions des documents   | 297 × 432 mm (11,7 × 17"), format A3 ou US B   |
| Résolution de numérisation | 600 ppp (numérisation principale)<br>1 200 ppp avec micro contrôle du déplacement (numérisation secondaire)            |
| Résolution de sortie       | 50 à 9600 ppp  |
| Données d'image            | 16 bits par pixel par couleur interne<br>1 à 8 bits par pixel par couleur externe                                      |
| Interface                  | Un port USB 2.0 Haute vitesse<br>SCSI (haute densité 50 contacts)  |
| Source lumineuse           | Lampe fluorescente au xénon  |

**Remarque :**

*La résolution optique en option correspond à la résolution de numérisation maximale des éléments CCD, conformément à la définition de la norme ISO 14473. La norme ISO 14473 définit la résolution optique comme le taux d'échantillonnage fondamental du capteur de numérisation.*

## Caractéristiques mécaniques

|            |  |
|------------|--|
| Dimensions | Largeur : 656 mm (25,8 pouces)<br>Profondeur : 458 mm (18 pouces)<br>Hauteur : 158 mm (6,2 pouces) |
| Poids      | Environ 13,5 kg (29,8 livres)  |

## Caractéristiques électriques

### Scanner

|                          |   |
|--------------------------|---|
| Tension nominale         | Tension universelle de 100 à 240 V CA ( $\pm 10\%$ V CA)  |
| Courant d'entrée nominal | 0,8 à 0,3 A   |
| Consommation électrique  | 50 W en fonctionnement (sans le chargeur automatique de documents en option)<br>75 W en fonctionnement (avec le chargeur automatique de documents en option)<br>6,2 W ou moins en mode de veille (sans le chargeur automatique de documents en option)<br>0,1 W ou moins en mode hors tension (sans le chargeur automatique de documents en option) |

## Caractéristiques environnementales

|                              |  |                              |
|------------------------------|--|------------------------------|
| Température                  | Fonctionnement   | 5 à 35°C (41 à 95°F)         |
|                              | Stockage   | -25 à 60°C (-13 à 140°F)     |
| Humidité                     | Fonctionnement   | 10 à 80 %, sans condensation |
|                              | Stockage   | 10 à 85 %, sans condensation |
| Conditions de fonctionnement | Conditions ambiantes habituelles au domicile ou au bureau.<br>Évitez de faire fonctionner le scanner à la lumière directe du soleil, à proximité d'une source d'éclairage intense ou dans des lieux extrêmement poussiéreux. |                              |



## Interfaces

### Interface USB

|                    |   |
|--------------------|---|
| Type d'interface   | Spécification USB (Universal Serial Bus), révision 2.0  |
| Norme électrique   | Mode Pleine vitesse (12 Mbits par seconde) et mode Haute vitesse (480 Mbits par seconde) de la spécification USB, révision 2.0. |
| Type de connecteur | Un port de type B   |

### Interface SCSI

|                    |   |
|--------------------|---|
| Type d'interface   | ANSI X3T9.2/375R révision 10L (SCSI2)   |
| Fonctions          | Phase BUS DISPONIBLE<br>Phase ARBITRAGE<br>Phase SÉLECTION/NOUVELLE SÉLECTION<br>Phase COMMANDE*<br>Phase ENTRÉE DE DONNÉES<br>Phase SORTIE DE DONNÉES<br>Phase ÉTAT<br>Phase ENTRÉE DE MESSAGES<br>Phase SORTIE DE MESSAGES<br>ÉTAT D'ALERTE<br>ÉTAT DE RÉINITIALISATION |
| Type de connecteur | Deux connecteurs (haute densité 50 contacts)  |

\* Le numéro d'unité logique est réglé sur 0 et la fonction de liaison des commandes n'est pas prise en charge.

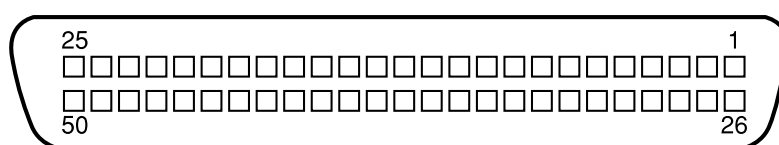

## Normes et conformité

Modèle américain :

|          |  |
|----------|--|
| Sécurité | UL60950-1<br>CAN/CSA-C22.2 n°60950-1                             |
| CEM      | FCC Part 15 Subpart B Class B<br>CAN/CSA-CEI/IEC CISPR22 Class B |

Modèle européen :

|   |  |
|---|--|
| Directive basse tension 2006/95/CE<br>Directive CEM 2004/108/CE | EN 60950-1<br>EN 55022 Class B<br>EN 55024<br>EN 61000-3-2<br>EN 61000-3-3 |
|---|--|

## ***Caractéristiques du chargeur automatique de documents en option***

### ***Caractéristiques générales***

|                        |   |
|------------------------|---|
| Code produit           | B81321*   |
| Alimentation du papier | Chargement face à numériser vers le haut                          |
| Sortie du papier       | Éjection face numérisée vers le bas                               |
| Capacité papier        | 100 feuilles (80 g/m <sup>2</sup> )                               |
| Types de papier        | Papier bond, papier de qualité, papier à chèque et papier recyclé |

### ***Caractéristiques électriques***

|                  |  |
|------------------|--|
| Tension nominale | 24 V CC, 5 V CC                        |
| Tension d'entrée | 24 V CC $\pm$ 10 %<br>5 V CC $\pm$ 5 % |
| Courant d'entrée | 24 V : 1,5 A<br>5 V : 0,4 A            |

## ***Caractéristiques environnementales***

|             |                |                              |
|-------------|----------------|------------------------------|
| Température | Fonctionnement | 5 à 35°C (41 à 95°F)         |
|             | Stockage       | -25 à 60°C (-4 à 140°F)      |
| Humidité    | Fonctionnement | 10 à 80 %, sans condensation |
|             | Stockage       | 10 à 85 %, sans condensation |

## ***Caractéristiques mécaniques***

|            |  |
|------------|--|
| Dimensions | Largeur : 605,0 mm (23,8 pouces)<br>Profondeur : 488,0 mm (19,2 pouces)<br>Hauteur : 134,0 mm (5,3 pouces) |
| Poids      | Environ 13,0 kg (28,7 livres)  |

# Index

- A**
- ABBY FineReader, 86
  - Aide
    - Epson, 148
  - Aperçu des miniatures
    - problèmes, 134
  - Assistance technique, 148
- C**
- Caractéristiques
    - Chargeur automatique de documents, 162
    - documents du chargeur automatique de documents, 114
    - scanner, 159
  - Chargeur automatique de documents
    - caractéristiques des documents, 114
    - composants, 110
    - déballage, 110
    - installation, 111
    - mise en place de documents sur la vitre lorsque le chargeur automatique de documents est installé, 117
  - Composants, scanner, 15
  - Configuration système requise, 158
  - Connecteur du chargeur automatique de documents
    - connexion du câble au, 113
  - Contacter Epson, 148
  - Conversion d'une numérisation en texte modifiable, 86
  - Correction des photos disposant d'un rétroéclairage, 65
  - Correction du rétroéclairage, 65
  - Couleur
    - problèmes, 138, 140
- D**
- Dépoussiérage, 62
  - Désinstallation du logiciel, 142
  - Documents de grande dimension, 19
  - Documents épais, 19
  - Documents ou photos
    - correction du rétroéclairage, 65
    - de grande dimension, 19
    - épais, 19
    - mise en place dans le scanner, 17
    - numérisation vers un fichier PDF, 68
    - restauration de la couleur de, 56
    - suppression des traces de poussière présentes sur, 62
- E**
- Epson Scan
    - désinstallation, 142
  - Erreurs, scanner, 126
- I**
- Images foncées, correction, 65, 138
- L**
- Lampe
    - remplacement, 125
  - Logiciel de numérisation
    - affectation d'une touche du scanner au, 91
  - Logiciel du scanner
    - configuration système requise, 158
    - désinstallation, 142
- M**
- Mode bureautique
    - paramètres de base (chargeur automatique de documents), 25
  - Mode loisirs
    - paramètres de base, 28
  - Mode professionnel
    - paramètres de base, 30
- N**
- Nettoyage du scanner, 124
  - Network Image Express Card
    - configuration des ordinateurs clients, 100

numérisation réseau, 105  
protocole TCP/IP, 101

## **P**

PDF, numérisation vers, 68  
Photos aux couleurs passées, correction, 56  
Photos ou documents  
  correction du rétroéclairage, 65  
  de grande dimension, 19  
  épais, 19  
  mise en place dans le scanner, 17  
  numérisation vers un fichier PDF, 68  
  restauration de la couleur de, 56  
  suppression des traces de poussière présentes sur, 62  
Problèmes, résolution  
  contacter Epson, 148  
  qualité de numérisation, 136  
Problèmes au niveau de la qualité de numérisation, 136  
Problèmes de reconnaissance optique des caractères, 140  
Protocole TCP/IP, 101

## **R**

Reconnaissance optique des caractères, 86  
Restauration de la couleur, 56

## **S**

Scanner  
  caractéristiques, 159  
  composants, 15  
  configuration système requise, 158  
  mise en place de documents épais ou de grande dimension dans, 19  
  mise en place de documents ou de photos dans, 17  
  nettoyage, 124  
  remplacement de la lampe, 125  
  transport, 125  
  voyants, 126  
Service, 148  
Suppression des traces de poussière, 62  
Système d'exploitation, mise à niveau, 142

## **T**

Texte, conversion d'une numérisation en, 86  
Texte pouvant être modifié, conversion d'une numérisation en, 86  
Touche AutoScan  
  affectation d'un programme à, 91  
  problèmes, 130  
Touches, scanner  
  affectation de programmes aux, 91  
  problèmes, 130  
Touches du scanner  
  affectation de programmes aux, 91  
  problèmes, 130  
Transport du scanner, 125

## **U**

USB  
  caractéristiques, 161  
  configuration système requise, 158

## **V**

Voyants, scanner  
  détection des erreurs, 126  
  état, 126