

EPSON
EXCEED YOUR VISION

EPSON STYLUS™ **PRO GS6000**

Guide d'utilisation

NPD3711-00

Copyrights et marques

Aucune partie de ce manuel ne peut être reproduite, stockée dans un système documentaire ou transmise sous quelque forme ou de quelque manière que ce soit, électronique, mécanique, par photocopie, enregistrement ou autre, sans l'accord préalable écrit de Seiko Epson Corporation. Les informations contenues dans le présent document sont uniquement destinées à être utilisées avec cette imprimante Epson. Epson n'est pas responsable de l'application de ces informations à d'autres imprimantes.

Ni Seiko Epson Corporation ni ses filiales ne pourront être tenues responsables envers l'acquéreur de ce produit ou envers des tiers, des dommages, pertes, frais ou dépenses encourus par l'acquéreur ou les tiers à la suite des événements suivants : accident, mauvaise utilisation ou utilisation abusive de ce produit, modifications, réparations ou altérations illicites de ce produit ou (sauf aux États-Unis) non-respect au sens strict des consignes d'utilisation et de maintenance de Seiko Epson Corporation.

Seiko Epson Corporation ne pourra être tenue responsable des dommages ou problèmes survenus suite à l'utilisation de produits optionnels ou consommables autres que ceux désignés par Seiko Epson Corporation comme étant des Produits d'origine Epson ou des Produits approuvés par Epson.

Seiko Epson Corporation ne pourra être tenue responsable des dommages dus aux interférences électromagnétiques survenant suite à l'utilisation de câbles d'interface autres que ceux désignés par Seiko Epson Corporation comme étant des Produits approuvés par Epson.

EPSON[®] est une marque déposée, et EPSON STYLUS[™] et Exceed Your Vision sont des marques de Seiko Epson Corporation.

Microsoft[®], Windows[®] et Windows Vista[®] sont des marques déposées de Microsoft Corporation.

Apple[®] et Macintosh[®] sont des marques déposées de Apple Inc.

Copyright et licence Info-ZIP

Il s'agit de la version 10-Fév-2005 du copyright et de la licence Info-ZIP. La version définitive de ce document devrait être disponible sur le site <ftp://ftp.info-zip.org/pub/infozip/license.html> à une date indéterminée.

Copyright © 1990-2005 Info-ZIP. Tous droits réservés. Pour les besoins de ce copyright et de cette licence, « Info-ZIP » est défini comme comprenant l'ensemble des personnes suivantes :

Mark Adler, John Bush, Karl Davis, Harald Denker, Jean-Michel Dubois, Jean-loup Gailly, Hunter Goatley, Ed Gordon, Ian Gorman, Chris Herborth, Dirk Haase, Greg Hartwig, Robert Heath, Jonathan Hudson, Paul Kienitz, David Kirschbaum, Johnny Lee, Onno van der Linden, Igor Mandrichenko, Steve P. Miller, Sergio Monesi, Keith Owens, George Petrov, Greg Roelofs, Kai Uwe Rommel, Steve Salisbury, Dave Smith, Steven M. Schweda, Christian Spieler, Cosmin Truta, Antoine Verheijen, Paul von Behren, Rich Wales, Mike White

Ce logiciel est fourni « en l'état », sans garantie d'aucune sorte, explicite ou implicite. En aucun cas, Info-ZIP ou ses collaborateurs ne pourront être tenus responsables des dommages directs, indirects, accessoires, spéciaux ou conséquents découlant de l'utilisation ou de l'incapacité à utiliser ce logiciel. Quiconque est autorisé à utiliser ce logiciel à toute fin, y compris pour des applications commerciales, de même qu'à le modifier et à le redistribuer librement, à condition de se soumettre aux restrictions suivantes :

- Le code source redistribué doit reproduire le copyright, la définition, l'avis de non responsabilité ci-dessus et la présente liste de conditions.

- Les redistributions au format binaire (exécutables compilés) doivent reproduire le copyright, la définition, l'avis de non-responsabilité ci-dessus et la présente liste de conditions dans la documentation et/ou dans tout autre matériel livré avec la distribution. La seule exception à cette condition est la redistribution d'un exécutable UnZipSFX binaire standard (notamment SFXWiz) faisant partie d'une archive d'auto-extraction ; cette redistribution est autorisée sans inclure la présente licence, à condition que la bannière SFX normale n'ait pas été enlevée de l'exécutable binaire ou désactivée.

- Les versions modifiées (notamment, mais sans s'y limiter, ports de communication vers de nouveaux systèmes d'exploitation, ports de communication existants avec nouvelles interfaces graphiques, et versions de bibliothèque dynamique, partagée ou statique) doivent être clairement indiquées comme telles et ne doivent pas être présentées de manière inexacte comme étant le code source d'origine. Ces versions modifiées ne doivent pas non plus être présentées de manière inexacte comme étant des versions Info-ZIP, y compris, mais sans s'y limiter, l'étiquetage des versions modifiées sous les noms « Info-ZIP » (ou toute variante en découlant, y compris, mais sans s'y limiter, l'usage de majuscules différentes), « Pocket UnZip », « WiZ » ou « MacZip » sans l'autorisation expresse de Info-ZIP. Par ailleurs, ces versions modifiées ne doivent pas présenter à tort l'utilisation des Zip-Bugs ou des adresses électroniques Info-ZIP ou des URL Info-ZIP.

- Info-ZIP conserve le droit d'utiliser les noms « Info-ZIP », « Zip », « UnZip », « UnZipSFX », « WiZ », « Pocket UnZip », « Pocket Zip » et « MacZip » pour ses propres versions de code source et exécutable binaire.

Avis général : les autres noms de produit utilisés dans cette notice sont donnés uniquement à titre d'identification et peuvent être des noms de marque de leurs détenteurs respectifs. Epson décline toute responsabilité vis-à-vis de ces marques.

Copyright © 2008 Seiko Epson Corporation. Tous droits réservés.

Table des matières

Copyrights et marques

Consignes de sécurité

Consignes de sécurité importantes	5
Indications Attention, Important et Remarques	5
Avertissement spécifique	5
Manipulation des résidus d'encre	6
Choix d'un emplacement pour l'imprimante	6
Configuration de l'imprimante	7
Utilisation de l'imprimante	7
Manipulation des cartouches d'encre	8
Transport de l'imprimante	9

Présentation

Pièces de l'imprimante	10
Partie avant	10
Partie arrière	11
Caractéristiques	11

Panneau de contrôle

Touches, voyants et messages	13
Touches	13
Voyants	14
Affichage	15
Mode Menu	16
Utilisation du mode Menu	16
Liste des menus	19
Détails du mode Menu	21
Mode Maintenance	31
Liste du mode Maintenance	31
Réglage du type de papier personnalisé	32

Utilisation du logiciel d'impression

Présentation	35
EPSON Network Utility	35
EPSON LFP Remote Panel	35
EpsonNet Config	35
EpsonNet Print	35
Désinstallation du logiciel d'impression	36
Désinstallation du pilote de communication	36

Désinstallation de EPSON LFP Remote Panel	36
---	----

Manipulation du papier

Utilisation du papier rouleau	37
Chargement du papier rouleau	37
Remarque concernant la fixation des dispositifs de retenue de papier rouleau	39
Installation du papier rouleau	40
Configuration du type de papier	43
Remplacement du papier rouleau	44
Papier	45
Type de papier	45
Précautions de manipulation du papier	46
Précautions concernant le stockage du papier	46
Taille papier / Zone imprimable	46
Réglage de la hauteur de la tête	47
Installation des plaques de retenue du papier	48
Éjection du papier	49
Découpe du papier rouleau	49
Utilisation de la bobine à enroulement automatique	50

Réglage de l'impression

Alignement des têtes	53
Alignement des têtes d'impression à l'aide de EPSON LFP Remote Panel	53
Alignement des têtes d'impression à l'aide du panneau de contrôle	53
Réglage de l'entraînement du papier	55
Méthode d'ajustement de l'entraînement du papier	55
Méthode de fixation du papier	56

Options et consommables

Consommables	57
Papier recommandé	57
Cartouches d'encre	57
Cartouches de nettoyage	57
Options	58
Barre de transport	58
Kit de maintenance	58

Table des matières

Nettoyant pour encre	58	Dépannage des problèmes liés à l'impression	88
Maintenance et déplacement ou transport		Le papier est coincé	91
Installation de l'imprimante	59	Assistance	
Installation physique de l'imprimante	59	Site Internet d'assistance technique	92
Kit de maintenance	59	Contacteur le service clientèle	92
Détails du contenu du kit	59	Avant de contacter Epson	92
Plateau métallique	59	Assistance aux utilisateurs en Amérique du nord	93
Nettoyant pour encre (en option)	60	Assistance aux utilisateurs en Europe	93
Mise au rebut des résidus d'encre	61	Assistance aux utilisateurs en Australie	93
Remplacement des cartouches d'encre	62	Assistance aux utilisateurs à Singapour	94
L'encre a besoin d'être remplacée/Le niveau d'encre est faible	62	Assistance aux utilisateurs en Thaïlande	95
Confirmation du niveau d'encre restant	62	Assistance aux utilisateurs au Vietnam	95
À propos des cartouches d'encre	62	Assistance aux utilisateurs en Indonésie	95
Remplacement des cartouches d'encre	64	Assistance aux utilisateurs à Hong-Kong	96
Remplacement du tampon nettoyeur	65	Assistance aux utilisateurs en Malaisie	96
Maintenance régulière	67	Assistance aux utilisateurs en Inde	97
Nettoyage du dispositif de nettoyage	67	Assistance aux utilisateurs aux Philippines	97
Nettoyage autour de la tête d'impression	69	Informations produits	
Réglage de la tête d'impression	71	Configuration requise	98
Vérification des buses	72	Configuration requise	98
Nettoyage des têtes	73	Branchements requis	98
Nettoyage complet de la tête	73	Caractéristiques de l'imprimante	98
Fonction de maintenance automatique	74	Impression	98
Nettoyage de l'imprimante	75	Caractéristiques électriques	99
Nettoyage de l'extérieur de l'imprimante	75	Cartouches d'encre	99
Nettoyage de l'intérieur de l'imprimante	76	Conditions ambiantes	100
Stockage de l'imprimante	77	Papier	100
Si vous prévoyez de ne pas utiliser l'imprimante pendant une période prolongée	77	Normes et approbations	101
Protection de la tête d'impression	77	Interface	101
Déplacement ou transport de l'imprimante	77	Index	
Déplacement de l'imprimante	77		
Transport de l'imprimante	78		
Résolution des problèmes			
Messages d'erreur sur l'écran LCD	79		
Messages d'erreur	79		
En cas d'erreur de requête de maintenance	83		
En cas d'erreur nécessitant un entretien	84		
Dépannage	84		
Impossible d'imprimer	84		
Dépannage des problèmes liés au papier	86		

Consignes de sécurité

Consignes de sécurité importantes

Lisez toutes ces consignes avant d'utiliser l'imprimante. Veillez également à bien respecter tous les avertissements et consignes indiqués sur l'imprimante.

Indications Attention, Important et Remarques



Attention

Avertissement à suivre à la lettre pour éviter des blessures corporelles.



Important

Mise en garde à respecter pour éviter d'endommager votre équipement.

Remarques

Informations importantes et conseils utiles pour le fonctionnement de l'imprimante.

Avertissement spécifique

Certains avertissements spécifiques doivent être respectés pour utiliser l'imprimante. Respectez ce qui suit pour un entretien correct de l'imprimante et pour votre propre sécurité.

- ❑ Évitez les endroits soumis directement aux souffles d'air provenant d'un ventilateur ou d'un climatiseur. Un souffle d'air peut faire sécher l'encre dans les buses de la tête d'impression en entraînant ainsi une obturation qui affecte la projection de l'encre et vous n'obtiendrez alors pas des résultats d'impression satisfaisants.

- ❑ Ne touchez pas le guide papier au cours de l'impression. Il est chaud et peut entraîner une brûlure.
- ❑ Ne touchez pas à la fente d'introduction du papier, au cylindre ni au guide papier lorsque les dispositifs de chauffage fonctionnent. Ils sont chauds et peuvent entraîner une brûlure.
- ❑ Si vous n'utilisez pas l'imprimante pendant une période prolongée (une semaine ou plus), effectuez un nettoyage de la tête d'impression **une fois par semaine**. Si le nettoyage de la tête d'impression n'est pas effectué, elle risque de se boucher. Cette opération garantit la qualité d'impression.
 - ➔ Voir « Nettoyage des têtes » à la page 73

- ❑ Nettoyez le dispositif de nettoyage **une fois par mois**, ou lorsque des bavures ou des espaces apparaissent sur l'impression après le nettoyage de la tête d'impression.

➔ Voir « Nettoyage du dispositif de nettoyage » à la page 67

- ❑ Nettoyez autour de la tête d'impression lorsque des corps étrangers, tels que de la poussière ou de l'encre entraînant l'omission de certains points ou des gouttes d'encre, sont présents autour de la tête d'impression.

➔ Voir « Nettoyage autour de la tête d'impression » à la page 69

- ❑ Ne touchez pas la bande d'acier, vous pourriez vous blesser.

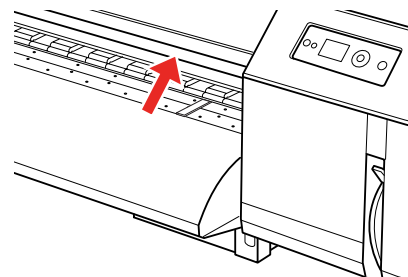

- ❑ Ne pliez pas ou ne tirez pas le tube de purge des résidus d'encre. L'encre risquerait de fuir et d'endommager l'imprimante.
- ❑ Manipulez l'encre avec précaution. Voir les consignes dans la section suivante.

Consignes de sécurité

Manipulation des résidus d'encre

Respectez ce qui suit lorsque vous manipulez des résidus d'encre.

- ❑ Avant d'utiliser ce produit, lisez bien la fiche signalétique de sécurité du produit (FS). Vous pouvez la télécharger sur le site web Epson de votre pays.
- ❑ Les résidus d'encre provenant de l'imprimante sont des résidus industriels. Une mise au rebut appropriée des résidus d'encre conforme aux lois et règlements de votre pays concernant les résidus industriels est requise. Confiez la mise au rebut des résidus d'encre à une entreprise de mise au rebut des déchets industriels. À cette étape, fournissez la fiche signalétique des résidus d'encre à l'entreprise de mise au rebut des déchets industriels. Vous pouvez la télécharger sur le site web Epson de votre pays.
- ❑ La zone de travail ne doit pas comporter de flamme nue et doit être bien ventilée.
- ❑ Manipulez l'encre avec soin pour éviter qu'elle n'entre en contact avec votre peau, vos yeux et vos vêtements, évitez également une ingestion accidentelle. Veillez à ne pas inhaler les vapeurs.
- ❑ Portez un masque de protection, des lunettes, des gants, des manches longues et un pantalon pour éviter tout contact avec l'encre lorsque vous utilisez l'imprimante.
- ❑ Les vêtements de travail tachés par de l'encre doivent être soigneusement nettoyés.
- ❑ Après la mise au rebut de l'encre, lavez-vous les mains et gargarisez-vous en cas d'ingestion.
- ❑ N'apportez pas de nourriture à proximité des résidus d'encre.
- ❑ Conservez hors de portée des enfants.

Mesures d'urgence

- ❑ En cas d'encre collée à votre peau, lavez-vous bien avec une grande quantité d'eau savonneuse. Consultez votre médecin si votre peau est irritée ou décolorée.
- ❑ Si de l'encre pénètre dans vos yeux, rincez-les immédiatement et abondamment sous l'eau du robinet et consultez un médecin le plus tôt possible.
- ❑ En cas d'ingestion accidentelle, ne vous faites pas vomir. Consultez un médecin le plus tôt possible.
- ❑ En cas d'inhalation de vapeurs, déplacez-vous dans un endroit contenant de l'air sain et consultez un médecin si vous avez des vertiges ou des nausées.
- ❑ En cas d'arrêt de la respiration, effectuez immédiatement une respiration artificielle et faites appel à un service médical d'urgence.
- ❑ Si de l'encre se déverse du conteneur, éliminez d'abord les sources de chaleur, les étincelles et les flammes, puis essuyez à l'aide d'un chiffon. Les chiffons usagés contenant de l'encre doivent être trempés dans l'eau jusqu'à leur mise au rebut.

Choix d'un emplacement pour l'imprimante

Respectez ce qui suit lorsque vous choisissez un emplacement pour l'imprimante.

- ❑ Installez l'imprimante sur une surface stable et plane de plus grande taille que le châssis de l'imprimante. L'imprimante ne fonctionnera pas correctement si elle est inclinée et non à l'horizontale.
- ❑ Évitez les endroits soumis à des variations rapides de température et d'humidité. De plus, gardez toujours l'imprimante à l'abri des rayons directs du soleil, des fortes sources de chaleur et de lumière ou d'un climatiseur.
- ❑ Évitez les endroits soumis à la poussière, aux chocs ou aux vibrations.

Consignes de sécurité

- ❑ Laissez suffisamment d'espace autour de l'imprimante pour permettre une aération suffisante.
- ❑ Installez l'imprimante à proximité d'une prise murale où la fiche peut être facilement débranchée.

Configuration de l'imprimante

Respectez les conditions suivantes lors de l'installation physique de l'imprimante :

- ❑ Ne bloquez pas ou ne couvrez pas les événements et les ouvertures de l'imprimante.
- ❑ Utilisez uniquement le type de source d'alimentation indiqué sur l'étiquette collée sur l'imprimante.
- ❑ Utilisez uniquement le câble d'alimentation fourni avec l'imprimante. Dans le cas contraire, il existe un risque d'incendie ou de choc électrique.
- ❑ Le câble d'alimentation de l'imprimante est réservé à une utilisation avec l'imprimante. Son utilisation avec un autre appareil risquerait d'entraîner un incendie ou un choc électrique.
- ❑ Veillez à ce que le câble d'alimentation secteur soit conforme aux normes de sécurité locales.
- ❑ Évitez d'utiliser sur le même circuit des prises de photocopieurs ou systèmes de climatisation qui se mettent régulièrement sous et hors tension.
- ❑ Évitez d'utiliser des prises électriques commandées par commutateurs muraux ou des minuteurs automatiques.
- ❑ Conservez tout le système informatique à distance de sources potentielles d'interférences électromagnétiques, telles que des haut-parleurs ou les bases des téléphones sans fil.
- ❑ N'utilisez pas de câble d'alimentation endommagé ou effiloché.

- ❑ N'essayez pas de réparer vous-même l'imprimante.
- ❑ Débranchez l'imprimante et faites appel à du personnel d'entretien qualifié dans les conditions suivantes :

Le câble d'alimentation ou la fiche est endommagé(e) ; du liquide a pénétré dans l'imprimante ; l'imprimante est tombée ou le boîtier a été endommagé ; l'imprimante ne fonctionne pas normalement ou présente une différence évidente de performances.

- ❑ Si vous prévoyez d'utiliser l'imprimante en Allemagne, l'installation des bâtiments doit être protégée par un disjoncteur de 10 ou 16 A afin de protéger l'imprimante contre les courts-circuits et les surintensités.
- ❑ Lors du raccordement de l'imprimante à un ordinateur ou à un autre appareil à l'aide d'un câble, vérifiez l'orientation des connecteurs. Chaque connecteur ne peut être utilisé que dans un sens. L'insertion d'un connecteur dans le mauvais sens peut endommager les deux appareils raccordés par le câble.
- ❑ Cet appareil présente deux systèmes d'alimentation. Il existe un risque de choc électrique sauf si les deux câbles d'alimentation sont débranchés au cours de l'entretien.

Utilisation de l'imprimante

Respectez les conditions suivantes lors de l'utilisation de l'imprimante :

- ❑ N'insérez pas d'objets dans les logements de l'imprimante.
- ❑ Veillez à ne pas renverser de liquide sur l'imprimante.
- ❑ Ne mettez pas vos mains à l'intérieur de l'imprimante ou ne touchez pas les cartouches d'encre au cours de l'impression.
- ❑ N'utilisez pas de produits aérosols qui contiennent des gaz inflammables à l'intérieur ou autour de ce produit. Ceci pourrait entraîner un incendie.

Consignes de sécurité

- ❑ Ne déplacez pas la tête d'impression à la main, ceci pourrait endommager l'imprimante.
- ❑ Mettez toujours l'imprimante hors tension à l'aide de la touche **Marche/Arrêt**. Lorsque cette touche est enfoncée, le voyant **Marche/Arrêt** clignote. Ne débranchez pas l'imprimante ou ne la mettez pas hors tension tant que le voyant **Marche/Arrêt** clignote.
- ❑ Ne stockez pas des matériaux combustibles sur le cylindre lors de l'opération de chauffage. Ceci pourrait entraîner un incendie.
- ❑ Ne renversez pas de liquide inflammable sur le cylindre. Ceci pourrait entraîner un incendie.
- ❑ N'actionnez pas le levier de maintien du papier au cours de la première utilisation. La partie tête d'impression peut toucher la partie rouleau de compression et entraîner un dysfonctionnement.
- ❑ Ne renversez pas de résidus d'encre lors du remplacement du tampon nettoyeur. Si des résidus entrent en contact avec le rouleau à grille, la surface du rouleau à grille sera endommagée, et la fonction d'alimentation des supports peut être affectée.

Manipulation des cartouches d'encre

Respectez ce qui suit lorsque vous manipulez les cartouches d'encre :

- ❑ Conservez les cartouches d'encre hors de portée des enfants. Ne laissez pas les enfants boire l'encre ou manipuler les cartouches.
- ❑ Afin d'obtenir de meilleurs résultats, secouez bien la cartouche horizontalement (pendant environ cinq secondes) avant de l'installer.

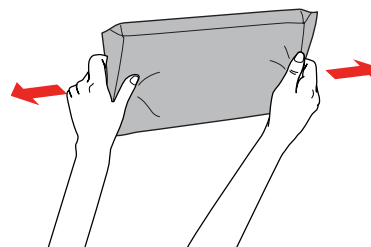

Important :

Ne secouez pas trop violemment les cartouches (préalablement installées).

- ❑ Faites attention lorsque vous manipulez les cartouches d'encre usagées, de l'encre peut rester autour de l'orifice de sortie de l'encre. Si vous avez de l'encre sur la peau, lavez bien la zone à l'eau et au savon. En cas de contact avec les yeux, rincez-les abondamment avec de l'eau. En cas d'inconfort ou de problèmes de vision persistant après un rinçage abondant, consultez immédiatement un médecin.
- ❑ Utilisez la cartouche d'encre avant la date indiquée sur son emballage.
- ❑ Ne démontez pas les cartouches d'encre et n'essayez pas de les remplir une fois qu'elles sont vides. Ceci pourrait endommager la tête d'impression.
- ❑ Après avoir transporté une cartouche d'encre à l'intérieur d'un lieu de stockage froid, laissez-la se réchauffer à la température ambiante pendant au moins trois heures avant de l'utiliser.

Consignes de sécurité

- ❑ Ne touchez pas la puce verte sur la face latérale de la cartouche, au risque de perturber le fonctionnement et l'impression.
- ❑ La puce de cette cartouche d'encre contient un grand nombre d'informations sur la cartouche telles que l'état de la cartouche d'encre, de sorte que la cartouche peut être retirée et réinsérée librement.
- ❑ Si vous retirez une cartouche d'encre pour une utilisation ultérieure, protégez la zone d'alimentation en encre de la saleté et de la poussière et conservez la cartouche dans le même environnement que l'imprimante. Une valve dans l'orifice de sortie de l'encre rend les couvercles ou les bouchons inutiles, mais l'encre peut tacher des éléments qui entrent en contact avec cette zone de la cartouche. Ne touchez pas l'orifice de sortie de l'encre ni la zone qui l'entoure.

Transport de l'imprimante

- ❑ Avant de transporter l'imprimante, contactez votre revendeur Epson.

Présentation

Pièces de l'imprimante

Partie avant

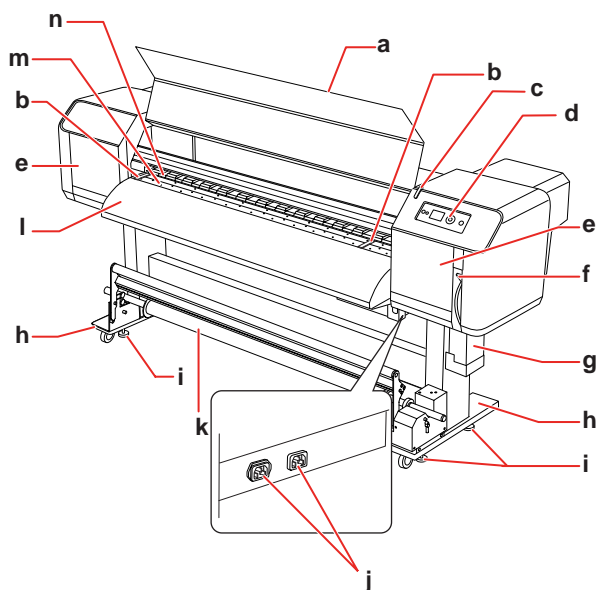

a. Capot avant

Empêche un utilisateur d'entrer en contact avec le mécanisme d'entraînement au cours du fonctionnement de l'imprimante. Ouvrez le capot avant lorsque vous mettez en place du papier ou retirez du papier bloqué.

b. Plaque de retenue du papier

Installée à l'intérieur du capot avant. En fixant les plaques de retenue du papier des deux côtés du papier, il est possible d'empêcher une déformation.

c. Voyant actif

Clignote en cas d'erreur. Voir le message d'erreur sur l'écran LCD pour résoudre le problème.

d. Panneau de contrôle

Le panneau de contrôle est constitué de touches, voyants et d'un affichage à cristaux liquides (LCD). Il est utilisé pour régler les conditions de fonctionnement, l'affichage de l'imprimante et différentes fonctions.

e. Couvercle de maintenance

Empêche l'utilisateur de toucher à la partie mécanique interne. Ouvrez et fermez le capot pour nettoyer le dispositif de nettoyage ou autour de la tête d'impression. Il est normalement fermé.

f. Levier de maintien du papier

Installez ou retirez le papier. Abaissez le levier pour installer le papier. Abaissez davantage le levier pour bien installer le papier. Soulevez le levier pour retirer le papier.

g. Réservoir de maintenance de l'encre

Récupère les résidus d'encre évacués par l'imprimante.

h. Support

Utilisez le support lorsque vous installez l'imprimante sur un sol plat.

i. Dispositif de réglage

Utilisez le dispositif de réglage pour fixer le support.

j. Entrée secteur

Branchez les câbles d'alimentation.

k. Bobine à enroulement automatique

Utilisez la bobine à enroulement automatique pour enrouler vos impressions.

l. Guide papier

Utilisez le guide papier pour entraîner doucement le papier lorsque le papier est installé ou imprimé. Le dispositif de chauffage (chauffage postérieur) pour sécher l'encre est installé à l'intérieur.

m. Cylindre

Installé à l'intérieur du capot avant. Le dispositif de chauffage (chauffage cylindre) pour sécher l'encre est installé.

n. Rouleaux de compression

Installés à l'intérieur du capot avant. Ils compriment et retiennent le papier lors de l'impression.

Partie arrière

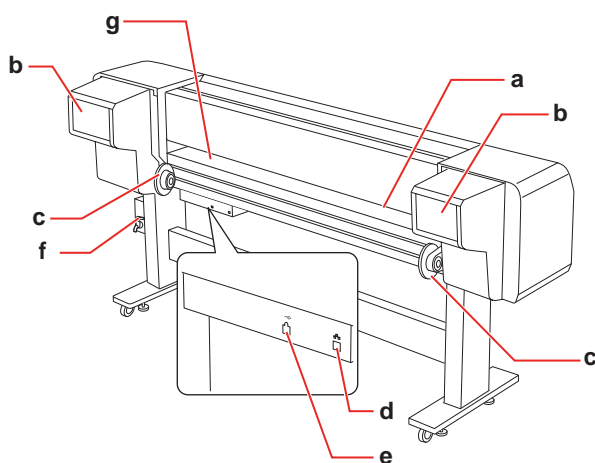

a. Fente d'introduction du papier

Insérez le papier par cette fente.

b. Compartiment de cartouche d'encre

Insérez les cartouches d'encre dans ce compartiment.

c. Dispositifs de retenue du papier rouleau

Installez le papier rouleau sur les dispositifs de retenue du papier rouleau qui incluent des embouts sur lesquels est fixé le papier rouleau et des leviers qui fixent les dispositifs de retenue du papier rouleau.

d. Connecteur d'interface réseau

Raccorde l'imprimante au réseau via un câble d'interface réseau.

e. Connecteur d'interface USB

Raccorde l'ordinateur et l'imprimante à l'aide d'un câble d'interface USB.

f. Valve de résidus d'encre

S'ouvre et se ferme lors de l'évacuation des résidus d'encre du réservoir de maintenance de l'encre. Elle est normalement fermée.

g. Guide papier

Utilisez le guide papier pour entraîner doucement le papier lorsque le papier est installé ou imprimé. Le dispositif de chauffage (préchauffage) pour chauffer le papier est installé.

Caractéristiques

EPSON Stylus Pro GS6000 est une imprimante à jet d'encre couleur grand format éco-solvant qui prend en charge le papier rouleau de 64 pouces.

Les caractéristiques de cette imprimante sont décrites ci-dessous.

Sortie à vitesse rapide

Le nouveau type de tête d'impression réalise une impression rapide. Il est compatible avec du papier mesurant jusqu'à 1 625 mm en largeur.

Grande variété de papier compatible

La tête peut être réglée sur deux niveaux de hauteur et est compatible avec du papier mesurant jusqu'à 1,3 mm d'épaisseur.

Reproduction de couleurs éclatantes

Huit couleurs d'encre sont utilisées pour l'impression afin de reproduire des couleurs nettes et vives. Cette imprimante utilise des cartouches contenant jusqu'à 950 ml d'encre. L'utilisation de points variables peut améliorer la reproduction des couleurs.

Chauffage multiple

Les dispositifs de chauffage sont installés à trois endroits (préchauffage, chauffage cylindre, chauffage postérieur), ce qui permet à l'encre à base de solvant de mieux se fixer sur le papier et de sécher rapidement.

Bobine à enroulement automatique

Elle enroule automatiquement le papier imprimé, ce qui le maintient propre et sans plis. Elle est également pratique pour le stockage et le transport.

Cartouche de grande contenance (950 ml)

Epson fournit des cartouches d'encre de grande contenance (950 ml) pour cette imprimante à forte productivité utilisée conçue pour les impressions professionnelles.

Vitesse rapide USB 2.0 / Gigabit Ethernet

Vous pouvez connecter cette imprimante à un réseau à vitesse rapide (tel que USB 2.0 ou Ethernet 100/1000), ce qui améliore la vitesse de transfert des fichiers.

Présentation

Voyant actif

Le voyant actif clignote en cas d'erreur survenue en cours de fonctionnement. Étant donné que le voyant est gros, vous pouvez facilement vérifier à une certaine distance l'état de fonctionnement de l'imprimante.

Panneau de contrôle

Touches, voyants et messages

Vous pouvez vérifier la quantité d'encre restante et l'état de l'imprimante sur le panneau de contrôle.

Touches

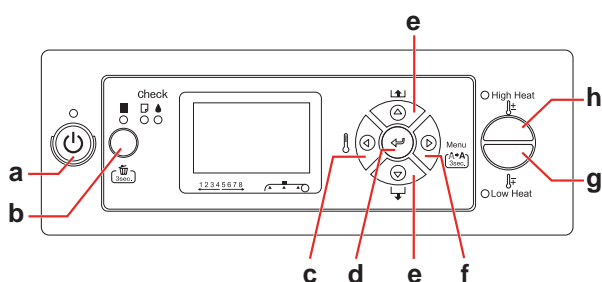

a. Touche Marche/Arrêt

Met l'imprimante sous ou hors tension.

b. Touche Pause/Réinitialisation /

- Arrête temporairement l'impression ou relance l'impression si vous appuyez sur cette touche lorsque l'imprimante se trouve en mode pause.
- Efface les données à imprimer de la mémoire de l'imprimante en cas d'appui maintenu pendant 3 secondes.
- Si vous appuyez sur cette touche alors que le mode Menu est activé, l'imprimante revient à l'état READY (PRÊT).

c. Touche Chauffage



- Sélectionne un type de chauffage. En partant de la droite, Préchauffage, Chauffage cylindre et Chauffage postérieur s'affichent sur l'écran LCD. Sélectionnez un type de chauffage, puis appuyez sur la touche High Heat ou Low Heat pour changer la température prédéfinie.

- En mode Menu, permet de revenir au niveau précédent.

d. Touche Entrée



En mode Menu, définit le paramètre sélectionné dans l'élément sélectionné. Exécute l'élément sélectionné si celui-ci est uniquement exécutable.



e. Touche Avance papier /

- Entraîne le papier rouleau vers l'avant  ou vers l'arrière .

Remarque :

Lorsque AUTO TAKE-UP REEL (BOBINE ENROULEM AUTO) est sur ON (OUI) en mode Menu, le papier rouleau ne peut pas être entraîné dans l'ordre inverse .

- Fait défiler les paramètres dans l'ordre  ou dans l'ordre inverse  lors de la sélection d'un paramètre en mode Menu.

- La valeur numérique diminue  ou augmente  au cours de l'entrée de chiffres.

f. Touche Menu

- Permet d'activer le mode Menu si vous appuyez sur cette touche lorsque l'état READY (PRÊT) est activé.
→ Voir « Mode Menu » à la page 16
- Permet d'activer le menu Printer Status (État de l'imprimante) si vous appuyez sur cette touche en cours d'impression.
→ Voir « PRINTER STATUS (ÉTAT DE L'IMPRIMANTE) » à la page 28
- Si vous appuyez sur cette touche alors que le mode Menu est activé, vous pouvez sélectionner le menu de votre choix.
- Effectue un Cleaning (Light) (Nettoyage (Léger)) pour nettoyer les têtes d'impression si vous maintenez la touche enfoncée pendant 3 secondes.

g. Touche Low Heat

Permet d'abaisser la température prédéfinie du chauffage. Vous pouvez également modifier la température prédéfinie en cours d'impression.

h. Touche High Heat

Permet d'augmenter la température prédéfinie du chauffage. Vous pouvez également modifier la température prédéfinie en cours d'impression.

Panneau de contrôle

Voyants

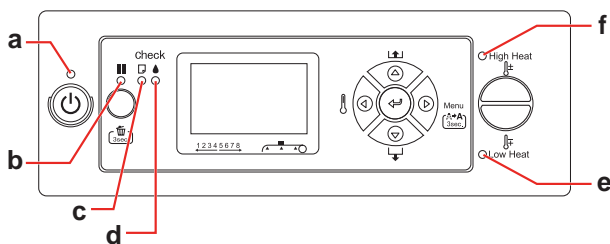

a	Voyant Marche/ Arrêt	Allumé	L'imprimante est sous tension.
		Clignotant	L'imprimante : - analyse les données ; - imprime ; - effectue un nettoyage ; - est en train de s'éteindre.
		Éteint	L'imprimante est hors tension.
b	Voyant Pause	Allumé	L'imprimante est en mode Menu. L'imprimante est en mode pause.
		Éteint	L'imprimante est prête à imprimer.
c	Voyant de contrôle du papier	Allumé	Aucun papier n'est chargé dans l'imprimante. Le levier de maintien du papier est relâché.
		Clignotant	Le papier est coincé. Le papier n'est pas chargé droit. Le papier va bientôt manquer. Un entretien a été demandé.
		Éteint	L'imprimante est prête à imprimer.

d	Voyant de contrôle de l'encre	Allumé	La cartouche d'encre installée est vide. La cartouche d'encre n'est pas installée. Une cartouche d'encre inappropriée est installée.
		Clignotant	La cartouche d'encre installée est presque vide.
		Éteint	L'imprimante est prête à imprimer.
e	Voyant Low Heat	L'état ou la signification est illustré(e) par une combinaison du voyant. Voir ci-dessous pour connaître les détails.	
f	Voyant High Heat		

Lorsque l'imprimante est PRÊTE

High Heat	Low Heat	État
Allumé	Allumé	Trois des dispositifs de chauffage ont atteint la température prédéfinie.
Clignotant	Éteint	Au moins un dispositif de chauffage essaie d'atteindre la température prédéfinie.
Clignotant	Clignotant	Une erreur de chauffage est survenue.
Éteint	Éteint	Les chauffages sont éteints.

Panneau de contrôle

Lors de la sélection d'un chauffage pour régler la température

High Heat	Low Heat	Signification
Allumé	Allumé	Il est possible d'augmenter ou d'abaisser la température par rapport au réglage courant.
Allumé	Éteint	Il est possible d'augmenter la température par rapport au réglage courant.
Éteint	Allumé	Il est possible d'abaisser la température par rapport au réglage courant.

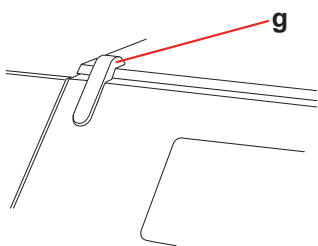

g	Voyant actif	Clignotant	Il s'est produit une erreur.
		Éteint	L'imprimante ne présente aucune erreur.

Affichage

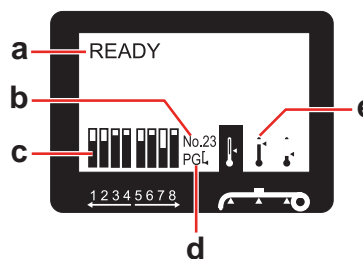

a. Messages

Affiche l'état, le fonctionnement et les messages d'erreur de l'imprimante.

- Voir « Messages d'erreur sur l'écran LCD » à la page 79
- Voir « Détails du mode Menu » à la page 21

b. Type de papier

Lorsque vous sélectionnez le type de papier (1 à 30) dans le menu Paper Setup (Configuration papier), le nombre sélectionné s'affiche.

- Voir « Réglage du type de papier personnalisé » à la page 32.

c. Icône d'état de la cartouche d'encre

Affiche la quantité d'encre restante dans chaque cartouche.

☐ Cartouche d'encre

Numéro	Couleur d'encre
1	Orange (OR)
2	Green (Vert) (GR)
3	Light Magenta (Magenta clair) (LM)
4	Light Cyan (Cyan clair) (LC)
5	Black (Noir) (BK)
6	Yellow (Jaune) (Y)
7	Magenta (M)
8	Cyan (C)

Panneau de contrôle

☐ Encre restante

Icône	Description
	Il reste assez d'encre.
	Il est conseillé de préparer une nouvelle cartouche d'encre.
	Préparez une nouvelle cartouche d'encre. (clignotant) Cette icône indique le réservoir jaune.
	L'encre est épuisée, ce qui vous empêche d'imprimer. Remplacez la cartouche d'encre par une neuve. Cette icône indique le réservoir jaune.
	Erreur au niveau de la cartouche ou pas de cartouche.

d. Icône Platen Gap

Affiche le réglage Platen Gap lu par le capteur.

Icône	Explication
	High (Élevé)
	Low (Faible)

e. Icône Chauffage

Affiche la température prédéfinie et la température courante du préchauffage, chauffage cylindre et chauffage postérieur.

Icône	Explication
	La température prédéfinie est indiquée par la graduation et la valeur numérique. La température courante est indiquée par l'icône du thermomètre.

Mode Menu

Le mode Menu permet de régler des paramètres d'impression semblables à ceux que vous régleriez normalement dans le logiciel, ainsi que d'autres paramètres, directement à partir du panneau de contrôle. Le panneau de contrôle indique les informations relatives à l'imprimante. Il permet également certaines opérations comme la vérification des buses.

Utilisation du mode Menu

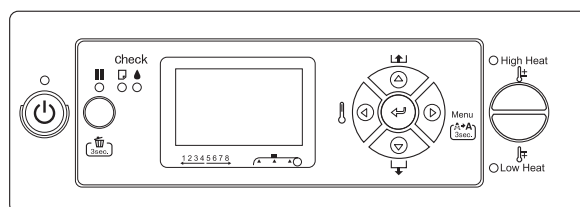

Remarque :

Appuyez sur la touche **||** lorsque vous souhaitez quitter le mode Menu et retourner à l'état READY (PRÊT).

Appuyez sur la touche **◀** pour revenir à l'étape précédente.

Suivez les étapes ci-après pour utiliser le mode Menu.

Panneau de contrôle

1. Sélectionnez un menu.

Exemple : Sélectionnez **PRINTER SETUP**
(CONFIGURATION IMPR.).

- 1 Appuyez sur la touche **▶** pour accéder au mode Menu.

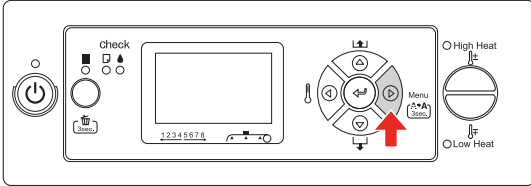

Le premier menu s'affiche sur l'écran LCD.

- 2 Appuyez sur la touche **▲ / ▼** pour sélectionner **PRINTER SETUP**
(CONFIGURATION IMPR.).

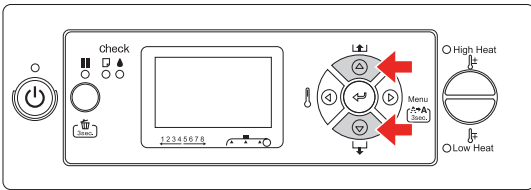

- 3 Appuyez sur la touche **▶** pour activer le menu **Printer Setup** (Configuration impr.).

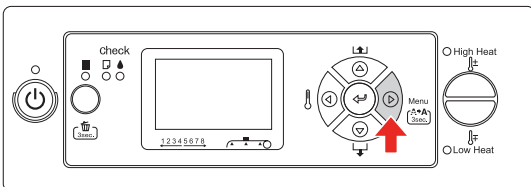

2. Trois cas se présentent en fonction des éléments sélectionnés.

A. Vous sélectionnez un paramètre

Exemple : Lors de la sélection de **PRINT NOZZLE PATTERN**
(IMPR MOTIF BUSES) dans le menu **Printer Setup** (Configuration impr.)

- 1 Appuyez sur la touche **▲ / ▼** pour sélectionner **PRINT NOZZLE PATTERN**
(IMPR MOTIF BUSES).

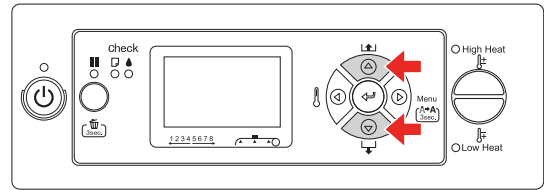

- 2 Appuyez sur la touche **▶** pour accéder à l'élément **Print Nozzle Pattern** (Impr motif buses).

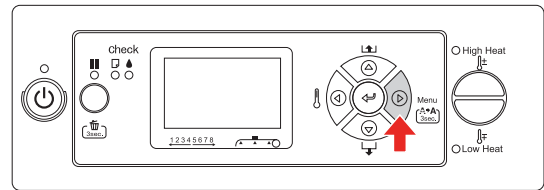

- 3 Appuyez sur la touche **▲ / ▼** pour sélectionner un paramètre pour l'élément. Le réglage courant est indiqué par un astérisque (*).

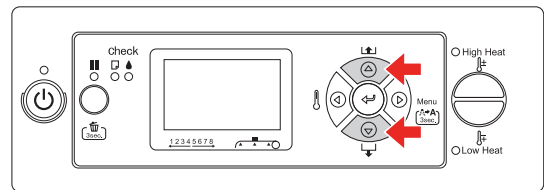

- 4 Appuyez sur la touche **↵** pour enregistrer le paramètre sélectionné.

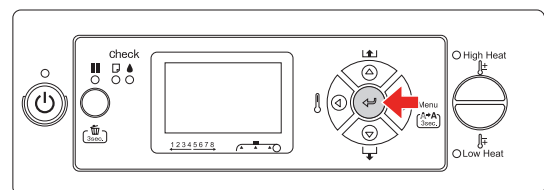

Panneau de contrôle

- 5** Appuyez sur la touche ◀ pour revenir au niveau précédent ou appuyez sur la touche ■ pour quitter le mode Menu.

B. Vous exécutez une fonction

Exemple : Lors de la sélection de NOZZLE CHECK (VÉRIF BUSES) dans le menu Test Print (Impression test)

- 1** Dans le menu Test Print (Impression test), appuyez sur la touche Δ / ▽ pour sélectionner NOZZLE CHECK (VÉRIF BUSES).

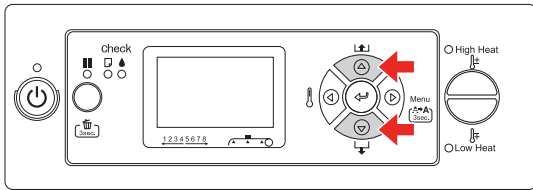

- 2** Appuyez sur la touche ▶ pour accéder à l'élément Nozzle check (Vérif buses).

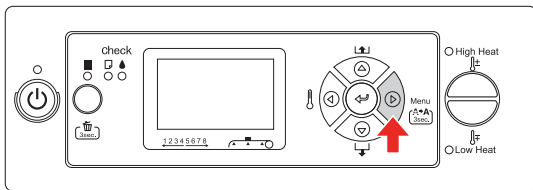

- 3** Appuyez sur la touche ↵ pour exécuter la fonction Nozzle check (Vérif buses).

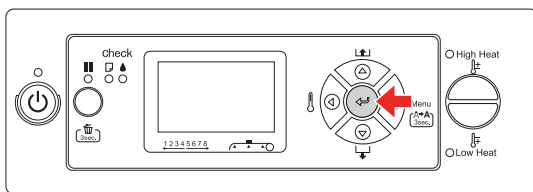

C. Vous souhaitez afficher les informations relatives à l'imprimante

Exemple : Lors de la sélection de INK LEVEL (NIVEAU ENCRE) dans le menu Printer Status (État de l'imprimante)

- 1** Dans le menu Printer Status (État de l'imprimante), appuyez sur la touche Δ / ▽ pour sélectionner INK LEVEL (NIVEAU ENCRE).

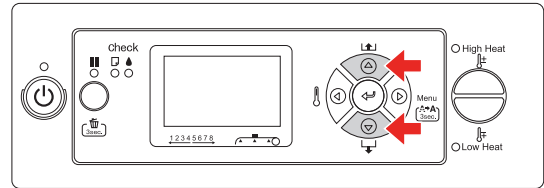

- 2** Appuyez sur la touche ▶ pour accéder à l'élément Ink Level (Niveau encre).

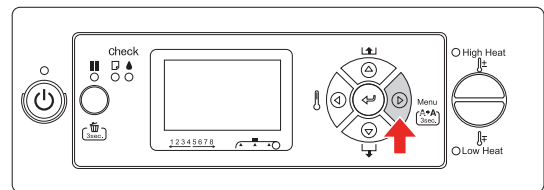

- 3** Confirmez l'encre restante à l'écran. Appuyez sur la touche Δ / ▽ pour afficher la quantité restante de chaque couleur d'encre.

Exemple : Noir 84 %

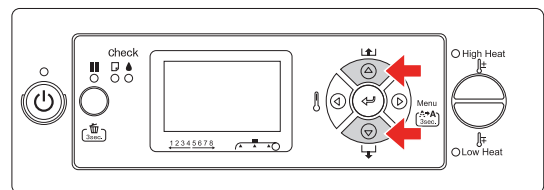

- 4** Appuyez sur la touche ◀ pour revenir au niveau précédent ou appuyez sur la touche ■ pour quitter le mode Menu.

Panneau de contrôle

Liste des menus

Menu	Élément	Paramètre
« PRINTER SETUP (CONFIGURATION IMPR.) » à la page 21	SIDE MARGIN (MARGE LATÉRALE)	5mm à 25mm (0.2inch (0,2 p) à 1.00inch (1,00 p))
	PAPER SIZE CHECK (VÉRIF FORMAT PAPIER)	ON (OUI), OFF (NON)
	PAPER SKEW CHECK (VÉRIF INCLIN PAPIER)	ON (OUI), OFF (NON)
	PRINT NOZZLE PATTERN (IMPR MOTIF BUSES)	OFF (NON), ON: EVERY PAGE (OUI : CHAQUE PAGE), ON: EVERY 10 PAGES (OUI : TTS 10 PAGES)
	HEATING TIME (DURÉE DE SÉCHAGE)	OFF (NON), 10min à 240min
	FLUSH ONTO PAPER (RINÇAGE SUR PAPIER)	YES (OUI), NO (NON)
	FLUSHING FREQUENCY (FRÉQUENCE DE RINÇAGE)	1PASS (1 PASSAGE) à 999PASS (999 PASSAGES)
	PAPER ORIGIN SETUP (CONFIG ORIGINES PAP)	0mm à 800mm
	AUTO TAKE-UP REEL (BOBINE ENROULEM AUTO)	ON (OUI), OFF (NON)
	HEAD FAN (VENTILATEUR TÊTE)	ON (OUI), OFF (NON)
	REGULAR CLEANING (NETTOYAGE RÉGULIER)	OFF (NON), 1h, 2h, 3h, 4h, 5h, 6h, 9h, 12h, 18h, 24h
	INITIALIZE SETTINGS (INITIALISER PARAM)	EXECUTE (EXÉC)
« PAPER SETUP (CONFIGURATION PAPIER) » à la page 22	PAPER TYPE (TYPE DE PAPIER)	STANDARD PAPER No.1 - 30 (PAPIER 1 - 30)
	PAPER SETUP (CONFIGURATION PAPIER)	STANDARD PAPER No.1 - 30 (PAPIER 1 - 30)
« MAINTENANCE » à la page 27	CLEANING (VERY LIGHT)	EXECUTE (EXÉC)
	CLEANING (LIGHT) (NETTOYAGE (LÉGER))	EXECUTE (EXÉC)
	CLEANING (MEDIUM) (NETTOYAGE (INTERMÉD))	EXECUTE (EXÉC)
	CLEANING (HEAVY) (NETTOYAGE (INTENSIF))	EXECUTE (EXÉC)
	HEAD WASHING (NETTOYAGE DE LA TÊTE)	EXECUTE (EXÉC)
	CARRIAGE MAINTENANCE (MAINTENANCE CHARIOT)	EXECUTE (EXÉC)
	CLOCK SETTING (RÉGLAGE HORLOGE)	MM/DD/YY HH:MM (AA/MM/JJ HH:MM)
	CONTRAST ADJUSTMENT (RÉGLAGE CONTRASTE)	-20 - 0 - +20

Panneau de contrôle

« TEST PRINT (IMPRESSION TEST) » à la page 28	NOZZLE CHECK (VÉRIF BUSES)	PRINT (IMPRESSION)
	STATUS SHEET (FEUILLE D'ÉTAT)	PRINT (IMPRESSION)
	NETWORK STATUS SHEET (FEUILLE ÉTAT RÉSEAU)	PRINT (IMPRESSION)
	JOB INFORMATION (INFORMATIONS TRAVAIL)	PRINT (IMPRESSION)
	CUSTOM PAPER (PAPIER PERSONNALISÉ)	PRINT (IMPRESSION)
« PRINTER STATUS (ÉTAT DE L'IMPRIMANTE) » à la page 28	VERSION	T0xxx-xx xx IBCC
	PRINTABLE PAGES (PAGES IMPRIMABLES)	(couleur d'encre) nnnnnn PAGES
	INK LEVEL (NIVEAU ENCRE)	(couleur d'encre) nn%
	USAGE COUNT (COMPTEUR UTILISATION)	INK xxxxx.xml (ENCRE xxxxx.xml) PAPER xxxxx.xcm (PAPIER xxxxx.xcm)
	CLEAR USAGE COUNT (EFF COMPTEUR UTILIS)	INK EXECUTE (ENCRE EXÉC) PAPER EXECUTE (PAPIER EXÉC)
	JOB HISTORY (HISTORIQUE TRAVAUX)	No. 0-No. 9 INK xxxxx.xml (ENCRE xxxxx.xml) PAPER xxx.x cm2 (PAPIER xxx.x cm2)
	TOTAL PRINTS (IMPRESSIONS TOTALES)	nnnnnn PAGES
	EDM STATUS (ÉTAT EDM)	NOT STARTED (NON DÉMARRÉ), ENABLED (ACTIVÉ), DISABLED (DÉSACTIVÉ) LAST UPLOADED (DERNIER TÉLÉCHARG) MM/DD/YY HH:MM GMT, (NOT UPLOADED) (AA/MM/JJ HH:MM GMT (NON TÉLÉCHARGÉ))
« NETWORK SETUP (CONFIGURATION RÉSEAU) » à la page 30	NETWORK SETUP (CONFIGURATION RÉSEAU)	DISABLE (DÉSACTIVER), ENABLE (ACTIVER)
	IP ADDRESS SETTING (PARAMÈTRE ADRESSE ID)	AUTO, PANEL (PANNEAU)
	IP, SM, DG SETTING (PARAMÈTRE IP, MSR, PPD)	IP ADDRESS (ADRESSE IP) 000.000.000.000 - 192.168.192.168 - 255.255.255.255 SUBNET MASK (MASQUE DE SS-RÉSEAU) 000.000.000.000 - 255.255.255.000 - 255.255.255.255 DEFAULT GATEWAY (PASSERELLE PAR DÉF.) 000.000.000.000 - 255.255.255.255
	BONJOUR	ON (OUI), OFF (NON)
	INIT NETWORK SETTING (INIT PARAM RÉSEAU)	EXECUTE (EXÉC)

Panneau de contrôle

Détails du mode Menu

PRINTER SETUP (CONFIGURATION IMPR.)

Élément	Paramètre	Explication
SIDE MARGIN (MARGE LATÉRALE)	5mm à 25mm (0.20inch (0,20 p) à 1.00inch (1,00 p))	Vous pouvez définir la marge à gauche et à droite.
PAPER SIZE CHECK (VÉRIF FORMAT PAPIER)	ON (OUI)	<p>Vous pouvez décider de vérifier la largeur du papier.</p> <ul style="list-style-type: none"> ❑ ON (OUI) : Vérifier la largeur du papier et le bord supérieur du papier. ❑ OFF (NON) : Ne pas vérifier la largeur du papier et le bord supérieur du papier. L'imprimante poursuit l'impression même si la largeur du papier ne correspond pas à la largeur des données, mais elle risque d'imprimer au-delà du papier. Dans la mesure où cela salit l'intérieur de l'imprimante, nous vous recommandons de sélectionner l'option ON (OUI). La marge blanche risque d'être plus large en haut de chaque page.
	OFF (NON)	
PAPER SKEW CHECK (VÉRIF INCLIN PAPIER)	ON (OUI)	Lorsque vous sélectionnez ON (OUI), si le papier n'est pas droit, PAPER SKEW (INCLINAISON PAPIER) s'affiche sur l'écran LCD et l'imprimante arrête d'imprimer. Lorsque vous sélectionnez OFF (NON), aucune erreur d'alignement du papier n'est signalée, même si les données imprimées ne se trouvent pas sur le papier, et l'imprimante poursuit l'impression.
	OFF (NON)	
PRINT NOZZLE PATTERN (IMPR MOTIF BUSES)	OFF (NON)	Lorsque vous sélectionnez ON (OUI), l'imprimante imprime le motif de la vérification des buses avant d'imprimer chaque travail ou la 10ème feuille, selon le paramètre défini.
	ON: EVERY PAGE (OUI : CHAQUE PAGE)	
	ON: EVERY 10 PAGES (OUI : TTS 10 PAGES)	
HEATING TIME (DURÉE DE SÉCHAGE)	OFF (NON)	Vous pouvez définir la durée de préchauffage des dispositifs de chauffage. Lorsque la durée définie s'est écoulée après la mise sous tension de l'imprimante ou une fois l'impression terminée, chaque dispositif de chauffage s'éteint.
	10min à 240min	
FLUSH ONTO PAPER (RINÇAGE SUR PAPIER)	YES (OUI)	<p>Vous pouvez configurer l'opération de rinçage lors de l'impression.</p> <ul style="list-style-type: none"> ❑ YES (OUI) : Effectue l'opération de rinçage sur les marges de la page. La vitesse d'impression augmente étant donné que le nombre de retours à la boîte de rinçage diminue. ❑ NO (NON) : Effectue l'opération de rinçage pour revenir à la boîte de rinçage à chaque fois que la tête d'impression fait un aller-retour.
	NO (NON)	

Panneau de contrôle

Élément	Paramètre	Explication
FLUSHING FREQUENCY (FRÉQUENCE DE RINÇAGE)	5PASS (5 PASSAGES)	Vous pouvez régler la fréquence de retours de la tête d'impression jusqu'à la boîte de rinçage lorsque vous réglez YES (OUI) dans le paramètre FLUSH ONTO PAPER (RINÇAGE SUR PAPIER). Lorsque vous sélectionnez 5PASS (5 PASSAGES), la tête d'impression revient à la boîte de rinçage tous les cinq allers-retours.)
	1PASS (1 PASSAGE) à 999PASS (999 PASSAGES)	
PAPER ORIGIN SETUP (CONFIG ORIGINES PAP)	0mm à 800mm	Vous pouvez régler le début de l'impression (origine) dans le sens horizontal.
AUTO TAKE-UP REEL (BOBINE ENROULEM AUTO)	ON (OUI)	Utilisez ce réglage lorsque vous utilisez la bobine à enroulement automatique. Lorsque ON (OUI) est sélectionné, vous ne pouvez pas entraîner le papier rouleau dans l'ordre inverse Δ . Remarque : Si la bobine à enroulement automatique n'est pas installé, ne réglez pas sur ON (OUI). Dans le cas contraire, l'appareil ne pourrait pas fonctionner correctement.
	OFF (NON)	
HEAD FAN (VENTILATEUR TÊTE)	OFF (NON)	Vous pouvez configurer le fonctionnement du ventilateur de la tête. En cas d'impression floue ou de pertes de points, sélectionnez ON (OUI).
	ON (OUI)	
REGULAR CLEANING (NETTOYAGE RÉGULIER)	OFF (NON)	Vous pouvez définir l'intervalle de nettoyage automatique de cette imprimante. Lorsque la durée définie s'est écoulée depuis le précédent travail d'impression, la tête d'impression est nettoyée automatiquement pour l'empêcher de se boucher. Remarque : La minuterie est réinitialisée aux étapes suivantes : - à la mise sous tension de l'imprimante ; - à la modification de l'intervalle de nettoyage automatique ; - lors d'un nettoyage manuel.
	1h, 2h, 3h, 4h, 5h, 6h, 9h, 12h, 18h, 24h	
INITIALIZE SETTINGS (INITIALISER PARAM)	EXECUTE (EXÉC)	Vous pouvez rétablir la valeur d'usine de l'ensemble des paramètres définis dans le menu Printer Setup (Configuration impr.).

PAPER SETUP (CONFIGURATION PAPIER)

Élément	Paramètre	Explication
PAPER TYPE (TYPE DE PAPIER)	STANDARD	Vous pouvez sélectionner le type de papier à utiliser pour l'impression.
	PAPER No.1 - 30 (PAPIER 1 - 30)	

Panneau de contrôle

Élément	Paramètre	Explication
PAPER SETUP (CONFIGURATION PAPIER)	STANDARD	Lorsque vous sélectionnez STANDARD , les paramètres par défaut sont utilisés.
	PAPER No. 1 - 30 (PAPIER 1 - 30)	<p>Lorsque vous sélectionnez un nombre (entre 1 et 30), vous pouvez enregistrer les paramètres (tels que Print Mode (Mode d'impression), Paper Feed Adjust (Réglage alim papier), Head Alignment (Alignement des têtes), Préchauffage, Chauffage cylindre, Chauffage postérieur, M/W Adjustment (Réglage M/W), Paper Suction (Aspiration papier), Drying Time (Temps de séchage), Carriage Movement (Mouvement du chariot), Print Multiple Layer (Impr plusieurs cches)) ou rappeler les paramètres que vous avez définis. Le numéro sélectionné s'affiche sur l'écran LCD.</p> <p>→ Voir « Détails de PAPER SETUP (CONFIGURATION PAPIER) » à la page 23</p>

Détails de PAPER SETUP (CONFIGURATION PAPIER)

Après avoir sélectionné le numéro du papier, définissez les paramètres suivants.

Pour définir les paramètres du type de papier personnalisé, reportez-vous à la section suivante.

→ « Réglage du type de papier personnalisé » à la page 32

Élément	Paramètre	Explication
PRINT MODE (MODE D'IMPRESSION)	MAX QUALITY (QUALITÉ MAXIMALE)	<p>Vous pouvez sélectionner la qualité d'impression (mode d'impression) en fonction de l'utilisation de l'impression ou de la vitesse d'impression.</p> <ul style="list-style-type: none"> ❑ MAX QUALITY (QUALITÉ MAXIMALE), QUALITY1 (QUALITÉ 1), QUALITY2 (QUALITÉ 2) : Réalise une impression de qualité supérieure. Utilisez ce mode pour imprimer des données graphiques de qualité supérieure qui incluent des données photo. Le paramètre MAX QUALITY (QUALITÉ MAXIMALE) favorise la qualité d'impression. QUALITY1 (QUALITÉ 1) est équilibré entre la qualité et l'efficacité. QUALITY2 (QUALITÉ 2) favorise l'efficacité d'impression. ❑ QUALITY3 (QUALITÉ 3) : Réalise une impression standard. Utilisez ce mode pour imprimer des données graphiques. ❑ SPEED1 (VITESSE1), SPEED2 (VITESSE2), SPEED3 (VITESSE3) : Réalise une impression à vitesse rapide. Utilisez ce mode pour imprimer du texte ou des graphiques. SPEED1 (VITESSE1) favorise la qualité d'impression. SPEED2 (VITESSE2) est équilibré entre la qualité et l'efficacité. SPEED3 (VITESSE3) favorise l'efficacité d'impression.
	QUALITY1 (QUALITÉ 1)	
	QUALITY2 (QUALITÉ 2)	
	QUALITY3 (QUALITÉ 3)	
	SPEED1 (VITESSE1)	
	SPEED2 (VITESSE2)	
	SPEED3 (VITESSE3)	

Panneau de contrôle

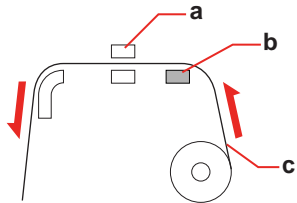
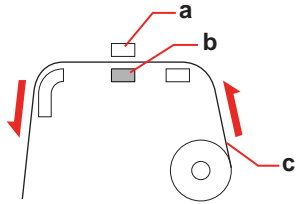
Élément	Paramètre	Explication
PAPER FEED ADJUST (RÉGLAGE ALIM PAPIER)	LINE FEED ADJUST (RÉGLAGE ALIM LIGNE)	Vous pouvez définir le niveau d'entraînement papier de la zone imprimable. Si la valeur est trop grande, il est possible que des micro bandes horizontales blanches apparaissent. Si la valeur est trop faible, il est possible que des micro bandes horizontales sombres apparaissent. → Voir « Réglage de l'entraînement du papier » à la page 55
	PRINT SAMPLE PATTERN (IMPR MOTIF EXEMPLE)	
HEAD ALIGNMENT (ALIGNEMENT DES TÊTES)	Bi-D ALL	Vous pouvez procéder à l'alignement des têtes d'impression. Contrôlez le motif et entrez la valeur qui présente les plus petits écarts. → Voir « Alignement des têtes d'impression à l'aide du panneau de contrôle » à la page 53
PRE HEATER (PRÉCHAUFFAGE)	OFF (NON)	Vous pouvez définir la température de préchauffage. Le dispositif de préchauffage est situé sous le guide papier arrière. Configurez-le pour préchauffer le papier avant impression et isolez le changement de température dans la partie imprimante. 
	30°C à 50°C (86°F à 122°F)	
PLATEN HEATER (CHAUFFAGE CYLINDRE)	OFF (NON)	Vous pouvez définir la température de chauffage cylindre. Le dispositif de chauffage cylindre est situé sous les têtes d'impression. Réglez ce menu pour réchauffer l'encre et améliorer la qualité d'impression. 
	30°C à 50°C (86°F à 122°F)	

Panneau de contrôle

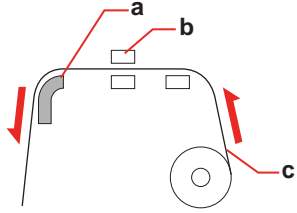
Élément	Paramètre	Explication
AFTER HEATER (CHAUFFAGE POSTÉRIEUR)	OFF (NON)	<p>Vous pouvez définir la température de chauffage postérieur. Le dispositif de chauffage postérieur est situé sous le guide papier avant. Réglez ce menu pour sécher le papier imprimé.</p> <div style="text-align: center;">  </div> <p>a. Chauffage postérieur, b. Tête d'impression, c. Papier rouleau</p> <p>Remarque : Pour connaître les températures appropriées à cette fonction, consultez les consignes fournies avec le papier ou contactez votre fournisseur.</p>
	30°C à 50°C (86°F à 122°F)	

Panneau de contrôle

Élément	Paramètre	Explication
M/W ADJUSTMENT (RÉGLAGE M/W) (Réglage MicroWeave)	LOW A to B (FAIBLE A à B)	<p>Vous pouvez améliorer la qualité en réglant le mode d'impression que vous avez défini.</p> <ul style="list-style-type: none"> ❑ LOW A, B (FAIBLE A, B) : L'effet de la fonction Réglage M/W sera minimisé. En cas d'apparition de lignes blanches évidentes ou d'une densité d'impression inégale sur le papier imprimé en LOW A (FAIBLE A), réglez sur LOW B (FAIBLE B). ❑ MEDIUM A, B, C, D (MOYEN A, B, C, D) : Le raccord d'impression entre deux passages de la tête d'impression aura une forme d'onde. En cas d'apparition de lignes blanches évidentes ou d'une densité d'impression inégale sur le papier imprimé en MEDIUM A (MOYEN A), imprimez des échantillons à l'aide des autres paramètres et sélectionnez le meilleur résultat d'impression parmi ceux obtenus avec les paramètres MEDIUM B (MOYEN B) à MEDIUM D (MOYEN D). ❑ HIGH A, B, C, D (ÉLEVÉ A, B, C, D) : Réalise une impression à une vitesse lente par rapport au paramètre « MEDIUM (MOYEN) ». Configurez ce menu pour améliorer la qualité d'impression par rapport au paramètre « MEDIUM (MOYEN) ». En cas d'apparition de lignes blanches évidentes ou d'une densité d'impression inégale sur le papier imprimé en HIGH A (ÉLEVÉ A), changez le paramètre pour celui qui permet d'obtenir le meilleur résultat d'impression parmi HIGH B (ÉLEVÉ B) à HIGH D (ÉLEVÉ D). ❑ EXTRA HIGH A (TRÈS ÉLEVÉ A) : Réalise une impression « MEDIUM (MOYEN) » en utilisant la moitié des buses de la tête d'impression. Étant donné que seulement la moitié des buses est utilisée, la vitesse d'impression est la moitié de celle des paramètres MEDIUM A (MOYEN A) à MEDIUM D (MOYEN D). Configurez ce menu pour améliorer la qualité d'impression par rapport aux paramètres HIGH A (ÉLEVÉ A) à HIGH D (ÉLEVÉ D). ❑ EXTRA HIGH B (TRÈS ÉLEVÉ B) : Réalise une impression « MEDIUM (MOYEN) » en utilisant l'autre moitié des buses de la tête d'impression qui est utilisée pour le paramètre EXTRA HIGH A (TRÈS ÉLEVÉ A). Étant donné que seulement la moitié des buses est utilisée, la vitesse d'impression est la moitié de celle des paramètres MEDIUM A (MOYEN A) à MEDIUM D (MOYEN D). Configurez ce menu pour améliorer la qualité d'impression par rapport aux paramètres HIGH A (ÉLEVÉ A) à HIGH D (ÉLEVÉ D).
	MEDIUM A to D (MOYEN A à D)	
	HIGH A to D (ÉLEVÉ A à D)	
	EXTRA HIGH A to B (TRÈS ÉLEVÉ A à B)	
PAPER SUCTION (ASPIRATION PAPIER)	HIGH (ÉLEVÉE)	Vous pouvez définir la pression d'aspiration utilisée pour faire avancer le papier imprimé.
	LOW (FAIBLE)	

Panneau de contrôle

Élément	Paramètre	Explication
DRYING TIME (TEMPS DE SÉCHAGE)	0.0sec à 10.0sec	Vous pouvez définir le temps de séchage de l'encre pour chaque passage de la tête d'impression. La plage de valeurs va de 0 à 10 secondes. Selon la densité de l'encre, le type de papier, ou la vitesse d'impression, l'encre ne sèche pas rapidement. Dans ce cas, définissez un temps de séchage plus long. Remarque : Si vous définissez un temps de séchage plus long, des points risquent de manquer sur l'impression.
CARRIAGE MOVEMENT (MOUVEMENT DU CHARIOT)	DATA WIDTH (LARGEUR DES DONNÉES)	<p>Vous pouvez définir la plage sur laquelle se déplace la tête d'impression lorsqu'elle imprime.</p> <ul style="list-style-type: none"> <input type="checkbox"/> DATA WIDTH (LARGEUR DES DONNÉES) : La tête d'impression se déplace sur la largeur des données d'impression. Ceci améliore la vitesse d'impression en raison de la diminution de la plage de transfert de la tête d'impression. <input type="checkbox"/> PRINTER FULL WIDTH (LARGEUR CPTÉ IMPRIM) : La tête d'impression se déplace de l'origine jusqu'à la largeur de papier maximale. La qualité d'impression reste la même même si le format de l'impression (largeur) diffère.
	PRINTER FULL WIDTH (LARGEUR CPTÉ IMPRIM)	
PRINT MULTIPLE LAYER (IMPR PLUSIEURS CCHES)	OFF (NON)	Vous pouvez définir le nombre d'applications par ligne.
	2 à 8	

MAINTENANCE

Vous pouvez exécuter des fonctions de maintenance, telles qu'un nettoyage.

Élément	Paramètre	Explication
CLEANING (VERY LIGHT)	EXECUTE (EXÉC)	Vous pouvez effectuer un nettoyage très léger. Cela permet d'évacuer une quantité d'encre inférieure à celle évacuée lors du CLEANING (LIGHT) (NETTOYAGE (LÉGER)).
CLEANING (LIGHT) (NETTOYAGE (LÉGER))	EXECUTE (EXÉC)	Vous pouvez effectuer un nettoyage normal. Sélectionnez normalement ce mode.
CLEANING (MEDIUM) (NETTOYAGE (INTERMÉD))	EXECUTE (EXÉC)	Vous pouvez effectuer un nettoyage puissant. Cela permet d'évacuer une quantité d'encre supérieure à celle évacuée lors du CLEANING (LIGHT) (NETTOYAGE (LÉGER)). Utilisez ce mode si la tête d'impression est toujours bouchée après un CLEANING (LIGHT) (NETTOYAGE (LÉGER)).
CLEANING (HEAVY) (NETTOYAGE (INTENSIF))	EXECUTE (EXÉC)	Vous pouvez effectuer un nettoyage plus puissant. Cela permet d'évacuer une quantité d'encre supérieure à celle évacuée lors du CLEANING (MEDIUM) (NETTOYAGE (INTERMÉD)). Utilisez ce mode si la tête d'impression est toujours bouchée après un CLEANING (MEDIUM) (NETTOYAGE (INTERMÉD)).

Panneau de contrôle

Élément	Paramètre	Explication
HEAD WASHING (NETTOYAGE DE LA TÊTE)	EXECUTE (EXÉC)	Vous pouvez effectuer le nettoyage complet de la tête. Remarque : Une cartouche de nettoyage (en option) est nécessaire pour effectuer le nettoyage complet de la tête. → Voir « Cartouches de nettoyage » à la page 57
CARRIAGE MAINTENANCE (MAINTENANCE CHARIOT)	EXECUTE (EXÉC)	Le chariot se déplacera sur une position vous permettant de nettoyer le dispositif de nettoyage et autour de la tête d'impression.
CLOCK SETTING (RÉGLAGE HORLOGE)	MM/DD/YY HH:MM (AA/MM/JJ HH:MM)	Vous pouvez régler l'année, le mois, la date, les heures et les minutes.
CONTRAST ADJUSTMENT (RÉGLAGE CONTRASTE)	0	Vous pouvez régler le contraste de l'écran LCD.
	-20 - 0 - +20	

TEST PRINT (IMPRESSION TEST)

Élément	Paramètre	Explication
NOZZLE CHECK (VÉRIF BUSES)	PRINT (IMPRESSION)	Vous pouvez imprimer un motif de contrôle des buses de la tête d'impression pour chaque cartouche d'encre. Vous pouvez également imprimer la version du micrologiciel et l'utilisation de l'encre. → Voir « Vérification des buses » à la page 72
STATUS SHEET (FEUILLE D'ÉTAT)	PRINT (IMPRESSION)	Vous pouvez imprimer l'état actuel de l'imprimante.
NETWORK STATUS SHEET (FEUILLE ÉTAT RÉSEAU)	PRINT (IMPRESSION)	Vous pouvez imprimer l'état actuel du réseau.
JOB INFORMATION (INFORMATIONS TRAVAIL)	PRINT (IMPRESSION)	Vous pouvez imprimer les informations relatives aux travaux d'impression enregistrés dans l'imprimante (jusqu'à 10 travaux).
CUSTOM PAPER (PAPIER PERSONNALISÉ)	PRINT (IMPRESSION)	Vous pouvez imprimer les informations relatives au papier personnalisé enregistrés dans le menu Paper Setup (Configuration papier).

PRINTER STATUS (ÉTAT DE L'IMPRIMANTE)

Ce menu indique l'état de l'imprimante.

Élément	Paramètre	Explication
VERSION	T0xxx-xx xx IBCC	Vous pouvez vérifier la version du micrologiciel.
PRINTABLE PAGES (PAGES IMPRIMABLES)	(couleur d'encre) nnnnn PAGES	Vous pouvez afficher le nombre de pages imprimables pour chaque cartouche d'encre.
INK LEVEL (NIVEAU ENCRE)	(couleur d'encre) nn%	Vous pouvez vérifier l'état de chaque cartouche d'encre.

Panneau de contrôle

Élément	Paramètre	Explication
USAGE COUNT (COMPTEUR UTILISATION)	INK xxxxx.xml (ENCRE xxxxx.xml)	Vous pouvez afficher la consommation d'encre en millilitres et la consommation de papier en centimètres. Les valeurs affichées dans USAGE COUNT (COMPTEUR UTILISATION) sont indicatives.
	PAPER xxxxx.xcm (PAPIER xxxxx.xcm)	
CLEAR USAGE COUNT (EFF COMPTEUR UTILIS)	INK EXECUTE (ENCRE EXÉC)	Vous pouvez effacer les valeurs figurant dans USAGE COUNT (COMPTEUR UTILISATION).
	PAPER EXECUTE (PAPIER EXÉC)	
JOB HISTORY (HISTORIQUE TRAVAUX)	No. 0 - No.9 INK xxxxx.xml (ENCRE xxxxx.xml) PAPER xxx.x cm2 (PAPIER xxx.x cm2)	Vous pouvez afficher la consommation d'encre (INK) en millilitres et le format de papier (PAPER) de chaque travail d'impression enregistré dans l'imprimante. Le travail le plus récent est le n°0.
TOTAL PRINTS (IMPRESSIONS TOTALES)	nnnnnn PAGES	Vous pouvez afficher le nombre total de pages que vous avez imprimées.
EDM STATUS (ÉTAT EDM)	NOT STARTED (NON DÉMARRÉ), ENABLED (ACTIVÉ), DISABLED (DÉSACTIVÉ)	Vous pouvez vérifier si EDM est activé ou désactivé. Si EDM est activé, l'heure du dernier chargement EDM s'affiche.
	LAST UPLOADED (DERNIER TÉLÉCHARG) MM/DD/YY HH:MM GMT, (NOT UPLOADED) (AA/MM/JJ HH:MM GMT (NON TÉLÉCHARGÉ))	

Remarque :

- ❑ Lorsque le voyant de contrôle d'encre reste allumé, vous devez remplacer la cartouche d'encre épuisée. Si vous remplacez correctement la cartouche, le compteur est automatiquement réinitialisé.
→ Voir « Remplacement des cartouches d'encre » à la page 62
- ❑ Pour garantir une qualité d'impression supérieure et faciliter la protection de votre tête d'impression, il reste une réserve en encre de sécurité variable dans la cartouche lorsque votre imprimante recommande le remplacement de la cartouche.

Panneau de contrôle



NETWORK SETUP (CONFIGURATION RÉSEAU)

Ce menu contient les paramètres suivants. Pour plus d'informations sur les paramètres réseau, reportez-vous au *Guide du réseau*.

Élément	Paramètre	Explication
NETWORK SETUP (CONFIGURATION RÉSEAU)	DISABLE (DÉSACTIVER)	Vous pouvez configurer les paramètres réseau de l'imprimante. Les éléments suivants apparaissent uniquement si ENABLE (ACTIVER) est sélectionné. Après avoir défini les éléments, appuyez sur la touche ◀ du menu Network Setup (Configuration réseau), afin de réinitialiser le réseau et d'établir une connexion réseau au bout de 15 secondes. Le menu Network Setup (Configuration réseau) n'apparaît pas pendant la réinitialisation du réseau.
	ENABLE (ACTIVER)	
IP ADDRESS SETTING (PARAMÈTRE ADRESSE ID)	AUTO	Vous pouvez sélectionner la méthode de définition de l'adresse IP dans l'imprimante. Lorsque vous sélectionnez PANEL (PANNEAU) , IP, SM, DG SETTING (PARAMÈTRE IP, MSR, PPD) s'affiche.
	PANEL (PANNEAU)	
IP, SM, DG SETTING (PARAMÈTRE IP, MSR, PPD)	Demandez des informations détaillées à votre administrateur système.	
BONJOUR	ON (OUI)	Vous pouvez activer ou désactiver le paramètre Bonjour.
	OFF (NON)	
INIT NETWORK SETTING (INIT PARAM RÉSEAU)	EXECUTE (EXÉC)	Vous pouvez rétablir la valeur d'usine par défaut des paramètres réseau de l'imprimante.

Mode Maintenance

Vous pouvez modifier la langue ou l'unité utilisée à l'écran ou rétablir les valeurs d'usine de l'ensemble des paramètres.

- 1 Mettez l'imprimante hors tension en appuyant sur la touche .
- 2 Appuyez sur la touche  tout en maintenant enfoncée la touche  pour mettre l'imprimante sous tension.

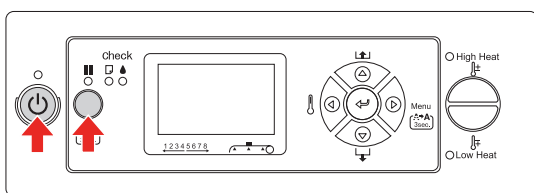

Le premier menu s'affiche sur l'écran LCD. Les procédures de réglage sont identiques à celles du mode Menu.

→ Voir « Utilisation du mode Menu » à la page 16

- 3 Pour quitter le mode Maintenance, appuyez sur la touche  pour mettre l'imprimante hors tension.

Liste du mode Maintenance

Élément	Paramètre	Explication
LANGUAGE (LANGUE)	ENGLISH (ANGLAIS)	Vous pouvez sélectionner la langue d'affichage de l'écran LCD.
	FRENCH (FRANÇAIS)	
	ITALIAN (ITALIEN)	
	GERMAN (ALLEMAND)	
	SPANISH (ESPAGNOL)	
	PORTUGUE (PORTUGAIS)	
	DUTCH (NÉERLANDAIS)	
JAPANESE (JAPONAIS)		
LENGTH UNIT (UNITÉ DE LONGUEUR)	METRIC (MÉTRIQUE)	Vous pouvez sélectionner l'unité de mesure utilisée pour afficher la longueur.
	FEET/INCH (PIED/POUCE)	
THERMOMETER UNIT (UNITÉ THERMOMÈTRE)	°C	Vous pouvez sélectionner l'unité du thermomètre.
	F	
DEFAULT PANEL (PANNEAU DÉFAUT)	EXECUTE (EXÉC)	Vous pouvez rétablir les valeurs d'usine de tous les paramètres que vous avez modifiés dans le mode Menu.

Réglage du type de papier personnalisé

Vous pouvez enregistrer jusqu'à 30 papiers personnalisés.
Le nombre enregistré s'affiche sur l'écran LCD lorsque vous utilisez l'imprimante.

Remarque :

L'imprimante passe à l'état Prêt lorsque vous appuyez sur la touche **II** à une quelconque étape de réglage des paramètres suivants. Les réglages que vous avez effectués jusqu'ici sont enregistrés en tant que configuration personnalisée (y compris les paramètres non modifiés).

- 1 Chargez le papier que vous souhaitez utiliser.

Veillez à bien définir le papier qui est en cours d'utilisation.

- 2 Entrez dans le menu Paper Setup (Configuration papier).

1. Appuyez sur la touche **▷** pour accéder au mode Menu.
2. Appuyez sur la touche **△ / ▽** pour afficher PAPER SETUP (CONFIGURATION PAPIER), appuyez ensuite sur la touche **▷**.
3. Appuyez sur la touche **△ / ▽** pour afficher PAPER SETUP (CONFIGURATION PAPIER) de nouveau, puis appuyez sur la touche **▷**.

- 3 Sélectionnez le type de papier.

Vous pouvez sélectionner STANDARD ou un nombre compris entre 1 et 30.

1. Appuyez sur la touche **△ / ▽** pour sélectionner le type de papier que vous souhaitez enregistrer.
2. Appuyez sur la touche **▷**.

Les réglages effectués à l'étape 4 sont enregistrés dans le nombre sélectionné ici.

Si vous sélectionnez STANDARD, passez à l'étape 6.

Remarque :

- ❑ Nous vous recommandons de noter par écrit le nombre enregistré et les réglages que vous avez effectués à l'étape 4.
- ❑ Vous pouvez modifier le nombre enregistré sur votre ordinateur à l'aide de EPSON LFP Remote Panel.

- 4 Sélectionnez un mode d'impression.

1. Appuyez sur la touche **△ / ▽** pour sélectionner PRINT MODE (MODE D'IMPRESSION), appuyez ensuite sur la touche **▷**.
2. Appuyez sur la touche **△ / ▽** pour sélectionner un paramètre adapté pour le papier.
3. Appuyez sur la touche **↵**.
4. Appuyez sur la touche **◀** pour revenir au menu précédent.

- 5 Effectuez le réglage d'alimentation papier, si nécessaire.

→ Voir « Réglage de l'entraînement du papier » à la page 55

Remarque :

Vous pouvez obtenir un résultat de qualité supérieure si vous imprimez un exemple d'image à l'aide de EPSON LFP Remote Panel pour définir la valeur du Paper Feed Adjustment.

- 6 Effectuez l'alignement des têtes, si nécessaire.

→ Voir « Alignement des têtes d'impression à l'aide du panneau de contrôle » à la page 53

- 7 Définissez la température de préchauffage.

1. Appuyez sur la touche **△ / ▽** pour sélectionner PRE HEATER (PRÉCHAUFFAGE), appuyez ensuite sur la touche **▷**.
2. Appuyez sur la touche **△ / ▽** pour sélectionner une température prédéfinie.
3. Appuyez sur la touche **↵**.
4. Appuyez sur la touche **◀** pour revenir au menu précédent.

Panneau de contrôle

- 8** Définissez la température du chauffage cylindre.
1. Appuyez sur la touche Δ / ∇ pour sélectionner PLATEN HEATER (CHAUFFAGE CYLINDRE), appuyez ensuite sur la touche \triangleright .
 2. Appuyez sur la touche Δ / ∇ pour sélectionner une température prédéfinie.
 3. Appuyez sur la touche \leftarrow .
 4. Appuyez sur la touche \triangleleft pour revenir au menu précédent.
- 9** Définissez la température du chauffage postérieur.
1. Appuyez sur la touche Δ / ∇ pour sélectionner AFTER HEATER (CHAUFFAGE POSTÉRIEUR), appuyez ensuite sur la touche \triangleright .
 2. Appuyez sur la touche Δ / ∇ pour sélectionner une température prédéfinie.
 3. Appuyez sur la touche \leftarrow .
 4. Appuyez sur la touche \triangleleft pour revenir au menu précédent.
- 10** Effectuez le réglage M/W, si nécessaire.
1. Appuyez sur la touche Δ / ∇ pour sélectionner M/W ADJUSTMENT (RÉGLAGE M/W), appuyez ensuite sur la touche \triangleright .
 2. Appuyez sur la touche Δ / ∇ pour sélectionner un paramètre adapté pour le papier.
 3. Appuyez sur la touche \leftarrow .
 4. Appuyez sur la touche \triangleleft pour revenir au menu précédent.
- 11** Sélectionnez l'aspiration du papier, si nécessaire.
1. Appuyez sur la touche Δ / ∇ pour sélectionner PAPER SUCTION (ASPIRATION PAPIER), appuyez ensuite sur la touche \triangleright .
 2. Appuyez sur la touche Δ / ∇ pour sélectionner un paramètre adapté pour le papier.
 3. Appuyez sur la touche \leftarrow .
 4. Appuyez sur la touche \triangleleft pour revenir au menu précédent.
- 12** Réglez le temps de séchage, si nécessaire.

Vous pouvez définir le temps de séchage de l'encre pour chaque passage de la tête d'impression. La plage de valeurs va de 0,0 à 10,0 secondes.

1. Appuyez sur la touche Δ / ∇ pour sélectionner DRYING TIME (TEMPS DE SÉCHAGE), appuyez ensuite sur la touche \triangleright .
2. Appuyez sur la touche Δ / ∇ pour sélectionner le temps en secondes.
3. Appuyez sur la touche \leftarrow .
4. Appuyez sur la touche \triangleleft pour revenir au menu précédent.

Remarque :

En cas de bavures d'encre sur le papier; définissez un temps de séchage plus long.











- 13** Définissez le mouvement du chariot, si nécessaire.
1. Appuyez sur la touche Δ / ∇ pour sélectionner CARRIAGE MOVEMENT (MOUVEMENT DU CHARIOT), appuyez ensuite sur la touche \triangleright .
 2. Appuyez sur la touche Δ / ∇ pour sélectionner un paramètre adapté pour le papier.
 3. Appuyez sur la touche \leftarrow .
 4. Appuyez sur la touche \triangleleft pour revenir au menu précédent.
- 14** Réglez l'impression de plusieurs couches, si nécessaire.
1. Appuyez sur la touche Δ / ∇ pour sélectionner PRINT MULTIPLE LAYER (IMPR PLUSIEURS COUCHES), appuyez ensuite sur la touche \triangleright .
 2. Appuyez sur la touche Δ / ∇ pour sélectionner un paramètre adapté pour le papier.
 3. Appuyez sur la touche \leftarrow .
 4. Appuyez sur la touche \triangleleft pour revenir au menu précédent.
- 15** Après avoir enregistré les paramètres papier, appuyez sur la touche \mathbb{I} pour quitter le mode Menu.

La configuration du papier personnalisé est désormais terminée.

Panneau de contrôle

Utilisation de la configuration personnalisée enregistrée

Pour utiliser la configuration personnalisée enregistrée, procédez comme suit.

- 1 Appuyez sur la touche  pour accéder au mode Menu.
- 2 Appuyez sur la touche  /  pour afficher PAPER SETUP (CONFIGURATION PAPIER), appuyez ensuite sur la touche .
- 3 Appuyez sur la touche  /  pour sélectionner PAPER TYPE (TYPE DE PAPIER), appuyez ensuite sur la touche .
- 4 Appuyez sur la touche  /  pour sélectionner le numéro du papier.
- 5 Appuyez sur la touche .
- 6 Appuyez sur la touche  pour quitter le mode Menu.

Utilisation du logiciel d'impression

Présentation

Le CD de l'imprimante contient les logiciels suivants.

- EPSON Network Utility
- EPSON LFP Remote Panel
- EpsonNet Config
- EpsonNet Print

Remarque :

Ces logiciels fonctionnent sous Windows uniquement.

EPSON Network Utility

EPSON Network Utility doit être installé si vous utilisez EPSON LFP Remote Panel via un réseau.

EPSON LFP Remote Panel

EPSON LFP Remote Panel confère à l'utilisateur un contrôle étendu sur l'imprimante, afin d'obtenir une qualité d'impression supérieure. Après avoir installé le logiciel, consultez son aide en ligne pour obtenir des informations détaillées.

Remarque :

*Lorsque **Set up the printer via a local connection** ou **Set up the printer via a network connection** est exécuté à l'aide du CD-ROM du logiciel, EPSON Communication Driver (EPSON Stylus Pro GS6000) est automatiquement installé. Ce pilote ne concerne pas l'impression mais l'activation de EPSON LFP Remote Panel.*

EpsonNet Config

EpsonNet Config est un logiciel de configuration sous Windows réservé aux administrateurs pour configurer l'interface réseau pour les protocoles TCP/IP, NetWare, MS Network, AppleTalk, IPP et SNMP.

Consultez le *Guide du réseau* pour obtenir plus d'informations sur ce logiciel.

EpsonNet Print

EpsonNet Print est un utilitaire qui permet une impression poste à poste vers les imprimantes Epson sur le réseau TCP/IP.

En utilisant EpsonNet Print, vous pouvez localiser une imprimante située dans le même segment ou au-delà d'un routeur. Vous pouvez sélectionner une impression standard LPR, une impression avancée LPR ou une impression à vitesse rapide.

Consultez le *Guide du réseau* pour obtenir plus d'informations sur ce logiciel.

Désinstallation du logiciel d'impression

Cette section décrit la méthode de désinstallation du logiciel d'impression de votre ordinateur.

Remarque :

- ❑ Sous Windows XP/Vista, vous devez vous connecter en tant qu'utilisateur avec un compte Administrateur. Lorsque vous désinstallez le logiciel d'impression sous Windows Vista, un mot de passe peut être requis. Si un mot de passe vous est demandé, entrez-le et continuez.
- ❑ Sous Windows 2000, vous devez vous connecter en tant qu'utilisateur possédant des droits d'administration (un utilisateur appartenant au groupe Administrateurs).

Désinstallation du pilote de communication

Pour désinstaller le pilote de communication, procédez comme suit.

- 1 Mettez l'imprimante hors tension et débranchez le câble d'interface reliant l'ordinateur et l'imprimante.
- 2 Cliquez sur **Add or Remove Programs (Ajout ou suppression de programmes)** (ou **Add/Remove Programs (Ajout/Suppression de programmes)**) dans Control Panel (Panneau de configuration).

Sous Windows Vista, cliquez sur **Programs (Programmes)**, puis sur **Programs and Features (Programmes et fonctionnalités)** dans Control Panel (Panneau de configuration).

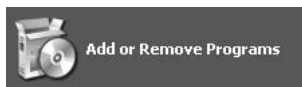

- 3 Sélectionnez **EPSON Printer Software**, puis cliquez sur **Change/Remove (Modifier/Supprimer)** (ou **Uninstall/Change (Désinstaller/Modifier)**).

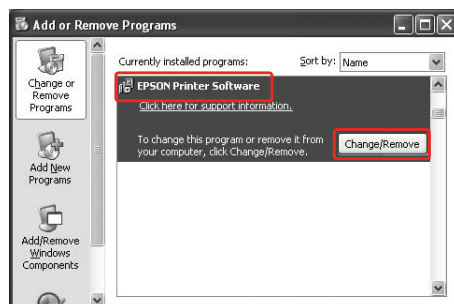

- 4 Sélectionnez l'icône de l'imprimante concernée, puis cliquez sur **OK**.

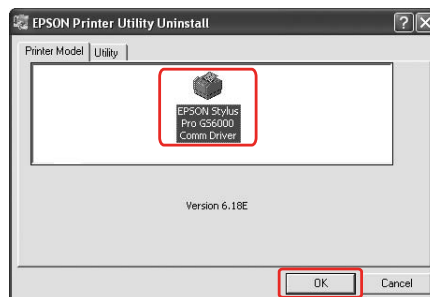

- 5 Suivez les instructions qui s'affichent à l'écran pour effectuer la désinstallation.

Lorsque le message de confirmation s'affiche, cliquez sur **Yes (Oui)**.

Redémarrez l'ordinateur lorsque vous réinstallez le pilote de communication.

Désinstallation de EPSON LFP Remote Panel

EPSON LFP Remote Panel peut être désinstallé via **Add or Remove Programs (Ajout ou suppression de programmes)** (ou **Add/Remove Programs (Ajout/Suppression de programmes)**) dans Control Panel (Panneau de configuration). Pour plus d'informations, reportez-vous à l'aide en ligne de EPSON LFP Remote Panel.

Manipulation du papier

Utilisation du papier rouleau

Cette section décrit la manipulation de l'imprimante.

Remarque :

- ❑ Consultez ce qui suit pour obtenir davantage d'informations sur la manipulation du papier.
→ « Papier » à la page 45
- ❑ N'ouvrez pas le capot avant au cours de l'impression. Si le capot avant est ouvert, l'impression sera interrompue. L'impression recommence si vous fermez le capot avant. Une qualité supérieure d'impression n'est cependant pas garantie.

Attention :

- ❑ Le papier rouleau est lourd et son installation requiert par conséquent l'intervention de deux personnes.
- ❑ Ne touchez pas le guide papier au cours de l'impression. Il est chaud et peut entraîner une brûlure.
- ❑ Ne touchez pas à la fente d'introduction du papier, au cylindre ni au guide papier lorsque les dispositifs de chauffage fonctionnent. Ils sont chauds et peuvent entraîner une brûlure.
- ❑ Ventilez bien la zone de travail pour éviter tout risque d'incendie et tout malaise des utilisateurs dû aux fumées et aux mauvaises odeurs.
- ❑ Ne stockez pas des matériaux combustibles sur le cylindre lors de l'opération de chauffage. Ceci pourrait entraîner un incendie.
- ❑ Ne renversez pas de liquide inflammable sur le cylindre. Ceci pourrait entraîner un incendie.

Chargement du papier rouleau

Cette section décrit le chargement du papier rouleau.

Placez le papier rouleau au centre.

Remarque :

Le papier rouleau suivant peut être fixé à l'imprimante : le diamètre de mandrin mesure trois pouces, le diamètre extérieur du papier mesure 150 mm maximum et pèse 30 kg maximum.

- 1 Desserrez les leviers de fixation à droite et à gauche de la partie arrière. Réglez la distance entre les dispositifs de retenue du papier rouleau sur une valeur supérieure à la largeur du papier rouleau.

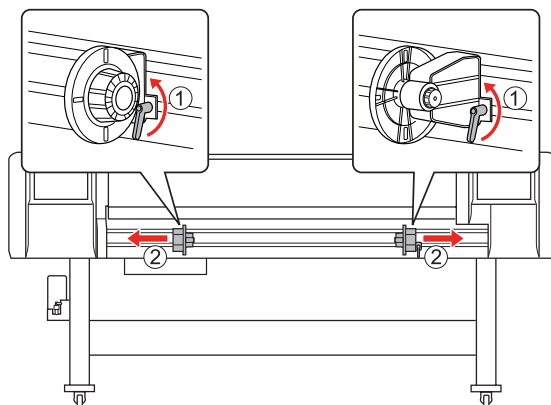

- 2 Fixez le dispositif de retenue du papier rouleau (à gauche).

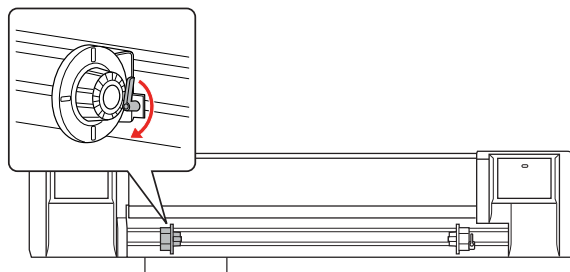

Manipulation du papier

- 3** Installez le papier rouleau sur le dispositif de retenue du papier rouleau (à gauche).

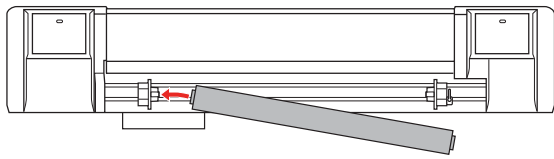

Remarque :

Installez le papier rouleau tel qu'illustré ci-dessous selon le type de papier rouleau.

- ❑ Type : côté revêtement tourné vers l'extérieur

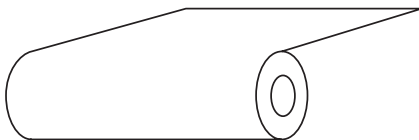

- ❑ Type : côté revêtement tourné vers l'intérieur

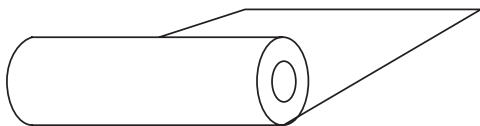

- 4** Installez le papier rouleau sur le dispositif de retenue du papier rouleau (à droite), puis fixez le levier de fixation.

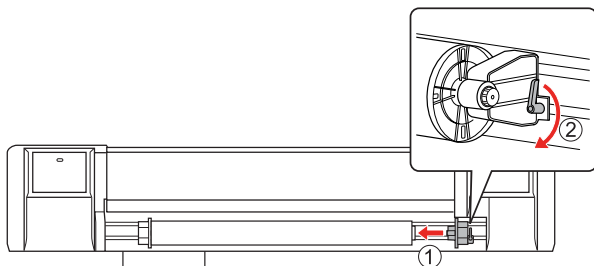

- 5** Desserrez les leviers de fixation des dispositifs de retenue de papier rouleau droite et gauche, déplacez le papier rouleau vers le centre (le repère ▼ indique la position centrale) et serrez les leviers.

Remarque :

Fixez les dispositifs de retenue de papier rouleau en comprimant les dispositifs de retenue sur l'imprimante.

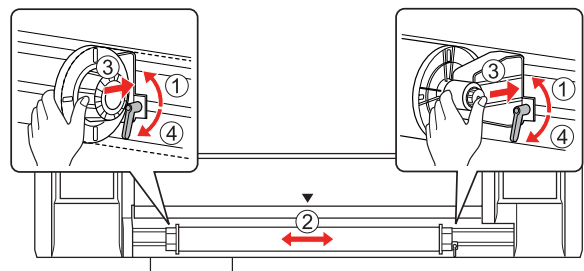

Remarque concernant la fixation des dispositifs de retenue de papier rouleau

Les phénomènes suivants peuvent se produire selon l'utilisation.

Phénomène 1 :

Le dispositif de retenue de papier rouleau est fixé mais le levier de fixation ne pointe pas totalement vers le bas. (Dans ce cas, le dispositif de retenue de papier rouleau à gauche peut gêner le papier rouleau.)

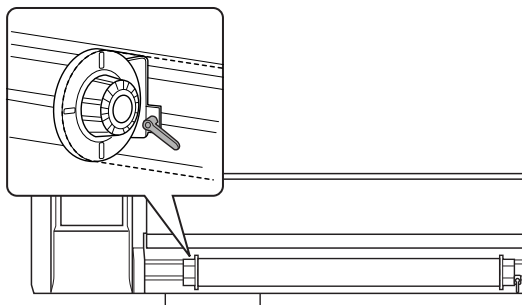

Pour résoudre ce problème, procédez comme suit.

- 1 Tirez le levier de fixation vers le haut.

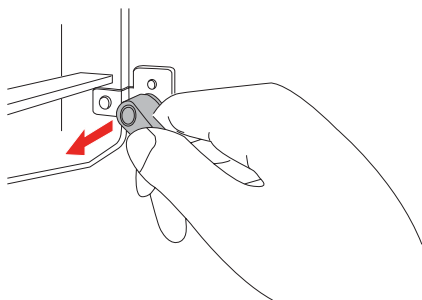

- 2 Gardez le levier de fixation tiré vers le haut et faites tourner le levier dans le sens des aiguilles d'une montre jusqu'à ce qu'il pointe vers le bas. Lorsque vous relâchez le levier, il est tiré vers l'intérieur.

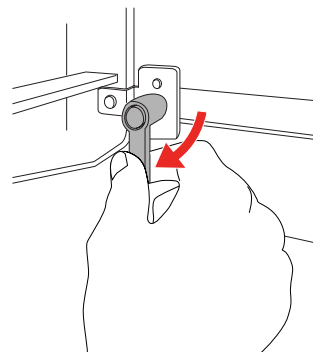

Phénomène 2 :

Le dispositif de retenue du papier rouleau n'est pas complètement fixé. Étant donné que le levier de fixation est relâché, il ne peut être fixé en déplaçant le levier dans le sens des aiguilles d'une montre.

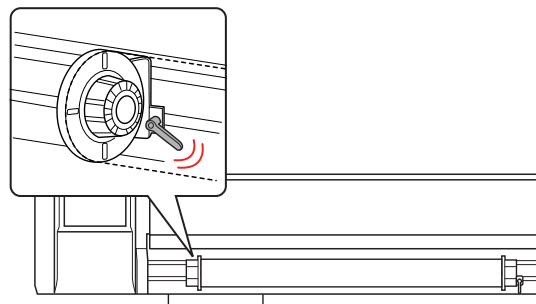

Pour résoudre ce problème, procédez comme suit.

- 1 Tirez le levier de fixation vers le haut.

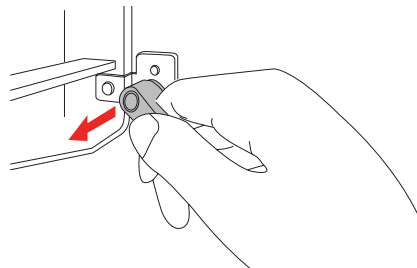

Manipulation du papier

- 2** Maintenez le levier de fixation tiré vers le haut et faites tourner le levier dans le sens contraire des aiguilles d'une montre pour qu'il s'engrène correctement. Lorsque vous relâchez le levier, il est tiré vers l'intérieur.

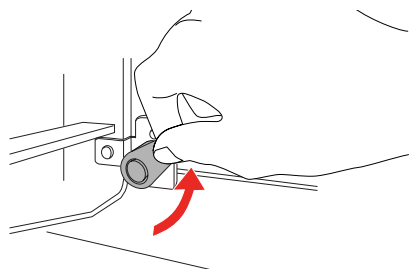

- 3** Faites pointer complètement le levier de fixation vers le bas.

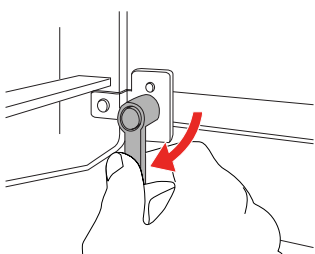

Répétez les étapes 1 à 3 jusqu'à ce que le levier soit fixé.

Installation du papier rouleau

Cette section décrit l'installation du papier rouleau.

- 1** Mettez l'imprimante sous tension.

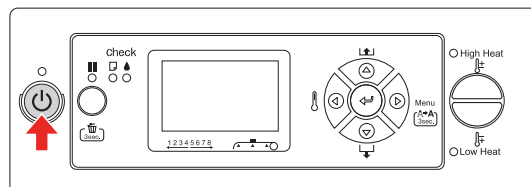

Important :

Ne déplacez pas le levier de maintien du papier au cours de la première utilisation. La partie tête d'impression peut toucher la partie rouleau de compression et entraîner un dysfonctionnement.

La mention PAPER OUT (FIN DE PAPIER). LOAD PAPER (CHARGEZ PAPIER) apparaît sur l'écran LCD.

- 2** Vérifiez que le voyant Marche/Arrêt ne clignote pas, puis relevez le levier de maintien du papier.

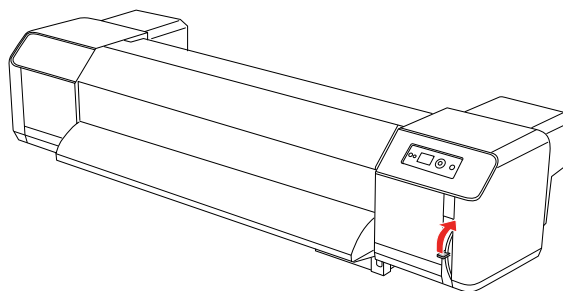

La mention LEVER RELEASED (LEVIER RELÂCHÉ) apparaît sur l'écran LCD.

Manipulation du papier

- 3** Ouvrez le capot avant.

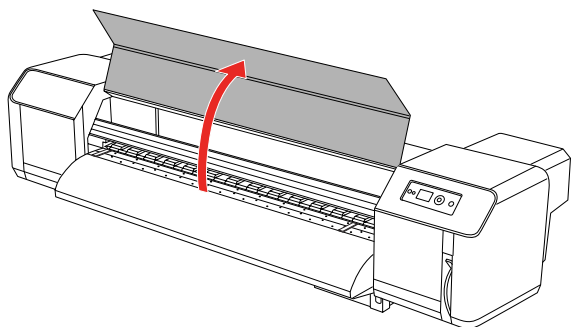

- 4** Installez le papier rouleau dans la fente d'introduction du papier.

Remarque :

Si la fin du papier rouleau est enroulée de manière relâchée, enrroulez-la bien, puis chargez le papier.

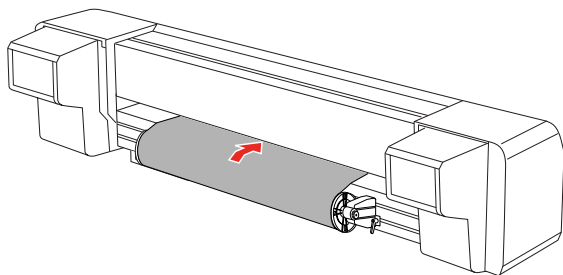

- 5** Sortez le papier rouleau sur environ 1 m de la fente d'introduction du papier qui est située à l'intérieur du capot avant.

Remarque :

Lors du chargement du nouveau papier rouleau, coupez le bord avant du papier s'il n'est pas droit.

→ Voir « Découpe du papier rouleau » à la page 49

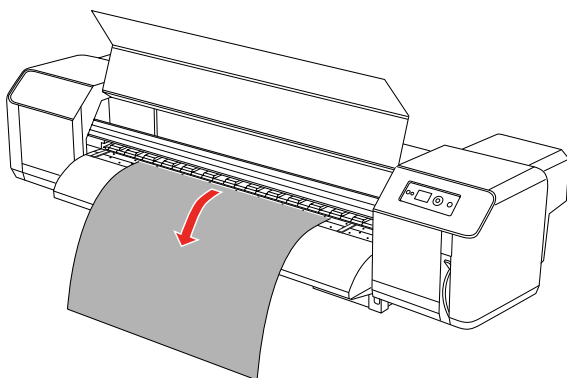

- 6** Rembobinez un peu le papier rouleau en faisant rouler l'embout sur le dispositif de retenue du papier rouleau tout en tenant le bord du papier et supprimez tout jeu ou toute inclinaison.

Remarque :

- ❑ Si vous ne tenez pas le papier rouleau lorsque vous le rembobinez, il tombe de la fente d'introduction du papier à l'arrière de l'appareil.
- ❑ Vérifiez que le bord droit du papier rouleau ne va pas au-delà du repère de chargement. Dans le cas contraire, cela pourrait affecter la qualité d'impression.

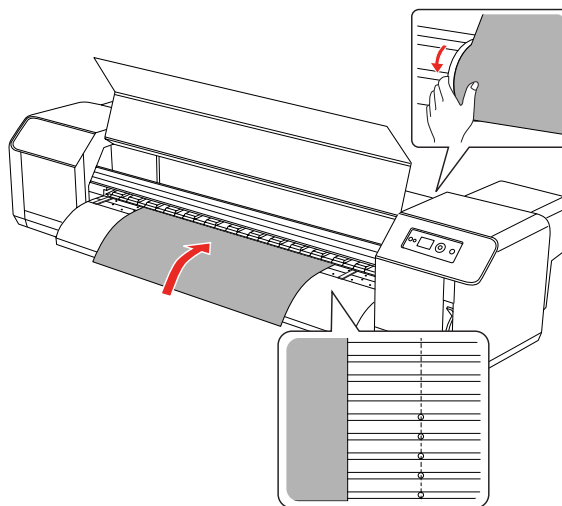

Manipulation du papier

Remarque :

Lors de l'installation du papier rouleau, placez les deux côtés du papier à au moins 5 mm du bord du rouleau de compression. Un glissement peut survenir ou des plis peuvent se créer au cours de l'impression.

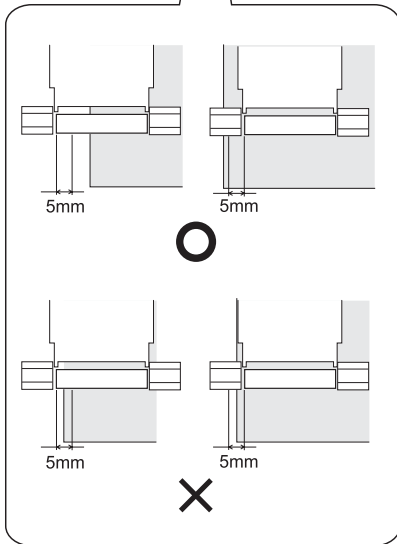
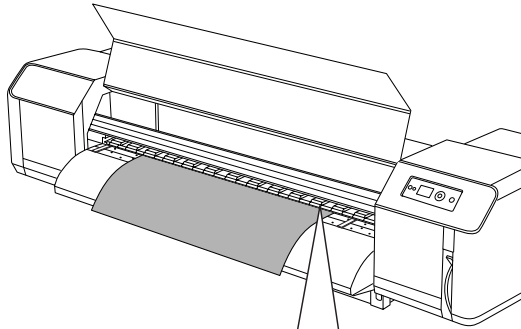

7

Si le bord du papier rouleau est placé à moins de 5 mm du bord du rouleau de compression, suivez la procédure ci-dessous pour régler la position du papier rouleau.

1) Desserrez les leviers de fixation des dispositifs de retenue de papier rouleau droite et gauche et déplacez le papier rouleau vers la gauche ou la droite.

2) Après avoir déplacé le papier rouleau, fixez-le avec les leviers de fixation des dispositifs de retenue du papier rouleau droite et gauche.

Remarque :

Fixez les dispositifs de retenue de papier rouleau en comprimant les dispositifs de retenue sur l'imprimante.

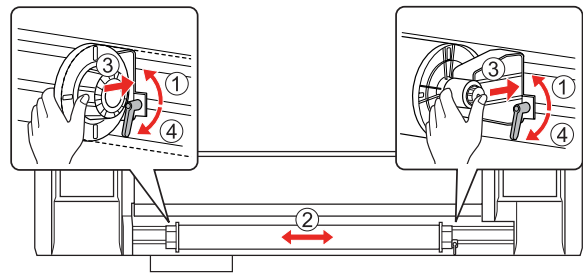

Manipulation du papier

8 Abaissez le levier papier.

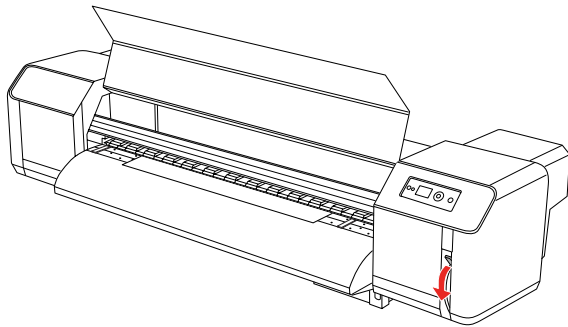

Remarque :

Le levier de maintien du papier comporte 2 positions sécurisées. En général, le levier doit être réglé sur la position **Maintien**. Lorsque vous augmentez la pression sur le papier, réglez le levier sur la position **Maintien important**.

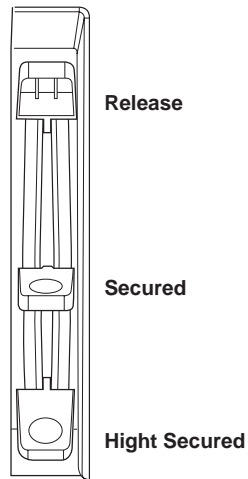

9 Fermez le capot avant.

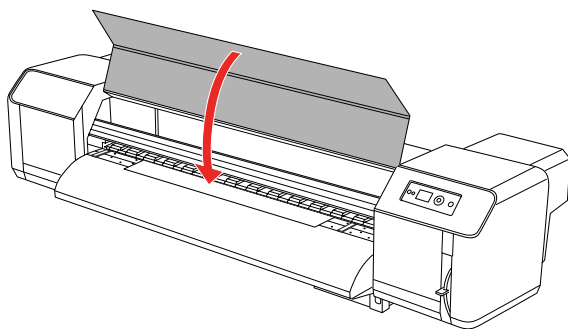

Configuration du type de papier

Cette section décrit la configuration du type de papier.

Remarque :

Si vous n'avez pas configuré le type de papier dans le menu Configuration papier, consultez la section suivante pour configurer le type de papier.

➔ « Réglage du type de papier personnalisé » à la page 32

1 Appuyez sur la touche \triangleright pour accéder au mode Menu.

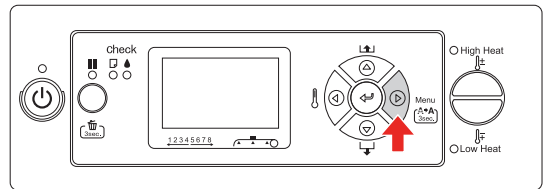

2 Appuyez sur la touche Δ / ∇ pour afficher PAPER SETUP (CONFIGURATION PAPIER), appuyez ensuite sur la touche \triangleright .

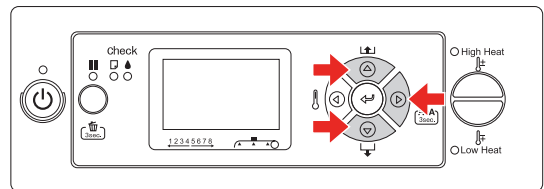

3 Appuyez sur la touche Δ / ∇ pour sélectionner PAPER TYPE (TYPE DE PAPIER), appuyez ensuite sur la touche \triangleright .

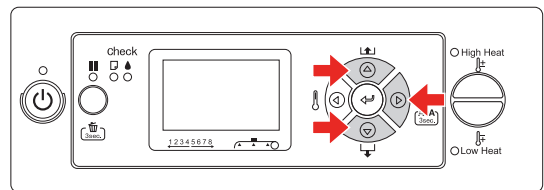

Manipulation du papier

- 4** Appuyez sur la touche Δ / ∇ pour sélectionner le numéro du papier.

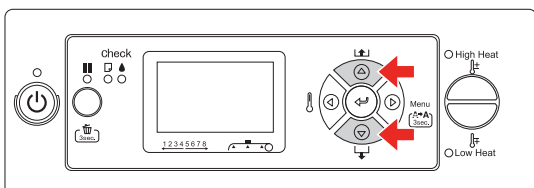

- 5** Appuyez sur la touche \leftarrow .

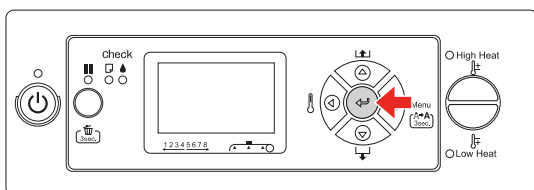

- 6** Appuyez sur la touche \parallel pour quitter le mode Menu.

Vous pouvez maintenant imprimer les données.

Remplacement du papier rouleau

Cette section décrit à quel moment et comment vous devez remplacer le papier rouleau.

Remplacez le papier rouleau dans les situations suivantes.

- Lorsque le papier rouleau chargé dans l'imprimante vient à manquer.
- Lorsque vous souhaitez modifier le type de papier à utiliser.

- 1** Si l'imprimante est sous tension, vérifiez qu'une opération telle que l'impression n'est pas en cours.
- 2** Vérifiez que le voyant Marche/Arrêt ne clignote pas, puis relevez le levier de maintien du papier.

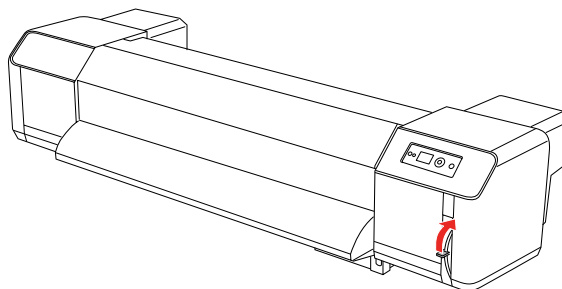

- 3** Tournez les embouts des dispositifs de retenue du papier rouleau et enroulez le papier rouleau.

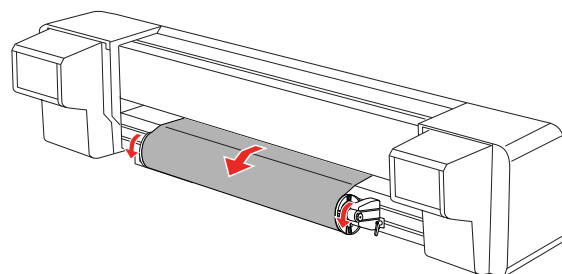

Manipulation du papier

- 4** Desserrez le levier du dispositif de retenue du papier rouleau droit et éloignez-le du papier.

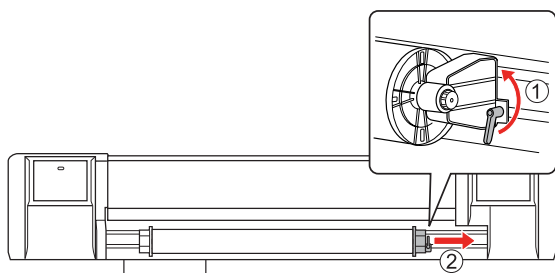

- 5** Procédez de la même manière qu'à l'étape 4, retirez le papier rouleau du dispositif de retenue du papier rouleau gauche.

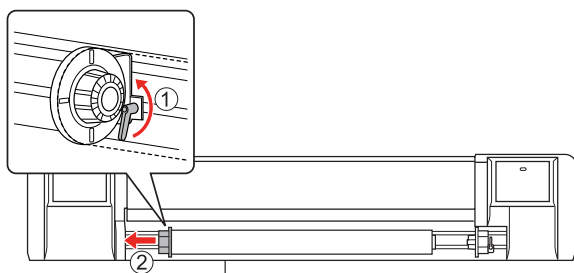

- 6** Pour charger un autre papier rouleau, reportez-vous à la section suivante.
→ « Utilisation du papier rouleau » à la page 37

Pour stocker le papier rouleau lorsqu'il n'est pas utilisé, reportez-vous à la section suivante.

→ « Précautions concernant le stockage du papier » à la page 46

Papier

Cette section fournit des détails sur le papier pouvant être utilisé avec cette imprimante.

Type de papier

Le type et la qualité du papier ont une grande influence sur le résultat d'impression. Utilisez du papier qui corresponde à l'application, en prenant en compte les informations suivantes.

Le papier recommandé est préparé pour cette imprimante. Sélectionnez le papier adapté à l'utilisation.

Remarque :

- ❑ Pour obtenir des détails sur le papier recommandé, contactez le service clientèle Epson le plus proche.
- ❑ Si vous utilisez du papier différent du papier recommandé, consultez les instructions qui accompagnent le papier ou contactez votre fournisseur pour plus d'informations. Testez la qualité d'impression avant d'acheter d'importantes quantités de papier.

Manipulation du papier

Précautions de manipulation du papier

Notez les points suivants lors de la manipulation du papier.

- ❑ Utilisez le papier recommandé en fonction des conditions (température et humidité). Voir les consignes fournies avec le papier.
- ❑ N'utilisez pas de papier plié, découpé ou déchiré.
- ❑ Le format du papier peut varier en fonction des variations d'humidité dans l'environnement d'impression. Avant d'utiliser le papier, laissez reposer le papier pendant 30 minutes dans l'environnement d'impression pour qu'il s'y adapte. Réaliser une impression sans adapter le papier à l'environnement d'impression peut entraîner des bourrages papier dus aux espaces ou aux froissements du papier. La qualité d'impression en est également affectée.
- ❑ Ne touchez pas le côté imprimé. De l'humidité ou des dépôts gras sur vos mains pourrai(en)t affecter la qualité d'impression.
- ❑ Ne laissez pas le papier dans l'imprimante pendant une longue période. Le papier a tendance à se plier, ce qui entraîne des bourrages papier et une dégradation de la qualité d'impression. Évitez d'utiliser ce papier en particulier en hiver, dans des conditions sèches, et pour imprimer des documents officiels.
- ❑ Ne mettez pas au rebut les emballages individuels. Utilisez-les pour y ranger le papier.

Précautions concernant le stockage du papier

Notez les points suivants concernant le stockage du papier.

- ❑ Évitez les températures élevées, l'humidité importante et le rayonnement direct du soleil lors du stockage du papier.

- ❑ Après avoir retiré le papier rouleau inutilisé de l'unité d'alimentation, enrroulez-le correctement. Enveloppez-le ensuite dans un sac individuel et stockez-le dans un carton individuel.
- ❑ Conservez le papier au sec.

Taille papier / Zone imprimable

La taille papier et l'épaisseur prises en charge sont décrites ci-dessous.

Largeur	300 à 1 625 mm
Épaisseur	0,3 mm max. (lorsque le levier de réglage de la hauteur de la tête est abaissé) 1,3 mm max. (lorsque le levier de réglage de la hauteur de la tête est relevé)

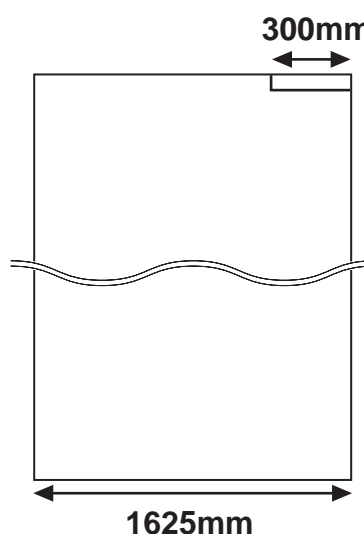

Manipulation du papier

La zone imprimable de cette imprimante est décrite ci-dessous.

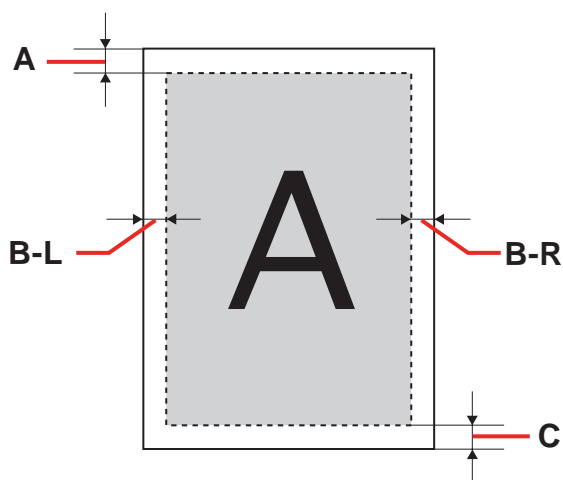

A	5 mm min.
B-L	5 à 25 mm
B-R	5 à 25 mm
C	5 mm min. En fin de papier rouleau, la marge atteint 77,4 mm.

Réglage de la hauteur de la tête

Une impression avec une vitesse d'impression élevée ou sur du papier très ondulé peut entraîner le frottement des têtes d'impression. Une modification de la hauteur de la tête vous permet d'éviter le frottement de cette dernière.

Suivez la procédure ci-dessous pour modifier la hauteur de la tête.

Remarque :

- ❑ Si le levier de réglage de la hauteur de la tête est relevé, une qualité d'impression supérieure n'est pas garantie.
- ❑ N'ouvrez pas le capot avant ou ne modifiez pas la hauteur de la tête en cours d'impression. Si la hauteur de la tête est modifiée, l'alignement est modifié et une qualité d'impression supérieure n'est pas garantie.

1 Ouvrez le capot avant.

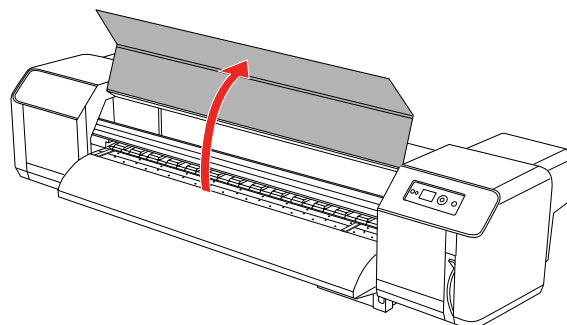

2 Modifiez la hauteur de la tête en déplaçant le levier de réglage de la hauteur (bleu).

Élevée :

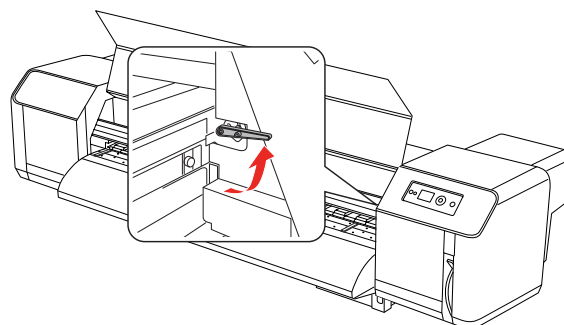

Normale :

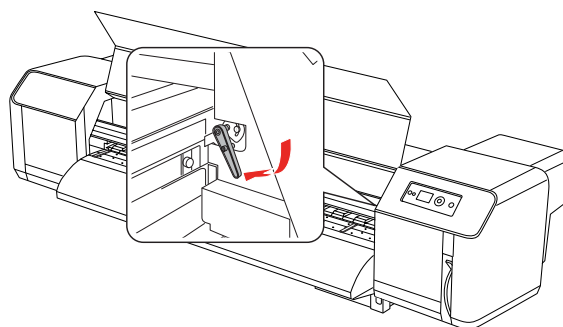

Manipulation du papier

Remarque :

- ❑ Vérifiez que le levier de réglage de la hauteur de la tête est dans la position correcte. Le levier risque de s'arrêter à une position incorrecte comme ci-dessous.

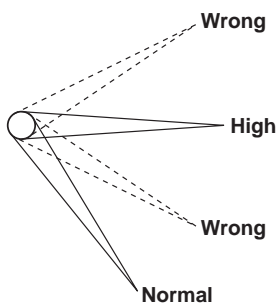

- ❑ Ne levez pas le levier de réglage de la hauteur de la tête d'impression au-dessus de la position élevée correcte. Ceci pourrait endommager l'imprimante.

- 3 Fermez le capot avant.

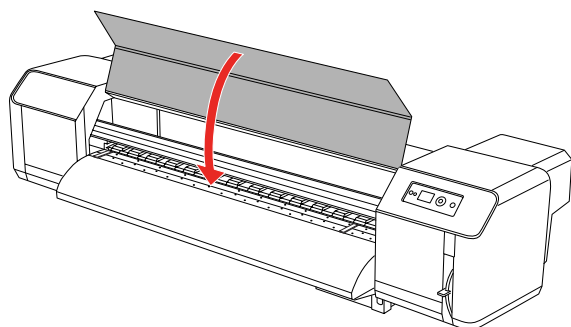

Installation des plaques de retenue du papier

Les variations de qualité et des conditions d'utilisation peuvent entraîner le roulage des bords du papier, ce qui entraîne un endommagement du papier par la surface de la tête d'impression. Pour empêcher ceci, utilisez les plaques de retenue du papier pour réduire le roulage du papier.

Suivez la procédure ci-dessous pour installer les plaques de retenue du papier.

- 1 Affichez **SIDE MARGIN (MARGE LATÉRALE)** dans le menu Printer Setup (Configuration impr.) de l'écran LCD.

- 2 Réglez les marges (marges latérales) sur 10 mm lors de l'impression.

- 3 Chargez le papier rouleau.

- 4 Installez les plaques de retenue du papier en les faisant glisser des deux côtés du cylindre.

Remarque :

N'utilisez pas les plaques de retenue avec du papier dont l'épaisseur est d'au moins 400 µm (0,4 mm). La plaque de retenue du papier peut gêner la tête d'impression.

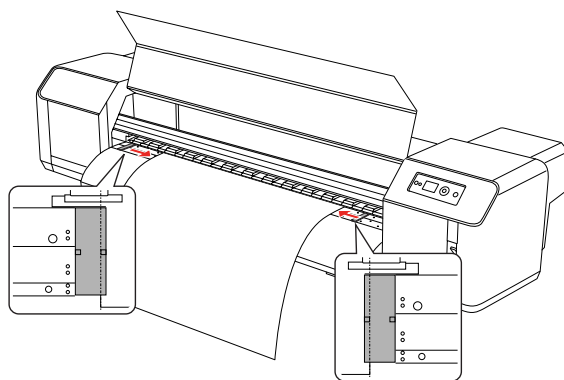

- 5 Après avoir installé les plaques de retenue du papier, vérifiez qu'elles ne gênent pas le papier entraîné dans l'imprimante.

Important :

En cas de bourrages papier lors de l'utilisation des plaques de retenue du papier, les plaques risquent de se déformer. Lorsque les plaques de retenue du papier sont déformées, arrêtez d'utiliser l'imprimante et n'exercez aucune force pour retirer le papier bloqué. L'utilisation de l'imprimante avec des plaques de retenue du papier déformées peut endommager le rouleau à grille ou les têtes d'impression. Contactez votre revendeur Epson.

Remarque :

En cas de blocage du papier lorsqu'il est entraîné dans l'imprimante une fois que les plaques de retenue du papier ont été installées, arrêtez d'utiliser les plaques de retenue du papier.

Manipulation du papier

- 6** Si les plaques de retenue du papier ne sont pas utilisées, faites revenir les plaques dans leurs positions d'origine.

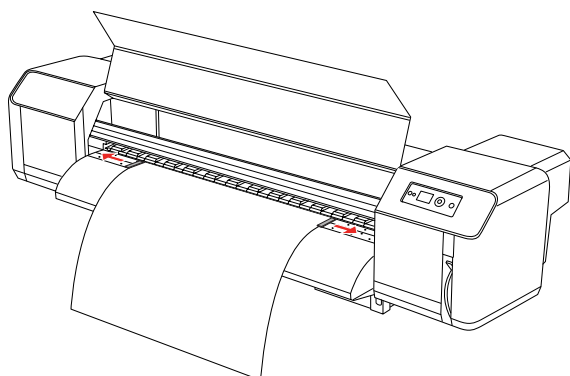

Éjection du papier

Cette section décrit la procédure d'éjection du papier après impression.

Découpe du papier rouleau

Coupez le papier rouleau après impression.

**Attention :**

Une fois l'impression terminée, le guide papier est à une température élevée. Attendez que le guide papier refroidisse.

1

Vérifiez que l'impression ou d'autres opérations ne sont pas en cours, et que le message READY (PRÊT) s'affiche sur l'écran LCD.

2

Réglez la position de coupe en appuyant sur la touche Δ / ∇ .

Remarque :

Lorsque AUTO TAKE-UP REEL (BOBINE ENROULEM AUTO) est sur ON (OUI) en mode Menu, le papier rouleau ne peut pas être entraîné dans l'ordre inverse Δ en appuyant sur la touche du panneau.

3

Ouvrez le capot avant.

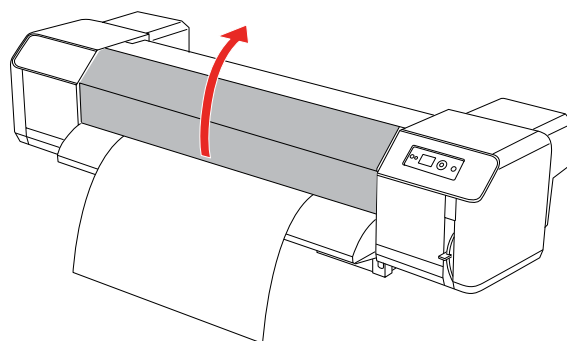

Manipulation du papier

- 4** Placez une lame de rasoir sur la rainure de découpe du papier du guide papier et coupez le papier rouleau.



Attention :

Lorsque vous tenez le papier, ne placez pas votre doigt sur la rainure de découpe de papier ; vous risquez de vous couper le doigt ou la main si vous manipulez mal le papier.

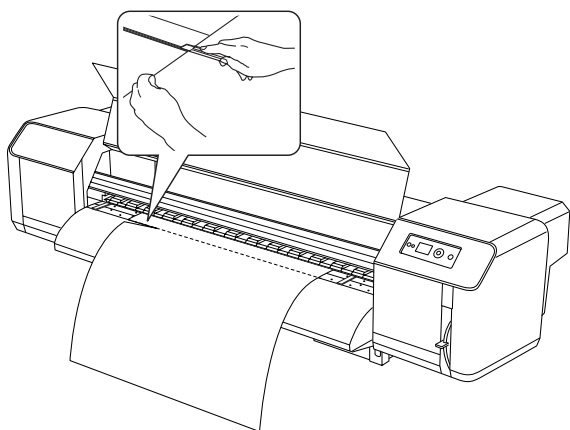

Remarque :

Lors du chargement du nouveau papier rouleau, coupez le bord avant du papier s'il n'est pas droit.

Utilisation de la bobine à enroulement automatique

Utilisez la bobine à enroulement automatique pour enrouler votre impression afin qu'elle ne soit pas entraînée sur le sol.

1

Mettez la bobine à enroulement automatique sous tension.

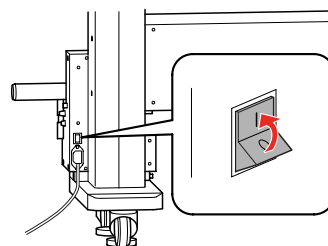

2

Vérifiez que le commutateur est sur **OFF (NON)**.

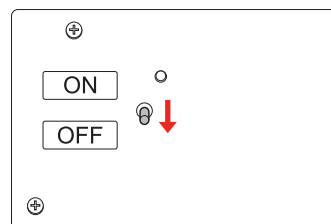

3

Réglez le bord avant du papier rouleau de sorte qu'il atteigne la couronne dentée.

→ Voir « Installation du papier rouleau » à la page 40

Manipulation du papier

- 4** Réglez la position de la couronne dentée à l'aide de la vis de réglage horizontal pour installer le papier rouleau au centre de la couronne dentée.

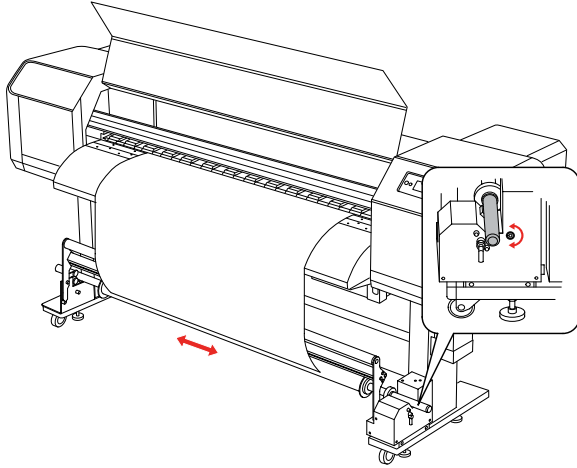

- 5** Vérifiez que le papier rouleau passe au-dessus du rouleau amortisseur, puis attachez le bord avant avec du ruban adhésif sur la couronne dentée au centre.

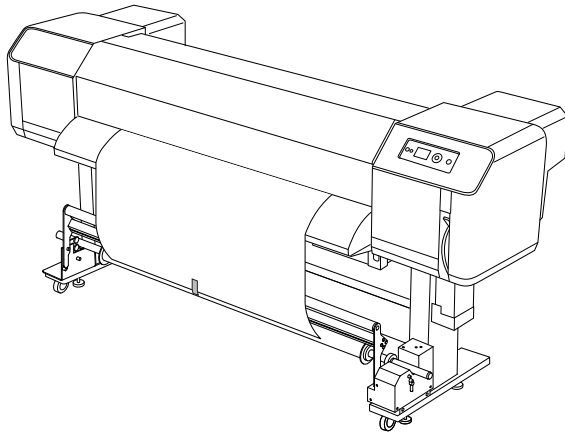
**Remarque :**

En cas d'erreur PAPER OUT (FIN DE PAPIER) ou PAPER SKEW (INCLINAISON PAPIER) lors de l'utilisation de la bobine à enroulement automatique, le papier rouleau risque de ne pas s'enrouler droit vers le haut. Ce phénomène peut être évité en rognant les deux bords avant lors de l'installation du papier rouleau sur la couronne dentée.

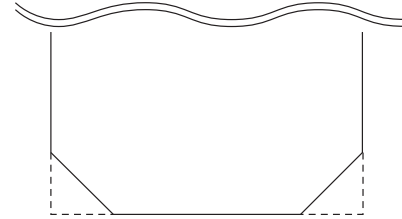

- 6** Levez le levier de libération de la couronne dentée.

La couronne dentée se lève au-dessus de l'unité d'entraînement.

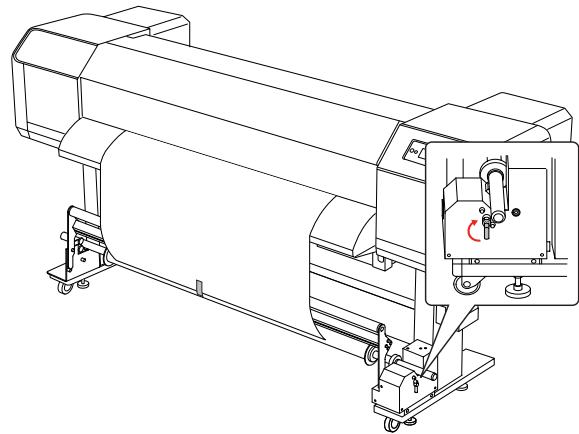

Manipulation du papier

- 7** Enroulez le papier rouleau sur un tour et demi du mandrin de réception en faisant tourner la couronne dentée à la main.

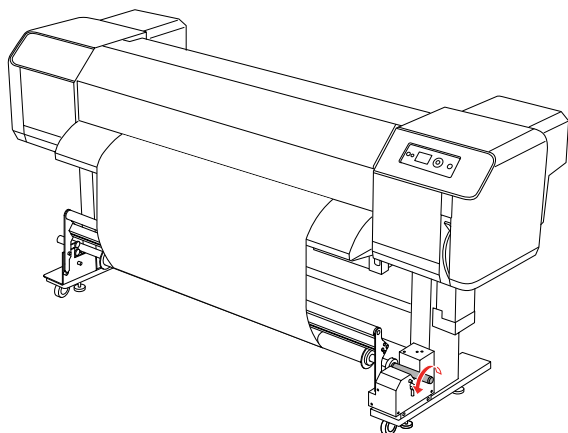

- 8** Remettez en place le levier de libération de la couronne dentée. La couronne dentée revient dans sa position d'origine. Tirez ensuite le rouleau amortisseur vers le bas et vers l'avant.

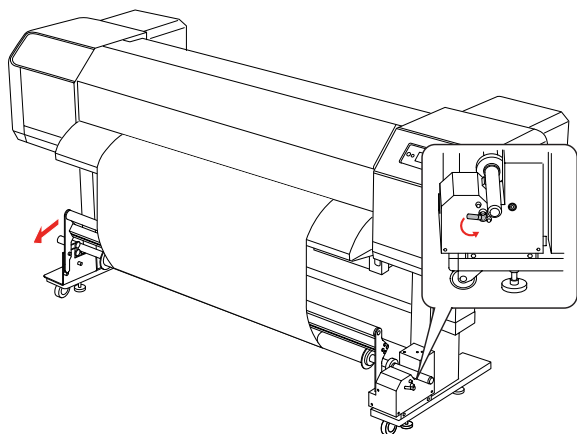
**Remarque :**

La bobine à enroulement automatique ne fonctionne pas si le rouleau amortisseur n'est pas tiré vers le bas et vers l'avant.

- 9** Placez le commutateur sur ON (OUI).

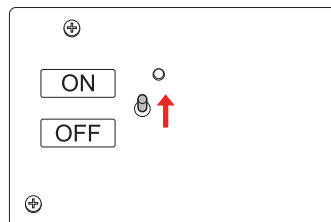

- 10** Dans le mode Menu du panneau de contrôle, vérifiez que le paramètre AUTO TAKE-UP (BOBINE ENROULEM AUTO) est sur ON (OUI).

→ Voir « PRINTER SETUP (CONFIGURATION IMPR.) » à la page 21

- 11** Envoyez un travail d'impression vers l'imprimante.

L'imprimante commence à imprimer. La bobine à enroulement automatique enroule le papier rouleau.

Réglage de l'impression

Alignement des têtes

Pour éviter une baisse de la qualité d'impression due à un désalignement des têtes d'impression, alignez les têtes d'impression avant de commencer à imprimer des données. L'alignement des têtes doit être réglé pour chaque mode d'impression.

Pour effectuer l'alignement des têtes d'impression, vous pouvez utiliser :

- ❑ EPSON LFP Remote Panel
- ❑ Le panneau de contrôle de l'imprimante

Effectuez généralement un alignement des têtes d'impression avec EPSON LFP Remote Panel. Si vous n'avez pas d'ordinateur ou de logiciel, utilisez le panneau de contrôle de l'imprimante.

Remarque :

Alignez les têtes d'impression en fonction de la largeur du papier chargé dans l'imprimante. Utilisez un papier de même largeur que le papier que vous utilisez pour l'impression.

Alignement des têtes d'impression à l'aide de EPSON LFP Remote Panel

- 1 Vérifiez que le papier rouleau est chargé dans l'imprimante.
- 2 Vérifiez la position du levier de réglage de la hauteur de la tête d'impression. Le résultat de l'alignement des têtes d'impression est différent selon la position du levier.

→ Voir « Réglage de la hauteur de la tête » à la page 47

- 3 Sélectionnez **Media Adjustment** dans la boîte de dialogue principale de EPSON LFP Remote Panel.

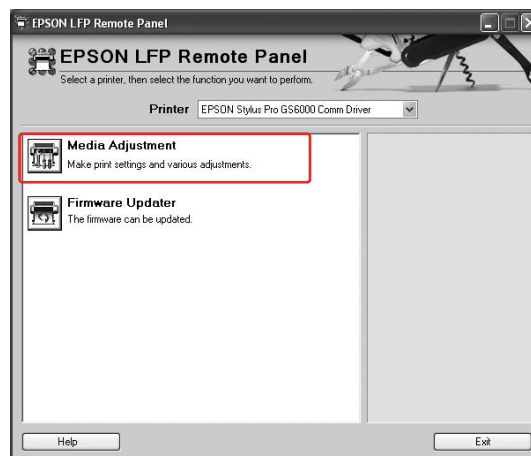

- 4 Cliquez sur **Bidirectional Alignment**.

Suivez les instructions qui s'affichent à l'écran pour aligner les têtes d'impression. Pour plus d'informations, reportez-vous à l'aide en ligne de EPSON LFP Remote Panel.

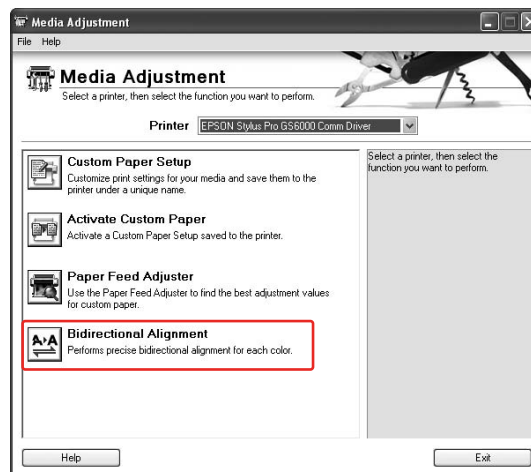

Alignement des têtes d'impression à l'aide du panneau de contrôle

- 1 Mettez l'imprimante sous tension et chargez le papier rouleau.

Réglage de l'impression

- 2** Vérifiez la position du levier de réglage de la hauteur des têtes d'impression. Le résultat de l'alignement des têtes d'impression est différent selon la position du levier.

→ Voir « Réglage de la hauteur de la tête » à la page 47

- 3** Sélectionnez un mode d'impression.

1. Appuyez sur la touche \triangleright pour accéder au mode Menu.
2. Appuyez sur la touche \triangle / ∇ pour afficher PAPER SETUP (CONFIGURATION PAPIER), appuyez ensuite sur la touche \triangleright .
3. Appuyez sur la touche \triangle / ∇ pour afficher PAPER SETUP (CONFIGURATION PAPIER), appuyez ensuite sur la touche \triangleright .
4. Appuyez sur la touche \triangle / ∇ pour sélectionner le numéro du papier, puis appuyez sur la touche \triangleright .
5. Appuyez sur la touche \triangle / ∇ pour afficher PRINT MODE (MODE D'IMPRESSION), appuyez ensuite sur la touche \triangleright .
6. Appuyez sur la touche \triangle / ∇ pour sélectionner le mode d'impression, appuyez ensuite sur la touche \leftarrow .

- 4** Affichez HEAD ALIGNMENT (ALIGNEMENT DES TÊTES) sur l'écran LCD.

1. Appuyez sur la touche \triangleleft .
2. Appuyez sur la touche \triangle / ∇ pour afficher HEAD ALIGNMENT (ALIGNEMENT DES TÊTES), appuyez ensuite sur la touche \triangleright .
3. Appuyez sur la touche \triangle / ∇ pour sélectionner BI-D ALL, appuyez ensuite sur la touche \leftarrow .

- 5** Appuyez sur la touche \leftarrow pour imprimer un motif de confirmation pour le réglage de la qualité.

- 6** Contrôlez le motif et sélectionnez le jeu qui présente les plus petits écarts.

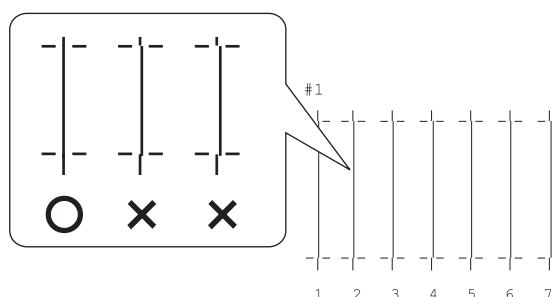

- 7** Lorsque BI-D #1 s'affiche sur l'écran LCD, appuyez sur la touche \triangle / ∇ pour sélectionner le numéro, appuyez ensuite sur la touche \leftarrow .

Procédez de la même manière pour régler le numéro entre #2 et #3.

- 8** Appuyez sur la touche \blacksquare pour revenir à l'état READY (PRÊT).

Réglage de l'entraînement du papier

Cette section décrit le réglage de l'entraînement du papier.

La longueur d'entraînement dépend du type de papier. Si les images imprimées se chevauchent ou si des lignes blanches apparaissent sur les images, réglez la valeur d'entraînement du papier.

Méthode d'ajustement de l'entraînement du papier

- 1 Sélectionnez un type de papier à utiliser.
 1. Appuyez sur la touche \triangleright pour accéder au mode Menu.
 2. Appuyez sur la touche \triangle / ∇ pour afficher PAPER SETUP (CONFIGURATION PAPIER), appuyez ensuite sur la touche \triangleright .
 3. Appuyez sur la touche \triangle / ∇ pour afficher PAPER SETUP (CONFIGURATION PAPIER), appuyez ensuite sur la touche \triangleright .
 4. Appuyez sur la touche \triangle / ∇ pour sélectionner le type de papier, appuyez ensuite sur la touche \triangleright .
- 2 Sélectionnez un mode d'impression.
 1. Appuyez sur la touche \triangle / ∇ pour sélectionner PRINT MODE (MODE D'IMPRESSION), appuyez ensuite sur la touche \triangleright .
 2. Appuyez sur la touche \triangle / ∇ pour sélectionner un paramètre adapté pour le papier.
 3. Appuyez sur la touche \leftarrow .
 4. Appuyez sur la touche \triangleleft pour revenir au menu précédent.
- 3 Sélectionnez le paramètre M/W ADJUSTMENT (RÉGLAGE M/W).

1. Appuyez sur la touche \triangle / ∇ pour sélectionner M/W ADJUSTMENT (RÉGLAGE M/W), appuyez ensuite sur la touche \triangleright .
2. Appuyez sur la touche \triangle / ∇ pour sélectionner un paramètre approprié.
3. Appuyez sur la touche \leftarrow .
4. Appuyez sur la touche \triangleleft pour revenir au menu précédent.

4

Réalisez une impression selon le réglage initial.

Remarque :

Si vous augmentez la longueur d'entraînement, la précision du réglage d'entraînement du papier est améliorée ; cela entraîne cependant un gaspillage du papier.

1. Appuyez sur la touche \triangle / ∇ pour afficher PAPER FEED ADJUST (RÉGLAGE ALIM PAPIER), appuyez ensuite sur la touche \triangleright .
2. Appuyez sur la touche \triangle / ∇ pour sélectionner LINE FEED ADJUST (RÉGLAGE ALIM LIGNE), appuyez ensuite sur la touche \triangleright .
3. Appuyez sur la touche \triangle / ∇ pour sélectionner la longueur d'entraînement entre 100mm, 250mm ou 500mm. Appuyez ensuite sur la touche \triangleright .
4. Appuyez sur la touche \leftarrow pour imprimer selon le réglage initial.



Après impression selon le réglage initial, coupez le papier.

5

Mesurez à l'aide d'une règle la distance entre les deux signes positifs dans l'impression selon le réglage initial.

6

Définissez la valeur de réglage initial.

1. Appuyez sur la touche \triangle / ∇ pour sélectionner la valeur mesurée à l'étape 4.
2. Appuyez sur la touche \leftarrow pour enregistrer la valeur du réglage initial.

Réglage de l'impression

7 Imprimez un exemple de motif.

1. Appuyez sur la touche Δ / ∇ pour sélectionner PRINT SAMPLE PATTERN (IMPR MOTIF EXEMPLE), appuyez ensuite sur la touche \triangleright .
2. Appuyez sur la touche \leftarrow pour sélectionner un exemple de motif.

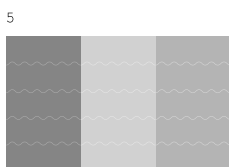
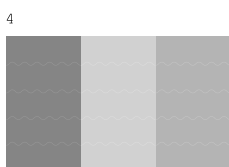
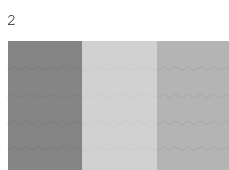
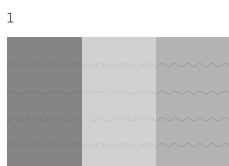

Après impression de l'exemple de motif, coupez le papier.

8 Reportez-vous aux illustrations ci-dessous et vérifiez le résultat d'impression.

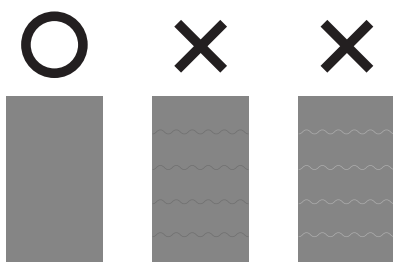

9 Sélectionnez la valeur de réglage fin selon le résultat d'impression à l'étape 7.

1. Appuyez sur la touche Δ / ∇ pour sélectionner la valeur.
2. Appuyez sur la touche \leftarrow pour enregistrer la valeur de réglage fin.

10 Appuyez sur la touche \blacksquare pour revenir à l'état READY (PRÊT).

Méthode de fixation du papier

Si la qualité d'impression ne s'améliore pas même après le réglage de l'entraînement du papier tel que décrit dans la section précédente, respectez les étapes ci-dessous.

1 Chargez le papier rouleau sur l'imprimante.

→ Voir « Installation du papier rouleau » à la page 40

2 Abaissez le levier de maintien du papier en position de **Maintien important**.

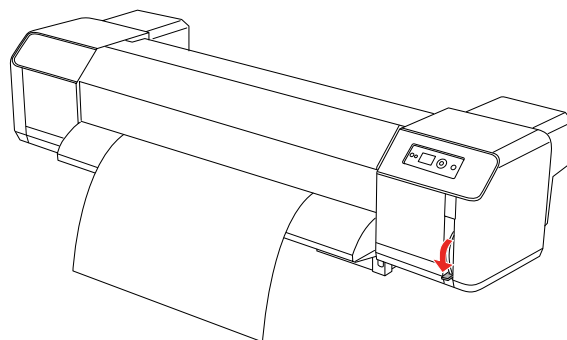

3 Réglez de nouveau la valeur d'entraînement du papier.

→ Voir « Méthode d'ajustement de l'entraînement du papier » à la page 55

Options et consommables

Consommables

Les consommables suivants sont disponibles pour votre imprimante (à compter de juin 2008).

Papier recommandé

Pour obtenir des détails sur le papier recommandé, contactez le service clientèle Epson le plus proche.

Cartouches d'encre

Remarque :
Le numéro de produit varie selon le pays.

Couleur d'encre	Code produit
Black (Noir)	T6241
Cyan	T6242
Magenta	T6243
Yellow (Jaune)	T6244
Light Cyan (Cyan clair)	T6245
Light Magenta (Magenta clair)	T6246
Green (Vert)	T6247
Orange	T6248

Les couleurs de cette imprimante sont réglées pour des cartouches d'encre d'origine. Si vous n'utilisez pas des cartouches d'origine, l'impression risque d'être pâle et le niveau bas de l'encre risque de ne pas être détecté normalement.

Pour remplacer la cartouche d'encre, reportez-vous à la section suivante.

→ « Remplacement des cartouches d'encre » à la page 64

Cartouches de nettoyage

Nom	Code produit
Cartouche de nettoyage	T6230

Pour utiliser la cartouche de nettoyage, reportez-vous à la section suivante.

→ « Nettoyage complet de la tête » à la page 73

Options

Barre de transport

Nom	Code produit
Barre de transport	C12C890541

→ Reportez-vous au *Guide de déballage et d'installation*

Kit de maintenance

Nom	Code produit
Kit de maintenance	C12C890611

Reportez-vous à la section suivante pour plus d'informations sur le contenu du kit de maintenance.

→ « Kit de maintenance » à la page 59

Nettoyant pour encre

Nom	Code produit
Nettoyant pour encre	C12C890621

Reportez-vous à la section suivante pour plus d'informations sur le nettoyant pour encre.

→ « Nettoyant pour encre (en option) » à la page 60

Maintenance et déplacement ou transport

Installation de l'imprimante

Installation physique de l'imprimante

Respectez les conditions suivantes lors de l'installation physique de l'imprimante :

- ❑ Choisissez un emplacement plat et stable qui peut supporter le poids de l'imprimante (environ 200 kg avec le support et la bobine à enroulement automatique.)
- ❑ Utilisez une prise de courant adaptée à la puissance requise par l'imprimante.
- ❑ Conservez l'espace nécessaire pour une utilisation, une maintenance et une ventilation correctes.
→ Reportez-vous au *Guide de déballage et d'installation*
- ❑ Utilisez l'imprimante dans les conditions d'environnement suivantes : température de 20 à 32°C et humidité de 40 à 60 %.

Même dans les conditions indiquées, il est possible que l'impression ne soit pas optimale lorsque les conditions ambiantes ne conviennent pas au papier utilisé. Utilisez l'imprimante dans des conditions qui conviennent au papier. Pour plus d'informations, reportez-vous aux consignes de manipulation du papier. Pour conserver le niveau d'humidité nécessaire, éloignez l'imprimante de la lumière directe du soleil ou de toute source de chaleur.

Kit de maintenance

Détails du contenu du kit

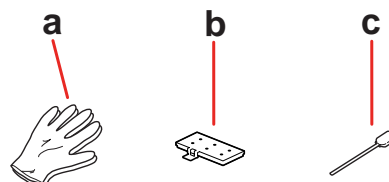

a. Gants en plastique

Gants en plastique à porter lors de l'entretien de l'imprimante.

b. Tampon nettoyeur

Tampon nettoyeur de rechange.

→ Voir « Remplacement du tampon nettoyeur » à la page 65

c. Tige de nettoyage

Utilisez la tige de nettoyage pour nettoyer le dispositif de nettoyage ou autour de la tête d'impression.

→ Voir « Nettoyage du dispositif de nettoyage » à la page 67

→ Voir « Nettoyage autour de la tête d'impression » à la page 69

Plateau métallique

Lors de l'entretien de l'imprimante, posez le tampon nettoyeur usagé, la tige de nettoyage ou le dispositif de nettoyage sur le plateau métallique afin d'éviter qu'ils ne tachent l'imprimante.

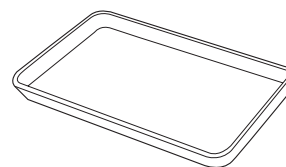

Maintenance et déplacement ou transport

Lorsque vous n'utilisez pas le plateau, rangez-le dans l'emplacement prévu à cet effet sur le côté gauche de l'imprimante.

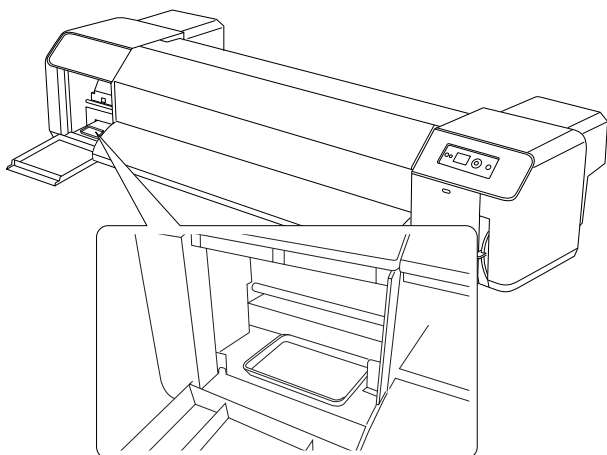

Nettoyant pour encre (en option)

Utilisez le nettoyant pour encre lorsque l'encre qui a séché autour de la tête d'impression ou sur le dispositif de nettoyage ne peut être enlevée à l'aide d'une tige de nettoyage sèche. Cela peut se produire lorsque vous ne suivez pas les instructions de nettoyage décrites dans ce *Guide d'utilisation* ou si l'imprimante n'a pas été utilisée pendant une longue période et qu'aucun nettoyage régulier n'a été effectué.

Méthode d'utilisation

- 1 Mettez les gants en plastique, puis versez environ 10 ml de nettoyant pour encre dans le récipient en plastique.

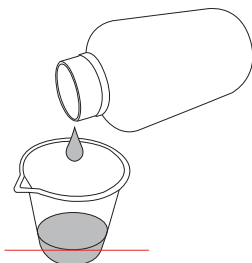

- 2 Trempez ensuite la tige de nettoyage dans le nettoyant pour encre en faisant attention de ne rien laisser s'égoutter de la tige de nettoyage.



- 3 Nettoyez le dispositif de nettoyage ou autour de la tête d'impression.

- Voir « Nettoyage du dispositif de nettoyage » à la page 67
- Voir « Nettoyage autour de la tête d'impression » à la page 69



Attention :

- ❑ Utilisez le nettoyant pour encre uniquement pour nettoyer le dispositif de nettoyage et autour de la tête d'impression. N'utilisez pas le nettoyant pour encre pour nettoyer les parties externes, cela pourrait les endommager.
- ❑ Manipulez le nettoyant pour encre avec soin pour éviter qu'il n'entre en contact avec votre peau, vos yeux ou vos vêtements. Évitez également une ingestion accidentelle. Veillez à ne pas inhaler les vapeurs.

Remarque :

Mettez au rebut le nettoyant pour encre usagé de la même manière que les résidus d'encre.

Mise au rebut des résidus d'encre

Mettez au rebut les résidus d'encre lorsque le réservoir de maintenance est rempli à plus de la moitié ou lorsque **DRAIN TANK FULL** (RÉSERV MAINT PLEIN) apparaît sur l'écran LCD.



Attention :

Les résidus d'encre provenant de l'imprimante sont des résidus industriels. Une mise au rebut appropriée des résidus d'encre conforme aux lois et règlements de votre pays concernant les résidus industriels est requise. Confiez la mise au rebut des résidus d'encre à une entreprise de mise au rebut des déchets industriels. À cette étape, fournissez la fiche signalétique des résidus d'encre à l'entreprise de mise au rebut des déchets industriels. Vous pouvez la télécharger sur le site web Epson de votre pays.

- 1 Préparez un récipient vide pour y verser les résidus d'encre.
- 2 Installez un matériau de protection sur le plancher sous le réservoir de maintenance de l'encre.
- 3 Ouvrez la valve de résidus d'encre et transférez les résidus d'encre dans le récipient.

Remarque :

Lors du transfert des résidus d'encre dans le récipient vide, des résidus d'encre risquent d'être projetés, placez donc le récipient à proximité de la valve de résidus d'encre.

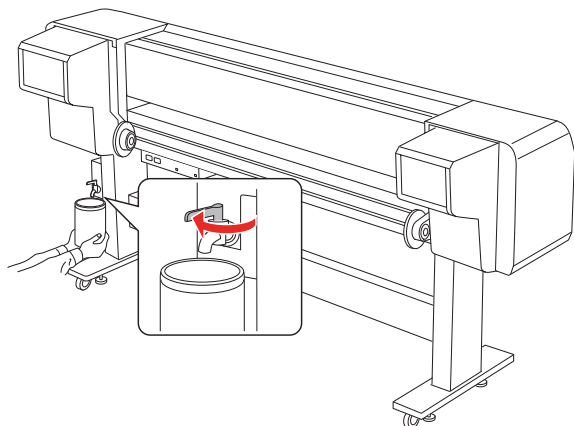

4

Après le transfert des résidus d'encre dans le récipient vide, fermez bien la valve de résidus d'encre.

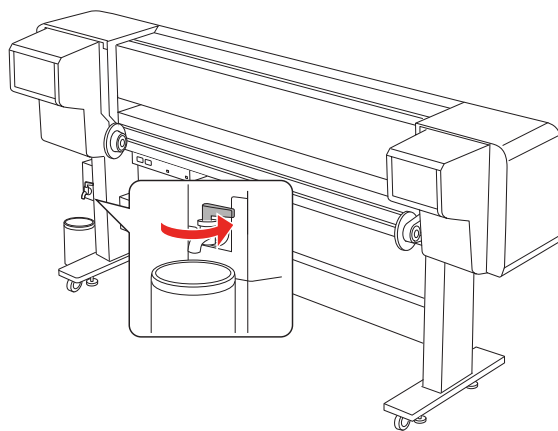

5

Essuyez l'ouverture de la valve de résidus d'encre à l'aide d'un chiffon, etc.

6

Mettez au rebut les résidus d'encre comme des déchets industriels.

Remplacement des cartouches d'encre

Remarque :

Lorsque vous remplacez les cartouches d'encre alors que l'imprimante est hors tension, le niveau d'encre restant ne peut pas être détecté correctement. Par conséquent, la cartouche peut devenir inutilisable avant que le voyant de contrôle d'encre ne se soit allumé, et l'impression ne peut pas s'effectuer correctement. Pour remplacer une cartouche d'encre, procédez comme suit.

L'encre a besoin d'être remplacée/Le niveau d'encre est faible

Lorsque le niveau d'encre est faible, le voyant de contrôle d'encre clignote. Vous devez alors remplacer la cartouche d'encre le plus tôt possible. Même si une seule cartouche est vide, l'imprimante ne peut pas continuer à imprimer. Si la quantité d'encre de la cartouche est épuisée au cours de l'impression, remplacez la cartouche afin de poursuivre l'impression.

Confirmation du niveau d'encre restant

Le niveau d'encre restant dans la cartouche est toujours affiché sur l'écran LCD.

→ Voir « Affichage » à la page 15

Vous pouvez contrôler précisément la quantité d'encre restante à partir du menu Printer Status (État de l'imprimante). Vous devez vérifier la quantité d'encre restante avant d'imprimer une grande quantité de données. Lorsqu'un niveau d'encre est faible, préparez une nouvelle cartouche.

→ Voir « Utilisation du mode Menu » à la page 16

→ Voir « PRINTER STATUS (ÉTAT DE L'IMPRIMANTE) » à la page 28

À propos des cartouches d'encre

Utilisez les cartouches d'encre suivantes avec cette imprimante.

N° de logement	Couleur d'encre	Code produit
1	Orange	T6248
2	Green (Vert)	T6247
3	Light Magenta (Magenta clair)	T6246
4	Light Cyan (Cyan clair)	T6245
5	Black (Noir)	T6241
6	Yellow (Jaune)	T6244
7	Magenta	T6243
8	Cyan	T6242

Remarque :

L'imprimante dispose d'un système de protection qui permet d'éviter que les cartouches ne soient insérées de manière incorrecte. Si vous ne pouvez pas introduire facilement la cartouche, il se peut que la cartouche ne soit pas du type correct. Vérifiez l'emballage et le code produit.

Remarques concernant la manipulation des cartouches d'encre

- ❑ Lorsque INK LOW (NIVEAU ENCRE FAIBLE) s'affiche sur l'écran LCD, remplacez les cartouches le plus tôt possible afin d'éviter que les cartouches ne se vident au cours de l'impression.
- ❑ Pour de meilleurs résultats, utilisez les cartouches dans un délai de six mois à compter de leur installation.
- ❑ N'utilisez pas une cartouche au-delà de la date indiquée sur l'emballage. Si vous utilisez une cartouche au-delà de sa date de péremption, la qualité d'impression peut s'altérer.

Maintenance et déplacement ou transport

- ❑ Conservez les cartouches d'encre dans les mêmes conditions que l'imprimante.
- ❑ Ne touchez pas l'orifice de sortie de l'encre ni la zone qui l'entoure. L'encre peut fuir.
- ❑ Ne touchez pas la puce verte sur la face latérale de la cartouche, au risque de perturber le fonctionnement et l'impression.
- ❑ La puce verte contient les informations spécifiques à la cartouche et les informations concernant le niveau d'encre. Vous pouvez donc utiliser la cartouche après l'avoir enlevée de l'imprimante.
- ❑ Ne remplissez pas les cartouches. La puce verte mémorise le niveau d'encre afin d'empêcher la modification de la quantité d'encre restante.
- ❑ Ne faites pas tomber et ne cognez pas les cartouches contre des objets durs car l'encre pourrait fuir.
- ❑ L'encre est utilisée à la fois pour l'impression et pour le nettoyage de la tête d'impression.

Remarques concernant le remplacement des cartouches d'encre

- ❑ Après avoir transporté une cartouche d'encre à l'intérieur d'un lieu de stockage froid, laissez-la se réchauffer à la température ambiante pendant au moins trois heures avant de l'utiliser.
- ❑ Ne laissez pas l'imprimante sans cartouche. Les buses de la tête d'impression peuvent sécher. L'impression serait dans un tel cas impossible.
- ❑ Installez une cartouche d'encre dans chaque logement. L'impression est impossible lorsque tous les logements ne sont pas occupés.
- ❑ Vérifiez que l'imprimante est sous tension lorsque vous remplacez une cartouche. Si l'imprimante est hors tension, la quantité d'encre restante n'est pas détectée correctement et l'impression ne s'effectue pas normalement.

- ❑ Ne mettez pas l'imprimante hors tension au cours du remplacement des cartouches. L'encre pourrait ne pas circuler correctement ou les buses de la tête d'impression pourraient sécher.
- ❑ Si vous réinstallez une cartouche déjà utilisée, préparez-en également une nouvelle. Il pourra être nécessaire de la remplacer s'il y a peu d'encre pour le chargement.
- ❑ Si vous effectuez plusieurs remplacements de cartouches ou si vous exécutez un nettoyage de la tête d'impression dans un délai court, le réservoir de maintenance risque de se remplir rapidement. Si l'espace libre dans le réservoir est insuffisant, mettez au rebut les résidus d'encre.
- ❑ Procédez soigneusement car de l'encre se trouve autour de l'orifice de sortie de l'encre de la cartouche usagée.

Remarques concernant le stockage des cartouches d'encre

- ❑ Stockez les cartouches d'encre dans les conditions ambiantes suivantes : température de 10 à 35°C et humidité de 20 à 80 % sans condensation.
- ❑ Les cartouches enlevées de l'imprimante avant la détection du faible niveau d'encre peuvent être réinstallées dans l'imprimante et réutilisées si la date de péremption indiquée sur l'emballage n'est pas dépassée.
- ❑ Protégez l'orifice de sortie de l'encre des dépôts de saleté et stockez les cartouches dans des conditions adéquates. Il n'est pas nécessaire de placer les cartouches dans leur emballage. L'orifice de sortie de l'encre est équipé d'une valve. Il n'est donc pas nécessaire d'y placer un capuchon. Cependant, veillez à ne pas endommager l'orifice.

Maintenance et déplacement ou transport

Remplacement des cartouches d'encre

- 1 Vérifiez que l'imprimante est sous tension.
- 2 Ouvrez le capot du compartiment à encre en le poussant.

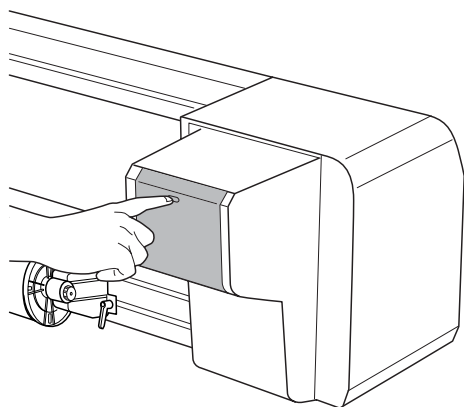

- 3 Ouvrez entièrement le capot du compartiment à encre.

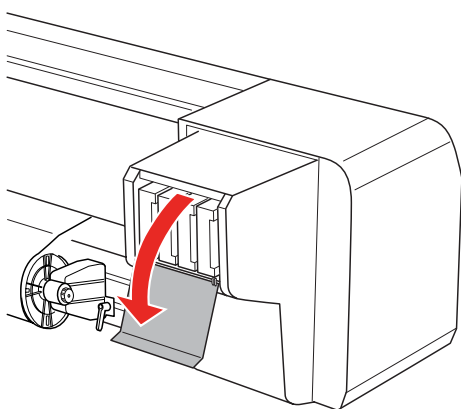

- 4 Retirez soigneusement la cartouche vide de son logement.

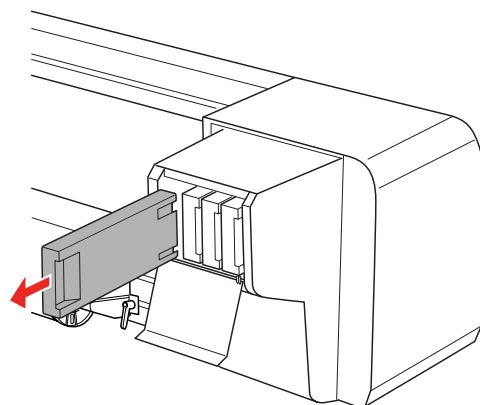
**Attention :**

Si vous avez de l'encre sur les mains, lavez-les à l'eau et au savon. En cas de contact avec les yeux, rincez-les abondamment avec de l'eau.

- 5 Vérifiez la couleur de la cartouche d'encre de rechange. Afin d'obtenir de meilleurs résultats, secouez bien la cartouche horizontalement (pendant environ cinq secondes) avant de l'installer. Retirez-la ensuite de son emballage.

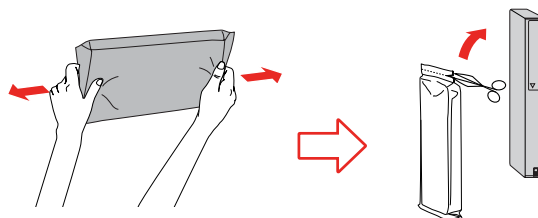
**Important :**

Ne touchez pas la puce verte sur la face latérale de la cartouche, au risque de perturber le fonctionnement et l'impression.

Maintenance et déplacement ou transport

- 6** Maintenez la cartouche d'encre de manière à ce que le repère en forme de flèche soit orienté vers le haut et pointe vers l'arrière de l'imprimante et introduisez doucement la cartouche à fond dans l'emplacement.

Vérifiez la correspondance entre la couleur de la cartouche d'encre et l'étiquette de couleur sur le logement.

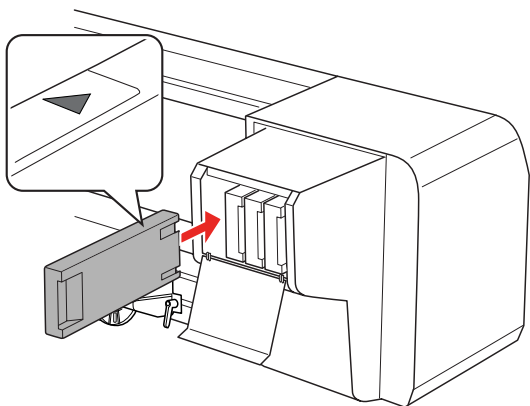
**Remarque :**

Vous devez installer les huit cartouches. L'impression est impossible lorsque tous les logements ne sont pas occupés.

- 7** Fermez le capot du compartiment des cartouches d'encre.

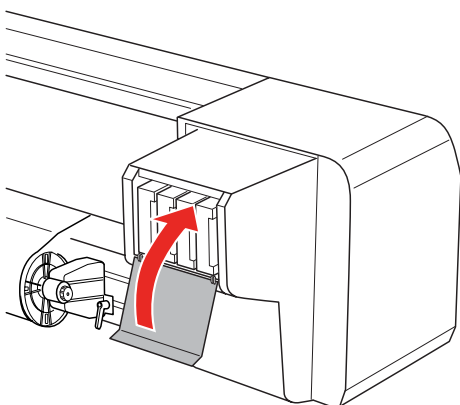





Remplacement du tampon nettoyeur

Remplacez le tampon nettoyeur dans les situations suivantes :

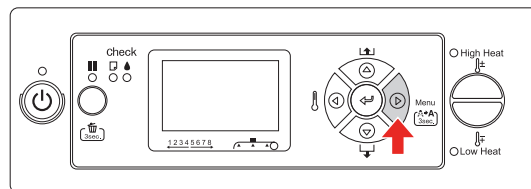

- Lorsque le tampon nettoyeur se déforme.
- En cas de taches d'encre sur le papier.
- Un an après son remplacement.

- 1** Mettez l'imprimante sous tension.
- 2** Appuyez sur la touche  pour accéder au mode Menu.

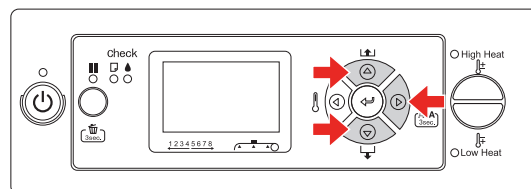

- 3** Appuyez sur la touche  /  pour afficher MAINTENANCE, appuyez ensuite sur la touche .



- 4** Appuyez sur la touche  /  pour afficher CARRIAGE MAINTENANCE (MAINTENANCE CHARIOT), appuyez ensuite sur la touche .

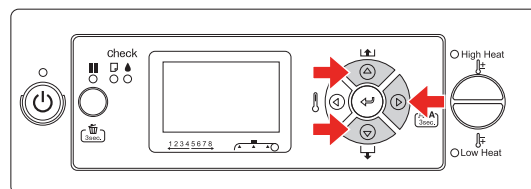

Maintenance et déplacement ou transport

- 5** Appuyez sur la touche  pour lancer Carriage Maintenance (Maintenance chariot).

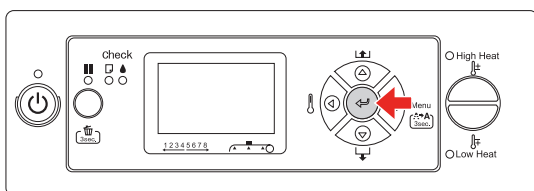

La tête d'impression se déplace vers la gauche et le dispositif de nettoyage se déplace vers l'avant. OPEN MAINT COVERS (OUVREZ COUV MAINTENANCE) apparaît sur l'écran LCD.

- 6** Ouvrez le couvercle de maintenance sur la partie droite de l'imprimante.

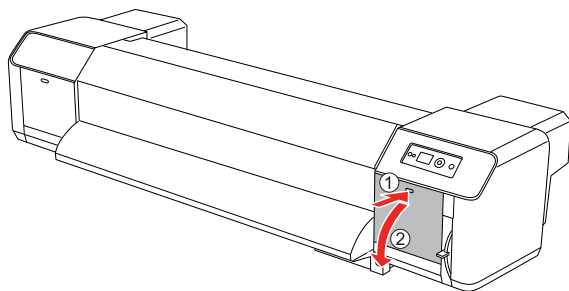

- 7** Mettez les gants en plastique et retirez le tampon nettoyeur.

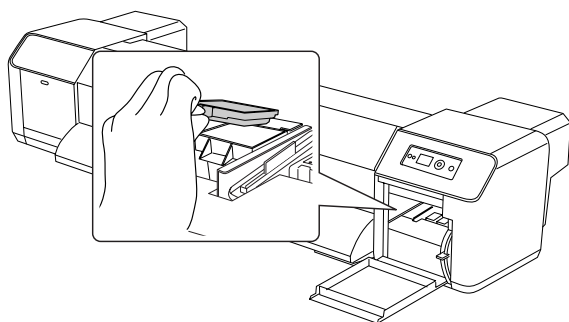
**Important :**

Préparer un vieux papier pour empêcher l'encre de goutter lors du remplacement du tampon nettoyeur. Si des résidus entrent en contact avec le rouleau à grille, la surface du rouleau à grille sera endommagée, et la fonction d'entraînement du papier peut être affectée.

- 8** Installez le nouveau tampon nettoyeur. Appuyez sur le tampon nettoyeur jusqu'à entendre un clic.

- 9** Fermez bien le couvercle de maintenance à droite jusqu'à son blocage.

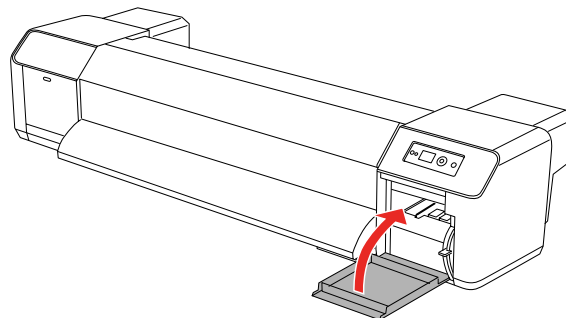

Maintenance régulière

Nettoyage du dispositif de nettoyage

Nettoyez le dispositif de nettoyage une fois par mois, ou lorsque des bavures apparaissent ou des parties manquent sur l'impression après le nettoyage de la tête d'impression.

Remarque :

- ❑ Utilisez la tige de nettoyage fournie avec l'imprimante pour nettoyer le dispositif de nettoyage.
→ Voir « Kit de maintenance » à la page 59
- ❑ Lors du nettoyage du dispositif de nettoyage, le capuchon de la tête d'impression doit être retiré et le nettoyage doit être effectué avant que la tête ne sèche. Nous vous recommandons de terminer le nettoyage dans les 15 minutes pour empêcher le séchage de la tête.

- 1 Mettez l'imprimante sous tension.
- 2 Appuyez sur la touche \triangleright pour accéder au mode Menu.

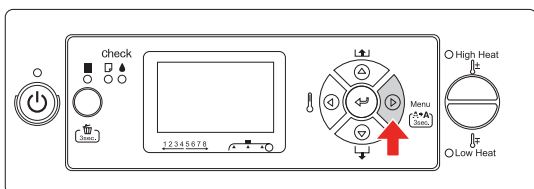

- 3 Appuyez sur la touche Δ / ∇ pour afficher MAINTENANCE, appuyez ensuite sur la touche \triangleright .

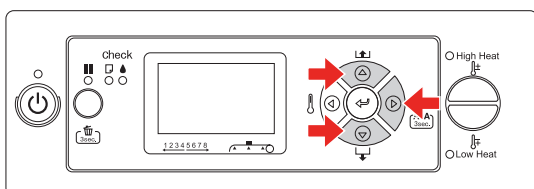

- 4 Appuyez sur la touche Δ / ∇ pour afficher CARRIAGE MAINTENANCE (MAINTENANCE CHARIOT), appuyez ensuite sur la touche \triangleright .

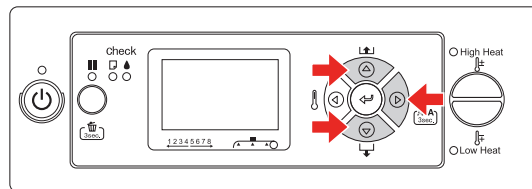

- 5 Appuyez sur la touche \leftarrow pour lancer Carriage Maintenance (Maintenance chariot).

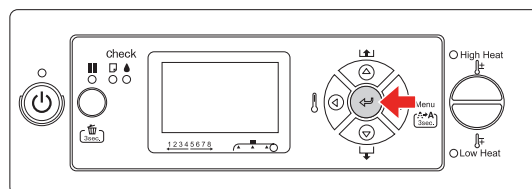

La tête d'impression se déplace vers la gauche et le dispositif de nettoyage se déplace vers l'avant. OPEN MAINT COVERS (OUVREZ COUV MAINTENANCE) apparaît sur l'écran LCD.

- 6 Ouvrez le couvercle de maintenance sur la partie droite de l'imprimante.

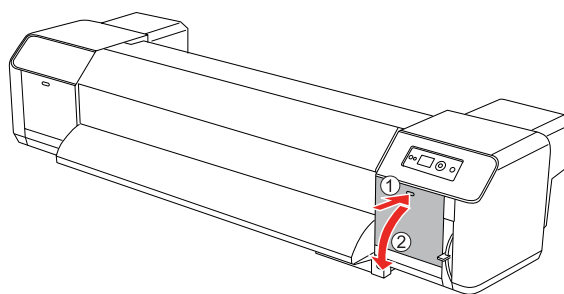

Important :
Ne placez aucun outil sur le couvercle de maintenance lorsqu'il est ouvert afin d'éviter qu'il ne tombe.

Maintenance et déplacement ou transport

- 7** Utilisez la tige de nettoyage et le nettoyeur pour encre pour éliminer l'encre et la poussière présentes sur le dispositif de nettoyage.

! **Important :**

- ❑ Ne touchez pas le dispositif de nettoyage ni le capuchon de la tête d'impression. Le nettoyage de la tête risque de ne pas se réaliser correctement si vous avez des dépôts gras sur les mains.
- ❑ N'immergez pas la tige dans l'eau. Ceci pourrait endommager la tête d'impression.
- ❑ Ne laissez pas une tige de nettoyage usagée sur le capot de l'imprimante, elle risquerait de tacher le capot.
- ❑ Ne réutilisez pas la tige de nettoyage. La poussière collée à la tige pourrait endommager la tête d'impression.

Nettoyage de la partie avant du dispositif de nettoyage :
Éliminez l'encre et la poussière de droite à gauche.

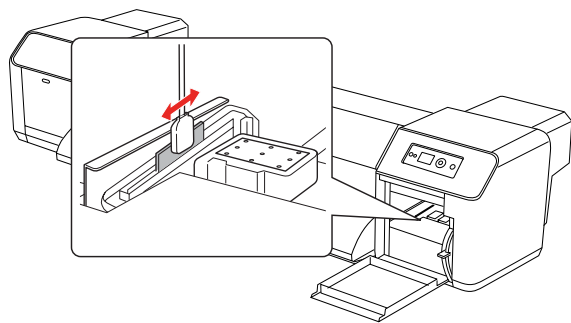

Nettoyage de la partie arrière du dispositif de nettoyage :
Éliminez l'encre et la poussière vers le haut.

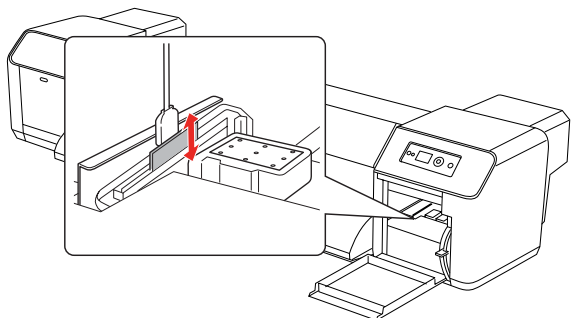

- 8** Fermez bien le couvercle de maintenance à droite jusqu'à son blocage.

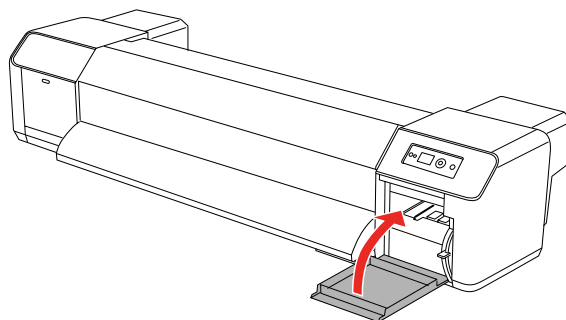

- 9** Appuyez sur la touche **||** pour revenir à l'état READY (PRÊT).

La tête d'impression et le dispositif de nettoyage reviennent à leurs positions d'origine.

Nettoyage autour de la tête d'impression

Nettoyez autour de la tête d'impression lorsque des corps étrangers, tels que de la poussière ou de l'encre entraînant l'omission de certains points ou des gouttes d'encre, sont présents autour de la tête d'impression.

Remarque :

- ❑ Avant de commencer à nettoyer autour de la tête d'impression, lisez et comprenez bien cette procédure, puis nettoyez rapidement et avec soin.
- ❑ Lors du nettoyage autour de la tête d'impression, le capuchon de cette dernière doit être retiré et le nettoyage doit être effectué avant que la tête ne sèche. Nous vous recommandons de terminer le nettoyage dans les 15 minutes pour empêcher le séchage de la tête. Si le nettoyage dure plus de 15 minutes, arrêtez-le en respectant les étapes 10 et 11. Effectuez un nettoyage de la tête, puis commencez à nettoyer de nouveau autour de la tête d'impression.
- ❑ Utilisez la tige de nettoyage pour nettoyer autour de la tête d'impression.

1 Mettez l'imprimante sous tension.

2 Appuyez sur la touche \blacktriangleright pour accéder au mode Menu.

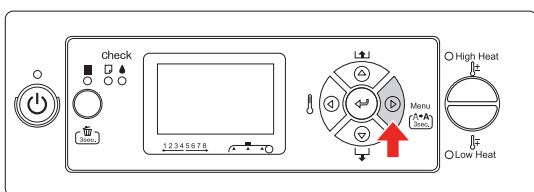

3 Appuyez sur la touche \triangle / ∇ pour afficher MAINTENANCE, appuyez ensuite sur la touche \blacktriangleright .

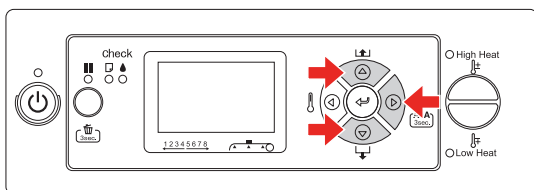

4 Appuyez sur la touche \triangle / ∇ pour afficher CARRIAGE MAINTENANCE (MAINTENANCE CHARIOT), appuyez ensuite sur la touche \blacktriangleright .

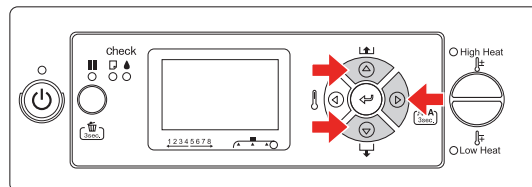

5 Appuyez sur la touche \leftarrow pour lancer Carriage Maintenance (Maintenance chariot).

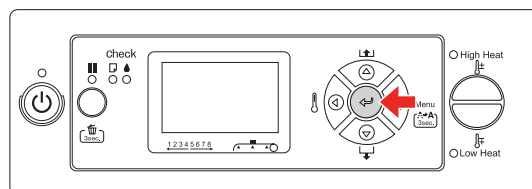

La tête d'impression se déplace vers la gauche et le dispositif de nettoyage se déplace vers l'avant. OPEN MAINT COVERS (OUVREZ COUV MAINTENANCE) apparaît sur l'écran LCD.

6 Ouvrez le couvercle de maintenance gauche.

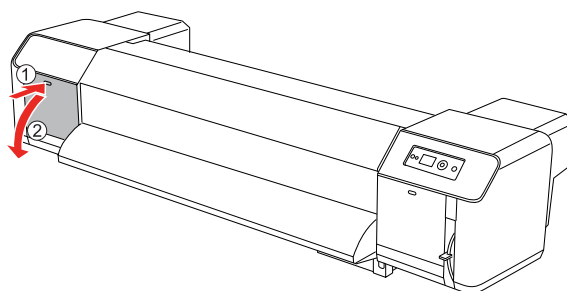

Important :
Ne placez aucun outil sur le couvercle de maintenance lorsqu'il est ouvert afin d'éviter qu'il ne tombe.

Maintenance et déplacement ou transport

- 7** Vérifiez, à l'aide d'une lumière telle que celle d'un crayon lumineux, qu'il n'y a aucun corps étranger, tels que de la poussière ou de l'encre, sur les parties grises de l'illustration ci-dessous.

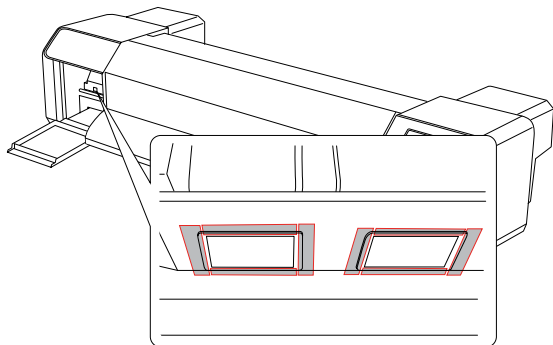

- 8** Si des corps étrangers, tels que de la poussière ou de l'encre, sont présents sur la tête d'impression, retirez-les à l'aide de la tige de nettoyage.

**Important :**

- ❑ Ne touchez pas la buse de la tête d'impression. Ceci pourrait endommager la tête d'impression.
- ❑ Ne touchez pas le haut de la tige de nettoyage. Des dépôts gras sur vos mains risquent de coller à la tige de nettoyage, ce qui endommage la tête d'impression.
- ❑ N'immergez pas dans l'eau le haut de la tige de nettoyage. Ceci pourrait endommager la tête d'impression.
- ❑ Ne réutilisez pas la tige de nettoyage. La poussière collée à la tige pourrait endommager la tête d'impression.

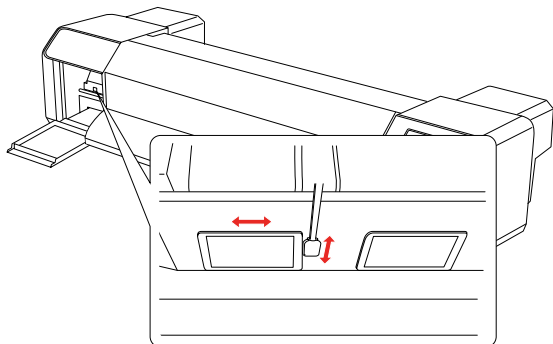

- 9** Fermez bien le couvercle de maintenance à gauche jusqu'à son blocage.

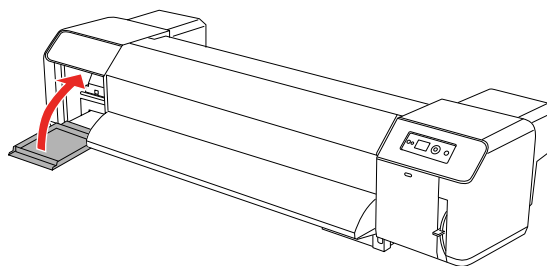

- 10** Appuyez plusieurs fois sur la touche **II** pour revenir à l'état READY (PRÊT).

La tête d'impression revient dans sa position d'origine.

Réglage de la tête d'impression

Si des lignes blanches apparaissent sur les impressions ou si vous remarquez une dégradation de la qualité d'impression, il peut être nécessaire de régler la tête d'impression. Vous pouvez procéder aux tâches de maintenance ci-après pour ajuster la tête d'impression et garantir une qualité d'impression optimale.

Fonction de nettoyage manuel

Vous pouvez effectuer un nettoyage manuel selon la qualité d'impression.

Fonctions	Imprimante	Explication
Vérification des buses	✓	Vérifie que les buses de la tête d'impression ne sont pas bouchées en imprimant un motif de contrôle des buses.
Nettoyage des têtes	✓	Nettoie les têtes d'impression afin d'améliorer la qualité d'impression.

Fonction de nettoyage automatique (maintenance automatique)

Fonction	Explication
Nettoyage régulier	Lorsque la durée définie s'est écoulée depuis le précédent travail d'impression, la tête d'impression est nettoyée automatiquement pour l'empêcher de se boucher.
Auto-nettoyage	Permet de prévenir le séchage et le bouchage des buses de la tête d'impression. Il commence lorsque vous mettez l'imprimante sous tension.
Obturation	Placez un capuchon sur la tête d'impression afin de l'empêcher de sécher.

Fonction d'alignement des têtes d'impression

Fonctions	EPSON LFP Remote Panel	Imprimante	Explication
Alignement des têtes	✓	✓	Aligne les têtes d'impression lorsque des lignes décalées apparaissent sur les impressions.

Maintenance et déplacement ou transport

Vérification des buses

Cette fonction vérifie que les buses*² de la tête d'impression*¹ ne sont pas bouchées en imprimant un motif de contrôle des buses. Effectuez un nettoyage de la tête si le motif de contrôle des buses est pâle ou s'il manque des points.

*1 Tête d'impression : pièce qui imprime en injectant de l'encre sur le papier.

*2 Buse : minuscule orifice par lequel l'encre est injectée. Les buses ne peuvent être vues de l'extérieur.



Remarque :

Il est impossible d'effectuer une vérification des buses lorsque le voyant de contrôle d'encre est allumé.

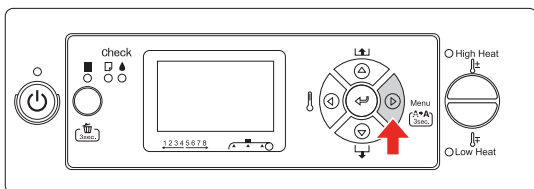

1 Assurez-vous que du papier rouleau ou au format A3 ou plus grand est chargé dans l'imprimante.

2 Appuyez sur la touche  pour accéder au mode Menu.

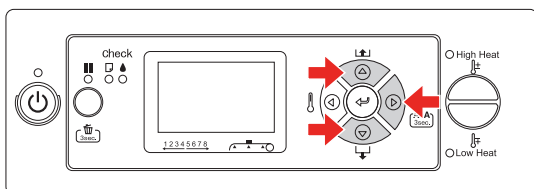

3 Appuyez sur la touche  /  pour afficher TEST PRINT (IMPRESSION TEST), appuyez ensuite sur la touche .



4 Appuyez sur la touche  /  pour afficher NOZZLE CHECK (VÉRIF BUSES), appuyez ensuite sur la touche .

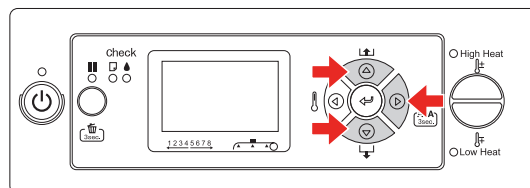

5 Appuyez sur la touche  pour lancer l'impression d'un motif de contrôle des buses.

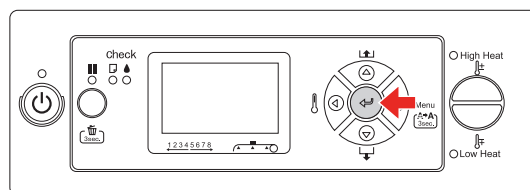

6 Vérifiez le motif de contrôle des buses.

Correct

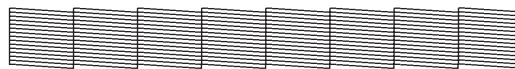

Pas de points manquants. Les buses ne sont pas bouchées.

Incorrect

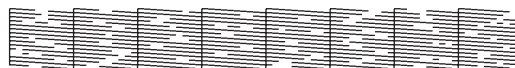

Points manquants. Les buses sont bouchées. Effectuez un nettoyage de la tête d'impression.

→ Voir « Nettoyage des têtes » à la page 73

Maintenance et déplacement ou transport

Remarque :

- ❑ Si le problème des bavures ou des parties manquantes sur l'impression n'est pas résolu après un seul nettoyage de la tête, réalisez un nettoyage (intermédiaire) ou un nettoyage (intensif) à partir du menu Maintenance.
- ❑ Si le problème des bavures ou des parties manquantes sur l'impression n'est pas résolu après plusieurs nettoyages de la tête, reportez-vous à la section suivante et prenez les mesures appropriées.
→ « Dépannage des problèmes liés à l'impression » à la page 88

Nettoyage des têtes

Si les données imprimées sont pâles ou s'il manque des points, il est possible que vous puissiez résoudre ces problèmes en procédant à un nettoyage de la tête d'impression, qui garantit que les buses éjectent correctement l'encre.

Remarque :

- ❑ Si vous n'utilisez pas l'imprimante pendant une période prolongée (une semaine ou plus), effectuez un nettoyage de la tête d'impression une fois par semaine. Si le nettoyage de la tête d'impression n'est pas effectué, elle risque de se boucher. Cette opération garantit la qualité d'impression.
- ❑ Retirez le papier avant de procéder au nettoyage. Un nettoyage avec du papier dans l'imprimante peut entraîner un contact entre la tête d'impression et le papier.
- ❑ Il n'est pas nécessaire d'effectuer un nettoyage de la tête, sauf si l'impression devient floue ou si les couleurs sont incorrectes.
- ❑ Le processus de nettoyage consomme de l'encre de toutes les cartouches en même temps. Même si vous utilisez des encres noires uniquement, le nettoyage de la tête d'impression consomme également les encres de couleur.
- ❑ Vous ne pouvez pas nettoyer la tête d'impression lorsque le voyant de contrôle d'encre est allumé.
Remplacez d'abord la cartouche d'encre par une cartouche neuve.
→ Voir « Remplacement des cartouches d'encre » à la page 62

1 Mettez l'imprimante sous tension.

2 Vérifiez que le levier de maintien du papier est abaissé.

3 Appuyez sur la touche **▷** pendant trois secondes.

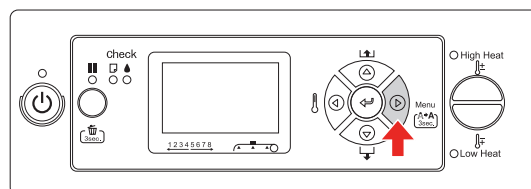

Le voyant Marche/Arrêt commence à clignoter et le nettoyage de la tête démarre. Le nettoyage de la tête est terminé lorsque le voyant Marche/Arrêt reste allumé.

4 Imprimez un motif de contrôle des buses et vérifiez le résultat.

→ Voir « Vérification des buses » à la page 72

Remarque :

- ❑ Si le problème des bavures ou des parties manquantes sur l'impression n'est pas résolu après un seul nettoyage de la tête, réalisez un nettoyage (intermédiaire) ou un nettoyage (intensif) à partir du menu Maintenance.
→ « MAINTENANCE » à la page 27
- ❑ Si le problème des bavures ou des parties manquantes sur l'impression n'est pas résolu après plusieurs nettoyages de la tête, reportez-vous à la section suivante et prenez les mesures appropriées.
→ « Dépannage des problèmes liés à l'impression » à la page 88

Nettoyage complet de la tête

Si les buses sont toujours bouchées en dépit de plusieurs nettoyages de la tête d'impression, effectuez un nettoyage complet de la tête. La cartouche de nettoyage est requise pour réaliser un nettoyage complet de la tête.

→ Voir « Cartouches de nettoyage » à la page 57

Réalisez un nettoyage complet de la tête à partir du mode Menu et suivez les messages s'affichant sur l'écran LCD.

→ Voir « MAINTENANCE » à la page 27

Maintenance et déplacement ou transport

La procédure ci-après décrit brièvement la réalisation d'un nettoyage complet de la tête.

1

Purge de l'encre

Le message vous invite à retirer les cartouches d'encre et à vider le réservoir de maintenance.

2

Chargement du nettoyant pour encre

Le message vous invite à insérer les cartouches de nettoyage et à vider le réservoir de maintenance.

3

Purge du nettoyant pour encre

Le message vous invite à retirer les cartouches de nettoyage et à vider le réservoir de maintenance.

Une fois que le nettoyant pour encre est purgé, mettez l'imprimante hors tension.

Le nettoyage complet de la tête dure environ 33 minutes.



Important :

Si une erreur survient et si l'imprimante s'arrête au cours du nettoyage complet de la tête, vous devez réaliser de nouveau un nettoyage complet de la tête en utilisant les cartouches de nettoyage neuves. Les cas suivants peuvent survenir :

- ❑ Une erreur DRAIN TANK FULL (RÉSERV MAINT PLEIN) survient car vous n'avez pas respecté le message vous invitant à vider le réservoir de maintenance.
- ❑ Une erreur COVER OPEN survient car vous avez ouvert un des couvercles alors que cela ne vous était pas demandé.

Respectez les messages s'affichant sur l'écran LCD pour le chargement en encre après le nettoyage complet de la tête.

Fonction de maintenance automatique

L'imprimante est dotée d'une fonction d'obturation et d'auto-nettoyage pour garantir le bon état permanent de la tête d'impression et garantir une qualité d'impression optimale.

Fonction Regular cleaning (Nettoyage régulier)

Un nettoyage régulier est une fonction de nettoyage automatique de la tête d'impression selon des intervalles réguliers. Vous pouvez définir l'intervalle de nettoyage à l'aide du panneau de contrôle. Lorsque la durée définie s'est écoulée depuis le précédent travail d'impression, la tête d'impression est nettoyée automatiquement pour l'empêcher de se boucher.

→ Voir « PRINTER SETUP (CONFIGURATION IMPR.) » à la page 21

Fonction d'auto-nettoyage

Cette fonction nettoie automatiquement la tête d'impression pour éviter que les buses ne se bouchent. L'auto-nettoyage est exécuté lorsque l'imprimante est mise sous tension (pendant le préchauffage). Une minuscule quantité d'encre est retirée de chaque cartouche pour éviter que les buses ne sèchent.

Même si vous appuyez sur la touche  pendant la procédure d'auto-nettoyage, l'alimentation se désactive uniquement lorsque le nettoyage est terminé. Ne débranchez pas l'alimentation de l'imprimante pendant le nettoyage.

Fonction d'obturation

La fonction d'obturation place automatiquement un capuchon (couvercle) sur la tête d'impression pour l'empêcher de sécher. L'obturation a lieu dans les cas suivants :

- ❑ Lorsque plusieurs secondes se sont écoulées après la fin de l'impression (lorsqu'il n'y a plus de données d'impression envoyées)
- ❑ Lorsque l'impression est arrêtée

Pour vérifier que l'obturation de la tête d'impression se produit correctement, procédez comme suit :

- ❑ Lorsque la tête d'impression n'est pas positionnée à droite (non obturée), mettez l'imprimante sous tension, puis hors tension. Le fait de mettre l'imprimante hors tension à l'aide de la touche  permet d'obturer correctement la tête d'impression.
- ❑ Lorsque vous mettez l'imprimante hors tension en cas de bourrage papier ou d'erreur et que la tête d'impression n'est pas obturée, remettez l'imprimante sous tension. La tête d'impression est obturée automatiquement après quelques instants. Vérifiez que le capuchon est bien placé et mettez l'imprimante hors tension.
- ❑ Ne déplacez jamais manuellement la tête d'impression.
- ❑ Ne débranchez pas la fiche de l'imprimante lorsque cette dernière est sous tension, ou ne coupez pas l'alimentation au niveau du disjoncteur car l'obturation de la tête d'impression pourrait ne pas se faire correctement.

Nettoyage de l'imprimante

Pour maintenir votre imprimante en parfait état de fonctionnement, nettoyez-la soigneusement lorsqu'elle est sale.



Attention :

- ❑ *N'introduisez pas ou ne laissez pas tomber d'objets métalliques ou inflammables dans l'imprimante via des ouvertures telles qu'une prise d'air extérieur. Ceci pourrait entraîner un choc électrique ou un incendie.*
- ❑ *Si des substances étrangères ou des liquides tels que de l'eau pénètrent dans l'imprimante, n'utilisez pas l'imprimante. Ceci pourrait entraîner un choc électrique ou un incendie. Mettez immédiatement hors tension l'imprimante, débranchez le câble d'alimentation de la prise électrique et contactez votre revendeur Epson.*



Important :

- ❑ *Veillez à ne pas faire pénétrer d'eau ou de substances étrangères à l'intérieur de l'imprimante. Si de l'humidité, de la saleté ou d'autres substances pénètrent dans l'imprimante, un court-circuit peut survenir (outre une qualité d'impression moindre).*
- ❑ *N'ouvrez en aucun cas les couvercles fixés à l'aide de vis. Ceci pourrait entraîner un choc électrique ou un dysfonctionnement.*

Nettoyage de l'extérieur de l'imprimante

1

Retirez le papier de l'imprimante.

2

Assurez-vous que l'imprimante est hors tension et que l'ensemble des voyants est éteint, puis débranchez le câble d'alimentation de la prise murale.

Maintenance et déplacement ou transport

- 3** Utilisez un chiffon doux et propre pour éliminer soigneusement la poussière ou la saleté.
Si la saleté ne part pas, nettoyez l'imprimante à l'aide d'un chiffon propre et doux imprégné de détergent doux. Essayez ensuite l'extérieur de l'imprimante à l'aide d'un chiffon doux et sec.

**Important :**

N'utilisez pas d'alcool ni de dissolvant pour nettoyer l'imprimante. En effet, ces produits chimiques risquent d'endommager les composants et le boîtier de l'imprimante.

Nettoyage de l'intérieur de l'imprimante

- 1** Assurez-vous que l'imprimante est hors tension et que l'ensemble des voyants est éteint, puis débranchez le câble d'alimentation de la prise murale.
- 2** Laissez l'imprimante reposer pendant une minute.
- 3** Ouvrez le capot avant.

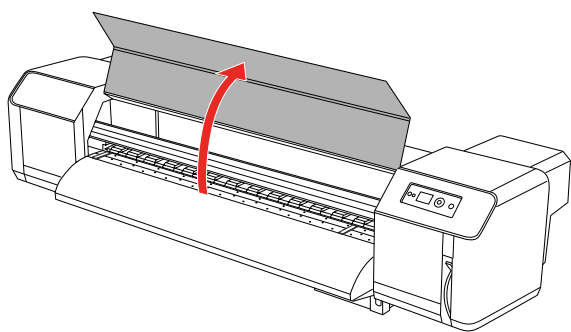

- 4** Éliminez à l'aide d'une brosse douce la poudre et la poussière de papier collées aux rouleaux de compression.

Remarque :

Ne soufflez pas de poudre de papier à l'intérieur de l'imprimante à l'aide d'outils tels qu'un dépoussiéreur pneumatique. Cela pourrait entraîner un bruit anormal à l'intérieur de l'imprimante.

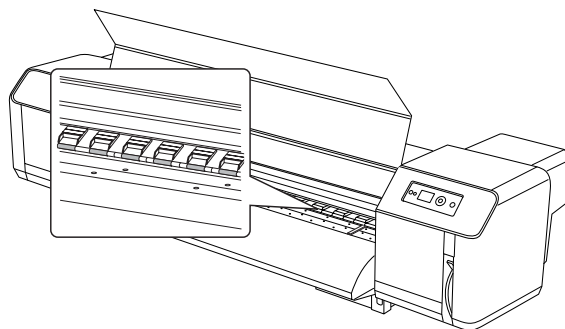

- 5** Utilisez un chiffon doux humide mais bien essoré pour essuyer la poudre de papier et l'encre collées au cylindre et au guide papier.

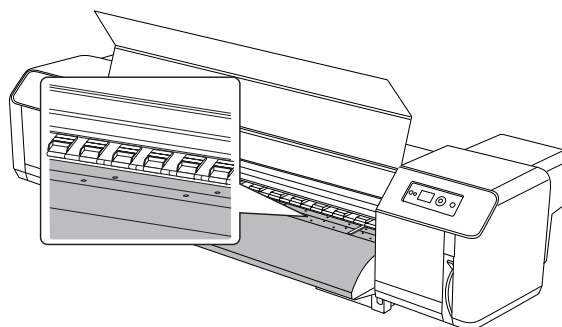

- 6** Utilisez un chiffon doux humide mais bien essoré pour éliminer la saleté présente sur la zone non peinte (couleur argent) au centre du rouleau à grille.

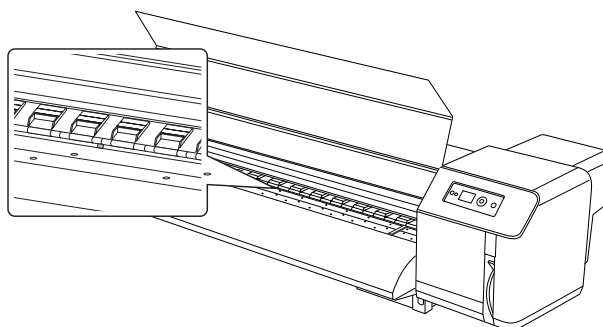

Stockage de l'imprimante

Lorsque vous stockez l'imprimante, placez-la (cartouches installées) sur une surface horizontale.



Important :

L'imprimante doit être à plat. Veillez à ne pas l'incliner, la mettre sur le côté ou la retourner.

Si vous prévoyez de ne pas utiliser l'imprimante pendant une période prolongée

- ❑ Si vous n'utilisez pas l'imprimante pendant une période prolongée (une semaine ou plus), effectuez un nettoyage de la tête d'impression une fois par semaine. Si le nettoyage de la tête d'impression n'est pas effectué, elle risque de se boucher. Cette opération garantit la qualité d'impression.
- ❑ Ne laissez pas l'imprimante sans cartouches car l'encre sèche, ce qui dégrade l'impression. Même si vous n'utilisez pas l'imprimante, laissez toutes les cartouches en place dans les logements.
- ❑ Ne laissez pas de papier dans l'imprimante pendant une période prolongée. Le rouleau de fixation pourrait laisser une marque sur la surface du papier.

Protection de la tête d'impression

L'imprimante comporte une fonction d'obturation qui place automatiquement un capuchon sur la tête d'impression afin de l'empêcher de sécher.

Si la tête d'impression n'est pas obturée, la qualité d'impression peut décroître. Lorsque vous n'utilisez pas l'imprimante, faites en sorte que la tête d'impression se trouve entièrement à droite afin qu'elle puisse être obturée.

→ Voir « Fonction d'obturation » à la page 75

Déplacement ou transport de l'imprimante

Cette section décrit le déplacement ou le transport de l'imprimante.

Déplacement de l'imprimante



Important :

- ❑ N'enlevez pas les cartouches car les buses de la tête d'impression pourraient sécher.
- ❑ Déplacez l'imprimante en la maintenant à l'horizontale.

Préparatifs avant le déplacement

- 1 Vérifiez que l'imprimante est hors tension.
- 2 Mettez au rebut les résidus d'encre.
 - Voir « Mise au rebut des résidus d'encre » à la page 61
- 3 Débranchez les câbles tels que le câble d'alimentation.
- 4 Desserrez les quatre dispositifs de réglage du support.

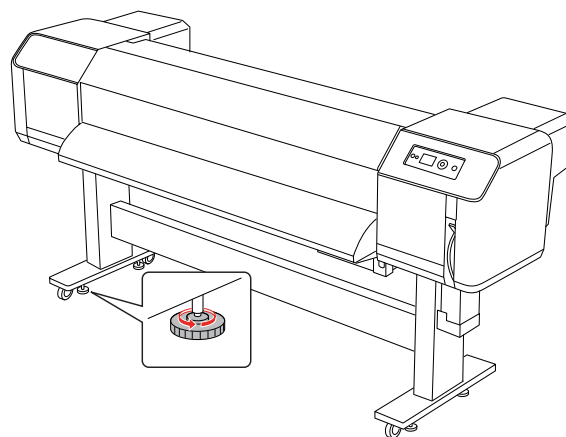

- 5 Déplacez l'imprimante.

Remarque :

Les roulettes fournies avec le support approprié sont conçues pour déplacer l'imprimante sur une courte distance sur une surface plane en intérieur, et non pour transporter l'appareil.

Réinstallation de l'imprimante après son déplacement

Après le déplacement de l'imprimante, suivez la procédure ci-dessous pour la préparer à son utilisation.

- 1 Installez l'imprimante dans un emplacement adéquat.
 - Reportez-vous au *Guide de déballage et d'installation*
- 2 Branchez le câble d'alimentation sur la prise murale et mettez l'imprimante sous tension.
 - Reportez-vous au *Guide de déballage et d'installation*
- 3 Imprimez un motif de contrôle des buses pour vérifier s'il manque des points.
 - Voir « Vérification des buses » à la page 72
- 4 Effectuez l'alignement des têtes d'impression afin d'obtenir une qualité d'impression optimale.
 - Voir « Alignement des têtes » à la page 53

Transport de l'imprimante

Pour le transport de l'imprimante, cette dernière doit être emballée de la même manière que lors de son achat. Contactez votre service clientèle Epson.

**Important :**

Gardez l'imprimante à plat lors de son déplacement ou de son transport. Veillez à ne pas l'incliner, la mettre sur le côté ou la retourner. L'encre pourrait fuir à l'intérieur de l'imprimante. Le bon fonctionnement de l'imprimante après son déplacement ou son transport ne peut être garanti.

Résolution des problèmes

Messages d'erreur sur l'écran LCD

Messages d'erreur

Les messages sont des messages d'état ou des messages d'erreur. Un grand nombre de problèmes courants d'imprimante peuvent être identifiés par les voyants et les messages sur l'écran LCD. Reportez-vous aux messages suivants pour résoudre les problèmes.

Messages d'erreur	Description	Action
INK LOW (NIVEAU ENCRE FAIBLE)	La cartouche d'encre est presque vide.	La cartouche d'encre devra bientôt être remplacée. Bien que vous puissiez continuer à imprimer en cas de message INK LOW (NIVEAU ENCRE FAIBLE), la qualité d'impression risque d'être affectée. ➔ Voir « À propos des cartouches d'encre » à la page 62
DRAIN TANK FULL (RÉSERV MAINT PLEIN) DRAIN WASTE INK FROM THE DRAIN TANK (PURGEZ ENCRE USAGÉE À PARTIR DU RÉSERV PURGE)	Le réservoir de maintenance est plein.	Purgez immédiatement les résidus d'encre du réservoir de maintenance. ➔ Voir « Mise au rebut des résidus d'encre » à la page 61
INK CARTRIDGE (CARTOUCHE D'ENCRE) INSTALL INK CARTRIDGE (INSTALLEZ CTCHÉ ENCRE)	Ce message s'affiche lors du remplacement de la cartouche d'encre.	Installez une cartouche d'encre. ➔ Voir « Remplacement des cartouches d'encre » à la page 62
LEVER RELEASED (LEVIER RELÂCHÉ) LOWER THE PAPER SET LEVER (ABAISSÉZ LE LEVIER PAPIER.)	Le levier de maintien du papier est en position relâchée.	Déplacez le levier de maintien du papier en position de maintien.
LEVER RELEASED (LEVIER RELÂCHÉ) LOAD PAPER (CHARGEZ PAPIER)		
FRONT COVER OPEN (CAPOT AVANT OUVERT) CLOSE FRONT COVER (FERMEZ LE CAPOT AVANT)	Le capot avant est ouvert.	Fermez le capot avant.

Résolution des problèmes

Messages d'erreur	Description	Action
MAINT COVER OPEN (COUV MAINTENANCE OUVERT) CLOSE RIGHT MAINT COVER (FERMEZ COUV MAINT DROIT)	Le(s) couvercle(s) de maintenance est/sont ouvert(s).	Fermez le(s) couvercle(s) de maintenance.
MAINT COVER OPEN (COUV MAINTENANCE OUVERT) CLOSE LEFT MAINT COVER (FERMEZ COUV MAINT GAUCHE)		
INK COVER OPEN (COUV CTCHES OUVERT) CLOSE RIGHT AND LEFT INK COVERS (FERMEZ LES COUV CTCHES GAUCHE ET DROIT)	Le(s) couvercle(s) de cartouches est/sont ouvert(s).	Fermez le(s) couvercle(s) de cartouches.
INK COVER OPEN (COUV CTCHES OUVERT) CLOSE RIGHT INK COVER (FERMEZ LE COUV CTCHES DROIT)		
INK COVER OPEN (COUV CTCHES OUVERT) CLOSE LEFT INK COVER (FERMEZ LE COUV CTCHES GAUCHE)		
NOT ENOUGH INK (PAS ASSEZ ENCRE) REPLACE INK CARTRIDGE WITH A NEW ONE (REPLACEZ CARTOUCHE ENCRE PAR NEUVE.)	La cartouche d'encre est presque vide.	Remplacez la cartouche d'encre par une neuve. → Voir « Remplacement des cartouches d'encre » à la page 62
NO CARTRIDGE (PAS DE CARTOUCHE) INSTALL INK CARTRIDGE (INSTALLEZ CTCHE ENCRE)	L'imprimante ne contient aucune cartouche.	Installez correctement une cartouche d'encre. Ne réinstallez pas la cartouche d'encre qui a entraîné une erreur. → Voir « Remplacement des cartouches d'encre » à la page 62
INK CARTRIDGE ERROR (ERREUR CTCHE ENCRE) REPLACE CARTRIDGE (REPLACEZ CARTOUCHE)	La cartouche d'encre s'est révélée défectueuse. Il peut y avoir un mauvais contact ou de la condensation peut s'être formée dans la cartouche.	<ul style="list-style-type: none"> ❑ Retirez la cartouche d'encre et réinstallez-la. Si ce message s'affiche après la réinstallation de la cartouche d'encre, remplacez-la par une cartouche neuve. (Ne réinstallez pas la cartouche d'encre qui a entraîné une erreur.) → Voir « À propos des cartouches d'encre » à la page 62 → Voir « Remplacement des cartouches d'encre » à la page 64 ❑ De la condensation peut se former dans la cartouche d'encre, par conséquent, laissez-la reposer à température ambiante pendant au moins quatre heures avant de l'installer. → Voir « Remarques concernant le remplacement des cartouches d'encre » à la page 63

Résolution des problèmes

Messages d'erreur	Description	Action
INK CARTRIDGE (CARTOUCHE ENCRE) PLEASE USE GENUINE EPSON INK CARTRIDGES (UTILISER CART D'ENCRE D'ORIGINE EPSON)	L'imprimante ne contient aucune cartouche d'origine.	Remplacez la cartouche d'encre par une cartouche d'encre d'origine Epson. → Voir « À propos des cartouches d'encre » à la page 62 → Voir « Remplacement des cartouches d'encre » à la page 64
INK CARTRIDGE (CARTOUCHE ENCRE) NON-GENUINE CARTRIDGE MAY NOT PERFORM AT OPTIMUM (CTCHES NON D'ORIGINE RISQUE FONCTIONNEMENT NON OPTIMAL). CONTINUE? (POURS. ?) <YES NO> (<OUI NON>)	L'imprimante ne contient aucune cartouche d'origine.	Sélectionnez NO (NON) (appuyez sur la touche ▷) pour remplacer la cartouche d'encre par une cartouche d'encre d'origine Epson. → Voir « À propos des cartouches d'encre » à la page 62. → Voir « Remplacement des cartouches d'encre » à la page 64
INK CARTRIDGE (CARTOUCHE ENCRE) THIS MAY VOID EPSON'S WARRANTY (CECI PEUT ANNUL GARANTIE EPSON). DO YOU ACCEPT THIS? (ÊTES-VOUS D'ACCORD ?) <ACCEPT DECLINE> (<ACCEPTER REFUSER>)	L'imprimante ne contient aucune cartouche d'origine. Ceci peut annuler la garantie Epson.	Sélectionnez DECLINE (REFUSER) (appuyez sur la touche ▷) pour remplacer la cartouche d'encre par une cartouche d'encre d'origine Epson. La sélection de ACCEPT (ACCEPTER) (appuyez sur la touche ◀) peut annuler la garantie Epson. → Voir « À propos des cartouches d'encre » à la page 62. → Voir « Remplacement des cartouches d'encre » à la page 64
INK CARTRIDGE (CARTOUCHE ENCRE) REPLACE INK CARTRIDGE (REEMPL CARTOUCHE ENCRE)	La cartouche d'encre est vide.	Remplacez la cartouche d'encre par une neuve. → Voir « Remplacement des cartouches d'encre » à la page 62
COMMAND ERROR (ERREUR COMMANDE) CHECK DRIVER SETTINGS (VÉRIFIEZ PARAM PILOTE)	Des données endommagées ont été transmises à l'imprimante.	Arrêtez l'impression et appuyez sur la touche ■ pendant trois secondes.
	L'imprimante reçoit les données avec une commande erronée.	
	Le pilote d'impression installé n'est pas adapté à l'imprimante.	Arrêtez l'impression et appuyez sur la touche ■ pendant trois secondes. Vérifiez ensuite que le pilote d'impression installé est adapté à l'imprimante.
PAPER SKEW (INCLINAISON PAPIER) LOAD PAPER PROPERLY (CHARGEZ PAPIER CORRECT)	Le papier n'est pas chargé droit.	<input type="checkbox"/> Il risque de ne pas être imprimé correctement dans la zone imprimable. <input type="checkbox"/> Chargez le papier droit. → Voir « Utilisation du papier rouleau » à la page 37
PAPER ERROR (ERREUR PAPIER) LOAD PAPER PROPERLY (CHARGEZ PAPIER CORRECT) REFER TO THE MANUAL (CONSULTEZ LE MANUEL)	Le papier n'est pas correctement chargé.	Relâchez le levier de maintien du papier et installez correctement le papier. → Voir « Utilisation du papier rouleau » à la page 37

Résolution des problèmes

Messages d'erreur	Description	Action
PAPER OUT (FIN DE PAPIER) LOAD PAPER (CHARGEZ PAPIER)	Aucun papier n'est chargé dans l'imprimante.	Chargez correctement le papier. → Voir « Utilisation du papier rouleau » à la page 37
	Le papier n'est pas correctement éjecté.	Réglez le levier de maintien du papier sur la position relâchée et retirez le papier.
	Le papier rouleau vient à manquer en cours d'impression.	Chargez un papier rouleau neuf.
F/W INSTALL ERROR (ERREUR INSTALL F/W) UPDATE FAILED (ÉCHEC DE MISE À JOUR) RESTART THE PRINTER (REDÉMARREZ IMPRIMANTE)	L'imprimante ne parvient pas à mettre à jour le micrologiciel.	Redémarrez l'imprimante, puis mettez de nouveau à jour le micrologiciel à l'aide de EPSON LFP Remote Panel.
PAPER JAM (BOURRAGE PAPIER) REMOVE PAPER (RETIREZ PAP)	Le papier est coincé.	Retirez le papier coincé. → Voir « Le papier est coincé » à la page 91
CARRIAGE LOCKED (CHARIOT BLOQUÉ) RELEASE THE CARRIAGE LOCK (RELÂCHEZ LE VERROU DU CHARIOT)	La tête d'impression est bloquée.	Retirez les matériaux de protection de la tête d'impression pour libérer la tête d'impression. → Reportez-vous au <i>Guide de déballage et d'installation</i>
PRINTER ERROR (ERREUR IMPRIMANTE) RESTART THE PRINTER (REDÉMARREZ IMPRIMANTE)	Plusieurs erreurs sont survenues.	Mettez l'imprimante hors tension, puis mettez-la de nouveau sous tension après quelque temps.
MAINTENANCE REQUEST NNNN (MAINTENANCE REQUISE NNNN)	Une pièce de l'imprimante a presque atteint la fin de sa durée de service. « NNNN » est le code de la pièce.	Notez le code et contactez votre revendeur. → Voir « En cas d'erreur de requête de maintenance » à la page 83

Résolution des problèmes

Messages d'erreur	Description	Action
SERVICE CALL ERROR NNNN PLEASE CONTACT TO THE REPAIR CENTER (ERR APPEL ENTRETIEN NNNN VEUILLEZ CONTACTER LE CENTRE D'ENTRETIEN)	Si le nombre 1133 ou 1137 s'affiche, cela signifie que la tête d'impression est peut-être bloquée.	Retirez les matériaux de protection de la tête d'impression pour libérer la tête d'impression. → Reportez-vous au <i>Guide de déballage et d'installation</i> Si la tête d'impression est déjà retirée, mettez l'imprimante hors tension et branchez correctement le câble d'alimentation dans la prise électrique ou l'entrée secteur de l'imprimante, puis mettez l'imprimante sous tension puis hors tension à plusieurs reprises.
	Si le nombre 3000 s'affiche, cela signifie que le câble d'alimentation n'est pas correctement branché dans la prise électrique ou l'entrée secteur de l'imprimante.	Mettez l'imprimante hors tension. Branchez correctement le câble d'alimentation dans la prise électrique ou l'entrée secteur de l'imprimante. Mettez ensuite l'imprimante sous tension puis hors tension à plusieurs reprises. Si ce message s'affiche de nouveau sur l'écran LCD, notez le code et contactez votre revendeur. → Voir « En cas d'erreur nécessitant un entretien » à la page 84
	Une erreur fatale est survenue.	Mettez l'imprimante hors tension, patientez quelques instants, puis mettez-la de nouveau sous tension. Si ce message s'affiche de nouveau sur l'écran LCD, notez le code et contactez votre revendeur. → Voir « En cas d'erreur nécessitant un entretien » à la page 84

En cas d'erreur de requête de maintenance

Une requête de maintenance vous invite à remplacer rapidement les consommables. Si le message MAINTENANCE REQUEST XXXX (MAINTENANCE REQUISE XXXX) s'affiche sur l'écran LCD, contactez votre revendeur et indiquez-lui le code de requête de maintenance affiché. Si vous continuez à utiliser l'imprimante, une erreur nécessitant un entretien survient.

Résolution des problèmes

En cas d'erreur nécessitant un entretien

Une erreur nécessitant un entretien survient dans les cas suivants :

- Le verrou du chariot n'est pas retiré de la tête d'impression.
- Le câble d'alimentation n'est pas correctement branché dans la prise électrique ou le connecteur d'alimentation de l'imprimante.
- Une erreur fatale est survenue.

En cas d'erreur nécessitant un entretien, `SERVICE CALL ERROR NNNN (ERR APPEL ENTRETIEN NNNN)` s'affiche et l'imprimante arrête d'imprimer. Mettez l'imprimante hors tension et vérifiez si le verrou du chariot est retiré. S'il est retiré, vérifiez ensuite que le câble d'alimentation est correctement branché dans la prise électrique ou le connecteur d'alimentation de l'imprimante. Branchez correctement le câble d'alimentation, puis mettez l'imprimante sous tension. Si le message indiquant l'erreur nécessitant un entretien s'efface, vous pouvez continuer à utiliser l'imprimante. Si le même message d'erreur nécessitant un entretien s'affiche sur l'écran LCD, faites appel à votre revendeur. Indiquez-lui le code d'appel entretien « NNNN ».

Dépannage

Impossible d'imprimer

L'imprimante ne fonctionne pas du tout après sa mise sous tension

Cause	Action
Le câble d'alimentation est-il branché sur la prise ?	Vérifiez que le câble d'alimentation est bien branché dans la prise électrique ou l'entrée secteur de l'imprimante. → Reportez-vous au <i>Guide de déballage et d'installation</i>
L'alimentation secteur fournit-elle la tension spécifiée ?	Raccordez le câble à une autre prise. → Reportez-vous au <i>Guide de déballage et d'installation</i>
Le capot avant est-il ouvert ou le levier de maintien du papier est-il relevé ?	Fermez le capot avant. Abaissez le levier papier. → Voir « Installation du papier rouleau » à la page 40
Le couvercle de maintenance est-il ouvert ?	Fermez le couvercle de maintenance. → Voir « Nettoyage du dispositif de nettoyage » à la page 67 → Voir « Nettoyage autour de la tête d'impression » à la page 69

Résolution des problèmes

L'imprimante ne fonctionne pas après le chargement du papier.

Cause	Action
Le capot avant est-il ouvert ou le levier de maintien du papier est-il relevé ?	Fermez le capot avant. Abaissez le levier papier. → Voir « Installation du papier rouleau » à la page 40
Le couvercle de maintenance est-il ouvert ?	Fermez le couvercle de maintenance. → Voir « Nettoyage du dispositif de nettoyage » à la page 67 → Voir « Nettoyage autour de la tête d'impression » à la page 69
Le papier est-il chargé de travers ?	Chargez le papier droit. → Voir « Installation du papier rouleau » à la page 40
La cartouche d'encre est-elle insérée ?	Insérez la cartouche d'encre. → Voir « Remplacement des cartouches d'encre » à la page 64
Utilisez-vous le papier recommandé ?	Utilisez le papier recommandé. Pour obtenir des détails sur le papier recommandé, contactez le service clientèle Epson le plus proche.
L'imprimante est-elle utilisée dans un environnement différent de l'environnement spécifié, tel que sous les rayons directs du soleil ?	Utilisez l'imprimante uniquement dans un environnement recommandé. → Reportez-vous au <i>Guide de déballage et d'installation</i>

Lorsque des données sont transmises depuis l'ordinateur, une erreur survient au niveau de l'imprimante et il est impossible d'imprimer.

Cause	Action
Le type d'imprimante est-il correctement sélectionné au niveau de l'ordinateur ?	Vérifiez que les paramètres du type d'imprimante au niveau de l'ordinateur et de l'imprimante sont identiques.
L'interface requise et le mode de commande correspondent-ils au niveau de l'ordinateur et de l'imprimante ?	

L'imprimante ne peut être utilisée en ligne sur un réseau local

Cause	Action
Le câble d'interface réseau est-il correctement raccordé ?	Vérifiez les types des câbles croisés et droits et raccordez correctement le câble d'interface réseau. → Reportez-vous au <i>Guide de déballage et d'installation</i>
Le réseau est-il correctement configuré ?	Configurez correctement le réseau. → Voir « NETWORK SETUP (CONFIGURATION RÉSEAU) » à la page 30
Adaptez la configuration du réseau de l'imprimante à l'environnement de l'ordinateur.	Adaptez la configuration du réseau de cet appareil à l'environnement de l'ordinateur. → Voir « Configuration requise » à la page 98
Le voyant Marche/Arrêt de l'écran LCD clignote-t-il après la transmission des données depuis l'ordinateur ?	Si le voyant Marche/Arrêt ne clignote pas, contactez le fabricant de l'ordinateur.

Résolution des problèmes

Dépannage des problèmes liés au papier

Remarque :

Si le papier est coincé ou déchiré, reportez-vous à la section suivante pour le retirer.

→ « Le papier est coincé » à la page 91

Le papier glisse ou se déchire au cours de l'initialisation

Cause	Action
Utilisez-vous le papier recommandé ?	Utilisez le papier recommandé. Pour obtenir des détails sur le papier recommandé, contactez le service clientèle Epson le plus proche.
La position de chargement du papier est-elle correcte ?	Installez correctement le papier. → Voir « Installation du papier rouleau » à la page 40
Le papier rouleau est-il correctement installé ?	Installez correctement le papier rouleau. → Voir « Chargement du papier rouleau » à la page 37
Des corps étrangers tels que du papier sont-ils collés au rouleau de compression ?	Nettoyez le rouleau de compression. → Voir « Nettoyage de l'intérieur de l'imprimante » à la page 76
L'imprimante est-elle utilisée dans un environnement différent de l'environnement spécifié, tel que sous les rayons directs du soleil ?	Utilisez l'imprimante uniquement dans un environnement recommandé.
Utilisez-vous du papier plié, déchiré ou roulé ?	Remplacez le papier. → Voir « Précautions de manipulation du papier » à la page 46
Le papier est-il plié ?	Utilisez le papier recommandé. Lorsque vous utilisez du papier différent du papier prévu, réglez la fonction Paper Suction (Aspiration papier) dans le menu Paper Setup (Configuration papier). Pour obtenir des détails sur le papier recommandé, contactez le service clientèle Epson le plus proche. → Voir « Détails de PAPER SETUP (CONFIGURATION PAPIER) » à la page 23

Le papier est chiffonné au cours de l'initialisation

Cause	Action
Utilisez-vous le papier recommandé ?	Utilisez le papier recommandé. Pour obtenir des détails sur le papier recommandé, contactez le service clientèle Epson le plus proche.
La position de chargement du papier est-elle correcte ?	Installez correctement le papier. → Voir « Installation du papier rouleau » à la page 40
Le papier est-il chargé de travers ?	Installez le papier droit. → Voir « Installation du papier rouleau » à la page 40
Des corps étrangers tels que du papier sont-ils collés au rouleau de compression ?	Nettoyez le rouleau de compression. → Voir « Nettoyage de l'intérieur de l'imprimante » à la page 76

Résolution des problèmes

Cause	Action
L'imprimante est-elle utilisée dans un environnement différent de l'environnement spécifié, tel qu'à proximité d'un climatiseur ?	Utilisez l'imprimante uniquement dans un environnement recommandé.
Utilisez-vous du papier plié, déchiré ou roulé ?	Remplacez le papier. → Voir « Précautions de manipulation du papier » à la page 46

Du papier au format incorrect est installé au cours de l'initialisation

Cause	Action
Utilisez-vous le papier recommandé ?	Utilisez le papier recommandé. Pour obtenir des détails sur le papier recommandé, contactez le service clientèle Epson le plus proche.
Le papier est-il chargé de travers ?	Installez le papier droit. → Voir « Installation du papier rouleau » à la page 40
Lorsque le papier est installé, roule-t-il vers le haut ?	Lissez le papier ou installez un papier neuf. → Voir « Installation du papier rouleau » à la page 40
L'imprimante est-elle utilisée dans un environnement différent de l'environnement spécifié, tel qu'à proximité d'un climatiseur ?	Utilisez l'imprimante uniquement dans un environnement recommandé. → Voir « Chargement du papier rouleau » à la page 37
Utilisez-vous du papier sur lequel des données ont déjà été imprimées ?	Utilisez un papier neuf. → Voir « Type de papier » à la page 45

Les bourrages papier sont fréquents

<p>Remarque : Si du papier différent du papier recommandé est utilisé, il est impossible de régler correctement l'entraînement du papier.</p>
--

Cause	Action
Utilisez-vous le papier recommandé ?	Utilisez le papier recommandé. Pour obtenir des détails sur le papier recommandé, contactez le service clientèle Epson le plus proche.
Le papier est-il utilisé dans un environnement différent de l'environnement spécifié ?	Utilisez le papier dans un environnement dédié. → Voir « Précautions de manipulation du papier » à la page 46
Utilisez-vous du vieux papier ?	Remplacez-le par du papier neuf.
Utilisez-vous du papier plié ou froissé ?	→ Voir « Remplacement du papier rouleau » à la page 44
Le papier est-il courbé ?	Utilisez le papier recommandé. Lorsque vous utilisez du papier différent du papier prévu, réglez la fonction Paper Suction (Aspiration papier) dans le menu Paper Setup (Configuration papier). Pour obtenir des détails sur le papier recommandé, contactez le service clientèle Epson le plus proche. → Voir « Détails de PAPER SETUP (CONFIGURATION PAPIER) » à la page 23

Résolution des problèmes

Le papier tourne en cours d'impression

Cause	Action
Utilisez-vous le papier recommandé ?	Utilisez le papier recommandé. Pour obtenir des détails sur le papier recommandé, contactez le service clientèle Epson le plus proche.
La position de chargement du papier est-elle correcte ?	Installez correctement le papier. → Voir « Installation du papier rouleau » à la page 40
Le papier rouleau est-il correctement installé ?	Installez correctement le papier rouleau. → Voir « Chargement du papier rouleau » à la page 37

Dépannage des problèmes liés à l'impression

Remarque :

Une qualité d'impression appropriée risque de ne pas pouvoir être obtenue avec du papier différent du papier recommandé.

L'impression est partiellement tachée ou incomplète

Cause	Action
Le papier est-il humide ?	Remplacez-le par du papier neuf.
Utilisez-vous du papier plié ou froissé ?	→ Voir « Remplacement du papier rouleau » à la page 44
Le papier est-il courbé ?	Utilisez le papier recommandé. Lorsque vous utilisez du papier différent du papier prévu, réglez la fonction Paper Suction (Aspiration papier) dans le menu Paper Setup (Configuration papier). Pour obtenir des détails sur le papier recommandé, contactez le service clientèle Epson le plus proche. → Voir « Détails de PAPER SETUP (CONFIGURATION PAPIER) » à la page 23

La position d'impression est incorrecte (il est impossible d'imprimer sur certaines parties du papier)

Cause	Action
La position de chargement du papier est-elle correcte ?	Installez correctement le papier. → Voir « Installation du papier rouleau » à la page 40
Avez-vous configuré l'origine et la position d'impression ?	Annulez ou réinitialisez les paramètres de l'origine et de la position d'impression.

L'impression est floue

Cause	Action
Utilisez-vous le papier recommandé ?	Utilisez le papier recommandé. Pour obtenir des détails sur le papier recommandé, contactez le service clientèle Epson le plus proche.
Utilisez-vous un papier épais ou fin ?	Utilisez le papier recommandé. Pour obtenir des détails sur le papier recommandé, contactez le service clientèle Epson le plus proche.

Résolution des problèmes

Cause	Action
L'impression est-elle réalisée sur la surface d'impression du papier ?	Vérifiez la surface d'impression du papier et installez-la correctement. → Voir « Utilisation du papier rouleau » à la page 37
Avez-vous effectué un alignement des têtes d'impression ?	Effectuez un alignement des têtes. → Voir « Alignement des têtes » à la page 53
Avez-vous effectué un réglage de l'entraînement du papier ?	Effectuez un réglage de l'entraînement du papier. → Voir « Réglage de l'entraînement du papier » à la page 55
Chaque dispositif de chauffage est-il réglé sur la température appropriée ?	Régalez-les sur la température appropriée. → Voir « Détails de PAPER SETUP (CONFIGURATION PAPIER) » à la page 23
La hauteur de la tête d'impression est-elle réglée sur élevée ?	Régalez la hauteur de la tête sur « Normale (Basse) ». → Voir « Réglage de la hauteur de la tête » à la page 47

Des lignes blanches ou noires apparaissent sur le papier imprimé.

Cause	Action
Utilisez-vous le papier recommandé ?	Utilisez le papier recommandé. Pour obtenir des détails sur le papier recommandé, contactez le service clientèle Epson le plus proche.
Le papier rouleau est-il correctement installé ?	Installez correctement le papier rouleau. → Voir « Chargement du papier rouleau » à la page 37
La buse est-elle en bon état ?	Effectuez un nettoyage de la tête d'impression. → Voir « Nettoyage des têtes » à la page 73
Avez-vous effectué un alignement des têtes d'impression ?	Effectuez un alignement des têtes. → Voir « Alignement des têtes » à la page 53
Avez-vous effectué un réglage de l'entraînement du papier ?	Effectuez un réglage de l'entraînement du papier. → Voir « Réglage de l'entraînement du papier » à la page 55
Chaque dispositif de chauffage est-il réglé sur la température appropriée ?	Régalez-les sur la température appropriée. → Voir « Détails de PAPER SETUP (CONFIGURATION PAPIER) » à la page 23
La hauteur de la tête d'impression est-elle réglée sur élevée ?	Régalez la hauteur de la tête sur « Normale (Basse) ». → Voir « Réglage de la hauteur de la tête » à la page 47

Les lignes imprimées ne sont pas droites

Cause	Action
La date de validité de la cartouche d'encre a-t-elle expiré ?	Utilisez une cartouche d'encre neuve. → Voir « Remplacement des cartouches d'encre » à la page 64
Utilisez-vous le papier recommandé ?	Utilisez le papier recommandé. Pour obtenir des détails sur le papier recommandé, contactez le service clientèle Epson le plus proche.
Avez-vous effectué un alignement des têtes d'impression ?	Effectuez un alignement des têtes. → Voir « Alignement des têtes » à la page 53

Résolution des problèmes

Cause	Action
Avez-vous effectué un réglage de l'entraînement du papier ?	Effectuez un réglage de l'entraînement du papier. → Voir « Réglage de l'entraînement du papier » à la page 55

Les lignes imprimées sont en double ou irrégulières

Cause	Action
La buse est-elle en bon état ?	Effectuez un nettoyage de la tête d'impression. → Voir « Nettoyage des têtes » à la page 73
La hauteur de la tête d'impression est-elle réglée sur élevée ?	Réglez la hauteur de la tête sur « Normale (Basse) ». → Voir « Réglage de la hauteur de la tête » à la page 47

Un nettoyage ne suffit pas pour déboucher les buses obstruées

Cause	Action
Avez-vous procédé à plusieurs nettoyages complets de la tête ?	Effectuez un nettoyage complet de la tête d'impression. → Voir « Nettoyage complet de la tête » à la page 73

Résolution des problèmes

Le papier est coincé

Lorsque le papier installé est coincé, procédez comme suit pour le retirer.

1 Mettez l'imprimante hors tension.

2 Ouvrez le capot avant.

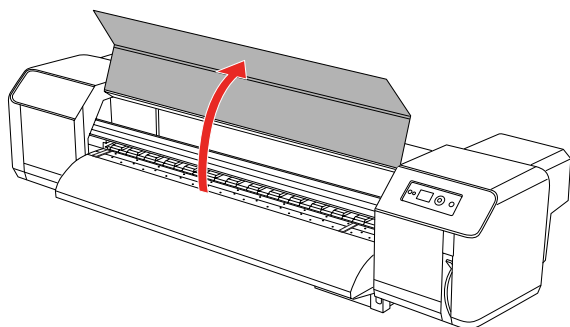

3 Déplacez la partie tête d'impression du haut du papier vers la droite.

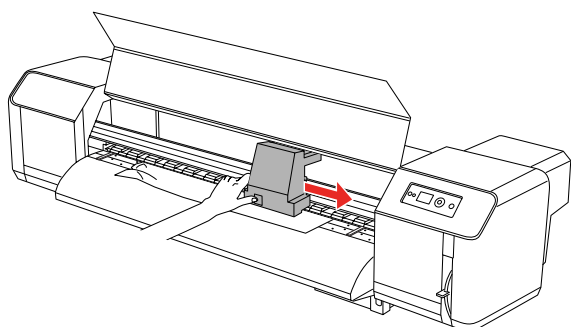

4 Vérifiez que le voyant Marche/Arrêt ne clignote pas, puis relevez le levier de maintien du papier.

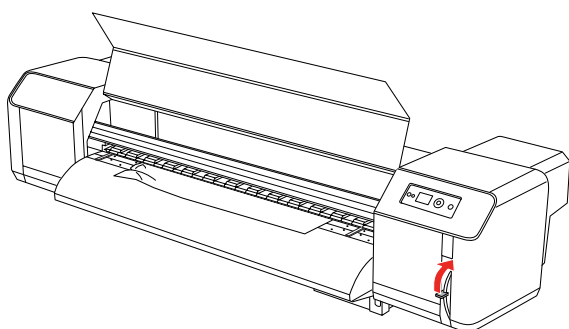

5 Tirez le papier de votre côté et coupez la partie déchirée à l'aide d'outils de coupe tels qu'une lame de rasoir.

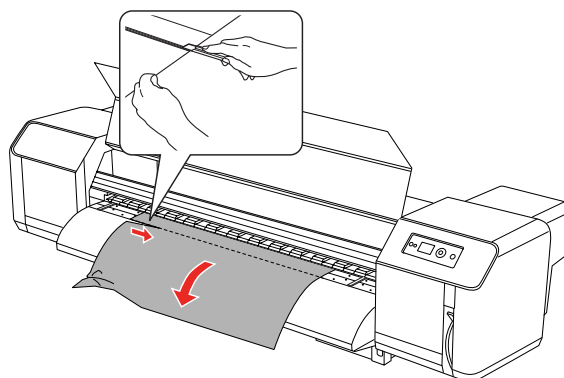

6 Tournez les embouts des dispositifs de retenue du papier rouleau et enrroulez le papier rouleau.

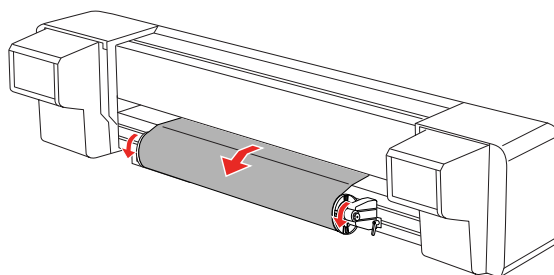

7 Si de la poussière ou des morceaux de papier reste(nt) à l'intérieur de l'imprimante, retirez-les.

Assistance

Site Internet d'assistance technique

Le site Internet d'assistance technique de Epson propose une aide relative aux problèmes qui ne peuvent être résolus à l'aide des informations de dépannage contenues dans la documentation du produit. Sur Internet, accédez au site :

<http://support.epson.net/>

Pour télécharger les derniers pilotes, les manuels et d'autres produits téléchargeables, et pour consulter la foire aux questions, accédez au site :

<http://www.epson.com>

Puis sélectionnez la section d'assistance de votre site Internet Epson local.

Contactez le service clientèle

Avant de contacter Epson

Si votre produit Epson ne fonctionne pas correctement et que vous ne pouvez résoudre vos problèmes à l'aide des informations de dépannage contenues dans ce manuel, appelez le service clientèle. Si l'assistance clientèle de votre région ne figure pas ci-après, contactez le fournisseur auprès duquel vous avez acheté le produit.

Pour nous permettre de vous aider plus rapidement, merci de nous communiquer les informations ci-dessous :

- Numéro de série du produit
(L'étiquette portant le numéro de série se trouve habituellement au dos de l'appareil.)
- Modèle
- Version du logiciel
(Pour connaître le numéro de version, cliquez sur **About, Version Info** ou sur un bouton similaire dans le logiciel du produit.)
- Marque et modèle de votre ordinateur
- Nom et version de votre système d'exploitation
- Nom et versions des logiciels que vous utilisez habituellement avec votre produit

Assistance aux utilisateurs en Amérique du nord

Les services d'assistance technique proposés par Epson sont les suivants :

Assistance Internet

Accédez au site Internet d'assistance technique Epson à l'adresse <http://support.epson.com> et sélectionnez votre produit pour rechercher des solutions aux problèmes courants. Vous pouvez télécharger des pilotes et de la documentation, consulter la foire aux questions et obtenir des conseils de dépannage, ou envoyer un e-mail à Epson afin de poser vos questions.

Contacteur un représentant de l'assistance

Appelez le (562) 276-1300 (États-Unis) ou le (905) 709-9475 (Canada) du lundi au vendredi de 6 h à 18 h (heure du Pacifique). Des frais interurbains ou longue distance peuvent s'appliquer.

Avant d'appeler l'assistance Epson, notez les informations et préparez les documents suivants :

- Nom du produit
- Numéro de série du produit
- Preuve d'achat (par exemple, ticket de caisse) et date d'achat
- Configuration de l'ordinateur
- Description du problème

Remarque :

Pour obtenir de l'aide pour tout autre logiciel installé sur votre système, reportez-vous à la documentation de ce logiciel afin d'obtenir des informations sur l'assistance technique.

Achat de consommables et d'accessoires

Vous pouvez acheter des cartouches d'encre, des cartouches de ruban, du papier et des accessoires d'origine Epson auprès d'un revendeur agréé Epson. Pour trouver le revendeur le plus proche, composez le 800-GO-EPSON (800-463-7766). Vous pouvez également acheter en ligne à l'adresse <http://www.epsonstore.com> (États-Unis) ou <http://www.epson.ca> (Canada).

Assistance aux utilisateurs en Europe

Pour plus d'informations sur la procédure de contact du service clientèle EPSON, reportez-vous à votre **document de garantie paneuropéenne**.

Assistance aux utilisateurs en Australie

Epson Australie vise l'excellence en matière de service à la clientèle. Outre la documentation produit, vous disposez des sources d'information suivantes :

Votre fournisseur

Votre fournisseur peut vous aider à identifier et à résoudre des problèmes, et doit toujours être contacté en premier lieu pour tout problème. Il pourra être en mesure de résoudre rapidement et facilement vos problèmes et de vous conseiller sur la procédure à suivre.

Internet

<http://www.epson.com.au>

Accédez au site de Epson Australie. Le site permet de télécharger des pilotes, de trouver les coordonnées de Epson, de consulter des informations sur les nouveaux produits et de contacter l'assistance technique (e-mail).

Centre d'assistance Epson

Le centre d'assistance Epson est le point de contact ultime pour conseiller nos clients. Les opérateurs du centre d'assistance peuvent vous aider à installer, configurer et utiliser votre produit Epson. Le personnel de notre centre d'assistance de pré-vente peut vous documenter sur les produits Epson et vous indiquer le fournisseur ou l'agent de service après-vente le plus proche. Le centre d'assistance Epson apporte des réponses à tous types de demandes.

Contact :

Téléphone : 1300 361 054

Télécopie : (02) 8899 3789

Nous vous conseillons de préparer les informations et documents nécessaires avant d'appeler, afin que nous puissions résoudre votre problème le plus rapidement possible (documentation de votre produit Epson, type d'ordinateur utilisé, système d'exploitation, logiciels et autres informations que vous jugez nécessaires).

Assistance aux utilisateurs à Singapour

Epson Singapour propose les sources d'information, l'assistance et les services suivants :

Internet

(<http://www.epson.com.sg>)

Informations sur les caractéristiques produits, pilotes téléchargeables, foire aux questions, questions commerciales et assistance technique par e-mail.

Centre d'assistance Epson (téléphone : (65) 6586 3111)

L'équipe du centre d'assistance Epson peut vous assister par téléphone sur les questions suivantes :

- Questions commerciales et informations produits
- Questions ou problèmes concernant l'utilisation des produits
- Questions sur les services de réparation et la garantie

Assistance aux utilisateurs en Thaïlande

Pour obtenir des informations, une assistance et des services :

Internet (<http://www.epson.co.th>)

Informations sur les caractéristiques produits, pilotes téléchargeables, foire aux questions et assistance par e-mail.

Service d'assistance téléphonique Epson (téléphone : (66)2685-9899)

L'équipe du centre d'assistance téléphonique peut vous assister sur les questions suivantes :

- Questions commerciales et informations produits
- Questions ou problèmes concernant l'utilisation des produits
- Questions sur les services de réparation et la garantie

Assistance aux utilisateurs au Vietnam

Pour obtenir des informations, une assistance et des services :

Service d'assistance téléphonique Epson : 84-8-823-9239

Centre de services : 80 Truong Dinh Street, District 1, Hochiminh City Vietnam

Assistance aux utilisateurs en Indonésie

Pour obtenir des informations, une assistance et des services :

Internet (<http://www.epson.co.id>)

- Informations sur les caractéristiques produits, pilotes téléchargeables
- Foire aux questions, questions commerciales, questions par e-mail

Service d'assistance téléphonique Epson

- Questions commerciales et informations produits
- Assistance technique

Téléphone (62) 21-572 4350

Télécopie (62) 21-572 4357

Centre de services Epson

Jakarta	Mangga Dua Mall 3rd floor No 3A/B Jl. Arteri Mangga Dua, Jakarta Téléphone/Télécopie : (62) 21-62301104
Bandung	Lippo Center 6th floor Jl. Gatot Subroto No.2 Bandung Téléphone/Télécopie : (62) 22-7303766
Surabaya	Hitech Mall It IIB No. 12 Jl. Kusuma Bangsa 116 - 118 Surabaya Téléphone : (62) 31-5355035 Télécopie : (62) 31-5477837
Yogyakarta	Hotel Natour Garuda Jl. Malioboro No. 60 Yogyakarta Téléphone : (62) 274-565478

Assistance

Medan	Wisma HSBC 4th floor Jl. Diponegoro No. 11 Medan Téléphone/Télécopie : (62) 61-4516173
Makassar	MTC Karebosi Lt. III Kav. P7-8 Jl. Ahmad Yani No.49 Makassar Téléphone : (62) 411-350147/411-350148

Assistance aux utilisateurs à Hong-Kong

Pour obtenir une assistance technique et d'autres services après-vente, les utilisateurs sont invités à contacter Epson Hong Kong Limited.

Internet

Epson Hong Kong dispose d'un site Internet local en chinois et en anglais, qui propose les informations et éléments suivants :

- Informations produits
- Foire aux questions
- Dernières versions des pilotes Epson

Adresse :

<http://www.epson.com.hk>

Service d'assistance technique par téléphone

Vous pouvez contacter nos techniciens aux numéros suivants :

Téléphone : (852) 2827-8911

Télécopie : (852) 2827-4383

Assistance aux utilisateurs en Malaisie

Pour obtenir des informations, une assistance et des services :

Internet

(<http://www.epson.com.my>)

- Informations sur les caractéristiques produits, pilotes téléchargeables
- Foire aux questions, questions commerciales, questions par e-mail

Epson Trading (M) Sdn. Bhd.

Siège social.

Téléphone : 603-56288288

Télécopie : 603-56288388/399

Centre d'assistance Epson

- Questions commerciales et informations produits (ligne d'information)

Téléphone : 603-56288222

- Questions concernant les services de réparation et la garantie, l'utilisation des produits et l'assistance technique

Téléphone : 603-56288333

Assistance aux utilisateurs en Inde

Pour obtenir des informations, une assistance et des services :

Internet (<http://www.epson.co.in>)

Informations sur les caractéristiques produits, pilotes téléchargeables et questions concernant les produits.

Siège social Epson Inde - Bangalore

Téléphone : 080-30515000

Télécopie : 30515005

Bureaux régionaux d'Epson Inde :

Localisation	Téléphone	Télécopie
Mumbai	022-28261515 /16/17	022-28257287
Delhi	011-30615000	011-30615005
Chennai	044-30277500	044-30277575
Calcutta	033-22831589 / 90	033-22831591
Hyderabad	040-66331738/ 39	040-66328633
Cochin	0484-2357950	0484-2357950
Coimbatore	0422-2380002	SO
Pune	020-30286000 /30286001 /30286002	020-30286000
Ahmedabad	079-26407176 / 77	079-26407347

Assistance téléphonique

Services, informations produits et commande de cartouches : 18004250011 (de 9 h à 21 h, numéro gratuit).

Services (AMRC et mobiles) : 3900 1600 (de 9 h à 18 h, faire précéder le numéro de l'indicatif local)

Assistance aux utilisateurs aux Philippines

Pour obtenir une assistance technique et d'autres services après-vente, les utilisateurs sont invités à contacter Epson Philippines Corporation :

Téléphone : (63) 2-813-6567

Télécopie : (63) 2-813-6545

E-mail : epchelpdesk@epc.epson.com.ph

Internet (<http://www.epson.com.ph>)

Informations sur les caractéristiques produits, pilotes téléchargeables, foire aux questions et assistance par e-mail.

Centre d'assistance Epson (téléphone : (63) 2-813-6567)

L'équipe du centre d'assistance téléphonique peut vous assister sur les questions suivantes :

- Questions commerciales et informations produits
- Questions ou problèmes concernant l'utilisation des produits
- Questions sur les services de réparation et la garantie

Informations produits

Configuration requise

Votre ordinateur doit présenter les caractéristiques suivantes :

Configuration requise

La configuration dépend de la spécification RIP (processeur d'image trame) utilisée.

Branchements requis

Les branchements requis diffèrent en fonction du branchement utilisé. Reportez-vous au site Internet Epson pour connaître le dernier système d'exploitation pris en charge.

Branchement USB

Windows

Les conditions suivantes doivent être satisfaites :

- Un ordinateur dont le système d'exploitation pré-installé est Windows Vista, XP ou 2000 ou dont le système d'exploitation pré-installé était Windows 2000, Me ou 98 et a été mis à niveau vers Windows Vista, XP ou 2000.
- Un ordinateur équipé d'un port USB qui est garanti par le fabricant de l'ordinateur. (Posez la question au fabricant de l'ordinateur si nécessaire.)

Mac OS X

Un système d'exploitation et un ordinateur équipé d'un port USB garanti par Apple Inc.

Connexion réseau

Reportez-vous au *Guide du réseau* pour plus d'informations.

Caractéristiques de l'imprimante

Impression

Méthode d'impression	Jet d'encre sur demande
Configuration des buses	Noir : 180 buses × 1 × 2* (Noir)
	Couleur : 180 buses × 7 × 2* (Cyan, Magenta, Cyan clair, Magenta clair, Jaune, Vert, Orange)

* Chaque couleur comporte deux lignes.

Mode caractère	Pas des caractères	Colonne d'impression
	10 cpp*	635

* caractères par pouce

Mode graphique à trame	Résolution horizontale	Largeur imprimable	Points disponibles
	540 ppp*	1615,0 mm (63,58")	34 334
	720 ppp	1615,0 mm (63,58")	45 779
	1440 ppp	1615,0 mm (63,58")	91 559

* points par pouce

Résolution	1 440 × 1 440 ppp maximum
Sens d'impression	Bidirectionnel
Code de contrôle	Trame ESC/P, ESC/P2
RAM	256 Mo (principale) + 64 Mo (réseau)
Tables de caractères	PC 437 (US, Standard Europe)
Jeux de caractères	EPSON Courier 10 cpp

Informations produits

Méthode d'entraînement du papier	Friction
Chemin du papier	Papier rouleau
Dimensions	Largeur : 2 698 mm (106,22") Profondeur : 943 mm (37,11"), 1 045 mm (41,14") lorsque la bobine à enroulement automatique est utilisée Hauteur : 1 267 mm (49,88")
Poids	Imprimante : Environ 150 kg (331 lb) sans les cartouches d'encre Support : Environ 34 kg (75 lb) Bobine à enroulement automatique : Environ 19 kg (42 lb)

Caractéristiques électriques

Tension nominale	100-120 V CA, 200-240 V CA
Plage de tension d'entrée	90-132 V CA, 180-264 V CA
Plage de fréquence nominale	50/60 Hz
Plage de fréquence d'entrée	49-51 Hz, 59-61 Hz
Courant nominal	Alimentation principale (100-120 V) 11 A Alimentation principale (200-240 V) 6 A Chauffage (100-120 V) 11 A Chauffage (200-240 V) 6 A

Consommation électrique (Alimentation principale + Chauffage)	Impression : Environ 680 W Mode Prêt : Environ 680 W (ralenti chauffage activé) Environ 48 W (ralenti chauffage désactivé, 100-120 V) Environ 40 W (ralenti chauffage désactivé, 200-240 V) Mode veille : Environ 24 W Hors tension : Environ 3 W
--	--

Cartouches d'encre

Couleurs	Cyan	
	Magenta	
	Yellow (Jaune)	
	Black (Noir)	
	Light Cyan (Cyan clair)	
	Light Magenta (Magenta clair)	
	Green (Vert)	
Durée de service des cartouches	Voir date d'expiration sur l'emballage ou la cartouche.	
	Dans les 6 mois après ouverture de l'emballage.	
Température	Stockage (désinstallée)	-20 à 40 °C (-4 à 104 °F)
		1 mois à 40 °C (104 °F)
	Stockage (installée)	-10 à 40 °C (14 à 104 °F)
		4 mois à 32 °C (90 °F)
Capacité	950 ml	
Dimensions	53,1 mm (L) × 316,1 mm (P) × 146,2 mm (H)	

Informations produits

Remarque :

- ❑ Les cartouches d'encre emballées avec votre imprimante sont partiellement utilisées au cours de la configuration initiale. Afin de réaliser des impressions de qualité supérieure, la tête d'impression de votre imprimante est complètement chargée en encre. Ce processus unique consomme une certaine quantité d'encre et, par conséquent, ces cartouches impriment moins de pages que les cartouches d'encre suivantes.
- ❑ La consommation réelle en encre varie selon les images à imprimer, le type de papier utilisé, la fréquence des impressions et les conditions ambiantes telles que la température.
- ❑ Pour garantir une qualité d'impression supérieure et faciliter la protection de votre tête d'impression, il reste une réserve en encre de sécurité variable dans la cartouche lorsque votre imprimante recommande le remplacement de la cartouche.
- ❑ L'encre est consommée au cours des opérations suivantes : nettoyage de la tête d'impression et chargement en encre lorsqu'une cartouche d'encre est installée.
- ❑ Voir la date d'expiration imprimée sur l'emballage et la cartouche.

Papier**Papier rouleau**

Taille du papier	300 mm (12") à 1 625 mm (64") (L)
Diamètre intérieur	3 pouces
Diamètre extérieur	170 mm (6,7") max.
Épaisseur	0,3 mm max. (lorsque le levier de réglage de la hauteur de la tête est abaissé) 1,3 mm max. (lorsque le levier de réglage de la hauteur de la tête est relevé)
Poids	30 kg max.

Remarque :

Un papier de mauvaise qualité peut affecter la qualité d'impression et entraîner des bourrages papier ou d'autres problèmes. En cas de problème, utilisez un papier de meilleure qualité.

Conditions ambiantes

Température	Fonctionnement	20 à 32 °C (68 à 89,6 °F)
	Garantie de la qualité d'impression	22 à 32 °C (72 à 89,6 °F)
	Stockage	-10 à 40 °C (14 à 104 °F)
		4 mois à 32 °C (90 °F)
Humidité	Fonctionnement	40 à 60 % HR*
	Garantie de la qualité d'impression	40 à 60 % HR*
	Stockage	20 à 80 % HR*

* Sans condensation

Informations produits

Normes et approbations

Sécurité	UL 60950-1	
	CSA n °60950-1	
	Directive Basse tension 2006/95/EC	EN 60950-1
CEM	FCC partie 15 sous-partie B classe A	
	CAN/CSA-CEI/CEI CISPR 22 Classe A	
	AS/NZS CISPR 22 Classe A	
	Directive CEM 2004/108/CE	EN 55022 Classe A
		EN 55024
EN 61000-3-2		
	EN 61000-3-3	

**Attention :**

Ce produit est de classe A. Dans un environnement domestique, ce produit peut entraîner des interférences radio, l'utilisateur peut alors être obligé de prendre des mesures adéquates.

Interface

Votre imprimante est équipée d'une interface USB et d'une interface Ethernet.

Interface USB

L'interface USB intégrée à l'imprimante est conforme aux normes spécifiées dans les documents Universal Serial Bus Specifications Revision 2.0 et Universal Serial Bus Device Class Definition for Printing Devices Version 1.1. Cette interface présente les caractéristiques suivantes.

Standard	Conforme aux Universal Serial Bus Specifications Revision 2.0, Universal Serial Bus Device Class Definition for Printing Devices Version 1.1
Débit binaire	480 Mbit/s (Mode Vitesse rapide) 12 Mbit/s (Appareil à pleine vitesse)
Encodage des données	NRZI
Connecteur adaptable	USB Série B

Remarque :

Seul un ordinateur équipé d'un connecteur USB et fonctionnant sous Windows Vista, XP x 64, XP, 2000 ou Mac OS X.10.x prend en charge l'interface USB.

Interface Ethernet

L'interface Ethernet est intégrée à l'ordinateur. Utilisez un câble 100BaseTX et 1000BaseT STP (paire torsadée blindée) via le connecteur RJ-45 pour la connecter à un réseau.

Type de câble à paire torsadée blindée

Pour l'Ethernet 1000Base T, utilisez une catégorie 5e ou supérieure.

Pour l'Ethernet 1000Base TX, utilisez une catégorie 5 ou supérieure.

Index

A

Affichage, 15
Alignement des têtes, 24, 53
Aspiration du papier, 26
Assistance technique, 92

B

Bobine à enroulement automatique, 10, 22
Bonjour, 30

C

Capot avant, 10
Caractéristiques
 électriques, 99
 interface, 101
 Normes et approbations, 101
Cartouche d'encre, 57
Chauffage cylindre, 24
Chauffage postérieur, 25
Compartiment de cartouche d'encre, 11
Compteur d'utilisation, 29
Configuration des origines du papier, 22
Configuration du papier, 23
Configuration requise, 98
Configuration réseau, 30
Connecteur d'interface réseau, 11
Connecteur d'interface USB, 11
Consommable, 57
Contact Epson, 92
Couvercle de maintenance, 10
Cylindre, 10

D

Désinstaller (Windows), 36
Détails du mode Menu, 21
Dispositif de réglage, 10
Dispositifs de retenue du papier rouleau, 11
Durée de séchage, 21

E

Effacer le compteur d'utilisation, 29
Entrée secteur, 10
État EDM, 29

F

Fente d'introduction du papier, 11
Feuille d'état, 28
Feuille d'état réseau, 28
Fonction d'auto-nettoyage, 74
Fonction de maintenance automatique, 74
Fréquence de rinçage, 22

G

Gants en plastique, 59
Guide papier, 10, 11

H

Historique des travaux, 29

I

Icône d'état de la cartouche d'encre, 15
Impression de plusieurs couches, 27
Impressions totales, 29
Imprimer le motif des buses, 21
Informations sur le travail, 28
Initialiser les paramètres, 22
Initialiser les paramètres réseau, 30
Interface Ethernet, 101
Interface USB, 101

L

Langue, 31
Lever de maintien du papier, 10

M

Maintenance du chariot, 28
Marge latérale, 21
Menu État de l'imprimante, 28
Menu Impression test, 28
Menu Maintenance, 27
Menu Papier personnalisé, 23
Messages, 15
Mode d'impression, 23
Mode Maintenance, 31
Mouvement du chariot, 27

N

Nettoyage, 71
Nettoyage (intensif), 27
Nettoyage (intermédiaire), 27
Nettoyage (léger), 27
Nettoyage (très léger), 27
Nettoyage complet de la tête, 28, 73
Nettoyage de l'extérieur de l'imprimante, 75
Nettoyage de l'imprimante, 75
Nettoyage des têtes, 73
Nettoyage régulier, 22
Niveau d'encre, 28

O

Obturation, 75
Options, 57

Index

P

Pages imprimables, 28
Panneau de contrôle, 10, 13
Panneau par défaut, 31
Papier personnalisé, 28
Papier recommandé, 57
Paramètre d'adresse IP, 30
Paramètre IP, MSR, PPD, 30
Plaquette de retenue du papier, 10
Préchauffage, 24

R

Réglage de l'alimentation papier, 24
Réglage de l'horloge, 28
Réglage du contraste, 28
Réglage M/W, 26
Réglage Menu, 16
Remplacement des cartouches d'encre, 64
Réservoir de maintenance de l'encre, 10
Rinçage sur papier, 21
Rouleaux de compression, 10

S

Service, 92
Service clientèle, 92

T

Tampon nettoyeur, 59
Temps de séchage, 27
Tige de nettoyage, 59
Touches, 13
Type de papier, 22

U

Unité de longueur, 31
Unité du thermomètre, 31

V

Valve de résidus d'encre, 11
Ventilateur tête, 22
Vérification de l'inclinaison du papier, 21
Vérification des buses, 28, 72
Vérification du format papier, 21
Version, 28
Voyant actif, 10