

# FM/AM Compact Disc Player

Operating Instructions	US
------------------------	----

Mode d'emploi	FR
---------------	----

Manual de instrucciones	ES
-------------------------	----

## Owner's Record

The model and serial numbers are located on the bottom of the unit. Record the serial number in the space provided below. Refer to these numbers whenever you call upon your Sony dealer regarding this product.

Model No. CDX-M20 Serial No. \_\_\_\_\_

To cancel the demonstration (DEMO) display, see page 6.  
Pour annuler l'affichage de démonstration (DEMO), reportez-vous à la page 5.  
Para cancelar la pantalla de demostración (DEMO), consulte la página 5.



Be sure to install this unit in the dashboard of the boat for safety. For installation and connections, see the supplied installation/connections manual.

## Warning

**FOR UNITED STATES CUSTOMERS. NOT APPLICABLE IN CANADA, INCLUDING IN THE PROVINCE OF QUEBEC.**

**POUR LES CONSOMMATEURS AUX ÉTATS-UNIS. NON APPLICABLE AU CANADA, Y COMPRIS LA PROVINCE DE QUÉBEC.**

This equipment has been tested and found to comply with the limits for a Class B digital device, pursuant to Part 15 of the FCC Rules.

These limits are designed to provide reasonable protection against harmful interference in a residential installation. This equipment generates, uses, and can radiate radio frequency energy and, if not installed and used in accordance with the instructions, may cause harmful interference to radio communications. However, there is no guarantee that interference will not occur in a particular installation. If this equipment does cause harmful interference to radio or television reception, which can be determined by turning the equipment off and on, the user is encouraged to try to correct the interference by one or more of the following measures:

- Reorient or relocate the receiving antenna.
- Increase the separation between the equipment and receiver.
- Connect the equipment into an outlet on a circuit different from that to which the receiver is connected.
- Consult the dealer or an experienced radio/TV technician for help.

You are cautioned that any changes or modifications not expressly approved in this manual could void your authority to operate this equipment.

## CAUTION

The use of optical instruments with this product will increase eye hazard.

### **For the State of California, USA only**

Perchlorate Material – special handling may apply, See

[www.dtsc.ca.gov/hazardouswaste/perchlorate](http://www.dtsc.ca.gov/hazardouswaste/perchlorate)

Perchlorate Material: Lithium battery contains perchlorate

**CLASS 1  
LASER PRODUCT**

This label is located on the bottom of the chassis.

### **Notice for customers: the following information is only applicable to equipment sold in countries applying EU Directives**

The manufacturer of this product is Sony Corporation, 1-7-1 Konan Minato-ku Tokyo, 108-0075 Japan. The Authorized Representative for EMC and product safety is Sony Deutschland GmbH, Hedelfinger Strasse 61, 70327 Stuttgart, Germany. For any service or guarantee matters please refer to the addresses given in separate service or guarantee documents.



**Disposal of Old Electrical & Electronic Equipment (Applicable in the European Union and other European countries with separate collection systems)**

This symbol on the product or on its packaging indicates that this product shall not be treated as household waste. Instead it shall be handed over to the applicable collection point for the recycling of electrical and electronic equipment. By ensuring this product is disposed of correctly, you will help prevent potential negative consequences for the environment and human health, which could otherwise be caused by inappropriate waste handling of this product. The recycling of materials will help to conserve natural resources. For more detailed information about recycling of this product, please contact your local Civic Office, your household waste disposal service or the shop where you purchased the product.

Applicable accessory: Remote commander



**Disposal of waste batteries (applicable in the European Union and other European countries with separate collection systems)**

This symbol on the battery or on the packaging indicates that the battery provided with this product shall not be treated as household waste. On certain batteries this symbol might be used in combination with a chemical symbol. The chemical symbols for mercury (Hg) or lead (Pb) are added if the battery contains more than 0.0005% mercury or 0.004% lead. By ensuring these batteries are disposed of correctly, you will help prevent potentially negative consequences for the environment and human health which could otherwise be caused by inappropriate waste handling of the battery. The recycling of the materials will help to conserve natural resources. In case of products that for safety, performance or data integrity reasons require a permanent connection with an incorporated battery, this battery should be replaced by qualified service staff only. To ensure that the battery will be treated properly, hand over the product at end-of-life to the applicable collection point for the recycling of electrical and electronic equipment. For all other batteries, please view the section on how to remove the battery from the product safely. Hand the battery over to the applicable collection point for the recycling of waste batteries. For more detailed information about recycling of this product or battery, please contact your local Civic Office, your household waste disposal service or the shop where you purchased the product.



SiriusXM subscriptions and Connect Tuner are sold separately.  
[www.siriusxm.com](http://www.siriusxm.com).

Sirius, XM and all related marks and logos are trademarks of Sirius XM Radio Inc. and its subsidiaries. All other marks and logos are the property of their respective owners. All rights reserved.

Windows Media is either a registered trademark or trademark of Microsoft Corporation in the United States and/or other countries.

This product contains technology subject to certain intellectual property rights of Microsoft. Use or distribution of this technology outside of this product is prohibited without the appropriate license(s) from Microsoft.

MPEG Layer-3 audio coding technology and patents licensed from Fraunhofer IIS and Thomson.

**Note on the lithium battery**

Do not expose the battery to excessive heat such as direct sunlight, fire or the like.

**Warning if your boat's ignition has no ACC position**

Be sure to set the Auto Off function (page 14). The unit will shut off completely and automatically in the set time after the unit is turned off, which prevents battery drain. If you do not set the Auto Off function, press and hold **(SOURCE/OFF)** until the display disappears each time you turn the ignition off.

# Table of contents

Getting Started .....	6
Switching the FM/AM tuning step .....	6
Canceling the DEMO mode .....	6
Setting the clock .....	6
Detaching the front panel .....	7
Location of controls .....	8
Main unit .....	8
RM-X201 Remote commander .....	8
Radio .....	10
Storing and receiving stations .....	10
RDS .....	10
CD .....	12
Playing a disc .....	12
Playing tracks in various modes .....	12
Sound Settings and Setup Menu .....	13
Changing the sound settings .....	13
Adjusting setup items .....	14
Memory backup .....	14
Using optional equipment .....	15
Auxiliary audio equipment .....	15
Marine remote commander RM-X11M .....	15
SiriusXM Connect tuner .....	16
Additional Information .....	17
Precautions .....	17
Maintenance .....	18
Specifications .....	19
Troubleshooting .....	20

## Getting Started

### Switching the FM/AM tuning step

The FM/AM tuning step is factory-set to the 200 kHz (FM)/10 kHz (AM) position. If the frequency allocation system of your country is based on 50 kHz (FM)/9 kHz (AM) or 100 kHz (FM)/10 kHz (AM) step, set the tuning step before use.

This setting appears when turned off.

- 1 Press and hold the select button.**  
The setup display appears.
- 2 Rotate the control dial until “TUNER-STP” appears, then press it.**
- 3 Rotate the control dial to select from “50K/9K,” “100K/10K” or “200K/10K,” then press it.**

Receiveable frequency by selected frequency setup:

FM 50 kHz: 87.50 MHz, 87.55 MHz, 87.60 MHz...

FM 100 kHz: 87.5 MHz, 87.6 MHz, 87.7 MHz...

FM 200 kHz: 87.5 MHz, 87.7 MHz, 87.9 MHz...

AM 9 kHz: 531 kHz, 540 kHz, 549 kHz...

AM 10 kHz: 530 kHz, 540 kHz, 550 kHz...

### Canceling the DEMO mode

You can cancel the demonstration display which appears during turning off.

- 1 Press and hold the select button.**  
The setup display appears.
- 2 Rotate the control dial until “DEMO” appears, then press it.**
- 3 Rotate the control dial to select “DEMO-OFF,” then press it.**  
The setting is complete.
- 4 Press  (BACK).**

### Setting the clock

The clock uses a 12-hour digital indication.

- 1 Press and hold the select button.**  
The setup display appears.
- 2 Rotate the control dial until “CLOCK-ADJ” appears, then press it.**  
The hour indication flashes.
- 3 Rotate the control dial to set the hour and minute.**  
To move the digital indication, press  -/+.
- 4 After setting the minute, press the select button.**  
The setup is complete and the clock starts.

To display the clock, press .

## Detaching the front panel

You can detach the front panel of this unit to prevent theft.

**1 Press and hold** **SOURCE/OFF** ①.

The unit is turned off.

**2 Press the front panel release button** ②, **then pull it off towards you.**

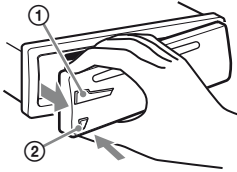

### Caution alarm

If you turn the ignition switch to the OFF position without detaching the front panel, the caution alarm will sound for a few seconds. The alarm will only sound if the built-in amplifier is used.

### Note

Do not subject the front panel to heat/high temperature or moisture. Avoid leaving it in a moored boat.

---

## Attaching the front panel

Engage part **A** of the front panel with part **B** of the unit, as illustrated, and push the left side into position until it clicks.

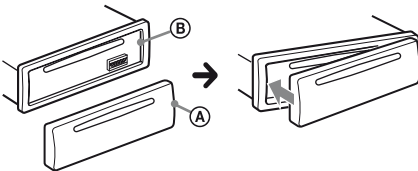

# Location of controls

## Main unit

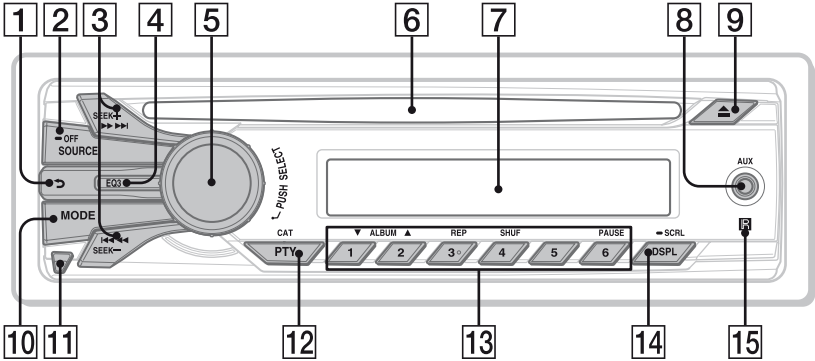

## RM-X201 Remote commander

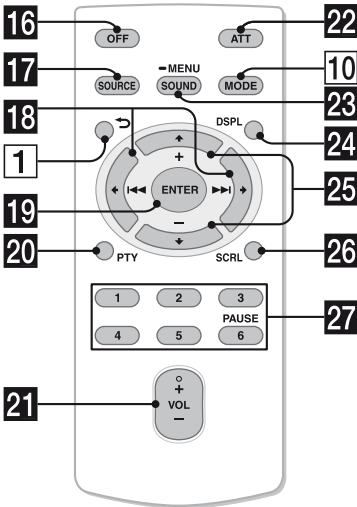

Remove the insulation film before use.

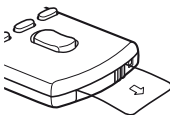

This section contains instructions on the location of controls and basic operations.

### 1 ↶ (BACK) button

To return to the previous display.

### 2 SOURCE/OFF button\*1

Press to turn on the power/change the source (Radio/CD/AUX).

Press and hold for 1 second to turn off the power.

Press and hold for more than 2 seconds to turn off the power and the display disappears.

### 3 SEEK +/- buttons

**Radio:**

To tune in stations automatically (press); find a station manually (press and hold).

**CD:**

To skip tracks (press); skip tracks continuously (press, then press again within about 1 second and hold); reverse/fast-forward a track (press and hold).



- 4 EQ3 (equalizer) button** page 13  
To select an equalizer type (XPLOD, VOCAL, EDGE, CRUISE, SPACE, GRAVITY, CUSTOM or OFF).
- 5 Control dial/select button**  
To adjust volume (rotate); select setup items (press and rotate).
- 6 Disc slot**  
Insert the disc (label side up), playback starts.
- 7 Display window**
- 8 AUX input jack** page 15
- 9 ▲ (eject) button**  
To eject the disc.
- 10 MODE button\*<sup>1</sup>** page 10  
To select the radio band (FM/AM).
- 11 Front panel release button** page 7
- 12 PTY/CAT\*<sup>2</sup> button** page 10, 16  
To select PTY in RDS.
- 13 Number buttons**  
**Radio:**  
To receive stored stations (press); store stations (press and hold).  
**CD:**  
① / ② : **ALBUM ▼/▲** (during MP3/WMA playback)  
To skip albums (press); skip albums continuously (press and hold).  
③ : **REP\*<sup>3</sup>** page 12  
④ : **SHUF** page 12  
⑥ : **PAUSE**  
To pause playback. To cancel, press again.
- 14 DSPL (display)/SCRL (scroll) button** page 10, 12, 16  
To change display items (press); scroll the display item (press and hold).
- 15 Receptor for the remote commander**
- 16 OFF button**  
To turn off; stop the source.

- 17 SOURCE button\*<sup>1</sup>**  
To turn on the power; change the source (Radio/CD/AUX).
- 18 ← (◀◀)/→ (▶▶) buttons**  
To control radio/CD, the same as **(SEEK) -/+** on the unit. Setup, sound setting, etc., can be operated by **← →**.
- 19 ENTER button**  
To apply a setting.
- 20 PTY button**
- 21 VOL (volume) +\*<sup>3</sup>/- button**
- 22 ATT (attenuate) button**  
To attenuate the sound. To cancel, press again.
- 23 SOUND/MENU button**  
To enter sound setting (press); enter menu (press and hold).
- 24 DSPL (display) button**
- 25 ↑ (+)/↓ (-) buttons**  
To control CD, the same as ① / ② (ALBUM ▼/▲) on the unit. Setup, sound setting, etc., can be operated by **↑ ↓**.
- 26 SCRL (scroll) button**
- 27 Number buttons**  
To receive stored stations (press); store stations (press and hold).  
To pause playback (press ⑥).

\*1 If a SiriusXM Connect tuner is connected: when **(SOURCE/OFF)** is pressed, the connected device ("SIRIUSXM") will appear on the display. Press **(MODE)** to select the desired SiriusXM Connect tuner band.

\*2 When a SiriusXM Connect tuner is connected.

\*3 This button has a tactile dot.

#### Note

If the unit is turned off and the display disappears, it cannot be operated with the remote commander unless **(SOURCE/OFF)** on the unit is pressed, or a disc is inserted to activate the unit first.

# Radio

## Storing and receiving stations

Tuning step setting is required (page 6).

### Note

If the tuning step setting is changed, the stored stations will be erased.

### Caution

When tuning in stations while driving, use Best Tuning Memory (BTM) to prevent an accident.

## Storing automatically — BTM

- 1 Press **(SOURCE/OFF)** repeatedly until “TUNER” appears.

To change the band, press **(MODE)** repeatedly. You can select from FM1, FM2, FM3, AM1 or AM2.

- 2 Press and hold the select button.

The setup display appears.

- 3 Rotate the control dial until “BTM” appears, then press it.

The unit stores stations in order of frequency on the number buttons.

## Storing manually

- 1 While receiving the station that you want to store, press and hold a number button (**(1)** to **(6)**) until “MEM” appears.

## Receiving the stored stations

- 1 Select the band, then press a number button (**(1)** to **(6)**).

## Tuning automatically

- 1 Select the band, then press **(SEEK) +/-** to search for the station.

Scanning stops when the unit receives a station. Repeat this procedure until the desired station is received.

### Tip

If you know the frequency of the station you want to listen to, press and hold **(SEEK) +/-** to locate the approximate frequency, then press **(SEEK) +/-** repeatedly to fine adjust to the desired frequency (manual tuning).

## RDS

FM stations with Radio Data System (RDS) service send inaudible digital information along with the regular radio program signal.

### Notes

- Depending on the country/region, not all RDS functions may be available.
- RDS will not work if the signal strength is too weak, or if the station you are tuned to is not transmitting RDS data.

## Changing display items

Press **(DSPL)**.

## Selecting PTY (Program Types)

Displays the currently received program type. Also searches your selected program type.

## 1 Press **PTY** during FM reception.

The current program type name appears if the station is transmitting PTY data.

## 2 Rotate the control dial until the desired program type appears, then press it.

The unit starts to search for a station broadcasting the selected program type.

**Type of programs** (tuner step : 200 kHz/10 kHz)

---

**NEWS** (News), **INFORM** (Information), **SPORTS** (Sports), **TALK** (Talk), **ROCK** (Rock), **CLS ROCK** (Classic Rock), **ADLT HIT** (Adult Hits), **SOFT RCK** (Soft Rock), **TOP 40** (Top 40), **COUNTRY** (Country), **OLDIES** (Oldies), **SOFT** (Soft), **NOSTALGA** (Nostalgia), **JAZZ** (Jazz), **CLASSICL** (Classical), **R AND B** (Rhythm and Blues), **SOFT R B** (Soft Rhythm and Blues), **LANGUAGE** (Foreign Language), **REL MUSC** (Religious Music), **REL TALK** (Religious Talk), **PERSNLTY** (Personality), **PUBLIC** (Public), **COLLEGE** (College), **WEATHER** (Weather)

---

**Type of programs** (tuner step : 100 kHz/10 kHz, 50 kHz/9 kHz)

---

**NEWS** (News), **AFFAIRS** (Current Affairs), **INFO** (Information), **SPORT** (Sports), **EDUCATE** (Education), **DRAMA** (Drama), **CULTURE** (Culture), **SCIENCE** (Science), **VARIED** (Varied), **POP M** (Pop Music), **ROCK M** (Rock Music), **EASY M** (M.O.R. Music), **LIGHT M** (Light classical), **CLASSICS** (Serious classical), **OTHER M** (Other Music), **WEATHER** (Weather), **FINANCE** (Finance), **CHILDREN** (Children's program), **SOCIAL A** (Social Affairs), **RELIGION** (Religion), **PHONE IN** (Phone In), **TRAVEL** (Travel), **LEISURE** (Leisure), **JAZZ** (Jazz Music), **COUNTRY** (Country Music), **NATION M** (National Music), **OLDIES** (Oldies Music), **FOLK M** (Folk Music), **DOCUMENT** (Documentary)

---

### Note

You may receive a different radio program from the one you select.

---

## Setting CT (Clock Time)

The CT data from the RDS transmission sets the clock.

### 1 Set "CT-ON" in setup (page 14).

### Note

The CT function may not work properly even though an RDS station is being received.

# CD

## Playing a disc

This unit can play CD-DA (also containing CD TEXT) and CD-R/CD-RW (MP3/WMA files (page 18)).

### 1 Insert the disc (label side up).

Playback starts automatically.

To eject the disc, press ▲.

### Changing display items

Displayed items may differ depending on the model, disc type, recording format and settings.

Press (DSPL).

## Playing tracks in various modes

You can listen to tracks repeatedly (repeat play) or in random order (shuffle play).

1 During playback, press (3) (REP) or (4) (SHUF) repeatedly until the desired play mode appears.

### Repeat play

Select	To play
↶ TRACK	track repeatedly.
↶ ALBUM*	album repeatedly.
↶ OFF	track in normal order (Normal play).

### Shuffle play

Select	To play
SHUF ALBUM*	album in random order.
SHUF DISC	disc in random order.
SHUF OFF	track in normal order (Normal play).

\* When an MP3/WMA is played.

# Sound Settings and Setup Menu

## Changing the sound settings

### Adjusting the sound characteristics

- 1 During reception/playback, press the select button.
- 2 Rotate the control dial until the desired menu item appears, then press it.
- 3 Rotate the control dial to select the setting, then press it.
- 4 Press  (BACK).

The following items can be set:

---

**EQ3 LOW**\*1 (page 13)

---

**EQ3 MID**\*1 (page 13)

---

**EQ3 HIGH**\*1 (page 13)

---

#### BALANCE

Adjusts the sound balance: “RIGHT-15 (R15)” – “CENTER (0)” – “LEFT-15 (L15).”

---

#### FADER

Adjusts the relative level: “FRONT-15 (F15)” – “CENTER (0)” – “REAR-15 (R15).”

---

#### SW LEVEL

\*2 (Subwoofer Level)

Adjusts the subwoofer volume level: “+10 dB” – “0 dB” – “-10 dB.” (“ATT” is displayed at the lowest setting.)

---

#### AUX VOL

\*3 (AUX Volume level)

Adjusts the volume level for each connected auxiliary equipment: “+18 dB” – “0 dB” – “-8 dB.”



This setting negates the need to adjust the volume level between sources.

- 
- \*1 When EQ3 is activated (page 13).  
\*2 When the audio output is set to “SUB-OUT” (page 14).  
“ATT” is displayed at the lowest setting, and can be adjusted up to 21 steps.  
\*3 When AUX source is activated (page 15).

---

### Customizing the equalizer curve — EQ3

“CUSTOM” of EQ3 allows you to make your own equalizer settings.

- 1 During reception/playback, press  repeatedly to select “CUSTOM,” then press  (BACK).

- 2 Press the select button.

- 3 Rotate the control dial until “EQ3 LOW,” “EQ3 MID” or “EQ3 HIGH” appears, then press it.

- 4 Rotate the control dial to adjust the selected item, then press it.

The volume level is adjustable in 1 dB steps, from -10 dB to +10 dB.

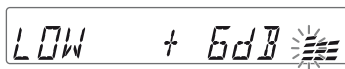

Repeat steps 2 and 3 to adjust the equalizer curve.

To restore the factory-set equalizer curve, press and hold the select button before the setting is complete.

- 5 Press  (BACK).

## Adjusting setup items

### 1 Press and hold the select button.

The setup display appears.

### 2 Rotate the control dial until the desired item appears, then press it.

### 3 Rotate the control dial to select the setting, then press it.\*

### 4 Press ↵ (BACK).

\* For CLOCK-ADJ, TUNER-STP and BTM settings, step 4 is not necessary.

The following items can be set depending on the source and setting:

---

**CLOCK-ADJ** (Clock Adjust) (page 6)

---

**TUNER-STP** (Tuner Step) (page 6)

---

**CT** (Clock Time)

Activates the CT function: “ON,” “OFF” (page 11).

---

**BEEP**

Activates the beep sound: “ON,” “OFF.”

---

**CAUT ALM**\*<sup>1</sup> (Caution Alarm)

Activates the caution alarm: “ON,” “OFF” (page 7).

---

**AUX-A**\*<sup>1</sup> (AUX Audio)

Activates the AUX source display: “ON,” “OFF” (page 15).

---

**AUTO OFF**

Shuts off automatically after a desired time when the unit is turned off: “NO,” “30S (Seconds),” “30M (Minutes),” “60M (Minutes).”

---

**REAR/SUB**\*<sup>1</sup>

Switches the audio output: “REAR-OUT” (power amplifier), “SUB-OUT” (subwoofer).

---

**DEMO** (Demonstration)

Activates the demonstration: “ON,” “OFF.”

---

**DIMMER**

Changes the display brightness: “ON,” “OFF.”

---

**M.DISPLAY** (Motion Display)

- “SA”: to show moving patterns and spectrum analyzer.
- “OFF”: to deactivate the Motion Display.

---

**AUTO SCR** (Auto Scroll)

Scrolls long items automatically: “ON,” “OFF.”

---

**LPF**\*<sup>2</sup> (Low Pass Filter)

Selects the subwoofer cut-off frequency: “OFF,” “80Hz,” “100Hz,” “120Hz,” “140Hz,” “160Hz.”

---

**SW PHASE**\*<sup>2</sup> (Subwoofer Phase)

Selects the subwoofer phase: “SUB NORM,” “SUB REV.”

---

**HPF** (High Pass Filter)

Selects the front/rear speaker cut-off frequency: “OFF,” “80Hz,” “100Hz,” “120Hz,” “140Hz,” “160Hz.”

---

**LOUDNESS**

Reinforces bass and treble for clear sound at low volume levels: “ON,” “OFF.”

---

**PARENTAL**\*<sup>3</sup>

Sets the parental lock to “ON” or “OFF,” and edits the passcode (page 16).

---

**BTM** (page 10)

\*<sup>1</sup> When the unit is turned off.

\*<sup>2</sup> When the audio output is set to “SUB-OUT.”

\*<sup>3</sup> When the SiriusXM source is activated.

## Memory backup

Your last settings are stored automatically. Sound settings (except volume), setup items (except clock, Parental Lock setting and passcode) and tuner presets are stored in the internal memory of the unit.

## Using optional equipment

### Auxiliary audio equipment

By connecting an optional portable audio device to the AUX input jack (stereo mini jack) on the unit and then simply selecting the source, you can listen on your speakers.

#### Connecting the portable audio device

- 1 Turn off the portable audio device.
- 2 Turn down the volume on the unit.
- 3 Connect the portable audio device to the unit with a connecting cord (not supplied)\*.

\* Be sure to use a straight type plug.

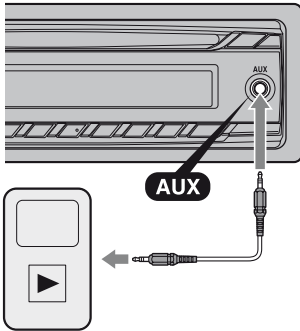

#### Adjusting the volume level

Be sure to adjust the volume for each connected audio device before playback.

- 1 Turn down the volume on the unit.
- 2 Press **(SOURCE/OFF)** repeatedly until "AUX" appears.
- 3 Start playback of the portable audio device at a moderate volume.
- 4 Set your usual listening volume on the unit.
- 5 Adjust the input level (page 13).

## Marine remote commander RM-X11M

#### Location of controls

The corresponding buttons on the marine remote commander control the same functions as those on this unit.

#### RM-X11M

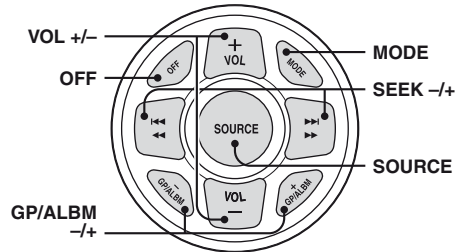

The following controls on the marine remote commander require a different operation from the unit.

- **VOLUME (VOL) +/- button(s)**  
The same as the control dial on the unit.
- **GP/ALBM +/- button(s)**  
Radio:  
To receive stored stations.

## SiriusXM Connect tuner

By connecting an optional SiriusXM Connect Tuner, you can use the features and functions of the SiriusXM satellite radio (SiriusXM subscriptions sold separately).

For more details on services, visit the following web site:

<http://www.siriusxm.com/>

### Note

Select "SIRIUSXM" by pressing the **(SOURCE/OFF)** button beforehand.

### Selecting channels

- 1 Press **(SEEK)** +/- to select the desired channel.

### Selecting channels from categories

- 1 Press **(PTY/CAT)** to enter browse mode.
- 2 Rotate the control dial to select the desired category, then press it.
- 3 Rotate the control dial to select the desired channel, then press it.

### Storing channels

- 1 While receiving the channel that you want to store, press and hold a number button (**(1)** to **(6)**) until "MEM" appears.

To receive the stored channel, select SX1, SX2 or SX3 by pressing **(MODE)**, then press a number button (**(1)** to **(6)**).

### Parental control

Some SiriusXM channels contain content that is not suitable for children. You can enable a parental control passcode for these channels.

- 1 On the set up menu (page 14), rotate the control dial to select "PARENTAL," then press it.
- 2 Rotate the control dial to select "LOCK SEL," then press it.

- 3 Rotate the control dial to select "LOCK-ON," then press it.

To unblock the channels, select "OFF" in step 3, then enter the passcode. The initial passcode is "0000."

### Changing the passcode

- 1 On the set up menu (page 14), rotate the control dial to select "PARENTAL," then press it.
- 2 Rotate the control dial to select "CODEEDIT," then press it.
- 3 On the current passcode input display, enter the current passcode, then press the control dial. The initial passcode is "0000."
- 4 On the new passcode input display, enter new 4-digit passcode, then press the control dial.

### Displaying the SiriusXM Radio ID

During playback, press **(SEEK)** +/- to select the channel "0."

### Changing display items

Press **(DSPL)**.



# Additional Information

## Precautions

- Cool off the unit beforehand if your boat has been moored in direct sunlight.
- Do not leave the front panel or audio devices brought in inside the boat, or it may cause malfunction due to high temperature in direct sunlight.
- Power antenna (aerial) extends automatically.

## Moisture condensation

Should moisture condensation occur inside the unit, remove the disc and wait for about an hour for it to dry out; otherwise the unit will not operate properly.

## To maintain high sound quality

Do not splash liquid onto the unit or discs.

## Notes on discs

- Do not expose discs to direct sunlight or heat sources such as hot air ducts, nor leave it in a boat moored in direct sunlight.
- Before playing, wipe the discs with a cleaning cloth from the center out. Do not use solvents such as benzine, thinner, commercially available cleaners.
- This unit is designed to play back discs that conform to the Compact Disc (CD) standard. DualDiscs and some of the music discs encoded with copyright protection technologies do not conform to the Compact Disc (CD) standard, therefore, these discs may not be playable by this unit.



## • Discs that this unit CANNOT play

- Discs with labels, stickers, or sticky tape or paper attached. Doing so may cause a malfunction, or may ruin the disc.
- Discs with non-standard shapes (e.g., heart, square, star). Attempting to do so may damage the unit.
- 8 cm (3 1/4 in) discs.

## Notes on CD-R/CD-RW discs

- The maximum number of: (CD-R/CD-RW only)
  - folders (albums): 150 (including root folder)
  - files (tracks) and folders: 300 (may less than 300 if folder/file names contain many characters)
  - displayable characters for a folder/file name: 32 (Joliet)/64 (Romeo)
- If the multi-session disc begins with a CD-DA session, it is recognized as a CD-DA disc, and other sessions are not played back.
- **Discs that this unit CANNOT play**
  - CD-R/CD-RW of poor recording quality.
  - CD-R/CD-RW recorded with an incompatible recording device.
  - CD-R/CD-RW which is finalized incorrectly.
  - CD-R/CD-RW other than those recorded in music CD format or MP3 format conforming to ISO9660 Level 1/Level 2, Joliet/Romeo or multi-session.

## Playback order of MP3/WMA files

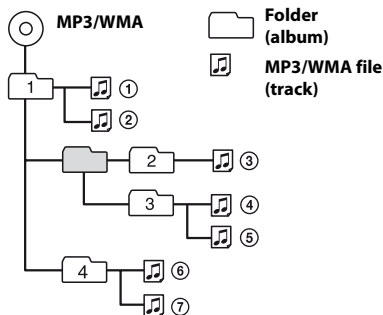

---

## About MP3 files

- MP3, which stands for MPEG-1 Audio Layer-3, is a music file compression format standard. It compresses audio CD data to approximately 1/10 of its original size.
- ID3 tag versions 1.0, 1.1, 2.2, 2.3 and 2.4 apply to MP3 only. ID3 tag is 15/30 characters (1.0 and 1.1), or 63/126 characters (2.2, 2.3 and 2.4).
- When naming an MP3 file, be sure to add the file extension “.mp3” to the file name.
- During playback or fast-forward/reverse of a VBR (Variable Bit Rate) MP3 file, elapsed playing time may not display accurately.

### Note

If you play a high-bit-rate MP3, such as 320 kbps, sound may be intermittent.

---

## About WMA files

- WMA, which stands for Windows Media Audio, is a music file compression format standard. It compresses audio CD data to approximately 1/22\* of its original size.
- WMA tag is 63 characters.
- When naming a WMA file, be sure to add the file extension “.wma” to the file name.
- During playback or fast-forward/reverse of a VBR (Variable Bit Rate) WMA file, elapsed playing time may not display accurately.

\* only for 64 kbps

### Note

Playback of the following WMA files is not supported.

- lossless compression
- copyright-protected

If you have any questions or problems concerning your unit that are not covered in this manual, consult your nearest Sony dealer.

## Maintenance

### Replacing the lithium battery of the remote commander

When the battery becomes weak, the range of the remote commander becomes shorter. Replace the battery with a new CR2025 lithium battery. Use of any other battery may present a risk of fire or explosion.

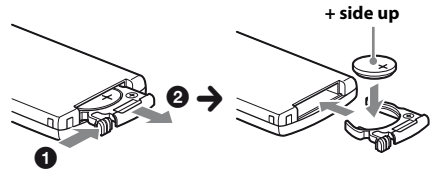

### Notes on the lithium battery

- Keep the lithium battery out of the reach of children. Should the battery be swallowed, immediately consult a doctor.
- Wipe the battery with a dry cloth to assure a good contact.
- Be sure to observe the correct polarity when installing the battery.
- Do not hold the battery with metallic tweezers, otherwise a short-circuit may occur.

### WARNING

Battery may explode if mistreated.  
Do not recharge, disassemble, or dispose of in fire.

### Cleaning the connectors

The unit may not function properly if the connectors between the unit and the front panel are not clean. In order to prevent this, detach the front panel (page 7) and clean the connectors with a cotton swab. Do not apply too much force. Otherwise, the connectors may be damaged.

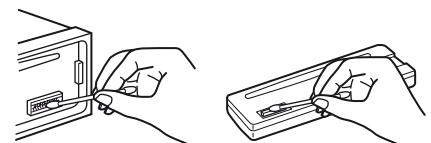

## Notes

- For safety, turn off the ignition before cleaning the connectors, and remove the key from the ignition switch.
- Never touch the connectors directly with your fingers or with any metal device.

## Specifications

**FOR UNITED STATES CUSTOMERS. NOT APPLICABLE IN CANADA, INCLUDING IN THE PROVINCE OF QUEBEC.**

**POUR LES CONSOMMATEURS AUX ÉTATS-UNIS. NON APPLICABLE AU CANADA, Y COMPRIS LA PROVINCE DE QUÉBEC.**

### AUDIO POWER SPECIFICATIONS



CEA2006 Standard  
Power Output: 17 Watts RMS  $\times$  4 at  
4 Ohms < 1% THD+N  
SN Ratio: 80 dBA  
(reference: 1 Watt into 4 Ohms)

### Tuner section

#### FM

##### Tuning range:

- 87.5 – 108.0 MHz (at 50 kHz step)
- 87.5 – 108.0 MHz (at 100 kHz step)
- 87.5 – 107.9 MHz (at 200 kHz step)

##### FM tuning step:

50 kHz/100 kHz/200 kHz switchable

##### Antenna (aerial) terminal:

External antenna (aerial) connector

##### Intermediate frequency:

8 dBf

##### Selectivity:

75 dB at 400 kHz

##### Signal-to-noise ratio:

80 dB (stereo)

##### Separation:

50 dB at 1 kHz

##### Frequency response:

20 – 15,000 Hz

#### AM

##### Tuning range:

531 – 1,602 kHz (at 9 kHz step)

530 – 1,710 kHz (at 10 kHz step)

##### AM tuning step:

9 kHz/10 kHz switchable

##### Antenna (aerial) terminal:

External antenna (aerial) connector

##### Intermediate frequency:

9,124.5 kHz or 9,115.5 kHz/4.5 kHz

(at 9 kHz step)

9,115 kHz or 9,125 kHz/5 kHz  
(at 10 kHz step)

**Sensitivity:** 26  $\mu$ V

### CD Player section

**Signal-to-noise ratio:** 120 dB

**Frequency response:** 10 – 20,000 Hz

**Wow and flutter:** Below measurable limit

### Power amplifier section

**Output:** Speaker outputs

**Speaker impedance:** 4 – 8 ohms

**Maximum power output:** 52 W  $\times$  4 (at 4 ohms)

### General

#### Outputs:

- Audio outputs terminal (rear/sub switchable)
- Power antenna (aerial)/Power amplifier control terminal (REM OUT)

#### Inputs:

- SiriusXM input terminal
- Remote controller input terminal
- Antenna (aerial) input terminal
- AUX input jack (stereo mini jack)

#### Tone controls:

- Low:  $\pm$ 10 dB at 60 Hz (XPLOD)
- Mid:  $\pm$ 10 dB at 1 kHz (XPLOD)
- High:  $\pm$ 10 dB at 10 kHz (XPLOD)

**Power requirements:** 12 V DC boat battery  
(negative ground (earth))

**Dimensions:** Approx. 178  $\times$  50  $\times$  179 mm  
(7 <sup>1</sup>/<sub>8</sub>  $\times$  2  $\times$  7 <sup>1</sup>/<sub>8</sub> in) (w/h/d)

**Mounting dimensions:** Approx. 182  $\times$  53  $\times$  162 mm  
(7 <sup>1</sup>/<sub>4</sub>  $\times$  2 <sup>1</sup>/<sub>8</sub>  $\times$  6 <sup>1</sup>/<sub>2</sub> in) (w/h/d)

**Mass:** Approx. 1.2 kg (2 lb 11 oz)

#### Supplied accessories\*:

- Remote commander: RM-X201
- Parts for installation and connections (1 set)

#### Optional accessories/equipment\*:

- SiriusXM tuner: SXV100
- Marine remote commander: RM-X11M

\* Accessories/equipment other than the marine remote commander RM-X11M are not waterproof. Do not subject them to water.

Your dealer may not handle some of the above listed accessories. Please ask the dealer for detailed information.

Design and specifications are subject to change without notice.

## Troubleshooting

The following checklist will help you remedy problems you may encounter with your unit. Before going through the checklist below, check the connection and operating procedures.

For details on using the fuse and removing the unit from the dashboard, refer to the installation/connections manual supplied with this unit.

### General

#### **No power is being supplied to the unit.**

- Check the connection or fuse.
- If the unit is turned off and the display disappears, it cannot be operated with the remote commander.
  - Turn on the unit.

#### **The power antenna (aerial) does not extend.**

- The power antenna (aerial) does not have a relay box.

#### **No sound.**

- The ATT function is activated.
- The position of the fader control “FAD” is not set for a 2-speaker system.

#### **No beep sound.**

- The beep sound is canceled (page 14).
- An optional power amplifier is connected and you are not using the built-in amplifier.

#### **The contents of the memory have been erased.**

- The power supply lead or battery has been disconnected or it is not connected properly.

#### **Stored stations and correct time are erased.**

#### **The fuse has blown.**

#### **Makes noise when the position of the ignition is switched.**

- The leads are not matched correctly with the boat’s accessory power connector.

---

#### **During playback or reception, demonstration mode starts.**

- If no operation is performed for 5 minutes with “DEMO-ON” set, demonstration mode starts.
  - Set “DEMO-OFF” (page 14).

---

#### **The display disappears from/does not appear in the display window.**

- The dimmer is set to “DIMMER-ON” (page 14).
- The display disappears if you press and hold **(SOURCE/OFF)**.
  - Press **(SOURCE/OFF)** on the unit until the display appears.
- The connectors are dirty (page 18).

---

#### **The Auto Off function does not operate.**

- The unit is turned on. The Auto Off function activates after turning off the unit.
  - Turn off the unit.

## Radio reception

#### **The stations cannot be received.**

#### **The sound is hampered by noises.**

- The connection is not correct.
  - Connect a power antenna (aerial) control lead (blue/white-striped) or accessory power supply lead (red) to the power supply lead of a boat’s antenna (aerial) booster (only when your boat has built-in FM/AM antenna (aerial)).
  - Check the connection of the boat antenna (aerial).
  - If the auto antenna (aerial) will not go up, check the connection of the power antenna (aerial) control lead.
- The tuning step setting has been erased.
  - Set the tuning step again (page 6).

---

#### **Preset tuning is not possible.**

- Store the correct frequency in the memory.
- The broadcast signal is too weak.

---

#### **Automatic tuning is not possible.**

- The broadcast signal is too weak.
  - Perform manual tuning.

## RDS

### **PTY displays “-----.”**

- The current station is not an RDS station.
- RDS data has not been received.
- The station does not specify the program type.

## CD playback

### **The disc cannot be loaded.**

- Another disc is already loaded.
- The disc has been forcibly inserted upside down or in the wrong way.

### **The disc does not play back.**

- Defective or dirty disc.
- The CD-Rs/CD-RWs are not for audio use (page 17).

### **MP3/WMA files cannot be played back.**

- The disc is incompatible with the MP3/WMA format and version (page 17).

### **MP3/WMA files take longer to play back than others.**

- The following discs take a longer time to start playback.
  - a disc recorded with a complicated tree structure.
  - a disc recorded in Multi Session.
  - a disc to which data can be added.

### **The display items do not scroll.**

- For discs with very many characters, those may not scroll.
- “AUTO SCR” is set to “OFF.”
  - Set “AUTO SCR-ON” (page 14).
  - Press and hold (DSPL) (SCRL).

### **The sound skips.**

- Installation is not correct.
  - Install the unit at an angle of less than 45° in a sturdy part of the boat.
- Defective or dirty disc.

### **The disc will not eject.**

- Press ▲ (eject) (page 8).

## Error displays/Messages

### **ERROR**

- The disc is dirty or inserted upside down.
  - Clean or insert the disc correctly.
- A blank disc has been inserted.
- The disc cannot play due to a problem.
  - Insert another disc.
- Press ▲ (eject) to remove the disc.

### **FAILURE**

- The connection of speakers/amplifiers is incorrect.
  - See the installation/connections manual of this model to check the connection.

### **NO MUSIC**

- The disc does not contain a music file.
  - Insert a music CD in this unit.

### **NO NAME**

- A disc/album/artist/track name is not written in the track.

### **OFFSET**

- There may be an internal malfunction.
  - Check the connection. If the error indication remains on in the display, consult your nearest Sony dealer.

### **PUSH EJT** (Push Eject)

- The disc cannot be ejected.
  - Press ▲ (eject) (page 8).

### **READ**

- The unit is reading all track and album information on the disc.
  - Wait until reading is complete and playback starts automatically. Depending on the disc structure, it may take more than a minute.

### **“LLLLL” or “rrrrr”**

- During reverse or fast-forward, you have reached the beginning or the end of the disc and you cannot go any further.

### **“\_”**

- The character cannot be displayed with the unit.

## For SiriusXM:

---

### **CH LOCKD** (Channel Locked)

- The selected channel is locked by the parental control function.

---

### **CH UNAVL** (Channel Unavailable)

- The selected channel is not available.
- The active channel has become unavailable.

---

### **CH UNSUB** (Channel Unsubscribed)

- There is no subscription to the selected channel.
- The subscription to the active channel has been terminated.

---

### **CHK TUNR** (Check Tuner)

- The SiriusXM Connect tuner is not functioning properly.
  - Disconnect the SiriusXM Connect tuner, and connect it again.

---

### **CHEK ANT** (Check Antenna)

- The antenna (aerial) is not being used properly.
  - Make sure the antenna (aerial) is connected and being used properly.

---

### **CODE ERROR**

- Passcode inputs failed.

---

### **NOSIGNAL**

- The service is stopped due to a signal interruption.

---

### **SUB UPDT** (Subscription Updated),

#### **PRESS SELECT**

- Your subscription has been updated.
  - Press the select button.

If these solutions do not help improve the situation, consult your nearest Sony dealer. If you take the unit to be repaired because of CD playback trouble, bring the disc that was used at the time the problem began.



Pour plus de sécurité, installez cet appareil dans la console de votre bateau. Pour de plus amples informations sur l'installation et les raccordements, reportez-vous au manuel d'installation et de raccordement fourni.

### ATTENTION

L'utilisation d'instruments optiques avec ce produit augmente les risques pour les yeux.

**CLASS 1  
LASER PRODUCT**

Cette étiquette est apposée sur la partie inférieure du boîtier.

### **Avis à l'attention des clients : les informations suivantes s'appliquent uniquement aux appareils vendus dans des pays qui appliquent les directives de l'Union Européenne**

Le fabricant de ce produit est Sony Corporation, 1-7-1 Konan Minato-ku Tokyo, 108-0075 Japon. Le représentant autorisé pour les questions de compatibilité électromagnétique (EMC) et la sécurité des produits est Sony Deutschland GmbH, Hedelfinger Strasse 61, 70327 Stuttgart, Allemagne. Pour toute question relative au SAV ou à la garantie, merci de bien vouloir vous référer aux coordonnées contenues dans les documents relatifs au SAV ou la garantie.



**Traitement des appareils électriques et électroniques en fin de vie (Applicable dans les pays de l'Union**

**Européenne et aux autres pays européens disposant de systèmes de collecte sélective)**

Ce symbole, apposé sur le produit ou sur son emballage, indique que ce produit ne doit pas être traité avec les déchets ménagers. Il doit être remis à un point de collecte approprié pour le recyclage des équipements électriques et électroniques. En s'assurant que ce produit est bien mis au rebut de manière appropriée, vous aiderez à prévenir les conséquences négatives potentielles pour l'environnement et la santé humaine. Le recyclage des matériaux aidera à préserver les ressources naturelles. Pour toute information supplémentaire au sujet du recyclage de ce produit, vous pouvez contacter votre municipalité, votre déchetterie ou le magasin où vous avez acheté le produit.

Accessoire compatible : télécommande





**Elimination des piles et accumulateurs usagés (Applicable dans les pays de l'Union Européenne et aux autres pays européens disposant de systèmes de collecte sélective)**

Ce symbole, apposé sur les piles et accumulateurs ou sur les emballages, indique que les piles et accumulateurs fournis avec ce produit ne doivent pas être traités comme de simples déchets ménagers. Sur certains types de piles, ce symbole apparaît parfois combiné avec un symbole chimique. Les symboles pour le mercure (Hg) ou le plomb (Pb) sont rajoutés lorsque ces piles contiennent plus de 0,0005% de mercure ou 0,004% de plomb. En vous assurant que ces piles et accumulateurs sont mis au rebut de façon appropriée, vous participez activement à la prévention des conséquences négatives que leur mauvais traitement pourrait provoquer sur l'environnement et sur la santé humaine. Le recyclage des matériaux contribue par ailleurs à la préservation des ressources naturelles.

Pour les produits qui pour des raisons de sécurité, de performance ou d'intégrité de données nécessitent une connexion permanente à une pile ou à un accumulateur, il conviendra de vous rapprocher d'un service technique qualifié pour effectuer son remplacement. En rapportant votre appareil électrique en fin de vie à un point de collecte approprié vous vous assurez que la pile ou l'accumulateur incorporée sera traitée correctement. Pour tous les autres cas de figure et afin d'enlever les piles ou accumulateurs en toute sécurité de votre appareil, reportez-vous au manuel d'utilisation. Rapportez les piles ou accumulateurs usagés au point de collecte approprié pour le recyclage. Pour toute information complémentaire au sujet du recyclage de ce produit ou des piles et accumulateurs, vous pouvez contacter votre municipalité, votre déchetterie locale ou le point de vente où vous avez acheté ce produit.



Les abonnements SiriusXM et le récepteur Connect sont vendus séparément.

[www.siriusxm.com](http://www.siriusxm.com).

Sirius, XM et la totalité des marques et logos connexes sont des marques de commerce de Sirius XM Radio Inc. et de ses filiales. Les autres marques et logos sont la propriété de leurs détenteurs respectifs. Tous droits réservés.

Windows Media est une marque déposée ou une marque de commerce de Microsoft Corporation aux États-Unis et/ou dans les autres pays.

Ce produit incorpore une technologie sujette à certains droits de propriété intellectuelle de Microsoft. L'utilisation ou la distribution de cette technologie hors de ce produit est interdite sans licence(s) appropriée(s) de Microsoft.

Licence de la technologie de codage audio MPEG Layer-3 et des brevets obtenue de Fraunhofer IIS et Thomson.

### **Remarque sur la pile au lithium**

N'exposez pas la pile à une chaleur excessive comme à la lumière directe du soleil, au feu ou autre.

### **Avertissement si le contact de votre bateau ne comporte pas de position ACC**

Veillez à régler la fonction Auto Off (page 14). L'appareil s'éteint complètement et automatiquement après le laps de temps choisi une fois l'appareil arrêté afin d'éviter que la batterie ne se décharge. Si vous ne réglez pas la fonction Auto Off, appuyez sur la touche **(SOURCE/OFF)** et maintenez-la enfoncée jusqu'à ce que l'affichage disparaisse chaque fois que vous coupez le contact.

# Table des matières

Préparation . . . . .	5
Commutation de l'intervalle de syntonisation FM/AM. . . . .	5
Annulation du mode DEMO . . . . .	5
Réglage de l'horloge . . . . .	5
Retrait de la façade . . . . .	6
Emplacement des commandes . . . . .	7
Appareil principal . . . . .	7
Télécommande RM-X201. . . . .	7
Radio . . . . .	9
Mémorisation et réception des stations . . . . .	9
RDS. . . . .	10
CD . . . . .	11
Lecture d'un disque . . . . .	11
Lecture des plages dans divers modes . . . . .	12
Réglages du son et menu de configuration. . . . .	12
Changement des réglages du son . . . . .	12
Réglage des paramètres de configuration . . . . .	13
Sauvegarde dans la mémoire . . . . .	14
Utilisation d'un appareil en option . . . . .	15
Appareil audio auxiliaire. . . . .	15
Télécommande marine RM-X11M . . . . .	15
Récepteur SiriusXM Connect. . . . .	16
Informations complémentaires . . . . .	17
Précautions . . . . .	17
Entretien . . . . .	18
Caractéristiques techniques . . . . .	19
Dépannage. . . . .	20

## Préparation

### Commutation de l'intervalle de syntonisation FM/AM

L'intervalle de syntonisation FM/AM est réglé en usine sur la position 200 kHz (FM)/10 kHz (AM). Si le système d'attribution des fréquences de votre pays utilise un intervalle de 50 kHz (FM)/9 kHz (AM) ou 100 kHz (FM)/10 kHz (AM), réglez l'intervalle de syntonisation avant d'utiliser l'appareil. Ce réglage apparaît lorsqu'il est éteint.

- 1 Appuyez sur la touche de sélection et maintenez-la enfoncée.**

L'écran de configuration apparaît.

- 2 Tournez la molette de réglage jusqu'à ce que « TUNER-STP » s'affiche, puis appuyez dessus.**

- 3 Tournez la molette de réglage pour sélectionner « 50K/9K », « 100K/10K » ou « 200K/10K », puis appuyez dessus.**

Fréquences syntonisées par réglage de fréquence sélectionné :

FM 50 kHz : 87,50 MHz, 87,55 MHz, 87,60 MHz...

FM 100 kHz : 87,5 MHz, 87,6 MHz, 87,7 MHz...

FM 200 kHz : 87,5 MHz, 87,7 MHz, 87,9 MHz...

AM 9 kHz : 531 kHz, 540 kHz, 549 kHz...

AM 10 kHz : 530 kHz, 540 kHz, 550 kHz...

## Annulation du mode DEMO

Vous pouvez désactiver l'affichage de démonstration qui apparaît lors de l'arrêt de l'appareil.

- 1 Appuyez sur la touche de sélection et maintenez-la enfoncée.**

L'écran de configuration apparaît.

- 2 Tournez la molette de réglage jusqu'à ce que « DEMO » s'affiche, puis appuyez dessus.**

- 3 Tournez la molette de réglage pour sélectionner « DEMO-OFF », puis appuyez dessus.**

Le réglage est terminé.

- 4 Appuyez sur ↶ (BACK).**

## Réglage de l'horloge

L'horloge numérique fonctionne suivant un cycle de 12 heures.

- 1 Appuyez sur la touche de sélection et maintenez-la enfoncée.**

L'écran de configuration apparaît.

- 2 Tournez la molette de réglage jusqu'à ce que « CLOCK-ADJ » apparaisse, puis appuyez dessus.**

L'indication des heures clignote.

- 3 Tournez la molette de réglage pour régler l'heure et les minutes.**

Appuyez sur **(SEEK)** -/+ pour déplacer l'indication numérique.

- 4 Appuyez sur la touche de sélection après avoir réglé les minutes.**

Le réglage est terminé et l'horloge démarre.

Pour afficher l'horloge, appuyez sur

**(DSPL)**.

## Retrait de la façade

Vous pouvez retirer la façade de cet appareil pour le protéger du vol.

**1 Appuyez sur la touche** **SOURCE/OFF**

**① et maintenez-la enfoncée.**

L'appareil s'éteint.

**2 Appuyez sur la touche de déverrouillage de la façade ②, puis sortez la façade en tirant vers vous.**

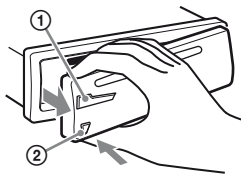

### Alarme d'avertissement

Si vous mettez la clé de contact en position OFF sans retirer la façade, l'alarme d'avertissement retentit pendant quelques secondes. L'alarme retentit uniquement lorsque l'amplificateur intégré est utilisé.

#### Remarque

N'exposez pas la façade à des températures ou taux d'humidité élevés. Évitez de la laisser dans un bateau amarré.

---

## Installation de la façade

Insérez la partie **A** de la façade dans la partie **B** de l'appareil, tel qu'illustré, puis poussez sur le côté gauche jusqu'au dé clic de mise en place.

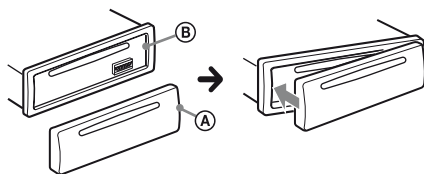

# Emplacement des commandes

## Appareil principal

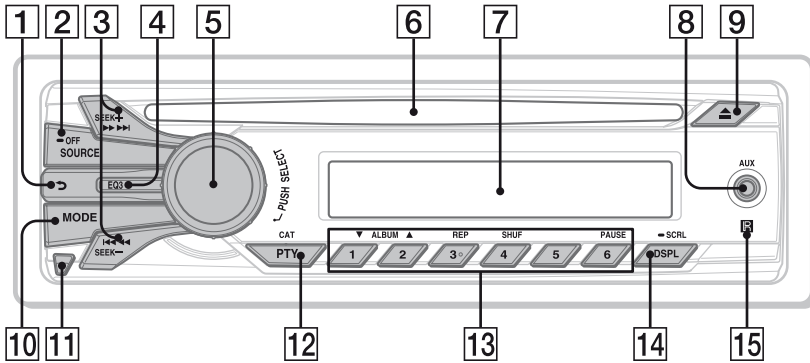

## Télécommande RM-X201

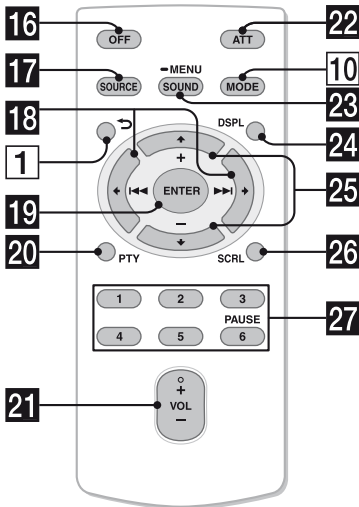

Retirez la feuille de protection avant l'utilisation.

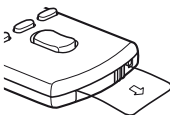

Cette section contient les instructions relatives à l'emplacement des commandes et aux opérations de base.

### 1 Touche (BACK)

Permet de retourner à l'écran précédent.

### 2 Touche SOURCE/OFF\*1

Appuyez pour mettre l'appareil en marche/changer la source (Radio/CD/AUX).

Appuyez et maintenez enfoncée pendant 1 seconde pour éteindre l'appareil.

Appuyez et maintenez enfoncée pendant plus de 2 secondes pour éteindre l'appareil et faire disparaître l'affichage.

### 3 Touches SEEK +/-

**Radio :**

Permettent d'effectuer une syntonisation automatique (appuyez); de rechercher une station manuellement (appuyez sur la touche et maintenez-la enfoncée).

## CD :

Permettent de sauter des plages (appuyez); de sauter des plages en continu (appuyez, puis appuyez de nouveau dans un délai d'environ 1 seconde et maintenez la touche enfoncée); d'effectuer un retour/une avance rapide dans une plage (appuyez sur la touche et maintenez-la enfoncée).

### 4 Touche EQ3 (égaliseur) page 13

Permet de sélectionner un type d'égaliseur (XPLOD, VOCAL, EDGE, CRUISE, SPACE, GRAVITY, CUSTOM ou OFF).

### 5 Molette de réglage/touche de sélection

Permet de régler le niveau de volume (tournez); de sélectionner des paramètres de configuration (appuyez et tournez).

### 6 Fente d'insertion des disques

Insérez le disque (côté imprimé vers le haut); la lecture démarre.

### 7 Fenêtre d'affichage

### 8 Prise d'entrée AUX page 15

### 9 Touche ▲ (éjecter)

Permet d'éjecter le disque.

### 10 Touche MODE\*<sup>1</sup> page 9

Permet de sélectionner la bande radio (FM/AM).

### 11 Touche de déverrouillage de la façade page 6

### 12 Touche PTY/CAT\*<sup>2</sup> page 10, 16

Permet de sélectionner PTY en mode RDS.

### 13 Touches numériques

#### Radio :

Permettent de capter les stations enregistrées (appuyez); de mémoriser des stations (appuyez sur la touche et maintenez-la enfoncée).

## CD :

① / ② : **ALBUM ▼/▲** (pendant la lecture de fichiers MP3/WMA)

Permettent de sauter des albums (appuyez); de sauter des albums en continu (appuyez sur la touche et maintenez-la enfoncée).

③ : **REP\*<sup>3</sup>** page 12

④ : **SHUF** page 12

⑥ : **PAUSE**

Permet d'interrompre la lecture.

Pour annuler l'opération, appuyez à nouveau sur cette touche.

### 14 Touche DSPL (affichage)/SCRL (défilement) page 10, 11, 16

Permet de modifier les éléments d'affichage (appuyez); de faire défiler un élément d'affichage (appuyez sur la touche et maintenez-la enfoncée).

### 15 Récepteur de la télécommande

### 16 Touche OFF

Permet d'éteindre l'appareil; d'arrêter la source.

### 17 Touche SOURCE\*<sup>1</sup>

Permet de mettre l'appareil en marche; de changer la source (Radio/CD/AUX).

### 18 Touches ◀ (◀◀)/▶ (▶▶)

Permettent de commander le CD/la radio, identiques aux touches **SEEK** -/+ de l'appareil.

La configuration, le réglage du son, etc., peuvent être effectués à l'aide des touches ◀ ▶.

### 19 Touche ENTER

Permet d'appliquer un réglage.

### 20 Touche PTY

### 21 Touche VOL (volume) +\*<sup>3</sup>/-

### 22 Touche ATT (atténuation du son)

Permet d'atténuer le son. Pour annuler l'opération, appuyez à nouveau sur cette touche.

## 23 Touche SOUND/MENU

Permet d'entrer un réglage du son (appuyez); d'accéder au menu (appuyez sur la touche et maintenez-la enfoncée).

## 24 Touche DSPL (affichage)

### 25 Touches ↑ (+)/↓ (-)

Permettent de commander le CD, identiques aux touches (1)/(2) (ALBUM ▼/▲) de l'appareil. La configuration, le réglage du son, etc., peuvent être effectués à l'aide des touches ↑ ↓.

## 26 Touche SCRL (défilement)

### 27 Touches numériques

Permettent de capter les stations enregistrées (appuyez); de mémoriser des stations (appuyez sur la touche et maintenez-la enfoncée). Permet d'interrompre la lecture (appuyez sur (6)).

- \*1 Si un récepteur SiriusXM Connect est raccordé : lorsque vous appuyez sur (SOURCE/OFF), l'appareil raccordé (« SIRIUSXM ») apparaît dans la fenêtre d'affichage. Appuyez sur (MODE) pour sélectionner la bande souhaitée du récepteur SiriusXM Connect.
- \*2 Lorsqu'un récepteur SiriusXM Connect est raccordé.
- \*3 Cette touche comporte un point tactile.

### Remarque

Si vous éteignez l'appareil et que l'affichage disparaît, vous ne pourrez pas le faire fonctionner avec la télécommande sans d'abord appuyer sur la touche (SOURCE/OFF) de l'appareil ou insérer un disque pour l'activer.

# Radio

## Mémorisation et réception des stations

Le réglage de l'intervalle de syntonisation est requis (page 5).

### Remarque

Lorsque le réglage de l'intervalle de syntonisation est modifié, les stations mémorisées sont effacées.

### Attention

Pour syntoniser des stations pendant que vous conduisez, utilisez la fonction BTM (Mémorisation des meilleurs accords) afin d'éviter tout accident.

---

## Mémorisation automatique

### — BTM

#### 1 Appuyez plusieurs fois sur

(SOURCE/OFF) jusqu'à ce que « TUNER » apparaisse.

Pour changer de bande, appuyez plusieurs fois sur (MODE). Vous pouvez sélectionner FM1, FM2, FM3, AM1 ou AM2.

#### 2 Appuyez sur la touche de sélection et maintenez-la enfoncée.

L'écran de configuration apparaît.

#### 3 Tournez la molette de réglage jusqu'à ce que « BTM » s'affiche, puis appuyez dessus.

L'appareil mémorise les stations sur les touches numériques en respectant l'ordre des fréquences.

---

## Mémorisation manuelle

- 1 Lorsque vous captez la station que vous souhaitez mémoriser, appuyez sur une touche numérique (① à ⑥) et maintenez-la enfoncée jusqu'à ce que « MEM » apparaisse.

---

## Réception des stations mémorisées

- 1 Sélectionnez la bande, puis appuyez sur une touche numérique (① à ⑥).

---

## Syntonisation automatique

- 1 Sélectionnez la bande, puis appuyez sur **(SEEK)** +/- pour rechercher la station.

Le balayage s'interrompt lorsque l'appareil capte une station. Répétez cette procédure jusqu'à ce que vous captiez la station souhaitée.

### Conseil

Si vous connaissez la fréquence de la station que vous souhaitez écouter, maintenez la touche **(SEEK)** +/- enfoncée pour localiser la fréquence approximativement, puis appuyez plusieurs fois sur **(SEEK)** +/- pour régler la fréquence souhaitée avec précision (syntonisation manuelle).

## RDS

Les stations de radio FM dotées des services RDS (Système de radiocommunication de données) transmettent des données numériques inaudibles en plus du signal d'émission de radio ordinaire.

### Remarques

- Selon le pays ou la région, certaines fonctions RDS peuvent ne pas être accessibles.

- Le service RDS ne fonctionnera pas si le signal est trop faible ou si la station que vous syntonisez ne transmet pas de données RDS.

### Pour changer les éléments d'affichage

Appuyez sur **(DSPL)**.

---

## Sélection de PTY (Type d'émission)

Affiche le type d'émission actuellement syntonisé. Recherche également votre type d'émission sélectionné.

- 1 Appuyez sur **(PTY)** pendant la réception FM.

Le nom du type d'émission en cours apparaît si la station transmet des données PTY.

- 2 Tournez la molette de réglage jusqu'à ce que le type d'émission souhaité apparaisse, puis appuyez dessus.

L'appareil commence à chercher une station diffusant le type d'émission sélectionné.

**Type d'émission** (intervalle de syntonisation : 200 kHz/10 kHz)

**NEWS** (nouvelles), **INFORM** (information), **SPORTS** (sports), **TALK** (infovariétés), **ROCK** (rock), **CLS ROCK** (rock classique), **ADLT HIT** (succès adultes), **SOFT RCK** (rock détente), **TOP 40** (palmarès), **COUNTRY** (country), **OLDIES** (anciens succès), **SOFT** (détente), **NOSTALGA** (nostalgie), **JAZZ** (jazz), **CLASSICL** (classique), **R AND B** (rhythm and blues), **SOFT R B** (rhythm and blues léger), **LANGUAGE** (langue étrangère), **REL MUSC** (musique religieuse), **REL TALK** (infovariétés religieuses), **PERSNLTY** (personnalités), **PUBLIC** (publique), **COLLEGE** (collège), **WEATHER** (météo)

---



**Type d'émission** (intervalle de syntonisation : 100 kHz/10 kHz, 50 kHz/9 kHz)

**NEWS** (nouvelles), **AFFAIRS** (actualités), **INFO** (information), **SPORT** (sports), **EDUCATE** (enseignement), **DRAMA** (drame), **CULTURE** (culture), **SCIENCE** (science), **VARIED** (émission variée), **POP M** (musique pop), **ROCK M** (musique rock), **EASY M** (musique grand public), **LIGHT M** (classique légère), **CLASSICS** (classique sérieuse), **OTHER M** (autre musique), **WEATHER** (météo), **FINANCE** (finance), **CHILDREN** (émission pour enfant), **SOCIAL A** (affaires sociales), **RELIGION** (religion), **PHONE IN** (tribune téléphonique), **TRAVEL** (voyage), **LEISURE** (détente), **JAZZ** (musique jazz), **COUNTRY** (musique country), **NATION M** (musique nationale), **OLDIES** (anciens succès), **FOLK M** (musique folk), **DOCUMENT** (documentaire)

#### Remarque

Il se peut que l'émission de radio captée diffère de celle que vous avez sélectionnée.

## Réglage de CT (Heure)

Les données CT de la transmission RDS règlent l'horloge.

**1 Réglez l'appareil à « CT-ON » dans le menu de configuration (page 13).**

#### Remarque

La fonction CT peut ne pas fonctionner correctement même si une station RDS est captée.

**CD**

## Lecture d'un disque

Cet appareil peut lire des CD-DA (y compris ceux qui contiennent des informations CD TEXT) et des CD-R/CD-RW (fichiers MP3/WMA (page 18)).

**1 Insérez le disque (côté imprimé vers le haut).**

La lecture démarre automatiquement.

Pour éjecter le disque, appuyez sur ▲.

### Pour changer les éléments d'affichage

Les éléments d'affichage diffèrent selon le modèle, le type de disque, le format d'enregistrement et les réglages.

Appuyez sur **(DSPL)**.

## Lecture des plages dans divers modes

Vous pouvez écouter les plages en boucle (lecture répétée) ou dans un ordre aléatoire (lecture aléatoire).

- 1 En cours de lecture, appuyez plusieurs fois sur **3** (REP) ou **4** (SHUF) jusqu'à ce que le mode de lecture souhaité apparaisse.

### Lecture répétée

Sélectionnez	Pour lire
<b>↶ TRACK</b>	une plage en boucle.
<b>↶ ALBUM*</b>	un album en boucle.
<b>↶ OFF</b>	une plage dans l'ordre normal (Lecture normale).

### Lecture aléatoire

Sélectionnez	Pour lire
<b>SHUF ALBUM*</b>	un album dans un ordre aléatoire.
<b>SHUF DISC</b>	un disque dans un ordre aléatoire.
<b>SHUF OFF</b>	une plage dans l'ordre normal (Lecture normale).

\* Lors de la lecture d'un fichier MP3/WMA.

## Réglages du son et menu de configuration

### Changement des réglages du son

#### Réglage des caractéristiques du son

- 1 Pendant la réception/lecture, appuyez sur la touche de sélection.
- 2 Tournez la molette de réglage jusqu'à ce que le paramètre souhaité s'affiche, puis appuyez dessus.
- 3 Tournez la molette de réglage pour sélectionner le réglage, puis appuyez dessus.
- 4 Appuyez sur **↶** (BACK).

Les paramètres suivants peuvent être réglés :

**EQ3 LOW**\*<sup>1</sup> (page 13)

**EQ3 MID**\*<sup>1</sup> (page 13)

**EQ3 HIGH**\*<sup>1</sup> (page 13)

#### BALANCE

Permet de régler l'équilibre du son :  
« RIGHT-15 (R15) » – « CENTER (0) » –  
« LEFT-15 (L15) ».

#### FADER

Permet de régler le niveau relatif :  
« FRONT-15 (F15) » – « CENTER (0) » –  
« REAR-15 (R15) ».

**SW LEVEL**\*<sup>2</sup> (Niveau du caisson de graves)  
Permet de régler le volume du caisson de graves : « +10 dB » – « 0 dB » –  
« -10 dB ».  
(« ATT » est affiché au réglage le plus bas.)

---

## AUX VOL\*3 (Niveau de volume AUX)

Permet de régler le niveau de volume de chaque appareil auxiliaire raccordé :

« +18 dB » – « 0 dB » – « -8 dB ».

Ce réglage évite de régler le niveau de volume entre les sources.

---

\*1 Lorsque EQ3 est activé (page 13).

\*2 Lorsque la sortie audio est réglée à « SUB-OUT » (page 14).  
« ATT » s'affiche au réglage minimal et il est possible d'effectuer le réglage suivant 21 incréments.

\*3 Lorsque la source AUX est activée (page 15).

---

## Personnalisation de la courbe de l'égaliseur — EQ3

L'option « CUSTOM » de EQ3 vous permet d'effectuer vos propres réglages d'égaliseur.

**1** Pendant la réception/lecture, appuyez plusieurs fois sur **(EQ3)** pour sélectionner « CUSTOM », puis appuyez sur **↩ (BACK)**.

**2** Appuyez sur la touche de sélection.

**3** Tournez la molette de réglage jusqu'à ce que « EQ3 LOW », « EQ3 MID » ou « EQ3 HIGH » apparaisse, puis appuyez dessus.

**4** Tournez la molette de réglage pour régler l'élément sélectionné, puis appuyez dessus.

Le niveau de volume peut être réglé par incréments de 1 dB, de -10 dB à +10 dB.

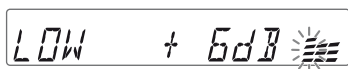

Répétez les étapes 2 et 3 pour régler la courbe de l'égaliseur.

Pour rétablir la courbe d'égaliseur par défaut, appuyez sur la touche de sélection et maintenez-la enfoncée avant la fin du réglage.

**5** Appuyez sur **↩ (BACK)**.

## Réglage des paramètres de configuration

**1** Appuyez sur la touche de sélection et maintenez-la enfoncée.

L'écran de configuration apparaît.

**2** Tournez la molette de réglage jusqu'à ce que le paramètre souhaité s'affiche, puis appuyez dessus.

**3** Tournez la molette de réglage pour sélectionner le réglage, puis appuyez dessus.\*

**4** Appuyez sur **↩ (BACK)**.

\* L'étape 4 n'est pas nécessaire pour les réglages CLOCK-ADJ, TUNER-STP et BTM.

Les paramètres suivants peuvent être réglés selon la source et le réglage :

---

**CLOCK-ADJ** (Réglage de l'horloge) (page 5)

---

**TUNER-STP** (Intervalle de syntonisation) (page 5)

---

**CT** (Heure)

Permet d'activer la fonction CT : « ON », « OFF » (page 11).

---

**BEEP**

Permet d'activer le bip : « ON », « OFF ».

---

**CAUT ALM\*1** (Alarme d'avertissement)

Permet d'activer l'alarme d'avertissement : « ON », « OFF » (page 6).

---

**AUX-A\*1** (AUX Audio)

Permet d'activer l'affichage de la source AUX : « ON », « OFF » (page 15).

---

---

## AUTO OFF

Permet d'éteindre automatiquement après un laps de temps souhaité lors de l'arrêt de l'appareil : « NO », « 30S » (secondes), « 30M » (minutes), « 60M » (minutes).

---

## REAR/SUB\*1

Permet de commuter la sortie audio : « REAR-OUT » (amplificateur de puissance), « SUB-OUT » (caisson de graves).

---

## DEMO (Démonstration)

Permet d'activer la démonstration : « ON », « OFF ».

---

## DIMMER

Permet de modifier la luminosité de la fenêtre d'affichage : « ON », « OFF ».

---

## M.DISPLAY (Affichage animé)

- « SA » : pour afficher les motifs animés et l'analyseur de spectre.
  - « OFF » : pour désactiver l'affichage animé.
- 

## AUTO SCR (Défilement automatique)

Permet de faire défiler automatiquement les éléments longs : « ON », « OFF ».

---

## LPF\*2 (Filtre passe-bas)

Permet de sélectionner la fréquence de coupure du caisson de graves : « OFF », « 80Hz », « 100Hz », « 120Hz », « 140Hz », « 160Hz ».

---

## SW PHASE\*2 (Phase du caisson de graves)

Permet de sélectionner la phase du caisson de graves : « SUB NORM », « SUB REV ».

---

## HPF (Filtre passe-haut)

Permet de sélectionner la fréquence de coupure du haut-parleur avant/arrière : « OFF », « 80Hz », « 100Hz », « 120Hz », « 140Hz », « 160Hz ».

---

---

## LOUDNESS

Permet de renforcer les graves et les aigus pour vous permettre d'entendre les sons clairement à des volumes faibles : « ON », « OFF ».

---

## PARENTAL\*3

Permet de régler le verrouillage parental à « ON » ou « OFF » et de modifier le mot de passe (page 16).

---

## BTM (page 9)

---

\*1 Lorsque l'appareil est éteint.

\*2 Lorsque la sortie audio est réglée à « SUB-OUT ».

\*3 Lorsque la source SiriusXM est activée.

## Sauvegarde dans la mémoire

Les derniers réglages sont mémorisés automatiquement. Les réglages du son (à l'exception du volume), les paramètres de configuration (à l'exception de l'horloge, du réglage de contrôle parental et du mot de passe) et les présélections de syntonisation sont mémorisés dans la mémoire interne de l'appareil.

## Utilisation d'un appareil en option

### Appareil audio auxiliaire

En raccordant un appareil audio portable en option à la prise d'entrée AUX (mini-prise stéréo) de l'appareil, puis en sélectionnant simplement la source, vous pouvez écouter le son par l'intermédiaire des haut-parleurs.

#### Raccordement de l'appareil audio portable

- 1 Éteignez l'appareil audio portable.
- 2 Réduisez le volume de l'appareil.
- 3 Raccordez l'appareil audio portable à l'appareil à l'aide d'un câble de raccordement (non fourni)\*.

\* Veillez à utiliser une fiche droite.

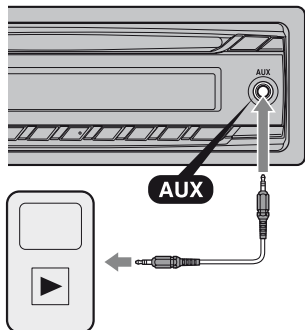

#### Réglage du niveau de volume

Avant de commencer la lecture, n'oubliez pas de régler le volume de chaque appareil audio connecté.

- 1 Réduisez le volume de l'appareil.
- 2 Appuyez plusieurs fois sur **(SOURCE/OFF)** jusqu'à ce que l'indication « AUX » apparaisse.
- 3 Démarrez la lecture sur l'appareil audio portable, avec un niveau de volume modéré.

4 Réglez votre appareil sur le volume d'écoute habituel.

5 Réglez le niveau d'entrée (page 13).

### Télécommande marine RM-X11M

#### Emplacement des commandes

Les touches correspondantes de la télécommande marine commandent les mêmes fonctions que celles de l'appareil. **RM-X11M**

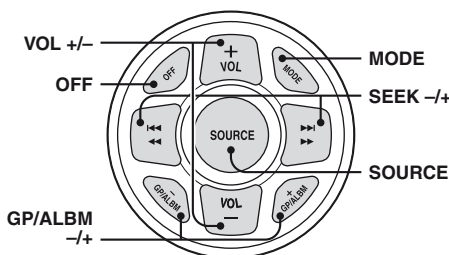

Les commandes suivantes de la télécommande marine ont une fonction différente de celles de l'appareil.

- **Touche(s) VOLUME (VOL) +/-**  
Identique à la molette de réglage de l'appareil.
- **Touche(s) GP/ALBM -/+**  
**Radio :**  
Permettent de capter des stations mémorisées.

## Récepteur SiriusXM Connect

En raccordant un récepteur SiriusXM Connect en option, vous pouvez utiliser les fonctionnalités et fonctions de la radio satellite SiriusXM (abonnements SiriusXM vendus séparément). Pour plus de détails sur les services, visitez le site Web suivant : <http://www.siriusxm.com/>

### Remarque

Sélectionnez « SIRIUSXM » en appuyant au préalable sur la touche (SOURCE/OFF).

### Sélection des canaux

- 1 Appuyez sur (SEEK) +/- pour sélectionner le canal souhaité.

### Sélection des canaux à partir des catégories

- 1 Appuyez sur (PTY/CAT) pour accéder au mode de navigation.
- 2 Tournez la molette de réglage pour sélectionner la catégorie de votre choix, puis appuyez dessus.
- 3 Tournez la molette de réglage pour sélectionner le canal de votre choix, puis appuyez dessus.

### Mémorisation des canaux

- 1 Lorsque vous captez le canal que vous souhaitez mémoriser, appuyez sur une touche numérique (1) à (6) et maintenez-la enfoncée jusqu'à ce que « MEM » apparaisse.

Pour capter le canal mémorisé, sélectionnez SX1, SX2 ou SX3 en appuyant sur (MODE), puis appuyez sur une touche numérique (1) à (6).

### Contrôle parental

Certains canaux SiriusXM proposent un contenu inapproprié pour les enfants. Vous pouvez activer un mot de passe de contrôle parental pour ces canaux.

- 1 À partir du menu de configuration (page 13), tournez la molette de réglage pour sélectionner « PARENTAL », puis appuyez dessus.
- 2 Tournez la molette de réglage pour sélectionner « LOCK SEL », puis appuyez dessus.
- 3 Tournez la molette de réglage pour sélectionner « LOCK- ON », puis appuyez dessus.

Pour déverrouiller les canaux, sélectionnez « OFF » à l'étape 3, puis entrez le mot de passe.

Le mot de passe initial est « 0000 ».

### Modification du mot de passe

- 1 À partir du menu de configuration (page 13), tournez la molette de réglage pour sélectionner « PARENTAL », puis appuyez dessus.
- 2 Tournez la molette de réglage pour sélectionner « CODEEDIT », puis appuyez dessus.
- 3 Sur l'affichage d'entrée du mot de passe actuel, entrez le mot de passe actuel, puis appuyez sur la molette de réglage.  
Le mot de passe initial est « 0000 ».
- 4 Sur l'affichage d'entrée du nouveau mot de passe, entrez le nouveau mot de passe à 4 chiffres, puis appuyez sur la molette de réglage.

### Affichage de l'identifiant de radio SiriusXM

En cours de lecture, appuyez sur (SEEK) +/- pour sélectionner le canal « 0 ».

### Pour changer les éléments d'affichage

Appuyez sur (DSPL).

# Informations complémentaires

## Précautions

- Si votre bateau est resté amarré en plein soleil, laissez l'appareil refroidir avant de l'utiliser.
- Ne laissez pas la façade ou les appareils audio à l'intérieur du bateau car la température élevée résultant du rayonnement direct du soleil pourrait causer un problème de fonctionnement.
- L'antenne électrique se déploie automatiquement.

## Condensation

Si de la condensation s'est formée dans l'appareil, retirez le disque et attendez environ une heure pour que l'appareil puisse sécher; sinon, il ne fonctionnera pas correctement.

## Pour conserver un son de haute qualité

Ne renversez pas de liquide sur l'appareil ou sur les disques.

## Remarques sur les disques

- N'exposez pas les disques au rayonnement direct du soleil ou à des sources de chaleur telles que des conduits d'air chaud, et ne les laissez pas dans un bateau amarré en plein soleil.
- Avant la lecture, essayez les disques avec un chiffon de nettoyage en partant du centre vers l'extérieur. N'utilisez pas de solvants tels que de l'essence, du diluant ou des nettoyants disponibles sur le marché.



- Cet appareil est conçu pour la lecture des disques conformes à la norme Compact Disc (CD). Les DualDiscs et certains disques de musique encodés avec des technologies de protection des droits d'auteur ne sont pas conformes à la norme Compact Disc (CD). Par conséquent, il est possible que ces disques ne soient pas lus par cet appareil.
- **Disques ne pouvant PAS être lus sur cet appareil**
  - Les disques sur lesquels sont collés des étiquettes, des autocollants, du ruban adhésif ou du papier. De tels disques peuvent provoquer des problèmes de fonctionnement ou être endommagés.
  - Les disques de forme non standard (notamment en forme de cœur, de carré ou d'étoile). Vous risquez d'endommager votre appareil si vous essayez de lire ces types de disques.
  - Les disques de 8 cm (3 1/4 po).

## Remarques sur les disques CD-R/CD-RW

- Nombre maximal de : (CD-R/CD-RW uniquement)
  - dossiers (albums) : 150 (y compris le répertoire racine)
  - fichiers (pages) et dossiers : 300 (lorsque les noms de dossier/fichier contiennent un grand nombre de caractères, ce nombre peut être inférieur à 300)
  - caractères affichables pour un nom de dossier/fichier : 32 (Joliet)/64 (Romeo)
- Si le disque multisession commence avec une session CD-DA, il est reconnu comme un disque CD-DA et les autres sessions ne sont pas lues.
- **Disques ne pouvant PAS être lus sur cet appareil**
  - CD-R/CD-RW dont la qualité d'enregistrement est mauvaise.
  - CD-R/CD-RW enregistrés avec un appareil d'enregistrement non compatible.
  - CD-R/CD-RW n'ayant pas été finalisés correctement.
  - CD-R/CD-RW autres que ceux enregistrés au format CD audio ou MP3 conformément à la norme ISO9660 niveau 1/niveau 2, Joliet/Romeo ou multisession.

## Ordre de lecture des fichiers MP3/WMA

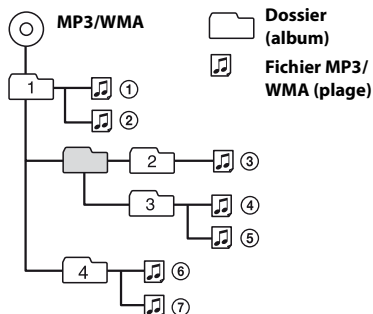

## À propos des fichiers MP3

- MP3, qui est l'abréviation de MPEG-1 Audio Layer-3, est une norme de format de compression des fichiers audio. Elle permet la compression des données de CD audio à environ 1/10e de leur taille d'origine.
- Les versions des étiquettes ID3 1.0, 1.1, 2.2, 2.3 et 2.4 s'appliquent uniquement au format MP3. L'étiquette ID3 compte 15/30 caractères (1.0 et 1.1) ou 63/126 caractères (2.2, 2.3 et 2.4).
- Lorsque vous nommez un fichier MP3, veuillez à ajouter l'extension « .mp3 » au nom du fichier.
- Pendant la lecture ou l'avance/le retour rapide d'un fichier MP3 VBR (Débit binaire variable), le temps de lecture écoulé peut être incorrect.

### Remarque

Il est possible que le son soit intermittent lors de la lecture d'un fichier MP3 à haut débit binaire (par exemple 320 kbit/s).

## À propos des fichiers WMA

- WMA, qui est l'abréviation de Windows Media Audio, est une norme de format de compression des fichiers audio. Elle permet la compression des données de CD audio à environ 1/22e\* de leur taille d'origine.
- L'étiquette WMA compte 63 caractères.
- Lorsque vous nommez un fichier WMA, veuillez à ajouter l'extension « .wma » au nom du fichier.
- Pendant la lecture ou l'avance/le retour rapide d'un fichier WMA VBR (Débit binaire variable), le temps de lecture écoulé affiché peut être incorrect.

\* uniquement pour 64 kbit/s

### Remarque

La lecture des fichiers WMA suivants n'est pas prise en charge.

- fichiers avec compression sans perte
- fichiers avec protection des droits d'auteur

Si vous avez des questions ou des problèmes concernant cet appareil qui ne sont pas abordés dans ce mode d'emploi, contactez votre détaillant Sony.

## Entretien

### Remplacement de la pile au lithium de la télécommande

Lorsque la pile est faible, la portée de la télécommande diminue. Remplacez la pile par une pile au lithium CR2025 neuve. L'utilisation de tout autre type de pile présente un risque d'incendie ou d'explosion.

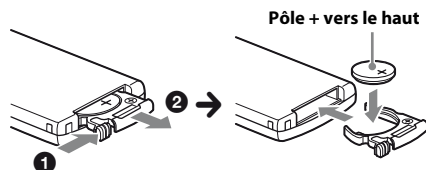



## Remarques sur la pile au lithium

- Tenez la pile au lithium hors de la portée des enfants. En cas d'ingestion de la pile, consultez immédiatement un médecin.
- Essayez la pile avec un chiffon sec pour assurer un bon contact.
- Veillez à respecter la polarité lors de l'installation de la pile.
- Ne tenez pas la pile avec des pinces métalliques, car cela pourrait causer un court-circuit.

### ATTENTION

Utilisée de façon incorrecte, la pile peut exploser. Ne pas la recharger, la démonter ni la jeter au feu.

## Nettoyage des connecteurs

L'appareil peut ne pas fonctionner correctement si les connecteurs entre l'appareil et la façade sont sales. Pour éviter cette situation, retirez la façade (page 6) et nettoyez les connecteurs avec un coton-tige. N'exercez pas une pression trop forte car vous pourriez endommager les connecteurs.

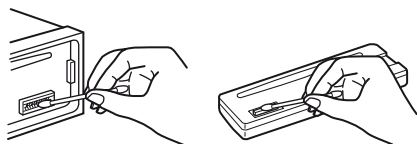

## Remarques

- Pour plus de sécurité, coupez le contact avant de nettoyer les connecteurs et retirez la clé de contact.
- Ne touchez jamais les connecteurs directement avec les doigts ou avec un objet métallique.

## Caractéristiques techniques

### Radio

#### FM

##### Plage de syntonisation :

- 87,5 à 108,0 MHz (à un intervalle de 50 kHz)
- 87,5 à 108,0 MHz (à un intervalle de 100 kHz)
- 87,5 à 107,9 MHz (à un intervalle de 200 kHz)

##### Intervalle de syntonisation FM :

Commutable 50 kHz/100 kHz/200 kHz

##### Borne d'antenne :

Connecteur d'antenne externe

##### Fréquence intermédiaire :

8 dBf

##### Sélectivité :

75 dB à 400 kHz

##### Rapport signal/bruit :

80 dB (stéréo)

##### Séparation :

50 dB à 1 kHz

##### Réponse en fréquence :

20 à 15 000 Hz

#### AM

##### Plage de syntonisation :

531 à 1 602 kHz (à un intervalle de 9 kHz)

530 à 1 710 kHz (à un intervalle de 10 kHz)

##### Intervalle de syntonisation AM :

Commutable 9 kHz/10 kHz

##### Borne d'antenne :

Connecteur d'antenne externe

##### Fréquence intermédiaire :

9 124,5 kHz ou 9 115,5 kHz/4,5 kHz

(à un intervalle de 9 kHz)

9 115 kHz ou 9 125 kHz/5 kHz

(à un intervalle de 10 kHz)

##### Sensibilité :

26  $\mu$ V

### Lecteur CD

##### Rapport signal/bruit :

120 dB

##### Réponse en fréquence :

10 à 20 000 Hz

##### Pleurage et scintillement :

En dessous du seuil mesurable

### Amplificateur de puissance

##### Sorties :

Sorties de haut-parleurs

##### Impédance des haut-parleurs :

4 à 8 ohms

##### Puissance de sortie maximale :

52 W  $\times$  4 (à 4 ohms)

### Généralités

#### Sorties :

Borne de sorties audio (commutation arrière/

caisson de graves)

Borne de commande de relais d'antenne

électrique/d'amplificateur de puissance (REM

OUT)

### Entrées :

- Borne d'entrée SiriusXM
- Borne d'entrée de télécommande
- Borne d'entrée de l'antenne
- Prise d'entrée AUX (mini-prise stéréo)

### Commandes de tonalité :

- Graves :  $\pm 10$  dB à 60 Hz (XPLOD)
- Médiums :  $\pm 10$  dB à 1 kHz (XPLOD)
- Aigus :  $\pm 10$  dB à 10 kHz (XPLOD)

**Alimentation requise :** Batterie de bateau 12 V CC (masse négative)

**Dimensions :** Environ 178 × 50 × 179 mm (7 <sup>1</sup>/<sub>8</sub> × 2 × 7 <sup>1</sup>/<sub>8</sub> po) (l/h/p)

**Dimensions de montage :** Environ 182 × 53 × 162 mm (7 <sup>1</sup>/<sub>4</sub> × 2 <sup>1</sup>/<sub>8</sub> × 6 <sup>1</sup>/<sub>2</sub> po) (l/h/p)

**Poids :** Environ 1,2 kg (2 lb 11 oz)

### Accessoires fournis\* :

- Télécommande : RM-X201
- Composants destinés à l'installation et aux raccordements (1 jeu)

### Accessoires/appareils en option\* :

- Récepteur SiriusXM : SXV100
- Télécommande marine : RM-X11M

\* Les accessoires/appareils autres que la télécommande marine RM-X11M ne sont pas étanches. Ne les exposez pas à l'eau.

Il est possible que votre détaillant ne dispose pas de certains accessoires énoncés ci-dessus. Veuillez vous adresser à lui pour tout renseignement complémentaire.

La conception et les caractéristiques techniques sont sujettes à modification sans préavis.

## Dépannage

La liste de vérification suivante vous aidera à remédier aux problèmes que vous pourriez rencontrer avec cet appareil.

Avant de passer en revue la liste ci-dessous, vérifiez les procédures de raccordement et d'utilisation.

Pour plus de détails sur l'utilisation du fusible et le retrait de l'appareil du tableau de bord, reportez-vous au manuel d'installation/raccordement fourni avec cet appareil.

## Généralités

### L'appareil n'est pas alimenté.

- Vérifiez le raccordement ou le fusible.
- Si l'appareil est éteint et que l'affichage disparaît, il est impossible de commander l'appareil avec la télécommande.
  - Mettez l'appareil en marche.

### L'antenne électrique ne se déploie pas.

- L'antenne électrique ne dispose pas d'un boîtier de relais.

### Aucun son n'est émis.

- La fonction ATT est activée.
- La position de la commande d'équilibre avant/arrière « FAD » n'est pas réglée pour un système à 2 haut-parleurs.

### Aucun bip n'est émis.

- Le bip est désactivé (page 13).
- Un amplificateur de puissance en option est raccordé et vous n'utilisez pas l'amplificateur intégré.

### Le contenu de la mémoire a été effacé.

- Le câble d'alimentation ou la batterie a été déconnecté(e) ou n'est pas raccordé(e) correctement.

### Les stations mémorisées sont effacées et l'heure est remise à zéro.

### Le fusible est grillé.

### Émission de bruit lorsque la position de la clé de contact est modifiée.

- Les câbles ne sont pas raccordés correctement au connecteur d'alimentation du bateau destiné aux accessoires.

### Pendant la lecture ou la réception, l'écran du mode de démonstration apparaît.

- Si aucune opération n'est effectuée pendant 5 minutes alors que le réglage « DEMO-ON » est sélectionné, l'écran du mode de démonstration apparaît.
  - Sélectionnez le réglage « DEMO-OFF » (page 14).

---

### L'affichage disparaît de la fenêtre d'affichage ou il n'apparaît pas.

- Le régulateur de luminosité est réglé à « DIMMER-ON » (page 14).
- L'affichage est désactivé si vous maintenez la touche **(SOURCE/OFF)** enfoncée.
  - Maintenez enfoncée la touche **(SOURCE/OFF)** de l'appareil jusqu'à ce que l'affichage apparaisse.
- Les connecteurs sont sales (page 19).

---

### La fonction Auto Off est inopérante.

- L'appareil est en marche. La fonction Auto Off s'active lorsque l'appareil est éteint.
  - Éteignez l'appareil.

## Réception radio

---

### Impossible de capter des stations.

#### Le son est parasité.

- Le raccordement est incorrect.
  - Raccordez un câble de commande d'antenne électrique (rayé bleu/blanc) ou un câble d'alimentation d'accessoires (rouge) au câble d'alimentation de l'amplificateur d'antenne du bateau (uniquement si votre bateau est équipé d'une antenne FM/AM intégrée).
  - Vérifiez le raccordement de l'antenne du bateau.
  - Si l'antenne automatique ne se déploie pas, vérifiez le raccordement du câble de commande d'antenne électrique.
- Le réglage de l'intervalle de syntonisation a été effacé.
  - Réglez à nouveau l'intervalle de syntonisation (page 5).

---

### Impossible de capter une station présélectionnée.

- Enregistrez la fréquence correcte dans la mémoire.
- Le signal capté est trop faible.

---

### La syntonisation automatique est impossible.

- Le signal capté est trop faible.
  - Réglez manuellement la fréquence.

## RDS

---

### PTY affiche « - - - - - ».

- La station captée n'est pas une station RDS.
- Aucune donnée RDS n'a été reçue.
- La station ne spécifie pas le type d'émission.

## Lecture de CD

---

### Impossible d'introduire le disque.

- Un autre disque est déjà en place.
- Le disque a été introduit de force à l'envers ou dans le mauvais sens.

---

### La lecture du disque ne commence pas.

- Le disque est défectueux ou sale.
- Les CD-R/CD-RW ne sont pas destinés à un usage audio (page 17).

---

### Impossible de lire des fichiers MP3/WMA.

- Le disque n'est pas compatible avec le format et la version MP3/WMA (page 18).

---

### Certains fichiers MP3/WMA exigent un délai plus long que d'autres avant le début de la lecture.

- La lecture des types de disques suivants exige un délai de démarrage plus long :
  - disques comportant une hiérarchie de dossiers complexe.
  - disques enregistrés en multisession.
  - disques auxquels il est possible d'ajouter des données.

---

### Les éléments d'affichage ne défilent pas.

- Pour certains disques contenant un grand nombre de caractères, la fonction de défilement peut être inopérante.
- La fonction « AUTO SCR » est réglée à « OFF ».
  - Sélectionnez « AUTO SCR-ON » (page 14).
  - Appuyez sur la touche **(DSPL)** (SCRL) et maintenez-la enfoncée.

---

### Le son est saccadé.

- L'installation est incorrecte.
  - Installez l'appareil suivant un angle de moins de 45° dans un endroit stable du bateau.
- Le disque est défectueux ou sale.

---

**Impossible d'éjecter le disque.**

→ Appuyez sur  (éjecter) (page 7).

---

**Affichage des erreurs et messages**

---

**ERROR**

- Le disque est sale ou inséré à l'envers.
  - Nettoyez le disque ou insérez-le correctement.
- Un disque vierge a été inséré.
- Le disque ne peut pas être lu en raison de certains problèmes.
  - Insérez un autre disque.
- Appuyez sur  (éjecter) pour retirer le disque.

---

**FAILURE**

- Le raccordement des haut-parleurs ou des amplificateurs est incorrect.
  - Reportez-vous au manuel d'installation/raccordement de ce modèle pour vérifier les raccordements.

---

**NO MUSIC**

- Le disque ne contient pas de fichiers de musique.
  - Insérez un CD audio dans cet appareil.

---

**NO NAME**

- Aucun nom de disque/d'album/d'artiste/de plage n'est écrit dans la plage.

---

**OFFSET**

- Il se peut que l'appareil soit défectueux.
  - Vérifiez le raccordement. Si le message d'erreur ne disparaît pas de l'affichage, contactez votre détaillant Sony le plus proche.

---

**PUSH EJT** (Appuyez sur éjecter)



- Impossible d'éjecter le disque.
  - Appuyez sur  (éjecter) (page 7).

---

**READ**

- L'appareil lit toutes les informations relatives aux plages et albums du disque.
  - Attendez que la lecture soit terminée et la lecture commence automatiquement. Selon la structure du disque, cette opération peut prendre plus d'une minute.

---

«  » ou «  »

- En mode de retour ou d'avance rapide, vous avez atteint le début ou la fin du disque et vous ne pouvez pas aller plus loin.

---

« — »

- Le caractère ne peut pas être affiché sur l'appareil.

---

**Pour SiriusXM :**

---

**CH LOCKD** (Canal verrouillé)

- Le canal sélectionné est verrouillé par la fonction de contrôle parental.

---

**CH UNAVL** (Canal indisponible)

- Le canal sélectionné n'est pas disponible.
- Le canal actif est devenu indisponible.

---

**CH UNSUB** (Canal nécessitant un abonnement)

- Vous ne disposez pas d'un abonnement pour le canal sélectionné.
- L'abonnement au canal actif est terminé.

---

**CHK TUNR** (Vérifiez le récepteur)

- Le récepteur SiriusXM Connect ne fonctionne pas correctement.
  - Déconnectez le récepteur SiriusXM Connect, puis raccordez-le à nouveau.

---

**CHEK ANT** (Vérifiez l'antenne)

- L'antenne n'est pas utilisée correctement.
  - Assurez-vous que l'antenne soit raccordée et utilisée correctement.

---

**CODE ERROR**

- Le mot de passe entré est invalide.

---

**NOSIGNAL**

- Le service est interrompu en raison d'une interruption du signal.

---

**SUB UPDT** (Abonnement mis à jour),**PRESS SELECT**

- Votre abonnement a été mis à jour.
  - Appuyez sur la touche de sélection.

Si ces solutions ne permettent pas d'améliorer la situation, contactez votre détaillant Sony le plus proche.

Si vous devez faire réparer l'appareil en raison d'un problème de lecture de CD, apportez le disque utilisé au moment où le problème s'est produit.

## AUTOESTEREO DIGITAL AM/FM CON REPRODUCTOR DE DISCO COMPACTO

POR FAVOR LEA DETALLADAMENTE ESTE MANUAL DE INSTRUCCIONES ANTES DE CONECTAR Y OPERAR ESTE EQUIPO. RECUERDE QUE UN MAL USO DE SU APARATO PODRÍA ANULAR LA GARANTÍA.

Asegúrese de instalar esta unidad en la consola del barco por razones de seguridad. Para realizar la instalación y las conexiones, consulte el manual de instalación y de conexiones suministrado.

**CLASS 1  
LASER PRODUCT**

Esta etiqueta está situada en la parte inferior del chasis.

### **Aviso para los clientes: la información siguiente resulta de aplicación solo a los equipos comercializados en países afectados por las directivas de la UE**

El fabricante de este producto es Sony Corporation, 1-7-1 Konan Minato-ku Tokyo, 108-0075 Japón. El representante autorizado para EMC y seguridad en el producto es Sony Deutschland GmbH, Hedelfinger Strasse 61, 70327 Stuttgart, Alemania. Para cualquier asunto relacionado con servicio o garantía por favor diríjase a la dirección indicada en los documentos de servicio o garantía adjuntados con el producto.



**Tratamiento de los equipos eléctricos y electrónicos al final de su vida útil (aplicable en la Unión Europea y en países europeos con sistemas de recogida selectiva de residuos)**

Este símbolo en el equipo o el embalaje indica que el presente producto no puede ser tratado como residuos domésticos normales, sino que debe entregarse en el correspondiente punto de recogida de equipos eléctricos y electrónicos. Al asegurarse de que este producto se desecha correctamente, Ud. ayuda a prevenir las consecuencias negativas para el medio ambiente y la salud humana que podrían derivarse de la incorrecta manipulación en el momento de deshacerse de este producto. El reciclaje de materiales ayuda a conservar los recursos naturales. Para recibir información detallada sobre el reciclaje de este producto, póngase en contacto con el ayuntamiento, el punto de recogida más cercano o el establecimiento donde ha adquirido el producto.

Accesorio aplicable: Mando a distancia



**Tratamiento de las baterías al final de su vida útil (aplicable en la Unión Europea y en países europeos con sistemas de recogida selectiva de residuos)**

Este símbolo en la batería o en el embalaje indica que la batería proporcionada con este producto no puede ser tratada como un residuo doméstico normal.

En algunas baterías este símbolo puede utilizarse en combinación con el símbolo químico. El símbolo químico del mercurio (Hg) o del plomo (Pb) se añadirá si la batería contiene más del 0,0005% de mercurio o del 0,004% de plomo.

Al asegurarse de que estas baterías se desechan correctamente, Ud. ayuda a prevenir las consecuencias negativas para el medio ambiente y la salud humana que podrían derivarse de la incorrecta manipulación en el momento de deshacerse de la batería. El reciclaje de materiales ayuda a conservar los recursos naturales.

En el caso de productos que por razones de seguridad, rendimiento o mantenimiento de datos, sea necesaria una conexión permanente con la batería incorporada, esta batería solo deberá ser reemplazada por personal técnico cualificado para ello.

Para asegurarse de que la batería será tratada correctamente, entregue el producto al final de su vida útil en un punto de recogida para el reciclado de aparatos eléctricos y electrónicos. Para las demás baterías, vea la sección donde se indica cómo quitar la batería del producto de forma segura. Deposite la batería en el correspondiente punto de recogida para el reciclado.

Para recibir información detallada sobre el reciclaje de este producto o de la batería, póngase en contacto con el ayuntamiento, el punto de recogida más cercano o el establecimiento donde ha adquirido el producto.

**((SiriusXM))**  
READY

Las suscripciones a SiriusXM y Connect Tuner se venden por separado.  
www.siriusxm.com.

Sirius, XM y todas las marcas y los logotipos relacionados son marcas registradas de Sirius XM Radio Inc. y sus subsidiarias. Todas las demás marcas y logotipos pertenecen a sus respectivos dueños. Todos los derechos reservados.

Windows Media es una marca comercial registrada o una marca comercial de Microsoft Corporation en los EE. UU. y otros países.

Este producto contiene tecnología sujeta a ciertos derechos de propiedad intelectual de Microsoft. La utilización o distribución de esta tecnología fuera de este producto está prohibida sin la licencia(s) apropiada de Microsoft.

Tecnología de codificación de audio MPEG Layer-3 y patentes bajo licencia de Fraunhofer IIS y Thomson.

**Nota sobre la pila de litio**

No exponga la pila a fuentes de calor excesivo como luz solar directa, fuego o similar.

**Advertencia si el encendido del barco no dispone de una posición ACC**

Asegúrese de ajustar la función de desconexión automática (página 14). La unidad se apagará completa y automáticamente en el tiempo establecido después de apagarla, lo cual evita que se agote la batería. Si no ajusta la función Auto Off, mantenga presionado **(SOURCE/OFF)** hasta que se apague la pantalla cada vez que apague el motor.

# Tabla de contenido

Procedimientos iniciales . . . . .	5
Cambio del intervalo de sintonización de FM/AM . . . . .	5
Cancelación del modo DEMO . . . . .	5
Ajuste del reloj . . . . .	5
Extracción del panel frontal . . . . .	6
Ubicación de los controles . . . . .	7
Unidad principal . . . . .	7
Control remoto RM-X201 . . . . .	7
Radio . . . . .	9
Almacenamiento y recepción de emisoras . . . . .	9
RDS . . . . .	10
CD . . . . .	11
Reproducción de un disco . . . . .	11
Reproducción de pistas en diversos modos . . . . .	12
Ajustes de sonido y Menú de configuración . . . . .	12
Cambio de los ajustes de sonido . . . . .	12
Ajuste de los elementos de configuración . . . . .	13
Copia de seguridad en la memoria . . . . .	14
Uso de equipo opcional . . . . .	15
Equipo de audio auxiliar . . . . .	15
Mando a distancia subacuático RM-X11M . . . . .	15
Sintonizador SiriusXM Connect . . . . .	16
Información complementaria . . . . .	17
Precauciones . . . . .	17
Mantenimiento . . . . .	18
Especificaciones . . . . .	19
Solución de problemas . . . . .	20



## Procedimientos iniciales

### Cambio del intervalo de sintonización de FM/AM

El intervalo de sintonización de FM/AM está ajustado de fábrica en la posición 200 kHz (FM)/10 kHz (AM). Si el sistema de asignación de frecuencias de su país se basa en un intervalo de 50 kHz (FM)/9 kHz (AM) o 100 kHz (FM)/10 kHz (AM), ajuste el intervalo de sintonización antes del uso. Este ajuste aparece cuando la unidad está apagada.

**1 Mantenga presionado el botón de selección.**

Aparecerá la pantalla de ajustes.

**2 Gire el selector de control hasta que aparezca “TUNER-STP” y, a continuación, presiónelo.**

**3 Gire el selector de control para seleccionar entre “50K/9K”, “100K/10K” o “200K/10K” y, a continuación, presiónelo.**

Frecuencia que se puede recibir en función de la configuración de frecuencia seleccionada:

FM 50 kHz: 87,50 MHz; 87,55 MHz;  
87,60 MHz...

FM 100 kHz: 87,5 MHz; 87,6 MHz;  
87,7 MHz...

FM 200 kHz: 87,5 MHz; 87,7 MHz;  
87,9 MHz...

AM 9 kHz: 531 kHz, 540 kHz, 549 kHz...

AM 10 kHz: 530 kHz, 540 kHz, 550 kHz...

### Cancelación del modo DEMO

Es posible cancelar la pantalla de demostración que aparece durante el apagado.

**1 Mantenga presionado el botón de selección.**

Aparecerá la pantalla de ajustes.

**2 Gire el selector de control hasta que aparezca “DEMO” y, a continuación, presiónelo.**

**3 Gire el selector de control para seleccionar “DEMO-OFF” y, a continuación, presiónelo.**

El ajuste finalizó.

**4 Presione  $\rightarrow$  (BACK).**

### Ajuste del reloj

El reloj emplea una indicación digital de 12 horas.

**1 Mantenga presionado el botón de selección.**

Aparecerá la pantalla de ajustes.

**2 Gire el selector de control hasta que aparezca “CLOCK-ADJ” y, a continuación, presiónelo.**

La indicación de la hora parpadea.

**3 Gire el selector de control para ajustar la hora y los minutos.**

Para mover la indicación digital, presione (SEEK) -/+.

**4 Una vez ajustados los minutos, presione el botón de selección.**

El ajuste se completa y el reloj se pone en funcionamiento.

Presione (DSPL) para que aparezca el reloj.

## Extracción del panel frontal

Es posible extraer el panel frontal de la unidad para evitar que la roben.

### 1 Mantenga presionado **SOURCE/OFF**

①.

La unidad se apagará.

### 2 Presione el botón de liberación del panel frontal ② y luego extraígalo hacia usted.

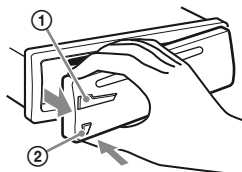

### Alarma de precaución

Si gira el interruptor de la llave de encendido hasta la posición OFF sin haber extraído el panel frontal, la alarma de precaución sonará durante unos segundos. La alarma sonará solamente si se utiliza el amplificador incorporado.

#### Nota

No someta el panel frontal al calor ni a temperaturas altas o excesiva humedad. Evite dejarlo en un barco amarrado.

## Colocación del panel frontal

Fije la parte **A** del panel frontal en la parte **B** de la unidad, tal como muestra la ilustración, y presione el lado izquierdo hasta que encaje.

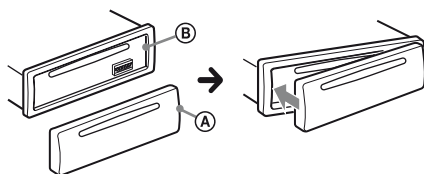

# Ubicación de los controles

## Unidad principal

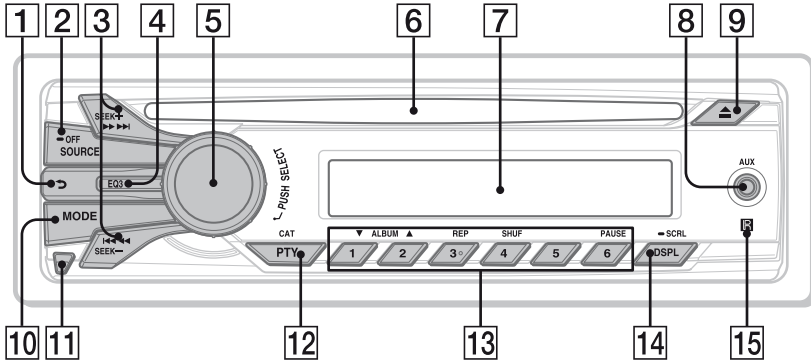

## Control remoto RM-X201

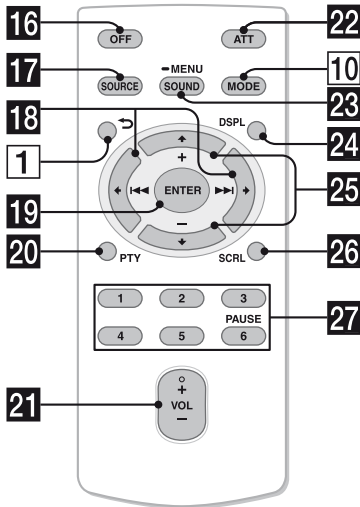

Retire la película de aislamiento antes de usar la unidad.

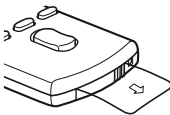

Este apartado contiene instrucciones acerca de la ubicación de los controles y las operaciones básicas.

### 1 Botón ↶ (BACK)

Para volver a la pantalla anterior.

### 2 Botón SOURCE/OFF\*1

Presione para encender la unidad/cambiar la fuente (Radio/CD/AUX). Manténgalo presionado 1 segundo para apagar la unidad. Manténgalo presionado más de 2 segundos para apagar la unidad y la pantalla desaparece.

### 3 Botones SEEK +/-

**Radio:**

Para sintonizar emisoras en forma automática (presionar); para localizar una emisora en forma manual (mantener presionado).

**CD:**

Para omitir pistas (presionar); para omitir pistas en forma continua (presionar y volver a presionar al cabo de 1 segundo y mantener presionado); para retroceder o avanzar una pista rápidamente (mantener presionado).

- 4 Botón EQ3 (ecualizador)** página 13  
Para seleccionar el tipo de ecualizador (XPLOD, VOCAL, EDGE, CRUISE, SPACE, GRAVITY, CUSTOM u OFF).
- 5 Selector de control/botón de selección**  
Para ajustar el volumen (girar); para seleccionar elementos de configuración (presionar y girar).
- 6 Ranura del disco**  
Inserte el disco (con la etiqueta mirando hacia arriba) y se iniciará la reproducción.
- 7 Visualizador**
- 8 Toma de entrada AUX** página 15
- 9 Botón ▲ (expulsar)**  
Para expulsar el disco.
- 10 Botón MODE\*<sup>1</sup>** página 9  
Para seleccionar la banda de radio (FM/AM).
- 11 Botón de liberación del panel frontal** página 6
- 12 Botón PTY/CAT\*<sup>2</sup>** página 10, 16  
Para seleccionar PTY en RDS.
- 13 Botones numéricos**  
**Radio:**  
Para recibir las emisoras almacenadas (presionar); para almacenar emisoras (mantener presionado).  
**CD:**  
①/②: **ALBUM ▼/▲** (durante la reproducción de MP3/WMA)  
Para omitir álbumes (presionar); omitir álbumes continuamente (mantener presionado).  
③: **REP\*<sup>3</sup>** página 12  
④: **SHUF** página 12  
⑥: **PAUSE**  
Para pausar la reproducción. Para cancelar esta función, vuelva a presionarlo.
- 14 Botón DSPL (pantalla)/SCRL (desplazamiento)** página 10, 11, 16  
Para cambiar los elementos de pantalla (presionar); para desplazar el elemento de la pantalla (mantener presionado).
- 15 Receptor del control remoto**
- 16 Botón OFF**  
Para apagar la unidad; detener la fuente.
- 17 Botón SOURCE\*<sup>1</sup>**  
Para activar la alimentación; para cambiar la fuente (Radio/CD/AUX).
- 18 Botones ◀ (◀◀)/▶ (▶▶)**  
Para controlar la Radio/CD, de la misma manera que con (SEEK) -/+ en la unidad.  
Es posible ajustar la configuración, los ajustes de sonido, etc. mediante ◀▶.
- 19 Botón ENTER**  
Para aplicar un ajuste.
- 20 Botón PTY**
- 21 Botón VOL (volumen) +\*<sup>3</sup>/-**
- 22 Botón ATT (atenuar)**  
Para atenuar el sonido. Para cancelar esta función, vuelva a presionarlo.
- 23 Botón SOUND/MENU**  
Para ingresar al ajuste de sonido (presionar); para ingresar al menú (mantener presionado).
- 24 Botón DSPL (pantalla)**
- 25 Botones ↑ (+)/↓ (-)**  
Para controlar el CD, igual que ①/② (ALBUM ▼/▲) en la unidad.  
Es posible ajustar la configuración, los ajustes de sonido, etc. mediante ↑↓.
- 26 Botón SCRL (desplazamiento)**
- 27 Botones numéricos**  
Para recibir las emisoras almacenadas (presionar); para almacenar emisoras (mantener presionado).  
Para pausar la reproducción (presionar ⑥).

\*1 Si un sintonizador SiriusXM Connect está conectado: cuando se presione (SOURCE/OFF), el dispositivo conectado ("SIRIUSXM") aparecerá en la pantalla. Presione (MODE) para seleccionar la banda deseada del sintonizador SiriusXM Connect.

\*2 Cuando un sintonizador SiriusXM Connect está conectado.

\*3 Este botón tiene un punto sensible al tacto.

#### Nota

Si la unidad está apagada y desaparece la indicación de pantalla, no se podrá utilizar con el control remoto salvo que se presione

(SOURCE/OFF) en la unidad o se inserte un disco para activarla en primer lugar.

## Radio

### Almacenamiento y recepción de emisoras

Se debe ajustar el intervalo de sintonización (página 5).

#### Nota

Si se cambia el ajuste del intervalo de sintonización, se borrarán las estaciones almacenadas.

#### Precaución

Para sintonizar emisoras mientras maneja, utilice la función BTM (Memoria de la mejor sintonía) para evitar accidentes.

---

## Almacenamiento automático — BTM

**1 Presione (SOURCE/OFF) varias veces hasta que aparezca “TUNER”.**

Para cambiar de banda, presione (MODE) varias veces. Puede seleccionar entre FM1, FM2, FM3, AM1 y AM2.

**2 Mantenga presionado el botón de selección.**

Aparecerá la pantalla de ajustes.

**3 Gire el selector de control hasta que aparezca “BTM” y, a continuación, presiónelo.**

La unidad almacena las emisoras en el orden de frecuencia en los botones numéricos.

---

## Almacenamiento manual

- 1 Mientras recibe la emisora que desea almacenar, mantenga presionado un botón numérico (de ① al ⑥) hasta que aparezca “MEM”.

---

## Recepción de las emisoras almacenadas

- 1 Seleccione la banda y, a continuación, presione un botón numérico (de ① a ⑥).

---

## Sintonización automática

- 1 Seleccione la banda y, a continuación, presione **(SEEK)** +/- para buscar la emisora.

La búsqueda se detiene cuando la unidad recibe una emisora. Repita este procedimiento hasta recibir la emisora deseada.

### Sugerencia

Si conoce la frecuencia de la emisora que desea escuchar, mantenga presionado **(SEEK)** +/- para localizar la frecuencia aproximada y, a continuación, presione **(SEEK)** +/- varias veces para ajustar la frecuencia deseada con mayor precisión (sintonización manual).

## RDS

Las emisoras de radio FM que tienen el servicio de Sistema de datos de radio (RDS) envían información digital inaudible junto a la señal habitual del programa de radio.

### Notas

- Dependiendo del país o región, puede que no estén disponibles todas las funciones RDS.

- RDS no funcionará si la intensidad de la señal es muy débil o si la emisora que sintonizó no transmite datos RDS.

## Cambio de los elementos de la pantalla

Presione **(DSPL)**.

---

## Selección de PTY (tipos de programa)

Muestra el tipo de programa que se recibe actualmente. Asimismo, busca el tipo de programa seleccionado.

- 1 Presione **(PTY)** durante la recepción de FM.

Si la estación está transmitiendo datos PTY, aparece el nombre del tipo de programa actual.

- 2 Gire el selector de control hasta que aparezca el tipo de programa deseado y, a continuación, presiónelo.

La unidad comienza a buscar una estación que emita el tipo de programa seleccionado.

**Tipos de programas** (paso del sintonizador: 200 kHz/10 kHz)

---

**NEWS** (Noticias), **INFORM** (Información), **SPORTS** (Deportes), **TALK** (Conversación), **ROCK** (Rock), **CLS ROCK** (Rock clásico), **ADLT HIT** (Éxitos para el adulto), **SOFT RCK** (Rock suave), **TOP 40** (Top 40), **COUNTRY** (Country), **OLDIES** (Oldies), **SOFT** (Lentos), **NOSTALGA** (Nostalgia), **JAZZ** (Jazz), **CLASSICL** (Clásico), **R AND B** (R&B), **SOFT R B** (R&B suave), **LANGUAGE** (Idiomas extranjeros), **REL MUSC** (Música religiosa), **REL TALK** (Conversación religiosa), **PERSNLTY** (Personalidad), **PUBLIC** (Público), **COLLEGE** (Universidad), **WEATHER** (Tiempo)

---

**Tipos de programas** (paso del sintonizador: 100 kHz/10 kHz, 50 kHz/9 kHz)

**NEWS** (Noticias), **AFFAIRS** (Temas de actualidad), **INFO** (Información), **SPORT** (Deportes), **EDUCATE** (Educación), **DRAMA** (Drama), **CULTURE** (Cultura), **SCIENCE** (Ciencia), **VARIED** (Variados), **POP M** (Música popular), **ROCK M** (Música rock), **EASY M** (Música ligera), **LIGHT M** (Clásica ligera), **CLASSICS** (Clásica), **OTHER M** (Otros tipos de música), **WEATHER** (El tiempo), **FINANCE** (Finanzas), **CHILDREN** (Programas infantiles), **SOCIAL A** (Temas de sociedad), **RELIGION** (Religión), **PHONE IN** (Entrada de teléfono), **TRAVEL** (Viajes), **LEISURE** (Ocio), **JAZZ** (Música jazz), **COUNTRY** (Música country), **NATION M** (Música nacional), **OLDIES** (Música de décadas pasadas), **FOLK M** (Música folk), **DOCUMENT** (Documental)

#### Nota

Puede recibir un programa de radio distinto del que seleccionó.

## Ajuste de CT (hora del reloj)

Los datos CT de la transmisión RDS ajustan el reloj.

**1** Ajuste “CT-ON” en la configuración (página 13).

#### Nota

Puede que la función CT no funcione correctamente a pesar de que se reciba una emisora RDS.

CD

## Reproducción de un disco

Esta unidad permite reproducir discos CD-DA (incluidos CD TEXT) y CD-R/CD-RW (archivos MP3/WMA (página 18)).

**1** Inserte el disco (con la etiqueta orientada hacia arriba).

La reproducción se inicia automáticamente.

Para expulsar el disco, presione .

### Cambio de los elementos de la pantalla

Los elementos que se muestran pueden variar en función del modelo, tipo de disco, formato de grabación y ajustes.

Presione **(DSPL)**.

## Reproducción de pistas en diversos modos

Puede escuchar las pistas varias veces (reproducción repetida) o en orden aleatorio (reproducción aleatoria).

- 1 Durante la reproducción, presione **③ (REP)** o **④ (SHUF)** varias veces hasta que aparezca el modo de reproducción deseado.

### Reproducción repetida

Seleccione	Para reproducir
↶ TRACK	pistas en forma repetida.
↶ ALBUM*	álbumes en forma repetida.
↶ OFF	pistas en orden normal (reproducción normal).

### Reproducción aleatoria

Seleccione	Para reproducir
SHUF ALBUM*	álbumes en orden aleatorio.
SHUF DISC	discos en orden aleatorio.
SHUF OFF	pistas en orden normal (reproducción normal).

\* Cuando se reproduce un archivo MP3/WMA.

## Ajustes de sonido y Menú de configuración

### Cambio de los ajustes de sonido

#### Ajuste de las características de sonido

- 1 Durante la recepción/reproducción, presione el botón de selección.
- 2 Gire el selector de control hasta que aparezca el elemento de menú deseado y, a continuación, presiónelo.
- 3 Gire el selector de control para seleccionar el ajuste y, a continuación, presiónelo.
- 4 Presione **↵ (BACK)**.

Puede ajustar los elementos siguientes:

**EQ3 LOW\***<sup>1</sup> (página 13)

**EQ3 MID\***<sup>1</sup> (página 13)

**EQ3 HIGH\***<sup>1</sup> (página 13)

#### BALANCE

Permite ajustar el balance de sonido: “RIGHT-15 (R15)” – “CENTER (0)” – “LEFT-15 (L15)”.

#### FADER

Permite ajustar el nivel relativo: “FRONT-15 (F15)” – “CENTER (0)” – “REAR-15 (R15)”.



---

**SW LEVEL**\*2 (nivel del altavoz potenciador de graves)

Permite ajustar el nivel de volumen del altavoz potenciador de graves: “+10 dB” – “0 dB” – “-10 dB”.  
 (“ATT” aparece en pantalla con el ajuste más bajo.)

---

**AUX VOL**\*3 (nivel de volumen AUX)

Ajusta el nivel de volumen de cada equipo auxiliar conectado: “+18 dB” – “0 dB” – “-8 dB”.

Este ajuste elimina la necesidad de ajustar el nivel de volumen entre fuentes.

---

\*1 Si está activado EQ3 (página 13).

\*2 Cuando la salida de audio está ajustada en “SUB-OUT” (página 14).  
 “ATT” aparece con el ajuste más bajo y puede ajustarse hasta con 21 intervalos.

\*3 Si está activada la fuente AUX (página 15).

---

## Personalización de la curva de ecualizador — EQ3

“CUSTOM” de EQ3 le permite realizar sus propios ajustes en el ecualizador.

**1** Durante la recepción o reproducción, presione **(EQ3)** varias veces para seleccionar “CUSTOM” y luego pulse **↵** (BACK).

**2** Presione el botón de selección.

**3** Gire el selector de control hasta que aparezca “EQ3 LOW”, “EQ3 MID” o “EQ3 HIGH” y, a continuación, presiónelo.

**4** Gire el selector de control para ajustar el elemento seleccionado y, a continuación, presiónelo.

El nivel de volumen puede ajustarse en intervalos de 1 dB entre -10 dB y +10 dB.

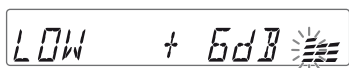

Repita los pasos 2 y 3 para ajustar la curva de ecualizador.

Para restaurar la curva de ecualizador ajustada en fábrica, mantenga presionado el botón de selección antes de que finalice el ajuste.

**5** Presione **↵** (BACK).

## Ajuste de los elementos de configuración

**1** Mantenga presionado el botón de selección.

Aparecerá la pantalla de ajustes.

**2** Gire el selector de control hasta que aparezca el elemento deseado y, a continuación, presiónelo.

**3** Gire el selector de control para seleccionar el ajuste y, a continuación, presiónelo.\*

**4** Presione **↵** (BACK).

\* No es necesario realizar el paso 4 para los ajustes de CLOCK-ADJ, TUNER-STP y BTM.

Los siguientes elementos se pueden configurar en función de la fuente y ajuste:

---

**CLOCK-ADJ** (Ajuste del reloj) (página 5)

---

**TUNER-STP** (Intervalo de sintonización) (página 5)

---

**CT** (Hora del reloj)

Activa la función CT: “ON”, “OFF” (página 11).

---

**BEEP**

Activa el sonido de los pitidos: “ON”, “OFF”.

---

**CAUT ALM**\*1 (Alarma de precaución)

Activa la alarma de precaución: “ON”, “OFF” (página 6).

---

---

**AUX-A**\*1 (Audio AUX)

Activa la visualización de la fuente AUX: “ON”, “OFF” (página 15).

---

**AUTO OFF**

Desconecta la alimentación automáticamente una vez transcurrido un período de tiempo deseado cuando la unidad está apagada: “NO”, “30S (segundos)”, “30M (minutos)”, “60M (minutos)”.

---

**REAR/SUB**\*1

Permite cambiar la salida de audio: “REAR-OUT” (amplificador de potencia), “SUB-OUT” (altavoz potenciador de graves).

---

**DEMO** (Demostración)

Activa la demostración: “ON”, “OFF”.

---

**DIMMER**

Permite cambiar el brillo de la pantalla: “ON”, “OFF”.

---

**M.DISPLAY** (Desplazamiento de indicaciones)

- “SA”: para desplazar los elementos y el analizador de espectro.
  - “OFF”: para desactivar el desplazamiento de indicaciones.
- 

**AUTO SCR** (Desplazamiento automático)

Permite desplazarse por los elementos de la pantalla automáticamente: “ON”, “OFF”.

---

**LPF**\*2 (Filtro de paso bajo)

Permite seleccionar la frecuencia de corte del altavoz potenciador de graves: “OFF”, “80Hz”, “100Hz”, “120Hz”, “140Hz”, “160Hz”.

---

**SW PHASE**\*2 (Fase del altavoz potenciador de graves)

Selecciona la fase del altavoz potenciador de graves: “SUB NORM”, “SUB REV”.

---

---

**HPF** (Filtro de paso alto)

Permite seleccionar la frecuencia de corte de los altavoces frontal/posterior: “OFF”, “80Hz”, “100Hz”, “120Hz”, “140Hz”, “160Hz”.

---

**LOUDNESS**

Refuerza los graves y agudos para obtener un sonido claro a niveles de volumen bajos: “ON”, “OFF”.

---

**PARENTAL**\*3

Configura el bloqueo parental en “ON” u “OFF” y edita el código de acceso (página 16).

---

**BTM** (página 9)

\*1 Cuando la unidad está apagada.

\*2 Cuando la salida de audio se ajusta en “SUB-OUT”.

\*3 Cuando la fuente SiriusXM está activada.

## Copia de seguridad en la memoria

Los últimos ajustes se almacenan automáticamente.

Los ajustes de sonido (excepto el volumen), los elementos de configuración (excepto el reloj, la configuración del bloqueo parental y el código de acceso) y las presintonías del sintonizador se almacenan en la memoria interna de la unidad.

## Uso de equipo opcional

### Equipo de audio auxiliar

Si conecta un dispositivo de audio portátil a la toma de entrada AUX (minitoma estéreo) de la unidad y simplemente selecciona la fuente, podrá escuchar el sonido por los altavoces del barco.

### Conexión del dispositivo de audio portátil

- 1 Apague el dispositivo de audio portátil.
- 2 Baje el volumen de la unidad.
- 3 Conecte el dispositivo de audio portátil a la unidad con un cable de conexión (no suministrado)\*.

\* Asegúrese de utilizar una clavija recta.

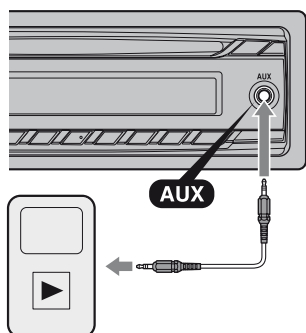

### Ajuste del nivel de volumen

Asegúrese de ajustar el volumen de cada equipo de audio conectado antes de la reproducción.

- 1 Baje el volumen de la unidad.
- 2 Presione (SOURCE/OFF) varias veces hasta que aparezca "AUX".
- 3 Inicie la reproducción en el dispositivo de audio portátil con un volumen moderado.
- 4 Seleccione el volumen habitual en la unidad.
- 5 Ajuste el nivel de entrada (página 13).

## Mando a distancia subacuático RM-X11M

### Ubicación de los controles

Los botones correspondientes del mando a distancia subacuático controlan las mismas funciones que los de la unidad.

### RM-X11M

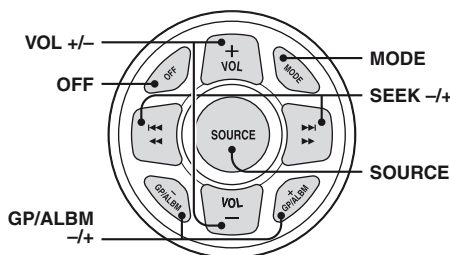

Los siguientes controles del mando a distancia subacuático requieren una operación diferente a los de la unidad.

- **Botones VOLUME (VOL) +/-**  
Igual que el selector de control de la unidad.
- **Botones GP/ALBM -/+**  
**Radio:**  
Para recibir emisoras almacenadas.

## Sintonizador SiriusXM Connect

Al conectar un sintonizador SiriusXM Connect opcional, puede usar las características y funciones de la radio satelital SiriusXM (las suscripciones a SiriusXM se venden por separado). Para obtener más información sobre los servicios, visite el siguiente sitio web: <http://www.siriusxm.com/>

### Nota

Seleccione "SIRIUSXM" al presionar el botón (SOURCE/OFF) con anterioridad.

### Seleccionar canales

- 1 Presione (SEEK) +/- para seleccionar el canal deseado.

### Seleccionar canales de categorías

- 1 Presione (PTY/CAT) para ingresar al modo de navegación.
- 2 Gire el selector de control para seleccionar la categoría deseada y luego presíelo.
- 3 Gire el selector de control para seleccionar el canal deseado y luego presíelo.

### Almacenar canales

- 1 Mientras recibe el canal que desea almacenar, mantenga presionado un botón numérico (del 1 al 6) hasta que aparezca "MEM".

Para recibir el canal almacenado, seleccione SX1, SX2 o SX3 al presionar (MODE) y luego presione un botón numérico (del 1 al 6).

### Control parental

Algunos canales SiriusXM tienen contenido que no es apto para niños. Puede habilitar un código de acceso de control parental para estos canales.

- 1 En el menú de configuración (página 13), gire el selector de control para seleccionar "PARENTAL" y luego presíelo.
- 2 Gire el selector de control para seleccionar "LOCK SEL" y luego presíelo.
- 3 Gire el selector de control para seleccionar "LOCK-ON" y luego presíelo.

Para desbloquear los canales, seleccione "OFF" en el paso 3 y luego ingrese el código de acceso.

El código de acceso inicial es "0000".

### Cambiar el código de acceso

- 1 En el menú de configuración (página 13), gire el selector de control para seleccionar "PARENTAL" y luego presíelo.
- 2 Gire el selector de control para seleccionar "CODEEDIT" y luego presíelo.
- 3 En la pantalla actual de ingreso de código de acceso, ingrese el código actual y luego presione el selector de control. El código de acceso inicial es "0000".
- 4 En la nueva pantalla de ingreso de código de acceso, ingrese un nuevo código de cuatro dígitos y luego presione el selector de control.

### Mostrar el número de identificación de radio de SiriusXM

Durante la reproducción, presione (SEEK) +/- para seleccionar el canal "0".

### Cambiar los elementos de pantalla

Presione (DSPL).

## Información complementaria

### Precauciones

- Deje enfriar la unidad previamente si el barco ha permanecido atracado bajo la luz solar directa.
- No deje el panel frontal o los dispositivos de audio dentro del barco, puesto que pueden producirse fallas debido a la alta temperatura ocasionada por la luz directa del sol.
- La antena motorizada se extiende automáticamente.

### Condensación de humedad

Si se produce condensación de humedad en el interior de la unidad, extraiga el disco y espere una hora aproximadamente hasta que se haya secado por completo la unidad. De lo contrario, la unidad no funcionará correctamente.

### Para mantener una alta calidad de sonido

No derrame ningún tipo de líquido sobre la unidad o los discos.

### Notas sobre los discos

- No exponga los discos a la luz directa del sol ni a fuentes de calor como, por ejemplo, conductos de aire caliente, ni los deje en el barco amarrado bajo la luz directa del sol.
- Antes de reproducir los discos, límpielos con un paño de limpieza. Hágalo desde el centro hacia los bordes. No utilice disolventes como bencina, diluyentes ni productos de limpieza disponibles en el mercado.



- Esta unidad se diseñó para reproducir discos que cumplen con el estándar Compact Disc (CD). Los DualDisc y otros discos de música codificados con tecnologías de protección de derechos de autor no cumplen el estándar Compact Disc (CD), por lo que no podrán reproducirse con esta unidad.
- **Discos que NO se pueden reproducir en esta unidad**
  - Discos con etiquetas, autoadhesivos o cinta adhesiva o papel enganchados. Si utiliza este tipo de discos, puede provocar una falla de funcionamiento o dañar el disco.
  - Discos con formas no estandarizadas (por ejemplo, formas de corazón, cuadrado o estrella). Si lo intenta, puede dañar la unidad.
  - Discos de 8 cm.

### Notas sobre los discos CD-R/CD-RW

- Número máximo de: (sólo CD-R/CD-RW)
  - carpetas (álbumes): 150 (incluida la carpeta raíz)
  - archivos (pistas) y carpetas: 300 (si los nombres de carpeta o archivo contienen muchos caracteres, este número puede ser inferior a 300)
  - caracteres que se pueden visualizar en el nombre de una carpeta o archivo: 32 (Joliet)/64 (Romeo)
- Si un disco multisesión empieza con una sesión CD-DA, se reconoce como un disco CD-DA y las otras sesiones no se reproducen.
- **Discos que NO se pueden reproducir en esta unidad**
  - CD-R/CD-RW de calidad de grabación deficiente.
  - CD-R/CD-RW grabados con un dispositivo de grabación no compatible.
  - CD-R/CD-RW no finalizados correctamente.
  - CD-R/CD-RW que no se hayan grabado en formato CD de música o en formato MP3 que cumpla la norma ISO9660 Level 1/Level 2, Joliet/Romeo o multisesión.

## Orden de reproducción de los archivos MP3/WMA

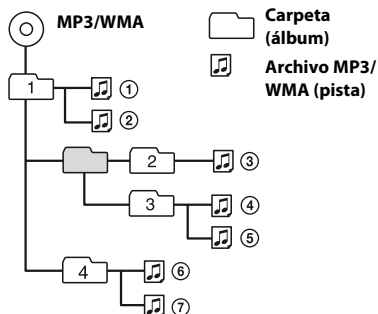

## Acerca de los archivos MP3

- MP3, que significa MPEG-1 Audio Layer-3, es un formato estándar que permite comprimir archivos de música. Comprime los datos de CD de audio a aproximadamente 1/10 de su tamaño original.
- Las versiones 1.0, 1.1, 2.2, 2.3 y 2.4 del indicador ID3 se aplican solamente a archivos MP3. El indicador ID3 puede tener entre 15/30 caracteres (versiones 1.0 y 1.1) o entre 63/126 (versiones 2.2, 2.3 y 2.4).
- Al asignar un nombre a un archivo MP3, asegúrese de añadir la extensión “.mp3” al nombre del archivo.
- Durante la reproducción de un archivo MP3 de VBR (Velocidad de bits variable) o al avanzar o retroceder rápidamente, es posible que el tiempo de reproducción transcurrido no se muestre con precisión.

### Nota

Si reproduce un archivo MP3 de alta velocidad de bits, como 320 kbps, el sonido puede ser discontinuo.

## Acerca de los archivos WMA

- WMA, que significa Windows Media Audio, es un formato estándar de compresión de archivos de música. Comprime los datos de CD de audio a aproximadamente 1/22\* de su tamaño original.
- El indicador de WMA tiene 63 caracteres.
- Al asignar un nombre a un archivo WMA, asegúrese de añadir la extensión “.wma” al nombre del archivo.
- Durante la reproducción de un archivo WMA de VBR (Velocidad de bits variable) o al avanzar o retroceder rápidamente, es posible que el tiempo de reproducción transcurrido no se muestre con precisión.

\* solamente los de 64 kbps

### Nota

No es posible reproducir los archivos WMA que se indican a continuación.

- archivos con formato de compresión sin pérdida
- archivos protegidos por derechos de autor

Si desea realizar alguna consulta o solucionar algún problema relativo a la unidad que no se trate en este manual, póngase en contacto con el distribuidor Sony más cercano.

## Mantenimiento

### Sustitución de la pila de litio del control remoto

El alcance del control remoto disminuye a medida que se agota la pila. Sustitúyala por una pila de litio CR2025 nueva. El uso de cualquier otra pila podría provocar un incendio o una explosión.

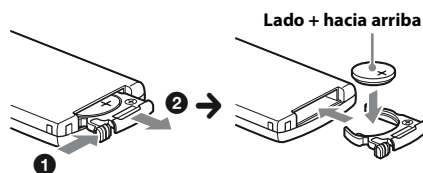

## Notas sobre la pila de litio

- Mantenga la pila de litio fuera del alcance de los niños. Si se ingiriese, póngase en contacto inmediatamente con un médico.
- Limpie la pila con un paño seco para garantizar un contacto óptimo.
- Asegúrese de observar la polaridad correcta al instalarla.
- No sujete la pila con pinzas metálicas, ya que podría producirse un cortocircuito.

### ADVERTENCIA

La pila puede explotar si no se emplea adecuadamente. No recargue la pila; tampoco la desmonte ni la arroje al fuego.

## Limpieza de los conectores

Es posible que la unidad no funcione correctamente si los conectores entre ésta y el panel frontal están sucios. Para evitar esta situación, extraiga el panel frontal (página 6) y limpie los conectores con un hisopo de algodón. Realice esta operación con suavidad. De lo contrario, los conectores podrían resultar dañados.

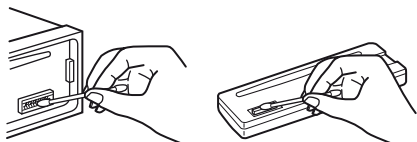

### Notas

- Por razones de seguridad, apague el motor antes de limpiar los conectores y extraiga la llave del interruptor de encendido.
- No toque nunca los conectores directamente con los dedos ni con ningún dispositivo metálico.

## Especificaciones

### Sección del sintonizador

#### FM

##### Rango de sintonización:

- 87,5 – 108,0 MHz (en intervalos de 50 kHz)
- 87,5 – 108,0 MHz (en intervalos de 100 kHz)
- 87,5 – 107,9 MHz (en intervalos de 200 kHz)

##### Intervalo de sintonización de FM:

50 kHz/100 kHz/200 kHz conmutables

##### Terminal de antena:

conector de antena externa

##### Frecuencia intermedia:

25 kHz

##### Sensibilidad útil:

8 dBf

##### Selectividad:

75 dB a 400 kHz

##### Relación señal-ruido:

80 dB (estéreo)

##### Separación:

50 dB a 1 kHz

##### Respuesta de frecuencia:

20 – 15 000 Hz

#### AM

##### Rango de sintonización:

- de 531 a 1 602 kHz (a intervalos de 9 kHz)
- de 530 a 1 710 kHz (a intervalos de 10 kHz)

##### Intervalo de sintonización de AM:

9 kHz/10 kHz conmutables

##### Terminal de antena:

conector de antena externa

##### Frecuencia intermedia:

9 124,5 kHz o 9 115,5 kHz/4,5 kHz  
(en intervalos de 9 kHz)

9 115 kHz o 9 125 kHz/5 kHz

(en intervalos de 10 kHz)

##### Sensibilidad:

26  $\mu$ V

### Sección del reproductor de CD

##### Relación señal-ruido:

120 dB

##### Respuesta de frecuencia:

10 – 20 000 Hz

##### Fluctuación y trémolo:

inferior al límite medible

### Sección del amplificador de potencia

##### Salida:

salidas de altavoz

##### Impedancia de altavoces:

de 4 a 8  $\Omega$

##### Salida de potencia máxima:

52 W  $\times$  4 (a 4  $\Omega$ )

### Generales

#### Salidas:

- Terminal de salidas de audio (intercambiable entre altavoz potenciador de graves y posterior)
- Antena motorizada/Terminal de control del amplificador de potencia (REM OUT)

#### Entradas:

- Terminal de entrada del SiriusXM
- Terminal de entrada del control remoto
- Terminal de entrada de la antena
- Toma de entrada AUX (minitoma estéreo)

### Controles de tono:

Graves:  $\pm 10$  dB a 60 Hz (XPLOD)

Medios:  $\pm 10$  dB a 1 kHz (XPLOD)

Agudos:  $\pm 10$  dB a 10 kHz (XPLOD)

### Requisitos de alimentación: batería

de barco de cc de 12 V (masa negativa)

**Dimensiones:** Aprox. 178 × 50 × 179 mm (an/al/prf)

### Dimensiones de montaje:

Aprox. 182 × 53 × 162 mm (an/al/prf)

**Peso:** Aprox. 1,2 kg

### Accesorios suministrados\*:

Control remoto: RM-X201

Componentes de instalación y conexiones

(1 juego)

### Equipo y accesorios opcionales\*:

Sintonizador SiriusXM: SXV100

Mando a distancia subacuático: RM-X11M

\* Los accesorios y equipos distintos del mando a distancia subacuático RM-X11M no son resistentes al agua. No los exponga al agua.

Es posible que su distribuidor no comercialice algunos de los accesorios que figuran en la lista anterior. Pídale información detallada.

El diseño y las especificaciones están sujetos a cambios sin previo aviso.

## Solución de problemas

La siguiente lista de comprobación le ayudará a solucionar los problemas que puedan producirse con la unidad.

Antes de consultarla, revise los procedimientos de conexión y de funcionamiento.

Para obtener detalles sobre el uso del fusible y la extracción de la unidad del tablero, consulte el manual de instalación y conexiones suministrado con esta unidad.

### Generales

#### La unidad no recibe alimentación.

- Revise la conexión o el fusible.
- Si la unidad está apagada y la pantalla desaparece, no se puede operar con el control remoto.
  - Encienda la unidad.

---

#### La antena motorizada no se extiende.

- La antena motorizada no dispone de una caja de relé.

---

#### No se emite el sonido.

- La función ATT está activada.
- La posición del control de equilibrio "FAD" no está ajustada para un sistema de 2 altavoces.

---

#### No se escuchan pitidos.

- El sonido de los pitidos está cancelado (página 13).
- Se encuentra conectado un amplificador de potencia opcional y no está usando el amplificador integrado.

---

#### El contenido de la memoria se borró.

- Se desconectó el cable de fuente de alimentación o la batería, o no están conectados correctamente.

---

#### Las emisoras almacenadas y la hora correcta se borraron.

#### El fusible se fundió.

#### Se escucha ruido cuando se cambia la posición de la llave de encendido.

- Los cables no coinciden correctamente con el conector de alimentación auxiliar del barco.

---

#### Durante la reproducción o la recepción, el modo de demostración se inicia.

- Si no se realiza ninguna operación durante 5 minutos y la opción "DEMO-ON" está configurada, se iniciará el modo de demostración.
  - Ajuste "DEMO-OFF" (página 14).

---

#### Las indicaciones desaparecen de la pantalla o no aparecen en ella.

- El atenuador está ajustado en "DIMMER-ON" (página 14).
- La pantalla se apaga si mantiene presionado **(SOURCE/OFF)**.
  - Presione **(SOURCE/OFF)** en la unidad hasta que se ilumine la pantalla.
- Los conectores están sucios (página 19).

---

#### La función Auto Off no funciona.

- La unidad está encendida. La función Auto Off se activa después de apagar la unidad.
  - Apague la unidad.



## Recepción de radio

### No es posible recibir las emisoras.

#### Hay ruidos que obstaculizan el sonido.

- La conexión no es correcta.
  - Conecte un cable de control de la antena motorizada (azul/con rayas blancas) o un cable de fuente de alimentación auxiliar (rojo) al cable de fuente de alimentación del amplificador de señal de la antena del barco (solamente cuando el barco tenga una antena FM/AM integrada).
  - Compruebe la conexión de la antena del barco.
  - Si la antena automática no se extiende, compruebe la conexión del cable de control de la antena motorizada.
- Se ha borrado el ajuste del intervalo de sintonización.
  - Vuelva a ajustar el intervalo de sintonización (página 5).

### No es posible utilizar la sintonización programada.

- Almacene la frecuencia correcta en la memoria.
- La señal de emisión es demasiado débil.

### No es posible utilizar la sintonización automática.

- La señal de emisión es demasiado débil.
  - Use la sintonización manual.

## RDS

### PTY muestra “-----”.

- La emisora actual no es una emisora RDS.
- No se recibieron datos RDS.
- La emisora no especifica el tipo de programa.

## Reproducción de CD

### No es posible insertar el disco.

- Ya hay un disco insertado.
- El disco se insertó a la fuerza al revés o de forma incorrecta.

### No se inicia la reproducción.

- Disco defectuoso o sucio.
- Los discos CD-R/CD-RW no son para audio (página 17).

### No es posible reproducir archivos MP3/WMA.

- El disco no es compatible con el formato y versión de MP3/WMA (página 18).

### Los archivos MP3/WMA tardan más tiempo en reproducirse que los demás.

- El inicio de la reproducción de los siguientes discos tarda algo más de tiempo.
  - disco grabado con una estructura de árbol complicada.
  - disco grabado en Multi Session.
  - disco al que es posible añadir datos.

### Los elementos de pantalla no se desplazan.

- En el caso de discos con muchos caracteres, es posible que estos no se desplacen.
- La opción “AUTO SCR” está ajustada en “OFF”.
  - Ajuste “AUTO SCR-ON” (página 14).
  - Mantenga presionado (DSPL) (SCRL).

### Se producen saltos de sonido.

- La instalación no es correcta.
  - Instale la unidad en un ángulo inferior a 45° en una parte firme del barco.
- Disco defectuoso o sucio.

### El disco no se expulsa.

- Presione ▲ (expulsar) (página 7).

## Mensajes/indicaciones de error

### ERROR

- El disco está sucio o se insertó al revés.
  - Límpielo o insértelo de forma correcta.
- Se insertó un disco vacío.
- No es posible reproducir el disco debido a un problema.
  - Inserte otro disco.
- Presione ▲ (expulsar) para extraer el disco.

### FAILURE

- La conexión de los altavoces y amplificadores es incorrecta.
  - Consulte el manual de instalación/conexiones de este modelo para revisar la conexión.

---

**NO MUSIC**

- El disco no contiene archivos de música.
  - Inserte un CD de música en esta unidad.

---

**NO NAME**

- No se grabó un nombre de disco/álbum/ artista/pista en la pista.

---

**OFFSET**

- Es posible que se haya producido una falla interna.
  - Revise la conexión. Si el indicador de error permanece en pantalla, póngase en contacto con el distribuidor Sony más cercano.

---

**PUSH EJT** (Presione expulsar)

- No es posible expulsar el disco.
  - Presione ▲ (expulsar) (página 7).

---

**READ**

- La unidad está leyendo toda la información de pistas y de álbumes del disco.
  - Espere hasta que finalice la lectura y se inicie la reproducción automáticamente. Es posible que demore más de un minuto en función de la estructura del disco.

---

“LLLL”○“rrrr”

- Durante la operación de avance o retroceso rápido, llegó al principio o al final del disco, por lo que no es posible continuar.

---

“\_”

- No se puede mostrar el carácter con la unidad.

---

**Para SiriusXM:**

---

**CH LOCKD** (Canal bloqueado)

- El canal seleccionado está bloqueado mediante la función de control parental.

---

**CH UNAVL** (Canal no disponible)

- El canal seleccionado no está disponible.
- El canal activo actualmente no está disponible.

---

**CH UNSUB** (Canal sin suscripción)

- No hay ninguna suscripción al canal seleccionado.
- La suscripción al canal activo ha finalizado.

---

**CHK TUNR** (Revisar sintonizador)

- El sintonizador SiriusXM Connect no está funcionando correctamente.
  - Desconecte el sintonizador SiriusXM Connect y vuelva a conectarlo.

---

**CHEK ANT** (Revisar antena)

- La antena no se está utilizando correctamente.
  - Asegúrese de que la antena esté conectada y de que se esté utilizando correctamente.

---

**CODE ERROR**

- El ingreso del código de acceso fue incorrecto.

---

**NOSIGNAL**

- El servicio está interrumpido debido a una interrupción de la señal.

---

**SUB UPDT** (Suscripción actualizada),**PRESS SELECT**

- Su suscripción ha sido actualizada.
  - Presione el botón de selección.

Si estas soluciones no ayudan a mejorar la situación, póngase en contacto con el distribuidor Sony más cercano.

Si entrega la unidad para su reparación a causa de problemas en la reproducción de CD, lleve el disco que se utilizó cuando se produjo el problema.



**If you have any questions/problems  
regarding this product, try the following:**

**1** *Read Troubleshooting in these  
Operating Instructions.*

**2** *Please contact (U.S.A. only);*

*Call* **1-800-222-7669**

*URL* **<http://www.SONY.com>**

