

# FM/AM Compact Disc Player

## Installation/Connections Installation/Connexions

CXS-GT08HP

©2008 Sony Corporation Printed in China

### Welcome !

Thank you for purchasing the CXS-GT08HP. This package includes the following:

- Car audio unit CDX-GT08
- Speaker 6 x 9 Speaker 6 1/2 Speaker

For details on how to install the car audio unit, see the front side of these instructions. For details on how to install the speakers, see the reverse side of these instructions.

For details on operation, see the manual of CDX-GT08.

### Félicitations !

Nous vous remercions d'avoir fait l'acquisition du CXS-GT08HP. Cet emballage contient les éléments suivants :

- Autoradio CDX-GT08
- Haut-parleur Haut-parleur 6 x 9 Haut-parleur 6 1/2

Pour plus de détails concernant l'installation de l'autoradio, reportez-vous au recto de ce mode d'emploi. Pour plus de détails concernant l'installation des haut-parleurs, reportez-vous au verso de ce mode d'emploi.

Pour plus de détails sur le fonctionnement, reportez-vous au manuel du CDX-GT08.

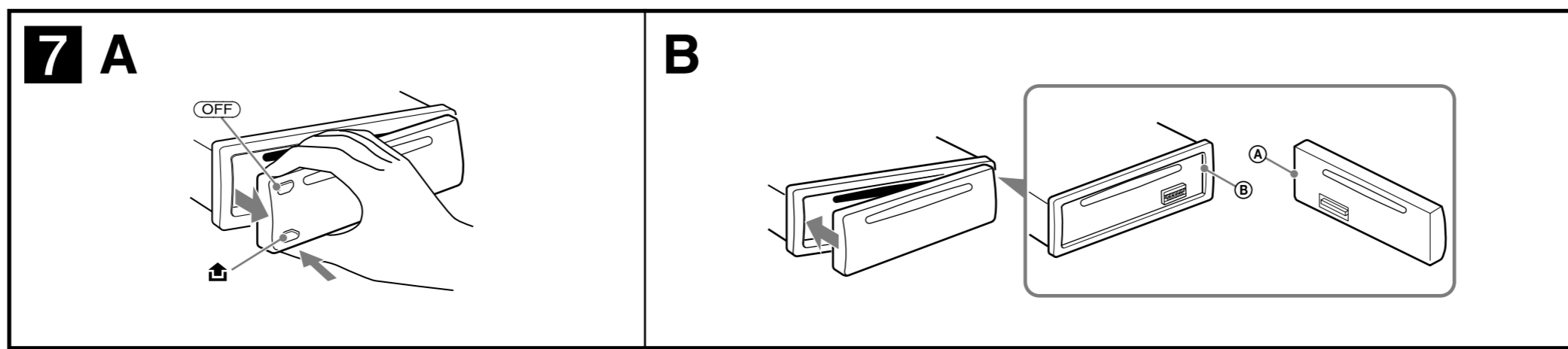
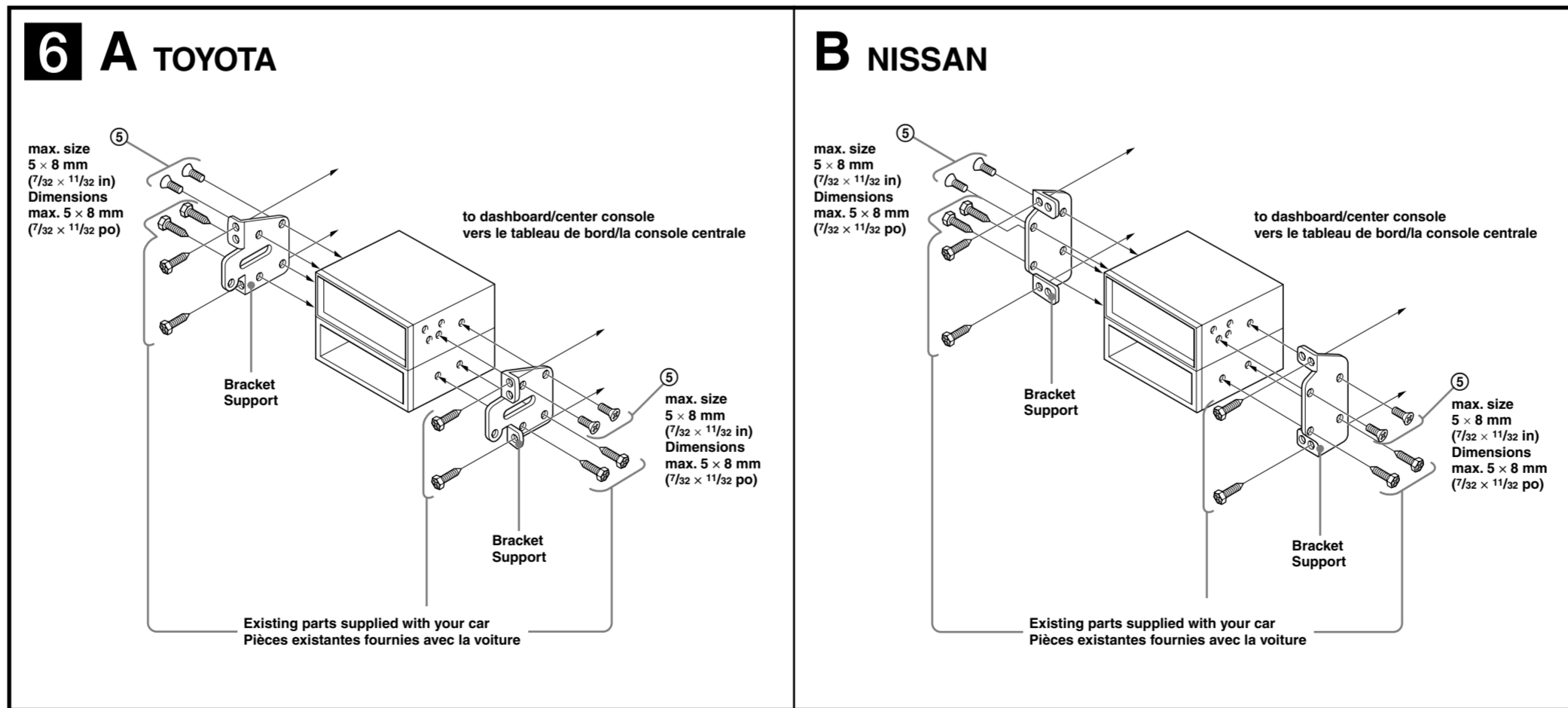
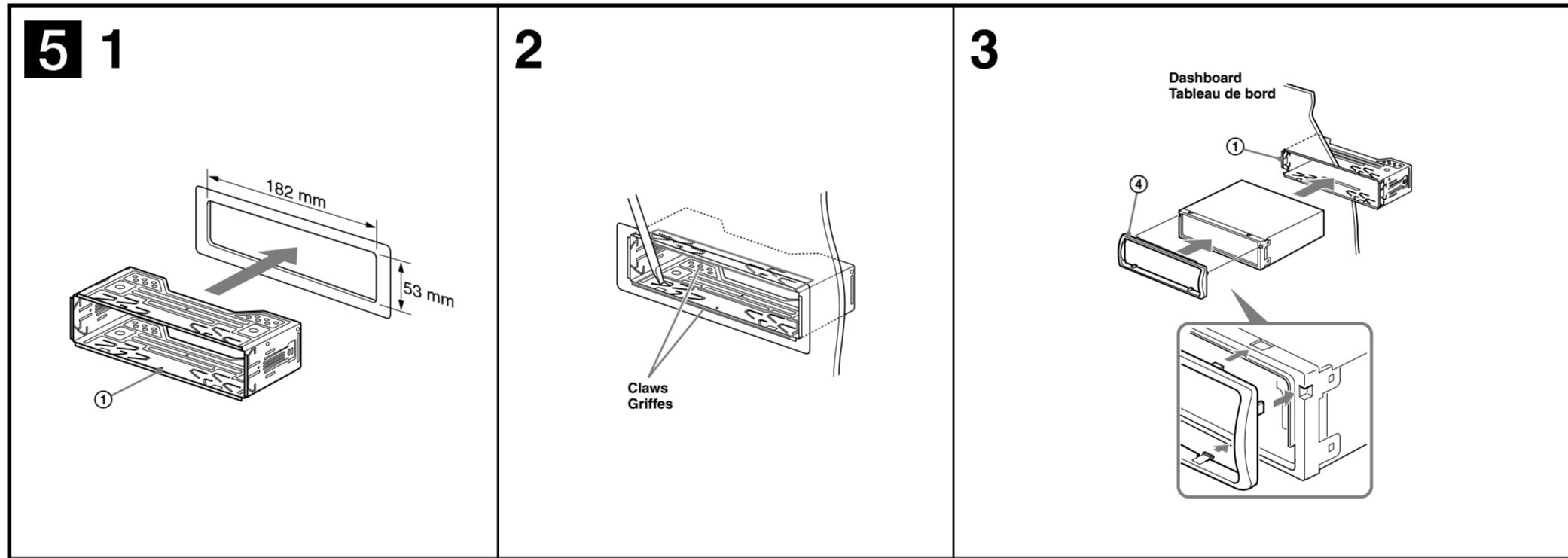
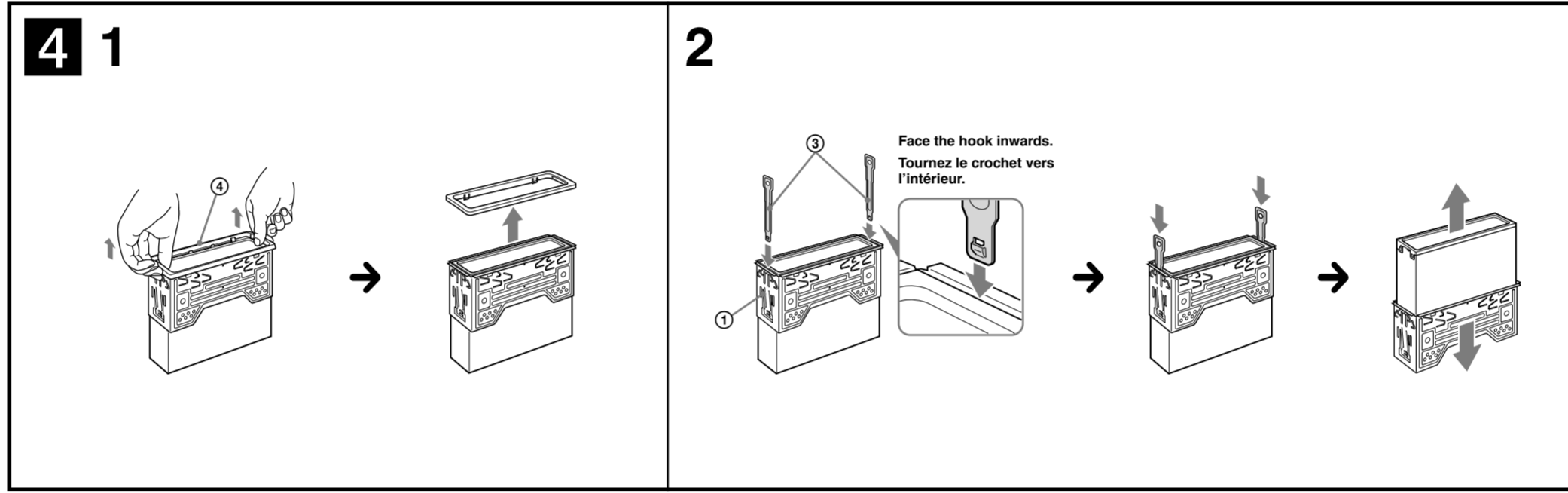
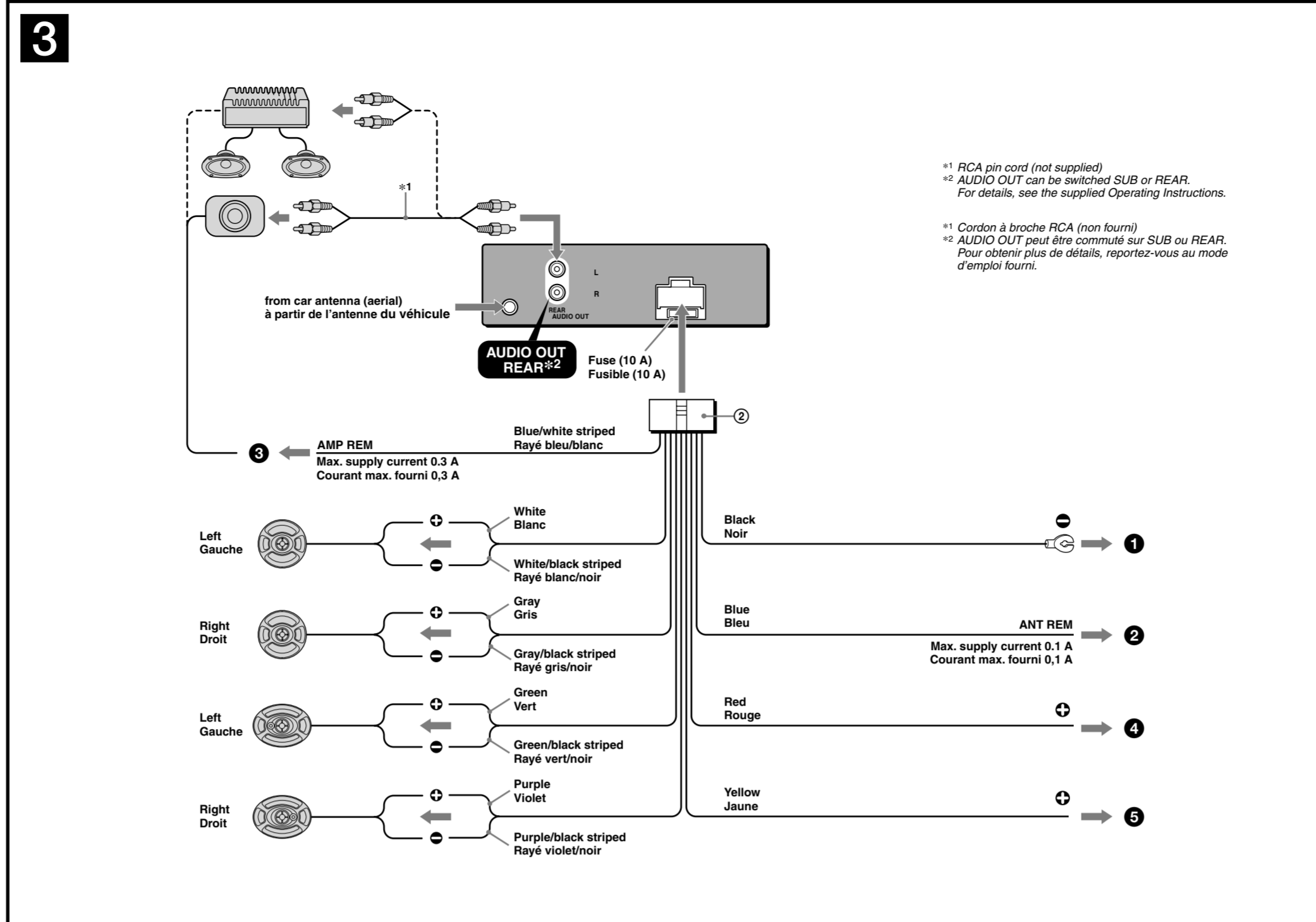
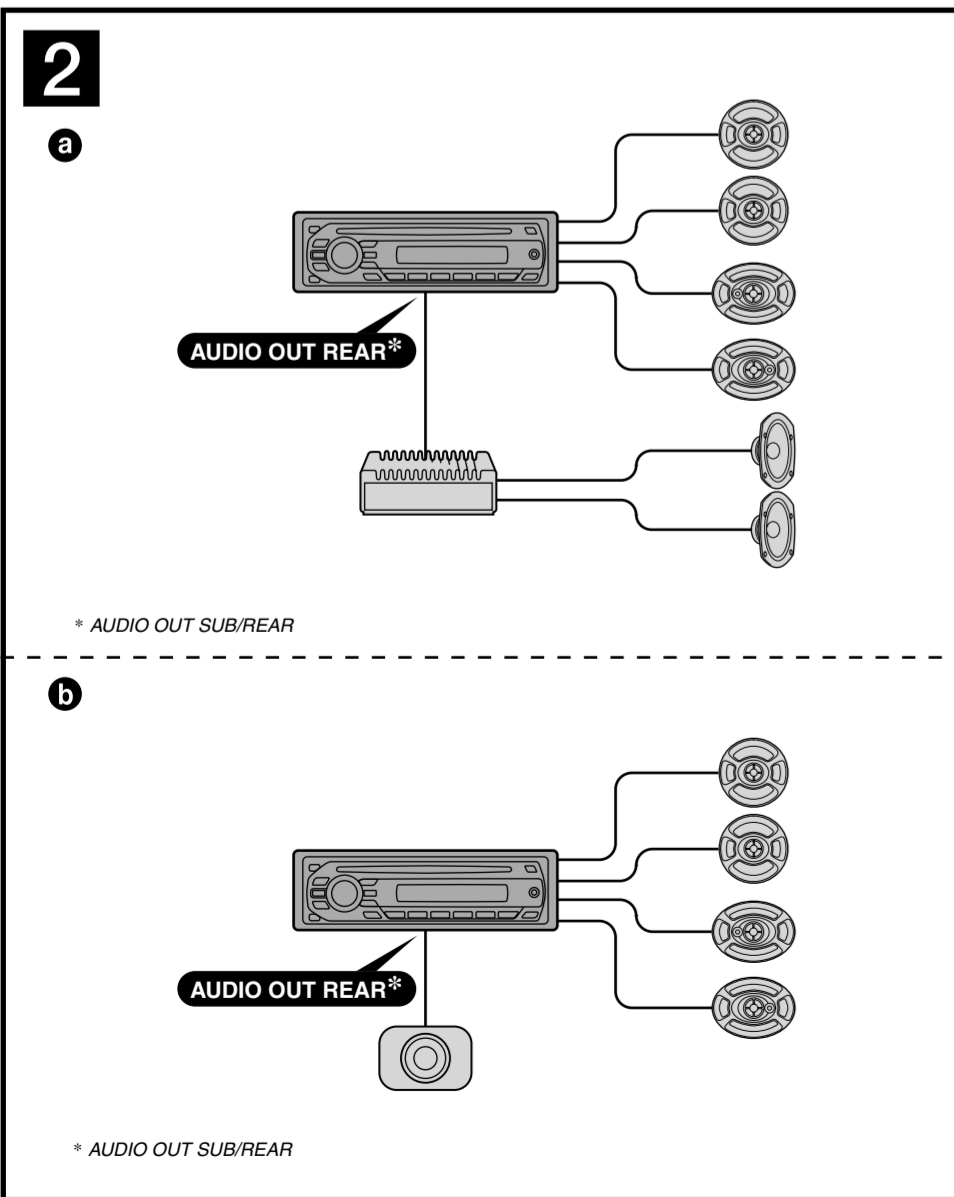
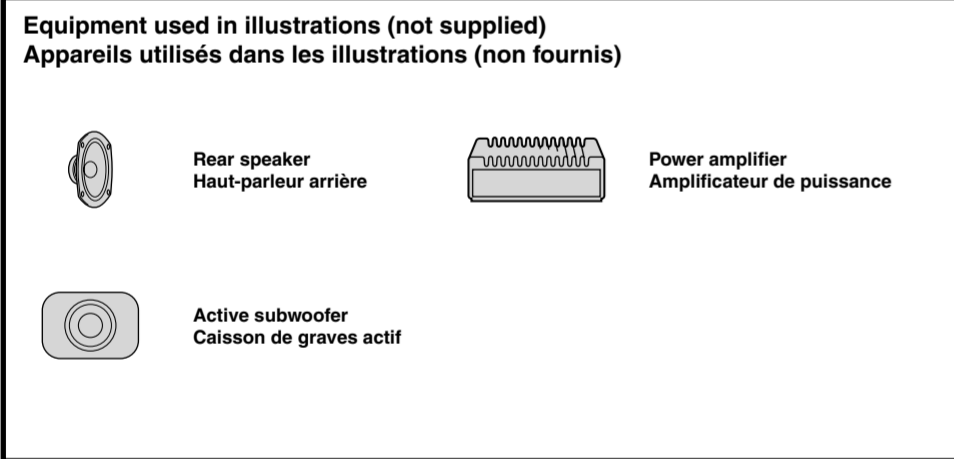
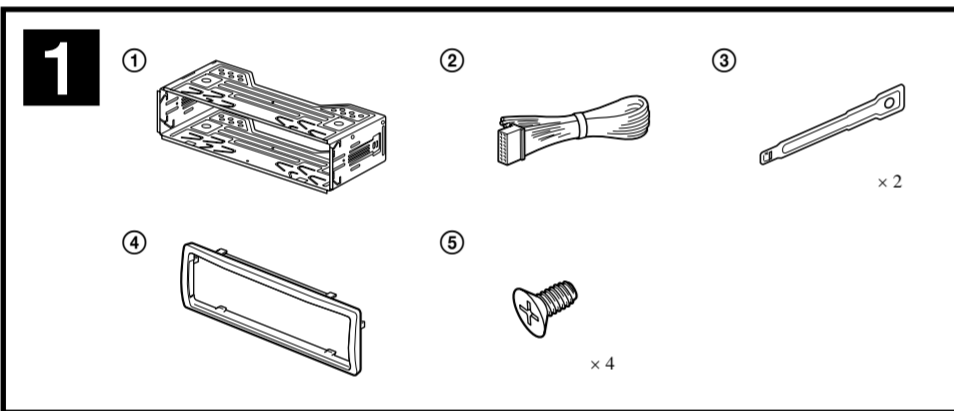

### Cautions

- This unit is designed for negative ground (earth) 12 V DC operation only.
- Do not get the leads under a screw, or caught in moving parts (e.g. seat railing).
- Before making connections, turn the car ignition off to avoid short circuits.
- Connect the yellow and red power input leads only after all other leads have been connected.
- Run all ground (earth) leads to a common ground (earth) point.
- Be sure to insulate any loose unconnected leads with electrical tape for safety.
- The use of optical instruments with this product will increase eye hazard.

**Notes on the power supply lead (yellow)**  
When connecting this unit in combination with other stereo components, the connected car circuit's rating must be higher than the sum of each component's fuse.  
When no car circuits are rated high enough, connect the unit directly to the battery.

### Parts list

- The numbers in the list are keyed to those in the instructions.
- The bracket (1) and the protection collar (2) are attached to the unit before shipping. Before mounting the unit, use the release keys (3) to remove the bracket (1) from the unit. For details, see "Removing the protection collar and the bracket (1)".
- Keep the release keys (3) for future use as they are also necessary if you remove the unit from your car.

**Caution**  
Handle the bracket (1) carefully to avoid injuring your fingers.

### Connection example

- Be sure to connect the ground (earth) lead before connecting the amplifier.
- The alarm will only sound if the built-in amplifier is used.

### Connection

#### Connection diagram

- To a metal surface of the car**  
First connect the black ground (earth) lead, then connect the yellow and red power supply leads.
- To the power antenna (aerial) control lead or power supply lead of antenna (aerial) booster amplifier**  
If it is not necessary to connect this lead if there is no power antenna (aerial) or antenna (aerial) booster or with a manually-operated telescopic antenna (aerial).  
When your car has a built-in FM/AM antenna (aerial) in the rear/side glass, see "Notes on the control and power supply leads."
- To AMP REMOTE IN of an optional power amplifier**  
This connection is only for amplifiers. Connecting any other system may damage the unit.
- To the +12 V power terminal which is energized in the accessory position of the Ignition switch**  
If there is no accessory position, connect to the +12 V power (battery) terminal which is energized at all times.  
Be sure to connect the black ground (earth) lead to a metal surface of the car first.  
When your car has a built-in FM/AM antenna (aerial) in the rear/side glass, see "Notes on the control and power supply leads."
- To the +12 V power terminal which is energized at all times**  
Be sure to connect the black ground (earth) lead to a metal surface of the car first.

**Notes on the control and power supply leads**  
The power antenna (aerial) control lead (blue) supplies +12 V DC when you turn on the burner.  
When your car has a built-in FM/AM antenna (aerial) in the rear/side glass, connect the power antenna (aerial) control lead (blue) or the accessory power supply lead (red) to the power terminal of the existing antenna (aerial) booster. For details, consult your dealer. A power antenna (aerial) without a relay box cannot be used with this unit.  
**Memory hold connection**  
When the yellow power supply lead is connected, power will always be supplied to the memory circuit even when the ignition switch is turned off.  
**Notes on speaker connection**  
• Before connecting the speakers, turn the unit off.  
• Use speakers with an impedance of 4 to 8 ohms, and with adequate power handling capacities to avoid damage.  
• Do not connect the speaker terminals to the car chassis, or connect the terminals of the right speakers with those of the left speaker.  
• Do not connect the ground (earth) lead of this unit to the negative (-) terminal of the speaker.  
• Do not attempt to connect the speakers in parallel.  
• Connect only passive speakers. Connecting active speakers (with built-in amplifiers) to the speaker terminals may damage the unit.  
• To avoid a malfunction, do not use the built-in speaker leads installed in your car if the unit shares a common negative (-) lead for the right and left speakers.  
• Do not connect the unit's speaker leads to each other.  
**Note on connection**  
Speaker and amplifier are not connected correctly. "FAILURE" appears in the display. In this case, make sure the speaker and amplifier are connected correctly.

### Installation

#### Preparation

- Choose the installation location carefully so that the unit will not interfere with normal driving operations.
- Avoid installing the unit in areas subject to dust, dirt, excessive vibration, or high temperatures, such as in direct sunlight or near heater ducts.
- Use only the supplied mounting hardware for a safe and secure installation.

#### Mounting angle adjustment

Adjust the mounting angle to less than 45°.

#### Removing the protection collar and the bracket

- Before installing the unit, remove the protection collar (2) and the bracket (1) from the unit.
- Remove the protection collar (2).  
Pinch both edges of the protection collar (2), then pull it out.
- Remove the bracket (1).  
1 Insert both release keys (3) together between the unit and the bracket (1) until they click.  
2 Pull down the bracket (1), then pull up the unit to separate.

#### Mounting example

- Bend these claws outward for a tight fit, if necessary (B-2).
- Make sure that the 4 catches on the protection collar (2) are properly engaged in the slots of the unit (B-3).

#### Mounting the unit in a Japanese car

You may not be able to install this unit in some makes of Japanese cars. In such a case, consult your Sony dealer.

#### How to detach and attach the front panel

- 7-A To detach**  
Before detaching the front panel, be sure to press (OFF). Press (OFF), and pull it off towards you.
- 7-B To attach**  
Engage part (A) of the front panel with part (B) of the unit, as illustrated, and push the left side into position until it clicks.

#### Warning if your car's ignition has no ACC position

Be sure to set the Auto Off function. For details, see the supplied Operating Instructions.  
The unit will shut off completely and automatically in the set time after the unit is turned off, which prevents battery drain.  
If you do not set the Auto Off function, press and hold (OFF) until the display disappears each time you turn the ignition off.

### Précautions

- Cet appareil est exclusivement conçu pour fonctionner sur une tension de 12 V CC avec masse négative.
- Évitez de fixer des vis sur les câbles ou de coincer ceux-ci dans des pièces mobiles (par exemple, armature de siège).
- Avant d'effectuer les raccordements, coupez le moteur pour éviter un court-circuit.
- Raccordez les câbles d'alimentation jaune et rouge seulement après avoir terminé tous les autres raccordements.
- **Rassemblez tous les câbles de mise à la masse en un point de masse commun.**
- Pour des raisons de sécurité, veillez à isoler avec du ruban isolant tout câble libre non raccordé.
- L'utilisation d'instruments optiques avec ce produit augmente les risques pour les yeux.

**Remarques sur le câble d'alimentation (jaune)**  
Lorsque cet appareil est raccordé à d'autres éléments stéréo, la valeur nominale du circuit de la voiture raccordée doit être supérieure à la somme des fusibles de chaque élément.  
Si aucun circuit de la voiture n'est assez puissant, raccordez directement l'appareil à la batterie.

### Liste des composants

- Les numéros de la liste correspondent à ceux des instructions.
- Le support (1) et le tour de protection (2) sont fixés à l'appareil en usine. Avant le montage de l'appareil, utilisez les clés de déblocage (3) pour détacher le support (1) de l'appareil. Pour de plus amples informations, reportez-vous à la section "Retrait du tour de protection et du support (1) au verso".
- **Conservez les clés de déblocage (3) pour une utilisation ultérieure car vous en aurez également besoin pour retirer l'appareil de votre véhicule.**

**Attention**  
Manipulez précautionneusement le support (1) pour éviter de vous blesser aux doigts.

### Exemple de raccordement

- Raccordez d'abord le câble de mise à la masse avant de raccorder l'amplificateur.
- L'alarme est émise uniquement lorsque l'amplificateur intégré est utilisé.

### Raccordement

#### Schéma de raccordement

- À un point métallique de la voiture**  
Branchez d'abord le câble de mise à la masse noir et, ensuite, les câbles d'alimentation jaune et rouge.
- Au câble de commande d'antenne électrique ou au câble d'alimentation de l'amplificateur d'antenne**  
Remarques  
• Il n'est pas nécessaire de raccorder ce câble s'il n'y a pas d'antenne électrique ni d'amplificateur d'antenne, ou avec une antenne télescopique manuelle.  
• Si votre voiture est équipée d'une antenne FM/AM intégrée dans la vitre arrière latérale, voir "Remarques sur les câbles de commande et d'alimentation".
- Au niveau de AMP REMOTE IN de l'amplificateur de puissance en option**  
Ce raccordement s'applique uniquement aux amplificateurs. Le branchement de tout autre système risque d'endommager l'appareil.
- À la borne +12 V qui est alimentée quand la clé de contact est sur la position accessoires**  
Remarques  
• Si il y a des positions accessoires, raccordez la borne d'alimentation (batterie) +12 V qui est alimentée en permanence.  
Raccordez d'abord le câble de mise à la masse noir à un point métallique de la voiture.  
• Si votre voiture est équipée d'une antenne FM/AM intégrée dans la vitre arrière latérale, voir "Remarques sur les câbles de commande et d'alimentation".
- À la borne +12 V qui est alimentée en permanence**  
Raccordez d'abord le câble de mise à la masse noir à un point métallique de la voiture.  
Remarques sur les câbles de commande et d'alimentation  
• Le câble de commande d'antenne électrique (bleu) fournit une alimentation de +12 V CC lorsque vous mettez le radio sous tension.  
• Lorsque votre voiture est équipée d'une antenne FM/AM intégrée dans la vitre arrière latérale, raccordez le câble de commande d'antenne (bleu) ou le câble d'alimentation des accessoires (rouge) à la borne d'alimentation de l'amplificateur d'antenne existant. Pour plus de détails, consultez votre détaillant.  
• Une antenne électrique sans boîte de relais ne peut pas être utilisée avec cet appareil.

**Raccordement pour la conservation de la mémoire**  
Lorsque le câble d'alimentation jaune est raccordé, le circuit de la mémoire est alimenté en permanence même si la clé de contact est sur la position accessoires.  
**Remarques sur le raccordement des haut-parleurs**  
• Avant de raccorder les haut-parleurs, mettez l'appareil hors tension.  
• Utilisez des haut-parleurs ayant une impédance de 4 à 8 ohms avec une capacité électrique adéquate pour éviter de les endommager.  
• Ne raccordez pas les bornes du système de haut-parleurs au châssis de la voiture et ne raccordez pas les bornes du haut-parleur droit à celles du haut-parleur gauche.  
• Ne raccordez pas le câble de mise à la masse de cet appareil à la borne négative (-) du haut-parleur.  
• N'essayez pas de raccorder les haut-parleurs en parallèle.  
• Raccordez uniquement des haut-parleurs passifs. Le raccordement de haut-parleurs actifs (avec amplificateurs intégrés) aux bornes des haut-parleurs peut endommager l'appareil.  
• Pour éviter tout problème de fonctionnement, n'utilisez pas les câbles des haut-parleurs intégrés installés dans votre voiture si l'appareil possède un câble négatif commun (-) pour les haut-parleurs droit et gauche.  
• Ne raccordez pas entre eux les cordons des haut-parleurs de l'appareil.

**Remarque sur le raccordement**  
Si les haut-parleurs ne sont pas raccordés correctement, le message "FAILURE" s'affiche. Dans ce cas, assurez-vous que les haut-parleurs sont bien raccordés.

### Installation

- Choisissez soigneusement l'emplacement d'installation pour que l'appareil ne gêne pas le chauffeur pendant la conduite.
- Évitez d'installer l'appareil dans un endroit exposé à la poussière, à la saleté, à des vibrations excessives ou à des températures élevées comme en plein soleil ou à proximité de conduits de chauffage.
- Pour garantir un montage sûr, n'utilisez que le matériel fourni.

#### Réglage de l'angle de montage

Réglez l'inclinaison à un angle inférieur à 45°.

#### Retrait du tour de protection et du support

- Avant d'installer l'appareil, retirez le tour de protection (2) et le support (1) de l'appareil.
- Retirez le tour de protection (2).  
1 Retirez les deux bords du tour de protection (2), puis sortez-le.  
2 Retirez le support (1).  
1 Insérez les clés de déblocage (3) en même temps entre l'appareil et le support (1) jusqu'au déclic.  
2 Tirez le support (1) vers le bas, puis tirez sur l'appareil vers le haut pour les séparer.

#### Exemple de montage

- Si nécessaire, pliez ces griffes vers l'extérieur pour assurer une prise correcte (B-2).
- Assurez-vous que les 4 loquets situés sur le tour de protection (2) sont correctement engagés dans les fentes de l'appareil (B-3).

#### Montage de l'appareil dans une voiture japonaise

Cet appareil ne peut pas être installé dans certaines voitures japonaises. Consultez, dans ce cas, votre détaillant Sony.

#### Retrait et fixation de la façade

- 7-A Pour la retirer**  
Avant de retirer la façade, n'oubliez pas d'appuyer d'abord sur (OFF). Appuyez ensuite sur (B), puis faites glisser la façade vers vous.
- 7-B Pour la fixer**  
Engagez la partie (A) de la façade dans la partie (B) de l'appareil, comme illustré, puis appuyez sur le côté gauche jusqu'à un déclic indiquant que la façade est en position.

#### Avertissement si le contact de votre véhicule ne comporte pas de position ACC

Veillez à régler la fonction de mise hors tension automatique. Pour obtenir davantage d'informations, reportez-vous au mode d'emploi fourni.  
L'appareil s'éteint complètement et automatiquement après le laps de temps choisi une fois l'appareil dans votre tension afin d'éviter que la batterie ne se décharge.  
Si vous ne réglez pas la fonction de mise hors tension automatique, appuyez sur la touche (OFF) et maintenez-la enfoncée jusqu'à ce que l'affichage disparaisse à chaque fois que vous coupez le contact.

**Parts list**  
Liste des pièces

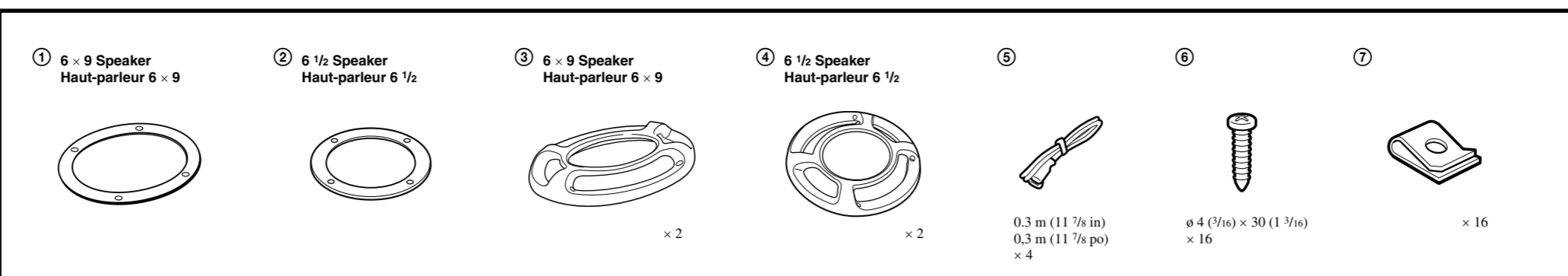

**Mounting from the car interior**  
Montage depuis l'intérieur de l'habitacle

**DOOR (FRONT/REAR)**  
PORTIÈRE (AVANT/ARRIÈRE)

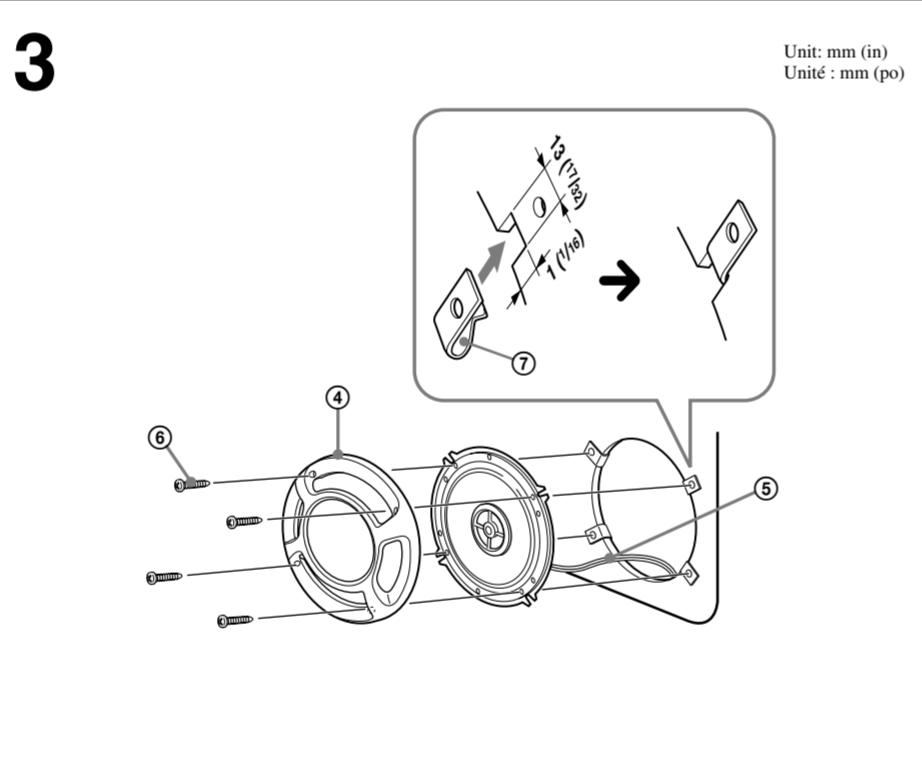
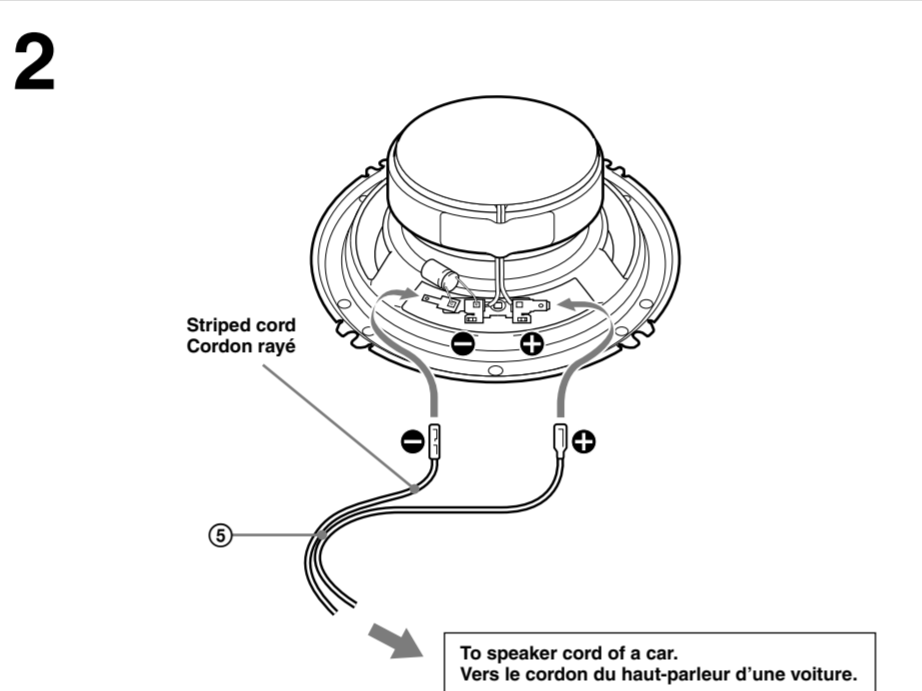
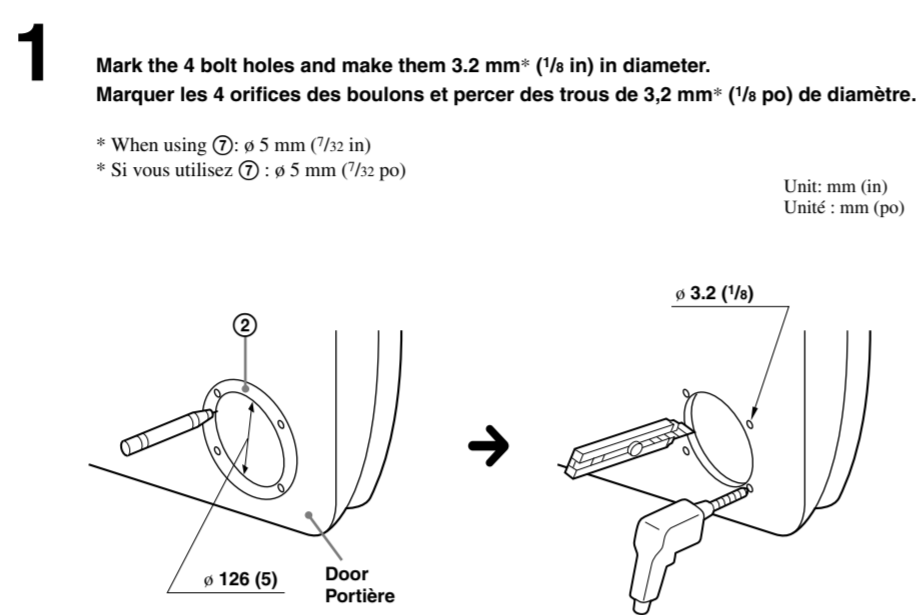

**REAR TRAY**  
PLAGE DE CUSTODE

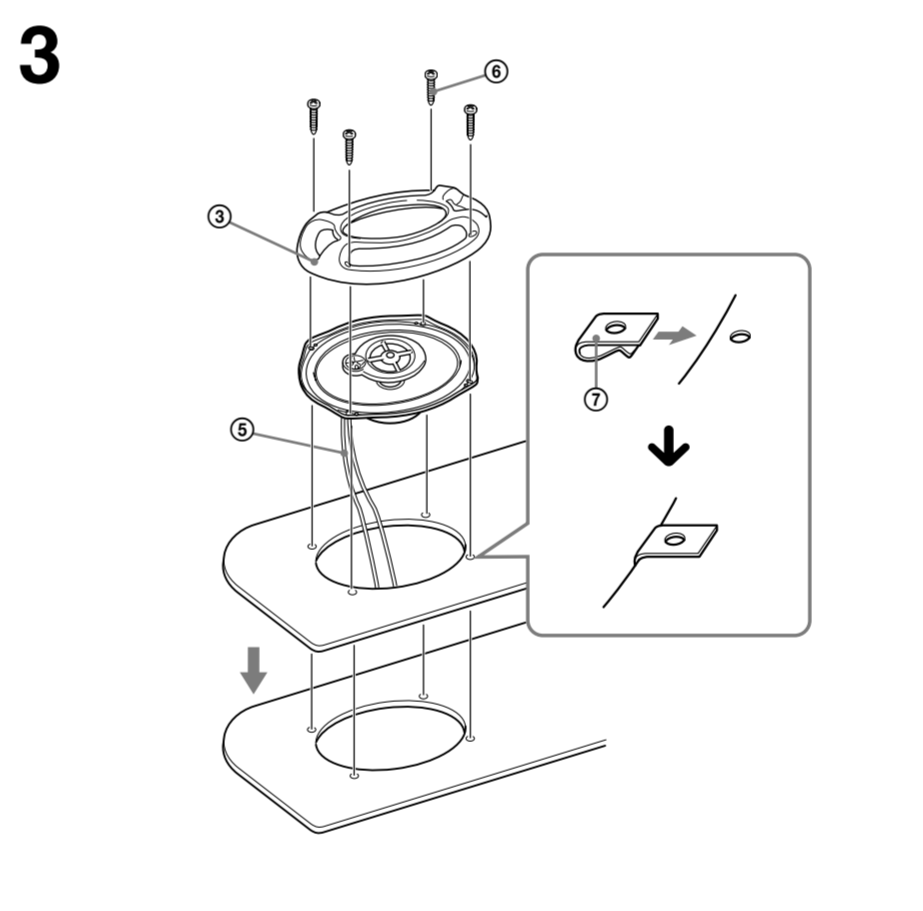
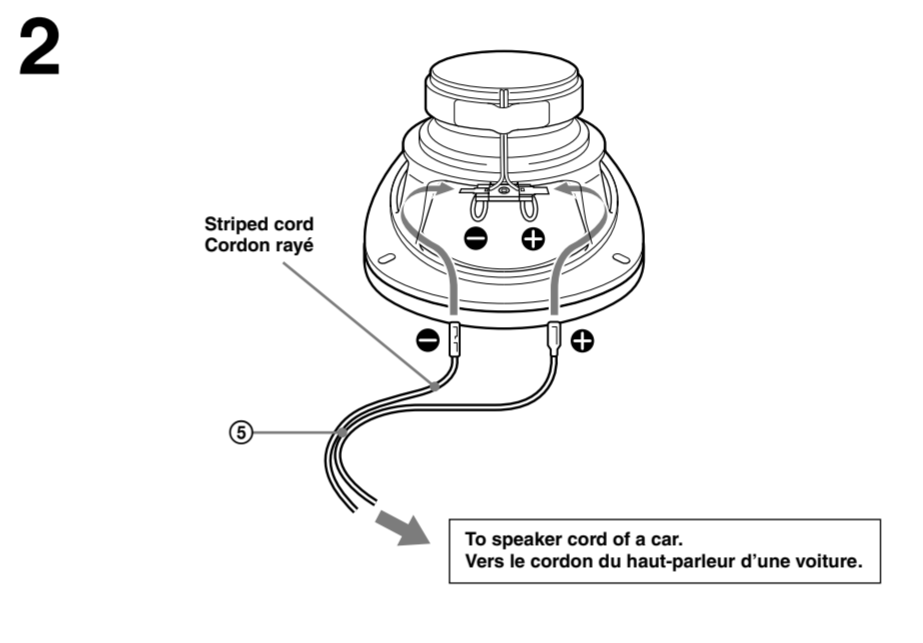
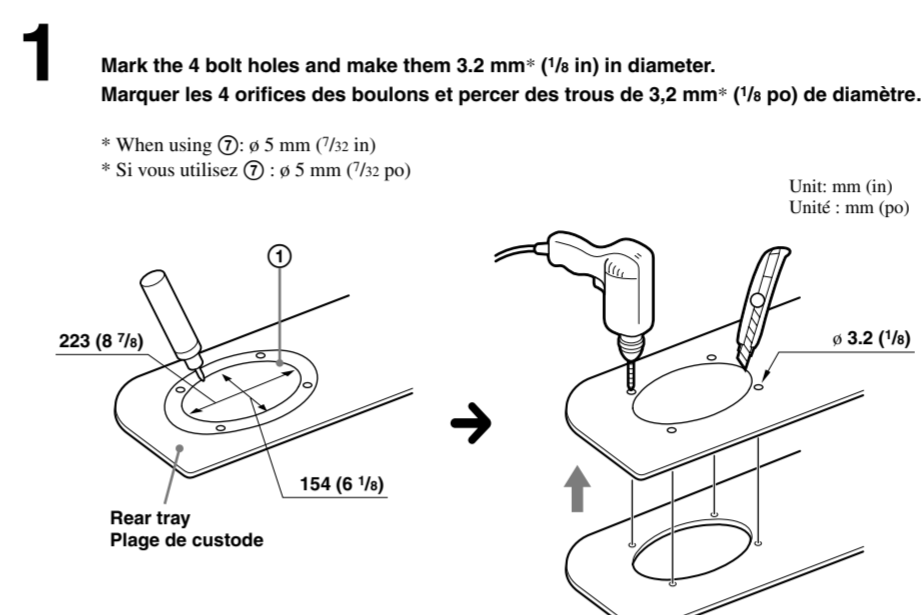

# 3-way Speaker (6x9 Speaker)

# 2-way Speaker (6 1/2 Speaker)

Instructions  
Mode d'emploi  
CXS-GT08HP

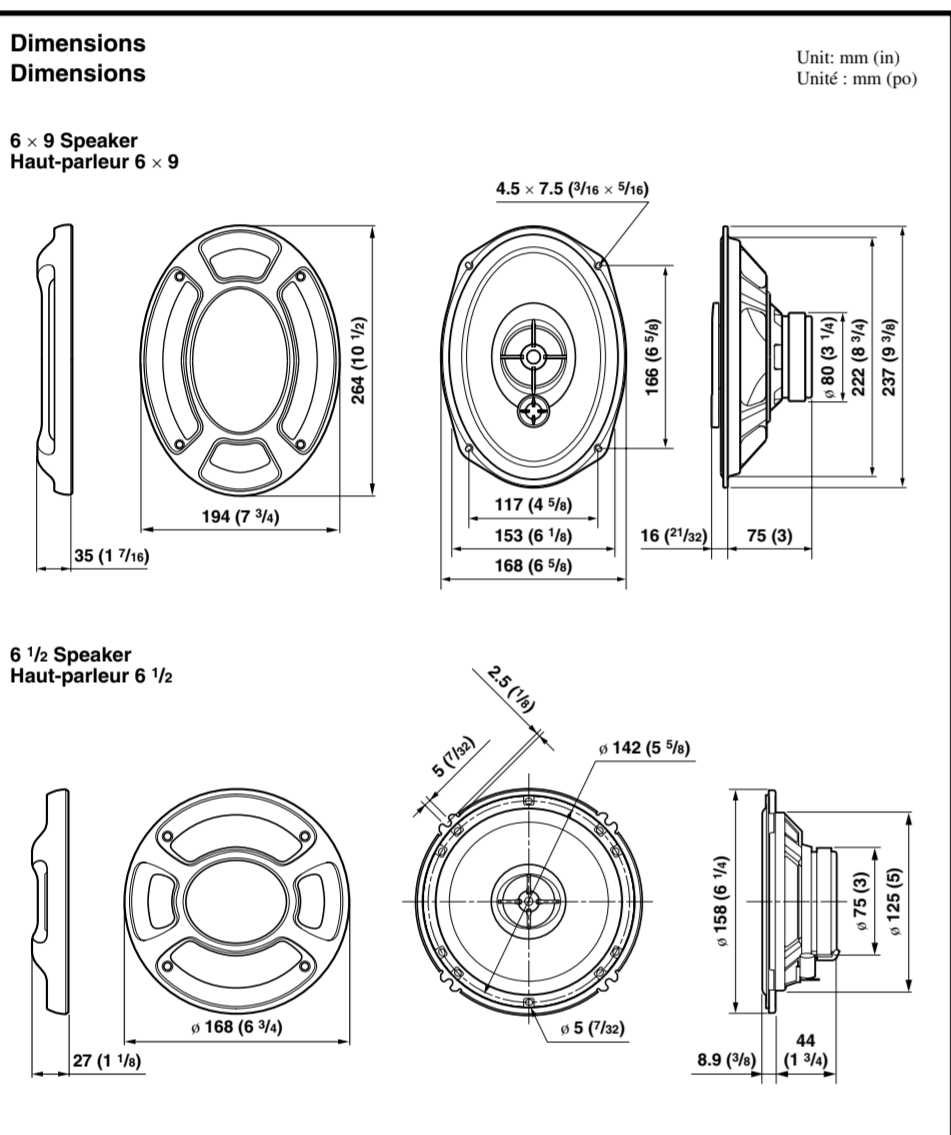

**Before mounting**

A depth of at least 75 mm / 3 in (44 mm / 1 3/4 in)\* is required for flush mounting. Measure the depth of the area where you are to mount the speaker, and ensure that the speaker is not obstructing any other components of the car. Keep the following in mind when choosing a mounting location:

- Make sure that nothing is obstructing around the mounting location of the door (front or rear) or the rear tray where you are to mount the speaker.
- A hole for mounting may already be cut out of the inner panel of the door (front or rear) or the rear tray. In this case, you need to modify the board only.
- If you are to mount this speaker system in the door (front or rear), make sure that the speaker terminals, frame or magnet do not interfere with any inner parts, such as the window mechanism in the door (when you open or close the window), etc.
- Also make sure that the speaker grille does not touch any inner fittings, such as the window cranks, door handles, arm rests, door pockets, lamps or seats etc.
- If you are to mount this speaker system in the rear tray, make sure that the speaker terminals, frame or magnet do not touch any inner parts of the car, such as the torsion bar springs (when you open or close the trunk lid), etc.
- Also make sure that the speaker grille does not touch any inner fittings, such as seat belts, head rests, center brake lights, inner covers of the rear wipers, curtains or air purifiers, etc.

\* (6 1/2 Speaker)

**Precautions**

- Do not continuously use the speaker system beyond the peak power handling capacity.
- Keep recorded tapes, watches, and personal credit cards using magnetic coding away from the speaker system to protect them from damage caused by the magnets in the speakers.

If you cannot find an appropriate mounting location, consult your car dealer or your nearest Sony dealer before mounting.

**Specifications**

<b>6 x 9 Speaker</b>	Coaxial 3-way: Woofers 16 x 24 cm (6 3/8 x 9 1/2 in), cone type Midrange 5.5 cm (2 1/8 in), cone type Tweeter 1.4 cm (1/16 in), balanced dome type
Peak power	300 W
Rated power	60 W
Impedance	4 Ω
Sensitivity	93 dB/W/m
Frequency response	27 - 30,000 Hz
Mass	Approx. 1,150 g (2 lb 9 oz) per speaker
Supplied accessory	Parts for installation

<b>6 1/2 Speaker</b>	Coaxial 2-way: Woofers 16 cm (6 3/8 in), HOP, cone type Tweeter 4 cm (1 3/8 in), AL, cone type
Peak power	190 W
Rated power	40 W
Impedance	4 Ω
Sensitivity	90 dB/W/m
Frequency response	35 - 22,000 Hz
Mass	Approx. 560 g (1 lb 4 oz) per speaker
Supplied accessory	Parts for installation

Design and specifications are subject to change without notice.

**Avant le montage**

Une profondeur d'au moins 75 mm / 3 po (44 mm / 1 3/4 po)\* est nécessaire pour effectuer le montage encastré. Mesurez la profondeur de l'emplacement où vous souhaitez monter le haut-parleur et assurez-vous que ce dernier ne gêne rien des autres composants du véhicule. Prenez les points suivants en considération lors du choix de l'emplacement de montage :

- Assurez-vous qu'aucun objet ne fait obstacle à proximité de l'emplacement de montage sur la portière (avant ou arrière) ou sur la plage de custode où vous envisagez de monter le haut-parleur.
- Il est possible qu'un trou ait déjà été découpé dans le panneau intérieur de la portière (avant ou arrière) ou de la plage arrière. Dans ce cas, il vous suffit de modifier le panneau.
- Si vous envisagez de monter ce système de haut-parleur sur la portière (avant ou arrière), assurez-vous que les bornes, le cadre ou les aimants du haut-parleur ne sont pas en contact avec des éléments internes, telles que les manivelles de levée-vitre, les poignées de portières, les repose-bras, les vide-poches, les lampes ou les sièges, etc.
- Si vous envisagez de monter ce système de haut-parleur sur la plage arrière, assurez-vous que les bornes, le cadre ou les aimants du haut-parleur n'entrent pas en contact avec des éléments internes, tels que les ressorts à barre de torsion (lorsque vous ouvrez ou fermez le coffre), etc.
- Assurez-vous également que la grille du haut-parleur ne soit pas en contact avec des éléments internes, tels que les manivelles de levée-vitre, les poignées de portières, les repose-bras, les vide-poches, les lampes ou les sièges, etc.
- Si vous envisagez de monter ce système de haut-parleur sur la plage arrière, assurez-vous que les bornes, le cadre ou les aimants du haut-parleur n'entrent pas en contact avec des pièces internes du véhicule, telles que les ressorts à barre de torsion (lorsque vous ouvrez ou fermez le coffre), etc.
- Assurez-vous également que la grille du haut-parleur ne soit pas en contact avec des éléments internes, tels que les manivelles de levée-vitre, les poignées de portières, les repose-bras, les vide-poches, les lampes ou les sièges, etc.

\* (Haut-parleur 6 1/2)

**Précautions**

- Évitez de soumettre le système de haut-parleurs à une utilisation continue au-delà de la capacité de traitement de la puissance de crête.
- Gardez les bandes enregistrées, les montres et les cartes de crédit utilisant un code magnétique à l'écart du système de haut-parleurs pour éviter tout dommage causé par les aimants des haut-parleurs.

Si vous ne pouvez pas trouver d'emplacement adéquat pour installer l'appareil, consultez votre revendeur Sony le plus proche.

**Caractéristiques techniques**

<b>Haut-parleur 6 x 9</b>	Coaxial à 3 voies : Woofers de 16 x 24 cm (6 3/8 x 9 1/2 po) type conique Médium 5,5 cm (2 1/8 po) type conique Tweeter de 1,4 cm (1/16 po) type en dôme équilibré
Puissance de crête	300 W
Puissance nominale	60 W
Impédance	4 Ω
Sensibilité	93 dB/W/m
Réponse en fréquence	27 - 30 000 Hz
Poids	Environ 1 150 g (2 lb 9 oz) par haut-parleur
Accessoires fournis	Éléments d'installation

<b>Haut-parleur 6 1/2</b>	Coaxial à 2 voies : Woofers de 16 cm (6 3/8 po), HOP, de type conique Tweeter de 4 cm (1 3/8 po), AL, de type conique
Puissance de crête	190 W
Puissance nominale	40 W
Impédance	4 Ω
Sensibilité	90 dB/W/m
Réponse en fréquence	35 - 22 000 Hz
Poids	Environ 560 g (1 lb 4 oz) par haut-parleur
Accessoires fournis	Éléments d'installation

La conception et les spécifications sont sujettes à modification sans préavis.