

Multi Disc Player

Operating Instructions _____	GB
Bedienungsanleitung _____	DE
Mode d'emploi _____	FR
Istruzioni per l'uso _____	IT
Gebruiksaanwijzing _____	NL

Wichtig!

Bitte nehmen Sie sich etwas Zeit, um den Geräte-Pass vollständig auszufüllen. Dieser befindet sich auf der hinteren Umschlagseite dieser Bedienungsanleitung.

Si dichiara che l'apparecchio è stato fabbricato in conformità all'art. 2, Comma 1 del D.M. 28.08.1995 n. 548.

For installation and connections, see the supplied installation/connections manual.
Zur Installation und zum Anschluss siehe die mitgelieferte Installations-/Anschlussanleitung.
En ce qui concerne l'installation et les connexions, consulter le manuel d'installation/raccordement fourni.
Per l'installazione e i collegamenti, fare riferimento al manuale di istruzioni per l'installazione e i collegamenti in dotazione.
Zie voor het monteren en aansluiten van het apparaat de bijgeleverde handleiding "Installatie en aansluitingen".



MEX-R1
MEX-R5

Warning

To prevent fire or shock hazard, do not expose the unit to rain or moisture. To avoid electrical shock, do not open the cabinet. Refer servicing to qualified personnel only.

CAUTION

The use of optical instruments with this product will increase eye hazard. As the laser beam used in this CD/DVD player is harmful to eyes, do not attempt to disassemble the cabinet. Refer servicing to qualified personnel only.

**CLASS 1
LASER PRODUCT**

This label is located on the bottom of the chassis.

CAUTION : CLASS 1M VISIBLE/INVISIBLE LASER RADIATION WHEN OPEN AND INTERLOCKS DEFEATED. DO NOT VIEW DIRECTLY WITH OPTICAL INSTRUMENTS.

This label is located on the drive unit's internal chassis.

Warning if your car's ignition has no ACC position

After turning the ignition off, be sure to press and hold **(OFF)** on the unit until the display disappears.

Otherwise, the display does not turn off and this causes battery drain.

Hereby, Sony, declares that this RF-T001 (MEX-R5) is in compliance with the essential requirements and other relevant provisions of Directive 1999/5/EC.

For details, please access the following URL : <http://www.compliance.sony.de/>



Disposal of Old Electrical & Electronic Equipment (Applicable in the European Union and other European countries with separate collection systems)

This symbol on the product or on its packaging indicates that this product shall not be treated as household waste. Instead it shall be handed over to the applicable collection point for the

recycling of electrical and electronic equipment. By ensuring this product is disposed of correctly, you will help prevent potential negative consequences for the environment and human health, which could otherwise be caused by inappropriate waste handling of this product. The recycling of materials will help to conserve natural resources. For more detailed information about recycling of this product, please contact your local city office, your household waste disposal service or the shop where you purchased the product.

Applicable accessory: Remote commander



Important notice

RF signals may affect improperly installed or inadequately shielded electronic systems in motor vehicles, such as electronic fuel injection systems, electronic antiskid (antilock) braking systems, electronic speed control systems or air bag systems. For installation or service of this device, please consult with the manufacturer or its representative of your vehicle. Faulty installation or service may be dangerous and may invalidate any warranty that may apply to this device. Check regularly that all wireless device equipment in your vehicle is mounted and operating properly.

Table of Contents

Welcome!	4
Precautions	5
Playable discs	5

Getting Started

Resetting the unit	8
Setting the clock	8
DEMO mode	8
Detaching the front panel	8
Inserting the disc in the unit	9
Location of controls and basic operations	10
Menu displays	13

Player

Playing discs	15
Resuming playback — Resume play	17
Viewing the disc information — Time/text information	17
Searching a specific point on a disc — Scan	18
Using the menus on DVDs	19
Using PBC functions — PBC (Playback control)	19
Playing in various modes — Repeat play/Shuffle play/ Search play	20

Various DVD operations

Changing the audio channels	22
Changing the angles	23
Displaying the subtitles	24
Magnifying pictures	24
Changing the picture quality — Picture EQ	25
Locking discs — Parental control	26

Settings and Adjustments

Using the Setup menu	28
Setting the display language or sound track — Language setup	29
Setting the screen — Screen setup	30
Custom settings — Custom setup	31
Audio settings — Audio setup	32

Radio

Storing automatically — BTM	33
Storing manually	33
Receiving the stored stations	33
Tuning automatically	33
Receiving a station through a list — list-up	33

RDS

Overview	34
Setting AF and TA/TP	35
Selecting PTY	36
Setting CT	36

Other functions

Adjusting the sound characteristics	36
Adjusting the equalizer curve — EQ7 Tune	37
Adjusting unit menu items — SYSTEM MENU	37
Using optional equipment	39
Switching the front/rear output — Zone × Zone	41

Additional Information

Maintenance	42
Removing the unit	43
Notes on discs	43
About MP3 files	44
Note on wireless transmission (MEX-R5 only)	44
Specifications	45
Troubleshooting	46
Error displays/Messages	50
Glossary	51
Language code list	53
Index	54

Welcome!

Thank you for purchasing this Sony Multi Disc Player. Before operating this unit, read this manual thoroughly and retain it for future reference.

FEATURING:

- **DVD, CD, VCD playback compatibility**
 - Compatible with various disc formats, such as DVD-R/-RW, DVD+R/DVD+RW, etc.
DVD-RW: compatible with Video mode and VR mode (various editing available)
DVD+RW: compatible with +VR mode (various editing available)
 - Plays back up to 1,000 tracks*¹ recorded on DVD-R/-RW, DVD+R/+RW or CD-R/-RW in MP3 file format
- **2 video outputs (front and rear)*², 1 Zone x Zone audio output*³, and 1 digital output provided**
- **Wireless transmission*⁴:** without complicated connections, audio/video signals can be transmitted to the optional monitor XVM-F65WL.
- **Zone x Zone:** You can listen to the radio, or music from a CD/MD changer (if connected) in the front, and simultaneously output DVD to the rear.
- **Picture EQ:** You can select desired picture tone from preset settings according to the car interior/ambient light.
- **DVD level adjustment:** balances the output level differences between PCM, Dolby Digital and DTS, and the volume level differences between disc and source.
- **EQ7:** You can select an equalizer curve for 7 music types.
- **DSO (Dynamic Soundstage Organizer):** creates a more ambient sound field, using virtual speaker synthesis, to enhance the sound of speakers, even if they are installed low in the door.
- **Optional CD/MD units** (both changers and players)*⁵.
- **Optional controller accessory**
Rotary commander RM-X4S

*¹ Depends on track length

*² 1 front video output for MEX-R5





*³ MEX-R1 only

*⁴ MEX-R5 only

*⁵ This unit works with Sony products only.

About this manual

- Instructions in this manual describe the controls on the card remote commander. You can also use the controls on the unit if they have the same or similar names to those on the card remote commander.
- In this manual, “DVD” is used as the general term for DVD-R/-RW and DVD+R/+RW.
- The meaning of the icons used in this manual is described below:

Icon	Meaning
	Functions available for DVD VIDEOS, DVD-Rs/DVD-RWs, or DVD+Rs/DVD+RWs in Video mode
	Functions available for Video CDs or CD-Rs/CD-RWs in video CD format
	Functions available for music CDs or CD-Rs/CD-RWs in music CD format
	Functions available for files in MP3 format stored on CD-ROMs/CD-Rs/CD-RWs/DVD-Rs/DVD-RWs/DVD+Rs/DVD+RWs
	Functions available for files in JPEG format stored on CD-ROMs/CD-Rs/CD-RWs/DVD-Rs/DVD-RWs/DVD+Rs/DVD+RWs

Precautions

- Do not use the custom functions while driving, or perform any other function which could divert your attention from the road.
- If your car has been parked in direct sunlight, allow the unit to cool off before operating it.
- Power aerial will extend automatically while the unit is operating.

On safety

- Comply with the Traffic Laws in your country.
- For your safety, the monitor connected to the FRONT VIDEO OUT turns off automatically when the parking brake is not applied.

Preventing an accident

The pictures appear only after you park the car and set the parking brake.

When the car starts moving, the pictures coming from the FRONT VIDEO OUT automatically disappear after displaying the following caution.

The monitor connected to the REAR VIDEO OUT is available while the car is in motion.

The pictures on the screen are turned off, but CD/MP3 sound can be heard.

For your safety,
the video is blocked.

Do not operate the unit or watch the monitor while driving.

Moisture condensation









On a rainy day or in a very damp area, moisture condensation may occur inside the lenses and display of the unit. Should this occur, the unit will not operate properly. In such a case, remove the disc and wait for about an hour until the moisture has evaporated.

To maintain high sound quality

Be careful not to splash juice or other soft drinks onto the unit or discs.



Playable discs

Format of discs	
DVD VIDEO	
DVD-R* (MP3/JPEG)	
DVD-RW* Video mode/VR mode (MP3/JPEG)	
DVD+R* (MP3/JPEG)	
DVD+RW* (MP3/JPEG)	
Video CD	
Audio CD	
CD-R* (MP3/JPEG)	
CD-RW* (MP3/JPEG)	

* Discs that are not finalized cannot be played.

“DVD VIDEO,” “DVD-R,” “DVD-RW,” “DVD+R,” and “DVD+RW” are trademarks.

DVD

A DVD contains both audio and visual data. A 12 cm disc can hold 7 times the amount of data contained in a CD-ROM, which equals to 4 consecutive hours of playing time (8 hours for double-sided discs). DVDs are divided into 4 types: single sided single layer, single sided double layer, double sided single layer, and double sided double layer.

continue to next page →

Video CD (VCD)

A Video CD can contain both audio and visual data on a disc the same size as a regular Audio CD. The playing time is 74 minutes for a standard 12 cm CD.

Audio CD

An Audio CD containing audio data. The playing time is 74 minutes for a standard 12 cm CD.

CD-Recordable (CD-R)

With a CD-R, you can edit audio data. You can write information on a CD-R only once.

CD-Rewritable (CD-RW)

With a CD-RW, you can edit audio data. You can write information on a CD-RW again and again.

CD-Extra

A CD-Extra has two sections (sessions) for audio and data respectively. You can only play the section of audio on this unit.

Notes

- *This unit conforms to the PAL colour system. A disc recorded in a colour system other than PAL, such as NTSC or SECAM, cannot be played.*
- *You can play DVD-Rs/DVD-RWs, DVD+Rs/DVD+RWs and CD-Rs/CD-RWs designed for audio with this unit. However, depending on the recorded conditions, you cannot play some discs.*
- *You cannot play CD-Rs/CD-RWs, DVD-Rs/DVD-RWs or DVD+Rs/DVD+RWs that are not finalized.*
- *Discs created in Packet Write format cannot be played.*
- *Recordable discs may not play back correctly if the ambient temperature is high.*
- *The discs listed below cannot be played on this unit:*
 - 8 cm discs
 - CD-ROM (the data other than the MP3 or JPEG files)
 - CD-G
 - Photo-CD
 - VSD (Video single disc)
 - DVD-ROM (the data other than the MP3 or JPEG files)
 - DVD-RAM
 - DVD-Audio
 - DVD+R DL (Dual Layer)
 - Active-Audio (Data)
 - CD-Extra (Data)
 - Mixed CD
 - SVCD (Super Video CD)
 - CDV
 - SACD (Super Audio CD)

Note on transparent discs

12 cm discs containing of only an inner 8 cm data portion (the rest is transparent) cannot be played on this unit.

Music discs encoded with copyright protection

This unit is designed to play back discs that conform to the Compact Disc (CD) standard. Recently, various music discs encoded with copyright protection are marketed by some record companies. Please be aware that among those discs, there are some that do not conform to the CD standard and may not be playable and recordable by this product.

Region code

This system is used to protect software copyrights.

The region code is located on the bottom of the unit, and only DVDs labelled with an identical region code can be played on this unit.

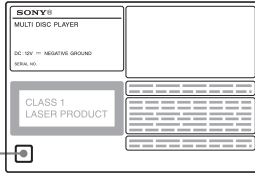

Region code

DVDs labelled  can be also played on this unit.

If you try to play any other DVD, the message "Cannot play this disc." will appear on the monitor screen. Depending on the DVD, no region code may be labelled even though playing the DVD is prohibited by area restrictions.

Note on playback operations of DVDs and VCDs

Some playback operations of DVDs and VCDs may be intentionally set by software producers. Since this unit plays DVDs and VCDs according to the disc contents the software producers designed, some playback features may not be available. Also, refer to the instructions supplied with the DVDs or VCDs.

Copyrights

This product incorporates copyright protection technology that is protected by U.S. patents and other intellectual property rights. Use of this copyright protection technology must be authorized by Macrovision, and is intended for home and other limited viewing uses only unless otherwise authorized by Macrovision. Reverse engineering or disassembly is prohibited.

Manufactured under license from Dolby Laboratories.

"Dolby" and the double-D symbol are trademarks of Dolby Laboratories.

"DTS" and "DTS 2.0 + Digital Out" are trademarks of Digital Theater Systems, Inc.



Getting Started

Resetting the unit

Before operating the unit for the first time, or after replacing the car battery or changing the connections, you must reset the unit. Detach the front panel and press the RESET button with a pointed object, such as a ballpoint pen.

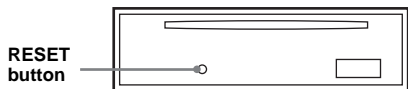

Note
Pressing the RESET button will erase the clock setting and some stored contents.

Setting the clock

The clock uses a 24-hour digital indication.

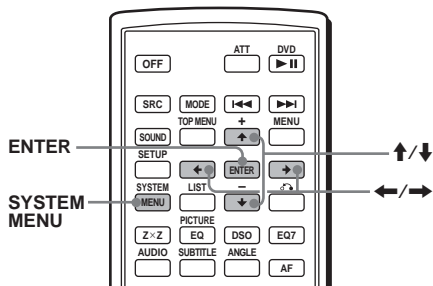

- 1 Press **(SYSTEM MENU)**.
The setup display appears.
- 2 Press **↑/↓** repeatedly until “**CLOCK-ADJ**” appears.
- 3 Press **(ENTER)**.
The hour indication flashes.
- 4 Press **↑/↓** to set the hour and minute.
To move the digital indication, press **←/→**.
- 5 Press **(ENTER)**.
The clock starts.

To display the clock during playback/reception, set “**CLOCK-ON**” (page 38).

Tip
You can set the clock automatically with the RDS feature (page 36).

DEMO mode

When the unit is turned off, the clock is displayed first, then demonstration (DEMO) mode starts the demonstration display.

To cancel the DEMO mode, set “**DEMO-OFF**” in setup (page 38) while the unit is turned off.

Detaching the front panel

You can detach the front panel of this unit to prevent theft.

Caution alarm
If you turn the ignition switch to the OFF position without detaching the front panel, the caution alarm will sound for a few seconds. The alarm will only sound if the built-in amplifier is used.

- 1 Press **(OFF)**.
The unit is turned off.
- 2 Press **⏏**, then pull it off towards you.

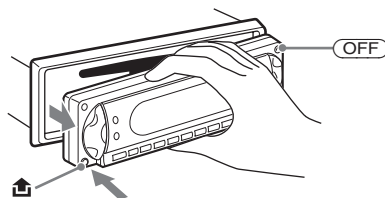

Notes

- Do not drop or put excessive pressure on the front panel and display window.
- Do not subject the front panel to heat/high temperature or moisture. Avoid leaving it in a parked car or on a dashboard/rear tray.

Tip
When carrying the front panel, use the supplied front panel case.

Attaching the front panel

Engage part **(A)** of the front panel with part **(B)** of the unit, as illustrated, and push the left side into position until it clicks.

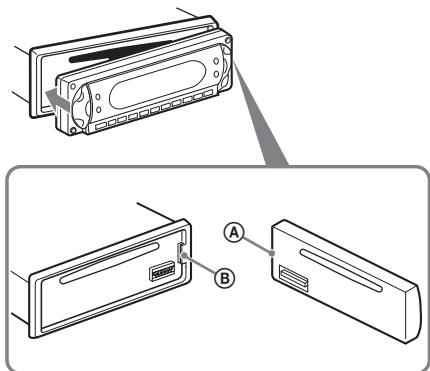

Note

Do not put anything on the inner surface of the front panel.

Inserting the disc in the unit

1 Open the shutter.

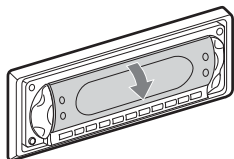

2 Insert the disc with the playback side down.

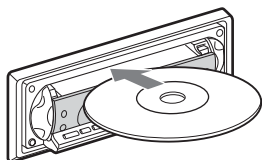

Playback starts. (Depending on the disc, press DVD **▶||** to start playback.)

3 Close the shutter.

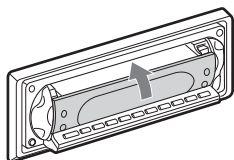

Ejecting the disc

1 Open the shutter.

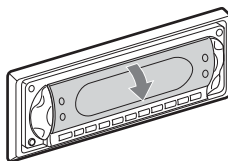

2 Press **▲**.

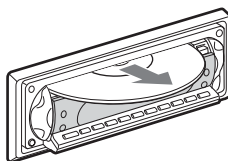
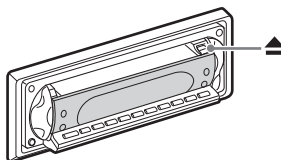

The disc is ejected.

Note

While inserting or ejecting the disc, do not close the shutter. The disc may be caught and damaged.

Tip

The disc can be played with the shutter open or closed.

Location of controls and basic operations

Main unit

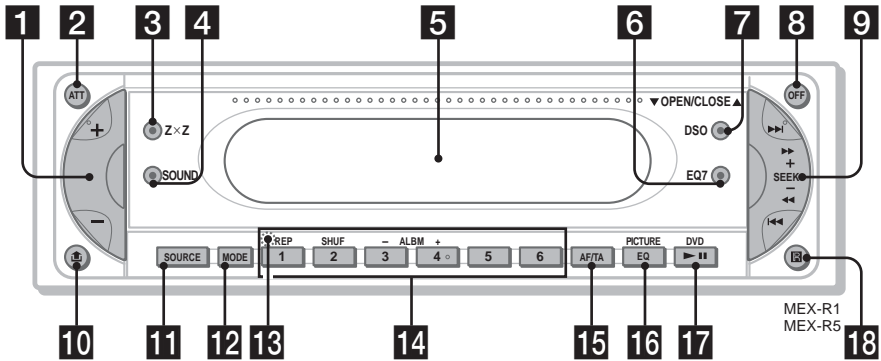

OPEN/CLOSE shutter opened

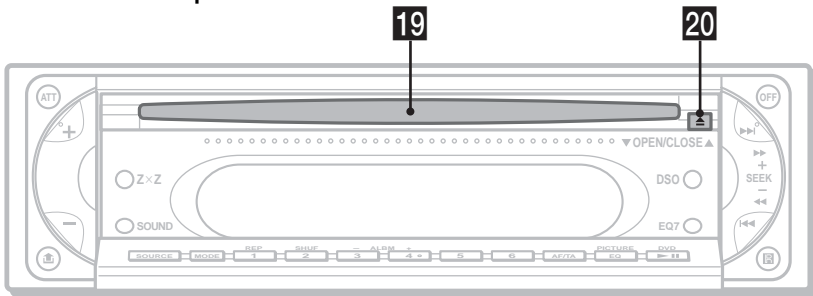

Refer to the pages listed for details.

- 1** Volume +/- button 36
- 2** ATT (attenuate) button
- 3** ZxZ (Zone x Zone) button
- 4** SOUND button
- 5** Display window
- 6** EQ7 (equalizer) button
- 7** DSO button
- 8** OFF button 8
- 9** SEEK +/- button

Radio:

To tune in stations automatically (press); find a station manually (press and hold).

DVD/CD:

To skip chapters/tracks (press); fast-forward/reverse a chapter/track (press and hold).

- 10** (front panel release) button 8
- 11** SOURCE button 41
- 12** MODE button
- 13** RESET button (located behind the front panel) 8

14 Number buttons

Radio:

To receive stored stations (press); store stations (press and hold).

CD/MD*1:

①: REP 20, 39

②: SHUF 20, 39

③/④: ALBM -/+*2

To skip albums (press); skip albums continuously (press and hold).

15 AF (Alternative Frequencies)/TA (Traffic Announcement) button

16 PICTURE EQ button

17 DVD (play/pause) button

18 Receptor for the card remote commander

19 Disc slot 9

20 (eject) button 9

*1 When an MD changer is connected.

*2 When an MP3/JPEG is played and a changer is not connected. If the changer is connected, the operation is different, see page 39.

Card remote commander RM-X703

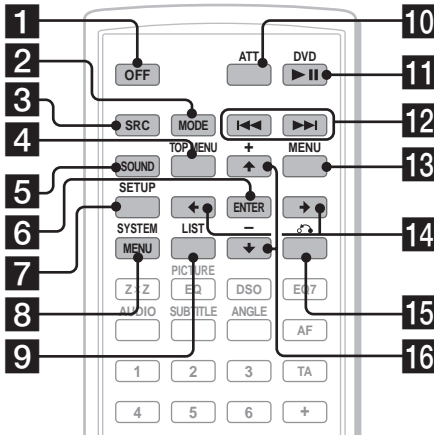

- 1 OFF button** 15, 17, 19
To power off/stop the source.
- 2 MODE button** 33, 39
To select the radio band (FM/MW/LW)/select the unit*1.
- 3 SRC (SOURCE) button**
To power on/change the source (Radio/DVD/CD/MD*2/AUX*3).
- 4 TOP MENU button** 19
To display the top menu on a DVD.
- 5 SOUND button** 36
To select sound items.
- 6 ENTER button**
To complete a setting.
- 7 SETUP button**
To display the Setup menu and Play mode menu.
- 8 SYSTEM MENU button**
To enter the unit menu.
- 9 LIST button** 33, 40
To list up.
- 10 ATT (attenuate) button**
To attenuate the sound. To cancel, press again.

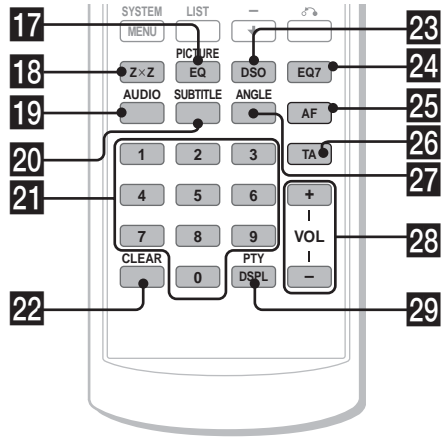

- 11 DVD ►|| (play/pause) button** 9, 15, 16, 17
To start/pause playback.
- 12 ◀◀/▶▶ (previous/next; reverse/fast-forward; station tuning) buttons**
- 13 MENU button** 19
To display the menu on a disc.
- 14 ◀/▶ (cursor) buttons**
To move the cursor, or turn the pages.
- 15 ↶ (RETURN) button** 19, 28, 29
To return to the previous display, or previous operation.
- 16 ↑/↓ (cursor) buttons**
To move the cursor.
- 17 PICTURE EQ button** 25
To select the picture quality.
- 18 ZxZ (Zone x Zone) button** 41
To switch the front/rear output.
- 19 AUDIO button** 22
To change the audio output.
- 20 SUBTITLE button** 24
To change the subtitle language.
- 21 Number buttons**
- 23**
- 24**
- 25**
- 26**
- 27**
- 28**
- 29**

continue to next page →

-
- 22 CLEAR button** 21
To cancel entered numbers.
- 23 DSO button** 4
To select the DSO mode (1, 2, 3 or OFF).
The larger the number, the more enhanced the effect.
- 24 EQ7 (equalizer) button**
To select an equalizer type (XPLD, VOCAL, CLUB, JAZZ, NEW AGE, ROCK, CUSTOM or OFF).
- 25 AF (Alternative Frequencies) button** 35
To set AF in RDS.
- 26 TA (Traffic Announcement) button** 35
To set TA/TP in RDS.
- 27 ANGLE button** 23
To change the viewing angle.
- 28 VOL (volume) +/- button** 35
To adjust the volume.
- 29 PTY DSPL button** 15, 17, 18, 36, 39
To select PTY in RDS; change display items.

*1 When a CD/MD changer is connected.

*2 When an MD changer is connected.

*3 When an optional Sony portable device is connected.

Note

If the unit is turned off and the display disappears, it cannot be operated with the card remote commander unless (SOURCE) on the main unit is pressed, or a disc is inserted to activate the unit first.

Tip

For details on how to replace the battery, see "Replacing the lithium battery of the card remote commander" on page 42.

Menu displays

Use the menus of this unit to adjust the various functions and settings for playback.
The displaying menu differs depending on the status of the unit.

Setup menu

Appears when pressing **[SETUP]** while playback is stopped.

To select the item

Press **←/↑/↓/→**, then press **[ENTER]**.

To turn off the Setup menu

Press **[SETUP]**.

Example: When "LANGUAGE SETUP" is selected.

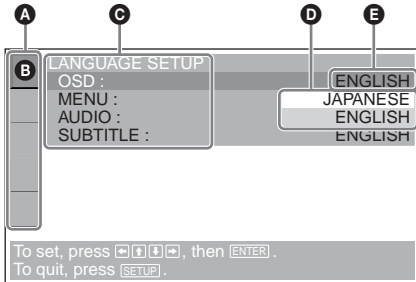

- A** Setup items
- B** Selected item
- C** Setting items
- D** Options
- E** Current setting

Play mode menu DVD VCD JPEG

Appears when pressing **[SETUP]** during playback.

To select the item

Press **←/↑/↓/→**, then press **[ENTER]**.

To turn off the Play mode menu

Press **[SETUP]**.

Note

The items on the menu, and the operation procedures differ depending on the disc.

Example: When playing a DVD

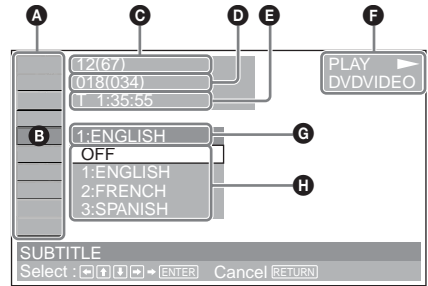

- A** Play mode items
- B** Selected item
- C** Title number*¹/Total title number*¹
- D** Chapter number*²/Total chapter number*²
- E** Elapsed playback time
- F** Playback status (▶PLAY, ⏸PAUSE, etc.)/
Disc format
- G** Current setting
- H** Options

*¹ Displays the track number for VCDs, album number for JPEG files. When playing VCD with the PBC function on, no indication is displayed.

*² Displays the image number for JPEG files.

Notes

- While playing back CD/MP3, the Play mode menu cannot be displayed.
- While playing back JPEG files, **[SETUP]** is active only when the image is fully displayed.

continue to next page →

Operation message

Menu operations differ depending on the item selected, and the buttons to be used appear on the bottom of the menu display to assist your operations.

To set, press , then **[ENTER]**.
To quit, press **[SETUP]**.

Selected item name and/or operation messages appear.

Tip

"Operation not possible" appears when the function is not available.

Setup items



LANGUAGE SETUP (page 29)

Switches the languages.



SCREEN SETUP (page 30)

Selects the screen modes.



CUSTOM SETUP (page 31)

Sets the playback operations.



AUDIO SETUP (page 32)

Adjusts the output sound.



RESET (page 29)

Resets all setup items.

Play mode items



TITLE, TRACK (page 21)

Selects the title, or track to be played.



CHAPTER (page 21)

Selects the chapter to be played.



ALBUM (JPEG) (page 21)

Selects the image album to be displayed.



IMAGE (page 21)

Selects the image to be displayed.



TIME/TEXT (page 17, 21)

Checks the elapsed time and the remaining playback time.

Inputs the time code for picture searching.

Displays DVD text.



AUDIO (page 22)

Changes the audio setting.



SUBTITLE (page 24)

Displays the subtitles.

Changes the subtitle language.



ANGLE (page 23)

Changes the angle.



CENTER ZOOM (page 24)

Magnifies the picture.



REPEAT (page 20)

Plays the entire disc (all titles/all tracks/all albums) repeatedly, or one chapter/track/album repeatedly.



SHUFFLE (page 20)

Plays titles/chapters/tracks in random order.



PICTURE EQ (page 25)

Selects the picture quality.

Tip

When "REPEAT" or "SHUFFLE" is activated, or "ANGLE" is available, its check-box lights up in green (e.g. →). However, you may not be able to change the angle depending on the scene, even if the check-box is lit in green.

Player

Playing discs **DVD** **VCD** **CD**

MP3 **JPEG**

Depending on the disc, some operations may be different or restricted.

Refer to the operating instructions supplied with your disc.

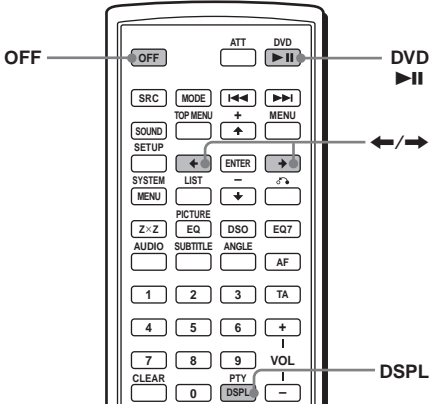

1 Turn on your monitor, then select the input source on your monitor corresponding to this unit.

2 Insert a disc.

Playback side down

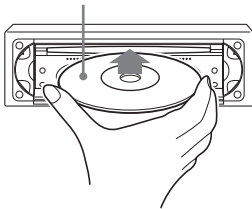

Playback starts automatically. (Depending on the disc, press DVD ►► to start playback.)

A menu may appear on the screen when a DVD or VCD is inserted.

For details on these menus, see page 19 for DVDs, and page 19 for VCDs.

When “MP3/JPEG” on “CUSTOM SETUP” is set to “JPEG,” a slide show starts automatically if JPEG files are on the disc (page 31).

Each time you press ◀/▶, the image rotates every 90°.

Notes

- If a large-size image is rotated, it may take longer to display.
- A JPEG file is designed to be optimally displayed at 640 x 480 pixels. A file in another size may not be displayed correctly, or picture shift (to the left or right) may occur.
- Progressive JPEG files cannot be displayed.

When the disc is inserted

Press DVD ►► to start playback.

To stop playback/to turn off the unit

Press (OFF).

Tip

You cannot insert a disc while the unit is turned off.

Display items on the CD/MP3 playback

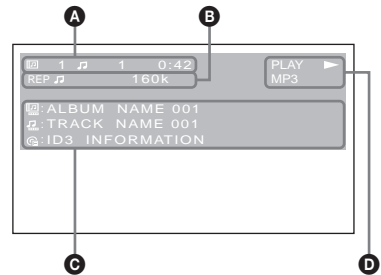

- A** Album number*¹/Track number/
Elapsed playback time
- B** Playback mode/Bit rate*¹*²
- C** Disc name*³/Album name*¹/Track name/
ID3 tag information*¹
- D** Playback status (▶PLAY, ■PAUSE, etc.)/
Disc format

*¹ Appears only when MP3 files are played.

*² No indication when VBR (Variable bit rate) is applied.

*³ “NO DISC NAME” or “NO TRACK NAME” appears when the disc or track has no name.

To scroll the text information

Press (DSPL).

Note

“_” appears in place of the letters other than the alphabet and numbers.

continue to next page →

Notes on DVDs with a DTS sound track

DTS audio signal is output at all times; a loud noise may come out from the speakers if you connect the unit to the audio equipment without a DTS decoder. This may cause damage to the speakers, or affect your hearing.

Playback order of MP3 files

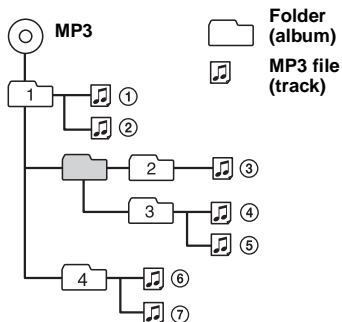

Notes

- The playback order may differ depending on the writing software.
- The unit can play up to 1,000 tracks and 256 albums. Tracks beyond the first 1,000 and albums beyond the first 256 cannot be recognized.

Tips

- If you add numbers (01, 02, 03, etc.) to the front of the track names, the tracks in each folder will be played in numerical order.
- Since a disc with many trees takes longer to start playback, it is recommended that you create albums of no more than two tree levels.
- For details on MP3 files, see “About MP3 files” on page 44.

Additional operations

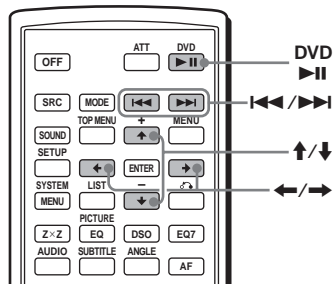

To	Operation
Pause	Press DVD ►
Resume play after pause	Press DVD ►
Go to the next chapter, track, or scene in continuous play mode	Press ►► (→)
Go back to the previous chapter, track, or scene in continuous play mode	Press ◀◀ (←)
Go to the next album	Press ↑*
Go to the previous album	Press ↓*
Stop play and remove the disc	Press ▲ after opening the shutter of the unit (page 9)

* Available only when MP3 or JPEG files are played.

Resuming playback

— Resume play **DVD VCD**

The unit stores the point where you stopped playback for up to 20 discs, and starts resuming playback even after the unit is turned off, or the disc being played is ejected.

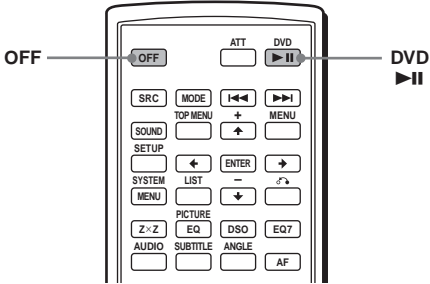

- 1 During playback, press **OFF** to stop.
- 2 Press **DVD** to resume playback. Playback starts from the point stopped in step 1.

To play from the beginning

After setting “MULTI-DISC RESUME” in “CUSTOM SETUP” to “OFF” (page 31), press **EJECT** to eject the disc, then insert the disc again. Select the desired chapter on the DVD menu or the Top menu depending on the disc.

Notes

- MP3 playback will start from the beginning of the last track that was played.
- To use resume playback, make sure that “MULTI-DISC RESUME” in “CUSTOM SETUP” is set to “ON” (page 31).
- When storing a resume point for the 21st disc, the stored resume point for the 1st disc is cleared automatically.
- Resume playback is cancelled when the setting for the parental controls is changed.
- Depending on the disc or scene, you cannot use the resume playback.
- If parental control is applied, the resume playback will not work. In this case, playback starts from the beginning of the disc when it is inserted.

Tip

When CD, MP3 files, or JPEG files are played, the unit temporarily stores the resume point for the disc being played. Once the unit is turned off or the disc is ejected, the stored resume point for the disc is cleared.

Viewing the disc information

— Time/text information **DVD VCD JPEG**

You can check the playing time and remaining time of the current title, chapter, or track. You can also check text information, such as name of title, chapter, file, etc.

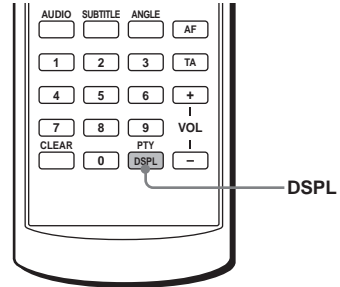

- 1 During playback, press **DSPL**. The current playback information appears.

Time information



Text information*

* “NO TEXT” appears when there is no text information.

continue to next page →

2 Press **(DSPL)** repeatedly to switch the time information.

Time information differs depending on the disc as follows:

DVD:

“T **: **: **: **” - Elapsed playing time of the current title

“T- **: **: **: **” - Remaining time of the current title

“C **: **: **: **” - Elapsed playing time of the current chapter

“C- **: **: **: **” - Remaining time of the current chapter

VCD (without PBC functions):

“T **: **: **: **” - Elapsed playing time of the current track

“T- **: **: **: **” - Remaining time of the current track

“D **: **: **: **” - Elapsed playing time of the current disc

“D- **: **: **: **” - Remaining time of the current disc

JPEG:

Album number

Image number

Searching a specific point on a disc

— Scan **DVD VCD CD MP3**

You can quickly locate a specific point on a disc by monitoring the picture.

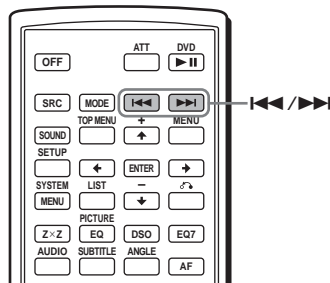

During playback, press and hold **◀◀/▶▶, and release at the desired point.**

If you press and hold the button, searching speed increases.

Note

While searching, audio is not output, and subtitles are not displayed.

Using the menus on DVDs



With some DVDs, you can use their original menu(s), such as the Top menu or DVD menu. If the DVD contains several titles of tracks and scenes, you can use the Top menu to select the desired title, and start playing.

If the DVD contains more comprehensive menu items, such as the audio and subtitle languages, titles, chapters, etc., you can use the DVD menu to select the desired item, and start playing.

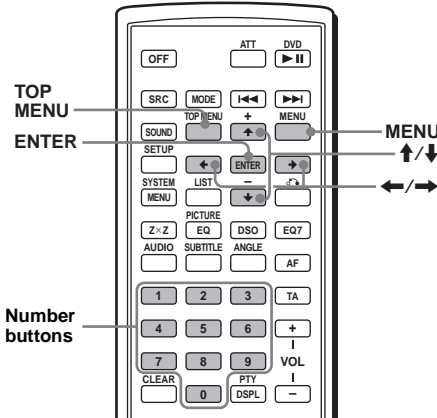

- 1 During DVD playback, press **TOP MENU** or **MENU**.

The DVD menu or Top menu appears.
The contents of the menu differ depending on the disc.

- 2 Press **←/↑/↓/→**, or the number buttons to select the desired item, then press **ENTER**.

Note

The items on the menu, and the operation procedures differ depending on the disc.

Using PBC functions

— PBC (Playback control)

The PBC menu assists your operation interactively while a PBC compatible VCD is played.

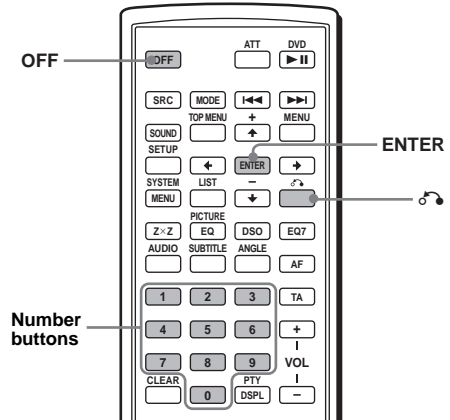

- 1 Start playing a PBC compatible VCD. The PBC menu appears.
- 2 Press the number buttons to select the desired item, then press **ENTER**.
- 3 Follow the instructions in the menu for interactive operations.

To return to the previous display

Press

Playing without the PBC function

- 1 During playback, press **OFF**.
- 2 Press the number buttons to select the desired item, then press **ENTER**.
“Play without PBC” appears and playback starts.
The PBC menu does not appear during playback.

Notes

- The items on the menu, and the operation procedures differ depending on the disc.
- During PBC playback, the track number, playback time, etc., are not displayed in the Play mode menu.

Tip

To resume PBC playback, stop playback by pressing **OFF**, then press **DVD** . PBC playback starts.

Playing in various modes

— Repeat play/Shuffle play/Search play

You can set the following play modes:

- Repeat play (page 20)
- Shuffle play (page 20)
- Search play (page 21)

Notes

- The selected play mode is cancelled when the disc being played is ejected or the unit is turned off.
- When playing a VCD with the PBC function on, Repeat play or Shuffle play is not available.

Playing repeatedly

— Repeat play **DVD VCD CD MP3 JPEG**

The unit can repeat a title, chapter, or track when the item being played reaches the end.

The following repeat options are available:

- TITLE (Title Repeat) - to repeat the current title.
- CHAPTER (Chapter Repeat) - to repeat the current chapter.
- TRACK (Track Repeat) - to repeat the current track/image.
- ALBUM (Album Repeat) - to repeat the tracks/images in the current album.

Note

When setting Repeat play for CD/MP3, operate with the main unit by pressing **(1)** (REP) repeatedly.

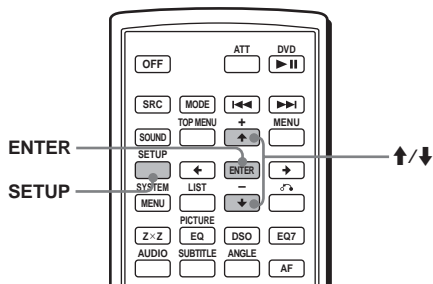

1 During playback, press **(SETUP)**.

The Play mode menu appears.

2 Press **↑/↓** to select **[REP]** (REPEAT), then press **(ENTER)**.

The Play mode options appear.

3 Press **↑/↓** to select the desired option, then press **(ENTER)**.

Repeat play starts.

To return to normal play

Select "OFF" in step 3.

To turn off the Play mode menu

Press **(SETUP)**.

Tips

- The repeat options differ depending on the disc.
- You can also set Repeat play by pressing **(1)** (REP) on the main unit repeatedly.

Playing in random order

— Shuffle play **DVD VCD CD MP3 JPEG**

The unit can play titles, chapters or tracks in random order.

The following shuffle options are available:

- TITLE (Title Shuffle) - to play chapters in the current title in random order.
- DISC (Disc Shuffle) - to play tracks/images in the current disc in random order.
- ALBUM (Album Shuffle) - to play tracks/images in the current album in random order.

Note

When setting Shuffle play for CD/MP3, operate with the main unit by pressing **(2)** (SHUF) repeatedly.

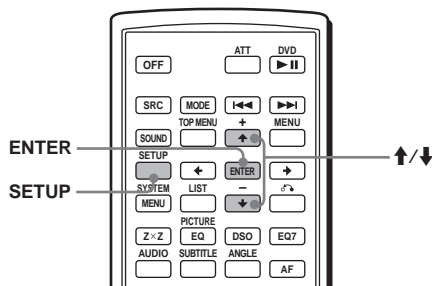

1 During playback, press **(SETUP)**.

2 Press **↑/↓** to select **[SHUF]** (SHUFFLE), then press **(ENTER)**.

The Play mode options appear.

3 Press **↑/↓** to select the desired option, then press **(ENTER)**.

Shuffle play starts.

To return to normal play

Select "OFF" in step 3.

To turn off the Play mode menu

Press **(SETUP)**.

Notes

- Title shuffle play for DVD will be cancelled after it is played once.
- Title shuffle play for DVD will be cancelled if **⏮** or **⏭** is pressed during playback.

Tips

- The shuffle options differ depending on the disc.
- You can also set Shuffle play by pressing **(2)** (SHUF) on the main unit repeatedly.



Starting playback from a selected point

— Search play **DVD VCD CD MP3 JPEG**

You can quickly locate a desired point by specifying the title, chapter, elapsed time of the title (using the time code), or track.

The following search options are available depending on the disc:

DVD:

-  **TITLE** starts playing from the selected title.
-  **CHAPTER** starts playing from the selected chapter.
-  **TIME/TEXT** starts playing from the point according to the input time code.

VCD:

-  **TRACK** starts playing from the selected track.



CD:

- **TRACK** starts playing from the selected track.

MP3:

- **TRACK** starts playing from the selected track.

JPEG:

-  **ALBUM** starts playing from the selected album.
-  **IMAGE** starts playing from the selected image.

Note

When locating a track for CD/MP3, press the number buttons to enter track number, then press **(ENTER)**.

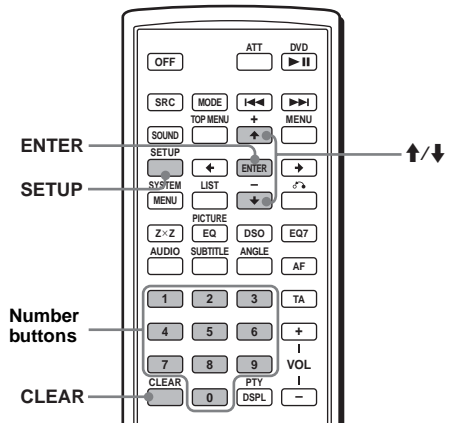

1 During playback, press **(SETUP)**.

The Play mode menu appears.

2 Press **↑/↓** to select the desired search item, then press **(ENTER)**.

The search items differ depending on the disc.

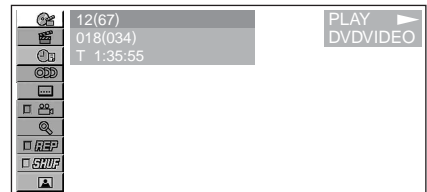

The number in parentheses indicates the total number of items selected.

3 Press the number buttons to enter title number, chapter number, track number, or the elapsed time of the title.

For example, to find a desired point at 2 hours, 10 minutes, and 20 seconds after the beginning, just enter “2:10:20.”

To clear the numbers already input, press **(CLEAR)**.

4 Press **(ENTER)**.

Playback starts from the selected point.

To turn off the Play mode menu

Press **(SETUP)**.

Various DVD operations

Changing the audio channels



When playing a DVD recorded in multiple audio formats (PCM, Dolby Digital, or DTS), you can change the audio format. If the DVD is recorded with multilingual tracks, you can also change the language.

With VCDs, you can select the sound from the right or left channel and listen to the sound of the selected channel through both the right and left speakers. For example, when playing a disc containing a song with the vocals on the right channel and the instruments on the left channel, you can hear the instruments from both speakers by selecting the left channel.

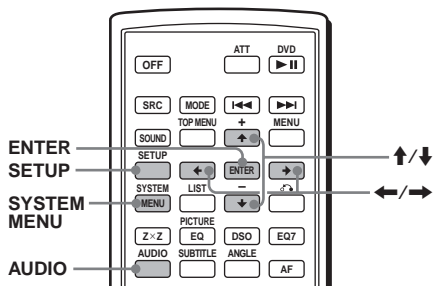

During playback, press **AUDIO repeatedly to select the desired audio channels.**

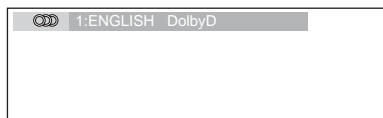

Audio sound settings differ depending on the disc as follows:

DVD:

The audio language switches among the available languages. When 4 digits appear, input the language code corresponding to the desired language (page 53).

When the same language is displayed two or more times, the DVD is recorded in multiple audio formats.

VCD:

STEREO*: Standard stereo sound
 1/L: Left channel sound (monaural)
 2/R: Right channel sound (monaural)
 * The default setting

Note

You may not be able to change the audio channels depending on disc.

Tip

You can also change the settings by selecting "AUDIO" in the Play mode menu (page 13).

Checking the program format

You can check the number of channels and component position on the DVD being played.

1 During playback, press **SETUP**.

The Play mode menu appears.

2 Press **↑/↓** to select **ODD** (AUDIO), then press **ENTER**.

The program format appears.

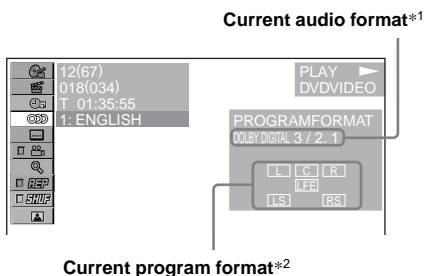

The letters in the program format display represent the following sound components and its positions:

- L** : Front (left)
- R** : Front (right)
- C** : Centre
- LS** : Rear (left)
- RS** : Rear (right)
- S** : Rear (monaural): The rear component of the Dolby Surround processed signal and the Dolby Digital signal
- LFE** : Low Frequency Effect signal

When “DOLBY DIGITAL” is applied, the program format name and channel numbers appear as follows:

Example: Dolby Digital 5.1 ch

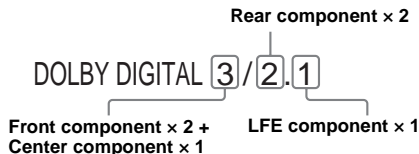

- *1 “PCM,” “DTS,” or “DOLBY DIGITAL” appears depending on the disc.
- *2 Appears only when the “DOLBY DIGITAL” format is applied.

To turn off the Play mode menu

Press **SETUP**.

Tip

For Dolby Digital and DTS, “LFE” is always enclosed in a solid line regardless of the LFE signal component being output.

Adjusting the audio output level

— DVD level adjustment

The audio output level for DVD video differs depending on the recorded audio format (PCM, Dolby Digital, or DTS). You can adjust the output level of PCM, Dolby Digital or DTS separately to reduce the volume level differences between disc and source.

- 1 Press **SYSTEM MENU**.
- 2 Press **↑/↓** repeatedly to select “DVD LVL,” then press **ENTER**.
- 3 Press **→** to set to “ADJ-ON,” then press **ENTER**.
- 4 Press **←/→** to select “DOLBY,” “DTS” or “PCM.”
- 5 Press **↑/↓** to adjust the output level, then press **ENTER**.



Note

You can adjust the output level only when a disc is inserted in the unit.

Tip

The output level is adjustable from -6 dB to +6 dB.

Changing the angles

You can change the viewing angle if various angles (multi-angles) for a scene are recorded on a DVD.

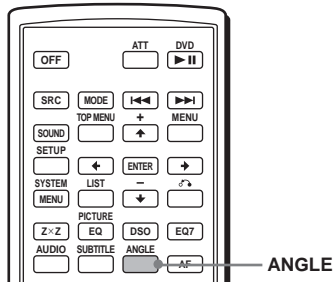

Press **ANGLE** repeatedly to select the desired angle number.

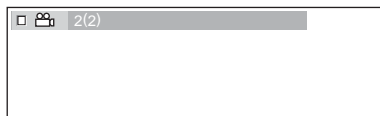

The angle changes.

Note

Depending on the DVD, you may not be able to change the angles, even if multi-angles are recorded.

Tip

You can also change the viewing angle by selecting “ANGLE” in the Play mode menu (page 13).

Displaying the subtitles

You can turn the subtitles on or off, or change the subtitle language if more are recorded on the DVD.

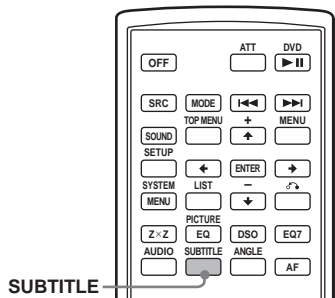

- 1 During playback, press **(SUBTITLE)**.
The subtitle language appears.
- 2 Press **(SUBTITLE)** repeatedly to select the desired language.

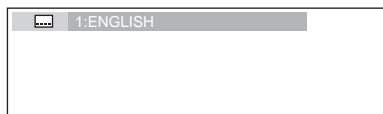

Available languages will vary, depending on the disc.

When 4 digits appear, input the language code corresponding to the desired language (page 53).

To turn off the subtitles

Press **(SUBTITLE)** repeatedly to select "OFF."

Note

Depending on the DVD, you may not be able to change (or turn off) the subtitles, even if multilingual subtitles are recorded.

Tip

You can also change the subtitle language by selecting "SUBTITLE" on the Play mode menu (page 13), or the DVD menu (page 19).

Magnifying pictures

You can magnify pictures.

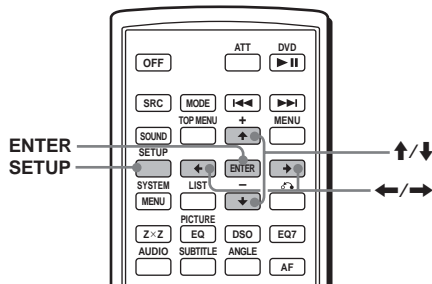

- 1 During playback, press **(SETUP)**.
The Play mode menu appears.
- 2 Press **↑/↓** to select **(ENTER SETUP)** (CENTER ZOOM), then press **(ENTER)**.
The current option appears.
- 3 Press **↑/↓** to select the desired option (ZOOM×1, ×2*, ×4*), then press **(ENTER)**.
The picture is magnified.
* The picture becomes grainy.

To shift the frame position

After magnifying the picture, press **←/↑/↓/→**.

To restore the original scale

Select "ZOOM×1" in step 3.

To turn off the Play mode menu

Press **(SETUP)**.

Notes

- Depending on the DVD, you may not be able to change the magnification.
- If you resume playback, the picture returns to its original scale.

Changing the picture quality

— Picture EQ **DVD** **VCD**

You can select picture quality suitable for the interior brightness of the car. You can set “PICTURE EQ” to “LIGHT OFF;” “LIGHT ON;” or “AUTO” in “CUSTOM SETUP” (page 31). The options (below) for each setting differ. If you set “PICTURE EQ” to “AUTO;” the available options switch automatically depending on whether the light is on or off.

- The following setting options are available.
- NORMAL - normal picture quality.
 - Daytime*1 - suitable in a bright place.
 - Sunset*1 - suitable when it gets little dark.
 - Shine*1 - suitable in a very bright place (e.g. when sunlight reflects on the monitor).
 - Night*2 - darkens the monitor to not distract your driving at night.
 - Midnight*2 - darkens the monitor more than the “Night” setting.
 - Theater*2 - brightens the monitor; suitable when you want to enjoy a bright monitor at night.
 - CUSTOM - user-adjustable settings.

*1 Available when “PICTURE EQ” in “CUSTOM SETUP” is set to “LIGHT OFF;” or “AUTO” and the light is off.
 *2 Available when “PICTURE EQ” in “CUSTOM SETUP” is set to “LIGHT ON;” or “AUTO” and the light is on.

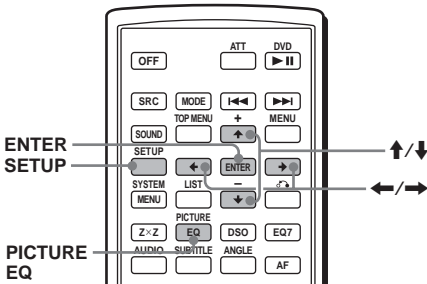

During playback, press **PICTURE EQ repeatedly to select the desired setting.**



Tip
 You can also change the picture quality by selecting “PICTURE EQ” in Play mode menu (page 13).

Adjusting the custom settings

You can store your own user-adjustable settings for different picture tones.

- 1 During playback, press **SETUP**.**
 The Play mode menu appears.
- 2 Press **↑/↓** to select **PICTURE EQ**, then press **ENTER**.**
 The setting items appear.

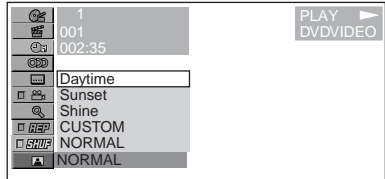

- 3 Press **↑/↓** to select “CUSTOM;” then press **ENTER**.**
- 4 Press **↑/↓** to select the setting item, then press **←/→** to adjust the level.**

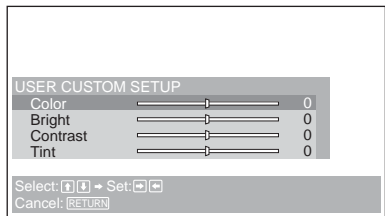

- 5 Press **ENTER**.**

Tip
 Adjustments for “LIGHT OFF” and “LIGHT ON” can be stored separately.

Locking discs

— Parental control 

You can lock a disc, or set playback restrictions according to a predetermined level such as viewer age. Restricted playback scenes are blocked or replaced with different scenes when a parental control compatible DVD is played.

Setting the parental control on

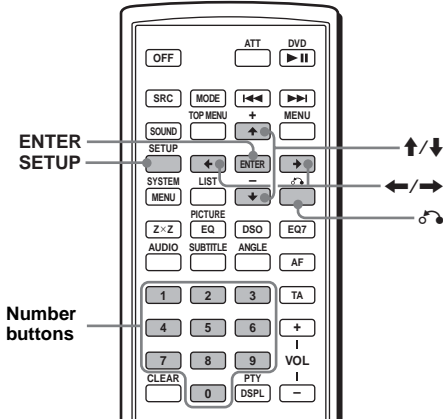

- 1 Press **SETUP** while playback is stopped.
The set up menu appears.
- 2 Press **↑/↓** to select  (**CUSTOM SETUP**), then press **ENTER**.
The setting items appear.
- 3 Press **↑/↓** to select “**PARENTAL CONTROL**,” then press **ENTER**.
The parental control options appear.

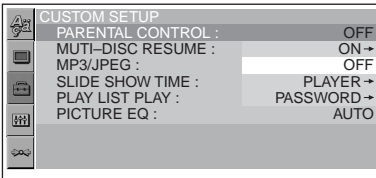

- 4 Press **↑/↓** to select “**ON →**,” then press **ENTER**.
The password setting display appears.

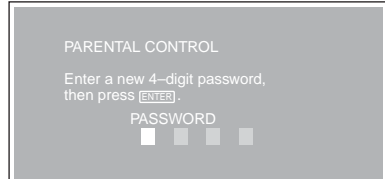

- 5 Press the number buttons to enter your password, then press **ENTER**.
The conformation display appears.
- 6 To confirm, press the number buttons to enter your password again, then press **ENTER**.
Parental control is set.

To turn off the Setup menu
Press **SETUP**.

Setting the parental control off

- 1 Press **SETUP** while playback is stopped.
The set up menu appears.
- 2 Press **↑/↓** to select  (**CUSTOM SETUP**), then press **ENTER**.
The setting items appear.
- 3 Press **↑/↓** to select “**PARENTAL CONTROL**,” then press **ENTER**.
The parental control options appear.
- 4 Press **↑/↓** to select “**OFF →**,” then press **ENTER**.
The display to enter your password appears.

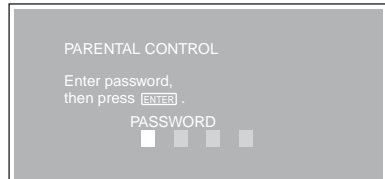

- 5 Press the number buttons to enter your password, then press **ENTER**.
“Parental control is canceled” appears.

If a wrong number is entered, press **←** to move the cursor and enter the number again.

Changing the area and its movie rating level

You can set the restriction levels depending on the area and its movie ratings.

1 Press **SETUP** while playback is stopped.

The set up menu appears.

2 Press **↑/↓** to select **CUSTOM SETUP**, then press **ENTER**.

The setting items appear.

3 Press **↑/↓** to select "PARENTAL CONTROL," then press **ENTER**.

The parental control options appear.

4 Press **↑/↓** to select "PLAYER →," then press **ENTER**.

When the parental control is already set to on, the display to enter your password appears. To change the settings, enter your password number, then press **ENTER**.

If a wrong number is entered, press **←** to move the cursor and enter the number again.

5 Press **↑/↓** to select "STANDARD," then press **ENTER**.

The standard options appear.

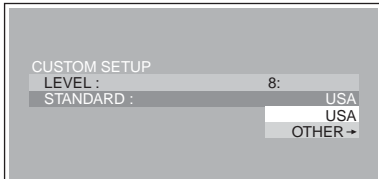

6 Press **↑/↓** to select the desired area to apply its movie ratings, then press **ENTER**.

The area is selected.

When you want to select the standard on the "Area code list" (page 27), select "OTHERS →," then enter its code number using the number buttons.

7 Press **↑/↓** to select "LEVEL," then press **ENTER**.

The rating options appear.

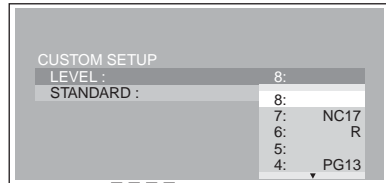

The lower the number, the stricter the restriction level.

8 Press **↑/↓** to select the desired rating, then press **ENTER**.

Parental control setting is complete.

To turn off the Setup menu

Press **SETUP**.

Note

When you play discs which do not have the parental control, playback cannot be restricted on this unit.

Area code list

Standard	Code number
Argentina	2044
Australia	2047
Austria	2046
Belgium	2057
Brazil	2070
Canada	2079
Chile	2090
China	2092
Denmark	2115
Finland	2165
France	2174
Germany	2109
India	2248
Indonesia	2238
Italy	2254
Japan	2276
Korea	2304
Malaysia	2363

continue to next page →

Standard	Code number
Mexico	2362
Netherlands	2376
New Zealand	2390
Norway	2379
Pakistan	2427
Philippines	2424
Portugal	2436
Russia	2489
Singapore	2501
Spain	2149
Sweden	2499
Switzerland	2086
Thailand	2528
United Kingdom	2184

Changing the password

- 1 Press **SETUP** while playback is stopped.
The Setup menu appears.
- 2 Press **↑/↓** to select **CUSTOM SETUP**, then press **ENTER**.
The setting items appear.
- 3 Press **↑/↓** to select **"PARENTAL CONTROL,"** then press **ENTER**.
The parental control options appear.
- 4 Press **↑/↓** to select **"PASSWORD →,"** then press **ENTER**.
The display to enter your password appears.
- 5 Press the number buttons to enter your 4-digit password, then press **ENTER**.
When a wrong number is entered, press **←** to move the cursor and enter the number again.
- 6 Press the number buttons to enter a new 4-digit password, then press **ENTER**.
- 7 To confirm, press the number button to enter your new 4-digit password again, then press **ENTER**.

To return to the previous display

Press **↶**.

To turn off the Setup menu

Press **SETUP**.

Settings and Adjustments

Using the Setup menu

By using the Setup menu, you can make various adjustments to items, such as picture and sound. You can also set a language for the subtitle and the on-screen display, among other things. For details on each setup items, see pages from 29 to 32.

Note

Playback settings stored in the disc take priority over the Setup menu settings, and not all the functions described may work.

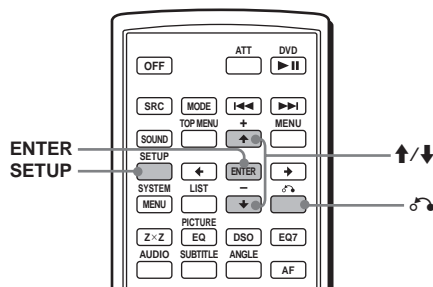

Basic operation

Example: When you want to change the aspect ratio ("MONITOR TYPE") to "4:3 PAN SCAN."

- 1 Press **SETUP** while playback is stopped.
The Setup menu appears.

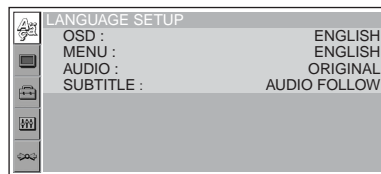

- 2** Press **↑/↓** to select  (SCREEN SETUP), then press **(ENTER)**.
The setup display appears.

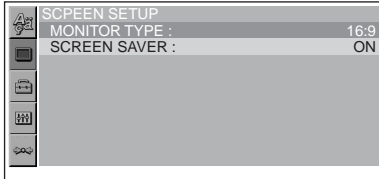

- 3** Press **↑/↓** to select “MONITOR TYPE,” then press **(ENTER)**.
The monitor type options appear.

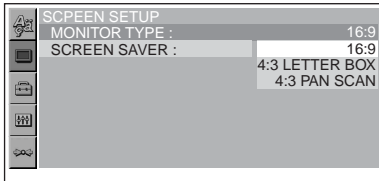

- 4** Press **↑/↓** to select “4:3 PAN SCAN,” then press **(ENTER)**.
The setting is applied and setup is complete.

To return to the previous display
Press **↶**.

To turn off the Setup menu
Press **(SETUP)**.

To reset all the setting items

— Reset 

- 1** Select  (RESET) in step 2, then press **(ENTER)**.

- 2** Press **↑** to select “YES,” then press **(ENTER)**.

All the settings* on the Setup menu return to the default settings.

* Excluding parental control settings.

To cancel resetting

Select “NO” in step 2.

Note

Do not turn off the unit while resetting the Setup menu item as it takes a few seconds to complete.

Setting the display language or sound track

— Language setup 

“LANGUAGE SETUP” allows you to set the desired language for the on-screen display or sound track accordingly.

Select  (LANGUAGE SETUP) in the Setup menu, then select the desired setting item.
For details on the setup procedures, see “Using the Setup menu” on page 28.

OSD (On-Screen Display)

Switches the display language on the screen.

MENU

Switches the language for the menu on the disc.

AUDIO

Switches the language of the sound track.
When you select “ORIGINAL,” the language given priority in the disc is selected.

SUBTITLE

Switches the language of the subtitle recorded on the disc.

When you select “AUDIO FOLLOW,” the language for the subtitles changes according to the language you selected for the sound track.

Note

When you select a language in “MENU,” “SUBTITLE,” or “AUDIO” that is not recorded on the disc, one of the recorded languages will be automatically selected.

Tip

If you select “OTHERS→” in “MENU,” “SUBTITLE,” or “AUDIO,” select and enter a language code from “Language code list” (page 53) using the number buttons.

Setting the screen

— Screen setup

“SCREEN SETUP” allows you to adjust the setting for the connected monitor.

Select  (SCREEN SETUP) in the Setup menu, then select the desired setting item. For details on the setup procedures, see “Using the Setup menu” on page 28. Setting items with “*” in the tables below are the default settings.

MONITOR TYPE

Selects the aspect ratio of the connected monitor (4:3 standard or wide).

16:9*	Displays the wide picture. Select this when you connect a wide-screen monitor or a monitor with a wide mode function.
4:3 LETTER BOX	Displays a wide picture with bands on the upper and lower portions of the screen. Select this when you connect a 4:3 screen monitor.
4:3 PAN SCAN	Displays a wide picture on the entire screen and automatically cuts off the portions that do not fit. Select this when you connect a 4:3 screen monitor.

16:9



4:3 LETTER BOX



4:3 PAN SCAN



Note

Depending on the DVD, “4:3 LETTER BOX” may be selected automatically instead of “4:3 PAN SCAN,” and vice versa.

SCREEN SAVER

Turns the screen saver on and off. The screen saver image appears when you leave the system in stop mode for 5 minutes. The screen saver will help prevent your display device from becoming damaged (afterimage). Press DVD  to turn off the screen saver.

ON	Turns on the screen saver.
OFF*	Turns off the screen saver.

Custom settings

— Custom setup

“CUSTOM SETUP” allows you to set the playback conditions of this unit.

Select  (CUSTOM SETUP) in the Setup menu, then select the desired setting item. For details on the setup procedures, see “Using the Setup menu” on page 28. Setting items with “*” in the tables below are the default settings.

PARENTAL CONTROL

Sets the playback restrictions so that the unit will not play inappropriate discs or scenes (page 26).

ON →	Sets the parental control on.
OFF →*	Sets the parental control off.
PLAYER →	Sets the restriction standard and its level.
PASSWORD →	Sets a new 4-digit password.

MULTI-DISC RESUME

Stores resume playback points for up to 20 different discs.

ON*	Stores the resume settings in memory for up to 20 discs. (The settings remain in memory even if you select “OFF.”)
OFF	Cancels storing the resume settings in memory. Playback restarts at the resume point only for the current disc in the unit.

Note

If parental control is applied, the resume playback will not work. In this case, playback starts from the beginning of the disc when it is inserted.

MP3/JPEG

Sets the priority when MP3 files and JPEG files are on the same disc.

MP3*	Takes priority over JPEG files when playing.
JPEG	Takes priority over MP3 files when playing.

SLIDE SHOW TIME

Sets the time for displaying images on the disc.

5sec	Switches the images every 5 seconds.
10sec*	Switches the images every 10 seconds.
20sec	Switches the images every 20 seconds.
40sec	Switches the images every 40 seconds.
60sec	Switches the images every 60 seconds.
FIXED	Cancels switching images.

PLAY LIST PLAY

Sets priority between the originally recorded titles or the edited play list on a DVD-RW in VR mode.

ORIGINAL*	Takes priority over play list edited from the originally recorded titles.
PLAY LIST	Takes priority over originally recorded titles.

Notes

- *Play list playback is available only for a DVD-RW in VR mode.*
- *When there is no play list created on a disc, the originally recorded titles are played.*

PICTURE EQ

Selects to display the picture quality options.

AUTO*	Switches the options depending on whether the light is on or off. (Available only when the illumination control lead is connected.)
LIGHT OFF	Displays the options for daytime use.
LIGHT ON	Displays the options for nighttime use.

Audio settings

— Audio setup

“AUDIO SETUP” allows you to adjust the sound according to playback conditions and connected equipment.

Select  (AUDIO SETUP) in the Setup menu, then select the desired setting item.

For details on the setup procedures, see “Using the Setup menu” on page 28.

The setting items with “*” in the tables below are the default settings.

AUDIO DRC (Dynamic Range Control)



Makes the sound clear when the volume is turned down when playing a DVD that conforms to “AUDIO DRC.”

This setting affects the outputs of FRONT/REAR AUDIO OUT.

STANDARD* Normally select this position.

WIDE RANGE Gives you the feeling of being at a live performance.

DOWNMIX

Switches the method for mixing down to 2 channels when you play a DVD which has rear sound elements (channels) or is recorded in Dolby Digital format. For details on the rear signal components, see “Checking the program format” on page 22. This setting affects the output of FRONT/REAR AUDIO OUT.

SURROUND Select this when the unit is connected to an audio component that conforms to Dolby Surround (Pro Logic).

NORMAL* Select this when the unit is connected to an audio component that does not conform to Dolby Surround (Pro Logic).

DOLBY DIGITAL

Selects the type of Dolby Digital signal.

DOLBY DIGITAL* Select this when the unit is connected to an audio component with a built-in Dolby Digital decoder.

DOWNMIX PCM Select this when the unit is connected to an audio component lacking a built-in Dolby Digital decoder. You can select whether the signals conform to Dolby Surround (Pro Logic) or not by making adjustments to the “DOWNMIX” item in “AUDIO SETUP” (page 32).

DTS

Selects whether or not to output DTS signals.

ON* Select this when the unit is connected to an audio component with a built-in DTS decoder.

OFF Select this when the unit is connected to an audio component lacking a built-in DTS decoder.

Radio

Caution

When tuning in stations while driving, use Best Tuning Memory (BTM) to prevent an accident.

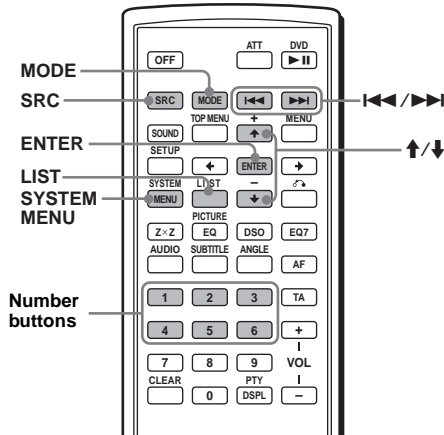

Storing manually

While receiving the station that you want to store, press and hold a number button (① to ⑥) until “MEM” appears.

The number button indication appears in the display.

Note

If you try to store another station on the same number button, the previous stored station will be replaced.

Tip

When a RDS station is stored, the AF/TA setting is also stored (page 35).

Receiving the stored stations

Select the band, then press a number button (① to ⑥) or \uparrow/\downarrow .

Tuning automatically

Select the band, then press \lll/\ggg to search for the station.

Scanning stops when the unit receives a station. Repeat this procedure until the desired station is received.

Tip

If you know the frequency of the station you want to listen to, press and hold \lll/\ggg to locate the approximate frequency, then press \lll/\ggg repeatedly to fine adjust to the desired frequency (manual tuning).

With the main unit

To search for the station, press (SEEK) +/-.

Storing automatically

— BTM

1 Press (SRC) (SOURCE) repeatedly until “TUNER” appears.

To change the band, press (MODE) repeatedly. You can select from FM1, FM2, FM3, MW or LW.

2 Press (SYSTEM MENU), then press \uparrow/\downarrow repeatedly until “BTM” appears.

3 Press (ENTER).

The unit stores stations in order of frequency on the number buttons (① to ⑥).

A beep sounds when a setting is stored.

Receiving a station through a list

— list-up

You can list up the frequency.

1 Select the band, then press (LIST). The frequency appears.

2 Press \uparrow/\downarrow repeatedly until the desired station appears.



3 Press (ENTER) to receive the station. **33**

RDS

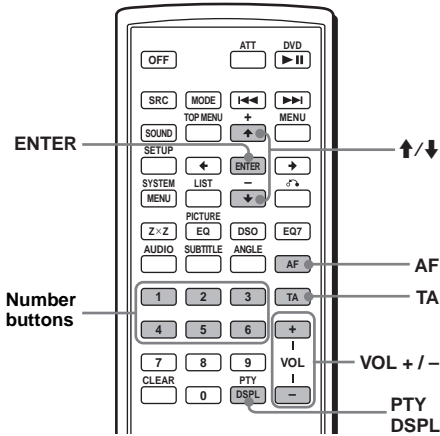

RDS services

This unit automatically provides RDS services as follows:

AF (Alternative Frequencies)

Selects and retunes the station with the strongest signal in a network. By using this function, you can continuously listen to the same programme during a long-distance drive without having to tune the same station manually.

TA (Traffic Announcement)/TP (Traffic Programme)

Provides current traffic information/programmes. Any information/programme received, will interrupt the currently selected source.

PTY (Programme Types)

Displays the currently received programme type. Also searches your selected programme type.

CT (Clock Time)

The CT data from the RDS transmission sets the clock.

Notes

- Depending on the country/region, not all RDS functions may be available.
- RDS will not work if the signal strength is too weak, or if the station you are tuned to is not transmitting RDS data.

Overview

FM stations with Radio Data System (RDS) service send inaudible digital information along with the regular radio programme signal.

Display items

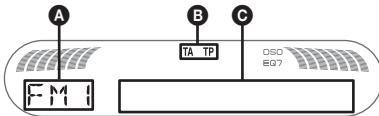

A Radio band, Function

B TA/TP*1

C Frequency*2, RDS data

*1 "TA" flashes during traffic information. "TP" lights up while such a station is received.

2 While receiving the RDS station, "" is displayed on the left of the frequency indication.

Setting AF and TA/TP

Press **(AF)** and/or **(TA)** repeatedly until the desired setting appears.

Select	To
AF-ON	activate AF and deactivate TA.
TA-ON	activate TA and deactivate AF.
AF, TA-ON	activate both AF and TA.
AF, TA-OFF	deactivate both AF and TA.

Storing RDS stations with the AF and TA setting

You can preset RDS stations along with the AF/TA setting. If you use the BTM function, only RDS stations are stored with the same AF/TA setting.

If you preset manually, you can preset both RDS and non-RDS stations with the AF/TA setting for each.

Set AF/TA, then store the station with BTM or manually.

Presetting the volume of traffic announcements

You can preset the volume level of the traffic announcements so as to not miss hearing them.

- 1 Press **(VOL)** +/- repeatedly to adjust the volume level.**
- 2 Press and hold **(TA)** until "TA" appears.**

Receiving emergency announcements

With AF or TA on, the emergency announcements will automatically interrupt the currently selected source.

Staying with one regional programme

— REG

When the AF function is on: this unit's factory setting restricts reception to a specific region, so you will not be switched to another regional station with a stronger frequency.

If you leave this regional programme's reception area, set "REG-OFF" in setup (page 38).

Note

This function does not work in the UK and in some other areas.

Local Link function (UK only)

This function enables you to select other local stations in the area, even if they are not stored on your number buttons.

- 1 During FM reception, press a number button **(1 to 6)** on which a local station is stored.**
- 2 Within 5 seconds, press again a number button of the local station.**
Repeat this procedure until the local station is received.

Selecting PTY

- 1 Press **(PTY)** during FM reception.



The current programme type name appears if the station is transmitting PTY data.

- 2 Press **↑/↓** repeatedly until the desired programme type appears.

- 3 Press **(ENTER)**.

The unit starts to search for a station broadcasting the selected programme type.

Type of programmes

NEWS (News), **AFFAIRS** (Current Affairs), **INFO** (Information), **SPORT** (Sports), **EDUCATE** (Education), **DRAMA** (Drama), **CULTURE** (Culture), **SCIENCE** (Science), **VARIED** (Varied), **POP M** (Popular Music), **ROCK M** (Rock Music), **EASY M** (Easy Listening), **LIGHT M** (Light Classical), **CLASSICS** (Classical), **OTHER M** (Other Music Type), **WEATHER** (Weather), **FINANCE** (Finance), **CHILDREN** (Children's Programmes), **SOCIAL A** (Social Affairs), **RELIGION** (Religion), **PHONE IN** (Phone In), **TRAVEL** (Travel), **LEISURE** (Leisure), **JAZZ** (Jazz Music), **COUNTRY** (Country Music), **NATION M** (National Music), **OLDIES** (Oldies Music), **FOLK M** (Folk Music), **DOCUMENT** (Documentary)

Note

You cannot use this function in countries/regions where no PTY data is available.

Setting CT

Set "CT-ON" in setup (page 38).

Notes

- The CT function may not work even though an RDS station is being received.
- There might be a difference between the time set by the CT function and the actual time.

Other functions

Adjusting the sound characteristics

You can adjust the bass, treble, balance, fader and subwoofer volume.

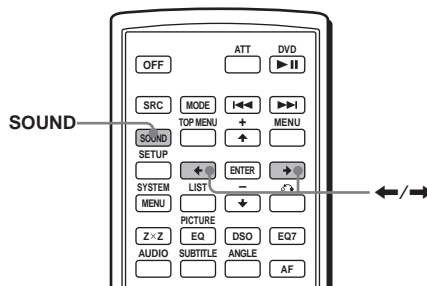

- 1 Select a source, then press **(SOUND)** repeatedly to select the desired item.

The item changes as follows:

BAS (bass) → **TRE** (treble) →
BAL (left-right) → **FAD** (front-rear) →
SUB (subwoofer volume)*

* "∞" is displayed at the lowest setting, and can be adjusted up to 20 steps.

- 2 Press **←/→** repeatedly to adjust the selected item.

After 3 seconds, the setting is complete and the display returns to normal play/reception mode.

Note

Adjust within 3 seconds of selecting the item.

With the main unit

In step 2, to adjust the selected item, press the volume +/- button.

Adjusting the equalizer curve

— EQ7 Tune

You can adjust and store the equalizer settings for different tone ranges.

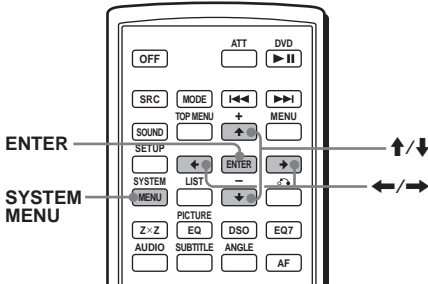

- 1 Select a source, then press **(SYSTEM MENU)**.
- 2 Press **↑/↓** repeatedly until “EQ7 TUNE” appears, then press **(ENTER)**.
- 3 Press **←/→** repeatedly to select the desired equalizer type, then press **(ENTER)**.
- 4 Press **←/→** repeatedly to select the desired frequency.

The frequency changes as follows:

62Hz ↔ 157Hz ↔ 396Hz ↔ 1kHz ↔
2.5kHz ↔ 6.3kHz ↔ 16kHz

- 5 Press **↑/↓** repeatedly to adjust the desired volume level.
The volume level is adjustable in 1 dB steps, from -10 dB to +10 dB.



Repeat steps 4 and 5 to adjust the equalizer curve.

To restore the factory-set equalizer curve, press and hold **(ENTER)**.

- 6 Press **(ENTER)**.
The setting is complete and the display returns to normal play/reception mode.

Adjusting unit menu items

— SYSTEM MENU

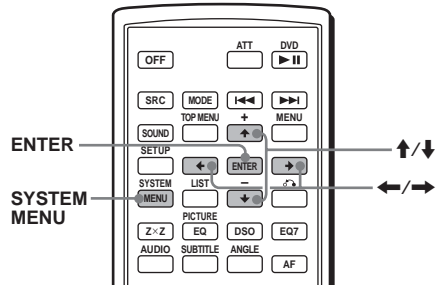

- 1 Press **(SYSTEM MENU)**.
- 2 Press **↑/↓** repeatedly until the desired item appears.
- 3 Press **←/→** to select the desired setting (example: “ON” or “OFF”).
- 4 Press **(ENTER)**.
The setting is complete and the display returns to normal play/reception mode.

Note

Displayed items will differ, depending on the source and setting.

Tip

You can easily switch among categories by pressing and holding **↑/↓**.

continue to next page →

The following items can be set (follow the page reference for details):

“●” indicates the default settings.

SET (Setup)

CLOCK-ADJ (Clock Adjust) (page 8)

CT (Clock Time)

To set “ON” or “OFF” (●) (page 34, 36).

BEEP

To set “ON” (●) or “OFF”

RM (Rotary Commander)

To change the operative direction of the rotary commander controls.

– “NORM” (●): to use the rotary commander in the factory-set position.

– “REV”: when you mount the rotary commander on the right side of the steering column.

AUX-A*1 (AUX Audio)

To turn the AUX source display “ON” (●) or “OFF” (page 41).

WL*1*2 (Wireless)

– “CH1” (●), “CH2,” “CH3,” “CH4”: to avoid interference with the wireless transmission.

– “OFF”: to turn off the wireless transmission.

DSPL (Display)

CLOCK (Clock Information)

To display the clock and the display items at the same time.

– “ON”: to display at the same time.

– “OFF” (●): to not display at the same time.

DIM (Dimmer)

To change the brightness of the display.

– “AT” (●): to dim the display automatically when you turn the lights on.*3

– “ON”: to dim the display.

– “OFF”: to deactivate the dimmer.

CONTRAST

To adjust the contrast of the main unit display.

The contrast level is adjustable in 7 steps.

M.DSPL*4 (Motion Display)

To select the Motion Display mode.

– “SA” (●): to show moving patterns and spectrum analyzer.

– “ON”: to show moving patterns.

– “OFF”: to deactivate the Motion Display.

DEMO*1 (Demonstration)

To set “ON” (●) or “OFF” (page 8).

A.SCRL (Auto Scroll)

To scroll long displayed items automatically when the disc/album/track is changed.

– “ON”: to scroll.

– “OFF” (●): to not scroll.

P/M (Play Mode)

LOCAL (Local seek mode)

– “ON”: to only tune into stations with stronger signals.

– “OFF” (●): to tune normal reception.

MONO (Monaural mode)

To improve poor FM reception, select monaural reception mode.

– “ON”: to hear stereo broadcasts in monaural.

– “OFF” (●): to hear stereo broadcast in stereo.

REG*5

To set “ON” (●) or “OFF” (page 35).

SND (Sound)

EQ7 TUNE (page 37)

HPF (High Pass Filter)

To select the front/rear speaker cut-off frequency: “OFF” (●), “78HZ” or “125HZ.”

LPF (Low Pass Filter)

To select the subwoofer cut-off frequency:

“OFF” (●), “125HZ” or “78HZ.”

LOUD (Loudness)

To enhance bass and treble at lower volume.

– “ON”: to reinforce bass and treble.

– “OFF” (●): to not reinforce bass and treble.

DVD LVL*6 (DVD level) (page 23)

To set the audio output level according to the recorded DVD audio format.

AUX LVL*7 (Auxiliary level)

To adjust the volume level for each connected auxiliary equipment. This setting negates the need to adjust the volume level between sources.

EDIT

NAMEEDIT (page 39)

NAME DEL (page 40)

BTM (page 33)

*1 When the unit is turned off.

*2 MEX-R5 only.

*3 When the illumination control lead is connected.

*4 When the unit is turned on.

*5 When FM is received.

*6 When a disc is played back.

*7 When auxiliary equipment is connected and played.

Using optional equipment

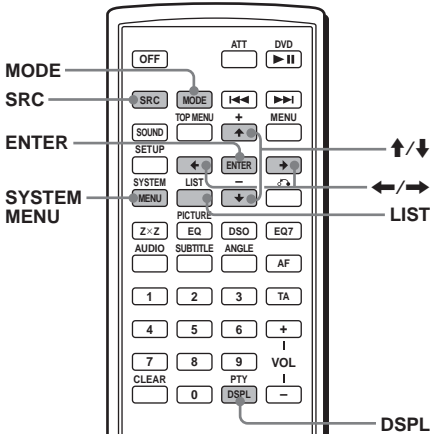

CD/MD changer

Selecting the changer

- 1 Press **(SRC)** (SOURCE) repeatedly until “CDC1” or “MDC1” appears.
- 2 Press **(MODE)** repeatedly until the desired changer appears.

Unit number of CD/MD changer



Playback starts.

Skipping albums and discs

During playback, press **↑/↓**.

To skip	Press ↑/↓
album	and release (hold for a moment).
album continuously	within 2 seconds of first releasing.
discs	repeatedly.
discs continuously	then, press again within 2 seconds and hold.

With the main unit

To skip discs, press **(3)** (ALBM-) or **(4)** (ALBM+).
To skip albums, press and hold **(3)** (ALBM-) or **(4)** (ALBM+).

Repeat and shuffle play

(With the main unit)

During playback, press **(1)** (REP) or **(2)** (SHUF) repeatedly until the desired setting appears.

Select	To play
REP-DISC*	disc repeatedly.
SHUF-CHGR*	tracks in the changer in random order.

* When one or more CD/MD changers are connected.

To return to normal play mode, select “REP-OFF” or “SHUF-OFF.”

Labelling a disc

When you play a disc in a CD changer with the CUSTOM FILE function, you can label each disc with a custom name up to 8 characters (Disc Memo).
If you label a disc, the name appears on the list.

- 1 While playing a disc that you want to label, press **(SYSTEM MENU)**.

- 2 Press **↑/↓** repeatedly until “NAMEEDIT” appears, then press **(ENTER)**.



- 3 Press **↑/↓** repeatedly until the desired character appears.

The character changes as follows:

A ↔ B ↔ C ... ↔ 0 ↔ 1 ↔ 2 ... ↔ + ↔ - ↔ * ... ↔ _ (blank space) ↔ A

To move the digital indication, press the **←/→**.

Repeat this operation until the entire name is entered.

- 4 Press **(ENTER)**.

The labelling is complete and the display returns to normal play mode.

To display the name, press **(DSPL)** during playback.

continue to next page →

Tips

- To correct or erase a character, overwrite or enter “_”.
- The Disc Memo always takes priority over any prerecorded title.
- You can label a disc on the unit if a changer with the CUSTOM FILE function is connected.
- “REP-TRACK” and all shuffle play are suspended until the labelling is complete.

Deleting the custom name

- 1 Select the unit that has stored the custom name you want to delete, then press (SYSTEM MENU).
- 2 Press \uparrow/\downarrow repeatedly until “NAME DEL” appears, then press (ENTER). The stored name will appear.
- 3 Press \uparrow/\downarrow repeatedly to select the name you want to delete.
- 4 Press and hold (ENTER). The name is deleted. Repeat step 3 and 4 if you want to delete other names.
- 5 Press (SYSTEM MENU) twice. The unit returns to normal play mode.

Locating a disc by name — list-up

You can select a disc from the list when connecting a CD changer with the CUSTOM FILE function or an MD changer. If you assign a name to a disc, the name appears on the list.

- 1 During playback, press (LIST). The disc number and disc name will appear.
- 2 Press \uparrow/\downarrow repeatedly until the desired disc appears.
- 3 Press (ENTER) to play the disc.

Rotary commander RM-X4S

Attaching the label

Attach the indication label depending on how you mount the rotary commander.

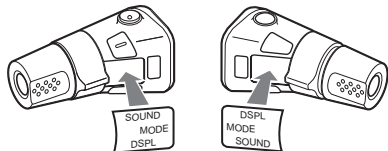

Location of controls

The corresponding buttons on the rotary commander control the same functions as those on the main unit or the card remote commander.

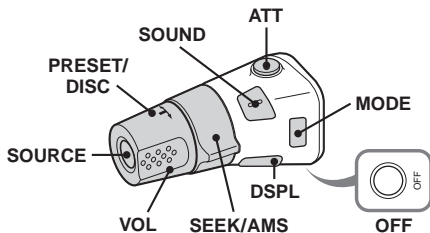

The following controls on the rotary commander require a different operation from the main unit or the card remote commander.

• PRESET/DISC control

To select preset stations; control CD, the same as (3)/(4) (ALBM -/+) on the main unit or \uparrow/\downarrow on the card remote commander (push in and rotate).

• VOL (volume) control

The same as the volume +/- buttons (rotate).

• SEEK/AMS control

The same as (SEEK) +/- on the main unit or \lll/\ggg on the card remote commander (rotate, or rotate and hold).

Changing the operative direction

The operative direction of the controls is factory-set as shown below.

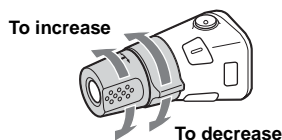

If you need to mount the rotary commander on the right hand side of the steering column, you can reverse the operative direction.

While pushing the VOL control, press and hold (SOUND).

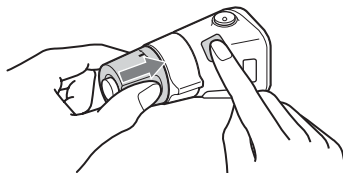

Tip

You can also change the operative direction of these controls in the menu (page 38).

Auxiliary audio equipment

You can connect optional Sony portable devices to the BUS AUDIO IN/AUX IN terminal on the unit. If the changer or other device is not connected to the terminal, the unit allows you to listen to the portable device on your car speakers.

Note

When connecting a portable device, be sure BUS CONTROL IN is not connected. If a device is connected to BUS CONTROL IN, "AUX" cannot be selected with (SRC) (SOURCE).

Tip

When connecting both a portable device and a changer, use the optional AUX-IN selector.

Selecting auxiliary equipment

Press (SRC) (SOURCE) repeatedly until "AUX" appears.

Operate by the portable device itself.

To adjust the volume level of auxiliary equipment, see "AUX LVL" on page 38.

Switching the front/rear output

— Zone × Zone

You can set to have DVD audio/video output to the rear monitor, and output another source to the front.

This function is convenient when you want to enjoy radio, music playback, etc. in the front, and DVD playback in the rear.

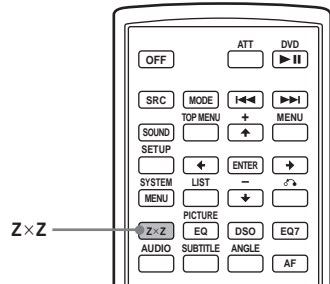

1 Press (ZxZ).

2 Press (SOURCE) on the main unit to switch the source of the front.

Operate the front with the main unit, and the rear (DVD) with the card remote commander.

To return to normal status

Press (ZxZ).

Notes

- While Zone × Zone is activated, the following buttons on the card remote commander become inactive: (ATT), (SRC) (SOURCE), (MODE), (VOL) +/-, (SYSTEM MENU), (LIST), (SOUND), (DSO), (EQ7).
- Zone × Zone is not cancelled even if the disc is ejected, and it will be activated when a disc is inserted again.

Additional Information

Maintenance

Replacing the lithium battery of the card remote commander

Under normal conditions, the battery will last approximately 1 year. (The service life may be shorter, depending on the conditions of use.) When the battery becomes weak, the range of the card remote commander becomes shorter. Replace the battery with a new CR2025 lithium battery. Use of any other battery may present a risk of fire or explosion.

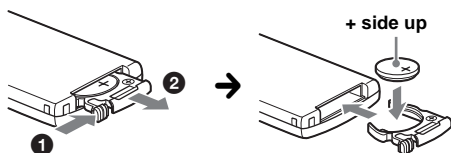

Notes on the lithium battery

- Keep the lithium battery out of the reach of children. Should the battery be swallowed, immediately consult a doctor.
- Wipe the battery with a dry cloth to assure a good contact.
- Be sure to observe the correct polarity when installing the battery.
- Do not hold the battery with metallic tweezers, otherwise a short-circuit may occur.

WARNING

Battery may explode if mistreated.
Do not recharge, disassemble, or dispose of in fire.

Fuse replacement

When replacing the fuse, be sure to use one matching the amperage rating stated on the original fuse. If the fuse blows, check the power connection and replace the fuse. If the fuse blows again after replacement, there may be an internal malfunction. In such a case, consult your nearest Sony dealer.

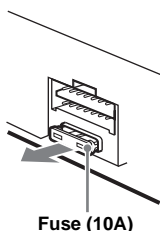

Cleaning the connectors

The unit may not function properly if the connectors between the unit and the front panel are not clean. In order to prevent this, detach the front panel (page 8) and clean the connectors with a cotton swab dipped in alcohol. Do not apply too much force. Otherwise, the connectors may be damaged.

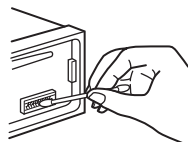

Main unit

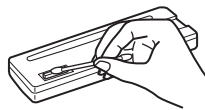

Back of the front panel

Notes

- For safety, turn off the ignition before cleaning the connectors, and remove the key from the ignition switch.
- Never touch the connectors directly with your fingers or with any metal device.

Removing the unit

1 Remove the protection collar.

- 1 Detach the front panel (page 8).
- 2 Engage the release keys together with the protection collar.

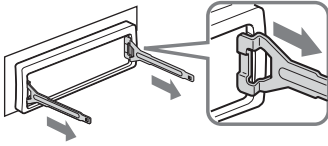

Orient the release keys as shown.

- 3 Pull out the release keys to remove the protection collar.

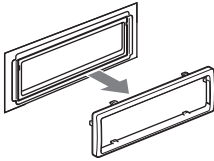

2 Remove the unit.

- 1 Insert both release keys simultaneously until they click.

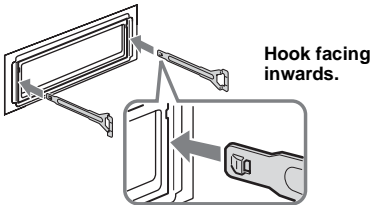

- 2 Pull the release keys to unseat the unit.

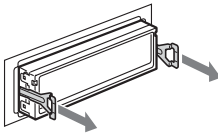

- 3 Slide the unit out of the mounting.

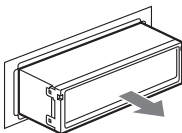

Notes on discs

- To keep a disc clean, do not touch its surface. Handle the disc by its edge.
- Keep your discs in their cases or disc magazines when not in use.
- Do not subject discs to heat/high temperature. Avoid leaving them in a parked car or on a dashboard/rear tray.
- Do not attach labels, or use discs with sticky ink/residue. Such discs may stop spinning when used, causing a malfunction, or may ruin the disc.



- Do not use any discs with labels or stickers attached. The following malfunctions may result from using such discs:
 - Inability to eject a disc (due to a label or sticker peeling off and jamming the eject mechanism).
 - Inability to read audio data correctly (e.g., playback skipping, or no playback) due to heat shrinking of a sticker or label causing a disc to warp.
- Discs with non-standard shapes (e.g., heart, square, star) cannot be played on this unit. Attempting to do so may damage the unit. Do not use such discs.
- You cannot play 8 cm discs.
- Before playing, clean the discs with a commercially available cleaning cloth. Wipe each disc from the centre out. Do not use solvents such as benzine, thinner, commercially available cleaners, or antistatic spray intended for analogue discs.

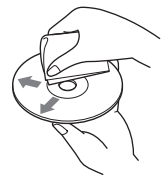

Note on DualDiscs

A DualDisc is a two sided disc product which mates DVD recorded material on one side with digital audio material on the other side. However, since the audio material side does not conform to the Compact Disc (CD) standard, playback on this product is not guaranteed.

About MP3 files

MP3, which stands for MPEG-1 Audio Layer-3, is a music file compression format standard. It compresses audio CD data to approximately 1/10 of its original size.

- The unit is compatible with the following standards.
 - For CD
 - ISO 9660 level 1/level 2 format, Joliet/Romeo in the expansion format
 - Multi Session
 - For DVD
 - UDF Bridge format (combined UDF and ISO 9660)
 - For CD/DVD
 - ID3 tag version 1.0, 1.1, 2.2, 2.3 and 2.4
- The maximum number of:
 - folders (albums): 256 (including root and empty folders).
 - MP3 files (tracks) and folders contained in a disc: 1,000 (if a folder/file names contain many characters, this number may become less than 1,000).
 - displayable characters for a folder/file name is 128; ID3 tag is 126 characters.

Notes

- *Be sure to finalize the disc before using on the unit.*
- *When naming an MP3 file, be sure to add the file expansion ".mp3" to the file name.*
- *If you play a high-bit-rate MP3, such as 320 kbps, sound may be intermittent.*
- *During playback of a VBR (variable bit rate) MP3 file or fast-forward/reverse, elapsed playing time may not display accurately.*
- *When the disc is recorded in Multi Session, only the first track of the first session format is recognized and played (any other format is skipped). The priority of the format is CD-DA and MP3.
 - *When the first track is a CD-DA, only CD-DA of the first session is played.*
 - *When the first track is not a CD-DA or MP3 session is played. If the disc has no data in any of these formats, "NO MUSIC" is displayed.**
- *The unit cannot play back Multi Border recorded MP3.*
- *MP3 files not recorded at 44.1 kHz or 48 kHz sampling rate and 64 to 320 kbps bit rate cannot be played.*

Note on wireless transmission (MEX-R5 only)

The unit transmits audio/video at FM 2.4 GHz. Simultaneous use with other 2.4 GHz equipment may cause image interference or audio noise. This is not a malfunction, but a result of equipment sharing the same operating frequency.

Specifications

System

Laser	Semiconductor laser
Signal format system	PAL

DVD/CD Player section*

Signal-to-noise ratio	120 dB
Frequency response	10 – 20,000 Hz
Wow and flutter	Below measurable limit
Harmonic distortion (DVD)	0.01%
Wow and flutter	Less than detected value (±0.001 % W PEAK)

* Measured from the AUDIO OUT jacks.

When you play PCM sound tracks with a 96 kHz sampling frequency, the output signals from the DIGITAL OUT jack are converted to 96 kHz sampling frequency.

Tuner section

FM

Tuning range	87.50 – 108.00 MHz
Aerial terminal	External aerial connector
Intermediate frequency	10.7 MHz/450 kHz
Usable sensitivity	9 dBf
Selectivity	75 dB at 400 kHz
Signal-to-noise ratio	67 dB (stereo), 69 dB (mono)
Harmonic distortion at 1 kHz	0.5 % (stereo), 0.3 % (mono)
Separation	35 dB at 1 kHz
Frequency response	30 – 15,000 Hz

MW/LW

Tuning range	MW: 531 – 1,602 kHz LW: 153 – 279 kHz
Aerial terminal	External aerial connector
Intermediate frequency	10.7 MHz/450 kHz
Sensitivity	MW: 30 µV, LW: 40 µV

Power amplifier section

Outputs	Speaker outputs (sure seal connectors)
Speaker impedance	4 – 8 ohms
Maximum power output	52 W × 4 (at 4 ohms)

Wireless AV section (MEX-R5 only)

Transmission frequencies	2,414, 2,432, 2,450, 2,468 MHz
Modulation method	FM modulation
RF output power	10 dBm

General

Outputs	Front audio/video output terminals Rear audio (Z×Z)/video output terminals (MEX-R1 only) Rear audio output terminal Subwoofer output terminal (mono) Optical digital output terminal Power aerial relay control terminal Power amplifier control terminal Telephone ATT control terminal Illumination control terminal BUS control input terminal BUS audio input/AUX IN terminal Parking break control terminal Remote controller input terminal Aerial input terminal
Inputs	Bass: ±8 dB at 100 Hz Treble: ±8 dB at 10 kHz +2 dB at 10 kHz
Tone controls	12 V DC car battery (negative earth)
Loudness	Approx. 178 × 50 × 182 mm (w/h/d)
Power requirements	Approx. 182 × 53 × 161 mm (w/h/d)
Dimensions	Mass
Mounting dimensions	Supplied accessories
Mass	Card remote commander RM-X703 Parts for installation and connections (1 set) Front panel case (1)

continue to next page →

Optional accessories

Overhead Monitor
XVM-R70
Headrest Monitor
XVM-H65
Mobile Monitor
XVM-F65 (for MEX-R1)
Mobile Monitor
XVM-F65WL
(for MEX-R5)
Rotary commander
RM-X4S
CD changer (10 discs)
CDX-757MX
CD changer (6 discs)
CDX-T70MX, CDX-T69
MD changer (6 discs)
MDX-66XLP
Source selector
XA-C30
AUX-IN selector
XA-300
Optical audio cable
RC-104

US and foreign patents licensed from Dolby Laboratories.

MPEG Layer-3 audio coding technology and patents licensed from Fraunhofer IIS and Thomson.

Note

This unit cannot be connected to a digital preamplifier or an equalizer which is Sony BUS system compatible.

Design and specifications are subject to change without notice.



- Lead-free solder is used for soldering certain parts. (more than 80 %)
- Halogenated flame retardants are not used in the certain printed wiring boards.
- Halogenated flame retardants are not used in cabinets.
- VOC (Volatile Organic Compound)-free vegetable oil based ink is used for printing the carton.
- Packaging cushions do not use polystyrene foam.

Troubleshooting

The following checklist will help you remedy problems you may encounter with your unit. Before going through the checklist below, check the connection and operating procedures.

General

No power is being supplied to the unit.

- The power connection has not been made correctly.
→ Check the connection. If everything is in order, check the fuse.
- The car does not have an ACC position.
→ Insert a disc to turn on the unit.
- If the unit is turned off and the display disappears, it cannot be operated with the remote commander.
→ Turn on the unit.

The power aerial does not extend.

The power aerial does not have a relay box.

Stored stations and correct time are erased.

The fuse has blown.

Makes noise when the position of the ignition key is switched.

The leads are not matched correctly with the car's accessory power connector.

The display disappears from/does not appear in the display window.

- The dimmer is set to "DIM-ON" (page 38).
- The display disappears if you press and hold **OFF**.
→ Press and hold **OFF** again until the display appears.
- The connectors are dirty (page 42).

DSO does not function.

Depending on the type of car interior or type of music, DSO may not have a desirable effect.

Depending on the connected monitor, the unit may take a few seconds to turn off after turning the ignition switch to the OFF position. This is not a malfunction.

Image interference or audio noise occurs during wireless transmission. (MEX-R5 only)

- The unit transmits audio/video at FM 2.4 GHz. Simultaneous use with other 2.4 GHz equipment may cause image interference or audio noise.
 - Change the channel (page 38). If there is no improvement, stop using the other equipment. Wireless transmission of the unit can also be turned off if necessary (page 38).
 - The transmitter is not positioned correctly.
 - Position the optional monitor XVM-F65WL closer to the unit.
 - Position the transmitter higher than the unit to prevent obstruction by the seat or passenger.
 - Place the transmitter in a stable place, otherwise its position and angle may change.
 - Installing the rear monitor in front of the second row is recommended.
 - Cancel the Zone × Zone function and use the car speakers if audio noise is strong.
 - Interference or audio noise may temporarily occur during driving as a result of obstacles outside the car.
-

Picture**There is no picture/picture noise appears.**

- A connection has not been made correctly.
 - Check the connection to the connected equipment, and set the input selector of the equipment to the source corresponding to this unit.
 - The disc is dirty, flawed, or deteriorated.
 - The unit is installed at an angle of more than 45°.
 - The unit is not installed in a sturdy part of the car.
 - The monitor is connected to the FRONT AUDIO/VIDEO OUT, and the parking cord (Light green) is not connected to the parking brake switch cord, or the parking brake is not applied.
-

Picture does not fit in the screen.

The aspect ratio is fixed on the DVD.

Sound**There is no sound/sound skips/sound cracks.**

- A connection has not been made correctly.
 - Check the connection to the connected equipment, and set the input selector of the equipment to the source corresponding to this unit.
 - The disc is dirty, flawed, or deteriorated.
 - The unit is installed at an angle of more than 45°.
 - The unit is not installed in a sturdy part of the car.
 - The MP3 file sampling rate is not 44.1 kHz or 48 kHz.
 - The MP3 file bit rate is not 64 to 320 kbps.
 - The unit is in pause playback mode, or scanning.
 - The unit is in fast-forward mode, or in fast-reverse mode.
 - The settings for the outputs are not made correctly.
 - Adjust DVD output level (page 23).
 - The volume is too low.
 - The ATT function is activated, or the Telephone ATT function (when the interface cable of a car telephone is connected to the ATT lead) is activated.
 - The position of the fader control (FAD) is not set for a 2-speaker system.
 - The CD changer is incompatible with the disc format (MP3).
 - Play back with a Sony MP3 compatible CD changer, or this unit.
-

Sound is noisy.

Keep cords and cables away from each other.

continue to next page →

Operation

The remote does not function.

- There are obstacles between the remote and the unit, or the remote receptor.
- The distance between the card remote commander and the unit is too far.
- The card remote commander is not pointed at the remote sensor, or the receptor on the unit properly.
- The batteries in the card remote commander are weak.

The operation buttons do not function.**The disc will not eject.**

Press the RESET button (page 8).

No beep sound.

The beep sound is cancelled (page 38).

The contents of the memory have been erased.

- The RESET button has been pressed.
→ Store again into the memory.
- The power connecting lead or battery has been disconnected.
- The power connecting lead is not connected properly.

The display items do not scroll.

- For discs with very many characters, those may not scroll.
- "A.SCRL" is set to off.
→ Set "A.SCRL-ON" (page 38).

"MS" or "MD" does not appear on the source display when both the optional MGS-X1 and MD changer are connected.

This unit recognizes MGS-X1 as an MD unit.
→ Press (SRC) (SOURCE) until "MS" or "MD" appears, then press (MODE) repeatedly.

The disc cannot be loaded.

- Another disc is already loaded.
- The ignition key switch of the car is set to the OFF position.

The unit does not start playing.

- The disc is inserted upside down.
→ Insert the disc with the playback surface down.
- The disc inserted is not applicable.
- The DVD inserted is not applicable due to the region code.
- Moisture has condensed inside the unit.
- The DVD-R, DVD-RW, DVD+R, DVD+RW, CD-R, or CD-RW inserted is not finalized.

You cannot select a source.

Zone × Zone is activated.

→ Press (ZxZ) to deactivate Zone × Zone.

MP3 files cannot be played.

- Recording was not performed according to the ISO 9660 level 1 or level 2 format, or the Joliet or Romeo in the expansion format.
- The MP3 file does not have the extension ".mp3."
- Files are not stored in MP3 format.
- The unit cannot play files stored in MP3PRO format.
- The unit cannot play files stored in a format other than the MPEG1 Audio Layer 3.
- Both MP3 and JPEG files are stored on the disc.
→ Set "MP3/JPEG" in "CUSTOM SETUP" to "MP3" (page 31).

MP3 files take longer to play back than others.

The following discs take a longer time to start playback.

- a disc recorded with a complicated tree structure.
- a disc recorded in Multi Session.
- a disc to which data can be added.

The JPEG files cannot be played.

- JPEG files do not have the extension ".jpg."
- Files are not stored in JPEG format.
- Both MP3 and JPEG files are stored on the disc.
→ Set "MP3/JPEG" in "CUSTOM SETUP" to "JPEG" (page 31).

The title of the MP3 audio album or track is not correctly displayed.

The player can only display numbers and alphabet. Other characters are displayed as "-."

The disc does not start playing from the beginning.

Resume play has taken effect (page 17).

Playback stops automatically.

While playing discs with an auto pause signal, the unit stops playback at the auto pause signal.

You cannot perform certain functions.

Depending on the disc, you may not be able to perform operations such as Stop, Search, Repeat play, or Shuffle play. For details, see the operating manual supplied with the disc.

The language for the sound track cannot be changed.

- Use the DVD menu instead of the direct selection button on the card remote commander (page 19).
 - Multilingual tracks are not recorded on the DVD being played.
 - The DVD prohibits the changing of the language for the sound track.
-

The subtitle language cannot be changed or turned off.

- Use the DVD menu instead of the direct selection button on the card remote commander (page 19).
- Multilingual subtitles are not recorded on the DVD being played.
- The DVD prohibits the changing of the subtitles.

The angles cannot be changed.

- Use the DVD menu instead of the direct selection button on the card remote commander (page 19).
- Multi-angles are not recorded on the DVD being played.
- The DVD prohibits changing of the angles.

Radio reception**The stations cannot be received.****The sound is hampered by noises.**

- Connect a power aerial control lead (blue) or accessory power supply lead (red) to the power supply lead of a car's aerial booster (only when your car has built-in FM/MW/LW aerial in the rear/side glass).
- Check the connection of the car aerial.
- The auto aerial will not go up.
→ Check the connection of the power aerial control lead.
- Check the frequency.
- When the DSO mode is on, the sound is sometimes hampered by noises.
→ Set the DSO mode to "OFF" (page 12).

Preset tuning is not possible.

- Store the correct frequency in the memory.
- The broadcast signal is too weak.

Automatic tuning is not possible.

- The local seek mode is set to "ON."
→ Set "LOCAL" to "OFF" (page 38).
- The broadcast signal is too weak.
→ Perform manual tuning.

During FM reception, the "ST" indication flashes.

- Tune in the frequency accurately.
- The broadcast signal is too weak.
→ Set "MONO" to "ON" (page 38).

An FM programme broadcast in stereo is heard in monaural.

- The unit is in monaural reception mode.
→ Set "MONO" to "OFF" (page 38).

RDS

The SEEK starts after a few seconds of listening.

- The station is non-TP or has weak signal.
→ Deactivate TA (page 35).

No traffic announcements.

- Activate TA (page 35).
- The station does not broadcast any traffic announcements despite being TP.
→ Tune in another station.

PTY displays "- - - - -"

- The current station is not an RDS station.
- RDS data has not been received.
- The station does not specify the programme type.

Error displays/Messages

The following indications appear when a malfunction occurs in the unit.

On the main unit

BLANK*1

Tracks have not been recorded on the MD.*2
→ Play an MD with recorded tracks.

ERROR*1

- The disc is dirty or inserted upside down.*2
→ Clean or insert the disc correctly.
- The disc cannot play because of some problem.
→ Insert another disc.
- The disc is not compatible with this unit.
→ Insert a compatible disc.

FAILURE

The speaker/amplifier connection is incorrect.
→ See the supplied installation/connections manual to check the connection.

LOAD

The changer is loading the disc.
→ Wait until loading is complete.

L.SEEK +/-

The local seek mode is on during automatic tuning.

NO AF

There is no alternative frequency for the current station.
→ Press **◀◀/▶▶** while the station name is flashing. The unit starts searching for another frequency with the same PI (Programme Identification) data ("PI SEEK" appears).

NO DATA

All custom names have been deleted, or none are stored.

NO DISC

The disc is not inserted in the CD/MD changer.
→ Insert discs in the changer.

NO ID3

ID3 tag information is not written in the MP3 file.

NO MAG

The disc magazine is not inserted in the CD changer.
→ Insert the magazine in the changer.

NO MUSIC

The disc is not a music file.
→ Insert a music CD in this unit or MP3 playable changer.

NO NAME

A track/album/disc name is not written in the track.

NO TP

The unit will continue searching for available TP stations.

NOT READ

The disc information has not been read by the unit.
→ Load the disc, then select it on the list.

NOTREADY

The lid of the MD changer is open or the MDs are not inserted properly.
→ Close the lid or insert the MDs properly.

OFFSET

There may be an internal malfunction.
→ Check the connection. If the error indication remains on in the display, consult your nearest Sony dealer.

READ

The unit is reading all track and album information on the disc.
→ Wait until reading is complete and playback starts automatically. Depending on the disc structure, it may take more than a minute.

RESET

The unit and CD/MD changer cannot be operated because of some problem.
→ Press the RESET button (page 8).

“LLLL” or “rrrr”

During fast-forward or reverse, you have reached the beginning or the end of the disc and you cannot go any further.

“_”

The character cannot be displayed with the unit.

*1 If an error occurs during playback of a CD or MD, the disc number of the CD or MD does not appear in the display.

*2 The disc number of the disc causing the error appears in the display.

On the monitor

Cannot play this disc.

- The disc is not compatible with this unit.
- The DVD is prohibited for playback due to the different region code.

No MP3 or JPEG file

The disc contains no MP3/JPEG file.

Read error

- The unit cannot read the data due to some problem.
 - The data is damaged or corrupted.
-

Please Press RESET.

The unit cannot operate due to some problem.
→ Press the RESET button.

If these solutions do not help improve the situation, consult your nearest Sony dealer. If you take the unit to be repaired because of disc playback trouble, bring the disc that was used at the time the problem began.

Glossary

Chapter

Sections of a picture or a music feature that are smaller than titles. A title is composed of several chapters. Depending on the disc, no chapters may be recorded.

Dolby Digital

Digital audio compression technology developed by Dolby Laboratories. This technology conforms to 5.1-channel surround sound. The rear channel is stereo and there is a discrete subwoofer channel in this format. Dolby Digital provides the same 5.1 discrete channels of high quality digital audio found in Dolby Digital cinema audio systems. Good channel separation is realized because all of the channel data are recorded discretely and little deterioration is realized because all channel data processing is digital.

DTS

Digital audio compression technology that Digital Theater Systems, Inc. developed. This technology conforms to 5.1-channel surround sound. The rear channel is stereo and there is a discrete subwoofer channel in this format. DTS provides the same 5.1 discrete channels of high quality digital audio. Good channel separation is realized because all of the channel data is recorded discretely and little deterioration is realized because all channel data processing is digital.

continue to next page →

DVD VIDEO

A disc that contains up to 8 hours of moving pictures even though its diameter is the same as a CD.

The data capacity of a single-layer and single-sided DVD is 4.7 GB (Giga Byte), which is 7 times that of a CD. The data capacity of a double-layer and single-sided DVD is 8.5 GB, a single-layer and double-sided DVD is 9.4 GB, and double-layer and double-sided DVD is 17 GB.

The picture data uses the MPEG 2 format, one of the worldwide standards of digital compression technology. The picture data is compressed to about 1/40 (average) of its original size. The DVD also uses a variable rate coding technology that changes the data to be allocated according to the status of the picture. Audio information is recorded in a multi-channel format, such as Dolby Digital, allowing you to enjoy a more real audio presence.

Furthermore, various advanced functions such as the multi-angle, multilingual, and Parental Control functions are provided with the DVD.

DVD-RW

A DVD-RW is a recordable and rewritable disc with the same size as the DVD VIDEO. The DVD-RW can be recorded in two different modes: VR mode and Video mode. VR (Video Recording) mode enables various programming and editing functions, some of which are limited in the case of Video mode. Video mode complies with DVD VIDEO format and can be played on other DVD players while a DVD-RW recorded in VR mode can only be played on DVD-RW compliant players. The “DVD-RW” appearing in this manual, and the on-screen displays refer to DVD-RWs in VR mode.

DVD+RW

A DVD+RW is a recordable and rewritable disc. DVD+RWs use a recording format that is comparable to the DVD VIDEO format.

Film based software, Video based software

DVDs can be classified as Film based or Video based software. Film based DVDs contain the same images (24 frames per second) that are shown at movie theaters. Video based DVDs, such as television dramas or sit-coms, displays images at 30 frames (or 60 fields) per second.

JPEG (Joint Photographic Expert Group)

Under the auspices of the International Organization for Standardization (ISO), JPEG is defined as a universal standard format for digital compression and decompression of still images for use in computer related systems. Usually, the compression rate is variable before visible degradation occurs. Still images are compressed about 1/10 to 1/100 original size.

Title

The longest section of a picture or music feature on a DVD, movie, etc., in video software, or the entire album in audio software.

Track

Sections of a picture or a music feature on a CD or VIDEO CD (the length of a song).

Language code list

The language spellings conform to the ISO 639: 1988 (E/F) standard.

Code	Language	Code	Language	Code	Language	Code	Language
1027	Afar	1183	Irish	1347	Maori	1507	Samoan
1028	Abkhazian	1186	Scots Gaelic	1349	Macedonian	1508	Shona
1032	Afrikaans	1194	Galician	1350	Malayalam	1509	Somali
1039	Amharic	1196	Guarani	1352	Mongolian	1511	Albanian
1044	Arabic	1203	Gujarati	1353	Moldavian	1512	Serbian
1045	Assamese	1209	Hausa	1356	Marathi	1513	Siswati
1051	Aymara	1217	Hindi	1357	Malay	1514	Sesotho
1052	Azerbaijani	1226	Croatian	1358	Maltese	1515	Sundanese
1053	Bashkir	1229	Hungarian	1363	Burmese	1516	Swedish
1057	Byelorussian	1233	Armenian	1365	Nauru	1517	Swahili
1059	Bulgarian	1235	Interlingua	1369	Nepali	1521	Tamil
1060	Bihari	1239	Interlingue	1376	Dutch	1525	Telugu
1061	Bislama	1245	Inupiak	1379	Norwegian	1527	Tajik
1066	Bengali;	1248	Indonesian	1393	Occitan	1528	Thai
	Bangla	1253	Icelandic	1403	(Afan)Oromo	1529	Tigrinya
1067	Tibetan	1254	Italian	1408	Oriya	1531	Turkmen
1070	Breton	1257	Hebrew	1417	Punjabi	1532	Tagalog
1079	Catalan	1261	Japanese	1428	Polish	1534	Setswana
1093	Corsican	1269	Yiddish	1435	Pashto; Pushto	1535	Tonga
1097	Czech	1283	Javanese	1436	Portuguese	1538	Turkish
1103	Welsh	1287	Georgian	1463	Quechua	1539	Tsonga
1105	Danish	1297	Kazakh	1481	Rhaeto-	1540	Tatar
1109	German	1298	Greenlandic		Romance	1543	Twi
1130	Bhutani	1299	Cambodian	1482	Kirundi	1557	Ukrainian
1142	Greek	1300	Kannada	1483	Romanian	1564	Urdu
1144	English	1301	Korean	1489	Russian	1572	Uzbek
1145	Esperanto	1305	Kashmiri	1491	Kinyarwanda	1581	Vietnamese
1149	Spanish	1307	Kurdish	1495	Sanskrit	1587	Volapük
1150	Estonian	1311	Kirghiz	1498	Sindhi	1613	Wolof
1151	Basque	1313	Latin	1501	Sangho	1632	Xhosa
1157	Persian	1326	Lingala	1502	Serbo-	1665	Yoruba
1165	Finnish	1327	Laothian		Croatian	1684	Chinese
1166	Fiji	1332	Lithuanian	1503	Singhalese	1697	Zulu
1171	Faroese	1334	Latvian;	1505	Slovak		
1174	French		Lettish	1506	Slovenian		
1181	Frisian	1345	Malagasy			1703	Not specified

Index

Numeric

- 16:9 30
- 4:3 LETTER BOX 30
- 4:3 PAN SCAN 30

A

- Album (ALBUM) 21
- Alternative Frequencies (AF) 35
- Angle (ANGLE) 23
- Area code list 27
- Audio (AUDIO) 22, 29
- Audio setup (AUDIO SETUP) 32
- Auto Scroll (A.SCRL) 38
- Auxiliary audio (AUX-A) 38, 41
- Auxiliary level (AUX LVL) 38

B

- Balance (BAL) 36
- Bass (BAS) 36
- Beep (BEEP) 38
- Best Tuning Memory (BTM) 33

C

- Card remote commander 11
- CD/MD changer 39
- Chapter (CHAPTER) 21
- Clock Adjust (CLOCK-ADJ) 8
- Clock Information (CLOCK) 38
- Clock Time (CT) 36, 38
- Contrast (CONTRAST) 38
- Custom setup (CUSTOM SETUP) 31

D

- Demonstration (DEMO) 8, 38
- Dimmer (DIM) 38
- Disc name
 - Delete (NAME DEL) 40
 - Edit (NAMEEDIT) 39
- Display item
 - CD/MP3 playback 15
 - Play mode menu 13
 - Setup menu 13, 28
- Dolby Digital (DOLBY DIGITAL) 32
- Downmix (DOWNMIX) 32
- DRC (Dynamic Range Control) (AUDIO DRC) 32
- DTS 32
- DVD level (DVD LVL) 23, 38
- DVD menu 19, 29
- Dynamic Soundstage Organizer (DSO) 4, 12

E

- Equalizer (EQ7) 12, 37

F

- Fader (FAD) 36
- Fuse 42

H

- High Pass Filter (HPF) 38

I

- Image (IMAGE) 21

J

- JPEG (MP3/JPEG) 31

L

- Language code list 53
 - Language setup (LANGUAGE SETUP) 29
 - List-up 33, 40
 - Lithium battery 42
 - Local seek mode (LOCAL) 38
 - Locating
 - Fast forward 16
 - Fast reverse 16
 - Scan 18
 - Loudness (LOUD) 38
 - Low Pass Filter (LPF) 38
- ## M
- Monaural mode (MONO) 38
 - Monitor type (MONITOR TYPE) 30
 - Motion Display (M.DSPL) 38
 - MP3 (MP3/JPEG) 31

O

- OSD 29

P

- Parental control (PARENTAL CONTROL) 26, 31
- PBC (Playback control) 19
- Picture EQ (PICTURE EQ) 25, 31
- Play list play (PLAY LIST PLAY) 31
- Play mode menu 13
- Playable discs 5
- Program format 22
- Programme Types (PTY) 36

R

- Radio 33
- Radio Data System (RDS) 34
- Region code 7
- Regional programme (REG) 35, 38
- Repeat play (REPEAT)
 - Album 20
 - Chapter 20
 - Disc 39
 - Title 20
 - Track 20
- Reset (RESET) 29
- RESET button 8
- Resume play (MULTI-DISC RESUME) 17, 31
- Rotary commander (RM) 38, 40

S

- Screen saver (SCREEN SAVER) 30
- Screen setup (SCREEN SETUP) 30
- Search play 21
- Setup menu 13, 28
- Shuffle play (SHUFFLE)
 - Album 20
 - Changer 39
 - Disc 20
 - Title 20
- Slide show time (SLIDE SHOW TIME) 31
- Subtitle (SUBTITLE) 24, 29
- Subwoofer (SUB) 36

T

- Time/text information (TIME/TEXT) 17
- Title (TITLE) 21
- Top menu 19
- Track (TRACK) 21
- Traffic Announcement (TA) 35
- Traffic Programme (TP) 35
- Treble (TRE) 36

W

- Wireless (WL) 38

Z

- Zone × Zone (Z×Z) 41
- Zoom (CENTER ZOOM) 24

Achtung

Um Feuergefahr und die Gefahr eines elektrischen Schlags zu vermeiden, setzen Sie das Gerät weder Regen noch sonstiger Feuchtigkeit aus.

Um einen elektrischen Schlag zu vermeiden, öffnen Sie das Gehäuse nicht. Überlassen Sie Wartungsarbeiten stets nur qualifiziertem Fachpersonal.

VORSICHT

Die Verwendung optischer Instrumente zusammen mit diesem Produkt stellt ein Gesundheitsrisiko für die Augen dar. Der Laser-Strahl, den dieser CD/DVD-Player generiert, kann die Augen schädigen. Versuchen Sie daher nicht, das Gerät zu zerlegen.

Überlassen Sie Wartungsarbeiten stets nur qualifiziertem Fachpersonal.

CLASS 1
LASER PRODUCT

Dieses Etikett befindet sich an der Unterseite des Gehäuses.

CAUTION :CLASS 1M VISIBLE/INVISIBLE LASER
RADIATION WHEN OPEN AND INTERLOCKS DEFEATED.
DO NOT VIEW DIRECTLY WITH OPTICAL INSTRUMENTS.

Dieses Etikett befindet sich am internen Chassis der Laufwerkseinheit.

Warnhinweis, wenn die Zündung Ihres Fahrzeugs nicht über eine Zubehörposition (ACC oder I) verfügt

Nachdem Sie die Zündung ausgeschaltet haben, halten Sie am Gerät unbedingt **OFF** gedrückt, bis die Anzeige ausgeblendet wird. Andernfalls wird die Anzeige nicht ausgeschaltet und der Autobatterie wird Strom entzogen.

Hiermit erklärt Sony, dass sich dieser RF-T001 (MEX-R5) in Übereinstimmung mit den grundlegenden Anforderungen und den anderen relevanten Vorschriften der Richtlinie 1999/5/EG befindet".

Erläuterungen dazu finden Sie unter folgendem URL: <http://www.compliance.sony.de/>

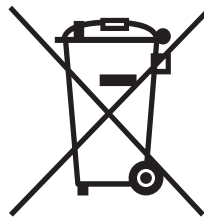

Entsorgung von gebrauchten elektrischen und elektronischen Geräten (Anzuwenden in den Ländern der Europäischen Union und anderen europäischen Ländern mit einem separaten Sammelsystem für diese Geräte)

Das Symbol auf dem Produkt oder seiner Verpackung weist

darauf hin, dass dieses Produkt nicht als normaler Haushaltsabfall zu behandeln ist, sondern an einer Annahmestelle für das Recycling von elektrischen und elektronischen Geräten abgegeben werden muss. Durch Ihren Beitrag zum korrekten Entsorgen dieses Produkts schützen Sie die Umwelt und die Gesundheit Ihrer Mitmenschen. Umwelt und Gesundheit werden durch falsches Entsorgen gefährdet. Materialrecycling hilft den Verbrauch von Rohstoffen zu verringern. Weitere Informationen über das Recycling dieses Produkts erhalten Sie von Ihrer Gemeinde, den kommunalen Entsorgungsbetrieben oder dem Geschäft, in dem Sie das Produkt gekauft haben.

Geeignetes Zubehör: Fernbedienung



Wichtiger Hinweis

HF-Signale beeinträchtigen möglicherweise nicht ordnungsgemäß installierte oder unzureichend abgeschirmte elektronische Systeme in Kraftfahrzeugen, wie z. B. elektronische Kraftstoffeinspritzsysteme, elektronische Antiblockier-Bremssysteme, elektronische Geschwindigkeitsregelsysteme oder Airbag-Systeme. Zur Installation oder Wartung dieses Geräts wenden Sie sich bitte an den Fahrzeughersteller oder einen Vertreter des Herstellers. Eine fehlerhafte Installation oder Wartung kann gefährlich sein und zum Erlöschen der für dieses Gerät gültigen Gewährleistung führen. Überprüfen Sie regelmäßig, ob alle drahtlosen Geräte in Ihrem Fahrzeug richtig montiert sind und ordnungsgemäß funktionieren.

Inhalt

Willkommen!	4
Sicherheitsmaßnahmen	5
Geeignete Discs	6

Vorbereitungen

Zurücksetzen des Geräts	8
Einstellen der Uhr	8
DEMO-Modus	8
Abnehmen der Frontplatte	8
Einlegen einer CD/DVD in das Gerät	9
Lage und Grundfunktionen der Teile und Bedienelemente	10
Menüanzeigen	13

Player

Wiedergeben von CDs/DVDs	15
Fortsetzen der Wiedergabe — Wiedergabefortsetzung	17
Anzeigen von CD/DVD-Informationen — Zeitangaben/Textinformationen	17
Suchen nach einer bestimmten Stelle auf einer CD/DVD — Scannen	18
DVD-Menüs	19
Verwenden der PBC-Funktionen — PBC (Playback Control - Wiedergabesteuerung)	19
Wiedergeben in verschiedenen Modi — Wiedergabewiederholung/ Zufallswiedergabe/Suche	20

Verschiedene DVD-Funktionen

Wechseln der Audiokanäle	22
Wechseln des Blickwinkels	24
Anzeigen der Untertitel	24
Vergrößern von Bildern	25
Auswählen der Bildqualität — Picture EQ	25
Sperren von DVDs — Kindersicherung	26

Einstellen des Geräts

Das Setup-Menü	29
Einstellen der Sprache für Anzeigen und Ton — Spracheinstellungen	30
Einstellen des Bildschirms — Bildschirmeinstellungen	31
Individuelle Einstellungen — Benutzereinstellungen	32
Klangeinstellungen — Tonkonfiguration	33

Radio

Automatisches Speichern von Sendern — BTM	34
Manuelles Speichern von Sendern	35
Einstellen gespeicherter Sender	35
Automatisches Einstellen von Sendern	35
Einstellen eines Senders anhand einer Liste — List-up	35

RDS

Übersicht	36
Einstellen von AF und TA/TP	37
Auswählen des Programmtyps (PTY)	38
Einstellen der Uhrzeit (CT)	38

Weitere Funktionen

Einstellen der Klangeigenschaften	39
Einstellen der Equalizer-Kurve — EQ7 Tune	39
Einstellen von Systemmenüoptionen — SYSTEM MENU	40
Verwenden gesondert erhältlicher Geräte	41
Wechseln zwischen vorderem und hinterem Ausgang — Zone × Zone	44

Weitere Informationen

Wartung	45
Ausbauen des Geräts	46
Hinweise zu Discs	46
MP3-Dateien	47
Hinweis zur drahtlosen Übertragung (nur MEX-R5)	47
Technische Daten	48
Störungsbehebung	49
Fehleranzeigen/Meldungen	53
Glossar	55
Liste der Sprachcodes	57
Index	58

Willkommen!

Danke, dass Sie sich für diesen Multi-Disc-Player von Sony entschieden haben. Lesen Sie diese Anleitung vor Inbetriebnahme des Geräts bitte genau durch und bewahren Sie sie zum späteren Nachschlagen sorgfältig auf.

FUNKTIONEN UND MERKMALE:

• Wiedergabe von DVDs, CDs und VCDs

– Kompatibel mit verschiedenen Disc-Formaten wie DVD-R/-RW, DVD+R/DVD+RW usw.

DVD-RW: kompatibel mit Videomodus und VR-Modus (verschiedene Bearbeitungsfunktionen verfügbar)

DVD+RW: kompatibel mit +VR-Modus (verschiedene Bearbeitungsfunktionen verfügbar)

– Wiedergabe von bis zu 1.000 Stücken*¹ auf DVD-R/-RW, DVD+R/+RW oder CD-R/-RW im MP3-Dateiformat

• 2 Videoausgänge (vorne und hinten)*², 1 Zone x Zone-Audioausgang*³ und 1 Digitalausgang vorhanden

• **Drahtlose Übertragung***⁴: Ohne komplizierte Anschlüsse können Audio-/Videosignale an den gesondert erhältlichen Monitor XVM-F65WL übertragen werden.

• **Zone x Zone**: Sie können vorne Radio oder Musik von einem CD/MD-Wechsler (falls angeschlossen) hören und hinten gleichzeitig eine DVD wiedergeben lassen.

• **Picture EQ**: Sie können aus gespeicherten Voreinstellungen je nach Fahrzeuginnenraum bzw. Umgebungslicht die gewünschten Bildeinstellungen auswählen.

• **DVD-Pegeleinstellung**: Dient zum Ausgleichen der verschiedenen Ausgangspegel bei PCM, Dolby Digital und DTS sowie der verschiedenen Lautstärken von Disc und Signalquelle.

• **EQ7**: Sie können für 7 Musiktypen eine spezielle Equalizer-Kurve auswählen.

• **DSO** (Dynamic Soundstage Organizer): Mithilfe virtueller Lautsprecher wird auch bei niedrig in der Tür montierten Lautsprechern eine bessere Raumklangwirkung erzeugt.

• **Gesondert erhältliche CD/MD-Geräte** (Wechsler und Player)*⁵.

• **Gesondert erhältliches Bedienungszubehör**
Joystick RM-X4S

*¹ Je nach Länge der Stücke

*² 1 Videoausgang vorne beim MEX-R5





*³ nur MEX-R1

*⁴ nur MEX-R5

*⁵ Dieses Gerät arbeitet nur zusammen mit Sony-Produkten.

Zu dieser Anleitung

- Die Anweisungen in dieser Anleitung beziehen sich auf die Bedienelemente auf der Kartenfernbedienung. Sie können jedoch auch die Bedienelemente am Gerät verwenden, sofern sie die gleiche oder eine ähnliche Bezeichnung tragen wie die Bedienelemente auf der Kartenfernbedienung.
- In dieser Anleitung wird „DVD“ als Oberbegriff für DVD-R/-RW und DVD+R/+RW verwendet.
- In dieser Bedienungsanleitung werden die folgenden Symbole verwendet:

Symbol	Bedeutung
	Zeigt Funktionen an, die bei DVD VIDEOS, DVD-Rs/DVD-RWs oder DVD+Rs/DVD+RWs im Videomodus zur Verfügung stehen
	Zeigt Funktionen an, die bei Video-CDs oder CD-Rs/CD-RWs im Video-CD-Format zur Verfügung stehen
	Zeigt Funktionen an, die bei Musik-CDs oder CD-Rs/CD-RWs im Musik-CD-Format zur Verfügung stehen
	Zeigt Funktionen an, die bei auf CD-ROMs/CD-Rs/CD-RWs/DVD-Rs/DVD-RWs/DVD+Rs/DVD+RWs gespeicherten Dateien im MP3-Format zur Verfügung stehen
	Zeigt Funktionen an, die bei auf CD-ROMs/CD-Rs/CD-RWs/DVD-Rs/DVD-RWs/DVD+Rs/DVD+RWs gespeicherten Dateien im JPEG-Format zur Verfügung stehen

Sicherheitsmaßnahmen

- Verwenden Sie die Einstellfunktionen nicht beim Fahren und führen Sie auch keine anderen Funktionen aus, die Sie vom Straßenverkehr ablenken könnten.
- Wenn das Fahrzeug längere Zeit in direktem Sonnenlicht geparkt war, lassen Sie das Gerät etwas abkühlen, bevor Sie es einschalten.
- Motorantennen werden automatisch ausgefahren, wenn das Gerät eingeschaltet wird.

Sicherheit

- Beachten Sie bitte die Straßenverkehrsordnung in Ihrem Land bzw. Gebiet.
- Aus Sicherheitsgründen schaltet sich der an FRONT VIDEO OUT angeschlossene Monitor automatisch aus, wenn die Parkbremse nicht betätigt wird.

Unfallverhütung

Das Bild erscheint erst, nachdem Sie das Fahrzeug geparkt und die Parkbremse betätigt haben.

Wenn das Fahrzeug zu fahren beginnt, erscheint die folgende Warnmeldung und die Bilder von FRONT VIDEO OUT werden automatisch ausgeblendet.

Der an REAR VIDEO OUT angeschlossene Monitor steht auch während der Fahrt zur Verfügung.

Die Bilder auf dem Bildschirm werden zwar ausgeblendet, aber der CD/MP3-Ton wird weiterhin wiedergegeben.

For your safety,
the video is blocked.

Bedienen Sie das Gerät während des Fahrens nicht und schauen Sie auch nicht auf den Monitor.

Feuchtigkeitskondensation









Bei Regen oder bei sehr hoher Luftfeuchtigkeit kann sich auf den Linsen im Inneren des Geräts und im Display Feuchtigkeit niederschlagen. In diesem Fall funktioniert das Gerät nicht mehr richtig. Nehmen Sie die CD/DVD heraus und warten Sie etwa eine Stunde, bis die Feuchtigkeit verdunstet ist.

So bewahren Sie die hohe Tonqualität

Achten Sie darauf, keine Säfte oder anderen zuckerhaltigen Getränke auf das Gerät oder die Discs zu verschütten.



Geeignete Discs

Format der Discs	
DVD VIDEO	
DVD-R* (MP3/JPEG)	
DVD-RW* Videomodus/VR- Modus (MP3/JPEG)	
DVD+R* (MP3/JPEG)	
DVD+RW* (MP3/JPEG)	
Video-CD	
Audio-CD	
CD-R* (MP3/JPEG)	
CD-RW* (MP3/JPEG)	

* Nicht abgeschlossene Discs können nicht wiedergegeben werden.

„DVD VIDEO“, „DVD-R“, „DVD-RW“, „DVD+R“ und „DVD+RW“ sind Markenzeichen.

DVD

Eine DVD enthält Audio- und Videodaten. Auf einer 12-cm-DVD können bis zu 7-mal mehr Daten gespeichert sein als auf einer CD-ROM. DVDs bieten so eine Wiedergabedauer von 4 Stunden (8 Stunden bei doppelseitig bespielten DVDs). Es gibt 4 Typen von DVDs: einseitig bespielt mit einer Schicht, einseitig bespielt mit zwei Schichten, doppelseitig bespielt mit einer Schicht und doppelseitig bespielt mit zwei Schichten.

Video-CD (VCD)

Video-CDs sind genauso groß wie normale Audio-CDs, können aber Audio- und Videodaten enthalten. Die Wiedergabedauer beträgt 74 Minuten bei einer 12-cm-Standard-CD.

Audio-CD

Audio-CDs enthalten nur Audiodaten. Die Wiedergabedauer beträgt 74 Minuten bei einer 12-cm-Standard-CD.

Bespielbare CD (CD-R)

Bei einer CD-R können Sie Audiodaten bearbeiten. Sie können eine CD-R nur einmal bespielen.

Wiederbeschreibbare CD (CD-RW)

Bei einer CD-RW können Sie Audiodaten bearbeiten. Sie können eine CD-RW immer wieder überspielen.

CD-Extra

Eine CD-Extra enthält in zwei verschiedenen Abschnitten (Sitzungen) Audiodaten bzw. andere Daten. Mit diesem Gerät lassen sich nur die Audiodaten wiedergeben.

Hinweise

- Dieses Gerät entspricht dem Farbsystem PAL. Eine Disc, die in einem anderen Farbsystem als PAL aufgezeichnet wurde, z. B. NTSC oder SECAM, kann nicht wiedergegeben werden.
- Sie können mit diesem Gerät DVD-Rs/DVD-RWs, DVD+Rs/DVD+RWs und CD-Rs/CD-RWs, die für die Audiowiedergabe konzipiert sind, abspielen. Je nach den Aufnahmebedingungen lassen sich einige CDs/DVDs möglicherweise nicht wiedergeben.
- CD-Rs/CD-RWs, DVD-Rs/DVD-RWs und DVD+Rs/DVD+RWs, die nicht abgeschlossen sind, können nicht wiedergegeben werden.
- Datenträger, die im Format Packet Write erstellt wurden, können nicht wiedergegeben werden.
- Bespielbare Discs werden möglicherweise nicht korrekt wiedergegeben, wenn die Umgebungstemperatur zu hoch ist.
- Die im Folgenden aufgeführten CDs/DVDs können mit diesem Gerät nicht wiedergegeben werden:
 - 8-cm-CD/DVD
 - CD-ROM (andere Daten als MP3- oder JPEG-Dateien)
 - CD-G
 - Foto-CD
 - VSD (Video-Single-Disc)
 - DVD-ROM (andere Daten als MP3- oder JPEG-Dateien)
 - DVD-RAM
 - DVD-Audio
 - DVD+R DL (zweischichtig)
 - Active-Audio (Daten)
 - CD-Extra (Daten)
 - Misch-CD
 - SVCD (Super-Video-CD)
 - CDV
 - SACD (Super-Audio-CD)

Hinweis zu transparenten Discs

12-cm-Discs, deren Datenbereich nur die inneren 8 cm umfasst, während der Rest transparent ist, können mit diesem Gerät nicht wiedergegeben werden.

Musik-Discs mit Urheberrechtsschutzcodierung

Dieses Gerät ist auf die Wiedergabe von Discs ausgelegt, die dem Compact Disc-Standard (CD) entsprechen. Seit neuestem bringen einige Anbieter Musik-Discs mit Kopierschutz auf den Markt. Beachten Sie bitte, dass einige dieser Discs nicht dem CD-Standard entsprechen und mit diesem Produkt möglicherweise nicht wiedergegeben bzw. auf andere Datenträger aufgezeichnet werden können.

Regionalcode

Dieses System dient dem Urheberrechtsschutz von Software.

Der Regionalcode befindet sich an der Geräteunterseite. Nur DVDs, die mit dem gleichen Regionalcode wie das Gerät gekennzeichnet sind, können mit diesem Gerät wiedergegeben werden.

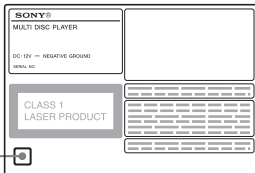

Regionalcode

DVDs mit der Markierung  können mit diesem Gerät ebenfalls abgespielt werden.

Wenn Sie versuchen, andere DVDs wiederzugeben, erscheint die Meldung „Cannot play this disc.“ auf dem Monitorschirm. Einige DVDs sind möglicherweise nicht mit einem Regionalcode gekennzeichnet, können aber trotzdem nicht auf allen Playern wiedergegeben werden.

Hinweis zu Wiedergabefunktionen bei DVDs und VCDs

Einige Wiedergabefunktionen von DVDs und VCDs können von den Software-Herstellern absichtlich eingeschränkt werden. Dieses Gerät gibt DVDs und VCDs so wieder, wie es von den Software-Herstellern vorgesehen ist. Deshalb stehen möglicherweise einige Wiedergabefunktionen nicht zur Verfügung. Lesen Sie dazu bitte auch die Anweisungen, die mit den DVDs oder VCDs geliefert wurden.

Urheberrechte

Dieses Produkt ist mit einer Urheberrechtsschutztechnologie ausgestattet, die durch US-Patente und sonstige Rechte zum Schutz geistigen Eigentums geschützt ist. Der Gebrauch dieser Technologien im Rahmen des Urheberrechtsschutzes muss von Macrovision genehmigt werden und gilt nur für den privaten oder anderen eingeschränkten Gebrauch, es sei denn, es liegt eine spezielle Genehmigung von Macrovision vor. Die Nachentwicklung oder Disassemblierung ist verboten.

Hergestellt unter Lizenz von Dolby Laboratories. „Dolby“ und das Doppel-D-Symbol sind Warenzeichen von Dolby Laboratories.

„DTS“ und „DTS 2.0 + Digital Out“ sind Markenzeichen der Digital Theater Systems, Inc.



Vorbereitungen

Zurücksetzen des Geräts

Bevor Sie das Gerät zum ersten Mal benutzen oder wenn Sie die Autobatterie ausgetauscht haben oder die Verbindungen wechseln, müssen Sie das Gerät zurücksetzen. Nehmen Sie die Frontplatte ab und drücken Sie die Taste RESET mit einem spitzen Gegenstand, wie z. B. einem Kugelschreiber.

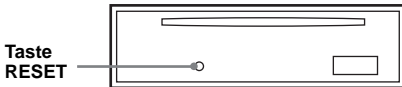

Hinweis

Wenn Sie die Taste RESET drücken, werden die eingestellte Uhrzeit und einige weitere gespeicherte Einstellungen gelöscht.

Einstellen der Uhr

Die Uhr zeigt die Uhrzeit im 24-Stunden-Format digital an.

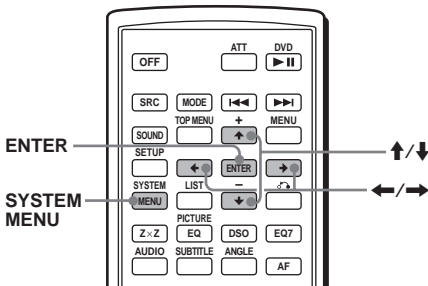

- 1 Drücken Sie **(SYSTEM MENU)**.
Die Einstellanzeige erscheint.
- 2 Drücken Sie **↑/↓** so oft, bis „CLOCK-ADJ“ angezeigt wird.
- 3 Drücken Sie **(ENTER)**.
Die Stundenanzeige blinkt.
- 4 Stellen Sie mit **↑/↓** die Stunden und Minuten ein.
Drücken Sie **←/→**, um zum jeweils nächsten Zeichen in der Digitalanzeige zu wechseln.
- 5 Drücken Sie **(ENTER)**.
Die Uhr beginnt zu laufen.

Wenn die Uhrzeit während der Wiedergabe bzw. beim Radioempfang angezeigt werden soll, stellen Sie „CLOCK-ON“ ein (Seite 40).

Tip

Mithilfe der RDS-Funktion können Sie die Uhr auch automatisch einstellen lassen (Seite 38).

DEMO-Modus

Wenn das Gerät ausgeschaltet wird, erscheint zunächst die Uhrzeit und danach beginnt die Demo (DEMO-Modus).

Zum Deaktivieren des DEMO-Modus stellen Sie bei ausgeschaltetem Gerät bei der Konfiguration „DEMO-OFF“ (Seite 40) ein.

Abnehmen der Frontplatte

Um zu verhindern, dass das Gerät gestohlen wird, können Sie die Frontplatte abnehmen.

Warnton

Wenn Sie den Zündschlüssel in die Position OFF stellen, ohne die Frontplatte abzunehmen, ertönt einige Sekunden lang ein Warnton. Der Warnton wird nur ausgegeben, wenn der integrierte Verstärker verwendet wird.

1 Drücken Sie **(OFF)**.

Das Gerät schaltet sich aus.

2 Drücken Sie **☰** und ziehen Sie die Frontplatte auf sich zu und heraus.

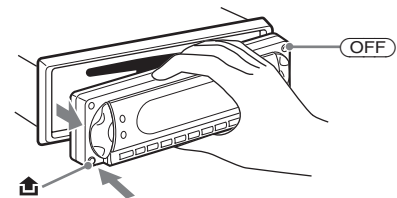

Hinweise

- Lassen Sie die Frontplatte nicht fallen und drücken Sie nicht zu stark auf die Frontplatte und das Display.
- Schützen Sie die Frontplatte vor Hitze bzw. hohen Temperaturen und vor Feuchtigkeit. Lassen Sie sie nicht in geparkten Autos, auf dem Armaturenbrett oder auf der Hutablage liegen.

Tip

Bewahren Sie die Frontplatte im mitgelieferten Behälter auf, wenn Sie sie bei sich tragen.

Anbringen der Frontplatte

Setzen Sie Teil **A** der Frontplatte wie abgebildet an Teil **B** am Gerät an und drücken Sie dann die linke Seite hinein, bis sie mit einem Klicken einrastet.

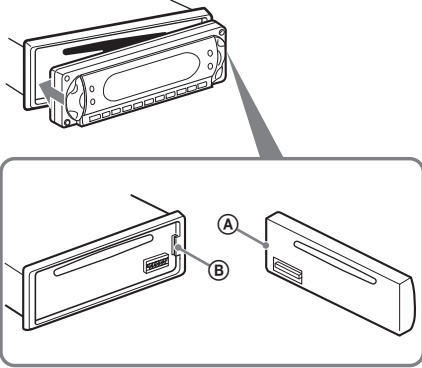

Hinweis

Legen Sie auf der Innenseite der Frontplatte nichts ab.

Einlegen einer CD/DVD in das Gerät

1 Öffnen Sie die Klappe.

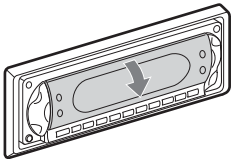

2 Legen Sie die CD/DVD mit der wiederzugebenden Seite nach unten ein.

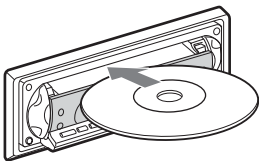

Die Wiedergabe beginnt. Bei manchen CDs/DVDs müssen Sie die Wiedergabe mit der DVD **▶||** starten.

3 Schließen Sie die Klappe.

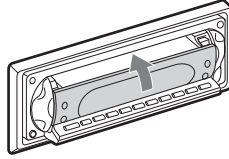

Auswerfen der CD/DVD

1 Öffnen Sie die Klappe.

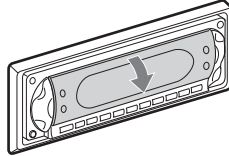

2 Drücken Sie **▲**.

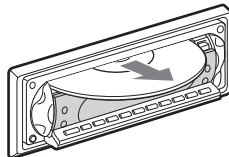
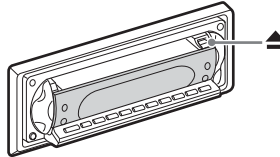

Die CD/DVD wird ausgeworfen.

Hinweis

Schließen Sie beim Einlegen und Auswerfen der CD/DVD die Klappe nicht. Andernfalls kann die CD/DVD eingeklemmt und beschädigt werden.

Tipp

Die Wiedergabe der CD/DVD ist bei geöffneter und geschlossener Klappe möglich.

Lage und Grundfunktionen der Teile und Bedienelemente

Hauptgerät

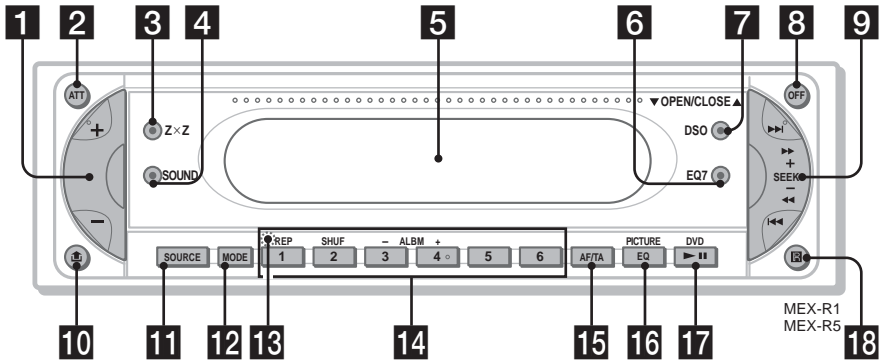

Klappe OPEN/CLOSE geöffnet

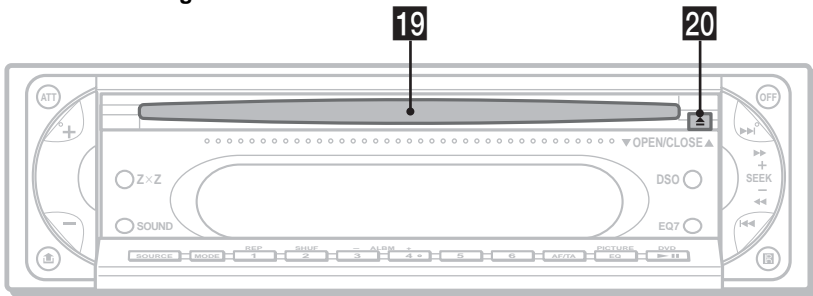

Näheres finden Sie auf den angegebenen Seiten.

- 1** Lautstärketaste +/- 39
- 2** Taste ATT (Dämpfen des Tons)
- 3** Taste ZxZ (Zone x Zone)
- 4** Taste SOUND
- 5** Display
- 6** Taste EQ7 (Equalizer)
- 7** Taste DSO
- 8** Taste OFF
- 9** Taste SEEK +/-
Radio:
Automatisches Einstellen von Sendern (drücken) bzw. manuelle Sendersuche (gedrückt halten).
DVD/CD:
Überspringen von Kapiteln/Stücken (drücken) bzw. Vorwärts-/Rückwärtssuchen in einem Kapitel/Stück (gedrückt halten).
- 10** Taste (Lösen der Frontplatte)
- 11** Taste SOURCE
- 12** Taste MODE
- 13** Taste RESET (hinter der Frontplatte)

14 Zahlentasten

- Radio:
Einstellen gespeicherter Sender (drücken) bzw. Speichern von Sendern (gedrückt halten).
CD/MD*1:
①: REP 20, 42
②: SHUF 21, 42
③/④: ALBM -/+*2
Überspringen von Alben (drücken) bzw. Überspringen mehrerer Alben hintereinander (gedrückt halten).
- 15** Taste AF (Alternativfrequenzen)/TA (Verkehrsdurchsagen)
- 16** Taste PICTURE EQ
- 17** Taste DVD (Wiedergabe/Pause)
- 18** Empfänger für die Kartenfernbedienung
- 19** CD/DVD-Einschub
- 20** Taste (Auswerfen)

*1 Wenn ein MD-Wechsler angeschlossen ist.

*2 Wenn eine MP3-/JPEG-Disc wiedergegeben wird und kein Wechsler angeschlossen ist. Wenn ein Wechsler angeschlossen ist, sind andere Schritte auszuführen (siehe Seite 42).

Kartenfernbedienung RM-X703

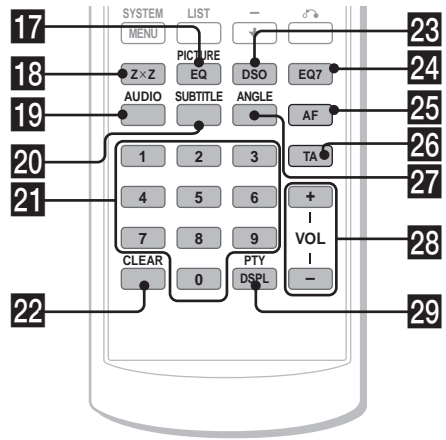
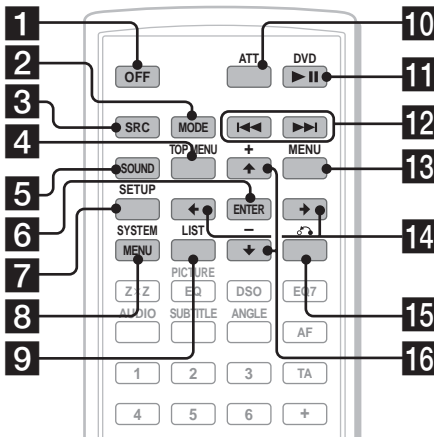

- 1 Taste OFF** 15, 17, 19
Ausschalten/Stoppen der Tonquelle.
- 2 Taste MODE** 34, 41
Auswählen des Radiofrequenzbereichs (FM (UKW)/MW/LW)/Auswählen des Geräts*1.
- 3 Taste SRC (SOURCE)**
Einschalten/Wechseln der Tonquelle (Radio/DVD/CD/MD*2/AUX*3).
- 4 Taste TOP MENU** 19
Aufrufen des Hauptmenüs auf einer DVD.
- 5 Taste SOUND** 39
Auswählen von Klangoptionen.
- 6 Taste ENTER**
Bestätigen von Einstellungen.
- 7 Taste SETUP**
Aufrufen des Setup-Menüs und des Wiedergabemodusmenüs.
- 8 Taste SYSTEM MENU**
Wechseln in das Systemmenü.
- 9 Taste LIST** 35, 43
Auflisten.
- 10 Taste ATT (Dämpfen des Tons)**
Dämpfen des Tons. Zum Beenden der Funktion drücken Sie die Taste erneut.
- 11 Taste DVD ►|| (Wiedergabe/Pause)** 9, 15, 16, 17
Starten/Anhalten der Wiedergabe.
- 12 Tasten ◀◀/▶▶ (Zurück/Weiter; Rückwärts-/Vorwärtssuchen; Einstellen von Sendern)**
- 13 Taste MENU** 19
Aufrufen des Menüs auf einer CD/DVD.
- 14 Tasten ◀/▶ (Cursor)**
Verschieben des Cursors oder Umschalten der Seiten.
- 15 Taste ↻ (RETURN)** 19, 29, 30
Zurückschalten zur vorherigen Anzeige bzw. zur vorherigen Funktion.
- 16 Tasten ↑/↓ (Cursor)**
Verschieben des Cursors.
- 17 Taste PICTURE EQ** 26
Auswählen der Bildqualität.
- 18 Taste ZxZ (Zone x Zone)** 44
Wechseln zwischen vorderem und hinterem Ausgang.
- 19 Taste AUDIO** 22
Wechseln des Audioausgangs.
- 20 Taste SUBTITLE** 24
Auswählen der Untertitelsprache.
- 21 Zahlentasten**

Fortsetzung auf der nächsten Seite →

-
- 22 Taste CLEAR** 22
Löschen eingegebener Zahlen.
- 23 Taste DSO** 4
Auswählen des DSO-Modus (1, 2, 3 oder OFF). Je höher die Zahl, desto stärker ist die Wirkung.
- 24 Taste EQ7 (Equalizer)**
Auswählen eines Equalizer-Typs (XPLOD, VOCAL, CLUB, JAZZ, NEW AGE, ROCK, CUSTOM oder OFF).
- 25 Taste AF (Alternativfrequenzen)** 37
Einstellen von AF bei einem RDS-Sender.
- 26 Taste TA (Verkehrsdurchsagen)** 37
Einstellen von TA/TP bei einem RDS-Sender.
- 27 Taste ANGLE** 24
Wechseln des Blickwinkels.
- 28 Taste VOL (Lautstärke) +/-** 37
Einstellen der Lautstärke.
- 29 Taste PTY DSPL** 16, 17, 18, 38, 42
Auswählen von PTY bei einem RDS-Sender bzw. Wechseln der Informationen im Display.

*1 Wenn ein CD/MD-Wechsler angeschlossen ist.

*2 Wenn ein MD-Wechsler angeschlossen ist.

*3 Wenn ein gesondert erhältliches tragbares Gerät von Sony angeschlossen ist.

Hinweis

Wenn Sie das Gerät ausschalten und die Anzeige ausgeblendet ist, können Sie es nicht mit der Kartenfernbedienung bedienen. Drücken Sie zunächst **(SOURCE)** am Hauptgerät oder legen Sie eine CD/DVD ein, um das Gerät zu aktivieren.

Tipp

Einzelheiten zum Austauschen der Batterie finden Sie unter „Austauschen der Lithiumbatterie der Kartenfernbedienung“ auf Seite 45.

Menüanzeigen

Über die Menüs dieses Geräts können Sie die verschiedenen Funktionen einstellen und Einstellungen für die Wiedergabe vornehmen. Die angezeigten Menüs unterscheiden sich je nach dem Status des Geräts.

Setup-Menü

Erscheint beim Drücken von **(SETUP)**, während die Wiedergabe gestoppt ist.

So wählen Sie eine Option aus

Drücken Sie **←/↑/↓/→** und dann **(ENTER)**.

So blenden Sie das Setup-Menü aus

Drücken Sie **(SETUP)**.

Beispiel: Wenn „LANGUAGE SETUP“ ausgewählt ist.

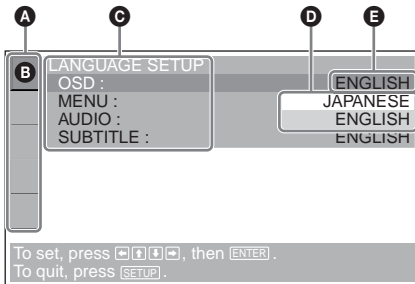

- A** Setup-Optionen
- B** Ausgewählte Option
- C** Einstellbare Optionen
- D** Einstellungen
- E** Aktuelle Einstellung

Wiedergabemodusmenü **DVD** **VCD**

JPEG

Erscheint beim Drücken von **(SETUP)** während der Wiedergabe.

So wählen Sie eine Option aus

Drücken Sie **←/↑/↓/→** und dann **(ENTER)**.

So blenden Sie das Wiedergabemodusmenü aus

Drücken Sie **(SETUP)**.

Hinweis

Die Menüoptionen und die Vorgehensweisen variieren je nach VCD.

Beispiel: Bei der Wiedergabe einer DVD

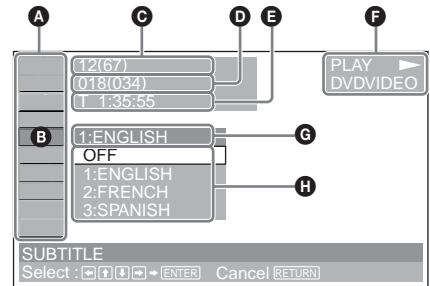

- A** Wiedergabemodusoptionen
- B** Ausgewählte Option
- C** Titelnummer*¹/Gesamtzahl der Titel*¹
- D** Kapitelnummer*²/Gesamtzahl der Kapitel*²
- E** Verstrichene Spieldauer
- F** Wiedergabestatus (▶PLAY, ⏸PAUSE usw.)/
Datenträgerformat
- G** Aktuelle Einstellung
- H** Einstellungen

*¹ Bei VCDs wird die Stücknummer angezeigt, bei JPEG-Dateien die Albumnummer. Bei der Wiedergabe von VCDs mit eingeschalteter PBC-Funktion erscheint keine Anzeige.
*² Bei JPEG-Dateien wird die Bildnummer angezeigt.

Hinweise

- Während der Wiedergabe einer CD/MP3-Datei lässt sich das Wiedergabemodusmenü nicht anzeigen.
- Während der Wiedergabe von JPEG-Dateien steht **(SETUP)** nur zur Verfügung, wenn das Bild in voller Größe angezeigt wird.

Fortsetzung auf der nächsten Seite →

Bedienungsanweisung

Die Bedienschritte hängen von der ausgewählten Option ab und die zu verwendenden Tasten erscheinen als Unterstützung unten in der Menüanzeige.



Name der ausgewählten Option und/oder Bedienungsanweisungen erscheinen.

Tipps

„Operation not possible“ wird angezeigt, wenn eine Funktion nicht zur Verfügung steht.

Setup-Optionen



LANGUAGE SETUP (Seite 30)

Zum Auswählen der Sprache.



SCREEN SETUP (Seite 31)

Zum Auswählen des Bildschirmmodus.



CUSTOM SETUP (Seite 32)

Zum Einstellen der Wiedergabefunktionen.



AUDIO SETUP (Seite 33)

Zum Einstellen des Ausgabebetons.



RESET (Seite 30)

Zum Zurücksetzen aller Setup-Optionen.

Wiedergabemodusoptionen



TITLE, TRACK (Seite 21)

Zum Auswählen des Titels bzw. des Stücks für die Wiedergabe.



CHAPTER (Seite 21)

Zum Auswählen des Kapitels für die Wiedergabe.



ALBUM (JPEG) (Seite 21)

Zum Auswählen des Bildalbums für die Wiedergabe.



IMAGE (Seite 21)

Zum Auswählen des Bildes für die Wiedergabe.



TIME/TEXT (Seite 17, 21)

Zum Anzeigen der verstrichenen Wiedergabedauer und der Restspieldauer.
Zum Eingeben des Zeitcodes für die Bildsuche.
Zum Anzeigen von DVD-Text.



AUDIO (Seite 22)

Zum Einstellen des Klangs.



SUBTITLE (Seite 24)

Zum Anzeigen der Untertitel.
Zum Auswählen der Untertitelsprache.



ANGLE (Seite 24)

Zum Wechseln des Blickwinkels.



CENTER ZOOM (Seite 25)

Zum Vergrößern des Bildes.



REPEAT (Seite 20)

Hiermit können Sie die gesamte CD/DVD (alle Titel, Stücke, Alben) sowie einzelne Kapitel, Stücke und Alben wiederholt wiedergeben lassen.



SHUFFLE (Seite 21)

Zum Wiedergeben von Titeln/Kapiteln/Stücken in willkürlicher Reihenfolge.



PICTURE EQ (Seite 25)

Zum Auswählen der Bildqualität.

Tipps

Wenn „REPEAT“ oder „SHUFFLE“ aktiviert ist oder „ANGLE“ zur Verfügung steht, leuchtet das jeweilige Kontrollkästchen grün (Beispiel:

→). Bei manchen Szenen können Sie den Blickwinkel jedoch möglicherweise nicht wechseln, auch wenn das Kontrollkästchen grün leuchtet.

Player

Wiedergeben von CDs/DVDs

DVD VCD CD MP3 JPEG

Bei bestimmten CDs/DVDs sind bestimmte Funktionen unter Umständen anders oder eingeschränkt.
Schlagen Sie bitte in den mit der CD/DVD gelieferten Anweisungen nach.

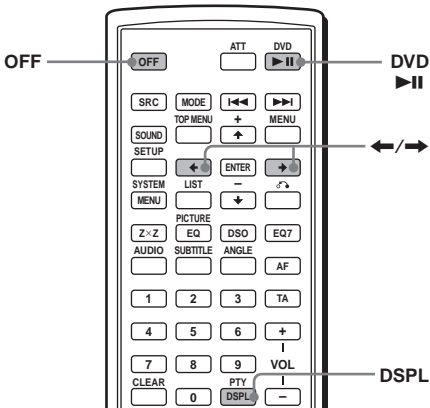

1 Schalten Sie den Monitor ein und wählen Sie am Monitor die Eingangsquelle aus, die diesem Gerät entspricht.

2 Legen Sie eine CD/DVD ein.

Mit der wiederzugebenden Seite nach unten.

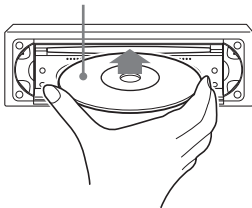

Die Wiedergabe beginnt automatisch. Bei manchen CDs/DVDs müssen Sie die Wiedergabe mit der DVD ►|| starten. Wenn eine DVD oder VCD eingelegt wird, erscheint möglicherweise ein Menü auf dem Bildschirm.
Informationen zu diesen Menüs finden Sie auf Seite 19 (DVDs) bzw. auf Seite 19 (VCDs).

Wenn „MP3/JPEG“ unter „CUSTOM SETUP“ auf „JPEG“ gesetzt ist, startet automatisch eine Bildpräsentation, wenn die CD/DVD JPEG-Dateien enthält (Seite 32).
Mit jedem Tastendruck auf ◀/▶ wird das Bild um 90° gedreht.

Hinweise

- Wenn ein großes Bild gedreht wird, dauert es länger, bis es angezeigt wird.
- Eine JPEG-Datei wird bei einer Größe von 640 x 480 Pixeln optimal angezeigt. Eine Datei in einer anderen Größe wird möglicherweise nicht korrekt angezeigt oder es kann zu einer Bildverschiebung nach links oder rechts kommen.
- Progressive JPEG-Dateien können nicht angezeigt werden.

Wenn eine CD/DVD eingelegt ist

Starten Sie mit DVD ►|| die Wiedergabe.

So stoppen Sie die Wiedergabe bzw. schalten das Gerät aus

Drücken Sie (OFF).

Tip

Sie können keine CD/DVD einlegen, wenn das Gerät ausgeschaltet ist.

Angezeigte Informationen bei der CD/MP3-Wiedergabe

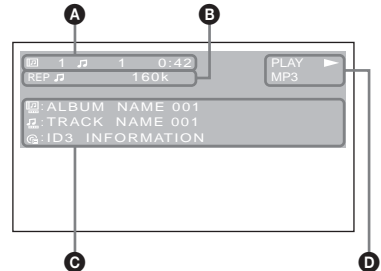

- A** Albumnummer*/Stücknummer/ Verstrichene Spieldauer
- B** Wiedergabemodus/Datenrate*1*2
- C** CD/DVD-Name*3/Albumname*/Stückname/ ID3-Tag-Informationen*1
- D** Wiedergabestatus (▶PLAY, ||PAUSE usw.)/ Datenträgerformat

*1 Erscheint nur bei der Wiedergabe von MP3-Dateien.

*2 Keine Anzeige, wenn VBR (variable Bitrate) aktiviert ist.

*3 „NO DISC NAME“ oder „NO TRACK NAME“ erscheint, wenn kein Name für die CD/DVD bzw. das Stück vorhanden ist.

Fortsetzung auf der nächsten Seite →

So lassen Sie Textinformationen durchlaufen

Drücken Sie **(DSPL)**.

Hinweis

„_“ erscheint anstelle von anderen Zeichen als Buchstaben oder Zahlen.

Hinweise zu DVDs mit einer DTS-Tonspur

Das DTS-Audiosignal wird ständig ausgegeben. Unter Umständen wird von den Lautsprechern lautes Störrauschen ausgegeben, wenn Sie das Gerät an ein Audiogerät ohne DTS-Decoder anschließen. Dadurch kann es zu Schäden an den Lautsprechern oder zu Gehörschäden kommen.

Weitere Funktionen

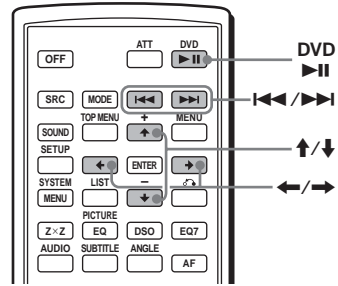

Wiedergabereihenfolge von MP3-Dateien

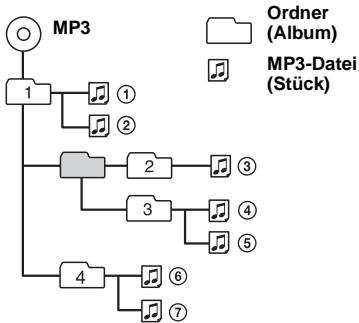

Hinweise

- Die Wiedergabereihenfolge kann sich je nach der Schreibsoftware unterscheiden.
- Das Gerät kann bis zu 1.000 Stücke und 256 Alben wiedergeben. Weitere Stücke bzw. Alben werden vom Gerät nicht erkannt.

Tipps

- Wenn Sie Zahlen (01, 02, 03 usw.) an den Anfang der Stücknamen stellen, werden die Stücke in den einzelnen Ordnern in numerischer Reihenfolge wiedergegeben.
- Da es bei einer Disc mit vielen Ebenen länger dauert, bis die Wiedergabe startet, empfiehlt es sich, Alben mit maximal zwei Ebenen zu erstellen.
- Erläuterungen zu MP3-Dateien finden Sie unter „MP3-Dateien“ auf Seite 47.

Funktion	Vorgehen
Pause (Unterbrechen der Wiedergabe)	Drücken Sie DVD ⏸
Fortsetzen der Wiedergabe nach einer Pause	Drücken Sie DVD ⏪
Weiterschalten zum nächsten Kapitel, nächsten Stück bzw. zur nächsten Szene im normalen Wiedergabemodus	Drücken Sie ⏩ (→)
Zurückschalten zum vorherigen Kapitel, vorherigen Stück bzw. zur vorherigen Szene im normalen Wiedergabemodus	Drücken Sie ⏮ (←)
Weiterschalten zum nächsten Album	Drücken Sie ↑ *
Zurückschalten zum vorherigen Album	Drücken Sie ↓ *
Stoppen der Wiedergabe und Herausnehmen der CD/DVD	Drücken Sie nach dem Öffnen der Klappe am Gerät ⏏ (Seite 9)

* Nur verfügbar, wenn MP3- oder JPEG-Dateien wiedergegeben werden.

Fortsetzen der Wiedergabe

— Wiedergabefortsetzung **DVD VCD**

Das Gerät speichert die Stelle, an der Sie die DVD/VCD gestoppt haben, für bis zu 20 DVDs/VCDs und setzt die Wiedergabe an dieser Stelle fort, auch wenn das Gerät ausgeschaltet oder die wiedergegebene DVD/VCD zwischenzeitlich ausgeworfen wurde.

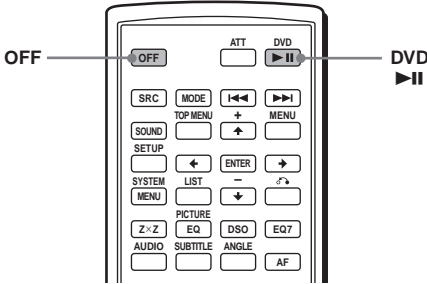

1 Stoppen Sie mit **OFF** die Wiedergabe.

2 Setzen Sie die Wiedergabe mit **DVD** **▶||** fort.

Die Wiedergabe wird an der Stelle fortgesetzt, an der sie in Schritt 1 gestoppt wurde.

So beginnt die Wiedergabe von vorne

Setzen Sie „MULTI-DISC RESUME“ unter „CUSTOM SETUP“ auf „OFF“ (Seite 32). Lassen Sie dann mit **▲** die DVD/VCD auswerfen und legen Sie die DVD/VCD erneut ein. Wählen Sie das gewünschte Kapitel je nach DVD/VCD im DVD-Menü oder im Hauptmenü aus.

Hinweise

- Die MP3-Wiedergabe startet am Anfang des zuletzt wiedergegebenen Stücks.
- Wenn die Wiedergabe fortgesetzt werden soll, muss „MULTI-DISC RESUME“ unter „CUSTOM SETUP“ auf „ON“ gesetzt sein (Seite 32).
- Wenn Sie die Stelle, an der die Wiedergabe fortgesetzt werden soll, für die 21. DVD/VCD speichern, wird die entsprechende Stelle für die 1. DVD/VCD automatisch gelöscht.
- Die Wiedergabefortsetzung wird deaktiviert, wenn Einstellungen für die Kindersicherung geändert werden.
- Bei manchen DVDs/VCDs oder Szenen ist die Wiedergabefortsetzung nicht möglich.
- Wenn die Kindersicherung aktiviert ist, funktioniert die Wiedergabefortsetzung nicht. In diesem Fall startet die Wiedergabe nach dem Einlegen der DVD am Anfang.

Tip

Bei der Wiedergabe von CDs, MP3-Dateien oder JPEG-Dateien speichert das Gerät die Stelle für die Wiedergabefortsetzung für die Disc, die wiedergegeben wird, nur vorübergehend. Wenn das Gerät ausgeschaltet oder die Disc ausgeworfen wird, wird die Stelle für die Wiedergabefortsetzung gelöscht.

Anzeigen von CD/DVD-Informationen

— Zeitangaben/Textinformationen

DVD VCD JPEG

Sie können die Spieldauer und die Restspieldauer des aktuellen Titels, Kapitels oder Stücks anzeigen lassen. Auch Textinformationen, wie z. B. den Namen eines Titels, eines Kapitels oder einer Datei, können Sie anzeigen lassen.

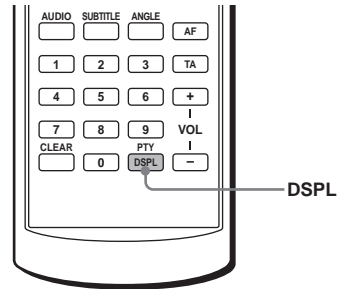

1 Drücken Sie während der Wiedergabe **(DSPL)**.

Die aktuellen Wiedergabeinformationen werden angezeigt.

Zeitangaben

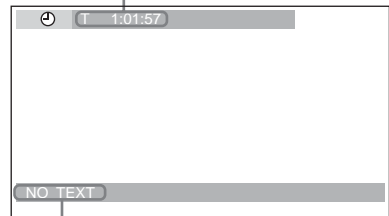

Textinformationen*

* „NO TEXT“ wird angezeigt, wenn keine Textinformationen vorhanden sind.

Fortsetzung auf der nächsten Seite →

2 Drücken Sie wiederholt (DSPL), um die Zeitangaben zu wechseln.

Die Zeitangaben unterscheiden sich je nach CD/DVD wie folgt:

DVD:

„T **:***:***“ - Verstrichene Spieldauer des aktuellen Titels

„T-***:***:***“ - Restspieldauer des aktuellen Titels

„C **:***:***“ - Verstrichene Spieldauer des aktuellen Kapitels

„C-***:***:***“ - Restspieldauer des aktuellen Kapitels

VCD (ohne PBC-Funktionen):

„T **:***“ - Verstrichene Spieldauer des aktuellen Stücks

„T-***:***“ - Restspieldauer des aktuellen Stücks

„D **:***“ - Verstrichene Spieldauer der aktuellen Disc

„D-***:***“ - Restspieldauer der aktuellen Disc

JPEG:

Albumnummer
Bildnummer

Suchen nach einer bestimmten Stelle auf einer CD/DVD

— Scannen **DVD** **VCD** **CD** **MP3**

Sie können eine bestimmte Stelle auf einer CD/DVD schnell suchen, indem Sie das Bild anzeigen lassen.

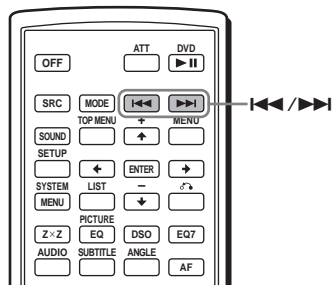

Halten Sie während der Wiedergabe **⏩ gedrückt und lassen Sie die Taste an der gewünschten Stelle los.**

Wenn Sie die Taste gedrückt halten, erhöht sich die Suchgeschwindigkeit.

Hinweis

Während der Suche ist kein Ton zu hören und es werden keine Untertitel angezeigt.

DVD-Menüs

Bei einigen DVDs stehen Originalmenüs, wie z. B. das Hauptmenü oder das DVD-Menü, zur Verfügung.

Wenn eine DVD mehrere Titel mit Kapiteln und Szenen enthält, können Sie über das Hauptmenü den gewünschten Titel aussuchen und die Wiedergabe starten.

Wenn eine DVD umfassendere Menüoptionen enthält, z. B. Sprachen für Ton und Untertitel sowie Titel und Kapitel usw., können Sie über das DVD-Menü die gewünschte Option auswählen und die Wiedergabe starten.

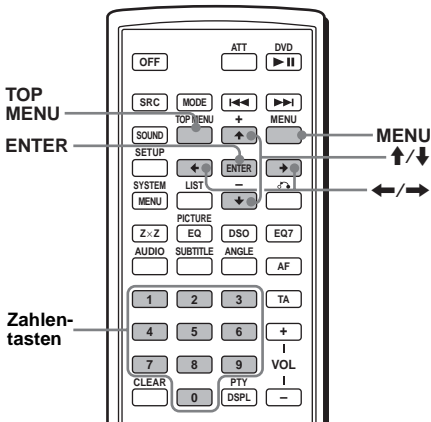

- 1 Drücken Sie während der DVD-Wiedergabe (TOP MENU) oder (MENU).**
Das Hauptmenü oder das DVD-Menü erscheint.
Der Inhalt des Menüs hängt von den DVDs ab.
- 2 Wählen Sie mit ←/↑/↓/→ oder den Zahlentasten die gewünschte Option aus und drücken Sie dann (ENTER).**

Hinweis

Die Menüoptionen und die Vorgehensweisen variieren je nach DVD.

Verwenden der PBC-Funktionen

— PBC (Playback Control - Wiedergabesteuerung) 

Bei der Wiedergabe einer PBC-kompatiblen VCD können Sie Funktionen über das PBC-Menü interaktiv ausführen.

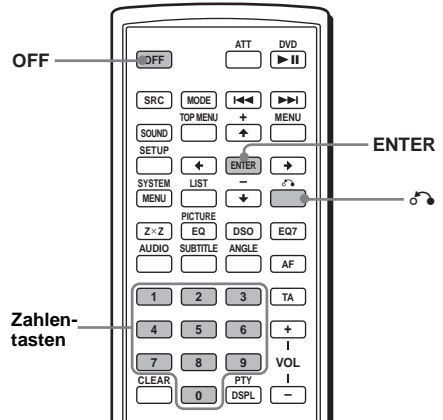

- 1 Starten Sie die Wiedergabe einer PBC-kompatiblen VCD.**
Das PBC-Menü wird angezeigt.
- 2 Wählen Sie mit den Zahlentasten die gewünschte Option aus und drücken Sie dann (ENTER).**
- 3 Gehen Sie bei den interaktiven Funktionen wie im Menü erläutert vor.**

So schalten Sie wieder zur vorherigen Anzeige

Drücken Sie .

Wiedergabe ohne PBC-Funktionen

- 1 Drücken Sie während der Wiedergabe (OFF).**
- 2 Wählen Sie mit den Zahlentasten die gewünschte Option aus und drücken Sie dann (ENTER).**
„Play without PBC“ erscheint und die Wiedergabe wird gestartet.
Das PBC-Menü erscheint während der Wiedergabe nicht.

Fortsetzung auf der nächsten Seite →

Hinweise

- Die Menüoptionen und die Vorgehensweisen variieren je nach VCD.
- Während der PBC-Wiedergabe werden Stücknummer, Spieldauer usw. im Wiedergabemodusmenü nicht angezeigt.

Tipp

Wenn Sie die PBC-Wiedergabe fortsetzen wollen, stoppen Sie die Wiedergabe mit (OFF) und drücken dann DVD ►||. Die PBC-Wiedergabe startet.

Wiedergeben in verschiedenen Modi

— Wiedergabewiederholung/ Zufallswiedergabe/Suche

Sie können die folgenden Wiedergabemodi einstellen:

- Wiedergabewiederholung (Seite 20)
- Zufallswiedergabe (Seite 21)
- Suche (Seite 21)

Hinweise

- Der ausgewählte Wiedergabemodus wird deaktiviert, wenn die wiedergegebene CD/DVD ausgeworfen oder das Gerät ausgeschaltet wird.
- Bei der Wiedergabe einer VCD mit eingeschalteter PBC-Funktion steht die Wiedergabewiederholung und die Zufallswiederholung nicht zur Verfügung.

Wiederholtes Wiedergeben

— Wiedergabewiederholung

Sie können einen Titel, ein Kapitel oder ein Stück nochmals wiedergeben lassen, wenn die Wiedergabe des Elements zu Ende ist.

Die folgenden Optionen für die wiederholte Wiedergabe stehen zur Verfügung:

- TITLE (Titelwiederholung) - wiederholte Wiedergabe des aktuellen Titels.
- CHAPTER (Kapitelwiederholung) - wiederholte Wiedergabe des aktuellen Kapitels.
- TRACK (Stückwiederholung) - wiederholte Wiedergabe des aktuellen Stücks/Bildes.
- ALBUM (Albumwiederholung) - wiederholte Wiedergabe der Stücke/Bilder im aktuellen Album.

Hinweis

Wenn Sie die Wiedergabewiederholung für eine CD/MP3-Datei einstellen wollen, drücken Sie am Hauptgerät mehrmals (1) (REP).

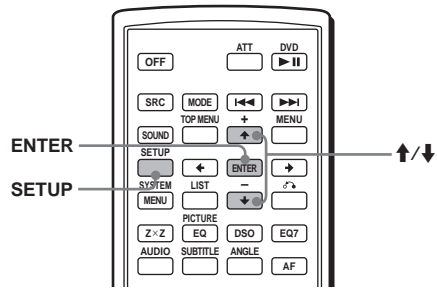

- 1 Drücken Sie während der Wiedergabe (SETUP).

Das Wiedergabemodusmenü erscheint.

- 2 Wählen Sie mit ↑/↓ die Option  (REPEAT) aus und drücken Sie (ENTER).

Die Wiedergabemodusoptionen erscheinen.

- 3 Wählen Sie mit ↑/↓ die gewünschte Option aus und drücken Sie (ENTER).

Die wiederholte Wiedergabe beginnt.

So schalten Sie wieder zum normalen Wiedergabemodus

Wählen Sie in Schritt 3 „OFF“.

So blenden Sie das Wiedergabemodusmenü aus

Drücken Sie (SETUP).

Tipps

- Die Wiederholoptionen variieren je nach CD/DVD.
- Sie können die Wiedergabewiederholung auch einstellen, indem Sie (1) (REP) am Hauptgerät wiederholt drücken.

Wiedergeben in willkürlicher Reihenfolge

— Zufallswiedergabe **DVD** **VCD** **CD** **MP3**

JPEG

Mit dem Gerät können Titel, Kapitel oder Stücke in willkürlicher Reihenfolge wiedergegeben werden.

Die folgenden Optionen für die Wiedergabe in willkürlicher Reihenfolge stehen zur Verfügung:

- **TITLE** (Titel-Zufallswiedergabe) - Wiedergabe von Kapiteln im aktuellen Titel in willkürlicher Reihenfolge.
- **DISC** (Disc-Zufallswiedergabe) - Wiedergabe der Stücke/Bilder auf der aktuellen Disc in willkürlicher Reihenfolge.
- **ALBUM** (Album-Zufallswiedergabe) - Wiedergabe der Stücke/Bilder im aktuellen Album in willkürlicher Reihenfolge.

Hinweis

Wenn Sie die Zufallswiedergabe für eine CD/MP3-Datei einstellen wollen, drücken Sie am Hauptgerät mehrmals **(2)** (**SHUF**).

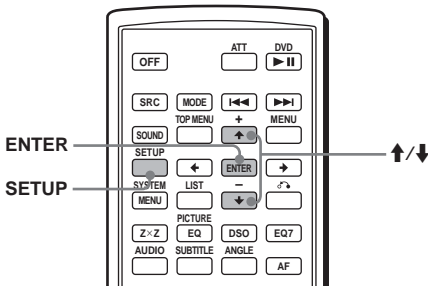

1 Drücken Sie während der Wiedergabe **(SETUP)**.

2 Wählen Sie mit **↑/↓** die Option **[SHUF]** (**SHUFFLE**) aus und drücken Sie **(ENTER)**.

Die Wiedergabemodusoptionen erscheinen.

3 Wählen Sie mit **↑/↓** die gewünschte Option aus und drücken Sie **(ENTER)**.

Die Zufallswiedergabe beginnt.

So schalten Sie wieder zum normalen Wiedergabemodus

Wählen Sie in Schritt 3 „OFF“.

So blenden Sie das Wiedergabemodusmenü aus

Drücken Sie **(SETUP)**.

Hinweise

- Die Titel-Zufallswiedergabe bei DVDs wird nach einmaliger Wiedergabe beendet.

- Die Titel-Zufallswiedergabe für DVDs wird beendet, wenn während der Wiedergabe **II** oder **II** gedrückt wird.

Tipps

- Die Optionen für die Zufallswiedergabe variieren je nach CD/DVD.
- Sie können die Zufallswiedergabe auch einstellen, indem Sie **(2)** (**SHUF**) am Hauptgerät wiederholt drücken.

Starten der Wiedergabe ab einer ausgewählten Stelle

— Suche **DVD** **VCD** **CD** **MP3** **JPEG**

Sie können eine gewünschte Stelle rasch ansteuern, indem Sie den Titel, das Kapitel, die verstrichene Spieldauer des Titels (anhand des Zeitcodes) bzw. das Stück angeben.

Je nach CD/DVD stehen die folgenden Suchoptionen zur Verfügung:

DVD:

- Mit **TITLE** startet die Wiedergabe ab dem ausgewählten Titel.
- Mit **CHAPTER** startet die Wiedergabe ab dem ausgewählten Kapitel.
- Mit **TIME/TEXT** startet die Wiedergabe ab der Stelle, die mit dem Zeitcode angegeben wird.

VCD:

- Mit **TRACK** startet die Wiedergabe ab dem ausgewählten Stück.

CD:

- Mit **TRACK** startet die Wiedergabe ab dem ausgewählten Stück.

MP3:

- Mit **TRACK** startet die Wiedergabe ab dem ausgewählten Stück.

JPEG:

- Mit **ALBUM** startet die Wiedergabe ab dem ausgewählten Album.
- Mit **IMAGE** startet die Wiedergabe ab dem ausgewählten Bild.

Hinweis

Wenn Sie bei der Wiedergabe einer CD/MP3-Datei ein Stück suchen, geben Sie mit den Zahlentasten die Stücknummer ein und drücken anschließend **(ENTER)**.

Verschiedene DVD-Funktionen

Wechseln der Audiokanäle



Wenn Sie eine DVD wiedergeben, auf der mehrere Audioformate (PCM, Dolby Digital oder DTS) aufgezeichnet sind, können Sie das Audioformat wechseln. Wenn der Ton auf der DVD in mehreren Sprachen aufgezeichnet ist, können Sie auch die Sprache wechseln. Bei VCDs können Sie den Ton des rechten oder linken Kanals auswählen und diesen Kanal über den rechten und den linken Lautsprecher wiedergeben lassen. Wenn auf der VCD beispielsweise ein Lied enthalten ist, bei dem die Singstimmen auf dem rechten Kanal und die Instrumente auf dem linken Kanal aufgezeichnet sind, können Sie die Instrumente über beide Lautsprecher wiedergeben lassen, indem Sie den linken Kanal auswählen.

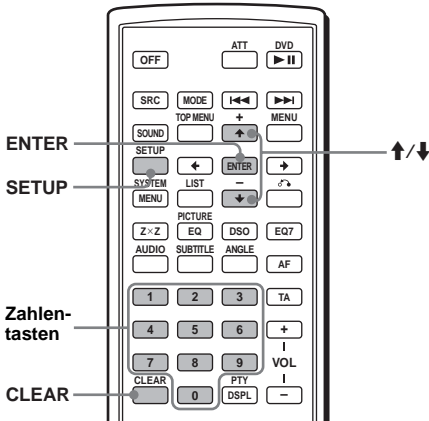

1 Drücken Sie während der Wiedergabe (SETUP).

Das Wiedergabemodusmenü erscheint.

2 Wählen Sie mit \uparrow/\downarrow die gewünschte Suchoption aus und drücken Sie (ENTER).

Die Suchoptionen variieren je nach CD/DVD.

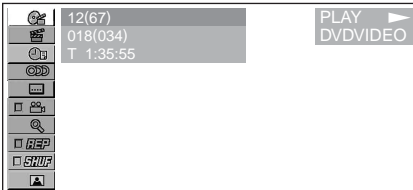

Die Zahl in Klammern gibt jeweils die Gesamtzahl des ausgewählten Elements an.

3 Geben Sie mit den Zahlentasten die Titelnummer, Kapitelnummer, Stücknummer oder die verstrichene Spieldauer des Titels ein.

Wenn Sie beispielsweise eine Stelle suchen, die sich 2 Stunden, 10 Minuten und 20 Sekunden nach dem Anfang befindet, geben Sie einfach „2:10:20“ ein.

Wenn Sie die eingegebenen Zahlen löschen wollen, drücken Sie (CLEAR).

4 Drücken Sie (ENTER).

Die Wiedergabe startet an der ausgewählten Stelle.

So blenden Sie das Wiedergabemodusmenü aus

Drücken Sie (SETUP).

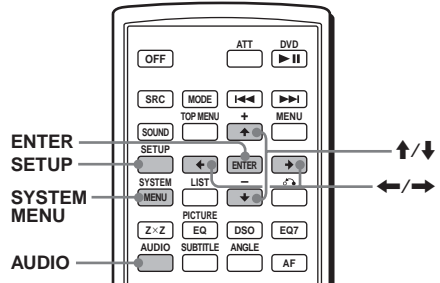

Drücken Sie während der Wiedergabe mehrmals (AUDIO), um die gewünschten Audiokanäle auszuwählen.

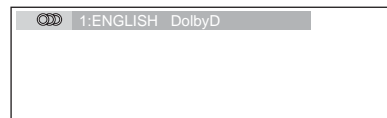

Die Toneinstellungen unterscheiden sich je nach CD/DVD wie folgt:

DVD:

Sie können für den Ton eine der verfügbaren Sprachen einstellen.

Wenn 4 Ziffern erscheinen, geben Sie den Sprachcode für die gewünschte Sprache ein (Seite 57).

Wenn dieselbe Sprache mehrmals angezeigt wird, sind auf der DVD mehrere Audioformate aufgezeichnet.

VCD:

STEREO*: Standardstereoton

1/L: Ton des linken Kanals (monaural)

2/R: Ton des rechten Kanals (monaural)

* StandardEinstellung

Hinweis

Bei manchen CDs/DVDs lassen sich die Audiokanäle unter Umständen nicht wechseln.

Tipp

Sie können die Einstellungen auch ändern, indem Sie „AUDIO“ im Wiedergabemodusmenü auswählen (Seite 13).

Anzeigen des Programmformats



Sie können die Anzahl der Kanäle und die Position der Komponenten auf der wiedergegebenen DVD anzeigen lassen.

1 Drücken Sie während der Wiedergabe

SETUP.

Das Wiedergabemodusmenü erscheint.

2 Wählen Sie mit \uparrow/\downarrow die Option



(AUDIO) aus und drücken Sie **ENTER.**

Das Programmformat erscheint.

Aktuelles Audioformat*1

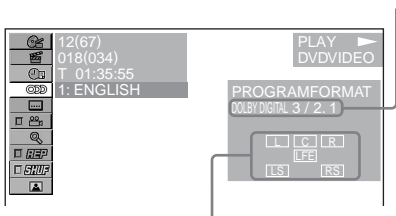

Aktuelles Programmformat*2

Die Buchstaben in der Anzeige mit dem Programmformat stehen für die folgenden Klangkomponenten und deren Position:

L : Vorne (links)

R : Vorne (rechts)

C : Mitte

LS : Hinten (links)

RS : Hinten (rechts)

S : Hinten (monaural): Die hintere Komponente des mit Dolby Surround verarbeiteten Signals und des Dolby Digital-Signals.

LFE : LFE-Signal (Low Frequency Effect)

Wenn „DOLBY DIGITAL“ eingesetzt wird, werden der Name des Programmformats und die Kanalanzahl folgendermaßen angezeigt:
Beispiel: Dolby Digital-5.1-Kanal-Format

Hintere Komponente $\times 2$

DOLBY DIGITAL 3 / 2 . 1

Vordere Komponente $\times 2 +$ LFE-Komponente $\times 1$
Mittlere Komponente $\times 1$

*1 „PCM“, „DTS“ oder „DOLBY DIGITAL“ wird je nach CD/DVD angezeigt.

*2 Erscheint nur beim „DOLBY DIGITAL“-Format.

So blenden Sie das Wiedergabemodusmenü aus

Drücken Sie **SETUP**.

Tipp

Bei Dolby Digital und DTS ist „LFE“ unabhängig davon, ob LFE-Signale ausgegeben werden, immer von einer durchgezogenen Linie umgeben.

Einstellen des Audioausgangspegels

— DVD-Pegeleinstellung

Der Audioausgangspegel von DVD-Videos hängt vom aufgezeichneten Audioformat (PCM, Dolby Digital oder DTS) ab. Sie können den Ausgangspegel von PCM, Dolby Digital oder DTS getrennt einstellen, um die Lautstärkeunterschiede zwischen DVD und Tonquelle zu verringern.

1 Drücken Sie **SYSTEM MENU**.

2 Drücken Sie mehrmals \uparrow/\downarrow , um „DVD LVL“ auszuwählen, und drücken Sie **ENTER**.

3 Wählen Sie mit \rightarrow die Option „ADJ-ON“ aus und drücken Sie dann **ENTER**.

4 Wählen Sie mit \leftarrow/\rightarrow die Option „DOLBY“, „DTS“ oder „PCM“ aus.

5 Stellen Sie mit \uparrow/\downarrow den Ausgangspegel ein und drücken Sie **ENTER**.



Fortsetzung auf der nächsten Seite \rightarrow

Hinweis

Sie können den Ausgangspegel nur einstellen, wenn eine DVD in das Gerät eingelegt ist.

Tipps

Der Ausgangspegel lässt sich auf einen Wert zwischen -6 dB und $+6$ dB einstellen.

Wechseln des Blickwinkels



Wenn bei einer DVD Szenen in mehreren Blickwinkeln aufgezeichnet sind, können Sie den Blickwinkel wechseln.

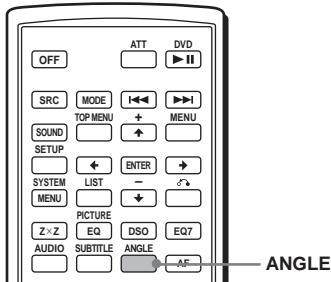

Drücken Sie mehrmals **(ANGLE)**, um die Nummer des gewünschten Blickwinkels auszuwählen.



Der Blickwinkel wird gewechselt.

Hinweis

Bei manchen DVDs lässt sich der Blickwinkel möglicherweise nicht wechseln, auch wenn mehrere Blickwinkel aufgezeichnet wurden.

Tipps

Sie können den Blickwinkel auch wechseln, indem Sie „ANGLE“ im Wiedergabemodusmenü auswählen (Seite 13).

Anzeigen der Untertitel

Sie können Untertitel ein- oder ausblenden und die Sprache für die Untertitel wechseln, wenn für die Untertitel mehrere Sprachen auf der DVD aufgezeichnet sind.

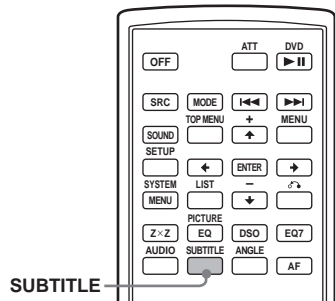

- 1 Drücken Sie während der Wiedergabe **(SUBTITLE)**. Die Sprache für die Untertitel erscheint.
- 2 Drücken Sie mehrmals **(SUBTITLE)** und wählen Sie die gewünschte Sprache aus.

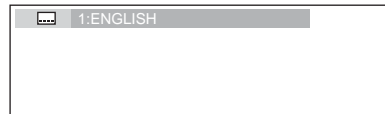

Die verfügbaren Sprachen variieren je nach DVD.

Wenn 4 Ziffern erscheinen, geben Sie den Sprachcode für die gewünschte Sprache ein (Seite 57).

So blenden Sie die Untertitel aus

Drücken Sie mehrmals **(SUBTITLE)** und wählen Sie „OFF“.

Hinweis

Bei manchen DVDs können Sie die Sprache für die Untertitel möglicherweise nicht wechseln (bzw. die Untertitel nicht ausblenden), auch wenn die Untertitel in mehreren Sprachen aufgezeichnet wurden.

Tipps

Sie können die Sprache für die Untertitel auch wechseln, indem Sie „SUBTITLE“ im Wiedergabemodusmenü (Seite 13) oder im DVD-Menü (Seite 19) auswählen.

Vergrößern von Bildern



Sie können Bilder vergrößert anzeigen lassen.

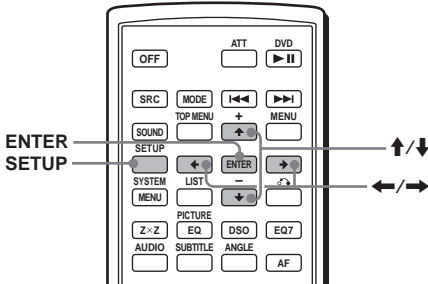

1 Drücken Sie während der Wiedergabe (SETUP).

Das Wiedergabemodusmenü erscheint.

2 Wählen Sie mit \uparrow/\downarrow die Option (CENTER ZOOM) aus und drücken Sie (ENTER).

Die aktuelle Einstellung wird angezeigt.

3 Wählen Sie mit \uparrow/\downarrow die gewünschte Option (ZOOM $\times 1$, $\times 2^*$, $\times 4^*$) und drücken Sie (ENTER).

Das Bild wird vergrößert angezeigt.

* Das Bild wird grobkörnig.

So verschieben Sie die Position des Rahmens

Drücken Sie nach dem Vergrößern des Bildes $\leftarrow/\uparrow/\downarrow/\rightarrow$.

So schalten Sie wieder zur ursprünglichen Größe zurück

Wählen Sie in Schritt 3 „ZOOM $\times 1$ “.

So blenden Sie das Wiedergabemodusmenü aus

Drücken Sie (SETUP).

Hinweise

- Bei manchen DVDs können Sie die Vergrößerung nicht ändern.
- Wenn Sie die Wiedergabe fortsetzen, wird das Bild wieder in der ursprünglichen Größe angezeigt.

Auswählen der Bildqualität

— Picture EQ

Sie können die Bildeinstellungen auswählen, die für die Helligkeit im Fahrzeuginnenraum geeignet sind.

Sie können „PICTURE EQ“ unter „CUSTOM SETUP“ auf „LIGHT OFF“, „LIGHT ON“ oder „AUTO“ setzen (Seite 33). Die Optionen (unten) für die einzelnen Einstellungen unterscheiden sich. Wenn Sie „PICTURE EQ“ auf „AUTO“ setzen, wechseln die verfügbaren Optionen je nach ein- oder ausgeschalteter Beleuchtung automatisch.

Die folgenden Einstelloptionen stehen zur Verfügung.

- NORMAL - normale Bildqualität.
- Daytime*¹ - für eine helle Umgebung geeignet.
- Sunset*¹ - bei Dämmerlicht geeignet.
- Shine*¹ - an sehr hellem Ort geeignet (wenn sich die Sonne beispielsweise im Monitor spiegelt).
- Night*² - Der Monitor wird dunkler, um Sie bei Nacht nicht vom Fahren abzulenken.
- Midnight*² - Der Monitor wird noch dunkler als mit der Einstellung „Night“.
- Theater*² - Der Monitor wird heller, wenn Sie beispielsweise nachts ein helles Bild sehen möchten.
- CUSTOM - benutzerdefinierbare Einstellungen.

*¹ Steht zur Verfügung, wenn „PICTURE EQ“ unter „CUSTOM SETUP“ auf „LIGHT OFF“ oder „AUTO“ gesetzt und die Beleuchtung ausgeschaltet ist.

*² Steht zur Verfügung, wenn „PICTURE EQ“ unter „CUSTOM SETUP“ auf „LIGHT ON“ oder „AUTO“ gesetzt und die Beleuchtung eingeschaltet ist.

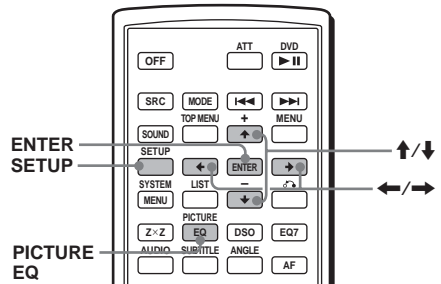

Fortsetzung auf der nächsten Seite →

Drücken Sie während der Wiedergabe mehrmals (PICTURE EQ), um die gewünschte Einstellung auszuwählen.



Tipp
 Sie können die Bildeinstellung auch wechseln, indem Sie „PICTURE EQ“ im Wiedergabemodusmenü auswählen (Seite 13).

Festlegen benutzerdefinierter Einstellungen

Sie können benutzerdefinierte Einstellungen für das Bild vornehmen.

- 1 Drücken Sie während der Wiedergabe (SETUP). Das Wiedergabemodusmenü erscheint.
- 2 Wählen Sie mit ↑/↓ die Option (PICTURE EQ) aus und drücken Sie (ENTER). Die Einstelloptionen werden angezeigt.

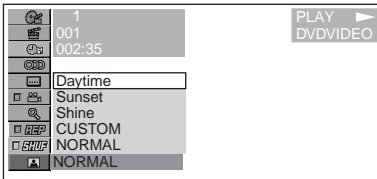

- 3 Wählen Sie mit ↑/↓ die Option „CUSTOM“ aus und drücken Sie (ENTER).
- 4 Wählen Sie mit ↑/↓ die Einstelloption aus und drücken Sie dann ←/→ zum Einstellen des Pegels.

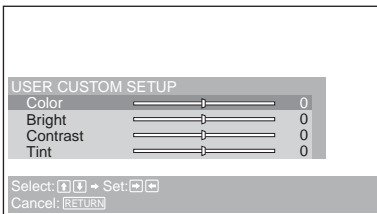

- 5 Drücken Sie (ENTER).

Tipp
 Für „LIGHT OFF“ und „LIGHT ON“ können Einstellungen getrennt gespeichert werden.

Sperrung von DVDs

— Kindersicherung

Sie können eine DVD sperren oder mithilfe von vordefinierten Kindersicherungsstufen Wiedergabebeschränkungen festlegen, so dass beispielsweise Kinder keine DVDs ansehen können, die für ihr Alter nicht geeignet sind. Bei der Wiedergabe einer auf diese Weise mit einer Kindersicherung versehenen DVD werden bestimmte Szenen möglicherweise gesperrt oder durch andere Szenen ersetzt.

Aktivieren der Kindersicherung

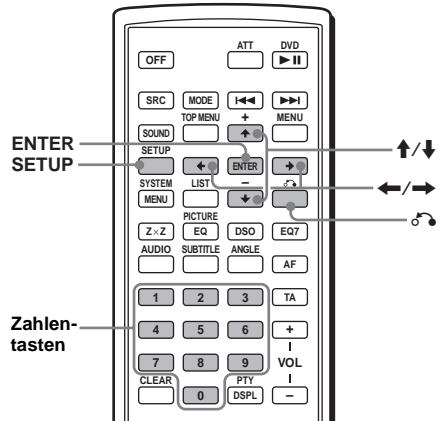

- 1 Drücken Sie (SETUP), während die Wiedergabe gestoppt ist. Das Setup-Menü erscheint.
- 2 Wählen Sie mit ↑/↓ die Option (CUSTOM SETUP) aus und drücken Sie (ENTER). Die Einstelloptionen werden angezeigt.
- 3 Wählen Sie mit ↑/↓ die Option „PARENTAL CONTROL“ und drücken Sie (ENTER). Die Optionen für die Kindersicherung werden angezeigt.

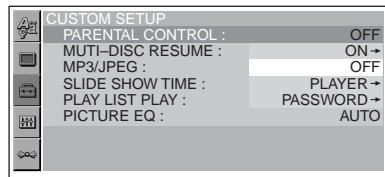

- 4 Wählen Sie mit ↑/↓ die Option „ON →“ und drücken Sie (ENTER).**
Die Anzeige zum Definieren des Kennworts erscheint.

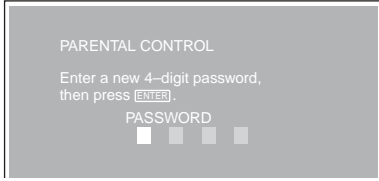

- 5 Geben Sie mit den Zahlentasten das Kennwort ein und drücken Sie (ENTER).**
Ein Bestätigungsbildschirm erscheint.
- 6 Geben Sie zum Bestätigen das Kennwort mit den Zahlentasten erneut ein und drücken Sie (ENTER).**
Damit ist die Kindersicherung eingestellt.

So blenden Sie das Setup-Menü aus
Drücken Sie (SETUP).

Deaktivieren der Kindersicherung

- 1 Drücken Sie (SETUP), während die Wiedergabe gestoppt ist.**
Das Setup-Menü erscheint.
- 2 Wählen Sie mit ↑/↓ die Option (CUSTOM SETUP) aus und drücken Sie (ENTER).**
Die Einstelloptionen werden angezeigt.
- 3 Wählen Sie mit ↑/↓ die Option „PARENTAL CONTROL“ und drücken Sie (ENTER).**
Die Optionen für die Kindersicherung werden angezeigt.
- 4 Wählen Sie mit ↑/↓ die Option „OFF →“ und drücken Sie (ENTER).**
Die Anzeige zum Eingeben des Kennworts erscheint.

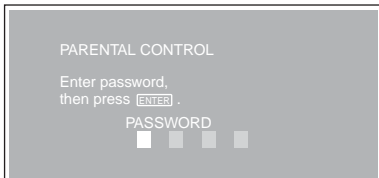

- 5 Geben Sie mit den Zahlentasten das Kennwort ein und drücken Sie (ENTER).**
„Parental control is canceled“ wird angezeigt.

Wenn Sie eine falsche Zahl eingegeben haben, verschieben Sie mit ← den Cursor und geben die Zahl erneut ein.

Wechseln des Gebiets und der Altersfreigabestufe

Sie können die Kindersicherungsstufe je nach Gebiet und Altersfreigabe einstellen.

- 1 Drücken Sie (SETUP), während die Wiedergabe gestoppt ist.**
Das Setup-Menü erscheint.
- 2 Wählen Sie mit ↑/↓ die Option (CUSTOM SETUP) aus und drücken Sie (ENTER).**
Die Einstelloptionen werden angezeigt.
- 3 Wählen Sie mit ↑/↓ die Option „PARENTAL CONTROL“ und drücken Sie (ENTER).**
Die Optionen für die Kindersicherung werden angezeigt.
- 4 Wählen Sie mit ↑/↓ die Option „PLAYER →“ und drücken Sie (ENTER).**
Wenn die Kindersicherung bereits aktiviert ist, erscheint die Anzeige zum Eingeben des Kennworts.
Geben Sie zum Ändern der Einstellung die Nummer für Ihr Kennwort ein und drücken Sie (ENTER).
- Wenn Sie eine falsche Zahl eingegeben haben, verschieben Sie mit ← den Cursor und geben die Zahl erneut ein.
- 5 Wählen Sie mit ↑/↓ die Option „STANDARD“ aus und drücken Sie (ENTER).**
Die Standardoptionen erscheinen.

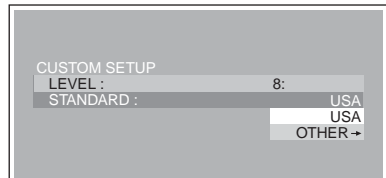

Fortsetzung auf der nächsten Seite →

6 Wählen Sie mit ↑/↓ das gewünschte Gebiet aus, um dessen Altersfreigabestufe zu übernehmen, und drücken Sie (ENTER).

Das Gebiet ist ausgewählt.

Wenn Sie einen bestimmten Standard aus der „Gebietscodeliste“ (Seite 28) auswählen wollen, wählen Sie „OTHERS →“ und geben die entsprechende Codenummer mit den Zahlentasten ein.

7 Wählen Sie mit ↑/↓ die Option „LEVEL“ aus und drücken Sie (ENTER).

Die Altersfreigabeoptionen erscheinen.

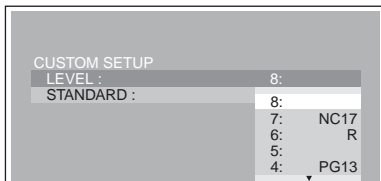

Je niedriger der Wert, um so strenger ist die Kindersicherungsstufe.

8 Wählen Sie mit ↑/↓ die gewünschte Stufe aus und drücken Sie (ENTER).

Die Einstellung der Kindersicherung ist damit abgeschlossen.

So blenden Sie das Setup-Menü aus

Drücken Sie (SETUP).

Hinweis

Bei DVDs ohne Kindersicherung kann die Wiedergabe auf diesem Gerät nicht eingeschränkt werden.

Gebietscodeliste

Standard	Codenummer
Argentinien	2044
Australien	2047
Belgien	2057
Brasilien	2070
Chile	2090
China	2092
Dänemark	2115
Deutschland	2109
Finnland	2165
Frankreich	2174

Standard	Codenummer
Großbritannien	2184
Indien	2248
Indonesien	2238
Italien	2254
Japan	2276
Kanada	2079
Korea	2304
Malaysia	2363
Mexiko	2362
Neuseeland	2390
Niederlande	2376
Norwegen	2379
Österreich	2046
Pakistan	2427
Philippinen	2424
Portugal	2436
Russland	2489
Schweden	2499
Schweiz	2086
Singapur	2501
Spanien	2149
Thailand	2528

Ändern des Kennworts

1 Drücken Sie (SETUP), während die Wiedergabe gestoppt ist.
Das Setup-Menü erscheint.

2 Wählen Sie mit ↑/↓ die Option (CUSTOM SETUP) aus und drücken Sie (ENTER).
Die Einstelloptionen werden angezeigt.

3 Wählen Sie mit ↑/↓ die Option „PARENTAL CONTROL“ und drücken Sie (ENTER).
Die Optionen für die Kindersicherung werden angezeigt.

4 Wählen Sie mit ↑/↓ die Option „PASSWORD →“ und drücken Sie (ENTER).
Die Anzeige zum Eingeben des Kennworts erscheint.

5 Geben Sie das 4-stellige Kennwort mit den Zahlentasten ein und drücken Sie (ENTER).

Wenn Sie eine falsche Zahl eingegeben haben, verschieben Sie mit ← den Cursor und geben die Zahl erneut ein.

6 Geben Sie mit den Zahlentasten ein neues 4-stelliges Kennwort ein und drücken Sie (ENTER).

7 Geben Sie zum Bestätigen das neue 4-stellige Kennwort mit den Zahlentasten erneut ein und drücken Sie (ENTER).

So schalten Sie wieder zur vorherigen Anzeige

Drücken Sie ⏪.

So blenden Sie das Setup-Menü aus

Drücken Sie (SETUP).

Einstellen des Geräts

Das Setup-Menü

Im Setup-Menü können Sie verschiedene Einstellungen beispielsweise für Bild und Ton vornehmen. Unter anderem können Sie eine Sprache für die Untertitel und die Bildschirmanzeige auswählen. Näheres zu den Optionen im Setup-Menü finden Sie auf Seite 30 bis 33.

Hinweis

Die auf der CD/DVD gespeicherten Wiedergabeeinstellungen haben Priorität vor den Einstellungen im Setup-Menü und unter Umständen funktionieren nicht alle der hier beschriebenen Funktionen.

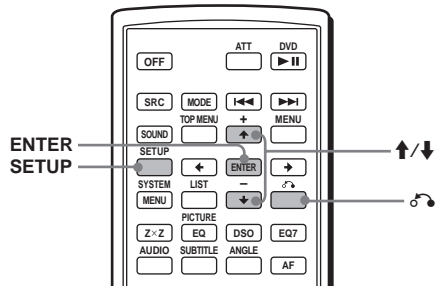

Grundfunktionen

Beispiel: Ändern des Bildseitenverhältnisses („MONITOR TYPE“) in „4:3 PAN SCAN“.

1 Drücken Sie (SETUP), während die Wiedergabe gestoppt ist.

Das Setup-Menü erscheint.

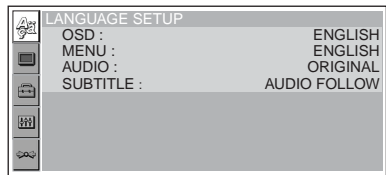

Fortsetzung auf der nächsten Seite →

2 Wählen Sie mit \uparrow/\downarrow die Option (SCREEN SETUP) aus und drücken Sie (ENTER).

Die Einstellanzeige erscheint.

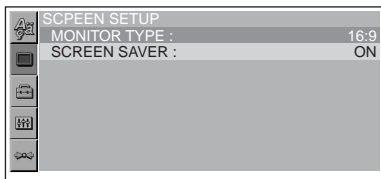

3 Wählen Sie mit \uparrow/\downarrow die Option „MONITOR TYPE“ aus und drücken Sie (ENTER).

Die Optionen für den Monitortyp erscheinen.

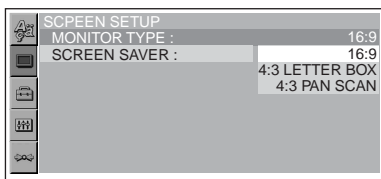

4 Wählen Sie mit \uparrow/\downarrow die Option „4:3 PAN SCAN“ aus und drücken Sie (ENTER).

Die Einstellung tritt in Kraft und die Konfiguration ist damit abgeschlossen.

So schalten Sie wieder zur vorherigen Anzeige

Drücken Sie \leftarrow .

So blenden Sie das Setup-Menü aus

Drücken Sie (SETUP).

So setzen Sie alle Einstelloptionen auf die ursprünglichen Werte zurück

— Zurücksetzen 

1 Wählen Sie in Schritt 2 (RESET) und drücken Sie (ENTER).

2 Drücken Sie \uparrow , um „YES“ auszuwählen, und drücken Sie dann (ENTER).

Alle Einstellungen* im Setup-Menü werden auf ihre Standardwerte zurückgesetzt.

* Außer den Einstellungen für die Kindersicherung.

So brechen Sie das Zurücksetzen ab

Wählen Sie in Schritt 2 die Option „NO“.

Hinweis

Schalten Sie das Gerät während des Zurücksetzens der Optionen im Setup-Menü nicht aus. Dieser Vorgang kann einige Sekunden dauern.

Einstellen der Sprache für Anzeigen und Ton

— Spracheinstellungen

Mit „LANGUAGE SETUP“ können Sie die gewünschte Sprache für die Bildschirmanzeigen bzw. den Ton einstellen.

Wählen Sie  (LANGUAGE SETUP) im Setup-Menü und dann die gewünschte Einstelloption.

Erläuterungen zum Einstellen im Setup-Menü finden Sie unter „Das Setup-Menü“ auf Seite 29.

OSD (Bildschirmanzeige)

Dient zum Wechseln der Sprache für die Bildschirmanzeigen.

MENU

Dient zum Wechseln der Sprache für das Menü der DVD.

AUDIO

Dient zum Wechseln der Sprache für den Ton. Mit „ORIGINAL“ wird die Sprache ausgewählt, die auf der DVD Priorität hat.

SUBTITLE

Dient zum Wechseln der Sprache für die auf der DVD aufgezeichneten Untertitel. Wenn Sie „AUDIO FOLLOW“ wählen, wechselt die Sprache der Untertitel entsprechend der für die Tonspur ausgewählten Sprache.

Hinweis

Wenn Sie unter „MENU“, „SUBTITLE“ oder „AUDIO“ eine Sprache auswählen, die nicht auf der DVD aufgezeichnet ist, wird automatisch eine der vorhandenen Sprachen ausgewählt.

Tip

Wenn Sie unter „MENU“, „SUBTITLE“ oder „AUDIO“ die Option „OTHERS \rightarrow “ wählen, wählen Sie bitte auch den Sprachcode in der „Liste der Sprachcodes“ (Seite 57) aus und geben ihn mit den Zahlentasten ein.

Einstellen des Bildschirms

— Bildschirmeinstellungen

Mit „SCREEN SETUP“ können Sie die Einstellung für den angeschlossenen Monitor vornehmen.

Wählen Sie  (SCREEN SETUP) im Setup-Menü und dann die gewünschte Einstelloption. Erläuterungen zum Einstellen im Setup-Menü finden Sie unter „Das Setup-Menü“ auf Seite 29. Mit „*“ versehene Einstelloptionen in den Tabellen unten sind die Standardeinstellungen.

MONITOR TYPE

Legt das Bildseitenverhältnis (Bildformat) für den angeschlossenen Monitor fest (4:3-Standard oder Breitbild).

16:9*	Das Bild wird im Breitbildformat angezeigt. Wählen Sie diese Option, wenn Sie einen Breitbildmonitor oder einen Monitor mit Breitbildmodus anschließen.
4:3 LETTER BOX	Bilder im Breitbildformat werden mit Balken am oberen und unteren Bildschirmrand angezeigt. Wählen Sie diese Option, wenn Sie einen Monitor mit einem 4:3-Bildschirm anschließen.
4:3 PAN SCAN	Bilder im Breitbildformat werden so angezeigt, dass sie den Bildschirm füllen. Bereiche, die nicht auf den Bildschirm passen, werden automatisch abgeschnitten. Wählen Sie diese Option, wenn Sie einen Monitor mit einem 4:3-Bildschirm anschließen.

16:9



4:3 LETTER BOX



4:3 PAN SCAN



Hinweis

Bei manchen DVDs wird unter Umständen automatisch „4:3 LETTER BOX“ statt „4:3 PAN SCAN“ und umgekehrt ausgewählt.

SCREEN SAVER

Aktiviert und deaktiviert die Bildschirmschonerfunktion. Der Bildschirmschoner erscheint, wenn sich das System 5 Minuten im Stoppmodus befindet. Der Bildschirmschoner verhindert Schäden (Nachbilder) an Ihrem Bildschirm. Schalten Sie den Bildschirmschoner mit DVD ►|| aus.

ON	Die Bildschirmschonerfunktion wird aktiviert.
OFF*	Die Bildschirmschonerfunktion wird deaktiviert.

Individuelle Einstellungen

— Benutzereinstellungen

Mit „CUSTOM SETUP“ können Sie die Wiedergabebedingungen dieses Geräts einstellen.

Wählen Sie  (CUSTOM SETUP) im Setup-Menü und dann die gewünschte Einstelloption. Erläuterungen zum Einstellen im Setup-Menü finden Sie unter „Das Setup-Menü“ auf Seite 29. Mit „*“ versehene Einstelloptionen in den Tabellen unten sind die Standardeinstellungen.

PARENTAL CONTROL

Mit dieser Option legen Sie Wiedergabeeinschränkungen fest, so dass das Gerät ungeeignete DVDs bzw. Szenen nicht wiedergibt (Seite 26).

ON →	Aktiviert die Kindersicherung.
OFF →*	Deaktiviert die Kindersicherung.
PLAYER →	Dient zum Festlegen des Einschränkungsstandards und der Altersfreigabestufe.
PASSWORD →	Dient zum Definieren eines neuen 4-stelligen Kennworts.

MULTI-DISC RESUME

Mit dieser Option können Sie für bis zu 20 verschiedene CDs/DVDs die Stelle speichern, an der die Wiedergabe fortgesetzt werden soll.

ON*	Dient zum Speichern der Wiedergabefortsetzungseinstellung für bis zu 20 CDs/DVDs. Die Einstellungen bleiben gespeichert, auch wenn Sie „OFF“ auswählen.
OFF	Die Einstellungen für die Wiedergabefortsetzung werden nicht gespeichert. Die Wiedergabe wird nur bei der aktuellen CD/DVD im Gerät an der Stelle fortgesetzt, an der sie zuvor gestoppt wurde.

Hinweis

Wenn die Kindersicherung aktiviert ist, funktioniert die Wiedergabefortsetzung nicht. In diesem Fall startet die Wiedergabe nach dem Einlegen der DVD am Anfang.

MP3/JPEG

Mit dieser Option wird die Priorität festgelegt, wenn auf einer Disc MP3- und JPEG-Dateien vorhanden sind.

MP3*	Bei der Wiedergabe haben MP3-Dateien Priorität vor JPEG-Dateien.
JPEG	Bei der Wiedergabe haben JPEG-Dateien Priorität vor MP3-Dateien.

SLIDE SHOW TIME

Mit dieser Option legen Sie die Anzeigedauer der Bilder auf der Disc fest.

5sec	Die Bilder wechseln alle 5 Sekunden.
10sec*	Die Bilder wechseln alle 10 Sekunden.
20sec	Die Bilder wechseln alle 20 Sekunden.
40sec	Die Bilder wechseln alle 40 Sekunden.
60sec	Die Bilder wechseln alle 60 Sekunden.
FIXED	Die Bilder werden nicht gewechselt.

PLAY LIST PLAY

Mit dieser Option wird die Priorität zwischen den ursprünglich aufgezeichneten Titeln und der bearbeiteten Wiedergabeliste auf einer DVD-RW im VR-Modus festgelegt.

ORIGINAL*	Die ursprünglich aufgezeichneten Titel haben Priorität vor der daraus erstellten Wiedergabeliste.
PLAY LIST	Die Wiedergabeliste hat Priorität vor den ursprünglich aufgezeichneten Titeln.

Hinweise

- Die Wiedergabe einer Wiedergabeliste steht nur bei einer DVD-RW im VR-Modus zur Verfügung.
- Wenn sich auf einer DVD keine Wiedergabeliste befindet, werden die ursprünglich aufgezeichneten Titel wiedergegeben.

PICTURE EQ

Mit dieser Option lassen sich die Optionen für die Bildqualität anzeigen.

AUTO*	Die Optionen wechseln je nachdem, ob die Beleuchtung eingeschaltet ist. Diese Funktion steht nur zur Verfügung, wenn die Steuerleitung für die Beleuchtung angeschlossen ist.
LIGHT OFF	Die Optionen für den Gebrauch ohne Beleuchtung bei Tageslicht werden angezeigt.
LIGHT ON	Die Optionen für den Gebrauch mit Beleuchtung bei Nacht werden angezeigt.

Klangeinstellungen

— Tonkonfiguration

Mit der Option „AUDIO SETUP“ können Sie den Ton entsprechend der Wiedergabebedingungen und der angeschlossenen Geräte einstellen.

Wählen Sie  (AUDIO SETUP) im Setup-Menü und dann die gewünschte Einstelloption. Erläuterungen zum Einstellen im Setup-Menü finden Sie unter „Das Setup-Menü“ auf Seite 29. Mit „*“ versehene Einstelloptionen in den Tabellen unten sind die Standardeinstellungen.

AUDIO DRC (Dynamikbegrenzung)

Sorgt bei der Wiedergabe einer DVD mit der Funktion „AUDIO DRC“ auch bei geringer Lautstärke für eine klare Tonwiedergabe. Diese Einstellung beeinflusst die Ausgabe an FRONT/REAR AUDIO OUT.

STANDARD* Normalerweise sollten Sie diese Einstellung wählen.

WIDE RANGE Sie erhalten den Eindruck, sich live in einer Veranstaltung zu befinden.

DOWNMIX

Dient bei der Wiedergabe einer DVD mit Klangelementen (Kanälen) für hintere Lautsprecher oder einer DVD im Dolby Digital-Format zum Wechseln des Verfahrens zum Heruntermischen auf 2 Kanäle. Näheres zu den Tonsignalen für hintere Lautsprecher finden Sie unter „Anzeigen des Programmformats“ auf Seite 23. Diese Einstellung beeinflusst die Ausgabe an FRONT/REAR AUDIO OUT.

SURROUND Wählen Sie diese Option, wenn das Gerät an eine Dolby Surround (Pro Logic)-fähige Audioanlage angeschlossen ist.

NORMAL* Wählen Sie diese Option, wenn das Gerät nicht an eine Dolby Surround (Pro Logic)-fähige Audioanlage angeschlossen ist.

Fortsetzung auf der nächsten Seite →

DOLBY DIGITAL DVD

Mit dieser Option wählen Sie den Typ des Dolby Digital-Signals aus.

DOLBY DIGITAL* Wählen Sie diese Option, wenn das Gerät an eine Audiokomponente mit eingebautem Dolby Digital-Decoder angeschlossen ist.

DOWNMIX PCM Wählen Sie diese Option, wenn das Gerät an eine Audiokomponente ohne eingebauten Dolby Digital-Decoder angeschlossen ist. Mit den Einstellungen für die Option „DOWNMIX“ unter „AUDIO SETUP“ können Sie festlegen, ob die Signale dem Dolby Surround (Pro Logic)-Format entsprechen oder nicht (Seite 33).

DTS DVD

Legt fest, ob DTS-Signale ausgegeben werden.

ON* Wählen Sie diese Option, wenn das Gerät an eine Audiokomponente mit eingebautem DTS-Decoder angeschlossen ist.

OFF Wählen Sie diese Option, wenn das Gerät an eine Audiokomponente ohne eingebauten DTS-Decoder angeschlossen ist.

Radio

Achtung

Wenn Sie während der Fahrt Sender einstellen, sollten Sie die BTM-Funktion (Best Tuning Memory - Speicherbelegungsautomatik) verwenden. Andernfalls besteht Unfallgefahr.

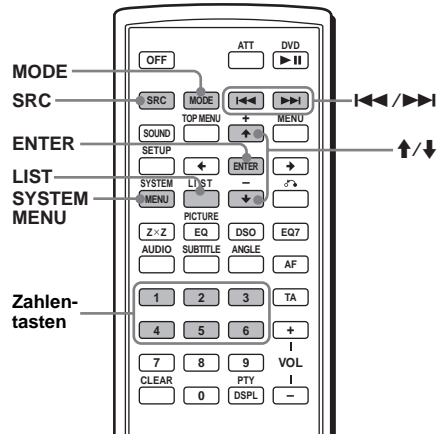

Automatisches Speichern von Sendern

— BTM

- 1 Drücken Sie (SRC) (SOURCE) so oft, bis „TUNER“ erscheint.**
Zum Wechseln des Frequenzbereichs drücken Sie mehrmals (MODE). Sie können zwischen FM1 (UKW1), FM2 (UKW2), FM3 (UKW3), MW und LW wählen.
- 2 Drücken Sie (SYSTEM MENU) und drücken Sie anschließend ↑/↓ so oft, bis „BTM“ erscheint.**
- 3 Drücken Sie (ENTER).**
Das Gerät speichert die Sender in der Reihenfolge der Frequenzen auf den Zahlentasten (1 bis 6).
Ein Signalton ist zu hören und die Einstellung wird gespeichert.

Manuelles Speichern von Sendern

Während der zu speichernde Sender empfangen wird, halten Sie eine Stationstaste (① bis ⑥) gedrückt, bis „MEM“ erscheint.

Die Stationstastenanzeige erscheint im Display.

Hinweis

Wenn Sie auf der gleichen Stationstaste einen anderen Sender speichern, wird der zuvor gespeicherte Sender ersetzt.

Tipp

Wenn ein RDS-Sender gespeichert wird, wird auch die AF/TA-Einstellung gespeichert (Seite 37).

Einstellen gespeicherter Sender

Wählen Sie den Frequenzbereich aus und drücken Sie eine Stationstaste (① bis ⑥) oder ↑/↓.

Automatisches Einstellen von Sendern

Wählen Sie den Frequenzbereich aus und starten Sie mit ◀◀/▶▶ die Suche nach dem Sender.

Der Suchlauf stoppt, wenn ein Sender empfangen wird. Wiederholen Sie diesen Vorgang, bis das Gerät den gewünschten Sender empfängt.

Tipp

Wenn Sie die Frequenz des gewünschten Senders kennen, halten Sie ◀◀/▶▶ gedrückt, bis die Frequenz in etwa erreicht ist, und drücken Sie ◀◀/▶▶ dann so oft, bis die gewünschte Frequenz genau eingestellt ist (manuelle Sendersuche).

Am Hauptgerät

Wenn Sie nach einem Sender suchen wollen, drücken Sie (SEEK) +/-.

Einstellen eines Senders anhand einer Liste

— List-up

Sie können eine Liste der Senderfrequenzen anzeigen lassen.

- 1 Wählen Sie den Frequenzbereich aus und drücken Sie (LIST).
Die Frequenzen werden aufgelistet.
- 2 Drücken Sie ↑/↓ so oft, bis der gewünschte Sender erscheint.



- 3 Stellen Sie mit (ENTER) den Sender ein.

RDS

RDS-Funktionen

Mit diesem Gerät stehen folgende RDS-Funktionen automatisch zur Verfügung:

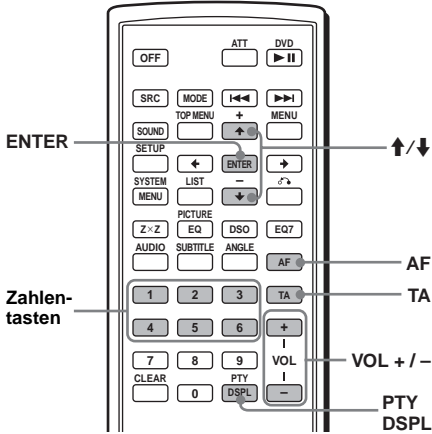

AF (Alternativfrequenzen)

In einem Netzwerk wird der Sender mit den stärksten Signalen ausgewählt und neu eingestellt. So können Sie auch bei einer langen Fahrt über eine große Entfernung hinweg ununterbrochen denselben Sender empfangen, ohne ihn manuell neu einstellen zu müssen.

TA (Verkehrsdurchsagen)/ TP (Verkehrsfunksender)

Aktuelle Verkehrsinformationen bzw. Verkehrsfunksender werden empfangen. Wenn solche Informationen bzw. Sendungen empfangen werden, wird die gerade ausgewählte Tonquelle unterbrochen.

PTY (Programmtypen)

Der gerade empfangene Programmtyp wird angezeigt. Außerdem kann nach dem ausgewählten Programmtyp gesucht werden.

CT (Uhrzeit)

Mit den CT-Daten (Uhrzeitdaten), die von RDS-Sendern ausgestrahlt werden, lässt sich die Uhr einstellen.

Hinweise

- Je nach Land bzw. Region stehen möglicherweise nicht alle RDS-Funktionen zur Verfügung.
- Die RDS-Funktion arbeitet möglicherweise nicht, wenn die Sendesignale zu schwach sind oder wenn der eingestellte Sender keine RDS-Daten ausstrahlt.

Übersicht

UKW-Sender, die RDS (Radio Data System) unterstützen, strahlen zusammen mit den normalen Radioprogrammsignalen nicht hörbare, digitale Informationen aus.

Informationen im Display

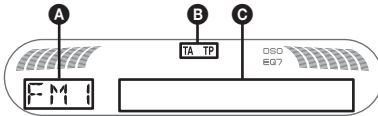

A Radiofrequenzbereich, Funktion

B TA/TP*1

C Frequenz*2, RDS-Daten

*1 „TA“ blinkt während einer Verkehrsdurchsage. „TP“ leuchtet, wenn ein Sender mit Verkehrsdurchsagen empfangen wird.

2 Beim Empfang eines RDS-Senders wird „“ links neben der Frequenz angezeigt.

Einstellen von AF und TA/TP

Drücken Sie **(AF)** und/oder **(TA)** so oft, bis die gewünschte Einstellung angezeigt wird.

Einstellung	Funktion
AF-ON	AF wird aktiviert und TA wird deaktiviert.
TA-ON	TA wird aktiviert und AF wird deaktiviert.
AF, TA-ON	AF und TA werden aktiviert.
AF, TA-OFF	AF und TA werden deaktiviert.

Speichern von RDS-Sendern zusammen mit der AF- und TA-Einstellung

Sie können zusammen mit den RDS-Sendern die AF/TA-Einstellung speichern. Mit der BTM-Funktion werden nur RDS-Sender mit derselben AF/TA-Einstellung gespeichert. Beim manuellen Speichern von Sendern können Sie RDS- und Nicht-RDS-Sender mit unterschiedlicher AF/TA-Einstellung speichern.

Stellen Sie AF/TA ein und speichern Sie die Sender dann mit BTM oder manuell ab.

Speichern der Lautstärke von Verkehrsdurchsagen

Sie können die Lautstärke für die Verkehrsdurchsagen voreinstellen, so dass Sie sie nicht überhören.

1 Drücken Sie mehrmals **(VOL) +/-, um den Lautstärkepegel einzustellen.**

2 Halten Sie **(TA) gedrückt, bis „TA“ erscheint.**

Empfangen von Katastrophenwarnungen

Wenn AF oder TA aktiviert ist, unterbrechen Katastrophenwarnungen automatisch die ausgewählte Tonquelle.

Unveränderter Empfang eines Regionalsenders

— REG

Wenn die AF-Funktion aktiviert ist, wird der Empfang dieses Geräts werkseitig auf eine bestimmte Region beschränkt, so dass nicht zu einem anderen Regionalsender mit einer stärkeren Frequenz gewechselt wird.

Wenn Sie den Empfangsbereich eines Regionalprogramms verlassen, stellen Sie bei der Konfiguration „REG-OFF“ ein (Seite 41).

Hinweis

Diese Funktion steht in Großbritannien und in einigen anderen Regionen nicht zur Verfügung.

Lokalsenderfunktion (nur Großbritannien)

Mithilfe dieser Funktion können Sie andere Lokalsender auswählen, auch wenn diese zuvor nicht unter einer Stationstaste gespeichert wurden.

1 Drücken Sie während des UKW-Empfangs eine Stationstaste **(1 bis 6), unter der ein Lokalsender gespeichert ist.**

2 Drücken Sie innerhalb von 5 Sekunden erneut die Stationstaste des Lokalsenders.

Wiederholen Sie diesen Vorgang, bis das Gerät den Lokalsender empfängt.

Auswählen des Programmtyps (PTY)

- 1 Drücken Sie während des UKW-Empfangs (PTY).



Der Name des aktuellen Programmtyps erscheint, wenn der Sender PTY-Daten ausstrahlt.

- 2 Drücken Sie **↑/↓** so oft, bis der gewünschte Programmtyp erscheint.

- 3 Drücken Sie (ENTER).

Das Gerät beginnt, nach einem Sender zu suchen, der den ausgewählten Programmtyp ausstrahlt.

Programmtypen

NEWS (Nachrichten), **AFFAIRS** (Aktuelles Zeitgeschehen), **INFO** (Informationen), **SPORT** (Sport), **EDUCATE** (Erziehung und Bildung), **DRAMA** (Hörspiele), **CULTURE** (Kultur), **SCIENCE** (Wissenschaft), **VARIED** (Verschiedenes), **POP M** (Pop-Musik), **ROCK M** (Rock-Musik), **EASY M** (Unterhaltungsmusik), **LIGHT M** (Leichte Klassik), **CLASSICS** (Klassik), **OTHER M** (Sonstige Musik), **WEATHER** (Wetter), **FINANCE** (Finanzberichte), **CHILDREN** (Kinderprogramme), **SOCIAL A** (Magazinsendungen), **RELIGION** (Religion), **PHONE IN** (Hörertelefon), **TRAVEL** (Reiseinformationen), **LEISURE** (Freizeitprogramm), **JAZZ** (Jazz), **COUNTRY** (Country-Musik), **NATION M** (Volksmusik), **OLDIES** (Oldies), **FOLK M** (Folk-Musik), **DOCUMENT** (Dokumentarbeiträge)

Hinweis

Sie können diese Funktion in Ländern/Regionen, in denen keine PTY-Daten zur Verfügung stehen, nicht verwenden.

Einstellen der Uhrzeit (CT)

Stellen Sie bei der Konfiguration „CT-ON“ ein (Seite 40).

Hinweise

- Die CT-Funktion steht möglicherweise nicht zur Verfügung, auch wenn ein RDS-Sender empfangen wird.
- Die mit der CT-Funktion eingestellte Uhrzeit ist nicht immer korrekt.

Weitere Funktionen

Einstellen der Klangeigenschaften

Sie können die Bässe, die Höhen, die Balance, den Fader und die Lautstärke des Tiefsttonlautsprechers einstellen.

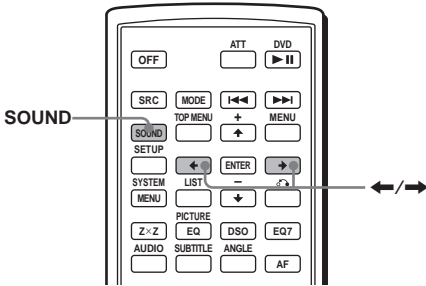

- 1 Wählen Sie eine Tonquelle aus und drücken Sie mehrmals **(SOUND)**, um die gewünschte Klangeigenschaft auszuwählen.

Die Anzeige wechselt folgendermaßen:

BAS (Bässe) → **TRE** (Höhen) → **BAL** (links-rechts) → **FAD** (vorne-hinten) → **SUB** (Lautstärke des Tiefsttonlautsprechers)*

* „∞“ wird bei der niedrigsten Einstellung angezeigt. Die Lautstärke lässt sich in 20 Stufen einstellen.

- 2 Drücken Sie mehrmals **←/→** und stellen Sie die ausgewählte Klangeigenschaft ein.

Nach 3 Sekunden ist die Einstellung abgeschlossen und im Display erscheint wieder die Anzeige für den normalen Wiedergabemodus bzw. Empfangsmodus.

Hinweis

Nachdem Sie eine Klangoption ausgewählt haben, müssen Sie innerhalb von 3 Sekunden den Einstellvorgang beginnen.

Am Hauptgerät

Drücken Sie in Schritt 2 zum Einstellen der ausgewählten Option die Lautstärketaste +/-.

Einstellen der Equalizer-Kurve

— EQ7 Tune

Sie können die Equalizer-Einstellungen für verschiedene Frequenzbereiche vornehmen und speichern.

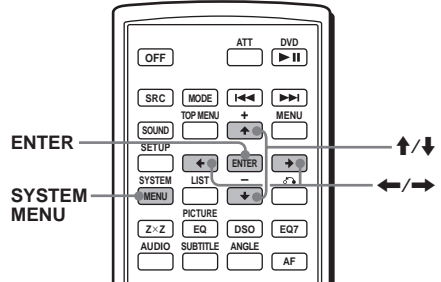

- 1 Wählen Sie eine Tonquelle aus und drücken Sie **(SYSTEM MENU)**.
- 2 Drücken Sie **↑/↓** so oft, bis „EQ7 TUNE“ erscheint, und drücken Sie dann **(ENTER)**.
- 3 Drücken Sie so oft **←/→**, bis der gewünschte Equalizer-Typ ausgewählt ist, und drücken Sie dann **(ENTER)**.
- 4 Drücken Sie mehrmals **←/→** und wählen Sie die gewünschte Frequenz aus.

Die Frequenz wechselt folgendermaßen:

62Hz ↔ 157Hz ↔ 396Hz ↔ 1kHz ↔ 2.5kHz ↔ 6.3kHz ↔ 16kHz

- 5 Drücken Sie mehrmals **↑/↓**, um den gewünschten Lautstärkepegel einzustellen.

Die Lautstärke lässt sich in Schritten von 1 dB auf einen Wert zwischen -10 dB und +10 dB einstellen.



Gehen Sie wie in Schritt 4 und 5 erläutert vor, wenn Sie weitere Frequenzbereiche der Equalizer-Kurve einstellen wollen.

Wenn Sie die werkseitig eingestellte Equalizer-Kurve wiederherstellen wollen, halten Sie **(ENTER)** gedrückt.

Fortsetzung auf der nächsten Seite →

6 Drücken Sie **(ENTER)**.

Die Einstellung ist damit abgeschlossen und im Display erscheint wieder die Anzeige für den normalen Wiedergabemodus bzw. Empfangsmodus.

Einstellen von Systemmenüoptionen

— SYSTEM MENU

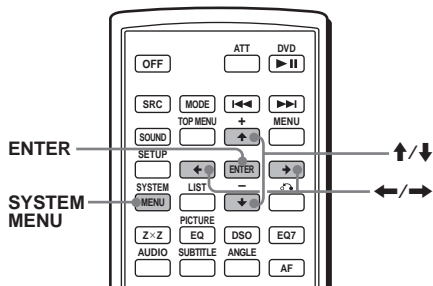

1 Drücken Sie **(SYSTEM MENU)**.

2 Drücken Sie **↑/↓** so oft, bis die gewünschte Option erscheint.

3 Wählen Sie mit **←/→** die gewünschte Einstellung aus (Beispiel: „ON“ oder „OFF“).

4 Drücken Sie **(ENTER)**.

Die Einstellung ist damit abgeschlossen und im Display erscheint wieder die Anzeige für den normalen Wiedergabemodus bzw. Empfangsmodus.

Hinweis

Die angezeigten Optionen unterscheiden sich je nach Tonquelle und Einstellung.

Tipp

Sie können mühelos zwischen den Kategorien wechseln, indem Sie **↑/↓** gedrückt halten.

Folgende Optionen können eingestellt werden (Einzelheiten finden Sie jeweils auf den angegebenen Seiten):

„●“ gibt die Standardeinstellung an.

SET (Konfiguration)

CLOCK-ADJ (Uhr einstellen) (Seite 8)

CT (Uhrzeit)

Zum Einstellen von „ON“ oder „OFF“ (●) (Seite 36, 38).

BEEP

Zum Einstellen von „ON“ (●) oder „OFF“.

RM (Joystick)

Zum Ändern der Drehrichtung der Regler am Joystick.

- „NORM“ (●): Die werkseitig eingestellte Drehrichtung des Joysticks wird beibehalten.
- „REV“: Wenn Sie den Joystick auf der rechten Seite der Lenksäule anbringen.

AUX-A*1 (AUX-Audio)

Zum Einstellen der AUX-Tonquellenanzeige auf „ON“ (●) oder „OFF“ (Seite 44).

WL*1*2 (Drahtlos)

- „CH1“ (●), „CH2“, „CH3“, „CH4“: So werden Interferenzen bei der drahtlosen Übertragung vermieden.
- „OFF“: Die drahtlose Übertragung ist ausgeschaltet.

DSPL (Display)

CLOCK (Uhrzeitinformationen)

Zum gleichzeitigen Anzeigen der Uhrzeit und der Informationen im Display.

- „ON“: Alles wird gleichzeitig angezeigt.
- „OFF“ (●): Die Anzeigen erscheinen nicht gleichzeitig.

DIM (Dimmer)

Zum Wechseln der Helligkeit im Display.

- „AT“ (●): Das Display wird automatisch dunkler, wenn Sie die Beleuchtung einschalten.*3
- „ON“: Das Display wird dunkler.
- „OFF“: Der Dimmer wird deaktiviert.

CONTRAST

Zum Einstellen des Kontrasts im Display am Hauptgerät.

Der Kontrast lässt sich in 7 Stufen einstellen.

M.DSPL*4 (Bewegte Anzeige)

Zum Auswählen des Modus für die bewegte Anzeige.

- „SA“ (●): Bewegte Muster und ein Spektralanalysator werden angezeigt.
- „ON“: Bewegte Muster werden angezeigt.
- „OFF“: Die bewegte Anzeige wird deaktiviert.

DEMO*1 (Demo-Modus)

Zum Einstellen von „ON“ (●) oder „OFF“ (Seite 8).

A.SCRL (Automatischer Bildlauf)

Zum Einstellen des automatischen Bildlaufs für lange Informationen beim Wechseln der CD, des Albums oder des Stücks.

- „ON“: Die Informationen laufen im Display durch.
- „OFF“ (●): Die Informationen laufen im Display nicht durch.

P/M (Wiedergabemodus)

LOCAL (Lokaler Suchmodus)

- „ON“: Es werden nur Sender mit starken Signalen eingestellt.
- „OFF“ (●): Es werden auch Sender mit normal starken Signalen eingestellt.

MONO (Monauraler Modus)

Wählen Sie bei schlechtem UKW-Empfang den monauralen Modus, um den Empfang zu verbessern.

- „ON“: Stereosender werden monaural wiedergegeben.
- „OFF“ (●): Stereosender werden in stereo wiedergegeben.

REG*5

Zum Einstellen von „ON“ (●) oder „OFF“ (Seite 37).

SND (Klang)

EQ7 TUNE (Seite 39)

HPF (Hochpassfilter)

Zum Auswählen der Grenzfrequenz der Lautsprecher vorne/hinten: „OFF“ (●), „78HZ“ oder „125HZ“.

LPF (Niedrigpassfilter)

Zum Auswählen der Grenzfrequenz des Tiefsttonlautsprechers: „OFF“ (●), „125HZ“ oder „78HZ“.

LOUD (Loudness)

Zum Anheben der Bässe und Höhen bei niedriger Lautstärke.

- „ON“: Bässe und Höhen werden angehoben.
- „OFF“ (●): Bässe und Höhen werden nicht angehoben.

DVD LVL*6 (DVD-Pegel) (Seite 23)

Zum Einstellen des Audioausgangspegels je nach aufzeichneter DVD-Audioformat.

AUX LVL*7 (Pegel zusätzlicher Geräte)

Dient zum Einstellen der Lautstärke zusätzlich angeschlossener Geräte. Wenn Sie diese Einstellung wählen, brauchen Sie die Lautstärke der einzelnen Tonquellen nicht einzustellen.

EDIT

NAMEEDIT (Seite 42)

NAME DEL (Seite 42)

BTM (Seite 34)

*1 Bei ausgeschaltetem Gerät.

*2 nur MEX-R5

*3 Wenn die Steuerleitung für die Beleuchtung angeschlossen ist.

*4 Bei eingeschaltetem Gerät.

*5 Wenn ein UKW-Sender empfangen wird.

*6 Wenn eine Disc wiedergegeben wird.

*7 Wenn zusätzliche Geräte angeschlossen und für die Wiedergabe verwendet werden.

Verwenden gesondert erhältlichlicher Geräte

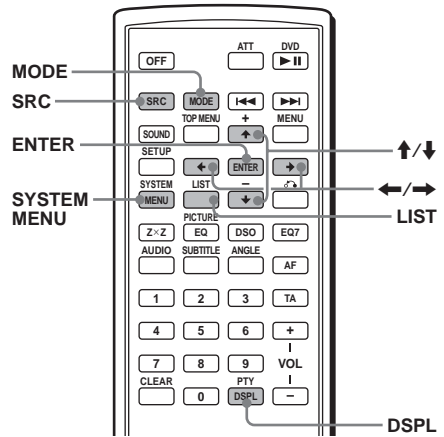

CD/MD-Wechsler

Auswählen des Wechslers

- 1 Drücken Sie **(SRC)** (SOURCE) so oft, bis „CDC1“ oder „MDC1“ erscheint.
- 2 Drücken Sie **(MODE)** so oft, bis der gewünschte Wechsler angezeigt wird.

Gerätenummer des CD/MD-Wechslers



Die Wiedergabe beginnt.

Fortsetzung auf der nächsten Seite →

Überspringen von Alben und CDs/MDs

Drücken Sie während der Wiedergabe **↑/↓**.

Zum Überspringen	Drücken Sie ↑/↓
eines Albums	und lassen Sie die Taste nach einem Moment los.
weiterer Alben	innerhalb von 2 Sekunden nach dem Loslassen erneut.
von CDs/MDs	wiederholt.
mehrerer CDs/MDs hintereinander	und drücken Sie die Taste innerhalb von 2 Sekunden erneut und halten Sie sie dann gedrückt.

Am Hauptgerät

Zum Überspringen von CDs/MDs drücken Sie **③** (ALBM -) oder **④** (ALBM +).
 Zum Überspringen von Alben halten Sie **③** (ALBM -) oder **④** (ALBM +) gedrückt.

Wiedergabewiederholung und Zufallswiedergabe

(Am Hauptgerät)

Drücken Sie während der Wiedergabe **①** (REP) oder **②** (SHUF) so oft, bis die gewünschte Einstellung im Display erscheint.

Einstellung	Funktion
REP-DISC*	Wiederholte Wiedergabe einer CD/MD.
SHUF-CHGR*	Wiedergabe der Stücke im Wechsler in willkürlicher Reihenfolge.

* Wenn mindestens ein CD/MD-Wechsler angeschlossen ist.

Wenn Sie wieder in den normalen Wiedergabemodus schalten möchten, wählen Sie „REP-OFF“ bzw. „SHUF-OFF“.

Benennen einer CD

Wenn Sie CDs in einem CD-Wechsler mit CUSTOM FILE-Funktion wiedergeben, können Sie die CDs mit einem individuellen Namen aus bis zu 8 Zeichen (Disc Memo) versehen.
 Wenn Sie eine CD benennen, erscheint der Name in der Liste.

1 Halten Sie während der Wiedergabe einer zu benennenden CD **(SYSTEM MENU) gedrückt.**

2 Drücken Sie **↑/↓ so oft, bis „NAMEEDIT“ erscheint, und drücken Sie dann **(ENTER)**.**



3 Drücken Sie **↑/↓ so oft, bis das gewünschte Zeichen erscheint.**
 Die Zeichen wechseln folgendermaßen:

A ↔ B ↔ C ... ↔ 0 ↔ 1 ↔ 2 ... ↔ + ↔ - ↔ * ... ↔ _ (Leerzeichen) ↔ A

Drücken Sie **←/→**, um zum jeweils nächsten Zeichen in der Digitalanzeige zu wechseln.

Wiederholen Sie diesen Schritt, bis der ganze Name eingegeben ist.

4 Drücken Sie **(ENTER).**

Die Benennung ist damit abgeschlossen und im Display erscheint wieder die Anzeige für den normalen Wiedergabemodus.

Zum Anzeigen des Namens drücken Sie **(DSPL)** während der Wiedergabe.

Tipps

- Wenn Sie ein Zeichen korrigieren oder löschen wollen, überschreiben Sie es oder geben „_“ ein.
- Das Disc Memo hat immer Vorrang vor gespeicherten Namen, falls vorhanden.
- Sie können eine CD im Gerät benennen, wenn ein Wechsler mit CUSTOM FILE-Funktion angeschlossen ist.
- „REP-TRACK“ und die Wiedergabe aller Stücke in willkürlicher Reihenfolge werden unterbrochen, bis das Benennen abgeschlossen ist.

Löschen des individuellen Namens

1 Wählen Sie das Gerät aus, in dem der zu löschende individuelle Name gespeichert ist, und drücken Sie dann **(SYSTEM MENU).**

2 Drücken Sie **↑/↓ so oft, bis „NAME DEL“ erscheint, und drücken Sie dann **(ENTER)**.**
 Ein gespeicherter Name wird angezeigt.

3 Drücken Sie mehrmals **↑/↓ und wählen Sie den zu löschenden Namen aus.**

4 Halten Sie **(ENTER) gedrückt.**
 Der Name wird gelöscht. Gehen Sie wie in Schritt 3 und 4 erläutert vor, wenn Sie weitere Namen löschen wollen.

5 Drücken Sie **(SYSTEM MENU) zweimal.**
 Das Gerät schaltet wieder in den normalen Wiedergabemodus.

Ansteuern einer CD/MD anhand des Namens — List-up

Sie können eine CD/MD aus einer Liste auswählen, wenn Sie einen CD-Wechsler mit CUSTOM FILE-Funktion oder einen MD-Wechsler anschließen.

Wenn Sie einer CD/MD einen Namen zuweisen, erscheint der Name in der Liste.

1 Drücken Sie während der Wiedergabe (LIST).

Die Nummer und der Name einer CD/MD erscheinen.

2 Drücken Sie ↑/↓ so oft, bis die gewünschte CD/MD erscheint.

3 Drücken Sie (ENTER), um die Wiedergabe der CD/MD zu starten.

Joystick RM-X4S

Anbringen des Aufklebers

Bringen Sie den Aufkleber je nach Montage des Joysticks an.

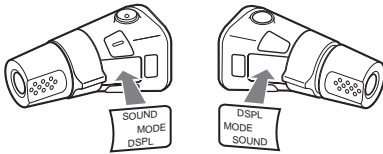

Lage und Funktion der Teile und Bedienelemente

Die entsprechenden Tasten auf dem Joystick haben dieselbe Funktion wie die Tasten am Hauptgerät oder auf der Kartenfernbedienung.

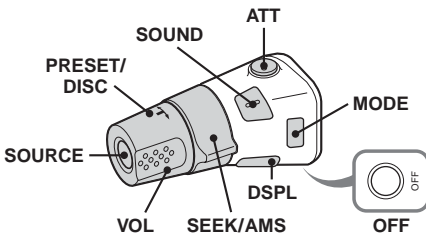

Bei folgenden Reglern auf dem Joystick müssen Sie anders als mit dem Hauptgerät oder der Kartenfernbedienung vorgehen.

• Regler PRESET/DISC

Beim Auswählen gespeicherter Radiosender bzw. Steuern von CD-Funktionen entspricht dieser Regler (3)/(4) (ALBM -/+) am Hauptgerät bzw. ↑/↓ auf der Kartenfernbedienung (drücken und drehen).

• Lautstärkereglern VOL

Entspricht den Lautstärkeknöpfen +/- (drehen).

• Regler SEEK/AMS

Entspricht (SEEK) +/- am Hauptgerät bzw. ◀▶ auf der Kartenfernbedienung (drehen oder drehen und gedreht halten).

Wechseln der Drehrichtung

Die Drehrichtung der Regler ist werkseitig wie in der folgenden Abbildung zu sehen eingestellt.

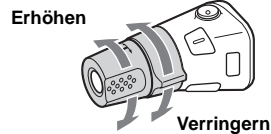

Wenn Sie den Joystick rechts von der Lenksäule anbringen, können Sie die Drehrichtung der Regler ändern.

Drücken Sie den Regler VOL nach innen und halten Sie (SOUND) gedrückt.

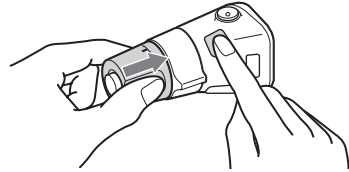

Tip

Sie können die Drehrichtung der Regler auch über das Menü ändern (Seite 40).

Fortsetzung auf der nächsten Seite →

Weitere Informationen

Wartung

Austauschen der Lithiumbatterie der Kartenfernbedienung

Unter normalen Bedingungen hält die Batterie etwa 1 Jahr. Die Lebensdauer der Batterie kann je nach Gebrauch des Geräts jedoch auch kürzer sein.

Wenn die Batterie schwächer wird, verkürzt sich die Reichweite der Kartenfernbedienung.

Tauschen Sie die Batterie gegen eine neue CR2025-Lithiumbatterie aus. Bei Verwendung einer anderen Batterie besteht Feuer- oder Explosionsgefahr.

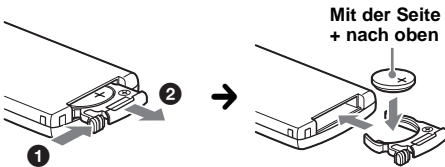

Hinweise zur Lithiumbatterie

- Bewahren Sie die Lithiumbatterie außerhalb der Reichweite von Kindern auf. Sollte eine Lithiumbatterie verschluckt werden, ist umgehend ein Arzt aufzusuchen.
- Wischen Sie die Batterie mit einem trockenen Tuch ab, um einen guten Kontakt zwischen den Batteriepolen und -anschlüssen sicherzustellen.
- Achten Sie beim Einlegen der Batterie auf die richtige Polarität.
- Halten Sie die Batterie nicht mit einer Metallpinzette. Dies könnte zu einem Kurzschluss führen.

VORSICHT

Die Batterie kann bei falscher Handhabung explodieren!

Auf keinen Fall darf sie aufgeladen, auseinandergenommen oder ins Feuer geworfen werden.

Entsorgungshinweis: Bitte werfen Sie nur entladene Batterien in die Sammelboxen beim Handel oder den Kommunen. Entladen sind Batterien in der Regel dann, wenn das Gerät abschaltet und „Batterie leer“ signalisiert oder nach längerer Gebrauchsdauer der Batterien nicht mehr einwandfrei funktioniert. Um sicherzugehen, kleben Sie die Batteriepole z. B. mit einem Klebestreifen ab oder geben Sie die Batterien einzeln in einen Plastikbeutel.

Austauschen der Sicherung

Wenn Sie eine Sicherung austauschen, achten Sie darauf, eine Ersatzsicherung mit dem gleichen Ampere-Wert wie die Originalsicherung zu verwenden. Dieser ist auf der Originalsicherung angegeben.

Wenn die Sicherung durchbrennt, überprüfen Sie den Stromanschluss und tauschen die Sicherung aus. Brennt die neue Sicherung ebenfalls durch, kann eine interne Fehlfunktion vorliegen. Wenden Sie sich in einem solchen Fall an Ihren Sony-Händler.

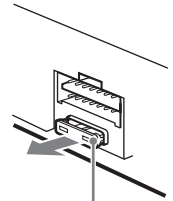

Sicherung (10 A)

Reinigen der Anschlüsse

Das Gerät funktioniert möglicherweise nicht ordnungsgemäß, wenn die Anschlüsse zwischen dem Gerät und der Frontplatte verschmutzt sind. Um dies zu vermeiden, nehmen Sie die Frontplatte ab (Seite 8) und reinigen Sie die Anschlüsse mit einem mit Alkohol angefeuchteten Wattestäbchen. Drücken Sie dabei nicht zu fest auf die Anschlüsse. Andernfalls können sie beschädigt werden.

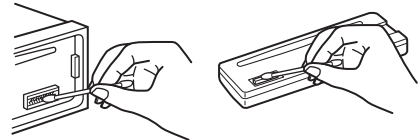

Hauptgerät

Rückseite der Frontplatte

Hinweise

- Schalten Sie aus Sicherheitsgründen vor dem Reinigen der Anschlüsse die Zündung aus und ziehen Sie den Schlüssel aus dem Zündschloss.
- Berühren Sie die Anschlüsse unter keinen Umständen direkt mit den Händen oder einem Metallgegenstand.

Ausbauen des Geräts

1 Entfernen Sie die Schutzumrandung.

- 1 Nehmen Sie die Frontplatte ab (Seite 8).
- 2 Setzen Sie beide Löseschlüssel an der Schutzumrandung an.

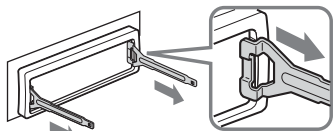

Richten Sie die Löseschlüssel wie in der Abbildung dargestellt aus.

- 3 Ziehen Sie die Schutzumrandung mithilfe der Löseschlüssel heraus.

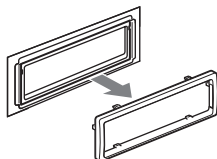

2 Nehmen Sie das Gerät heraus.

- 1 Setzen Sie beide Löseschlüssel gleichzeitig so ein, dass sie mit einem Klicken einrasten.

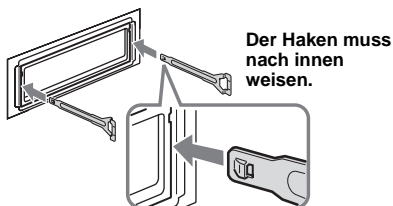

- 2 Ziehen Sie an den Löseschlüsseln, um das Gerät zu lösen.

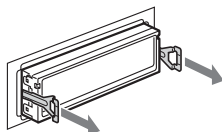

- 3 Ziehen Sie das Gerät aus der Halterung.

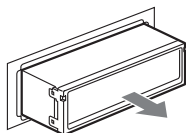

Hinweise zu Discs

- Berühren Sie nicht die Oberfläche von Discs, damit diese nicht verschmutzt werden. Fassen Sie Discs nur am Rand an.
- Bewahren Sie Discs in ihrer Hülle oder in den CD/DVD-Magazinen auf, wenn sie nicht abgespielt werden.
- Schützen Sie Discs vor Hitze bzw. hohen Temperaturen. Lassen Sie sie nicht in geparkten Autos, auf dem Armaturenbrett oder auf der Hutablage liegen.
- Bringen Sie keine Aufkleber auf Discs an und verwenden Sie keine Discs mit Rückständen von Tinte oder Klebstoffen. Solche Discs drehen sich beim Betrieb möglicherweise nicht mehr und führen zu einer Fehlfunktion oder können beschädigt werden.



- Verwenden Sie keine Discs, an denen Etiketten oder Aufkleber angebracht sind. Bei Verwendung solcher Discs kann es zu folgenden Fehlfunktionen kommen:
 - Die Disc lässt sich nicht auswerfen, weil sich ein Etikett oder Aufkleber gelöst hat und den Auswurfmechanismus blockiert.
 - Die Audiodaten werden nicht korrekt gelesen (z. B. Tonspüringe bei der Wiedergabe, keine Wiedergabe), weil ein Etikett oder Aufkleber durch Wärmeeinwirkung geschrumpft ist und die Disc sich verzogen hat.
- Discs mit außergewöhnlichen Formen (z. B. herzförmige, quadratische oder sternförmige Discs) können mit diesem Gerät nicht wiedergegeben werden. Falls Sie es doch versuchen, kann das Gerät beschädigt werden. Verwenden Sie solche Discs nicht.
- Single-Discs (8-cm-Discs) können ebenfalls nicht verwendet werden.
- Reinigen Sie Discs vor dem Abspielen mit einem handelsüblichen Reinigungstuch. Wischen Sie dabei von der Mitte nach außen. Verwenden Sie keine Lösungsmittel wie Benzin oder Verdüner und keine handelsüblichen Reinigungsmittel oder Antistatik-Sprays für Schallplatten.



Hinweis zu DualDiscs

Eine DualDisc ist eine zweiseitig bespielte Disc, auf der DVD-Aufnahmen auf der einen und digitale Audiodaten auf der anderen Seite aufgezeichnet sind. Da jedoch die Audiomaterialseite nicht dem Compact Disc (CD)-Standard entspricht, kann einwandfreie Wiedergabe auf diesem Produkt nicht garantiert werden.

MP3-Dateien

MP3 steht für MPEG-1 Audio Layer-3. Dabei handelt es sich um einen Formatstandard zum Komprimieren von Musikdateien. Hierbei werden Audio-CD-Daten auf etwa 1/10 ihrer ursprünglichen Größe komprimiert.

- Das Gerät unterstützt folgende Standards.
 - Für CD
 - Format ISO 9660, Stufe 1/Stufe 2, erweitertes Joliet/Romeo-Format
 - Multi-Session
 - Für DVD
 - Format UDF Bridge (UDF und ISO 9660 kombiniert)
 - Für CD/DVD
 - ID3-Tags Version 1.0, 1.1, 2.2, 2.3 und 2.4
- Höchstzahl an:
 - Ordnern (Alben): 256 (einschließlich Stammordner und leere Ordner).
 - MP3-Dateien (Stücken) und Ordnern auf einer Disc: 1.000. Wenn ein Ordner-/Dateiname viele Zeichen enthält, ist die maximale Anzahl möglicherweise geringer als 1.000.
 - anzeigbaren Zeichen bei einem Ordner-/Dateinamen: 128, bei einem ID3-Tag 126 Zeichen.

Hinweise

- Schließen Sie die Disc unbedingt ab, bevor Sie sie mit diesem Gerät verwenden.
- Fügen Sie beim Benennen einer MP3-Datei unbedingt die Dateierweiterung „.mp3“ zum Dateinamen hinzu.
- Wenn Sie eine MP3-Datei mit einer hohen Bitrate, wie z. B. 320 Kbps, wiedergeben, kommt es möglicherweise zu Tonaussetzern.
- Bei der Wiedergabe einer VBR-MP3-Datei (VBR = Variable Bit Rate) bzw. beim Vorwärts-/Rückwärtssuchen wird die verstrichene Spieldauer möglicherweise nicht richtig angezeigt.
- Bei einer Multisession-Disc wird nur das Format des ersten Stücks der ersten Session erkannt und wiedergegeben (alle anderen Formate werden übersprungen). Das CD-DA-Format hat Vorrang vor dem MP3-Format.
 - Wenn das erste Stück das CD-DA-Format aufweist, werden nur die CD-DA-Stücke der ersten Session wiedergegeben.
 - Wenn das erste Stück nicht das CD-DA-Format aufweist, wird eine MP3-Session wiedergegeben. Wenn auf der Disc keine Daten in einem dieser Formate enthalten sind, wird „NO MUSIC“ angezeigt.
- Das Gerät kann keine Multi-Border-MP3-Aufnahmen wiedergeben.
- MP3-Dateien, die nicht mit einer Abtastfrequenz von 44,1 kHz oder 48 kHz und einer Bitrate von 64 bis 320 Kbps aufgezeichnet wurden, können nicht wiedergegeben werden.

Hinweis zur drahtlosen Übertragung (nur MEX-R5)

Das Gerät überträgt Audio-/Videosignale mit FM 2,4 GHz. Bei gleichzeitiger Verwendung weiterer 2,4-GHz-Geräte kann es zu Bild- und Tonstörungen kommen. Dies ist keine Fehlfunktion, sondern darauf zurückzuführen, dass mehrere Geräte dieselbe Betriebsfrequenz aufweisen.

Technische Daten

System

Laser	Halbleiter-Laser
Signalformat	PAL

DVD/CD-Player*

Signal-Rauschabstand	120 dB
Frequenzgang	10 – 20.000 Hz
Gleichlaufschwankungen	unterhalb der Messgrenze
Harmonische Verzerrung (DVD)	0,01 %
Gleichlaufschwankungen	unterhalb der Messgrenze (±0,001 % Spitzenpegel)

* Gemessen an den AUDIO OUT-Buchsen.
Wenn Sie PCM-Tonspuren mit einer Abtastfrequenz von 96 kHz wiedergeben, werden die Ausgangssignale von der Buchse DIGITAL OUT zu Signalen mit einer Abtastfrequenz von 96 kHz konvertiert.

Tuner

FM (UKW)

Empfangsbereich	87,50 – 108,00 MHz
Antennenanschluss	Anschluss für Außenantenne
Zwischenfrequenz	10,7 MHz/450 kHz
Nutzbare Empfindlichkeit	9 dBf
Trennschärfe	75 dB bei 400 kHz
Signal-Rauschabstand	67 dB (stereo), 69 dB (mono)
Harmonische Verzerrung bei 1 kHz	0,5 % (stereo), 0,3 % (mono)
Kanaltrennung	35 dB bei 1 kHz
Frequenzgang	30 – 15.000 Hz

MW/LW

Empfangsbereich	MW: 531 – 1.602 kHz LW: 153 – 279 kHz
Antennenanschluss	Anschluss für Außenantenne
Zwischenfrequenz	10,7 MHz/450 kHz
Empfindlichkeit	MW: 30 µV, LW: 40 µV

Endverstärker

Ausgänge	Lautsprecherausgänge (versiegelte Anschlüsse)
Lautsprecherimpedanz	4 – 8 Ohm
Maximale Leistungsabgabe	52 W × 4 (an 4 Ohm)

Drahtloser AV-Teil (nur MEX-R5)

Übertragungsfrequenzen	2.414, 2.432, 2.450, 2.468 MHz
Modulationsverfahren	FM-Modulation
HF-Ausgangsleistung	10 dBm

Allgemeines

Ausgänge	Audio-/Videoausgänge vorne Audio- (Z×Z)/ Videoausgänge hinten (nur MEX-R1) Audioausgang hinten Ausgang für Tiefsttonlautsprecher (mono) Optischer Digitalausgang Motorantennen-Steueranschluss Steueranschluss für Endverstärker Steueranschluss für Stummschaltung beim Telefonieren Steueranschluss für Beleuchtung BUS-Steueranschluss BUS-Audioeingang/ Anschluss AUX IN Steueranschluss für Parkbremse Fernbedienungseingang Antenneneingang Bässe: ±8 dB bei 100 Hz Höhen: ±8 dB bei 10 kHz +8 dB bei 100 Hz +2 dB bei 10 kHz
Eingänge	12 V Gleichstrom, Autobatterie (negative Erdung) ca. 178 × 50 × 182 mm (B/H/T) ca. 182 × 53 × 161 mm (B/H/T)
Klangregler	ca. 1,3 kg
Loudness	Kartenfernbedienung RM-X703 Montageteile und Anschlusszubehör (1 Satz) Behälter für Frontplatte (1)
Betriebsspannung	
Abmessungen	
Einbaumaße	
Gewicht	
Mitgeliefertes Zubehör	

Deckenmonitor
 XVM-R70
 Kopfstützenmonitor
 XVM-H65
 Mobiler Monitor
 XVM-F65 (für MEX-R1)
 Mobiler Monitor
 XVM-F65WL
 (für MEX-R5)
 Joystick
 RM-X4S
 CD-Wechsler (10 CDs)
 CDX-757MX
 CD-Wechsler (6 CDs)
 CDX-T70MX, CDX-T69
 MD-Wechsler (6 MDs)
 MDX-66XLP
 Signalquellenwähler
 XA-C30
 AUX IN-
 Signalquellenwähler
 XA-300
 Optisches Audiokabel
 RC-104

US-amerikanische Patente und Patente anderer Länder lizenziert von Dolby Laboratories.

MPEG Layer-3 Audiocodierttechnologie und Patente lizenziert von Fraunhofer IIS und Thomson.

Hinweis

Dieses Gerät kann nicht an einen digitalen Vorverstärker oder an einen Equalizer, der mit dem Sony-BUS-System kompatibel ist, angeschlossen werden.

Änderungen, die dem technischen Fortschritt dienen, bleiben vorbehalten.



- Bleifreies Lötmetall wird zum Löten bestimmter Teile verwendet. (mehr als 80 %)
- In bestimmten Leiterplatten werden keine halogenierten Flammschutzmittel verwendet.
- Im Gehäuse werden keine halogenierten Flammschutzmittel verwendet.
- Die Druckfarbe basiert auf Pflanzenölen, frei von leicht flüchtigen organischen Substanzen.
- Es wird kein Polystyrolschaum als Füllmaterial in der Verpackung verwendet.

Störungsbehebung

Anhand der folgenden Checkliste können Sie die meisten Probleme, die möglicherweise an Ihrem Gerät auftreten, selbst beheben.

Bevor Sie die folgende Checkliste durchgehen, überprüfen Sie bitte zunächst, ob Sie das Gerät richtig angeschlossen und bedient haben.

Allgemeines

Das Gerät wird nicht mit Strom versorgt.

- Das Gerät ist nicht richtig an die Stromzufuhr angeschlossen.
→ Überprüfen Sie die Kabelverbindungen.
Wenn die Anschlüsse in Ordnung sind, überprüfen Sie die Sicherung.
- Das Auto hat keine Zubehörposition (ACC bzw. I).
→ Legen Sie eine CD/DVD ein, um das Gerät einzuschalten.
- Wenn Sie das Gerät ausschalten und die Anzeige ausgeblendet ist, können Sie es nicht mit der Kartenfernbedienung bedienen.
→ Schalten Sie das Gerät ein.

Die Motorantenne wird nicht ausgefahren.

Die Motorantenne hat kein Relaiskästchen.

Gespeicherte Sender und die korrekte Uhrzeit werden gelöscht.

Die Sicherung ist durchgebrannt. Störgeräusche sind zu hören, wenn der Zündschlüssel gedreht wird.

Die Leitungen sind nicht korrekt an den Hilfsstromanschluss im Auto angeschlossen.

Die Anzeige wird ausgeblendet bzw. erscheint nicht im Display.

- Der Dimmer ist auf „DIM-ON“ eingestellt (Seite 40).
- Die Anzeige wird ausgeblendet, wenn Sie **(OFF)** gedrückt halten.
→ Halten Sie **(OFF)** erneut gedrückt, bis die Anzeige eingeblendet wird.
- Die Anschlüsse sind verschmutzt (Seite 45).

Die DSO-Funktion hat keine Wirkung.

Je nach dem Innenraum des jeweiligen Fahrzeugs bzw. dem Musiktyp hat die DSO-Funktion möglicherweise nicht die gewünschte Wirkung.

Je nach dem angeschlossenen Monitor dauert es möglicherweise einige Sekunden, bis sich das Gerät ausschaltet, nachdem Sie den Zündschlüssel in die Position OFF gestellt haben. Dabei handelt es sich nicht um eine Fehlfunktion.

Bei der drahtlosen Übertragung kommt es zu Bild- und Tonstörungen (nur MEX-R5).

- Das Gerät überträgt Audio-/Videosignale mit FM 2,4 GHz. Bei gleichzeitiger Verwendung weiterer 2,4-GHz-Geräte kann es zu Bild- und Tonstörungen kommen.
 - Wechseln Sie den Kanal (Seite 40). Wenn keine Verbesserung eintritt, schalten Sie die anderen Geräte aus. Wenn nötig, kann auch die drahtlose Übertragung von diesem Gerät ausgeschaltet werden (Seite 40).
- Die Position des Senders ist nicht korrekt.
 - Verringern Sie den Abstand zwischen dem gesondert erhältlichen Monitor XVM-F65WL und dem Gerät.
 - Installieren Sie den Sender höher als das Gerät, damit er nicht durch einen Sitz oder die Insassen blockiert wird.
 - Installieren Sie den Sender an einer stabilen Stelle, da sich sonst Position und Winkel des Senders ändern können.
- Es empfiehlt sich, den hinteren Monitor vor der zweiten Reihe zu installieren.
- Deaktivieren Sie die Funktion Zone × Zone und verwenden Sie die Lautsprecher des Fahrzeugs, wenn die Tonstörungen zu stark sind.
- Während der Fahrt kann es aufgrund von Hindernissen außerhalb des Fahrzeugs zeitweilig zu Interferenzen oder Störgeräuschen kommen.

Bild

Es ist kein Bild zu sehen/Bildrauschen erscheint.

- Eine Verbindung wurde nicht richtig vorgenommen.
- Überprüfen Sie die Verbindung zum angeschlossenen Gerät und stellen Sie den Eingangswählschalter am anderen Gerät auf die Signale von diesem Gerät ein.
- Die CD/DVD ist verschmutzt, beschädigt oder von schlechter Qualität.
- Das Gerät ist in einem Winkel von mehr als 45° installiert.
- Das Gerät wurde nicht an einem stabilen Teil des Fahrzeugs installiert.
- Der Monitor ist an FRONT AUDIO/VIDEO OUT angeschlossen und die Parkleitung (hellgrün) ist nicht mit der Parkbremsenschaltleitung verbunden oder die Parkbremse wurde nicht betätigt.

Das Bild passt nicht auf den Bildschirm.

Das Bildseitenverhältnis lässt sich bei dieser DVD nicht ändern.

Ton

Es ist kein Ton zu hören/Ton setzt aus/Ton ist gestört.

- Eine Verbindung wurde nicht richtig vorgenommen.
- Überprüfen Sie die Verbindung zum angeschlossenen Gerät und stellen Sie den Eingangswählschalter am anderen Gerät auf die Signale von diesem Gerät ein.
- Die CD/DVD ist verschmutzt, beschädigt oder von schlechter Qualität.
- Das Gerät ist in einem Winkel von mehr als 45° installiert.
- Das Gerät wurde nicht an einem stabilen Teil des Fahrzeugs installiert.
- Die Abtastfrequenz der MP3-Datei beträgt nicht 44,1 kHz oder 48 kHz.
- Die Bitrate der MP3-Datei beträgt nicht 64 bis 320 Kbps.
- Das Gerät befindet sich in der Wiedergabepause oder es wird gerade gesannt.
- Am Gerät wird gerade weiter- oder zurückgeschaltet.
- Die Einstellungen für die Ausgänge wurden nicht korrekt vorgenommen.
- Stellen Sie den DVD-Ausgangspegel ein (Seite 23).
- Die Lautstärke ist zu niedrig.
- Die Funktion zum Dämpfen des Tons oder die Stummschaltfunktion zum Telefonieren (wenn das Schnittstellenkabel eines Autotelefons mit der ATT-Leitung verbunden ist) ist aktiviert.
- Der Fader-Regler (FAD) ist nicht für ein 2-Lautsprecher-System eingestellt.
- Der CD-Wechsler unterstützt das Disc-Format (MP3) nicht.
 - Lassen Sie die Disc mit einem MP3-kompatiblen CD-Wechsler von Sony oder mit diesem Gerät wiedergeben.

Der Ton ist gestört.

Halten Sie die verschiedenen Kabel voneinander fern.

Betrieb

Die Fernbedienung funktioniert nicht.

- Zwischen der Fernbedienung und dem Gerät oder dem Fernbedienungsempfänger befinden sich Hindernisse.
- Die Entfernung zwischen der Kartenfernbedienung und dem Gerät ist zu groß.
- Die Kartenfernbedienung wird nicht ordnungsgemäß auf den Fernbedienungssensor bzw. den Empfänger am Gerät gerichtet.
- Die Batterien in der Kartenfernbedienung sind zu schwach.

Die Funktionstasten funktionieren nicht. Die Disc lässt sich nicht auswerfen.

Drücken Sie die Taste RESET (Seite 8).

Kein Signalton ertönt.

Der Signalton ist deaktiviert (Seite 40).

Der Speicherinhalt wurde gelöscht.

- Die Taste RESET wurde gedrückt.
→ Speichern Sie die Einstellungen erneut.
- Das Stromversorgungskabel wurde gelöst oder die Verbindung zur Batterie besteht nicht mehr.
- Das Stromversorgungskabel ist nicht richtig angeschlossen.

Im Display angezeigte Informationen laufen nicht automatisch durch.

- Bei Discs mit sehr viel Textinformationen laufen diese im Display möglicherweise nicht durch.
- „A.SCRL“ ist auf „OFF“ eingestellt.
→ Stellen Sie „A.SCRL-ON“ ein (Seite 40).

Ein gesondert erhältlicher MGS-X1 und ein MD-Wechsler sind angeschlossen, aber „MS“ bzw. „MD“ wird nicht als Tonquelle angezeigt.

Dieses Gerät erkennt den MGS-X1 als ein MD-Gerät.
→ Drücken Sie **(SRC)** (SOURCE) so oft, bis „MS“ oder „MD“ erscheint, und drücken Sie dann mehrmals **(MODE)**.

Es lässt sich keine Disc einlegen.

- Es ist bereits eine andere Disc eingelegt.
- Der Zündschlüssel des Wagens befindet sich in der Position OFF.

Die Wiedergabe beginnt nicht.

- Die Disc wurde falsch herum eingelegt.
→ Legen Sie die Disc mit der wiederzugebenden Seite nach unten ein.
- Die eingelegte Disc ist nicht geeignet.
- Die eingelegte DVD kann aufgrund des Regionalcodes nicht wiedergegeben werden.
- Im Gerät hat sich Feuchtigkeit niedergeschlagen.
- Die eingelegte DVD-R, DVD-RW, DVD+R, DVD+RW, CD-R oder CD-RW ist nicht abgeschlossen.

Sie können keine Signalquelle auswählen.

Zone × Zone ist aktiviert.

→ Drücken Sie **(ZxZ)**, um Zone × Zone zu deaktivieren.

MP3-Dateien können nicht wiedergegeben werden.

- Die Aufnahme erfolgte nicht im Format ISO 9660, Stufe 1 oder 2, bzw. im erweiterten Joliet- oder Romeo-Format.
- Die MP3-Datei weist nicht die Erweiterung „.mp3“ auf.
- Die Dateien wurden nicht im MP3-Format gespeichert.
- Das Gerät kann im MP3PRO-Format gespeicherte Dateien nicht wiedergeben.
- Das Gerät kann Dateien, die in einem anderen Format als MPEG1 Audio Layer 3 gespeichert wurden, nicht wiedergeben.
- Auf der Disc befinden sich MP3- und JPEG-Dateien.
→ Setzen Sie „MP3/JPEG“ unter „CUSTOM SETUP“ auf „MP3“ (Seite 32).

Es dauert länger, bis die Wiedergabe von MP3-Dateien beginnt.

Bei folgenden Discs dauert es länger, bis die Wiedergabe beginnt:

- Discs mit einer komplizierten Datei-/ Ordnerstruktur.
- Multi-Session-Discs.
- Discs, zu denen noch Daten hinzugefügt werden können.

JPEG-Dateien können nicht wiedergegeben werden.

- Die JPEG-Dateien haben nicht die Erweiterung „.jpg“.
- Die Dateien wurden nicht im JPEG-Format gespeichert.
- Auf der Disc befinden sich MP3- und JPEG-Dateien.
→ Setzen Sie „MP3/JPEG“ unter „CUSTOM SETUP“ auf „JPEG“ (Seite 32).

Fortsetzung auf der nächsten Seite →

Der Titel eines MP3-Audioalbums oder -Stücks wird nicht korrekt angezeigt.

Mit diesem Player können nur Zahlen und Buchstaben angezeigt werden. Bei anderen Zeichen wird „-“ angezeigt.

Die Disc wird nicht von vorne wiedergegeben.

Die Wiedergabefortsetzung wurde aktiviert (Seite 17).

Die Wiedergabe stoppt automatisch.

Bei der Wiedergabe von CDs/DVDs mit einem automatischen Pausesignal stoppt das Gerät die Wiedergabe an dem automatischen Pausesignal.

Bestimmte Funktionen lassen sich nicht ausführen.

Bei manchen CDs/DVDs lassen sich Funktionen wie Stopp, Suchen, Wiedergabewiederholung oder Zufallswiedergabe nicht ausführen. Näheres dazu schlagen Sie bitte in den mit der CD/DVD gelieferten Anweisungen nach.

Für den Ton lässt sich keine andere Sprache einstellen.

- Versuchen Sie es über das Menü der DVD statt mit der Direktwahltaste auf der Kartenfernbedienung (Seite 19).
- Der Ton ist auf der DVD, die gerade wiedergegeben wird, nicht in mehreren Sprachen vorhanden.
- Auf der DVD ist das Wechseln der Sprache für die Tonspur nicht zulässig.

Für die Untertitel lässt sich keine andere Sprache einstellen oder die Untertitel lassen sich nicht ausschalten.

- Versuchen Sie es über das Menü der DVD statt mit der Direktwahltaste auf der Kartenfernbedienung (Seite 19).
- Die Untertitel sind auf der DVD, die gerade wiedergegeben wird, nicht in mehreren Sprachen vorhanden.
- Auf der DVD ist das Wechseln der Sprache für die Untertitel nicht zulässig.

Die Blickwinkel können nicht geändert werden.

- Versuchen Sie es über das Menü der DVD statt mit der Direktwahltaste auf der Kartenfernbedienung (Seite 19).
 - Die Szenen auf der DVD, die gerade wiedergegeben wird, sind nur in einem Blickwinkel vorhanden.
 - Auf der DVD ist das Wechseln der Blickwinkel nicht zulässig.
-

Radioempfang

Sender lassen sich nicht empfangen.**Der Ton ist stark gestört.**

- Schließen Sie eine Motorantennen-Steuerleitung (blau) oder eine Stromversorgungsleitung für Zubehörgeräte (rot) an die Stromversorgungsleitung für den Antennenverstärker des Fahrzeugs an (nur, wenn das Fahrzeug mit einer in der Heck-/Seitenfensterscheibe integrierten UKW/MW/LW-Antenne ausgestattet ist).
- Prüfen Sie die Verbindung der Autoantenne.
- Die Autoantenne wird nicht ausgefahren.
→ Prüfen Sie die Verbindung der Motorantennen-Steuerleitung.
- Überprüfen Sie die Frequenz.
- Wenn der DSO-Modus aktiviert ist, ist der Ton manchmal gestört.
→ Setzen Sie DSO auf „OFF“ (Seite 12).

Gespeicherte Sender lassen sich nicht einstellen.

- Speichern Sie den/die Sender unter der korrekten Frequenz ab.
- Das Sendesignal ist zu schwach.

Der automatische Sendersuchlauf funktioniert nicht.

- Der lokale Sendersuchmodus ist auf „ON“ eingestellt.
→ Setzen Sie „LOCAL“ auf „OFF“ (Seite 41).
- Das Sendesignal ist zu schwach.
→ Stellen Sie die Sender manuell ein.

Während des UKW-Empfangs blinkt die Anzeige „ST“.

- Stellen Sie die Frequenz genau ein.
- Das Sendesignal ist zu schwach.
→ Setzen Sie „MONO“ auf „ON“ (Seite 41).

Eine UKW-Stereosendung ist nur monaural zu hören.

Das Gerät ist in den monauralen Empfangsmodus geschaltet.
→ Setzen Sie „MONO“ auf „OFF“ (Seite 41).

RDS

Der Sendersuchlauf (SEEK) startet nach ein paar Sekunden Radioempfang.

Der Sender ist kein Verkehrsfunksender (TP) oder die Sendesignale sind zu schwach.
→ Deaktivieren Sie TA (Seite 37).

Es sind keine Verkehrsdurchsagen zu hören.

- Aktivieren Sie TA (Seite 37).
- Der Sender sendet keine Verkehrsdurchsagen, obwohl es sich um einen Verkehrsfunksender (TP) handelt.
→ Stellen Sie einen anderen Sender ein.

Bei der PTY-Funktion wird „-----“ angezeigt.

- Der aktuelle Sender ist kein RDS-Sender.
- Es wurden keine RDS-Daten empfangen.
- Der Sender gibt den Programmtyp nicht an.

Fehleranzeigen/Meldungen

Die folgenden Anzeigen erscheinen bei einer Fehlfunktion am Gerät.

Am Hauptgerät

BLANK*¹

Die MD enthält keine Stücke.*²
→ Legen Sie eine MD ein, auf der Stücke aufgebracht sind.

ERROR*¹

- Die Disc ist verschmutzt oder falsch herum eingelegt.*²
→ Reinigen Sie die Disc bzw. legen Sie sie korrekt ein.
- Die Disc kann aufgrund einer Störung nicht wiedergegeben werden.
→ Legen Sie eine andere Disc ein.
- Die Disc ist mit diesem Gerät nicht kompatibel.
→ Legen Sie eine kompatible Disc ein.

FAILURE

Die Lautsprecher-/Verstärkeranschlüsse sind nicht korrekt.
→ Überprüfen Sie die Verbindungen anhand der mitgelieferten Installations-/Anschlussanleitung.

LOAD

Der Wechsler lädt die Disc.
→ Warten Sie, bis der Ladevorgang abgeschlossen ist.

L.SEEK +/-

Beim automatischen Sendersuchlauf ist der lokale Suchmodus aktiviert.

NO AF

Für den aktuellen Sender gibt es keine Alternativfrequenz.
→ Drücken Sie **◀◀/▶▶**, solange der Sendername blinkt. Das Gerät beginnt dann mit der Suche nach einer Frequenz mit denselben PI-Daten (Programme Identification - Programmkennung). „PI SEEK“ wird angezeigt.

NO DATA

Alle individuellen Namen wurden gelöscht bzw. es sind keine Namen gespeichert.

NO DISC

Im CD/MD-Wechsler befindet sich keine CD/MD.
→ Legen Sie CDs/MDs in den Wechsler ein.

NO ID3

Die MP3-Datei enthält keine ID3-Tag-Informationen.

Fortsetzung auf der nächsten Seite →

NO MAG

Das CD-Magazin ist nicht in den CD-Wechsler eingesetzt.

→ Setzen Sie das Magazin in den Wechsler ein.

NO MUSIC

Die Disc enthält keine Musikdateien.

→ Legen Sie eine Musik-CD in dieses Gerät oder den MP3-kompatiblen Wechsler ein.

NO NAME

Für das Stück gibt es keinen Stück-, Album- bzw. Disc-Namen.

NO TP

Das Gerät sucht weiter nach verfügbaren Verkehrsfunksendern.

NOT READ

Die Disc-Informationen wurden vom Gerät nicht eingelesen.

→ Legen Sie die Disc ein und wählen Sie sie aus der Liste aus.

NOTREADY

Der Deckel des MD-Wechslers ist offen oder die MDs wurden nicht korrekt eingelegt.

→ Schließen Sie den Deckel bzw. legen Sie die MDs korrekt ein.

OFFSET

Es liegt möglicherweise eine interne Fehlfunktion vor.

→ Überprüfen Sie die Kabelverbindungen. Wenn die Fehleranzeige weiterhin im Display angezeigt wird, wenden Sie sich an einen Sony-Händler.

READ

Das Gerät liest gerade alle Stück- und Albuminformationen von der Disc ein.

→ Bitte warten Sie, bis das Einlesen abgeschlossen ist. Die Wiedergabe beginnt danach automatisch. Je nach Disc-Struktur kann das Einlesen länger als eine Minute dauern.

RESET

Das Gerät und der CD/MD-Wechsler können wegen einer Störung nicht bedient werden.

→ Drücken Sie die Taste RESET (Seite 8).

„LLLL“ oder „rrrr“

Sie sind beim Vorwärts- oder Rückwärtssuchen am Anfang bzw. Ende der Disc angelangt und können nicht weitersuchen.

„—“

Das Zeichen kann mit diesem Gerät nicht angezeigt werden.

*1 Wenn während der Wiedergabe einer CD oder MD ein Fehler auftritt, wird die Nummer der CD bzw. MD nicht im Display angezeigt.

*2 Die Nummer der Disc, die den Fehler verursacht, erscheint im Display.

Am Monitor**Cannot play this disc.**

- Die Disc ist mit diesem Gerät nicht kompatibel.
 - Die Wiedergabe der DVD ist aufgrund des unterschiedlichen Regionalcodes nicht zulässig.
-

No MP3 or JPEG file

Die Disc enthält keine MP3-/JPEG-Datei.

Read error

- Das Gerät kann die Daten aufgrund eines Fehlers nicht einlesen.
 - Die Daten sind beschädigt.
-

Please Press RESET.

Das Gerät funktioniert aufgrund einer Störung nicht.

→ Drücken Sie die Taste RESET.

Wenn sich das Problem mit diesen Abhilfemaßnahmen nicht beheben lässt, wenden Sie sich an einen Sony-Händler.

Wenn Sie das Gerät aufgrund einer Störung bei der Disc-Wiedergabe zur Reparatur bringen, bringen Sie bitte auch die Disc mit, die eingelegt war, als das Problem zum ersten Mal auftrat.

Glossar

Dolby Digital

Digitale Komprimierungstechnologie für Tondaten, entwickelt von den Dolby Laboratories. Die Technologie entspricht dem 5.1-Kanal-Raumklang. Bei diesem Format ist der hintere Kanal in Stereo und es gibt einen separaten Tiefsttonlautsprecherkanal. Dolby Digital bietet ein 5.1-Kanalformat mit guter Kanaltrennung, wie es auch in Dolby Digital-Tonsystemen für Kinos eingesetzt wird. Die hervorragende Kanaltrennung ist darauf zurückzuführen, dass alle Kanaldaten getrennt aufgezeichnet werden, und die Qualitätseinbußen sind minimal, da alle Kanaldaten digital verarbeitet werden.

DTS

Digitale Komprimierungstechnologie für Tondaten, entwickelt von Digital Theater Systems, Inc. Die Technologie entspricht dem 5.1-Kanal-Raumklang. Bei diesem Format ist der hintere Kanal in Stereo und es gibt einen separaten Tiefsttonlautsprecherkanal. DTS bietet ein 5.1-Kanalformat mit sehr guter Kanaltrennung, wie sie auch bei der digitalen Audiotechnologie von hoher Qualität Verwendung findet. Die hervorragende Kanaltrennung ist darauf zurückzuführen, dass alle Kanaldaten getrennt aufgezeichnet werden, und die Qualitätseinbußen sind minimal, da alle Kanaldaten digital verarbeitet werden.

DVD VIDEO

Ein CD-artiger Datenträger, auf dem bis zu 8 Stunden Filmaufnahmen gespeichert werden können, obwohl sein Durchmesser nicht größer ist als der einer CD.

Die Datenkapazität einer DVD mit einer bespielten Seite und einer datentragenden Schicht (einseitig bespielt, einschichtig) beträgt 4,7 GB (Gigabyte) - das ist das 7 fache der Datenkapazität einer CD. Die Datenkapazität einer DVD mit einer bespielten Seite und doppelter Schicht (einseitig bespielt, zweischichtig) beträgt 8,5 GB, die einer DVD mit zwei bespielten Seiten und einer Schicht (zweiseitig bespielt, einschichtig) 9,4 GB und die einer DVD mit zwei bespielten Seiten und doppelter Schicht (zweiseitig bespielt, zweischichtig) 17 GB.

Die Bilddaten werden im MPEG 2-Format aufgezeichnet, einem weltweit gültigen Standard für die digitale Datenkomprimierung. Dabei werden die Bilddaten auf etwa 1/40 (im Durchschnitt) ihrer ursprünglichen Größe komprimiert. Darüber hinaus nutzt die DVD auch eine variable Codiertechnologie, die je nach Status des Bildes die zuzuweisenden Daten variiert. Audiodaten werden in einem Mehrkanalformat wie z. B. Dolby Digital aufgezeichnet, was eine äußerst realitätsnahe Klangqualität ermöglicht. Darüber hinaus stehen auf einer DVD auch verschiedene weitere Funktionen zur Verfügung, zum Beispiel die Möglichkeit, einen von mehreren Blickwinkeln oder eine von mehreren Sprachen auszuwählen oder die Kindersicherung zu aktivieren.

DVD-RW

Eine DVD-RW ist ein beschreibbarer und wiederbeschreibbarer Datenträger mit derselben Größe wie eine DVD VIDEO. Eine DVD-RW kann in zwei verschiedenen Modi aufgezeichnet werden: VR-Modus und Videomodus. Im VR-Modus (Video Recording - Videoaufnahme) stehen verschiedene Programmier- und Bearbeitungsfunktionen zur Verfügung. Im Videomodus sind einige dieser Funktionen eingeschränkt. Der Videomodus entspricht dem DVD VIDEO-Format und eine Wiedergabe auf anderen DVD-Playern ist möglich, während eine im VR-Modus aufgenommene DVD-RW nur auf DVD-RW-fähigen Playern wiedergegeben werden kann. Die Angabe „DVD-RW“ in dieser Anleitung und die Bildschirmanzeige beziehen sich auf DVD-RWs im VR-Modus.

DVD+RW

Eine DVD+RW ist eine beschreibbare und wiederbeschreibbare Disc. DVD+RWs haben ein Aufnahmeformat, das dem DVD VIDEO-Format vergleichbar ist.

Filmbasierte und videobasierte Software

Die Aufzeichnungsformate von DVDs lassen sich in zwei Kategorien einteilen: filmbasiert und videobasiert. Filmbasierte DVDs enthalten Aufnahmen im gleichen Format wie Kinofilme (24 Vollbilder pro Sekunde). Videobasierte DVDs, zum Beispiel Fernsehspiele oder Sitcoms, werden mit 30 Vollbildern bzw. 60 Halbbildern pro Sekunde angezeigt.

Fortsetzung auf der nächsten Seite →

JPEG (Joint Photographic Expert Group)

Unter der Leitung der ISO (International Organization for Standardization - internationale Normungsorganisation) wurde JPEG als universales Standardformat für die digitale Komprimierung und Dekomprimierung von Standbildern für den Gebrauch in mit Computern zusammenhängenden Systemen definiert. In der Regel ist die Komprimierungsrate variabel, wobei bei einer sehr hohen Rate eine Verschlechterung der Bildqualität auftritt. Die Standbilder werden auf etwa 1/10 bis 1/100 der Originalgröße komprimiert.

Kapitel

Einheiten einer Bild- oder Tonaufnahme, die kleiner sind als Titel. Ein Titel besteht aus mehreren Kapiteln. Die Titel auf einer DVD sind nicht in jedem Fall in Kapitel eingeteilt.

Stück

Einheiten einer Bild- oder Tonaufnahme auf einer CD oder VIDEO-CD (zum Beispiel ein Lied).

Titel

Die größten Einheiten von Bild- oder Tonaufnahmen auf einer DVD, ein ganzer Film usw. bei einer Video-Software oder ein ganzes Album bei einer Audio-Software.

Liste der Sprachcodes

Die Schreibung der einzelnen Sprachen entspricht der ISO-Norm 639: 1988 (E/F).

Code Sprache	Code Sprache	Code Sprache	Code Sprache
1027 Afar	1183 Irish	1347 Maori	1507 Samoan
1028 Abkhazian	1186 Scots Gaelic	1349 Macedonian	1508 Shona
1032 Afrikaans	1194 Galician	1350 Malayalam	1509 Somali
1039 Amharic	1196 Guarani	1352 Mongolian	1511 Albanian
1044 Arabic	1203 Gujarati	1353 Moldavian	1512 Serbian
1045 Assamese	1209 Hausa	1356 Marathi	1513 Siswati
1051 Aymara	1217 Hindi	1357 Malay	1514 Sesotho
1052 Azerbaijani	1226 Croatian	1358 Maltese	1515 Sundanese
1053 Bashkir	1229 Hungarian	1363 Burmese	1516 Swedish
1057 Byelorussian	1233 Armenian	1365 Nauru	1517 Swahili
1059 Bulgarian	1235 Interlingua	1369 Nepali	1521 Tamil
1060 Bihari	1239 Interlingue	1376 Dutch	1525 Telugu
1061 Bislama	1245 Inupiak	1379 Norwegian	1527 Tajik
1066 Bengali;	1248 Indonesian	1393 Occitan	1528 Thai
Bangla	1253 Icelandic	1403 (Afan)Oromo	1529 Tigrinya
1067 Tibetan	1254 Italian	1408 Oriya	1531 Turkmen
1070 Breton	1257 Hebrew	1417 Punjabi	1532 Tagalog
1079 Catalan	1261 Japanese	1428 Polish	1534 Setswana
1093 Corsican	1269 Yiddish	1435 Pashto; Pushto	1535 Tonga
1097 Czech	1283 Javanese	1436 Portuguese	1538 Turkish
1103 Welsh	1287 Georgian	1463 Quechua	1539 Tsonga
1105 Danish	1297 Kazakh	1481 Rhaeto-	1540 Tatar
1109 German	1298 Greenlandic	Romance	1543 Twi
1130 Bhutani	1299 Cambodian	1482 Kirundi	1557 Ukrainian
1142 Greek	1300 Kannada	1483 Romanian	1564 Urdu
1144 English	1301 Korean	1489 Russian	1572 Uzbek
1145 Esperanto	1305 Kashmiri	1491 Kinyarwanda	1581 Vietnamese
1149 Spanish	1307 Kurdish	1495 Sanskrit	1587 Volapük
1150 Estonian	1311 Kirghiz	1498 Sindhi	1613 Wolof
1151 Basque	1313 Latin	1501 Sangho	1632 Xhosa
1157 Persian	1326 Lingala	1502 Serbo-	1665 Yoruba
1165 Finnish	1327 Laothian	Croatian	1684 Chinese
1166 Fiji	1332 Lithuanian	1503 Singhalese	1697 Zulu
1171 Faroese	1334 Latvian;	1505 Slovak	
1174 French	Lettish	1506 Slovenian	
1181 Frisian	1345 Malagasy		1703 Nicht angegeben

Index

Numerisch

- 16:9 31
- 4:3 LETTER BOX 31
- 4:3 PAN SCAN 31

A

- Album (ALBUM) 21
- Alternativfrequenzen (AF) 37
- Anzeigedauer bei
 - Bildpräsentation (SLIDE SHOW TIME) 32
- Automatischer Bildlauf (A.SCRL) 40

B

- Balance (BAL) 39
- Bässe (BAS) 39
- Benutzereinstellungen (CUSTOM SETUP) 32
- Bewegte Anzeige (M.DSPL) 40
- Bild (IMAGE) 21
- Bildqualität (PICTURE EQ) 25, 33
- Bildschirmanzeige
 - CD/MP3-Wiedergabe 15
 - Setup-Menü 13, 29
 - Wiedergabemodusmenü 13
- Bildschirmeinstellungen (SCREEN SETUP) 31
- Bildschirmschoner (SCREEN SAVER) 31
- Blickwinkel (ANGLE) 24
- BTM (Best Tuning Memory) 34

C

- CD/MD-Wechsler 41
- CD-Name
 - Bearbeiten (NAMEEDIT) 42
 - Löschen (NAME DEL) 42

D

- Demo-Modus (DEMO) 8, 40
- Dimmer (DIM) 40
- Dolby Digital (DOLBY DIGITAL) 34
- Drahtlos (WL) 40
- DTS 34
- DVD-Menü 19, 30
- DVD-Pegel (DVD LVL) 23, 41
- Dynamic Soundstage Organizer (DSO) 4, 12
- Dynamikbegrenzung (AUDIO DRC) 33

E

- Equalizer (EQ7) 12, 39

F

- Fader (FAD) 39

G

- Gebietscodeliste 28
- Geeignete Discs 6

H

- Hauptmenü 19
- Heruntermischen (DOWNMIX) 33
- Hochpassfilter (HPF) 41
- Höhen (TRE) 39

J

- Joystick (RM) 40, 43
- JPEG (MP3/JPEG) 32

K

- Kapitel (CHAPTER) 21
- Kartenfernbedienung 11
- Kindersicherung (PARENTAL CONTROL) 26, 32
- Kontrast (CONTRAST) 40

L

- Liste der Sprachcodes 57
- List-up 35, 43
- Lithiumbatterie 45
- Lokaler Suchmodus (LOCAL) 41
- Loudness (LOUD) 41

M

- Monauraler Modus (MONO) 41
- Monitortyp (MONITOR TYPE) 31
- MP3 (MP3/JPEG) 32

N

- Niedrigpassfilter (LPF) 41

O

- OSD (Bildschirmanzeige) 30

P

- PBC (Playback Control - Wiedergabesteuerung) 19
- Pegel zusätzlicher Geräte (AUX LVL) 41
- Programmformat 23
- Programmtypen (PTY) 38

R

- Radio 34
- Radio Data System (RDS) 36
- Regionalcode 7
- Regionalsender (REG) 37, 41

S

- Setup-Menü 13, 29
- Sicherung 45
- Signalton (BEEP) 40
- Spracheinstellungen (LANGUAGE SETUP) 30
- Stück (TRACK) 21
- Suche 21
- Suchen
 - Scannen 18
 - Weiterschalten 16
 - Zurückschalten 16

T

- Taste RESET 8
- Tiefsttonlautsprecher (SUB) 39
- Titel (TITLE) 21
- Ton (AUDIO) 22, 30
- Tonkonfiguration (AUDIO SETUP) 33

U

- Uhr einstellen (CLOCK-ADJ) 8
- Uhrzeit (CT) 38, 40
- Uhrzeitinformationen (CLOCK) 40
- Untertitel (SUBTITLE) 24, 30

V

- Verkehrsdurchsagen (TA) 37
- Verkehrsfunk (TP) 37

W

- Wiedergabefortsetzung
(MULTI-DISC RESUME) 17,
32
- Wiedergabelistenwiedergabe
(PLAY LIST PLAY) 32
- Wiedergabemodusmenü 13
- Wiedergabewiederholung
(REPEAT)
 - Album 20
 - Disc 42
 - Kapitel 20
 - Stück 20
 - Titel 20

Z

- Zeitangaben/Textinformationen
(TIME/TEXT) 17
- Zone × Zone (Z×Z) 44
- Zoom (CENTER ZOOM) 25
- Zufallswiedergabe (SHUFFLE)
 - Album 21
 - Disc 21
 - Titel 21
 - Wechsler 42
- Zurücksetzen (RESET) 30
- Zusätzliches Audiogerät (AUX-
A) 40, 44

Avertissement

Pour éviter prévenir les risques d'incendie ou d'électrocution, tenir cet appareil à l'abri de la pluie ou de l'humidité.

Pour prévenir les risques d'électrocution, ne pas ouvrir le boîtier. Confier les réparations de l'appareil à un personnel qualifié uniquement.

ATTENTION

L'utilisation d'instruments optiques avec ce produit peut augmenter les risques oculaires. Ne pas démonter le boîtier car le faisceau laser de ce lecteur de CD/DVD constitue un danger pour les yeux.

Confier les réparations de l'appareil à un personnel qualifié uniquement.

CLASS 1
LASER PRODUCT

Cette étiquette est située sur la partie inférieure du châssis.

CAUTION : CLASS 1M VISIBLE/INVISIBLE LASER RADIATION WHEN OPEN AND INTERLOCKS DEFEATED. DO NOT VIEW DIRECTLY WITH OPTICAL INSTRUMENTS.

Cette étiquette est située sur le châssis interne de l'unité du lecteur.

Avertissement au cas où le contact de votre voiture ne dispose pas d'une position ACC

Après avoir coupé le moteur, n'oubliez pas de maintenir la touche (OFF) de l'appareil enfoncée jusqu'à ce que l'affichage disparaisse.

Sinon, l'affichage n'est pas désactivé et la batterie se décharge.

Par la présente Sony déclare que l'appareil RF-T001 (MEX-R5) est conforme aux exigences essentielles et aux autres dispositions pertinentes de la directive 1999/5/CE.

Pour de plus amples informations, veuillez vous reporter à l'URL suivante :
<http://www.compliance.sony.de/>



Traitement des appareils électriques et électroniques en fin de vie (Applicable dans les pays de l'Union Européenne et aux autres pays européens disposant de systèmes de collecte sélective)

Ce symbole, apposé sur le produit ou sur son emballage, indique que ce produit ne doit pas être traité avec les déchets ménagers. Il doit être remis à

un point de collecte approprié pour le recyclage des équipements électriques et électroniques. En s'assurant que ce produit est bien mis au rebut de manière appropriée, vous aiderez à prévenir les conséquences négatives potentielles pour l'environnement et la santé humaine. Le recyclage des matériaux aidera à conserver les ressources naturelles. Pour toute information supplémentaire au sujet du recyclage de ce produit, vous pouvez contacter votre municipalité, votre déchetterie ou le magasin où vous avez acheté le produit.

Accessoire compatible : Télécommande



Avis important

Les signaux RF peuvent perturber des systèmes électroniques mal protégés ou mal installés dans les véhicules à moteur, tels que les systèmes électroniques d'injection de carburant, les systèmes électroniques de freinage (anti-blocage), les systèmes électroniques de contrôle de vitesse ou les systèmes d'airbags. Veuillez confier l'installation ou l'entretien de cet appareil au fabricant ou au concessionnaire de votre véhicule. Une installation défectueuse ou un entretien mal fait peut être dangereux et annuler toute garantie concernant cet appareil. Vérifiez régulièrement que tous les appareils sans fil de votre véhicule sont montés correctement et qu'ils fonctionnent bien.



Table des matières

Félicitations !	4
Précautions	5
Disques compatibles	6

Préparation

Réinitialisation de l'appareil	8
Réglage de l'horloge	8
Mode DEMO	8
Retrait de la façade	8
Insertion du disque dans l'appareil	9
Emplacement des commandes et opérations de base	10
Ecrans de menu	13

Lecteur

Lecture de disques	15
Reprise de la lecture	
— Reprise de la lecture	17
Affichage des informations d'un disque	
— Informations temporelles/ textuelles	18
Recherche d'un passage spécifique sur un disque	
— Balayage	19
Utilisation des menus des DVD	19
Utilisation des fonctions PBC	
— PBC (Contrôle de la lecture)	20
Divers modes de lecture	
— Lecture répétée/Lecture aléatoire/ Recherche	21

Opérations diverses du DVD

Modifications des canaux audio	23
Changement de l'angle de vue	25
Affichage des sous-titres	25
Agrandissement d'images	26
Modification de la qualité de l'image	
— Picture EQ	26
Verrouillage des disques	
— Contrôle parental	28

Installation et réglages

Utilisation du menu de configuration	31
Réglage de la langue d'affichage ou de la plage sonore	
— Réglage de la langue	32
Réglage de l'écran	
— Réglage de l'écran	32
Réglages personnalisés	
— Réglage personnalisé	33
Réglages du son	
— Réglage audio	34

Radio

Mémorisation automatique	
— BTM	35
Mémorisation manuelle	36
Réception des stations mémorisées	36
Recherche automatique des fréquences	36
Réception d'une station via une liste	
— affichage automatique des titres	36

Fonction RDS

Aperçu	37
Réglages AF et TA/TP	38
Sélection PTY	39
Réglage de CT	39

Autres fonctions

Réglage des caractéristiques du son	39
Réglage de la courbe de l'égaliseur	
— EQ7 Tune	40
Réglages des paramètres de menu de l'appareil	
— SYSTEM MENU	40
Utilisation d'un appareil en option	42
Commutation de la sortie avant/arrière	
— Zone × Zone	45

Informations complémentaires

Entretien	45
Démontage de l'appareil	46
Remarques sur les disques	47
A propos des fichiers MP3	48
Remarque sur la transmission sans fil (MEX-R5 uniquement)	48
Spécifications	49
Dépannage	50
Affichage des erreurs et messages	54
Glossaire	55
Liste des codes de langues	57
Index	58

Félicitations !

Nous vous remercions d'avoir fait l'acquisition de ce lecteur multi-disques Sony. Avant de le faire fonctionner, lisez attentivement ce mode d'emploi et conservez-le pour toute référence ultérieure.

PRINCIPALES CARACTERISTIQUES :

• **Compatibilité de lecture DVD, CD, CD vidéo**

- Compatible avec différents formats de disques, tels que les DVD-R/-RW, DVD+R/DVD+RW, etc.
DVD-RW : compatibles avec les modes vidéo et VR (différentes possibilités de montage)
DVD+RW : compatibles avec le mode +VR (différentes possibilités de montage)
- Permet de lire jusqu'à 1 000 pages*1 enregistrées avec un format de fichier MP3 sur un DVD-R/-RW, DVD+R/+RW ou CD-R/-RW

• **2 sorties vidéo (avant et arrière)*2, 1 sortie audio Zone x Zone*3 et 1 sortie numérique fournies**

• **Transmission sans fil*4** : des signaux audio et vidéo peuvent être transmis au moniteur XVM-F65WL en option sans raccordements compliqués.

• **Zone x Zone** : vous pouvez écouter la radio ou de la musique provenant d'un changeur CD/MD (s'il est raccordé) et visualiser simultanément un DVD à l'arrière.

• **Picture EQ** : vous pouvez sélectionner la tonalité d'image souhaitée à partir des réglages préréglés, selon la lumière ambiante ou l'éclairage de l'intérieur du véhicule.

• **Réglage du niveau du DVD** : équilibre les différences du niveau de sortie entre les formats PCM, Dolby Digital et DTS et les différences de volume sonore entre le disque et la source.

• **EQ7** : vous pouvez sélectionner une courbe d'égaliseur pour 7 types de musique.

• **DSO** (Répartiteur dynamique du son émis) : crée un champ sonore mieux réparti grâce à une synthèse de haut-parleurs virtuels, afin d'améliorer le son des haut-parleurs même si ceux-ci sont installés dans la partie inférieure des portières.

• **Appareils CD/MD en option** (changeurs et lecteurs)*5.

• **Accessoire de commande en option** Satellite de commande RM-X4S

*1 Selon la longueur de la plage

*2 1 sortie vidéo avant pour le MEX-R5

*3 MEX-R1 uniquement

*4 MEX-R5 uniquement

*5 Cet appareil fonctionne uniquement avec des produits Sony.

A propos de ce mode d'emploi

- Les instructions de ce mode d'emploi décrivent les commandes de la mini-télécommande. Vous pouvez également utiliser les commandes du lecteur si celles-ci portent le même nom que celles de la télécommande ou un nom similaire.
- Le terme générique « DVD » peut être employé dans ce manuel pour désigner les DVD-R/-RW et les DVD+R/+RW.
- La signification des symboles utilisés dans le présent mode d'emploi est indiquée ci-dessous :

Symbole	Signification
	Fonctions disponibles pour les DVD VIDEO, les DVD-R et DVD-RW ou les DVD+R et DVD+RW en mode vidéo
	Fonctions disponibles pour les CD VIDEO ou les CD-R (CD enregistrables) et CD-RW (CD réinscriptibles) au format CD vidéo
	Fonctions disponibles pour les CD audio ou les CD-R et CD-RW au format CD audio
	Fonctions disponibles pour les fichiers au format MP3 enregistrés sur des CD-ROM, CD-R, CD-RW, DVD-R, DVD-RW, DVD+R ou DVD+RW
	Fonctions disponibles pour les fichiers au format JPEG enregistrés sur des CD-ROM, CD-R, CD-RW, DVD-R, DVD-RW, DVD+R ou DVD+RW

Précautions

- Pendant que vous conduisez, n'utilisez pas les fonctions personnalisables, ni aucune autre fonction qui pourrait réduire l'attention portée à la route.
- Si votre véhicule est resté stationné en plein soleil, laissez l'appareil refroidir avant de l'utiliser.
- L'antenne électrique se déploie automatiquement lorsque l'appareil est en fonctionnement.

Sécurité

- Respectez les réglementations sur le trafic routier en vigueur dans votre pays.
- Pour votre sécurité, le moniteur raccordé à la prise FRONT VIDEO OUT disparaît automatiquement lorsque le frein à main n'est pas serré.

Prévention des accidents

Les images n'apparaissent que lorsque le véhicule est stationné et le frein à main serré. Dès que le véhicule se met en mouvement, les images provenant de la prise FRONT VIDEO OUT disparaissent automatiquement après l'affichage du message suivant.

Le moniteur raccordé à la prise REAR VIDEO OUT est disponible lorsque le véhicule roule. Les images à l'écran sont désactivées, mais le son provenant du CD ou du fichier MP3 est toujours audible.

For your safety,
the video is blocked.

N'utilisez pas le lecteur ou ne regardez pas le moniteur lorsque vous conduisez.

Condensation









Par temps de pluie ou dans des régions très humides, de l'humidité peut se condenser à l'intérieur des lentilles et dans la fenêtre d'affichage de l'appareil. Si cela se produit, l'appareil ne fonctionne pas correctement. Dans ce cas, retirez le disque et attendez environ une heure que l'humidité se soit évaporée.

Pour conserver un son de haute qualité

Veillez à ne pas renverser de jus de fruit ou d'autres boissons sucrées sur l'appareil ou sur les disques.



Disques compatibles

Format des disques	
DVD VIDEO	
DVD-R* (MP3/JPEG)	
DVD-RW* Mode vidéo/mode VR (MP3/JPEG)	
DVD+R* (MP3/JPEG)	
DVD+RW* (MP3/JPEG)	
CD vidéo	
CD audio	
CD-R* (MP3/JPEG)	
CD-RW* (MP3/JPEG)	

* Il est impossible de lire des disques non finalisés.

« DVD VIDEO », « DVD-R », « DVD-RW », « DVD+R » et « DVD+RW » sont des marques commerciales.

DVD

Un DVD contient à la fois des données audio et vidéo. Un disque de 12 cm peut contenir 7 fois la quantité de données contenue sur un CD-ROM, ce qui est équivalent à 4 heures de lecture consécutives (8 heures pour les disques à deux faces). Il existe 4 types de DVD : simple face simple couche, simple face double couche, double face simple couche et double face double couche.

CD vidéo (VCD)

Un CD vidéo peut contenir à la fois des données audio et vidéo sur un disque du même format qu'un CD audio normal. La durée de lecture est de 74 minutes pour un CD standard de 12 cm.

CD audio

CD audio contenant des données audio. La durée de lecture est de 74 minutes pour un CD standard de 12 cm.

CD enregistrable (CD-R)

Avec un CD-R, vous pouvez éditer des données audio. Vous ne pouvez écrire des informations qu'une seule fois sur un CD-R.

CD réinscriptible (CD-RW)

Avec un CD-RW, vous pouvez éditer des données audio. Sur un CD-RW, vous pouvez écrire des informations autant de fois que vous le souhaitez.

CD-Extra

Un CD-Extra comporte deux sections (sessions) : une pour la musique et l'autre pour les données. Cet appareil ne peut lire que la section audio.

Remarques

- Cet appareil est conforme au standard couleur PAL. Un disque enregistré dans un standard couleur autre que PAL, comme NTSC ou SECAM, ne peut pas être lu.
- Ce lecteur permet la lecture des DVD-R/DVD-RW, DVD+R/DVD+RW et des CD-R/CD-RW audio. Toutefois selon les conditions d'enregistrement, il est possible que vous ne puissiez pas lire certains disques.
- Il est impossible de lire les CD-R/CD-RW, DVD-R/DVD-RW ou DVD+R/DVD+RW non finalisés.
- Il est impossible de lire les disques créés au format Packet Write.
- Les disques enregistrables risquent de ne pas être lus correctement si la température ambiante est trop élevée.
- Les disques ci-dessous ne peuvent pas être lus sur ce lecteur :
 - Les disques de 8 cm
 - Les CD-ROM (les données autres que les fichiers MP3 ou JPEG)
 - Les CD-G
 - Les Photo-CD
 - Les VSD (Video single disc)
 - Les DVD-ROM (les données autres que les fichiers MP3 ou JPEG)
 - Les DVD-RAM
 - Les DVD-Audio
 - Les DVD+R DL (double couche)
 - Les Active-Audio (données)
 - Les CD-Extra (données)
 - Les CD mixtes
 - Les SVCD (Super Video CD)
 - Les CDV
 - Les SACD (Super Audio CD)

Remarque sur les disques transparents

Les disques de 12 cm contenant une portion de données de 8 cm uniquement (le reste est transparent) ne peuvent pas être lus sur cet appareil.

Disques de musique encodés à l'aide d'une technologie de protection des droits d'auteur

Cet appareil est conçu pour la lecture de disques conformes à la norme Compact Disc (CD). Dernièrement, certaines maisons de disques ont lancé sur le marché divers types de disques de musique encodés avec des technologies de protection des droits d'auteur. Notez que, parmi ces types de disques, certains ne sont pas conformes à la norme CD. La lecture et la copie de ces disques peuvent alors être impossibles avec cet appareil.

Code local

Ce système vise à protéger les droits d'auteur sur les logiciels.

Le code local est situé sous l'appareil et seuls les DVD identifiés par le même code local peuvent être lus sur cet appareil.

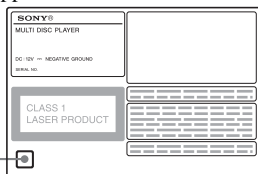

Les DVD identifiés par le logo  peuvent également être lus sur ce lecteur.

Si vous essayez de lire tout autre DVD, le message « Cannot play this disc. » (Impossible de lire ce disque) apparaît sur le moniteur. Suivant le DVD, il se peut qu'aucune indication de code local ne soit indiquée même si la lecture du DVD est soumise à des restrictions de zone.

Remarque sur les opérations de lecture des DVD et CD vidéo

Certaines fonctions de lecture des DVD et des CD vidéo peuvent avoir été intentionnellement réglées par les créateurs des logiciels. Etant donné que ce lecteur lit les DVD et les CD vidéo en suivant les paramètres établis par les créateurs du logiciel, il est possible que certaines fonctions de lecture ne soient pas disponibles. Reportez-vous également au mode d'emploi fourni avec chaque DVD ou CD vidéo.

Droits d'auteur

Ce produit intègre une technologie de protection des droits d'auteur couverte par des brevets américains, ainsi que par d'autres droits sur la propriété intellectuelle. L'emploi de cette technologie de protection des droits d'auteur doit faire l'objet d'une autorisation par Macrovision et est exclusivement destiné à une utilisation dans le cercle familial et à d'autres systèmes de visualisation limités sauf autorisation contraire de Macrovision. Toute étude ingénieriale inverse ou tout démontage de cet appareil est interdite.

Fabriqué sous licence de Dolby Laboratories. Le terme « Dolby » et le sigle double D sont des marques commerciales de Dolby Laboratories.

« DTS », « DTS 2.0 + Digital Out » sont des marques commerciales de Digital Theater Systems, Inc.



Préparation

Réinitialisation de l'appareil

Avant la première mise en service de l'appareil, après avoir remplacé la batterie du véhicule ou modifié les raccordements, vous devez réinitialiser l'appareil.

Retirez la façade et appuyez sur la touche RESET avec un objet pointu, comme un stylo à bille.

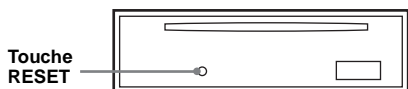

Remarque

Une pression sur la touche RESET remet l'heure à zéro et efface certaines informations mémorisées.

Réglage de l'horloge

L'horloge numérique fonctionne suivant un cycle de 24 heures.

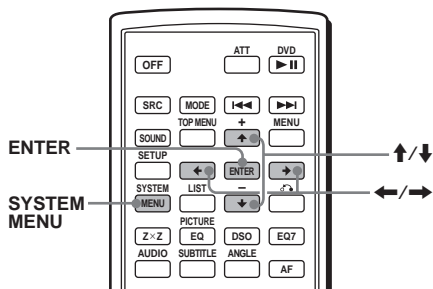

- 1 Appuyez sur **(SYSTEM MENU)**.
L'écran de configuration apparaît.
- 2 Appuyez plusieurs fois sur **↑/↓** jusqu'à ce que « CLOCK-ADJ » apparaisse.
- 3 Appuyez sur **(ENTER)**.
L'indication des heures clignote.
- 4 Appuyez sur **↑/↓** pour régler l'heure et les minutes.
Appuyez sur **←/→** pour modifier l'indication numérique.

5 Appuyez sur **(ENTER)**.

L'horloge démarre.

Réglez « CLOCK-ON » (page 41) pour afficher l'horloge pendant une lecture ou une réception.

Conseil

Vous pouvez régler l'horloge automatiquement au moyen de la fonction RDS (page 39).

Mode DEMO

Lorsque l'appareil est mis hors tension, l'horloge s'affiche en premier, puis le mode de démonstration (DEMO) active l'écran de démonstration.

Pour annuler le mode DEMO, réglez « DEMO-OFF » lors de la configuration (page 41) tandis que l'appareil est hors tension.

Retrait de la façade

Vous pouvez retirer la façade de cet appareil pour le protéger contre le vol.

Alarme d'avertissement

Si vous mettez la clé de contact en position OFF sans ôter la façade, l'alarme d'avertissement retentit pendant quelques secondes. L'alarme est émise uniquement lorsque l'amplificateur intégré est utilisé.

1 Appuyez sur **(OFF)**.

L'appareil est mis hors tension.

2 Appuyez sur **☰**, puis sortez la façade en tirant vers vous.

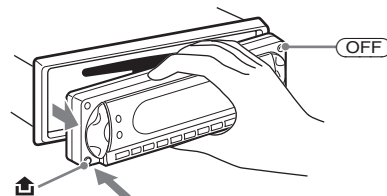

Remarques

- N'exercez pas de pression excessive sur la façade ou sur la fenêtre d'affichage et ne la laissez pas tomber.
- N'exposez pas la façade à des températures élevées ou à l'humidité. Évitez de la laisser dans un véhicule en stationnement, sur le tableau de bord ou la plage arrière.

Conseil

Lorsque vous transportez la façade, glissez-la dans l'étui fourni à cet effet.

Installation de la façade

Fixez la partie **A** de la façade sur la partie **B** de l'appareil, tel qu'illustré, puis poussez sur le côté gauche jusqu'au déclic indiquant qu'elle est en position.

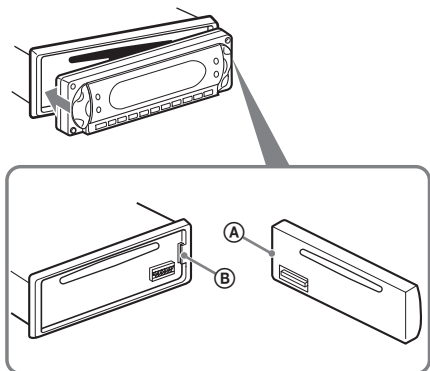

Remarque

Ne posez rien sur la face interne de la façade.

Insertion du disque dans l'appareil

1 Ouvrez le volet.

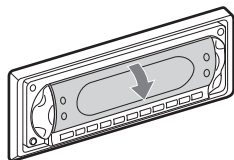

2 Placez le disque sur le plateau de lecture avec la face de lecture orientée vers le bas.

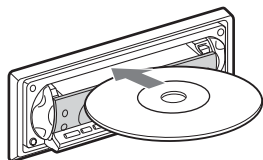

La lecture commence. (Suivant le disque, appuyez sur DVD ►|| pour commencer la lecture.)

3 Refermez le volet.

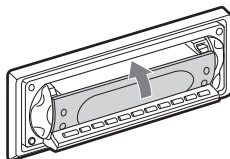

Ejection du disque

1 Ouvrez le volet.

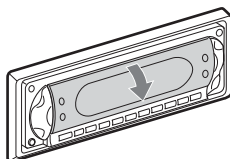

2 Appuyez sur ▲.

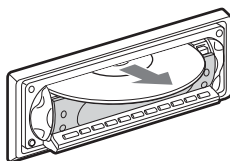
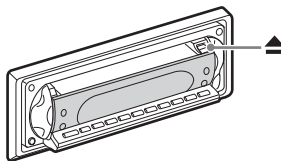

Le disque est éjecté.

Remarque

Ne refermez pas le volet en cours d'insertion ou d'éjection d'un disque. Celui-ci pourrait se coincer et être endommagé.

Conseil

Le lecteur peut lire le disque que le volet soit ouvert ou fermé.

Emplacement des commandes et opérations de base

Appareil principal

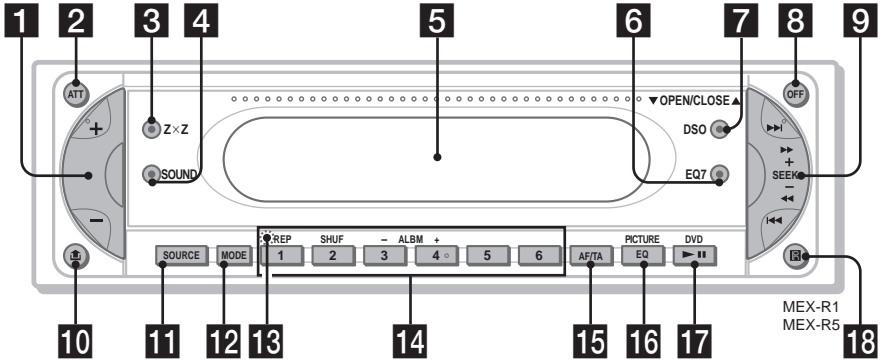

Volet OPEN/CLOSE ouvert

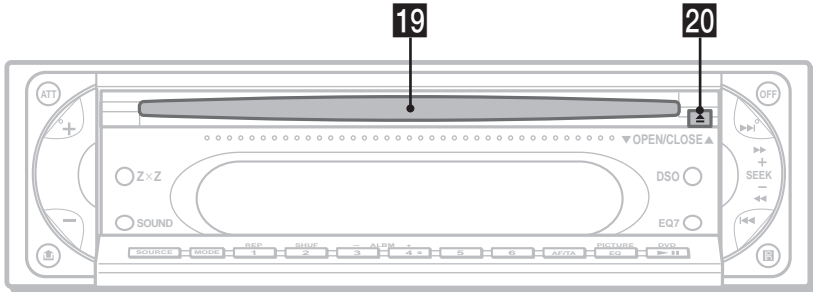

Pour plus de détails, reportez-vous aux numéros de pages indiqués entre parenthèses.

- 1** Touche de volume +/- 39
- 2** Touche ATT (atténuation du son)
- 3** Touche ZxZ (Zone x Zone)
- 4** Touche SOUND
- 5** Fenêtre d'affichage
- 6** Touche EQ7 (égaliseur)
- 7** Touche DSO
- 8** Touche OFF 8
- 9** Touche SEEK +/-

Radio :

Permet de régler des stations automatiquement (appuyez) ; de trouver une station manuellement (appuyez et maintenez la touche enfoncée).

DVD/CD :

Permet de sauter des chapitres ou des pages (appuyez) ; d'effectuer un retour ou une avance rapide dans un chapitre ou une page (appuyez et maintenez la touche enfoncée).

- 10** Touche (déverrouillage de la façade) 8
- 11** Touche SOURCE 45
- 12** Touche MODE

- 13** Touche RESET (située derrière la façade) 8

14 Touches numériques

Radio :

Permettent de recevoir les stations enregistrées (appuyez) ; de mémoriser des stations (appuyez et maintenez la touche enfoncée).

CD/MD*1 :

① : REP 21, 42

② : SHUF 21, 42

③ / ④ : ALBM -/+*2

Permettent de sauter des albums (appuyez) ; de sauter plusieurs albums de suite (appuyez sur la touche et maintenez-la enfoncée).

- 15** Touche AF (fréquences alternatives)/ TA (messages de radioguidage)

- 16** Touche PICTURE EQ

- 17** Touche DVD (lecture/pause)

- 18** Récepteur de la mini-télécommande

- 19** Fente du disque 9

- 20** Touche (éjection) 9

*1 Lorsqu'un changeur MD est raccordé.

*2 Lorsqu'un fichier MP3/JPEG est lu et qu'aucun changeur n'est raccordé. Si le changeur est raccordé, le fonctionnement est différent. Reportez-vous à la page 42.

Mini-télécommande RM-X703

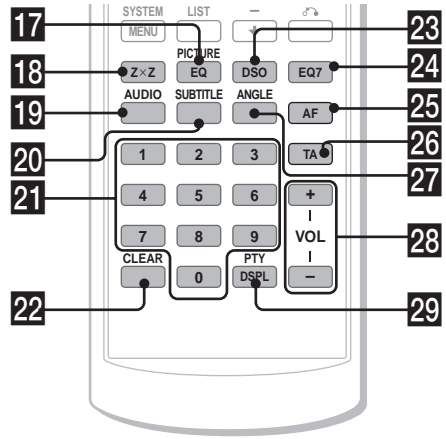
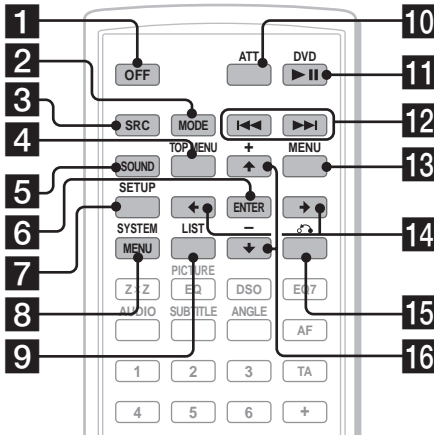

- 1 Touche OFF** 15, 17, 20
Permet de mettre l'appareil hors tension/
d'arrêter la source.
- 2 Touche MODE** 35, 42
Permet de sélectionner la bande radio (FM/
MW (PO)/LW (GO)) ou l'appareil*1.
- 3 Touche SRC (SOURCE)**
Permet de mettre l'appareil sous tension/de
changer la source (radio/DVD/CD/MD*2/
AUX*3).
- 4 Touche TOP/MENU** 19
Permet d'afficher le menu principal d'un
DVD.
- 5 Touche SOUND** 39
Permet de sélectionner les caractéristiques
du son à régler.
- 6 Touche ENTER**
Permet de valider un réglage.
- 7 Touche SETUP**
Permet d'afficher le menu de configuration
et le menu du mode de lecture.
- 8 Touche SYSTEM MENU**
Permet de rentrer dans le menu de l'appareil.
- 9 Touche LIST** 36, 43
Permet d'afficher les titres automatiquement.
- 10 Touche ATT (atténuation du son)**
Permet d'atténuer le son. Appuyez de
nouveau sur cette touche pour annuler.

- 11 Touche DVD ▶|| (lecture/pause)** 9, 15,
16, 17
Pour démarrer ou interrompre la lecture.
- 12 Touches I◀/▶ (précédent/
suivant ; retour/avance rapide ;
réglage des stations)**
- 13 Touche MENU** 19
Permet d'afficher le menu d'un disque.
- 14 Touches ◀/▶ (curseur)**
Permettent de déplacer le curseur ou de
tourner les pages.
- 15 Touche ↶ (RETURN)** 20, 30, 31
Permet de revenir à l'écran ou à l'opération
précédent(e).
- 16 Touches ↑/↓ (curseur)**
Permettent de déplacer le curseur.
- 17 Touche PICTURE EQ** 27
Permet de sélectionner la qualité de l'image.
- 18 Touche ZxZ (Zone x Zone)** 45
Permet de changer la sortie avant/arrière.
- 19 Touche AUDIO** 23
Permet de changer la sortie audio.
- 20 Touche SUBTITLE** 25
Permet de modifier la langue des sous-titres.
- 21 Touches numériques**

Suite à la page suivante →

22 Touche CLEAR 23

Permet d'annuler les numéros saisis.

23 Touche DSO 4

Permet de sélectionner le mode DSO (1, 2, 3 ou OFF). Plus la valeur est élevée, plus l'effet est prononcé.

24 Touche EQ7 (égaliseur)

Permet de sélectionner un type d'égaliseur (XPLOD, VOCAL, CLUB, JAZZ, NEW AGE, ROCK, CUSTOM ou OFF).

25 Touche AF (fréquences alternatives)

38

Permet de régler AF en RDS.

26 Touche TA (messages de radioguidage) 38

Permet de régler TA/TP en RDS.

27 Touche ANGLE 25

Permet de changer d'angle de vue.

28 Touche VOL (volume) +/- 38

Permet de régler le volume.

29 Touche PTY DSPL 16, 18, 39, 43

Permet de sélectionner PTY en RDS ; de modifier les rubriques d'affichage.

*1 Lorsqu'un changeur CD/MD est raccordé.

*2 Lorsqu'un changeur MD est raccordé.

*3 Lorsqu'un appareil portatif Sony en option est raccordé.

Remarque

*Si vous mettez l'appareil hors tension et que l'affichage est désactivé, il ne peut plus être utilisé avec la mini-télécommande sauf si la touche **(SOURCE)** de l'appareil principal est enfoncée ou si un disque est d'abord inséré dans le lecteur pour l'activer.*

Conseil

Pour obtenir des informations détaillées sur la façon de remplacer la pile, reportez-vous à la section « Remplacement de la pile au lithium de la mini-télécommande » page 45.

Ecrans de menu

Utilisez les menus de ce lecteur pour ajuster les diverses fonctions et réglages de lecture. Le menu affiché varie selon le statut du lecteur.

Menu de configuration

Apparaît lorsque vous appuyez sur **(SETUP)** alors que la lecture est interrompue.

Pour sélectionner une rubrique dans une liste

Appuyez sur **←/↑/↓/→**, puis sur **(ENTER)**.

Pour désactiver le menu de configuration

Appuyez sur **(SETUP)**.

Exemple : Si « LANGUAGE SETUP » est sélectionné.

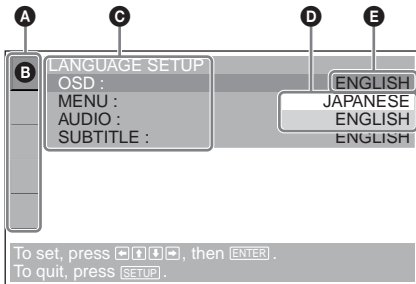

- A** Paramètres de configuration
- B** Paramètre sélectionné
- C** Réglage des paramètres
- D** Options
- E** Réglage actuel

Menu du mode de lecture

DVD VCD JPEG

Apparaît lorsque vous appuyez sur **(SETUP)** en cours de lecture.

Pour sélectionner une rubrique dans une liste

Appuyez sur **←/↑/↓/→**, puis sur **(ENTER)**.

Pour désactiver le menu du mode de lecture

Appuyez sur **(SETUP)**.

Remarque

Les paramètres du menu et les procédures d'utilisation varient suivant le disque.

Exemple : Lors de la lecture d'un DVD

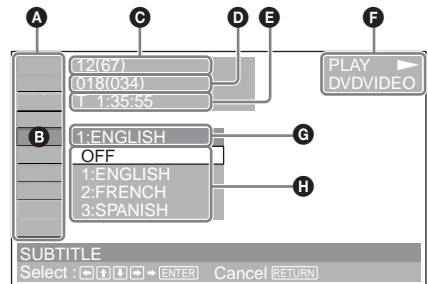

- A** Paramètres du mode de lecture
- B** Paramètre sélectionné
- C** Numéro du titre*1/Nombre total de titres*1
- D** Numéro du chapitre*2/Nombre total de chapitres*2
- E** Temps de lecture écoulé
- F** Statut de lecture (▶PLAY, ■PAUSE, etc.)/Format du disque
- G** Réglage actuel
- H** Options

*1 Affiche le numéro de plage pour les CD vidéo et le numéro d'album pour les fichiers JPEG. Lors de la lecture d'un CD vidéo avec la fonction PBC activée, aucune indication n'est affichée.

*2 Affiche le numéro d'image pour les fichiers JPEG.

Remarques

- Lors de la lecture de CD/MP3, le menu du mode de lecture ne peut pas être affiché.
- Lors de la lecture de fichiers JPEG, **(SETUP)** est uniquement disponible lorsque l'image est affichée en plein écran.

Suite à la page suivante→

Message opérationnel

Les opérations du menu varient selon le paramètre sélectionné et les touches à utiliser apparaissent en bas de l'écran du menu pour vous assister dans vos opérations.



Le nom du paramètre sélectionné et/ou les messages opérationnels apparaissent.

Conseil

Le message « Operation not possible » (Opération impossible) apparaît lorsque la fonction n'est pas disponible.

Paramètres de configuration



LANGUAGE SETUP (page 32)

Permet de changer de langue.



SCREEN SETUP (page 32)

Permet de sélectionner les modes d'écran.



CUSTOM SETUP (page 33)

Permet de régler les opérations de lecture.



AUDIO SETUP (page 34)

Permet d'ajuster le son émis.



RESET (page 31)

Permet de réinitialiser tous les paramètres de configuration.

Paramètres du mode de lecture



TITLE, TRACK (page 22)

Permet de sélectionner le titre ou la page à lire.



CHAPTER (page 22)

Permet de sélectionner le chapitre à lire.



ALBUM (JPEG) (page 22)

Permet de sélectionner l'album d'images à afficher.



IMAGE (page 22)

Permet de sélectionner l'image à afficher.



TIME/TEXT (page 18, 22)

Permet de vérifier le temps écoulé et le temps de lecture restant.

Permet de saisir le code temporel pour rechercher des images.

Permet d'afficher les informations textuelles du DVD.



AUDIO (page 23)

Permet de modifier le réglage audio.



SUBTITLE (page 25)

Permet d'afficher les sous-titres.

Permet de modifier la langue des sous-titres



ANGLE (page 25)

Permet de modifier l'angle de vue.



CENTER ZOOM (page 26)

Permet d'agrandir l'image.



REPEAT (page 21)

Permet de lire en boucle la totalité du disque (tous les titres/toutes les pages/ tous les albums) ou un seul chapitre, une seule page ou un seul album.



SHUFFLE (page 21)



Permet de lire des titres, des chapitres ou des pages dans un ordre aléatoire.



PICTURE EQ (page 26)

Permet de sélectionner la qualité de l'image.

Conseil

Lorsque « REPEAT » ou « SHUFFLE » est activé ou lorsque « ANGLE » est disponible, sa case s'allume en vert (par ex.  → ). Vous risquez cependant de ne pas pouvoir modifier l'angle, selon la scène, même si la case est allumée en vert.

Lecteur

Lecture de disques

  

Suivant les disques, certaines opérations peuvent varier ou être limitées.
Reportez-vous au mode d'emploi fourni avec votre disque.

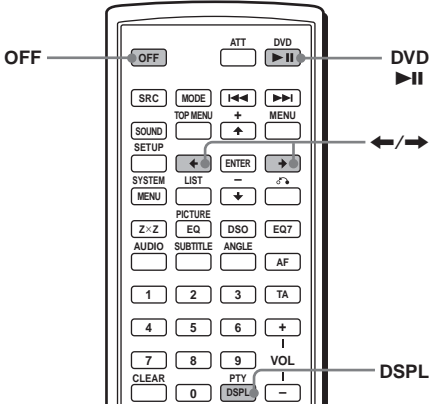

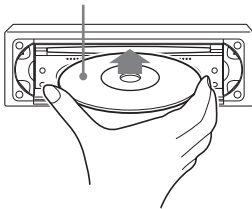

- 1 Mettez le moniteur sous tension, puis sélectionnez la source d'entrée correspondant au lecteur.
- 2 Insérez un disque.

Face de lecture vers le bas



La lecture commence automatiquement.
(Suivant le disque, appuyez sur DVD  pour commencer la lecture.)
Il se peut qu'un menu apparaisse sur l'écran lors de l'insertion d'un DVD ou CD vidéo.
Pour plus de détails sur ces menus, reportez-vous à la page 19 pour les DVD et à la page 20 pour les CD vidéo.

Lorsque « MP3/JPEG » est réglé sur « JPEG » dans « CUSTOM SETUP », un diaporama démarre automatiquement lorsque le disque contient des fichiers JPEG (page 34).
A chaque pression sur / , l'image pivote de 90°.

Remarques

- Si une image de grande taille est pivotée, l'affichage peut prendre plus de temps.
- Un fichier JPEG est conçu pour être affiché de façon optimale en 640 x 480 pixels. Un fichier d'une autre taille risque de ne pas s'afficher correctement ou un décalage de l'image (vers la droite ou la gauche) risque de se produire.
- Les fichiers JPEG au format progressif ne peuvent pas être affichés.

Lorsque le disque est inséré

Appuyez sur DVD  pour commencer la lecture.

Pour arrêter la lecture/mettre l'appareil hors tension



Appuyez sur .

Conseil

Il est impossible d'insérer un disque lorsque l'appareil est hors tension.

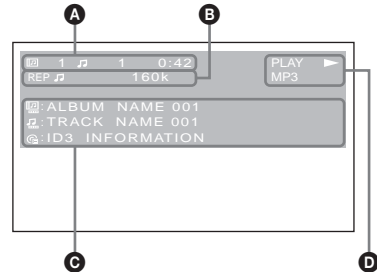
Rubriques d'affichage lors de la lecture du CD/MP3



- A** Numéro d'album*1/Numéro de plage/
Temps de lecture écoulé
- B** Mode de lecture/Débit binaire*1*2
- C** Nom du disque*3/Nom de l'album*1/Nom de la plage/Informations des étiquettes ID3*1
- D** Statut de lecture (, , etc.)/
Format du disque

*1 Apparaît uniquement lors de la lecture de fichiers MP3.

*2 Aucune indication lors de l'utilisation du VBR (débit variable).

*3 Les messages « NO DISC NAME » ou « NO TRACK NAME » apparaissent lorsque le disque ou la plage ne porte aucun nom.

Suite à la page suivante →

Pour faire défiler les informations textuelles

Appuyez sur (DSPL).

Remarque

« _ » remplace les caractères autres que les lettres de l'alphabet et les chiffres.

Remarques sur les DVD comportant une plage audio DTS

Le signal audio DTS est émis en continu et des parasites puissants peuvent être émis par les enceintes si vous raccordez l'appareil à l'équipement audio sans décodeur DTS. Ceci risque d'endommager les enceintes ou de représenter un danger pour votre ouïe.

Opérations complémentaires

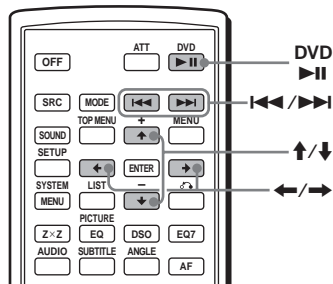

Ordre de lecture des fichiers MP3

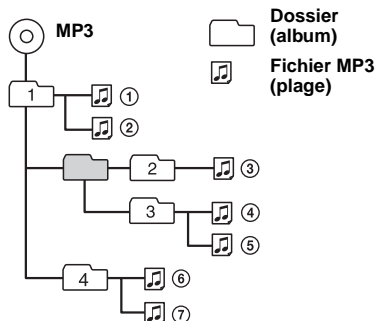

Remarques

- Selon le logiciel utilisé pour l'enregistrement, l'ordre de lecture peut varier.
- L'appareil peut lire jusqu'à 1 000 plages et 256 albums. Le lecteur ne reconnaît pas les albums suivant le 256ème ni les plages suivant la 1 000ème.

Conseils

- Si vous ajoutez des chiffres (01, 02, 03, etc.) avant les noms des plages, les plages de chaque dossier seront lues dans l'ordre de ces chiffres.
- Etant donné qu'un disque comportant de nombreuses hiérarchies exige un délai plus long avant le début de la lecture, il est recommandé de ne pas créer plus de deux hiérarchies dans chaque album.
- Pour obtenir des informations détaillées sur les fichiers MP3, reportez-vous à la section « A propos des fichiers MP3 » page 48.

Pour	Fonctionnement
Faire une pause	Appuyez sur DVD >>
Reprendre la lecture après une pause	Appuyez sur DVD >>
Passer au chapitre, à la plage ou à la scène suivante en mode de lecture continue	Appuyez sur >>>> (→)
Revenir au chapitre, à la plage ou à la scène précédente en mode de lecture continue	Appuyez sur <<<< (←)
Passer à l'album suivant	Appuyez sur ↑*
Revenir à l'album précédent	Appuyez sur ↓*
Arrêter la lecture et retirer le disque	Appuyez sur ▲ après avoir ouvert le volet de l'appareil (page 9)

* Disponible uniquement lors de la lecture de fichiers MP3 ou JPEG.

Reprise de la lecture

— Reprise de la lecture **DVD** **VCD**

Le lecteur enregistre le point d'arrêt du disque pour un maximum de 20 disques et reprend la lecture à partir de ce point même après une mise hors tension de l'appareil ou si le disque lu est éjecté.

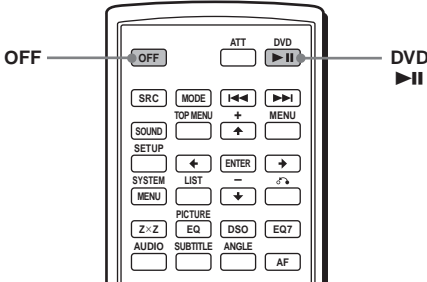

1 En cours de lecture, appuyez sur **OFF** pour arrêter la lecture.

2 Appuyez sur **DVD** **>=>** pour reprendre la lecture.

La lecture reprend à partir du point où vous l'avez interrompue à l'étape 1.

Pour effectuer une lecture depuis le début

Après avoir réglé « MULTI-DISC RESUME » sur « OFF » dans « CUSTOM SETUP » (page 33), appuyez sur **>** pour éjecter le disque, puis réinsérez-le.

Sélectionnez le chapitre souhaité dans le menu du DVD ou le menu principal, selon le disque.

Remarques

- La lecture MP3 commence à partir du début de la dernière plage lue.
- Pour utiliser la fonction de reprise de la lecture, vérifiez que « MULTI-DISC RESUME » est réglé sur « ON » dans « CUSTOM SETUP » (page 33).
- Lorsque vous enregistrez un point de reprise de la lecture pour un 2^e disque, le point de reprise de la lecture du premier disque est automatiquement effacé de la mémoire.
- La fonction de reprise de la lecture est annulée en cas de modification du réglage du contrôle parental.
- Suivant le disque ou la scène, il est possible que vous ne puissiez pas utiliser la fonction de reprise de lecture.
- Si le contrôle parental est activé, la reprise de lecture ne fonctionne pas. Dans ce cas, la lecture commence à partir du début du disque lorsqu'il est inséré.

Conseil

Lors de la lecture de CD, fichiers MP3 ou fichiers JPEG, le lecteur mémorise temporairement le point de reprise pour le disque en cours de lecture. Une fois le lecteur mis hors tension ou le disque éjecté, le point de reprise de la lecture enregistré pour le disque est effacé.

Affichage des informations d'un disque

— Informations temporelles/textuelles

DVD VCD JPEG

Vous pouvez vérifier le temps de lecture ou la durée restante du titre, du chapitre ou de la plage en cours. Vous pouvez également vérifier les informations textuelles, telles que le nom du titre, du chapitre, du fichier, etc.

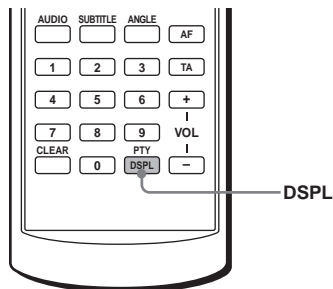

1 En cours de lecture, appuyez sur (DSPL).

Les informations de lecture actuelles apparaissent.

Informations temporelles

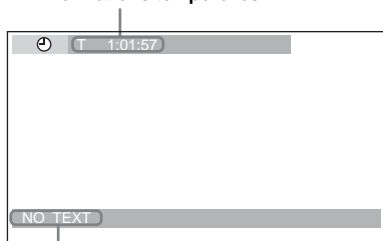

Informations textuelles*

* « NO TEXT » s'affiche si aucune information textuelle n'est disponible.

2 Appuyez plusieurs fois sur (DSPL) pour basculer sur les informations temporelles.

Les informations temporelles pouvant être affichées varient suivant le type de disque de la façon suivante :

DVD :

« T **: **: **: ** » - Temps de lecture écoulé du titre en cours

« T- **: **: **: ** » - Durée restante du titre en cours

« C **: **: **: ** » - Temps de lecture écoulé du chapitre en cours

« C- **: **: **: ** » - Durée restante du chapitre en cours

CD vidéo (sans fonctions PBC) :

« T **: **: **: ** » - Temps de lecture écoulé de la plage en cours

« T- **: **: **: ** » - Durée restante de la plage en cours

« D **: **: **: ** » - Temps de lecture écoulé du disque en cours

« D- **: **: **: ** » - Durée restante du disque en cours

JPEG :

Numéro d'album

Numéro d'image

Recherche d'un passage spécifique sur un disque

— Balayage **DVD** **VCD** **CD** **MP3**

Vous pouvez rapidement localiser un passage spécifique sur un disque en contrôlant l'image.

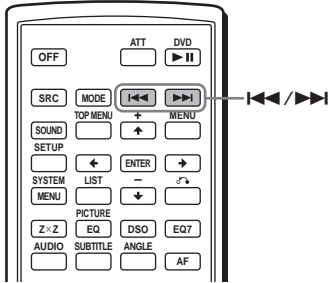

En cours de lecture, maintenez la touche **SKIP** enfoncée et relâchez-la au point souhaité.

Si vous appuyez sur la touche en maintenant enfoncée, la vitesse de lecture augmente.

Remarque

Pendant la recherche, aucun son n'est émis et les sous-titres ne sont pas affichés.

Utilisation des menus des DVD **DVD**

Sur certains DVD, vous pouvez utiliser le(s) menu(s) d'origine, comme le menu principal ou le menu DVD.

Si le DVD contient plusieurs titres de plages et de scènes, vous pouvez utiliser le menu principal pour sélectionner le titre de votre choix et commencer la lecture.

Si le DVD contient des rubriques de menu plus complètes comme les langues de la bande sonore et des sous-titres, les titres, les chapitres, etc., vous pouvez utiliser le menu du DVD pour sélectionner la rubrique de votre choix et commencer la lecture.

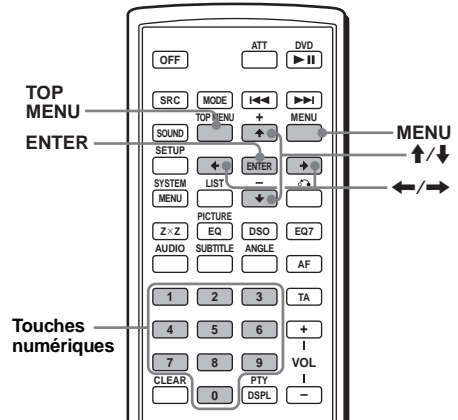

1 Lors de la lecture DVD, appuyez sur **TOP MENU** ou sur **MENU**.

Le menu du DVD ou le menu principal apparaît.

Le contenu du menu diffère suivant les disques.

2 Appuyez sur **←/↑/↓/→** ou sur les touches numériques pour sélectionner la rubrique de votre choix, puis appuyez sur **ENTER**.

Remarque

Les paramètres du menu et les procédures d'utilisation varient suivant le disque.

Utilisation des fonctions PBC

— PBC (Contrôle de la lecture) 

Le menu PBC vous assiste de façon interactive lors de la lecture d'un CD vidéo compatible PBC.

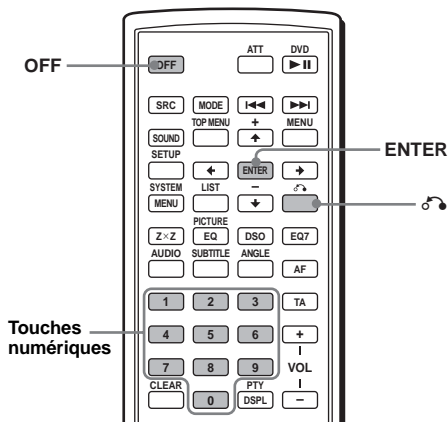

Lecture sans fonctions PBC

1 En cours de lecture, appuyez sur **OFF**.

2 Appuyez sur les touches numériques pour sélectionner le paramètre de votre choix, puis appuyez sur **ENTER**.

Le message « Play without PBC » (Lecture sans fonctions PBC) apparaît et la lecture commence.

Le menu PBC n'apparaît pas en cours de lecture.

Remarques

- Les paramètres du menu et les procédures d'utilisation varient suivant le disque.
- En cours de lecture avec fonctions PBC, le numéro de plage, le temps de lecture, etc. ne sont pas affichés dans le menu du mode de lecture.

Conseil

Pour reprendre une lecture avec fonctions PBC, arrêtez la lecture en appuyant sur **OFF**, puis appuyez sur DVD . La lecture avec fonctions PBC commence.

1 Lancez la lecture d'un CD vidéo doté de fonctions PBC.

Le menu PBC apparaît.

2 Appuyez sur les touches numériques pour sélectionner le paramètre de votre choix, puis appuyez sur **ENTER**.

3 Suivez les instructions du menu concernant les opérations interactives.

Pour revenir à l'écran précédent

Appuyez sur .

Divers modes de lecture

— Lecture répétée/Lecture aléatoire/Recherche

Vous pouvez régler les modes de lecture suivants :

- Lecture répétée (page 21)
- Lecture aléatoire (page 21)
- Recherche (page 22)

Remarques

- Le mode de lecture sélectionné est annulé lorsque le disque en cours de lecture est éjecté ou lorsque l'appareil est mis hors tension.
- Lors de la lecture d'un CD vidéo avec la fonction PBC activée, la lecture répétée et la lecture aléatoire ne sont pas disponibles.

Lecture en boucle

— Lecture répétée **DVD VCD CD MP3 JPEG**

Le lecteur permet la lecture en boucle d'un titre, d'un chapitre ou d'une plage lorsqu'il/elle se termine.

Les options de répétition suivantes sont disponibles :

- TITLE (Répétition du titre) - répète le titre en cours.
- CHAPTER (Répétition du chapitre) - répète le chapitre en cours.
- TRACK (Répétition de la plage) - répète la plage/l'image en cours.
- ALBUM (Répétition de l'album) - répète les plages/images de l'album en cours.

Remarque

Lorsque vous sélectionnez une lecture répétée pour un CD/MP3, appuyez plusieurs fois sur **(1)** (REP) sur l'appareil principal.

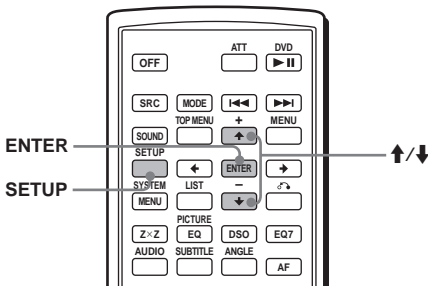

1 En cours de lecture, appuyez sur **(SETUP)**.

Le menu du mode de lecture apparaît.

2 Appuyez sur **↑/↓** pour sélectionner **(REP)** (REPEAT), puis appuyez sur **(ENTER)**.

Les options du mode de lecture apparaissent.

3 Appuyez sur **↑/↓** pour sélectionner l'option de votre choix, puis appuyez sur **(ENTER)**.

La lecture répétée commence.

Pour revenir à la lecture normale

Sélectionnez « OFF » à l'étape 3.

Pour désactiver le menu du mode de lecture

Appuyez sur **(SETUP)**.

Conseils

- Les options de lecture répétée diffèrent suivant le disque.
- Vous pouvez également activer la lecture répétée en appuyant plusieurs fois sur **(1)** (REP) sur l'appareil principal.

Lecture dans un ordre aléatoire

— Lecture aléatoire **DVD VCD CD MP3 JPEG**

L'appareil peut lire des titres, des chapitres ou des pages dans un ordre aléatoire.

Les options de lecture aléatoire suivantes sont disponibles :

- TITLE (Lecture aléatoire des titres) - lit les plages du titre en cours dans un ordre aléatoire.
- DISC (Lecture aléatoire du disque) - lit les plages ou les images du disque en cours dans un ordre aléatoire.
- ALBUM (Lecture aléatoire de l'album) - lit les plages ou les images de l'album en cours dans un ordre aléatoire.

Remarque

Lorsque vous sélectionnez la lecture aléatoire pour un CD/MP3, appuyez plusieurs fois sur **(2)** (SHUF) sur l'appareil principal.

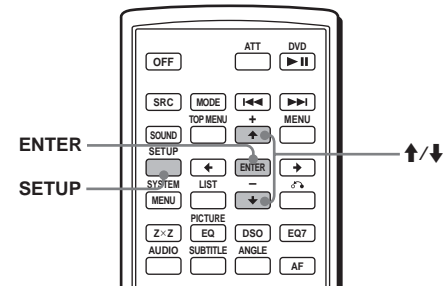

1 En cours de lecture, appuyez sur **(SETUP)**.

2 Appuyez sur **↑/↓** pour sélectionner **(SHUF)** (SHUFFLE), puis appuyez sur **(ENTER)**.

Les options du mode de lecture apparaissent.

3 Appuyez sur **↑/↓** pour sélectionner l'option de votre choix, puis appuyez sur **(ENTER)**.

La lecture aléatoire commence.

Pour revenir à la lecture normale

Sélectionnez « OFF » à l'étape 3.

Pour désactiver le menu du mode de lecture

Appuyez sur **(SETUP)**.

Remarques

- La lecture aléatoire des titres d'un DVD est annulée après avoir été exécutée une fois.
- La lecture aléatoire des titres d'un DVD est annulée si vous appuyez sur **◀◀** ou **▶▶** en cours de lecture.

Conseils

- Les options de lecture aléatoire varient suivant le disque.
- Vous pouvez également activer la lecture aléatoire en appuyant plusieurs fois sur **(2)** (SHUF) sur l'appareil principal.



Lecture à partir d'un passage sélectionné

— Recherche **DVD VCD CD MP3 JPEG**

Vous pouvez rapidement localiser un passage de votre choix en spécifiant le titre, le chapitre, le temps de lecture écoulée du titre (à l'aide du code temporel) ou la page.

Les options de recherche suivantes sont disponibles selon le disque :

DVD :

-  **TITLE** commence la lecture à partir du titre sélectionné.
-  **CHAPTER** commence la lecture à partir du chapitre sélectionné.
-  **TIME/TEXT** commence la lecture à partir de l'endroit correspondant au code temporel saisi.

CD vidéo :

-  **TRACK** commence la lecture à partir de la page sélectionnée.



CD :

- **TRACK** commence la lecture à partir de la page sélectionnée.

MP3 :

- **TRACK** commence la lecture à partir de la page sélectionnée.

JPEG :

-  **ALBUM** commence la lecture à partir de l'album sélectionné.
-  **IMAGE** commence la lecture à partir de l'image sélectionnée.

Remarque

Lorsque vous localisez une page d'un CD/MP3, appuyez sur les touches numériques pour saisir le numéro de la page, puis appuyez sur **(ENTER)**.

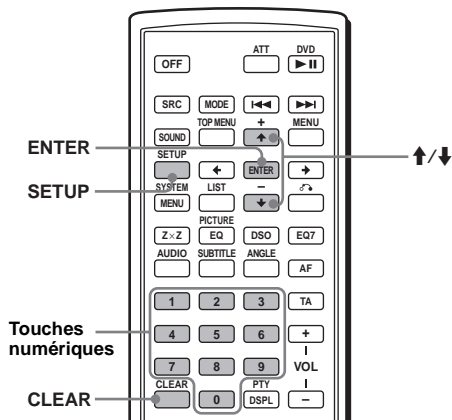

1 En cours de lecture, appuyez sur

(**SETUP**).

Le menu du mode de lecture apparaît.

2 Appuyez sur **↑/↓** pour sélectionner l'option de recherche de votre choix, puis appuyez sur (**ENTER**).

Les options de recherche varient suivant le disque.

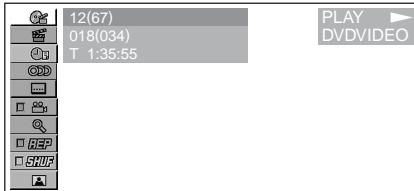

Le nombre entre parenthèses indique le nombre total d'éléments sélectionnés.

3 Appuyez sur les touches numériques pour saisir le numéro du titre, du chapitre ou de la plage ou le temps écoulé du titre.

Par exemple, pour localiser un passage 2 heures 10 minutes et 20 secondes après le début, il suffit de saisir « 2:10:20 ».

Pour effacer les nombres déjà saisis, appuyez sur (**CLEAR**).

4 Appuyez sur (**ENTER**).

La lecture commence à partir du passage sélectionné.

Pour désactiver le menu du mode de lecture

Appuyez sur (**SETUP**).

Opérations diverses du DVD

Modifications des canaux audio **DVD** **VCD**

Lors de la lecture d'un DVD enregistré dans de multiples formats audio (PCM, Dolby Digital ou DTS), vous pouvez modifier le format audio. Si le DVD est enregistré avec des plages multilingues, vous pouvez également modifier la langue.

Sur les CD vidéo vous pouvez sélectionner le son provenant du canal droit ou gauche et écouter le son du canal sélectionné via les deux enceintes droite et gauche en même temps. Par exemple, en cours de lecture d'un disque contenant une chanson dont les paroles proviennent du canal de droite et la partie instrumentale du canal de gauche, vous pouvez écouter la partie instrumentale à partir des deux enceintes en sélectionnant le canal de gauche.

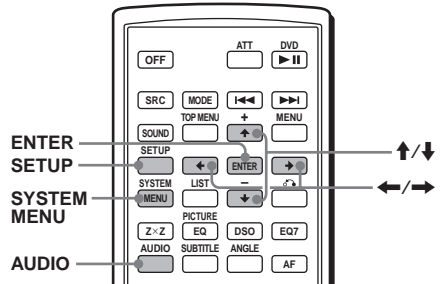

En cours de lecture, appuyez plusieurs fois sur (AUDIO**) pour sélectionner les canaux audio de votre choix.**

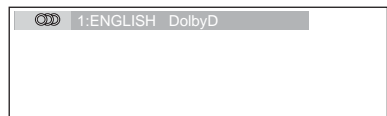

Les réglages sonores varient suivant le type de disque de la façon suivante :

Suite à la page suivante →

DVD :

La langue de la bande sonore change selon les langues disponibles.

Si 4 chiffres s'affichent, saisissez le code de langue correspondant à la langue de votre choix (page 57).

Lorsque la même langue est affichée deux fois ou plus, le DVD est enregistré en plusieurs formats audio.

CD vidéo :

STEREO* : son stéréo standard
1/L : son du canal gauche (mono)
2/R : son du canal droit (mono)

* Réglage par défaut

Remarque

Il est possible que vous ne puissiez pas changer les canaux audio, selon le disque.

Conseil

Vous pouvez également modifier les réglages en sélectionnant « AUDIO » dans le menu du mode de lecture (page 13).

Vérification du format du programme



Vous pouvez vérifier le nombre de canaux et de la position des composantes sur le DVD en cours de lecture.

1 En cours de lecture, appuyez sur

.

Le menu du mode de lecture apparaît.

2 Appuyez sur pour sélectionner

 (AUDIO), puis appuyez sur .

Le format du programme apparaît.

Format audio actuel*1

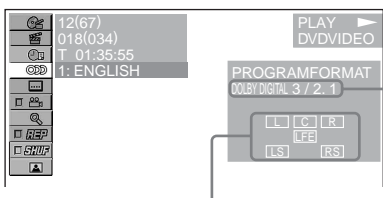



Format du programme actuel*2

Les lettres de l'affichage du format de programme correspondent aux composantes sonores suivantes et à leurs positions :

 : frontale (gauche)

 : frontale (droite)

 : centre

 : arrière (gauche)

 : arrière (droite)

 : arrière (mono) : composante arrière du signal traité par Dolby Surround et signal Dolby Digital.

 : signal d'effet de basse fréquence

Lorsque l'effet « DOLBY DIGITAL » est appliqué, le nom du format du programme et les numéros de canaux apparaissent de la façon suivante :

Exemple : Dolby Digital 5.1 ch

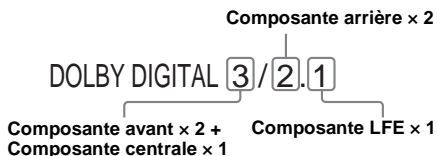

*1 L'indication « PCM », « DTS » ou « DOLBY DIGITAL » apparaît suivant le disque.

*2 Apparaît uniquement lorsque le format « DOLBY DIGITAL » est appliqué.

Pour désactiver le menu du mode de lecture

Appuyez sur .

Conseil

Pour Dolby Digital et DTS, l'indication « LFE » est toujours affichée dans un cadre en traits continus que la composante du signal LFE soit émise ou non.

Réglage du niveau de sortie audio

— Réglage du niveau du DVD 

Le niveau de sortie audio des DVD vidéo varie en fonction du format audio enregistré (PCM, Dolby Digital ou DTS). Vous pouvez régler le niveau de sortie des formats PCM, Dolby Digital ou DTS séparément pour réduire les différences de volume sonore entre le disque et la source.

1 Appuyez sur .

2 Appuyez plusieurs fois sur pour sélectionner « DVD LVL », puis appuyez sur .

3 Appuyez sur pour régler « ADJ-ON », appuyez sur .

4 Appuyez sur pour sélectionner « DOLBY », « DTS » ou « PCM ».

5 Appuyez sur pour régler le niveau de sortie, puis appuyez sur .



Remarque

Vous pouvez régler le niveau de sortie uniquement lorsqu'un disque est inséré dans l'appareil.

Conseil

Le niveau de sortie peut être réglé de -6 dB à +6 dB.

Changement de l'angle de vue

Si plusieurs angles de vue (multi-angles) sont enregistrés sur le DVD pour une scène, vous pouvez changer l'angle de visualisation.

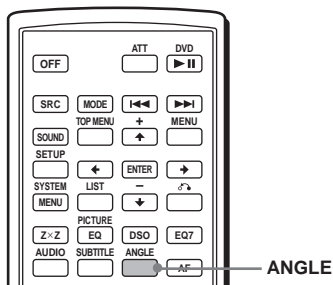

Appuyez plusieurs fois sur **ANGLE** pour sélectionner le numéro de l'angle souhaité.

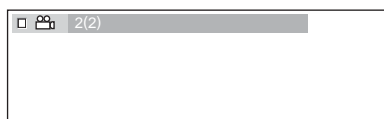

L'angle de vue est modifié.

Remarque

Suivant le DVD, il se peut que vous ne puissiez pas changer l'angle de vue même si plusieurs angles sont enregistrés.

Conseil

Vous pouvez également modifier l'angle de vue en sélectionnant « ANGLE » dans le menu du mode de lecture (page 13).

Affichage des sous-titres

Vous pouvez activer ou désactiver les sous-titres ou modifier leur langue si le DVD le permet.

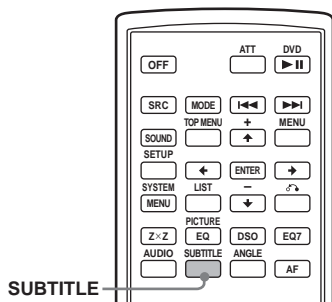

1 En cours de lecture, appuyez sur **SUBTITLE**.

La langue des sous-titres apparaît.

2 Appuyez plusieurs fois sur **SUBTITLE** pour sélectionner la langue de votre choix.

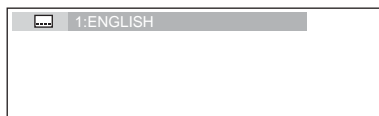

Les langues disponibles varient suivant le disque.

Si 4 chiffres s'affichent, saisissez le code de langue correspondant à la langue de votre choix (page 57).

Pour désactiver l'affichage des sous-titres

Appuyez plusieurs fois sur **SUBTITLE** pour sélectionner « OFF ».

Remarque

Suivant le DVD, il se peut que vous ne puissiez pas modifier (ou désactiver) les sous-titres même si des sous-titres multilingues sont enregistrés.

Conseil

Vous pouvez également modifier la langue des sous-titres en sélectionnant « SUBTITLE » dans le menu du mode de lecture (page 13) ou le menu DVD (page 19).

Agrandissement d'images



Vous pouvez agrandir des images.

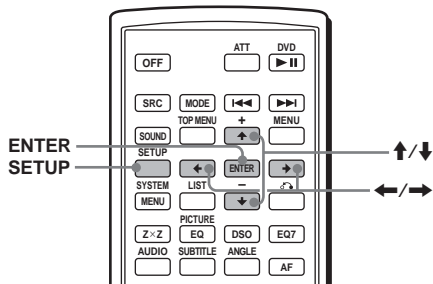

1 En cours de lecture, appuyez sur

SETUP.

Le menu du mode de lecture apparaît.

2 Appuyez sur **↑/↓** pour sélectionner

ENTER (CENTER ZOOM), puis appuyez sur **ENTER**.

L'option en cours apparaît.

3 Appuyez sur **↑/↓** pour sélectionner l'option de votre choix (ZOOM×1, ×2*, ×4*), puis appuyez sur **ENTER**.

L'image est agrandie.

* L'aspect de l'image devient granuleux.

Pour déplacer la position de l'image

Après avoir agrandi l'image, appuyez sur **←/↑/↓/→**.

Pour restaurer la taille initiale

Sélectionnez « ZOOM×1 » à l'étape 3.

Pour désactiver le menu du mode de lecture

Appuyez sur **SETUP**.

Remarques

- Suivant le DVD, il se peut que vous ne puissiez pas modifier le grossissement.
- Si vous reprenez la lecture, l'image revient à sa taille initiale.

Modification de la qualité de l'image

— Picture EQ **DVD VCD**

Vous pouvez sélectionner une qualité d'image approprié à la luminosité de l'intérieur d'un véhicule.

Vous pouvez régler « PICTURE EQ » sur « LIGHT OFF », « LIGHT ON » ou « AUTO » dans « CUSTOM SETUP » (page 34). Les options (ci-dessous) diffèrent pour chaque réglage. Si vous réglez « PICTURE EQ » sur « AUTO », les options disponibles commutent automatiquement, selon que l'éclairage est allumé ou éteint.

Les options de réglage suivantes sont disponibles.

- NORMAL - qualité d'image normale.
- Daytime (journée)*1 - approprié dans un endroit lumineux.
- Sunset (coucher de soleil)*1 - approprié lorsque la lumière du jour s'assombrit.
- Shine (brillant)*1 - approprié dans un endroit très lumineux (par ex. lorsque les rayons du soleil se réfléchissent sur le moniteur).
- Night (nuit)*2 - assombrit le moniteur afin de ne pas distraire votre conduite la nuit.
- Midnight (minuit)*2 - assombrit davantage le moniteur que le réglage « Night ».
- Theater (cinéma)*2 - illumine le moniteur ; approprié lorsque vous souhaitez avoir un moniteur lumineux la nuit.
- CUSTOM - réglage pouvant être personnalisés par l'utilisateur.

*1 Disponible lorsque « PICTURE EQ » est réglé sur « LIGHT OFF » ou « AUTO » dans « CUSTOM SETUP » et que l'éclairage est éteint.

*2 Disponible lorsque « PICTURE EQ » est réglé sur « LIGHT ON » ou « AUTO » dans « CUSTOM SETUP » et que l'éclairage est allumé.

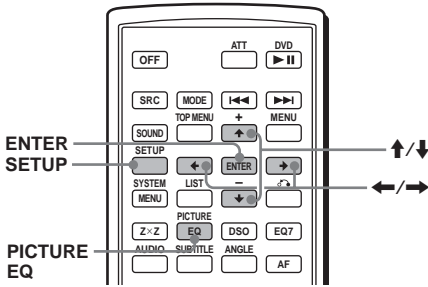

En cours de lecture, appuyez plusieurs fois sur **(PICTURE EQ)** pour sélectionner le réglage de votre choix.



Conseil

Vous pouvez également modifier la qualité de l'image en sélectionnant « PICTURE EQ » dans le menu du mode de lecture (page 13).

Ajustement des réglages personnalisés

Vous pouvez mémoriser vos propres réglages personnalisés pour différentes tonalités d'image.

1 En cours de lecture, appuyez sur **(SETUP)**.

Le menu du mode de lecture apparaît.

2 Appuyez sur **↑/↓** pour sélectionner **(PICTURE EQ)**, puis appuyez sur **(ENTER)**.

Les paramètres de configuration apparaissent.

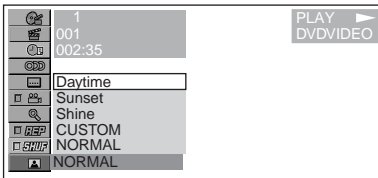

3 Appuyez sur **↑/↓** pour sélectionner « CUSTOM », puis appuyez sur **(ENTER)**.

4 Appuyez sur **↑/↓** pour sélectionner le paramètre de configuration, puis appuyez sur **←/→** pour régler le niveau.

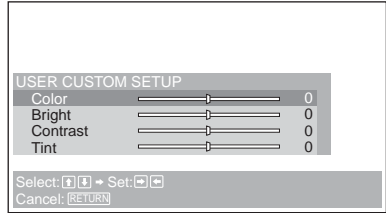

5 Appuyez sur **(ENTER)**.

Conseil

Les réglages de « LIGHT OFF » et « LIGHT ON » peuvent être enregistrés séparément.

Verrouillage des disques

— Contrôle parental

Vous pouvez verrouiller un disque ou définir des restrictions de lecture en fonction d'un niveau prédéterminé comme l'âge de l'utilisateur. Les scènes de lecture limitées sont bloquées ou remplacées par des scènes différentes lors de la lecture d'un DVD compatible avec le contrôle parental.

Activation du contrôle parental

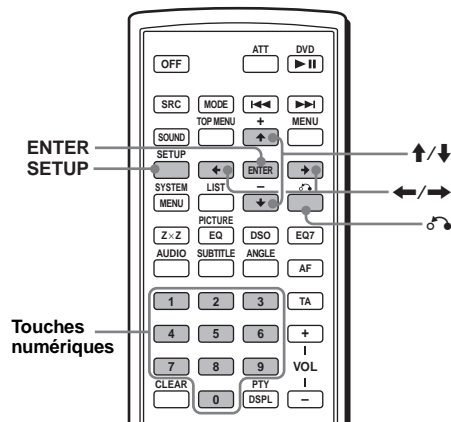

- 1 Appuyez sur **(SETUP)** lorsque la lecture est arrêtée.
Le menu de configuration apparaît.
- 2 Appuyez sur **↑/↓** pour sélectionner **(CUSTOM SETUP)**, puis appuyez sur **(ENTER)**.
Les paramètres de configuration apparaissent.
- 3 Appuyez sur **↑/↓** pour sélectionner « **PARENTAL CONTROL** », puis appuyez sur **(ENTER)**.
Les options du contrôle parental apparaissent.

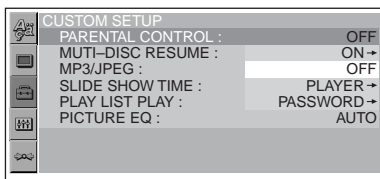

- 4 Appuyez sur **↑/↓** pour sélectionner « **ON →** », puis appuyez sur **(ENTER)**.
L'écran de réglage du mot de passe apparaît.

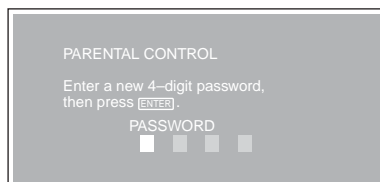

- 5 Appuyez sur les touches numériques pour saisir votre mot de passe, puis appuyez sur **(ENTER)**.
L'écran de confirmation apparaît.
- 6 Pour confirmer, appuyez sur les touches numériques pour saisir une nouvelle fois votre mot de passe, puis appuyez sur **(ENTER)**.
Le contrôle parental est défini.

Pour désactiver le menu de configuration Appuyez sur **(SETUP)**.

Désactivation du contrôle parental

- 1 Appuyez sur **(SETUP)** lorsque la lecture est arrêtée.
Le menu de configuration apparaît.
- 2 Appuyez sur **↑/↓** pour sélectionner **(CUSTOM SETUP)**, puis appuyez sur **(ENTER)**.
Les paramètres de configuration apparaissent.
- 3 Appuyez sur **↑/↓** pour sélectionner « **PARENTAL CONTROL** », puis appuyez sur **(ENTER)**.
Les options du contrôle parental apparaissent.
- 4 Appuyez sur **↑/↓** pour sélectionner « **OFF →** », puis appuyez sur **(ENTER)**.
L'écran de saisie du mot de passe apparaît.

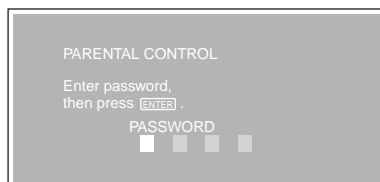

- 5 Appuyez sur les touches numériques pour saisir votre mot de passe, puis appuyez sur **(ENTER)**.
L'indication « Parental control is canceled » (le contrôle parental est annulé) s'affiche.

Si vous saisissez un nombre incorrect, appuyez sur ← pour déplacer le curseur et saisissez à nouveau le nombre.

Modification de la zone et de son niveau de classification des films

Vous pouvez régler les niveaux de restriction selon la zone et sa classification des films.

- 1 Appuyez sur **SETUP** lorsque la lecture est arrêtée.
Le menu de configuration apparaît.
- 2 Appuyez sur **↑/↓** pour sélectionner **CUSTOM SETUP**, puis appuyez sur **ENTER**.
Les paramètres de configuration apparaissent.
- 3 Appuyez sur **↑/↓** pour sélectionner « **PARENTAL CONTROL** », puis appuyez sur **ENTER**.
Les options du contrôle parental apparaissent.
- 4 Appuyez sur **↑/↓** pour sélectionner « **PLAYER →** », puis appuyez sur **ENTER**.
Lorsque le contrôle parental est déjà activé, l'écran de saisie du mot de passe apparaît. Pour modifier les réglages, saisissez votre mot de passe numérique, puis appuyez sur **ENTER**.

Si vous saisissez un nombre incorrect, appuyez sur ← pour déplacer le curseur et saisissez à nouveau le nombre.

- 5 Appuyez sur **↑/↓** pour sélectionner « **STANDARD** », puis appuyez sur **ENTER**.
Les options standard apparaissent.

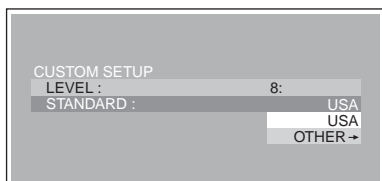

- 6 Appuyez sur **↑/↓** pour sélectionner la zone dont vous souhaitez appliquer la classification des films, puis appuyez sur **ENTER**.

La zone est sélectionnée.

Si vous voulez sélectionner la classification standard dans la « Liste des codes de zone » (page 29), sélectionnez « **OTHERS →** », puis saisissez le code correspondant à l'aide des touches numériques.

- 7 Appuyez sur **↑/↓** pour sélectionner « **LEVEL** », puis appuyez sur **ENTER**.
Les options de classification apparaissent.

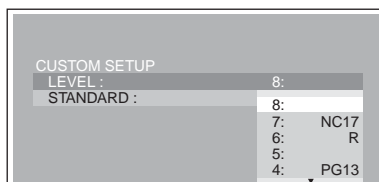

Plus le nombre est faible, plus le niveau de restriction est strict.

- 8 Appuyez sur **↑/↓** pour sélectionner la classification de votre choix, puis appuyez sur **ENTER**.

Le réglage du contrôle parental est terminé.

- Pour désactiver le menu de configuration**
Appuyez sur **SETUP**.

Remarque

Lorsque vous lisez des disques qui ne comportent pas de contrôle parental, il est impossible de restreindre la lecture sur ce lecteur.

Liste des codes de zone

Standard	Número de code
Allemagne	2109
Argentine	2044
Australie	2047
Autriche	2046
Belgique	2057
Bésil	2070
Canada	2079
Chili	2090
Chine	2092
Corée	2304

Suite à la page suivante →

Standard	Numéro de code
Danemark	2115
Espagne	2149
Finlande	2165
France	2174
Inde	2248
Indonésie	2238
Italie	2254
Japon	2276
Malaisie	2363
Mexique	2362
Norvège	2379
Nouvelle-Zélande	2390
Pakistan	2427
Pays-Bas	2376
Philippines	2424
Portugal	2436
Royaume-Uni	2184
Russie	2489
Singapour	2501
Suède	2499
Suisse	2086
Thaïlande	2528

Modification du mot de passe

- 1 Appuyez sur **(SETUP)** lorsque la lecture est arrêtée.
Le menu de configuration apparaît.
- 2 Appuyez sur **↑/↓** pour sélectionner **(CUSTOM SETUP)**, puis appuyez sur **(ENTER)**.
Les paramètres de configuration apparaissent.
- 3 Appuyez sur **↑/↓** pour sélectionner « **PARENTAL CONTROL** », puis appuyez sur **(ENTER)**.
Les options du contrôle parental apparaissent.
- 4 Appuyez sur **↑/↓** pour sélectionner « **PASSWORD →** », puis appuyez sur **(ENTER)**.
L'écran de saisie du mot de passe apparaît.
- 5 Appuyez sur les touches numériques pour saisir votre mot de passe à 4 chiffres, puis appuyez sur **(ENTER)**.
Si vous saisissez un nombre incorrect, appuyez sur **←** pour déplacer le curseur et saisissez à nouveau le nombre.
- 6 Appuyez sur les touches numériques pour saisir un nouveau mot de passe à 4 chiffres, puis appuyez sur **(ENTER)**.
- 7 Pour confirmer, appuyez sur les touches numériques pour saisir une nouvelle fois votre nouveau mot de passe, puis appuyez sur **(ENTER)**.

Pour revenir à l'écran précédent

Appuyez sur **↶**.

Pour désactiver le menu de configuration

Appuyez sur **(SETUP)**.

Installation et réglages

Utilisation du menu de configuration

Le menu de configuration vous permet de procéder au réglage de divers paramètres tels que les caractéristiques de l'image et du son. Vous pouvez également choisir une langue pour les sous-titres et les menus à l'écran, entre autres. Pour de plus amples informations concernant chaque paramètre de configuration, reportez-vous aux pages 32 à 34.

Remarque

Les réglages de lecture enregistrés sur le disque sont prioritaires par rapport aux réglages du menu de configuration et il est possible que les fonctions décrites ne fonctionnent pas toutes.

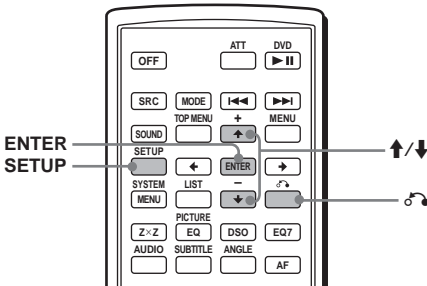

Fonctionnement de base

Exemple : Vous souhaitez modifier le format de l'image (« MONITOR TYPE ») en « 4:3 PAN SCAN ».

1 Appuyez sur (SETUP) lorsque la lecture est arrêtée.

Le menu de configuration apparaît.

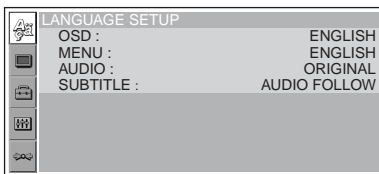

2 Appuyez sur ↑/↓ pour sélectionner (SCREEN SETUP), puis appuyez sur (ENTER).

Le menu de configuration apparaît.

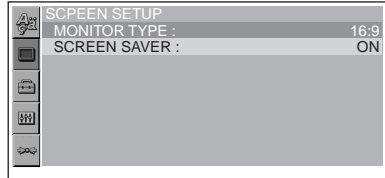

3 Appuyez sur ↑/↓ pour sélectionner « MONITOR TYPE », puis appuyez sur (ENTER).

Les options du type de moniteur apparaissent.

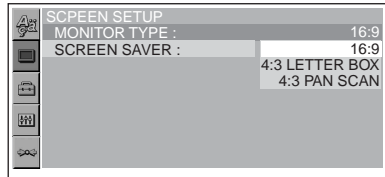

4 Appuyez sur ↑/↓ pour sélectionner « 4:3 PAN SCAN », puis appuyez sur (ENTER).

Le réglage est appliqué et la configuration terminée.

Pour revenir à l'écran précédent

Appuyez sur ↶.

Pour désactiver le menu de configuration

Appuyez sur (SETUP).

Pour réinitialiser tous les paramètres de configuration

— Réinitialisation

1 Sélectionnez (RESET) à l'étape 2, puis appuyez sur (ENTER).

2 Appuyez sur ↑ pour sélectionner « YES », puis appuyez sur (ENTER).

Tous les paramètres* du menu de configuration sont rétablis à leurs valeurs par défaut.

* A l'exception des réglages du contrôle parental.

Pour annuler la réinitialisation

Sélectionnez « NO » à l'étape 2.

Remarque

N'éteignez pas l'appareil lorsque vous réinitialisez le menu de configuration car l'opération requiert quelques secondes.

Réglage de la langue d'affichage ou de la plage sonore

— Réglage de la langue

« LANGUAGE SETUP » vous permet de définir la langue des menus à l'écran ou la plage sonore.

Sélectionnez  (LANGUAGE SETUP) dans le menu de configuration, puis sélectionnez le paramètre de configuration de votre choix. Pour plus de détails sur les procédures de réglage, reportez-vous à la section « Utilisation du menu de configuration » page 31.

OSD (Menu à l'écran)

Permet de changer la langue des menus à l'écran.

MENU

Permet de changer la langue du menu du disque.

AUDIO

Permet de changer la langue de la plage sonore. Si vous sélectionnez « ORIGINAL », la langue par défaut du disque est sélectionnée.

SUBTITLE

Permet de changer la langue des sous-titres enregistrés sur le disque. Lorsque vous sélectionnez « AUDIO FOLLOW », la langue des sous-titres change selon la langue que vous avez sélectionnée pour la plage sonore.

Remarque

Lorsque vous sélectionnez une langue qui n'est pas enregistrée sur le disque dans « MENU », « SUBTITLE » ou « AUDIO », l'une des langues enregistrées est automatiquement sélectionnée.

Conseil

Si vous sélectionnez « OTHERS → » dans « MENU », « SUBTITLE » et « AUDIO », sélectionnez et saisissez un code de langue à partir de la « Liste des codes de langues » (page 57) à l'aide des touches numériques.

Réglage de l'écran

— Réglage de l'écran

« SCREEN SETUP » vous permet d'effectuer les réglages pour le moniteur raccordé.

Sélectionnez  (SCREEN SETUP) dans le menu de configuration, puis sélectionnez le paramètre de configuration souhaité. Pour plus de détails sur les procédures de réglage, reportez-vous à la section « Utilisation du menu de configuration » page 31. Les paramètres de configuration repérés par « * » dans les tableaux ci-dessous sont les réglages par défaut.

MONITOR TYPE

Permet de sélectionner le format d'écran du moniteur raccordé (standard 4:3 ou écran large).

16:9*	Affiche une image large. Sélectionnez ce réglage si vous raccordez un moniteur à écran large ou un moniteur disposant d'une fonction grand écran.
4:3 LETTER BOX	Permet d'afficher une image au format grand écran avec des bandes en haut et en bas de l'écran. Sélectionnez ce réglage lorsque vous raccordez le lecteur à un moniteur 4:3.
4:3 PAN SCAN	Permet d'afficher une image au format grand écran sur toute la surface de l'écran et coupe les parties excédentaires. Sélectionnez ce réglage lorsque vous raccordez le lecteur à un moniteur 4:3.

16:9

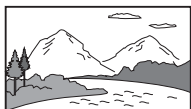

4:3 LETTER BOX



4:3 PAN SCAN

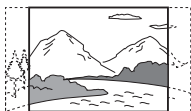

Remarque

Suivant le DVD, il se peut que « 4:3 LETTER BOX » soit automatiquement sélectionné au lieu de « 4:3 PAN SCAN » et vice-versa.

SCREEN SAVER

Permet d'activer et désactiver l'économiseur d'écran. L'image de l'économiseur d'écran apparaît lorsque vous laissez le système en mode d'arrêt pendant 5 minutes. L'économiseur d'écran permet d'éviter que votre écran ne soit endommagé (image rémanente). Appuyez sur DVD ►► pour désactiver l'économiseur d'écran.

ON	Active l'économiseur d'écran.
OFF*	Désactive l'économiseur d'écran.

Réglages personnalisés

— Réglage personnalisé 

« CUSTOM SETUP » vous permet de régler les conditions de lecture de cet appareil.

Sélectionnez  (CUSTOM SETUP) dans le menu de configuration, puis sélectionnez le paramètre de configuration de votre choix. Pour plus de détails sur les procédures de réglage, reportez-vous à la section « Utilisation du menu de configuration » page 31. Les paramètres de configuration repérés par « * » dans les tableaux ci-dessous sont les réglages par défaut.

PARENTAL CONTROL

Définit les restrictions de lecture de sorte que l'appareil ne lise pas des disques ou des scènes inapproprié(e)s (page 28).

ON →	Active le contrôle parental.
OFF →*	Désactive le contrôle parental.
PLAYER →	Définit le standard de restriction et son niveau.
PASSWORD →	Définit un nouveau mot de passe à 4 chiffres.

MULTI-DISC RESUME

Enregistre les points de reprise de la lecture pour maximum 20 disques différents.

ON*	Enregistre les réglages de reprise de la lecture en mémoire pour maximum 20 disques. (Le réglage reste en mémoire même si vous sélectionnez « OFF ».)
OFF	Annule l'enregistrement des réglages de reprise de la lecture en mémoire. La lecture redémarre au point de reprise uniquement pour le disque en cours dans le lecteur.

Remarque

Si le contrôle parental est activé, la reprise de lecture ne fonctionne pas. Dans ce cas, la lecture commence à partir du début du disque lorsqu'il est inséré.

Suite à la page suivante →

MP3/JPEG

Définit la priorité si le disque contient à la fois des fichiers MP3 et JPEG.

MP3*	Prioritaire sur les fichiers JPEG lors de la lecture.
JPEG	Prioritaire sur les fichiers MP3 lors de la lecture.

SLIDE SHOW TIME

Définit la durée d'affichage des images sur le disque.

5sec	Change d'image toutes les 5 secondes.
10sec*	Change d'image toutes les 10 secondes.
20sec	Change d'image toutes les 20 secondes.
40sec	Change d'image toutes les 40 secondes.
60sec	Change d'image toutes les 60 secondes.
FIXED	Annule le changement d'images.

PLAY LIST PLAY

Définit la priorité entre les titres enregistrés initialement ou la liste de lecture éditée d'un DVD-RW en mode VR.

ORIGINAL*	Prioritaire sur les listes de lecture éditées à partir des titres enregistrés initialement.
PLAY LIST	Prioritaire sur les titres enregistrés initialement.

Remarques

- La lecture de la liste de lecture est uniquement disponible pour un DVD-RW en mode VR.
- Si aucune liste de lecture n'est créée sur un disque, les titres enregistrés initialement sont lus.

PICTURE EQ

Permet d'afficher les options de qualité de l'image.

AUTO*	Bascule entre les options, selon si l'éclairage est allumé ou éteint. (Disponible uniquement si le fil de commande de l'éclairage est raccordé.)
LIGHT OFF	Affiche les options pour une utilisation de jour.
LIGHT ON	Affiche les options pour une utilisation de nuit.

Réglages du son

— Réglage audio

« AUDIO SETUP » vous permet de régler le son en fonction des conditions de lecture et de l'équipement raccordé.

Sélectionnez  (AUDIO SETUP) dans le menu de configuration, puis sélectionnez le paramètre de configuration souhaité.

Pour plus de détails sur les procédures de réglage, reportez-vous à la section « Utilisation du menu de configuration » page 31.

Les paramètres de configuration repérés par « * » dans les tableaux ci-dessous sont les réglages par défaut.

AUDIO DRC (Contrôle de plage dynamique)

Cette fonction permet de rendre le son plus clair lors de la lecture à faible volume d'un DVD doté de la fonction « AUDIO DRC ».

Ce réglage agit sur la sortie de la prise FRONT/ REAR AUDIO OUT.

STANDARD*	Ce réglage est généralement sélectionné.
WIDE RANGE	Reproduit l'ambiance sonore d'une salle de concert.

DOWNMIX DVD

Cette fonction permet de changer la méthode de mixage vers le son à 2 canaux lors de la lecture de DVD avec des éléments sonores (canaux) arrière ou enregistrés au format Dolby Digital. Pour plus de détails sur les composantes du signal arrière, reportez-vous à la section « Vérification du format du programme » page 24. Ce réglage agit sur la sortie de la prise FRONT/REAR AUDIO OUT.

SURROUND Sélectionnez cette fonction lorsque le lecteur est raccordé à un appareil audio compatible Dolby Surround (Pro Logic).

NORMAL* Sélectionnez cette fonction lorsque le lecteur est raccordé à un appareil audio qui n'est pas compatible Dolby Surround (Pro Logic).

DOLBY DIGITAL DVD

Sélectionne le type de signal Dolby Digital.

DOLBY DIGITAL* Sélectionnez ce réglage lorsque le lecteur est raccordé à un appareil audio avec décodeur Dolby Digital intégré.

DOWNMIX PCM Sélectionnez ce réglage lorsque le lecteur est raccordé à un appareil audio sans décodeur Dolby Digital intégré. Vous pouvez sélectionner si les signaux sont compatibles Dolby Surround (Pro Logic) ou non, en réglant le paramètre « DOWNMIX » dans « AUDIO SETUP » (page 35).

DTS DVD

Sélectionne si les signaux DTS sont émis ou non.

ON* Sélectionnez ce réglage lorsque le lecteur est raccordé à un appareil audio avec décodeur DTS intégré.

OFF Sélectionnez ce réglage lorsque le lecteur est raccordé à un appareil audio sans décodeur DTS intégré.

Radio

Attention

Pour syntoniser des stations pendant que vous conduisez, utilisez la fonction de mémorisation des meilleurs accords (BTM) afin d'éviter les accidents.

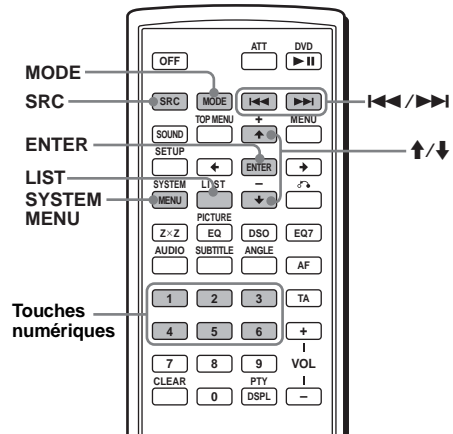

Mémorisation automatique

— BTM

- 1 Appuyez plusieurs fois sur (SRC) (SOURCE) jusqu'à ce que l'indication « TUNER » apparaisse.**

Appuyez plusieurs fois sur (MODE) pour changer de bande. Vous pouvez sélectionner FM1, FM2, FM3, MW (PO) ou LW (GO).

- 2 Appuyez sur (SYSTEM MENU), puis appuyez plusieurs fois sur ↑/↓ jusqu'à ce que l'indication « BTM » apparaisse.**

- 3 Appuyez sur (ENTER).**

L'appareil enregistre les stations sur les touches numériques dans l'ordre des fréquences (1 à 6).

Un bip retentit lorsqu'un réglage est mémorisé.

Mémorisation manuelle

Lorsque vous recevez la station que vous souhaitez mémoriser, appuyez sur une touche numérique et maintenez-la enfoncée (1 à 6) jusqu'à ce que l'indication « MEM » apparaisse.

Le numéro de la touche apparaît dans la fenêtre d'affichage.

Remarque

Si vous essayez de mémoriser une autre station sur la même touche numérique, la station mémorisée précédemment est effacée.

Conseil

Lorsqu'une station RDS est mémorisée, le réglage AFTA est également mémorisé (page 38).

Réception des stations mémorisées

Sélectionnez la bande, puis appuyez sur une touche numérique (1 à 6) ou ↑/↓.

Recherche automatique des fréquences

Sélectionnez la bande, puis appuyez sur ◀◀/▶▶ pour rechercher la station.

Le balayage s'interrompt lorsque l'appareil capte une station. Répétez cette procédure jusqu'à ce que vous captiez la station souhaitée.

Conseil

Si vous connaissez la fréquence de la station que vous souhaitez écouter, maintenez la touche ◀◀/▶▶ enfoncée pour régler approximativement la fréquence, puis appuyez plusieurs fois sur ◀◀/▶▶ pour la régler avec précision (recherche manuelle des fréquences).

Avec l'appareil principal

Appuyez sur (SEEK) +/- pour rechercher la station.

Réception d'une station via une liste

— affichage automatique des titres

Vous pouvez établir une liste des fréquences.

1 Sélectionnez la bande, puis appuyez sur (LIST).

La fréquence s'affiche.

2 Appuyez plusieurs fois sur ↑/↓ jusqu'à ce que la station souhaitée apparaisse.



3 Appuyez sur (ENTER) pour recevoir la station.

Fonction RDS

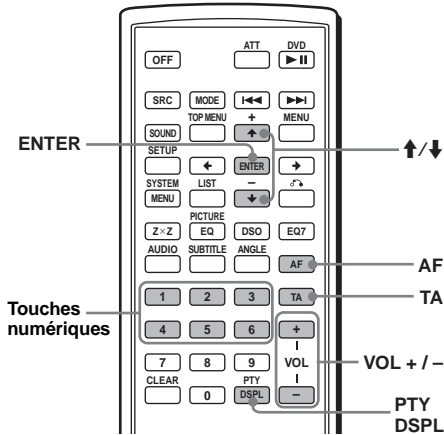

Services RDS

Cet appareil propose automatiquement les services RDS, comme suit :

AF (Fréquences alternatives)

Permet de sélectionner et de régler de nouveau la station ayant le signal le plus fort sur un réseau. Cette fonction vous permet d'écouter la même émission en continu pendant un voyage de longue distance sans avoir à régler de nouveau cette station manuellement.

TA (Messages de radioguidage)/ TP (Programmes de radioguidage)

Propose les messages/programmes de radioguidage disponibles à cet instant. Tout message/programme reçu interrompt la source sélectionnée en cours de diffusion.

PTY (Types d'émission)

Permet d'afficher le type de l'émission en cours et de rechercher votre type d'émission sélectionné.

CT (Heure)

Les données CT (heure) accompagnant la transmission RDS assurent un réglage de l'horloge.

Aperçu

Les stations FM disposant du système RDS (Radio Data System) transmettent des informations numériques inaudibles en même temps que le signal normal de leurs émissions radio.

Rubriques d'affichage

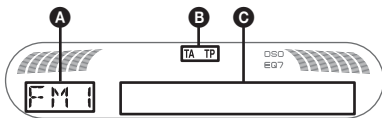

A Bande radio, fonctionnement

B TA/TP*1

C Fréquence*2, données RDS

*1 L'indication « TA » clignote pendant les messages de radioguidage. L'indication « TP » s'allume lorsqu'une de ces stations est captée.

*2 Lorsque vous captez la station RDS, « * » est affiché à gauche de l'indication de la fréquence.

Remarques

- Selon le pays ou la région où vous vous trouvez, il est possible que les services RDS ne soient pas tous disponibles.
- La fonction RDS ne fonctionne pas correctement si le signal de retransmission est faible ou si la station syntonisée ne transmet pas de données RDS.

Réglages AF et TA/TP

Appuyez plusieurs fois sur (AF) et/ou (TA) jusqu'à ce que le réglage souhaité apparaisse.

Sélectionnez	Pour
AF-ON	activer AF et désactiver TA.
TA-ON	activer TA et désactiver AF.
AF, TA-ON	activer AF et TA.
AF, TA-OFF	désactiver AF et TA.

Mémorisation des stations RDS avec les réglages AF et TA

Vous pouvez préréglager les stations RDS avec les réglages AF et TA. Si vous utilisez la fonction BTM, seules les stations RDS sont mémorisées avec les mêmes réglages AF/TA.

Si vous effectuez un préréglage manuel, vous pouvez préréglager à la fois des stations RDS et non-RDS, avec leurs réglages AF/TA respectifs.

Réglez AF/TA, puis mémorisez la station à l'aide de la fonction BTM ou manuellement.

Préréglage du volume sonore des messages de radioguidage

Vous pouvez préréglager le niveau de volume des messages de radioguidage de façon à ne manquer aucune information.

- 1 Appuyez plusieurs fois sur (VOL) +/- pour régler le niveau de volume.
- 2 Appuyez sur la touche (TA) et maintenez-la enfoncée jusqu'à ce que l'indication « TA » apparaisse.

Réception de messages d'urgence

Lorsque la fonction AF ou TA est activée, les messages d'urgence interrompent automatiquement la source sélectionnée en cours de diffusion.

Ecoute continue d'une émission régionale

— REG

Lorsque la fonction AF est activée : ce réglage par défaut restreint la réception à une région spécifique, afin que la syntonisation ne passe pas automatiquement à une autre station régionale dont les signaux sont plus puissants.

Si vous quittez la zone de réception de cette émission régionale, réglez « REG-OFF » lors du réglage (page 41).

Remarque

Cette fonction est inopérante au Royaume-Uni et dans certaines autres régions.

Fonction de liaison locale (Royaume-Uni uniquement)

Cette fonction vous permet de sélectionner d'autres stations locales de la région, même si elles ne sont pas associées à vos touches numériques.

- 1 En réception FM, appuyez sur une touche numérique (1 à 6) sur laquelle une station locale est mémorisée.
- 2 Dans les 5 secondes qui suivent, appuyez de nouveau sur la touche numérique de la station locale. Répétez cette procédure jusqu'à ce que vous captiez la station locale souhaitée.

Sélection PTY

- 1 Appuyez sur **(PTY)** en cours de réception FM.



Le nom du type d'émission diffusé apparaît si la station transmet des données PTY.

- 2 Appuyez plusieurs fois sur **↑/↓** jusqu'à ce que le type d'émission souhaité apparaisse.
- 3 Appuyez sur **(ENTER)**.
L'appareil commence à rechercher une station diffusant le type d'émission sélectionné.

Types d'émissions

NEWS (nouvelles), **AFFAIRS** (dossiers d'actualité), **INFO** (informations), **SPORT** (sport), **EDUCATE** (programmes éducatifs), **DRAMA** (théâtre), **CULTURE** (culture), **SCIENCE** (science), **VARIED** (divers), **POP M** (musique populaire), **ROCK M** (rock), **EASY M** (musique légère), **LIGHT M** (musique classique légère), **CLASSICS** (musique classique), **OTHER M** (autres styles de musique), **WEATHER** (météo), **FINANCE** (finance), **CHILDREN** (émissions pour les enfants), **SOCIAL A** (affaires sociales), **RELIGION** (religion), **PHONE IN** (émissions ligne ouverte), **TRAVEL** (voyage), **LEISURE** (loisirs), **JAZZ** (musique jazz), **COUNTRY** (musique country), **NATION M** (musique nationale), **OLDIES** (musique d'autrefois), **FOLK M** (musique folk), **DOCUMENT** (documentaires)

Remarque

Cette fonction est inopérante dans certains pays ou régions où les données PTY ne sont pas disponibles.

Réglage de CT

Réglez « CT-ON » lors du réglage (page 40).

Remarques

- Il est possible que la fonction CT ne fonctionne pas, même si une station RDS est captée.
- Il peut y avoir une différence entre l'heure réglée par la fonction CT et l'heure réelle.

Autres fonctions

Réglage des caractéristiques du son

Vous pouvez régler les graves, les aigus, la balance gauche-droite, l'équilibre avant-arrière, ainsi que le volume du caisson de graves.

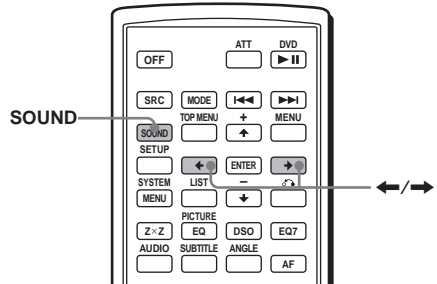

- 1 Sélectionnez une source, puis appuyez plusieurs fois sur **(SOUND)** pour sélectionner le paramètre souhaité.

Le paramètre change comme suit :

BAS (graves) → **TRE** (aigus) →
BAL (gauche-droite) → **FAD** (avant-arrière)
→ **SUB** (volume du caisson de graves)*

* « ∞ » est affiché au réglage le plus bas et peut être réglé par incréments de 20.

- 2 Appuyez plusieurs fois sur **←/→** pour régler le paramètre sélectionné.

Le réglage est terminé après 3 secondes et la fenêtre d'affichage revient au mode de lecture/réception normal.

Remarque

Effectuez ce réglage dans les 3 secondes après avoir sélectionné le paramètre.

Avec l'appareil principal

Appuyez sur la touche de volume +/- à l'étape 2 pour régler le paramètre sélectionné.

Réglage de la courbe de l'égaliseur

— EQ7 Tune

Vous pouvez régler et mémoriser les paramètres de l'égaliseur pour différentes gammes de tonalité.

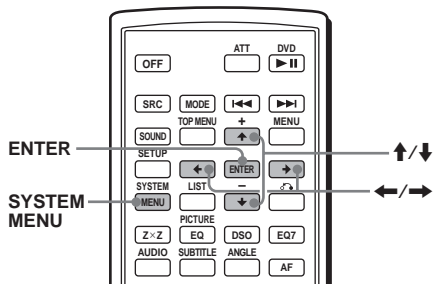

- 1 Sélectionnez une source, puis appuyez sur (SYSTEM MENU).
- 2 Appuyez plusieurs fois sur ↑/↓ jusqu'à ce que l'indication « EQ7 TUNE » apparaisse, puis appuyez sur (ENTER).

- 3 Appuyez plusieurs fois sur ←/→ pour sélectionner le type d'égaliseur souhaité, puis appuyez sur (ENTER).

- 4 Pour sélectionner la fréquence souhaitée, appuyez plusieurs fois sur ←/→.

La fréquence change comme suit :

62Hz ↔ 157Hz ↔ 396Hz ↔ 1kHz ↔ 2.5kHz ↔ 6.3kHz ↔ 16kHz

- 5 Appuyez plusieurs fois sur ↑/↓ pour régler le niveau de volume souhaité.

Le niveau de volume peut être réglé par incréments de 1 dB, de - 10 dB à + 10 dB.



Répétez les étapes 4 et 5 pour régler la courbe de l'égaliseur.

Pour restaurer la courbe par défaut de l'égaliseur, appuyez sur la touche (ENTER) et maintenez-la enfoncée.

- 6 Appuyez sur (ENTER).

Le réglage est terminé et la fenêtre d'affichage revient en mode de lecture/réception normal.

Réglages des paramètres de menu de l'appareil

— SYSTEM MENU

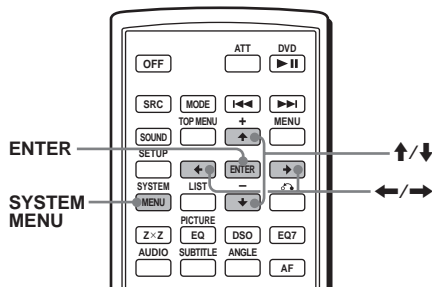

- 1 Appuyez sur (SYSTEM MENU).
- 2 Appuyez plusieurs fois sur ↑/↓ jusqu'à ce que le paramètre souhaité apparaisse.
- 3 Appuyez sur ←/→ pour sélectionner le réglage souhaité (par exemple : « ON » ou « OFF »).
- 4 Appuyez sur (ENTER).

Le réglage est terminé et la fenêtre d'affichage revient en mode de lecture/réception normal.

Remarque

Les rubriques affichées diffèrent selon la source et le réglage.

Conseil

Vous pouvez facilement passer d'une catégorie à l'autre en appuyant sur ↑/↓ et en maintenant la touche enfoncée.

Les paramètres suivants peuvent être réglés (reportez-vous à la page indiquée pour plus de détails) :

« ● » indique les réglages par défaut.

SET (Réglage)

CLOCK-ADJ (réglage de l'horloge) (page 8)

CT (heure)

Pour régler « ON » ou « OFF » (●) (page 37, 39).

BEEP

Pour régler « ON » (●) ou « OFF ».

RM (satellite de commande)

Pour modifier le sens de fonctionnement du satellite de commande.

- « NORM » (●) : pour utiliser le satellite de commande dans le sens par défaut.
- « REV » : lorsque vous installez le satellite de commande à droite de la colonne de direction.

AUX-A*1 (AUX Audio)

Pour régler l'affichage de la source AUX sur « ON » (●) ou « OFF » (page 44).

WL*1*2 (sans fil)

- « CH1 » (●), « CH2 », « CH3 », « CH4 » : pour éviter toute interférence avec la transmission sans fil.
- « OFF » : pour désactiver la transmission sans fil.

DSPL (Affichage)

CLOCK (informations relatives à l'heure)

Pour afficher l'horloge et les rubriques d'affichage simultanément.

- « ON » : pour les afficher simultanément.
- « OFF » (●) : pour ne pas les afficher simultanément.

DIM (régulateur de luminosité)

Pour modifier la luminosité de l'affichage.

- « AT » (●) : pour réduire automatiquement la luminosité de l'affichage lorsque vous allumez les phares.*3
- « ON » : pour réduire la luminosité de l'affichage.
- « OFF » : pour désactiver le régulateur de luminosité.

CONTRAST

Pour régler le contraste de l'affichage de l'appareil principal.

Le niveau de contraste peut être réglé en 7 étapes.

M.DSPL*4 (affichage animé)

Pour sélectionner le mode d'affichage animé.

- « SA » (●) : pour afficher les motifs animés et l'analyseur de spectre.
- « ON » : pour afficher les motifs animés.
- « OFF » : pour désactiver le mode d'affichage animé.

DEMO*1 (démonstration)

Pour régler « ON » (●) ou « OFF » (page 8).

A.SCRL (défilement automatique)

Pour faire défiler automatiquement des options dont l'affichage est long lorsque vous changez de disque, d'album ou de plage.

- « ON » : pour faire défiler les rubriques.
- « OFF » (●) : pour ne pas faire défiler les rubriques.

P/M (Mode de lecture)

LOCAL (mode de recherche locale)

- « ON » : pour syntoniser uniquement les stations dont les signaux captés sont puissants.
- « OFF » (●) : pour syntoniser en réception normale.

MONO (mode mono)

Sélectionnez le mode de réception mono pour améliorer une mauvaise réception FM.

- « ON » : pour écouter des émissions stéréo en mode mono.
- « OFF » (●) : pour écouter les émissions stéréo en stéréo.

REG*5

Pour régler « ON » (●) ou « OFF » (page 38).

SND (son)

EQ7 TUNE (page 40)

HPF (filtre passe-haut)

Pour régler la fréquence de coupure pour les haut-parleurs avant et arrière : « OFF » (●), « 78HZ » ou « 125HZ ».

LPF (filtre passe-bas)

Pour sélectionner la fréquence de coupure du caisson de graves : « OFF » (●), « 125HZ » ou « 78HZ ».

LOUD (intensité sonore)

Pour améliorer les graves et les aigus à faible volume.

- « ON » : pour amplifier les graves et les aigus.
- « OFF » (●) : pour ne pas amplifier les graves et les aigus.

DVD LVL*6 (niveau du DVD) (page 24)

Pour régler le niveau de sortie audio en fonction du format audio enregistré sur le DVD.

AUX LVL*7 (niveau auxiliaire)

Pour régler le volume de chaque appareil auxiliaire raccordé. Ce réglage permet de ne plus régler le volume entre les sources.

EDIT

NAMEEDIT (page 43)

NAME DEL (page 43)

BTM (page 35)

*1 Lorsque l'appareil est hors tension.

*2 MEX-R5 uniquement

*3 Lorsque le fil de commande de l'éclairage est raccordé.

*4 Lorsque l'appareil est sous tension.

*5 Lorsque FM est reçu.

*6 Lors de la lecture d'un disque.

*7 Lorsqu'un appareil auxiliaire est raccordé et est utilisé en mode de lecture.

Utilisation d'un appareil en option

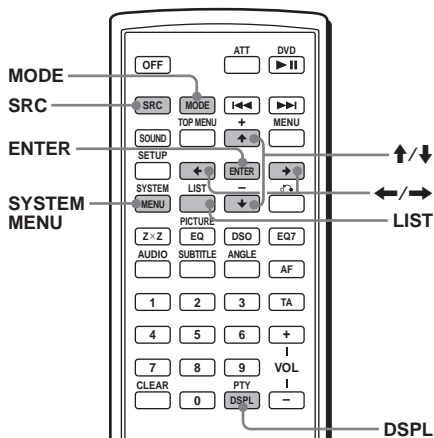

Changeur CD/MD

Sélection du changeur

- 1 Appuyez plusieurs fois sur **(SRC)** (SOURCE) jusqu'à ce que « CDC1 » ou « MDC1 » apparaisse.
- 2 Appuyez plusieurs fois sur **(MODE)** jusqu'à ce que le changeur souhaité s'affiche.

Numéro de lecteur d'un changeur CD/MD



La lecture commence.

Saut d'albums et de disques

En cours de lecture, appuyez sur **↑/↓**.

Pour sauter	Appuyez sur ↑/↓
album	puis relâchez (maintenez la touche enfoncée brièvement).
un album en continu	dans les 2 secondes après avoir relâché la touche pour la première fois.
des disques	de façon répétée.
des disques en continu	et appuyez de nouveau sur la touche dans les 2 secondes, puis maintenez-la enfoncée.

Avec l'appareil principal

Pour sauter plusieurs disques, appuyez sur **(3)** (ALBM -) ou **(4)** (ALBM +).

Pour sauter plusieurs albums, appuyez sur la touche **(3)** (ALBM -) ou **(4)** (ALBM +) et maintenez-la enfoncée.

Lecture répétée et aléatoire

(Avec l'appareil principal)

En cours de lecture, appuyez plusieurs fois sur **(1)** (REP) ou **(2)** (SHUF) jusqu'à ce que le réglage souhaité apparaisse.

Sélectionnez	Pour lire
REP-DISC*	un disque en boucle.
SHUF-CHGR*	des plages du changeur dans un ordre aléatoire.

* Lorsqu'un ou plusieurs changeurs CD/MD sont raccordés.

Pour revenir en mode de lecture normal, sélectionnez « REP-OFF » ou « SHUF-OFF ».

Identification d'un disque

Vous pouvez lire un disque inséré dans un changeur CD doté de la fonction CUSTOM FILE, vous pouvez identifier chaque disque avec un nom personnalisé (Mémo de disque) allant jusqu'à 8 caractères.

Lorsque vous identifiez un disque, le nom s'affiche dans la liste.

1 Lors de la lecture d'un disque que vous souhaitez identifier, appuyez sur **(SYSTEM MENU)**.

2 Appuyez plusieurs fois sur **↑/↓** jusqu'à ce que « NAMEEDIT » apparaisse, puis appuyez sur **(ENTER)**.



3 Appuyez plusieurs fois sur **↑/↓** jusqu'à ce que le caractère souhaité apparaisse.

Le caractère change comme suit :

A ↔ B ↔ C ... ↔ 0 ↔ 1 ↔ 2 ... ↔ +
↔ - ↔ * ... ↔ _ (espace) ↔ A

Appuyez sur **←/→** pour modifier l'indication numérique.

Répétez cette opération jusqu'à ce que tout le nom soit saisi.

4 Appuyez sur **(ENTER)**.

L'identification est terminée et la fenêtre d'affichage revient au mode de lecture normal.

Pour afficher le nom, appuyez sur **(DSPL)** pendant la lecture.

Conseils

- Pour corriger ou effacer un caractère, procédez par réécriture ou saisissez « _ ».
- Le mémo de disque est toujours prioritaire sur tous les titres préenregistrés éventuels.
- Vous pouvez identifier un disque sur l'appareil si un changeur disposant de la fonction CUSTOM FILE est raccordé.
- « REP-TRACK » et toutes les lectures aléatoires sont interrompues jusqu'à ce que l'identification soit terminée.

Suppression du nom personnalisé

1 Sélectionnez l'appareil où se trouve mémorisé le nom personnalisé que vous souhaitez supprimer, puis appuyez sur **(SYSTEM MENU)**.

2 Appuyez plusieurs fois sur **↑/↓** jusqu'à ce que l'indication « NAME DEL » apparaisse, puis appuyez sur **(ENTER)**.

Le nom mémorisé apparaît.

3 Appuyez plusieurs fois sur **↑/↓** pour sélectionner le nom que vous souhaitez supprimer.

4 Appuyez sur la touche **(ENTER)** et maintenez-la enfoncée.

Le nom est supprimé. Répétez les étapes 3 et 4 pour effacer d'autres noms.

5 Appuyez deux fois sur **(SYSTEM MENU)**.

Le lecteur revient au mode de lecture normal.

Recherche d'un disque par son nom — Affichage automatique des titres

Vous pouvez sélectionner un disque dans la liste lorsque vous raccordez un changeur CD disposant de la fonction CUSTOM FILE ou un changeur MD.

Lorsque vous identifiez un disque, le nom s'affiche dans la liste.

1 En cours de lecture, appuyez sur **(LIST)**.

Le numéro du disque et le nom du disque s'affichent.

2 Appuyez plusieurs fois sur **↑/↓** jusqu'à ce que le disque souhaité s'affiche.

3 Appuyez sur **(ENTER)** pour lire le disque.

Suite à la page suivante →

Satellite de commande RM-X4S

Apposition de l'étiquette

Appliquez l'étiquette comportant les indications en fonction de la position de montage du satellite de commande.

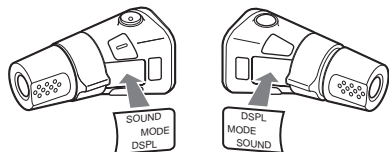

Emplacement des commandes

Les touches correspondantes sur le satellite de commande commandent les mêmes fonctions que celles de l'appareil principal ou de la mini-télécommande.

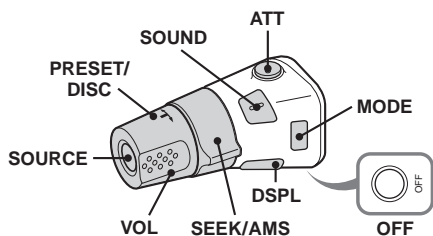

Les commandes suivantes du satellite de commande requièrent un fonctionnement différent de l'appareil principal ou de la mini-télécommande.

• Commande PRESET/DISC

Pour sélectionner des stations mémorisées ; commander le lecteur CD, identique à la commande ③/④ (ALBM -/+) de l'appareil principal ou ↑/↓ de la télécommande (enfoncer et tourner).

• Commande VOL (volume)

Identique aux touches de volume +/- (tourner).

• Commande SEEK/AMS

Identique à la commande (SEEK) +/- de l'appareil principal ou ◀◀▶▶ de la mini-télécommande (tourner ou tourner et maintenir).

Modification du sens de fonctionnement

Le sens de fonctionnement des commandes est réglé par défaut comme indiqué sur l'illustration ci-dessous.

Pour augmenter

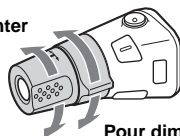

Pour diminuer

Si vous devez monter le satellite de commande du côté droit de la colonne de direction, vous pouvez inverser le sens de fonctionnement.

Appuyez sur la touche (SOUND) et maintenez-la enfoncée tout en appuyant sur la commande VOL.

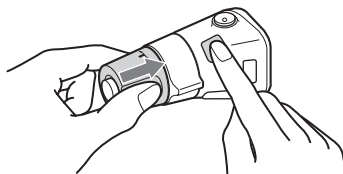

Conseil

Vous pouvez également modifier le sens de fonctionnement de ces commandes dans le menu (page 41).

Appareil audio auxiliaire

Vous pouvez raccorder des appareils portatifs Sony à la borne BUS AUDIO IN/AUX IN de l'appareil. Si aucun changeur ou un autre appareil n'est raccordé à la borne, l'appareil vous permet d'écouter l'appareil portatif sur les haut-parleurs de la voiture.

Remarque

Lorsque vous raccordez un appareil portatif, assurez-vous que BUS CONTROL IN n'est pas raccordé. Si un appareil est raccordé à la borne BUS CONTROL IN, « AUX » ne peut pas être sélectionné avec (SRC) (SOURCE).

Conseil

Si vous raccordez un appareil portatif Sony et un changeur en même temps, utilisez le sélecteur AUX-IN en option.

Sélection d'un appareil auxiliaire

Appuyez plusieurs fois sur (SRC) (SOURCE) jusqu'à ce que « AUX » s'affiche.

Effectuez la commande sur l'appareil portatif lui-même.

Pour régler le volume d'un appareil auxiliaire, reportez-vous à « AUX LVL » page 41.

Commutation de la sortie avant/arrière

— Zone x Zone

Vous pouvez effectuer un réglage pour qu'un DVD audio/vidéo soit émis vers le moniteur arrière et qu'une autre source soit émise à l'avant.

Cette fonction est pratique lorsque vous souhaitez écouter la radio, de la musique, etc. à l'avant et lire un DVD à l'arrière.

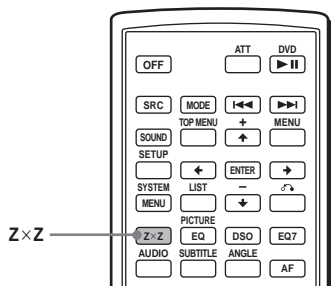

1 Appuyez sur (ZxZ).

2 Appuyez sur (SOURCE) sur l'appareil principal pour commuter la source de l'avant.

Faites fonctionner l'avant avec l'appareil principal et l'arrière (DVD) avec la mini-télécommande.

Pour revenir à un fonctionnement normal

Appuyez sur (ZxZ).

Remarques

- Lorsque Zone x Zone est activé, les touches suivantes de la mini-télécommande sont inactives : (ATT), (SRC) (SOURCE), (MODE), (VOL) +/-, (SYSTEM MENU), (LIST), (SOUND), (DSO), (EQ7).
- Zone x Zone n'est pas annulé même si le disque est éjecté et est activé de nouveau lors de l'insertion d'un disque.

Informations complémentaires

Entretien

Remplacement de la pile au lithium de la mini-télécommande

Dans des conditions d'utilisation normales, la pile dure environ 1 an. (En fonction des conditions d'utilisation, sa durée de vie peut être plus courte.)

Lorsque la pile est faible, la portée de la mini-télécommande diminue. Remplacez la pile par une nouvelle pile au lithium CR2025.

L'utilisation de tout autre type de pile pose un risque d'incendie ou d'explosion.

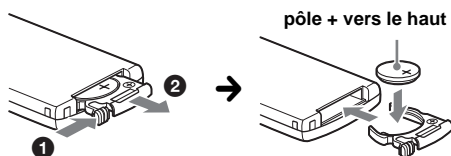

Remarques sur la pile au lithium

- Tenez la pile au lithium hors de la portée des enfants. En cas d'ingestion de la pile, consultez immédiatement un médecin.
- Essuyez la pile avec un chiffon sec pour assurer un bon contact.
- Veillez à respecter la polarité lors de l'installation de la pile.
- Ne tenez pas la pile avec des pinces métalliques, car cela pourrait entraîner un court-circuit.

ATTENTION

Utilisée de façon incorrecte, la pile peut exploser. Ne pas la recharger, la démonter ni la jeter au feu.

Suite à la page suivante →

Remplacement du fusible

Lorsque vous remplacez le fusible, veillez à utiliser un fusible dont la capacité, en ampères, correspond à la valeur indiquée sur l'ancien fusible. Si le fusible fond, vérifiez le branchement de l'alimentation et remplacez le fusible. Si le nouveau fusible fond, il est possible que l'appareil soit défectueux.

Dans ce cas, consultez votre revendeur Sony le plus proche.

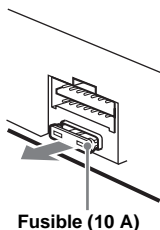

Fusible (10 A)

Nettoyage des connecteurs

L'appareil peut ne pas fonctionner correctement si les connecteurs entre l'appareil et la façade sont souillés. Pour éviter cette situation, enlevez la façade (page 8) et nettoyez les connecteurs à l'aide d'un coton-tige imbibé d'alcool. N'exercez pas une pression trop forte, sinon les connecteurs peuvent être endommagés.

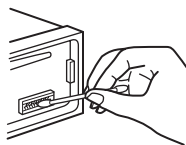

Appareil principal

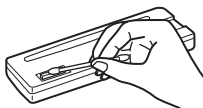

Arrière de la façade

Remarques

- Pour plus de sécurité, coupez le moteur avant de nettoyer les connecteurs et retirez la clé du contact.
- Ne touchez jamais les connecteurs directement avec les doigts ou avec un objet métallique.

Démontage de l'appareil

1 Retirez le tour de protection.

① Retirez la façade (page 8).

② Insérez les clés de déblocage dans le tour de protection.

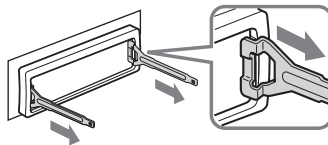

Orientez correctement la clé de déblocage comme illustré.

③ Tirez sur les clés de déblocage pour retirer le tour de protection.

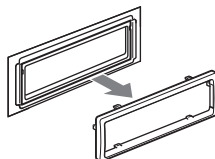

2 Retirez l'appareil.

① Insérez simultanément deux clés de déblocage jusqu'au déclic.

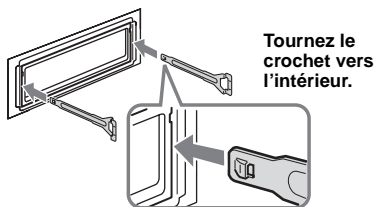

Tournez le crochet vers l'intérieur.

② Tirez sur les clés de déblocage pour extraire l'appareil.

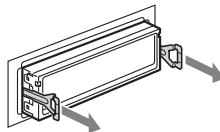

③ Faites glisser l'appareil en dehors de son support.

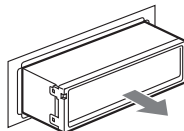

Remarques sur les disques

- Pour que le disque reste propre, ne touchez pas sa surface. Saisissez le disque par les bords.
- Rangez vos disques dans leur boîtier ou dans un chargeur lorsque vous ne vous en servez pas.
- Ne soumettez pas les disques à des températures élevées. Évitez de les laisser dans un véhicule en stationnement, sur le tableau de bord ou la plage arrière.
- Ne collez pas d'étiquettes sur les disques et n'utilisez pas de disques rendus collants par de l'encre ou des résidus. De tels disques peuvent s'arrêter de tourner en cours de lecture et provoquer des problèmes de fonctionnement ou être endommagés.



- N'utilisez pas de disques sur lesquels sont collés des étiquettes ou des autocollants. L'utilisation de tels disques peut entraîner les problèmes de fonctionnement suivants :
 - impossibilité d'éjecter un disque parce que l'étiquette ou l'autocollant se décolle et bloque le mécanisme d'éjection ;
 - erreurs de lecture des données audio (p. ex. sauts de lecture ou aucune lecture) provoquées par une déformation du disque suite au rétrécissement de l'étiquette ou de l'autocollant sous l'effet de la chaleur.
- Les disques de forme non standard (p. ex. : en forme de cœur, de carré ou d'étoile) ne peuvent pas être lus avec cet appareil. Vous risquez d'endommager votre appareil si vous essayez de le faire. N'utilisez pas de tels disques.
- Cet appareil ne permet pas la lecture des disques de 8 cm.
- Avant la lecture, nettoyez les disques avec un chiffon de nettoyage disponible dans le commerce. Essayez chaque disque en partant du centre vers l'extérieur. N'utilisez pas de solvants tels que de l'essence, du diluant, des nettoyeurs disponibles dans le commerce ou des vaporisateurs antistatiques destinés aux disques analogiques.



Remarque sur les DualDiscs

Un DualDisc est un disque double face qui comporte les données d'un DVD sur une face et des données audio numériques sur l'autre face. La face du contenu audio des DualDiscs n'étant pas conforme à la norme Compact Disc (CD), la lecture de ces disques sur cet appareil n'est pas garantie.

A propos des fichiers MP3

MP3, qui est l'abréviation de MPEG-1 Audio Layer-3, est un format standard de compression de fichiers musicaux. Il comprime les données de CD audio à environ 1/10 de leur taille initiale.

- L'appareil est compatible avec les formats suivants.
 - Pour les CD
 - Format ISO 9660 niveau 1 ou 2, format d'extension Joliet ou Romeo
 - Multisession
 - Pour les DVD
 - Format UDF Bridge (combinaison UDF et ISO 9660)
 - Pour les CD/DVD
 - Versions d'étiquette (tag) ID3 1.0, 1.1, 2.2, 2.3 et 2.4
- Nombre maximal de :
 - dossiers (albums) : 256 (y compris le répertoire de base et les dossiers vides) ;
 - fichiers MP3 (plages) et de dossiers pouvant être enregistrés sur un disque : 1 000 (lorsqu'un nom de fichier ou de dossier contient un grand nombre de caractères, ce nombre peut être inférieur à 1 000) ;
 - caractères d'un nom de dossier ou de fichier pouvant être affichés : 128 et l'étiquette ID3 peut comporter 126 caractères.

Remarques

- *Assurez-vous de finaliser le disque avant de l'utiliser sur l'appareil.*
- *Lors de l'identification d'un fichier MP3, veillez à ajouter l'extension « .mp3 » au nom de chaque fichier.*
- *Il est possible que le son soit intermittent lors de la lecture d'un fichier MP3 à haut débit binaire (par exemple 320 kbit/s).*
- *Lors de la lecture d'un fichier MP3 VBR (à débit variable) ou pendant l'avance ou le retour rapide, le temps de lecture écoulé qui s'affiche peut être inexact.*
- *Lors de l'enregistrement d'un disque en multisession, seule la première plage du premier format de session est reconnue et lue (tout autre format est ignoré). La priorité du format est CD-DA et MP3.*
 - *Lorsque la première plage est un CD-DA, seul le CD-DA de la première session est lu.*
 - *Lorsque la première plage n'est pas un CD-DA ou lorsqu'une session MP3 est lue. Si les informations du disque n'ont pas ce format, l'indication « NO MUSIC » apparaît.*
- *L'appareil ne peut pas lire les MP3 enregistrés en Multi Border.*
- *Il est impossible de lire les fichiers MP3 qui ne sont pas enregistrés avec une fréquence d'échantillonnage de 44,1 kHz ou 48 kHz et un débit binaire compris entre 64 et 320 kbps.*

Remarque sur la transmission sans fil (MEX-R5 uniquement)

L'appareil transmet des signaux audio et vidéo à la fréquence FM 2,4 GHz. L'utilisation simultanée avec un autre appareil 2,4 GHz peut entraîner des interférences d'images ou des parasites sonores. Il ne s'agit pas d'un problème de fonctionnement mais résulte du fait que plusieurs appareils partageant la même fréquence de fonctionnement.

Spécifications

Système

Laser	Laser à semi-conducteur
Système du format du signal	PAL

Lecteur DVD/CD*

Rapport signal/bruit	120 dB
Réponse en fréquence	10 à 20 000 Hz
Pleurage et scintillement	En dessous du seuil mesurable
Distorsion harmonique (DVD)	0,01 %
Pleurage et scintillement	En dessous du seuil mesurable (± 0,001 % W PEAK)

* Mesuré à partir des prises AUDIO OUT.
Lorsque vous lisez des plages sonores PCM avec une fréquence d'échantillonnage de 96 kHz, les signaux de sortie de la prise DIGITAL OUT sont convertis dans la fréquence d'échantillonnage de 96 kHz.

Radio

FM

Plage de syntonisation	87,50 à 108,00 MHz
Borne d'antenne	Connecteur d'antenne externe
Fréquence intermédiaire	10,7 MHz/450 kHz
Sensibilité utile	9 dBf
Sélectivité	75 dB à 400 kHz
Rapport signal/bruit	67 dB (stéréo), 69 dB (mono)
Distorsion harmonique à 1 kHz	0,5 % (stéréo), 0,3 % (mono)
Séparation	35 dB à 1 kHz
Réponse en fréquence	30 à 15 000 Hz
MW (PO)/LW (GO)	
Plage de syntonisation	MW (PO) : 531 à 1 602 kHz LW (GO) : 153 – 279 kHz
Borne d'antenne	Connecteur d'antenne externe
Fréquence intermédiaire	10,7 MHz/450 kHz
Sensibilité	MW (PO) : 30 µV, LW (GO) : 40 µV

Amplificateur de puissance

Sorties	Sorties de haut-parleurs (connecteurs de sécurité)
Impédance des haut-parleurs	4 à 8 ohms
Puissance de sortie maximale	52 W × 4 (à 4 ohms)

Transmission AV sans fil (MEX-R5 uniquement)

Fréquences de transmission	2 414, 2 432, 2 450, 2 468 MHz
Méthode de modulation	Modulation FM
Puissance de sortie RF	10 dBm

Généralités

Sorties	Bornes de sortie audio/vidéo avant Bornes de sortie audio (Z×Z)/vidéo arrière (MEX-R1 uniquement) Borne de sorties audio arrière Borne de sortie du caisson de graves (mono) Borne de sortie numérique optique Borne de commande de relais d'antenne électrique Borne de commande d'amplificateur de puissance Borne de commande ATT téléphone Borne de commande de l'éclairage Borne d'entrée de commande BUS Borne d'entrée audio BUS/AUX IN Borne de commande du frein à main Borne d'entrée de télécommande Borne d'entrée de l'antenne Graves : ± 8 dB à 100 Hz Aigus : ± 8 dB à 10 kHz + 8 dB à 100 Hz + 2 dB à 10 kHz
Entrées	Commandes de tonalité Intensité sonore Alimentation requise Dimensions Dimensions du support Poids Accessoires fournis
	Batterie de véhicule 12 V CC (masse négative) Environ 178 × 50 × 182 mm (l/h/p) Environ 182 × 53 × 161 mm (l/h/p) Environ 1,3 kg Mini-télécommande RM-X703 Composants destinés à l'installation et au raccordement (1 jeu) Etui pour la façade (1)

Suite à la page suivante →

Moniteur suspendu
 XVM-R70
 Moniteur d'appui-tête
 XVM-H65
 Moniteur mobile
 XVM-F65 (pour le
 MEX-R1)
 Moniteur mobile
 XVM-F65WL (pour le
 MEX-R5)
 Satellite de commande
 RM-X4S
 Changeur CD (10 disques)
 CDX-757MX
 Changeur CD (6 disques)
 CDX-T70MX, CDX-T69
 Changeur MD (6 disques)
 MDX-66XLP
 Sélecteur de source
 XA-C30
 Sélecteur AUX-IN
 XA-300
 Câble audio optique
 RC-104

Brevets américains et internationaux sous licence de Dolby Laboratories.

Licence de la technologie de codage audio MPEG Layer-3 et des brevets obtenue de Fraunhofer IIS et Thomson.

Remarque

Cet appareil ne doit pas être raccordé à un préamplificateur numérique ou à un égaliseur qui est compatible avec le système BUS Sony.

La conception et les spécifications sont sujettes à modification sans préavis.



- De la soudure sans plomb est utilisée pour le soudage de certaines pièces. (plus de 80 %)
- Aucun retardateur de flamme halogéné n'est utilisé dans certaines cartes à circuits imprimés.
- Aucun retardateur de flamme halogéné n'est utilisé dans la composition des coques.
- Imprimée avec de l'encre à base d'huile végétale sans COV (composés organiques volatils).
- Du polystyrène expansé pour cales d'emballage n'est pas utilisé dans l'emballage.

Dépannage

La liste de contrôles suivante vous aidera à remédier aux problèmes que vous pourriez rencontrer avec cet appareil. Avant de passer en revue la liste de contrôles ci-dessous, vérifiez les procédures de raccordement et d'utilisation.

Généralités

L'appareil n'est pas alimenté.

- Le raccordement d'alimentation n'est pas effectué correctement.
 - Vérifiez le raccordement. Si tout est en ordre, vérifiez le fusible.
- Le véhicule n'est pas équipé d'une position ACC.
 - Insérez un disque pour activer l'appareil.
- Si vous mettez l'appareil hors tension et que l'affichage disparaît, vous ne pouvez pas le commander avec la mini-télécommande.
 - Mettez l'appareil sous tension.

L'antenne électrique ne se déploie pas.

L'antenne électrique ne dispose pas d'un boîtier de relais.

Les stations mémorisées et l'heure sont effacées.

Le fusible a fondu.

Emission de bruit lorsque la position de la clé de contact est modifiée.

Les fils ne sont pas raccordés correctement au connecteur d'alimentation du véhicule destiné aux accessoires.

L'affichage disparaît de la fenêtre d'affichage ou il ne s'affiche pas.

- Le régulateur de luminosité est réglé sur « DIM-ON » (page 41).
- L'affichage est désactivé si vous maintenez la touche **(OFF)** enfoncée.
 - Maintenez de nouveau la touche **(OFF)** enfoncée jusqu'à ce que l'affichage apparaisse.
- Les connecteurs sont sales (page 46).

Le mode DSO ne fonctionne pas.

Selon l'intérieur de la voiture ou le type de musique, le mode DSO peut avoir un effet indésirable.

Selon le moniteur raccordé, la mise hors tension de l'appareil peut prendre plusieurs secondes après avoir coupé le contact. Ceci n'indique pas un problème de fonctionnement.

Des interférences d'images ou des parasites sonores surviennent pendant la transmission sans fil. (MEX-R5 uniquement)

- L'appareil transmet des signaux audio et vidéo à la fréquence FM 2,4 GHz. L'utilisation simultanée avec un autre appareil 2,4 GHz peut entraîner des interférences d'images ou des parasites sonores.
 - Modifiez le canal (page 41). Si vous ne constatez aucune amélioration, cessez d'utiliser l'autre appareil. La transmission sans fil de l'appareil peut également être désactivée si nécessaire (page 41).
- L'émetteur n'est pas positionné correctement.
 - Placez le moniteur XVM-F65WL en option plus près de l'appareil.
 - Placez l'émetteur plus haut que l'appareil afin d'éviter que le siège ou le passager ne le cache.
 - Placez l'émetteur dans un endroit stable, sinon sa position, ainsi que son angle, risquent de changer.
- Il est recommandé d'installer le moniteur arrière face à la seconde rangée de sièges.
- Désactivez la fonction Zone × Zone et utilisez les haut-parleurs du véhicule si les parasites sonores sont importants.
- Des interférences ou des parasites sonores peuvent survenir temporairement lorsque vous roulez, en raison des obstacles qui se trouvent à l'extérieur du véhicule.

Image

Aucune image n'apparaît ou l'image comporte des parasites.

- Un des raccordements n'est pas effectué correctement.
- Vérifiez le raccordement à l'équipement raccordé et commutez le sélecteur d'entrée de l'équipement sur la source correspondant à cet appareil.
- Le disque est sale, défectueux ou détérioré.
- L'appareil est installé suivant un angle de plus de 45°.
- L'appareil n'est pas installé à un endroit suffisamment stable du véhicule.
- Le moniteur est raccordé à la prise FRONT AUDIO/VIDEO OUT et le cordon du frein à main (vert clair) n'est pas raccordé au cordon du capteur du frein à main ou le frein à main n'est pas serré.

L'image ne remplit pas l'écran.

Le format d'image est fixe sur votre DVD.

Son

Il n'y a pas de son/le son comporte des distorsions/le son comporte des parasites.

- Un des raccordements n'est pas effectué correctement.
- Vérifiez le raccordement à l'équipement raccordé et commutez le sélecteur d'entrée de l'équipement sur la source correspondant à cet appareil.
- Le disque est sale, défectueux ou détérioré.
- L'appareil est installé suivant un angle de plus de 45°.
- L'appareil n'est pas installé à un endroit suffisamment stable du véhicule.
- La fréquence d'échantillonnage du fichier MP3 n'est pas 44,1 kHz ou 48 kHz.
- Le débit binaire du fichier MP3 n'est pas compris entre 64 et 320 kbps.
- L'appareil est en mode de pause de lecture ou en mode balayage.
- Le lecteur se trouve en mode d'avance rapide ou de retour rapide.
- Les réglages des sorties sont incorrects.
- Réglage du niveau de sortie du DVD (page 24).
- Le volume est trop faible.
- La fonction ATT est activée ou la fonction ATT téléphone (lorsque le câble d'interface d'un téléphone embarqué est raccordé au fil ATT) est activée.
- La position de la commande d'équilibre avant-arrière (FAD) n'est pas réglée sur un système à 2 haut-parleurs.
- Le changeur CD n'est pas compatible avec le format du disque (MP3).
 - Lecture avec un changeur CD compatible MP3 de Sony, ou cet appareil.

Le son comporte des parasites.

Eloignez les cordons et les câbles les uns des autres.

Fonctionnement

La télécommande ne fonctionne pas.

- Des obstacles séparent la télécommande du lecteur ou du capteur de la télécommande.
- La distance entre la mini-télécommande et le lecteur est trop importante.
- La télécommande n'est pas dirigée vers le capteur de télécommande ou le récepteur de l'appareil.
- Les piles de la télécommande sont faibles.

Les touches de commande sont inopérantes.

Le disque ne s'éjecte pas.

Appuyez sur la touche RESET (page 8).

Suite à la page suivante →

Aucun bip ne se fait entendre.

Le bip est désactivé (page 40).

Le contenu de la mémoire a été effacé.

- La touche RESET a été enfoncée.
→ Recommencez la procédure d'enregistrement dans la mémoire.
 - Le cordon d'alimentation ou la batterie a été déconnecté.
 - Le cordon d'alimentation n'est pas raccordé correctement.
-

Les rubriques d'affichage ne défilent pas.

- Pour les disques contenant un grand nombre de caractères, le défilement peut être inopérant.
 - « A.SCRL » est désactivé.
→ Réglez « A.SCRL-ON » (page 41).
-

« MS » ou « MD » n'apparaît pas sur l'affichage de la source lorsque le changeur MD et le MGS-X1 en option sont tous les deux raccordés.

Cet appareil reconnaît le MGS-X1 comme étant un appareil MD.
→ Appuyez sur (SRC) (SOURCE) jusqu'à ce que « MS » ou « MD » apparaisse, puis appuyez plusieurs fois sur (MODE).

Impossible d'introduire le disque.

- Un autre disque est déjà en place.
 - Le contact du véhicule est réglé en position OFF.
-

La lecture du disque ne commence pas.

- Le disque est introduit à l'envers.
→ Placez le disque sur le plateau de lecture avec la face de lecture orientée vers le bas.
 - Le disque inséré ne peut pas être lu.
 - Le code local figurant sur le DVD n'est pas compatible avec le lecteur.
 - De l'humidité s'est condensée à l'intérieur du lecteur.
 - Le DVD-R, DVD-RW, DVD+R, DVD+RW, CD-R ou CD-RW inséré n'est pas finalisé.
-

Vous ne pouvez pas sélectionner de source.

Zone × Zone est activé.

→ Appuyez sur (ZxZ) pour désactiver Zone × Zone.

Impossible de lire des fichiers MP3.

- L'enregistrement n'a pas été réalisé selon la norme ISO 9660 niveau 1 ou 2, ni au format d'extension Joliet ou Romeo.
 - Le fichier MP3 ne possède pas l'extension « .mp3 ».
 - Les fichiers ne sont pas sauvegardés au format MP3.
 - Ce lecteur ne peut pas lire les fichiers enregistrés au format MP3PRO.
 - Ce lecteur ne peut pas lire les fichiers enregistrés dans un format autre que MPEG1 Audio Layer 3.
 - Le disque contient des fichiers MP3 et JPEG.
→ Réglez « MP3/JPEG » dans « CUSTOM SETUP » sur « MP3 » (page 34).
-

Certains fichiers MP3 exigent un délai plus long que d'autres avant le début de la lecture.

La lecture des types de disques suivants exige un délai de démarrage plus long :

- disques comportant une hiérarchie de dossiers complexe ;
- disques enregistrés en multisession ;
- disques auxquels il est possible d'ajouter des données.

Impossible de lire des fichiers JPEG.

- Les fichiers JPEG ne possèdent pas l'extension « .jpg ».
 - Les fichiers ne sont pas sauvegardés au format JPEG.
 - Le disque contient des fichiers MP3 et JPEG.
→ Réglez « MP3/JPEG » sur « JPEG » dans « CUSTOM SETUP » (page 34).
-

Le titre de l'album ou de la plage audio MP3 ne s'affiche pas correctement.

Le lecteur ne peut afficher que les chiffres et les lettres de l'alphabet. Tout autre caractère est remplacé par « -- ».

La lecture du disque ne démarre pas à partir du début du disque.

La fonction de reprise de la lecture est activée (page 17).

La lecture s'arrête automatiquement.

Pendant la lecture de disque comportant un signal de pause automatique, le lecteur interrompt la lecture au signal de pause automatique.

Impossible d'exécuter certaines fonctions.

Selon le disque, vous risquez de ne pas pouvoir effectuer des opérations telles que Arrêt, Recherche, Lecture répétée ou Lecture aléatoire. Reportez-vous au mode d'emploi fourni avec votre disque pour plus de détails.

Impossible de changer la langue de la bande sonore.

- Utilisez le menu du DVD au lieu d'utiliser la touche de sélection directe de la mini-télécommande (page 19).
- Le DVD en cours de lecture ne contient pas de bandes sonores multilingues.
- Le DVD ne permet pas de changer la langue de la bande sonore.

Impossible de changer la langue des sous-titres ou de les désactiver.

- Utilisez le menu du DVD au lieu d'utiliser la touche de sélection directe de la mini-télécommande (page 19).
- Le DVD en cours de lecture ne contient pas de sous-titres multilingues.
- Le DVD ne permet de changer les sous-titres

Impossible de changer l'angle de vue.

- Utilisez le menu du DVD au lieu d'utiliser la touche de sélection directe de la mini-télécommande (page 19).
- Le DVD en cours de lecture ne contient pas d'angles de vue multiples.
- Le DVD ne permet pas de changer l'angle de vue.

Réception radio

Impossible de capter des stations.**Le son comporte des parasites.**

- Raccordez un fil de commande d'antenne électrique (bleu) ou un fil d'alimentation d'accessoire (rouge) au câble d'alimentation de l'amplificateur d'antenne de la voiture (uniquement si votre voiture est équipée d'une antenne FM/MW (PO)/LW (GO) intégrée dans la vitre arrière/latérale.)
- Vérifiez le raccordement de l'antenne du véhicule.
- L'antenne automatique ne se déploie pas.
→ Vérifiez le raccordement du câble de commande de l'antenne électrique.
- Vérifiez la fréquence.
- Lorsque le mode DSO est activé, le son peut parfois comporter des parasites.
→ Réglez le mode DSO sur « OFF » (page 12).

Impossible de capter une présélection.

- Enregistrez la fréquence correcte dans la mémoire.
- Le signal capté est trop faible.

Le réglage automatique des stations est impossible.

- Le mode de recherche locale est réglé sur « ON ».
→ Réglez « LOCAL » sur « OFF » (page 41).
- Le signal capté est trop faible.
→ Réglez manuellement la fréquence.

En cours de réception FM, l'indication « ST » clignote.

- Réglez la fréquence correctement.
- Le signal capté est trop faible.
→ Réglez « MONO » sur « ON » (page 41).

Un programme FM émis en stéréo est entendu en mono.

- L'appareil est en mode de réception mono.
→ Réglez « MONO » sur « OFF » (page 41).

Fonction RDS

Une recherche (SEEK) commence après quelques secondes d'écoute.

- La station ne diffuse pas de programmes de radioguidage (TP) ou le signal capté est faible.
→ Désactivez TA (page 38).

Aucun message de radioguidage.

- Activez TA (page 38).
- La station n'émet pas de messages de radioguidage, malgré l'indication TP.
→ Réglez la fréquence pour capter une autre station.

PTY affiche « - - - - - ».

- La station actuellement captée n'est pas une station RDS.
- Les données RDS n'ont pas été reçues.
- La station ne spécifie pas le type d'émission.

Affichage des erreurs et messages

Les indications suivantes apparaissent lorsqu'un dysfonctionnement survient au niveau du lecteur.

Sur l'appareil principal

BLANK*1

Le MD ne contient aucune plage enregistrée.*2
→ Insérez un MD contenant des plages enregistrées.

ERROR*1

- Le disque est sale ou inséré à l'envers.*2
→ Nettoyez le disque ou insérez-le correctement.
- Le disque ne peut pas être lu en raison de certains problèmes.
→ Insérez-en un autre.
- Le disque est incompatible avec ce lecteur.
→ Insérez un disque compatible.

FAILURE

Les haut-parleurs ou l'amplificateur ne sont pas raccordés correctement.
→ Reportez-vous au guide d'installation ou de raccordement fourni avec cet appareil et vérifiez les raccordements.

LOAD

Le changeur est en train de charger le disque.
→ Attendez que cette opération soit terminée.

L.SEEK +/-

Le mode de recherche locale est activé en cours de recherche automatique des fréquences.

NO AF

Il n'existe aucune fréquence alternative pour la station actuelle.

→ Appuyez sur **◀◀/▶▶** pendant que le nom de la station clignote. L'appareil commence à rechercher une autre fréquence avec les mêmes données d'identification de programme (PI) (l'indication « PI SEEK » apparaît).

NO DATA

Tous les noms personnalisés ont été supprimés ou aucun nom personnalisé n'est enregistré.

NO DISC

Le disque n'est pas inséré dans le changeur CD ou MD.
→ Insérez un disque dans le changeur.

NO ID3

Les informations de l'étiquette ID3 ne sont pas écrites dans le fichier MP3.

NO MAG

Le chargeur n'a pas été inséré dans le changeur CD.
→ Insérez le chargeur dans le changeur.

NO MUSIC

Le disque n'est pas un fichier audio.
→ Insérez un CD audio dans cet appareil ou un changeur compatible MP3.

NO NAME

Aucun nom de plage/d'album/de disque n'est écrit dans la plage.

NO TP

L'appareil continue à rechercher les stations diffusant des messages de radioguidage (TP).

NOT READ

Les informations du disque n'ont pas encore été lues par l'appareil.
→ Chargez le disque, puis sélectionnez-le dans la liste.

NOTREADY

Le couvercle du changeur MD est ouvert ou les MD ne sont pas insérés correctement.
→ Fermez le couvercle ou insérez correctement les MD.

OFFSET

Il est possible qu'il y ait un problème de fonctionnement.
→ Vérifiez le raccordement. Si le message d'erreur reste affiché, consultez votre revendeur Sony le plus proche.

READ

L'appareil lit toutes les informations concernant la plage et l'album sur le disque.
→ Attendez que la lecture soit terminée et la lecture commence automatiquement. Selon la structure du disque, cette opération peut prendre plus d'une minute.

RESET

L'appareil et le changeur CD/MD ne peuvent pas être utilisés en raison de certains problèmes.
→ Appuyez sur la touche RESET (page 8).

« **LLLL** » ou « **RRRR** »

Pendant l'avance rapide ou le retour rapide, vous avez atteint le début ou la fin du disque et vous ne pouvez pas aller plus loin.

« **-** »

Le caractère ne peut pas être affiché.

*1 Si une erreur se produit lors de la lecture d'un CD ou d'un MD, le numéro de disque du CD ou du MD ne s'affiche pas.

*2 Le numéro du disque qui a provoqué l'erreur apparaît dans la fenêtre d'affichage.

Sur le moniteur

Cannot play this disc.

- Le disque est incompatible avec ce lecteur.
- Le DVD ne peut pas être lu en raison d'un code local différent.

No MP3 or JPEG file

Le disque ne contient aucun fichier MP3/JPEG.

Read error

- L'appareil ne peut pas lire les données en raison d'un problème.
- Les données sont endommagées ou corrompues.

Please Press RESET.

L'appareil ne peut pas fonctionner en raison d'un problème.

→ Appuyez sur la touche RESET.

Si ces solutions ne permettent pas d'améliorer la situation, consultez votre revendeur Sony le plus proche.

Si vous portez l'appareil à réparer en raison d'un problème de lecture de disque, apportez le disque utilisé au moment où le problème s'est produit.

Glossaire

Chapitre

Sections d'une image ou d'un enregistrement musical plus courtes que les titres. Un titre comporte plusieurs chapitres. Suivant le disque, il est possible qu'aucun chapitre ne soit enregistré.

Dolby Digital

Technologie de compression audio numérique mise au point par Dolby Laboratories. Cette technologie est compatible avec le son ambiophonique à 5.1 canaux. Dans ce format, le canal arrière fonctionne en stéréo et comporte un canal discret pour le haut-parleur d'extrême-graves. La technologie Dolby Digital offre les mêmes canaux 5.1 discrets numériques de grande qualité audio que les systèmes audio Dolby Digital utilisés dans les cinémas. Une séparation efficace des canaux est rendue possible par l'enregistrement distinct des données de chaque canal. En outre, le traitement entièrement numérique des données garantit une détérioration minimale du son.

DTS

Technologie de compression audio numérique mise au point par Digital Theater Systems, Inc. Cette technologie est compatible avec le son ambiophonique à 5.1 canaux. Dans ce format, le canal arrière fonctionne en stéréo et comporte un canal discret pour le haut-parleur d'extrême-graves. Le mode DTS fournit les mêmes 5.1 canaux discrets numériques de grande qualité. Une séparation efficace des canaux est rendue possible par l'enregistrement distinct des données de chaque canal. En outre, le traitement entièrement numérique des données garantit une détérioration minimale du son.

Suite à la page suivante →

DVD VIDEO

Type de disque contenant jusqu'à 8 heures d'images animées bien que son diamètre soit le même que celui d'un CD.

La capacité d'enregistrement d'un DVD à couche unique et à une seule face est de 4,7 Go (giga-octets), soit sept fois la capacité d'un CD. La capacité d'enregistrement d'un DVD double couche à une seule face est de 8,5 Go (giga-octets) ; un DVD à couche unique et à double couche offre une capacité de 9,4 Go et un DVD double face double couche offre une capacité de 17 Go.

Les données d'image utilisent le format MPEG2, une des normes internationales de la technologie de compression numérique. Les données d'image sont comprimées à environ 1/40 (en moyenne) de leur taille d'origine. Le DVD utilise également une technologie d'encodage à débit variable qui modifie l'attribution des données en fonction du statut de l'image. Les informations audio sont enregistrées dans un format multicanal, tel que le format Dolby Digital, ce qui permet de produire une ambiance sonore plus réaliste.

En outre, diverses fonctions avancées sont également disponibles sur les DVD, entre autres, les fonctions d'angle de vue multiples, de bande sonore multilingue et de contrôle parental.

DVD-RW

Un DVD-RW est un disque enregistrable et réinscriptible de même capacité qu'un DVD VIDEO. Le DVD-RW peut être enregistré en deux modes différents : le mode VR et le mode vidéo. Le mode VR (enregistrement vidéo) offre diverses fonctions de programmation et de montage dont certaines sont limitées en mode vidéo. Le mode vidéo est compatible avec le format DVD VIDEO et peut être lu sur d'autres lecteurs DVD alors qu'un DVD-RW enregistré en mode VR peut être lu uniquement sur des lecteurs compatibles DVD-RW. Le terme « DVD-RW » apparaissant dans ce mode d'emploi et les menus à l'écran font référence à des DVD-RW en mode VR.

DVD+RW

Un DVD+RW est un disque enregistrable et réinscriptible. Les DVD+RW utilisent un format d'enregistrement comparable au format DVD VIDEO.

JPEG (Joint Photographic Expert Group)

Selon l'Organisation Internationale de standardisation (ISO), JPEG est défini comme un format standard universel pour la compression et la décompression numérique d'images fixes à utiliser dans des systèmes informatiques. Généralement le taux de compression est variable avant qu'une dégradation visible ne survienne. Les images fixes sont compressées entre 1/10 et 1/100 de leur taille d'origine.

Logiciels basés sur des films, logiciels basés sur des vidéos

Il existe deux types de DVD, ceux qui sont basés sur des films et ceux qui sont basés sur des vidéos. Les DVD basés sur des films contiennent les mêmes images (24 images par seconde) que celles diffusées dans les cinémas. Les DVD basés sur des vidéos comme les téléfilms ou les sitcoms, affichent des images à 30 images (ou 60 champs) par seconde.

Plage

Sections d'une image ou de musique sur un CD ou un CD VIDEO (longueur d'une chanson).

Titre

Séquence la plus longue d'images ou de musique d'un DVD, d'un film, etc. dans un logiciel vidéo ou la totalité de l'album dans un logiciel audio.

Liste des codes de langues

L'orthographe des noms de langues est conforme à la norme ISO 639 : 1988 (E/F).

Code de langue	Code de langue	Code de langue	Code de langue
1027	Afar	1183	Irish
1028	Abkhazian	1186	Scots Gaelic
1032	Afrikaans	1194	Galician
1039	Amharic	1196	Guarani
1044	Arabic	1203	Gujarati
1045	Assamese	1209	Hausa
1051	Aymara	1217	Hindi
1052	Azerbaïjani	1226	Croatian
1053	Bashkir	1229	Hungarian
1057	Byelorussian	1233	Armenian
1059	Bulgarian	1235	Interlingua
1060	Bihari	1239	Interlingue
1061	Bislama	1245	Inupiak
1066	Bengali; Bangla	1248	Indonesian
1067	Tibetan	1253	Icelandic
1070	Breton	1254	Italian
1079	Catalan	1257	Hebrew
1093	Corsican	1261	Japanese
1097	Czech	1269	Yiddish
1103	Welsh	1283	Javanese
1105	Danish	1287	Georgian
1109	German	1297	Kazakh
1130	Bhutani	1298	Greenlandic
1142	Greek	1299	Cambodian
1144	English	1300	Kannada
1145	Esperanto	1301	Korean
1149	Spanish	1305	Kashmiri
1150	Estonian	1307	Kurdish
1151	Basque	1311	Kirghiz
1157	Persian	1313	Latin
1165	Finnish	1326	Lingala
1166	Fiji	1327	Laothian
1171	Faroese	1332	Lithuanian
1174	French	1334	Latvian;
1181	Frisian	1345	Letkish
			Malagasy
1347	Maori	1349	Macedonian
1350	Malayalam	1352	Mongolian
1353	Moldavian	1355	Marathi
1356	Malay	1357	Malay
1358	Maltese	1363	Burmese
1365	Nauru	1365	Nauru
1369	Nepali	1369	Nepali
1376	Dutch	1376	Dutch
1379	Norwegian	1379	Norwegian
1393	Occitan	1393	Occitan
1403	(Afan)Oromo	1403	(Afan)Oromo
1408	Oriya	1408	Oriya
1417	Punjabi	1417	Punjabi
1428	Polish	1428	Polish
1435	Pashto; Pushto	1435	Pashto; Pushto
1436	Portuguese	1436	Portuguese
1463	Quechua	1463	Quechua
1481	Rhaeto- Romance	1481	Rhaeto- Romance
1482	Kirundi	1482	Kirundi
1483	Romanian	1483	Romanian
1489	Russian	1489	Russian
1491	Kinyarwanda	1491	Kinyarwanda
1495	Sanskrit	1495	Sanskrit
1498	Sindhi	1498	Sindhi
1501	Sangho	1501	Sangho
1502	Serbo- Croatian	1502	Serbo- Croatian
1503	Singhalese	1503	Singhalese
1505	Slovak	1505	Slovak
1506	Slovenian	1506	Slovenian
1507	Samoan	1507	Samoan
1508	Shona	1508	Shona
1509	Somali	1509	Somali
1511	Albanian	1511	Albanian
1512	Serbian	1512	Serbian
1513	Siswati	1513	Siswati
1514	Sesotho	1514	Sesotho
1515	Sundanese	1515	Sundanese
1516	Swedish	1516	Swedish
1517	Swahili	1517	Swahili
1521	Tamil	1521	Tamil
1525	Telugu	1525	Telugu
1527	Tajik	1527	Tajik
1528	Thai	1528	Thai
1529	Tigrinya	1529	Tigrinya
1531	Turkmen	1531	Turkmen
1532	Tagalog	1532	Tagalog
1534	Setswana	1534	Setswana
1535	Tonga	1535	Tonga
1538	Turkish	1538	Turkish
1539	Tsonga	1539	Tsonga
1540	Tatar	1540	Tatar
1543	Twi	1543	Twi
1557	Ukrainian	1557	Ukrainian
1564	Urdu	1564	Urdu
1572	Uzbek	1572	Uzbek
1581	Vietnamese	1581	Vietnamese
1587	Volapük	1587	Volapük
1613	Wolof	1613	Wolof
1632	Xhosa	1632	Xhosa
1665	Yoruba	1665	Yoruba
1684	Chinese	1684	Chinese
1697	Zulu	1697	Zulu
1703	Non spécifié	1703	Non spécifié

Index

Chiffres

16:9 32
4:3 LETTER BOX 32
4:3 PAN SCAN 32

A

Affichage animé (M.DSPL) 41
Affichage automatique des titres
36, 43
Aigus (TRE) 39
Album (ALBUM) 22
Angle (ANGLE) 25
Appareil audio auxiliaire (AUX-
A) 41, 44
Audio (AUDIO) 23, 32

B

Balance (BAL) 39
Bip (BEEP) 40

C

Caisson de graves (SUB) 39
Changeur CD/MD 42
Chapitre (CHAPTER) 22
Code local 7
Contraste (CONTRAST) 41
Contrôle parental (PARENTAL
CONTROL) 28, 33

D

Défilement automatique
(A.SCRL) 41
Démonstration (DEMO) 8, 41
Disques compatibles 6
Dolby Digital (DOLBY
DIGITAL) 35
DRC (Contrôle de plage
dynamique) (AUDIO DRC)
34
DTS 35
Durée du diaporama (SLIDE
SHOW TIME) 34
Dynamic Soundstage Organizer
(DSO) 4, 12

E

Economiseur d'écran (SCREEN
SAVER) 33
Egaliseur (EQ7) 12, 40
Emission régionale (REG) 38, 41
Equilibre avant-arrière (FAD) 39

F

Filtre passe-bas (LPF) 41
Filtre passe-haut (HPF) 41
Format du programme 24
Fréquences alternatives (AF) 38
Fusible 46

G

Graves (BAS) 39

H

Heure (CT) 39, 40

I

Image (IMAGE) 22
Informations relatives à l'heure
(CLOCK) 41
Informations temporelles/
textuelles (TIME/TEXT) 18
Intensité sonore (LOUD) 41

J

JPEG (MP3/JPEG) 34

L

Lecture aléatoire (SHUFFLE)
album 21
changeur 42
disque 21
titre 21
Lecture de la liste de lecture
(PLAY LIST PLAY) 34
Lecture répétée (REPEAT)
album 21
chapitre 21
disque 42
page 21
titre 21
Liste des codes de langues 57
Liste des codes de zone 29
Localisation
avance rapide 16
balayage 19
retour rapide 16

M

Mémorisation des meilleurs
accords (BTM) 35
Menu de configuration 13, 31
Menu du DVD 19, 32
Menu du mode de lecture 13
Menu principal 19
Messages de radioguidage (TA)
38
Mini-télécommande 11
Mixage aval (DOWNMIX) 35
Mode de recherche locale
(LOCAL) 41
Mode mono (MONO) 41
MP3 (MP3/JPEG) 34

N

Niveau auxiliaire (AUX LVL) 41
Niveau du DVD (DVD LVL) 24,
41
Nom du disque
édition (NAMEEDIT) 43
suppression (NAME DEL) 43

O

OSD 32

P

PBC (Contrôle de la lecture) 20
Picture EQ (PICTURE EQ) 26,
34
Pile au lithium 45
Plage (TRACK) 22
Programme de radioguidage (TP)
38

R

- Radio 35
- Radio Data System (RDS) 37
- Recherche 22
- Réglage audio (AUDIO SETUP) 34
- Réglage de l'écran (SCREEN SETUP) 32
- Réglage de l'horloge (CLOCK-ADJ) 8
- Réglage de la langue (LANGUAGE SETUP) 32
- Réglage personnalisé (CUSTOM SETUP) 33
- Régulateur de luminosité (DIM) 41
- Réinitialisation (RESET) 31
- Reprise de la lecture (MULTI-DISC RESUME) 17, 33
- Rubrique d'affichage
 - lecture de CD ou de MP3 15
 - menu de configuration 13, 31
 - menu du mode de lecture 13

S

- Sans fil (WL) 41
- Satellite de commande (RM) 40, 44
- Sous-titre (SUBTITLE) 25, 32

T

- Titre (TITLE) 22
- Touche RESET 8
- Type de moniteur (MONITOR TYPE) 32
- Types d'émission (PTY) 39

Z

- Zone × Zone (Z×Z) 45
- Zoom (CENTER ZOOM) 26

Avvertenza

Per evitare il rischio di incendi o scosse elettriche, non esporre l'apparecchio alla pioggia o all'umidità.

Per evitare scosse elettriche, non aprire l'apparecchio. Per le riparazioni, rivolgersi esclusivamente a personale qualificato.

ATTENZIONE

L'uso di strumenti ottici con il presente apparecchio può causare problemi agli occhi. Poiché il raggio laser utilizzato nel presente lettore CD/DVD è pericoloso per gli occhi, non tentare di smontare l'apparecchio.

Per le riparazioni, rivolgersi esclusivamente a personale qualificato.

CLASS 1
LASER PRODUCT

Questa etichetta è posta nella parte inferiore esterna.

CAUTION :CLASS 1M VISIBLE/INVISIBLE LASER RADIATION WHEN OPEN AND INTERLOCKS DEFEATED. DO NOT VIEW DIRECTLY WITH OPTICAL INSTRUMENTS.

Questa etichetta si trova nel rivestimento interno dell'unità.

Avvertenza relativa all'installazione su un'auto sprovvista della posizione ACC (accessoria) sul blocchetto di accensione

Dopo avere spento il motore, assicurarsi di tenere premuto **OFF** sull'apparecchio finché il display non scompare.

Diversamente, il display non viene disattivato causando lo scaricamento della batteria.

Con la presente Sony dichiara che questo RF-T001 (MEX-R5) è conforme ai requisiti essenziali ed alle altre disposizioni pertinenti stabilite dalla direttiva 1999/5/CE.

Per ulteriori informazioni, accedere al seguente indirizzo URL: <http://www.compliance.sony.de/>



Trattamento del dispositivo elettrico od elettronico a fine vita (Applicabile in tutti i paesi dell'Unione Europea e in quelli con sistema di raccolta differenziata)

Questo simbolo sul prodotto o sulla confezione indica che il prodotto non deve essere considerato come un normale rifiuto domestico, ma deve invece essere consegnato ad

un punto di raccolta appropriato per il riciclo di apparecchi elettrici ed elettronici. Assicurandovi che questo prodotto sia smaltito correttamente, voi contribuirete a prevenire potenziali conseguenze negative per l'ambiente e per la salute che potrebbero altrimenti essere causate dal suo smaltimento inadeguato. Il riciclaggio dei materiali aiuta a conservare le risorse naturali. Per informazioni più dettagliate circa il riciclaggio di questo prodotto, potete contattare l'ufficio comunale, il servizio locale di smaltimento rifiuti oppure il negozio dove l'avete acquistato.

Accessorio utilizzabile: Telecomando



Avviso importante

I segnali RF possono influire su sistemi elettronici in veicoli a motore installati in modo errato o schermati in modo non adeguato, quali ad esempio sistemi a iniezione diretta elettronici, sistemi ABS antisbandamento (antiblocco) elettronici, sistemi di controllo della velocità elettronici o sistemi con airbag. Per informazioni sull'installazione o l'assistenza del presente dispositivo, consultare il produttore o i rappresentanti del veicolo in questione.

Un'installazione o un intervento di assistenza errati possono risultare pericolosi e invalidare l'eventuale garanzia applicabile al presente dispositivo. Verificare regolarmente che tutti gli apparecchi senza fili nel veicolo siano installati e funzionanti correttamente.



Indice

Congratulazioni!	4
Precauzioni	5
Dischi che è possibile riprodurre	6

Operazioni preliminari

Azzeramento dell'apparecchio	8
Impostazione dell'orologio	8
Modo DEMO	8
Rimozione del pannello anteriore	8
Inserimento del disco nell'apparecchio	9
Posizione dei comandi e operazioni di base	10
Display dei menu	13

Letttore

Riproduzione dei dischi	15
Ripristino della riproduzione — Ripristino della riproduzione	17
Visualizzazione delle informazioni sul disco — Informazioni sulla durata/ Informazioni di testo	18
Ricerca di un punto specifico di un disco — Scorrimento	19
Uso dei menu dei DVD	19
Uso delle funzioni PBC — PBC (controllo della riproduzione)	20
Vari modi di riproduzione — Riproduzione ripetuta/ Riproduzione in ordine casuale/ Riproduzione con ricerca	21

Operazioni disponibili per i DVD

Modifica dei canali audio	23
Modifica degli angoli	25
Visualizzazione dei sottotitoli	25
Ingrandimento delle immagini	26
Modifica della qualità dell'immagine — Picture EQ	26
Blocco dei dischi — Protezione	27

Impostazioni e regolazioni

Uso del display di impostazione	30
Impostazione della lingua per il display o per l'audio — Impostazione lingua	31
Impostazione dello schermo — Impostazione schermo	32
Impostazioni personalizzate — Impostazione personalizzata	33
Impostazioni relative all'audio — Impostazione audio	34

Radio

Memorizzazione automatica — BTM	35
Memorizzazione manuale	36
Ricezione delle stazioni memorizzate	36
Sintonizzazione automatica	36
Ricezione di una stazione tramite un elenco — Funzione di elenco	36

RDS

Panoramica	37
Impostazione dei modi AF e TA/TP	38
Selezione di PTY	39
Impostazione di CT	39

Altre funzioni

Regolazione delle caratteristiche dell'audio	39
Regolazione della curva dell'equalizzatore — EQ7 Tune	40
Regolazione delle voci di menu dell'apparecchio — SYSTEM MENU	40
Uso di apparecchi opzionali	42
Impostazione dell'uscita anteriore/posteriore — Zone × Zone	44

Informazioni aggiuntive

Manutenzione	45
Rimozione dell'apparecchio	46
Note sui dischi	46
Informazioni sui file MP3	47
Nota sulla trasmissione senza fili (solo MEX-R5)	47
Caratteristiche tecniche	48
Guida alla soluzione dei problemi	49
Messaggi e indicazioni di errore	53
Glossario	54
Elenco dei codici della lingua	56
Indice analitico	57

Congratulazioni!

Complimenti per l'acquisto del presente lettore Multi Disc Sony. Prima di utilizzare il presente apparecchio, leggere attentamente questo manuale e conservarlo per eventuali riferimenti futuri.

CARATTERISTICHE:

• **Compatibilità di riproduzione con DVD, CD e VCD**

– Compatibilità con vari formati di disco, quali DVD-R/-RW, DVD+R/DVD+RW, ecc.

DVD-RW: compatibile con il modo video e con il modo VR (varie modalità di editing disponibili)

DVD+RW: compatibile con il modo +VR (varie modalità di editing disponibili)

– Riproduzione di un massimo di 1.000 brani*1 registrati su DVD-R/-RW, DVD+R/+RW o su CD-R/-RW nel formato di file MP3

• **2 uscite video (anteriore e posteriore)*2, 1 uscita audio con funzione "Zone x Zone"*3 e 1 uscita digitale in dotazione**

• **Trasmissione senza fili*4:** i segnali audio/video possono essere trasmessi al monitor opzionale XVM-F65WL senza dover effettuare complicati collegamenti.

• **Zone x Zone:** è possibile ascoltare la radio o file audio da un cambia CD/MD (se collegato) dall'uscita anteriore e contemporaneamente riprodurre un DVD mediante l'uscita posteriore.

• **Picture EQ:** è possibile selezionare la tonalità di immagine desiderata tra le opzioni preimpostate in base alla luminosità all'interno dell'auto/dell'ambiente.

• **Regolazione livello DVD:** consente di bilanciare le differenze nel livello di uscita tra PCM, Dolby Digital e DTS, nonché le differenze nel livello di volume tra disco e sorgente.

• **EQ7:** è possibile selezionare una curva dell'equalizzatore per 7 tipi di musica.

• **DSO (Dynamic Soundstage Organizer):** consente di creare un effetto audio più realistico, mediante sintesi di diffusori virtuali, per enfatizzare l'audio dei diffusori, anche se questi sono installati nella parte inferiore dello sportello.

• **Unità CD/MD opzionali** (sia cambia dischi che lettori)*5.

• **Accessorio di controllo opzionali**
Telecomando a rotazione RM-X4S

*1 A seconda della durata dei brani

*2 1 uscita video anteriore per il modello MEX-R5

*3 Solo MEX-R1

*4 Solo MEX-R5

*5 Il presente apparecchio funziona esclusivamente con prodotti Sony.

Informazioni relative al presente manuale

- Le istruzioni contenute nel presente manuale si riferiscono ai comandi del telecomando a scheda. È inoltre possibile utilizzare i comandi dell'apparecchio, se dispongono di nomi uguali o simili a quelli del telecomando a scheda.
- Nel presente manuale, il termine "DVD" viene utilizzato in generale per indicare i DVD-R/-RW e i DVD+R/+RW.
- Di seguito, viene descritto il significato delle icone utilizzate nel presente manuale:

Icona	Significato
	Funzioni disponibili per DVD VIDEO, DVD-R/DVD-RW oppure per DVD+R/DVD+RW nel modo video
	Funzioni disponibili per Video CD o CD-R/CD-RW nel formato CD video
	Funzioni disponibili per CD audio o CD-R/CD-RW nel formato CD audio
	Funzioni disponibili per i file in formato MP3 memorizzati su CD-ROM/CD-R/CD-RW/DVD-R/DVD-RW/DVD+R/DVD+RW
	Funzioni disponibili per i file in formato JPEG memorizzati su CD-ROM/CD-R/CD-RW/DVD-R/DVD-RW/DVD+R/DVD+RW

Precauzioni

- Durante la guida, non utilizzare le funzioni personalizzate o altre funzioni che potrebbero distogliere l'attenzione dalla strada.
- Se l'auto è stata parcheggiata sotto la luce diretta del sole, attendere che l'apparecchio si raffreddi prima di utilizzarlo.
- L'antenna elettrica si estende automaticamente durante il funzionamento dell'apparecchio.

Sicurezza

- Il presente apparecchio è conforme alle leggi sul traffico in vigore nel paese/nell'area di utilizzo.
- Per motivi di sicurezza, il monitor collegato all'uscita FRONT VIDEO OUT si disattiva automaticamente quando il freno a mano non è azionato.

Per evitare incidenti

Le immagini vengono visualizzate solo dopo che l'auto è stata parcheggiata e che il freno a mano è stato azionato.

Quando l'auto viene avviata, le immagini provenienti dall'uscita FRONT VIDEO OUT scompaiono automaticamente in seguito alla visualizzazione del messaggio di avvertimento riportato di seguito.

Il monitor collegato all'uscita REAR VIDEO OUT è disponibile mentre l'auto è in movimento.

Le immagini non vengono visualizzate sullo schermo, ma è possibile udire l'audio di CD/MP3.

For your safety,
the video is blocked.

Non utilizzare l'apparecchio o il monitor durante la guida.

Formazione di condensa









Nei giorni di pioggia o in zone molto umide, è possibile che si formi della condensa all'interno delle lenti e del display dell'apparecchio. Di conseguenza, l'apparecchio potrebbe non funzionare correttamente. In tal caso, rimuovere il disco e attendere per circa un'ora fino a quando l'umidità non sia evaporata completamente.

Per mantenere una qualità elevata del suono

Fare attenzione a non versare bibite o altri liquidi sull'apparecchio o sui dischi.



Dischi che è possibile riprodurre

Formato dei dischi	
DVD VIDEO	
DVD-R* (MP3/JPEG)	
DVD-RW* Modo video/modo VR (MP3/JPEG)	
DVD+R* (MP3/JPEG)	
DVD+RW* (MP3/JPEG)	
Video CD	
CD Audio	
CD-R* (MP3/JPEG)	
CD-RW* (MP3/JPEG)	

* Non è possibile riprodurre dischi non finalizzati.

“DVD VIDEO”, “DVD-R”, “DVD-RW”, “DVD+R” e “DVD+RW” sono marchi di fabbrica.

DVD

I DVD contengono dati audio e video. Un disco da 12 cm è in grado di contenere 7 volte la quantità di dati contenuti in un CD-ROM, ossia 4 ore di riproduzione continua (8 ore per i dischi a due lati). I DVD si suddividono in 4 tipi: a un lato e a strato singolo, a un lato e a doppio strato, a due lati e a strato singolo, a due lati e a doppio strato.

Video CD (VCD)

I Video CD possono contenere dati audio e video su un disco delle stesse dimensioni di un normale CD Audio. Il tempo di riproduzione è pari a 74 minuti per un CD standard da 12 cm.

CD Audio

I CD Audio contengono dati audio. Il tempo di riproduzione è pari a 74 minuti per un CD standard da 12 cm.

CD registrabili (CD-R)

Utilizzando un CD-R, è possibile modificare i dati audio. Su un CD-R, è possibile scrivere dati una sola volta.

CD riscrivibili (CD-RW)

Utilizzando un CD-RW, è possibile modificare i dati audio. Su un CD-RW, è possibile scrivere dati più volte.

CD-Extra

I CD-Extra dispongono di due sezioni (sessioni) contenenti rispettivamente audio e dati. Mediante il presente apparecchio, è possibile esclusivamente riprodurre la sezione audio.

Note

- Il presente apparecchio è conforme al sistema di colore PAL. Non è possibile riprodurre dischi registrati in un sistema di colore diverso da PAL, ad esempio NTSC o SECAM.
- È possibile riprodurre DVD-R/DVD-RW, DVD+R/DVD+RW e CD-R/CD-RW destinati all'uso audio mediante il presente apparecchio. Non è tuttavia possibile riprodurre alcuni dischi a seconda delle condizioni di registrazione.
- Non è possibile riprodurre CD-R/CD-RW, DVD-R/DVD-RW o DVD+R/DVD+RW non finalizzati.
- Non è possibile riprodurre dischi creati in formato Packet Write.
- I dischi registrabili potrebbero non venire riprodotti correttamente in presenza di temperature elevate.
- I dischi riportati di seguito non possono venire riprodotti mediante il presente apparecchio:
 - Dischi da 8 cm
 - CD-ROM (dati diversi dai file MP3 o JPEG)
 - CD-G
 - Photo-CD
 - VSD (Video Single Disc)
 - DVD-ROM (dati diversi dai file MP3 o JPEG)
 - DVD-RAM
 - DVD-Audio
 - DVD+R DL (doppio strato)
 - Active-Audio (dati)
 - CD-Extra (dati)
 - CD missato
 - SVCD (Super Video CD)
 - CDV
 - SACD (Super Audio CD)

Nota sui dischi trasparenti

I dischi da 12 cm contenenti esclusivamente una porzione di dati da 8 cm (la parte restante del disco è trasparente) non possono essere riprodotti mediante il presente apparecchio.

Dischi audio codificati mediante la protezione dei diritti d'autore

Il presente apparecchio è stato progettato per la riproduzione di dischi conformi allo standard CD (Compact Disc). Recentemente, alcune case discografiche hanno lanciato sul mercato vari dischi audio codificati mediante la protezione dei diritti d'autore. Si noti che alcuni di questi dischi non sono conformi allo standard CD e pertanto non è possibile effettuarne la riproduzione e la registrazione utilizzando il presente prodotto.

Codice di zona

Questo sistema viene utilizzato per garantire la protezione dei diritti d'autore.

Il codice di zona è riportato nella parte inferiore dell'apparecchio; mediante quest'ultimo, è possibile riprodurre solo DVD con lo stesso codice di zona indicato sull'etichetta.

Codice di zona

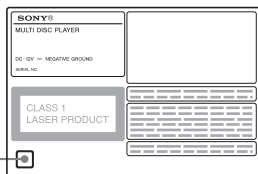

Mediante il presente apparecchio, è inoltre possibile riprodurre DVD con l'indicazione



sull'etichetta.

Se si tenta di riprodurre un altro DVD, sullo schermo del monitor viene visualizzato il messaggio "Cannot play this disc." (Impossibile riprodurre il disco). A seconda del DVD, è possibile che non venga riportato alcun codice di zona, anche se è vietato riprodurre tale DVD a causa di restrizioni di zona.

Nota sulle operazioni di riproduzione di DVD e VCD

È possibile che alcune operazioni di riproduzione di DVD e VCD siano state intenzionalmente impostate dai produttori del software. Poiché il presente apparecchio riproduce i DVD e i VCD in base al contenuto del disco creato dai produttori del software, è possibile che alcune funzioni di riproduzione non siano disponibili. Consultare le istruzioni in dotazione con i DVD o i VCD.

Diritti d'autore

Questo prodotto incorpora la tecnologia di protezione del copyright protetta dai brevetti USA e da altri diritti di proprietà intellettuale. L'utilizzo di questa tecnologia di protezione del copyright deve essere autorizzato da Macrovision ed è destinato solo all'uso domestico e ad altri usi di visione limitata, salvo quanto diversamente autorizzato da Macrovision. Non sono consentiti lo smontaggio o la manomissione.

Prodotto su licenza dei Dolby Laboratories. "Dolby" e il simbolo della doppia D sono marchi dei Dolby Laboratories.

"DTS" e "DTS 2.0 + Digital Out" sono marchi di fabbrica di Digital Theater Systems, Inc.



Operazioni preliminari

Azzeramento dell'apparecchio

Prima di utilizzare l'apparecchio per la prima volta, dopo la sostituzione della batteria dell'auto o dopo avere effettuato modifiche ai collegamenti, è necessario azzerare l'apparecchio stesso.

Rimuovere il pannello anteriore, quindi premere il tasto RESET con un oggetto appuntito quale una penna a sfera.

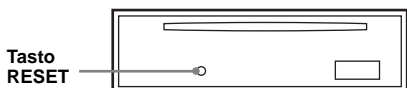

Nota

Premendo il tasto RESET, verranno cancellate le impostazioni dell'orologio e alcune funzioni memorizzate.

Impostazione dell'orologio

L'orologio mostra l'indicazione digitale dell'ora in base al sistema delle 24 ore.

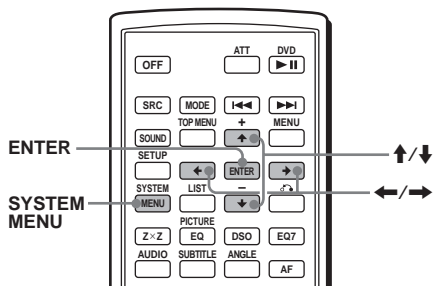

- 1 Premere (SYSTEM MENU).**
Viene visualizzato il display di impostazione.
- 2 Premere più volte ↑/↓ fino a visualizzare "CLOCK-ADJ".**
- 3 Premere (ENTER).**
L'indicazione dell'ora lampeggia.
- 4 Premere ↑/↓ per impostare l'ora e i minuti.**
Per passare da una cifra all'altra dell'indicazione digitale, premere ←/→.

- 5 Premere (ENTER).**
L'orologio viene attivato.

Per visualizzare l'orologio durante la riproduzione/ricezione, impostare "CLOCK-ON" (pagina 41).

Suggerimento

È possibile regolare l'orologio automaticamente tramite la funzione RDS (pagina 39).

Modo DEMO

Quando l'apparecchio viene spento, appare innanzitutto l'orologio, quindi il modo di dimostrazione (DEMO) attiva la visualizzazione della dimostrazione.

Per disattivare il modo DEMO, impostare "DEMO-OFF" nel display di impostazione (pagina 41) mentre l'apparecchio è spento.

Rimozione del pannello anteriore

Per evitare il furto dell'apparecchio, è possibile estrarne il pannello anteriore.

Segnale di avvertimento

Se la chiave di accensione viene impostata sulla posizione OFF senza che il pannello anteriore sia stato rimosso, viene emesso per alcuni secondi un segnale acustico di avvertimento. Tale segnale viene emesso solo se è in uso l'amplificatore incorporato.

- 1 Premere (OFF).**
L'apparecchio si spegne.
- 2 Premere (OFF), quindi estrarre il pannello anteriore.**

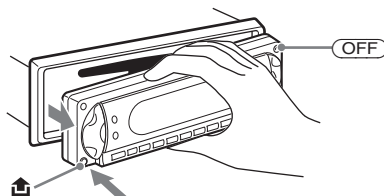

Note

- Non fare cadere il pannello anteriore né esercitare eccessiva pressione su quest'ultimo e sulla finestra del display.
- Non esporre il pannello anteriore a calore, temperature elevate o umidità. Evitare di lasciarlo all'interno di auto parcheggiate e su cruscotti o ripiani posteriori.

Suggerimento

Durante il trasporto, inserire il pannello anteriore nell'apposita custodia in dotazione.

Installazione del pannello anteriore

Posizionare la sezione (A) del pannello anteriore sulla sezione (B) dell'apparecchio, come illustrato, quindi premere il lato sinistro fino a farlo scattare in posizione.

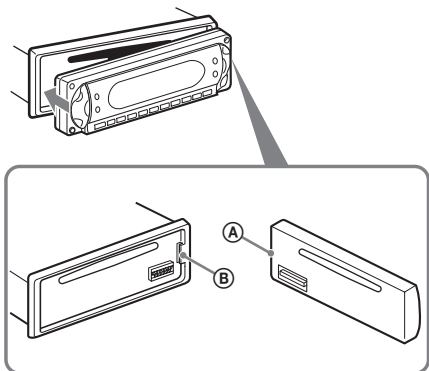

Nota

Non collocare alcun oggetto sulla superficie interna del pannello anteriore.

Inserimento del disco nell'apparecchio

1 Aprire la chiusura.

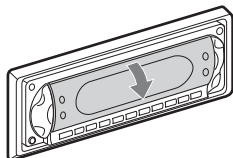

2 Inserire il disco con il lato di riproduzione rivolto verso il basso.

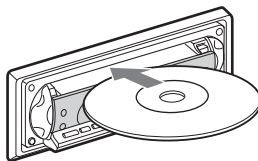

La riproduzione viene avviata. A seconda del disco, premere DVD ►II per avviare la riproduzione.

3 Chiudere la chiusura.

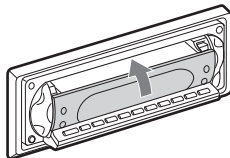

Estrazione del disco

1 Aprire la chiusura.

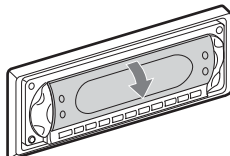

2 Premere ▲.

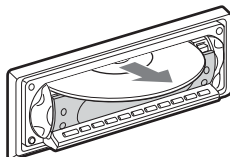
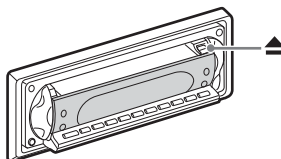

Il disco viene espulso.

Nota

Durante l'espulsione o l'inserimento del disco, non chiudere la chiusura, in quanto il disco potrebbe rimanere incastrato e subire danni.

Suggerimento

È possibile riprodurre il disco con la chiusura sia aperta che chiusa.

Posizione dei comandi e operazioni di base

Unità principale

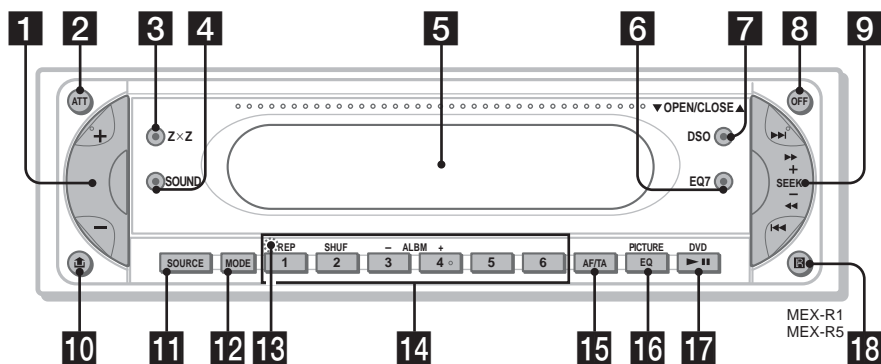

Chiusura OPEN/CLOSE aperta

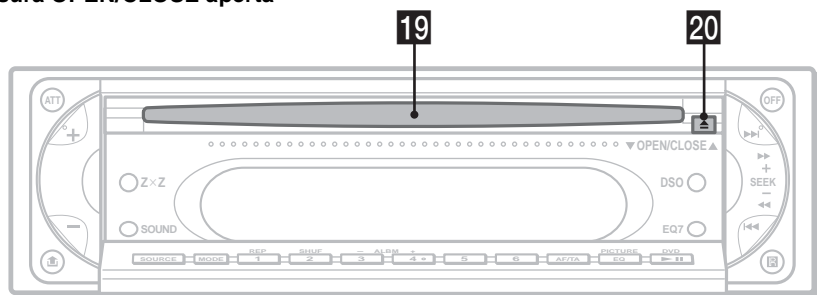

Per ulteriori informazioni, fare riferimento alle pagine indicate.

- 1** Tasto volume +/- 39
- 2** Tasto ATT (attenuazione audio)
- 3** Tasto ZxZ (Zone x Zone)
- 4** Tasto SOUND
- 5** Finestra del display
- 6** Tasto EQ7 (equalizzatore)
- 7** Tasto DSO
- 8** Tasto OFF
- 9** Tasto SEEK +/-
Radio:
Per sintonizzare le stazioni in modo automatico (premere); per ricercare una stazione manualmente (tenere premuto).
DVD/CD:
Per saltare capitoli/brani (premere); per riprodurre rapidamente in avanti/all'indietro un capitolo/brano (tenere premuto).
- 10** Tasto (rilascio pannello anteriore) 8
- 11** Tasto SOURCE 44
- 12** Tasto MODE
- 13** Tasto RESET (situato dietro al pannello anteriore) 8

14 Tasti numerici

Radio:

Per ricevere le stazioni memorizzate (premere); per memorizzare le stazioni (tenere premuto).

CD/MD*1:

①: REP 21, 42

②: SHUF 21, 42

③/④: ALBM -/+*2

Per saltare gli album (premere); per saltare gli album in modo continuo (tenere premuto).

15 Tasto AF (frequenze alternative)/ TA (notiziari sul traffico)

16 Tasto PICTURE EQ

17 Tasto DVD (riproduzione/pausa)

18 Ricettore del telecomando a scheda

19 Alloggiamento del disco 9

20 Tasto (espulsione) 9

*1 Se è collegato un cambia MD.

*2 Se viene riprodotto un MP3/JPEG e non è collegato un cambia dischi, l'operazione è diversa, vedere pagina 42.

Telecomando a scheda RM-X703

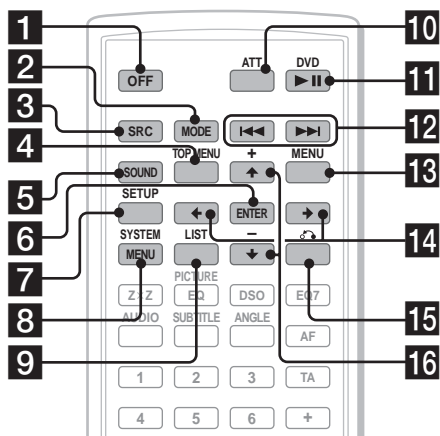

- 1 Tasto OFF** 15, 17, 20
Per disattivare l'alimentazione/arrestare la riproduzione della sorgente.
- 2 Tasto MODE** 35, 42
Per selezionare la banda radio (FM/MW/LW)/selezionare l'unità*1.
- 3 Tasto SRC (SOURCE)**
Per accendere la/cambiare sorgente (radio/DVD/CD/MD*2/AUX*3).
- 4 Tasto TOP MENU** 19
Per visualizzare il menu dei titoli di un DVD.
- 5 Tasto SOUND** 39
Per selezionare le voci relative all'audio.
- 6 Tasto ENTER**
Per completare un'impostazione.
- 7 Tasto SETUP**
Per visualizzare il menu d'impostazione e il menu relativo alle modalità di riproduzione.
- 8 Tasto SYSTEM MENU**
Per accedere al menu dell'unità.
- 9 Tasto LIST** 36, 43
Per utilizzare la funzione di elenco.
- 10 Tasto ATT (attenuazione audio)**
Per attenuare l'audio. Per disattivare l'attenuazione, premere di nuovo il tasto.

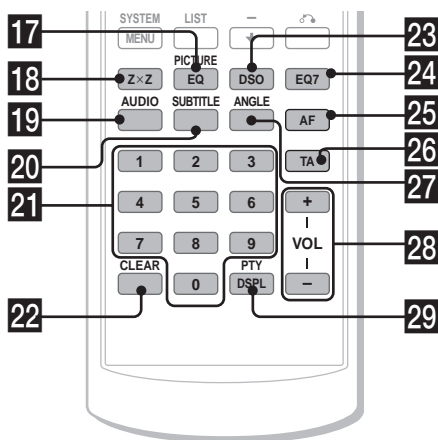

- 11 Tasto DVD ►|| (riproduzione/pausa)** 9, 15, 16, 17
Per avviare/mettere in pausa la riproduzione.
- 12 Tasti ◀◀/▶▶ (indietro/avanti; riproduzione rapida all'indietro/in avanti; sintonizzazione delle stazioni)**
- 13 Tasto MENU** 19
Per visualizzare il menu di un disco.
- 14 Tasti ◀/▶ (cursore)**
Per spostare il cursore oppure per cambiare pagina.
- 15 Tasto ↶ (RETURN)** 20, 30, 31
Per tornare al display/all'operazione precedente.
- 16 Tasti ↑/↓ (cursore)**
Per spostare il cursore .
- 17 Tasto PICTURE EQ** 27
Per selezionare la qualità delle immagini.
- 18 Tasto ZxZ (Zone x Zone)** 44
Per passare dall'uscita posteriore a quella anteriore e viceversa.
- 19 Tasto AUDIO** 23
Per cambiare uscita audio.
- 20 Tasto SUBTITLE** 25
Per cambiare la lingua dei sottotitoli.
- 21 Tasti numerici**
- 22**
- 23**
- 24**
- 25**
- 26**
- 27**
- 28**
- 29**

continua alla pagina successiva →

-
- 22 Tasto CLEAR** 23
Per cancellare i numeri immessi.
- 23 Tasto DSO** 4
Per selezionare il modo DSO (1, 2, 3 o OFF).
Maggiore è il numero, più enfatizzato sarà l'effetto.
- 24 Tasto EQ7 (equalizzatore)**
Per selezionare un tipo di equalizzatore (XPLOD, VOCAL, CLUB, JAZZ, NEW AGE, ROCK, CUSTOM o OFF).
- 25 Tasto AF (frequenze alternative)** 38
Per impostare AF in RDS.
- 26 Tasto TA (notiziari sul traffico)** 38
Per impostare TA/TP in RDS.
- 27 Tasto ANGLE** 25
Per modificare l'angolo di visualizzazione.
- 28 Tasto VOL (volume) +/-** 38
Per regolare il volume.
- 29 Tasto PTY DSPL** 16, 18, 39, 42
Per selezionare PTY in RDS; per modificare le voci del display.

*1 Se è collegato un cambia CD/MD.

*2 Se è collegato un cambia MD.

*3 Se è collegato un dispositivo portatile Sony opzionale.

Nota

Se l'apparecchio viene spento e il display disattivato, non è possibile controllare l'apparecchio stesso con il telecomando a scheda a meno che il tasto **(SOURCE)** sull'unità principale non venga premuto o che un disco non venga inserito per attivare l'apparecchio.

Suggerimento

Per ulteriori informazioni sulle modalità di sostituzione della pila, vedere "Sostituzione della pila al litio del telecomando a scheda" a pagina 45.

Display dei menu

Utilizzare i menu del presente apparecchio per regolare le varie funzioni e impostazioni per la riproduzione.

La visualizzazione dei menu varia in base allo stato dell'apparecchio.

Menu di impostazione

Viene visualizzato in seguito alla pressione di **(SETUP)** durante la modalità di arresto della riproduzione.

Per selezionare la voce

Premere **←/↑/↓/→**, quindi **(ENTER)**.

Per disattivare il menu di impostazione

Premere **(SETUP)**.

Esempio: se viene selezionato "LANGUAGE SETUP".

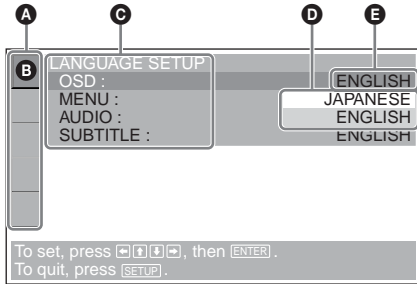

- A** Voci di impostazione
- B** Voce selezionata
- C** Voci di impostazione
- D** Opzioni
- E** Impostazione corrente

Menu del modo di riproduzione

DVD VCD JPEG

Viene visualizzato alla pressione di **(SETUP)** durante la riproduzione.

Per selezionare la voce

Premere **←/↑/↓/→**, quindi **(ENTER)**.

Per disattivare il menu del modo di riproduzione

Premere **(SETUP)**.

Nota

Le voci del menu e le procedure di funzionamento variano in base al disco.

Esempio: durante la riproduzione di un DVD

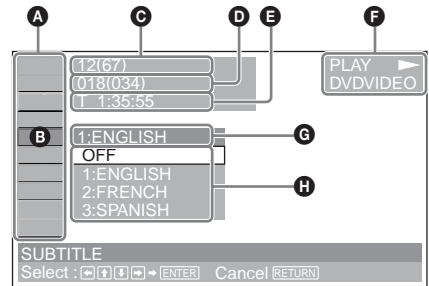

- A** Voci relative al modo di riproduzione
- B** Voce selezionata
- C** Numero del titolo*1/Numero totale di titoli*1
- D** Numero del capitolo*2/Numero totale di capitoli*2
- E** Tempo di riproduzione trascorso
- F** Stato della riproduzione (▶PLAY, ■■■PAUSE, ecc.)/Formato del disco
- G** Impostazione corrente
- H** Opzioni

*1 Consente di visualizzare il numero del brano per i VCD e il numero dell'album per i file JPEG. Durante la riproduzione di VCD con la funzione PBC attivata, non viene visualizzata alcuna indicazione.

*2 Consente di visualizzare il numero dell'immagine per i file JPEG.

Note

- Durante la riproduzione di CD/MP3, non è possibile visualizzare il menu del modo di riproduzione.
- Durante la riproduzione di file JPEG, **(SETUP)** è attivo solo quando l'immagine è visualizzata per intero.

continua alla pagina successiva →

Messaggio operativo

Le operazioni di menu variano in base alla voce selezionata e i tasti da utilizzare vengono visualizzati nella parte inferiore del display del menu per agevolarne l'uso.



Vengono visualizzati il nome della voce selezionata e/o il messaggio operativo.

Suggerimento

Il messaggio "Operation not possible" (Impossibile eseguire l'operazione) viene visualizzato se la funzione non è disponibile.

Voci di impostazione

 **LANGUAGE SETUP (pagina 31)**
Consente di selezionare la lingua.

 **SCREEN SETUP (pagina 32)**
Consente di selezionare i modi dello schermo.

 **CUSTOM SETUP (pagina 33)**
Consente di impostare le operazioni di riproduzione.

 **AUDIO SETUP (pagina 34)**
Consente di regolare l'audio in uscita.

 **RESET (pagina 31)**
Consente di azzerare tutte le voci di impostazione.

Voci relative al modo di riproduzione

 **TITLE, TRACK (pagina 22)**
Consente di selezionare il titolo o il brano da riprodurre.

 **CHAPTER (pagina 22)**
Consente di selezionare il capitolo da riprodurre.

 **ALBUM (JPEG) (pagina 22)**
Consente di selezionare l'album di immagini da visualizzare.

 **IMAGE (pagina 22)**
Consente di selezionare l'immagine da visualizzare.

 **TIME/TEXT (pagina 18, 22)**
Consente di controllare il tempo trascorso e il tempo di riproduzione residuo.
Consente di immettere il codice temporale per la ricerca di immagini.
Consente di visualizzare il testo dei DVD.

 **AUDIO (pagina 23)**
Consente di cambiare l'impostazione audio.

 **SUBTITLE (pagina 25)**
Consente di visualizzare i sottotitoli.
Consente di cambiare la lingua dei sottotitoli.

 **ANGLE (pagina 25)**
Consente di cambiare l'angolo.



 **CENTER ZOOM (pagina 26)**
Consente di ingrandire l'immagine.

 **REPEAT (pagina 21)**
Consente di riprodurre tutto il disco (tutti i titoli/tutti i brani/tutti gli album) più volte o un capitolo/brano/album più volte.

 **SHUFFLE (pagina 21)**
Consente di riprodurre i titoli/capitoli/brani in ordine casuale.

 **PICTURE EQ (pagina 26)**
Consente di selezionare la qualità dell'immagine.

Suggerimento

Se "REPEAT" o "SHUFFLE" è attivato oppure se "ANGLE" è disponibile, la relativa casella si illumina in verde (ad es.  → ). A seconda della scena, potrebbe tuttavia non essere possibile cambiare angolo anche se la casella è illuminata in verde.

Ripristino della riproduzione

— Ripristino della riproduzione

L'apparecchio memorizza il punto in cui la riproduzione è stata arrestata per un massimo di 20 dischi e riavvia la riproduzione anche se l'apparecchio viene spento o il disco in fase di riproduzione viene espulso.

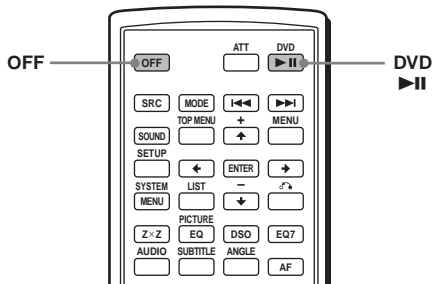

Note

- La riproduzione dei file MP3 viene avviata dall'inizio dell'ultimo brano riprodotto.
- Per utilizzare la funzione di ripristino della riproduzione, assicurarsi che "MULTI-DISC RESUME" in "CUSTOM SETUP" sia impostato su "ON" (pagina 33).
- Se il punto di ripristino viene impostato per il disco numero 21, il punto di ripristino memorizzato per il primo disco viene automaticamente cancellato.
- La funzione di ripristino della riproduzione viene disattivata se l'impostazione per la protezione viene modificata.
- A seconda del disco o della scena, non è possibile utilizzare la funzione di ripristino della riproduzione.
- Se viene attivata la protezione, la funzione di ripristino della riproduzione non è disponibile. In tal caso, la riproduzione viene avviata dall'inizio del disco quando quest'ultimo viene inserito.

Suggerimento

Durante la riproduzione di CD, file MP3 o file JPEG, l'apparecchio memorizza provvisoriamente il punto di ripristino per il disco in fase di riproduzione. Dopo che l'apparecchio viene spento o il disco estratto, il punto di ripristino memorizzato per il disco viene cancellato.

1 Durante la riproduzione, premere

 per arrestarla.

2 Premere DVD per ripristinare la riproduzione.

La riproduzione viene avviata a partire dal punto in cui è stata arrestata al punto 1.

Per avviare la riproduzione dall'inizio

Dopo avere impostato "MULTI-DISC RESUME" in "CUSTOM SETUP" su "OFF" (pagina 33), premere  per estrarre il disco, quindi reinserirlo.

Selezionare il capitolo desiderato dal menu DVD o dal menu dei titoli a seconda dal disco.

Visualizzazione delle informazioni sul disco

— Informazioni sulla durata/Informazioni di testo **DVD VCD JPEG**

È possibile controllare il tempo di riproduzione e il tempo residuo di titolo, capitolo o brano correnti. È inoltre possibile controllare le informazioni di testo, ad esempio il titolo, il capitolo, il nome del file e così via.

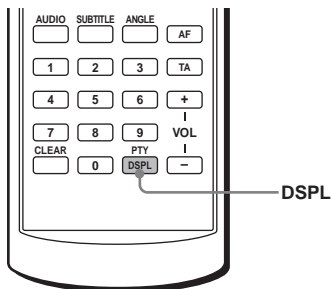

1 Durante la riproduzione, premere (DSPL).

Vengono visualizzate le informazioni sulla riproduzione correnti.

Informazioni sulla durata

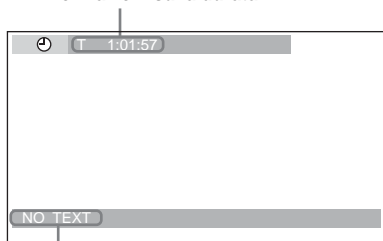

Informazioni di testo*

* "NO TEXT" viene visualizzato se non sono disponibili informazioni di testo.

2 Premere più volte (DSPL) per passare alla visualizzazione delle informazioni di testo o di quelle sulla durata.

Le informazioni sulla durata variano in base al disco nel modo riportato di seguito:

DVD:

"T **: **: **: **: *" - Tempo di riproduzione trascorso del titolo corrente

"T- **: **: **: **: *" - Tempo residuo del titolo corrente

"C **: **: **: **: *" - Tempo di riproduzione trascorso del capitolo corrente

"C- **: **: **: **: *" - Tempo residuo del capitolo corrente

VCD (senza funzioni PBC):

"T **: **: **: *" - Tempo di riproduzione trascorso del brano corrente

"T- **: **: **: **: *" - Tempo residuo del brano corrente

"D **: **: **: *" - Tempo di riproduzione trascorso del disco corrente

"D- **: **: **: *" - Tempo residuo del disco corrente

JPEG:

Numero dell'album

Numero dell'immagine

Ricerca di un punto specifico di un disco

— Scorrimento **DVD VCD CD MP3**

È possibile individuare rapidamente un punto specifico di un disco controllando l'immagine.

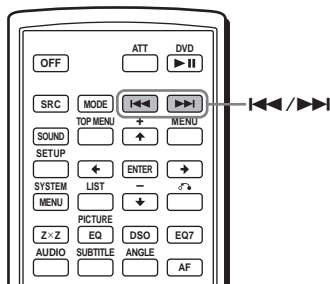

Durante la riproduzione, tenere premuto \lll / \ggg , quindi rilasciarlo nel punto desiderato.

Tenendo premuto il tasto, la velocità di ricerca aumenta.

Nota

Durante la ricerca, l'audio non viene emesso e i sottotitoli non vengono visualizzati.

Uso dei menu dei DVD **DVD**

Con alcuni DVD, è possibile utilizzare i menu originali, quali il menu dei titoli e il menu DVD. Se il DVD contiene più titoli di brani e scene, è possibile utilizzare il menu dei titoli per selezionare il titolo desiderato e avviare la riproduzione.

Se il DVD contiene voci di menu più dettagliate, quali la lingua per l'audio e per i sottotitoli e così via, è possibile utilizzare il menu DVD per selezionare la voce desiderata e avviare la riproduzione.

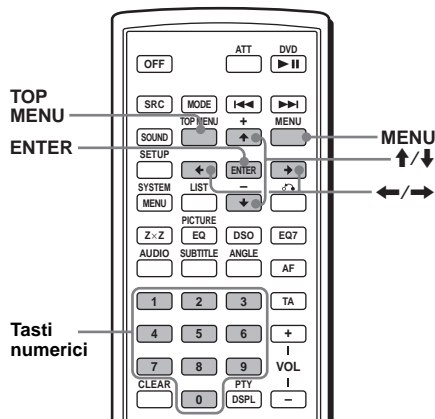

1 Durante la riproduzione di un DVD, premere **TOP MENU** o **MENU**.

Viene visualizzato il menu DVD o il menu dei titoli.

Il contenuto del menu varia a seconda del disco.

2 Premere \lll / \ggg o i tasti numerici per selezionare la voce desiderata, quindi premere **ENTER**.

Nota

Le voci del menu e le procedure di funzionamento variano in base al disco.

Uso delle funzioni PBC

— PBC (controllo della riproduzione) 

Il menu PBC consente di effettuare operazioni in modo interattivo durante la riproduzione di un VCD compatibile con le funzioni PBC.

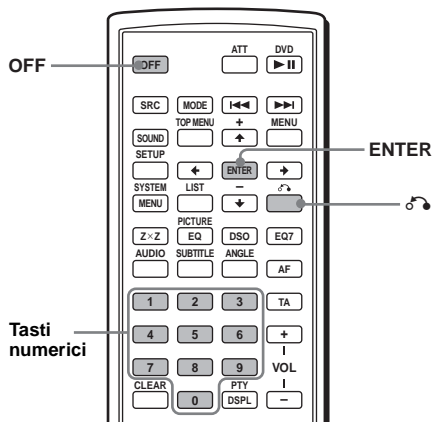

Riproduzione senza la funzione PBC

1 Durante la riproduzione, premere **OFF**.

2 Premere i tasti numerici per selezionare la voce desiderata, quindi premere **ENTER**.

Il messaggio "Play without PBC" (Riproduzione senza PBC) viene visualizzato e la riproduzione avviata.

Il menu PBC non viene visualizzato durante la riproduzione.

Note

- Le voci del menu e le procedure di funzionamento variano in base al disco.
- Durante la riproduzione PBC, il numero del brano, il tempo di riproduzione e così via non vengono visualizzati nel menu del modo di riproduzione.

Suggerimento

Per riavviare la riproduzione PBC, arrestare la riproduzione premendo **OFF**, quindi premere **DVD** ►. La riproduzione PBC viene avviata.

1 Avviare la riproduzione di un VCD compatibile con le funzioni PBC.

Viene visualizzato il menu PBC.

2 Premere i tasti numerici per selezionare la voce desiderata, quindi premere **ENTER**.

3 Per le operazioni interattive, attenersi alle istruzioni dei menu.

Per tornare al display precedente

Premere .

Vari modi di riproduzione

— Riproduzione ripetuta/Riproduzione in ordine casuale/Riproduzione con ricerca

È possibile impostare i seguenti modi di riproduzione:

- Riproduzione ripetuta (pagina 21)
- Riproduzione in ordine casuale (pagina 21)
- Riproduzione con ricerca (pagina 22)

Nota

- Il metodo di riproduzione selezionato viene disattivato se il disco in fase di riproduzione viene estratto o se l'apparecchio viene spento.
- Durante la riproduzione di un VCD con la funzione PBC attivata, il modo di riproduzione ripetuta o in ordine casuale non è disponibile.

Riproduzione ripetuta

— Riproduzione ripetuta



Quando raggiunge la fine, l'apparecchio è in grado di ripetere un titolo, un capitolo o un brano.

Di seguito, vengono riportate le opzioni per la riproduzione ripetuta:

- TITLE (ripetizione titolo) - per ripetere il titolo corrente.
- CHAPTER (ripetizione capitolo) - per ripetere il capitolo corrente.
- TRACK (ripetizione brano) - per ripetere il brano/l'immagine corrente.
- ALBUM (ripetizione album) - per ripetere i brani/le immagini contenuti nell'album corrente.

Nota

Per impostare il modo di riproduzione ripetuta per CD/MP3, premere più volte ① (REP) sull'unità principale.

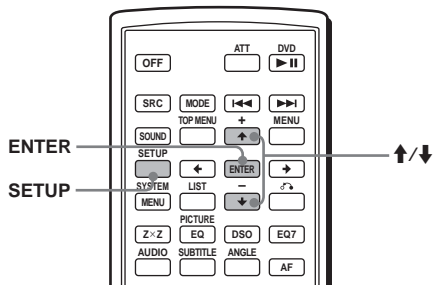

1 Durante la riproduzione, premere

(**SETUP**).

Viene visualizzato il menu del modo di riproduzione.

2 Premere per selezionare (REPEAT), quindi premere (**ENTER**).

Vengono visualizzate le opzioni per il modo di riproduzione.

3 Premere per selezionare l'opzione desiderata, quindi premere (**ENTER**).

Viene avviata la riproduzione ripetuta.

Per tornare alla riproduzione normale

Selezionare "OFF" al punto 3.

Per disattivare il menu del modo di riproduzione

Premere (**SETUP**).

Suggerimenti

- Le opzioni per la ripetizione variano in base al disco.
- È inoltre possibile impostare la riproduzione ripetuta premendo più volte ① (REP) sull'unità principale.

Riproduzione in ordine casuale

— Riproduzione casuale



Il presente apparecchio è in grado di riprodurre titoli, capitoli o brani in ordine casuale.

Di seguito, vengono riportate le opzioni per la riproduzione in ordine casuale:

- TITLE (riproduzione casuale titolo) - per riprodurre in ordine casuale i capitoli inclusi nel titolo corrente.
- DISC (riproduzione casuale disco) - per riprodurre in ordine casuale i brani/le immagini inclusi nel disco corrente.
- ALBUM (riproduzione casuale album) - per riprodurre in ordine casuale i brani/le immagini inclusi nell'album corrente.

Nota

Per impostare il modo di riproduzione in ordine casuale per CD/MP3, premere più volte ② (SHUF) sull'unità principale.

continua alla pagina successiva →

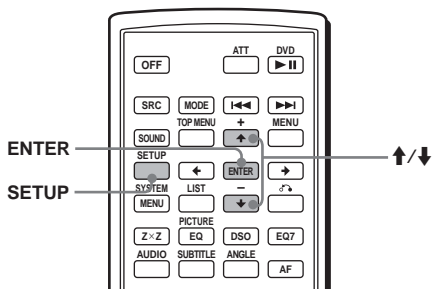

- 1 Durante la riproduzione, premere **(SETUP)**.
- 2 Premere **↑/↓** per selezionare **[SHUFF]** (SHUFFLE), quindi premere **(ENTER)**.
Vengono visualizzate le opzioni per il modo di riproduzione.
- 3 Premere **↑/↓** per selezionare l'opzione desiderata, quindi premere **(ENTER)**.
Viene avviata la riproduzione in ordine casuale.

Per tornare alla riproduzione normale
Selezionare "OFF" al punto 3.

Per disattivare il menu del modo di riproduzione

Premere **(SETUP)**.

Note

- La riproduzione casuale titolo per i DVD viene disattivata dopo essere stata eseguita una volta.
- Il modo di riproduzione in ordine casuale del titolo di DVD viene disattivato se durante la riproduzione viene premuto **I<=>** o **I<=>**.

Suggerimenti

- Le opzioni per la riproduzione in ordine casuale variano in base al disco.
- È inoltre possibile impostare la riproduzione in ordine casuale premendo più volte **(2)** (SHUF) sull'unità principale.

Avvio della riproduzione a partire da un punto selezionato

— Riproduzione con ricerca **DVD VCD CD**

MP3 JPEG

È possibile individuare rapidamente un punto desiderato specificando titolo, capitolo, tempo trascorso del titolo (utilizzando il codice temporale) o brano.

A seconda del disco, sono disponibili le seguenti opzioni di ricerca:

DVD:

- **[TITLE]** consente di avviare la riproduzione dal titolo selezionato.
- **[CHAPTER]** consente di avviare la riproduzione dal capitolo selezionato.
- **[TIME/TEXT]** consente di avviare la riproduzione dal punto desiderato in base al codice temporale immesso.

VCD:

- **[TRACK]** consente di avviare la riproduzione dal brano selezionato.

CD:

- **[TRACK]** consente di avviare la riproduzione dal brano selezionato.

MP3:

- **[TRACK]** consente di avviare la riproduzione dal brano selezionato.

JPEG:

- **[ALBUM]** consente di avviare la riproduzione dall'album selezionato.
- **[IMAGE]** consente di avviare la riproduzione dall'immagine selezionata.

Nota

Per individuare un brano di CD/MP3, premere i tasti numerici per immettere il numero del brano, quindi premere **(ENTER)**.

Operazioni disponibili per i DVD

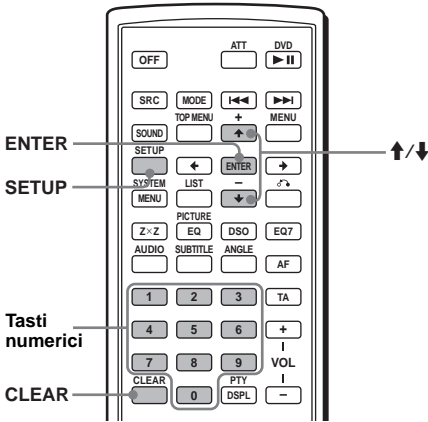

1 Durante la riproduzione, premere (SETUP).

Viene visualizzato il menu del modo di riproduzione.

2 Premere \uparrow/\downarrow per selezionare la voce desiderata, quindi premere (ENTER).

Le voci per la ricerca variano in base al disco.

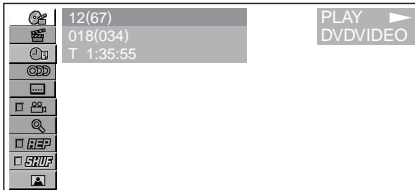

Il numero tra parentesi indica il numero totale di voci selezionate.

3 Premere i tasti numerici per immettere il numero del titolo, il numero del capitolo o il tempo trascorso del titolo.

Ad esempio, per individuare il punto desiderato a 2 ore, 10 minuti e 20 secondi dall'inizio, è sufficiente immettere "2:10:20". Per cancellare i numeri immessi, premere (CLEAR).

4 Premere (ENTER).

La riproduzione viene avviata a partire dal punto selezionato.

Per disattivare il menu del modo di riproduzione

Premere (SETUP).

Modifica dei canali audio



Durante la riproduzione di un DVD registrato in più formati audio (PCM, Dolby Digital o DTS), è possibile cambiare il formato audio. Se sul DVD sono stati registrati brani multilingue, è inoltre possibile cambiare la lingua.

Con i VCD, è possibile selezionare l'audio proveniente dal canale destro o sinistro e ascoltare l'audio del canale selezionato attraverso entrambi i diffusori destro e sinistro. Ad esempio, durante la riproduzione di un disco contenente una canzone con i suoni vocali sul canale destro e i suoni strumentali sul canale sinistro, è possibile ascoltare i suoni strumentali da entrambi i diffusori selezionando il canale sinistro.

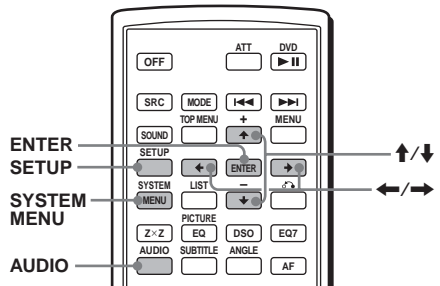

Durante la riproduzione, premere più volte (AUDIO) per selezionare i canali audio desiderati.

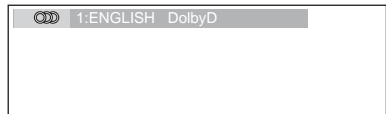

Le impostazioni per l'audio variano in base al disco nel modo riportato di seguito.

continua alla pagina successiva →

DVD:

La lingua per l'audio viene selezionata tra quelle disponibili.

Se vengono visualizzate 4 cifre, immettere il codice della lingua corrispondente alla lingua desiderata (pagina 56).

Se la stessa lingua viene visualizzata due o più volte, significa che il DVD è registrato in più formati audio.

VCD:

STEREO*: audio stereo standard

1/L: audio del canale sinistro (monofonico)

2/R: audio del canale destro (monofonico)

* Impostazione predefinita

Nota

A seconda del disco, potrebbe non essere possibile modificare i canali audio.

Suggerimento

È inoltre possibile cambiare le impostazioni selezionando "AUDIO" nel menu del modo di riproduzione (pagina 13).

Controllo del formato di programma

È possibile controllare il numero di canali e la posizione dei componenti audio sul DVD in fase di riproduzione.

1 Durante la riproduzione, premere

.

Viene visualizzato il menu del modo di riproduzione.

2 Premere per selezionare (AUDIO), quindi premere

.

Viene visualizzato il formato di programma.

Formato audio corrente*1

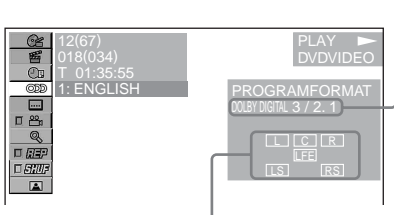



Formato di programma corrente*2

Le lettere visualizzate nel display del formato di programma rappresentano i seguenti componenti audio e le relative posizioni:

 : anteriore (sinistro)

 : anteriore (destro)

 : centrale

 : posteriore (sinistro)

 : posteriore (destro)

 : posteriore (monofonico): il componente posteriore del segnale elaborato mediante Dolby Surround e del segnale Dolby Digital

 : segnale con effetto a bassa frequenza

Se viene utilizzato "DOLBY DIGITAL", il nome del formato di programma e i numeri dei canali vengono visualizzati nel modo riportato di seguito.

Esempio: Dolby Digital 5.1 canali

Componente posteriore × 2

DOLBY DIGITAL 3 / 2 . 1

Componente anteriore × 2 + Componente LFE × 1
Componente centrale × 1

*1 L'indicazione "PCM", "DTS" o "DOLBY DIGITAL" viene visualizzata a seconda del disco.

*2 Visualizzato solo se è utilizzato il formato "DOLBY DIGITAL".

Per disattivare il menu del modo di riproduzione

Premere .

Suggerimento

Per Dolby Digital e DTS, "LFE" viene sempre visualizzato all'interno di una linea continua indipendentemente dal componente di segnale LFE trasmesso.

Regolazione del livello di uscita audio

— Regolazione livello DVD 

Il livello di uscita audio per i DVD video varia in base al formato dell'audio registrato (PCM, Dolby Digital o DTS). È possibile regolare separatamente il livello di uscita di PCM, Dolby Digital o DTS per ridurre le differenze nel livello di volume tra disco e sorgente.

1 Premere .

2 Premere più volte per selezionare "DVD LVL", quindi premere .

3 Premere per impostare "ADJ-ON", quindi premere .

4 Premere per selezionare "DOLBY", "DTS" o "PCM".

5 Premere per regolare il livello di uscita, quindi premere .



Nota

È possibile regolare il livello di uscita solo se un disco è stato inserito nell'unità.

Suggerimento

È possibile regolare il livello di uscita tra -6 dB e +6 dB.

Modifica degli angoli

È possibile cambiare l'angolo di visualizzazione se su un DVD sono registrati più angoli per una scena.

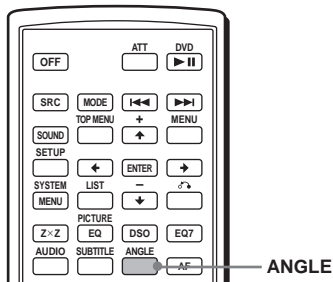

Premere più volte **(ANGLE)** per selezionare il numero relativo all'angolo desiderato.

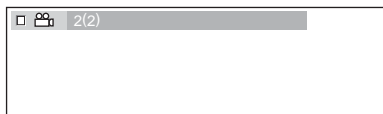

L'angolo cambia.

Nota

A seconda del DVD, potrebbe non essere possibile cambiare gli angoli, anche se sono stati registrati più angoli.

Suggerimento

È inoltre possibile cambiare l'angolo di visualizzazione selezionando "ANGLE" nel menu del modo di riproduzione (pagina 13).

Visualizzazione dei sottotitoli

È possibile attivare o disattivare i sottotitoli oppure cambiare la lingua dei sottotitoli, se sul DVD sono registrate più lingue.

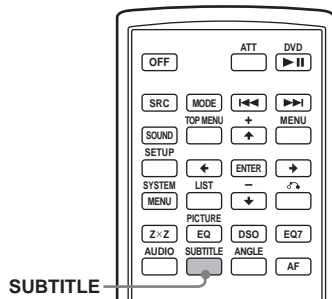

1 Durante la riproduzione, premere **(SUBTITLE)**.

Viene visualizzata la lingua dei sottotitoli.

2 Premere più volte **(SUBTITLE)** per selezionare la lingua desiderata.

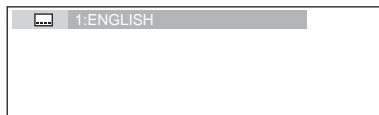

Le lingue disponibili variano in base al disco. Se vengono visualizzate 4 cifre, immettere il codice della lingua corrispondente alla lingua desiderata (pagina 56).

Per disattivare i sottotitoli

Premere più volte **(SUBTITLE)** per selezionare "OFF".

Nota

A seconda del DVD, potrebbe non essere possibile cambiare (o disattivare) i sottotitoli, anche se sono registrati sottotitoli in più lingue.

Suggerimento

È inoltre possibile cambiare la lingua dei sottotitoli selezionando "SUBTITLE" nel menu del modo di riproduzione (pagina 13) oppure nel menu DVD (pagina 19).

Ingrandimento delle immagini **DVD VCD**

È possibile ingrandire le immagini.

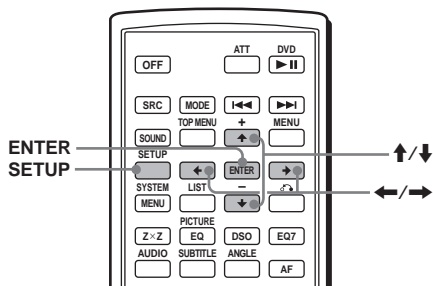

1 Durante la riproduzione, premere

(SETUP).

Viene visualizzato il menu del modo di riproduzione.

2 Premere **↑/↓** per selezionare **(CENTER ZOOM)**, quindi premere

(ENTER).

Viene visualizzata l'opzione corrente.

3 Premere **↑/↓** per selezionare l'opzione desiderata (**ZOOM×1**, **×2***, **×4***), quindi premere **(ENTER)**.

L'immagine viene ingrandita.

* L'immagine appare sgranata.

Per spostare la posizione della cornice

Dopo avere ingrandito l'immagine, premere

←/↑/↓/→.

Per ripristinare le dimensioni originali

Selezionare "**ZOOM×1**" al punto 3.

Per disattivare il menu del modo di riproduzione

Premere **(SETUP)**.

Note

- A seconda del DVD, potrebbe non essere possibile cambiare l'ingrandimento.
- Se la riproduzione viene riavviata, l'immagine torna alle dimensioni originali.

Modifica della qualità dell'immagine

— Picture EQ **DVD VCD**

È possibile selezionare la qualità dell'immagine più appropriata per la luminosità all'interno dell'auto.

È possibile impostare "PICTURE EQ" su "LIGHT OFF", "LIGHT ON" o "AUTO" in "CUSTOM SETUP" (pagina 34). Le opzioni (riportate di seguito) per ciascuna impostazione variano. Se "PICTURE EQ" viene impostato su "AUTO", le opzioni disponibili cambiano automaticamente a seconda se l'illuminazione è attivata o disattivata.

Sono disponibili le seguenti opzioni di impostazione.

- **NORMAL** - qualità immagine normale.
- **Daytime*1** - luoghi con illuminazione normale.
- **Sunset*1** - luoghi con illuminazione scarsa.
- **Shine*1** - luoghi con illuminazione molto intensa (ad esempio, se la luce solare si riflette sul monitor).
- **Night*2** - l'illuminazione del monitor viene ridotta per non distrarre l'utente durante la guida di notte.
- **Midnight*2** - l'illuminazione del monitor viene ridotta ulteriormente rispetto all'impostazione "Night".
- **Theater*2** - l'illuminazione del monitor viene aumentata; impostazione appropriata se si desidera vedere chiaramente il monitor di notte.
- **CUSTOM** - impostazioni regolabili da parte dell'utente.

*1 Disponibile se "PICTURE EQ" in "CUSTOM SETUP" è impostato su "LIGHT OFF" o su "AUTO" e l'illuminazione è disattivata.

*2 Disponibile se "PICTURE EQ" in "CUSTOM SETUP" è impostato su "LIGHT ON" o su "AUTO" e l'illuminazione è attivata.

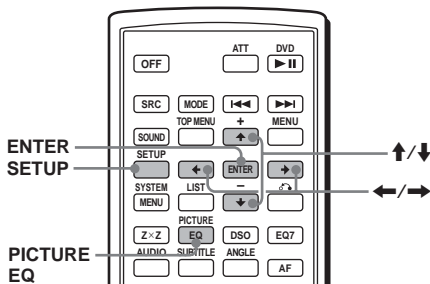

Durante la riproduzione, premere più volte **(PICTURE EQ)** per selezionare l'impostazione desiderata.

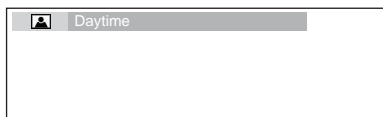

Suggerimento

È inoltre possibile cambiare la qualità dell'immagine selezionando "PICTURE EQ" nel menu del modo di riproduzione (pagina 13).

Regolazione delle impostazioni personalizzate

È possibile memorizzare le impostazioni personalizzate desiderate per differente tonalità dell'immagine.

1 Durante la riproduzione, premere **(SETUP)**.

Viene visualizzato il menu del modo di riproduzione.

2 Premere **↑/↓** per selezionare **(PICTURE EQ)**, quindi premere **(ENTER)**.

Vengono visualizzate le voci di impostazione.

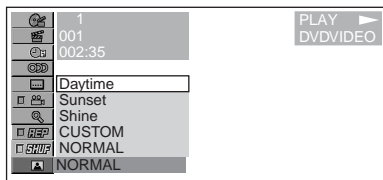

3 Premere **↑/↓** per selezionare "CUSTOM", quindi premere **(ENTER)**.

4 Premere **↑/↓** per selezionare la voce di impostazione, quindi premere **←/→** per regolare il livello.

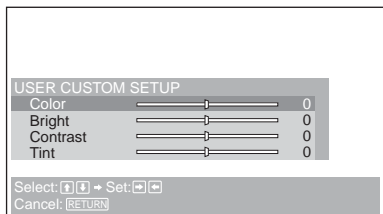

5 Premere **(ENTER)**.

Suggerimento

I valori di regolazione per "LIGHT OFF" e "LIGHT ON" possono essere memorizzati separatamente.

Blocco dei dischi

— Protezione **DVD**

È possibile bloccare un disco oppure impostare delle limitazioni per la riproduzione in base a un livello predeterminato, ad esempio l'età dell'utente. Durante la riproduzione di un DVD compatibile con la funzione di protezione, le scene per le quali sono state impostate limitazioni per la riproduzione vengono bloccate o sostituite da altre scene.

Attivazione della protezione

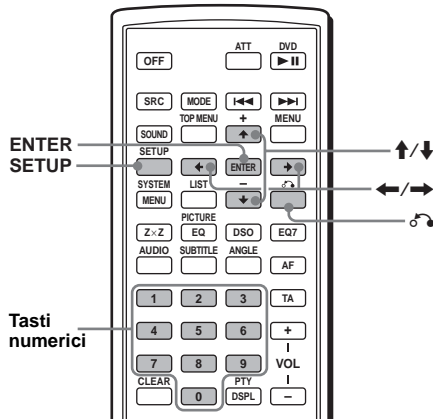

1 Premere **(SETUP)** durante la modalità di arresto della riproduzione.

Viene visualizzato il menu di impostazione.

2 Premere **↑/↓** per selezionare **(CUSTOM SETUP)**, quindi premere **(ENTER)**.

Vengono visualizzate le voci di impostazione.

3 Premere **↑/↓** per selezionare "PARENTAL CONTROL", quindi premere **(ENTER)**.

Vengono visualizzate le opzioni relative alla protezione.

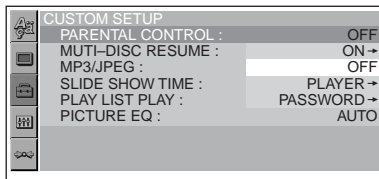

continua alla pagina successiva →

4 Premere \uparrow/\downarrow per selezionare “ON \rightarrow ”, quindi premere (ENTER).

Viene visualizzato il display di impostazione della password.

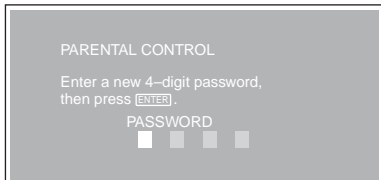

5 Premere i tasti numerici per immettere la password, quindi premere (ENTER).

Viene visualizzato il display di conferma della password.

6 Per confermare la password, premere i tasti numerici per immettere una seconda volta la password, quindi premere (ENTER).

La protezione viene impostata.

Per disattivare il menu di impostazione

Premere (SETUP).

Disattivazione della protezione

1 Premere (SETUP) durante la modalità di arresto della riproduzione.

Viene visualizzato il menu di impostazione.

2 Premere \uparrow/\downarrow per selezionare (CUSTOM SETUP), quindi premere (ENTER).

Vengono visualizzate le voci di impostazione.

3 Premere \uparrow/\downarrow per selezionare “PARENTAL CONTROL”, quindi premere (ENTER).

Vengono visualizzate le opzioni di protezione.

4 Premere \uparrow/\downarrow per selezionare “OFF \rightarrow ”, quindi premere (ENTER).

Viene visualizzato il display per l'immissione della password.

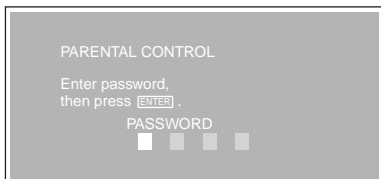

5 Premere i tasti numerici per immettere la password, quindi premere (ENTER).

Viene visualizzato il messaggio “Parental control is canceled” (Protezione disattivata).

Se viene immesso un numero errato, premere \leftarrow per spostare il cursore e immettere di nuovo il numero.

Modifica del livello di limitazione in base all'area e delle relative classificazioni

È possibile impostare i livelli di limitazione in base all'area e alle relative classificazioni dei film.

1 Premere (SETUP) durante la modalità di arresto della riproduzione.

Viene visualizzato il menu di impostazione.

2 Premere \uparrow/\downarrow per selezionare (CUSTOM SETUP), quindi premere (ENTER).

Vengono visualizzate le voci di impostazione.

3 Premere \uparrow/\downarrow per selezionare “PARENTAL CONTROL”, quindi premere (ENTER).

Vengono visualizzate le opzioni di protezione.

4 Premere \uparrow/\downarrow per selezionare “PLAYER \rightarrow ”, quindi premere (ENTER).

Se la funzione di protezione è già stata attivata, viene visualizzato il display per l'immissione della password.

Per cambiare le impostazioni, immettere la password, quindi premere (ENTER).

Se viene immesso un numero errato, premere \leftarrow per spostare il cursore e immettere di nuovo il numero.

5 Premere \uparrow/\downarrow per selezionare “STANDARD”, quindi premere (ENTER).

Vengono visualizzate le opzioni standard.

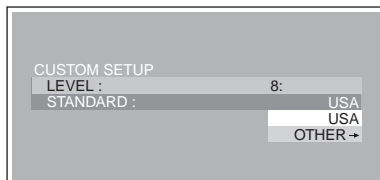

6 Premere ↑/↓ per selezionare l'area desiderata per applicare le relative classificazioni dei film, quindi premere (ENTER).

L'area viene selezionata.

Se si desidera selezionare lo standard in "Elenco dei codici di zona" (pagina 29), selezionare "OTHERS →", quindi immettere il numero di codice corrispondente utilizzando i tasti numerici.

7 Premere ↑/↓ per selezionare "LEVEL", quindi premere (ENTER).

Vengono visualizzate le opzioni di classificazione.

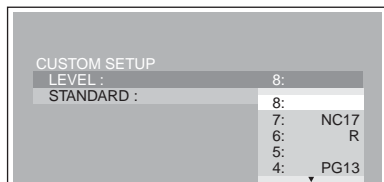

Minore è il numero, più rigido è il livello di limitazione.

8 Premere ↑/↓ per selezionare la classificazione desiderata, quindi premere (ENTER).

L'impostazione della protezione è completata.

Per disattivare il menu di impostazione

Premere (SETUP).

Nota

Durante la riproduzione di dischi che non dispongono della funzione di protezione, mediante il presente apparecchio non è possibile limitare la riproduzione.

Elenco dei codici di zona

Standard	Numero di codice
Argentina	2044
Australia	2047
Austria	2046
Belgio	2057
Brasile	2070
Canada	2079
Cile	2090
Cina	2092
Corea	2304
Danimarca	2115
Filippine	2424

Standard	Numero di codice
Finlandia	2165
Francia	2174
Germania	2109
Giappone	2276
India	2248
Indonesia	2238
Italia	2254
Malesia	2363
Messico	2362
Norvegia	2379
Nuova Zelanda	2390
Paesi Bassi	2376
Pakistan	2427
Portogallo	2436
Regno Unito	2184
Russia	2489
Singapore	2501
Spagna	2149
Svezia	2499
Svizzera	2086
Tailandia	2528

Modifica della password

1 Premere (SETUP) durante la modalità di arresto della riproduzione.

Viene visualizzato il menu di impostazione.

2 Premere ↑/↓ per selezionare (CUSTOM SETUP), quindi premere (ENTER).

Vengono visualizzate le voci di impostazione.

3 Premere ↑/↓ per selezionare "PARENTAL CONTROL", quindi premere (ENTER).

Vengono visualizzate le opzioni di protezione.

4 Premere ↑/↓ per selezionare "PASSWORD →", quindi premere (ENTER).

Viene visualizzato il display per l'immissione della password.

continua alla pagina successiva →

5 Premere i tasti numerici per immettere la password a 4 cifre, quindi premere (ENTER).

Se viene immesso un numero errato, premere ← per spostare il cursore e immettere di nuovo il numero.

6 Premere i tasti numerici per immettere una nuova password a 4 cifre, quindi premere (ENTER).

7 Per confermare la password, premere i tasti numerici per immettere una seconda volta la nuova password a 4 cifre, quindi premere (ENTER).

Per tornare al display precedente

Premere ↶.

Per disattivare il menu di impostazione

Premere (SETUP).

Impostazioni e regolazioni

Uso del display di impostazione

Mediante il menu di impostazione, è possibile effettuare varie regolazioni alle voci, quali immagine e audio. È inoltre possibile impostare la lingua per i sottotitoli e per il display. Per ulteriori informazioni sulle voci di impostazione, vedere alle pagine da 31 a 34.

Nota

Le impostazioni di riproduzione memorizzate nel disco assumono la priorità rispetto alle impostazioni del menu di impostazione e non tutte le funzioni descritte potrebbero essere disponibili.

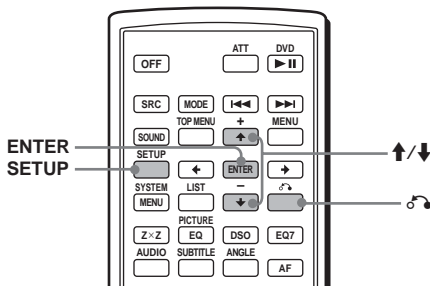

Operazioni di base

Esempio: se si desidera modificare il rapporto di formato (“MONITOR TYPE”) in “4:3 PAN SCAN”.

1 Premere (SETUP) durante la modalità di arresto della riproduzione.

Viene visualizzato il menu di impostazione.

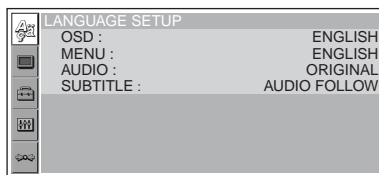

2 Premere **↑/↓** per selezionare **SCREEN SETUP**, quindi premere **(ENTER)**.

Viene visualizzato il display di impostazione.

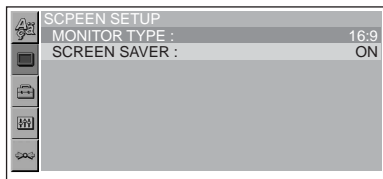

3 Premere **↑/↓** per selezionare **“MONITOR TYPE”**, quindi premere **(ENTER)**.

Vengono visualizzate le opzioni per il tipo di monitor.

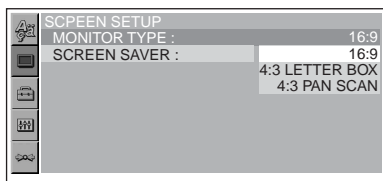

4 Premere **↑/↓** per selezionare **“4:3 PAN SCAN”**, quindi premere **(ENTER)**.

L'impostazione viene eseguita e la procedura completata.

Per tornare al display precedente

Premere **↶**.

Per disattivare il menu di impostazione

Premere **(SETUP)**.

Per ripristinare tutte le voci di impostazione

— Azzeramento **(RESET)**

1 Selezionare **(RESET)** al punto 2, quindi premere **(ENTER)**.

2 Premere **↑** per selezionare **“YES”**, quindi premere **(ENTER)**.

Tutte le impostazioni* del menu di impostazione vengono ripristinate sui valori predefiniti.

* Ad eccezione delle impostazioni di protezione.

Per annullare l'azzeramento

Selezionare **“NO”** al punto 2.

Nota

Non spegnere l'apparecchio durante l'azzeramento delle voci del menu di impostazione, poiché tale operazione richiede alcuni secondi.

Impostazione della lingua per il display o per l'audio

— Impostazione lingua **(LANGUAGE SETUP)**

Tramite **“LANGUAGE SETUP”**, è possibile impostare la lingua desiderata per il display o per l'audio.

Selezionare **(LANGUAGE SETUP)** nel menu di impostazione, quindi selezionare la voce di impostazione desiderata.

Per ulteriori informazioni sulle procedure di impostazione, vedere **“Uso del display di impostazione”** a pagina 30.

OSD (indicazioni a schermo)

Consente di selezionare la lingua per il display.

MENU **(DVD)**

Consente di selezionare la lingua per il menu del disco.

AUDIO **(DVD)**

Consente di selezionare la lingua per l'audio. Selezionando **“ORIGINAL”**, viene selezionata la lingua cui è stata attribuita la priorità nel disco.

SUBTITLE **(DVD)**

Consente di selezionare la lingua per i sottotitoli registrati sul disco.

Selezionando **“AUDIO FOLLOW”**, la lingua per i sottotitoli cambia in funzione della lingua selezionata per l'audio.

Nota

Se in **“MENU”**, **“SUBTITLE”** o **“AUDIO”** viene selezionata una lingua che non è registrata sul disco, una delle lingue registrate viene selezionata automaticamente.

Suggerimento

Se viene selezionato **“OTHERS →”** in **“MENU”**, **“SUBTITLE”** e **“AUDIO”**, selezionare ed immettere un codice lingua da **“Elenco dei codici della lingua”** (pagina 56) utilizzando i tasti numerici.

Impostazione dello schermo

— Impostazione schermo

Tramite “SCREEN SETUP”, è possibile regolare le impostazioni per il monitor collegato.

Selezionare  (SCREEN SETUP) nel menu di impostazione, quindi selezionare la voce di impostazione desiderata.

Per ulteriori informazioni sulle procedure di impostazione, vedere “Uso del display di impostazione” a pagina 30.

Le voci di impostazione contrassegnate da “*” nelle seguenti tabelle costituiscono le impostazioni predefinite.

MONITOR TYPE

Consente di selezionare il rapporto di formato del monitor collegato (4:3 standard o ampio).

16:9*	Consente di visualizzare un'immagine ampia. Selezionare questa opzione per collegare un monitor a grande schermo o un monitor dotato della funzione di modo ampio.
4:3 LETTER BOX	Consente di visualizzare un'immagine ampia con bande nelle parti superiore e inferiore dello schermo. Selezionare questa opzione per collegare un monitor con schermo 4:3.
4:3 PAN SCAN	Consente di visualizzare un'immagine ampia su tutto lo schermo eliminando automaticamente le parti che non rientrano nelle dimensioni dello schermo. Selezionare questa opzione per collegare un monitor con schermo 4:3.

16:9

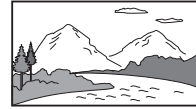

4:3 LETTER BOX



4:3 PAN SCAN



Nota

A seconda del DVD, è possibile che l'opzione “4:3 LETTER BOX” venga selezionata automaticamente invece di “4:3 PAN SCAN” e viceversa.

SCREEN SAVER

Consente di attivare e disattivare il salvaschermo. Il salvaschermo viene visualizzato se il sistema viene lasciato in modalità di arresto per 5 minuti. Il salvaschermo consente di evitare che il display venga danneggiato (immagine residua). Premere DVD ►|| per disattivare il salvaschermo.

ON	Consente di attivare il salvaschermo.
OFF*	Consente di disattivare il salvaschermo.

Impostazioni personalizzate

— Impostazione personalizzata

Tramite “CUSTOM SETUP”, è possibile impostare le condizioni di riproduzione del presente apparecchio.

Selezionare  (CUSTOM SETUP) nel menu di impostazione, quindi selezionare la voce di impostazione desiderata.

Per ulteriori informazioni sulle procedure di impostazione, vedere “Uso del display di impostazione” a pagina 30.

Le voci di impostazione contrassegnate da “***” nelle seguenti tabelle costituiscono le impostazioni predefinite.

PARENTAL CONTROL

Consente di impostare delle limitazioni per la riproduzione affinché l'apparecchio non riproduca dischi o scene inappropriati (pagina 27).

ON →	Consente di attivare la protezione.
OFF →*	Consente di disattivare la protezione.
PLAYER →	Consente di impostare lo standard e i livelli di limitazione.
PASSWORD →	Consente di impostare una nuova password a 4 cifre.

MULTI-DISC RESUME

Consente di memorizzare il punto di ripristino della riproduzione per un massimo di 20 dischi.

ON*	Consente di memorizzare le impostazioni di ripristino per un massimo di 20 dischi. Le impostazioni rimangono memorizzate anche se è stato selezionato “OFF”.
OFF	Consente di non memorizzare le impostazioni di ripristino. La riproduzione viene avviata dal punto di ripristino solo per il disco correntemente inserito nell'apparecchio.

Nota

Se è attivata la protezione, la funzione di ripristino della riproduzione non è disponibile. In tal caso, la riproduzione viene avviata dall'inizio del disco quando quest'ultimo viene inserito.

MP3/JPEG

Consente di impostare la priorità se sullo stesso disco sono presenti sia file MP3 che file JPEG.

MP3*	I file MP3 assumono la priorità sui file JPEG durante la riproduzione.
JPEG	I file JPEG assumono la priorità sui file MP3 durante la riproduzione.

SLIDE SHOW TIME

Consente di impostare la durata della visualizzazione delle immagini sul disco.

5sec	Cambia immagine ogni 5 secondi.
10sec*	Cambia immagine ogni 10 secondi.
20sec	Cambia immagine ogni 20 secondi.
40sec	Cambia immagine ogni 40 secondi.
60sec	Cambia immagine ogni 60 secondi.
FIXED	Consente di non cambiare l'immagine.

PLAY LIST PLAY

Consente di impostare la priorità tra i titoli registrati originariamente o la Play List modificata su un DVD-RW nel modo VR.

ORIGINAL*	I titoli registrati originariamente assumono la priorità sulla Play List modificata.
PLAY LIST	La Play List assume la priorità sui titoli registrati originariamente.

Note

- La riproduzione di Play List è disponibile solo per i DVD-RW in modo VR.
- Se su un disco non è stata creata alcuna Play List, vengono riprodotti i titoli registrati originariamente.

continua alla pagina successiva →

PICTURE EQ DVD VCD

Consente di visualizzare le opzioni relative alla qualità dell'immagine.

AUTO*	Le opzioni cambiano a seconda se l'illuminazione è attivata o disattivata. Questa impostazione è disponibile solo se il cavo di controllo dell'illuminazione è collegato.
LIGHT OFF	Consente di visualizzare le opzioni per uso diurno.
LIGHT ON	Consente di visualizzare le opzioni per uso notturno.

Impostazioni relative all'audio

— Impostazione audio

Tramite "AUDIO SETUP", è possibile regolare l'audio in base alle condizioni di riproduzione e all'apparecchio collegato.

Selezionare  (AUDIO SETUP) nel menu di impostazione, quindi selezionare la voce di impostazione desiderata.

Per ulteriori informazioni sulle procedure di impostazione, vedere "Uso del display di impostazione" a pagina 30.

Le voci di impostazione contrassegnate da "*" nelle seguenti tabelle costituiscono le impostazioni predefinite.

AUDIO DRC (Dynamic Range Control)

DVD

Consente di rendere più chiaro l'audio se il volume viene abbassato durante la riproduzione di un DVD conforme a "AUDIO DRC".

Questa impostazione influisce sulle uscite di FRONT/REAR AUDIO OUT.

STANDARD* Normalmente, selezionare questa posizione.

WIDE RANGE Consente di ricreare la sensazione di un'esibizione dal vivo.

DOWNMIX DVD

Consente di alternare i metodi di smistamento su 2 canali durante la riproduzione di un DVD su cui sono registrati elementi (canali) del segnale posteriore o in formato Dolby Digital. Per ulteriori informazioni sui componenti del segnale posteriore, vedere "Controllo del formato di programma" a pagina 24. Questa impostazione influisce sull'uscita di FRONT/REAR AUDIO OUT.

SURROUND Selezionare questa posizione se l'apparecchio è collegato a un componente audio conforme a Dolby Surround (Pro Logic).

NORMAL* Selezionare questa posizione se l'apparecchio è collegato a un componente audio non conforme a Dolby Surround (Pro Logic).

DOLBY DIGITAL DVD

Consente di selezionare il tipo di segnale Dolby Digital.

DOLBY DIGITAL* Selezionare questa posizione se l'apparecchio è collegato a un componente audio dotato di decodificatore Dolby Digital incorporato.

DOWNMIX PCM Selezionare questa posizione se l'apparecchio è collegato a un componente audio privo di decodificatore Dolby Digital incorporato. È possibile selezionare la conformità o meno dei segnali a Dolby Surround (Pro Logic) effettuando le regolazioni della voce "DOWNMIX" in "AUDIO SETUP" (pagina 34).

DTS DVD

Consente di selezionare l'emissione o meno di segnali DTS.

ON* Selezionare questa posizione se l'apparecchio è collegato a un componente audio dotato di decodificatore DTS incorporato.

OFF Selezionare questa posizione se l'apparecchio è collegato a un componente audio privo di decodificatore DTS incorporato.

Radio

Attenzione

Per la sintonizzazione delle stazioni durante la guida, utilizzare la funzione BTM (Best Tuning Memory, memorizzazione automatica delle emittenti con sintonia migliore) per evitare incidenti.

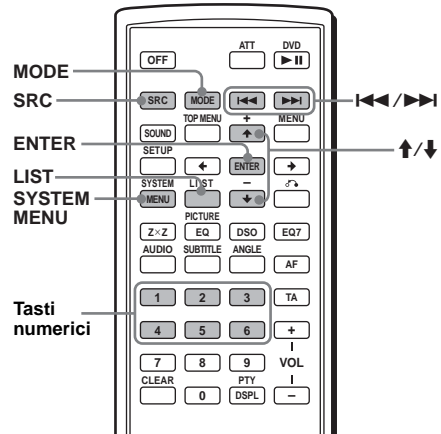

Memorizzazione automatica

— BTM

- 1 Premere più volte **(SRC)** (SOURCE) fino a visualizzare "TUNER".**
Per cambiare banda, premere più volte **(MODE)**. È possibile selezionare FM1, FM2, FM3, MW o LW.
- 2 Premere **(SYSTEM MENU)**, quindi più volte **↑/↓** fino a visualizzare "BTM".**
- 3 Premere **(ENTER)**.**
L'apparecchio memorizza le stazioni in corrispondenza dei tasti numerici in base all'ordine delle frequenze (da **(1)** a **(6)**). Quando l'impostazione è stata memorizzata, viene emesso un segnale acustico.

Memorizzazione manuale

Durante la ricezione della stazione che si desidera memorizzare, tenere premuto un tasto numerico (da ① a ⑥) fino a visualizzare "MEM".

L'indicazione del tasto numerico appare nel display.

Nota

Se un'altra stazione viene memorizzata in corrispondenza dello stesso tasto numerico, la stazione precedentemente memorizzata viene sostituita.

Suggerimento

Se viene memorizzata una stazione RDS, viene inoltre memorizzata l'impostazione AF/TA (pagina 38).

Ricezione delle stazioni memorizzate

Selezionare la banda, quindi premere un tasto numerico (da ① a ⑥) o ↑/↓.

Sintonizzazione automatica

Selezionare la banda, quindi premere ◀◀/▶▶ per ricercare la stazione.

La ricerca si arresta non appena l'apparecchio riceve una stazione. Ripetere questa procedura fino alla ricezione della stazione desiderata.

Suggerimento

Se si conosce la frequenza della stazione che si desidera ascoltare, tenere premuto ◀◀/▶▶ per individuare la frequenza approssimativa, quindi premere più volte ◀◀/▶▶ per sintonizzarsi esattamente sulla frequenza desiderata (sintonizzazione manuale).

Mediante l'unità principale

Per ricercare la stazione desiderata, premere (SEEK) +/-.

Ricezione di una stazione tramite un elenco

— Funzione di elenco

È possibile elencare le frequenze.

1 Selezionare la banda, quindi premere (LIST).

Vengono visualizzate le frequenze.

2 Premere più volte ↑/↓ fino a visualizzare la stazione desiderata.



3 Premere (ENTER) per ricevere la stazione.

RDS

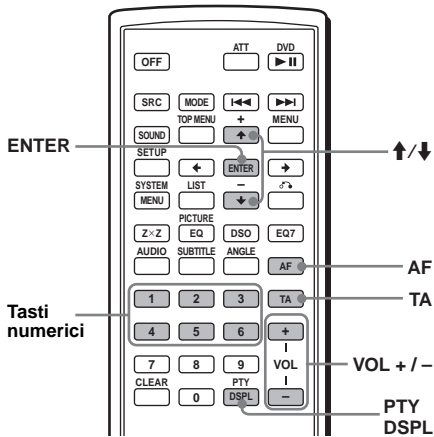

Servizi RDS

Il presente apparecchio fornisce i servizi RDS in modo automatico come segue:

AF (frequenze alternative)

Consente di selezionare e sintonizzare di nuovo la stazione con il segnale più potente. Utilizzando questa funzione, è possibile riprodurre in modo continuo lo stesso programma durante un viaggio di lunga durata, senza la necessità di sintonizzare di nuovo la stessa stazione manualmente.

TA (notiziari sul traffico)/TP (programma sul traffico)

Fornisce le informazioni/i programmi correnti relativi al traffico. Qualsiasi informazione/ programma ricevuta/o interrompe la riproduzione della sorgente selezionata.

PTY (tipi di programma)

Consente di visualizzare il tipo di programma in fase di ricezione, nonché di ricercare il tipo di programma selezionato.

CT (ora)

L'orologio viene regolato mediante i dati CT della trasmissione RDS.

Panoramica

L'RDS (sistema dati radio) è un servizio che consente alle stazioni radio FM di trasmettere informazioni digitali aggiuntive oltre al normale segnale in radiofrequenza.

Voci del display

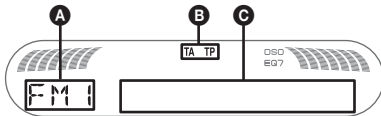

A Banda radio, funzione

B TA/TP*1

C Frequenza*2, dati RDS

*1 "TA" lampeggia durante la ricezione di notiziari sul traffico. "TP" si illumina durante la ricezione di una stazione che trasmette programmi sul traffico.

2 Durante la ricezione della stazione RDS, "" è visualizzato a sinistra dell'indicazione della frequenza.

Note

- È possibile che non tutte le funzioni RDS siano disponibili, a seconda del paese/della regione.
- La funzione RDS non è disponibile se il segnale è troppo debole o se la stazione sintonizzata non trasmette dati RDS.

Impostazione dei modi AF e TA/TP

Premere più volte **(AF)** e/o **(TA)** fino a visualizzare l'impostazione desiderata.

Selezionare	Per
AF-ON	attivare AF e disattivare TA.
TA-ON	attivare TA e disattivare AF.
AF, TA-ON	attivare entrambi i modi AF e TA.
AF, TA-OFF	disattivare entrambi i modi AF e TA.

Memorizzazione di stazioni RDS con impostazione AF e TA

È possibile preselezionare le stazioni RDS insieme all'impostazione AF/TA. Se viene utilizzata la funzione BTM, vengono memorizzate solo le stazioni RDS con la stessa impostazione AF/TA.

Se si utilizza il modo di preselezione manuale, è possibile preselezionare le stazioni RDS e non RDS con impostazioni AF/TA distinte.

Impostare AF/TA, quindi memorizzare la stazione mediante la funzione BTM o manualmente.

Preimpostazione del volume dei notiziari sul traffico

È possibile preimpostare il livello del volume dei notiziari sul traffico in modo da poterli udire chiaramente.

- 1 Premere più volte **(VOL)** +/- per regolare il livello di volume.**
- 2 Tenere premuto **(TA)** fino a visualizzare "TA".**

Ascolto dei notiziari di emergenza

Se è attivato il modo AF o TA, gli annunci di emergenza interrompono automaticamente la riproduzione della sorgente selezionata.

Mantenimento di un programma regionale

— REG

Quando la funzione AF è attivata, le impostazioni predefinite di questo apparecchio limitano la ricezione a una regione specifica, in modo che la stazione sintonizzata non venga sostituita da una stazione regionale dal segnale più potente.

Se si intende lasciare tale area di ricezione regionale, impostare "REG-OFF" nel display di impostazione (pagina 41).

Nota

Questa funzione non è disponibile nel Regno Unito e in altre aree.

Funzione Local Link (solo per il Regno Unito)

Questa funzione consente di selezionare altre stazioni locali della stessa area, anche se non sono memorizzate sui tasti numerici.

- 1 Durante la ricezione FM, premere un tasto numerico (da **(1)** a **(6)**) in corrispondenza del quale è memorizzata una stazione locale.**
- 2 Entro 5 secondi, premere nuovamente il tasto numerico della stazione locale.** Ripetere questa procedura fino alla ricezione della stazione locale desiderata.

Selezione di PTY

- 1 Premere **(PTY)** durante la ricezione FM.



Se la stazione sta trasmettendo dati PTY, viene visualizzato il nome del tipo di programma corrente.

- 2 Premere più volte **↑/↓** fino a visualizzare il tipo di programma desiderato.
- 3 Premere **(ENTER)**.
L'apparecchio avvia la ricerca di una stazione che trasmette il tipo di programma selezionato.

Tipi di programma

NEWS (Notiziario), **AFFAIRS** (Attualità), **INFO** (Informazioni), **SPORT** (Sport), **EDUCATE** (Istruzione), **DRAMA** (Teatro), **CULTURE** (Cultura), **SCIENCE** (Scienza), **VARIED** (Vari), **POP M** (Musica pop), **ROCK M** (Musica rock), **EASY M** (Musica leggera), **LIGHT M** (Classica leggera), **CLASSICS** (Classica), **OTHER M** (Altri tipi di musica), **WEATHER** (Bollettino meteorologico), **FINANCE** (Finanza), **CHILDREN** (Programmi per bambini), **SOCIAL A** (Sociale), **RELIGION** (Religione), **PHONE IN** (Chat show), **TRAVEL** (Viaggi), **LEISURE** (Divertimento), **JAZZ** (Musica jazz), **COUNTRY** (Musica country), **NATION M** (Musica nazionale), **OLDIES** (Musica degli anni '50/'60), **FOLK M** (Musica folk), **DOCUMENT** (Documentari)

Nota

Non è possibile utilizzare questa funzione in paesi/regioni in cui non sono disponibili i dati PTY.

Impostazione di CT

Impostare "CT-ON" nel display di impostazione (pagina 40).

Nota

- La funzione CT potrebbe non essere disponibile anche durante la ricezione di una stazione RDS.
- L'ora impostata mediante la funzione CT e l'ora corrente potrebbero non corrispondere.

Altre funzioni

Regolazione delle caratteristiche dell'audio

È possibile regolare i bassi, gli acuti, il bilanciamento, l'attenuazione e il volume del subwoofer.

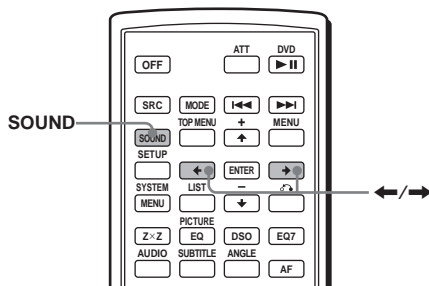

- 1 Selezionare una sorgente, quindi premere più volte **(SOUND)** per selezionare la voce desiderata.
La voce cambia come riportato di seguito:

BAS (bassi) → **TRE** (acuti) →
BAL (sinistra-destra) →
FAD (anteriore-posteriore) →
SUB (volume del subwoofer)*

* "∞" viene visualizzato con il valore minimo e può essere regolato fino a un massimo di 20 incrementi.

- 2 Premere più volte **←/→** per regolare la voce selezionata.
Dopo 3 secondi, l'impostazione è completata e il display torna al modo di riproduzione/ricezione normale.

Nota

Effettuare la regolazione entro 3 secondi dalla selezione della voce.

Mediante l'unità principale

Al punto 2, per regolare la voce selezionata, premere il tasto volume +/-.

Regolazione della curva dell'equalizzatore

— EQ7 Tune

È possibile regolare e memorizzare le impostazioni per differenti gamme dei toni dell'equalizzatore.

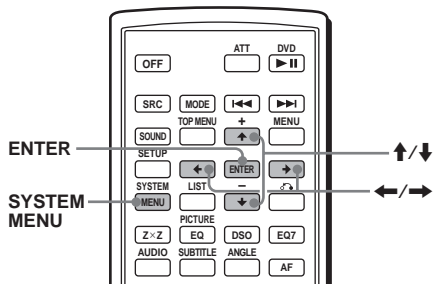

- 1 Selezionare una sorgente, quindi premere **(SYSTEM MENU)**.
- 2 Premere più volte **↑/↓** fino a visualizzare "EQ7 TUNE", quindi premere **(ENTER)**.
- 3 Premere più volte **←/→** per selezionare la curva dell'equalizzatore desiderata, quindi premere **(ENTER)**.

- 4 Premere più volte **←/→** per selezionare la frequenza desiderata. La frequenza cambia come riportato di seguito:

62Hz ↔ 157Hz ↔ 396Hz ↔ 1kHz ↔ 2.5kHz ↔ 6.3kHz ↔ 16kHz

- 5 Premere più volte **↑/↓** per regolare il livello di volume desiderato.

Il livello del volume può essere regolato per unità di 1 dB da -10 dB a +10 dB.



Ripetere i punti 4 e 5 per regolare la curva dell'equalizzatore.

Per ripristinare l'impostazione di fabbrica della curva dell'equalizzatore, tenere premuto **(ENTER)**.

- 6 Premere **(ENTER)**.

L'impostazione è completata e il display torna al modo di riproduzione/ricezione normale.

Regolazione delle voci di menu dell'apparecchio

— SYSTEM MENU

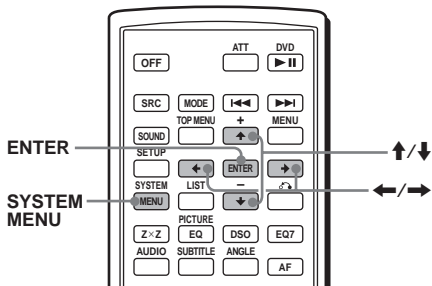

- 1 Premere **(SYSTEM MENU)**.
- 2 Premere più volte **↑/↓** fino a visualizzare la voce desiderata.
- 3 Premere **←/→** per selezionare l'impostazione desiderata (esempio: "ON" o "OFF").
- 4 Premere **(ENTER)**.

L'impostazione è completata e il display torna al modo di riproduzione/ricezione normale.

Nota

Le voci visualizzate sono diverse, a seconda della sorgente e dell'impostazione.

Suggerimento

È possibile passare in modo semplice da una categoria all'altra tenendo premuto **↑/↓**.

È possibile impostare le seguenti voci (per ulteriori informazioni, consultare la pagina di riferimento):

"●" indica l'impostazione predefinita.

SET (impostazione)

CLOCK-ADJ (regolazione dell'orologio) (pagina 8)

CT (ora)

Consente di impostare "ON" o "OFF" (●) (pagina 37, 39).

BEEP

Consente di impostare "ON" (●) o "OFF".

RM (telecomando a rotazione)

Consente di cambiare la direzione operativa del telecomando a rotazione.

- "NORM" (●): per utilizzare il telecomando a rotazione in base all'impostazione predefinita.
- "REV": per montare il telecomando a rotazione sul lato destro del piantone di guida.

AUX-A*1 (AUX Audio)

Consente di impostare il display della sorgente AUX su "ON" (●) o su "OFF" (pagina 44).

WL*1*2 (senza fili)

- "CH1" (●), "CH2", "CH3", "CH4": per evitare interferenze con la trasmissione senza fili.
- "OFF" (●): per disattivare la trasmissione senza fili.

DSPL (display)**CLOCK** (informazioni orologio)

Consente di visualizzare contemporaneamente l'orologio e le voci del display.

- "ON": per visualizzare i dati contemporaneamente.
- "OFF" (●): per non visualizzare i dati contemporaneamente.

DIM (attenuatore di luminosità)

Consente di modificare la luminosità del display.

- "AT" (●): per ridurre automaticamente la luminosità del display quando vengono accesi i fari.*3
- "ON": per attenuare la luminosità del display.
- "OFF" (●): per disattivare l'attenuatore di luminosità.

CONTRAST

Consente di regolare il contrasto del display dell'unità principale.

Il livello di contrasto è regolabile in 7 passi.

M.DSPL*4 (display in movimento)

Consente di selezionare il modo display in movimento.

- "SA" (●): per visualizzare i modelli in movimento e l'analizzatore spettrale.
- "ON": per visualizzare i modelli in movimento.
- "OFF": per disattivare il display in movimento.

DEMO*1 (dimostrazione)

Consente di impostare "ON" (●) o "OFF" (pagina 8).

A.SCRL (scorrimento automatico)

Consente di fare scorrere in modo automatico le voci visualizzate composte da molti caratteri quando viene modificato il disco/album/brano.

- "ON": per attivare lo scorrimento.
- "OFF" (●): per disattivare lo scorrimento.

P/M (Modo di riproduzione)**LOCAL** (modo di ricerca locale)

- "ON": per sintonizzare solo le stazioni con segnali più forti.
- "OFF" (●): per eseguire la ricezione normale.

MONO (modo monofonico)

Consente di migliorare la qualità di ricezione FM, selezionare il modo di ricezione monofonico.

- "ON": per ascoltare le trasmissioni stereo in monofonia.
- "OFF" (●): per ascoltare le trasmissioni stereo in stereofonia.

REG*5

Consente di impostare "ON" (●) o "OFF" (pagina 38).

SND (audio)**EQ7 TUNE** (pagina 40)**HPF** (filtro passa alto)

Consente di selezionare la frequenza di taglio dei diffusori anteriori/posteriori: "OFF" (●), "78HZ" o "125HZ".

LPF (filtro passa basso)

Consente di selezionare la frequenza di taglio del subwoofer: "OFF" (●), "125HZ" o "78HZ".

LOUD (enfasi dei bassi)

Consente di enfatizzare i bassi e gli acuti a basso volume.

- "ON": per enfatizzare i bassi e gli acuti.
- "OFF" (●): per non rinforzare i bassi e gli acuti.

DVD LVL*6 (livello DVD) (pagina 24)

Consente di impostare il livello di uscita audio in base al formato dell'audio DVD registrato.

AUX LVL*7 (livello apparecchio ausiliare)

Consente di regolare il livello di volume di ciascun apparecchio ausiliare collegato. Questa impostazione evita la necessità di regolare il livello di volume tra le sorgenti.

EDIT**NAMEEDIT** (pagina 42)**NAME DEL** (pagina 43)

BTM (pagina 35)

*1 Se l'apparecchio è spento.

*2 Solo MEX-R5

*3 Se il cavo di controllo dell'illuminazione è collegato.

*4 Se l'apparecchio è acceso.

*5 Durante la ricezione FM.

*6 Durante la riproduzione di un disco.

*7 Se è collegato e in uso un apparecchio ausiliare.

Uso di apparecchi opzionali

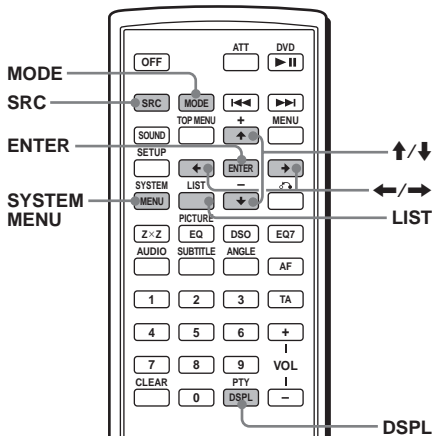

Riproduzione ripetuta e in ordine casuale

(Mediante l'unità principale)

Durante la riproduzione, premere più volte **① (REP)** o **② (SHUF)** fino a visualizzare l'impostazione desiderata.

Selezionare	Per riprodurre
REP-DISC*	un disco in modo ripetuto.
SHUF-CHGR*	i brani nel cambia dischi in ordine casuale.

* Se sono collegati uno o più cambia CD/MD.

Per tornare al modo di riproduzione normale, selezionare "REP-OFF" o "SHUF-OFF".

Assegnazione di un nome a un disco

Se un disco in un cambia CD viene riprodotto utilizzando la funzione CUSTOM FILE, ad ogni disco è possibile assegnare un nome personalizzato composto da un massimo di 8 caratteri (funzione di promemoria disco). Se a un disco viene assegnato un nome, questo appare nell'elenco.

Cambia CD/MD

Selezione del cambia dischi

- 1 Premere più volte **(SRC)** (SOURCE) fino a visualizzare "CDC1" o "MDC1".
- 2 Premere più volte **(MODE)** fino a visualizzare il cambia dischi desiderato.

Numero di unità del cambia CD/MD



Viene avviata la riproduzione.

Come saltare album e dischi

Durante la riproduzione, premere **↑/↓**.

Per saltare	Premere ↑/↓
album	(tenere premuto un istante) e rilasciare.
album in modo continuo	entro 2 secondi dal momento in cui viene rilasciato la prima volta.
dischi	più volte.
dischi in modo continuo	quindi premere di nuovo entro 2 secondi e tenere premuto.

Mediante l'unità principale

Per saltare dischi, premere **③ (ALBM -)** o **④ (ALBM +)**.

Per saltare album, tenere premuto **③ (ALBM -)** o **④ (ALBM +)**.

- 1 Durante la riproduzione di un disco a cui si desidera assegnare un nome, premere **(SYSTEM MENU)**.
- 2 Premere più volte **↑/↓** fino a visualizzare "NAMEEDIT", quindi premere **(ENTER)**.



- 3 Premere più volte **↑/↓** fino a visualizzare il carattere desiderato.

Il carattere cambia come riportato di seguito:

A ↔ B ↔ C ... ↔ 0 ↔ 1 ↔ 2 ... ↔ +
↔ - ↔ * ... ↔ _ (spazio vuoto) ↔ A

Per passare da una cifra all'altra dell'indicazione digitale, premere **←/→**. Ripetere l'operazione fino al completamento dell'immissione del nome.

- 4 Premere **(ENTER)**.

La procedura di assegnazione del nome è completata e il display torna al modo di riproduzione normale.

Per visualizzare il nome, premere **(DSPL)** durante la riproduzione.

Suggerimenti

- Per correggere o cancellare un carattere, sovrascrivere o inserire “_”.
- Il promemoria disco ha sempre la priorità rispetto a qualsiasi titolo preregistrato.
- Se è collegato un cambia dischi dotato della funzione CUSTOM FILE, è possibile assegnare un nome a un disco inserito nell'apparecchio.
- Le funzioni “REP-TRACK” e tutte quelle di riproduzione in ordine casuale vengono sospese finché l'assegnazione del nome non è stata completata.

Eliminazione del nome personalizzato

- 1** Selezionare l'apparecchio su cui è memorizzato il nome personalizzato che si desidera eliminare, quindi premere (SYSTEM MENU).
- 2** Premere più volte \uparrow/\downarrow fino a visualizzare “NAME DEL”, quindi premere (ENTER).
Viene visualizzato il nome memorizzato.
- 3** Premere più volte \uparrow/\downarrow per selezionare il nome che si desidera eliminare.
- 4** Tenere premuto (ENTER).
Il nome viene eliminato. Ripetere i punti 3 e 4 per eliminare altri nomi.
- 5** Premere due volte (SYSTEM MENU).
Il lettore torna al modo normale di riproduzione.

Individuazione di un disco in base al nome — Funzione di elenco

Se viene collegato un cambia CD dotato della funzione CUSTOM FILE o un cambia MD, è possibile selezionare un disco dall'elenco. Se a un disco viene assegnato un nome, questo appare nell'elenco.

- 1** Durante la riproduzione, premere (LIST).
Vengono visualizzati il numero e il nome del disco.
- 2** Premere più volte \uparrow/\downarrow fino a visualizzare il disco desiderato.
- 3** Premere (ENTER) per riprodurre il disco.

Telecomando a rotazione RM-X4S

Applicazione dell'etichetta

Applicare l'etichetta delle indicazioni in base al modo in cui si desidera montare il telecomando a rotazione.

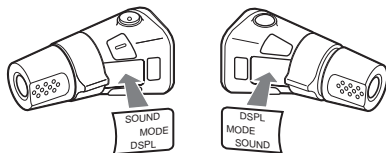

Individuazione dei comandi

I tasti del telecomando a rotazione corrispondenti a quelli dell'apparecchio principale o del telecomando a scheda controllano le stesse funzioni.

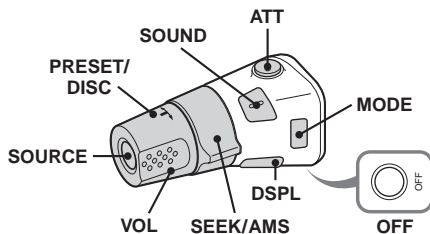

I comandi riportati di seguito del telecomando a rotazione controllano operazioni diverse da quelle dell'apparecchio principale o del telecomando a scheda.

- **Comando PRESET/DISC**
Per selezionare le stazioni preselezionate; controllare i CD; stessa funzione di (3)/(4) (ALBM -/+) sull'apparecchio principale o di \uparrow/\downarrow sul telecomando a scheda (premere e ruotare).
- **Comando VOL (volume)**
Stessa funzione dei tasti volume +/- (ruotare).
- **Comando SEEK/AMS**
Stessa funzione di (SEEK) +/- sull'apparecchio principale o di \lll/\ggg sul telecomando a scheda (ruotare oppure ruotare e mantenere in posizione).

continua alla pagina successiva →

Modifica della direzione operativa

La direzione operativa dei comandi è impostata in fabbrica come illustrato di seguito.

Per aumentare

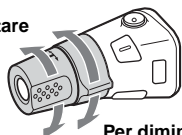

Per diminuire

Se si desidera montare il telecomando a rotazione sul lato destro del piantone di guida, è possibile invertire la direzione operativa dei comandi.

Durante la pressione del comando VOL, tenere premuto (SOUND).

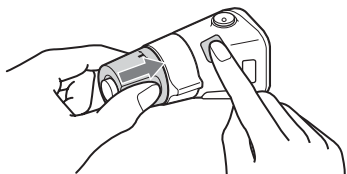

Suggerimento

È inoltre possibile modificare la direzione operativa di questi comandi mediante il menu (pagina 40).

Apparecchio audio ausiliare

È possibile collegare dispositivi portatili Sony opzionali al terminale BUS AUDIO IN/AUX IN dell'apparecchio. Se il cambia dischi o un altro dispositivo non è collegato al terminale, l'apparecchio consente di ascoltare l'audio del dispositivo portatile mediante i diffusori dell'auto.

Nota

Per il collegamento di un dispositivo portatile, assicurarsi che BUS CONTROL IN non sia collegato. Se un dispositivo è collegato a BUS CONTROL IN, non è possibile selezionare "AUX" mediante (SRC) (SOURCE).

Suggerimento

Se vengono collegati sia un dispositivo portatile che un cambia dischi, utilizzare il selettore AUX-IN opzionale.

Selezione dell'apparecchio ausiliario

Premere più volte (SRC) (SOURCE) fino a visualizzare "AUX".

Utilizzare il dispositivo portatile mediante i relativi comandi.

Per regolare il livello di volume dell'apparecchio ausiliare, vedere "AUX LVL" a pagina 41.

Impostazione dell'uscita anteriore/posteriore

— Zone x Zone

È possibile impostare l'uscita audio/video del DVD sul monitor posteriore e un'altra sorgente sull'uscita anteriore.

Questa funzione risulta utile se si desidera ascoltare la radio, riprodurre file musicali e così via mediante l'uscita anteriore e riprodurre un DVD mediante l'uscita posteriore.

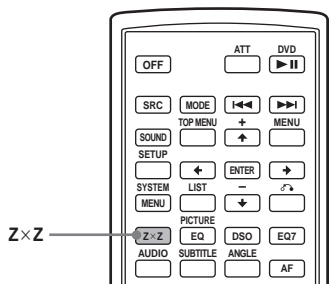

1 Premere (ZxZ).

2 Premere (SOURCE) sull'unità principale per impostare l'uscita anteriore.

Controllare l'uscita anteriore mediante l'unità principale e l'uscita posteriore (DVD) mediante il telecomando a scheda.

Per tornare allo stato normale

Premere (ZxZ).

Note

- Durante l'uso della funzione "Zone x Zone", i seguenti tasti del telecomando a scheda non sono disponibili: (ATT), (SRC) (SOURCE), (MODE), (VOL) +/-, (SYSTEM MENU), (LIST), (SOUND), (DSO), (EQ7).
- Anche se il disco viene rimosso, la funzione Zone x Zone non viene annullata e viene attivata di nuovo al successivo inserimento di un disco.

Informazioni aggiuntive

Manutenzione

Sostituzione della pila al litio del telecomando a scheda

In condizioni normali, la pila dura circa 1 anno. Il ciclo di vita può risultare ridotto in funzione delle condizioni di utilizzo.

Quando la pila si scarica, il raggio d'azione del telecomando a scheda viene ridotto. Sostituire la pila con una pila al litio CR2025 nuova. L'uso di pile diverse potrebbe comportare il rischio di incendi o esplosioni.

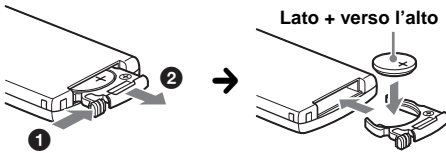

Note sulla pila al litio

- *Tenere la pila al litio fuori dalla portata dei bambini. Se la pila viene ingerita, consultare immediatamente un medico.*
- *Pulire la pila con un panno asciutto per assicurare un perfetto contatto.*
- *Assicurarsi di rispettare la corretta polarità durante l'installazione della pila.*
- *Non afferrare la pila con pinze di metallo, in quanto potrebbe verificarsi un corto circuito.*

AVVERTENZA

La batteria può esplodere se usata scorrettamente. Pertanto, non deve essere ricaricata, smontata o gettata nel fuoco.

Sostituzione del fusibile

Quando si sostituisce il fusibile, assicurarsi di utilizzare un fusibile dello stesso amperaggio di quello indicato sull'originale. Se il fusibile si brucia, controllare i collegamenti e sostituire il fusibile. Se dopo la sostituzione il fusibile si brucia di nuovo, potrebbe trattarsi di un problema interno. In tal caso, rivolgersi al più vicino rivenditore Sony.

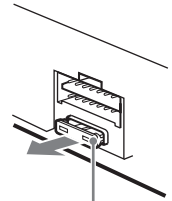

Fusibile (10 A)

Pulizia dei connettori

Se i connettori tra l'apparecchio e il pannello anteriore sono sporchi, l'apparecchio potrebbe non funzionare correttamente. Per evitare questo problema, aprire il pannello anteriore, rimuoverlo (pagina 8), quindi pulire i connettori con un bastoncino di cotone imbevuto di alcol. Non esercitare forza eccessiva. Diversamente, i connettori potrebbero venire danneggiati.

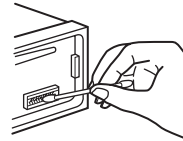

Unità principale

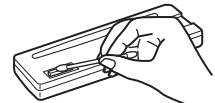

Lato posteriore del pannello anteriore

Note

- *Per motivi di sicurezza, spegnere il motore prima di pulire i connettori e rimuovere la chiave dal blocchetto di accensione.*
- *Non toccare mai direttamente i connettori con le dita o con oggetti di metallo.*

Rimozione dell'apparecchio

1 Rimuovere la cornice di protezione.

❶ Rimuovere il pannello anteriore (pagina 8).

❷ Inserire le chiavi di rilascio nella cornice di protezione.

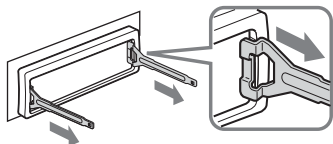

Orientare le chiavi di rilascio come illustrato.

❸ Estrarre le chiavi di rilascio per rimuovere la cornice di protezione.

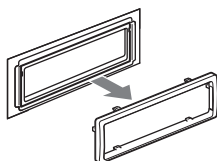

2 Rimuovere l'apparecchio.

❶ Inserire contemporaneamente entrambe le chiavi di rilascio fino a farle scattare in posizione.

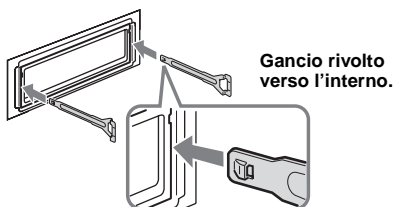

❷ Estrarre le chiavi di rilascio per sbloccare l'apparecchio.

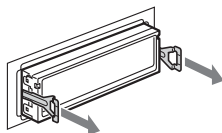

❸ Rimuovere l'apparecchio dalla struttura facendolo scorrere.

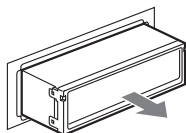

Note sui dischi

- Per mantenere puliti i dischi, non toccarne la superficie. Afferrare i dischi dal bordo.
- Riporre i dischi nell'apposita custodia/ nell'apposito contenitore quando non vengono utilizzati.
- Non esporre i dischi a calore o a temperature elevate. Evitare di lasciarli all'interno di auto parcheggiate e su cruscotti/ripianti posteriori.
- Non incollare etichette né utilizzare dischi con residui di colla o inchiostro. Se vengono utilizzati tali tipi di disco, i residui possono causare l'arresto del disco, provocando problemi di funzionamento o rovinando il disco stesso.



- Non utilizzare dischi su cui sono stati applicati etichette o adesivi.

Utilizzando tali dischi, è possibile che si verifichino i seguenti problemi di funzionamento:

- Impossibilità di estrarre il disco (staccandosi dal disco l'etichetta o l'adesivo causano l'inceppamento del meccanismo di espulsione).
- Impossibilità di leggere correttamente i dati audio (ad esempio, la riproduzione salta oppure è impossibile riprodurre) poiché il restringimento dovuto al calore dell'etichetta o dell'adesivo ha provocato la deformazione del disco.
- Non riprodurre dischi dalla forma irregolare (ad esempio, a forma di cuore, quadrato o stella) con questo apparecchio, onde evitare problemi di funzionamento al lettore. Non utilizzare questo tipo di dischi.
- Non è possibile riprodurre dischi da 8 cm.
- Prima della riproduzione, pulire i dischi con un panno apposito disponibile in commercio. Pulire il disco procedendo dal centro verso l'esterno. Non utilizzare solventi quali benzene, acquaragia, detersivi disponibili in commercio o spray antistatici per dischi analogici.



Nota sui DualDisc

Un DualDisc è un disco a due lati che abbina materiale registrato su DVD su un lato e materiale audio digitale sull'altro. Tuttavia, poiché il lato del materiale audio non è conforme allo standard del Compact Disc (CD), la riproduzione su questo prodotto non è garantita.

Informazioni sui file MP3

MP3, l'acronimo di MPEG-1 Audio Layer-3, è un formato standard di compressione dei file musicali che consente di comprimere i dati audio di un CD fino a circa 1/10 delle dimensioni originali.

- Il presente apparecchio è compatibile con i seguenti standard.
 - Per i CD
 - Formato ISO 9660 livello 1/livello 2, Joliet/Romeo nel formato di espansione
 - Multisessione
 - Per i DVD
 - Formato UDF Bridge (UDF combinato e ISO 9660)
 - Per i CD/DVD
 - Tag ID3 versione 1.0, 1.1, 2.2, 2.3 e 2.4
- Numero massimo di:
 - cartelle (album): 256 (incluse la cartella radice e le cartelle vuote).
 - file MP3 (brani) e cartelle contenuti in un disco: 1.000 (se il nome di una cartella/un file contiene molti caratteri, è possibile che tale numero sia inferiore a 1.000).
 - caratteri visualizzabili per il nome di una cartella/un file: 128; caratteri visualizzabili per i tag ID3: 126.

Note

- Assicurarsi di finalizzare il disco prima di utilizzarlo con l'apparecchio.
- Durante l'assegnazione di un nome a un file MP3, assicurarsi di aggiungere al nome del file l'estensione ".mp3".
- Se viene riprodotto un file MP3 ad alta velocità di trasmissione, ad esempio 320 kbps, è possibile che l'audio sia soggetto a interruzioni.
- Durante la riproduzione di un file MP3 VBR (velocità di trasmissione variabile) o mentre si procede rapidamente in avanti/all'indietro, è possibile che il tempo di riproduzione trascorso non venga visualizzato correttamente.
- Se il disco è registrato in multisessione, viene riconosciuto e riprodotto solo il primo brano nel formato della prima sessione (tutti gli altri formati vengono ignorati). La priorità del formato è CD-DA e MP3.
 - Se il primo brano è un CD-DA, solo il CD-DA della prima sessione viene riprodotto.
 - Se il primo brano non è un CD-DA, viene riprodotta una sessione MP3. Se il disco non contiene dati nei formati di cui sopra, viene visualizzato "NO MUSIC".
- L'apparecchio non è in grado di riprodurre MP3 registrati nel formato Multiborder.
- È possibile riprodurre esclusivamente file MP3 registrati con frequenza di campionamento pari a 44,1 kHz o 48 kHz e con velocità di trasmissione compresa tra 64 e 320 kbps.

Nota sulla trasmissione senza fili (solo MEX-R5)

Il presente apparecchio trasmette segnali audio/video a 2,4 GHz FM. L'uso simultaneo con un altro apparecchio da 2,4 GHz potrebbe causare interferenze alle immagini o disturbi all'audio. Non si tratta di un problema di funzionamento, ma del risultato della condivisione degli apparecchi della stessa frequenza di funzionamento.

Caratteristiche tecniche

Sistema

Laser	Laser semiconduttore
Sistema di formato del segnale	PAL

Letture DVD/CD*

Rapporto segnale rumore	120 dB
Risposta in frequenza	10 – 20.000 Hz
Wow e flutter	Al di sotto del limite misurabile
Distorsione armonica (DVD)	0,01 %
Wow e flutter	Inferiore al valore rilevato (W PEAK $\pm 0,001$ %)

* *Misurato dalle prese AUDIO OUT. Se vengono riprodotti brani audio PCM con frequenza di campionamento pari a 96 kHz, i segnali trasmessi dalla presa DIGITAL OUT vengono convertiti in segnali con frequenza di campionamento pari a 96 kHz.*

Sintonizzatore*

FM

Gamma di frequenze	87,50 – 108,00 MHz
Terminale dell'antenna	Connettore antenna esterna
Frequenza intermedia	10,7 MHz/450 kHz
Sensibilità utilizzabile	9 dBf
Selettività	75 dB a 400 kHz
Rapporto segnale rumore	67 dB (stereo), 69 dB (mono)
Distorsione armonica a 1 kHz	0,5 % (stereo), 0,3 % (mono)
Separazione	35 dB a 1 kHz
Risposta in frequenza	30 – 15.000 Hz

MW/LW

Gamma di frequenze	MW: 531 – 1.602 kHz LW: 153 – 279 kHz
Terminale dell'antenna	Connettore antenna esterna
Frequenza intermedia	10,7 MHz/450 kHz
Sensibilità	MW: 30 μ V, LW: 40 μ V

* *di cui al par. 3 dell'Allegato A al D.M. 25/06/85 e al par. 3 dell'Allegato 1 al D.M. 27/08/87*

Amplificatore di potenza

Uscite	Uscite diffusori (connettori a tenuta)
Impedenza diffusori	4 – 8 ohm
Uscita di potenza massima	52 W \times 4 (a 4 ohm)

Trasmissione AV senza fili (solo MEX-R5)

Frequenze di trasmissione	2.414, 2.432, 2.450, 2.468 MHz
Metodo di modulazione	Modulazione FM
Potenza in uscita RF	10 dBm

Generali

Uscite	Terminali di uscita audio/video anteriori Terminali di uscita audio (Z \times Z)/video posteriori (solo MEX-R1) Terminali di uscita audio posteriori Terminale di uscita subwoofer (mono) Terminale di uscita digitale ottico Terminale di controllo del relè dell'antenna elettrica Terminale di controllo dell'amplificatore di potenza
Ingressi	Terminale di controllo ATT del telefono Terminale di controllo dell'illuminazione Terminale di ingresso controllo BUS Terminale di ingresso audio BUS/AUX IN Terminale di controllo freno a mano Terminale di ingresso del telecomando Terminale di ingresso dell'antenna
Comandi relativi al tono	Bassi: ± 8 dB a 100 Hz Acuti: ± 8 dB a 10 kHz
Enfasi dei bassi	+8 dB a 100 Hz +2 dB a 10 kHz
Requisiti di alimentazione	Batteria auto da 12 V CC (massa negativa)
Dimensioni	Circa 178 \times 50 \times 182 mm (l/a/p)
Dimensioni di montaggio	Circa 182 \times 53 \times 161 mm (l/a/p)
Peso	Circa 1,3 kg
Accessori in dotazione	Telecomando a scheda RM-X703 Elementi per l'installazione e i collegamenti (1 set) Custodia pannello anteriore (1)

Monitor a sospensione
XVM-R70
Monitor per poggiatesta
XVM-H65
Monitor mobile
XVM-F65 (per MEX-R1)
Monitor mobile
XVM-F65WL
(per MEX-R5)
Telecomando a rotazione
RM-X4S
Cambia CD (10 dischi)
CDX-757MX
Cambia CD (6 dischi)
CDX-T70MX, CDX-T69
Cambia MD (6 dischi)
MDX-66XLP
Selettore di sorgente
XA-C30
Selettore AUX-IN
XA-300
Cavo audio ottico
RC-104

Brevetti degli Stati Uniti d'America e di altri Paesi concessi su licenza dai Dolby Laboratories.

Tecnologia di codifica audio MPEG Layer-3 e brevetti su licenza del Fraunhofer IIS e della Thomson.

Nota

Il presente apparecchio non può essere collegato a un preamplificatore digitale o a un equalizzatore compatibili con il sistema BUS Sony.

Il design e le caratteristiche tecniche sono soggetti a modifiche senza preavviso.



- Leghe saldanti prive di piombo sono utilizzate per la saldatura di determinati componenti. (oltre l'80 %)
- Determinati circuiti stampati non contengono ritardanti alla fiamma alogenati.
- Le parti estetiche non contengono ritardanti alla fiamma alogenati.
- La stampa del cartone è realizzata con inchiostro a base di olio vegetale privo di Composti organici volatili (VOC).
- Come materiale di riempimento per l'imballaggio non viene utilizzato polistirolo espanso.

Guida alla soluzione dei problemi

Fare riferimento alla seguente lista di verifica per risolvere la maggior parte dei problemi che si potrebbero verificare nell'uso del presente apparecchio.

Prima di esaminare l'elenco che segue, verificare le procedure di collegamento e d'uso dell'apparecchio.

Generali

L'apparecchio non riceve l'alimentazione.

- Il collegamento dell'alimentazione non è stato effettuato in modo corretto.
→ Verificare il collegamento. Se i collegamenti sono corretti, controllare il fusibile.
- L'auto è priva della posizione ACC.
→ Inserire un disco per attivare l'apparecchio.
- Se l'apparecchio viene spento e il display disattivato, non è possibile controllare l'apparecchio stesso mediante il telecomando.
→ Accendere l'apparecchio.

L'antenna elettrica non si estende.

L'antenna elettrica non dispone di scatola a relè.

Le stazioni memorizzate e l'ora esatta sono cancellate.

Si è bruciato il fusibile.

Quando si cambia la posizione della chiave di accensione, viene emesso un disturbo.

I cavi non sono collegati correttamente al connettore di alimentazione accessoria dell'auto.

Il display scompare/non viene visualizzato nella relativa finestra.

- L'attenuatore di luminosità è impostato su "DIM-ON" (pagina 41).
- Il display viene disattivato tenendo premuto **OFF**.
→ Tenere di nuovo premuto **OFF** per attivare il display.
- I connettori sono sporchi (pagina 45).

La funzione DSO non è disponibile.

A seconda del tipo di interni dell'auto o del tipo di musica, è possibile che la funzione DSO non produca l'effetto desiderato.

A seconda del monitor collegato, potrebbero essere necessari alcuni secondi prima dello spegnimento dell'unità dopo aver posizionato la chiave di accensione su OFF. Non si tratta di un problema di funzionamento.

Durante la trasmissione senza fili si verificano interferenza alle immagini e disturbi all'audio (solo MEX-R5).

- L'apparecchio trasmette segnali audio/video a 2,4 GHz FM. L'uso simultaneo con un altro apparecchio da 2,4 GHz potrebbe causare interferenze alle immagini o disturbi all'audio.
 - Cambiare il canale (pagina 41). Se il problema persiste, interrompere l'uso dell'altro apparecchio. Se necessario, è inoltre possibile disattivare la trasmissione senza fili (pagina 41).
- Il trasmettitore non è posizionato correttamente.
 - Avvicinare il monitor opzionale XVM-F65WL all'unità.
 - Collocare il trasmettitore in una posizione superiore rispetto all'unità onde evitare che il sedile o il passeggero costituiscano un ostacolo.
 - Posizionare il trasmettitore in un luogo stabile, onde evitare che la posizione e l'angolazione cambino.
- Si consiglia di installare il monitor posteriore di fronte alla seconda fila di sedili.
- Disattivare la funzione "Zone × Zone" e utilizzare i diffusori dell'auto se il disturbo dell'audio è forte.
- Durante la guida, è possibile che a causa degli ostacoli esterni all'auto si verifichino temporaneamente interferenze o disturbi all'audio.

Immagine**Non viene riprodotta alcuna immagine/l'immagine è disturbata.**

- Uno dei collegamenti non è stato effettuato in modo corretto.
- Verificare il collegamento all'apparecchio collegato e impostare il selettore di ingresso di tale apparecchio sulla sorgente corrispondente alla presente unità.
- Il disco è sporco, deteriorato o presenta delle imperfezioni.
- L'apparecchio è installato con un'angolazione superiore a 45°.
- L'apparecchio non è installato in una parte stabile dell'auto.
- Il monitor è collegato all'uscita FRONT AUDIO/VIDEO OUT e il cavo del freno a mano (verde chiaro) non è collegato al cavo di commutazione del freno a mano oppure il freno a mano non è stato azionato.

L'immagine non si adatta perfettamente allo schermo.

Il rapporto di formato è fisso sul DVD.

Audio**Non viene riprodotto alcun suono/l'audio salta/l'audio si interrompe.**

- Uno dei collegamenti non è stato effettuato in modo corretto.
- Verificare il collegamento all'apparecchio collegato e impostare il selettore di ingresso di tale apparecchio sulla sorgente corrispondente alla presente unità.
- Il disco è sporco, deteriorato o presenta delle imperfezioni.
- L'apparecchio è installato con un'angolazione superiore a 45°.
- L'apparecchio non è installato in una parte stabile dell'auto.
- La frequenza di campionamento del file MP3 non è pari a 44,1 kHz o a 48 kHz.
- La velocità di trasmissione del file MP3 non è compresa tra 64 e 320 kbps.
- L'apparecchio è impostato sul modo di pausa della riproduzione o di ricerca.
- L'apparecchio si trova nel modo di riproduzione rapida in avanti o all'indietro.
- Le impostazioni per le uscite non sono state effettuate in modo corretto.
- Regolare il livello di uscita del DVD (pagina 24).
- Il volume è troppo basso.
- È attivata la funzione ATT o la funzione ATT del telefono (se il cavo di interfaccia di un telefono per auto è collegato al cavo ATT).
- La posizione del comando di attenuazione (FAD) non è appropriata per un sistema a 2 diffusori.
- Il cambia CD non è compatibile con il formato del disco (MP3).
 - Effettuare la riproduzione mediante un cambia CD Sony compatibile con il formato MP3 o mediante il presente apparecchio.

L'audio è disturbato.

Allontanare i cavi e i fili gli uni dagli altri.

Funzionamento

Il telecomando non funziona.

- Sono presenti ostacoli tra il telecomando e l'apparecchio/il ricevitore del telecomando.
- La distanza tra il telecomando a scheda e l'apparecchio è eccessiva.
- Il telecomando a scheda non viene puntato verso il sensore del comando a distanza/il ricevitore situato sull'apparecchio in modo corretto.
- Le pile del telecomando a scheda sono scariche.

I tasti per le operazioni non funzionano.

Il disco non viene espulso.

Premere il tasto RESET (pagina 8).

Non viene emesso alcun segnale acustico.

Il segnale acustico è disattivato (pagina 40).

Il contenuto della memoria è stato cancellato.

- È stato premuto il tasto RESET.
→ Reinscrivere i dati in memoria.
- Il cavo di alimentazione o la batteria sono stati scollegati.
- Il cavo di alimentazione non è collegato correttamente.

Le voci del display non scorrono.

- Per i dischi che presentano molti caratteri, tali voci potrebbero non scorrere.
- La funzione "A.SCRL" è disattivata.
→ Impostare "A.SCRL-ON" (pagina 41).

L'indicazione "MS" o "MD" non viene visualizzata nel display della sorgente quando sono collegati sia un lettore MGS-X1 opzionale che un cambia MD.

Questo apparecchio riconosce l'MGS-X1 come unità MD.

→ Premere (SRC) (SOURCE) fino a visualizzare "MS" o "MD", quindi premere più volte (MODE).

Non è possibile inserire un disco.

- È già stato caricato un altro disco.
- La chiave di accensione dell'auto è impostata sulla posizione OFF.

L'apparecchio non avvia la riproduzione.

- Il disco è stato inserito in senso contrario.
→ Inserire il disco con il lato di riproduzione rivolto verso il basso.
- Il disco inserito non è supportato dall'apparecchio.
- Il DVD inserito non è supportato dall'apparecchio a causa del codice di zona.
- Si è verificata la formazione di condensa all'interno dell'apparecchio.
- Il DVD-R, DVD-RW, DVD+R, DVD+RW, CD-R o CD-RW inserito non è finalizzato.

Non è possibile selezionare la sorgente.

È stata attivata la funzione "Zone × Zone".

→ Premere (ZxZ) per disattivare tale funzione "Zone × Zone".

Non è possibile riprodurre i file MP3.

- La registrazione non è stata eseguita in base al formato ISO 9660 livello 1 o livello 2 oppure Joliet o Romeo nel formato di espansione.
- Il file MP3 non dispone dell'estensione ".mp3".
- I file non sono memorizzati nel formato MP3.
- L'apparecchio non è in grado di riprodurre file memorizzati nel formato MP3PRO.
- L'apparecchio non è in grado di riprodurre file memorizzati in formati diversi da MPEG1 Audio Layer 3.
- Sul disco sono stati memorizzati file MP3 e JPEG.
→ Impostare "MP3/JPEG" in "CUSTOM SETUP" su "MP3" (pagina 33).

L'avvio della riproduzione dei file MP3 necessita di un tempo maggiore.

Per i dischi indicati di seguito, l'avvio della riproduzione necessita di un tempo maggiore.

- dischi registrati con una struttura ad albero complessa.
- dischi registrati in multisessione.
- dischi ai quali è possibile aggiungere dati.

Non è possibile riprodurre i file JPEG.

- I file JPEG non dispongono dell'estensione ".jpg".
- I file non sono memorizzati nel formato JPEG.
- Sul disco sono stati memorizzati file MP3 e JPEG.
→ Impostare "MP3/JPEG" in "CUSTOM SETUP" su "JPEG" (pagina 33).

Il titolo dell'album/brano audio MP3 non viene visualizzato correttamente.

Il lettore è in grado di visualizzare solo caratteri alfanumerici. Eventuali altri caratteri vengono visualizzati come " _ ".

Il disco non viene riprodotto dall'inizio.

È stato attivato il ripristino della riproduzione (pagina 17).

La riproduzione si arresta automaticamente.

Durante la riproduzione di dischi contenenti un segnale di pausa automatico, l'apparecchio arresta la riproduzione quando individua tale segnale.

continua alla pagina successiva →

Non è possibile eseguire alcune operazioni.

A seconda del disco, è possibile che alcune funzioni, quali ad esempio il modo di arresto, di ricerca, di riproduzione ripetuta o di riproduzione in ordine casuale, non siano disponibili. Per ulteriori informazioni, vedere le istruzioni per l'uso fornite con il disco.

Non è possibile cambiare la lingua per l'audio.

- Utilizzare il menu DVD anziché i tasti per la selezione diretta sul telecomando a scheda (pagina 19).
- Sul DVD in fase di riproduzione non sono registrati brani multilingue.
- Il DVD non consente la modifica della lingua per l'audio.

Non è possibile modificare né disattivare la lingua dei sottotitoli.

- Utilizzare il menu DVD anziché i tasti per la selezione diretta sul telecomando a scheda (pagina 19).
- Sul DVD in fase di riproduzione non sono registrati sottotitoli multilingue.
- Il DVD non consente la modifica dei sottotitoli.

Non è possibile modificare gli angoli.

- Utilizzare il menu DVD anziché i tasti per la selezione diretta sul telecomando a scheda (pagina 19).
- Sul DVD in fase di riproduzione non sono registrati più angoli.
- Il DVD non consente la modifica degli angoli.

Ricezione radiofonica

Non è possibile ricevere le stazioni. L'audio è disturbato.

- Collegare il cavo di controllo (blu) dell'antenna elettrica o il cavo di alimentazione accessoria (rosso) al cavo di alimentazione di un preamplificatore di antenne per auto (solo se l'auto dispone di antenna FM/MW/LW incorporata sul vetro posteriore/laterale).
- Verificare il collegamento dell'antenna dell'auto.
- L'antenna dell'auto non si estende.
→ Verificare il collegamento del cavo di controllo dell'antenna elettrica.
- Verificare la frequenza.
- Quando il modo DSO è attivato, l'audio è talvolta disturbato.
→ Impostare il modo DSO su "OFF" (pagina 12).

Non è possibile effettuare la sintonizzazione preselezionata.

- Memorizzare la frequenza corretta.
- Il segnale di trasmissione è troppo debole.

La sintonizzazione automatica non funziona.

- Il modo di ricerca locale è impostato su "ON".
→ Impostare "LOCAL" su "OFF" (pagina 41).
- Il segnale di trasmissione è troppo debole.
→ Eseguire la sintonizzazione manuale.

Durante la ricezione FM, l'indicazione "ST" lampeggia.

- Sintonizzare la frequenza in modo corretto.
- Il segnale di trasmissione è troppo debole.
→ Impostare "MONO" su "ON" (pagina 41).

Un programma FM trasmesso in stereofonia viene ricevuto in monofonia.

L'apparecchio è impostato sul modo di ricezione monofonico.
→ Impostare "MONO" su "OFF" (pagina 41).

RDS

Dopo alcuni secondi di ascolto, viene avviata la ricerca.

La stazione non è TP oppure il segnale è debole.
→ Disattivare il modo TA (pagina 38).

Non viene trasmesso alcun notiziario sul traffico.

- Attivare il modo TA (pagina 38).
- La stazione non trasmette notiziari sul traffico pur essendo una stazione TP.
→ Sintonizzarsi su un'altra stazione.

PTY visualizza "- - - - -".

- La stazione corrente non è una stazione RDS.
- I dati RDS non vengono ricevuti.
- La stazione non specifica il tipo di programma.

Messaggi e indicazioni di errore

Le seguenti indicazioni vengono visualizzate se si verifica un problema di funzionamento dell'apparecchio.

Sull'unità principale

BLANK*1

Sull'MD non sono stati registrati brani.*2
→ Riprodurre un MD contenente brani registrati.

ERROR*1

- Il disco è sporco o è stato inserito in senso contrario.*2
→ Pulire il disco o inserirlo correttamente.
- Il disco non viene riprodotto per un problema non specificato.
→ Inserire un altro disco.
- Il disco non è compatibile con il presente apparecchio.
→ Inserire un disco compatibile.

FAILURE

Il collegamento del diffusore/amplificatore non è stato effettuato correttamente.
→ Per verificare il collegamento, consultare il manuale di installazione/dei collegamenti in dotazione.

LOAD

Il cambia dischi sta caricando il disco.
→ Attendere che il disco venga caricato.

L.SEEK +/-

Il modo di ricerca locale è attivato durante la sintonizzazione automatica.

NO AF

Non esiste una frequenza alternativa per la stazione corrente.
→ Premere ◀◀/▶▶ durante il lampeggiamento del nome della stazione. L'apparecchio avvia la ricerca di un'altra frequenza con gli stessi dati PI (identificativo programma) (viene visualizzata l'indicazione "PI SEEK").

NO DATA

Tutti i nomi personalizzati sono stati eliminati oppure non ne è stato memorizzato alcuno.

NO DISC

Nel cambia CD/MD non sono inseriti dischi.
→ Inserire i dischi nel cambia dischi.

NO ID3

Il file MP3 non include informazioni tag ID3.

NO MAG

Il contenitore di dischi non è inserito nel cambia CD.
→ Inserire il contenitore di dischi nel cambia dischi.

NO MUSIC

Il disco inserito non contiene file musicali.
→ Inserire un CD musicale nel presente apparecchio o in un cambia dischi compatibile con il formato MP3.

NO NAME

Il brano non contiene il nome del brano/album/disco.

NO TP

L'apparecchio continua la ricerca di stazioni TP disponibili.

NOT READ

Le informazioni sul disco non sono state lette dall'apparecchio.
→ Caricare il disco, quindi selezionarlo dall'elenco.

NOTREADY

Il coperchio del cambia MD è aperto o gli MD non sono inseriti correttamente.
→ Chiudere il coperchio o inserire gli MD correttamente.

OFFSET

Potrebbe essersi verificato un problema interno.
→ Verificare il collegamento. Se l'indicazione di errore rimane visualizzata, rivolgersi al più vicino rivenditore Sony.

READ

È in corso la lettura di tutte le informazioni relative ai brani e agli album del disco.
→ Una volta terminata l'operazione, la riproduzione viene avviata automaticamente. Potrebbe essere necessario attendere alcuni minuti, a seconda della struttura del disco.

RESET

Il presente apparecchio e il cambia CD/MD non funzionano a causa di un problema non specificato.
→ Premere il tasto RESET (pagina 8).

" ﻻ ﻻ ﻻ ﻻ " o " ﺭ ﺭ ﺭ ﺭ "

Durante la riproduzione rapida in avanti/all'indietro, sono stati raggiunti l'inizio o la fine del disco e non è possibile procedere oltre.

" _ "

L'apparecchio non supporta la visualizzazione di un determinato carattere.

continua alla pagina successiva →

*1 In caso di errori durante la riproduzione di un CD o di un MD, nel display non viene visualizzato il numero di disco del CD o dell'MD.

*2 Il numero del disco che causa l'errore viene visualizzato nel display.

Sul monitor

Cannot play this disc.

- Il disco non è compatibile con il presente apparecchio.
- Non è possibile riprodurre il DVD a causa di un diverso codice di zona.

No MP3 or JPEG file

Il disco non contiene file MP3/JPEG.

Read error

- L'apparecchio non è in grado di leggere i dati a causa di un problema non specificato.
- I dati sono danneggiati o corrotti.

Please Press RESET.

L'apparecchio non funziona a causa di un problema non specificato.

→ Premere il tasto RESET.

Se le soluzioni riportate non risolvono il problema, rivolgersi al più vicino rivenditore Sony.

Se l'apparecchio viene portato in un centro di assistenza a causa di un problema relativo alla riproduzione di un disco, assicurarsi di portare anche il disco utilizzato al momento in cui si è verificato il problema.

Glossario

Brano

Sezione di un'immagine o un brano musicale su un CD o VIDEO CD (durata di una canzone).

Capitolo

Sezione di una parte di immagine o di audio più piccola di un titolo. Un titolo è composto da più capitoli. A seconda del disco, i capitoli potrebbero non venire registrati.

Dolby Digital

Tecnologia di compressione audio digitale sviluppata da Dolby Laboratories. Questa tecnologia è conforme all'audio surround a 5.1 canali. Il canale posteriore è stereo e in questo formato esiste un canale subwoofer distinto. La tecnologia Dolby Digital fornisce gli stessi 5.1 canali distinti di audio digitale di qualità elevata dei sistemi audio utilizzati nel cinema Dolby Digital. La corretta separazione dei canali è resa possibile dalla registrazione separata di tutti i dati di canale, con un deterioramento minimo grazie all'elaborazione digitale di tali dati.

DTS

Tecnologia di compressione audio digitale sviluppata da Digital Theater Systems, Inc. Questa tecnologia è conforme all'audio surround a 5.1 canali. Il canale posteriore è stereo e in questo formato esiste un canale subwoofer distinto. DTS fornisce gli stessi 5.1 canali distinti di audio digitale di qualità elevata. La corretta separazione dei canali è resa possibile dalla registrazione separata di tutti i dati di canale, con un deterioramento minimo grazie all'elaborazione digitale di tali dati.

DVD VIDEO

Disco che può contenere fino a 8 ore di immagini in movimento sebbene il relativo diametro sia identico a quello di un CD.

La capacità di dati di un DVD a strato singolo e a un lato è di 4,7 GB (gigabyte), ossia 7 volte superiore rispetto a quella di un CD. La capacità di dati di un DVD a doppio strato e a un lato è di 8,5 GB, la capacità di un DVD a strato singolo e a due lati è di 9,4 GB, mentre la capacità di un DVD a doppio strato e a due lati è di 17 GB.

I dati di immagine utilizzano il formato MPEG 2, uno dei formati standard della tecnologia di compressione digitale più diffusi. I dati di immagine vengono compressi a circa 1/40 (mediamente) delle dimensioni originali; I DVD impiegano inoltre una tecnologia di codifica con un tasso variabile che modifica i dati da assegnare in base alle condizioni dell'immagine. I dati audio vengono registrati in un formato a più canali, quale ad esempio Dolby Digital, consentendo di ottenere una qualità audio più realistica.

Inoltre, i DVD sono dotati di varie funzioni avanzate, quali le funzioni multiangolo, multilingue e di protezione.

DVD-RW

Un DVD-RW è un disco su cui è possibile registrare e scrivere con le stesse dimensioni del DVD VIDEO. Il DVD-RW può essere registrato in due modi differenti: VR e video. Il modo VR (Video Recording, registrazione video) consente di utilizzare varie funzioni di programmazione ed editing, alcune delle quali sono limitate nel modo video. Il modo video è conforme al formato DVD VIDEO e può essere utilizzato con altri lettori DVD, mentre un DVD-RW registrato nel modo VR può essere riprodotto solo mediante lettori conformi al formato DVD-RW. L'indicazione "DVD-RW" riportata nel presente manuale e sul display fa riferimento ai DVD-RW nel modo VR.

DVD+RW

Un DVD+RW è un disco su cui è possibile registrare e scrivere. I DVD+RW utilizzano un formato di registrazione simile a quello dei DVD VIDEO.

JPEG (Joint Photographic Expert Group)

Secondo le normative ISO, JPEG è definito come un formato standard universale per la compressione e la decompressione digitale di fermi immagine per l'uso in sistemi collegati a computer. Normalmente, il tasso di compressione varia prima che si verifichi un deterioramento visibile. I fermi immagine vengono compressi approssimativamente da 1/10 a 1/100 delle dimensioni originali.

Software basato su pellicola e software basato su video

I DVD possono essere classificati come software basato su pellicola o software basato su video. I DVD basati su pellicola contengono le stesse immagini (24 fotogrammi al secondo) mostrate nei cinema. I DVD basati su video, ad esempio le commedie televisive, visualizzano immagini a 30 fotogrammi (o 60 campi) al secondo.

Titolo

Sezione più lunga di una parte di immagine o di audio in un DVD, un film o altro nei software video oppure un intero album nei software audio.

Elenco dei codici della lingua

La redazione delle lingue è conforme allo standard ISO 639: 1988 (E/F).

Codice lingua		Codice lingua		Codice lingua		Codice lingua	
1027	Afar	1183	Irish	1347	Maori	1507	Samoan
1028	Abkhazian	1186	Scots Gaelic	1349	Macedonian	1508	Shona
1032	Afrikaans	1194	Galician	1350	Malayalam	1509	Somali
1039	Amharic	1196	Guarani	1352	Mongolian	1511	Albanian
1044	Arabic	1203	Gujarati	1353	Moldavian	1512	Serbian
1045	Assamese	1209	Hausa	1356	Marathi	1513	Siswati
1051	Aymara	1217	Hindi	1357	Malay	1514	Sesotho
1052	Azerbaijani	1226	Croatian	1358	Maltese	1515	Sundanese
1053	Bashkir	1229	Hungarian	1363	Burmese	1516	Swedish
1057	Byelorussian	1233	Armenian	1365	Nauru	1517	Swahili
1059	Bulgarian	1235	Interlingua	1369	Nepali	1521	Tamil
1060	Bihari	1239	Interlingue	1376	Dutch	1525	Telugu
1061	Bislama	1245	Inupiak	1379	Norwegian	1527	Tajik
1066	Bengali;	1248	Indonesian	1393	Occitan	1528	Thai
	Bangla	1253	Icelandic	1403	(Afan)Oromo	1529	Tigrinya
1067	Tibetan	1254	Italian	1408	Oriya	1531	Turkmen
1070	Breton	1257	Hebrew	1417	Punjabi	1532	Tagalog
1079	Catalan	1261	Japanese	1428	Polish	1534	Setswana
1093	Corsican	1269	Yiddish	1435	Pashto; Pushto	1535	Tonga
1097	Czech	1283	Javanese	1436	Portuguese	1538	Turkish
1103	Welsh	1287	Georgian	1463	Quechua	1539	Tsonga
1105	Danish	1297	Kazakh	1481	Rhaeto-	1540	Tatar
1109	German	1298	Greenlandic		Romance	1543	Twi
1130	Bhutani	1299	Cambodian	1482	Kirundi	1557	Ukrainian
1142	Greek	1300	Kannada	1483	Romanian	1564	Urdu
1144	English	1301	Korean	1489	Russian	1572	Uzbek
1145	Esperanto	1305	Kashmiri	1491	Kinyarwanda	1581	Vietnamese
1149	Spanish	1307	Kurdish	1495	Sanskrit	1587	Volapük
1150	Estonian	1311	Kirghiz	1498	Sindhi	1613	Wolof
1151	Basque	1313	Latin	1501	Sangho	1632	Xhosa
1157	Persian	1326	Lingala	1502	Serbo-	1665	Yoruba
1165	Finnish	1327	Laothian		Croatian	1684	Chinese
1166	Fiji	1332	Lithuanian	1503	Singhalese	1697	Zulu
1171	Faroese	1334	Latvian;	1505	Slovak		
1174	French		Letvian	1506	Slovenian		
1181	Frisian	1345	Malagasy			1703	Non specificata

Indice analitico

Numerici

16:9 32
4:3 LETTER BOX 32
4:3 PAN SCAN 32

A

Acuti (TRE) 39
AF (frequenze alternative) 38
Album (ALBUM) 22
Angolo (ANGLE) 25
Attenuatore (FAD) 39
Attenuatore di luminosità (DIM) 41
Audio (AUDIO) 23, 31
Audio ausiliare (AUX-A) 41, 44
Azzeramento (RESET) 31

B

Bassi (BAS) 39
Bilanciamento (BAL) 39
Brano (TRACK) 22
BTM (Best Tuning Memory, memorizzazione automatica delle emittenti con sintonia migliore) 35

C

Cambia CD/MD 42
Capitolo (CHAPTER) 22
Codice di zona 7
Contrasto (CONTRAST) 41
CT (ora) 39, 40

D

Dimostrazione (DEMO) 8, 41
Dischi che è possibile riprodurre 6
Display in movimento (M.DSPL) 41
Dolby Digital (DOLBY DIGITAL) 35
DRC (Dynamic Range Control) (AUDIO DRC) 34
DTS 35
Durata della visualizzazione in serie (SLIDE SHOW TIME) 33
Dynamic Soundstage Organizer (DSO) 4, 12

E

Elenco dei codici della lingua 56
Elenco dei codici di zona 29
Enfasi dei bassi (LOUD) 41
Equalizzatore (EQ7) 12, 40

F

Filtro passa alto (HPF) 41
Filtro passa basso (LPF) 41
Formato di programma 24
Funzione di elenco 36, 43
Funzione "Zone × Zone" (Z×Z) 44
Fusibile 45

I

Immagine (IMAGE) 22
Impostazione audio (AUDIO SETUP) 34
Impostazione lingua (LANGUAGE SETUP) 31
Impostazione personalizzata (CUSTOM SETUP) 33
Impostazione schermo (SCREEN SETUP) 32
Individuazione riproduzione rapida all'indietro 16
riproduzione rapida in avanti 16
scorrimento 19
Informazioni orologio (CLOCK) 41
Informazioni sulla durata/
Informazioni di testo (TIME/TEXT) 18

J

JPEG (MP3/JPEG) 33

L

Livello apparecchio ausiliare (AUX LVL) 41
Livello DVD (DVD LVL) 24, 41

M

Menu dei titoli 19
Menu del modo di riproduzione 13
Menu di impostazione 13, 30
Menu DVD 19, 31
Modo di ricerca locale (LOCAL) 41
Modo monofonico (MONO) 41
MP3 (MP3/JPEG) 33

N

Nome del disco eliminazione (NAME DEL) 43
modifica (NAMEEDIT) 42

O

OSD 31

P

PBC (controllo della riproduzione) 20
Picture EQ (PICTURE EQ) 26, 34
Pila al litio 45
Programma regionale (REG) 38, 41
Protezione (PARENTAL CONTROL) 27, 33
PTY (tipi di programma) 39

R

Radio 35
RDS (sistema dati radio) 37
Regolazione dell'orologio (CLOCK-ADJ) 8
Ripristino della riproduzione (MULTI-DISC RESUME) 17, 33
Riproduzione con ricerca 22
Riproduzione in ordine casuale (SHUFFLE)
album 21
cambia dischi 42
disco 21
titolo 21
Riproduzione Play List (PLAY LIST PLAY) 33
Riproduzione ripetuta (REPEAT)
album 21
brano 21
capitolo 21
disco 42
titolo 21

S

Salvaschermo (SCREEN SAVER) 32
Scorrimento automatico (A.SCRL) 41
Segnale acustico (BEEP) 40
Senza fili (WL) 41
Smistamento (DOWNMIX) 34
Sottotitolo (SUBTITLE) 25, 31
Subwoofer (SUB) 39

T

- TA (notiziari sul traffico) 38
- Tasto RESET 8
- Telecomando a rotazione (RM)
40, 43
- Telecomando a scheda 11
- Tipo di monitor (MONITOR
TYPE) 32
- Titolo (TITLE) 22
- TP (programma sul traffico) 38

V

- Voce del display
 - menu del modo di
riproduzione 13
 - menu di impostazione 13, 30
 - riproduzione di CD/MP3 15

Z

- Zoom (CENTER ZOOM) 26

Waarschuwing

Stel het apparaat niet bloot aan regen of vocht. Dit kan brand of elektrische schokken tot gevolg hebben. Open de behuizing niet. Dit kan elektrische schokken tot gevolg hebben. Laat het apparaat alleen nakijken door bevoegde servicetechnici.

LET OP

De optische instrumenten in dit apparaat kunnen oogletsel veroorzaken. De laserstraal van deze CD/DVD-speler is schadelijk voor de ogen, dus u mag de behuizing niet openen. Laat het apparaat alleen nakijken door bevoegde servicetechnici.

CLASS 1
LASER PRODUCT

Dit label bevindt zich onderaan op het toestel.

CAUTION :CLASS 1M VISIBLE/INVISIBLE LASER RADIATION WHEN OPEN AND INTERLOCKS DEFEATED. DO NOT VIEW DIRECTLY WITH OPTICAL INSTRUMENTS.

Dit label bevindt zich op het chassis van de aandrijfeenheid.

Waarschuwing als het contactslot van de auto geen ACC-positie heeft

Als de motor is uitgeschakeld, moet u op **(OFF)** drukken en deze toets ingedrukt houden tot het display verdwijnt. Als u dit niet doet, wordt het display niet uitgeschakeld en raakt de accu uitgeput.

Hierbij verklaart Sony dat het toestel RF-T001 (MEX-R5) in overeenstemming is met de essentiële eisen en de andere relevante bepalingen van richtlijn 1999/5/EG.

Ga naar de volgende URL voor meer informatie:
<http://www.compliance.sony.de/>



Verwijdering van Oude Elektrische en Elektronische Apparaten (Toepasbaar in de Europese Unie en andere Europese landen met gescheiden ophaalsystemen)

Het symbool op het product of op de verpakking wijst erop dat dit product niet als huishoudafval mag worden behandeld. Het moet echter naar een plaats worden

gebracht waar elektrische en elektronische apparatuur wordt gerecycled. Als u ervoor zorgt dat dit product op de correcte manier wordt verwijderd, voorkomt u mogelijk voor mens en milieu negatieve gevolgen die zich zouden kunnen voordoen in geval van verkeerde afvalbehandeling. De recyclage van materialen draagt bij tot het vrijwaren van natuurlijke bronnen. Voor meer details in verband met het recyclen van dit product, neemt u het best contact op met de gemeentelijke instanties, het bedrijf of de dienst belast met de verwijdering van huishoudafval of de winkel waar u het product hebt gekocht.

Accessoire waarop dit van toepassing is:
Afstandsbediening



Belangrijke kennisgeving

RF-signalen beïnvloeden wellicht onjuist geïnstalleerde of onvoldoende afgeschermd elektronische systemen in motorvoertuigen, zoals elektronische brandstofinjectiesystemen, elektronische anti-blokkeersystemen (anti-slip), elektronische snelheidsbeperkingssystemen of airbagsystemen. Voor installatie van of onderhoud aan dit apparaat kunt u het beste contact opnemen met de fabrikant van uw voertuig of een vertegenwoordiger van de fabrikant. Onjuiste installatie of onjuist onderhoud kan gevaarlijk zijn en kan eventuele garanties die van toepassing zijn op dit apparaat, ongeldig maken. Controleer regelmatig of alle onderdelen van het draadloze apparaat correct zijn gemonteerd en correct functioneren.

Inhoudsopgave

Welkom!	4
Voorzorgsmaatregelen	5
Afspeelbare discs	6

Aan de slag

Het apparaat opnieuw instellen	8
De klok instellen	8
De stand DEMO	8
Het voorpaneel verwijderen	8
De disc in het apparaat plaatsen	9
Bedieningselementen en algemene handelingen	10
Menuschermen	13

Speler

Discs afspelen	15
Afspelen hervatten — Afspelen hervatten	17
De discinformatie controleren — Tijd-/tekstinformatie	17
Zoeken naar een bepaald punt op een disc — Scannen	18
Menu's op DVD's gebruiken	19
PBC-functies gebruiken — PBC (Playback control)	19
Afspelen in verschillende modi — Repeat Play/Shuffle Play/ Search Play	20

Verschillende handelingen voor DVD's

Audiokanalen wijzigen	22
Hoeken wijzigen	24
Ondertiteling weergeven	24
Beelden vergroten	25
De beeldkwaliteit wijzigen — Picture EQ	25
Discs vergrendelen — Kinderbeveiliging	26

Instellingen en afstellingen

Instelmenu gebruiken	29
Weergegeven taal of geluidsspoor instellen — Taal instellen	30
Het scherm instellen — Scherm instellen	31
Aangepaste instellingen — Aangepaste installatie	32
Audio-instellingen — Audio-installatie	33

Radio

Automatisch opslaan — BTM	34
Handmatig opslaan	35
De opgeslagen zenders ontvangen	35
Automatisch afstemmen	35
Een zender via een lijst ontvangen — list-up	35

RDS

Overzicht	36
AF en TA/TP instellen	37
PTY selecteren	38
CT instellen	38

Andere functies

De geluidskenmerken wijzigen	38
De equalizercurve regelen — EQ7 Tune	39
Items in het apparaatmenu aanpassen — SYSTEM MENU	39
Optionele apparaten gebruiken	41
Schakelen tussen uitvoer voor/achter in de auto — Zone × Zone	43

Aanvullende informatie

Onderhoud	44
Het apparaat verwijderen	45
Opmerkingen over discs	45
Over MP3-bestanden	46
Opmerking over draadloze overdracht (alleen MEX-R5)	46
Technische gegevens	47
Problemen oplossen	48
Foutmeldingen	52
Verklarende woordenlijst	53
Taalcodelijst	55
Index	56

Welkom!

Dank u voor de aankoop van deze Sony Multi Disc Player. Voordat u dit apparaat gaat gebruiken, moet u deze gebruiksaanwijzing aandachtig doorlezen. Bewaar de gebruiksaanwijzing voor het geval u deze later als referentiemateriaal nodig hebt.

KENMERKEN:

- **Afspeelcompatibiliteit voor DVD, CD, VCD**
 - Compatibel met verschillende discindelingen, zoals DVD-R/-RW, DVD+R/DVD+RW, enzovoort
 - DVD-RW: compatibel met videomodus en VR-modus (verschillende bewerkingen beschikbaar)
 - DVD+RW: compatibel met +VR-modus (verschillende bewerkingen beschikbaar)
 - Er kunnen maximaal 1.000 tracks*¹ opgenomen op een DVD-R/-RW, DVD+R/+RW of CD-R/-RW met de MP3-bestandsindeling, worden afgespeeld
- **2 video-uitgangen (voor en achter)*², 1 Zone x Zone audio-uitgang*³ en 1 digitale uitgang**
- **Draadloze overdracht*⁴**: zonder ingewikkelde aansluitingen kunnen audio-/videosignalen worden verzonden naar de optionele monitor XVM-F65WL.
- **Zone x Zone**: u kunt voorin luisteren naar de radio of naar muziek van een CD/MD-wisselaar (indien aangesloten) en tegelijkertijd achterin DVD's afspelen.
- **Picture EQ**: op basis van het auto-interieur/de helderheid van de omgeving kunt u de gewenste kleurtoon voor het beeld kiezen uit een aantal vooraf opgegeven instellingen.
- **DVD-niveau aanpassen**: de uitvoerverschillen tussen PCM, Dolby Digital en DTS en de volumeverschillen tussen de disc en de bron worden gecompenseerd.
- **EQ7**: u kunt een equalizercurve voor 7 muzieksoorten selecteren.
- **DSO (Dynamic Soundstage Organizer)**: het geluid van de luidsprekers wordt met virtuele luidsprekerssynthese verbeterd, zelfs als de luidsprekers onder in de deur zijn geïnstalleerd.
- **Optionele CD/MD-apparaten** (wisselaars en spelers)*⁵.
- **Optioneel accessoire**
Bedieningssatelliet RM-X4S

*1 Afhankelijk van de trackduur

*2 1 video-uitgang voorin voor MEX-R5

*3 alleen MEX-R1

*4 alleen MEX-R5

*5 Dit apparaat werkt alleen met Sony-producten.

Informatie over deze gebruiksaanwijzing

- In deze gebruiksaanwijzing worden de bedieningselementen op de kaartafstandsbediening beschreven. U kunt ook de bedieningselementen op het apparaat gebruiken als deze dezelfde of soortgelijke namen hebben als die op de kaartafstandsbediening.
- In deze handleiding wordt "DVD" gebruikt als de algemene term voor DVD-R/-RW en DVD+R/+RW.
- In deze gebruiksaanwijzing worden de volgende symbolen gebruikt:

Symbol	Betekenis
	Functies beschikbaar voor DVD VIDEO's, DVD-R's/DVD-RW's of DVD+R's/DVD+RW's in videomodus
	Functies beschikbaar voor video-CD's of CD-R's/CD-RW's met video-CD-indeling
	Functies beschikbaar voor muziek-CD's of CD-R's/CD-RW's met muziek-CD-indeling
	Functies beschikbaar voor bestanden in MP3-indeling op CD-ROM's/CD-R's/CD-RW's/DVD-R's/DVD-RW's/DVD+R's/DVD+RW's
	Functies beschikbaar voor bestanden in JPEG-indeling op CD-ROM's/CD-R's/CD-RW's/DVD-R's/DVD-RW's/DVD+R's/DVD+RW's

Voorzorgsmaatregelen

- Maak tijdens het rijden geen gebruik van de aangepaste functies of andere functies die uw aandacht van de weg kunnen afleiden.
- Wanneer uw auto in de volle zon heeft gestaan, moet u eerst het apparaat laten afkoelen voordat u het gaat gebruiken.
- Een elektrisch bediende antenne schuift automatisch uit wanneer het apparaat wordt aangezet.

Veiligheid

- Houd u aan de verkeersregels die in uw land gelden.
- De monitor die op FRONT VIDEO OUT is aangesloten, wordt automatisch uitgeschakeld als de parkeerrem niet wordt gebruikt. Dit is voor uw veiligheid.

Ongelukken voorkomen

De beelden worden pas weergegeven als u de auto hebt geparkeerd en de parkeerrem gebruikt.

Wanneer de auto beweegt, verdwijnen de beelden die afkomstig zijn van FRONT VIDEO OUT, automatisch nadat de volgende waarschuwing is weergegeven.

De monitor die is aangesloten op REAR VIDEO OUT, kan worden gebruikt als de auto in beweging is.

De beelden op het scherm worden uitgeschakeld, maar CD/MP3-geluid kan nog worden beluisterd.

For your safety,
the video is blocked.

U moet tijdens het rijden het apparaat niet bedienen of naar de monitor kijken.

Condensvorming









Op een regenachtige dag of in een zeer vochtige omgeving kan vocht condenseren op de lenzen en het display van het apparaat. In dit geval kan de werking van het apparaat worden verstoord. Verwijder in dit geval de disc en wacht ongeveer een uur tot alle vocht is verdampt.

Optimale geluidskwaliteit behouden

Let op dat u geen drankjes op het apparaat of de discs morst.



Afspelbare discs

Discindeling	
DVD VIDEO	
DVD-R* (MP3/JPEG)	
DVD-RW* Videomodus/VR-modus (MP3/JPEG)	
DVD+R* (MP3/JPEG)	
DVD+RW* (MP3/JPEG)	
Video-CD	
Audio-CD	
CD-R* (MP3/JPEG)	
CD-RW* (MP3/JPEG)	

* Discs die niet zijn gefinaliseerd, kunnen niet worden afgespeeld.

"DVD VIDEO", "DVD-R", "DVD-RW", "DVD+R" en "DVD+RW" zijn handelsmerken.

DVD

Een DVD bevat zowel audio- als videogegevens. Een 12-cm disc kan 7 keer zoveel gegevens bevatten als een CD-ROM, wat gelijkstaat aan 4 uur aaneengesloten speeltijd (8 uur voor dubbelzijdige discs). DVD's worden onderverdeeld in 4 soorten: enkelzijdig met één laag, enkelzijdig met twee lagen, dubbelzijdig met één laag en dubbelzijdig met twee lagen.

Video-CD (VCD)

Een video-CD kan audio- en videogegevens bevatten op een disc die even groot is als een normale audio-CD. De speelduur van een standaard 12-cm CD is 74 minuten.

Audio-CD

Een audio-CD bevat audiogegevens. De speelduur van een standaard 12-cm CD is 74 minuten.

CD-Recordable (CD-R)

Met een CD-R kunt u audiogegevens bewerken. U kunt slechts één keer gegevens naar een CD-R schrijven.

CD-Rewritable (CD-RW)

Met een CD-RW kunt u audiogegevens bewerken. U kunt steeds opnieuw gegevens naar een CD-RW schrijven.

CD-Extra

Een CD-Extra heeft twee gedeelten (sessies) die respectievelijk voor audio en gegevens zijn. U kunt alleen het gedeelte met audio afspelen op dit apparaat.

Opmerkingen

- Dit apparaat voldoet aan het PAL-kleursysteem. Een disc die is opgenomen in een ander kleursysteem dan PAL, zoals NTSC of SECAM, kan niet worden afgespeeld.
- U kunt met dit apparaat DVD-R's/DVD-RW's, DVD+R's/DVD+RW's en CD-R's/CD-RW's afspelen die zijn ontworpen voor audio. U kunt echter bepaalde discs niet afspelen. Dit is afhankelijk van de opnameomstandigheden.
- U kunt geen CD-R's/CD-RW's, DVD-R's/DVD-RW's of DVD+R's/DVD+RW's afspelen die niet zijn gefinaliseerd.
- Discs die zijn opgenomen in de indeling Packet Write, kunnen niet worden afgespeeld.
- Opneembare discs worden niet goed afgespeeld als de omgevingstemperatuur te hoog is.
- De discs die hieronder worden weergegeven, kunnen niet worden afgespeeld:
 - 8-cm discs
 - CD-ROM (andere gegevens dan MP3- of JPEG-bestanden)
 - CD-G
 - Photo-CD
 - VSD (Video single disc)
 - DVD-ROM (andere gegevens dan MP3- of JPEG-bestanden)
 - DVD-RAM
 - DVD-Audio
 - DVD+R DL (Dual Layer)
 - Active-Audio (Data)
 - CD-Extra (Data)
 - Mixed CD
 - SVCD (Super Video CD)
 - CDV
 - SACD (Super Audio CD)

Opmerking over transparante discs

12-cm discs die alleen een gedeelte van 8 cm met gegevens bevatten (de rest is transparant), kunnen niet op dit apparaat worden afgespeeld.

Muziekdiscs die zijn gecodeerd met copyrightbeveiliging

Dit apparaat is ontworpen om discs af te spelen die voldoen aan de CD-norm (Compact Disc). Recentelijk hebben bepaalde platenmaatschappijen discs op de markt gebracht die zijn gecodeerd met copyrightbeveiliging. Sommige van deze discs voldoen niet aan de CD-norm en kunnen wellicht niet worden afgespeeld op deze speler of worden gebruikt om op te nemen.

Regiocode

Dit systeem is bedoeld ter bescherming van de software-auteursrechten. De regiocode bevindt zich aan de onderkant van het apparaat. Alleen DVD's met deze regiocode kunnen op dit apparaat worden afgespeeld.

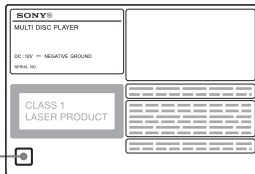

DVD's met het label  kunnen ook worden afgespeeld op dit apparaat.

Als u probeert een andere DVD af te spelen, wordt het bericht "Cannot play this disc." op de monitor weergegeven. Het is mogelijk dat bepaalde DVD's waarop geen regiocode staat vermeld, toch niet kunnen worden afgespeeld.

Opmerking over de afspeelfuncties van DVD's en VCD's

Bepaalde afspeelfuncties van DVD's en VCD's kunnen opzettelijk door softwareproducenten zijn vastgelegd. Dit apparaat speelt DVD's en VCD's af volgens de inhoud van de disc zodat bepaalde afspeelfuncties wellicht niet beschikbaar zijn. Raadpleeg ook de gebruiksaanwijzing van de DVD's of VCD's.

Auteursrechten

Dit product is voorzien van copyrightbeveiligingstechnologie die wordt beschermd door Amerikaanse patenten en andere intellectuele-eigendomsrechten. Het gebruik van deze copyright-beveiligingstechnologie moet zijn goedgekeurd door Macrovision, en is bedoeld voor gebruik in huis en beperkte kring tenzij Macrovision hiervoor toestemming heeft verleend. Aanpassing of demontage is verboden.

Gefabriceerd onder licentie van Dolby Laboratories.
"Dolby" en het symbool double-D zijn handelsmerken van Dolby Laboratories.

"DTS" en "DTS 2.0 + Digital Out" zijn handelsmerken van Digital Theater Systems, Inc.



Aan de slag

Het apparaat opnieuw instellen

Voordat u het apparaat voor het eerst gaat gebruiken of na het vervangen van de accu of het wijzigen van de aansluitingen, moet u de instellingen van het apparaat wissen.

Maak het voorpaneel los en druk met een puntig voorwerp, zoals een balpen, op de RESET toets.

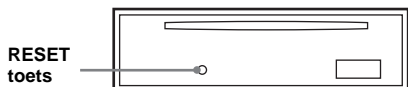

Opmerking

Als u op de RESET toets drukt, worden de klokinstelling en bepaalde opgeslagen gegevens gewist.

De klok instellen

De digitale klok werkt met het 24-uurssysteem.

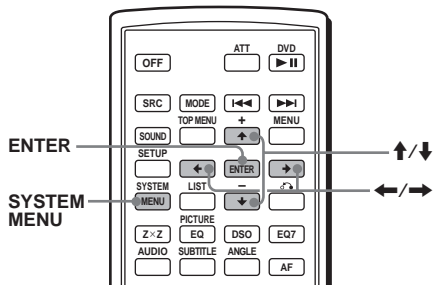

- 1 Druk op **(SYSTEM MENU)**.
Het installatievenster wordt weergegeven.
- 2 Druk herhaaldelijk op **↑/↓** totdat "CLOCK-ADJ" wordt weergegeven.
- 3 Druk op **(ENTER)**.
De uren knipperen.
- 4 Druk op **↑/↓** om het uur en de minuten in te stellen.
Als u de digitale aanduiding wilt verplaatsen, drukt u op **←/→**.
- 5 Druk op **(ENTER)**.
De klok begint te lopen.

Als u de klok tijdens het afspelen/ontvangen wilt weergeven, stelt u "CLOCK-ON" (pagina 40) in.

Tip

U kunt de klok automatisch instellen met de RDS-functie (pagina 38).

De stand DEMO

Wanneer u het apparaat uitschakelt, wordt eerst de klok weergegeven. Vervolgens wordt de demonstratieweergave (DEMO) gestart.

Als u de stand DEMO wilt annuleren, stelt u "DEMO-OFF" in bij de instellingen (pagina 40) terwijl het apparaat is uitgeschakeld.

Het voorpaneel verwijderen

U kunt het voorpaneel van het apparaat verwijderen om diefstal te voorkomen.

Waarschuwingstoon

Wanneer u het contact in de stand OFF zet zonder het voorpaneel te verwijderen, hoort u de waarschuwingstoon enkele seconden.

U hoort de waarschuwingstoon alleen als de ingebouwde versterker wordt gebruikt.

- 1 Druk op **(OFF)**.
Het apparaat wordt uitgeschakeld.
- 2 Druk op **⏏** en trek het voorpaneel naar u toe.

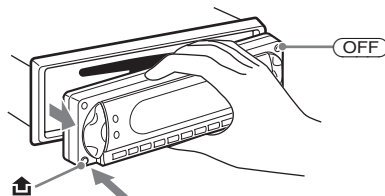

Opmerkingen

- Laat het voorpaneel niet vallen en druk niet te hard op het voorpaneel en het display.
- Stel het voorpaneel niet bloot aan hitte/hoge temperaturen of vocht. Laat het voorpaneel niet achter in een geparkeerde auto of op het dashboard/de hoedenplank.

Tip

Neem het voorpaneel mee in de bijgeleverde beschermhoes.

Het voorpaneel bevestigen

Bevestig deel **A** van het voorpaneel op deel **B** van het apparaat, zoals in de afbeelding wordt weergegeven, en druk op de linkerkant van het voorpaneel tot dit vastklikt.

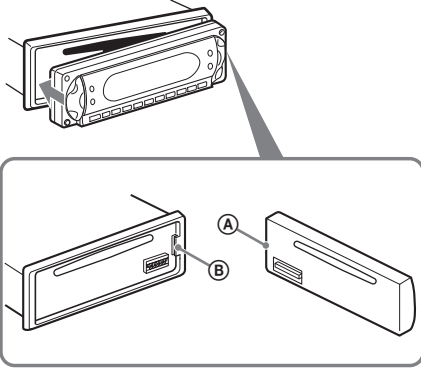

Opmerking

Plaats niets op de binnenkant van het voorpaneel.

De disc in het apparaat plaatsen

1 Open het klepje.

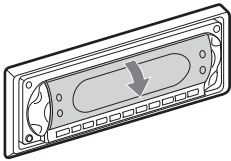

2 Plaats de disc met de afspeelzijde naar beneden.

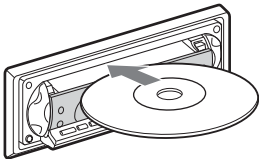

Het afspelen wordt gestart. (Afhankelijk van de disc, drukt u op DVD ►|| om het afspelen te starten.)

3 Sluit het klepje.

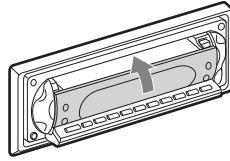

De disc uitwerpen

1 Open het klepje.

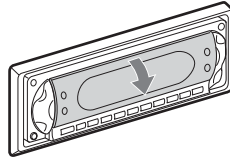

2 Druk op ▲.

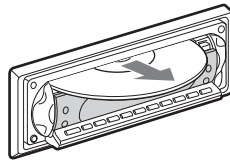
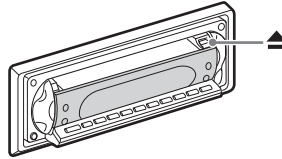

De disc wordt uitgeworpen.

Opmerking

Sluit het klepje niet als u de disc plaatst of verwijdert. De disc kan beklemd raken en worden beschadigd.

Tip

De disc kan worden afgespeeld terwijl het klepje is geopend of gesloten.

Bedieningselementen en algemene handelingen

Hoofdeenheid

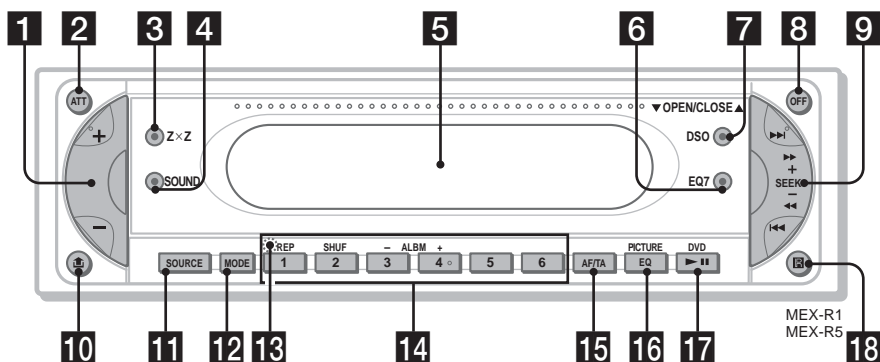

Het klepje OPEN/CLOSE geopend

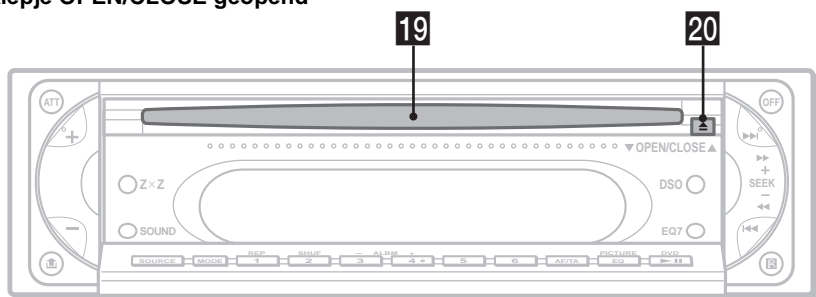

Raadpleeg de volgende pagina's voor meer details.

- 1** Volume +/- toets 38
- 2** ATT (dempen) toets
- 3** ZxZ (Zone x Zone) toets
- 4** SOUND toets
- 5** Display
- 6** EQ7 (equalizer) toets
- 7** DSO toets
- 8** OFF toets 8
- 9** SEEK +/- toets

Radio:

Automatisch afstemmen op zenders (indrukken); handmatig zoeken naar zenders (ingedrukt houden).

DVD/CD:

Hoofdstukken/tracks overslaan (indrukken); een hoofdstuk/track snel vooruit-/terugspoelen (ingedrukt houden).

- 10** (voorpaneel loslaten) toets 8
- 11** SOURCE toets 43
- 12** MODE toets
- 13** RESET toets (achter het voorpaneel) 8

14 Cijfertoetsen

Radio:

De opgeslagen zenders ontvangen (indrukken); zenders opslaan (ingedrukt houden).

CD/MD*1:

- ①: REP 20, 41
- ②: SHUF 20, 41
- ③/④: ALBM -/+*2

Albums overslaan (indrukken); albums blijven overslaan (ingedrukt houden).

15 AF (alternatieve frequenties)/TA (verkeersinformatie) toets

16 PICTURE EQ toets

17 DVD (afspelen/onderbreken) toets

18 Ontvanger voor de kaartafstandsbediening

19 Discsleuf 9

20 (uitwerpen) toets 9

*1 Als een MD-wisselaar is aangesloten.

*2 Als een MP3-/JPEG-bestand wordt afgespeeld en geen wisselaar is aangesloten, is de werking anders. Zie pagina 41 voor meer informatie.

Kaartafstandsbediening RM-X703

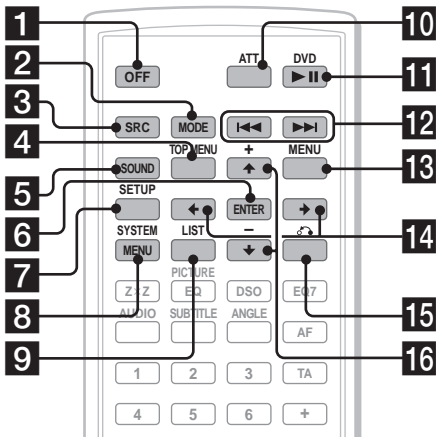

- 1 OFF toets** 15, 17, 19
De bron uitschakelen/stoppen.
- 2 MODE toets** 34, 41
De radioband (FM/MW/LW) selecteren/het apparaat selecteren*1.
- 3 SRC (SOURCE) toets**
De bron inschakelen/wijzigen (Radio/DVD/CD/MD*2/AUX*3).
- 4 TOP MENU toets** 19
Het hoofdmenu van een DVD weergeven.
- 5 SOUND toets** 38
Geluidsitems selecteren.
- 6 ENTER toets**
Een instelling voltooiën.
- 7 SETUP toets**
Het instelmenu en het afspeelmodusmenu weergeven.
- 8 SYSTEM MENU toets**
Naar het apparaatmenu gaan.
- 9 LIST toets** 35, 42
De lijst openen.
- 10 ATT (dempen) toets**
Het geluid dempen. Druk nogmaals op de toets om te annuleren.

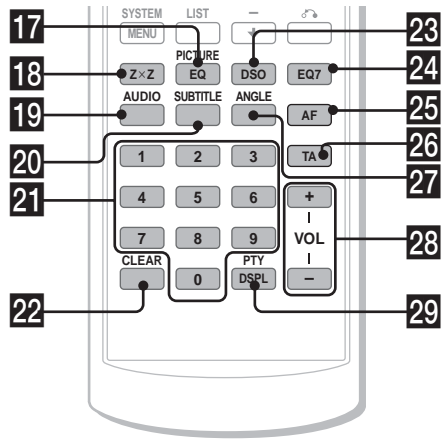

- 11 DVD ►|| (afspelen/onderbreken) toets** 9, 15, 16, 17
Het afspelen starten/onderbreken.
- 12 ◀◀/▶▶ (vorige/volgende; terugspelen/snel vooruitspoelen; afstemmen op zenders) toetsen**
- 13 MENU toets** 19
Het discmenu weergeven.
- 14 ◀/▶ (cursor) toetsen**
De cursor verplaatsen of de pagina's omslaan.
- 15 ↻ (RETURN) toets** 19, 29, 30
Terugkeren naar het vorige scherm of de vorige bewerking.
- 16 ↑/↓ (cursor) toetsen**
De cursor verplaatsen.
- 17 PICTURE EQ toets** 26
De beeldkwaliteit selecteren.
- 18 ZxZ (Zone x Zone) toets** 43
Schakelen tussen uitvoer voor/achter in de auto.
- 19 AUDIO toets** 22
De audio-uitvoer wijzigen.
- 20 SUBTITLE toets** 24
De taal van de ondertiteling wijzigen.
- 21 Cijfertoetsen**
- 23**
- 24**
- 25**
- 26**
- 27**
- 28**
- 29**

vervolg op volgende pagina →

22 CLEAR toets 22

De ingevoerde nummers wissen.

23 DSO toets 4

De DSO-stand selecteren (1, 2, 3 of OFF).
Hoe groter het getal, des te duidelijker het effect.

24 EQ7 (equalizer) toets

Een equalizertype selecteren (XPLOD, VOCAL, CLUB, JAZZ, NEW AGE, ROCK, CUSTOM of OFF).

25 AF (alternatieve frequenties) toets 37

AF in RDS instellen.

26 TA (verkeersinformatie) toets 37

TA/TP in RDS instellen.

27 ANGLE toets 24

De kijkhoek wijzigen.

28 VOL (volume) +/- toets 37

Het volume aanpassen.

29 PTY DSPL toets 16, 17, 18, 38, 42

PTY in RDS selecteren; displayitems wijzigen.

*1 Als een CD/MD-wisselaar is aangesloten.

*2 Als een MD-wisselaar is aangesloten.

*3 Wanneer een optioneel draagbaar apparaat van Sony is aangesloten.

Opmerking

Als het apparaat wordt uitgeschakeld en het display verdwijnt, kan het apparaat niet worden bediend met de kaartafstandsbediening, tenzij op (SOURCE) op de hoofdeenheid wordt gedrukt of er een disc wordt geplaatst om het apparaat eerst te activeren.

Tip

Zie "De lithiumbatterij van de kaartafstandsbediening vervangen" op pagina 44 voor meer informatie over het vervangen van de batterij.

Menuschermen

Met de menu's van dit apparaat kunt u de verschillende functies en instellingen voor het afspelen aanpassen.

Het menu dat wordt weergegeven, verschilt afhankelijk van de status van het apparaat.

Instelmenu

Dit menu wordt weergegeven als u op **[SETUP]** drukt wanneer het afspelen is gestopt.

Het item selecteren

Druk op **←/↑/↓/→** en op **[ENTER]**.

Het instelmenu uitschakelen

Druk op **[SETUP]**.

Voorbeeld: als "LANGUAGE SETUP" is geselecteerd.

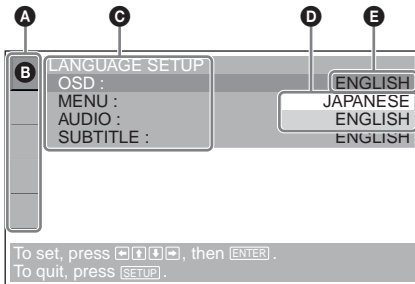

- A** Instelitems
- B** Geselecteerd item
- C** Instellingen
- D** Opties
- E** Huidige instelling

Afspelmodusmenu **DVD VCD JPEG**

Dit menu wordt weergegeven als u op **[SETUP]** drukt tijdens het afspelen.

Het item selecteren

Druk op **←/↑/↓/→** en op **[ENTER]**.

Het afspelmodusmenu uitschakelen

Druk op **[SETUP]**.

Opmerking

De items in het menu en de bedieningsprocedure verschillen afhankelijk van de disc.

Voorbeeld: bij het afspelen van een DVD

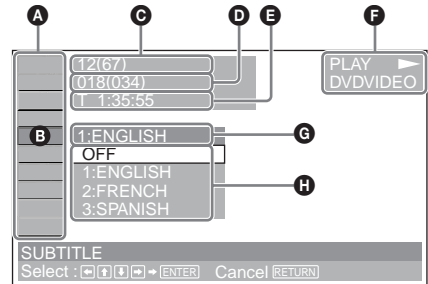

- A** Afspeelmodusitems
- B** Geselecteerd item
- C** Titelnummer*1/Totaalaantal titelnummers*1
- D** Hoofdstuknummer*2/Totaalaantal hoofdstuknummers*2
- E** Verstreken speelduur
- F** Afspeelstatus (▶PLAY, ||PAUSE, enzovoort)/Discindeling
- G** Huidige instelling
- H** Opties

*1 Geeft het tracknummer voor VCD's en het albumnummer voor JPEG-bestanden weer. Als u een VCD afspeelt met de PBC-functie ingeschakeld, wordt er geen aanduiding weergegeven.

*2 Geeft het beeldnummer voor JPEG-bestanden weer.

Opmerkingen

- Als een CD/MP3 wordt afgespeeld, kan het afspelmodusmenu niet worden weergegeven.
- Als u JPEG-bestanden afspeelt, is **[SETUP]** alleen geactiveerd als het beeld volledig wordt weergegeven.

vervolg op volgende pagina →

Bedieningsbericht

De bediening van de menu's verschilt afhankelijk van het item dat is geselecteerd. De toetsen die u kunt gebruiken voor de bediening, worden onder aan het menuscherm weergegeven.



Geselecteerde itemnaam en/of bedieningsbericht wordt weergegeven.

Tip

"Operation not possible" wordt weergegeven als de functie niet beschikbaar is.

Instelitems



LANGUAGE SETUP (pagina 30)

De taal wijzigen.



SCREEN SETUP (pagina 31)

De schermmodus selecteren.



CUSTOM SETUP (pagina 32)

De afspeelfuncties instellen.



AUDIO SETUP (pagina 33)

Het uitvoergeluid aanpassen.



RESET (pagina 30)

Alle instelitems herstellen.

Afspeelmodusitems



TITLE, TRACK (pagina 21)

De titel of track selecteren die moet worden afgespeeld.



CHAPTER (pagina 21)

Het hoofdstuk selecteren dat moet worden afgespeeld.



ALBUM (JPEG) (pagina 21)

Het beeldalbum selecteren dat moet worden weergegeven.



IMAGE (pagina 21)

Het beeld selecteren dat moet worden weergegeven.



TIME/TEXT (pagina 17, 21)

De verstreken en resterende speeltijd weergeven.
De tijdcode voor het zoeken naar beeld invoeren.
De DVD-tekst weergeven.



AUDIO (pagina 22)

De geluidinstelling wijzigen.



SUBTITLE (pagina 24)

De ondertiteling weergeven.
De taal van de ondertiteling wijzigen.



ANGLE (pagina 24)

De hoek wijzigen.



CENTER ZOOM (pagina 25)

Het beeld vergroten.



REPEAT (pagina 20)

De volledige disc (alle titels/alle tracks/alle albums) herhaaldelijk afspelen of één hoofdstuk/track/album herhaaldelijk afspelen.



SHUFFLE (pagina 20)

Titels/hoofdstukken/tracks in willekeurige volgorde afspelen.



PICTURE EQ (pagina 25)

De beeldkwaliteit selecteren.

Tip

Als "REPEAT" of "SHUFFLE" is ingeschakeld of als "ANGLE" beschikbaar is, brandt het bijbehorende selectievakje groen (bijvoorbeeld

→). Wellicht kunt u de hoek niet wijzigen, afhankelijk van de scène, zelfs niet als het selectievakje groen brandt.

Speler

Discs afspelen

Afhankelijk van de disc kunnen bepaalde functies verschillen of beperkt zijn. Raadpleeg de gebruiksaanwijzing die bij de disc is geleverd.

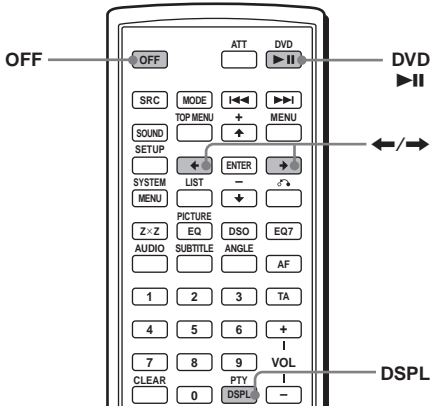

1 Schakel de monitor in en selecteer de ingangsbron op de monitor die overeenkomt met dit apparaat.

2 Plaats een disc.

Af speelzijde naar beneden gericht

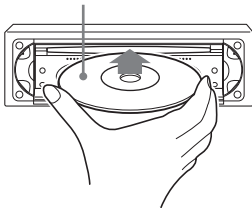

Het afspelen begint automatisch. (Afhankelijk van de disc, drukt u op DVD **▶▶** om het afspelen te starten.) Er wordt wellicht een menu op het scherm weergegeven wanneer een DVD of VCD wordt geplaatst. Zie pagina 19 voor DVD's en pagina 19 voor VCD's voor meer informatie over deze menu's.

Als "MP3/JPEG" bij "CUSTOM SETUP" is ingesteld op "JPEG", wordt er automatisch een diavoorstelling gestart als de disc JPEG-bestanden bevat (pagina 32). Wanneer u op **◀/▶** drukt, wordt het beeld 90° gedraaid.

Opmerkingen

- Als u een beeld met een groot formaat draait, kan het langer duren voordat dit wordt weergegeven.
- Een JPEG-bestand kan het beste worden weergegeven met 640 x 480 pixels. Een bestand met een andere indeling wordt wellicht niet correct weergegeven of het beeld wordt verschoven (naar links of naar rechts).
- Progressieve JPEG-bestanden kunnen niet worden afgespeeld.

Als de disc is geplaatst

Druk op DVD **▶▶** om het afspelen te starten.

Het afspelen stoppen/het apparaat uitschakelen

Druk op **OFF**.

Tip

U kunt geen disc plaatsen als het apparaat is uitgeschakeld.

Displayitems tijdens het afspelen van CD's/MP3's

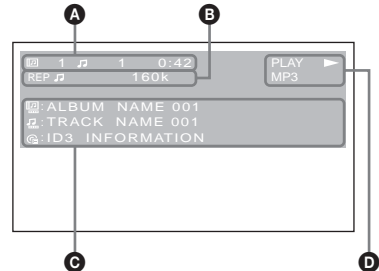

- A** Albumnummer*/Tracknummer/
Verstreken speelduur
- B** Afspelmodus/Bitsnelheid*1:2
- C** Discnaam*/Albumnaam*/Tracknaam/
ID3 tag informatie*1
- D** Afspelstatus (**▶**PLAY, **||**PAUSE,
enzovoort)/Discindeling

*1 Wordt alleen weergegeven als MP3-bestanden worden afgespeeld.
*2 Geen aanduiding als VBR (variabele bitsnelheid) wordt toegepast.
*3 "NO DISC NAME" of "NO TRACK NAME" wordt weergegeven als de disc of track geen naam heeft.

vervolg op volgende pagina →

De tekstinformatie schuiven

Druk op (DSPL).

Opmerking

" _ " wordt weergegeven in plaats van tekens die geen alfanumerieke tekens zijn.

Opmerkingen over DVD's met DTS-geluidsspoor

Het DTS-audiosignaal wordt constant uitgevoerd. De luidsprekers kunnen een hard geluid produceren als u het apparaat op de audioapparatuur aansluit zonder een DTS-decoder. Dit kan de luidsprekers of uw gehoor beschadigen.

Afspelvolgorde van MP3-bestanden

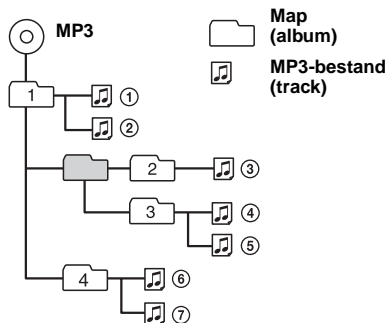

Opmerkingen

- De afspelvolgorde kan verschillen, afhankelijk van de schrijfssoftware.
- Het apparaat kan maximaal 1.000 tracks en 256 albums afspelen. Alleen de eerste 1.000 tracks en de eerste 256 albums kunnen worden herkend.

Tips

- Als u nummers toevoegt (01, 02, 03, enzovoort) voor de tracknamen, worden de tracks in elke map in deze volgorde afgespeeld.
- Aangezien het langer duurt om het afspelen van een disc met veel structuren te starten, kunt u het beste albums maken met niet meer dan twee structuurniveaus.
- Zie "Over MP3-bestanden" op pagina 46 voor meer informatie over MP3-bestanden.

Aanvullende handelingen

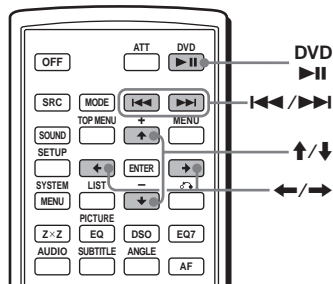

Actie	Handeling
Afspelen onderbreken	Druk op DVD ►
Het afspelen hervatten na een onderbreking	Druk op DVD ►
Naar het volgende hoofdstuk of de volgende track of scène gaan in de modus voor doorlopend afspelen	Druk op ►► (→)
Naar het vorige hoofdstuk of de vorige track of scène gaan in de modus voor doorlopend afspelen	Druk op ◀◀ (←)
Naar het volgende album gaan	Druk op ↑*
Naar het vorige album gaan	Druk op ↓*
Het afspelen stoppen en de disc verwijderen	Druk op ▲ nadat u het apparaat hebt geopend (pagina 9)

* Alleen beschikbaar als MP3- of JPEG-bestanden worden afgespeeld.

Afspelen hervatten

— Afspelen hervatten **DVD VCD**

Het apparaat slaat voor maximaal 20 discs het punt op waar u het afspelen hebt gestopt en hervat het afspelen zelfs nadat het apparaat is uitgeschakeld of de disc die wordt afgespeeld, is uitgeworpen.

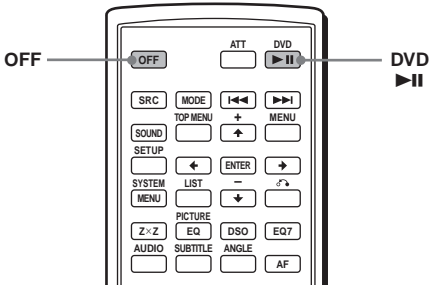

1 Druk tijdens het afspelen op **OFF** om het afspelen te stoppen.

2 Druk op **DVD** om het afspelen te hervatten.

Het afspelen wordt hervat vanaf het punt in stap 1 waar het afspelen is gestopt.

Afspelen vanaf het begin

Als u "MULTI-DISC RESUME" bij "CUSTOM SETUP" hebt ingesteld op "OFF" (pagina 32), drukt u op **▲** om de disc uit te werpen en plaatst u de disc terug.

Selecteer het gewenste hoofdstuk in het DVD-menu of het hoofdmenu, afhankelijk van de disc.

Opmerkingen

- Het afspelen van MP3-bestanden start bij het begin van de laatste track die is afgespeeld.
- Als u de functie voor afspelen hervatten wilt gebruiken, moet u "MULTI-DISC RESUME" in "CUSTOM SETUP" instellen op "ON" (pagina 32).
- Als u een hervatpunt opslaat voor de 21ste disc, wordt het hervatpunt voor de eerste disc automatisch gewist.
- De functie voor afspelen hervatten wordt geannuleerd als de instelling voor kinderbeveiliging wordt gewijzigd.
- Afhankelijk van de disc of scène kunt u de functie voor afspelen hervatten niet gebruiken.
- Als kinderbeveiliging wordt gebruikt, is de functie voor afspelen hervatten niet beschikbaar. In dit geval wordt het afspelen gestart vanaf het begin van de disc als u de disc plaatst.

Tip

Als CD's, MP3-bestanden of JPEG-bestanden worden afgespeeld, slaat het apparaat tijdelijk een hervatpunt op voor de disc die wordt afgespeeld. Als het apparaat wordt uitgeschakeld of de disc wordt uitgeworpen, wordt het hervatpunt voor de disc gewist.

De discinformatie controleren

— Tijd-/tekstinformatie

DVD VCD JPEG

U kunt de speelduur en resterende speelduur van de huidige titel of track of het huidige hoofdstuk controleren. U kunt ook de tekstinformatie, zoals de naam van de titel, het hoofdstuk, het bestand, enzovoort, controleren.

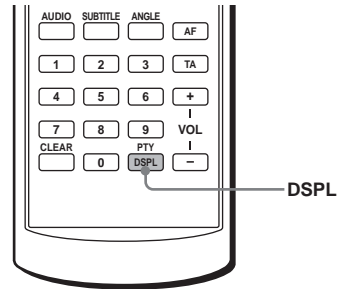

1 Druk tijdens het afspelen op **DSPL**.

De huidige afspeelgegevens worden weergegeven.

Tijdinformatie

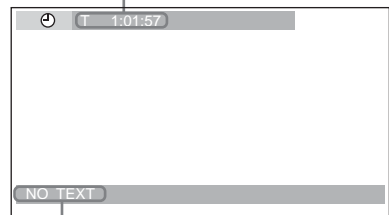

Tekstinformatie*

* "NO TEXT" wordt weergegeven als er geen tekstinformatie is.

volg op volgende pagina →

2 Druk herhaaldelijk op **(DSPL)** om de tijdinformatie te wijzigen.

Tijdinformatie verschilt als volgt per disc:

DVD:

"T *:*:*:*" - verstreken speelduur van de huidige titel

"T-*:*:*:*" - resterende speelduur van de huidige titel

"C *:*:*:*" - verstreken speelduur van het huidige hoofdstuk

"C-*:*:*:*" - resterende speelduur van het huidige hoofdstuk

VCD (zonder PBC-functies):

"T *:*:*" - verstreken speelduur van de huidige track

"T-*:*:*" - resterende speelduur van de huidige track

"D *:*:*" - verstreken speelduur van de huidige disc

"D-*:*:*" - resterende speelduur van de huidige disc

JPEG:

Albumnummer

Beeldnummer

Zoeken naar een bepaald punt op een disc

— Scannen **DVD VCD CD MP3**

U kunt snel een bepaald punt op een disc zoeken door het beeld te controleren.

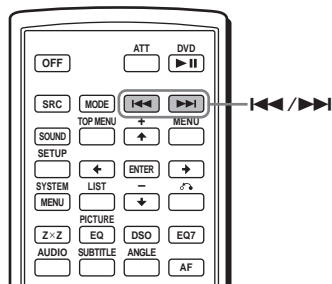

Houd tijdens het afspelen **◀◀/▶▶ ingedrukt en laat deze toets los op het gewenste punt.**

Als u de toets ingedrukt houdt, wordt de zoeksnelheid verhoogt.

Opmerking

Tijdens het zoeken wordt er geen geluid uitgevoerd en wordt de ondertiteling niet weergegeven.

Menu's op DVD's gebruiken



Op bepaalde DVD's kunt u de originele menu's gebruiken, zoals het hoofdmenu en het DVD-menu.

Als de DVD verschillende titels van tracks en scènes bevat, kunt u in het hoofdmenu de gewenste titel selecteren en het afspelen starten. Als de DVD uitgebreidere menu-items bevat, zoals de audiotaal, de taal voor de ondertiteling, titels, hoofdstukken, enzovoort, kunt u met het DVD-menu het gewenste item selecteren en het afspelen starten.

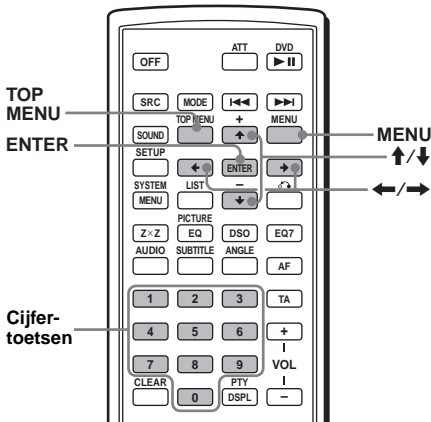

1 Druk tijdens het afspelen van een DVD op (TOP MENU) of (MENU).

Het DVD-menu of het hoofdmenu wordt weergegeven.

De inhoud van het menu verschilt per disc.

2 Druk op ←/↑/↓/→ of de cijfer-toetsen om het gewenste item te selecteren en druk op (ENTER).

Opmerking

De items in het menu en de bedieningsprocedure verschillen afhankelijk van de disc.

PBC-functies gebruiken

— PBC (Playback control)

Met het PBC-menu kunt u de bediening interactief uitvoeren tijdens het afspelen van een VCD die compatibel is met PBC.

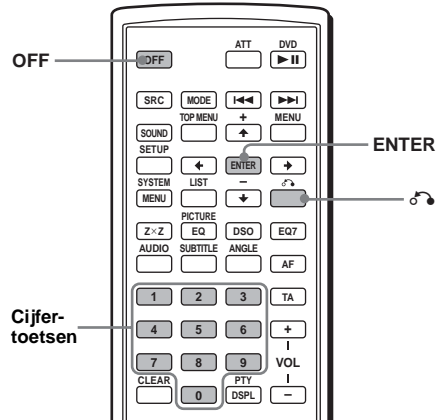

1 Start het afspelen van een VCD die compatibel is met PBC.

Het PBC-menu wordt weergegeven.

2 Druk op de cijfer-toetsen om het gewenste item te selecteren en druk op (ENTER).

3 Volg de instructies in het menu voor interactieve handelingen.

Terugkeren naar het vorige scherm

Druk op .

Afspelen zonder PBC-functie

1 Druk tijdens het afspelen op (OFF).

2 Druk op de cijfer-toetsen om het gewenste item te selecteren en druk op (ENTER).

"Play without PBC" wordt weergegeven en het afspelen wordt gestart.

Het PBC-menu wordt niet weergegeven tijdens het afspelen.

vervolg op volgende pagina →

Opmerkingen

- De items in het menu en de bedieningsprocedure verschillen afhankelijk van de disc.
- Tijdens het afspelen met de PBC-functie worden het tracknummer, de speelduur, enzovoort, niet weergegeven in het afspeelmodusmenu.

Tip

Als u het afspelen met de PBC-functie wilt hervatten, stopt u het afspelen door op (OFF) en vervolgens op DVD ►► te drukken. Het afspelen met de PBC-functie wordt gestart.

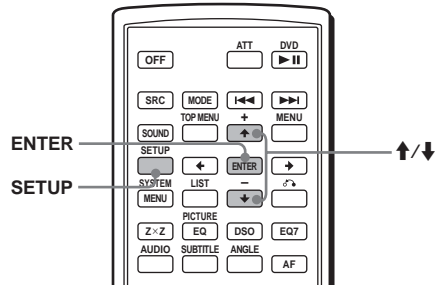

Afspelen in verschillende modi

— Repeat Play/Shuffle Play/Search Play

U kunt de volgende afspeelmodi instellen:

- Repeat Play (pagina 20)
- Shuffle Play (pagina 20)
- Search Play (pagina 21)

Opmerkingen

- De geselecteerde afspeelmodus wordt geannuleerd als de disc die wordt afgespeeld, wordt uitgeworpen of als het apparaat wordt uitgeschakeld.
- Als u een VCD afspeelt met de PBC-functie ingeschakeld, is Repeat Play of Shuffle Play niet beschikbaar.

Herhaaldelijk afspelen

— Repeat Play

Het apparaat kan een titel, hoofdstuk of track herhalen als het item dat wordt afgespeeld, is afgelopen.

De volgende opties voor herhaaldelijk afspelen zijn beschikbaar:

- TITLE (Title Repeat) - de huidige titel herhalen.
- CHAPTER (Chapter Repeat) - het huidige hoofdstuk herhalen.
- TRACK (Track Repeat) - de huidige track/het huidige beeld herhalen.
- ALBUM (Album Repeat) - de tracks/beelden van het huidige album herhalen.

Opmerking

Als u Repeat Play instelt voor CD/MP3, drukt u herhaaldelijk op ① (REP) op de hoofdeenheid.

1 Druk tijdens het afspelen op (SETUP).
Het afspeelmodusmenu wordt weergegeven.

2 Druk op ↑/↓ om  (REPEAT) te selecteren en druk op (ENTER).
De opties voor de afspeelmodus worden weergegeven.

3 Druk op ↑/↓ om de gewenste optie te selecteren en druk op (ENTER).
Repeat Play wordt gestart.

Terugkeren naar normaal afspelen

Selecteer "OFF" in stap 3.

Het afspeelmodusmenu uitschakelen

Druk op (SETUP).

Tips

- De opties voor herhaaldelijk afspelen verschillen afhankelijk van de disc.
- U kunt Repeat Play ook instellen door herhaaldelijk op ① (REP) op de hoofdeenheid te drukken.

Afspelen in willekeurige volgorde

— Shuffle Play

Titels, hoofdstukken of tracks kunnen in willekeurige volgorde op het apparaat worden afgespeeld.

De volgende opties voor afspelen in willekeurige volgorde zijn beschikbaar:

- TITLE (Title Shuffle) - de hoofdstukken van de huidige titel in willekeurige volgorde afspelen.
- DISC (Disc Shuffle) - de tracks/beelden op de huidige disc in willekeurige volgorde afspelen.
- ALBUM (Album Shuffle) - de tracks/beelden van het huidige album in willekeurige volgorde afspelen.

Opmerking

Als u Shuffle Play instelt voor CD/MP3, drukt u herhaaldelijk op ② (SHUF) op de hoofdeenheid.

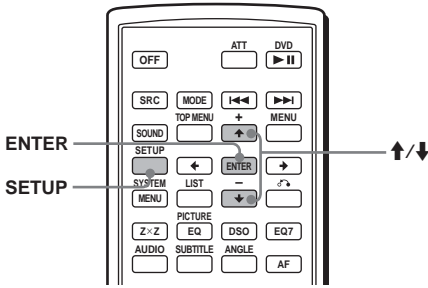

1 Druk tijdens het afspelen op **(SETUP)**.

2 Druk op **↑/↓** om **(SHUFF)** (SHUFFLE) te selecteren en druk op **(ENTER)**.

De opties voor de afspeelmodus worden weergegeven.

3 Druk op **↑/↓** om de gewenste optie te selecteren en druk op **(ENTER)**.

Shuffle Play wordt gestart.

Terugkeren naar normaal afspelen

Selecteer "OFF" in stap 3.

Het afspeelmodusmenu uitschakelen

Druk op **(SETUP)**.

Opmerkingen

- Title Shuffle Play voor de DVD wordt geannuleerd als de DVD één keer is afgespeeld.
- Title Shuffle Play voor de DVD wordt geannuleerd als u tijdens het afspelen op **◀◀** of **▶▶** drukt.

Tips

- De opties voor willekeurig afspelen verschillen afhankelijk van de disc.
- U kunt Shuffle Play ook instellen door herhaaldelijk op **(2)** (SHUF) op de hoofdeenheid te drukken.

Afspelen starten vanaf een geselecteerd punt

— Search Play **DVD VCD CD MP3 JPEG**

U kunt snel een bepaald punt vinden door de titel, het hoofdstuk, de verstreken speelduur van de titel (met de tijdcode) of de track op te geven. De volgende zoekopties zijn beschikbaar, afhankelijk van de disc:

DVD:

- Met TITLE wordt het afspelen gestart vanaf de geselecteerde titel.
- Met CHAPTER wordt het afspelen gestart vanaf het geselecteerde hoofdstuk.
- Met TIME/TEXT wordt het afspelen gestart vanaf de ingevoerde tijdcode.

VCD:

- Met TRACK wordt het afspelen gestart vanaf de geselecteerde track.

CD:

- Met TRACK wordt het afspelen gestart vanaf de geselecteerde track.

MP3:

- Met TRACK wordt het afspelen gestart vanaf de geselecteerde track.

JPEG:

- Met ALBUM wordt het afspelen gestart vanaf het geselecteerde album.
- Met IMAGE wordt het afspelen gestart vanaf het geselecteerde beeld.

Opmerking

Als u een track voor een CD/MP3 zoekt, drukt u op de cijfertoetsen om het tracknummer op te geven en drukt u vervolgens op **(ENTER)**.

vervolg op volgende pagina →

Verschillende handelingen voor DVD's

Audiokanalen wijzigen



Bij het afspelen van een DVD die is opgenomen in verschillende audio-indelingen (PCM, Dolby Digital of DTS), kunt u de audio-indeling wijzigen. Als de DVD is opgenomen met meerdere talen, kunt u ook de taal wijzigen. Bij VCD's kunt u het geluid van het rechter- of linkerkanaal kiezen en het geluid van het geselecteerde kanaal beluisteren via de rechter- en linkerluidsprekers. Bij een disc met een liedje bijvoorbeeld kan het stemgeluid via het rechterkanaal en de muziek via het linkerkanaal worden weergegeven. Als u de muziek wilt horen via beide luidsprekers, kunt u het linkerkanaal kiezen.

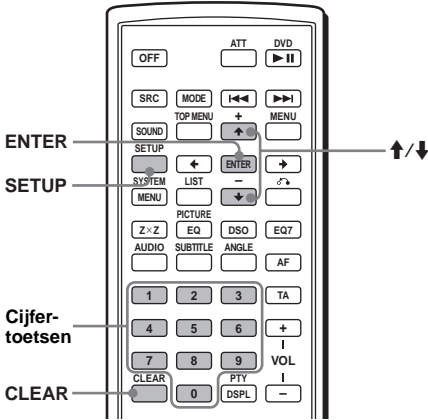

- 1 Druk tijdens het afspelen op (SETUP).** Het afspeelmodusmenu wordt weergegeven.
- 2 Druk op ↑/↓ om het gewenste zoekitem te selecteren en druk op (ENTER).** De zoekitems verschillen afhankelijk van de disc.

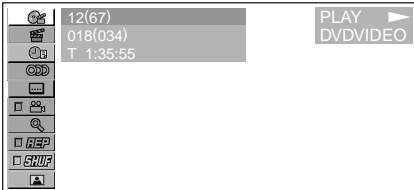

Het cijfer tussen haakjes geeft het totaal aantal items aan.

- 3 Druk op de cijfer-toetsen om het titelnummer, hoofdstuknummer, tracknummer of de verstrekte speelduur van de titel op te geven.** Als u bijvoorbeeld een punt zoekt na 2 uur, 10 minuten en 20 seconden, voert u gewoon "2:10:20" in. Als u de cijfers die al zijn ingevoerd, wilt wissen, drukt u op (CLEAR).
- 4 Druk op (ENTER).** Het afspelen wordt gestart vanaf het geselecteerde punt.

Het afspeelmodusmenu uitschakelen
Druk op (SETUP).

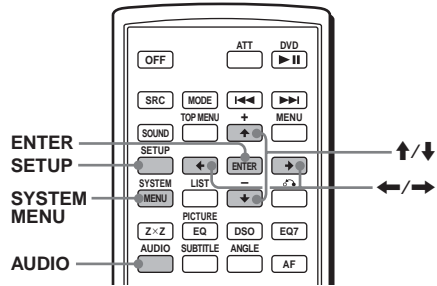

Druk tijdens het afspelen herhaaldelijk op (AUDIO) om de gewenste audiokanalen te selecteren.

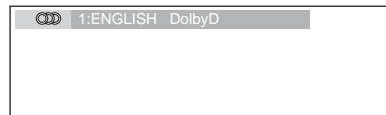

Audio-instellingen verschillen als volgt per disc:

DVD:

De audiotaal schakelt tussen de beschikbare talen.

Als er 4 tekens worden weergegeven, voert u de taalcode voor de gewenste taal in (pagina 55).

Als dezelfde taal twee keer of vaker wordt weergegeven, is de DVD opgenomen in meerdere audio-indelingen.

VCD:

STEREO*: standaardstereogeluid

1/L: geluid van het linker kanaal (mono)

2/R: geluid van het rechter kanaal (mono)

* De standaardinstelling

Opmerking

Bij bepaalde discs kunt u de audiokanalen wellicht niet wijzigen.

Tip

U kunt ook de instellingen wijzigen door "AUDIO" te selecteren in het afspeelmodusmenu (pagina 13).

Programma-indeling controleren

DVD

U kunt het aantal kanalen en de positie van de componenten controleren op de DVD die wordt afgespeeld.

1 Druk tijdens het afspelen op **(SETUP).**
Het afspeelmodusmenu wordt weergegeven.

2 Druk op **↑/↓ om **(ODD)** (AUDIO) te selecteren en druk op **(ENTER)**.**
De programma-indeling wordt weergegeven.

Huidige audio-indeling*1

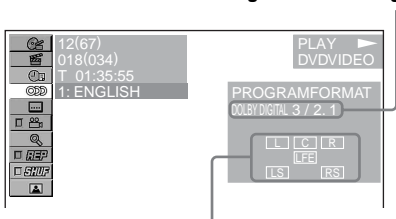

Huidige programma-indeling*2

De letters in de programma-indeling geven de volgende geluidscomponenten en posities aan:

[L] : Voor (links)

[R] : Voor (rechts)

[C] : Midden

[LS] : Achter (links)

[RS] : Achter (rechts)

[S] : Achter (mono): de achtercomponent van het verwerkte Dolby Surround-signaal en het Dolby Digital-signaal

[LFE] : LFE-signaal (Low Frequency Effect)

Als "DOLBY DIGITAL" wordt toegepast, worden de naam van de programma-indeling en de kanaalnummers als volgt weergegeven:
Voorbeeld: Dolby Digital 5.1 ch

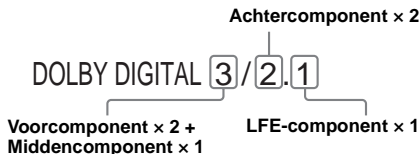

*1 "PCM", "DTS" of "DOLBY DIGITAL" wordt weergegeven afhankelijk van de disc.

*2 Wordt alleen weergegeven als de "DOLBY DIGITAL" indeling wordt toegepast.

Het afspeelmodusmenu uitschakelen

Druk op **(SETUP)**.

Tip

Voor Dolby Digital en DTS is "LFE" altijd omgeven door een gesloten lijn, ongeacht de LFE-signaalcomponent die wordt uitgevoerd.

Het niveau van de audio-uitvoer aanpassen

— DVD-niveau aanpassen **DVD**

Het niveau voor audio-uitvoer voor DVD's verschilt, afhankelijk van de opgenomen audio-indeling (PCM, Dolby Digital of DTS). U kunt het uitvoerniveau van PCM, Dolby Digital of DTS afzonderlijk aanpassen om de volumeveranderingen tussen de disc en de bron te verminderen.

1 Druk op **(SYSTEM MENU).**

2 Druk herhaaldelijk op **↑/↓ om "DVD LVL" te selecteren en druk op **(ENTER)**.**

3 Druk op **→ om "ADJ-ON" in te stellen en druk op **(ENTER)**.**

4 Druk op **←/→ om "DOLBY", "DTS" of "PCM" te selecteren.**

5 Druk op **↑/↓ om het uitvoerniveau aan te passen en druk op **(ENTER)**.**



Opmerking

U kunt het uitvoerniveau alleen aanpassen als er een disc in het apparaat is geplaatst.

Tip

Het uitvoerniveau is regelbaar van -6 dB tot +6 dB.

Hoeken wijzigen

U kunt de kijkhoek wijzigen als een scène vanuit verschillende hoeken is opgenomen op de DVD.

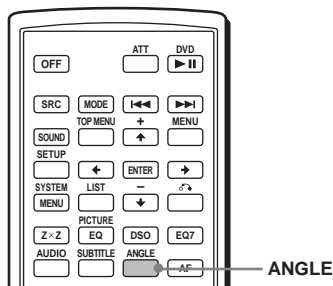

Druk herhaaldelijk op **ANGLE** om het gewenste hoeknummer te selecteren.

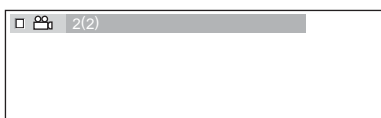

De hoek wordt gewijzigd.

Opmerking

Bij bepaalde DVD's kunt u de hoeken wellicht niet wijzigen, zelfs niet als er meerdere hoeken zijn opgenomen.

Tip

U kunt de kijkhoek ook wijzigen door "ANGLE" te selecteren in het afspeelmodusmenu (pagina 13).

Ondertiteling weergeven

U kunt de ondertiteling in- of uitschakelen of de taal van de ondertiteling wijzigen als er meerdere talen op de DVD zijn opgenomen.

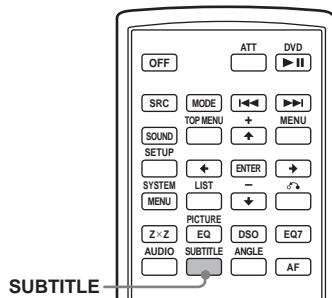

1 Druk tijdens het afspelen op **SUBTITLE**.

De taal van de ondertiteling wordt weergegeven.

2 Druk herhaaldelijk op **SUBTITLE** om de gewenste taal te selecteren.



De beschikbare talen verschillen afhankelijk van de disc.

Als er vier tekens worden weergegeven, voert u de taalcode voor de gewenste taal in (pagina 55).

De ondertiteling uitschakelen

Druk herhaaldelijk op **SUBTITLE** om "OFF" te selecteren.

Opmerking

Bij bepaalde DVD's kunt u de taal van de ondertiteling wellicht niet wijzigen (of uitschakelen), zelfs niet als er ondertiteling in meerdere talen is opgenomen.

Tip

U kunt de taal van ondertiteling ook wijzigen door "SUBTITLE" te selecteren in het afspeelmodusmenu (pagina 13) of het DVD-menu (pagina 19).

Beelden vergroten

DVD VCD

U kunt beelden vergroten.

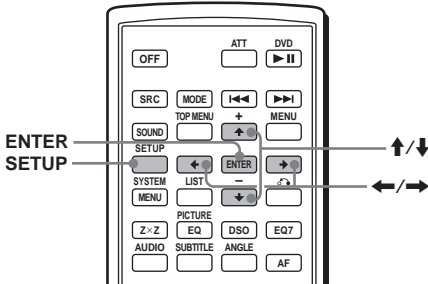

1 Druk tijdens het afspelen op **SETUP**.
Het afspeelmodusmenu wordt weergegeven.

2 Druk op **↑/↓** om **ZOOM** te selecteren en druk op **ENTER**.
De huidige optie wordt weergegeven.

3 Druk op **↑/↓** om de gewenste optie te selecteren (**ZOOM×1, ×2*, ×4***) en druk op **ENTER**.
Het beeld wordt vergroot.
* Het beeld wordt korrelig.

De positie van het kader wijzigen

Als u het beeld hebt vergroot, drukt u op **←/↑/↓/→**.

Originele schaal herstellen

Selecteer "ZOOM×1" in stap 3.

Het afspeelmodusmenu uitschakelen

Druk op **SETUP**.

Opmerkingen

- Bij bepaalde DVD's kunt u de vergrotingsfactor niet wijzigen.
- Als u het afspelen hervat, keert het beeld terug naar het oorspronkelijke formaat.

De beeldkwaliteit wijzigen

— Picture EQ DVD VCD

U kunt de beeldkwaliteit selecteren die geschikt is voor de helderheid in de auto.

U kunt "PICTURE EQ" instellen op "LIGHT OFF", "LIGHT ON" of "AUTO" in "CUSTOM SETUP" (pagina 33). De opties (hieronder) voor elke instelling verschillen. Als u "PICTURE EQ" instelt op "AUTO", worden de beschikbare opties automatisch gewijzigd afhankelijk van of de verlichting in de auto is in- of uitgeschakeld. De volgende instelopties zijn beschikbaar.

- **NORMAL** - normale beeldkwaliteit.
- **Daytime*1** - geschikt voor een heldere omgeving.
- **Sunset*1** - geschikt als het een beetje donker wordt.
- **Shine*1** - geschikt in een zeer heldere omgeving (bijvoorbeeld als er zonlicht in de monitor reflecteert).
- **Night*2** - de monitor wordt donkerder gemaakt zodat u niet wordt afgeleid als u 's nachts rijdt.
- **Midnight*2** - de monitor wordt nog donkerder gemaakt dan met de instelling "Night".
- **Theater*2** - de monitor wordt helderder gemaakt, voor als u 's nachts een heldere monitor wilt hebben.
- **CUSTOM** - instellingen die door de gebruiker kunnen worden aangepast.

*1 Beschikbaar als "PICTURE EQ" in "CUSTOM SETUP" is ingesteld op "LIGHT OFF" of "AUTO" en de verlichting is uitgeschakeld.

*2 Beschikbaar als "PICTURE EQ" in "CUSTOM SETUP" is ingesteld op "LIGHT ON" of "AUTO" en de verlichting is ingeschakeld.

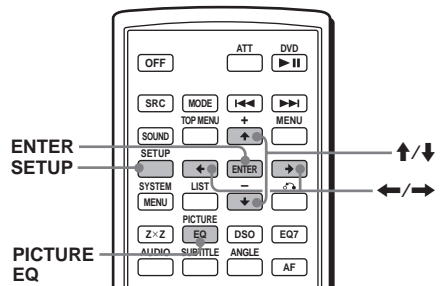

volg op volgende pagina →

Druk tijdens het afspelen herhaaldelijk op **(PICTURE EQ)** om de gewenste instelling te selecteren.



Tip
U kunt de beeldkwaliteit ook wijzigen door "PICTURE EQ" te selecteren in het afspelmodusmenu (pagina 13).

De aangepaste instellingen aanpassen

U kunt uw eigen instellingen voor verschillende beeldtonen opslaan.

- 1 Druk tijdens het afspelen op **(SETUP)**. Het afspelmodusmenu wordt weergegeven.
- 2 Druk op **↑/↓** om **(PICTURE EQ)** te selecteren en druk op **(ENTER)**. De instelitems worden weergegeven.

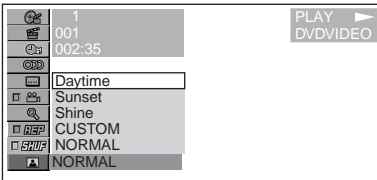

- 3 Druk op **↑/↓** om "CUSTOM" te selecteren en druk op **(ENTER)**.
- 4 Druk op **↑/↓** om het instelitem te selecteren en druk op **←/→** om het niveau aan te passen.

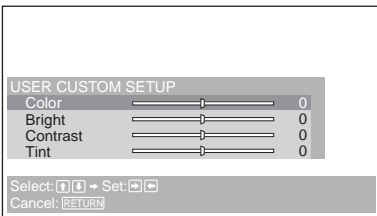

- 5 Druk op **(ENTER)**.

Tip
U kunt de aanpassingen voor "LIGHT OFF" en "LIGHT ON" afzonderlijk opslaan.

Discs vergrendelen

— Kinderbeveiliging **DVD**

U kunt een disc vergrendelen of afspelbeperkingen instellen volgens een vooraf ingesteld niveau, zoals de leeftijd van de kijker. Beperkte scènes worden vergrendeld of vervangen door andere scènes wanneer een DVD die compatibel is met kinderbeveiliging, wordt afgespeeld.

Kinderbeveiliging inschakelen

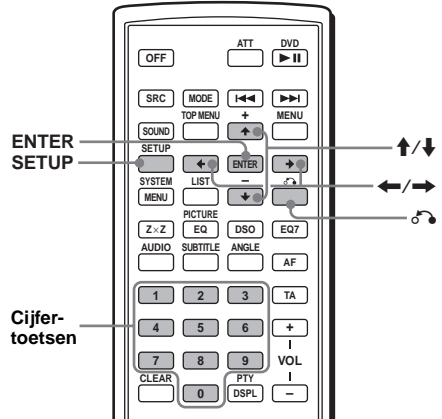

- 1 Druk op **(SETUP)** wanneer het afspelen is gestopt. Het instelmenu wordt weergegeven.
- 2 Druk op **↑/↓** om **(CUSTOM SETUP)** te selecteren en druk op **(ENTER)**. De instelitems worden weergegeven.
- 3 Druk op **↑/↓** om "PARENTAL CONTROL" te selecteren en druk op **(ENTER)**. De opties voor kinderbeveiliging worden weergegeven.

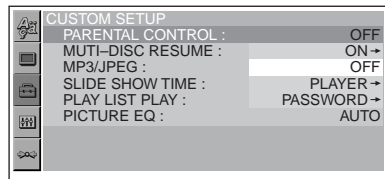

4 Druk op ↑/↓ om "ON →" te selecteren en druk op (ENTER).

Het venster voor het instellen van een wachtwoord wordt weergegeven.

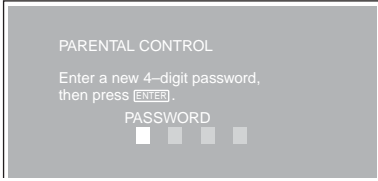

5 Druk op de cijfertoetsen om het wachtwoord in te voeren en druk op (ENTER).

Het bevestigingsvenster wordt weergegeven.

6 Voer het wachtwoord met de cijfertoetsen nogmaals in om het te bevestigen en druk op (ENTER).

De kinderbeveiliging is ingesteld.

Het instelmenu uitschakelen

Druk op (SETUP).

De kinderbeveiliging uitschakelen

1 Druk op (SETUP) wanneer het afspelen is gestopt.

Het instelmenu wordt weergegeven.

2 Druk op ↑/↓ om (CUSTOM SETUP) te selecteren en druk op (ENTER).

De instelitems worden weergegeven.

3 Druk op ↑/↓ om "PARENTAL CONTROL" te selecteren en druk op (ENTER).

De opties voor kinderbeveiliging worden weergegeven.

4 Druk op ↑/↓ om "OFF →" te selecteren en druk op (ENTER).

Het venster voor het invoeren van het wachtwoord wordt weergegeven.

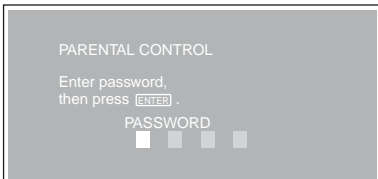

5 Druk op de cijfertoetsen om het wachtwoord in te voeren en druk op (ENTER).

"Parental control is canceled" wordt weergegeven.

Als een verkeerd nummer wordt opgegeven, drukt u op ← om de cursor te verplaatsen en het nummer opnieuw op te geven.

De regio en het bijbehorende filmbeperkingsniveau wijzigen

U kunt de beperkingsniveaus instellen afhankelijk van de regio en het bijbehorende filmbeperkingsniveau.

1 Druk op (SETUP) wanneer het afspelen is gestopt.

Het instelmenu wordt weergegeven.

2 Druk op ↑/↓ om (CUSTOM SETUP) te selecteren en druk op (ENTER).

De instelitems worden weergegeven.

3 Druk op ↑/↓ om "PARENTAL CONTROL" te selecteren en druk op (ENTER).

De opties voor kinderbeveiliging worden weergegeven.

4 Druk op ↑/↓ om "PLAYER →" te selecteren en druk op (ENTER).

Als de kinderbeveiliging al is ingeschakeld, wordt het venster voor het invoeren van het wachtwoord weergegeven.

Als u de instellingen wilt wijzigen, voert u het wachtwoordnummer in en drukt u op (ENTER).

Als een verkeerd nummer wordt opgegeven, drukt u op ← om de cursor te verplaatsen en het nummer opnieuw op te geven.

5 Druk op ↑/↓ om "STANDARD" te selecteren en druk op (ENTER).

De standaardopties worden weergegeven.

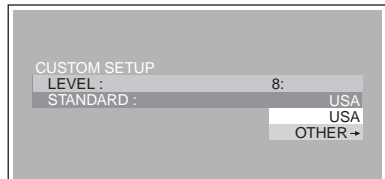

vervolg op volgende pagina →

6 Druk op ↑/↓ om de gewenste regio te selecteren waarvan de filmbeperkingen moeten worden toegepast en druk op (ENTER).

De regio wordt gekozen.

Als u de standaardregio wilt selecteren in de "Regiocodelijst" (pagina 28), selecteert u "OTHERS →" en geeft u de code op met de cijfertoetsen.

7 Druk op ↑/↓ om "LEVEL" te selecteren en druk op (ENTER).

De beperkingsopties worden weergegeven.

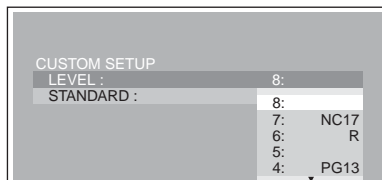

Hoe lager het cijfer, hoe strenger het beperkingsniveau.

8 Druk op ↑/↓ om de gewenste beperking te selecteren en druk op (ENTER).

Het instellen van de kinderbeveiliging is voltooid.

Het instelmenu uitschakelen

Druk op (SETUP).

Opmerking

Bij het afspelen van discs zonder kinderbeveiliging kan het afspelen niet worden beperkt met dit apparaat.

Regiocodelijst

Standaard	Codenummer
Argentinië	2044
Australië	2047
België	2057
Brazilië	2070
Canada	2079
Chili	2090
China	2092
Denemarken	2115
Duitsland	2109
Filipijnen	2424
Finland	2165
Frankrijk	2174
India	2248
Indonesië	2238
Italië	2254
Japan	2276
Korea	2304
Maleisië	2363
Mexico	2362
Nederland	2376
Nieuw-Zeeland	2390
Noorwegen	2379
Oostenrijk	2046
Pakistan	2427
Portugal	2436
Rusland	2489
Singapore	2501
Spanje	2149
Thailand	2528
Verenigd Koninkrijk	2184
Zweden	2499
Zwitserland	2086

Wachtwoord wijzigen

- 1 Druk op **(SETUP)** wanneer het afspelen is gestopt.
Het instelmenu wordt weergegeven.
- 2 Druk op **↑/↓** om **(CUSTOM SETUP)** te selecteren en druk op **(ENTER)**.
De instelitems worden weergegeven.
- 3 Druk op **↑/↓** om "PARENTAL CONTROL" te selecteren en druk op **(ENTER)**.
De opties voor kinderbeveiliging worden weergegeven.
- 4 Druk op **↑/↓** om "PASSWORD →" te selecteren en druk op **(ENTER)**.
Het venster voor het invoeren van het wachtwoord wordt weergegeven.
- 5 Druk op de cijfertoetsen om het 4-cijferige wachtwoord in te voeren en druk op **(ENTER)**.
Als een verkeerd nummer wordt opgegeven, drukt u op **←** om de cursor te verplaatsen en het nummer opnieuw op te geven.
- 6 Druk op de cijfertoetsen om een nieuw 4-cijferig wachtwoord in te voeren en druk op **(ENTER)**.
- 7 Druk op de cijfertoetsen om het nieuwe 4-cijferige wachtwoord te bevestigen en druk op **(ENTER)**.

Terugkeren naar het vorige scherm

Druk op **↶**.

Het instelmenu uitschakelen

Druk op **(SETUP)**.

Instellingen en afstellingen

Instelmenu gebruiken

In het instelmenu kunt u verschillende items, zoals beeld en geluid, aanpassen. U kunt onder andere ook de taal voor de ondertiteling en het weergavevenster instellen. Zie pagina's 30 tot en met 33 voor meer informatie over de instelitems.

Opmerking

Instellingen voor afspelen die op de disc zijn opgeslagen, hebben voorrang op de instellingen in het instelmenu. Mogelijk zijn niet alle beschreven functies beschikbaar.

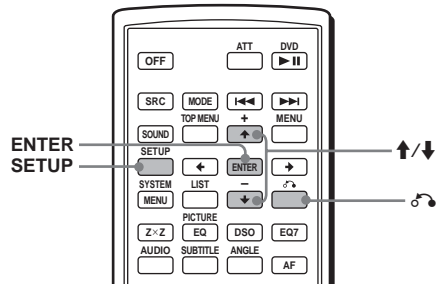

Algemene handelingen

Voorbeeld: als u de hoogte-/breedteverhouding ("MONITOR TYPE") wilt wijzigen in "4:3 PAN SCAN".

- 1 Druk op **(SETUP)** wanneer het afspelen is gestopt.

Het instelmenu wordt weergegeven.

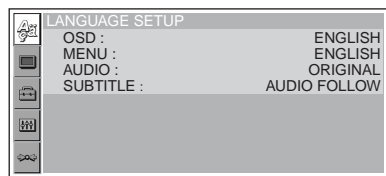

volg op volgende pagina →

- 2 Druk op ↑/↓ om  (SCREEN SETUP) te selecteren en druk op (ENTER).**
Het instelscherm wordt weergegeven.

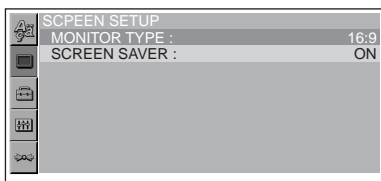

- 3 Druk op ↑/↓ om "MONITOR TYPE" te selecteren en druk op (ENTER).**
De opties voor de hoogte-/breedteverhouding van de monitor worden weergegeven.

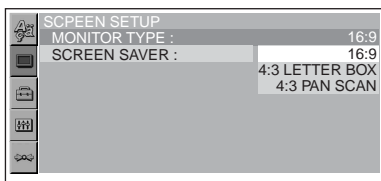

- 4 Druk op ↑/↓ om "4:3 PAN SCAN" te selecteren en druk op (ENTER).**
De instelling wordt toegepast en het instellen is voltooid.

Terugkeren naar het vorige scherm

Druk op .

Het instelmenu uitschakelen

Druk op (SETUP).

Alle instelitems herstellen

— Herstellen 

- 1 Selecteer  (RESET) in stap 2 en druk op (ENTER).**

- 2 Druk op ↑ om "YES" te selecteren en druk op (ENTER).**

De standaardwaarden voor alle instellingen* in het instelmenu worden hersteld.

* Met uitzondering van de instellingen voor kinderbeveiliging.

Herstellen annuleren

Selecteer "NO" in stap 2.

Opmerking

Schakel het apparaat niet uit wanneer u een item in het instelmenu herstelt. Het duurt namelijk een aantal seconden voordat dit is voltooid.

Weergegeven taal of geluidsspoor instellen

— Taal instellen 

Met "LANGUAGE SETUP" kunt u de gewenste taal instellen voor het weergavevenster of het geluidsspoor.

Selecteer  (LANGUAGE SETUP) in het instelmenu en selecteer de gewenste instelling. Zie "Instelmenu gebruiken" op pagina 29 voor meer informatie over de instelprocedures.

OSD (weergavevenster)

De taal voor het weergavevenster selecteren.

MENU

De taal voor het menu op de disc selecteren.

AUDIO

De taal voor het geluidsspoor selecteren. Als u "ORIGINAL" selecteert, wordt de voorkeurstaal op de disc geselecteerd.

SUBTITLE

De taal selecteren van de ondertiteling die is opgenomen op de disc. Wanneer u "AUDIO FOLLOW" selecteert, wordt de taal voor de ondertiteling geselecteerd op basis van de taal die u voor het geluidsspoor hebt geselecteerd.

Opmerking

Als u in "MENU", "SUBTITLE" of "AUDIO" een taal selecteert die niet is opgenomen op de disc, wordt automatisch een van de opgenomen talen geselecteerd.

Tip

Als u "OTHERS →" kiest in "MENU", "SUBTITLE" of "AUDIO", moet u een taalcode uit de "Taalcodelijst" (pagina 55) opgeven met de cijfertoetsen.

Het scherm instellen

— Scherm instellen

Met "SCREEN SETUP" kunt u de instelling voor de aangesloten monitor wijzigen.

Selecteer  (SCREEN SETUP) in het instelmenu en selecteer de gewenste instelling. Zie "Instelmenu gebruiken" op pagina 29 voor meer informatie over de instelprocedures. De instellingen die worden aangegeven met "*" in de volgende tabellen, zijn de standaardinstellingen.

MONITOR TYPE

Hiermee selecteert u de hoogte-/breedteverhouding voor de aangesloten monitor (4:3 of breedbeeld).

16:9*	Geeft een breed beeld weer. Selecteer deze instelling wanneer u een breedbeeldmonitor of een monitor met breedbeeldfunctie aansluit.
4:3 LETTER BOX	Geeft een breed beeld weer met zwarte stroken aan de bovenkant en onderkant van het scherm. Selecteer deze instelling wanneer u een monitor met een 4:3-scherm aansluit.
4:3 PAN SCAN	Geeft een breed beeld weer op het volledige scherm waarbij het overtollige gedeelte automatisch wordt bijgesneden. Selecteer deze instelling wanneer u een monitor met een 4:3-scherm aansluit.

16:9

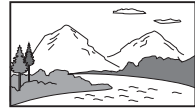

4:3 LETTER BOX



4:3 PAN SCAN



Opmerking

Bij bepaalde DVD's wordt "4:3 LETTER BOX" wellicht automatisch geselecteerd in plaats van "4:3 PAN SCAN" of omgekeerd.

SCREEN SAVER

De schermbeveiliging wordt in- of uitgeschakeld. Het schermbeveiligingsbeeld verschijnt wanneer het systeem 5 minuten in de stopstand staat. De schermbeveiliging voorkomt dat het scherm wordt beschadigd (spookbeelden). Druk op DVD **▶||** om de schermbeveiliging uit te schakelen.

ON	De schermbeveiliging wordt ingeschakeld.
OFF*	De schermbeveiliging wordt uitgeschakeld.

Aangepaste instellingen

— Aangepaste installatie

Met "CUSTOM SETUP" kunt u de afspelmomstandigheden van dit apparaat instellen.

Selecteer  (CUSTOM SETUP) in het instelmenu en selecteer de gewenste instelling. Zie "Instelmenu gebruiken" op pagina 29 voor meer informatie over de instelprocedures. De instellingen die worden aangegeven met "*" in de volgende tabellen, zijn de standaardinstellingen.

PARENTAL CONTROL

Hiermee kunt u afspbeperkingen instellen zodat ongeschikte discs of scènes niet worden afgespeeld (pagina 26).

ON →	Schakelt de kinderbeveiliging in.
OFF →*	Schakelt de kinderbeveiliging uit.
PLAYER →	Stelt de beperkingsstandaard en het bijbehorende niveau in.
PASSWORD →	Stelt een nieuw 4-cijferig wachtwoord in.

MULTI-DISC RESUME

Hiermee worden de hervatpunten voor het afspelen voor maximaal 20 verschillende discs opgeslagen.

ON*	Slaat de hervatinstellingen voor maximaal 20 discs op. (De instellingen blijven bewaard in het geheugen, zelfs als u "OFF" selecteert.)
OFF	Annuleert het opslaan van de hervatinstellingen. Het afspelen wordt alleen hervat vanaf het hervatpunt voor de disc die momenteel in het apparaat is geplaatst.

Opmerking

Als kinderbeveiliging wordt gebruikt, is de functie voor afspelen hervatten niet beschikbaar. In dit geval wordt het afspelen gestart vanaf het begin van de disc als u de disc plaatst.

MP3/JPEG

Hiermee kunt u de prioriteit instellen als er op dezelfde disc MP3-bestanden en JPEG-bestanden staan.

MP3*	Heeft voorrang op JPEG-bestanden tijdens het afspelen.
JPEG	Heeft voorrang op MP3-bestanden tijdens het afspelen.

SLIDE SHOW TIME

Hiermee kunt u de tijd instellen voor het weergeven van de beelden op de disc.

5sec	Wisselt de beelden elke 5 seconden.
10sec*	Wisselt de beelden elke 10 seconden.
20sec	Wisselt de beelden elke 20 seconden.
40sec	Wisselt de beelden elke 40 seconden.
60sec	Wisselt de beelden elke 60 seconden.
FIXED	Annuleert het wisselen van de beelden.

PLAY LIST PLAY

Er wordt voorrang gegeven aan de oorspronkelijk opgenomen titels of de bewerkte afspeellijst op een DVD-RW in VR-modus.

ORIGINAL*	Heeft voorrang op een afspeellijst die is bewerkt op basis van de oorspronkelijk opgenomen titels.
PLAY LIST	Heeft voorrang op oorspronkelijk opgenomen titels.

Opmerkingen

- Het afspelen van afspeellijsten is alleen beschikbaar voor DVD-RW's in VR-modus.
- Als er geen afspeellijst is gemaakt op een disc, worden de oorspronkelijk opgenomen titels afgespeeld.

PICTURE EQ

Selecteer deze optie om de opties voor beeldkwaliteit weer te geven.

AUTO*	De opties worden automatisch gewijzigd afhankelijk van of de verlichting is in- of uitgeschakeld. (Alleen beschikbaar als de verlichtingsbedieningskabel is aangesloten.)
LIGHT OFF	Geeft de opties weer die u overdag kunt gebruiken.
LIGHT ON	Geeft de opties weer die u 's nachts kunt gebruiken.

Audio-instellingen

— Audio-installatie

Met "AUDIO SETUP" kunt u het geluid aanpassen aan de afspelomstandigheden en de aangesloten apparatuur.

Selecteer  (AUDIO SETUP) in het instelmenu en selecteer de gewenste instelling. Zie "Instelmenu gebruiken" op pagina 29 voor meer informatie over de instelprocedures. De instellingen die worden aangegeven met "*" in de volgende tabellen, zijn de standaardinstellingen.

AUDIO DRC (Dynamic Range Control)



Zorgt voor een helder geluid bij het afspelen van een DVD die voldoet aan "AUDIO DRC" met laag volume.

Deze instelling heeft invloed op de uitvoer via FRONT/REAR AUDIO OUT.

STANDARD*	Selecteer normaal deze instelling.
-----------	------------------------------------

WIDE RANGE	Geeft u het gevoel van een live-optreden.
------------	---

DOWNMIX

Mengt tot 2 kanalen bij het afspelen van een DVD die achtergeluidselementen (kanalen) heeft of die is opgenomen in Dolby Digital-indeling. Zie "Programma-indeling controleren" op pagina 23 voor meer informatie over de achtersignaalcomponenten. Deze instelling heeft invloed op de uitvoer via FRONT/REAR AUDIO OUT.

SURROUND	Selecteer deze instelling als het apparaat is aangesloten op een audiocomponent die compatibel is met Dolby Surround (Pro Logic).
----------	---

NORMAL*	Selecteer deze instelling als het apparaat is aangesloten op een audiocomponent die niet compatibel is met Dolby Surround (Pro Logic).
---------	--

vervolg op volgende pagina →

DOLBY DIGITAL DVD

Met deze optie wordt het type Dolby Digital-signaal geselecteerd.

DOLBY DIGITAL* Selecteer deze instelling als het apparaat is aangesloten op een audiocomponent met ingebouwde Dolby Digital-decoder.

DOWNMIX PCM Selecteer deze instelling wanneer het apparaat is aangesloten op een audiocomponent zonder ingebouwde Dolby Digital-decoder. U kunt bepalen of de signalen al dan niet compatibel zijn met Dolby Surround (Pro Logic) door het item "DOWNMIX" in "AUDIO SETUP" (pagina 33) aan te passen.

DTS DVD

Met deze optie wordt aangegeven of DTS-signalen wel of niet worden uitgevoerd.

ON* Selecteer deze instelling als het apparaat is aangesloten op een audiocomponent met ingebouwde DTS-decoder.

OFF Selecteer deze instelling als het apparaat is aangesloten op een audiocomponent zonder ingebouwde DTS-decoder.

Radio

Let op

Als u afstemt op zenders tijdens het rijden, moet u de BTM-functie (Best Tuning Memory) gebruiken om ongelukken te vermijden.

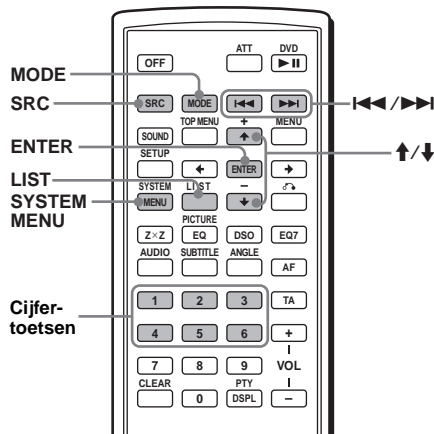

Automatisch opslaan

— BTM

1 Druk herhaaldelijk op **(SRC) (SOURCE) tot "TUNER" wordt weergegeven.**

Druk herhaaldelijk op **(MODE)** om de band te wijzigen. U kunt FM1, FM2, FM3, MW of LW selecteren.

2 Druk op **(SYSTEM MENU) en herhaaldelijk op **↑/↓** tot "BTM" wordt weergegeven.**

3 Druk op **(ENTER).**

Het apparaat slaat de zenders in de volgorde van frequentie op onder de cijfertoeetsen **(1)** tot en met **(6)**.

U hoort een pieptoon wanneer de instelling wordt opgeslagen.

Handmatig opslaan

Als u de zender ontvangt die u wilt opslaan, houdt u een cijfertoets (①) tot en met (⑥) ingedrukt tot "MEM" wordt weergegeven.

De aanduiding voor de cijfertoets verschijnt in het display.

Opmerking

Als u een andere zender opslaat onder dezelfde cijfertoets, wordt de eerder opgeslagen zender vervangen.

Tip

Als een RDS-zender wordt opgeslagen, wordt de AF-/TA-instelling ook opgeslagen (pagina 37).

De opgeslagen zenders ontvangen

Selecteer de band en druk vervolgens op een cijfertoets (①) tot en met (⑥) of ↑/↓.

Automatisch afstemmen

Selecteer de band en druk op ◀◀/▶▶ om de zender te zoeken.

Het zoeken stopt zodra een zender wordt ontvangen. Herhaal deze procedure tot de gewenste zender wordt ontvangen.

Tip

Als u de frequentie weet van de zender waarnaar u wilt luisteren, houdt u ◀◀/▶▶ ingedrukt tot de frequentie ongeveer is bereikt en drukt u herhaaldelijk op ◀◀/▶▶ om nauwkeurig af te stemmen op de gewenste frequentie (handmatig afstemmen).

Met de hoofdeenheid

Als u de zender wilt zoeken, drukt u op (SEEK) +/-.

Een zender via een lijst ontvangen

— list-up

U kunt de frequentie in een lijst opnemen.

1 Selecteer de band en druk vervolgens op (LIST).

De frequentie verschijnt.

2 Druk herhaaldelijk op ↑/↓ totdat de gewenste zender verschijnt.



3 Druk op (ENTER) om de zender te ontvangen.

RDS

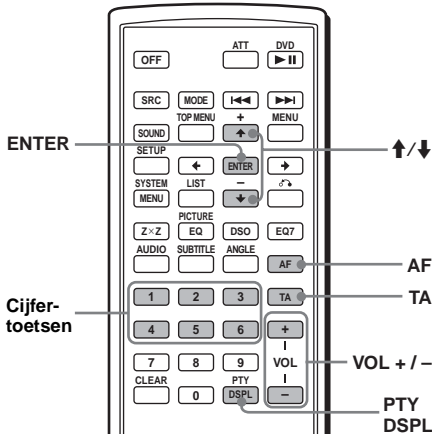

RDS-diensten

Dit apparaat biedt op de volgende manier automatisch RDS-diensten:

AF (alternatieve frequenties)

Hiermee wordt de zender met het sterkste signaal in een netwerk geselecteerd of wordt opnieuw op deze zender afgestemd. Als u deze functie gebruikt, kunt u onafgebroken naar hetzelfde programma luisteren tijdens een lange rit zonder dat u steeds handmatig op dezelfde zender hoeft af te stemmen.

TA (verkeersinformatie)/

TP (verkeersprogramma)

Hiermee ontvangt u de huidige verkeersinformatie/-programma's. De huidige bron wordt onderbroken door eventuele verkeersinformatie/-programma's.

PTY (programmatypen)

Hiermee geeft u het ontvangen programmatype weer. Hiermee zoekt u ook naar het geselecteerde programmatype.

CT (kloktijd)

Met de CT-gegevens van de RDS-uitzending wordt de klok ingesteld.

Opmerkingen

- In bepaalde landen/regio's zijn wellicht niet alle RDS-functies beschikbaar.
- RDS functioneert wellicht niet als het ontvangstsignaal zwak is of als de zender waarop u hebt afgestemd, geen RDS-gegevens verzendt.

Overzicht

FM-zenders met de RDS-dienst (Radio Data System) sturen onwaarneembare digitale informatie mee met het gewone radioprogrammasignaal.

Displayitems

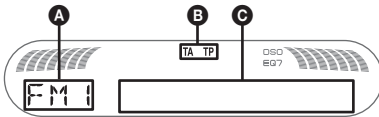

A Radioband, functie

B TA/TP*1

C Frequentie*2, RDS-gegevens

*1 "TA" knippert tijdens de verkeersinformatie. "TP" gaat branden als dergelijke zenders worden ontvangen.

2 Als u de RDS-zender ontvangt, wordt "" links van de frequentieaanduiding weergegeven.

AF en TA/TP instellen

Druk herhaaldelijk op **AF** en/of **TA** tot de gewenste instelling wordt weergegeven.

Selecteer	Actie
AF-ON	AF inschakelen en TA uitschakelen.
TA-ON	TA inschakelen en AF uitschakelen.
AF, TA-ON	AF en TA inschakelen.
AF, TA-OFF	AF en TA uitschakelen.

RDS-zenders met de AF- en TA-instelling opslaan

U kunt RDS-zenders vooraf instellen met de AF- en TA-instelling. Als u de BTM-functie gebruikt, worden alleen RDS-zenders met dezelfde AF-/TA-instelling opgeslagen.

Als u handmatig vooraf instelt, kunt u zowel RDS- als niet-RDS-zenders instellen met de AF-/TA-instelling.

Stel AF/TA in en sla de zender vervolgens met BTM of handmatig op.

Het volume van verkeersinformatie instellen

U kunt het volume van de verkeersinformatie vooraf instellen, zodat u geen enkel bericht mist.

1 Druk herhaaldelijk op **VOL +/- om het volume te regelen.**

2 Houd **TA ingedrukt tot "TA" wordt weergegeven.**

Noodberichten ontvangen

Als AF of TA is ingeschakeld, wordt de geselecteerde bron automatisch onderbroken door de noodberichten.

Een regionaal programma beluisteren

— REG

Wanneer de AF-functie is ingeschakeld: met de fabrieksinstelling van het apparaat wordt ontvangst tot een bepaalde regio beperkt, zodat er niet automatisch wordt overgeschakeld naar een andere regionale zender met een sterkere frequentie.

Wanneer u het ontvangstgebied van het regionale programma verlaat, stelt u "REG-OFF" in bij de instellingen (pagina 40).

Opmerking

Deze functie werkt niet in het Verenigd Koninkrijk en bepaalde andere gebieden.

Local Link-functie (alleen voor het Verenigd Koninkrijk)

Met deze functie kunt u andere lokale zenders in het gebied selecteren, ook als deze niet zijn opgeslagen onder de cijfertoetsen.

1 Druk tijdens FM-ontvangst op een cijfertoets (1 tot en met 6) waaronder een lokale zender is opgeslagen.

2 Druk binnen 5 seconden nogmaals op de cijfertoets van de lokale zender. Herhaal dit tot de lokale zender wordt ontvangen.

De equalizercurve regelen

— EQ7 Tune

U kunt de equalizerinstellingen voor verschillende toonbereiken aanpassen en opslaan.

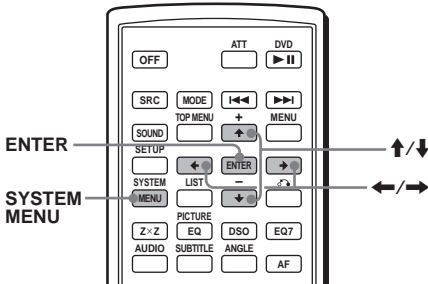

- 1 Selecteer een bron en druk vervolgens op **(SYSTEM MENU)**.
- 2 Druk herhaaldelijk op **↑/↓** tot "EQ7 TUNE" verschijnt en druk op **(ENTER)**.
- 3 Druk herhaaldelijk op **←/→** om het gewenste equalizerztype te selecteren en druk op **(ENTER)**.

- 4 Druk herhaaldelijk op **←/→** om de gewenste frequentie te kiezen.

De frequentie wordt als volgt gewijzigd:

62Hz ↔ 157Hz ↔ 396Hz ↔ 1kHz ↔ 2.5kHz ↔ 6.3kHz ↔ 16kHz

- 5 Druk herhaaldelijk op **↑/↓** om het volumeniveau te regelen.
Het volume kan worden aangepast in stappen van 1 dB, van -10 dB tot +10 dB.



Herhaal stap 4 en 5 om de equalizercurve aan te passen.

Als u de fabrieksinstelling voor de equalizercurve wilt herstellen, houdt u **(ENTER)** ingedrukt.

- 6 Druk op **(ENTER)**.
Het instellen is voltooid en het display keert terug naar de normale weergave-/ontvangststand.

Items in het apparaatmenu aanpassen

— SYSTEM MENU

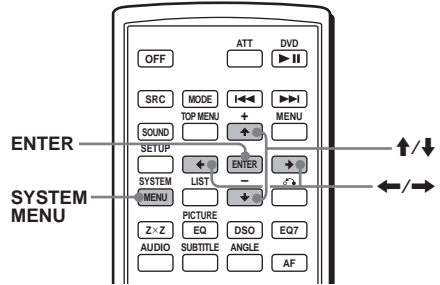

- 1 Druk op **(SYSTEM MENU)**.
- 2 Druk herhaaldelijk op **↑/↓** totdat het gewenste item verschijnt.
- 3 Druk op **←/→** om de gewenste instelling te kiezen (bijvoorbeeld "ON" of "OFF").
- 4 Druk op **(ENTER)**.
Het instellen is voltooid en het display keert terug naar de normale weergave-/ontvangststand.

Opmerking

De weergegeven items zijn afhankelijk van de bron en de instelling.

Tip

U kunt gemakkelijk schakelen tussen de categorieën door **↑/↓** ingedrukt te houden.

De volgende instellingen zijn mogelijk (volg de paginaverwijzing voor meer informatie):
"●" geeft de standaardinstellingen aan.

SET (instellen)

CLOCK-ADJ (klok aanpassen) (pagina 8)

CT (kloktijd)

"ON" of "OFF" (●) instellen (pagina 36, 38).

BEEP

"ON" (●) of "OFF" instellen.

RM (bedieningssatelliet)

Hiermee wijzigt u de werkingsrichting van de bedieningssatelliet.

- "NORM" (●): om de bedieningssatelliet in de standaardpositie te gebruiken.
- "REV": wanneer u de bedieningssatelliet rechts op de stuurkolom monteert.

volg op volgende pagina →

AUX-A*1 (AUX Audio)

Hiermee kunt u het AUX-brondisplay instellen op "ON" (●) of "OFF" (pagina 43).

WL*1*2 (draadloos)

- "CH1" (●), "CH2", "CH3", "CH4": om storing bij draadloze overdracht te voorkomen.
 - "OFF" (●): om draadloze overdracht uit te schakelen.
-

DSPL (display)**CLOCK** (klokgegevens)

De klok en de displayitems tegelijkertijd weergeven.

- "ON" (●) om tegelijkertijd weer te geven.
 - "OFF" (●): om niet tegelijkertijd weer te geven.
-

DIM (dimmer)

De helderheid van het display regelen.

- "AT" (●): het display automatisch dimmen wanneer u de lampen inschakelt.*3
 - "ON": het display dimmen.
 - "OFF": de dimmer uitschakelen.
-

CONTRAST

Het contrast van het display van de hoofdeenheid aanpassen.

Het contrastniveau kan worden aangepast in 7 stappen.

M.DSPL*4 (beweging display)

De stand voor de beweging van het display selecteren.

- "SA" (●): bewegende patronen en de spectrumanalyzer weergeven.
 - "ON": bewegende patronen weergeven.
 - "OFF": de beweging van het display uitschakelen.
-

DEMO*1 (demonstratie)

"ON" (●) of "OFF" instellen (pagina 8).

A.SCRL (automatisch rollen)

Lange displayitems automatisch laten rollen als de disc/track of het album wordt gewijzigd.

- "ON": items rollen.
 - "OFF" (●): items niet rollen.
-

P/M (afspeelmodus)**LOCAL** (lokale zoekfunctie)

- "ON": om alleen af te stemmen op zenders met sterkere signalen.
 - "OFF" (●): om af te stemmen met normale ontvangst.
-

MONO (monostand)

Als u een slechte FM-ontvangst wilt verbeteren, selecteert u de monostand.

- "ON": om stereo-uitzendingen in mono te beluisteren.
 - "OFF" (●): om stereo-uitzendingen in stereo te beluisteren.
-

REG*5

"ON" (●) of "OFF" instellen (pagina 37).

SND (geluid)**EQ7 TUNE** (pagina 39)**HPF** (hoogdoorlaatfilter)

Hiermee selecteert u de kantelfrequentie van de voor-/achterluidspreker: "OFF" (●), "78HZ" of "125HZ".

LPF (laagdoorlaatfilter)

Hiermee selecteert u de kantelfrequentie van de subwoofer: "OFF" (●), "125HZ" of "78HZ".

LOUD (sterkte)

Hiermee verbetert u de hoge en de lage tonen bij een lager volume.

- "ON": om hoge en lage tonen te versterken.
 - "OFF" (●): om hoge en lage tonen niet te versterken.
-

DVD LVL*6 (DVD-niveau) (pagina 23)

Het niveau van audio-uitvoer instellen aan de hand van de opgenomen audio-indeling van de DVD.

AUX LVL*7 (niveau randapparatuur)

Hiermee past u het volumeniveau van aangesloten randapparatuur aan. Met deze instelling hoeft u niet het volumeniveau tussen de bronnen te regelen.

EDIT**NAMEEDIT** (pagina 41)**NAME DEL** (pagina 42)**BTM** (pagina 34)

*1 Als het apparaat is uitgeschakeld.

*2 alleen MEX-R5

*3 Als de verlichtingsbedieningskabel is aangesloten.

*4 Als het apparaat is ingeschakeld.

*5 Als FM wordt ontvangen.

*6 Als een disc wordt afgespeeld.

*7 Als randapparatuur is aangesloten en hierop wordt afgespeeld.

Optionele apparaten gebruiken

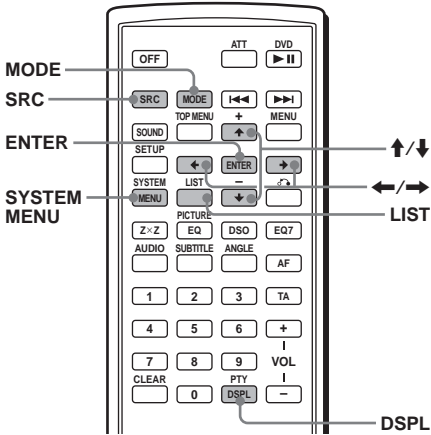

CD/MD-wisselaar

De wisselaar selecteren

- 1 Druk herhaaldelijk op **(SRC)** (**SOURCE**) tot "CDC1" of "MDC1" wordt weergegeven.
- 2 Druk herhaaldelijk op **(MODE)** tot de gewenste wisselaar wordt weergegeven.

Apparaatnummer van CD/MD-wisselaar



Het afspelen wordt gestart.

Albums en discs overslaan

Druk tijdens het afspelen op **↑/↓**.

Actie	Druk op ↑/↓
Album overslaan	en laat los (kort ingedrukt houden).
Albums blijven overslaan	binnen 2 seconden nadat u deze hebt losgelaten.
Discs overslaan	herhaaldelijk.
Discs blijven overslaan	en druk binnen 2 seconden weer op de toets en houd deze ingedrukt.

Met de hoofdeenheid

Als u discs wilt overslaan, drukt u op **(3)** (ALBM -) of **(4)** (ALBM +).

Als u albums wilt overslaan, houdt u **(3)** (ALBM -) of **(4)** (ALBM +) ingedrukt.

Herhaaldelijk en willekeurig afspelen

(Met de hoofdeenheid)

Druk tijdens het afspelen herhaaldelijk op **(1)** (REP) of **(2)** (SHUF) tot de gewenste instelling wordt weergegeven.

Selecteer	Actie
REP-DISC*	Een disc herhaaldelijk afspelen.
SHUF-CHGR*	Tracks in de wisselaar in willekeurige volgorde afspelen.

* Als er een of meer CD/MD-wisselaars zijn aangesloten.

Als u wilt terugkeren naar de normale weergavestand, selecteert u "REP-OFF" of "SHUF-OFF".

Een disc benoemen

Als u een disc afspeelt in een CD-wisselaar met de functie CUSTOM FILE, kunt u elke disc benoemen met een eigen naam van maximaal 8 tekens (Disc Memo).

Als u een disc benoemt, wordt de naam in de lijst weergegeven.

- 1 Druk op **(SYSTEM MENU)** wanneer u een disc afspeelt die u wilt benoemen.
- 2 Druk herhaaldelijk op **↑/↓** tot "NAMEEDIT" verschijnt en druk op **(ENTER)**.

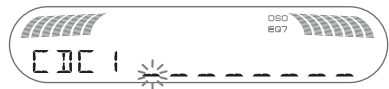

- 3 Druk herhaaldelijk op **↑/↓** totdat het gewenste teken verschijnt.

Het teken wordt als volgt gewijzigd:

A ↔ B ↔ C ... ↔ 0 ↔ 1 ↔ 2 ... ↔ + ↔ - ↔ * ... ↔ _ (spatie) ↔ A

Als u de digitale aanduiding wilt verplaatsen, drukt u op **←/→**.

Herhaal deze handeling tot de volledige naam is ingevoerd.

vervolg op volgende pagina →

4 Druk op **(ENTER)**.

Het benoemen is voltooid en het display keert terug naar de normale weergavestand.

Als u de naam wilt weergeven, drukt u op **(DSPL)** tijdens het afspelen.

Tips

- Overschrijf de naam of voer " _ " in om tekens te corrigeren of te wissen.
- Disc Memo heeft altijd voorrang op een vooraf opgenomen titel.
- U kunt een disc met het apparaat benoemen als een wisselaar met de functie CUSTOM FILE is aangesloten.
- "REP-TRACK" en alle opties voor afspelen in willekeurige volgorde worden onderbroken tot het benoemen is voltooid.

De eigen naam verwijderen

1 **Selecteer het apparaat waarop de eigen naam die u wilt verwijderen, is opgeslagen en houd vervolgens **(SYSTEM MENU)** ingedrukt.**

2 **Druk herhaaldelijk op \uparrow/\downarrow tot "NAME DEL" verschijnt en druk vervolgens op **(ENTER)**.**

De opgeslagen naam wordt weergegeven.

3 **Druk herhaaldelijk op \uparrow/\downarrow om de naam te selecteren die u wilt verwijderen.**

4 **Houd **(ENTER)** ingedrukt.**

De naam wordt verwijderd. Herhaal stap 3 en 4 om andere namen te wissen.

5 **Druk twee keer op **(SYSTEM MENU)**.**

Het apparaat keert terug naar de normale weergavestand.

Een disc zoeken op naam — list-up

U kunt een disc selecteren in de lijst als u een CD-wisselaar aansluit met de CUSTOM FILE functie of een MD-wisselaar.

Als u een naam toewijst aan een disc, wordt de naam weergegeven in de lijst.

1 **Druk tijdens het afspelen op **(LIST)**.**
Het discnummer en de discnaam worden weergegeven.

2 **Druk herhaaldelijk op \uparrow/\downarrow totdat de gewenste disc verschijnt.**

3 **Druk op **(ENTER)** om de disc af te spelen.**

Bedieningssatelliet RM-X4S

Het label bevestigen

Houd bij het bevestigen van het label rekening met de positie waarin de bedieningssatelliet wordt gemonteerd.

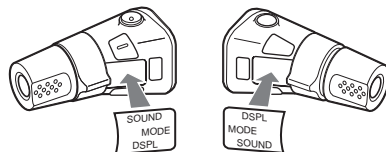

Bedieningselementen

De overeenkomstige toetsen op de bedieningssatelliet bedienen dezelfde functies als die op hoofdeenheid of de kaartafstandsbediening.

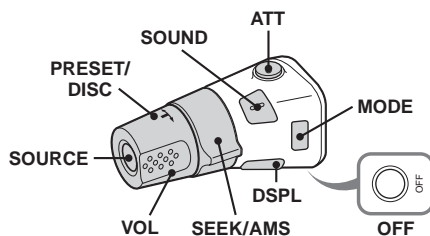

De volgende toetsen op de bedieningssatelliet hebben een andere functie op de hoofdeenheid of de kaartafstandsbediening.

• PRESET/DISC regelaar

Voorkeuzenders selecteren; de CD-speler bedienen, heeft dezelfde functie als **(3)**/**(4)** (ALBM $-/+$) op de hoofdeenheid of \uparrow/\downarrow op de kaartafstandsbediening (indrukken en draaien).

• VOL (volume) regelaar

Heeft dezelfde functie als de volume $+/-$ toetsen (draaien).

• SEEK/AMS regelaar

Heeft dezelfde functie als **(SEEK)** $+/-$ op de hoofdeenheid of **(SEEK)** $+/-$ op de kaartafstandsbediening (draaien of draaien en vasthouden).

De werkingsrichting wijzigen

De werkingsrichting van de bedieningselementen is in de fabriek ingesteld, zoals hieronder wordt aangegeven.

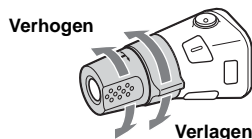

Als u de bedieningssatelliet rechts op de stuurkolom moet monteren, kan de werkingsrichting worden omgekeerd.

Terwijl u de VOL regelaar indrukt, houdt u (SOUND) ingedrukt.

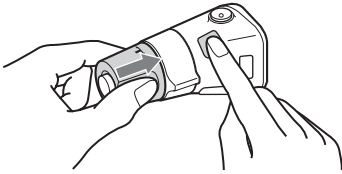

Tip

U kunt ook de werkingsrichting van deze bedieningselementen wijzigen in het menu (pagina 39).

Extra audio-apparaat

U kunt optionele draagbare apparaten van Sony aansluiten op de BUS AUDIO IN/AUX IN aansluiting van het apparaat. Als de oplader of het andere apparaat niet is aangesloten op de aansluiting, kunt u met het apparaat via de autoluidsprekers naar het draagbare apparaat luisteren.

Opmerking

Wanneer u een draagbaar apparaat aansluit, controleert u of BUS CONTROL IN niet is aangesloten. Als een apparaat is aangesloten op BUS CONTROL IN, kunt u "AUX" niet selecteren met (SRC) (SOURCE).

Tip

Wanneer u een draagbaar apparaat en een wisselaar aansluit, gebruikt u de optionele AUX-IN schakelaar.

Extra apparaat kiezen

Druk herhaaldelijk op (SRC) (SOURCE) tot "AUX" wordt weergegeven.

Bedien het draagbare apparaat.

Zie "AUX LVL" op pagina 40 als u het volumeniveau van de randapparatuur wilt regelen.

Schakelen tussen uitvoer voor/achter in de auto

— Zone x Zone

U kunt de audio/video van DVD's uitvoeren naar de monitor achter in de auto en een andere bron voor in de auto afspelen.

Deze functie is handig als u voor in de auto radio wilt luisteren, muziek wilt afspelen, enzovoort en achter in de auto DVD's wilt afspelen.

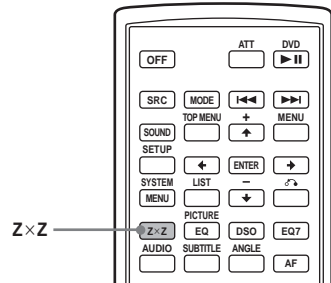

1 Druk op (ZxZ).

2 Druk op (SOURCE) op de hoofdeenheid om de bron voor in de auto te schakelen.

Bedien de uitvoer voor in de auto met de hoofdeenheid en de achter in de auto (DVD) met de kaartafstandsbediening.

Terugkeren naar normale status

Druk op (ZxZ).

Opmerkingen

- Als Zone x Zone is ingeschakeld, kunnen de volgende toetsen op de kaartafstandsbediening niet worden gebruikt: (ATT), (SRC) (SOURCE), (MODE), (VOL) +/-, (SYSTEM MENU), (LIST), (SOUND), (DSO), (EQ7).
- Zone x Zone wordt niet geannuleerd, ook niet als de disc wordt uitgeworpen. De functie wordt weer geactiveerd als u opnieuw een disc plaatst.

Aanvullende informatie

Onderhoud

De lithiumbatterij van de kaartafstandsbediening vervangen

In normale omstandigheden gaat de batterij ongeveer 1 jaar mee. (Afhankelijk van de gebruiksomstandigheden kan de levensduur korter zijn.)

Wanneer de batterij verzwakt, wordt het bereik van de kaartafstandsbediening kleiner. Vervang de batterij door een nieuwe CR2025 lithiumbatterij. Bij een andere batterij bestaat er brand- of explosiegevaar.

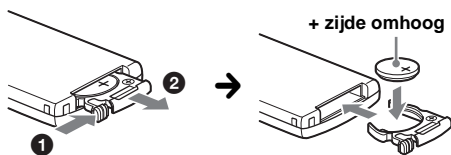

Opmerkingen over de lithiumbatterij

- Houd de lithiumbatterij buiten het bereik van kinderen. Raadpleeg meteen een arts wanneer een batterij wordt ingeslikt.
- Veeg de batterij schoon met een droge doek voor een goed contact.
- Houd bij het plaatsen van de batterij rekening met de juiste polariteit.
- Houd de batterij niet vast met een metalen tang om kortsluiting te voorkomen.

WAARSCHUWING

Bij oneigenlijk gebruik kan de batterij ontploffen.

Probeer niet de batterij op te laden of te openen; werp ook een lege batterij nooit in het vuur.



Voor de Klanten in Nederland

Gooi de batterij niet weg maar lever deze in als klein chemisch afval (KCA).

Zekeringen vervangen

Vervang een zekering altijd door een identiek exemplaar. Als de zekering doorbrandt, moet u de voedingsaansluiting controleren en de zekering vervangen. Brandt de zekering vervolgens nogmaals door, dan kan er sprake zijn van een defect in het apparaat. Raadpleeg in dat geval de dichtstbijzijnde Sony-handelaar.

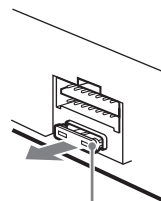

Zekering (10A)

Aansluitingen schoonmaken

De werking van het apparaat kan worden verstoord als de aansluitingen tussen het apparaat en het voorpaneel niet schoon zijn. U kunt dit voorkomen door het voorpaneel (pagina 8) los te maken en de aansluitingen te reinigen met een in alcohol gedrenkt wattenstaafje. Gebruik hierbij niet teveel kracht. Anders kunnen de aansluitingen worden beschadigd.

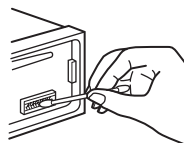

Hoofdeenheid

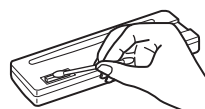

Achterkant van het voorpaneel

Opmerkingen

- Uit veiligheidsoverwegingen moet u de motor uitschakelen en de sleutel uit het contactslot te halen voordat u de aansluitingen reinigt.
- Raak de aansluitingen nooit rechtstreeks aan met uw vingers of een metalen voorwerp.

Het apparaat verwijderen

1 Verwijder de beschermende rand.

① Maak het voorpaneel los (pagina 8).

② Bevestig de ontgrendelings sleutels op de beschermende rand.

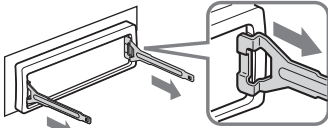

Plaats de ontgrendelings sleutels zoals wordt aangegeven.

③ Trek de ontgrendelings sleutels naar u toe om de beschermende rand te verwijderen.

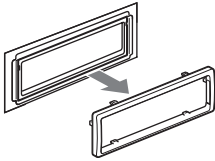

2 Verwijder het apparaat.

① Plaats beide ontgrendelings sleutels tegelijkertijd en duw hierop tot deze vastklikken.

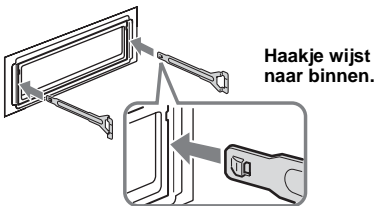

② Trek de ontgrendelings sleutels naar u toe om het apparaat los te maken.

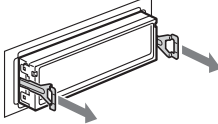

③ Schuif het apparaat uit de houder.

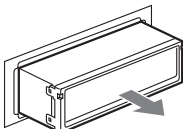

Opmerkingen over discs

- Raak het oppervlak van de disc niet aan zodat deze schoon blijft. Pak de disc bij de randen vast.
- Bewaar de discs in het doosje of de discmagazijn wanneer u deze niet gebruikt.
- Stel discs niet bloot aan hitte/hoge temperaturen. Laat de discs niet achter in een geparkeerde auto of op het dashboard/de hoedenplank.
- Plak geen etiketten op de discs en gebruik geen discs met kleverige inkt/resten. Dergelijke discs kunnen stoppen met draaien, waardoor de werking wordt verstoord of de disc kan worden beschadigd.



- Gebruik geen discs waarop stickers zijn gekleefd. Als u dergelijke discs toch gebruikt, kan dat leiden tot:
 - het niet uitwerpen van een disc (doordat een sticker losraakt en het uitwerpmechanisme blokkeert);
 - het niet correct lezen van audiogegevens (bijvoorbeeld geluid verspringt of wordt niet weergegeven) doordat de sticker onder invloed van de warmte krimpt en de disc kromtrekt.
- Discs met afwijkende vormen (bijvoorbeeld hart, vierkant, ster) kunnen niet met dit apparaat worden afgespeeld. Als u dit toch probeert, kan het apparaat worden beschadigd. Gebruik dergelijke discs niet.
- U kunt geen 8-cm discs afspelen.
- Maak een disc voor het afspelen altijd schoon met een in de handel verkrijgbare reinigingsdoek. Wrijf van binnen naar buiten toe. Gebruik geen oplosmiddelen zoals benzine, thinner en in de handel verkrijgbare reinigingsmiddelen of antistatische sprays voor grammofoonplaten.



vervolg op volgende pagina →

Bericht over DualDiscs

Een DualDisc is een tweezijdige disc, waarop aan de ene kant DVD-materiaal is opgenomen en aan de andere kant digitaal audiomateriaal. Echter, aangezien de kant met het audiomateriaal niet voldoet aan de Compac Disc (CD)-norm, wordt een juiste weergave op dit apparaat niet gegarandeerd.

Over MP3-bestanden

MP3 (MPEG-1 Audio Layer-3) is een compressie-indeling voor muziekbestanden. Audio-CD-gegevens worden gecomprimeerd tot ongeveer 1/10e van de oorspronkelijke grootte.

- Het apparaat is compatibel met de volgende normen.
 - Voor CD
 - Indeling ISO 9660 level 1/level 2, uitgebreide indeling Joliet/Romeo
 - Meerdere sessies
 - Voor DVD
 - Indeling UDF Bridge (combinatie van UDF en ISO 9660)
 - Voor CD/DVD
 - ID3 tag versie 1.0, 1.1, 2.2, 2.3 en 2.4
- Maximumaantal:
 - mappen (albums): 256 (inclusief hoofdmap en lege mappen).
 - MP3-bestanden (tracks) en mappen op een disc: 1.000 (als de naam van een bestand/map veel tekens bevat, kan dit aantal minder dan 1.000 worden).
 - tekens die kunnen worden weergegeven voor een map-/bestandsnaam is 128. Voor ID3 tag geldt een maximum van 126 tekens.

Opmerkingen

- Finaliseer de disc voordat u het apparaat gebruikt.
- Wanneer u een MP3-bestand een naam geeft, moet u altijd de extensie ".mp3" aan de bestandsnaam toevoegen.
- Als u een MP3-bestand afspeelt met een hoge bitsnelheid, zoals 320 kbps, wordt het geluid wellicht onderbroken.
- Als u een MP3-bestand met VBR (variabele bitsnelheid) afspeelt of snel vooruit-/terugspoelt, wordt de verstreken speelduur wellicht niet nauwkeurig weergegeven.
- Als de disc in meerdere sessies is opgenomen, wordt alleen de indeling van de eerste track van de eerste sessie herkend en afgespeeld (alle andere indelingen worden overgeslagen). De prioriteitsvolgorde van de indeling is CD-DA en MP3.
 - Als de eerste track CD-DA is, wordt alleen CD-DA van de eerste sessie afgespeeld.
 - Als de eerste track geen CD-DA is, wordt alleen de MP3 afgespeeld. Als de disc geen gegevens met deze indelingen bevat, wordt "NO MUSIC" weergegeven.
- Er kunnen geen MP3-bestanden die zijn opgenomen met Multi Border, worden afgespeeld.
- MP3-bestanden met een andere bemonsteringsfrequentie dan 44,1 kHz of 48 kHz en een andere bitsnelheid van 64 tot 320 kbps kunnen niet worden afgespeeld.

Opmerking over draadloze overdracht (alleen MEX-R5)

Het apparaat verzendt audio/video met FM 2,4 GHz. Gelijkijdig gebruik met andere 2,4 GHz-apparatuur kan storing of ruis in het geluid veroorzaken. Dit duidt niet op een fout, maar wordt veroorzaakt doordat de apparaten dezelfde gebruiksfrequentie delen.

Technische gegevens

Systeem

Laser	Halfgeleiderlaser
Signaalindelingssysteem	PAL

DVD-/CD-speler*

Signaal/ruis-afstand	120 dB
Frequentiebereik	10 – 20.000 Hz
Snelheidsfluctuaties	Minder dan meetbare waarden
Harmonische vervorming (DVD)	0,01 %
Snelheidsfluctuaties	Minder dan gedetecteerde waarde (± 0,001 % W PEAK)

* *Berekend via de AUDIO OUT aansluitingen. Als u PCM-geluidssporen afspeelt met een bemonsteringsfrequentie van 96 kHz, worden de uitgangssignalen van de DIGITAL OUT aansluiting geconverteerd naar een bemonsteringsfrequentie van 96 kHz.*

Tuner

FM

Afstembereik	87,50 – 108,00 MHz
Antenne-aansluiting	Aansluiting voor externe antenne
Tussenfrequentie	10,7 MHz/450 kHz
Bruikbare gevoeligheid	9 dBf
Selectiviteit	75 dB bij 400 kHz
Signaal/ruis-afstand	67 dB (stereo), 69 dB (mono)
Harmonische vervorming bij 1 kHz	0,5 % (stereo), 0,3 % (mono)
Scheiding	35 dB bij 1 kHz
Frequentiebereik	30 – 15.000 Hz

MW/LW

Afstembereik	MW: 531 – 1.602 kHz LW: 153 – 279 kHz
Antenne-aansluiting	Aansluiting voor externe antenne
Tussenfrequentie	10,7 MHz/450 kHz
Gevoeligheid	MW: 30 µV, LW: 40 µV

Versterker

Uitgangen	Luidsprekeruitgangen (sure seal)
Luidsprekerimpedantie	4 – 8 ohm
Maximaal uitgangsvermogen	52 W × 4 (bij 4 ohm)

Draadloze audio/video (alleen MEX-R5)

Overdrachtsfrequenties	2.414, 2.432, 2.450, 2.468 MHz
Modulatiemethode	FM-modulatie
RF-uitgangsvermogen	10 dBm

Algemeen

Uitgangen	Audio-/video-uitgangen (voor) Audio- (ZxZ)/video-uitgangen (achter) (alleen MEX-R1) Audio-uitgang (achter) Subwoofer-uitgang (mono) Optisch digitale uitgang Relaisaansluiting elektrische antenne Aansluiting versterker Telephone ATT-bedieningsaansluiting Verlichtingsstuur aansluiting BUS-bedieningsingang BUS audio-ingang/AUX IN aansluiting Bedieningsaansluiting voor parkeerrem Afstandsbedieningsingang Antenne-ingang
Ingangen	Bass ±8 dB bij 100 Hz Treble: ±8 dB bij 10 kHz +8 dB bij 100 Hz +2 dB bij 10 kHz 12 V gelijkstroom accu (negatieve aarde)
Toonregelingen	Ong. 178 × 50 × 182 mm (b/h/d)
Loudness	Ong. 182 × 53 × 161 mm (b/h/d)
Voeding	Ong. 1,3 kg
Afmetingen	Bijgeleverde accessoires
Montage-afmetingen	Kaartafstandsbediening RM-X703 Onderdelen voor installatie en aansluitingen (1 set) Beschermdoos voorpaneel (1)
Gewicht	
Bijgeleverde accessoires	

vervolg op volgende pagina →

Overheadmonitor
 XVM-R70
 Hoofdsteunmonitor
 XVM-H65
 Mobiele monitor
 XVM-F65 (voor MEX-R1)
 Mobiele monitor
 XVM-F65WL
 (voor MEX-R5)
 Bedieningssatelliet
 RM-X4S
 CD-wisselaar (10 discs)
 CDX-757MX
 CD-wisselaar (6 discs)
 CDX-T70MX, CDX-T69
 MD-wisselaar (6 discs)
 MDX-66XLP
 Bronkeuzeschakelaar
 XA-C30
 AUX-IN keuzeschakelaar
 XA-300
 Optische audiokabel
 RC-104

Octrooien in de Verenigde Staten en in andere landen vallen onder de licentie van Dolby Laboratories.

MPEG Layer-3 audio-codeertechnologie en -patenten gebruikt onder licentie van Fraunhofer IIS en Thomson.

Opmerking

Dit apparaat kan niet worden aangesloten op een digitale voorversterker of een equalizer die compatibel is met het Sony BUS-systeem.

Wijzigingen in ontwerp en technische gegevens voorbehouden zonder voorafgaande kennisgeving.



- Bepaalde onderdelen werden loodvrij gesoldeerd. (meer dan 80 %)
- Er werden geen halogene brandvertragende producten gebruikt in de betreffende printplaat/printplaten.
- In het omhulsel werden geen halogeen bevattende brandvertragende producten gebruikt.
- Het karton werd bedrukt met inkt op basis van plantaardige olie vrij van vluchtige organische stoffen.
- Voor deze verpakking werd geen polystyreen schuim gebruikt.

Problemen oplossen

De onderstaande controlelijst kan u helpen bij het oplossen van problemen die zich met het apparaat kunnen voordoen.

Voordat u de onderstaande controlelijst doorneemt, moet u eerst de aanwijzingen voor aansluiting en gebruik controleren.

Algemeen

Het apparaat wordt niet van stroom voorzien.

- De aansluiting is niet correct gemaakt.
→ Controleer de aansluiting. Controleer de zekering wanneer alles in orde is.
- De auto heeft geen ACC-positie.
→ Plaats een disc om het apparaat in te schakelen.
- Als het apparaat wordt uitgeschakeld en het display verdwijnt, kan het apparaat niet worden bediend met de afstandsbediening.
→ Schakel het apparaat in.

De elektrisch bediende antenne schuift niet uit.

De elektrisch bediende antenne heeft geen relaisdoos.

Opgeslagen zenders en tijd zijn gewist.

De zekering is doorgebrand.

Maakt geluid wanneer de positie van de contactsleutel wordt geschakeld.

De kabels zijn niet goed verbonden met de hulpvoedingsaansluiting van de auto.

Het display verdwijnt van/verschijnt niet in het weergavevenster.

- De dimmer is ingesteld op "DIM-ON" (pagina 40).
- Het display verdwijnt als u op **OFF** drukt en deze toets ingedrukt houdt.
→ Druk nogmaals op **OFF** en houd deze toets ingedrukt tot het display verschijnt.
- De aansluitingen zijn vuil (pagina 44).

DSO werkt niet.

DSO kan mogelijk niet het gewenste effect hebben, afhankelijk van auto-interieur of muziekgenre.

Afhankelijk van de aangesloten monitor kan het enige seconden duren voordat het apparaat wordt uitgeschakeld nadat u het contactslot op OFF hebt gezet. Dit duidt niet op een storing.

Storing in het beeld of ruis in het geluid treedt op tijdens draadloze overdracht. (alleen MEX-R5)

- Het apparaat verzendt audio/video met FM 2,4 GHz. Gelijkijdig gebruik met andere 2,4 GHz-apparatuur kan storing of ruis in het geluid veroorzaken.
 - Wijzig het kanaal (pagina 40). Als er geen verbetering optreedt, moet u het gebruik van de andere apparatuur stopzetten. Indien nodig kunt u draadloze overdracht met het apparaat ook uitschakelen (pagina 40).
 - De zender eenheid is niet correct geplaatst.
 - Plaats de optionele monitor XVM-F65WL dicht bij het apparaat.
 - Plaats de zender eenheid hoger dan het apparaat om te zorgen dat de zender eenheid niet wordt belemmerd door de stoel of de passagier.
 - Plaats de zender eenheid op een stabiele plaats, anders kunnen de positie en de hoek van de zender eenheid veranderen.
 - U kunt het beste de monitor achter in de auto vóór de tweede rij stoelen installeren.
 - Annuleer Zone × Zone en gebruik de luidsprekers van de auto als de ruis in het geluid erg sterk is.
 - Storing of ruis in het geluid kan tijdelijk optreden tijdens het autorijden als gevolg van obstakels buiten de auto.
-

Beeld**Er is geen beeld/er wordt ruis in het beeld weergegeven.**

- Een aansluiting is niet correct gemaakt.
 - Controleer de verbinding met de aangesloten apparatuur en stel de ingangskeuzeschakelaar van de apparatuur in op de bron die overeenkomt met dit apparaat.
 - De disc is vuil, vervormd of versleten.
 - Het apparaat is geïnstalleerd in een hoek van meer dan 45°.
 - Het apparaat is niet op een stabiele plaats in de auto gemonteerd.
 - De monitor is aangesloten op FRONT AUDIO/VIDEO OUT en de parkeerremkabel (lichtgroen) is niet aangesloten op het schakelsnoer van de parkeerrem of de parkeerrem wordt niet gebruikt.
-

Beeld past niet op het scherm.

De hoogte-/breedteverhouding is vastgelegd op de DVD.

Geluid**Er is geen geluid/geluid verspringt/geluid ruist.**

- Een aansluiting is niet correct gemaakt.
 - Controleer de verbinding met de aangesloten apparatuur en stel de ingangskeuzeschakelaar van de apparatuur in op de bron die overeenkomt met dit apparaat.
 - De disc is vuil, vervormd of versleten.
 - Het apparaat is geïnstalleerd in een hoek van meer dan 45°.
 - Het apparaat is niet op een stabiele plaats in de auto gemonteerd.
 - De bemonsteringsfrequentie van het MP3-bestand is niet 44,1 kHz of 48 kHz.
 - De bitsnelheid van het MP3-bestand is niet 64 of 320 kbps.
 - Het afspelen is onderbroken of het apparaat is aan het scannen.
 - Het apparaat staat in de modus voor snel vooruitspoelen of snel terugspoelen.
 - De instellingen voor de uitgangen zijn niet juist opgegeven.
 - Pas het niveau van de DVD-uitvoer aan (pagina 23).
 - Het volume is te laag.
 - De ATT-functie is ingeschakeld of de Telephone ATT-functie (als de interfacekabel of een autotelefoon is aangesloten op de ATT-kabel) is ingeschakeld.
 - De positie van de faderregelaar (FAD) is niet ingesteld op een systeem met 2 luidsprekers.
 - De CD-wisselaar is niet compatibel met de discindeling (MP3).
 - Speel het bestand af met een CD-wisselaar van Sony die compatibel is met MP3 of speel het af met dit apparaat.
-

Het geluid bevat ruis.

Houd snoeren en kabels bij elkaar uit de buurt.

vervolg op volgende pagina →

Bediening

De afstandsbediening werkt niet.

- Er staan obstakels tussen de afstandsbediening en het apparaat of de ontvanger voor de afstandsbediening.
- De afstand tussen de kaartafstandsbediening en het apparaat is te groot.
- De kaartafstandsbediening wordt niet goed naar de afstandsbedieningssensor of de ontvanger op het apparaat gericht.
- De batterijen in de kaartafstandsbediening zijn bijna leeg.

De bedieningsknoppen werken niet. De disc wordt niet uitgeworpen.

Druk op de RESET toets (pagina 8).

Geen pieptoon.

De pieptoon is uitgezet (pagina 39).

De geheugeninhoud is gewist.

- De RESET toets is ingedrukt.
→ Sla opnieuw op in het geheugen.
- De voedingskabel of de accu is losgekoppeld.
- De voedingskabel is niet goed aangesloten.

De displayitems rollen niet.

- Bij sommige discs met zeer veel tekens kunnen de tekens niet rollen.
- "A.SCRL" is uitgeschakeld.
→ Stel "A.SCRL-ON" (pagina 40) in.

"MS" of "MD" verschijnt niet op het brondisplay wanneer de optionele MGS-X1 en MD-wisselaar zijn aangesloten.

Dit apparaat herkent de MGS-X1 als een MD-apparaat.

→ Druk op (SRC) (SOURCE) tot "MS" of "MD" wordt weergegeven en druk vervolgens herhaaldelijk op (MODE).

De disc kan niet worden geplaatst.

- Er is al een andere disc geplaatst.
- Het contactslot van de auto is op OFF gezet.

Het apparaat begint niet met afspelen.

- De disc is omgekeerd geplaatst.
→ Plaats de disc met de afspeelbare zijde naar beneden.
- De disc die is geplaatst, kan niet worden afgespeeld.
- De DVD die is geplaatst, kan niet worden afgespeeld vanwege de regiocode.
- Er is condensvorming opgetreden in het apparaat.
- De DVD-R, DVD-RW, DVD+R, DVD+RW, CD-R of CD-RW die is geplaatst, is niet gefinaliseerd.

U kunt geen bron selecteren.

Zone × Zone is ingeschakeld.

→ Druk op (ZxZ) om Zone × Zone uit te schakelen.

MP3-bestanden kunnen niet worden afgespeeld.

- De opname is verricht conform ISO 9660-indeling niveau 1 of niveau 2, of Joliet of Romeo in expansie-indeling.
- Het MP3-bestand heeft niet de extensie ".mp3".
- Bestanden zijn niet opgeslagen in MP3-indeling.
- Het apparaat kan geen bestanden afspelen die zijn opgeslagen in MP3PRO-indeling.
- Het apparaat kan geen bestanden afspelen die zijn opgeslagen met een andere indeling dan MPEG1 Audio Layer 3.
- Er zijn MP3-bestanden en JPEG-bestanden opgeslagen op de disc.
→ Stel "MP3/JPEG" bij "CUSTOM SETUP" in op "MP3" (pagina 32).

MP3-bestanden worden minder snel afgespeeld dan andere bestanden.

Bij de volgende discs duurt het langer voordat het afspelen wordt gestart:

- discs die zijn opgenomen met een gecompliceerde structuur;
- discs die in meerdere sessies zijn opgenomen;
- discs waaraan gegevens kunnen worden toegevoegd.

JPEG-bestanden kunnen niet worden afgespeeld.

- Het JPEG-bestand heeft niet de extensie ".jpg".
- Bestanden zijn niet opgeslagen in JPEG-indeling.
- Er zijn MP3-bestanden en JPEG-bestanden opgeslagen op de disc.
→ Stel "MP3/JPEG" bij "CUSTOM SETUP" in op "JPEG" (pagina 32).

De titel van het MP3-audioalbum of track wordt niet juist weergegeven.

De speler kan alleen alfanumerieke tekens weergeven. Andere tekens worden weergegeven als "-".

De disc wordt niet afgespeeld vanaf het begin.

Afspelen hervatten vindt plaats (pagina 17).

Het afspelen wordt automatisch gestopt.

Bij het afspelen van discs met een automatisch pauzesignaal stopt de weergave bij het automatische pauzesignaal.

U kunt bepaalde functies niet uitvoeren.

Afhankelijk van de disc kunt u wellicht bepaalde bewerkingen niet uitvoeren, zoals stoppen, zoeken, herhaaldelijk afspelen of afspelen in willekeurige volgorde. Raadpleeg de gebruiksaanwijzing bij de disc voor meer informatie.

De taal voor het geluidsspoor kan niet worden gewijzigd.

- Gebruik het DVD-menu in plaats van de selectietoets op de kaartafstandsbediening (pagina 19).
- Er zijn geen meertalige sporen opgenomen op de DVD die wordt afgespeeld.
- Op de DVD is het wijzigen van de taal voor het geluidsspoor niet toegestaan.

De taal voor de ondertiteling kan niet worden gewijzigd of uitgeschakeld.

- Gebruik het DVD-menu in plaats van de selectietoets op de kaartafstandsbediening (pagina 19).
- Er is geen meertalige ondertiteling opgenomen op de DVD die wordt afgespeeld.
- Op de DVD is het wijzigen van de taal voor de ondertiteling niet toegestaan.

De hoeken kunnen niet worden gewijzigd.

- Gebruik het DVD-menu in plaats van de selectietoets op de kaartafstandsbediening (pagina 19).
- Er zijn niet meerdere hoeken opgenomen op de DVD.
- Op de DVD is het wijzigen van de hoeken niet toegestaan.

Radio-ontvangst

Radiozenders kunnen niet worden ontvangen.**Het geluid is gestoord.**

- Sluit een elektrische antennebedieningskabel (blauw) of hulpvoedingskabel (rood) aan op de voedingskabel van de auto-antenneversterker (alleen als uw auto is uitgerust met een FM/MW/LW-antenne in de achter- of zijruit).
- Controleer de aansluiting van de auto-antenne.
- De auto-antenne schuift niet uit.
→ Controleer de aansluiting van de voedingskabel van de auto-antenne.
- Controleer de frequentie.
- Als de DSO-functie is ingeschakeld, is het geluid soms gestoord.
→ Stel de DSO-stand in op "OFF" (pagina 12).

Er kan niet worden afgestemd op voorkeuzenders.

- Sla de juiste frequentie op in het geheugen.
- Het ontvangstsignaal is te zwak.

Er kan niet automatisch worden afgestemd op zenders.

- De lokale zoekfunctie is ingesteld op "ON".
→ Stel "LOCAL" in op "OFF" (pagina 40).
- Het ontvangstsignaal is te zwak.
→ Stem handmatig af.

Tijdens FM-ontvangst knippert de aanduiding "ST".

- Stem nauwkeurig af op de frequentie.
- Het ontvangstsignaal is te zwak.
→ Stel "MONO" in op "ON" (pagina 40).

Een stereo-uitzending van een FM-programma wordt mono weergegeven.

- Het apparaat staat in de mono-ontvangststand.
→ Stel "MONO" in op "OFF" (pagina 40).

RDS

SEEK wordt gestart na enkele seconden weergave.

- De zender is geen TP-zender of heeft een zwak signaal.
→ Schakel TA uit (pagina 37).

Geen verkeersinformatie.

- Schakel TA in (pagina 37).
- De zender is een TP-zender, maar zendt toch geen verkeersinformatie uit.
→ Stem af op een andere zender.

PTY geeft "-----" weer.

- De huidige zender is geen RDS-zender.
- Geen RDS-gegevens ontvangen.
- De zender geeft het programmatype niet door.

Foutmeldingen

De volgende berichten worden weergegeven wanneer een storing optreedt in het apparaat.

Op de hoofdeenheid

BLANK*1

Er zijn geen tracks opgenomen op de MD.*2
→ Speel een MD af waarop tracks zijn opgenomen.

ERROR*1

- De CD is vuil of is omgekeerd geplaatst.*2
→ Reinig de disc of plaats deze op de juiste manier.
- De disc kan niet worden afgespeeld wegens een of ander probleem.
→ Plaats een andere disc.
- De disc is niet compatibel met dit apparaat.
→ Plaats een compatibele disc.

FAILURE

De luidspreker/versterker is niet correct aangesloten.
→ Raadpleeg de bijgeleverde gebruiksaanwijzing voor installatie/aansluitingen om de aansluiting te controleren.

LOAD

De disc wordt geladen door de wisselaar.
→ Wacht tot het laden is voltooid.

L.SEEK +/-

De lokale zoekfunctie is ingeschakeld tijdens automatisch afstemmen.

NO AF

Er is geen alternatieve frequentie voor de huidige zender.
→ Druk op ◀◀/▶▶ wanneer de zendernaam knippert. Het apparaat gaat zoeken naar een andere frequentie met dezelfde PI-gegevens (programma-identificatie). "PI SEEK" wordt weergegeven.

NO DATA

Alle eigen namen zijn verwijderd of er zijn geen namen opgeslagen.

NO DISC

De disc is niet in de CD/MD-wisselaar geplaatst.
→ Plaats discs in de wisselaar.

NO ID3

Er is geen ID3 tag informatie toegevoegd aan het MP3-bestand.

NO MAG

Er is geen discmagazijn in de CD-wisselaar geplaatst.
→ Plaats het magazijn in de wisselaar.

NO MUSIC

De disc is geen muziekbestand.
→ Plaats een muziek-CD in dit apparaat of de MP3-compatibele wisselaar.

NO NAME

Er is geen track-/album-/discnaam aan de track toegevoegd.

NO TP

Het apparaat blijft zoeken naar beschikbare TP-zenders.

NOT READ

De discgegevens zijn niet gelezen door het apparaat.
→ Plaats de disc en selecteer de disc in de lijst.

NOTREADY

De klep van de MD-wisselaar is open of de MD's zijn niet juist geplaatst.
→ Sluit de klep of plaats de MD's op de juiste manier.

OFFSET

Er is wellicht een interne storing.
→ Controleer de aansluiting. Als de foutmelding in het display blijft staan, moet u de dichtstbijzijnde Sony-handelaar raadplegen.

READ

Alle track- en albuminformatie op de disc wordt gelezen.
→ Wacht totdat het lezen is voltooid en het afspelen wordt automatisch gestart.
Afhankelijk van de trackstructuur kan dit meer dan een minuut in beslag nemen.

RESET

Het apparaat en de CD/MD-wisselaar werken niet wegens een probleem.
→ Druk op de RESET toets (pagina 8).

"LLLL" of "RRRR"

Tijdens het snel vooruit- of terugspoelen hebt u het begin of het einde van de disc bereikt en kunt u niet verder.

"_"

Het teken kan niet worden weergegeven met het apparaat.

*1 Als er een fout optreedt tijdens het afspelen van een CD of MD, wordt het discnummer van de CD of MD niet in het display weergegeven.

*2 Het discnummer van de disc met de fout verschijnt in het display.

Op de monitor

Cannot play this disc.

- De disc is niet compatibel met dit apparaat.
- De DVD die is geplaatst, kan niet worden afgespeeld omdat de regio-code anders is.

No MP3 or JPEG file

De disc bevat geen MP3/JPEG-bestand.

Read error

- Het apparaat kan de gegevens niet lezen vanwege een probleem.
- De gegevens zijn beschadigd.

Please Press RESET.

Het apparaat functioneert niet vanwege een probleem.

→ Druk op de RESET toets.

Als deze oplossingen niet helpen, moet u de dichtstbijzijnde Sony handelaar raadplegen. Als u het apparaat ter reparatie wegbrengt omdat een disc niet goed wordt afgespeeld, kunt u het beste de disc meenemen waarmee het probleem is begonnen.

Verklarende woordenlijst

Dolby Digital

Digitale audiocompressietechnologie ontwikkeld door Dolby Laboratories. Deze technologie is compatibel met 5.1-kanaals surround sound. Het achterkanaal is stereo en er is een afzonderlijk subwooferkanaal. Dolby Digital produceert hetzelfde digitale kwaliteitsgeluid via 5.1 kanalen als audiosystemen met Dolby Digital cinema. De kanaalscheiding is uitstekend doordat de gegevens van alle kanalen afzonderlijk zijn opgenomen en digitaal worden verwerkt.

DTS

Digitale audiocompressietechnologie ontwikkeld door Digital Theater Systems, Inc. Deze technologie is compatibel met 5.1-kanaals surround sound. Het achterkanaal is stereo en er is een afzonderlijk subwooferkanaal. DTS produceert hetzelfde geluid van digitale kwaliteit via 5.1 kanalen.

De kanaalscheiding is uitstekend doordat de gegevens van alle kanalen afzonderlijk zijn opgenomen en digitaal worden verwerkt.

DVD VIDEO

Een disc die maximaal 8 uur beeld kan bevatten, met dezelfde diameter als een CD.

De gegevenscapaciteit van een enkelzijdige DVD met één laag is 4,7 GB (gigabyte), hetgeen 7 keer meer is dan die van een CD. De

gegevenscapaciteit van een enkelzijdige DVD met twee lagen is 8,5 GB, van een dubbelzijdige DVD met één laag 9,4 GB en van een dubbelzijdige DVD met twee lagen 17 GB.

De beeldgegevens hebben de indeling MPEG 2, een van de wereldwijde normen inzake digitale compressietechnologie. De beeldgegevens worden gecomprimeerd tot ongeveer 1/40e (gemiddeld) van de oorspronkelijke grootte. De DVD maakt ook gebruik van variabele codeertechnologie die de toe te kennen gegevens aanpast volgens de beeldstatus. Audio-informatie is opgenomen met een meerkanaalssysteem, zoals Dolby Digital, zodat de geluidsweggevoerde levensechter is.

Een DVD biedt ook tal van geavanceerde mogelijkheden zoals meervoudige hoeken, meervoudige talen en kinderbeveiliging.

volg op volgende pagina →

DVD-RW

Een DVD-RW is een opneembare en herschrijfbaar disc van hetzelfde formaat als een DVD VIDEO. De DVD-RW kan in twee verschillende modi worden opgenomen: VR-modus en videomodus. De VR-modus (Video Recording) maakt verschillende programmeren en bewerkingfuncties mogelijk. In de videomodus zijn een aantal van deze functies beperkt. De videomodus is compatibel met de DVD VIDEO-indeling en kan worden afgespeeld op andere DVD-spelers terwijl een DVD-RW die is opgenomen in VR-modus, alleen kan worden afgespeeld op spelers die compatibel zijn met DVD-RW. De term "DVD-RW" in deze handleiding en de weergavevensters verwijzen naar DVD-RW's in de VR-modus.

DVD+RW

Een DVD+RW is een opneembare en herschrijfbaar disc. DVD+RW's gebruiken een opname-indeling die te vergelijken is met de indeling DVD VIDEO.

Filmsoftware en videosoftware.

DVD's kunnen film- of videosoftware bevatten. DVD's met filmsoftware bevatten hetzelfde aantal beelden (24 frames per seconde) als in bioscopen wordt gebruikt. DVD's met videosoftware, zoals drama's of comedy's, bevatten 30 frames (of 60 velden) per seconde.

Hoofdstuk

Delen van een beeld of een muziekstuk die korter zijn dan titels. Een titel bestaat uit verschillende hoofdstukken. Bepaalde discs bevatten geen hoofdstukken.

JPEG (Joint Photographic Expert Group)

Onder het toezicht van de ISO (International Organization for Standardization) is JPEG gedefinieerd als een universele standaardindeling voor digitale compressie en decompressie van stilstaande beelden voor gebruik in computersystemen. De compressiesnelheid is meestal variabel voordat zichtbaar verlies plaatsvindt. Stilstaande beelden worden tot ongeveer 1/10e tot 1/100ste van het originele formaat gecomprimeerd.

Titel

Het langste deel van een beeld of muziekstuk op een DVD, een film, enzovoort, op videosoftware of een heel album voor audiosoftware.

Track

Een deel van een beeld of muziekstuk op een CD of video-CD (de duur van een liedje).

Taalcodelijst

Taalspelling conform ISO 639: 1988 (E/F) norm.

Code Taal	Code Taal	Code Taal	Code Taal
1027 Afar	1183 Irish	1347 Maori	1507 Samoan
1028 Abkhazian	1186 Scots Gaelic	1349 Macedonian	1508 Shona
1032 Afrikaans	1194 Galician	1350 Malayalam	1509 Somali
1039 Amharic	1196 Guarani	1352 Mongolian	1511 Albanian
1044 Arabic	1203 Gujarati	1353 Moldavian	1512 Serbian
1045 Assamese	1209 Hausa	1356 Marathi	1513 Siswati
1051 Aymara	1217 Hindi	1357 Malay	1514 Sesotho
1052 Azerbaïjani	1226 Croatian	1358 Maltese	1515 Sundanese
1053 Bashkir	1229 Hungarian	1363 Burmese	1516 Swedish
1057 Byelorussian	1233 Armenian	1365 Nauru	1517 Swahili
1059 Bulgarian	1235 Interlingua	1369 Nepali	1521 Tamil
1060 Bihari	1239 Interlingue	1376 Dutch	1525 Telugu
1061 Bislama	1245 Inupiak	1379 Norwegian	1527 Tajik
1066 Bengali;	1248 Indonesian	1393 Occitan	1528 Thai
Bangla	1253 Icelandic	1403 (Afan)Oromo	1529 Tigrinya
1067 Tibetan	1254 Italian	1408 Oriya	1531 Turkmen
1070 Breton	1257 Hebrew	1417 Punjabi	1532 Tagalog
1079 Catalan	1261 Japanese	1428 Polish	1534 Setswana
1093 Corsican	1269 Yiddish	1435 Pashto; Pushto	1535 Tonga
1097 Czech	1283 Javanese	1436 Portuguese	1538 Turkish
1103 Welsh	1287 Georgian	1463 Quechua	1539 Tsonga
1105 Danish	1297 Kazakh	1481 Rhaeto-	1540 Tatar
1109 German	1298 Greenlandic	Romance	1543 Twi
1130 Bhutani	1299 Cambodian	1482 Kirundi	1557 Ukrainian
1142 Greek	1300 Kannada	1483 Romanian	1564 Urdu
1144 English	1301 Korean	1489 Russian	1572 Uzbek
1145 Esperanto	1305 Kashmiri	1491 Kinyarwanda	1581 Vietnamese
1149 Spanish	1307 Kurdish	1495 Sanskrit	1587 Volapük
1150 Estonian	1311 Kirghiz	1498 Sindhi	1613 Wolof
1151 Basque	1313 Latin	1501 Sangho	1632 Xhosa
1157 Persian	1326 Lingala	1502 Serbo-	1665 Yoruba
1165 Finnish	1327 Laotian	Croatian	1684 Chinese
1166 Fiji	1332 Lithuanian	1503 Singhalese	1697 Zulu
1171 Faroese	1334 Latvian;	1505 Slovak	
1174 French	Lettish	1506 Slovenian	
1181 Frisian	1345 Malagasy		1703 Niet vermeld

Index

cijfers

16:9 31
4:3 LETTER BOX 31
4:3 PAN SCAN 31

A

Aangepaste installatie
(CUSTOM SETUP) 32
Afspeelbare discs 6
Afspeellijst afspelen (PLAY
LIST PLAY) 32
Afspeelmodusmenu 13
Afspelen hervatten (MULTI-
DISC RESUME) 17, 32
Album (ALBUM) 21
Alternatieve frequenties (AF) 37
Audio (AUDIO) 22, 30
Audio-installatie (AUDIO
SETUP) 33
Automatisch rollen (A.SCRL) 40

B

Balans (BAL) 38
Bedieningssatelliet (RM) 39, 42
Beeld (IMAGE) 21
Best Tuning Memory (BTM) 34
Beweging display (M.DSPL) 40

C

CD/MD-wisselaar 41
Contrast (CONTRAST) 40

D

Demonstratie (DEMO) 8, 40
Dimmer (DIM) 40
Discnaam
 Bewerken (NAMEEDIT) 41
 Verwijderen (NAME DEL) 42
Displayitem
 Afspeelmodusmenu 13
 CD's/MP3's afspelen 15
 Instelmenu 13, 29
Dolby Digital (DOLBY
DIGITAL) 34
Draadloos (WL) 40
DRC (Dynamic Range Control)
(AUDIO DRC) 33
DTS 34
DVD-menu 19, 30
DVD-niveau (DVD LVL) 23, 40
Dynamic Soundstage Organizer
(DSO) 4, 12

E

Equalizer (EQ7) 12, 39
Extra audio-apparatuur (AUX-
A) 40, 43

F

Fader (FAD) 38

H

Herstellen (RESET) 30
Hoek (ANGLE) 24
Hoge tonen (TRE) 38
Hoofdmenu 19
Hoofdstuk (CHAPTER) 21
Hoogdoorlaatfilter (HPF) 40

I

Instelmenu 13, 29

J

JPEG (MP3/JPEG) 32

K

Kaartafstandsbediening 11
Kinderbeveiliging (PARENTAL
CONTROL) 26, 32
Klok aanpassen (CLOCK-ADJ)
8
Klokgegevens (CLOCK) 40
Kloktijd (CT) 38, 39

L

Laagdoorlaatfilter (LPF) 40
Lage tonen (BAS) 38
List-up 35, 42
Lithiumbatterij 44
Lokale zoekfunctie (LOCAL) 40

M

Monitortype (MONITOR TYPE)
31
Monostand (MONO) 40
MP3 (MP3/JPEG) 32

N

Niveau randapparatuur (AUX
LVL) 40

O

Ondertiteling (SUBTITLE) 24,
30
OSD 30

P

PBC (Playback control) 19
Picture EQ (PICTURE EQ) 25,
33
Pieptoon (BEEP) 39
Programma-indeling 23
Programmatypen (PTY) 38

R

Radio 34
Radio Data System (RDS) 36
Reduceren (DOWNMIX) 33
Regiocode 7
Regiocodelijst 28
Regionaal programma (REG) 37,
40
Repeat Play (REPEAT)
 Album 20
 Disc 41
 Hoofdstuk 20
 Titel 20
 Track 20
RESET toets 8

S

Scherminstellen (SCREEN
SETUP) 31
Schermb beveiliging (SCREEN
SAVER) 31
Search Play 21
Shuffle Play (SHUFFLE)
 Album 20
 Disc 20
 Titel 20
 Wisselaar 41
Sterkte (LOUD) 40
Subwoofer (SUB) 38

T

Taal instellen (LANGUAGE
SETUP) 30
Taalcodelijst 55
Tijd voor diavoorstelling (SLIDE
SHOW TIME) 32
Tijd-/tekstinformatie (TIME/
TEXT) 17
Titel (TITLE) 21
Track (TRACK) 21

V

Verkeersinformatie (TA) 37

Verkeersprogramma (TP) 37

Z

Zekering 44

Zoeken

 Scannen 18

 Snel terugspoelen 16

 Snel vooruitspoelen 16

Zone × Zone (Z×Z) 43

Zoomen (CENTER ZOOM) 25

Bitte kreuzen Sie zunächst die genaue Modellbezeichnung in dem dafür vorgesehenen Feld an.

Tragen Sie danach die Seriennummer (SERIAL NO.) in dem reservierten Feld ein. Sie finden diese auf einem Aufkleber, der auf dem Gerätegehäuse angebracht ist. Nehmen Sie den ausgefüllten Geräte-Pass anschließend unbedingt aus der Bedienungsanleitung heraus, falls Sie diese im Fahrzeug aufbewahren möchten. Bitte bewahren Sie den Geräte-Pass an einem sicheren Ort auf. Er kann im Falle eines Diebstahls zur Identifikation Ihres Eigentums dienen.

caraudio

Geräte-Pass

SONY[®]

Dieser Geräte-Pass dient als Eigentumsnachweis für Ihrcaraudio-Gerät im Falle eines Diebstahls.

Wir empfehlen, den Geräte-Pass nicht im Fahrzeug aufzubewahren, um Missbrauch zu verhindern.

Modellbezeichnung

- MEX-R1
- MEX-R5

Seriennummer (SERIAL NO.)

<http://www.sony.net/>

Sony Corporation Printed in Korea