

# FM/MW/LW Compact Disc Player

Operating Instructions \_\_\_\_\_ **GB**

Bedienungsanleitung \_\_\_\_\_ **DE**

Mode d'emploi \_\_\_\_\_ **FR**

Istruzioni per l'uso \_\_\_\_\_ **IT**

Gebruiksaanwijzing \_\_\_\_\_ **NL**

## Wichtig!

**Bitte nehmen Sie sich etwas Zeit, um den Geräte-Pass vollständig auszufüllen. Dieser befindet sich auf der hinteren Umschlagseite dieser Bedienungsanleitung.**

Si dichiara che l'apparecchio è stato fabbricato in conformità all'art. 2, Comma 1 del D.M. 28.08. 1995 n. 548.

For installation and connections, see the supplied installation/connections manual.

Zur Installation und zum Anschluss siehe die mitgelieferte Installations-/Anschlussanleitung.

En ce qui concerne l'installation et les connexions, consulter le manuel d'installation/raccordement fourni.

Per l'installazione e i collegamenti, fare riferimento al manuale di istruzioni per l'installazione e i collegamenti in dotazione.

Zie voor het monteren en aansluiten van het apparaat de bijgeleverde handleiding "Installatie en aansluitingen".



## CDX-F5700

# Welcome !

Thank you for purchasing this Sony Compact Disc Player. You can enjoy its various features even more with:

- MP3 file playback.
- CD-R/CD-RW which can have a session added can be played (page 7).
- Discs recorded in Multi Session can be played, depending on the recording method (page 7).
- Optional CD/MD units (both changers and players)\*<sup>1</sup>.
- ID3 tag\*<sup>2</sup> version 1.0, 1.1, 2.2, 2.3 or 2.4 information (displayed when an MP3 file is played).
- CD TEXT information (displayed when a CD TEXT disc\*<sup>3</sup> is played).
- **Supplied controller accessory**  
Card remote commander RM-X114
- **Optional controller accessory**  
Rotary commander RM-X4S

\*<sup>1</sup> This unit works with Sony products only.

\*<sup>2</sup> ID3 tag is an MP3 file that contains information about album name, artist name, track name, etc.

\*<sup>3</sup> A CD TEXT disc is an audio CD that includes information such as the disc name, artist name, and track names. This information is recorded on the disc.

**BBE<sup>®</sup>MP**  
**DIGITAL**

The BBE MP process improves digitally compressed sound, such as MP3, by restoring and enhancing the higher harmonics lost through compression. BBE MP works by generating even-order harmonics from the source material, effectively recovering warmth, detail and nuance.

CLASS 1  
LASER PRODUCT

This label is located on the bottom of the chassis.

# Table of Contents

|                      |   |
|----------------------|---|
| Location of controls | 4 |
| Precautions          | 6 |
| Notes on discs       | 6 |
| About MP3 files      | 7 |

## Getting Started

|                           |    |
|---------------------------|----|
| Resetting the unit        | 9  |
| Detaching the front panel | 9  |
| Setting the clock         | 10 |

## CD Player

### CD/MD Unit (optional)

|                                |    |
|--------------------------------|----|
| Playing a disc                 | 11 |
| Display items                  | 12 |
| Playing tracks repeatedly      |    |
| — Repeat Play                  | 13 |
| Playing tracks in random order |    |
| — Shuffle Play                 | 13 |
| Labelling a CD                 |    |
| — Disc Memo*                   | 14 |
| Locating a disc by name        |    |
| — List-up*                     | 15 |

\* Function available with optional CD/MD unit

## Radio

|                                    |    |
|------------------------------------|----|
| Storing stations automatically     |    |
| — Best Tuning Memory (BTM)         | 15 |
| Receiving the stored stations      | 16 |
| Storing only the desired stations  | 16 |
| Tuning in a station through a list |    |
| — List-up                          | 16 |

## RDS

|  |    |
|--|----|
| Overview of RDS                                    | 17 |
| Automatic retuning for best reception results      |    |
| — AF (Alternative Frequencies)                     | 17 |
| Receiving traffic announcements                    |    |
| — TA (Traffic Announcement)/TP (Traffic Programme) | 18 |
| Presetting RDS stations with the AF and TA setting | 19 |
| Tuning in stations by programme type               |    |
| — PTY (Programme types)                            | 19 |
| Setting the clock automatically                    |    |
| — CT (Clock Time)                                  | 20 |

## Other Functions

|  |    |
|--|----|
| Using the rotary commander                     | 21 |
| Adjusting the sound characteristics            | 23 |
| Changing the BBE MP setting                    | 23 |
| Quickly attenuating the sound                  | 23 |
| Changing the sound and display settings        |    |
| — Menu   | 24 |
| Setting the equalizer (EQ7)                    | 25 |
| Setting the Dynamic Soundstage Organizer (DSO) | 26 |
| Changing the LCD color                         | 26 |
| Connecting auxiliary audio equipment           | 26 |

## Additional Information

|                         |    |
|-------------------------|----|
| Maintenance             | 27 |
| Removing the unit       | 29 |
| Specifications          | 30 |
| Troubleshooting         | 31 |
| Error displays/Messages | 32 |

# Location of controls

Refer to the pages listed for details.

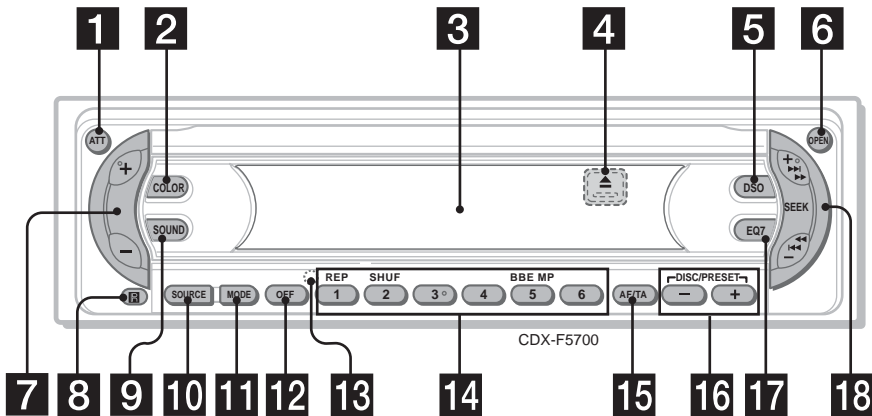

**1** ATT (attenuate) button 23

**2** COLOR button 26  
To change the LCD color.

**3** Display window

**4** ▲ (eject) button (located on the front side of the unit, behind the front panel) 11

**5** DSO button 26

**6** OPEN button 9, 11

**7** Volume +/- button 18

**8** Receptor for the card remote commander

**9** SOUND button 23

**10** SOURCE (Power on/Radio/CD/MD/AUX\*<sup>1</sup>) button  
To select the source.

**11** MODE button  
To change the operation.

**12** OFF (Stop/Power off) button\*<sup>2</sup> 9, 11, 27

**13** RESET button (located on the front side of the unit, behind the front panel) 9

**14** Number buttons

Radio:

To store stations/receive stations.

CD (MP3 files)/MD:

①: REP 13

②: SHUF 13

Sound:

⑤: BBE MP 23

**15** AF/TA button 17, 18, 19

**16** DISC (ALBUM)/PRESET buttons (-/+)  
To receive preset stations/change the disc\*<sup>3</sup>, skip albums\*<sup>4</sup>.

**17** EQ7 button 25

**18** SEEK +/- button

Radio:

To tune in stations automatically/find a station manually.

CD (MP3 files)/MD:

To skip tracks/fast-forward, reverse a track.

\*<sup>1</sup> Available only when an optional Sony portable device is connected to AUX IN terminal of the unit. When you connect a Sony portable device and CD/MD unit(s) at the same time, use the AUX IN selector.

\*<sup>2</sup> **Warning when installing in a car without an ACC (accessory) position on the ignition switch**  
After turning off the ignition, be sure to press and hold OFF on the unit until the display disappears. Otherwise, the display does not turn off and this causes battery drain.

\*<sup>3</sup> When an optional CD/MD unit is connected.

\*<sup>4</sup> Available only when an MP3 file is played.

## Card remote commander RM-X114

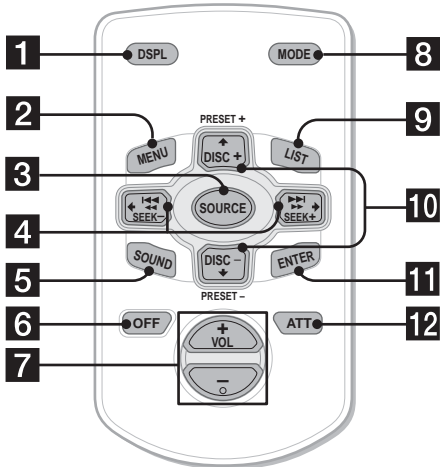

The corresponding buttons of the card remote commander control the same functions as those on this unit.

- 1** DSPL button 12, 14
- 2** MENU button  
To display the menus.
- 3** SOURCE button
- 4** SEEK (-/+) buttons
- 5** SOUND button
- 6** OFF button
- 7** VOL (+/-) buttons
- 8** MODE button
- 9** LIST button 14, 15, 16, 20
- 10** DISC (ALBUM)/PRESET (+/-) buttons
- 11** ENTER button  
To enter a setting.
- 12** ATT button

### Note

If the display disappears by pressing **(OFF)**, it cannot be operated with the card remote commander unless **(SOURCE)** on the unit is pressed, or a disc is inserted to activate the unit first.

### Tip

For details on how to replace the battery, see "Replacing the lithium battery" on page 28.

## Selecting a disc and album with the card remote commander

Disc and album can be skipped using the DISC (ALBUM) (+/-) buttons on the card remote commander.

### (With this unit)

| To                                | Press  |
|-----------------------------------|--|
| Skip albums*<br>– Album selection | + or – [once for each album]<br>To continuously skip albums, press and hold either button. |

### (With optional unit)

| To                                | Press   |
|-----------------------------------|---|
| Skip discs<br>– Disc selection    | + or – [once for each disc]<br>To continuously skip discs, press once and press again within 2 seconds (and hold) either button.        |
| Skip albums*<br>– Album selection | + or – [hold for a moment] and release<br>To continuously skip albums, press (and hold) within 2 seconds of first releasing the button. |

\* Available only when an MP3 file is played.

### Skipping tracks continuously

Press once **(SEEK)** (+) or **(SEEK)** (–) on the card remote commander, then press again within 2 seconds and hold.

## Precautions

- If your car has been parked in direct sunlight, allow the unit to cool off before operating it.
- Power aerial will extend automatically while the unit is operating.

If you have any questions or problems concerning your unit that are not covered in this manual, please consult your nearest Sony dealer.

### Moisture condensation

On a rainy day or in a very damp area, moisture condensation may occur inside the lenses and display of the unit. Should this occur, the unit will not operate properly. In such a case, remove the disc and wait for about an hour until the moisture has evaporated.

### To maintain high sound quality

Be careful not to splash juice or other soft drinks onto the unit or discs.

## Notes on discs

- To keep a disc clean, do not touch its surface. Handle the disc by its edge.
- Keep your discs in their cases or disc magazines when not in use.
- Do not subject discs to heat/high temperature. Avoid leaving them in a parked car or on a dashboard/rear tray.

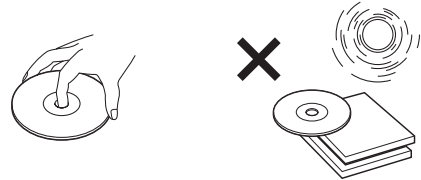

- Do not attach labels, or use discs with sticky ink/residue. Such discs may stop spinning when used, causing a malfunction, or may ruin the disc.

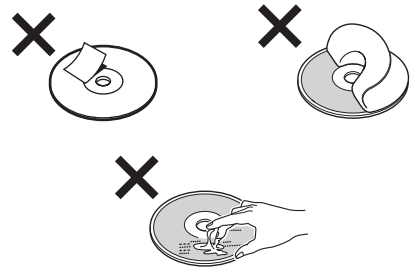

- Do not use any discs with labels or stickers attached.  
The following malfunctions may result from using such discs:
  - Inability to eject a disc (due to a label or sticker peeling off and jamming the eject mechanism).
  - Inability to read audio data correctly (e.g., playback skipping, or no playback) due to heat shrinking of a sticker or label causing a disc to warp.
- Discs with non-standard shapes (e.g., heart, square, star) cannot be played on this unit. Attempting to do so may damage the unit. Do not use such discs.
- You cannot play 8 cm CDs.

- Before playing, clean the discs with a commercially available cleaning cloth. Wipe each disc from the centre out. Do not use solvents such as benzine, thinner, commercially available cleaners, or antistatic spray intended for analogue discs.









## Music discs encoded with copyright protection

This product is designed to play back discs that conform to the Compact Disc (CD) standard. Recently, various music discs encoded with copyright protection are marketed by some record companies. Please be aware that among those discs, there are some that do not conform to the CD standard and may not be playable by this product.

## Notes on CD-Rs (recordable CDs)/CD-RWs (rewritable CDs)

This unit can play the following discs:

| Type of discs | Label on the disc  |
|---------------|--|
| Audio CD      |    |
| MP3 files     |  <br>  |

- Some CD-Rs/CD-RWs (depending on the equipment used for its recording or the condition of the disc) may not play on this unit.
- You cannot play a CD-R/CD-RW that is not finalized\*.
- You can play MP3 files recorded on CD-ROMs, CD-Rs, and CD-RWs.
- A CD-R/CD-RW to which a session can be added can be played.

\* A process necessary for a recorded CD-R/CD-RW disc to be played on the audio CD player.

## About MP3 files

MP3 (MPEG 1 Audio Layer-3) is a standard technology and format for compressing a sound sequence. The file is compressed to about 1/10 of its original size. Sounds outside the range of human hearing are compressed while the sounds we can hear are not compressed.

### Notes on discs

You can play MP3 files recorded on CD-ROMs, CD-Rs, and CD-RWs.

The disc must be in the ISO 9660\*1 level 1 or level 2 format, or Joliet or Romeo in the expansion format.

You can use a disc recorded in Multi Session\*2.

#### \*1 ISO 9660 Format

The most common international standard for the logical format of files and folders on a CD-ROM.

There are several specification levels. In Level 1, file names must be in the 8.3 format (no more than 8 characters in the name, no more than 3 characters in the extension “.MP3”) and in capital letters. Folder names can be no longer than 8 characters. There can be no more than 8 nested folder levels. Level 2 specifications allow file names up to 31 characters long.

Each folder can have up to 8 trees.

For Joliet or Romeo in the expansion format, make sure of the contents of the writing software, etc.

#### \*2 Multi Session

This is a recording method that enables adding of data using the Track-At-Once method. Conventional CDs begin at a CD control area called the Lead-in and end at an area called Lead-out. A Multi Session CD is a CD having multiple sessions, with each segment from Lead-in to Lead-out regarded as a single session.

CD-Extra: The format which records audio (audio CD data) as tracks on session 1, and records data as tracks on session 2.

Mixed CD: In this format, data is recorded as track 1, and audio (audio CD data) is recorded as track 2.

continue to next page →

## Notes

- With formats other than ISO 9660 level 1 and level 2, folder names or file names may not be displayed correctly.
- When naming, be sure to add the file extension ".MP3" to the file name.
- If you put the extension ".MP3" to a file other than MP3, the unit cannot recognize the file properly and will generate random noise that could damage your speakers.
- The following discs take a longer time to start playback.
  - a disc recorded with complicated tree structure.
  - a disc recorded in Multi Session.
  - a disc to which data can be added.

## Cautions when playing a disc that is recorded in Multi Session

- When the first track of the first session is audio CD data:
  - Only audio CD data of the first track is played back. Any data in subsequent session is skipped.
- When the first track of the first session is not audio CD data:
  - If an MP3 file is in the disc, only MP3 file(s) is played back and other data is skipped. (Audio CD data is not recognized.)
  - If no MP3 file is in the disc, "NO MUSIC" is displayed and nothing is played back. (Audio CD data is not recognized.)

## The playback order of the MP3 files

The playback order of the folders and files is as follows:

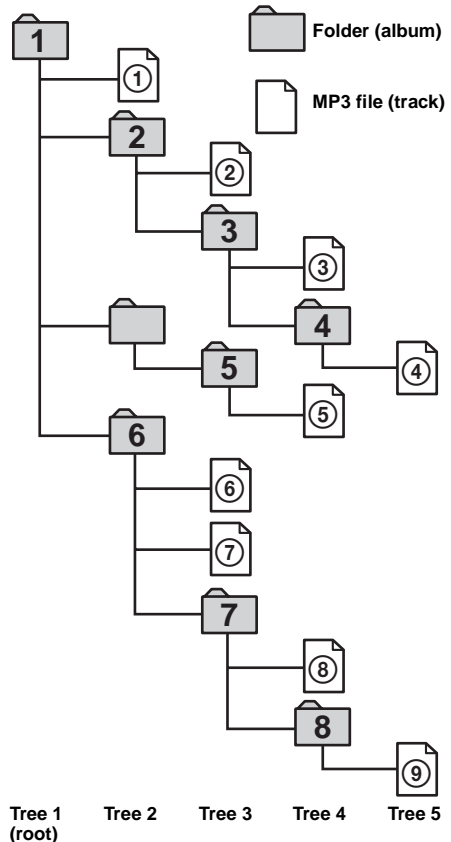

## Notes

- A folder that does not include an MP3 file is skipped.
- When you insert a disc with many trees, it takes a longer time to start playback. We recommend that you make only 1 or 2 trees for each disc.
- Maximum folder number: 150 (including root folder and empty folders)
- The maximum number of MP3 files and folders that can be contained in a disc: 300  
When a file/folder name contains many characters, this number may become less than 300.

## Tip

To specify a desired playback order, before the folder or file name, input the order by number (e.g., "01," "02"), then record contents onto a disc. (The order differs depending on the writing software.)



# Getting Started

## Resetting the unit

Before operating the unit for the first time, or after replacing the car battery or changing the connections, you must reset the unit. Remove the front panel and press the RESET button with a pointed object, such as a ballpoint pen.

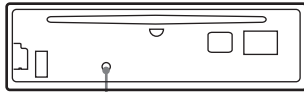

RESET button

### Note

Pressing the RESET button will erase the clock setting and some stored contents.

## Detaching the front panel

You can detach the front panel of this unit to protect the unit from being stolen.

### Caution alarm

If you turn the ignition switch to the OFF position without removing the front panel, the caution alarm will beep for a few seconds. If you connect an optional amplifier and do not use the built-in amplifier, the beep sound will be deactivated.

#### 1 Press **OFF** \*.

CD/MD playback or radio reception stops (the key illumination and display remain on).

\* If your car has no ACC (accessory) position on the ignition switch, be sure to turn the unit off by pressing **OFF** until the display disappears to avoid car battery drain.

#### 2 Press **OPEN**, then slide the front panel to the right, and gently pull out the left end of the front panel.

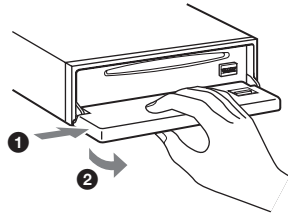

### Notes

- If you detach the panel while the unit is still turned on, the power will turn off automatically to prevent the speakers from being damaged.
- Do not drop or put excessive pressure on the front panel and its display window.
- Do not subject the front panel to heat/high temperature or moisture. Avoid leaving it in a parked car or on a dashboard/rear tray.

### Tip

When carrying the front panel with you, use the supplied front panel case.

continue to next page →

## Attaching the front panel

Place hole (A) of the front panel onto the spindle (B) on the unit, then lightly push the left side in. Press (SOURCE) on the unit (or insert a CD) to operate the unit.

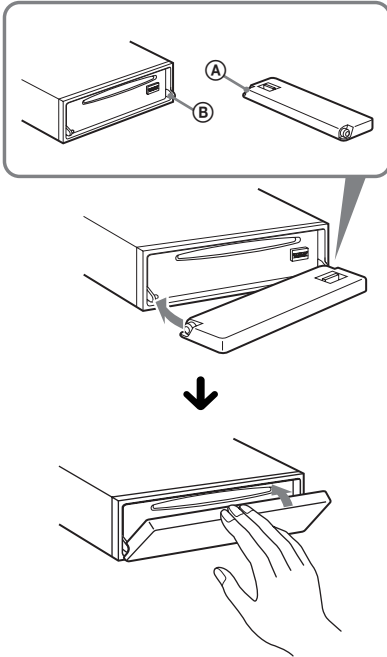

**Note**  
Do not put anything on the inner surface of the front panel.

## Setting the clock

The clock uses a 24-hour digital indication.

Example: To set the clock to 10:08

(With the card remote commander)

- 1 Press (MENU), then press (DISC/PRESET) (+) or (DISC/PRESET) (-) repeatedly until "CLOCK-ADJ" appears.



- 1 Press (ENTER).  
The hour indication flashes.
- 2 Press (DISC/PRESET) (+) or (DISC/PRESET) (-) to set the hour.
- 3 Press (SEEK) (+).  
The minute indication flashes.
- 4 Press (DISC/PRESET) (+) or (DISC/PRESET) (-) to set the minute.

- 2 Press (ENTER).



The clock starts. After the clock setting is complete, the display returns to normal play mode.

### Tips

- You can set the clock automatically with the RDS feature (page 20).
- When CLOCK mode is set to "ON," the time is always displayed (page 24).

# CD Player

## CD/MD Unit (optional)

In addition to playing a CD with this unit, you can also control external CD/MD units.

### Playing a disc

(With this unit)

- 1 Press **OPEN** and insert the disc (labelled side up).

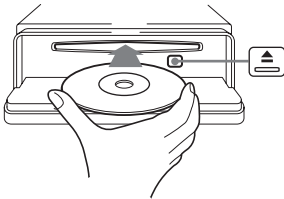

- 2 Close the front panel. Playback starts automatically.

If a disc is already inserted, press **SOURCE** repeatedly until “CD” appears to start playback.

| To                   | Press                    |
|----------------------|--------------------------|
| Stop playback        | <b>OFF</b>               |
| Eject the disc       | <b>OPEN</b> then ▲       |
| Skip tracks          | <b>SEEK</b> (-/+)        |
| – Automatic          | (◀◀/▶▶)                  |
| – Music Sensor       | [once for each track]    |
| Fast-forward/reverse | <b>SEEK</b> (-/+)        |
| – Manual Search      | (◀◀/▶▶)                  |
| Skip albums*         | <b>DISC/PRESET</b> (+/-) |
| – Albums selection   | [hold to desired point]  |

\* Available only when an MP3 file is played.

To skip tracks continuously, press **SEEK** (+) or **SEEK** (-), then press again within 2 seconds and hold.

### Notes

- Before playing a track, this unit reads all track and album information on the disc. Depending on the track structure, it may take more than a minute before playback begins. During this time, “READ” is displayed. Play will automatically start when reading is complete.
- Depending on the condition of the disc, it may not play back (page 6, 7).
- While the first/last track on the disc is playing, if **SEEK** (-) or **SEEK** (+) is pressed, playback skips to the last/first track of the disc.
- When the last track on the disc is over, playback restarts from the first track of the disc.
- If you play a high-bit rate MP3 file such as 320 kbps, sound may be intermittent.

(With optional unit)

- 1 Press **SOURCE** repeatedly to select “CD” or “MD (MS\*1).”
- 2 Press **MODE** repeatedly until the desired unit appears. Playback starts.

| To                 | Press                    |
|--------------------|--------------------------|
| Skip discs         | <b>DISC/PRESET</b> (+/-) |
| – Disc selection   | [once for each disc]     |
| Skip albums*2      | <b>DISC/PRESET</b> (+/-) |
| – Albums selection | [hold to desired album]  |

\*1 MS: MG Memory Stick System-up Player MGS-X1

\*2 Available only when an MP3 file is played.

### Cautions when connecting MGS-X1 and MD unit(s)

This unit recognizes MGS-X1 as an MD unit.

- When you want to play MGS-X1, press **SOURCE** to select “MS” or “MD.” When “MS” appears in the source display, MGS-X1 starts to play. When “MD” appears in the source display, press **MODE** to select “MS,” to start playback.
- When you want to play an MD unit, press **SOURCE** to select “MD” or “MS.” If your desired MD unit appears in the source display, it starts to play. If “MS” or another MD unit appears in the source display, press **MODE** to select your desired MD unit, to start playback.

### Note when playing back a disc with non-audio CD data/MP3 file

If a disc with non-audio CD data/MP3 file is inserted:

- in the case of this unit, “NO MUSIC” appears in the display, and the display becomes the clock display (CD playback stops).
- in the case of an optional MP3 compatible CD unit, “NO MUSIC” appears in the display and playback of the next disc starts.
- in the case of an optional CD unit, which is incompatible with MP3, the disc will play back with no sound.

### Note

With an optional unit connected, playback of the same source will continue on to the optional CD/MD unit.

# Display items

When the disc/album/track changes, any prerecorded title\*<sup>1</sup> of the new disc/album/track is automatically displayed. (If A.SCRL (Auto Scroll) function is set to "ON," names exceeding 8 characters will be scrolled (page 24).)

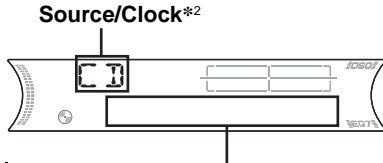

Displayable items

- **Disc number/Track number/ Elapsed playing time**
- **Disc name\*<sup>1</sup>/Artist name\*<sup>3</sup>**
- **Album (folder) name\*<sup>4</sup>**
- **Track (file) name\*<sup>1</sup>\*<sup>4</sup>**
- **ID3 tag\*<sup>4</sup>**

| To                  | Press  |
|---------------------|--------|
| Switch display item | (DSPL) |

\*1 When pressing (DSPL), "NO NAME" indicates that there is no Disc Memo (page 14) or prerecorded name to display.

\*2 Only when CLOCK mode is set to "ON."

\*3 Only for CD TEXT discs with the artist name.

\*4 Only for MP3 files.

Only track name/artist name/album name in ID3 tag is displayed.

When pressing (DSPL), "NO ID3" indicates that there is no ID3 tag to display.

## Notes

- Some characters cannot be displayed.
- For some CD TEXT discs or ID3 tags with very many characters, information may not scroll.
- This unit cannot display the artist name for each track of a CD TEXT disc.

## Notes on MP3

- ID3 tag applies to version 1.0, 1.1, 2.2, 2.3 and 2.4.
- Some characters and signs cannot be displayed (appear as "\*"). The maximum number of displayable characters for an album (folder) name/track (file) is 64 (Romeo) or 32 (Joliet); ID3 tag 30 characters (1.0 and 1.1) or 126 characters (2.2, 2.3 and 2.4).
- In the following cases, elapsed playing time may not be displayed accurately.
  - when an MP3 file of VBR (variable bit rate) is played.
  - during fast-forward/reverse.

## Tips

- When the A.SCRL (Auto Scroll) function is set to "OFF" and the disc/album/track is changed, the disc/album/track name or ID3 tag does not scroll.
- When an MP3 file is played and the album is changed, the new album number is displayed.

## Playing tracks repeatedly

### — Repeat Play

You can select:

- REP-TRACK — to repeat the current track.
- REP-ALBM\*<sup>1</sup> — to repeat the tracks in the current album.
- REP-DISC\*<sup>2</sup> — to repeat the tracks in the current disc.

\*<sup>1</sup> Available only when an MP3 file is played.

\*<sup>2</sup> Available only when one or more optional CD/MD units are connected.

**During playback, press ① (REP) repeatedly until the desired setting appears in the display.**

Repeat Play starts.

To return to normal play mode, select “REP-OFF.”

## Playing tracks in random order

### — Shuffle Play

You can select:

- SHUF-ALBM\*<sup>1</sup> — to play the tracks in the current album in random order.
- SHUF-DISC — to play the tracks in the current disc in random order.
- SHUF-CHGR\*<sup>2</sup> — to play the tracks in the current optional CD (MD) changer in random order.
- SHUF-ALL\*<sup>3</sup> — to play all the tracks in all connected CD (MD) units (including this unit) in random order.

\*<sup>1</sup> Available only when an MP3 file is played.

\*<sup>2</sup> Available only when one or more optional CD (MD) changers are connected.

\*<sup>3</sup> Available only when one or more optional CD units, or two or more optional MD units are connected.

**During playback, press ② (SHUF) repeatedly until the desired setting appears in the display.**

Shuffle Play starts.

To return to normal play mode, select “SHUF-OFF.”

#### **Note**

“SHUF-ALL” will not shuffle tracks between CD units and MD units.

# Labelling a CD

— Disc Memo (When connecting a CD unit with the CUSTOM FILE function)

You can label each disc with a custom name (Disc Memo). You can enter up to 8 characters for a disc. If you label a CD, you can locate the disc by name (page 15).

(With the card remote commander)

- 1 Start playing the disc you want to label in a CD unit with the CUSTOM FILE function.
- 2 Press **(MENU)**, then press **(DISC/PRESET (+))** or **(DISC/PRESET (-))** repeatedly until "NAMEEDIT" appears.
- 3 Press **(ENTER)**.

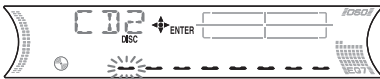

The unit will repeat the disc during the labeling procedure.

4 Enter the characters.

- 1 Press **(DISC/PRESET (+))\*1** repeatedly to select the desired character.

A → B → C ... → 0 → 1 → 2 ... → +  
→ - → \* ... → - \*2 → A

\*1 For reverse order, press **(DISC/PRESET (-))**.  
\*2 (blank space)

- 2 Press **(SEEK (+))** after locating the desired character.



If you press **(SEEK (-))**, you can move back to the left.

- 3 Repeat steps 1 and 2 to enter the entire name.

5 Press **(ENTER)**.

The unit returns to normal play mode.

## Tips

- Simply overwrite or enter "—" to correct or erase a character.
- There is another way to start labeling a CD: Press **(LIST)** for 2 seconds instead of performing steps 2 and 3. You can also complete the operation by pressing **(LIST)** for 2 seconds instead of step 5.
- You can label CDs on a unit without the CUSTOM FILE function if that unit is connected along with a CD unit that has the function. The Disc Memo will be stored in the memory of the CD unit with the CUSTOM FILE function.

## Note

REP-TRACK/SHUF play is suspended until the Name Edit is complete.

## Viewing the Disc Memo

As a display item, the Disc Memo always takes priority over any original CD TEXT information.

| To   | Press   |
|------|---|
| View | <b>(DSPL)</b> during CD/CD TEXT disc playback |

## Tip

Other items can be displayed (page 12).

(With the card remote commander)

## Erasing the Disc Memo

- 1 Press **(SOURCE)** repeatedly to select "CD."
- 2 Press **(MODE)** repeatedly to select the CD unit storing the Disc Memo.
- 3 Press **(MENU)**, then press **(DISC/PRESET (+))** or **(DISC/PRESET (-))** repeatedly until "NAME DEL" appears.
- 4 Press **(ENTER)**.  
The stored names will appear.
- 5 Press **(DISC/PRESET (+))** or **(DISC/PRESET (-))** repeatedly to select the disc name you want to erase.
- 6 Press **(ENTER)** for 2 seconds.  
The name is erased.  
Repeat steps 5 and 6 if you want to erase other names.
- 7 Press **(MENU)** twice.  
The unit returns to normal play mode.

## Notes

- When the Disc Memo for a CD TEXT disc is erased, the original CD TEXT information is displayed.
- If you cannot find the Disc Memo you want to erase, try selecting a different CD unit in step 2.
- If you have already erased all of the Disc Memo, "NO DATA" appears and the unit returns to normal play mode in step 4 or 6.

## Locating a disc by name

— List-up (When connecting a CD unit with the CD TEXT/CUSTOM FILE function, or an MD unit)

You can use this function for discs that have been assigned custom names\*1 or for CD TEXT discs\*2.

\*1 Locating a disc by its custom name: when you assign a name for a CD (page 14) or an MD.

\*2 Locating discs by the CD TEXT information: when you play a CD TEXT disc on a CD unit with the CD TEXT function.

(With the card remote commander)

**1** During playback, press **(LIST)**.

The name assigned to the current disc appears in the display.



**2** Press **(DISC/PRESET (+))** or **(DISC/PRESET (-))** repeatedly until you find the desired disc.

**3** Press **(ENTER)** to play the disc.

### Notes

- If there are no discs in the magazine, "NO DISC" appears in the display.
- If a disc has not been assigned a custom file, "NO NAME" appears in the display.
- If the disc information has not been read by the unit, "NOT READ" appears in the display. To load the disc, first press the number button, then choose the disc that has not been loaded.
- The information appears only in upper case. There are also some letters which cannot be displayed.

## Radio

The unit can store up to 6 stations per band (FM1, FM2, FM3, MW, and LW).

### Caution

When tuning in stations while driving, use Best Tuning Memory to prevent accidents.

## Storing stations automatically

— Best Tuning Memory (BTM)

The unit selects the stations with the strongest signals within the selected band, and stores them in the order of their frequency.

(With the card remote commander)

**1** Press **(SOURCE)** repeatedly to select the radio.

**2** Press **(MODE)** repeatedly to select the band.

**3** Press **(MENU)**, then press **(DISC/PRESET (+))** or **(DISC/PRESET (-))** repeatedly until "BTM" appears.

**4** Press **(ENTER)**.

The unit stores stations in the order of their frequencies on the number buttons.

A beep sounds when the setting is stored.

### Notes

- If only a few stations can be received due to weak signals, some number buttons will retain their former settings.
- When a number is indicated in the display, the unit starts storing stations from the one currently displayed.

## Receiving the stored stations

- 1 Press **(SOURCE)** repeatedly to select the radio.
- 2 Press **(MODE)** repeatedly to select the band.
- 3 Press the number button (**(1)** to **(6)**) on which the desired station is stored.

### Tip

Press **(DISC/PRESET (+))** or **(DISC/PRESET (-))** to receive the stations in the order they are stored in the memory (Preset Search function).

### If preset tuning does not work

Press **(SEEK (+))** or **(SEEK (-))** to search for the station (automatic tuning).

Scanning stops when the unit receives a station. Repeat until the desired station is received.

### Tips

- If automatic tuning stops too frequently, turn on the Local Seek to limit seek to stations with stronger signals (see “Changing the sound and display settings” on page 24).
- If you know the frequency of the station you want to listen to, press and hold **(SEEK (+))** or **(SEEK (-))** to locate the approximate frequency, then press **(SEEK (+))** or **(SEEK (-))** repeatedly to fine adjust to the desired frequency (manual tuning).

### If FM stereo reception is poor

Select monaural reception mode (see “Changing the sound and display settings” on page 24).

The sound improves, but becomes monaural (“STEREO” disappears).

### Tip

If FM broadcasts are difficult to hear, set DSO to “OFF” (page 26).

## Storing only the desired stations

You can manually preset the desired stations on any chosen number button.

- 1 Press **(SOURCE)** repeatedly to select the radio.
- 2 Press **(MODE)** repeatedly to select the band.
- 3 Press **(SEEK (+))** or **(SEEK (-))** to tune in the station that you want to store.
- 4 Press the desired number button (**(1)** to **(6)**) for 2 seconds until “MEM” appears.

The number button indication appears in the display.

### Note

If you try to store another station on the same number button, the previously stored station will be erased.

## Tuning in a station through a list

— List-up

(With the card remote commander)

- 1 During radio reception, press **(LIST)**. The frequency or the name assigned to the current station appears in the display.

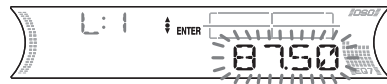

- 2 Press **(DISC/PRESET (+))** or **(DISC/PRESET (-))** repeatedly until you find the desired station.

If no name is assigned to the selected station, the frequency appears in the display.

- 3 Press **(ENTER)** to tune in the desired station.



# RDS

## Overview of RDS

FM stations with Radio Data System (RDS) service send inaudible digital information along with the regular radio programme signal. For example, one of the following will be displayed upon receiving a station with RDS capability.

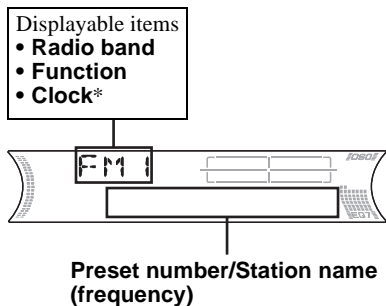

\* Only when CLOCK mode is set to "ON."

### RDS services

RDS data offers you other conveniences, such as:

- **Automatic retuning** of a programme, helpful during long-distance drives. — AF → page 17
- Receiving **traffic announcements**, even when enjoying another programme/source. — TA → page 18
- Selecting stations by the **type of programme**. — PTY → page 19
- Automatic **clock time** setting. — CT → page 20

### Notes

- Depending on the country/region, not all of the RDS functions are available.
- RDS will not work properly if the signal strength is too weak or if the station you are tuned to is not transmitting RDS data.

## Automatic retuning for best reception results

### — AF (Alternative Frequencies)

The AF function allows the radio to always tune into the area's strongest signal for the station you are listening to.

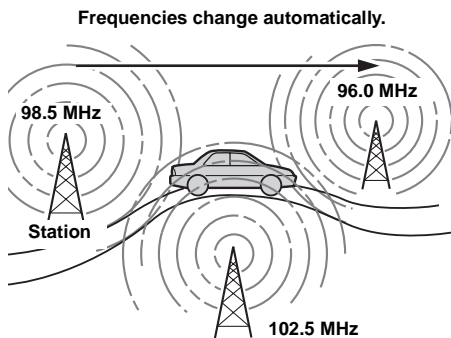

**1** Select an FM station (page 15).

**2** Press **(AF/TA)** repeatedly until "AF-ON" appears.

The unit starts searching for an alternative frequency with a stronger signal in the same network.

If "NO AF" flashes, the currently tuned station does not have an alternative frequency.

To cancel the AF function, select "AF, TA-OFF."

### Tips

- If "AF-ON" is selected, traffic announcements are cancelled. To activate the traffic announcements with the AF function, select "AF, TA-ON."
- If you want to change the on/off setting while playing a CD, press **(AF/TA)**.

continue to next page →

## For stations without alternative frequencies

Press **(SEEK) (+)** or **(SEEK) (-)** while the station name is flashing (within 8 seconds).

The unit starts searching for another frequency with the same PI (Programme Identification) data ("PI SEEK" appears). If the unit cannot find the same PI, the unit returns to the previously selected frequency.

## Staying with one regional programme

When the AF function is on: this unit's factory setting restricts reception to a specific region, so you will not be switched to another regional station with a stronger frequency.

If you leave this regional programme's reception area or would like to take advantage of the whole AF function, select "REG-OFF" from the menu (page 24).

### Note

*This function does not work in the United Kingdom and in some other areas.*

## Local Link function (United Kingdom only)

This function enables you to select other local stations in the area, even if they are not stored on your number buttons.

- 1 Press the number button **(1)** to **(6)** that has a local station stored on it.
- 2 Within 5 seconds, press the number button of the local station again.
- 3 Repeat this procedure until the desired local station is received.

## Receiving traffic announcements

— TA (Traffic Announcement)/TP (Traffic Programme)

By activating TA and TP, you can automatically tune in an FM station broadcasting traffic announcements. These settings function regardless of the current FM programme/source, CD/MD; the unit switches back to the original source when the bulletin is over.

Press **(AF/TA)** repeatedly until "TA-ON" appears.

The unit starts searching for traffic information stations. "TP" indicates reception of such stations, and "TA" flashes during an actual traffic announcement. The unit will continue searching for stations available with TP if "NO TP" is indicated.

To cancel all traffic announcements, select "AF, TA-OFF."

| To                          | Press          |
|-----------------------------|----------------|
| Cancel current announcement | <b>(AF/TA)</b> |

### Tips

- If "TA-ON" is selected, the AF function is cancelled. To activate the AF function with traffic announcements, select "AF, TA-ON."
- You can also cancel the current announcement by pressing **(SOURCE)** or **(MODE)**.

## Presetting the volume of traffic announcements

You can preset the volume level of the traffic announcements so as not to miss hearing them.

- 1 Press the volume **+/-** button to adjust the desired volume level.
- 2 Press **(AF/TA)** for 2 seconds. "TA" appears and the setting is stored.

## Receiving emergency announcements

If either AF or TA is on, the unit will switch to emergency announcements, if one comes in while listening to an FM station or CD/MD/AUX.

## Presetting RDS stations with the AF and TA setting

When you preset RDS stations, the unit stores each station's AF/TA setting (on/off) as well as its frequency. You can select a different setting (for AF, TA, or both) for individual preset stations, or the same setting for all preset stations. If you preset stations with "AF, TA-ON" the unit automatically stores stations with the strongest radio signal.

### (With the card remote commander)

#### Presetting the same setting for all preset stations

- 1 Select an FM band (page 15).
- 2 Press **(AF/TA)** repeatedly to select "AF-ON", "TA-ON" or "AF, TA-ON."  
Note that selecting "AF, TA-OFF" applies to non-RDS stations as well as RDS stations.
- 3 Press **(MENU)**, then press **(DISC/PRESET (+) or DISC/PRESET (-))** repeatedly until "BTM" appears.
- 4 Press **(ENTER)**.

#### Presetting different settings for each preset station

- 1 Select an FM band, and tune in the desired station (page 15).
- 2 Press **(AF/TA)** repeatedly to select "AF-ON", "TA-ON" or "AF, TA-ON."
- 3 Press the desired number button (**(1)** to **(6)**) until "MEM" appears.  
Repeat from step 1 to preset other stations.

#### Tip

If you want to change the AF/TA setting while you are playing a CD, press **(AF/TA)**.

## Tuning in stations by programme type

### — PTY (Programme types)

You can tune in a station by selecting the type of programme you would like to listen to.

| Programme types       | Display  |
|-----------------------|----------|
| News                  | NEWS     |
| Current Affairs       | AFFAIRS  |
| Information           | INFO     |
| Sports                | SPORT    |
| Education             | EDUCATE  |
| Drama                 | DRAMA    |
| Culture               | CULTURE  |
| Science               | SCIENCE  |
| Varied                | VARIED   |
| Popular Music         | POP M    |
| Rock Music            | ROCK M   |
| Easy Listening        | EASY M   |
| Light Classical       | LIGHT M  |
| Classical             | CLASSICS |
| Other Music Type      | OTHER M  |
| Weather               | WEATHER  |
| Finance               | FINANCE  |
| Children's Programmes | CHILDREN |
| Social Affairs        | SOCIAL A |
| Religion              | RELIGION |
| Phone In              | PHONE IN |
| Travel                | TRAVEL   |
| Leisure               | LEISURE  |
| Jazz Music            | JAZZ     |
| Country Music         | COUNTRY  |
| National Music        | NATION M |
| Oldies Music          | OLDIES   |
| Folk Music            | FOLK M   |
| Documentary           | DOCUMENT |

#### Note

You cannot use this function in some countries/regions where no PTY data is available.

continue to next page →

(With the card remote commander)

- 1 Press **(DSPL)** during FM reception.



The current programme type name appears if the station is transmitting the PTY data. “-----” appears if the received station is not an RDS station, or if the RDS data is not received.

- 2 Press **(DISC/PRESET) (+)** or **(DISC/PRESET) (-)** repeatedly until the desired programme type appears.

The programme types appear in the order shown in the table.

“NONE” appears if the programme type is not specified in the RDS data.

- 3 Press **(ENTER)**.

The unit starts searching for a station broadcasting the selected programme type.

## Setting the clock automatically

— CT (Clock Time)

The CT data from the RDS transmission sets the clock automatically.

(With the card remote commander)

- 1 During radio reception, press **(MENU)**, then press **(DISC/PRESET) (+)** or **(DISC/PRESET) (-)** repeatedly until “CT-OFF” appears.



- 2 Press **(SEEK) (+)** repeatedly until “CT-ON” appears.

The clock is set.

- 3 Press **(ENTER)** to return to the normal display.

To cancel the CT function, select “CT-OFF” in step 2.

### Notes

- The CT function may not work even though an RDS station is being received.
- There might be a difference between the time set by the CT function and the actual time.

# Other Functions

You can also control the unit (and optional CD/MD units) with a rotary commander (optional).

## Using the rotary commander

First, attach the appropriate label depending on how you want to mount the rotary commander. The rotary commander works by pressing buttons and/or rotating controls.

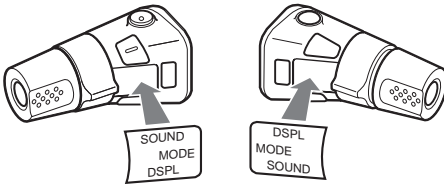

### By pressing buttons

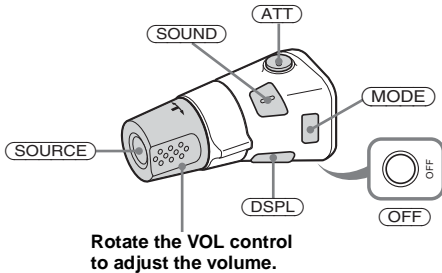

| Press           | To  |
|-----------------|---|
| <b>(SOURCE)</b> | Change the source (Radio/CD/MD*1/AUX*2)/ Power on |
| <b>(MODE)</b>   | Change operation (Radio band/CD unit*1/MD unit*1) |
| <b>(ATT)</b>    | Attenuate the sound                               |
| <b>(OFF)</b> *3 | Stop playback or radio reception/Power off        |
| <b>(SOUND)</b>  | Adjust the sound settings                         |
| <b>(DSPL)</b>   | Change the display item                           |

### By rotating the control

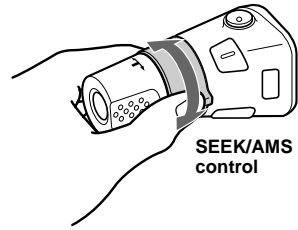

#### Rotate and release to:

- Skip tracks.  
To continuously skip tracks, rotate once and rotate again within 2 seconds and hold the control.
- Tune in stations automatically.

#### Rotate, hold, and release to:

- Fast-forward/reverse a track.
- Find a station manually.

### By pushing in and rotating the control

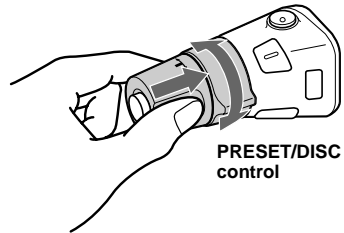

#### Push in and rotate the control to:

- Receive preset stations.
- Change discs during CD (MD) playback\*1.
- Change albums\*4.

\*1 Only if the corresponding optional equipment is connected.

\*2 Available only when an optional Sony portable device is connected to AUX IN terminal of the unit. When you connect a Sony portable device and CD/MD unit(s) at the same time, use the AUX IN selector.

\*3 If your car has no ACC (accessory) position on the ignition key switch, after turning off the ignition, be sure to press and hold **(OFF)** until the display disappears.

\*4 Available only when an MP3 file is played.

continue to next page →

When an MP3 file is played, you can select an album using the rotary commander.

### (With this unit)

| To                               | Do this  |
|----------------------------------|--|
| Skip albums<br>– Album selection | Push in and rotate [once for each album] the control.<br>To continuously skip albums, push in and rotate (and hold) the control. |

### (With optional unit)

| To                               | Do this  |
|----------------------------------|--|
| Skip discs<br>– Disc selection   | Push in and rotate [once for each disc] the control.<br>To continuously skip discs, push in and rotate once and rotate again within 2 seconds (and hold) the control.  |
| Skip albums<br>– Album selection | <ol style="list-style-type: none"><li>1 To enter Album selection mode, push in, then rotate and hold the control. Within 2 seconds, proceed to step 2.</li><li>2 Push in, then rotate quickly and repeatedly, to skip albums one by one.</li></ol> |

### Changing the operative direction

The operative direction of controls is factory-set as shown below.

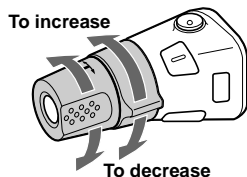

If you need to mount the rotary commander on the right hand side of the steering column, you can reverse the operative direction.

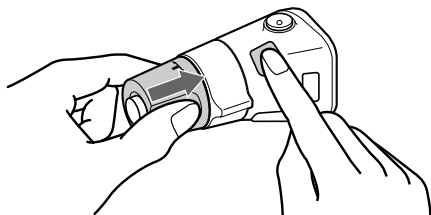

Press **SOUND** for 2 seconds while pushing the VOL control.

#### Tip

You can also change the operative direction of these controls with the unit (page 24).

---

## Adjusting the sound characteristics

You can adjust the balance, fader, low pass filter and subwoofer volume.

### 1 Press **(SOUND)** repeatedly to select the desired item.

Each time you press **(SOUND)**, the item changes as follows:

**BAS (bass)** → **TRE (treble)** →  
**BAL (left-right)** → **FAD (front-rear)** →  
**SUB (subwoofer volume)**

### 2 Press the volume +/- button to adjust the selected item.

#### Note

Adjust within 3 seconds after selecting the item.

#### Tips

- When adjusting with the card remote commander, press **(SOUND)** repeatedly and then press **(SEEK +)** or **(SEEK -)**.
- When adjusting with the rotary commander, press **(SOUND)** repeatedly and then rotate the VOL control.

---

## Changing the BBE MP setting

The BBE MP process effectively adds warmth and provides clear CD quality sound even from heavily compressed MP3 material.

**During playback on this unit, press **(5)** (BBE MP) to select “BBE MP-ON.”**

To cancel the BBE MP, select “BBE MP-OFF.”

#### Note

The BBE MP function is available only when playing back on this unit (when playing back on the optional unit, BBE MP is not available).

#### Tip

You can change the BBE MP setting, only when playing back on this unit.

---

## Quickly attenuating the sound

Press **(ATT)**.

After “ATT-ON” momentarily appears, “ATT” appears in the display.

To restore the previous volume level, press **(ATT)** again.

#### Tip

When the interface cable of a car telephone is connected to the ATT lead, the unit decreases the volume automatically when a telephone call comes in (Telephone ATT function).

# Changing the sound and display settings

## — Menu

The following items can be set:

### SET (Set Up)

- CLOCK-ADJ (page 10)
- CT(Clock Time) (page 20)
- BEEP — to turn the beeps on or off.
- RM (Rotary Commander) — to change the operative direction of the controls of the rotary commander.
  - Select “NORM” to use the rotary commander at the factory-set position.
  - Select “REV” when you mount the rotary commander on the right side of the steering column.
- AUX-A (page 26) — to turn the AUX source display on or off.

### DSPL (Display)

- DEMO — to turn the demonstration display on or off. (When the unit is turned off.)
  - Select “ON” to activate the demonstration display (The demonstration starts about 10 seconds after the unit is turned off).
  - Select “OFF” to deactivate the demonstration display.
- CLOCK — to display the clock and the play mode at the same time (ON).
- DIM (Dimmer) — to change the brightness of the display.
  - Select “AT” to dim the display only when you turn the lights on.
  - Select “ON” to dim the display.
  - Select “OFF” to deactivate the Dimmer.
- M.DSPL (Motion Display) — to select the Motion Display mode from “1,” “2,” and “OFF.” (When the unit is turned on.)
  - Select “1” to show decoration patterns and spectrum analyzer in the display.
  - Select “2” to show decoration patterns in the display.
  - Select “OFF” to deactivate the Motion Display.
- A.SCRL (Auto Scroll) (page 12)
  - Select “ON” to scroll automatically displayed names exceeding 8 characters.
  - When the Auto Scroll function is set to “OFF” and the disc/album/track is changed, the disc/album/track name or ID3 tag does not scroll.

### P/M (Play Mode)

- LOCAL (Local Seek mode) (page 16)
  - Select “ON” to only tune into stations with stronger signals.
- MONO (Monaural mode) (page 16)
  - Select “ON” to hear FM stereo broadcast in monaural.
  - Select “OFF” to return to normal mode.
- REG (Regional mode) (page 18)

### SND (Sound)

- EQ7 TUNE (page 25) — to adjust the equalizer curve.
- HPF (High pass filter) — to select the cut-off frequency to “78Hz,” “125Hz” or “OFF.”
- LPF (Low pass filter) — to select the cut-off frequency to “78Hz,” “125Hz” or “OFF.”
- LOUD (Loudness) — to enjoy bass and treble even at low volumes. The bass and treble will be reinforced.
- AUX LVL (page 27) — to adjust the volume level of connected auxiliary equipment.

### (With the card remote commander)

- 1 Press **MENU**.
- 2 Press **DISC/PRESET (+)** or **DISC/PRESET (-)** repeatedly until the desired item appears.
- 3 Press **SEEK (+)** or **SEEK (-)** to select the desired setting (Example: “ON” or “OFF”).
- 4 Press **ENTER**.  
After the mode setting is complete, the display returns to normal play mode.

#### Note

The displayed item will differ depending on the source.

#### Tip

You can easily switch among categories (“SET,” “DSPL,” “P/M,” “SND,” and “EDIT”) by pressing **DISC/PRESET (+)** or **DISC/PRESET (-)** for 2 seconds.



## Setting the equalizer (EQ7)

You can select an equalizer curve for 7 music types (XPLOD, VOCAL, CLUB, JAZZ, NEW AGE, ROCK, CUSTOM and OFF (equalizer OFF)).

You can store a different equalizer setting for each source.

### Selecting the equalizer curve

- 1 Press **(SOURCE)** to select a source (Radio, CD, MD or AUX).
- 2 Press **(EQ7)** repeatedly to select the desired equalizer curve.  
Each time you press **(EQ7)**, the item changes.



To cancel the equalizing effect, select "OFF."

(With the card remote commander)

### Adjusting the equalizer curve

You can store and adjust the equalizer settings for different tone ranges.

- 1 Press **(MENU)**.
- 2 Press **(DISC/PRESET (+))** or **(DISC/PRESET (-))** repeatedly until "EQ7 TUNE" appears, then press **(ENTER)**.
- 3 Press **(SEEK (+))** or **(SEEK (-))** to select the desired equalizer curve, then press **(ENTER)**.  
Each time you press **(SEEK (+))** or **(SEEK (-))**, the item changes.
- 4 Select the desired frequency and level.
  - 1 Press **(SEEK (+))** or **(SEEK (-))** to select the desired frequency.  
Each time you press **(SEEK (+))** or **(SEEK (-))**, the frequency changes.  
62 Hz ↔ 157 Hz ↔ 396 Hz ↔ 1 kHz  
↔ 2.5 kHz ↔ 6.3 kHz ↔ 16 kHz
  - 2 Press **(DISC/PRESET (+))** or **(DISC/PRESET (-))** to adjust the desired volume level.  
The volume level is adjustable by 1 dB steps from -10 dB to +10 dB.
- 5 Press **(MENU)** twice.  
When the effect setting is complete, the display returns to normal play mode.

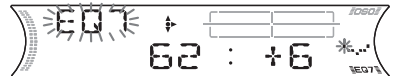

To restore the factory-set equalizer curve, press **(ENTER)** for 2 seconds.

## Setting the Dynamic Soundstage Organizer (DSO)

If your speakers are installed into the lower part of the doors, the sound will come from below and may not be clear.

The DSO (Dynamic Soundstage Organizer) function creates a more ambient sound as if there were speakers above the dashboard (virtual speakers).

You can store the DSO setting for each source.

### DSO mode and image of virtual speakers

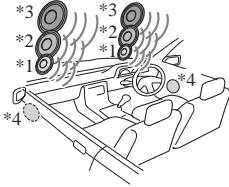

- \*1 DSO-1
- \*2 DSO-2
- \*3 DSO-3
- \*4 DSO-OFF

**1** Press **(SOURCE)** to select a source (Radio, CD, MD or AUX).

**2** Press **(DSO)** repeatedly until the desired DSO setting appears.

Each time you press **(DSO)**, the DSO setting changes.



To cancel the DSO function, select "DSO-OFF." After 3 second, the display returns to normal play mode.

### Notes

- Depending on the type of car interior or type of music, DSO may not have a desirable effect.
- If FM broadcasts are difficult to hear, set DSO to "OFF."

## Changing the LCD color

You can select one of 7 color settings for the LCD.

Press **(COLOR)** repeatedly to select the desired LCD color.

Each time you press **(COLOR)**, the LCD color changes.

## Connecting auxiliary audio equipment

The unit's AUX IN (external audio input) terminal on this unit is also used as the BUS AUDIO IN (audio input) terminal.

You can listen to the sound from your car speakers by connecting optional Sony portable devices.

### Note

If you connect an optional Sony CD/MD unit, you cannot connect any portable devices and "AUX" will not appear in the display as a source.

When you connect a Sony portable device and CD/MD unit(s) at the same time, use the AUX IN selector.

### Selecting auxiliary equipment

Press **(SOURCE)** repeatedly to select "AUX."



## Adjusting the volume level

You can adjust the volume for each connected audio equipment.

- 1 Press **(MENU)**.
- 2 Press **(DISC/PRESET (+))** or **(DISC/PRESET (-))** repeatedly to select "AUX LVL."
- 3 Press **(ENTER)**.
- 4 Press **(DISC/PRESET (+))** or **(DISC/PRESET (-))** repeatedly to select a desired volume level.  
The volume level is adjustable in 1 dB steps from -6 dB to +6 dB.
- 5 Press **(ENTER)**.

## To deactivate auxiliary equipment in the source display

- 1 Press **(OFF)**.  
CD/MD playback or radio reception stops.
- 2 Press **(MENU)**.
- 3 Press **(DISC/PRESET (+))** or **(DISC/PRESET (-))** repeatedly until "AUX-A-ON" appears.
- 4 Press **(SEEK (+))** to select "AUX-A-OFF."
- 5 Press **(MENU)**.

To restore the indication, select "AUX-A-ON."

# Additional Information

## Maintenance

### Fuse replacement

When replacing the fuse, be sure to use one matching the amperage rating stated on the original fuse. If the fuse blows, check the power connection and replace the fuse. If the fuse blows again after replacement, there may be an internal malfunction. In such a case, consult your nearest Sony dealer.

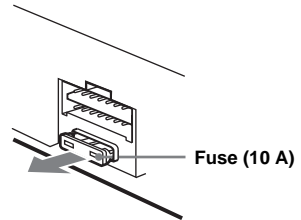

### Warning

Never use a fuse with an amperage rating exceeding the one supplied with the unit as this could damage the unit.

continue to next page →

## Cleaning the connectors

The unit may not function properly if the connectors between the unit and the front panel are not clean. In order to prevent this, detach the front panel (page 9) and clean the connectors with a cotton swab dipped in alcohol. Do not apply too much force. Otherwise, the connectors may be damaged.

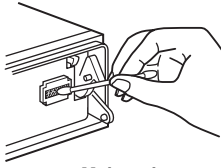

Main unit

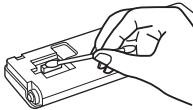

Back of the front panel

### Notes

- For safety, turn off the ignition before cleaning the connectors, and remove the key from the ignition switch.
- Never touch the connectors directly with your fingers or with any metal device.

## Replacing the lithium battery

Under normal conditions, battery will last approximately 1 year. (The service life may be shorter, depending on the conditions of use.) When the battery becomes weak, the range of the card remote commander becomes shorter. Replace the battery with a new CR2025 lithium battery. Use of any other battery may present a risk of fire or explosion.

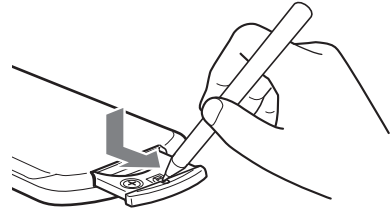

+ side up

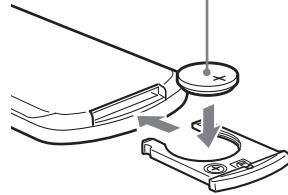

## Notes on lithium battery

- Keep the lithium battery out of the reach of children. Should the battery be swallowed, immediately consult a doctor.
- Wipe the battery with a dry cloth to assure a good contact.
- Be sure to observe the correct polarity when installing the battery.
- Do not hold the battery with metallic tweezers, otherwise a short-circuit may occur.

### WARNING

Battery may explode if mistreated.  
Do not recharge, disassemble, or dispose of in fire.

# Removing the unit

## 1 Remove the protection collar.

- 1 Detach the front panel (page 9).
- 2 Engage the release keys together with the protection collar.

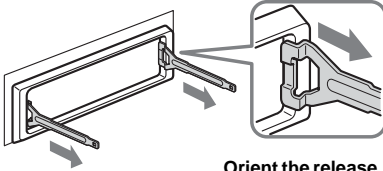

Orient the release key correctly.

- 3 Pull out the release keys to remove the protection collar.

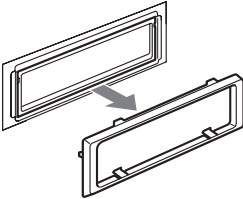

## 2 Remove the unit.

- 1 Insert both release keys together until they click.

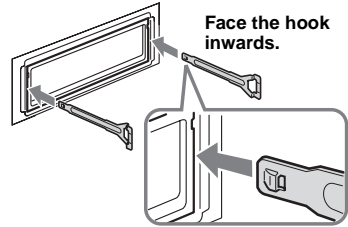

- 2 Pull the release keys to unseat the unit.

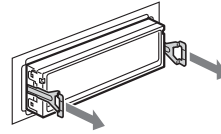

- 3 Slide the unit out of the mounting.

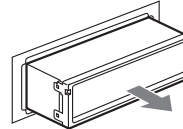

# Specifications

## CD Player section

|                       |                        |
|-----------------------|------------------------|
| Signal-to-noise ratio | 120 dB                 |
| Frequency response    | 10 – 20,000 Hz         |
| Wow and flutter       | Below measurable limit |

## Tuner section

### FM

|                              |                                 |
|------------------------------|---------------------------------|
| Tuning range                 | 87.5 – 108.0 MHz                |
| Aerial terminal              | External aerial connector       |
| Intermediate frequency       | 10.7 MHz/450 kHz                |
| Usable sensitivity           | 9 dBf                           |
| Selectivity                  | 75 dB at 400 kHz                |
| Signal-to-noise ratio        | 67 dB (stereo),<br>69 dB (mono) |
| Harmonic distortion at 1 kHz | 0.5 % (stereo),<br>0.3 % (mono) |
| Separation                   | 35 dB at 1 kHz                  |
| Frequency response           | 30 – 15,000 Hz                  |

### MW/LW

|                        |  |
|------------------------|--|
| Tuning range           | MW: 531 – 1,602 kHz<br>LW: 153 – 279 kHz |
| Aerial terminal        | External aerial connector                |
| Intermediate frequency | 10.7 MHz/450 kHz                         |
| Sensitivity            | MW: 30 $\mu$ V<br>LW: 40 $\mu$ V         |

## Power amplifier section

|                      |   |
|----------------------|---|
| Outputs              | Speaker outputs<br>(sure seal connectors) |
| Speaker impedance    | 4 – 8 ohms                                |
| Maximum power output | 50 W $\times$ 4 (at 4 ohms)               |

## General

|                      |   |
|----------------------|---|
| Outputs              | Audio output terminals<br>(front/rear)<br>Subwoofer output terminal<br>(mono)<br>Power aerial relay control<br>terminal<br>Power amplifier control<br>terminal  |
| Inputs               | Telephone ATT control<br>terminal<br>Illumination, control<br>terminal<br>Remote controller input<br>terminal<br>BUS control input terminal<br>BUS audio input or AUX IN<br>terminal<br>Aerial input terminal |
| Tone controls        | Bass $\pm$ 8 dB at 100 Hz<br>Treble $\pm$ 8 dB at 10 kHz  |
| Loudness             | +8 dB at 100 Hz<br>+2 dB at 10 kHz  |
| Power requirements   | 12 V DC car battery<br>(negative earth)   |
| Dimensions           | Approx. 178 $\times$ 50 $\times$ 181 mm<br>(w/h/d)  |
| Mounting dimensions  | Approx. 182 $\times$ 53 $\times$ 161 mm<br>(w/h/d)  |
| Mass                 | Approx. 1.2 kg  |
| Supplied accessories | Card remote commander<br>RM-X114<br>Parts for installation and<br>connections (1 set)<br>Front panel case (1)   |
| Optional accessories | Rotary commander<br>RM-X4S<br>BUS cable (supplied with<br>an RCA pin cord)<br>RC-61 (1 m), RC-62 (2m)   |
| Optional equipment   | CD changer (10 discs)<br>CDX-757MX<br>CD changer (6 discs)<br>CDX-T70MX, CDX-T69<br>MD changer (6 discs)<br>MDX-66XLP<br>Source selector<br>XA-C30<br>AUX-IN Selector<br>XA-300                               |

### Note

*This unit cannot be connected to a digital preamplifier or an equalizer which is Sony BUS system compatible.*

*Design and specifications are subject to change without notice.*

---

# Troubleshooting

The following checklist will help you remedy problems you may encounter with your unit. Before going through the checklist below, check the connection and operating procedures.

---

## General

### No sound.

- Press the volume + button to adjust the volume.
- Cancel the ATT function.
- Set the fader control to the centre position for a 2-speaker system.
- You tried to play back MP3 files with an optional CD unit which is incompatible with MP3.  
→ Play back with a Sony MP3 compatible CD unit, such as the CDX-757MX.

---

### The contents of the memory have been erased.

- The RESET button has been pressed.  
→ Store again into the memory.
- The power lead or battery has been disconnected.
- The power connecting lead is not connected properly.

---

### No beep sound.

- The beep sound is cancelled (page 24).
- An optional power amplifier is connected and you are not using the built-in amplifier.

---

### The display disappears from/does not appear in the display window.

- The display disappears if you press and hold (OFF).  
→ Press and hold (OFF) again until the display appears.
- Remove the front panel and clean the connectors. For details, see “Cleaning the connectors” on page 28.

---

### Stored stations and correct time are erased.

#### The fuse has blown.

#### Makes noise when the ignition key is in the ON, ACC, or OFF position.

The leads are not matched correctly with the car's accessory power connector.

---

### No power is being supplied to the unit.

- Check the connection. If everything is in order, check the fuse.
- The car does not have an ACC position.  
→ Press (SOURCE) (or insert a disc) to turn on the unit.

---

### The power is continuously supplied to the unit.

The car does not have an ACC position.

---

### The power aerial does not extend.

The power aerial does not have a relay box.

---

---

## CD/MD playback

### A disc cannot be loaded.

- Another CD is already loaded.
- The CD has been forcibly inserted upside down or in the wrong way.

---

### Playback does not begin.

- Defective MD or dirty CD.
- CD-R/CD-RW that is not finalized.
- You tried to play back a CD-R/CD-RW not designed for audio use.
- Some CD-Rs/CD-RWs may not play due to its recording equipment or the disc condition.

---

### MP3 files cannot be played back.

- Recording was not performed according to the ISO 9660 level 1 or level 2 format, or the Joliet or Romeo in the expansion format.
- The file extension “.MP3” is not added to the file name.
- Files are not stored in MP3 format.

---

### MP3 files take longer to play back than others.

The following discs take a longer time to start playback.

- a disc recorded with complicated tree structure.
- a disc recorded in Multi Session.
- a disc to which data can be added.

---

### A disc is automatically ejected.

The ambient temperature exceeds 50°C.

---

### The operation buttons do not function. CD will not be ejected.

Press the RESET button.

---

### The sound skips from vibration.

- The unit is installed at an angle of more than 45°.
- The unit is not installed in a sturdy part of the car.

---

### The sound skips.

Dirty or defective disc.

---

### Cannot turn off the “-----” indication.

You entered the name edit mode.

→ Press (LIST) for 2 seconds.

---

continue to next page →

## Radio reception

### Preset tuning is not possible.

- Store the correct frequency in the memory.
- The broadcast signal is too weak.

### The stations cannot be received.

#### The sound is hampered by noises.

- Connect a power aerial control lead (blue) or accessory power supply lead (red) to the power supply lead of a car's aerial booster. (Only when your car has built-in FM/MW/LW aerial in the rear/side glass.)
- Check the connection of the car aerial.
- The auto aerial will not go up.
  - Check the connection of the power aerial control lead.
- Check the frequency.
- When the DSO mode is on, the sound is sometimes hampered by noises.
  - Set the DSO mode to "OFF" (page 26).

### Automatic tuning is not possible.

- The local seek mode is set to "ON."
  - Set the local seek mode to "OFF" (page 24).
- The broadcast signal is too weak.
  - Perform manual tuning.

### The "STEREO" indication flashes.

- Tune in the frequency accurately.
- The broadcast signal is too weak.
  - Set the monaural reception mode to "ON" (page 24).

### A programme broadcast in stereo is heard in monaural.

- The unit is in monaural reception mode.
- Cancel monaural reception mode (page 24).

## RDS

### The SEEK starts after a few seconds of listening.

- The station is non-TP or has weak signal.
- Press **(AF/TA)** repeatedly until "AF, TA-OFF" appears.

### No traffic announcements.

- Activate "TA."
- The station does not broadcast any traffic announcements despite being TP.
  - Tune in another station.

### PTY displays "-----"

- The current station is not an RDS station.
- RDS data has not been received.

## Error displays/Messages

### Error displays

#### (For this unit and optional CD/MD changers)

The following indications will flash for about 5 seconds, and an alarm sound will be heard.

#### BLANK\*<sup>1</sup>

- No tracks have been recorded on an MD.\*<sup>2</sup>
- Play an MD with recorded tracks on it.

#### ERROR\*<sup>1</sup>

- A CD is dirty or inserted upside down.\*<sup>2</sup>
  - Clean or insert the CD correctly.
- A CD/MD cannot play because of some problem.
  - Insert another CD/MD.

#### FAILURE

The connection of speakers/amplifiers is incorrect.

- See the installation guide manual of this model to check the connection.

#### HI TEMP

The ambient temperature is more than 50°C.

- Wait until the temperature goes down below 50°C.

#### NO DISC

No disc is inserted in the CD/MD unit.

- Insert discs in the CD/MD unit.

#### NO MAG

The disc magazine is not inserted in the CD unit.

- Insert the magazine in the CD unit.

#### NO MUSIC

A CD which is not a music file is inserted in the MP3 playable CD unit.

- Insert a music CD in the MP3 playable CD unit.

#### NOTREADY

The lid of the MD unit is open or the MDs are not inserted properly.

- Close the lid or insert the MDs properly.

#### OFFSET

There may be an internal malfunction.

- Check the connection. If the error indication remains on in the display, consult your nearest Sony dealer.

#### RESET

The CD/MD unit cannot be operated because of some problem.

- Press the RESET button on the unit.



\*1 *When an error occurs during playback of a CD or MD, the disc number of the CD or MD does not appear in the display.*

\*2 *The disc number of the disc causing the error appears in the display.*

---

## Messages

---

### **L.SEEK +/-**

The local seek mode is on during automatic tuning (page 16).

---

### **NO AF**

There is no alternative frequency for the current station.

---

### **“LLLL” or “RRRR”**

You have reached the beginning or the end of the disc and you cannot go any further.

---

If these solutions do not help improve the situation, consult your nearest Sony dealer.

# Willkommen!

Danke, dass Sie sich für diesen CD-Player von Sony entschieden haben. Sie haben folgende zusätzliche Möglichkeiten, um die vielfältigen Funktionen des Geräts noch besser nutzen zu können:

- Wiedergabe von MP3-Dateien.
- Wiedergabe von CD-Rs/CD-RWs, zu denen eine Sitzung hinzugefügt werden kann (Seite 7).
- Wiedergabe von Multi-Session-CDs je nach Aufnahmeverfahren (Seite 8).
- Gesondert erhältliche CD/MD-Geräte (Wechsler und Player)\*<sup>1</sup>.
- ID3-Tag\*<sup>2</sup>-Informationen, Version 1.0, 1.1, 2.2, 2.3 oder 2.4 (werden bei der Wiedergabe einer MP3-Datei angezeigt).
- CD TEXT-Informationen (werden bei der Wiedergabe einer CD mit CD TEXT\*<sup>3</sup> angezeigt).
- **Mitgeliefertes Bedienungszubehör**  
Kartenfernbedienung RM-X114
- **Gesondert erhältliches Bedienungszubehör**  
Joystick RM-X4S

\*<sup>1</sup> Dieses Gerät arbeitet nur zusammen mit Sony-Produkten.

\*<sup>2</sup> Ein ID3-Tag ist eine MP3-Datei, die Informationen wie die Namen von Alben, Interpreten, Titeln usw. enthält.

\*<sup>3</sup> Eine CD mit CD TEXT ist eine Audio-CD, die Informationen wie den Namen der CD, den Namen des Interpreten und die Namen der Titel enthält. Diese Daten sind auf der CD aufgezeichnet.

**BBE<sup>®</sup>MP**  
**DIGITAL**

Mithilfe von BBE MP lässt sich die Klangqualität bei digital komprimiertem Ton wie z. B. MP3 verbessern, indem die bei der Komprimierung verloren gegangenen harmonischen Obertöne wiederhergestellt und verstärkt werden. Mit BBE MP werden aus dem vorhandenen Tonmaterial geradzahlige Obertöne erzeugt, so dass der Klang wärmer, detailgetreuer und nuancierter wiedergegeben wird.

**CLASS 1**  
**LASER PRODUCT**

Dieses Etikett befindet sich an der Unterseite des Gehäuses.

# Inhalt

|  |   |
|--|---|
| Lage und Funktion der Teile und Bedienelemente | 4 |
| Sicherheitsmaßnahmen                           | 6 |
| Hinweise zu CDs                                | 6 |
| MP3-Dateien                                    | 7 |

## Vorbereitungen

|                          |    |
|--------------------------|----|
| Zurücksetzen des Geräts  | 9  |
| Abnehmen der Frontplatte | 9  |
| Einstellen der Uhr       | 10 |

## CD-Player

### CD/MD-Gerät (gesondert erhältlich)

|   |    |
|---|----|
| Wiedergeben einer CD                                | 11 |
| Informationen im Display                            | 12 |
| Wiederholtes Wiedergeben von Titeln                 |    |
| — Repeat Play                                       | 13 |
| Wiedergeben von Titeln in willkürlicher Reihenfolge |    |
| — Shuffle Play                                      | 14 |
| Benennen einer CD                                   |    |
| — Disc Memo*  | 14 |
| Ansteuern einer CD/MD anhand des Namens             |    |
| — List-up*  | 16 |

\* Funktionen, wenn ein zusätzlich erhältliches CD/MD-Gerät angeschlossen ist

## Radio

|   |    |
|---|----|
| Automatisches Speichern von Radiosendern    |    |
| — BTM (Best Tuning Memory)                  | 16 |
| Einstellen gespeicherter Sender             | 17 |
| Speichern bestimmter Radiosender            | 17 |
| Einstellen eines Senders anhand einer Liste |    |
| — List-up                                   | 17 |

## RDS

|   |    |
|---|----|
| Übersicht über RDS  | 18 |
| Automatisches Neueinstellen von Sendern für optimale Empfangsqualität |    |
| — AF (Alternative Frequencies)  | 18 |
| Empfangen von Verkehrsdurchsagen                                      |    |
| — TA (Traffic Announcement)/TP (Traffic Programme)                    | 19 |
| Speichern von RDS-Sendern zusammen mit der AF- und TA-Einstellung     | 20 |
| Einstellen von Sendern nach Programmtyp                               |    |
| — PTY (Programme Types)   | 21 |
| Automatisches Einstellen der Uhr                                      |    |
| — CT (Clock Time)   | 22 |

## Weitere Funktionen

|  |    |
|--|----|
| Der Joystick   | 22 |
| Einstellen der Klangeigenschaften                          | 24 |
| Ändern der Einstellung von BBE MP                          | 24 |
| Schnelles Dämpfen des Tons                                 | 25 |
| Wechseln der Klang- und Anzeigeeinstellungen               |    |
| — Menü   | 25 |
| Einstellen des Equalizers (EQ7)                            | 27 |
| Einstellen der DSO-Funktion (Dynamic Soundstage Organizer) | 28 |
| Wechseln der LCD-Farbe                                     | 28 |
| Anschließen zusätzlicher Audiogeräte                       | 28 |

## Weitere Informationen

|                          |    |
|--------------------------|----|
| Wartung                  | 29 |
| Ausbauen des Geräts      | 31 |
| Technische Daten         | 33 |
| Störungsbehebung         | 34 |
| Fehleranzeigen/Meldungen | 35 |

# Lage und Funktion der Teile und Bedienelemente

Näheres finden Sie auf den angegebenen Seiten.

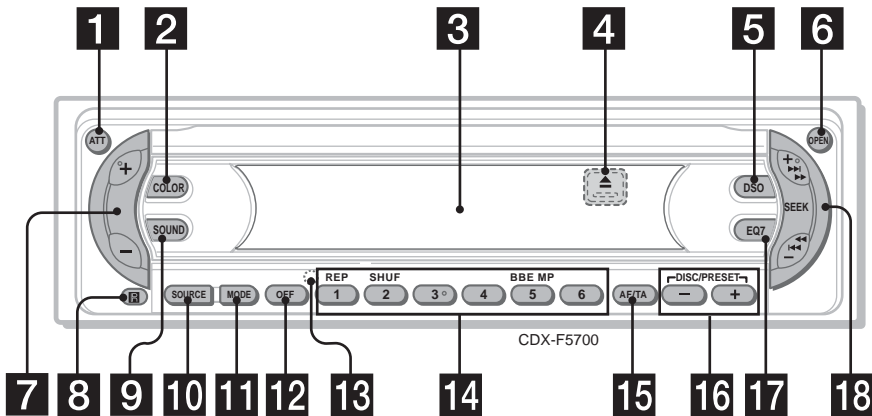

- 1** Taste ATT (Dämpfen des Tons) 25
- 2** Taste COLOR 28  
Dient zum Wechseln der LCD-Farbe.
- 3** Display
- 4** Taste  $\blacktriangle$  (Auswerfen) (befindet sich an der Vorderseite des Geräts hinter der Frontplatte) 11
- 5** Taste DSO 28
- 6** Taste OPEN 9, 11
- 7** Lautstärketaste +/- 20
- 8** Empfänger für die Kartenfernbedienung
- 9** Taste SOUND 24
- 10** Taste SOURCE (Einschalten/Radio/CD/MD/AUX)\*1)  
Dient zum Auswählen der Tonquelle.
- 11** Taste MODE  
Dient zum Wechseln des Betriebsmodus.
- 12** Taste OFF (Stopp/Ausschalten)\*2 9, 11, 29
- 13** Taste RESET (befindet sich an der Vorderseite des Geräts hinter der Frontplatte) 9
- 14** Zahlentasten  
Radio:  
Dienen zum Speichern bzw. Einstellen von Sendern.  
CD (MP3-Dateien)/MD:  
①: REP 13  
②: SHUF 14  
Klang:  
⑤: BBE MP 24

- 15** Taste AF/TA 18, 19, 20
- 16** Tasten DISC (ALBUM)/PRESET (-/+)  
Dienen zum Einstellen gespeicherter Sender, zum Wechseln der CD/MD\*3 bzw. zum Überspringen von Alben\*4.
- 17** Taste EQ7 27
- 18** Taste SEEK +/-  
Radio:  
Automatisches Einstellen von Sendern bzw. manuelle Sendersuche.  
CD (MP3-Dateien)/MD:  
Überspringen von Titeln/Vorwärts- bzw. Rückwärtssuchen in einem Titel.

\*1 Steht nur zur Verfügung, wenn ein gesondert erhältliches, tragbares Gerät von Sony an AUX IN des Geräts angeschlossen ist. Wenn Sie gleichzeitig ein tragbares Gerät von Sony und ein oder mehrere CD/MD-Geräte anschließen, verwenden Sie den AUX IN-Signalquellenwähler.

\*2 Warnhinweis zur Installation des Geräts in einem Auto mit Zündschloss ohne Zubehörposition ACC oder I  
Nachdem Sie die Zündung ausgeschaltet haben, halten Sie am Gerät unbedingt (OFF) gedrückt, bis die Anzeige ausgeblendet wird.  
Andernfalls wird die Anzeige nicht ausgeschaltet und der Autobatterie wird Strom entzogen.

\*3 Wenn ein gesondert erhältliches CD/MD-Gerät angeschlossen ist.

\*4 Nur bei Wiedergabe einer MP3-Datei.

## Kartenfernbedienung RM-X114

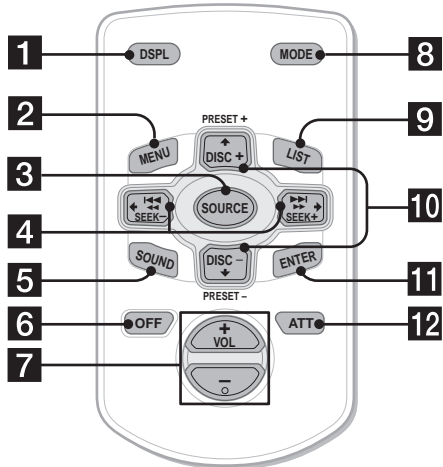

Die entsprechenden Tasten auf der Kartenfernbedienung haben dieselbe Funktion wie die Tasten an diesem Gerät.

- 1** Taste DSPL 12, 15
- 2** Taste MENU  
Dient zum Anzeigen der Menüs.
- 3** Taste SOURCE
- 4** Tasten SEEK (-/+)
- 5** Taste SOUND
- 6** Taste OFF
- 7** Tasten VOL (+/-)
- 8** Taste MODE
- 9** Taste LIST 15, 16, 17, 21
- 10** Tasten DISC (ALBUM)/PRESET (+/-)
- 11** Taste ENTER  
Dient zum Eingeben von Einstellungen.
- 12** Taste ATT

### Hinweis

Wenn Sie die Anzeige ausblenden, indem Sie **OFF** drücken, können Sie das Gerät nicht mit der Kartenfernbedienung bedienen. Drücken Sie zunächst **SOURCE** am Gerät oder legen Sie eine CD ein, um das Gerät zu aktivieren.

### Tipp

Einzelheiten zum Austauschen der Batterie finden Sie unter „Austauschen der Lithiumbatterie“ auf Seite 30.

## Auswählen einer CD/MD und eines Albums mit der Kartenfernbedienung

Mit den Tasten DISC (ALBUM) (+/-) auf der Kartenfernbedienung können Sie CDs/MDs und Alben überspringen.

### Mit diesem Gerät:

| Funktion                | Drücken Sie   |
|-------------------------|---|
| Überspringen von Alben* | + oder - [pro Album einmal]   |
| - Albumauswahl          | Wenn Sie mehrere Alben hintereinander überspringen wollen, halten Sie eine der Tasten gedrückt. |

### Mit einem gesondert erhältlichen Gerät:

| Funktion                 | Drücken Sie   |
|--------------------------|---|
| Überspringen von CDs/MDs | + oder - [pro CD/MD einmal]   |
| - CD/MD-Auswahl          | Wenn Sie mehrere CDs/MDs hintereinander überspringen wollen, drücken Sie eine der Tasten einmal, drücken Sie sie innerhalb von 2 Sekunden erneut und halten Sie sie gedrückt.           |
| Überspringen von Alben*  | + oder - [einen Moment gedrückt halten] und lassen Sie die Taste los.   |
| - Albumauswahl           | Wenn Sie mehrere Alben hintereinander überspringen wollen, drücken Sie eine der Tasten, drücken Sie sie innerhalb von 2 Sekunden nach dem Loslassen erneut und halten Sie sie gedrückt. |

\* Nur bei Wiedergabe einer MP3-Datei.

## Überspringen mehrerer Titel hintereinander

Drücken Sie einmal die Taste **SEEK** (+) oder **SEEK** (-) auf der Kartenfernbedienung, drücken Sie sie innerhalb von 2 Sekunden erneut und halten Sie sie gedrückt.

## Sicherheitsmaßnahmen

- Wenn das Fahrzeug längere Zeit in direktem Sonnenlicht geparkt war, lassen Sie das Gerät etwas abkühlen, bevor Sie es einschalten.
- Motorantennen werden automatisch ausgefahren, wenn das Gerät eingeschaltet wird.

Sollten an Ihrem Gerät Probleme auftreten oder sollten Sie Fragen haben, auf die in dieser Anleitung nicht eingegangen wird, wenden Sie sich bitte an Ihren Sony-Händler.

### Feuchtigkeitskondensation

Bei Regen oder bei sehr hoher Luftfeuchtigkeit kann sich auf den Linsen im Inneren des Geräts und im Display Feuchtigkeit niederschlagen. In diesem Fall funktioniert das Gerät nicht mehr richtig. Nehmen Sie die CD heraus und warten Sie etwa eine Stunde, bis die Feuchtigkeit verdunstet ist.

### So bewahren Sie die hohe Tonqualität

Achten Sie darauf, keine Säfte oder andere zuckerhaltige Getränke auf das Gerät oder die CDs zu verschütten.

## Hinweise zu CDs

- Berühren Sie nicht die Oberfläche von CDs, damit diese nicht verschmutzt werden. Fassen Sie CDs nur am Rand an.
- Bewahren Sie CDs in ihrer Hülle oder in den CD-Magazinen auf, wenn sie nicht abgespielt werden.
- Schützen Sie CDs vor Hitze bzw. hohen Temperaturen. Lassen Sie sie nicht in geparkten Autos, auf dem Armaturenbrett oder auf der Hutablage liegen.

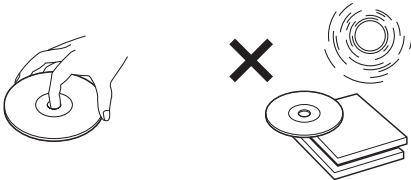

- Bringen Sie keine Aufkleber auf CDs an und verwenden Sie keine CDs mit Rückständen von Tinte oder Klebstoffen. Solche CDs drehen sich beim Betrieb möglicherweise nicht mehr und führen zu einer Fehlfunktion oder können beschädigt werden.

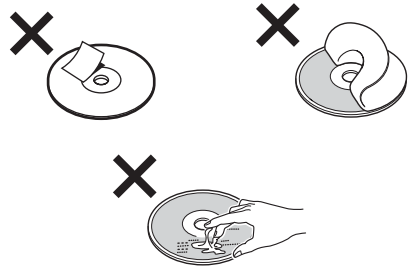

- Verwenden Sie keine CDs, an denen Etiketten oder Aufkleber angebracht sind. Bei Verwendung solcher CDs kann es zu folgenden Fehlfunktionen kommen:
  - Die CD lässt sich nicht auswerfen, weil sich ein Etikett oder Aufkleber gelöst hat und den Auswurfmechanismus blockiert.
  - Die Audiodaten werden nicht korrekt gelesen (z. B. Tonsprünge bei der Wiedergabe, keine Wiedergabe), weil ein Etikett oder Aufkleber durch Wärmeeinwirkung geschrumpft ist und die CD sich verzogen hat.
- CDs mit außergewöhnlichen Formen (z. B. herzförmige, quadratische oder sternförmige CDs) können mit diesem Gerät nicht wiedergegeben werden. Falls Sie es doch versuchen, kann das Gerät beschädigt werden. Verwenden Sie solche CDs nicht.
- Single-CDs (8-cm-CDs) können ebenfalls nicht verwendet werden.
- Reinigen Sie CDs vor dem Abspielen mit einem handelsüblichen Reinigungstuch. Wischen Sie dabei von der Mitte nach außen. Verwenden Sie keine Lösungsmittel wie Benzin oder Verdüner und keine handelsüblichen Reinigungsmittel oder Antistatik-Sprays für Schallplatten.









## Musik-CDs mit Urheberrechtsschutzcodierung

Dieses Gerät ist auf die Wiedergabe von CDs ausgelegt, die dem Compact Disc-Standard (CD) entsprechen. Seit neuestem bringen einige Anbieter Musik-CDs mit Kopierschutz auf den Markt. Beachten Sie bitte, dass einige dieser CDs nicht dem CD-Standard entsprechen und mit diesem Produkt möglicherweise nicht wiedergegeben werden können.

## Hinweise zu CD-Rs (beispielbare CDs)/ CD-RWs (wiederbeschreibbare CDs)

Folgende CDs können wiedergegeben werden:

| CD-Typ      | Markierung auf der CD  |
|-------------|--|
| Audio-CD    |    |
| MP3-Dateien |  <br>  |

- Je nach dem Gerät, mit dem die CD-R/CD-RW bespielt wurde, oder dem Zustand der CD-R/CD-RW selbst ist eine Wiedergabe mit diesem Gerät nicht in jedem Fall möglich.
- Nicht abgeschlossene\* CD-Rs/CD-RWs können nicht wiedergegeben werden.
- Auf CD-ROMs, CD-Rs und CD-RWs aufgezeichnete MP3-Dateien können wiedergegeben werden.
- CD-Rs/CD-RWs, zu denen eine Sitzung hinzugefügt werden kann, können wiedergegeben werden.

\* Dieser Vorgang ist notwendig, damit eine bespielte CD-R/CD-RW auf einem Audio-CD-Player abgespielt werden kann.

## MP3-Dateien

MP3 (MPEG 1 Audio Layer 3) ist eine Standardtechnologie und ein Standardformat zum Komprimieren von Audiodaten. Dabei wird die Datei auf etwa 1/10 ihrer ursprünglichen Größe komprimiert. Töne, die für das menschliche Ohr nicht hörbar sind, werden unterdrückt, während Töne, die für das menschliche Ohr hörbar sind, aufgezeichnet werden.

## Hinweise zu CDs

Auf CD-ROMs, CD-Rs und CD-RWs aufgezeichnete MP3-Dateien können wiedergegeben werden.

Die CD muss im Format ISO 9660\*<sup>1</sup>, Stufe 1 oder Stufe 2, oder im erweiterten Joliet- bzw. Romeo-Format vorliegen.

Auch Multi-Session\*<sup>2</sup>-CDs können verwendet werden.

### \*1 Format ISO 9660

Ein international gängiger Standard für das logische Format von Dateien und Ordnern auf einer CD-ROM.

Es gibt verschiedene Stufen dieser Spezifikation. Auf Stufe 1 müssen Dateinamen das Format 8.3 (maximal 8 Zeichen im Dateinamen, maximal 3 Zeichen in der Erweiterung „.MP3“) aufweisen und dürfen nur aus Großbuchstaben bestehen. Ordnernamen dürfen maximal 8 Zeichen lang sein. Es sind maximal 8 verschachtelte Ordner Ebenen zulässig. Die Stufe 2 der Spezifikation unterstützt Dateinamen mit bis zu 31 Zeichen.

Für jeden Ordner sind bis zu 8 Hierarchieebenen zulässig.

Im erweiterten Joliet- bzw. Romeo-Format stellen Sie sicher, dass Sie die richtige Schreibsoftware usw. verwenden.

Fortsetzung auf der nächsten Seite →

## \*2 Multi-Session

Bei diesem Aufnahmeverfahren können Daten mithilfe des Track-At-Once-Verfahrens hinzugefügt werden. Herkömmliche CDs beginnen mit einem CD-Steuerungsbereich, der als Lead-In bezeichnet wird, und enden mit einem als Lead-Out bezeichneten Bereich. Eine Multi-Session-CD weist mehrere Sitzungen auf, wobei jedes Segment zwischen Lead-In und Lead-Out als einzelne Sitzung (Session) betrachtet wird.

CD-Extra: Bei diesem Format werden Audiodaten (Audio-CD-Daten) als Spur in Sitzung 1 und andere Daten als Spur in Sitzung 2 aufgezeichnet.

Misch-CD: Bei diesem Format werden Daten als Spur 1 und Audiodaten (Audio-CD-Daten) als Spur 2 aufgezeichnet.

### Hinweise

- Bei anderen Formaten als ISO 9660, Stufe 1 und 2, werden Ordner- und Dateinamen möglicherweise nicht korrekt angezeigt.
- Fügen Sie beim Benennen unbedingt die Dateierweiterung „.MP3“ zu Dateinamen hinzu.
- Wenn eine andere als eine MP3-Datei die Erweiterung „.MP3“ hat, kann das Gerät die Datei nicht richtig erkennen und erzeugt Störgeräusche, die die Lautsprecher beschädigen könnten.
- Bei folgenden CDs dauert es länger, bis die Wiedergabe beginnt:
  - CDs mit einer komplizierten Datei-/Ordnerstruktur.
  - Multi-Session-CDs.
  - CDs, zu denen noch Daten hinzugefügt werden können.

### Vorsicht bei der Wiedergabe einer Multi-Session-CD

- Wenn es sich beim ersten Titel der ersten Sitzung um Audio-CD-Daten handelt:  
Nur Audio-CD-Daten des ersten Titels werden wiedergegeben.  
Daten in nachfolgenden Sitzungen werden ausgelassen.
- Wenn es sich beim ersten Titel der ersten Sitzung nicht um Audio-CD-Daten handelt:
  - Wenn die CD MP3-Dateien enthält, werden nur die MP3-Dateien wiedergegeben und alle anderen Daten werden übersprungen. Audio-CD-Daten werden nicht erkannt.
  - Wenn die CD keine MP3-Dateien enthält, wird „NO MUSIC“ angezeigt und es wird nichts wiedergegeben. Audio-CD-Daten werden nicht erkannt.

## Die Wiedergabereihenfolge von MP3-Dateien

Die Ordner und Dateien werden in folgender Reihenfolge wiedergegeben:

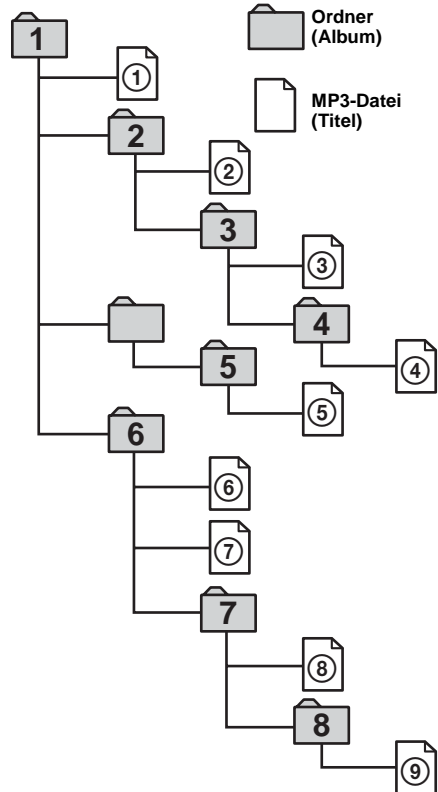

Ebene 1 Ebene 2 Ebene 3 Ebene 4 Ebene 5 (Stamm)

### Hinweise

- Ein Ordner, der keine MP3-Datei enthält, wird übersprungen.
- Wenn Sie eine CD mit vielen Ebenen einlegen, dauert es länger, bis die Wiedergabe beginnt. Es empfiehlt sich, nicht mehr als 1 oder 2 Ebenen pro CD zu verwenden.
- Höchstzahl an Ordnern: 150 (einschließlich Stammordner und leerer Ordner)
- Höchstzahl an MP3-Dateien und Ordnern, die auf einer CD enthalten sein können: 300  
Wenn ein Datei-/Ordnername viele Zeichen enthält, ist die maximale Anzahl möglicherweise geringer als 300.

### Tipp

Wenn Sie eine bestimmte Wiedergabereihenfolge festlegen wollen, geben Sie vor dem Ordner- oder Dateinamen die entsprechende Nummer ein (z. B. „01“, „02“) und zeichnen Sie die Daten dann auf einer CD auf. Die Reihenfolge hängt von der Schreibsoftware ab.



# Vorbereitungen

## Zurücksetzen des Geräts

Bevor Sie das Gerät zum ersten Mal benutzen oder wenn Sie die Autobatterie ausgetauscht haben oder die Verbindungen wechseln, müssen Sie das Gerät zurücksetzen.  
Nehmen Sie die Frontplatte ab und drücken Sie die Taste RESET mit einem spitzen Gegenstand, wie z. B. einem Kugelschreiber.

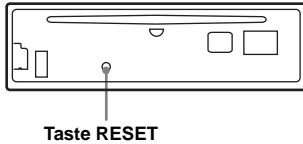

### Hinweis

Wenn Sie die Taste RESET drücken, werden die eingestellte Uhrzeit und einige weitere gespeicherte Einstellungen gelöscht.

# Abnehmen der Frontplatte

Um einem Diebstahl des Geräts vorzubeugen, kann die Frontplatte abgenommen werden.

## Warnton

Wenn Sie den Zündschlüssel in die Position OFF stellen, ohne die Frontplatte abzunehmen, ertönt einige Sekunden lang ein Warnton.  
Wenn Sie einen gesondert erhältlichen Verstärker anschließen und den integrierten Verstärker nicht benutzen, wird der Signalton deaktiviert.

### 1 Drücken Sie (OFF)\*.

Die CD/MD-Wiedergabe bzw. der Radioempfang wird beendet. Die Tastenbeleuchtung und das Display bleiben eingeschaltet.

\* Wenn Ihr Fahrzeug nicht über ein Zündschloss mit Zubehörposition (ACC oder I) verfügt, halten Sie zum Ausschalten des Geräts unbedingt (OFF) gedrückt, bis die Anzeige ausgeblendet wird. Andernfalls wird der Autobatterie weiterhin Strom entzogen.

### 2 Drücken Sie (OPEN), schieben Sie dann die Frontplatte nach rechts und ziehen Sie sie an der linken Seite vorsichtig heraus.

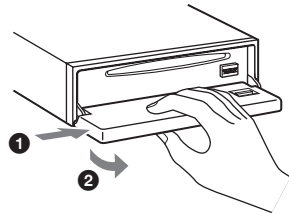

### Hinweise

- Wenn Sie die Frontplatte bei eingeschaltetem Gerät abnehmen, schaltet sich das Gerät automatisch aus, um eine Beschädigung der Lautsprecher zu vermeiden.
- Lassen Sie die Frontplatte nicht fallen und drücken Sie nicht zu stark auf die Frontplatte und das Display.
- Schützen Sie die Frontplatte vor Hitze bzw. hohen Temperaturen und vor Feuchtigkeit. Lassen Sie sie nicht in geparkten Autos, auf dem Armaturenbrett oder auf der Hutablage liegen.

### Tipp

Bewahren Sie die Frontplatte im mitgelieferten Behälter auf, wenn Sie sie bei sich tragen.

Fortsetzung auf der nächsten Seite →

## Anbringen der Frontplatte

Setzen Sie die Aussparung (A) an der Frontplatte am Stift (B) am Gerät an und drücken Sie dann die linke Seite behutsam hinein.

Drücken Sie (SOURCE) am Gerät bzw. legen Sie eine CD ein, um das Gerät einzuschalten.

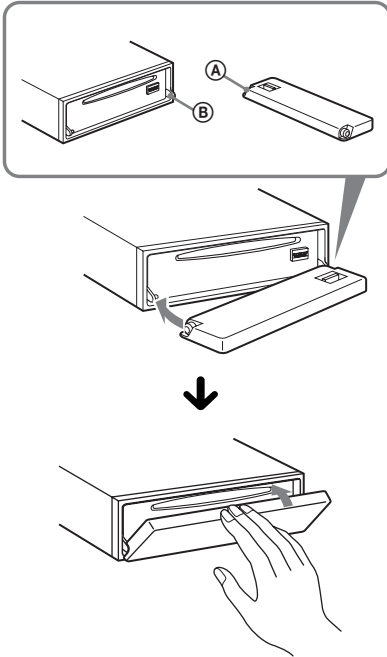

### Hinweis

Legen Sie auf der Innenseite der Frontplatte nichts ab.

## Einstellen der Uhr

Die Uhr zeigt die Uhrzeit im 24-Stunden-Format digital an.

Beispiel: Einstellen der Uhr auf 10:08

### Mit der Kartenfernbedienung:

- 1 Drücken Sie (MENU) und dann (DISC/PRESET) (+) oder (DISC/PRESET) (-) so oft, bis „CLOCK-ADJ“ erscheint.



- 1 Drücken Sie (ENTER). Die Stundenanzeige blinkt.
- 2 Stellen Sie mit (DISC/PRESET) (+) oder (DISC/PRESET) (-) die Stunden ein.
- 3 Drücken Sie (SEEK) (+). Die Minutenanzeige blinkt.
- 4 Stellen Sie mit (DISC/PRESET) (+) oder (DISC/PRESET) (-) die Minuten ein.

- 2 Drücken Sie (ENTER).



Die Uhr beginnt zu laufen. Wenn Sie die Uhreinstellung vorgenommen haben, erscheint im Display wieder die Anzeige für den normalen Wiedergabemodus.

### Tipps

- Mithilfe der RDS-Funktion können Sie die Uhr auch automatisch einstellen lassen (Seite 22).
- Wenn der Modus CLOCK auf „ON“ gesetzt ist, wird die Uhrzeit immer angezeigt (Seite 25).

# CD-Player

## CD/MD-Gerät (gesondert erhältlich)

Sie können mit diesem Gerät nicht nur CDs wiedergeben, sondern auch externe CD/MD-Geräte steuern.

## Wiedergeben einer CD

Mit diesem Gerät:

- 1 Drücken Sie **(OPEN)** und legen Sie eine CD mit der beschrifteten Seite nach oben ein.

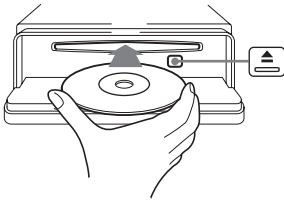

- 2 Schließen Sie die Frontplatte. Die Wiedergabe beginnt automatisch.

Wenn bereits eine CD eingelegt ist, drücken Sie zum Starten der Wiedergabe **(SOURCE)** so oft, bis „CD“ erscheint.

| Funktion                    | Drücken Sie                                  |
|-----------------------------|--|
| Stoppen der Wiedergabe      | <b>(OFF)</b>                                 |
| Auswerfen der CD            | <b>(OPEN)</b> und dann ▲                     |
| Überspringen von Titeln     | <b>(SEEK)</b> (-/+)<br>(◀◀▶▶▶)               |
| - Automatischer Musiksensor | [pro Titel einmal]                           |
| Vorwärts-/Rückwärtssuchen   | <b>(SEEK)</b> (-/+)<br>(◀◀▶▶▶)               |
| - Manuelle Suche            | [bis zur gewünschten Stelle gedrückt halten] |
| Überspringen von Alben*     | <b>(DISC/PRESET)</b> (+/-)                   |
| - Albumauswahl              | [bis zur gewünschten Stelle gedrückt halten] |

\* Nur bei Wiedergabe einer MP3-Datei.

Wenn Sie mehrere Titel hintereinander überspringen wollen, drücken Sie die Taste **(SEEK)** (+) oder **(SEEK)** (-), drücken Sie sie innerhalb von 2 Sekunden erneut und halten Sie sie gedrückt.

### Hinweise

- Bevor ein Titel wiedergegeben werden kann, muss dieses Gerät alle Titel- und Albuminformationen auf der CD einlesen. Je nach Titelstruktur kann es deshalb über eine Minute dauern, bis die Wiedergabe beginnt. Während dieser Zeit wird „READ“ angezeigt. Sobald das Einlesen beendet ist, beginnt die Wiedergabe automatisch.
- Je nach dem Zustand der CD ist die Wiedergabe eventuell nicht möglich (Seite 6, 7).
- Wenn der erste oder letzte Titel auf einer CD wiedergegeben wird und Sie **(SEEK)** (-) oder **(SEEK)** (+) drücken, beginnt die Wiedergabe des letzten bzw. ersten Titels auf der CD.
- Wenn der letzte Titel auf der CD abgespielt wurde, startet die Wiedergabe wieder mit dem ersten Titel der CD.
- Wenn Sie eine MP3-Datei mit einer hohen Bitrate, wie z. B. 320 Kbps, wiedergeben, kommt es möglicherweise zu Tonaussetzern.

## Mit einem gesondert erhältlichen Gerät:

- 1 Drücken Sie mehrmals **(SOURCE)**, um „CD“ bzw. „MD (MS\*)“ auszuwählen.
- 2 Drücken Sie **(MODE)** so oft, bis das gewünschte Gerät angezeigt wird. Die Wiedergabe beginnt.

| Funktion                                    | Drücken Sie   |
|---|---|
| Überspringen von CDs/MDs<br>- CD/MD-Auswahl | <b>(DISC/PRESET)</b> (+/-)<br>[pro CD/MD einmal drücken]                  |
| Überspringen von Alben*<br>- Albumauswahl   | <b>(DISC/PRESET)</b> (+/-)<br>[bis zum gewünschten Album gedrückt halten] |

\*1 MS: MG Memory Stick System-up-Player MGS-X1

\*2 Nur bei Wiedergabe einer MP3-Datei.

Fortsetzung auf der nächsten Seite →

## Vorsicht beim Anschließen von MGS-X1 und MD-Geräten

Dieses Gerät erkennt den MGS-X1 als ein MD-Gerät.

- Wenn die Wiedergabe über den MGS-X1 erfolgen soll, wählen Sie mit (SOURCE) die Option „MS“ oder „MD“ aus. Wenn „MS“ als Tonquelle angezeigt wird, beginnt die Wiedergabe am MGS-X1. Wenn „MD“ als Tonquelle angezeigt wird, wählen Sie mit (MODE) die Option „MS“, um die Wiedergabe zu starten.
- Wenn die Wiedergabe über ein MD-Gerät erfolgen soll, wählen Sie mit (SOURCE) die Option „MD“ oder „MS“ aus. Wenn das gewünschte MD-Gerät als Tonquelle angezeigt wird, beginnt die Wiedergabe. Wenn „MS“ oder ein anderes MD-Gerät als Tonquelle angezeigt wird, wählen Sie mit (MODE) das gewünschte MD-Gerät aus, um die Wiedergabe zu starten.

## Hinweis zur Wiedergabe einer CD mit anderen Daten als Audio-CD-Daten/MP3-Dateien

Wenn eine CD mit anderen Daten als Audio-CD-Daten/MP3-Dateien eingelegt ist:

- Bei diesem Gerät erscheint „NO MUSIC“ im Display und die Uhrzeitanzeige erscheint (CD-Wiedergabe stoppt).
- Bei einem gesondert erhältlichen, MP3-kompatiblen CD-Gerät erscheint „NO MUSIC“ im Display und die Wiedergabe der nächsten CD wird gestartet.
- Bei einem gesondert erhältlichen CD-Gerät, das nicht mit MP3 kompatibel ist, wird die CD ohne Ton abgespielt.

## Hinweis

Wenn ein gesondert erhältliches Gerät angeschlossen ist, wird die Wiedergabe derselben Tonquelle auf dem gesondert erhältlichen CD/MD-Gerät fortgesetzt.

## Informationen im Display

Wenn die CD/MD, das Album bzw. der Titel wechselt, wird der gespeicherte Name\*1, falls vorhanden, der neuen CD/MD, des neuen Albums bzw. des neuen Titels automatisch angezeigt. Wenn die Funktion A.SCRL (Auto Scroll) auf „ON“ gesetzt ist, laufen Namen mit mehr als 8 Zeichen im Display durch (Seite 25).

### Tonquelle/Uhrzeit\*2

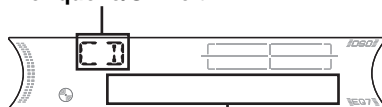

Anzeigbare Informationen

- CD/MD-Nummer/Titelnummer/Verstrichene Spieldauer
- CD/MD-Name\*1/Interpretenname\*3
- Albumname (Ordnername)\*4
- Titelname (Dateiname)\*1\*4
- ID3-Tag\*4

| Funktion                               | Drücken Sie |
|--|-------------|
| Wechseln der angezeigten Informationen | (DSPL)      |

\*1 Wenn Sie (DSPL) drücken, wird mit „NO NAME“ angezeigt, dass kein Disc Memo (Seite 15) oder gespeicherter Name zum Anzeigen vorhanden ist.

\*2 Nur wenn der Modus CLOCK auf „ON“ gesetzt ist.

\*3 Nur bei CDs, bei denen die CD TEXT-Informationen den Namen des Interpreten enthalten.

\*4 Nur bei MP3-Dateien.

Nur die Titel-, Interpreten- und Albumnamen in ID3-Tags werden angezeigt.

Wenn Sie (DSPL) drücken, wird mit „NO ID3“ angezeigt, dass kein ID3-Tag zum Anzeigen vorhanden ist.

### Hinweise

- Einige Zeichen können nicht angezeigt werden.
- Bei einigen CDs mit außergewöhnlich langem CD TEXT oder langen ID3-Tags laufen die Informationen unter Umständen nicht im Display durch und werden daher nicht ganz angezeigt.
- Mit diesem Gerät kann der Name des Interpreten nicht einzeln für jeden Titel einer CD mit CD TEXT angezeigt werden.

### Hinweise zu MP3

- ID3-Tags stehen in Version 1.0, 1.1, 2.2, 2.3 und 2.4 zur Verfügung.
- Einige Zeichen und Symbole können nicht angezeigt werden und erscheinen als „\*“. Bei einem Albumnamen (Ordnernamen) bzw. Titelnamen (Dateinamen) können höchstens 64 (Romeo) bzw. 32 Zeichen (Joliet), bei einem ID3-Tag 30 Zeichen (1.0 und 1.1) bzw. 126 Zeichen (2.2, 2.3 und 2.4) angezeigt werden.
- Die verstrichene Spieldauer wird in den folgenden Fällen möglicherweise nicht korrekt angezeigt:
  - Eine MP3-Datei mit variabler Bitrate wird wiedergegeben.
  - Im Titel wird vorwärts oder rückwärts gesucht.

### Tipps

- Wenn die Funktion A.SCRL (Auto Scroll) auf „OFF“ gesetzt ist und die CD/MD, das Album bzw. der Titel wechselt, läuft der Name der CD/MD, des Albums oder Titels bzw. das ID3-Tag nicht im Display durch und wird daher nicht ganz angezeigt.
- Wenn bei der Wiedergabe einer MP3-Datei das Album gewechselt wird, wird die Nummer des neuen Albums angezeigt.

## Wiederholtes Wiedergeben von Titeln

### — Repeat Play

Sie haben folgende Möglichkeiten:

- REP-TRACK — zum wiederholten Wiedergeben des aktuellen Titels.
- REP-ALBM\*1 — zum wiederholten Wiedergeben der Titel im aktuellen Album.
- REP-DISC\*2 — zum wiederholten Wiedergeben der Titel auf der aktuellen CD/MD.

\*1 Nur bei Wiedergabe einer MP3-Datei.

\*2 Nur verfügbar, wenn mindestens ein gesondert erhältliches CD/MD-Gerät angeschlossen ist.

**Drücken Sie während der Wiedergabe  (REP) so oft, bis die gewünschte Einstellung im Display erscheint.**  
Repeat Play beginnt.

Wenn Sie wieder in den normalen Wiedergabemodus schalten möchten, wählen Sie „REP-OFF“.

# Wiedergeben von Titeln in willkürlicher Reihenfolge

## — Shuffle Play

Sie haben folgende Möglichkeiten:

- SHUF-ALBM\*<sup>1</sup> — zum Wiedergeben der Titel im aktuellen Album in willkürlicher Reihenfolge.
- SHUF-DISC — zum Wiedergeben der Titel auf der aktuellen CD in willkürlicher Reihenfolge.
- SHUF-CHGR\*<sup>2</sup> — zum Wiedergeben der Titel im aktuellen gesondert erhältlichen CD/MD-Wechsler in willkürlicher Reihenfolge.
- SHUF-ALL\*<sup>3</sup> — zum Wiedergeben aller Titel in allen angeschlossenen CD/MD-Geräten (einschließlich dieses Geräts) in willkürlicher Reihenfolge.

\*1 Nur bei Wiedergabe einer MP3-Datei.

\*2 Nur verfügbar, wenn mindestens ein gesondert erhältlicher CD/MD-Wechsler angeschlossen ist.

\*3 Nur verfügbar, wenn mindestens ein gesondert erhältliches CD-Gerät bzw. mindestens zwei gesondert erhältliche MD-Geräte angeschlossen sind.

**Drücken Sie während der Wiedergabe**  
**② (SHUF) so oft, bis die gewünschte Einstellung im Display erscheint.**

Shuffle Play beginnt.

Wenn Sie wieder in den normalen Wiedergabemodus schalten möchten, wählen Sie „SHUF-OFF“.

### Hinweis

Mit „SHUF-ALL“ werden nicht Titel von CD-Geräten und MD-Geräten gemischt wiedergegeben.

# Benennen einer CD

— Disc Memo (wenn ein CD-Gerät mit CUSTOM FILE-Funktion angeschlossen ist)

Sie können für jede CD einen individuellen Namen speichern (Disc Memo). Sie können pro CD bis zu 8 Zeichen eingeben. Wenn Sie einen Namen für eine CD eingeben, können Sie die CD anhand des Namens ansteuern (Seite 16).

## Mit der Kartenfernbedienung:

- 1 Starten Sie die Wiedergabe der CD, der Sie einen Namen geben möchten, in einem CD-Gerät mit CUSTOM FILE-Funktion.**
- 2 Drücken Sie (MENU) und dann (DISC/PRESET) (+) oder (DISC/PRESET) (-) so oft, bis „NAMEEDIT“ erscheint.**
- 3 Drücken Sie (ENTER).**

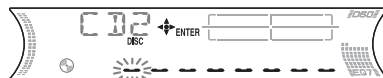

Während Sie die CD benennen, wird sie vom Gerät wiederholt wiedergegeben.

- 4 Geben Sie die Zeichen für den Namen ein.**

**① Drücken Sie (DISC/PRESET) (+)\*<sup>1</sup> mehrmals, um das gewünschte Zeichen auszuwählen.**

A → B → C ... → 0 → 1 → 2 ... → +  
→ → → \* ... → - \*<sup>2</sup> → A

\*1 Die Zeichen erscheinen in umgekehrter Reihenfolge, wenn Sie (DISC/PRESET) (-) drücken.

\*2 (Leerzeichen)

**② Drücken Sie (SEEK) (+), wenn das gewünschte Zeichen angezeigt wird.**



Wenn Sie (SEEK) (-) drücken, schalten Sie eine Stelle nach links.

**③ Wiederholen Sie Schritt ① und ②, bis Sie den ganzen Namen eingegeben haben.**

- 5 Drücken Sie (ENTER).**

Das Gerät schaltet wieder in den normalen Wiedergabemodus.

### Tipps

- Sie können ein Zeichen korrigieren oder löschen, indem Sie es einfach überschreiben oder „–“ eingeben.
- Es gibt noch eine andere Möglichkeit, mit dem Benennen einer CD zu beginnen: Halten Sie **(LIST)** 2 Sekunden lang gedrückt, statt Schritt 2 und 3 auszuführen. Sie können das Benennen auch abschließen, indem Sie **(LIST)** 2 Sekunden lang gedrückt halten, statt Schritt 5 auszuführen.
- Sie können CDs in einem Gerät ohne CUSTOM FILE-Funktion benennen, wenn dieses in Kombination mit einem CD-Gerät angeschlossen ist, das über diese Funktion verfügt. Das Disc Memo wird in diesem Fall in dem CD-Gerät mit CUSTOM FILE-Funktion gespeichert.

### Hinweis

REP-TRACK/SHUF wird unterbrochen, bis das Eingeben des Namens abgeschlossen ist.

## Anzeigen des Disc Memo

Beim Anzeigen von Informationen hat das Disc Memo immer Priorität vor einer ursprünglichen CD TEXT-Information.

| Funktion | Drücken Sie   |
|----------|---|
| Anzeigen | <b>(DSPL)</b> während der Wiedergabe einer CD bzw. CD mit CD TEXT |

### Tipps

Sie können weitere Informationen anzeigen lassen (Seite 12).

## Mit der Kartenfernbedienung:

### Löschen des Disc Memo

- 1 Drücken Sie mehrmals **(SOURCE)**, um „CD“ auszuwählen.**
- 2 Drücken Sie mehrmals **(MODE)**, um das CD-Gerät auszuwählen, in dem das Disc Memo gespeichert ist.**
- 3 Drücken Sie **(MENU)** und dann **(DISC/PRESET (+))** oder **(DISC/PRESET (-))** so oft, bis „NAME DEL“ erscheint.**
- 4 Drücken Sie **(ENTER)**.**  
Die gespeicherten Namen werden angezeigt.
- 5 Drücken Sie **(DISC/PRESET (+))** oder **(DISC/PRESET (-))** mehrmals, um den zu löschenden CD-Namen auszuwählen.**
- 6 Drücken Sie 2 Sekunden lang **(ENTER)**.**  
Der Name wird gelöscht.  
Gehen Sie wie in Schritt 5 und 6 erläutert vor, wenn Sie weitere Namen löschen wollen.
- 7 Drücken Sie zweimal **(MENU)**.**  
Das Gerät schaltet wieder in den normalen Wiedergabemodus.

### Hinweise

- Wenn das Disc Memo einer CD mit CD TEXT gelöscht wird, werden wieder die ursprünglichen CD TEXT-Informationen angezeigt.
- Wenn Sie das zu löschende Disc Memo nicht finden können, wählen Sie in Schritt 2 ein anderes CD-Gerät aus und versuchen es damit.
- Wenn bereits das gesamte Disc Memo gelöscht wurde, wird in Schritt 4 oder 6 „NO DATA“ angezeigt und das Gerät wechselt wieder in den normalen Wiedergabemodus.

## Ansteuern einer CD/MD anhand des Namens

— List-up (wenn ein CD-Gerät mit CD TEXT-/CUSTOM FILE-Funktion oder ein MD-Gerät angeschlossen ist)

Sie können diese Funktion bei CDs/MDs benutzen, für die Sie einen Namen eingegeben haben\*<sup>1</sup>, und bei CDs mit CD TEXT\*<sup>2</sup>.

- \*1 Ansteuern einer CD/MD anhand des eingegebenen Namens: wenn ein Name für eine CD (Seite 14) bzw. eine MD gespeichert wurde.  
\*2 Ansteuern von CDs anhand der CD TEXT-Informationen: wenn Sie eine CD mit CD TEXT auf einem CD-Gerät mit CD TEXT-Funktion wiedergeben.

### Mit der Kartenfernbedienung:

#### 1 Drücken Sie während der Wiedergabe **(LIST)**.

Der Name der aktuellen CD/MD erscheint im Display.



#### 2 Drücken Sie **(DISC/PRESET (+) oder DISC/PRESET (-))** so oft, bis die gewünschte CD/MD angezeigt wird.

#### 3 Drücken Sie **(ENTER)**, um die Wiedergabe der CD/MD zu starten.

##### Hinweise

- Wenn sich keine CDs/MDs im Magazin befinden, erscheint „NO DISC“ im Display.
- Wenn einer CD/MD kein Name zugewiesen wurde, erscheint „NO NAME“ im Display.
- Wenn die CD/MD-Informationen vom Gerät nicht eingelesen wurden, erscheint „NOT READ“ im Display. Damit die CD/MD eingelesen wird, drücken Sie die Zahlentaste und wählen Sie dann die entsprechende CD/MD aus.
- Die Informationen werden ausschließlich in Großbuchstaben angezeigt. Außerdem gibt es einige Buchstaben, die nicht angezeigt werden können.

## Radio

Für jeden Frequenzbereich (FM1(UKW1), FM2(UKW2), FM3(UKW3), MW und LW) können Sie bis zu 6 Sender speichern.

### Achtung

Wenn Sie während der Fahrt Sender einstellen, sollten Sie die BTM-Funktion verwenden. Andernfalls besteht Unfallgefahr.

## Automatisches Speichern von Radiosendern

### — BTM (Best Tuning Memory)

Das Gerät wählt im ausgewählten Frequenzbereich die Sender mit den stärksten Signalen aus und speichert diese in der Reihenfolge ihrer Frequenzen.

### Mit der Kartenfernbedienung:

#### 1 Drücken Sie mehrmals **(SOURCE)**, um das Radio auszuwählen.

#### 2 Drücken Sie mehrmals **(MODE)**, um den Frequenzbereich auszuwählen.

#### 3 Drücken Sie **(MENU)** und dann **(DISC/PRESET (+) oder DISC/PRESET (-))** so oft, bis „BTM“ erscheint.

#### 4 Drücken Sie **(ENTER)**.

Das Gerät speichert die Sender in der Reihenfolge ihrer Frequenzen auf den Zahlentasten. Ein Signalton ist zu hören und die Einstellung wird gespeichert.

##### Hinweise

- Wenn aufgrund schwacher Signale nur wenige Sender in guter Qualität zu empfangen sind, bleiben auf einigen Stationentasten die vorher gespeicherten Sender erhalten.
- Wird im Display eine Nummer angezeigt, beginnt das Gerät beim Speichern von Sendern mit der angezeigten Nummer.



## Einstellen gespeicherter Sender

- 1 Drücken Sie mehrmals **(SOURCE)**, um das Radio auszuwählen.
- 2 Drücken Sie mehrmals **(MODE)**, um den Frequenzbereich auszuwählen.
- 3 Drücken Sie die Stationstaste (**1** bis **6**), auf der der gewünschte Sender gespeichert ist.

### Tipps

Drücken Sie **(DISC/PRESET)** (+) oder **(DISC/PRESET)** (-), um die Sender in der gespeicherten Reihenfolge zu empfangen (Senderspeichersuchfunktion).

### Wenn das Einstellen gespeicherter Sender nicht funktioniert

Drücken Sie **(SEEK)** (+) oder **(SEEK)** (-), um den Sender zu suchen (automatischer Sendersuchlauf).

Der Suchlauf stoppt, wenn ein Sender empfangen wird. Wiederholen Sie diesen Vorgang, bis das Gerät den gewünschten Sender empfängt.

### Tipps

- Wenn der automatische Sendersuchlauf zu oft stoppt, aktivieren Sie den lokalen Suchmodus, so dass die Suche auf Sender mit stärkeren Signalen beschränkt wird („Wechseln der Klang- und Anzeigeeinstellungen“ auf Seite 25).
- Wenn Sie die Frequenz des gewünschten Senders kennen, halten Sie **(SEEK)** (+) oder **(SEEK)** (-) gedrückt, bis die Frequenz in etwa erreicht ist, und drücken Sie **(SEEK)** (+) oder **(SEEK)** (-) dann so oft, bis die gewünschte Frequenz genau eingestellt ist (manuelle Sendersuche).

### Bei schlechtem UKW-Stereoempfang

#### Wählen Sie den monauralen Empfangsmodus

Informationen dazu finden Sie unter („Wechseln der Klang- und Anzeigeeinstellungen“ auf Seite 25). Die Tonqualität wird dadurch besser, der Ton wird zugleich aber monaural (die Anzeige „STEREO“ wird ausgeblendet).

### Tipps

Wenn ein UKW-Sender schlecht zu hören ist, setzen Sie DSO auf „OFF“ (Seite 28).

## Speichern bestimmter Radiosender

Sie können die gewünschten Sender manuell unter einer beliebigen Stationstaste speichern.

- 1 Drücken Sie mehrmals **(SOURCE)**, um das Radio auszuwählen.
- 2 Drücken Sie mehrmals **(MODE)**, um den Frequenzbereich auszuwählen.
- 3 Drücken Sie **(SEEK)** (+) oder **(SEEK)** (-), um den Sender einzustellen, den Sie speichern wollen.
- 4 Drücken Sie 2 Sekunden lang die gewünschte Stationstaste (**1** bis **6**), bis „MEM“ erscheint. Die Stationstastenanzeige erscheint im Display.

### Hinweis

Wenn Sie auf der gleichen Stationstaste einen anderen Sender speichern, wird der zuvor gespeicherte Sender gelöscht.

## Einstellen eines Senders anhand einer Liste

— List-up

### Mit der Kartenfernbedienung:

- 1 Drücken Sie während des Radioempfangs **(LIST)**. Die Frequenz oder der Name des aktuellen Senders erscheint im Display.

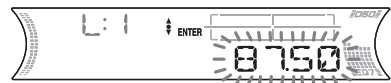

- 2 Drücken Sie **(DISC/PRESET)** (+) oder **(DISC/PRESET)** (-) so oft, bis Sie den gewünschten Sender gefunden haben. Wenn für den ausgewählten Sender kein Name angegeben ist, erscheint die Frequenz im Display.
- 3 Stellen Sie mit **(ENTER)** den gewünschten Sender ein.

## Übersicht über RDS

UKW-Sender, die RDS (Radio Data System) unterstützen, strahlen zusammen mit den normalen Radioprogrammsignalen nicht hörbare, digitale Informationen aus. Beim Empfang eines RDS-Senders können beispielsweise folgende Informationen angezeigt werden.

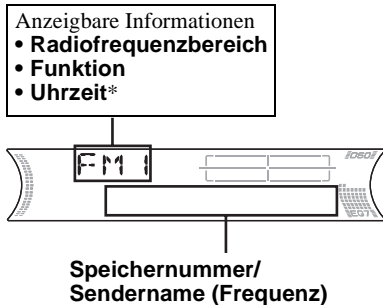

\* Nur wenn der Modus CLOCK auf „ON“ gesetzt ist.

### RDS-Funktionen

Mit RDS-Daten stehen Ihnen weitere nützliche Funktionen zur Verfügung, z. B.:

- **Automatisches Neueinstellen eines Senders**, was vor allem bei langen Fahrten über große Entfernungen hinweg hilfreich ist. — AF → Seite 18
- Empfangen von **Verkehrsdurchsagen**, auch wenn Sie einen anderen Sender oder eine andere Tonquelle eingestellt haben. — TA → Seite 19
- Auswählen eines Senders nach **Programmtyp**. — PTY → Seite 21
- Automatisches Einstellen der **Uhrzeit**. — CT → Seite 22

### Hinweise

- Je nach Land bzw. Region stehen nicht alle RDS-Funktionen zur Verfügung.
- Die RDS-Funktionen arbeiten nicht ordnungsgemäß, wenn die Sendesignale zu schwach sind oder wenn der eingestellte Sender keine RDS-Daten ausstrahlt.

## Automatisches Neueinstellen von Sendern für optimale Empfangsqualität

— AF (Alternative Frequencies)

Mit der AF-Funktion wird für den Sender, den Sie gerade hören, automatisch die Frequenz mit den stärksten Sendesignalen eingestellt.

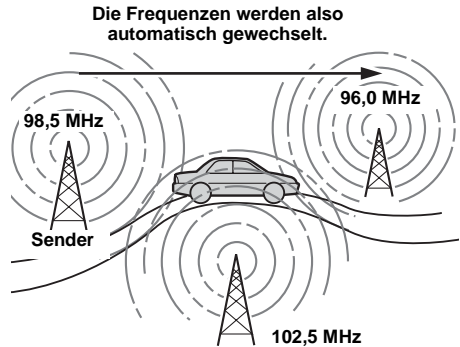

**1 Wählen Sie einen UKW-Sender aus (Seite 16).**

**2 Drücken Sie **(AF/TA)** so oft, bis „AF-ON“ angezeigt wird.**

Das Gerät beginnt, im selben Netzwerk nach einer Alternativfrequenz mit stärkeren Signalen zu suchen.

Wenn „NO AF“ blinkt, gibt es für den gerade eingestellten Sender keine Alternativfrequenz.

Zum Deaktivieren der AF-Funktion wählen Sie „AF, TA-OFF“.

### Tipps

- Wenn „AF-ON“ ausgewählt ist, werden Verkehrsdurchsagen deaktiviert. Zum Aktivieren der Verkehrsdurchsagen mit der AF-Funktion wählen Sie „AF, TA-ON“.
- Wenn Sie die Funktion während der CD-Wiedergabe ein- (ON) bzw. ausschalten (OFF) wollen, drücken Sie **(AFT/A)**.

## Bei Sendern ohne Alternativfrequenzen

Drücken Sie **(SEEK (+))** or **(SEEK (-))**, während der Sendername blinkt (innerhalb von 8 Sekunden).

Das Gerät beginnt dann mit der Suche nach einer Frequenz mit denselben PI-Daten (Programme Identification - Programmkennung). „PI SEEK“ wird angezeigt.

Wenn das Gerät keine Frequenz mit denselben PI-Daten finden kann, wechselt das Gerät wieder zur zuvor eingestellten Frequenz.

## Unveränderter Empfang eines Regionalsenders

Wenn die AF-Funktion aktiviert ist: Der Empfang wird bei diesem Gerät werkseitig auf die Regionalsender einer bestimmten Region beschränkt, so dass nicht zu einem anderen Regionalsender mit einer stärkeren Frequenz gewechselt wird.

Wenn Sie den Empfangsbereich dieses Regionalprogramms verlassen oder lieber die gesamte AF-Funktion nutzen wollen, wählen Sie „REG-OFF“ aus dem Menü (Seite 26).

### Hinweis

Diese Funktion steht in Großbritannien und in einigen anderen Regionen nicht zur Verfügung.

## Lokalsenderfunktion (nur Großbritannien)

Mithilfe dieser Funktion können Sie andere Lokalsender auswählen, auch wenn diese zuvor nicht unter einer Stationstaste gespeichert wurden.

- 1 Drücken Sie eine der Stationstasten (1 bis 6), auf der ein Lokalsender gespeichert ist.**
- 2 Drücken Sie innerhalb von 5 Sekunden erneut die Stationstaste des Lokalsenders.**
- 3 Wiederholen Sie diesen Vorgang, bis das Gerät den gewünschten Lokalsender empfängt.**

## Empfangen von Verkehrsdurchsagen

— TA (Traffic Announcement)/TP (Traffic Programme)

Wenn Sie die TA- (Verkehrsdurchsagen) und die TP-Funktion (Verkehrsfunk) aktivieren, können Sie automatisch einen UKW-Sender einstellen, der Verkehrsdurchsagen ausstrahlt. Dabei ist es unerheblich, welches UKW-Programm bzw. welche Tonquelle (CD oder MD) Sie gerade hören. Das Gerät wechselt nach der Durchsage zurück zur vorherigen Tonquelle.

Drücken Sie **(AF/TA)** so oft, bis „TA-ON“ angezeigt wird.

Das Gerät beginnt, nach Verkehrsfunksendern zu suchen.

„TP“ zeigt an, dass ein solcher Sender empfangen wird, und „TA“ blinkt während einer Verkehrsdurchsage. Das Gerät setzt die Suche nach Verkehrsfunksendern fort, wenn „NO TP“ angezeigt wird.

Wenn Sie alle Verkehrsdurchsagen ausschalten wollen, wählen Sie „AF, TA-OFF“.

---

| Funktion | Drücken Sie |
|----------|-------------|
|----------|-------------|

---

|   |                |
|---|----------------|
| Ausschalten der aktuellen Verkehrsdurchsage | <b>(AF/TA)</b> |
|---|----------------|

---

### Tipps

- Wenn „TA-ON“ ausgewählt ist, wird die AF-Funktion deaktiviert. Zum Aktivieren der AF-Funktion mit den Verkehrsdurchsagen wählen Sie „AF, TA-ON“.
- Eine laufende Verkehrsdurchsage können Sie auch mit der Taste **(SOURCE)** oder **(MODE)** abbrechen.

Fortsetzung auf der nächsten Seite →

## Speichern der Lautstärke von Verkehrsdurchsagen

Sie können die Lautstärke für die Verkehrsdurchsagen voreinstellen, so dass Sie sie nicht überhören.

- 1 Stellen Sie mit der Lautstärketaste +/- den gewünschten Lautstärkepegel ein.
- 2 Drücken Sie 2 Sekunden lang **(AF/TA)**. „TA“ erscheint und die Einstellung wird gespeichert.

## Empfangen von Katastrophenwarnungen

Wenn die AF- oder die TA-Funktion aktiviert ist und während des Empfangs eines UKW-Senders oder der Wiedergabe von CD/MD/AUX eine Katastrophenwarnung ausgestrahlt wird, wechselt das Gerät automatisch zur Katastrophenwarnung.

## Speichern von RDS-Sendern zusammen mit der AF- und TA-Einstellung

Wenn Sie RDS-Sender speichern, speichert das Gerät zusammen mit der Frequenz auch die AF-/TA-Einstellung (ein/aus) für jeden Sender. Sie können für die einzelnen gespeicherten Sender unterschiedliche Einstellungen (AF, TA oder beides) oder für alle gespeicherten Sender dieselbe Einstellung wählen. Wenn Sie Sender mit „AF, TA-ON“ speichern, werden automatisch die Sender mit den stärksten Radiosignalen gespeichert.

### Mit der Kartenfernbedienung:

#### Speichern derselben Einstellung für alle gespeicherten Sender

- 1 Wählen Sie einen UKW-Frequenzbereich (Seite 16).
- 2 Drücken Sie mehrmals **(AF/TA)**, um „AF-ON“, „TA-ON“ oder „AF, TA-ON“ auszuwählen.  
Beachten Sie bitte, dass die Auswahl von „AF, TA-OFF“ nicht nur für RDS-Sender, sondern auch für Nicht-RDS-Sender gilt.
- 3 Drücken Sie **(MENU)** und dann **(DISC/PRESET (+))** oder **(DISC/PRESET (-))** so oft, bis „BTM“ erscheint.
- 4 Drücken Sie **(ENTER)**.

#### Speichern unterschiedlicher Einstellungen für die einzelnen gespeicherten Sender

- 1 Wählen Sie einen UKW-Frequenzbereich aus und stellen Sie den gewünschten Sender ein (Seite 16).
- 2 Drücken Sie mehrmals **(AF/TA)**, um „AF-ON“, „TA-ON“ oder „AF, TA-ON“ auszuwählen.
- 3 Drücken Sie die gewünschte Stationstaste (**①** bis **⑥**), bis „MEM“ erscheint.

Wenn Sie weitere Sender speichern wollen, wiederholen Sie den Vorgang ab Schritt 1.

#### Tipp

Wenn Sie die AF/TA-Funktion während der CD-Wiedergabe ein- (ON) bzw. ausschalten (OFF) wollen, drücken Sie **(AF/TA)**.

# Einstellen von Sendern nach Programmtyp

— PTY (Programme Types)

Sie können einen Sender einstellen, indem Sie den Programmtyp auswählen, den Sie hören möchten.

| Programmtypen           | Anzeige  |
|-------------------------|----------|
| Nachrichten             | NEWS     |
| Aktuelles Zeitgeschehen | AFFAIRS  |
| Informationen           | INFO     |
| Sport                   | SPORT    |
| Erziehung und Bildung   | EDUCATE  |
| Hörspiele               | DRAMA    |
| Kultur                  | CULTURE  |
| Wissenschaft            | SCIENCE  |
| Verschiedenes           | VARIED   |
| Pop-Musik               | POP M    |
| Rock-Musik              | ROCK M   |
| Unterhaltungsmusik      | EASY M   |
| Leichte Klassik         | LIGHT M  |
| Klassik                 | CLASSICS |
| Sonstige Musik          | OTHER M  |
| Wetter                  | WEATHER  |
| Finanzberichte          | FINANCE  |
| Kinderprogramme         | CHILDREN |
| Magazinsendungen        | SOCIAL A |
| Religion                | RELIGION |
| Hörertelefon            | PHONE IN |
| Reiseinformationen      | TRAVEL   |
| Freizeitprogramm        | LEISURE  |
| Jazz                    | JAZZ     |
| Country-Musik           | COUNTRY  |
| Volksmusik              | NATION M |
| Oldies                  | OLDIES   |
| Folk-Musik              | FOLK M   |
| Dokumentarbeiträge      | DOCUMENT |

## Hinweis

Sie können diese Funktion in Ländern/Regionen, in denen keine PTY-Daten zur Verfügung stehen, nicht verwenden.

## Mit der Kartenfernbedienung:

- 1 Drücken Sie während des UKW-Empfangs (DSPL).



Der Name des aktuellen Programmtyps erscheint, wenn der Sender PTY-Daten ausstrahlt.

„-----“ erscheint, wenn der eingestellte Sender kein RDS-Sender ist oder wenn keine RDS-Daten empfangen werden.

- 2 Drücken Sie (DISC/PRESET) (+) oder (DISC/PRESET) (-) so oft, bis der gewünschte Programmtyp angezeigt wird.

Die Programmtypen erscheinen in der Reihenfolge, die in der Tabelle angegeben ist. „NONE“ wird angezeigt, wenn der Programmtyp in den RDS-Daten nicht angegeben wird.

- 3 Drücken Sie (ENTER).

Das Gerät beginnt, nach einem Sender zu suchen, der den ausgewählten Programmtyp ausstrahlt.

# Automatisches Einstellen der Uhr

— CT (Clock Time)

Mit den CT-Daten (Uhrzeitdaten), die von RDS-Sendern ausgestrahlt werden, lässt sich die Uhr automatisch einstellen.

## Mit der Kartenfernbedienung:

- 1 Drücken Sie während des Radioempfangs **(MENU)** und drücken Sie anschließend **(DISC/PRESET) (+)** oder **(DISC/PRESET) (-)** so oft, bis „CT-OFF“ erscheint.



- 2 Drücken Sie **(SEEK) (+)** so oft, bis „CT-ON“ angezeigt wird.

Die Uhr wird eingestellt.

- 3 Schalten Sie mit **(ENTER)** zur normalen Anzeige zurück.

Wenn Sie die CT-Funktion deaktivieren wollen, wählen Sie in Schritt 2 „CT-OFF“.

### Hinweise

- Die CT-Funktion steht möglicherweise nicht zur Verfügung, auch wenn ein RDS-Sender empfangen wird.
- Die mit der CT-Funktion eingestellte Uhrzeit ist nicht immer korrekt.

# Weitere Funktionen

Sie können das Gerät sowie gesondert erhältliche CD/MD-Geräte mit einem Joystick (**gesondert erhältlich**) steuern.

## Der Joystick

Bringen Sie zunächst je nach der Montage des Joysticks den entsprechenden Aufkleber an. Der Joystick wird über Tasten und/oder Drehregler bedient.

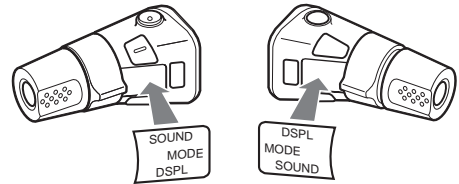

## Drücken der Tasten

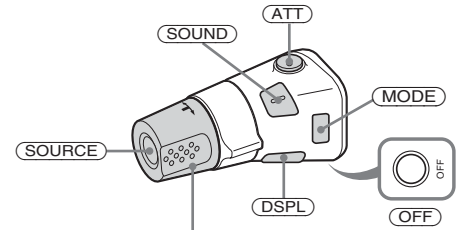

Stellen Sie durch Drehen des Reglers VOL die Lautstärke ein.

| Drücken Sie     | Funktion  |
|-----------------|---|
| <b>(SOURCE)</b> | Wechseln der Tonquelle (Radio/CD/MD*1/AUX*2)/Einschalten        |
| <b>(MODE)</b>   | Wechseln des Modus (Radiofrequenzbereich/CD-Gerät*1/MD-Gerät*1) |
| <b>(ATT)</b>    | Dämpfen des Tons  |
| <b>(OFF) *3</b> | Stoppen der Wiedergabe bzw. des Radioempfangs/Ausschalten       |
| <b>(SOUND)</b>  | Einstellen des Klangs   |
| <b>(DSPL)</b>   | Wechseln der angezeigten Informationen                          |

## Drehen des Reglers



### Wenn Sie den Regler drehen und loslassen, können Sie:

- Titel überspringen.
- Wenn Sie mehrere Titel hintereinander überspringen wollen, drehen Sie den Regler einmal und innerhalb von 2 Sekunden nochmals und halten ihn dann gedreht.
- Sender automatisch einstellen.

### Wenn Sie den Regler drehen, halten und loslassen, können Sie:

- in einem Titel vorwärts-/rückwärtssuchen.
- einen Sender manuell einstellen.

## Drücken und Drehen des Reglers

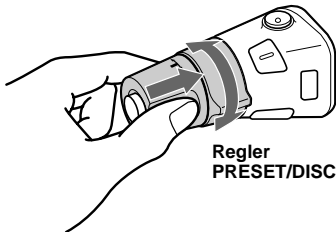

### Wenn Sie den Regler gleichzeitig drücken und drehen, können Sie:

- gespeicherte Sender einstellen.
- CDs/MDs während der CD/MD-Wiedergabe wechseln\*1.
- Alben wechseln\*4.

\*1 Nur wenn die entsprechenden gesondert erhältlichen Geräte angeschlossen sind.

\*2 Steht nur zur Verfügung, wenn ein gesondert erhältliches, tragbares Gerät von Sony an AUX IN des Geräts angeschlossen ist. Wenn Sie gleichzeitig ein tragbares Gerät von Sony und ein oder mehrere CD/MD-Geräte anschließen, verwenden Sie den AUX IN-Signalquellenwähler.

\*3 Wenn Ihr Fahrzeug nicht über ein Zündschloss mit Position ACC oder I verfügt, drücken Sie nach dem Ausschalten der Zündung unbedingt (OFF) so lange, bis die Anzeige ausgeblendet wird.

\*4 Nur bei Wiedergabe einer MP3-Datei.

Wenn eine MP3-Datei wiedergegeben wird, können Sie mit dem Joystick ein Album auswählen.

### Mit diesem Gerät:

| Funktion                                 | Vorgehen  |
|--|---|
| Überspringen von Alben<br>– Albumauswahl | Drücken und drehen Sie den Regler [pro Album einmal].<br>Wenn Sie mehrere Alben hintereinander überspringen wollen, drücken und drehen Sie den Regler und halten ihn gedreht. |

### Mit einem gesondert erhältlichen Gerät:

| Funktion                                    | Vorgehen   |
|---|--|
| Überspringen von CDs/MDs<br>– CD/MD-Auswahl | Drücken und drehen Sie den Regler [pro CD/MD einmal].<br>Wenn Sie mehrere CDs/MDs hintereinander überspringen wollen, drücken und drehen Sie den Regler einmal, drehen ihn innerhalb von 2 Sekunden erneut und halten ihn gedreht. |

|  |   |
|--|---|
| Überspringen von Alben<br>– Albumauswahl | <ol style="list-style-type: none"><li>1 Wenn Sie in den Albumauswahlmodus wechseln wollen, drücken und drehen Sie den Regler und halten ihn gedreht. Führen Sie dann innerhalb von 2 Sekunden Schritt 2 aus.</li><li>2 Drücken Sie den Regler und drehen Sie ihn mehrmals schnell, um die Alben nacheinander zu überspringen.</li></ol> |
|--|---|

Fortsetzung auf der nächsten Seite →

## Wechseln der Drehrichtung

Die Drehrichtung der Regler ist werkseitig wie in der folgenden Abbildung zu sehen eingestellt.

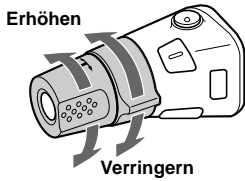

Wenn Sie den Joystick rechts von der Lenksäule anbringen, können Sie die Drehrichtung der Regler ändern.

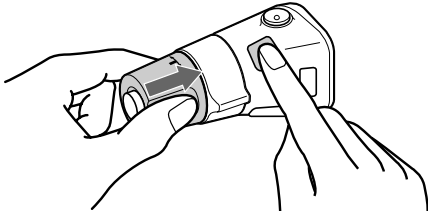

**Halten Sie den Regler VOL gedrückt und drücken Sie **(SOUND)** 2 Sekunden lang.**

**Tipp**  
Sie können die Drehrichtung der Regler auch mit dem Gerät ändern (Seite 25).

## Einstellen der Klangeigenschaften

Sie können die Balance, den Fader, den Niedrigpassfilter und die Lautstärke des Tiefsttonlautsprechers einstellen.

### 1 Drücken Sie mehrmals **(SOUND)** und wählen Sie die gewünschte Klangeigenschaft aus.

Mit jedem Tastendruck auf **(SOUND)** wechselt die Anzeige folgendermaßen:

**BAS (Bässe) → TRE (Höhen) → BAL (links-rechts) → FAD (vorne-hinten) → SUB (Lautstärke des Tiefsttonlautsprechers)**

### 2 Stellen Sie mit der Lautstärketaste +/- die ausgewählte Option ein.

#### Hinweis

Nachdem Sie eine Klangoption ausgewählt haben, müssen Sie innerhalb von 3 Sekunden den Einstellvorgang beginnen.

#### Tipps

- Beim Einstellen mit der Kartenfernbedienung drücken Sie mehrmals **(SOUND)** und dann **(SEEK (+))** oder **(SEEK (-))**.
- Beim Einstellen mit dem Joystick drücken Sie mehrmals **(SOUND)** und drehen dann den Regler VOL.

## Ändern der Einstellung von BBE MP

Mithilfe von BBE MP lässt sich die Klangqualität auch bei sehr stark komprimierten MP3-Daten verbessern. Der Klang erreicht CD-Qualität und wirkt wärmer und klarer.

**Drücken Sie bei der Wiedergabe mit diesem Gerät die Taste **(5)** (BBE MP), um „BBE MP-ON“ auszuwählen.**

Zum Deaktivieren von BBE MP wählen Sie „BBE MP-OFF“.

#### Hinweis

Die BBE MP-Funktion steht nur bei der Wiedergabe über dieses Gerät zur Verfügung. Bei der Wiedergabe über ein gesondert erhältliches Gerät kann BBE MP nicht aktiviert werden.

#### Tipp

Sie können die BBE MP-Einstellung nur bei der Wiedergabe mit diesem Gerät ändern.



## Schnelles Dämpfen des Tons

Drücken Sie **(ATT)**.

„ATT-ON“ erscheint kurz im Display und danach wird „ATT“ angezeigt.

Wenn Sie wieder die vorherige Lautstärke einstellen wollen, drücken Sie erneut **(ATT)**.

### **Tipp**

Wenn das Schnittstellenkabel eines Autotelephons mit der ATT-Leitung verbunden ist und ein Telefonanruf eingeht, senkt das Gerät die Lautstärke automatisch (Stummschaltfunktion zum Telefonieren).

## Wechseln der Klang- und Anzeigeeinstellungen

— Menü

Sie können folgende Optionen einstellen:

### **SET (Konfiguration)**

- **CLOCK-ADJ** (Einstellen der Uhrzeit) (Seite 10)
- **CT** (Uhrzeit) (Seite 22)
- **BEEP** — Dient zum Ein- oder Ausschalten des Signaltons.
- **RM** (Joystick) — Dient zum Wechseln der Drehrichtung der Regler am Joystick.
  - Wählen Sie „NORM“, wenn die werkseitig eingestellte Drehrichtung der Regler beibehalten werden soll.
  - Wählen Sie „REV“, wenn Sie den Joystick auf der rechten Seite der Lenksäule anbringen.
- **AUX-A** (Seite 28) — Dient zum Ein- oder Ausblenden der AUX-Tonquelle.

### **DSPL (Display)**

- **DEMO** — Dient zum Ein- oder Ausschalten der Demo-Anzeige (bei ausgeschaltetem Gerät).
  - Mit „ON“ wird die Demo-Anzeige aktiviert. Die Demo startet etwa 10 Sekunden nach dem Ausschalten des Geräts.
  - Mit „OFF“ wird die Demo-Anzeige deaktiviert.
- **CLOCK** (Uhrzeitinformationen) — Uhrzeit und Wiedergabemodus werden gleichzeitig angezeigt (ON).
- **DIM** (Dimmer) — Dient zum Wechseln der Helligkeit im Display.
  - Mit „AT“ wird das Display nur dunkler, wenn Sie die Beleuchtung einschalten.
  - Mit „ON“ wird das Display dunkler.
  - Mit „OFF“ wird der Dimmer deaktiviert.
- **M.DSPL** (Motion Display - Bewegte Anzeige) — Dient zum Auswählen des Modus für die bewegte Anzeige („1“, „2“ und „OFF“) (bei eingeschaltetem Gerät).
  - Wenn Sie „1“ wählen, werden im Display dekorative Muster und der Spektrumanalysator angezeigt.
  - Wenn Sie „2“ wählen, werden im Display dekorative Muster angezeigt.
  - Mit „OFF“ wird die bewegte Anzeige deaktiviert.

Fortsetzung auf der nächsten Seite →

- A.SCRL (Auto Scroll - Automatischer Bildlauf) (Seite 12)
  - Wenn Sie „ON“ wählen, laufen die angezeigten Namen mit mehr als 8 Zeichen automatisch im Display durch und werden auf diese Weise ganz angezeigt.
  - Wenn die Funktion Auto Scroll auf „OFF“ gesetzt ist und die CD/MD, das Album bzw. der Titel wechselt, läuft der Name der CD/MD, des Albums oder Titels bzw. das ID3-Tag nicht im Display durch und wird daher nicht ganz angezeigt.

### P/M (Play Mode - Wiedergabemodus)

- LOCAL (lokaler Suchmodus) (Seite 17)
  - Wählen Sie „ON“, wenn Sie nur Sender mit starken Signalen einstellen wollen.
- MONO (monauraler Modus) (Seite 17)
  - Wenn Sie „ON“ wählen, werden UKW-Stereosender monaural wiedergegeben.
  - Mit „OFF“ schalten Sie in den normalen Modus zurück.
- REG (Regionalmodus) (Seite 19)

### SND (Sound - Klang)

- EQ7 TUNE (Seite 27) — Dient zum Einstellen der Equalizer-Kurve.
- HPF (Hochpassfilter) — Dient zum Einstellen der Grenzfrequenz auf „78Hz“, „125Hz“ oder „OFF“.
- LPF (Niedrigpassfilter) — Dient zum Einstellen der Grenzfrequenz auf „78Hz“, „125Hz“ oder „OFF“.
- LOUD (Loudness) — Für eine gute Klangqualität der Bässe und Höhen auch bei geringer Lautstärke. Dabei werden die Bässe und Höhen verstärkt.
- AUX LVL (Seite 29) — Dient zum Einstellen der Lautstärke zusätzlich angeschlossener Geräte.

### Mit der Kartenfernbedienung:

- 1 Drücken Sie **MENU**.**
- 2 Drücken Sie **DISC/PRESET (+)** oder **DISC/PRESET (-)** so oft, bis die gewünschte Option angezeigt wird.**
- 3 Wählen Sie mit **SEEK (+)** oder **SEEK (-)** die gewünschte Einstellung aus (Beispiel: „ON“ oder „OFF“).**
- 4 Drücken Sie **ENTER**.**  
Wenn Sie die Einstellung vorgenommen haben, erscheint im Display wieder die Anzeige für den normalen Wiedergabemodus.

#### Hinweis

Je nach aktueller Tonquelle werden unterschiedliche Optionen angezeigt.

#### Tip

Sie können problemlos zwischen den Kategorien („SET“, „DSPL“, „P/M“, „SND“ und „EDIT“) wechseln, indem Sie **DISC/PRESET (+)** oder **DISC/PRESET (-)** 2 Sekunden lang gedrückt halten.

# Einstellen des Equalizers (EQ7)

Sie können für 7 Musiktypen (XPLD, VOCAL, CLUB, JAZZ, NEW AGE, ROCK, CUSTOM) eine spezielle Equalizer-Kurve auswählen oder OFF (Equalizer AUS) einstellen. Sie können die Equalizer-Einstellung für jede Tonquelle getrennt speichern.

## Auswählen einer Equalizer-Kurve

- 1 Wählen Sie mit (SOURCE) eine Tonquelle (Radio, CD, MD oder AUX) aus.
- 2 Drücken Sie mehrmals (EQ7), um die gewünschte Equalizer-Kurve auszuwählen.

Mit jedem Tastendruck auf (EQ7) wechselt die Option.



Um den Equalizer-Effekt auszuschalten, wählen Sie „OFF“.

## Mit der Kartenfernbedienung:

### Einstellen der Equalizer-Kurve

Sie können die Equalizer-Einstellungen für verschiedene Frequenzbereiche auswählen und speichern.

- 1 Drücken Sie (MENU).
- 2 Drücken Sie (DISC/PRESET) (+) oder (DISC/PRESET) (-) so oft, bis „EQ7 TUNE“ erscheint, und drücken Sie dann (ENTER).
- 3 Wählen Sie mit (SEEK) (+) oder (SEEK) (-) die gewünschte Equalizer-Kurve aus und drücken Sie dann (ENTER).  
Mit jedem Tastendruck auf (SEEK) (+) oder (SEEK) (-) wechselt die Option.
- 4 Wählen Sie die gewünschte Frequenz und Lautstärke aus.

- 1 Wählen Sie mit (SEEK) (+) oder (SEEK) (-) die gewünschte Frequenz aus.

Mit jedem Tastendruck auf (SEEK) (+) oder (SEEK) (-) wechselt die Frequenz.

62 Hz ↔ 157 Hz ↔ 396 Hz ↔ 1 kHz  
↔ 2.5 kHz ↔ 6.3 kHz ↔ 16 kHz

- 2 Drücken Sie (DISC/PRESET) (+) oder (DISC/PRESET) (-), um den gewünschten Lautstärkepegel einzustellen.

Die Lautstärke lässt sich in Schritten von 1 dB auf einen Wert zwischen -10 dB und +10 dB einstellen.

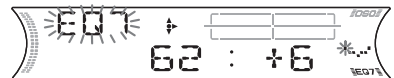

Wenn Sie die werkseitig eingestellte Equalizer-Kurve wiederherstellen wollen, drücken Sie 2 Sekunden lang (ENTER).

- 5 Drücken Sie zweimal (MENU).  
Wenn Sie die Effekteinstellung vorgenommen haben, erscheint im Display wieder die Anzeige für den normalen Wiedergabemodus.

# Einstellen der DSO-Funktion (Dynamic Soundstage Organizer)

Wenn die Lautsprecher im unteren Teil der Türen installiert sind, kommt der Ton von unten und ist unter Umständen nicht von zufrieden stellender Qualität.

Die DSO-Funktion (Dynamic Soundstage Organizer) verbessert die Raumklangwirkung und erzeugt einen Klang, als befänden sich die Lautsprecher über dem Armaturenbrett (virtuelle Lautsprecher).

Sie können die DSO-Einstellung für jede Tonquelle getrennt speichern.

## DSO-Modus und Darstellung der virtuellen Lautsprecher

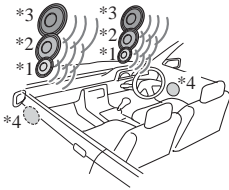

- \*1 DSO-1
- \*2 DSO-2
- \*3 DSO-3
- \*4 DSO-OFF

**1 Wählen Sie mit (SOURCE) eine Tonquelle (Radio, CD, MD oder AUX) aus.**

**2 Drücken Sie (DSO) so oft, bis die gewünschte DSO-Einstellung angezeigt wird.**

Mit jedem Tastendruck auf (DSO) wechselt die DSO-Einstellung.



Zum Deaktivieren der DSO-Funktion wählen Sie „DSO-OFF“. Nach 3 Sekunden erscheint im Display wieder die Anzeige für den normalen Wiedergabemodus.

### Hinweise

- Je nach dem Innenraum des jeweiligen Fahrzeugs bzw. dem Musiktyp hat die DSO-Funktion möglicherweise nicht die gewünschte Wirkung.
- Wenn ein UKW-Sender schlecht zu hören ist, setzen Sie DSO auf „OFF“.

# Wechseln der LCD-Farbe

Sie können eine von 7 Farbeinstellungen für das LCD-Display auswählen.

**Drücken Sie mehrmals (COLOR), um die gewünschte LCD-Farbe auszuwählen.**

Mit jedem Tastendruck auf (COLOR) wechselt die LCD-Farbe.

# Anschließen zusätzlicher Audiogeräte

Der Anschluss AUX IN (externer Audioeingang) dieses Geräts dient auch als Anschluss BUS AUDIO IN (Audioeingang).

Sie können gesondert erhältliche, tragbare Geräte von Sony anschließen und den Ton über die Lautsprecher des Fahrzeugs wiedergeben lassen.

### Hinweis

Wenn Sie ein gesondert erhältliches CD/MD-Gerät von Sony anschließen, können Sie kein tragbares Gerät anschließen und „AUX“ wird im Display nicht als Tonquelle angezeigt.

Wenn Sie gleichzeitig ein tragbares Gerät von Sony und ein oder mehrere CD/MD-Geräte anschließen, verwenden Sie den AUX IN-Signalquellenwähler.

## Auswählen des zusätzlichen Geräts

**Drücken Sie mehrmals (SOURCE), um „AUX“ auszuwählen.**



## Einstellen der Lautstärke

Sie können die Lautstärke für jedes angeschlossene Audiogerät einstellen.

- 1 Drücken Sie **(MENU)**.
- 2 Drücken Sie **(DISC/PRESET (+) oder DISC/PRESET (-) mehrmals, um „AUX LVL“ auszuwählen.**
- 3 Drücken Sie **(ENTER)**.
- 4 Drücken Sie **(DISC/PRESET (+) oder DISC/PRESET (-) mehrmals, um den gewünschten Lautstärkepegel auszuwählen.**  
Die Lautstärke lässt sich in Schritten von 1 dB auf einen Wert zwischen -6 dB und +6 dB einstellen.
- 5 Drücken Sie **(ENTER)**.

## So deaktivieren Sie zusätzliche Geräte in der Tonquellenanzeige

- 1 Drücken Sie **(OFF)**.  
Die CD/MD-Wiedergabe bzw. Radioempfang stoppt.
- 2 Drücken Sie **(MENU)**.
- 3 Drücken Sie **(DISC/PRESET (+) oder DISC/PRESET (-) so oft, bis „AUX-A-ON“ angezeigt wird.**
- 4 Wählen Sie mit **(SEEK (+))** die Option **„AUX-A-OFF“** aus.
- 5 Drücken Sie **(MENU)**.

Wenn die Anzeige wieder aktiviert werden soll, wählen Sie „AUX-A-ON“.

## Weitere Informationen

### Wartung

#### Austauschen der Sicherung

Wenn Sie eine Sicherung austauschen, achten Sie darauf, eine Ersatzsicherung mit dem gleichen Ampere-Wert wie die Originalsicherung zu verwenden. Dieser ist auf der Originalsicherung angegeben. Wenn die Sicherung durchbrennt, überprüfen Sie den Stromanschluss und tauschen die Sicherung aus. Brennt die neue Sicherung ebenfalls durch, kann eine interne Fehlfunktion vorliegen. Wenden Sie sich in einem solchen Fall an Ihren Sony-Händler.

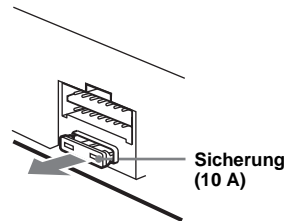

#### Achtung

Verwenden Sie unter keinen Umständen eine Sicherung mit einem höheren Ampere-Wert als dem der Sicherung, die ursprünglich mit dem Gerät geliefert wurde. Andernfalls kann es zu Schäden am Gerät kommen.

Fortsetzung auf der nächsten Seite →

## Reinigen der Anschlüsse

Das Gerät funktioniert möglicherweise nicht ordnungsgemäß, wenn die Anschlüsse zwischen dem Gerät und der Frontplatte verschmutzt sind. Um dies zu vermeiden, nehmen Sie die Frontplatte ab (Seite 9) und reinigen Sie die Anschlüsse mit einem mit Alkohol angefeuchteten Wattestäbchen. Drücken Sie dabei nicht zu fest auf die Anschlüsse. Andernfalls können sie beschädigt werden.

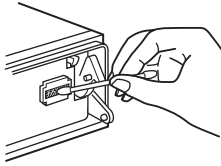

Hauptgerät

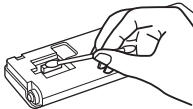

Rückseite der Frontplatte

### Hinweise

- Schalten Sie aus Sicherheitsgründen vor dem Reinigen der Anschlüsse die Zündung aus und ziehen Sie den Schlüssel aus dem Zündschloss.
- Berühren Sie die Anschlüsse unter keinen Umständen direkt mit den Händen oder einem Metallgegenstand.

## Austauschen der Lithiumbatterie

Unter normalen Bedingungen hält die Batterie etwa 1 Jahr. Die Lebensdauer der Batterie kann je nach Gebrauch des Geräts jedoch auch kürzer sein. Wenn die Batterie schwächer wird, verkürzt sich die Reichweite der Kartenfernbedienung. Tauschen Sie die Batterie gegen eine neue CR2025-Lithiumbatterie aus. Bei Verwendung eines anderen Batterietyps besteht Feuer- bzw. Explosionsgefahr.

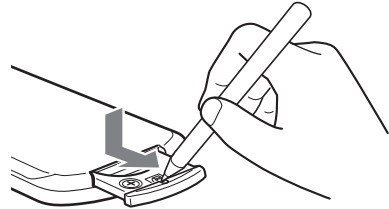

Mit der Seite + nach oben

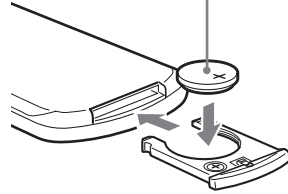

### Hinweise zur Lithiumbatterie

- Bewahren Sie die Lithiumbatterie außerhalb der Reichweite von Kindern auf. Sollte eine Lithiumbatterie verschluckt werden, ist umgehend ein Arzt aufzusuchen.
- Wischen Sie die Batterie mit einem trockenen Tuch ab, um einen guten Kontakt zwischen den Batteriepolen und -anschlüssen sicherzustellen.
- Achten Sie beim Einlegen der Batterie auf die richtige Polarität.
- Halten Sie die Batterie nicht mit einer Metallpinzette. Dies könnte zu einem Kurzschluss führen.

### VORSICHT

Die Batterie kann bei falscher Handhabung explodieren!

Auf keinen Fall darf sie aufgeladen, auseinandergenommen oder ins Feuer geworfen werden.

Entsorgungshinweis: Bitte werfen Sie nur entladene Batterien in die Sammelboxen beim Handel oder den Kommunen. Entladen sind Batterien in der Regel dann, wenn das Gerät abschaltet und „Batterie leer“ signalisiert oder nach längerer Gebrauchsdauer der Batterien nicht mehr einwandfrei funktioniert.

Um sicherzugehen, kleben Sie die Batteriepole z. B. mit einem Klebestreifen ab oder geben Sie die Batterien einzeln in einen Plastikbeutel.

## Ausbauen des Geräts

### 1 Entfernen Sie die Schutzumrandung.

- 1 Nehmen Sie die Frontplatte ab (Seite 9).
- 2 Setzen Sie beide Löseschlüssel an der Schutzumrandung an.

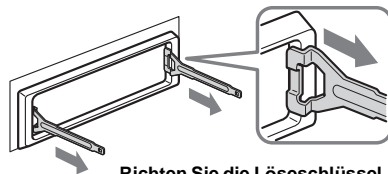

Richten Sie die Löseschlüssel richtig aus.

- 3 Ziehen Sie die Schutzumrandung mithilfe der Löseschlüssel heraus.

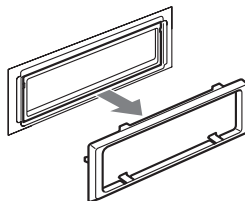

Fortsetzung auf der nächsten Seite →

## 2 Nehmen Sie das Gerät heraus.

- 1 Setzen Sie beide Löseschlüssel ein, so dass sie mit einem Klicken einrasten.

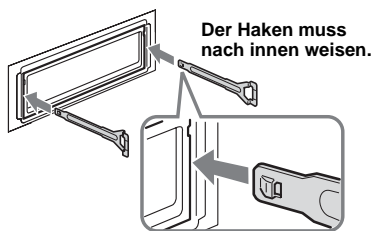

- 2 Ziehen Sie an den Löseschlüsseln, um das Gerät zu lösen.

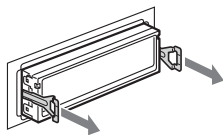

- 3 Ziehen Sie das Gerät aus der Halterung.

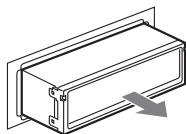



# Technische Daten

## CD-Player

|                        |                          |
|------------------------|--------------------------|
| Signal-Rauschabstand   | 120 dB                   |
| Frequenzgang           | 10 – 20.000 Hz           |
| Gleichlaufschwankungen | Unterhalb der Messgrenze |

## Tuner

### UKW

|                                  |                                 |
|----------------------------------|---------------------------------|
| Empfangsbereich                  | 87,5 – 108,0 MHz                |
| Antennenanschluss                | Anschluss für Außenantenne      |
| Zwischenfrequenz                 | 10,7 MHz/450 kHz                |
| Nutzbare Empfindlichkeit         | 9 dBf                           |
| Trennschärfe                     | 75 dB bei 400 kHz               |
| Signal-Rauschabstand             | 67 dB (stereo),<br>69 dB (mono) |
| Harmonische Verzerrung bei 1 kHz | 0,5 % (stereo),<br>0,3 % (mono) |
| Kanaltrennung                    | 35 dB bei 1 kHz                 |
| Frequenzgang                     | 30 – 15.000 Hz                  |

### MW/LW

|                   |  |
|-------------------|--|
| Empfangsbereich   | MW: 531 – 1.602 kHz<br>LW: 153 – 279 kHz |
| Antennenanschluss | Anschluss für Außenantenne               |
| Zwischenfrequenz  | 10,7 MHz/450 kHz                         |
| Empfindlichkeit   | MW: 30 µV<br>LW: 40 µV                   |

## Endverstärker

|                           |  |
|---------------------------|--|
| Ausgänge                  | Lautsprecherausgänge<br>(versiegelte Anschlüsse) |
| Lautsprecherimpedanz      | 4 – 8 Ohm  |
| Maximale Ausgangsleistung | 50 W × 4 (an 4 Ohm)                              |

## Allgemeines

|                              |  |
|------------------------------|--|
| Ausgänge                     | Audioausgänge (vorne/hinten)<br>Ausgang für Tiefsttonlautsprecher (mono)<br>Motorantennen-Steueranschluss<br>Steueranschluss für Endverstärker   |
| Eingänge                     | Steueranschluss für Stummenschaltung beim Telefonieren<br>Steueranschluss für Beleuchtung<br>Fernbedienungseingang<br>BUS-Steuereingang<br>BUS-Audioeingang oder Anschluss AUX IN<br>Antenneneingang |
| Klangregler                  | Bässe ±8 dB bei 100 Hz<br>Höhen ±8 dB bei 10 kHz<br>+8 dB bei 100 Hz<br>+2 dB bei 10 kHz   |
| Loudness                     | 12 V Gleichstrom, Autobatterie (negative Erdung)   |
| Betriebsspannung             | ca. 178 × 50 × 181 mm (B/H/T)  |
| Abmessungen                  | ca. 182 × 53 × 161 mm (B/H/T)  |
| Einbaumaß                    | ca. 1,2 kg   |
| Gewicht                      | Kartenfernbedienung RM-X114<br>Montageteile und Anschlusszubehör (1 Satz)<br>Behälter für Frontplatte (1)  |
| Mitgeliefertes Zubehör       | Joystick RM-X4S<br>BUS-Kabel (mit einem Cinchkabel geliefert)<br>RC-61 (1 m), RC-62 (2 m)  |
| Sonderzubehör                |  |
| Gesondert erhältliche Geräte | CD-Wechsler (10 CDs)<br>CDX-757MX<br>CD-Wechsler (6 CDs)<br>CDX-T70MX, CDX-T69<br>MD-Wechsler (6 MDs)<br>MDX-66XLP<br>Signalquellenwähler XA-C30<br>AUX IN-Signalquellenwähler XA-300                |

### Hinweis

Dieses Gerät kann nicht an einen digitalen Vorverstärker oder an einen Equalizer, der mit dem Sony-BUS-System kompatibel ist, angeschlossen werden.

Änderungen, die dem technischen Fortschritt dienen, bleiben vorbehalten.

---

# Störungsbehebung

Anhand der folgenden Checkliste können Sie die meisten Probleme, die möglicherweise an Ihrem Gerät auftreten, selbst beheben.

Bevor Sie die folgende Checkliste durchgehen, überprüfen Sie bitte zunächst, ob Sie das Gerät richtig angeschlossen und bedient haben.

---

## Allgemeines

### Es ist kein Ton zu hören.

- Stellen Sie mit der Lautstärketaste + die Lautstärke ein.
- Schalten Sie die ATT-Funktion aus.
- Stellen Sie den Fader-Regler bei einem Zweilautsprechersystem in die mittlere Position.
- Sie haben versucht, MP3-Dateien mit einem gesondert erhältlichen CD-Gerät wiederzugeben, das MP3 nicht unterstützt.  
→ Lassen Sie die MP3-Dateien mit einem MP3-kompatiblen CD-Gerät von Sony, wie z. B. dem CDX-757MX, wiedergeben.

---

### Der Speicherinhalt wurde gelöscht.

- Die Taste RESET wurde gedrückt.  
→ Speichern Sie die Einstellungen erneut.
- Das Stromversorgungskabel wurde gelöst oder die Verbindung zur Batterie besteht nicht mehr.
- Das Stromversorgungskabel ist nicht richtig angeschlossen.

---

### Kein Signalton ertönt.

- Der Signalton ist deaktiviert (Seite 25).
- Ein gesondert erhältlicher Endverstärker ist angeschlossen und Sie verwenden nicht den integrierten Verstärker.

---

### Die Anzeige wird ausgeblendet bzw. erscheint nicht im Display.

- Die Anzeige wird ausgeblendet, wenn Sie **(OFF)** gedrückt halten.  
→ Halten Sie **(OFF)** erneut gedrückt, bis die Anzeige eingeblendet wird.
- Nehmen Sie die Frontplatte ab und reinigen Sie die Anschlüsse. Näheres dazu finden Sie unter „Reinigen der Anschlüsse“ auf Seite 30.

---

### Gespeicherte Sender und die korrekte Uhrzeit werden gelöscht.

#### Die Sicherung ist durchgebrannt.

Es kommt zu Störgeräuschen, wenn sich der Zündschlüssel in der Position EIN (ON), AUS (OFF) oder ACC bzw. I (Zubehörposition) befindet.

Die Leitungen sind nicht korrekt an den Anschluss für Zubehörgeräte angeschlossen.

---

---

### Das Gerät wird nicht mit Strom versorgt.

- Überprüfen Sie die Kabelverbindungen. Wenn die Anschlüsse in Ordnung sind, überprüfen Sie die Sicherung.
- Das Auto hat keine Zubehörposition (ACC bzw. I).  
→ Drücken Sie **(SOURCE)** bzw. legen Sie eine CD ein, um das Gerät einzuschalten.

---

### Das Gerät wird permanent mit Strom versorgt.

Das Auto hat keine Zubehörposition (ACC bzw. I).

---

### Die Motorantenne wird nicht ausgefahren.

Die Motorantenne hat kein Relaiskästchen.

---

---

## CD/MD-Wiedergabe

### Es lässt sich keine CD einlegen.

- Es ist bereits eine andere CD eingelegt.
- Die CD wurde mit Gewalt falsch herum oder falsch eingelegt.

---

### Die Wiedergabe startet nicht.

- Die MD ist beschädigt bzw. die CD ist verschmutzt.
- Die CD-R/CD-RW ist nicht abgeschlossen.
- Sie haben versucht, eine CD-R/CD-RW wiederzugeben, die nicht als Audio-CD konzipiert ist.
- Einige CD-Rs/CD-RWs werden je nach dem Gerät, mit dem sie bespielt wurden, oder dem Zustand der CD-R/CD-RW selbst unter Umständen nicht wiedergegeben.

---

### MP3-Dateien können nicht wiedergegeben werden.

- Die Aufnahme erfolgte nicht im Format ISO 9660, Stufe 1 oder 2, bzw. im erweiterten Joliet- oder Romeo-Format.
- Die Dateinamenerweiterung „.MP3“ wurde nicht zum Dateinamen hinzugefügt.
- Die Dateien wurden nicht im MP3-Format gespeichert.

---

### Es dauert länger, bis die Wiedergabe von MP3-Dateien beginnt.

Bei folgenden CDs dauert es länger, bis die Wiedergabe beginnt:

- CDs mit einer komplizierten Datei-/Ordnerstruktur.
- Multi-Session-CDs.
- CDs, zu denen noch Daten hinzugefügt werden können.

---

### Die CD wird automatisch ausgeworfen.

Die Umgebungstemperatur ist höher als 50 °C.

---

### Die Funktionstasten funktionieren nicht.

#### Die CD lässt sich nicht auswerfen.

Drücken Sie die Taste RESET.

---

---

### **Aufgrund von Vibrationen kommt es zu Tonsprüngen.**

- Das Gerät ist in einem Winkel von mehr als 45° installiert.
- Das Gerät wurde nicht an einem stabilen Teil des Fahrzeugs installiert.

---

### **Tonsprünge treten auf.**

Die CD/MD ist verschmutzt oder defekt.

---

### **Die Anzeige „-----“ lässt sich nicht ausschalten.**

- Sie befinden sich im Benennungsmodus.  
→ Drücken Sie 2 Sekunden lang (LIST).

---

## **Radioempfang**

---

### **Gespeicherte Sender lassen sich nicht einstellen.**

- Speichern Sie den/die Sender unter der korrekten Frequenz ab.
- Das Sendesignal ist zu schwach.

---

### **Sender lassen sich nicht empfangen. Der Ton ist stark gestört.**

- Schließen Sie eine Motorantennen-Steuerleitung (blau) oder eine Stromversorgungsleitung für Zubehörgeräte (rot) an die Stromversorgungsleitung für den Antennenverstärker eines Fahrzeugs an (nur, wenn das Fahrzeug mit einer in der Heck-/Seitenfensterscheibe integrierten UKW/MW/LW-Antenne ausgestattet ist).
- Prüfen Sie die Verbindung der Autoantenne.
- Die Autoantenne wird nicht ausgefahren.  
→ Prüfen Sie die Verbindung der Motorantennen-Steuerleitung.
- Überprüfen Sie die Frequenz.
- Wenn der DSO-Modus aktiviert ist, ist der Ton manchmal gestört.  
→ Setzen Sie DSO auf „OFF“ (Seite 28).

---

### **Der automatische Sendersuchlauf funktioniert nicht.**

- Der lokale Sendersuchmodus ist auf „ON“ eingestellt.  
→ Setzen Sie den lokalen Suchmodus auf „OFF“ (Seite 26).
- Das Sendesignal ist zu schwach.  
→ Stellen Sie die Sender manuell ein.

---

### **Die Anzeige „STEREO“ blinkt.**

- Stellen Sie die Frequenz genau ein.
- Das Sendesignal ist zu schwach.  
→ Setzen Sie den Mono-Empfangsmodus auf „ON“ (Seite 26).

---

### **Eine Stereosendung ist nur monaural zu hören.**

- Das Gerät ist in den monauralen Empfangsmodus geschaltet.  
→ Beenden Sie den monauralen Empfangsmodus (Seite 26).

---

## **RDS**

---

### **Der Sendersuchlauf (SEEK) startet nach ein paar Sekunden Radioempfang.**

- Der Sender ist kein Verkehrsfunksender oder die Sendesignale sind zu schwach.  
→ Drücken Sie (AF/TA) so oft, bis „AF, TA-OFF“ angezeigt wird.

---

### **Es sind keine Verkehrsdurchsagen zu hören.**

- Aktivieren Sie „TA“.
- Der Sender sendet keine Verkehrsdurchsagen, obwohl es sich um einen Verkehrsfunksender handelt.  
→ Stellen Sie einen anderen Sender ein.

---

### **Bei der PTY-Funktion wird „-----“ angezeigt.**

- Der aktuelle Sender ist kein RDS-Sender.
- Es wurden keine RDS-Daten empfangen.

---

## **Fehleranzeigen/Meldungen**

---

### **Fehleranzeigen**

---

#### **(Für dieses Gerät und für gesondert erhältliche CD/MD-Wechsler)**

Folgende Anzeigen blinken etwa 5 Sekunden lang und ein Alarmton ist zu hören.

---

#### **BLANK\*<sup>1</sup>**

- Die MD enthält keine Titel.\*<sup>2</sup>  
→ Legen Sie eine MD ein, auf der Titel aufgezeichnet sind.

---

#### **ERROR\*<sup>1</sup>**

- Eine CD ist verschmutzt oder falsch herum eingelegt.\*<sup>2</sup>  
→ Reinigen Sie die CD bzw. legen Sie sie korrekt ein.
- Eine CD/MD kann aufgrund einer Störung nicht wiedergegeben werden.  
→ Legen Sie eine andere CD/MD ein.

---

#### **FAILURE**

- Die Lautsprecher-/Verstärkeranschlüsse sind nicht korrekt.  
→ Schlagen Sie in der Installationsanleitung nach, wie die Anschlüsse korrekt vorgenommen werden müssen.

---

#### **HI TEMP**

- Die Umgebungstemperatur ist höher als 50 °C.  
→ Warten Sie, bis die Temperatur unter 50 °C sinkt.

---

#### **NO DISC**

- Es befindet sich keine CD/MD im CD/MD-Gerät.  
→ Legen Sie CDs/MDs in das CD/MD-Gerät ein.

---

Fortsetzung auf der nächsten Seite →

---

**NO MAG**

Das CD-Magazin ist nicht in das CD-Gerät eingelegt.

→ Setzen Sie ein Magazin in das CD-Gerät ein.

---

**NO MUSIC**

Eine CD, die keine Musikaufnahmen enthält, wurde in ein MP3-fähiges CD-Gerät eingelegt.

→ Legen Sie eine Musik-CD in das MP3-fähige CD-Gerät ein.

---

**NOTREADY**

Der Deckel des MD-Geräts ist offen oder die MDs wurden nicht korrekt eingelegt.

→ Schließen Sie den Deckel bzw. legen Sie die MDs korrekt ein.

---

**OFFSET**

Es liegt möglicherweise eine interne Fehlfunktion vor.

→ Überprüfen Sie die Kabelverbindungen.

Wenn die Fehleranzeige weiterhin im Display angezeigt wird, wenden Sie sich an einen Sony-Händler.

---

**RESET**

Das CD/MD-Gerät kann wegen einer Störung nicht bedient werden.

→ Drücken Sie die Taste RESET am Gerät.

---

\*1 Wenn während der Wiedergabe einer CD oder MD ein Fehler auftritt, wird die Nummer der CD bzw. MD nicht im Display angezeigt.

\*2 Die Nummer der CD/MD, die den Fehler verursacht, erscheint im Display.

---

**Meldungen****L.SEEK +/-**

Beim automatischen Sendersuchlauf ist der lokale Suchmodus aktiviert (Seite 17).

---

**NO AF**

Für den aktuellen Sender gibt es keine Alternativfrequenz.

---

„LLLL“ oder „RRRR“

Sie sind am Anfang bzw. Ende der CD/MD angelangt und können nicht weiter vorwärts- oder rückwärtssuchen.

---

Wenn sich das Problem mit diesen Abhilfemaßnahmen nicht beheben lässt, wenden Sie sich an einen Sony-Händler.



# Félicitations !

Nous vous remercions d'avoir fait l'acquisition de ce lecteur de disques compacts Sony. Vous pouvez profiter encore davantage des multiples fonctions de cet appareil grâce aux fonctions et accessoires ci-dessous :

- Lecture de fichiers MP3.
- Possibilité de lecture de CD-R ou de CD-RW auxquels une session peut être ajoutée (page 7).
- Possibilité de lecture de disques multisession selon la méthode d'enregistrement utilisée (page 8).
- Fonctionnement avec des lecteurs CD ou MD en option (changeurs et lecteurs)\*1.
- Affichage de l'information des étiquettes ID3\*2 de version 1.0, 1.1, 2.2, 2.3 ou 2.4 (pendant la lecture de fichiers MP3).
- Affichage des informations CD TEXT (pendant la lecture d'un CD TEXT\*3).
- **Accessoire de commande fourni**  
Mini-télécommande RM-X114
- **Accessoire de commande en option**  
Satellite de commande RM-X4S

\*1 *Cet appareil fonctionne uniquement avec des produits Sony.*

\*2 *Une étiquette ID3 est un fichier MP3 contenant des informations telles que le nom de l'album, de l'artiste, de la plage, etc.*

\*3 *Un disque CD TEXT est un CD audio contenant des informations telles que le nom du disque, le nom de l'artiste et les noms des plages. Ces informations sont enregistrées sur le disque.*

**BBE<sup>®</sup> MP**  
**DIGITAL**

Le procédé BBE MP améliore le son compressé numériquement, comme le MP3, en restaurant et en optimisant les harmoniques les plus élevées perdues au cours de la compression. Le processus BBE MP est fondé sur la génération d'harmoniques d'ordre paire à partir du matériel source en leur restituant leur richesse, leurs détails et leurs nuances.

**CLASS 1**  
**LASER PRODUCT**

Cette étiquette est située sur la partie inférieure du châssis.

# Table des matières

|                                     |   |
|-------------------------------------|---|
| Emplacement des commandes . . . . . | 4 |
| Précautions . . . . .               | 6 |
| Remarques sur les disques . . . . . | 6 |
| A propos des fichiers MP3 . . . . . | 8 |

## Préparation

|  |    |
|--|----|
| Réinitialisation de l'appareil . . . . . | 9  |
| Retrait de la façade . . . . .           | 10 |
| Réglage de l'horloge . . . . .           | 11 |

## Lecteur CD

### Lecteur CD/MD (en option)

|   |    |
|---|----|
| Lecture d'un disque . . . . .                 | 11 |
| Rubriques d'affichage . . . . .               | 13 |
| Lecture de pages en boucle                    |    |
| — Lecture répétée . . . . .                   | 14 |
| Lecture des pages dans un ordre aléatoire     |    |
| — Lecture aléatoire . . . . .                 | 14 |
| Identification d'un CD                        |    |
| — Fonction de mémo de disque* . . . . .       | 15 |
| Recherche d'un disque par son nom             |    |
| — Affichage automatique des titres* . . . . . | 16 |

\* *Fonctions disponibles avec un appareil CD ou MD en option*

## Radio

|   |    |
|---|----|
| Mémorisation automatique des stations                     |    |
| — Mémorisation des meilleurs accords (BTM) . . . . .      | 17 |
| Réception des stations mémorisées . . . . .               | 17 |
| Mémorisation des stations souhaitées uniquement . . . . . | 18 |
| Réglage d'une station via une liste                       |    |
| — Affichage automatique des titres . . . . .              | 18 |

## Fonction RDS

|   |    |
|---|----|
| Présentation de la fonction RDS . . . . .                                 | 18 |
| Résynchronisation automatique pour une réception optimale                 |    |
| — AF (fréquence alternative) . . . . .                                    | 19 |
| Réception de messages de radioguidage                                     |    |
| — TA (messages de radioguidage)/TP (programmes de radioguidage) . . . . . | 20 |
| Préréglage des stations RDS avec les réglages AF et TA . . . . .          | 21 |
| Réglage d'une station en fonction du type d'émission                      |    |
| — PTY (type d'émission) . . . . .   | 21 |
| Réglage automatique de l'horloge  |    |
| — CT (heure) . . . . .  | 22 |

## Autres fonctions

|  |    |
|--|----|
| Utilisation du satellite de commande . . . . .               | 23 |
| Réglages des caractéristiques du son . . . . .               | 25 |
| Changement du réglage BBE MP . . . . .                       | 25 |
| Atténuation rapide du son . . . . .                          | 25 |
| Modification des réglages du son et de l'affichage           |    |
| — Menu . . . . .   | 26 |
| Réglage de l'égaliseur (EQ7) . . . . .                       | 27 |
| Réglage du répartiteur dynamique du son émis (DSO) . . . . . | 28 |
| Permet de modifier la couleur de l'affichage LCD . . . . .   | 28 |
| Raccordement d'un appareil audio auxiliaire . . . . .        | 28 |

## Informations complémentaires

|   |    |
|---|----|
| Entretien . . . . .                         | 29 |
| Démontage de l'appareil . . . . .           | 31 |
| Spécifications . . . . .                    | 32 |
| Dépannage . . . . .                         | 33 |
| Affichage des erreurs et messages . . . . . | 35 |

# Emplacement des commandes

Pour plus de détails, reportez-vous aux numéros de pages indiqués.

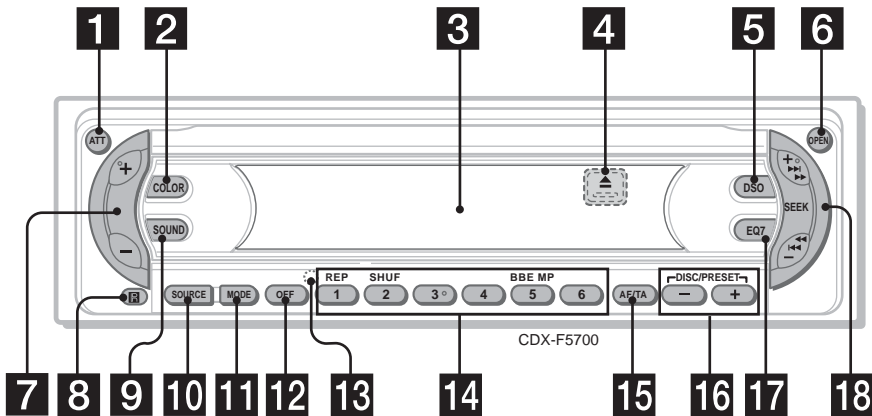

**1** Touche ATT (atténuation du son) 25

**2** Touche COLOR 28  
Permet de modifier la couleur de l'affichage LCD.

**3** Fenêtre d'affichage

**4** Touche  $\blacktriangle$  (éjecter) (située à l'avant de l'appareil, derrière la façade) 11

**5** Touche DSO 28

**6** Touche OPEN 10, 11

**7** Touche de volume +/- 20

**8** Récepteur de la mini-télécommande

**9** Touche SOUND 25

**10** Touche SOURCE (Mise sous tension/Radio/CD/MD/AUX\*1)

Permet de sélectionner la source.

**11** Touche MODE

Permet de changer le mode de fonctionnement.

**12** Touche OFF (Arrêt/Mise hors tension)\*2 10, 11, 29

**13** Touche RESET (située à l'avant de l'appareil, derrière la façade) 9

**14** Touches numériques

Radio :

Permettent de mémoriser et de recevoir des stations.

CD (fichiers MP3)/MD:

① : REP 14

② : SHUF 14

Son :

⑤ : BBE MP 25

**15** Touche AF/TA 19, 20, 21

**16** Touches DISC (ALBUM)/PRESET (-/+)  
Permettent de régler des stations présélectionnées, de changer de disque\*3 et de passer d'un album à l'autre\*4.

**17** Touche EQ7 27

**18** Touche SEEK +/-

Radio :

Pour régler automatiquement des stations/rechercher une station manuellement.

CD (fichiers MP3)/MD:

Pour ignorer des plages/effectuer une avance ou un retour rapide dans une page.

\*1 Disponible uniquement lorsqu'un appareil portatif Sony en option est raccordé à la borne AUX IN de l'appareil. Si vous raccordez un appareil portatif Sony et un ou plusieurs lecteurs CD/MD en même temps, utilisez le sélecteur AUX IN.

\*2 Avertissement en cas d'installation de l'appareil dans un véhicule dont le contact ne comporte pas de position ACC (accessoires)  
Après avoir coupé le moteur, maintenez enfoncée  $\text{OFF}$  de l'appareil jusqu'à ce que l'affichage soit désactivé.

Sinon, l'affichage n'est pas désactivé et la batterie se décharge.

\*3 Lorsqu'un appareil CD ou MD en option est raccordé.

\*4 Disponible uniquement lors de la lecture d'un fichier MP3.



## Mini-télécommande RM-X114

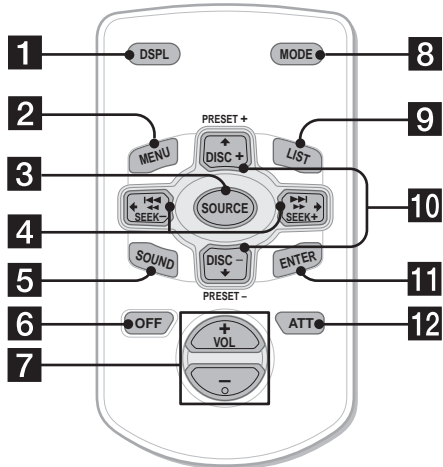

Les touches correspondantes de la mini-télécommande commandent les mêmes fonctions que celles de l'appareil.

- 1** Touche DSPL 13, 15
- 2** Touche MENU  
Permet d'afficher les menus.
- 3** Touche SOURCE
- 4** Touches SEEK (-/+)
- 5** Touche SOUND
- 6** Touche OFF
- 7** Touches VOL (+/-)
- 8** Touche MODE
- 9** Touche LIST 15, 16, 18, 22
- 10** Touches DISC (ALBUM)/PRESET (+/-)
- 11** Touche ENTER  
Permet de valider un réglage.
- 12** Touche ATT

### Remarque

Si vous désactivez l'affichage en appuyant sur (OFF), il ne peut pas être réactivé avec la mini-télécommande, sauf si vous activez d'abord l'appareil en appuyant sur (SOURCE) de l'appareil ou en insérant un disque dans le lecteur.

### Conseil

Pour obtenir des informations détaillées sur la façon de remplacer la pile, reportez-vous à la section « Remplacement de la pile au lithium » à la page 30.

## Sélection d'un disque ou d'un album via la mini-télécommande

Les touches DISC (ALBUM) (+/-) de la mini-télécommande permettent de passer d'un album à l'autre ou d'un disque à l'autre.

### (Avec cet appareil)

| Pour                         | Appuyez sur  |
|------------------------------|--|
| Passer d'un album à l'autre* | + ou - [une fois pour chaque album]  |
| - Sélection d'un album       | Pour sauter plusieurs albums de suite, maintenez l'une ou l'autre touche enfoncée. |

### (Avec un appareil en option)

| Pour                         | Appuyez sur  |
|------------------------------|--|
| Passer d'un disque à l'autre | + ou - [une fois pour chaque disque]   |
| - Sélection d'un disque      | Pour sauter plusieurs disques de suite, appuyez sur une des touches, puis appuyez de nouveau sur cette touche dans les 2 secondes qui suivent et maintenez-la enfoncée.  |
| Passer d'un album à l'autre* | + ou - [maintenez la touche enfoncée brièvement] puis relâchez   |
| - Sélection d'un album       | Pour sauter plusieurs albums de suite, appuyez sur une des touches, puis appuyez de nouveau sur la même touche dans les 2 secondes qui suivent et maintenez-la enfoncée. |

\* Disponible uniquement lors de la lecture d'un fichier MP3.

### Saut de plusieurs plages de suite

Appuyez une fois sur (SEEK) (+) ou sur (SEEK) (-) de la mini-télécommande, puis appuyez de nouveau sur la même touche dans les 2 secondes qui suivent et maintenez-la enfoncée.

## Précautions

- Si votre véhicule est resté stationné en plein soleil, laissez l'appareil refroidir avant de l'utiliser.
- L'antenne électrique se déploie automatiquement lorsque l'appareil est en fonctionnement.

Si vous avez des questions ou des problèmes concernant cet appareil qui ne sont pas abordés dans ce mode d'emploi, consultez votre revendeur Sony.

### Condensation

Par temps de pluie ou dans des régions très humides, de l'humidité peut se condenser à l'intérieur des lentilles et dans la fenêtre d'affichage de l'appareil. Si cela se produit, l'appareil ne fonctionne pas correctement. Dans ce cas, retirez le disque et attendez environ une heure que l'humidité se soit évaporée.

### Pour conserver un son de haute qualité

Veillez à ne pas renverser de jus de fruit ni d'autres boissons sucrées sur l'appareil ou sur les disques.

## Remarques sur les disques

- Pour que le disque reste propre, ne touchez pas sa surface. Manipulez le disque en le tenant par les bords.
- Rangez vos disques dans leurs boîtiers ou dans des chargeurs lorsque vous ne vous en servez pas.
- Ne soumettez pas les disques à des températures élevées. Évitez de les laisser dans un véhicule en stationnement, sur le tableau de bord ou la plage arrière.

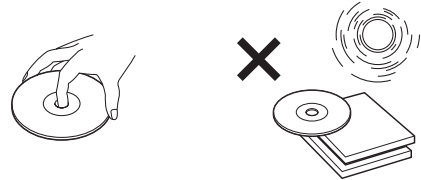

- Ne collez pas d'étiquettes sur les disques et n'utilisez pas de disques rendus collants par de l'encre ou des résidus. De tels disques peuvent s'arrêter de tourner en cours de lecture et provoquer des problèmes de fonctionnement ou être endommagés.

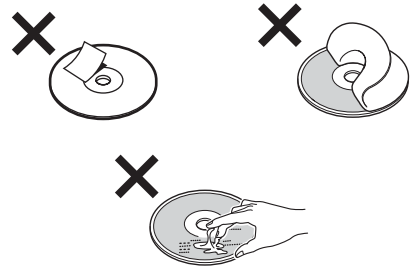

- N'utilisez pas de disques sur lesquels sont collés des étiquettes ou des autocollants. L'utilisation de tels disques peut entraîner les problèmes de fonctionnement suivants :
  - impossibilité d'éjecter un disque parce que l'étiquette ou l'autocollant se décolle et bloque le mécanisme d'éjection ;
  - erreurs de lecture des données audio (p. ex. sauts de lecture ou aucune lecture) provoquées par une déformation du disque suite au rétrécissement de l'étiquette ou de l'autocollant sous l'effet de la chaleur.
- Les disques de forme non standard (p. ex. en forme de cœur, de carré ou d'étoile) ne peuvent pas être lus avec cet appareil. Vous risquez d'endommager votre appareil si vous essayez de le faire. N'utilisez pas de tels disques.
- Cet appareil ne permet pas la lecture des CD de 8 cm.

- Avant la lecture, nettoyez les disques avec un chiffon de nettoyage disponible dans le commerce. Essayez chaque disque en partant du centre vers l'extérieur. N'utilisez pas de solvants tels que de l'essence, du diluant, des nettoyeurs disponibles dans le commerce ou des vaporisateurs antistatiques destinés aux disques vinyle.



- Il est possible que cet appareil ne puisse pas lire certains CD-R ou CD-RW (en fonction de l'appareil utilisé pour l'enregistrement ou de l'état du disque).
- Ce lecteur ne permet pas la lecture de CD-R ou de CD-RW non finalisés\*.
- Ce lecteur permet la lecture des fichiers MP3 enregistrés sur des disques CD-ROM, CD-R (CD enregistrables) et CD-RW (CD réinscriptibles).
- Ce lecteur permet la lecture de CD-R ou de CD-RW auxquels une session peut être ajoutée.







\* Processus nécessaire pour qu'un disque CD-R ou CD-RW enregistré puisse être lu sur un lecteur CD audio.

## Disques de musique encodés à l'aide d'une technologie de protection des droits d'auteur

Cet appareil est conçu pour la lecture des disques conformes à la norme Compact Disc (CD). Dernièrement, certaines maisons de disques ont lancé sur le marché divers types de disques de musique encodés selon des technologies de protection des droits d'auteur. Notez que, parmi ces types de disques, certains ne sont pas conformes à la norme CD. La lecture de ces disques avec cet appareil peut être impossible.

## Remarques sur les CD-R (CD enregistrables) et les CD-RW (CD réinscriptibles)

Cet appareil permet la lecture des types de disques suivants :

| Type de disques | Symbole indiqué sur le disque  |
|-----------------|--|
| CD audio        |    |
| Fichiers MP3    |  <br>  |

# A propos des fichiers MP3

La technologie normalisée MP3 (MPEG 1 couche audio 3) est un format de compression de séquences audio. Il permet la compression des fichiers à 1/10 de leur taille normale. Les sons qui ne sont pas perçus par l'oreille humaine sont comprimés, alors que les sons audibles ne le sont pas.

## Remarques sur les disques

Ce lecteur permet la lecture des fichiers MP3 enregistrés sur des disques CD-ROM, CD-R (CD enregistrables) et CD-RW (CD réinscriptibles). Le disque doit être enregistré soit au format ISO 9660\*1 niveau 1 ou 2, soit au format d'extension Joliet ou Romeo.

Ce lecteur permet également la lecture de disques enregistrés en multisession\*2.

### \*1 Format ISO 9660

Le format ISO 9660 est la norme internationale la plus utilisée pour l'organisation des fichiers et des dossiers sur CD-ROM.

La structure normalisée compte plusieurs niveaux. Au niveau 1, les noms des fichiers doivent être écrits en majuscules, au format 8,3 (nom de 8 caractères ou moins et extension de 3 caractères ou moins, p. ex. « .MP3 »). Les noms de dossiers ne peuvent compter plus de 8 caractères. La hiérarchie de dossiers ne peut compter plus de 8 niveaux. La norme de niveau 2 permet d'établir des noms de fichiers d'une longueur de 31 caractères maximum.

Chaque dossier peut compter jusqu'à 8 hiérarchies.

Avec les extensions Joliet et Romeo, vérifiez bien le contenu du logiciel d'écriture et les autres conditions.

### \*2 Multisession

Cette technologie d'enregistrement permet l'ajout de données par la méthode Track-At-Once. La partie utile des CD ordinaires commence par une zone de contrôle, (amorce d'entrée ou Lead-in) et se termine par une autre zone de contrôle (amorce de fin ou Lead-out). Un CD multisession est composé de plusieurs sessions distinctes. Chacune de ces sessions commence par une amorce d'entrée et se termine par une amorce de fin distinctes.

CD-Extra : Format permettant d'enregistrer des données audio (CD audio) sous forme de plages dans la session 1 et d'autres types de données sous forme de plages dans la session 2.

CD mixte : format permettant d'enregistrer des données de CD audio dans la plage 2 et d'autres types de données dans la plage 1.

### Remarques

- Lors de la lecture de disques enregistrés sous des formats autres que le format ISO 9660 niveau 1 et niveau 2, les noms de fichiers et de dossiers peuvent ne pas s'afficher correctement.
- Lors de l'identification, veillez à ajouter l'extension « .MP3 » au nom de chaque fichier.
- Si l'extension « .MP3 » est ajoutée au nom d'un fichier de format autre que MP3, l'appareil ne peut pas reconnaître correctement ce fichier et génère des parasites sonores aléatoires qui risquent d'endommager les haut-parleurs.
- La lecture des types de disques suivants exige un délai de démarrage plus long :
  - disques comportant une hiérarchie de dossiers complexe ;
  - disques enregistrés en multisession ;
  - disques auxquels il est possible d'ajouter des données.

### Précautions à prendre lors de la lecture de disques enregistrés en multisession

- Lorsque la première plage de la première session est composée de données CD audio :
  - Seules les données de CD audio de la première plage sont reproduites.
  - Toutes les données de la session suivante sont ignorées.
- Lorsque la première plage de la première session n'est pas composée de données CD audio :
  - Si le disque contient au moins un fichier MP3, seul(s) le(s) fichier(s) MP3 est(sont) lu(s). Les autres données sont ignorées. (Les données CD audio ne sont pas reconnues.)
  - Si le disque ne contient aucun fichier MP3, le message « NO MUSIC » s'affiche et aucun son n'est émis. (Les données CD audio ne sont pas reconnues.)

## Ordre de lecture des fichiers MP3

Les fichiers et dossiers sont lus dans l'ordre suivant :

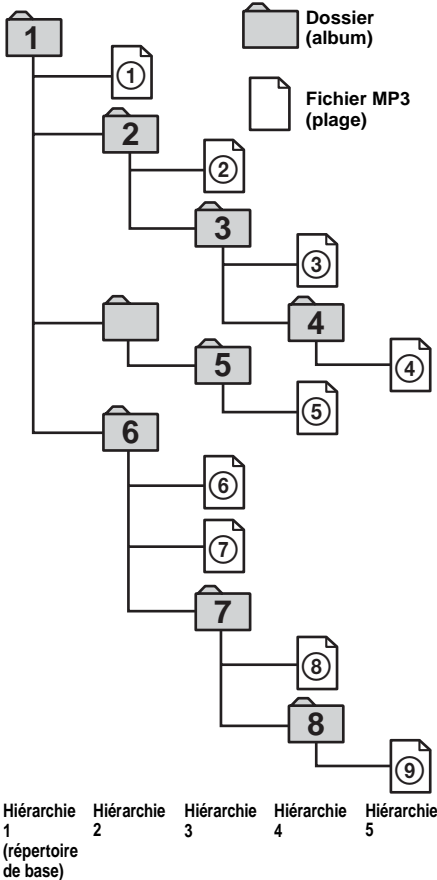

### Remarques

- Les dossiers ne contenant aucun fichiers MP3 sont ignorés.
- Lorsque vous insérez un disque comportant de nombreuses hiérarchies, le lancement de la lecture prend un certain temps. Nous vous recommandons de créer uniquement 1 ou 2 hiérarchies par disque.
- Nombre maximal de dossiers : 150 (y compris le répertoire de base et les dossiers vides).
- Nombre maximal de fichiers MP3 et de dossiers pouvant être enregistrés sur un disque : 300  
Lorsqu'un nom de fichier/dossier contient de nombreux caractères, ce nombre peut être inférieur à 300.

### Conseil

Pour programmer un ordre de lecture spécifique, ajoutez des chiffres en ordre croissant au début des noms des fichiers ou des dossiers (p. ex. « 01 », « 02 », etc.), puis enregistrez le tout sur un disque (l'ordre varie selon le logiciel d'écriture).

## Préparation

### Réinitialisation de l'appareil

Avant la première mise en service de l'appareil, après avoir remplacé la batterie du véhicule ou modifié les raccordements, vous devez réinitialiser l'appareil.

Retirez la façade et appuyez sur la touche RESET avec un objet pointu, comme un stylo à bille.

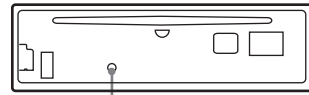

Touche RESET

### Remarque

Une pression sur la touche RESET remet l'heure à zéro et efface certaines informations mémorisées.

## Retrait de la façade

Vous pouvez retirer la façade de cet appareil pour le protéger du vol.

### Alarme d'avertissement

Si vous mettez la clé de contact en position OFF sans ôter la façade, l'alarme d'avertissement retentit pendant quelques secondes.

Si vous raccordez un amplificateur en option et que vous n'utilisez pas l'amplificateur intégré, le bip sonore est désactivé.

#### 1 Appuyez sur **(OFF)** \*.

La lecture du CD ou MD ou la réception radio s'arrête (l'éclairage des touches et l'affichage restent allumés).

\* Si le contact de votre véhicule n'est pas doté d'une position ACC (accessoires), veuillez à appuyer sur **(OFF)** jusqu'à ce que l'affichage disparaisse pour éviter que la batterie du véhicule ne se décharge.

#### 2 Appuyez sur **(OPEN)**, puis faites glisser la façade vers la droite et tirez doucement sur le côté gauche de la façade.

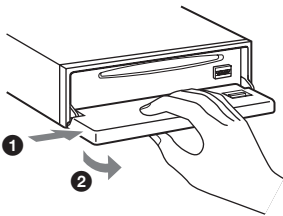

### Remarques

- Si vous retirez la façade alors que l'appareil est sous tension, l'alimentation est automatiquement coupée de manière à éviter d'endommager les haut-parleurs.
- Ne laissez pas tomber la façade et n'exercez pas de pression excessive sur cette dernière ou sur la fenêtre d'affichage.
- N'exposez pas la façade à des températures élevées ou à l'humidité. Évitez de la laisser dans un véhicule en stationnement, sur le tableau de bord ou la plage arrière.

### Conseil

Lorsque vous transportez la façade, glissez-la dans l'étui fourni à cet effet.

## Installation de la façade

Placez l'orifice **(A)** de la façade sur la tige **(B)** du lecteur, puis poussez légèrement sur le côté gauche pour l'enclencher. Appuyez sur **(SOURCE)** de l'appareil ou insérez un CD pour faire fonctionner l'appareil.

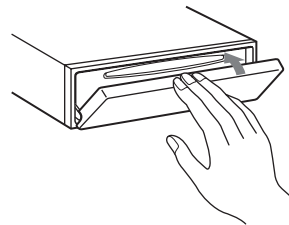
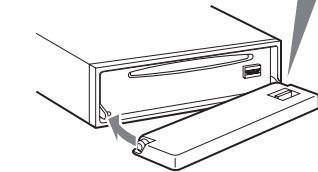
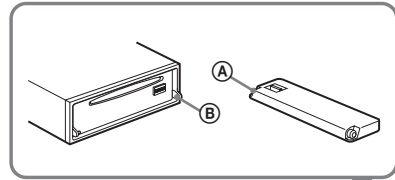

### Remarque

Ne posez rien sur la face interne de la façade.

## Réglage de l'horloge

L'horloge numérique fonctionne suivant un cycle de 24 heures.

Exemple : Pour régler l'horloge sur 10:08

(Avec la mini-télécommande)

- 1 Appuyez sur **(MENU)**, puis sur **(DISC/PRESET (+) ou (DISC/PRESET (-)** plusieurs fois jusqu'à ce que « **CLOCK-ADJ** » s'affiche.



- 1 Appuyez sur **(ENTER)**.  
L'indication des heures clignote.
- 2 Appuyez sur **(DISC/PRESET (+) ou (DISC/PRESET (-)** pour régler l'heure.
- 3 Appuyez sur **(SEEK (+)**.  
L'indication des minutes clignote.
- 4 Appuyez sur **(DISC/PRESET (+) ou (DISC/PRESET (-)** pour régler les minutes.

- 2 Appuyez sur **(ENTER)**.



L'horloge démarre. Une fois le réglage de l'horloge terminé, la fenêtre d'affichage revient au mode de lecture normal.

### Conseils

- Vous pouvez régler l'horloge automatiquement au moyen de la fonction RDS (page 22).
- Lorsque le mode **CLOCK** est réglé sur « **ON** », l'heure est affichée en permanence (page 26).

## Lecteur CD Lecteur CD/MD (en option)

Cet appareil vous permet, en plus de la lecture d'un CD, de commander des lecteurs CD ou MD externes.

## Lecture d'un disque

(Avec cet appareil)

- 1 Appuyez sur **(OPEN)** et insérez le disque (côté imprimé vers le haut).

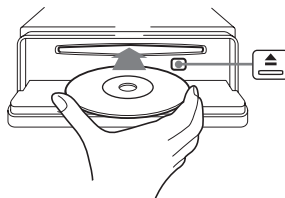

- 2 Fermez la façade.

La lecture commence automatiquement.

Si un disque se trouve déjà dans l'appareil, appuyez plusieurs fois sur **(SOURCE)** jusqu'à ce que l'indication « **CD** » apparaisse pour lancer la lecture.

| Pour   | Appuyez sur   |
|--|---|
| Interrompre la lecture                       | <b>(OFF)</b>  |
| Ejecter le disque                            | <b>(OPEN)</b> , puis ▲                                |
| Passer d'une plage à l'autre                 | <b>(SEEK (-/+)</b><br><b>(◀▶)</b>                     |
| - Accès automatique aux titres               | [une fois pour chaque plage]                          |
| Avancer ou reculer rapidement dans une plage | <b>(SEEK (-/+)</b><br><b>(◀▶)</b>                     |
| - Recherche manuelle                         | [maintenez la touche enfouée jusqu'au point souhaité] |

Suite à la page suivante →

|                              |  |
|------------------------------|--|
| Passer d'un album à l'autre* | (DISC/PRESET) (+/-)                                    |
| - Sélection d'albums         | [maintenir la touche enfoncée jusqu'au point souhaité] |

\* Disponible uniquement lors de la lecture d'un fichier MP3.

Pour sauter des plages en continu, appuyez sur (SEEK) (+) ou (SEEK) (-), puis appuyez de nouveau sur la même touche dans les 2 secondes qui suivent et maintenez-la enfoncée.

#### Remarques

- Avant de lire une plage, ce lecteur lit toutes les informations du disque relatives aux plages et aux albums. En fonction de la structure des plages, il peut se passer plus d'une minute avant que la lecture ne commence. Pendant ce temps, « READ » est affiché. La lecture commence automatiquement lorsque la lecture des informations est terminée.
- Selon l'état du disque, il se peut que sa lecture soit impossible (page 6, 7).
- Pendant la lecture de la première ou de la dernière plage du disque, si vous appuyez sur (SEEK) (-) ou (SEEK) (+), la lecture saute à la dernière ou à la première plage du disque.
- Lorsque la dernière plage du disque est terminée, la lecture reprend à partir de la première plage du disque.
- Il est possible que le son soit intermittent lors de la lecture d'un fichier MP3 à haut débit binaire (p. ex. 320 kbps).

### (Avec un appareil en option)

**1** Appuyez plusieurs fois sur (SOURCE) pour sélectionner « CD » ou « MD (MS\*1) ».

**2** Appuyez plusieurs fois sur (MODE) jusqu'à ce que l'appareil souhaité s'affiche.

La lecture commence.

| Pour                          | Appuyez sur   |
|-------------------------------|---|
| Passer d'un disque à l'autre  | (DISC/PRESET) (+/-)                                     |
| - Sélection d'un disque       | [une fois pour chaque disque]                           |
| Passer d'un album à l'autre*2 | (DISC/PRESET) (+/-)                                     |
| - Sélection d'albums          | [maintenir la touche enfoncée jusqu'à l'album souhaité] |

\*1 MS : Lecteur MG Memory Stick System-up MGS-X1

\*2 Disponible uniquement lors de la lecture d'un fichier MP3.

### Précautions à prendre lors du raccordement d'appareils MGS-X1 ou MD.

Cet appareil reconnaît le MGS-X1 comme étant un appareil MD.

- Pour lancer la lecture sur un lecteur MGS-X1, appuyez sur (SOURCE) pour sélectionner « MS » ou « MD ». Lorsque « MS » s'affiche comme source, le MGS-X1 commence la lecture. Lorsque « MD » est affiché comme source, appuyez sur (MODE) pour sélectionner « MS » et lancer la lecture.
- Lorsque vous souhaitez lire des disques avec un lecteur MD, appuyez sur (SOURCE) pour sélectionner « MD » ou « MS ». Lorsque l'appareil MD souhaité s'affiche comme source, la lecture commence. Si « MS » ou un autre appareil MD s'affiche comme source, appuyez sur (MODE) pour sélectionner l'appareil MD souhaité et lancer la lecture.

### Remarque sur la lecture d'un disque comportant des données CD non audio ou des fichiers MP3

Si un disque comportant des données CD non audio ou un fichier MP3 est inséré :

- sur cet appareil, le message « NO MUSIC » apparaît dans la fenêtre d'affichage et l'heure s'affiche (la lecture du CD est interrompue) ;
- sur un lecteur CD compatible MP3 en option, le message « NO MUSIC » apparaît dans la fenêtre d'affichage et la lecture du disque suivant commence ;
- sur un lecteur CD non compatible MP3 en option, le disque est lu, mais aucun son n'est émis.

### Remarque

Avec un appareil en option raccordé, la lecture de la même source continue sur le lecteur CD ou MD en option.



# Rubriques d'affichage

Lorsque le disque/l'album/la plage change, le titre éventuellement pré-enregistré\*1 du nouveau disque/album/de la nouvelle plage est automatiquement affiché. (Si le défilement automatique (A.SCRL) est réglé sur « ON », les noms de plus de 8 caractères défilent dans la fenêtre d'affichage (page 26).)

## Source/Horloge\*2



### Rubriques affichables

- **Numéro de disque/Numéro de plage/Temps de lecture écoulé**
- **Nom du disque\*1/Nom de l'artiste\*3**
- **Nom de l'album (du dossier)\*4**
- **Nom de la plage (du fichier)\*1\*4**
- **Tag ID3\*4**

| Pour  | Appuyez sur |
|---|-------------|
| Passer d'une rubrique d'affichage à l'autre | (DSPL)      |

\*1 Lorsque vous appuyez sur (DSPL), « NO NAME » indique qu'il n'existe pas de Disc Memo (page 15) ou de nom préenregistré à afficher.

\*2 Uniquement lorsque le mode CLOCK (horloge) est activé (« ON »).

\*3 Uniquement pour les disques CD TEXT contenant le nom de l'artiste.

\*4 Uniquement pour les fichiers MP3. Dans une étiquette ID3, seuls le nom de la plage, de l'artiste et de l'album sont affichés. Lorsque vous appuyez sur (DSPL), le message « NO ID3 » vous indique qu'il n'y a pas d'étiquette ID3 à afficher.

## Remarques

- Certains caractères ne peuvent pas être affichés.
- Pour certains disques CD TEXT ou étiquettes ID3 contenant un grand nombre de caractères, le défilement automatique des informations peut être inopérant.
- Cet appareil ne peut pas afficher le nom de l'artiste de chaque plage d'un disque CD TEXT.

## Remarques sur les MP3

- La fonction d'étiquette (tag) ID3 est applicable aux versions 1.0, 1.1, 2.2, 2.3 et 2.4.
- Certains caractères et signes ne peuvent pas être affichés (représentés par le symbole « \* »). Le nombre maximum de caractères et de signes pouvant être affichés pour les noms d'album (dossier)/de plage (fichier) est de 64 (Romeo) ou de 32 (Joliet) ; l'étiquette ID3 peut contenir jusqu'à 30 caractères (1.0 et 1.1) ou 126 caractères (2.2, 2.3 et 2.4).
- Le temps de lecture écoulé qui s'affiche peut être inexact dans les cas suivants :
  - lors de la lecture d'un fichier MP3 au format VBR (à débit variable) ;
  - pendant l'avance ou le recul rapide.

## Conseils

- Lorsque le défilement automatique (A.SCRL) est réglé sur « OFF » et que le disque, la plage ou l'album est modifié, le nom du disque, de la plage ou de l'album ou l'étiquette ID3 ne défile pas.
- Lors de la lecture d'un fichier MP3, à chaque changement d'album, le numéro du nouvel album s'affiche.

## Lecture de plages en boucle

— Lecture répétée

Vous pouvez sélectionner :

- REP-TRACK — pour lire en boucle la plage en cours.
- REP-ALBM\*<sup>1</sup> — pour lire en boucle les plages de l'album en cours.
- REP-DISC\*<sup>2</sup> — pour lire en boucle les plages du disque en cours.

\*1 *Disponible uniquement lors de la lecture d'un fichier MP3.*

\*2 *Disponible uniquement lorsqu'un ou plusieurs lecteurs CD ou MD en option sont raccordés.*

**En cours de lecture, appuyez plusieurs fois sur ① (REP) jusqu'à ce que le réglage souhaité apparaisse dans la fenêtre d'affichage.**

La lecture répétée commence.

Pour rétablir le mode de lecture normal, sélectionnez « REP-OFF ».

## Lecture des plages dans un ordre aléatoire

— Lecture aléatoire

Vous pouvez sélectionner :

- SHUF-ALBM\*<sup>1</sup> — pour écouter les plages de l'album en cours dans un ordre aléatoire.
- SHUF-DISC — pour écouter dans un ordre aléatoire les plages du disque en cours d'utilisation.
- SHUF-CHGR\*<sup>2</sup> — pour écouter les plages du changeur CD (MD) en option en cours de lecture dans un ordre aléatoire.
- SHUF-ALL\*<sup>3</sup> — pour écouter dans un ordre aléatoire toutes les plages de tous les appareils CD ou MD raccordés, y compris cet appareil.

\*1 *Disponible uniquement lors de la lecture d'un fichier MP3.*

\*2 *Disponible uniquement lorsqu'un ou plusieurs changeurs CD ou MD en option sont raccordés.*

\*3 *Disponible uniquement lorsqu'un ou plusieurs lecteurs CD en option ou plusieurs lecteurs MD en option sont raccordés.*

**En cours de lecture, appuyez plusieurs fois sur ② (SHUF) jusqu'à ce que le réglage souhaité apparaisse dans la fenêtre d'affichage.**

La lecture aléatoire commence.

Pour rétablir le mode de lecture normal, sélectionnez « SHUF-OFF ».

### **Remarque**

*La fonction « SHUF-ALL » ne passe pas de façon aléatoire des plages de lecteurs CD aux plages de lecteurs MD et vice versa.*

# Identification d'un CD

— Fonction de mémo de disque (pour un lecteur CD disposant de la fonction CUSTOM FILE)

Vous pouvez identifier chaque disque avec un nom personnalisé (mémo de disque). Vous pouvez saisir jusqu'à 8 caractères pour un disque. Lorsque vous identifiez un CD, vous pouvez ensuite le retrouver grâce à son nom (page 16).

(Avec la mini-télécommande)

**1 Lancez la lecture du disque que vous souhaitez identifier dans un lecteur CD disposant de la fonction CUSTOM FILE.**

**2 Appuyez sur (MENU), puis sur (DISC/PRESET (+)) ou (DISC/PRESET (-)) plusieurs fois jusqu'à ce que « NAMEEDIT » s'affiche.**

**3 Appuyez sur (ENTER).**

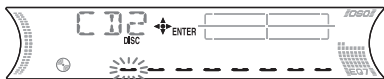

L'appareil répète le disque au cours de la procédure d'identification.

**4 Saisissez les caractères.**

**① Appuyez plusieurs fois sur (DISC/PRESET (+))\*1 pour sélectionner le caractère souhaité.**

A → B → C ... → 0 → 1 → 2 ... → +  
→ - → \* ... → - \*2 → A

\*1 Pour reculer, appuyez sur (DISC/PRESET (-)).

\*2 (Espace)

**② Appuyez sur (SEEK (+)) lorsque vous avez repéré le caractère souhaité.**



Pour revenir vers la gauche, appuyez sur (SEEK (-)).

**③ Répétez les étapes ① et ② pour saisir le reste du nom.**

**5 Appuyez sur (ENTER).**

Le lecteur revient au mode de lecture normal.

## Conseils

- Pour corriger ou effacer un caractère, procédez par réécriture ou saisissez « ← ».
- Il existe une autre méthode pour identifier un CD : appuyez sur (LIST) pendant 2 secondes au lieu d'effectuer les étapes 2 et 3. Vous pouvez également terminer l'opération en appuyant sur (LIST) pendant 2 secondes au lieu d'effectuer l'étape 5.
- Vous pouvez identifier les CD d'un appareil ne disposant pas de la fonction CUSTOM FILE si cet appareil est raccordé à un lecteur CD disposant de cette fonction. Le mémo de disque est alors sauvegardé dans la mémoire du lecteur CD doté de la fonction CUSTOM FILE.

## Remarque

La lecture REP-TRACK/SHUF est interrompue jusqu'à ce que l'édition du nom soit terminée.

## Affichage du mémo de disque

En tant que rubrique d'affichage, le mémo de disque est toujours prioritaire sur toutes les informations CD TEXT d'origine.

| Pour                       | Appuyez sur                                     |
|----------------------------|---|
| Afficher le mémo de disque | (DSPL) en cours de lecture du disque CD/CD TEXT |

## Conseil

D'autres rubriques peuvent être affichées (page 13).

Suite à la page suivante →

(Avec la mini-télécommande)

## Suppression du mémo de disque

- 1 Appuyez plusieurs fois sur **(SOURCE)** pour sélectionner « CD ».
- 2 Appuyez plusieurs fois sur **(MODE)** pour sélectionner le lecteur CD contenant le mémo de disque.
- 3 Appuyez sur **(MENU)**, puis sur **(DISC/PRESET (+))** ou **(DISC/PRESET (-))** plusieurs fois jusqu'à ce que « NAME DEL » s'affiche.
- 4 Appuyez sur **(ENTER)**.  
Les noms mémorisés apparaissent.
- 5 Appuyez sur **(DISC/PRESET (+))** ou **(DISC/PRESET (-))** plusieurs fois pour sélectionner le nom de disque que vous souhaitez supprimer.
- 6 Appuyez sur **(ENTER)** pendant 2 secondes.  
Le nom est effacé.  
Répétez les étapes 5 et 6 pour effacer d'autres noms.
- 7 Appuyez deux fois sur **(MENU)**.  
Le lecteur revient au mode de lecture normal.

### Remarques

- Lorsque le mémo d'un disque CD TEXT est effacé, les informations CD TEXT d'origine s'affichent.
- Si vous ne réussissez pas à trouver le mémo de disque que vous souhaitez effacer, essayez de sélectionner un autre lecteur CD à l'étape 2.
- Si vous avez déjà effacé tous les mémos de disque, l'indication « NO DATA » apparaît et l'appareil revient au mode de lecture normal à l'étape 4 ou 6.

## Recherche d'un disque par son nom

— Affichage automatique des titres (pour un lecteur CD disposant de la fonction CD TEXT/CUSTOM FILE ou pour un lecteur MD)

Vous pouvez utiliser cette fonction pour les disques auxquels vous avez attribué des mémos\*1 ou pour les disques CD TEXT\*2.

\*1 Recherche d'un disque par son nom mémorisé : lorsque vous avez attribué un nom (mémo) au CD (page 15) ou au MD.

\*2 Recherche d'un disque grâce aux informations CD TEXT : lorsque vous écoutez un disque CD TEXT sur un lecteur CD doté de la fonction CD TEXT.

(Avec la mini-télécommande)

- 1 En cours de lecture, appuyez sur **(LIST)**.  
Le nom (mémo) attribué au disque en cours de lecture apparaît dans la fenêtre d'affichage.



- 2 Appuyez sur **(DISC/PRESET (+))** ou **(DISC/PRESET (-))** plusieurs fois pour sélectionner le disque souhaité.
- 3 Appuyez sur **(ENTER)** pour lancer la lecture du disque.

### Remarques

- S'il n'y a pas de disques dans le chargeur, le message « NO DISC » s'affiche dans la fenêtre d'affichage.
- Si aucun nom n'a été attribué au disque en lecture, le message « NO NAME » s'affiche dans la fenêtre d'affichage.
- Si l'appareil n'a pas lu les informations du disque, le message « NOT READ » s'affiche dans la fenêtre d'affichage. Pour charger le disque, appuyez d'abord sur la touche numérique, puis choisissez le disque que vous souhaitez charger.
- Les informations s'affichent uniquement en majuscules. Certains caractères ne peuvent pas être affichés.

# Radio

L'appareil peut mémoriser jusqu'à 6 stations pour chaque bande de fréquences (FM1, FM2, FM3, MW(PO) et LW(GO)).

## Attention

Pour sélectionner des stations pendant que vous conduisez, utilisez la fonction « Mémorisation des meilleurs accords (BTM) » de façon à réduire les risques d'accident.

# Mémorisation automatique des stations

— Mémorisation des meilleurs accords (BTM)

L'appareil sélectionne les stations émettant les signaux les plus puissants pour la bande sélectionnée et les mémorise selon l'ordre des fréquences.

(Avec la mini-télécommande)

- 1 Appuyez plusieurs fois sur **(SOURCE)** pour sélectionner la radio.
- 2 Appuyez plusieurs fois sur **(MODE)** pour sélectionner la bande.
- 3 Appuyez sur **(MENU)**, puis sur **(DISC/PRESET) (+)** ou **(DISC/PRESET) (-)** plusieurs fois jusqu'à ce que « BTM » s'affiche.
- 4 Appuyez sur **(ENTER)**.

L'appareil enregistre les stations sur les touches numériques dans l'ordre des fréquences.

Un bip retentit lorsque le réglage est mémorisé.

## Remarques

- Si quelques stations uniquement peuvent être captées en raison de faibles signaux, certaines touches numériques conservent leur réglage précédent.
- Si un numéro est indiqué dans la fenêtre d'affichage, l'appareil commence la mémorisation des stations à partir de la station affichée.

# Réception des stations mémorisées

- 1 Appuyez plusieurs fois sur **(SOURCE)** pour sélectionner la radio.
- 2 Appuyez plusieurs fois sur **(MODE)** pour sélectionner la bande.
- 3 Appuyez sur la touche numérique (**1** à **6**) sur laquelle la station souhaitée est mémorisée.

## Conseil

Appuyez sur **(DISC/PRESET) (+)** ou **(DISC/PRESET) (-)** pour syntoniser les stations dans l'ordre de leur enregistrement dans la mémoire (fonction de recherche des présélections).

Si la fonction de réglage des présélections ne fonctionne pas

Appuyez sur **(SEEK) (+)** ou **(SEEK) (-)** pour rechercher la station souhaitée (syntonisation automatique).

Le balayage s'interrompt lorsque l'appareil capte une station. Répétez cette opération jusqu'à ce que vous captiez la station souhaitée.

## Conseils

- Si la syntonisation automatique s'arrête trop fréquemment, activez la recherche locale pour limiter la recherche aux stations dont les signaux sont plus puissants (reportez-vous à la section « Modification des réglages du son et de l'affichage » à la page 26).
- Si vous connaissez la fréquence de la station que vous souhaitez écouter, maintenez **(SEEK) (+)** ou **(SEEK) (-)** enfoncée pour localiser la fréquence approximativement, puis appuyez plusieurs fois sur **(SEEK) (+)** ou **(SEEK) (-)** pour la syntoniser avec précision (syntonisation manuelle).

Si la réception stéréo FM est mauvaise

Sélectionnez le mode de réception mono

(reportez-vous à la section « Modification des réglages du son et de l'affichage » à la page 26).

La qualité sonore est améliorée, mais le son est diffusé en mono (l'indication « STEREO » disparaît).

## Conseil

Si les programmes de la bande FM sont difficilement audibles, réglez DSO sur « OFF » (page 28).

## Mémorisation des stations souhaitées uniquement

Vous pouvez présélectionner les stations souhaitées manuellement sur les touches numériques de votre choix.

- 1 Appuyez plusieurs fois sur **(SOURCE)** pour sélectionner la radio.
- 2 Appuyez plusieurs fois sur **(MODE)** pour sélectionner la bande.
- 3 Pour capter la station que vous souhaitez mémoriser, appuyez sur **(SEEK (+))** ou **(SEEK (-))**.
- 4 Appuyez sur la touche numérique souhaitée (**1** à **6**) pendant 2 secondes jusqu'à ce que l'indication « MEM » apparaisse.  
Le numéro de la touche apparaît dans la fenêtre d'affichage.

### Remarque

Si vous essayez de mémoriser une autre station sur la même touche numérique, la station mémorisée précédemment est effacée.

## Réglage d'une station via une liste

— Affichage automatique des titres

(Avec la mini-télécommande)

- 1 En cours de réception radio, appuyez sur **(LIST)**.  
La fréquence ou le nom attribué à la station écoutée apparaît dans la fenêtre d'affichage.



- 2 Appuyez sur **(DISC/PRESET (+))** ou **(DISC/PRESET (-))** plusieurs fois pour sélectionner la station souhaitée.  
Si aucun nom n'est attribué à la station sélectionnée, la fréquence apparaît dans la fenêtre d'affichage.
- 3 Appuyez sur **(ENTER)** pour syntoniser la station souhaitée.

## Fonction RDS

### Présentation de la fonction RDS

Les stations FM disposant du système RDS (Radio Data System) transmettent des informations numériques inaudibles en même temps que le signal normal de leurs émissions radio. Par exemple, l'une des informations suivantes s'affiche lors de la réception d'une station disposant de la fonction RDS.

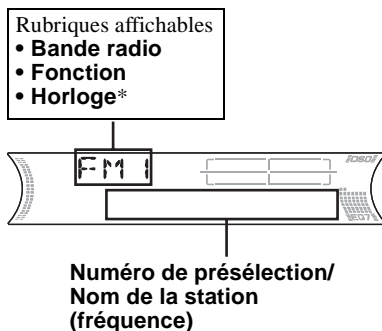

\* Uniquement lorsque le mode CLOCK (horloge) est activé (« ON »).

### Services RDS

Les données RDS offrent d'autres services, tels que :

- la **resyntonisation automatique** d'une émission, très pratique pour les longs trajets — AF → page 19
- la réception de **messages de radioguidage**, même si vous écoutez une autre émission ou une autre source — TA → page 20
- la sélection de stations selon le **type d'émission**. — PTY → page 21
- le réglage automatique de **l'heure**. — CT → page 22

### Remarques

- Selon le pays ou la région où vous vous trouvez, il est possible que les services RDS ne soient pas tous disponibles.
- La fonction RDS peut ne pas fonctionner correctement si le signal capté est faible ou si la station sélectionnée ne diffuse pas de données RDS.

## Resyntonisation automatique pour une réception optimale

### — AF (fréquence alternative)

Lorsque la fonction AF est activée, l'appareil recherche toujours le signal le plus puissant pour la station que vous écoutez dans la zone où vous vous trouvez.

La fréquence change automatiquement.

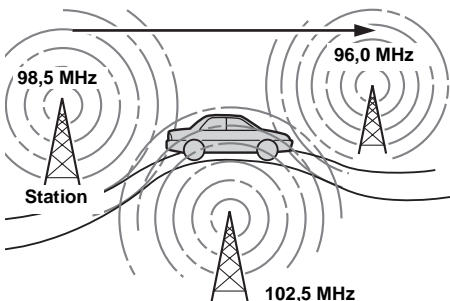

**1** Sélectionnez une station FM (page 17).

**2** Appuyez plusieurs fois sur **(AF/TA)** jusqu'à ce que l'indication « AF-ON » apparaisse.

L'appareil entame la recherche d'une fréquence alternative dont le signal est plus puissant dans le même réseau de radiodiffusion.

Si l'indication « NO AF » clignote, la station actuellement syntonisée ne dispose pas de fréquence alternative.

Pour annuler la fonction AF, sélectionnez « AF, TA-OFF ».

### Conseils

- Si « AF-ON » est sélectionné, les messages de radioguidage sont annulés. Pour activer les messages de radioguidage avec la fonction AF, sélectionnez « AF, TA-ON ».
- Si vous souhaitez changer le réglage on/off pendant la lecture d'un CD, appuyez sur **(AF/TA)**.

## Pour les stations sans fréquence alternative

Appuyez sur **(SEEK (+))** ou **(SEEK (-))** pendant que le nom de la station clignote (dans les 8 secondes).

L'appareil commence à rechercher une autre fréquence avec les mêmes données d'identification de programme (PI) (l'indication « PI SEEK » apparaît).

Si l'appareil ne parvient pas à trouver la même PI, il revient à la fréquence réglée précédemment.

## Ecoute continue d'une émission régionale

Lorsque la fonction AF est activée : ce réglage par défaut restreint la réception à une région spécifique, afin qu'une station régionale ayant une fréquence plus puissante ne soit pas captée.

Si vous quittez la zone de réception de cette émission régionale ou si vous souhaitez profiter pleinement de la fonction AF, sélectionnez « REG-OFF » dans le menu (page 26).

### Remarque

Cette fonction est inopérante au Royaume-Uni et dans certaines autres régions.

## Fonction de liaison locale (Royaume-Uni uniquement)

Cette fonction vous permet de sélectionner d'autres stations locales de la région, même si elles ne sont pas associées à vos touches numériques.

**1** Appuyez sur la touche numérique **(1)** à **(6)** sur laquelle une station locale est mémorisée.

**2** Dans les 5 secondes qui suivent, appuyez de nouveau sur la touche numérique de la station locale.

**3** Répétez l'opération jusqu'à ce que vous captiez la station locale souhaitée.

# Réception de messages de radioguidage

— TA (messages de radioguidage)/TP (programmes de radioguidage)

Les fonctions TA et TP permettent de régler automatiquement une station FM diffusant des messages de radioguidage. Ces fonctions ne tiennent pas compte de l'émission/de la source FM ou du CD/MD en cours d'écoute ; l'appareil revient à la source d'origine lorsque le bulletin d'information est terminé.

**Appuyez plusieurs fois sur  $\text{\textcircled{AF/TA}}$  jusqu'à ce que l'indication « TA-ON » s'affiche.**

L'appareil commence à rechercher les stations diffusant des messages de radioguidage.

L'indication « TP » indique la réception de ces stations et l'indication « TA » clignote pendant la diffusion d'un message de radioguidage. L'appareil continue à rechercher les stations diffusant des programmes de radioguidage si l'indication « NO TP » apparaît.

Pour annuler tous les messages de radioguidage, sélectionnez « AF, TA-OFF ».

| Pour                             | Appuyez sur                  |
|----------------------------------|------------------------------|
| interrompre le bulletin en cours | $\text{\textcircled{AF/TA}}$ |

## Conseils

- Si « TA-ON » est sélectionné, la fonction AF est annulée. Pour activer la fonction AF avec les messages de radioguidage, sélectionnez « AF, TA-ON ».
- Vous pouvez également interrompre le bulletin en cours en appuyant sur  $\text{\textcircled{SOURCE}}$  ou  $\text{\textcircled{MODE}}$ .

## Préréglage du volume sonore des messages de radioguidage

Vous pouvez prérégler le niveau de volume des messages de radioguidage de façon à ne manquer aucune information.

**1 Appuyez sur la touche de volume +/- pour régler le volume au niveau souhaité.**

**2 Appuyez sur  $\text{\textcircled{AF/TA}}$  pendant 2 secondes.**

L'indication « TA » apparaît et le réglage est mémorisé.

## Réception de messages d'urgence

Lorsque la fonction AF ou TA est activée, l'appareil passe aux messages d'urgence reçus pendant que vous écoutez une station FM, un CD, un MD ou la source AUX.



## Préréglage des stations RDS avec les réglages AF et TA

Lorsque vous présélectionnez des stations RDS, l'appareil mémorise le réglage AF/TA (on/off) de chaque station ainsi que sa fréquence. Vous pouvez effectuer un réglage différent (pour AF, TA ou les deux) pour chaque station présélectionnée ou vous pouvez effectuer le même réglage pour toutes les stations présélectionnées. Si vous prérezglez des stations avec « AF, TA-ON », l'appareil mémorise automatiquement les stations dont le signal radio est le plus puissant.

### (Avec la mini-télécommande)

#### Préréglage du même réglage pour toutes les stations présélectionnées

- 1 Sélectionnez une bande FM (page 17).
- 2 Appuyez plusieurs fois sur **(AF/TA)** pour sélectionner « AF-ON », « TA-ON » ou « AF, TA-ON ».  
Notez que la sélection de « AF, TA-OFF » s'applique aux stations RDS aussi bien qu'aux stations ne disposant pas de cette fonction.
- 3 Appuyez sur **(MENU)**, puis sur **(DISC/PRESET (+))** ou **(DISC/PRESET (-))** plusieurs fois jusqu'à ce que « BTM » s'affiche.
- 4 Appuyez sur **(ENTER)**.

#### Préréglage de réglages différents pour chaque station présélectionnée

- 1 Sélectionnez une bande FM et sélectionnez la station souhaitée (page 17).
- 2 Appuyez plusieurs fois sur **(AF/TA)** pour sélectionner « AF-ON », « TA-ON » ou « AF, TA-ON ».
- 3 Appuyez sur la touche numérique (① à ⑥) souhaitée jusqu'à ce que l'indication « MEM » apparaisse.  
Répétez les opérations à partir de l'étape 1 pour prérezgler d'autres stations.

#### Conseil

Si vous souhaitez changer le réglage AF/TA pendant la lecture d'un CD, appuyez sur **(AF/TA)**.

## Réglage d'une station en fonction du type d'émission

### — PTY (type d'émission)

Vous pouvez régler une station en sélectionnant le type d'émission que vous souhaitez écouter.

| Types d'émissions        | Affichage |
|--------------------------|-----------|
| Actualités               | NEWS      |
| Dossiers d'actualité     | AFFAIRS   |
| Informations             | INFO      |
| Sports                   | SPORT     |
| Programmes éducatifs     | EDUCATE   |
| Théâtre                  | DRAMA     |
| Culture                  | CULTURE   |
| Science                  | SCIENCE   |
| Divers                   | VARIED    |
| Variétés                 | POP M     |
| Rock                     | ROCK M    |
| Ambiance                 | EASY M    |
| Musique classique légère | LIGHT M   |
| Musique classique        | CLASSICS  |
| Autres styles de musique | OTHER M   |
| Météo                    | WEATHER   |
| Finance                  | FINANCE   |
| Emissions pour enfants   | CHILDREN  |
| Affaires sociales        | SOCIAL A  |
| Religion                 | RELIGION  |
| Emissions ligne ouverte  | PHONE IN  |
| Voyages                  | TRAVEL    |
| Loisirs                  | LEISURE   |
| Jazz                     | JAZZ      |
| Musique country          | COUNTRY   |
| Chanson française        | NATION M  |
| Musique rétro            | OLDIES    |
| Musique folk             | FOLK M    |
| Documentaire             | DOCUMENT  |

#### Remarque

Cette fonction est inopérante dans certains pays ou régions où les données PTY ne sont pas disponibles.

Suite à la page suivante →

(Avec la mini-télécommande)

- 1 Appuyez sur **(DSPL)** en cours de réception FM.



Le nom du type d'émission diffusé s'affiche si la station transmet des données PTY.

« ----- » apparaît si la station captée n'est pas une station RDS ou si aucune données RDS ne sont captées.

- 2 Appuyez sur **(DISC/PRESET (+))** ou plusieurs fois sur **(DISC/PRESET (-))** jusqu'à ce que le type de programme souhaité apparaisse.

Les types d'émissions apparaissent dans l'ordre indiqué dans le tableau.

« NONE » apparaît si le type d'émission n'est pas spécifié dans les données RDS.

- 3 Appuyez sur **(ENTER)**.

L'appareil commence à rechercher une station diffusant le type d'émission sélectionné.

## Réglage automatique de l'horloge

— CT (heure)

Les données CT (heure) accompagnant la transmission RDS assurent un réglage automatique de l'horloge.

(Avec la mini-télécommande)

- 1 Pendant la réception radio, appuyez sur **(MENU)**, puis appuyez plusieurs fois sur **(DISC/PRESET (+))** ou **(DISC/PRESET (-))** jusqu'à ce que « CT-OFF » s'affiche.



- 2 Appuyez plusieurs fois sur **(SEEK (+))** jusqu'à ce que l'indication « CT-ON » apparaisse.

L'horloge est réglée.

- 3 Appuyez sur **(ENTER)** pour revenir à l'affichage normal.

Pour annuler la fonction CT, sélectionnez « CT-OFF » à l'étape 2.

### Remarques

- Il est possible que la fonction CT ne fonctionne pas, même si une station RDS est captée.
- Il peut y avoir une différence entre l'heure réglée par la fonction CT et l'heure réelle.

# Autres fonctions

Vous pouvez également commander l'appareil (et les lecteurs CD ou MD en option) avec un satellite de commande (**en option**).

## Utilisation du satellite de commande

Commencez par apposer l'étiquette appropriée suivant la position de montage du satellite de commande.

Le satellite de commande fonctionne par pression sur les touches et/ou par rotation de ses commandes.

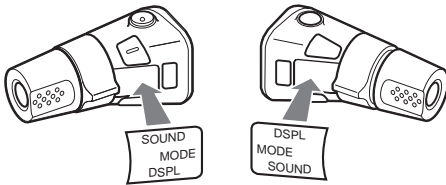

### Par pression sur les touches

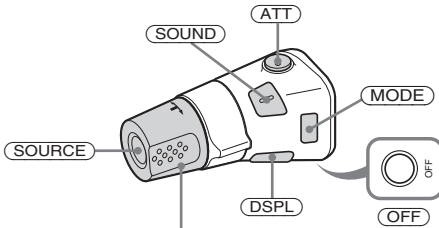

Tournez la commande VOL pour régler le volume.

| Appuyez sur   | Pour   |
|---------------|--|
| <b>SOURCE</b> | Changer de source (Radio/CD/MD*1/AUX*2)/ mettre l'appareil sous tension                  |
| <b>MODE</b>   | Changer le mode de fonctionnement (Bande radio/lecteur CD*1/lecteur MD*1)                |
| <b>ATT</b>    | Atténuer le son  |
| <b>OFF</b> *3 | Interrompre la lecture d'un disque ou la réception radio/ mettre l'appareil hors tension |

|              |   |
|--------------|---|
| <b>SOUND</b> | Régler les caractéristiques du son      |
| <b>DSPL</b>  | Afficher une autre rubrique d'affichage |

### Par rotation de la commande

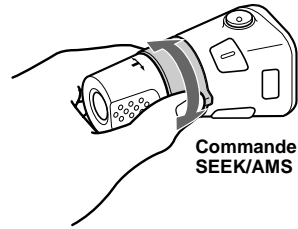

#### Tournez la commande et relâchez-la pour :

- passer d'une plage à l'autre. Pour sauter plusieurs plages de suite, tournez une fois la commande rotative, puis tournez-la de nouveau dans un délai de 2 secondes et maintenez-la.
- régler automatiquement des stations de radio.

#### Tournez la commande, maintenez-la et relâchez-la pour :

- avancer ou reculer rapidement dans une plage ;
- trouver une station manuellement.

### Par pression sur la commande et rotation de celle-ci

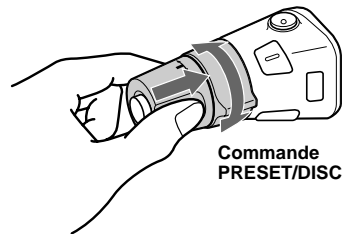

#### Exercez une pression sur la commande et tournez-la pour :

- recevoir les stations présélectionnées ;
- changer de disque en cours de lecture d'un CD ou d'un MD\*1.
- changer d'album\*4.

Suite à la page suivante →

- \*1 Uniquement si l'appareil en option correspondant est raccordé.
- \*2 Disponible uniquement lorsqu'un appareil portatif Sony en option est raccordé à la borne AUX IN de l'appareil. Si vous raccordez un appareil portatif Sony et un ou plusieurs lecteurs CD/MD en même temps, utilisez le sélecteur AUX IN.
- \*3 Si le contact de votre véhicule n'est pas doté d'une position ACC (accessoires), après avoir coupé le moteur, veuillez à maintenir (OFF) enfoncée jusqu'à ce que l'affichage disparaisse.
- \*4 Disponible uniquement lors de la lecture d'un fichier MP3.

Pendant la lecture d'un fichier MP3, vous pouvez sélectionner un album avec le satellite de commande.

### (Avec cet appareil)

| Pour  | Faites ceci   |
|---|---|
| Passer d'un album à l'autre<br>– Sélection d'un album | Appuyez sur la commande et tournez-la [une fois pour chaque album].<br>Pour sauter plusieurs albums de suite, appuyez sur la commande, tournez-la et maintenez-la enfoncée. |

### (Avec un appareil en option)

| Pour  | Faites ceci   |
|---|---|
| Passer d'un disque à l'autre<br>– Sélection d'un disque | Appuyez sur la commande et tournez-la [une fois pour chaque disque].<br>Pour sauter plusieurs disques de suite, appuyez sur la commande et tournez-la, puis renouvelez cette opération dans les 2 secondes qui suivent et maintenez la commande dans cette position.  |
| Passer d'un album à l'autre<br>– Sélection d'un album   | <ol style="list-style-type: none"> <li>❶ Pour entrer dans le mode sélection Album, appuyez sur la commande, tournez-la et maintenez-la enfoncée. Dans les 2 secondes, passez à l'étape ❷.</li> <li>❷ Enfoncez la commande, faites-la tourner rapidement et plusieurs fois pour sauter les albums l'un après l'autre.</li> </ol> |

## Modification du sens de fonctionnement

Le sens de fonctionnement des commandes est réglé par défaut comme indiqué sur l'illustration ci-dessous.

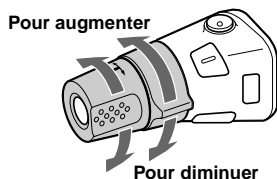

Si vous devez monter le satellite de commande du côté droit de la colonne de direction, vous pouvez inverser le sens de fonctionnement.

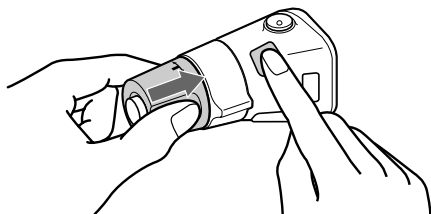

Appuyez sur (SOUND) pendant 2 secondes tout en maintenant la commande VOL enfoncée.

#### Conseil

Vous pouvez également modifier le sens de fonctionnement de ces commandes au moyen de l'appareil (page 26).

## Réglages des caractéristiques du son

Vous pouvez régler la balance gauche/droite, l'équilibre avant/arrière, le filtre passe-bas et le volume du haut-parleur d'extrêmes graves.

### 1 Pour sélectionner la rubrique souhaitée, appuyez plusieurs fois sur **(SOUND)**.

A chaque pression sur **(SOUND)**, la rubrique change de la façon suivante :

**BAS (graves) → TRE (aigus) →**

**BAL (gauche-droite) →**

**FAD (avant-arrière) →**

**SUB (volume du caisson de graves)**

### 2 Appuyez sur la touche de volume +/- pour régler le paramètre souhaité.

#### Remarque

Effectuez ce réglage dans les 3 secondes après avoir sélectionné le paramètre.

#### Conseils

- Pour effectuer le réglage à l'aide de la mini-commande, appuyez plusieurs fois sur **(SOUND)**, puis appuyez sur **(SEEK (+))** ou **(SEEK (-))**.
- Pour effectuer le réglage à l'aide du satellite de commande, appuyez plusieurs fois sur **(SOUND)**, puis tournez la commande VOL.

## Changement du réglage BBE MP

Le processus BBE MP ajoute efficacement de la chaleur et génère un son de haute qualité même depuis un lourd support MP3 compressé.

**Lors de la lecture sur ce lecteur, appuyez sur **(5)** (BBE MP) pour sélectionner « BBE MP-ON ».**

Pour désactiver la fonction BBE MP, sélectionnez « BBE MP-OFF ».

#### Remarque

La fonction BBE MP est disponible uniquement lors de la lecture sur cet appareil (elle n'est pas disponible en cas de lecture sur un appareil en option).

#### Conseil

Vous pouvez modifier le réglage BBE MP uniquement lors de la lecture sur ce lecteur.

## Atténuation rapide du son

Appuyez sur **(ATT)**.

Après le bref affichage de « ATT-ON », « ATT » apparaît dans la fenêtre d'affichage.

Pour restaurer le niveau de volume précédent, appuyez de nouveau sur **(ATT)**.

#### Conseil

Lorsque le câble d'interface d'un téléphone embarqué est raccordé au fil ATT, l'appareil réduit le volume automatiquement lors d'un appel téléphonique entrant (fonction ATT téléphone).

# Modification des réglages du son et de l'affichage

## — Menu

Les paramètres suivants peuvent être réglés :

### SET (réglage)

- CLOCK-ADJ (réglage de l'horloge) (page 11)
- CT (heure) (page 22)
- BEEP — pour activer ou désactiver le bip sonore.
- RM (Satellite de commande) — pour modifier la direction de fonctionnement des commandes du satellite de commande.
  - Sélectionnez « NORM » pour utiliser le satellite de commande sur la position par défaut.
  - Sélectionnez « REV » lorsque vous installez le satellite de commande du côté droit de la colonne de direction.
- AUX-A (page 28) — pour activer ou désactiver l'affichage de la source AUX.

### DSPL (Affichage)

- DEMO — pour activer ou désactiver l'affichage de démonstration. (Lorsque l'appareil est hors tension.)
  - Sélectionnez « ON » pour activer l'affichage de démonstration. (La démonstration démarre environ 10 secondes après la mise hors tension de l'appareil).
  - Sélectionnez « OFF » pour désactiver l'affichage de démonstration.
- CLOCK — pour afficher l'heure et le mode de lecture en même temps (ON).
- DIM (gradateur de luminosité) — pour modifier la luminosité de l'affichage.
  - Sélectionnez « AT » pour que la luminosité de l'affichage soit réduite uniquement lorsque vous allumez les phares.
  - Sélectionnez « ON » pour réduire la luminosité de l'affichage.
  - Sélectionnez « OFF » pour désactiver le gradateur de luminosité.
- M.DSPL (affichage animé) — pour sélectionner le mode d'affichage animé entre « 1 », « 2 » et « OFF ». (Lorsque l'appareil est sous tension.)
  - Sélectionnez « 1 » pour que les motifs décoratifs et l'analyseur de spectre apparaissent dans la fenêtre d'affichage.
  - Sélectionnez « 2 » pour que les motifs décoratifs apparaissent dans la fenêtre d'affichage.
  - Sélectionnez « OFF » pour désactiver la fonction d'affichage animé.

- A.SCRL (défilement automatique) (page 13)
  - Sélectionnez « ON » pour faire défiler automatiquement tous les noms affichés composés de plus de 8 caractères.
  - Lorsque le défilement automatique (Auto Scroll) est désactivé (« OFF ») et que le disque, la plage ou l'album est modifié, le nom du disque, de la plage ou de l'album ou l'étiquette ID3 ne défille pas.

### P/M (mode de lecture)

- LOCAL (mode de recherche locale) (page 17)
  - Sélectionnez « ON » pour syntoniser uniquement les stations ayant des signaux puissants.
- MONO (mode mono) (page 17)
  - Sélectionnez « ON » pour écouter l'émission FM stéréo en mode mono.
  - Sélectionnez « OFF » pour revenir au mode normal.
- REG (Mode régional) (page 19)

### SND (son)

- EQ7 TUNE (page 27) — pour régler la courbe de l'égaliseur.
- HPF (filtre passe-haut) — pour définir la fréquence de coupure sur « 78 Hz », « 125 Hz » ou sur « OFF ».
- LPF (filtre passe-haut) — pour définir la fréquence de coupure sur « 78 Hz », « 125 Hz » ou sur « OFF ».
- LOUD (intensité sonore) — pour apprécier les graves et les aiguës, même à des volumes peu élevés. Les graves et les aigus sont amplifiés.
- AUX LVL (page 29) — pour régler le volume sonore d'un appareil auxiliaire raccordé.

### (Avec la mini-télécommande)

- 1 Appuyez sur **(MENU)**.
- 2 Appuyez sur **(DISC/PRESET (+) ou (DISC/PRESET (-) jusqu'à ce que l'élément souhaité s'affiche.**
- 3 Appuyez sur **(SEEK (+) ou (SEEK (-) pour sélectionner le réglage souhaité, (par exemple : « ON » ou « OFF »).**
- 4 Appuyez sur **(ENTER)**. Une fois le réglage terminé, la fenêtre d'affichage revient au mode de lecture normal.

#### Remarque

Les paramètres affichés diffèrent selon la source.

#### Conseil

Vous pouvez facilement passer d'une catégorie de réglage à l'autre (« SET », « DSPL », « P/M », « SND » et « EDIT ») en appuyant sur **(DISC/PRESET (+) ou (DISC/PRESET (-) pendant 2 secondes.**

# Réglage de l'égaliseur (EQ7)

Vous pouvez sélectionner une courbe d'égaliseur pour 7 types de musique (XPLOD, VOCAL, CLUB, JAZZ, NEW AGE, ROCK, CUSTOM et OFF (égaliseur désactivé)).

Vous pouvez sauvegarder un réglage d'égaliseur différent pour chaque source.

## Sélection de la courbe d'égaliseur

- 1 Appuyez sur **(SOURCE)** pour sélectionner une source (radio, CD, MD ou AUX).
- 2 Appuyez plusieurs fois sur **(EQ7)** pour sélectionner la courbe d'égaliseur souhaitée.

A chaque pression sur **(EQ7)**, la rubrique change.



Pour annuler l'effet de l'égaliseur, sélectionnez « OFF ».

## (Avec la mini-télécommande)

### Réglage de la courbe de l'égaliseur

Vous pouvez mémoriser et régler les paramètres de l'égaliseur pour différentes gammes de tonalité.

- 1 Appuyez sur **(MENU)**.
- 2 Appuyez sur **(DISC/PRESET (+))** ou **(DISC/PRESET (-))** plusieurs fois jusqu'à ce que l'indication « EQ7 TUNE » s'affiche, puis appuyez sur **(ENTER)**.
- 3 Appuyez sur **(SEEK (+))** ou **(SEEK (-))** pour sélectionner la courbe d'égaliseur souhaitée, puis appuyez sur **(ENTER)**.  
A chaque pression sur **(SEEK (+))** ou **(SEEK (-))**, la rubrique change.
- 4 Sélectionnez la fréquence et le niveau souhaités.

- 1 Appuyez sur **(SEEK (+))** ou **(SEEK (-))** pour sélectionner la fréquence souhaitée.

A chaque pression sur **(SEEK (+))** ou **(SEEK (-))**, la fréquence change.

62 Hz ↔ 157 Hz ↔ 396 Hz ↔ 1 kHz  
↔ 2.5 kHz ↔ 6.3 kHz ↔ 16 kHz

- 2 Appuyez sur **(DISC/PRESET (+))** ou **(DISC/PRESET (-))** pour régler la fréquence au volume souhaité.

Le niveau de volume peut être réglé par incréments de 1 dB, de -10 dB à +10 dB.

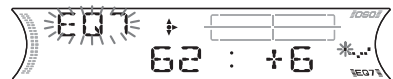

Pour restaurer la courbe par défaut de l'égaliseur, appuyez sur **(ENTER)** pendant 2 secondes.

- 5 Appuyez deux fois sur **(MENU)**.  
Une fois le réglage terminé, l'affichage revient au mode de lecture normal.

## Réglage du répartiteur dynamique du son émis (DSO)

Si vos haut-parleurs sont installés dans la partie inférieure des portières, le son est émis à un niveau proche du sol et il se peut qu'il ne soit pas clair.

La fonction DSO (répartiteur dynamique du son émis) crée un son mieux réparti, comme s'il y avait des haut-parleurs au-dessus du tableau de bord (haut-parleurs virtuels).

Vous pouvez enregistrer un réglage DSO pour chaque source.

### Mode DSO et image des enceintes virtuelles créées

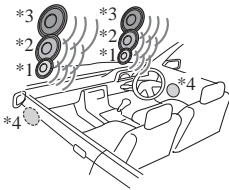

- \*1 DSO-1
- \*2 DSO-2
- \*3 DSO-3
- \*4 DSO-OFF (réglage DSO désactivé)

**1** Appuyez sur **(SOURCE)** pour sélectionner une source (radio, CD, MD ou AUX).

**2** Appuyez plusieurs fois sur **(DSO)** jusqu'à ce que le réglage DSO souhaité s'affiche.

A chaque pression sur **(DSO)**, le réglage DSO change.



Pour désactiver la fonction DSO, sélectionnez « DSO-OFF ». Après 3 secondes, l'affichage revient en mode de lecture normal.

#### Remarques

- Selon l'intérieur de la voiture ou le type de musique, la fonction DSO peut avoir un effet indésirable.
- Si les programmes de la bande FM sont difficilement audibles, réglez DSO sur « OFF ».

## Permet de modifier la couleur de l'affichage LCD

Vous avez le choix parmi les 7 couleurs de l'affichage LCD.

**Pour sélectionner la couleur de l'affichage LCD souhaitée, appuyez plusieurs fois sur **(COLOR)**.**

A chaque pression sur **(COLOR)**, la couleur de l'affichage LCD change.

## Raccordement d'un appareil audio auxiliaire

La borne AUX IN de cet appareil (entrée audio externe) sert également de borne BUS AUDIO IN (entrée audio).

Ainsi, vous pouvez raccorder un appareil portatif Sony en option et en écouter la musique via les haut-parleurs du véhicule.

#### Remarque

Si vous raccordez un appareil CD ou MD Sony en option, vous ne pouvez raccorder aucun appareil portatif et « AUX » n'apparaît pas en tant que source dans l'affichage.

Si vous raccordez un appareil portatif Sony et un ou plusieurs lecteurs CD/MD en même temps, utilisez le sélecteur AUX IN.

### Sélection d'un appareil auxiliaire

Appuyez plusieurs fois sur **(SOURCE)** pour sélectionner « AUX ».





## Réglage du niveau de volume

Vous pouvez régler le volume sonore de chaque appareil audio raccordé.

- 1 Appuyez sur **(MENU)**.
- 2 Appuyez sur **(DISC/PRESET (+) ou DISC/PRESET (-))** pour sélectionner « AUX LVL ».
- 3 Appuyez sur **(ENTER)**.
- 4 Appuyez sur **(DISC/PRESET (+) ou DISC/PRESET (-))** plusieurs fois pour sélectionner le volume souhaité.  
Le niveau de volume peut être réglé par incréments de 1 dB, de - 6 dB à + 6 dB.
- 5 Appuyez sur **(ENTER)**.

## Pour désactiver l'appareil auxiliaire dans l'affichage de la source

- 1 Appuyez sur **(OFF)**.  
La lecture d'un CD/MD ou la réception radio est interrompue.
- 2 Appuyez sur **(MENU)**.
- 3 Appuyez sur **(DISC/PRESET (+) ou DISC/PRESET (-))** jusqu'à ce que « AUX-A-ON » s'affiche.
- 4 Appuyez sur **(SEEK (+))** pour sélectionner « AUX-A-OFF ».
- 5 Appuyez sur **(MENU)**.

Pour afficher de nouveau l'indication, sélectionnez « AUX-A-ON ».

# Informations complémentaires

## Entretien

### Remplacement du fusible

Lorsque vous remplacez le fusible, veillez à utiliser un fusible dont la capacité, en ampères, correspond à la valeur indiquée sur l'ancien fusible. Si le fusible fond, vérifiez le branchement de l'alimentation et remplacez le fusible. Si le nouveau fusible fond également, il est possible que l'appareil soit défectueux. Dans ce cas, consultez votre revendeur Sony le plus proche.

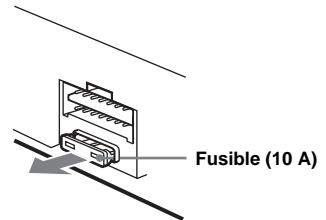

### Avertissement

Ne jamais utiliser de fusible dont la capacité en ampères dépasse celle du fusible fourni avec l'appareil, car vous risqueriez d'endommager l'appareil.

Suite à la page suivante →

## Nettoyage des connecteurs

L'appareil peut ne pas fonctionner correctement si les connecteurs entre l'appareil et la façade sont souillés. Pour éviter cette situation, enlevez la façade (page 10) et nettoyez les connecteurs à l'aide d'un coton-tige imbibé d'alcool. N'exercez pas une pression trop forte, sinon les connecteurs peuvent être endommagés.

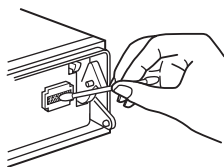

Appareil principal



Arrière de la façade

### Remarques

- Pour plus de sécurité, coupez le moteur avant de nettoyer les connecteurs et retirez la clé du contact.
- Ne touchez jamais les connecteurs directement avec les doigts ou avec un objet métallique.

## Remplacement de la pile au lithium

Dans des conditions d'utilisation normales, une pile dure environ 1 an. (En fonction des conditions d'utilisation, sa durée de vie peut être plus courte.) Lorsque la pile est faible, la portée de la mini-télécommande diminue. Remplacez la pile par une nouvelle pile au lithium CR2025. L'utilisation de tout autre type de pile entraîne un risque d'incendie ou d'explosion.

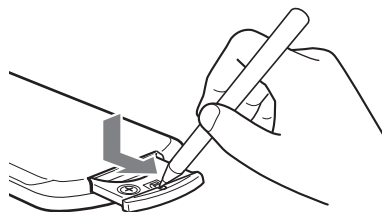

pôle + vers le haut

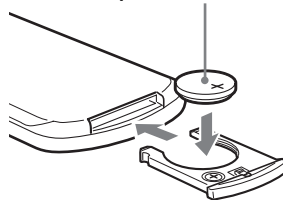

## Remarques sur la pile au lithium

- Tenez la pile au lithium hors de la portée des enfants. En cas d'ingestion de la pile, consultez immédiatement un médecin.
- Essayez la pile avec un chiffon sec pour assurer un bon contact.
- Veillez à respecter la polarité lors de l'installation de la pile.
- Ne tenez pas la pile avec des pinces métalliques, car cela pourrait entraîner un court-circuit.

### ATTENTION

Utilisée de façon incorrecte, la pile peut exploser. Ne pas la recharger, la démonter ni la jeter au feu.

# Démontage de l'appareil

## 1 Retirez le tour de protection.

- 1 Retirez la façade (page 10).
- 2 Insérez les clés de déblocage dans le tour de protection.

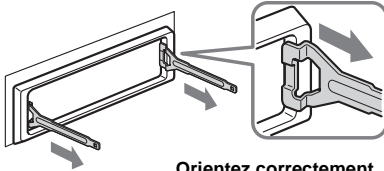

Orientez correctement la clé de déblocage.

- 3 Tirez sur les clés de déblocage pour retirer le tour de protection.

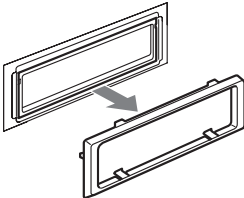

## 2 Retirez l'appareil.

- 1 Insérez les deux clés de déblocage jusqu'au déclic.

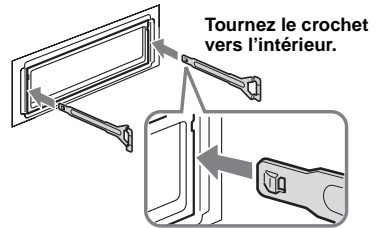

- 2 Tirez sur les clés de déblocage pour extraire l'appareil.

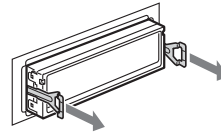

- 3 Faites glisser l'appareil en dehors de son support.

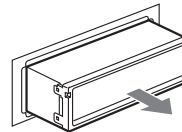

# Spécifications

## Lecteur CD

|                           |                               |
|---------------------------|-------------------------------|
| Rapport signal/bruit      | 120 dB                        |
| Réponse en fréquence      | 10 à 20 000 Hz                |
| Pleurage et scintillement | En dessous du seuil mesurable |

## Radio

### FM

|                               |                                 |
|-------------------------------|---------------------------------|
| Plage de syntonisation        | 87,5 à 108,0 MHz                |
| Borne d'antenne               | Connecteur d'antenne externe    |
| Fréquence intermédiaire       | 10,7 MHz/450 kHz                |
| Sensibilité utile             | 9 dBf                           |
| Sélectivité                   | 75 dB à 400 kHz                 |
| Rapport signal/bruit          | 67 dB (stéréo),<br>69 dB (mono) |
| Distorsion harmonique à 1 kHz | 0,5 % (stéréo),<br>0,3 % (mono) |
| Séparation                    | 35 dB à 1 kHz                   |
| Réponse en fréquence          | 30 à 15 000 Hz                  |

### MW(PO)/LW(GO)

|                         |  |
|-------------------------|--|
| Plage de syntonisation  | MW(PO) : 531 à 1 602 kHz<br>LW(GO) : 153 à 279 kHz |
| Borne d'antenne         | Connecteur d'antenne externe                       |
| Fréquence intermédiaire | 10,7 MHz/450 kHz                                   |
| Sensibilité             | MW(PO) : 30 µV<br>LW(GO) : 40 µV                   |

## Amplificateur de puissance

|                              |  |
|------------------------------|--|
| Sorties                      | Sorties de haut-parleurs (connecteurs de sécurité) |
| Impédance des haut-parleurs  | 4 à 8 ohms   |
| Puissance de sortie maximale | 50 W × 4 (à 4 ohms)                                |

## Généralités

|                       |  |
|-----------------------|--|
| Sorties               | Bornes de sortie audio (avant/arrière)<br>Borne de sortie de caisson de graves (mono)<br>Borne de commande de relais d'antenne électrique<br>Borne de commande d'amplificateur de puissance                  |
| Entrées               | Borne de commande ATT téléphone<br>Borne de commande de l'éclairage<br>Borne d'entrée de télécommande<br>Borne d'entrée de commande BUS<br>Borne d'entrée AUX IN ou audio BUS<br>Borne d'entrée de l'antenne |
| Commandes de tonalité | Graves ± 8 dB à 100 Hz<br>Aigus ± 8 dB à 10 kHz  |
| Intensité sonore      | + 8 dB à 100 Hz<br>+ 2 dB à 10 kHz   |
| Alimentation requise  | Batterie de véhicule<br>12 V CC (masse négative)   |
| Dimensions            | Environ 178 × 50 × 181 mm (l/h/p)  |
| Dimensions du support | Environ 182 × 53 × 161 mm (l/h/p)  |
| Poids                 | Environ 1,2 kg   |
| Accessoires fournis   | Mini-télécommande RM-X114<br>Composants destinés à l'installation et au raccordement (1 jeu)<br>Etui pour la façade (1)  |
| Accessoires en option | Satellite de commande RM-X4S<br>Câble BUS (fourni avec un cordon à broche RCA)<br>RC-61 (1 m), RC-62 (2 m)   |
| Appareils en option   | Changeur de CD (10 disques)<br>CDX-757MX<br>Changeur CD (6 disques)<br>CDX-T70MX, CDX-T69<br>Changeur de MD (6 disques)<br>MDX-66XLP<br>Sélecteur de source XA-C30<br>Sélecteur AUX-IN XA-300                |

### Remarque

Cet appareil ne peut pas être raccordé à un préamplificateur numérique ou à un égaliseur compatible avec le système BUS de Sony.

La conception et les spécifications sont sujettes à modification sans préavis.

---

## Dépannage

La liste de contrôle suivante vous aidera à remédier aux problèmes que vous pourriez rencontrer avec cet appareil.  
Avant de passer en revue la liste de contrôle ci-dessous, vérifiez les procédures de raccordement et d'utilisation.

---

### Généralités

#### Aucun son.

- Appuyez sur la touche de volume + pour régler le volume.
- Désactivez la fonction ATT.
- Dans un système à 2 haut-parleurs, réglez la commande d'équilibre avant-arrière sur la position médiane.
- Vous avez essayé d'effectuer la lecture de fichiers MP3 avec un lecteur CD en option qui n'est pas compatible avec le format MP3.  
→ Lecture avec un lecteur CD compatible MP3 de Sony, tel que le CDX-757MX.

---

#### Le contenu de la mémoire a été effacé.

- La touche RESET a été enfoncée.  
→ Recommencez la procédure d'enregistrement dans la mémoire.
- Le cordon d'alimentation ou la batterie a été déconnecté.
- Le cordon d'alimentation n'est pas raccordé correctement.

---

#### Aucun bip ne se fait entendre.

- Le bip est désactivé (page 26).
- Un amplificateur de puissance en option est raccordé et vous n'utilisez pas l'amplificateur intégré.

---

#### L'affichage disparaît de la fenêtre d'affichage ou il ne s'affiche pas.

- L'affichage est désactivé si vous maintenez (OFF) enfoncée.  
→ Maintenez de nouveau (OFF) enfoncée jusqu'à ce que l'affichage apparaisse.
- Retirez la façade et nettoyez les connecteurs. Pour plus de détails, reportez-vous à la section « Nettoyage des connecteurs » à la page 30.

---

#### Les stations mémorisées et l'heure sont effacées.

#### Le fusible a fondu.

#### Emission de bruit lorsque la clé de contact est en position ON, ACC ou OFF.

Les fils ne sont pas raccordés correctement au connecteur d'alimentation du véhicule destiné aux accessoires.

---

#### L'appareil n'est pas alimenté.

- Vérifiez le raccordement. Si tout est en ordre, vérifiez le fusible.
- Le véhicule n'est pas équipé d'une position ACC.  
→ Appuyez sur (SOURCE) (ou insérez un disque) pour activer l'appareil.

---

#### L'appareil est alimenté en continu.

Le véhicule n'est pas équipé d'une position ACC.

---

#### L'antenne électrique ne se déploie pas.

L'antenne électrique ne dispose pas d'un boîtier de relais.

---

### Lecture de CD ou de MD

---

#### Impossible d'introduire un disque.

- Un autre CD est déjà en place.
- Le CD a été introduit de force à l'envers ou dans le mauvais sens.

---

#### La lecture ne commence pas.

- Disque MD défectueux ou disque CD sale.
- CD-R ou CD-RW non finalisé.
- Vous avez essayé de lire un CD-R ou CD-RW qui n'est pas conçu pour une utilisation audio.
- Certains CD-R ou CD-RW peuvent ne pas être lus en raison de l'appareil utilisé pour l'enregistrement ou de l'état du disque.

---

#### Impossible de lire des fichiers MP3.

- L'enregistrement n'a pas été réalisé selon la norme ISO 9660 niveau 1 ou 2, ou au format d'extension Joliet ou Romeo.
- Le nom du fichier ne porte pas l'extension « .MP3 ».
- Les fichiers ne sont pas sauvegardés au format MP3.

---

#### Certains fichiers MP3 exigent un délai plus long que d'autres avant le début de la lecture.

La lecture des types de disques suivants exige un délai de démarrage plus long :

- disques comportant une hiérarchie de dossiers complexe ;
- disques enregistrés en multiseession ;
- disques auxquels il est possible d'ajouter des données.

---

#### Un disque est automatiquement éjecté.

La température ambiante dépasse 50 °C.

---

#### Les touches de commande sont inopérantes.

#### Impossible d'éjecter le CD.

Appuyez sur la touche RESET.

---

Suite à la page suivante →

---

**Le son est irrégulier en raison de vibrations.**

- L'appareil est installé suivant un angle de plus de 45°.
- L'appareil n'est pas installé à un endroit suffisamment stable du véhicule.

---

**Le son saute.**

Le disque est encrassé ou défectueux.

---

**Impossible de supprimer l'indication**

« ----- ».

Vous êtes en mode d'édition du nom.

→ Appuyez sur (LIST) pendant 2 secondes.

---

**Réception radio**

---

**Impossible de capter une présélection.**

- Enregistrez la fréquence correcte dans la mémoire.
- Le signal capté est trop faible.

---

**Impossible de capter des stations.**

---

**Le son comporte des parasites.**

- Raccordez un fil de commande d'antenne électrique (bleu) ou un fil d'alimentation d'accessoire (rouge) au câble d'alimentation de l'amplificateur d'antenne de la voiture. (Uniquement si votre voiture est équipée d'une antenne FM/MW/LW intégrée dans la vitre arrière/latérale.)
- Vérifiez le raccordement de l'antenne du véhicule.
- L'antenne automatique ne se déploie pas.  
→ Vérifiez le raccordement du câble de commande de l'antenne électrique.
- Vérifiez la fréquence.
- Lorsque le mode DSO est activé, le son peut parfois comporter des parasites.  
→ Réglez le mode DSO sur « OFF » (page 28).

---

**Le réglage automatique des stations est impossible.**

- Le mode de recherche locale est réglé sur « ON ».  
→ Réglez le mode de recherche locale sur « OFF » (page 26).
- Le signal capté est trop faible.  
→ Réglez manuellement la fréquence.

---

**L'indication « STEREO » clignote.**

- Réglez la fréquence correctement.
- Le signal capté est trop faible.  
→ Réglez le mode de réception mono sur « ON » (page 26).

---

**Une émission stéréo est entendue en mono.**

L'appareil est en mode de réception mono.

→ Désactivez le mode de réception mono (page 26).

---

**Fonction RDS**

---

**Une recherche (SEEK) commence après quelques secondes d'écoute.**

La station ne diffuse pas de programmes de radioguidage ou le signal capté est faible.

→ Appuyez plusieurs fois sur (AF/TA) jusqu'à ce que l'indication « AF, TA-OFF » apparaisse.

---

**Aucun message de radioguidage.**

- Activez « TA ».
- La station n'émet pas de messages de radioguidage, malgré l'indication TP.  
→ Réglez la fréquence pour capter une autre station.

---

**PTY affiche « ----- ».**

- La station actuellement captée n'est pas une station RDS.
  - Les données RDS n'ont pas été reçues.
-

---

# Affichage des erreurs et messages

---

## Affichage des erreurs

### (pour cet appareil et les changeurs CD ou MD en option)

Les indications suivantes clignotent pendant environ 5 secondes et une alarme retentit.

---

#### BLANK\*1

- Aucune plage n'a été enregistrée sur un MD.\*2  
→ Insérez un MD contenant des plages enregistrées.

---

#### ERROR\*1

- Un CD est sale ou inséré à l'envers.\*2  
→ Nettoyez le CD ou insérez-le correctement.
- Un CD ou MD ne peut pas être lu en raison de certains problèmes.  
→ Insérez un autre CD ou MD.

---

#### FAILURE

- Les haut-parleurs ou les amplificateurs ne sont pas raccordés correctement.  
→ Reportez-vous au manuel d'installation de ce modèle pour vérifier les raccordements.

---

#### HI TEMP

- La température ambiante dépasse 50 °C.  
→ Attendez que la température descende en dessous de 50 °C.

---

#### NO DISC

- Aucun disque n'a été inséré dans le lecteur CD ou MD.  
→ Insérez un disque dans le lecteur CD ou MD.

---

#### NO MAG

- Le chargeur n'a pas été inséré dans le lecteur CD ou MD.  
→ Insérez le chargeur dans le lecteur CD ou MD.

---

#### NO MUSIC

- Un CD non enregistré au format audio a été inséré dans un lecteur CD compatible MP3.  
→ Insérez un CD audio dans le lecteur CD compatible MP3.

---

#### NOTREADY

- Le couvercle du lecteur MD est ouvert ou les MD ne sont pas insérés correctement.  
→ Fermez le couvercle ou insérez correctement les MD.

---

#### OFFSET

- Il est possible qu'il y ait un problème de fonctionnement.  
→ Vérifiez le raccordement. Si le message d'erreur reste affiché, consultez votre revendeur Sony le plus proche.
- 

---

## RESET

- Le lecteur CD ou MD ne fonctionne pas en raison de certains problèmes.  
→ Appuyez sur la touche RESET de l'appareil.
- 

\*1 *Lorsqu'une erreur se produit lors de la lecture d'un CD ou d'un MD, le numéro de disque du CD ou du MD ne s'affiche pas.*

\*2 *Le numéro du disque qui a provoqué l'erreur apparaît dans la fenêtre d'affichage.*

---

## Messages

### L. SEEK +/-

- Le mode de recherche locale est activé en cours de recherche automatique des fréquences (page 17).

---

### NO AF

- Il n'existe aucune fréquence alternative pour la station actuelle.

---

### « L L L L » OU « R R R R »

- Vous avez atteint le début ou la fin du disque et vous ne pouvez pas aller plus loin.
- 

Si ces solutions ne permettent pas d'améliorer la situation, consultez votre revendeur Sony le plus proche.

# Congratulazioni!

Complimenti per l'acquisto del presente lettore CD Sony. Utilizzando i seguenti accessori sarà inoltre possibile usufruire di ulteriori funzioni:

- Riproduzione di file MP3.
- Possibilità di riproduzione di CD-R/CD-RW ai quali è possibile aggiungere una sessione (pagina 7).
- Possibilità di riproduzione di dischi registrati in multisessione, a seconda del metodo di registrazione (pagina 8).
- Unità CD/MD opzionali (lettori e cambia CD/MD)\*1.
- Informazioni tag ID3\*2 versione 1.0, 1.1, 2.2, 2.3 o 2.4 (visualizzate durante la riproduzione di file MP3).
- Informazioni CD TEXT (visualizzate durante la riproduzione di CD TEXT\*3).
- **Accessorio di controllo in dotazione**  
Telecomando a scheda RM-X114
- **Accessorio di controllo opzionale**  
Telecomando a rotazione RM-X4S

\*1 *Questo apparecchio funziona unicamente con prodotti Sony.*

\*2 *Il tag ID3 è un file MP3 contenente informazioni relative al nome di album, artista, brano e così via.*

\*3 *Un disco CD TEXT è un CD audio che contiene informazioni quali il nome del disco, dell'artista e dei brani. Tali informazioni sono registrate sul disco.*

**BBE<sup>®</sup>MP**  
**DIGITAL**

Il processo BBE MP consente di migliorare la qualità dell'audio compresso digitalmente, ad esempio in formato MP3, ripristinando e potenziando i suoni più acuti persi a seguito della compressione. Grazie al processo BBE MP, vengono generati suoni di pari altezza a partire dal materiale sorgente, recuperando in modo efficace una qualità più naturale, realistica e sfumata.

**CLASS 1**  
**LASER PRODUCT**

Questa etichetta è posta nella parte inferiore esterna.



# Indice

|                                      |   |
|--------------------------------------|---|
| Individuazione dei comandi . . . . . | 4 |
| Precauzioni . . . . .                | 6 |
| Note sui dischi . . . . .            | 6 |
| Informazioni sui file MP3 . . . . .  | 8 |

## Operazioni preliminari

|  |    |
|--|----|
| Azzeramento dell'apparecchio . . . . .     | 9  |
| Rimozione del pannello anteriore . . . . . | 10 |
| Impostazione dell'orologio . . . . .       | 11 |

## Lettore CD

### Unità CD/MD (opzionale)

|  |    |
|--|----|
| Riproduzione di un disco . . . . .         | 11 |
| Voci del display . . . . .                 | 13 |
| Riproduzione ripetuta dei brani            |    |
| — Riproduzione ripetuta . . . . .          | 14 |
| Riproduzione dei brani in ordine casuale   |    |
| — Riproduzione in ordine casuale . . . . . | 14 |
| Assegnazione di un nome a un CD            |    |
| — Funzione di promemoria disco* . . . . .  | 15 |
| Ricerca di un disco in base al nome        |    |
| — Funzione di elenco* . . . . .            | 16 |

\* *Funzioni disponibili con apparecchio CD/MD opzionale*

## Radio

|   |    |
|---|----|
| Memorizzazione automatica delle stazioni  |    |
| — BTM (Best Tuning Memory, sintonizzazione delle emittenti con sintonia migliore) . . . . . | 17 |
| Ricezione delle stazioni memorizzate . . . . .  | 17 |
| Memorizzazione delle stazioni desiderate . . . . .  | 18 |
| Sintonizzazione di una stazione da un elenco  |    |
| — Funzione di elenco . . . . .  | 18 |

## RDS

|  |    |
|--|----|
| Presentazione della funzione RDS . . . . .   | 18 |
| Risintonizzazione automatica per la ricezione ottimale   |    |
| — AF (Alternative Frequencies, frequenze alternative) . . . . .  | 19 |
| Ascolto dei notiziari sul traffico   |    |
| — TA (Traffic Announcement, notiziari sul traffico)/TP (Traffic Programme, programma sul traffico) . . . . . | 20 |
| Preselezione di stazioni RDS con impostazione AF e TA . . . . .  | 20 |
| Sintonizzazione delle stazioni in base al tipo di programma  |    |
| — PTY (Programme Types, tipi di programma) . . . . .   | 21 |
| Impostazione automatica dell'orologio  |    |
| — CT (Clock Time, ora) . . . . .   | 22 |

## Altre funzioni

|  |    |
|--|----|
| Uso del telecomando a rotazione . . . . .                                | 22 |
| Regolazione delle caratteristiche dell'audio . . . . .                   | 24 |
| Modifica dell'impostazione BBE MP. . . . .                               | 24 |
| Attenuazione rapida dell'audio . . . . .                                 | 25 |
| Modifica delle impostazioni dell'audio e del display                     |    |
| — Menu . . . . .   | 25 |
| Impostazione dell'equalizzatore (EQ7) . . . . .                          | 26 |
| Impostazione della funzione DSO (Dynamic Soundstage Organizer) . . . . . | 27 |
| Modifica del colore del display LCD . . . . .                            | 28 |
| Collegamento dell'apparecchio audio ausiliare . . . . .                  | 28 |

## Informazioni aggiuntive

|   |    |
|---|----|
| Manutenzione . . . . .                      | 29 |
| Rimozione dell'apparecchio . . . . .        | 30 |
| Caratteristiche tecniche . . . . .          | 32 |
| Guida alla soluzione dei problemi . . . . . | 33 |
| Messaggi e indicazioni di errore . . . . .  | 35 |

# Individuazione dei comandi

Per ulteriori informazioni, fare riferimento alle pagine indicate.

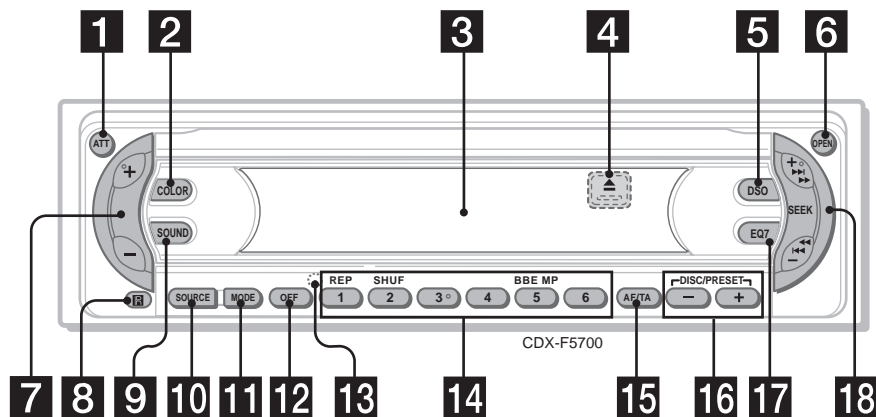

- 1** Tasto ATT (attenuazione audio) 25
- 2** Tasto COLOR 28  
Per modificare il colore del display LCD.
- 3** Finestra del display
- 4** Tasto ▲ (espulsione) (situato nella parte anteriore dell'apparecchio, dietro al pannello anteriore) 11
- 5** Tasto DSO 27
- 6** Tasto OPEN 10, 11
- 7** Ricettore del telecomando a scheda
- 8** Tasto SOUND 24
- 10** Tasto SOURCE (accensione/radio/CD/MD/AUX\*1)  
Per selezionare la sorgente.
- 11** Tasto MODE  
Per cambiare operazione.
- 12** Tasto OFF (arresto/spengimento)\*2  
10, 11, 28
- 13** Tasto RESET (situato nella parte anteriore dell'apparecchio, dietro al pannello anteriore) 9
- 14** Tasti numerici  
Radio:  
Per memorizzare le stazioni/ricevere le stazioni.  
CD (file MP3)/MD:  
①: REP 14  
②: SHUF 14  
Audio:  
⑤: BBE MP 24

- 15** Tasto AF/TA 19, 20
- 16** Tasti DISC (ALBUM)/PRESET (-/+)  
Per ricevere le stazioni preselezionate/cambiare disco\*3, saltare gli album\*4.
- 17** Tasto EQ7 26
- 18** Tasto SEEK +/-  
Radio:  
Per eseguire la sintonizzazione automatica delle stazioni/ricercare manualmente una stazione.  
CD (file MP3)/MD:  
Per saltare i brani/fare avanzare rapidamente un brano o farlo procedere all'indietro.

\*1 Disponibile esclusivamente se al terminale AUX IN dell'apparecchio è collegato un dispositivo portatile Sony opzionale. Se vengono collegati contemporaneamente un dispositivo portatile Sony e una o più unità CD/MD, utilizzare il selettore AUX IN.

\*2 Avvertenza relativa all'installazione su un'auto sprovvista della posizione ACC (accessoria) sull'interruttore di accensione  
Dopo avere spento il motore, assicurarsi di tenere premuto (OFF) sull'apparecchio finché il display non scompare.  
Diversamente, il display non viene disattivato causando lo scaricamento della batteria.

\*3 Se è collegata un'unità CD/MD opzionale.

\*4 Disponibile solo durante la riproduzione di file MP3.

## Telecomando a scheda RM-X114

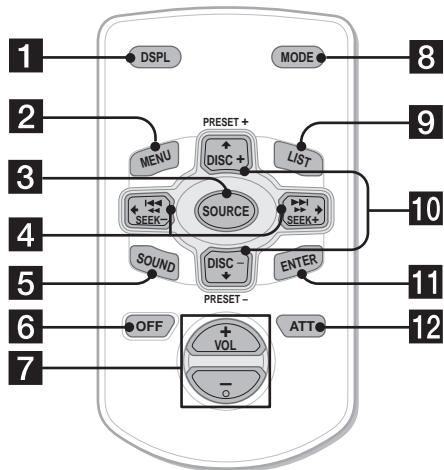

I tasti del telecomando a scheda corrispondenti a quelli dell'apparecchio controllano le stesse funzioni.

- 1** Tasto DSPL 13, 15
- 2** Tasto MENU  
Per visualizzare i menu.
- 3** Tasto SOURCE
- 4** Tasti SEEK (-/+)
- 5** Tasto SOUND
- 6** Tasto OFF
- 7** Tasti VOL (+/-)
- 8** Tasto MODE
- 9** Tasto LIST 15, 16, 18, 21
- 10** Tasti DISC (ALBUM)/PRESET (+/-)
- 11** Tasto ENTER  
Per effettuare un'impostazione.
- 12** Tasto ATT

### Nota

Se il display viene disattivato premendo (OFF), non sarà possibile farlo funzionare con il telecomando a scheda a meno che non venga premuto (SOURCE) sull'apparecchio o venga prima inserito un disco per attivare l'apparecchio.

### Suggerimento

Per ulteriori informazioni sulla sostituzione della batteria, vedere "Sostituzione della batteria al litio" a pagina 30.

## Selezione di un disco e di un album mediante il telecomando a scheda

È possibile saltare i dischi e gli album utilizzando i tasti DISC (ALBUM) (+/-) del telecomando a scheda.

### (con il presente apparecchio)

| Per  | Premere   |
|--|---|
| Saltare gli album*<br>– Selezione di album | + o – [una volta per ogni album]<br>Per saltare gli album senza interruzioni, tenere premuto uno dei tasti. |

### (con un apparecchio opzionale)

| Per                                       | Premere   |
|---|---|
| Saltare i dischi<br>– Selezione di dischi | + o – [una volta per ogni disco]<br>Per saltare i dischi senza interruzioni, premere una volta, quindi nuovamente entro 2 secondi e tenere premuto uno dei tasti. |

|  |  |
|--|--|
| Saltare gli album*<br>– Selezione di album | + o – [tenere premuto un istante] e rilasciare<br>Per saltare gli album senza interruzioni, premere entro 2 secondi dal momento in cui il tasto è stato rilasciato e tenere premuto. |
|--|--|

\* Disponibile solo durante la riproduzione di file MP3.

### Per saltare più brani senza interruzioni

Premere una volta il tasto (SEEK) (+) o (SEEK) (–) sul telecomando a scheda, quindi premere di nuovo entro 2 secondi e tenere premuto.

## Precauzioni

- Se l'auto è stata parcheggiata sotto la luce diretta del sole, attendere che l'apparecchio si raffreddi prima di utilizzarlo.
- L'antenna elettrica si estende automaticamente durante il funzionamento dell'apparecchio.

Per eventuali domande o problemi riguardanti l'apparecchio non trattati nel presente manuale, rivolgersi al più vicino rivenditore Sony.

### Formazione di condensa

Nei giorni di pioggia o in zone molto umide, è possibile che si formi della condensa all'interno delle lenti e del display dell'apparecchio. Di conseguenza, l'apparecchio potrebbe non funzionare correttamente. In tal caso, rimuovere il disco e attendere per circa un'ora fino a quando l'umidità non sia evaporata completamente.

### Per mantenere una qualità elevata del suono

Fare attenzione a non versare bibite o altri liquidi sull'apparecchio o sui dischi.

## Note sui dischi

- Per mantenere puliti i dischi, non toccarne la superficie. Afferrare i dischi dal bordo.
- Riporre i dischi nell'apposita custodia o contenitore quando non vengono utilizzati.
- Non esporre i dischi a calore o a temperature elevate. Evitare di lasciarli all'interno di auto parcheggiate e su cruscotti/ripiani posteriori.

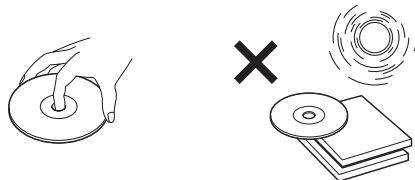

- Non incollare etichette né utilizzare dischi con residui di colla o inchiostro. Se vengono utilizzati questi tipi di dischi, i residui possono causare l'arresto del disco, provocando problemi di funzionamento o rovinando il disco stesso.

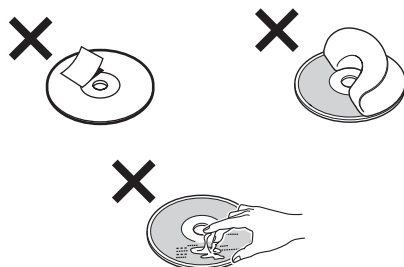

- Non utilizzare dischi su cui sono stati applicati etichette o adesivi. Utilizzando tali dischi, è possibile che si verifichino i seguenti problemi di funzionamento:
  - Impossibilità di estrarre il disco (staccandosi dal disco, l'etichetta o l'adesivo causano l'inceppamento del meccanismo di espulsione).
  - Impossibilità di leggere correttamente i dati audio (ad esempio, la riproduzione salta oppure è impossibile riprodurre) poiché il restringimento dovuto al calore dell'etichetta o dell'adesivo ha provocato la deformazione del disco.
- Non riprodurre dischi dalla forma irregolare (ad esempio a forma di cuore, quadrato o stella) con questo apparecchio, onde evitare problemi di funzionamento all'apparecchio stesso. Non utilizzare questo genere di dischi.
- Non è possibile riprodurre CD da 8 cm.

- Prima della riproduzione, pulire i dischi con un panno apposito disponibile in commercio. Pulire il disco procedendo dal centro verso l'esterno. Non utilizzare solventi quali benzene, acquaregia, detersivi disponibili in commercio o spray antistatici per dischi analogici.



### Dischi audio codificati mediante la protezione dei diritti d'autore

Questo prodotto è stato progettato per la riproduzione di dischi conformi allo standard CD (Compact Disc). Recentemente, alcune case discografiche hanno lanciato sul mercato vari dischi audio codificati mediante la protezione dei diritti d'autore. Si noti che alcuni di questi dischi non sono conformi allo standard CD e pertanto non è possibile riprodurli utilizzando il presente prodotto.

### Note sui CD-R (CD registrabili)/CD-RW (CD riscrivibili)

Il presente apparecchio è in grado di riprodurre i seguenti dischi:

| Tipo di disco | Etichetta sul disco |  |
|---------------|---------------------|--|
| CD Audio      |                     |  |
| File MP3      |                     |  |
|               |                     |  |

- È possibile che alcuni dischi CD-R/CD-RW (a seconda dell'apparecchio utilizzato per la registrazione o delle condizioni del disco) non possano essere riprodotti mediante la presente unità.
- Non è possibile riprodurre CD-R/CD-RW non finalizzati\*.
- È possibile riprodurre file MP3 registrati su CD-ROM, CD-R e CD-RW.
- È possibile riprodurre CD-R/CD-RW ai quali può essere aggiunta una sessione.

\* Processo necessario per poter riprodurre con il lettore CD audio i dischi CD-R/CD-RW registrati.

# Informazioni sui file MP3

Con MP3 (MPEG 1 Audio Layer-3) si intende una tecnologia e un formato standard per la compressione di sequenze sonore. Il file viene compresso fino a circa 1/10 delle dimensioni originali; la compressione viene applicata ai suoni al di fuori della gamma dell'udito, ma non a quelli udibili.

## Note sui dischi

È possibile riprodurre file MP3 registrati su CD-ROM, CD-R e CD-RW.

Il disco deve essere nel formato ISO 9660\*1 livello 1 o livello 2 oppure nel formato di espansione Joliet o Romeo.

È possibile utilizzare dischi registrati in multisessione\*2.

### \*1 Formato ISO 9660

Lo standard internazionale più diffuso per il formato logico di file e cartelle su CD-ROM. Esistono più livelli di specifiche. Nel Livello 1, i nomi di file devono corrispondere al formato 8.3, ossia un massimo di 8 caratteri nel nome e di 3 caratteri nell'estensione in lettere maiuscole ("\*.MP3"). I nomi di cartelle non possono superare gli 8 caratteri. Il numero massimo di livelli di cartelle annidate è pari a 8. Le specifiche di livello 2 consentono nomi di file di lunghezza non superiore a 31 caratteri.

Ciascuna cartella può contenere un massimo di 8 livelli.

Per il formato di espansione Joliet o Romeo, accertarsi dei contenuti del software di scrittura, e così via.

### \*2 Multisessione

Si tratta di un metodo di registrazione che consente di aggiungere dati utilizzando il metodo Track-At-Once. I CD convenzionali iniziano con un'area di controllo CD detta Lead-in e terminano con un'area detta Lead-out. Un CD multisessione contiene più sessioni; ciascuna sezione compresa tra Lead-in e Lead-out è considerata come una sessione singola.

CD-Extra: formato che effettua la registrazione dell'audio (dati CD audio) in brani nella sessione 1 e la registrazione dei dati in brani nella sessione 2.

CD missato: in questo formato, i dati vengono registrati come brano 1, mentre l'audio (dati CD audio) viene registrato come brano 2.

## Note

- Con formati diversi dai livelli 1 e 2 ISO 9660, è possibile che i nomi delle cartelle o dei file non vengano visualizzati correttamente.
- Durante l'assegnazione del nome, accertarsi di aggiungere l'estensione ".MP3" al file.
- Se l'estensione ".MP3" viene aggiunta a file che non sono in tale formato, l'apparecchio non è in grado di riconoscerli e genera un disturbo acustico che potrebbe danneggiare i diffusori.
- Per i dischi indicati di seguito, l'avvio della riproduzione necessita di un tempo maggiore.
  - dischi registrati con una struttura ad albero complessa.
  - dischi registrati in multisessione.
  - dischi ai quali è possibile aggiungere dati.

## Avvertenze relative alla riproduzione di dischi registrati in multisessione

- Se il primo brano della prima sessione è costituito da dati CD audio:
  - È possibile riprodurre solamente dati CD audio del primo brano.
  - Eventuali dati contenuti in sessioni successive vengono saltati.
- Se il primo brano della prima sessione non è costituito da dati CD audio:
  - Se il disco contiene uno o più file MP3, solo questi ultimi vengono riprodotti mentre gli altri dati vengono saltati, poiché i dati CD audio non vengono riconosciuti.
  - Se il disco non contiene alcun file MP3, "NO MUSIC" viene visualizzato e non viene riprodotto alcun brano, poiché i dati CD audio non vengono riconosciuti.

## Ordine di riproduzione dei file MP3

L'ordine di riproduzione delle cartelle e dei file è il seguente:

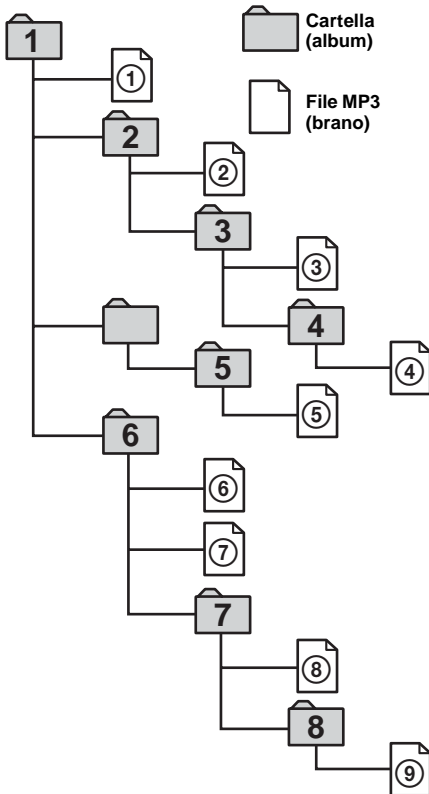

Livello 1 Livello 2 Livello 3 Livello 4 Livello 5  
(radice)

### Note

- Le cartelle che non contengono file MP3 vengono saltate.
- Se viene inserito un disco contenente più livelli, l'avvio della riproduzione necessita di un tempo maggiore. Si consiglia di creare solo 1 o 2 livelli per ogni disco.
- Numero massimo di cartelle: 150, incluse la cartella radice e le cartelle vuote
- Numero massimo di file MP3 e cartelle che è possibile memorizzare in un disco: 300  
Se il nome di un file o di una cartella contiene molti caratteri, è possibile che tale numero diventi inferiore a 300.

### Suggerimento

Per specificare un ordine di riproduzione desiderato, prima del nome del file o della cartella inserire il numero d'ordine ("01", "02"), quindi registrare il contenuto su un disco. L'ordine varia in base al software di scrittura.

## Operazioni preliminari

### Azzeramento dell'apparecchio

Prima di utilizzare l'apparecchio per la prima volta, dopo la sostituzione della batteria dell'auto o dopo avere effettuato modifiche ai collegamenti, è necessario azzerare l'apparecchio stesso.

Rimuovere il pannello anteriore, quindi premere il tasto RESET utilizzando un oggetto appuntito, quale una penna a sfera.

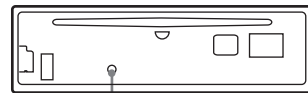

Tasto RESET

### Nota

Premendo il tasto RESET verranno cancellate le impostazioni dell'orologio e alcune funzioni memorizzate.

## Rimozione del pannello anteriore

Per evitare il furto dell'apparecchio, è possibile estrarne il pannello anteriore.

### Segnale di avvertimento

Se la chiave di accensione viene impostata sulla posizione OFF senza che il pannello anteriore sia stato rimosso, viene emesso per alcuni secondi un segnale acustico di avvertimento.

Se si collega un amplificatore di potenza opzionale e non si utilizza l'amplificatore incorporato, il segnale di avvertimento viene disattivato.

### 1 Premere **OFF** \*.

La riproduzione di CD/MD o la ricezione radio si interrompe (l'illuminazione dei tasti e il display rimangono attivi).

\* Se l'interruttore di accensione dell'auto è sprovvisto della posizione ACC (accessoria), assicurarsi di spegnere l'apparecchio premendo **OFF** finché il display non scompare, onde evitare di scaricare la batteria dell'auto.

### 2 Premere **OPEN**, fare scorrere il pannello anteriore verso destra, quindi estrarre l'estremità sinistra di tale pannello evitando di esercitare eccessiva forza.

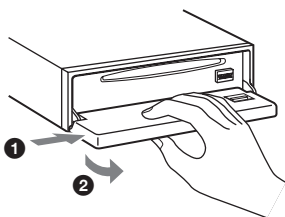

#### Note

- Se si estrae il pannello quando l'apparecchio è acceso, l'alimentazione viene disattivata automaticamente per evitare di danneggiare i diffusori.
- Non fare cadere il pannello anteriore né esercitare eccessiva pressione su quest'ultimo e sulla finestra del display.
- Non esporre il pannello anteriore a calore, temperature elevate o umidità. Evitare di lasciarlo all'interno di auto parcheggiate e su cruscotti o ripiani posteriori.

#### Suggerimento

Durante il trasporto, inserire il pannello anteriore nell'apposita custodia in dotazione.

## Installazione del pannello anteriore

Posizionare il foro **A** del pannello anteriore nel mandrino **B** dell'apparecchio, quindi spingere il lato sinistro verso l'interno evitando di esercitare eccessiva pressione.

Per attivare l'apparecchio, premere **SOURCE** (o inserire un CD).

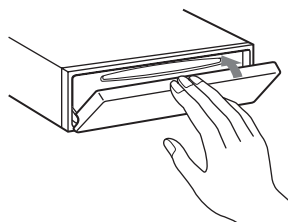
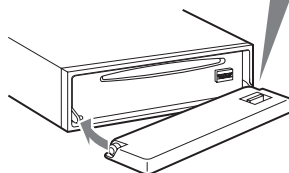
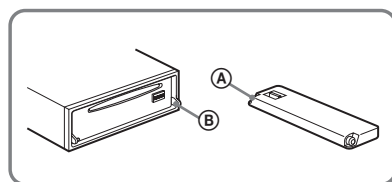

#### Nota

Non collocare alcun oggetto sulla superficie interna del pannello anteriore.



## Impostazione dell'orologio

L'orologio mostra l'indicazione digitale dell'ora in base al sistema delle 24 ore.

Esempio: per impostare l'ora sulle 10:08

(con il telecomando a scheda)

- 1 Premere **(MENU)**, quindi premere più volte **(DISC/PRESET) (+)** o **(DISC/PRESET) (-)** fino a quando non viene visualizzato "CLOCK-ADJ".



- 1 Premere **(ENTER)**.  
L'indicazione dell'ora lampeggia.
- 2 Premere **(DISC/PRESET) (+)** o **(DISC/PRESET) (-)** per impostare l'ora.
- 3 Premere **(SEEK) (+)**.  
L'indicazione dei minuti lampeggia.
- 4 Premere **(DISC/PRESET) (+)** o **(DISC/PRESET) (-)** per impostare i minuti.

- 2 Premere **(ENTER)**.



L'orologio viene attivato. Una volta completata l'impostazione dell'orologio, il display torna al modo di riproduzione normale.

### Suggerimenti

- È possibile impostare l'orologio automaticamente tramite la funzione RDS (pagina 22).
- Se il modo CLOCK è impostato su "ON", viene visualizzata l'ora (pagina 25).

## Lettores CD Unità CD/MD (opzionale)

Oltre a riprodurre CD, mediante questo apparecchio è possibile controllare unità CD/MD esterne.

## Riproduzione di un disco

(con il presente apparecchio)

- 1 Premere **(OPEN)** e inserire il disco (con l'etichetta verso l'alto).

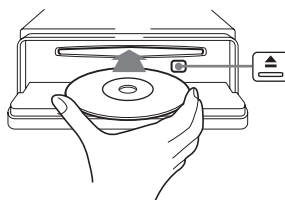

- 2 Chiudere il pannello anteriore.

La riproduzione viene avviata automaticamente.

Se è già inserito un disco, per iniziare la riproduzione premere più volte **(SOURCE)** fino a visualizzare "CD".

| Per  | Premere  |
|--|--|
| Arrestare la riproduzione  | <b>(OFF)</b>   |
| Estrarre il disco  | <b>(OPEN)</b> quindi ▲   |
| Saltare brani<br>– Sensore musicale automatico                       | <b>(SEEK) (-/+)</b><br><b>(◀◀/▶▶)</b><br>[una volta per ogni brano]                |
| Avanzare rapidamente/<br>procedere all'indietro<br>– Ricerca manuale | <b>(SEEK) (-/+)</b><br><b>(◀◀/▶▶)</b><br>[tenere premuto fino al punto desiderato] |
| Saltare album*<br>– Selezione di album                               | <b>(DISC/PRESET) (+/-)</b><br>[tenere premuto fino al punto desiderato]            |

\* Disponibile solo durante la riproduzione di file MP3.

continua alla pagina successiva →

Per saltare i brani in modo continuo, premere **(SEEK)** (+) o **(SEEK)** (-), quindi premere di nuovo entro 2 secondi e tenere premuto.

**Note**

- Prima di avviare la riproduzione di un brano, il presente apparecchio legge tutte le informazioni sui brani e sugli album contenute nel disco. A seconda della struttura del brano, è possibile che occorra attendere oltre un minuto prima che venga avviata la riproduzione. Nel corso di tale operazione, viene visualizzato "READ". Una volta completata la lettura, la riproduzione viene avviata automaticamente.
- A seconda delle condizioni del disco, è possibile che la riproduzione non venga avviata (pagina 6, 8).
- Se durante la riproduzione del primo/ultimo brano del disco viene premuto **(SEEK)** (-) o **(SEEK)** (+), la riproduzione passa all'ultimo/primo brano del disco.
- Al termine dell'ultimo brano, la riproduzione viene riavviata a partire dal primo brano del disco.
- Se viene riprodotto un file MP3 ad elevata velocità di trasmissione, ad esempio 320 kbps, è possibile che l'audio sia soggetto a interruzioni.

**(con un apparecchio opzionale)**

**1** Premere più volte **(SOURCE)** per selezionare "CD" o "MD (MS\*1)".

**2** Premere più volte **(MODE)** fino a visualizzare l'apparecchio desiderato. Viene avviata la riproduzione.

| Per   | Premere  |
|---|--|
| Saltare i dischi<br>– Selezione di dischi   | <b>(DISC/PRESET)</b> (+/-)<br>[una volta per ogni disco]                 |
| Saltare gli album*2<br>– Selezione di album | <b>(DISC/PRESET)</b> (+/-)<br>[tenere premuto fino all'album desiderato] |

\*1 MS: lettore System-up MG Memory Stick MGS-X1

\*2 Disponibile solo durante la riproduzione di file MP3.

**Precauzioni relative al collegamento tra il lettore MGS-X1 e la/le unità MD**

Questo apparecchio riconosce l'MGS-X1 come unità MD.

- Per riprodurre utilizzando l'MGS-X1, premere **(SOURCE)** per selezionare "MS" o "MD". Se "MS" viene visualizzato nel display della sorgente, l'MGS-X1 avvia la riproduzione. Se "MD" viene visualizzato nel display della sorgente, premere **(MODE)** per selezionare "MS" in modo da avviare la riproduzione.
- Per riprodurre utilizzando l'apparecchio MD, premere **(SOURCE)** per selezionare "MD" o "MS". Se l'unità MD desiderata viene visualizzata nel display della sorgente, ne sarà avviata la riproduzione. Se nel display della sorgente viene visualizzato "MS" o un'unità MD diversa, premere **(MODE)** per selezionare l'unità MD desiderata, in modo da avviare la riproduzione.

**Nota relativa alla riproduzione di un disco con dati CD non audio/file MP3**

Se viene inserito un disco con dati CD non audio/file MP3:

- in questo apparecchio, appare "NO MUSIC" nel display e viene visualizzato il display dell'orologio (la riproduzione del CD si arresta).
- in un apparecchio CD compatibile con il formato MP3 opzionale, appare "NO MUSIC" nel display e viene avviata la riproduzione del disco successivo.
- in un apparecchio CD opzionale non compatibile con MP3, il disco verrà riprodotto senza audio.

**Nota**

Quando è collegato un apparecchio opzionale, la riproduzione della stessa sorgente continua sull'unità CD/MD opzionale.

# Voci del display

Quando il disco/l'album/il brano cambia, i titoli preregistrati\*1 del nuovo disco/album/brano vengono visualizzati automaticamente (se la funzione A.SCRL (scorrimento automatico) è impostata su "ON", i nomi più lunghi di 8 caratteri vengono fatti scorrere (pagina 25)).

## Sorgente/Ora\*2



Voci visualizzabili

- **Numero del disco/Numero del brano/Tempo di riproduzione trascorso**
- **Nome del disco\*1/Nome dell'autore\*3**
- **Nome dell'album (cartella)\*4**
- **Nome del brano (file)\*1\*4**
- **Tag ID3\*4**

| Per | Premere |
|-----|---------|
|-----|---------|

|                              |        |
|------------------------------|--------|
| Cambiare la voce del display | (DSPL) |
|------------------------------|--------|

\*1 Se premendo (DSPL) viene visualizzato "NO NAME" significa che non esiste alcun promemoria disco (pagina 15) o nome preregistrato da visualizzare.

\*2 Solo se il modo CLOCK è impostato su "ON".

\*3 Solo per dischi CD TEXT con il nome dell'artista.

\*4 Solo per i file MP3.

Nei tag ID3 vengono visualizzati unicamente i nomi di brano/artista/album.

Se premendo (DSPL) viene visualizzato "NO ID3", significa che non esiste alcun tag ID3 da visualizzare.

## Note

- Alcuni caratteri non possono essere visualizzati.
- Per alcuni dischi CD TEXT o tag ID3, alcune informazioni contenenti molti caratteri potrebbero non venire fatte scorrere.
- Questo apparecchio non è in grado di visualizzare il nome dell'artista di ogni brano del disco CD TEXT.

## Note relative a MP3

- I tag ID3 sono relativi alle versioni 1.0, 1.1, 2.2, 2.3 e 2.4.
- Alcuni caratteri e simboli non possono essere visualizzati ("\*"). Il numero massimo di caratteri visualizzabili per il nome di un album (cartella) o di un brano (file) è pari a 64 (Romeo) o 32 (Joliet). Un tag ID3 può essere composto da un massimo di 30 (1.0 e 1.1) o 126 caratteri (2.2, 2.3 e 2.4).
- Nei casi che seguono, il tempo di riproduzione trascorso potrebbe non essere visualizzato correttamente.
  - durante la riproduzione di file MP3 di tipo VBR (con velocità di trasmissione variabile).
  - mentre si procede rapidamente in avanti/all'indietro.

## Suggerimenti

- Se la funzione A.SCRL (scorrimento automatico) viene impostata su "OFF" e il nome del disco/album/brano viene modificato, quest'ultimo o il tag ID3 non vengono fatti scorrere.
- Se l'album viene cambiato durante la riproduzione di un file MP3, viene visualizzato il numero del nuovo album.

## Riproduzione ripetuta dei brani

### — Riproduzione ripetuta

È possibile selezionare:

- REP-TRACK — per ripetere il brano corrente.
- REP-ALBM\*<sup>1</sup> — per ripetere i brani contenuti nell'album corrente.
- REP-DISC\*<sup>2</sup> — per ripetere i brani contenuti nel disco corrente.

\*<sup>1</sup> Disponibile solo durante la riproduzione di file MP3.

\*<sup>2</sup> Disponibile solo se sono collegate una o più unità CD/MD opzionali.

**Durante la riproduzione, premere più volte ① (REP) fino a visualizzare l'impostazione desiderata nel display.**

Viene avviata la riproduzione ripetuta.

Per tornare al modo di riproduzione normale, selezionare "REP-OFF".

## Riproduzione dei brani in ordine casuale

### — Riproduzione in ordine casuale

È possibile selezionare:

- SHUF-ALBM\*<sup>1</sup> — per riprodurre in ordine casuale i brani dell'album corrente.
- SHUF-DISC — per riprodurre in ordine casuale i brani del disco corrente.
- SHUF-CHGR\*<sup>2</sup> — per riprodurre in ordine casuale i brani dell'unità CD (MD) opzionale corrente.
- SHUF-ALL\*<sup>3</sup> — per riprodurre in ordine casuale tutti i brani contenuti in tutti i lettori CD (MD) collegati (incluso il presente lettore).

\*<sup>1</sup> Disponibile solo durante la riproduzione di file MP3.

\*<sup>2</sup> Disponibile solo se sono collegati uno o più cambia CD (MD) opzionali.

\*<sup>3</sup> Disponibile solo se una o più unità CD, o due o più unità MD opzionali sono collegate.

**Durante la riproduzione, premere più volte ② (SHUF) fino a visualizzare l'impostazione desiderata nel display.**

Viene avviata la riproduzione in ordine casuale.

Per tornare al modo di riproduzione normale, selezionare "SHUF-OFF".

#### **Nota**

Mediante la funzione "SHUF-ALL", non è possibile riprodurre in ordine casuale i brani nei lettori CD insieme a quelli nei lettori MD.

# Assegnazione di un nome a un CD

— Funzione di promemoria disco (per il collegamento di un'unità CD dotata della funzione CUSTOM FILE)

È possibile assegnare un nome a un disco (funzione di promemoria disco). È possibile inserire fino a 8 caratteri per ogni disco. Se si assegna un nome a un CD, è possibile individuare quest'ultimo in base al nome (pagina 16).

(con il telecomando a scheda)

- 1 Avviare la riproduzione del disco al quale si desidera assegnare il nome in un'unità CD dotata della funzione CUSTOM FILE.
- 2 Premere (MENU), quindi premere più volte (DISC/PRESET) (+) o (DISC/PRESET) (-) fino a quando non viene visualizzato "NAMEEDIT".
- 3 Premere (ENTER).

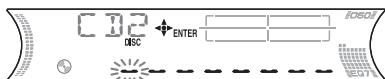

L'apparecchio ripete la riproduzione del disco durante la procedura di assegnazione del nome.

## 4 Inserire i caratteri.

- 1 Premere più volte (DISC/PRESET) (+)\*1 per selezionare il carattere desiderato.

A → B → C ... → 0 → 1 → 2 ... → +  
→ - → \* ... → - \*2 → A

\*1 Per l'ordine inverso, premere (DISC/PRESET) (-).  
\*2 (spazio vuoto)

- 2 Premere (SEEK) (+) dopo avere individuato il carattere desiderato.



Premendo (SEEK) (-), è possibile retrocedere verso sinistra.

- 3 Ripetere i punti 1 e 2 per inserire l'intero nome.

## 5 Premere (ENTER).

L'apparecchio torna al modo di riproduzione normale.

## Suggerimenti

- Per correggere o cancellare un carattere, è sufficiente sovrascriverlo o immettere " -".
- Esiste un altro modo per assegnare un nome a un CD: premere (LIST) per 2 secondi invece di eseguire i punti 2 e 3. È inoltre possibile effettuare questa operazione premendo (LIST) per 2 secondi invece di eseguire il punto 5.
- È possibile assegnare un nome a un CD in un apparecchio privo della funzione CUSTOM FILE se tale apparecchio è collegato ad un'unità CD dotata di tale funzione. Il promemoria disco verrà memorizzato nell'unità CD dotata della funzione CUSTOM FILE.

## Nota

La riproduzione REP-TRACK/SHUF viene sospesa fino a quando non viene completata la procedura di modifica del nome.

## Visualizzazione del promemoria disco

In quanto voce del display, la funzione di promemoria disco ha sempre la priorità sulle informazioni originali CD TEXT.

| Per          | Premere  |
|--------------|--|
| Visualizzare | (DSPL) durante la riproduzione di dischi CD/ CD TEXT |

## Suggerimento

È inoltre possibile visualizzare altre voci (pagina 13).

(con il telecomando a scheda)

## Disattivazione della funzione di promemoria disco

- 1 Premere più volte (SOURCE) per selezionare "CD".
- 2 Premere più volte (MODE) per selezionare l'unità CD in cui è memorizzato il promemoria disco.
- 3 Premere (MENU), quindi premere più volte (DISC/PRESET) (+) o (DISC/PRESET) (-) fino a quando non viene visualizzato "NAME DEL".
- 4 Premere (ENTER).  
Vengono visualizzati i nomi memorizzati.

continua alla pagina successiva →

**5 Premere più volte** **(DISC/PRESET (+) o (DISC/PRESET (-) per selezionare il nome del disco che si desidera cancellare.**

**6 Premere (ENTER) per 2 secondi.**  
Il nome viene cancellato.  
Ripetere i punti 5 e 6 per cancellare altri nomi.

**7 Premere due volte (MENU).**  
L'apparecchio torna al modo di riproduzione normale.

#### Note

- Quando viene cancellato il promemoria disco di un CD TEXT, vengono visualizzate le informazioni originali del CD TEXT.
- Se non è possibile individuare il promemoria disco che si desidera cancellare, selezionare un'altra unità CD al punto 2.
- Se tutti i promemoria disco sono già stati cancellati, viene visualizzato "NO DATA" e al punto 4 o 6 l'apparecchio torna al modo di riproduzione normale.

## Ricerca di un disco in base al nome

— Funzione di elenco (per il collegamento di un'unità CD dotata della funzione CD TEXT/CUSTOM FILE o di un'unità MD)

Questa funzione è disponibile per i dischi cui sono stati assegnati dei nomi personalizzati\*1 o per i CD TEXT\*2.

\*1 Individuazione di un disco in base al nome assegnato: se a un CD (pagina 15) o a un MD viene assegnato un nome.

\*2 Individuazione di un disco tramite le informazioni CD TEXT: se un disco CD TEXT viene riprodotto mediante un'unità CD dotata della funzione CD TEXT.

### (con il telecomando a scheda)

**1 Durante la riproduzione, premere**

**(LIST).**

Il nome assegnato al disco corrente viene visualizzato nel display.



**2 Premere più volte (DISC/PRESET (+) o (DISC/PRESET (-) fino a quando non viene individuato il disco desiderato.**

**3 Premere (ENTER) per riprodurre il disco.**

#### Note

- Se nell'apposito contenitore non sono presenti dischi, "NO DISC" viene visualizzato nel display.
- Se a un disco non è stato assegnato un archivio personalizzato, "NO NAME" viene visualizzato nel display.
- Se le informazioni di un disco non sono state lette dall'apparecchio, "NOT READ" viene visualizzato nel display. Per caricare il disco, premere dapprima il tasto numerico, quindi selezionare il disco che non è stato caricato.
- Le informazioni vengono visualizzate in lettere maiuscole. È inoltre possibile che alcune lettere non vengano visualizzate.

## Radio

Questo apparecchio è in grado di memorizzare fino a 6 stazioni per banda (FM1, FM2, FM3, MW e LW).

### Attenzione

Se le stazioni radio vengono sintonizzate durante la guida, utilizzare la funzione Best Tuning Memory per evitare incidenti.

## Memorizzazione automatica delle stazioni

— BTM (Best Tuning Memory, sintonizzazione delle emittenti con sintonia migliore)

L'apparecchio seleziona le stazioni che trasmettono i segnali più forti nella banda selezionata e le memorizza nell'ordine di frequenza.

(con il telecomando a scheda)

- 1 Premere più volte **(SOURCE)** per selezionare la radio.
- 2 Premere più volte **(MODE)** per selezionare la banda.
- 3 Premere **(MENU)**, quindi più volte **(DISC/PRESET (+))** o **(DISC/PRESET (-))** fino a quando non viene visualizzato "BTM".
- 4 Premere **(ENTER)**.

L'apparecchio memorizza le stazioni in corrispondenza dei tasti numerici in base all'ordine della frequenza.

Quando l'impostazione è stata memorizzata, viene emesso un segnale acustico.

### Note

- Se a causa di segnali deboli è possibile ricevere solo poche stazioni, alcuni tasti numerici manterranno la relativa impostazione iniziale.
- Se nel display viene visualizzato un numero, l'apparecchio avvia la memorizzazione delle stazioni a partire da quella correntemente visualizzata.

## Ricezione delle stazioni memorizzate

- 1 Premere più volte **(SOURCE)** per selezionare la radio.
- 2 Premere più volte **(MODE)** per selezionare la banda.
- 3 Premere il tasto numerico (da **(1)** a **(6)**) in corrispondenza del quale è memorizzata la stazione desiderata.

### Suggerimento

Premere **(DISC/PRESET (+))** o **(DISC/PRESET (-))** per ricevere le stazioni nell'ordine in cui sono state memorizzate (funzione di ricerca preselezionata).

**Se non è possibile sintonizzarsi su una stazione preselezionata**

Premere **(SEEK (+))** o **(SEEK (-))** per ricercare la stazione (sintonizzazione automatica).

La ricerca si arresta non appena l'apparecchio riceve una stazione. Ripetere la procedura fino a quando non viene ricevuta la stazione desiderata.

### Suggerimenti

- Se la sintonizzazione automatica si arresta troppo frequentemente, attivare la funzione di ricerca locale per limitare la ricerca alle stazioni con i segnali più forti (vedere "Modifica delle impostazioni dell'audio e del display" a pagina 25).
- Se si conosce la frequenza della stazione che si desidera ascoltare, tenere premuto **(SEEK (+))** o **(SEEK (-))** per individuare la frequenza approssimativa, quindi premere più volte **(SEEK (+))** o **(SEEK (-))** per sintonizzarsi esattamente sulla frequenza desiderata (sintonizzazione manuale).

**Se la ricezione FM stereo è scadente**

**Selezionare il modo di ricezione monofonico**

(vedere "Modifica delle impostazioni dell'audio e del display" a pagina 25). L'audio migliora, ma diventa monofonico ("STEREO" scompare).

### Suggerimento

Se non è possibile ascoltare le trasmissioni FM, impostare DSO su "OFF" (pagina 27).

## Memorizzazione delle stazioni desiderate

È possibile preselezionare manualmente le stazioni desiderate su qualsiasi tasto numerico.

- 1 Premere più volte **(SOURCE)** per selezionare la radio.
- 2 Premere più volte **(MODE)** per selezionare la banda.
- 3 Premere **(SEEK (+))** o **(SEEK (-))** per ricercare la stazione che si desidera memorizzare.
- 4 Tenere premuto per 2 secondi il tasto numerico desiderato (da ① a ⑥) fino a visualizzare "MEM".  
L'indicazione del tasto numerico appare nel display.

### Nota

Se si memorizza un'altra stazione sullo stesso tasto numerico, la stazione memorizzata precedentemente viene cancellata.

## Sintonizzazione di una stazione da un elenco

— Funzione di elenco

(con il telecomando a scheda)

- 1 Durante la ricezione radiofonica, premere **(LIST)**.  
La frequenza o il nome assegnato alla stazione corrente appare nel display.



- 2 Premere più volte **(DISC/PRESET (+))** o **(DISC/PRESET (-))** fino a quando non viene individuata la stazione desiderata.  
Se non è stato assegnato un nome alla stazione selezionata, nel display viene visualizzata la frequenza.
- 3 Premere **(ENTER)** per sintonizzare la stazione desiderata.

## RDS

### Presentazione della funzione RDS

L'RDS (sistema dati radio) è un servizio che consente alle stazioni radio FM di trasmettere informazioni digitali aggiuntive oltre al normale segnale in radiofrequenza. Quando viene ricevuta una stazione con la funzione RDS viene visualizzata, ad esempio, una delle seguenti voci.

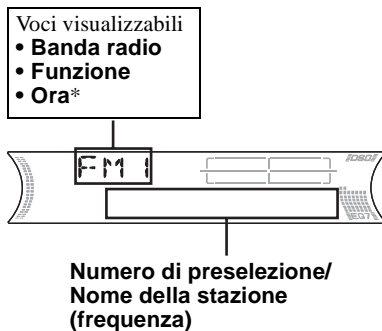

\* Solo se il modo CLOCK è impostato su "ON".

### Servizi RDS

I dati RDS offrono altre funzioni quali:

- **La risintonizzazione automatica** di un programma, funzione utile durante lunghi viaggi in auto. — AF → pagina 19
- Ricezione dei **notiziari sul traffico**, anche durante l'ascolto di un altro programma o di una sorgente diversa. — TA → pagina 20
- Selezione delle stazioni in base al **tipo di programma**. — PTY → pagina 21
- Impostazione automatica **dell'orologio**. — CT → pagina 22

### Nota

- A seconda del paese/della regione, è possibile che non tutte le funzioni RDS siano disponibili.
- Il sistema RDS non funziona correttamente se il segnale è debole o se la stazione sintonizzata non trasmette dati RDS.



# Risintonizzazione automatica per la ricezione ottimale

— AF (Alternative Frequencies, frequenze alternative)

La funzione AF consente alla radio di sintonizzarsi sempre sulla stazione con il segnale più forte.

Le frequenze cambiano automaticamente.

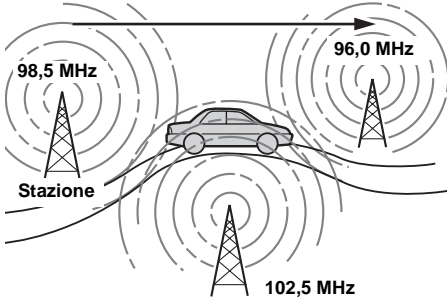

**1** Selezionare una stazione FM (pagina 17).

**2** Premere più volte **(AF/TA)** fino a quando non viene visualizzato **“AF-ON”**.

L'apparecchio avvia la ricerca di una frequenza alternativa con un segnale più forte nella stessa rete.

Se l'indicazione **“NO AF”** lampeggia, significa che la stazione attualmente sintonizzata è priva di una frequenza alternativa.

Per disattivare la funzione AF, selezionare **“AF, TA-OFF”**.

## Suggerimenti

- Selezionando **“AF-ON”**, la ricezione degli annunci sul traffico viene disattivata. Per attivare la ricezione degli annunci sul traffico mediante la funzione AF, selezionare **“AF, TA-ON”**.
- Se si desidera modificare l'impostazione di attivazione/disattivazione durante la riproduzione di un CD, premere **(AF/TA)**.

## Per le stazioni prive di frequenza alternativa

Premere **(SEEK (+))** o **(SEEK (-))** mentre il nome della stazione lampeggia (entro 8 secondi).

L'apparecchio avvia la ricerca di un'altra frequenza con gli stessi dati PI (Programme Identification, identificativo programma) (viene visualizzata l'indicazione **“PI SEEK”**). Se l'apparecchio non rileva gli stessi dati PI, torna alla frequenza selezionata in precedenza.

## Mantenimento di un programma regionale

Se la funzione AF è attivata, le impostazioni predefinite di questo apparecchio limitano la ricezione ad una regione specifica, in modo che la stazione sintonizzata non venga sostituita da una stazione regionale dal segnale più potente.

Se si intende lasciare tale area di ricezione regionale o se si desidera utilizzare la funzione AF in modo completo, selezionare **“REG-OFF”** nel menu (pagina 26).

### Nota

Questa funzione non è disponibile nel Regno Unito e in altre aree.

## Funzione Local Link (solo per il Regno Unito)

Questa funzione consente di selezionare altre stazioni locali della stessa area, anche se non sono memorizzate sui tasti numerici.

**1** Premere un tasto numerico (da **(1)** a **(6)**) in corrispondenza del quale è memorizzata una stazione locale.

**2** Entro 5 secondi, premere nuovamente il tasto numerico della stazione locale.

**3** Ripetere questa procedura fino alla ricezione della stazione locale desiderata.

## Ascolto dei notiziari sul traffico

— TA (Traffic Announcement, notiziari sul traffico)/TP (Traffic Programme, programma sul traffico)

Attivando le funzioni TA e TP, è possibile sintonizzarsi automaticamente su una stazione FM che trasmette notiziari sul traffico. Queste impostazioni funzionano indipendentemente dal programma FM o dalla sorgente CD o MD corrente; al termine del notiziario l'apparecchio torna alla sorgente originale.

### Premere più volte **(AF/TA)** fino a visualizzare "TA-ON".

L'apparecchio avvia la ricerca delle stazioni con le informazioni sul traffico.

"TP" indica la ricezione di tali stazioni e "TA" lampeggia durante un notiziario sul traffico. Se viene visualizzato "NO TP", l'apparecchio continua la ricerca delle stazioni TP disponibili.

Per eliminare tutti gli annunci sul traffico, selezionare "AF, TA-OFF".

| Per                              | Premere        |
|----------------------------------|----------------|
| Eliminare il notiziario corrente | <b>(AF/TA)</b> |

### Suggerimenti

- Selezionando "TA-ON", la funzione AF viene disattivata. Per attivare la ricezione degli annunci sul traffico mediante la funzione AF, selezionare "AF, TA-ON".
- È inoltre possibile disattivare il notiziario corrente premendo **(SOURCE)** o **(MODE)**.

## Preimpostazione del volume dei notiziari sul traffico

È possibile preimpostare il livello del volume dei notiziari sul traffico in modo da poterli udire chiaramente.

- 1 Premere il tasto volume +/- per regolare il livello di volume desiderato.
- 2 Tenere premuto **(AF/TA)** per 2 secondi. Viene visualizzata l'indicazione "TA" e memorizzata l'impostazione.

## Ascolto dei notiziari di emergenza

Se una delle funzioni AF o TA è attivata, gli annunci di emergenza ricevuti vengono trasmessi automaticamente durante l'ascolto di una stazione FM o di un CD/MD/AUX.

## Preselezione di stazioni RDS con impostazione AF e TA

Durante la preselezione di stazioni RDS, oltre alla frequenza viene memorizzata l'impostazione AF/TA (attivata/disattivata) di ogni stazione. È possibile selezionare un'impostazione diversa (per AF, TA o entrambe) per ogni stazione preselezionata oppure la stessa impostazione per tutte le stazioni preselezionate. Durante la preselezione di stazioni con "AF, TA-ON", l'apparecchio memorizza automaticamente le stazioni con il segnale radio più forte.

(con il telecomando a scheda)

### Preselezione della stessa impostazione per tutte le stazioni preselezionate

- 1 Selezionare una banda FM (pagina 17).
- 2 Premere più volte **(AF/TA)** per selezionare "AF-ON", "TA-ON" o "AF, TA-ON".  
Selezionando "AF, TA-OFF", l'impostazione viene applicata sia alle stazioni non RDS che a quelle RDS.
- 3 Premere **(MENU)**, quindi più volte **(DISC/PRESET (+))** o **(DISC/PRESET (-))** fino a quando non viene visualizzato "BTM".
- 4 Premere **(ENTER)**.

### Preselezione di impostazioni diverse per ogni stazione preselezionata

- 1 Selezionare una banda FM e sintonizzarsi sulla stazione desiderata (pagina 17).
- 2 Premere più volte **(AF/TA)** per selezionare "AF-ON", "TA-ON" o "AF, TA-ON".
- 3 Premere il tasto numerico desiderato (da ① a ⑥) fino a quando non viene visualizzato "MEM".  
Ripetere la procedura dal punto 1 per preselezionare altre stazioni.

### Suggerimento

Se si desidera modificare l'impostazione AF/TA durante la riproduzione di un CD, premere **(AF/TA)**.

# Sintonizzazione delle stazioni in base al tipo di programma

— PTY (Programme Types, tipi di programma)

È possibile sintonizzarsi su una stazione selezionando il tipo di programma che si desidera ascoltare.

| Tipi di programma             | Display  |
|-------------------------------|----------|
| News                          | NEWS     |
| Attualità                     | AFFAIRS  |
| Informazione                  | INFO     |
| Sport                         | SPORT    |
| Istruzione                    | EDUCATE  |
| Teatro                        | DRAMA    |
| Cultura                       | CULTURE  |
| Scienza                       | SCIENCE  |
| Vari                          | VARIED   |
| Musica pop                    | POP M    |
| Musica rock                   | ROCK M   |
| Musica leggera                | EASY M   |
| Classica leggera              | LIGHT M  |
| Musica classica               | CLASSICS |
| Altri tipi di musica          | OTHER M  |
| Bollettino meteorologico      | WEATHER  |
| Finanza                       | FINANCE  |
| Programmi per bambini         | CHILDREN |
| Sociale                       | SOCIAL A |
| Religione                     | RELIGION |
| Chat show                     | PHONE IN |
| Viaggi                        | TRAVEL   |
| Divertimento                  | LEISURE  |
| Musica jazz                   | JAZZ     |
| Musica country                | COUNTRY  |
| Musica nazionale              | NATION M |
| Musica degli anni '50/<br>'60 | OLDIES   |
| Musica folk                   | FOLK M   |
| Documentari                   | DOCUMENT |

## Nota

Non è possibile utilizzare questa funzione nei paesi/ nelle regioni in cui i dati PTY non sono disponibili.

(con il telecomando a scheda)

### 1 Premere **(DSPL)** durante la ricezione FM.



Se la stazione sta trasmettendo dati PTY, viene visualizzato il nome del tipo di programma corrente.

Se la stazione ricevuta non è una stazione RDS o se i dati RDS non vengono ricevuti, viene visualizzato "-----".

### 2 Premere più volte **(DISC/PRESET (+))** o **(DISC/PRESET (-))** fino a quando non viene visualizzato il tipo di programma desiderato.

I tipi di programma appaiono nell'ordine indicato dalla tabella.

Se il tipo di programma non è specificato nei dati RDS, viene visualizzato "NONE".

### 3 Premere **(ENTER)**.

L'apparecchio avvia la ricerca di una stazione che trasmette il tipo di programma selezionato.

## Impostazione automatica dell'orologio

— CT (Clock Time, ora)

L'orologio viene impostato automaticamente mediante i dati CT (Clock Time, ora) della trasmissione RDS.

(con il telecomando a scheda)

- 1 Durante la ricezione radiofonica, premere **(MENU)**, quindi premere più volte **(DISC/PRESET (+))** o **(DISC/PRESET (-))** fino a quando non viene visualizzato "CT-OFF".



- 2 Premere più volte **(SEEK (+))** fino a visualizzare "CT-ON".

L'orologio è impostato.

- 3 Premere **(ENTER)** per tornare al display normale.

Per disattivare la funzione CT, selezionare "CT-OFF" al punto 2.

### Note

- La funzione CT potrebbe non essere disponibile sebbene venga ricevuta una stazione RDS.
- L'ora impostata mediante la funzione CT e l'ora corrente potrebbero non corrispondere.

## Altre funzioni

È inoltre possibile controllare l'apparecchio (e le unità CD/MD opzionali) tramite un telecomando a rotazione (**opzionale**).

## Uso del telecomando a rotazione

Innanzitutto, applicare l'etichetta appropriata in base al tipo di installazione che si desidera effettuare per il telecomando a rotazione. Il telecomando a rotazione funziona tramite pressione dei tasti e/o rotazione dei comandi.

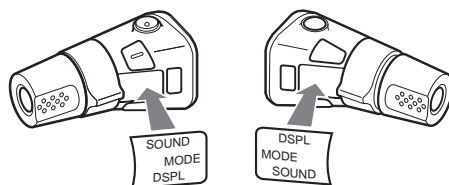

## Pressione dei tasti

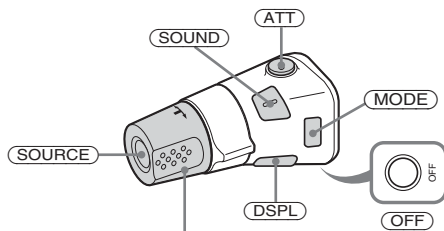

Ruotare il comando VOL per regolare il volume.

| Premere                     | Per  |
|-----------------------------|--|
| <b>(SOURCE)</b>             | Cambiare sorgente (radio/CD/MD* <sup>1</sup> /AUX* <sup>2</sup> )/attivare l'alimentazione |
| <b>(MODE)</b>               | Cambiare operazione (banda radio/unità CD* <sup>1</sup> /unità MD* <sup>1</sup> )          |
| <b>(ATT)</b>                | Attenuare l'audio  |
| <b>(OFF)</b> * <sup>3</sup> | Interrompere la riproduzione o la ricezione radiofonica/disattivare l'alimentazione        |
| <b>(SOUND)</b>              | Regolare le impostazioni audio   |
| <b>(DSPL)</b>               | Cambiare la voce del display   |

## Rotazione del telecomando

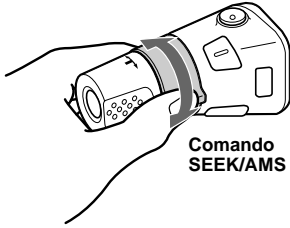

### Ruotare e rilasciare per:

- Saltare i brani.  
Per saltare i brani senza interruzioni, ruotare una volta, quindi nuovamente entro 2 secondi tenendo premuto il comando.
- Sintonizzare le stazioni automaticamente.

### Ruotare, mantenere ruotato e rilasciare il telecomando per:

- Fare avanzare rapidamente un brano/farlo procedere all'indietro.
- Individuare una stazione manualmente.

## Pressione e rotazione del telecomando

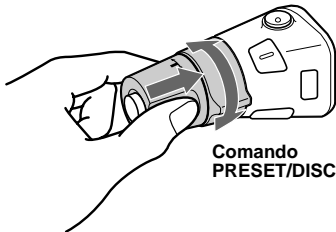

### Premere e ruotare il telecomando per:

- Ricevere le stazioni preselezionate.
- Cambiare i dischi durante la riproduzione di CD (MD)\*1.
- Cambiare album\*4.

Durante la riproduzione di file MP3, è possibile selezionare un album utilizzando il telecomando a rotazione.

### (con il presente apparecchio)

| Per                                       | Effettuare quanto segue  |
|---|--|
| Saltare gli album<br>– Selezione di album | Premere e ruotare il comando una volta per ogni album.<br>Per saltare gli album senza interruzioni, tenere premuto e ruotare il comando. |

### (con un apparecchio opzionale)

| Per                                       | Effettuare quanto segue   |
|---|---|
| Saltare i dischi<br>– Selezione di dischi | Premere e ruotare il comando una volta per ogni disco:<br>Per saltare i dischi senza interruzioni, premere e ruotare una volta, quindi nuovamente entro 2 secondi tenendo premuto il comando.   |
| Saltare gli album<br>– Selezione di album | <ol style="list-style-type: none"><li>1 Per impostare il modo di selezione degli album, premere, quindi ruotare e tenere premuto il comando.<br/>Entro 2 secondi, passare al punto 2.</li><li>2 Premere, quindi ruotare rapidamente più volte per saltare gli album uno alla volta.</li></ol> |

continua alla pagina successiva →

\*1 Solo se è collegato l'apparecchio opzionale corrispondente.

\*2 Disponibile esclusivamente se al terminale AUX IN dell'apparecchio è collegato un dispositivo portatile Sony opzionale. Se vengono collegati contemporaneamente un dispositivo portatile Sony e una o più unità CD/MD, utilizzare il selettore AUX IN.

\*3 Se la chiave di accensione dell'auto non è dotata della posizione ACC (accessoria), assicurarsi di tenere premuto (OFF) dopo avere spento il motore fino a quando il display non scompare.

\*4 Disponibile solo durante la riproduzione di file MP3.

## Modifica della direzione operativa

La direzione operativa dei comandi è impostata in fabbrica come illustrato di seguito.

Per aumentare

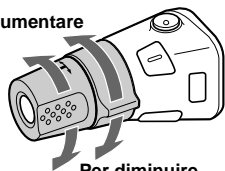

Per diminuire

Se si desidera montare il telecomando a rotazione sul lato destro del piantone di guida, è possibile invertire la direzione operativa dei comandi.

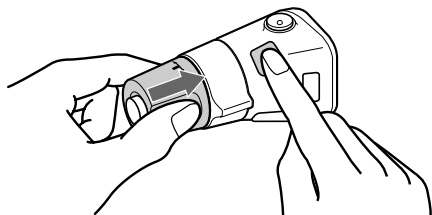

**Tenere premuto  per 2 secondi premendo contemporaneamente il comando VOL.**

### Suggerimento

È inoltre possibile modificare la direzione operativa di tali comandi tramite l'apparecchio (pagina 25).

## Regolazione delle caratteristiche dell'audio

È possibile regolare il bilanciamento, l'attenuazione, il filtro passa-basso e il volume del subwoofer.

### 1 Premere più volte per selezionare la voce desiderata.

Ad ogni pressione di , la voce cambia come segue:

**BAS (bassi) → TRE (acuti) →**

**BAL (sinistra-destra) →**

**FAD (anteriore-posteriore) →**





**SUB (volume del subwoofer)**

### 2 Premere il tasto volume +/- per regolare la voce selezionata.

#### Nota

Effettuare la regolazione entro 3 secondi dopo avere selezionato la voce.

#### Suggerimenti

- Se le regolazioni vengono effettuate mediante il telecomando a scheda, premere più volte , quindi  o .
- Per la regolazione mediante il telecomando a rotazione, premere più volte , quindi ruotare il comando VOL.

## Modifica dell'impostazione BBE MP

Il processo BBE MP consente di ottenere una qualità audio dei CD più naturale e nitida anche per materiale MP3 caratterizzato da un elevato livello di compressione.

**Durante la riproduzione mediante il presente apparecchio, premere  (BBE MP) per selezionare "BBE MP-ON".**

Per disattivare la funzione BBE MP, selezionare "BBE MP-OFF".

#### Nota

La funzione BBE MP è disponibile solo durante la riproduzione mediante il presente apparecchio (durante la riproduzione mediante l'unità opzionale, la funzione BBE MP non è disponibile).

#### Suggerimento

È possibile modificare l'impostazione BBE MP esclusivamente durante la riproduzione mediante il presente apparecchio.

## Attenuazione rapida dell'audio

Premere **ATT**.

Dopo la visualizzazione temporanea di "ATT-ON", nel display appare l'indicazione "ATT".

Per ripristinare il livello di volume precedente, premere di nuovo **ATT**.

### Suggerimento

*Se al cavo ATT è collegato un cavo di interfaccia per telefoni per auto, non appena viene rilevata una telefonata in arrivo il livello del volume si abbassa automaticamente (funzione ATT di esclusione del volume).*

## Modifica delle impostazioni dell'audio e del display

— Menu

È possibile impostare le seguenti voci:

### SET (impostazione)

- CLOCK-ADJ (regolazione dell'orologio) (pagina 11)
- CT (ora) (pagina 22)
- BEEP — per attivare o disattivare i segnali acustici.
- RM (telecomando a rotazione) — per modificare la direzione operativa dei comandi del telecomando.
  - Selezionare "NORM" per utilizzare il telecomando a rotazione in base all'impostazione predefinita.
  - Se si desidera installare il telecomando a rotazione sul lato destro del piantone di guida, selezionare "REV".
- AUX-A (audio ausiliare) (pagina 28) — per attivare o disattivare il display della sorgente AUX.

### DSPL (display)

- DEMO — per attivare o disattivare il modo di dimostrazione (se l'apparecchio è spento).
  - Selezionare "ON" per attivare la visualizzazione della dimostrazione (la dimostrazione viene avviata circa 10 secondi dopo lo spegnimento dell'apparecchio).
  - Selezionare "OFF" per disattivare la visualizzazione della dimostrazione.
- CLOCK — per visualizzare contemporaneamente l'orologio e il modo di riproduzione (ON).
- DIM (attenuatore di luminosità) — per modificare la luminosità del display.
  - Selezionare "AT" per attenuare la luminosità del display solo quando vengono accesi i fari.
  - Selezionare "ON" per attenuare la luminosità del display.
  - Selezionare "OFF" per disattivare l'attenuatore di luminosità.
- M.DSPL (display in movimento) — per selezionare il modo del display in movimento tra "1", "2" e "OFF" (se l'apparecchio è acceso).
  - Selezionare "1" per visualizzare sul display modelli decorativi e l'analizzatore spettrale.
  - Selezionare "2" per visualizzare sul display modelli decorativi.
  - Selezionare "OFF" per disattivare il display in movimento.

- A.SCRL (scorrimento automatico) (pagina 13)
  - Selezionare “ON” per scorrere automaticamente i nomi visualizzati composti da oltre 8 caratteri.
  - Se la funzione di scorrimento automatico viene impostata su “OFF” e il nome del disco/album/brano viene modificato, quest’ultimo o il tag ID3 non vengono fatti scorrere.

### P/M (modo di riproduzione)

- LOCAL (modo di ricerca locale) (pagina 17)
  - Selezionare “ON” per sintonizzare solo le stazioni con segnali più forti.
- MONO (modo monofonico) (pagina 17)
  - Selezionare “ON” per l’ascolto monofonico delle trasmissioni FM stereo.
  - Selezionare “OFF” per tornare al modo normale.
- REG (modo regionale) (pagina 19)

### SND (audio)

- EQ7 TUNE (pagina 26) — per regolare la curva dell’equalizzatore.
- HPF (filtro passa-alto) — per impostare la frequenza di taglio su “78Hz”, “125Hz” o “OFF”.
- LPF (filtro passa-basso) — per impostare la frequenza di taglio su “78Hz”, “125Hz” o “OFF”.
- LOUD (enfasi) — per accentuare i bassi e gli acuti anche a livelli di volume basso. I bassi e gli acuti vengono potenziati.
- AUX LVL (pagina 28) — per regolare il livello di volume di un apparecchio ausiliare collegato.

### (con il telecomando a scheda)

- 1 Premere **(MENU)**.
- 2 Premere più volte **(DISC/PRESET (+))** o **(DISC/PRESET (-))** fino a visualizzare la voce desiderata.
- 3 Premere **(SEEK (+))** o **(SEEK (-))** per selezionare l’impostazione desiderata (esempio: “ON” o “OFF”).
- 4 Premere **(ENTER)**.  
Una volta completata l’impostazione del modo, il display torna al modo di riproduzione normale.

#### Nota

La voce visualizzata cambia a seconda della sorgente.

#### Suggerimento

È possibile cambiare categoria in modo semplice (“SET”, “DSPL”, “P/M”, “SND” e “EDIT”) tenendo premuto **(DISC/PRESET (+))** o **(DISC/PRESET (-))** per 2 secondi.

## Impostazione dell’equalizzatore (EQ7)

È possibile selezionare un tipo di curva dell’equalizzatore per 7 tipi di musica (XPLOD, VOCAL, CLUB, JAZZ, NEW AGE, ROCK, CUSTOM e OFF (equalizzatore disattivato)). È possibile memorizzare l’impostazione dell’equalizzatore in modo diverso per ciascuna sorgente.

### Selezione della curva dell’equalizzatore

- 1 Premere **(SOURCE)** per selezionare una sorgente (radio, CD, MD o AUX).
- 2 Premere più volte **(EQ7)** per selezionare la curva dell’equalizzatore desiderata.

Ad ogni pressione di **(EQ7)**, la voce cambia.



Per disattivare l’effetto dell’equalizzatore, selezionare “OFF”.



(con il telecomando a scheda)

## Regolazione della curva dell'equalizzatore

È possibile memorizzare e regolare le impostazioni dell'equalizzatore per gamme dei toni diverse.

- 1 Premere **(MENU)**.
- 2 Premere più volte **(DISC/PRESET (+))** o **(DISC/PRESET (-))** fino a visualizzare "EQ7 TUNE", quindi premere **(ENTER)**.
- 3 Premere **(SEEK (+))** o **(SEEK (-))** per selezionare la curva dell'equalizzatore desiderata, quindi premere **(ENTER)**.  
Ad ogni pressione di **(SEEK (+))** o **(SEEK (-))**, la voce cambia.

## 4 Selezionare la frequenza e il livello desiderati.

- 1 Premere **(SEEK (+))** o **(SEEK (-))** per selezionare la frequenza desiderata.  
Ad ogni pressione di **(SEEK (+))** or **(SEEK (-))**, la frequenza cambia.

62 Hz ↔ 157 Hz ↔ 396 Hz ↔ 1 kHz  
↔ 2.5 kHz ↔ 6.3 kHz ↔ 16 kHz

- 2 Premere **(DISC/PRESET (+))** o **(DISC/PRESET (-))** per regolare il livello di volume desiderato.

Il livello del volume può essere regolato in passi di 1 dB da -10 dB a +10 dB.



Per ripristinare l'impostazione di fabbrica della curva dell'equalizzatore, tenere premuto **(ENTER)** per 2 secondi.

## 5 Premere due volte **(MENU)**.

Una volta completata l'impostazione dell'effetto, il display torna al modo di riproduzione normale.

## Impostazione della funzione DSO (Dynamic Soundstage Organizer)

Se i diffusori sono installati nella parte inferiore delle portiere, l'audio proviene dal basso e potrebbe non risultare chiaro.

La funzione DSO (Dynamic Soundstage Organizer) crea un effetto audio migliore, simulando la presenza di diffusori sul cruscotto (diffusori virtuali).

È possibile memorizzare l'impostazione DSO per ciascuna sorgente.

## Modo DSO e illustrazione di diffusori virtuali

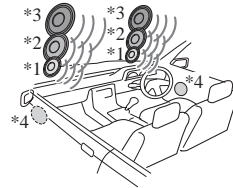

- \*1 DSO-1
- \*2 DSO-2
- \*3 DSO-3
- \*4 DSO-OFF

## 1 Premere **(SOURCE)** per selezionare una sorgente (radio, CD, MD o AUX).

## 2 Premere più volte **(DSO)** fino a visualizzare l'impostazione DSO desiderata.

Ad ogni pressione di **(DSO)**, l'impostazione DSO cambia.



Per disattivare la funzione DSO, selezionare "DSO-OFF". Dopo 3 secondi, il display torna al modo di riproduzione normale.

### Note

- A seconda del tipo di interni dell'auto o del tipo di musica, è possibile che la funzione DSO non produca l'effetto desiderato.
- Se non è possibile ascoltare le trasmissioni FM, impostare DSO su "OFF".

## Modifica del colore del display LCD

Per il display LCD, è possibile selezionare una delle 7 impostazioni di colore.

**Premere più volte** **(COLOR)** **per selezionare il colore desiderato per il display LCD.**

Ad ogni pressione di **(COLOR)**, il colore del display LCD cambia.

## Collegamento dell'apparecchio audio ausiliare

Il terminale AUX IN (ingresso audio esterno) dell'apparecchio viene inoltre utilizzato come il terminale BUS AUDIO IN (ingresso audio). È possibile ascoltare l'audio proveniente dai diffusori dell'auto collegando dispositivi portatili Sony opzionali.

### Nota

Se viene collegata un'unità CD/MD Sony opzionale, non sarà possibile collegare dispositivi portatili e l'indicazione "AUX" non verrà visualizzata come sorgente nel display.

Se vengono collegati contemporaneamente un dispositivo portatile Sony e una o più unità CD/MD, utilizzare il selettore AUX IN.

### Selezione dell'apparecchio ausiliare

**Premere più volte** **(SOURCE)** **per selezionare "AUX".**



### Regolazione del livello del volume

È possibile regolare il volume di ciascun apparecchio audio collegato.

- 1 Premere **(MENU)**.
- 2 Premere più volte **(DISC/PRESET (+))** o **(DISC/PRESET (-))** per selezionare "AUX LVL".
- 3 Premere **(ENTER)**.
- 4 Premere più volte **(DISC/PRESET (+))** o **(DISC/PRESET (-))** per selezionare il livello di volume desiderato.  
Il livello del volume può essere regolato in passi di 1 dB, da -6 dB a +6 dB.
- 5 Premere **(ENTER)**.

### Per disattivare l'apparecchio ausiliare nel display della sorgente

- 1 Premere **(OFF)**.  
La riproduzione CD/MD o la ricezione radio si arrestano.
- 2 Premere **(MENU)**.
- 3 Premere più volte **(DISC/PRESET (+))** o **(DISC/PRESET (-))** fino a visualizzare "AUX-A-ON".
- 4 Premere **(SEEK (+))** per selezionare "AUX-A-OFF".
- 5 Premere **(MENU)**.

Per ripristinare l'indicazione, selezionare "AUX-A-ON".

# Informazioni aggiuntive

## Manutenzione

### Sostituzione del fusibile

Per la sostituzione del fusibile, assicurarsi di utilizzarne uno dello stesso amperaggio di quello indicato sull'originale. Se il fusibile si brucia, controllare i collegamenti e sostituirlo. Se dopo la sostituzione si verifica un altro cortocircuito, potrebbe trattarsi di un problema interno. In tal caso, rivolgersi al più vicino rivenditore Sony.

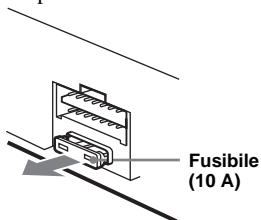

### Attenzione

Non utilizzare mai un fusibile con un amperaggio superiore a quello del fusibile in dotazione con l'apparecchio, onde evitare di danneggiare l'apparecchio stesso.

### Pulizia dei connettori

Se i connettori tra l'apparecchio e il pannello anteriore sono sporchi, l'apparecchio potrebbe non funzionare correttamente. Per evitare questo problema, rimuovere il pannello anteriore (pagina 10), quindi pulire i connettori con un bastoncino di cotone imbevuto di alcol. Non esercitare forza eccessiva. Diversamente, i connettori potrebbero venire danneggiati.

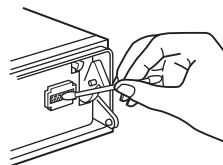

Unità principale

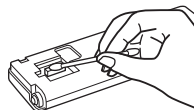

Lato posteriore del pannello anteriore

### Note

- Per motivi di sicurezza, spegnere il motore prima di pulire i connettori e rimuovere la chiave dal dispositivo di accensione.
- Non toccare mai direttamente i connettori con le dita o con oggetti di metallo.

continua alla pagina successiva →

## Sostituzione della batteria al litio

In condizioni normali, la batteria dura circa 1 anno. Il ciclo di vita può essere minore in funzione delle condizioni di utilizzo. Quando la batteria si scarica, il raggio d'azione del telecomando a scheda si riduce. Sostituire la batteria con una batteria al litio CR2025 nuova. L'uso di batterie diverse potrebbe comportare il rischio di incendi o esplosioni.

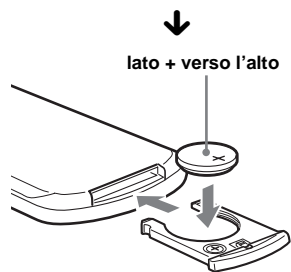
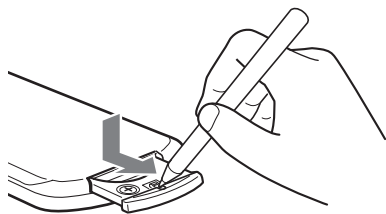

## Rimozione dell'apparecchio

### 1 Rimuovere la cornice di protezione.

- 1 Rimuovere il pannello anteriore (pagina 10).
- 2 Inserire le chiavi di rilascio nella cornice di protezione.

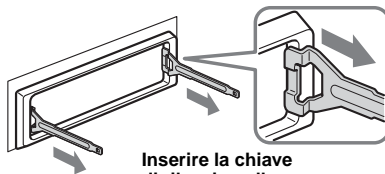

Inserire la chiave di rilascio nella direzione corretta.

- 3 Estrarre le chiavi di rilascio per rimuovere la cornice di protezione.

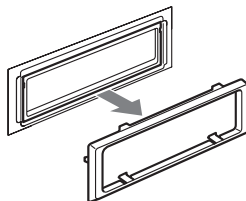

### Note sulla batteria al litio

- Tenere la batteria al litio lontana dalla portata dei bambini. Se la batteria viene ingerita, consultare immediatamente un medico.
- Pulire la batteria con un panno asciutto per assicurare un contatto perfetto.
- Assicurarsi di rispettare la corretta polarità durante l'inserimento della batteria.
- Non afferrare la batteria con pinze di metallo, in quanto potrebbe verificarsi un cortocircuito.

#### AVVERTENZA

La batteria può esplodere se usata scorrettamente. Pertanto, non deve essere ricaricata, smontata o gettata nel fuoco.

## 2 Rimuovere l'apparecchio.

- 1 Inserire contemporaneamente entrambe le chiavi di rilascio fino a farle scattare in posizione.

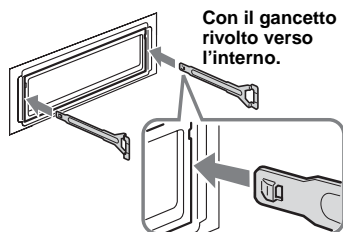

- 2 Estrarre le chiavi di rilascio per sbloccare l'apparecchio.

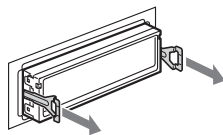

- 3 Rimuovere l'apparecchio dalla struttura facendolo scorrere.

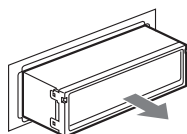

# Caratteristiche tecniche

## Letture CD

|                         |                                   |
|-------------------------|-----------------------------------|
| Rapporto segnale-rumore | 120 dB                            |
| Risposta in frequenza   | 10 – 20.000 Hz                    |
| Wow e flutter           | Al di sotto del limite misurabile |

## Sintonizzatore\*

### FM

|                              |                                 |
|------------------------------|---------------------------------|
| Campo di sintonia            | 87,5 – 108,0 MHz                |
| Terminale dell'antenna       | Connettore antenna esterna      |
| Frequenza intermedia         | 10,7 MHz/450 kHz                |
| Sensibilità utilizzabile     | 9 dBf                           |
| Selettività                  | 75 dB a 400 kHz                 |
| Rapporto segnale-rumore      | 67 dB (stereo),<br>69 dB (mono) |
| Distorsione armonica a 1 kHz | 0,5 % (stereo),<br>0,3 % (mono) |
| Separazione                  | 35 dB a 1 kHz                   |
| Risposta in frequenza        | 30 – 15.000 Hz                  |

### MW/LW

|                        |  |
|------------------------|--|
| Campo di sintonia      | MW: 531 – 1.602 kHz<br>LW: 153 – 279 kHz |
| Terminale dell'antenna | Connettore antenna esterna               |
| Frequenza intermedia   | 10,7 MHz/450 kHz                         |
| Sensibilità            | MW: 30 µV<br>LW: 40 µV                   |

\* di cui al par. 3 dell'Allegato A al D.M. 25/06/85 e al par. 3 dell'Allegato 1 al D.M. 27/08/87

## Amplificatore di potenza

|                           |   |
|---------------------------|---|
| Uscite                    | Uscite diffusori<br>(connettori a tenuta) |
| Impedenza diffusori       | 4 – 8 ohm                                 |
| Uscita di potenza massima | 50 W × 4 (a 4 ohm)                        |

## Generali

|                            |  |
|----------------------------|--|
| Uscite                     | Terminali di uscita audio (anteriori/posteriori)<br>Terminale di uscita subwoofer (mono)<br>Terminale di controllo del relè dell'antenna elettrica<br>Terminale di controllo dell'amplificatore di potenza   |
| Ingressi                   | Terminale di controllo ATT del telefono<br>Illuminazione, terminale di controllo<br>Terminale di ingresso del telecomando<br>Terminale di ingresso controllo BUS<br>Terminale AUX IN o di ingresso audio BUS<br>Terminale di ingresso dell'antenna |
| Comandi tono               | Bassi ±8 dB a 100 Hz<br>Acuti ±8 dB a 10 kHz   |
| Enfasi                     | +8 dB a 100 Hz<br>+2 dB a 10 kHz   |
| Requisiti di alimentazione | Batteria auto da 12 V CC (massa negativa)  |
| Dimensioni                 | Circa 178 × 50 × 181 mm (l/a/p)  |
| Dimensioni di montaggio    | Circa 182 × 53 × 161 mm (l/a/p)  |
| Peso                       | Circa 1,2 kg   |
| Accessori in dotazione     | Telecomando a scheda RM-X114<br>Elementi per l'installazione e il collegamento (1 set)<br>Custodia pannello anteriore (1)  |
| Accessori opzionali        | Telecomando a rotazione RM-X4S<br>Cavo BUS (in dotazione con un cavo a piedini RCA) RC-61 (1 m), RC-62 (2 m)   |
| Apparecchiatura opzionale  | Cambia CD (10 dischi) CDX-757MX<br>Cambia CD (6 dischi) CDX-T70MX, CDX-T69<br>Cambia MD (6 dischi) MDX-66XLP<br>Selettore di sorgente XA-C30<br>Selettore AUX-IN XA-300  |

### Nota

Il presente apparecchio non può essere collegato a un preamplificatore digitale o a un equalizzatore compatibili con il sistema BUS Sony.

Il design e le caratteristiche tecniche sono soggetti a modifiche senza preavviso.

# Guida alla soluzione dei problemi

Fare riferimento alla seguente lista di verifica per risolvere la maggior parte dei problemi che si potrebbero verificare durante l'uso di questo apparecchio.

Prima di esaminare l'elenco che segue, verificare i collegamenti e le procedure d'uso dell'apparecchio.

## Generali

### Non viene prodotto alcun suono.

- Premere il tasto volume + per regolare il volume.
- Disattivare la funzione ATT.
- Per il sistema a 2 diffusori, impostare il comando dell'attenuatore sulla posizione centrale.
- Si è tentato di riprodurre file MP3 con un apparecchio CD opzionale non compatibile con il formato MP3.  
→ Effettuare la riproduzione mediante un apparecchio CD Sony compatibile con il formato MP3, ad esempio CDX-757MX.

### Il contenuto della memoria è stato cancellato.

- È stato premuto il tasto RESET.  
→ Reinserire i dati in memoria.
- Il cavo di alimentazione o la batteria sono stati scollegati.
- Il cavo di alimentazione non è collegato correttamente.

### Non viene emesso alcun segnale acustico.

- Il segnale acustico è disattivato (pagina 25).
- Un amplificatore di potenza opzionale è collegato e l'amplificatore incorporato non viene utilizzato.

### Il display scompare/non viene visualizzato nella relativa finestra.

- Il display scompare tenendo premuto **(OFF)**.  
→ Tenere premuto di nuovo **(OFF)** per visualizzare il display.
- Rimuovere il pannello anteriore e pulire i connettori. Per ulteriori informazioni, vedere "Pulizia dei connettori" a pagina 29.

### Le stazioni memorizzate e l'ora esatta sono cancellate.

#### Si è bruciato il fusibile.

#### L'audio è disturbato quando la chiave di accensione è sulla posizione ON, ACC o OFF.

I cavi non sono collegati correttamente al connettore di alimentazione accessoria dell'auto.

### L'apparecchio non riceve alimentazione.

- Verificare il collegamento. Se i collegamenti sono corretti, controllare il fusibile.
- L'auto è priva della posizione ACC.  
→ Premere **(SOURCE)** (o inserire un disco) per accendere l'apparecchio.

### L'apparecchio è continuamente alimentato.

L'auto è priva della posizione ACC.

### L'antenna elettrica non si estende.

L'antenna elettrica non dispone della scatola a relè.

## Riproduzione di CD/MD

### Non è possibile inserire un disco.

- È caricato un altro CD.
- Il CD è stato inserito forzatamente in senso contrario o nel modo sbagliato.

### La riproduzione non viene avviata.

- Il disco MD è difettoso o il CD è sporco.
- Il disco CD-R/CD-RW non è finalizzato.
- Si è tentato di riprodurre un disco CD-R/CD-RW per uso non audio.
- Alcuni dischi CD-R/CD-RW potrebbero non venire riprodotti a causa dell'apparecchiatura di registrazione utilizzata o delle condizioni del disco.

### Non è possibile riprodurre file in formato MP3.

- La registrazione non è stata eseguita in base al formato ISO 9660 livello 1 o livello 2 oppure Joliet o Romeo per quanto riguarda il formato di espansione.
- Al nome del file non è stata aggiunta l'estensione ".MP3".
- I file non sono memorizzati nel formato MP3.

### I file MP3 necessitano di un tempo maggiore prima di poter essere riprodotti.

Per i dischi indicati di seguito, l'avvio della riproduzione necessita di un tempo maggiore.

- dischi registrati con una struttura ad albero complessa.
- dischi registrati in multisessione.
- dischi ai quali è possibile aggiungere dati.

### Un disco viene espulso automaticamente.

La temperatura ambiente è superiore a 50°C.

### I tasti di funzionamento non sono operativi. I CD non vengono espulsi.

Premere il tasto RESET.

### L'audio salta a causa di vibrazioni.

- L'apparecchio è installato con un'angolazione superiore a 45°.
- L'apparecchio non è installato in una parte stabile dell'auto.

continua alla pagina successiva →

---

**L'audio salta.**

Il disco è sporco o difettoso.

---

**L'indicazione "-----" non scompare.**

È stato attivato il modo di modifica del nome.

→ Tenere premuto (LIST) per 2 secondi.

---

---

**Ricezione radiofonica**

---

**Non è possibile effettuare la sintonizzazione preselezionata.**

- Memorizzare la frequenza corretta.
- Il segnale di trasmissione è eccessivamente debole.

---

**Non è possibile ricevere le stazioni.****L'audio è disturbato.**

- Collegare il cavo di controllo (blu) dell'antenna elettrica o il cavo di alimentazione accessoria (rosso) al cavo di alimentazione di un preamplificatore di antenne per auto (solo se l'auto dispone di antenna FM/MW/LW incorporata sul vetro posteriore/laterale).
- Verificare il collegamento dell'antenna dell'auto.
- L'antenna dell'auto non si estende.  
→ Verificare il collegamento del cavo di controllo dell'antenna elettrica.
- Verificare la frequenza.
- Con il modo DSO attivato, talvolta l'audio risulta disturbato.  
→ Impostare il modo DSO su "OFF" (pagina 27).

---

**La sintonizzazione automatica non funziona.**

- Il modo di ricerca locale è impostato su "ON".  
→ Impostarlo su "OFF" (pagina 26).
- Il segnale di trasmissione è eccessivamente debole.  
→ Eseguire la sintonizzazione manuale.

---

**L'indicazione "STEREO" lampeggia.**

- Sintonizzare la frequenza in modo corretto.
- Il segnale di trasmissione è eccessivamente debole.  
→ Impostare il modo di ricezione monofonico su "ON" (pagina 26).

---

**Un programma trasmesso in stereofonia viene ricevuto in monofonia.**

L'apparecchio è impostato sul modo di ricezione monofonica.

→ Disattivare il modo di ricezione monofonica (pagina 26).

---

---

**RDS**

---

**Dopo alcuni secondi di ascolto, si avvia la ricerca (SEEK).**

La stazione non è TP oppure il segnale è debole.

→ Premere più volte (AF/TA) fino a quando non viene visualizzato "AF, TA-OFF".

---

---

**Non viene ricevuto alcun notiziario sul traffico.**

- Attivare la funzione "TA".
- La stazione non trasmette notiziari sul traffico pur essendo una stazione TP.  
→ Sintonizzarsi su un'altra stazione.

---

**PTY visualizza "-----".**

- La stazione corrente non è una stazione RDS.
  - I dati RDS non vengono ricevuti.
-



---

# Messaggi e indicazioni di errore

---

## Indicazioni di errore

(per il presente apparecchio e per i cambia CD/MD opzionali)

Le seguenti indicazioni lampeggiano per circa 5 secondi e viene emesso un segnale acustico.

---

### BLANK\*1

- Non sono stati registrati brani sull'MD.\*2
- Riprodurre un MD contenente brani registrati.

---

### ERROR\*1

- Il CD è sporco o è stato inserito in senso contrario.\*2
- Pulire il CD o inserirlo correttamente.
- Il CD/MD non viene riprodotto per un problema non specificato.
- Inserire un altro CD/MD.

---

### FAILURE

I collegamenti di diffusori/amplificatori non sono corretti.

- Consultare la guida all'installazione del presente modello per verificare i collegamenti.

---

### HI TEMP

La temperatura ambiente è superiore a 50°C.

- Attendere fino a che la temperatura non sia scesa al di sotto dei 50°C.

---

### NO DISC

Non è stato inserito alcun disco nell'unità CD/MD.

- Inserire un disco nell'unità CD/MD.

---

### NO MAG

Il contenitore di dischi non è inserito nell'unità CD.

- Inserire il contenitore di dischi nell'unità CD.

---

### NO MUSIC

Nell'unità CD in grado di riprodurre il formato MP3 è stato inserito un CD non musicale.

- Inserire un CD musicale nell'unità CD in grado di riprodurre il formato MP3.

---

### NOTREADY

Il coperchio dell'apparecchio MD è aperto o gli MD non sono inseriti correttamente.

- Chiudere il coperchio o inserire gli MD correttamente.

---

### OFFSET

Potrebbe essersi verificato un problema interno.

- Verificare il collegamento. Se l'indicazione di errore rimane visualizzata, rivolgersi al più vicino rivenditore Sony.

---

### RESET

L'unità CD/MD non funziona per un problema non specificato.

- Premere il tasto RESET sull'apparecchio.

\*1 In caso di errori durante la riproduzione di un CD o di un MD, nel display non viene visualizzato il numero di disco del CD o dell'MD.

\*2 Il numero del disco che causa l'errore viene visualizzato nel display.

---

## Messaggi

---

### L.SEEK +/-

Il modo di ricerca locale è attivato durante la sintonizzazione automatica (pagina 17).

---

### NO AF

Non esiste una frequenza alternativa per la stazione corrente.

---

“ לטלטל ” ס “ רררר ”

Sono stati raggiunti l'inizio o la fine del disco e non è possibile andare oltre.

---

Se le soluzioni riportate non risolvono il problema, rivolgersi al più vicino rivenditore Sony.

# Welkom!

Dank u voor de aankoop van deze Sony Compact Disc Player. Dit apparaat biedt u tal van mogelijkheden die u nog beter kunt benutten met behulp van:

- MP3-bestanden afspelen.
- CD-R's/CD-RW's waaraan een sessie kan worden toegevoegd, kunnen worden afgespeeld (pagina 7).
- Discs die zijn opgenomen in meerdere sessies, kunnen worden afgespeeld, afhankelijk van de opnamemethode (pagina 7).
- Optionele CD/MD-apparaten (wisselaars en spelers)\*1.
- ID3 tag\*2 versie 1.0, 1.1, 2.2, 2.3 of 2.4 informatie (verschijnt bij het afspelen van een MP3-bestand).
- CD TEXT informatie (verschijnt wanneer een CD TEXT disc\*3 wordt afgespeeld).
- **Bijgeleverd bedieningsaccessoire**  
Kaartafstandsbediening RM-X114
- **Optioneel bedieningsaccessoire**  
Bedieningssatelliet RM-X4S

\*1 Dit apparaat werkt alleen met Sony-producten.

\*2 ID3 tag is een MP3-bestand met informatie over albumnaam, artiestennaam, tracknaam, enzovoort.

\*3 Een CD TEXT disc is een audio-CD die informatie bevat, zoals discnaam, artiestennaam en tracknamen. Deze informatie is opgenomen op de disc.

**BBE<sup>®</sup>MP**  
**DIGITAL**

Met het BBE MP-proces wordt digitaal gecomprimeerd geluid, zoals MP3, verbeterd. Tijdens dit proces worden namelijk de hogere boventonen die zijn verloren door de compressie, hersteld en versterkt. Met het BBE MP-proces worden gelijkmatige boventonen gegenereerd uit het bronmateriaal, waardoor warmte, detail en nuance worden hersteld.

**CLASS 1**  
**LASER PRODUCT**

Dit label bevindt zich onderaan op het toestel.

# Inhoudsopgave

|   |   |
|---|---|
| Bedieningselementen . . . . .           | 4 |
| Voorzorgsmaatregelen . . . . .          | 6 |
| Opmerkingen over discs . . . . .        | 6 |
| Informatie over MP3-bestanden . . . . . | 7 |

## Aan de slag

|  |    |
|--|----|
| Het apparaat opnieuw instellen . . . . . | 9  |
| Het voorpaneel verwijderen . . . . .     | 9  |
| Klok instellen . . . . .                 | 10 |

## CD-speler

### CD/MD-apparaat (optioneel)

|  |    |
|--|----|
| Een disc afspelen . . . . .              | 11 |
| Display-items . . . . .                  | 12 |
| Tracks herhaaldelijk afspelen            |    |
| — Repeat Play . . . . .                  | 13 |
| Tracks afspelen in willekeurige volgorde |    |
| — Shuffle Play . . . . .                 | 14 |
| Een CD benoemen                          |    |
| — Disc Memo* . . . . .                   | 14 |
| Een disc zoeken op naam                  |    |
| — List-up* . . . . .                     | 16 |

\* Beschikbare functies met optionele CD/MD-apparatuur

## Radio

|  |    |
|--|----|
| Zenders automatisch opslaan                  |    |
| — Best Tuning Memory (BTM) . . . . .         | 16 |
| Opgeslagen zenders ontvangen . . . . .       | 17 |
| Alleen de gewenste zenders opslaan . . . . . | 17 |
| Afstemmen op een zender in een lijst         |    |
| — List-up . . . . .                          | 17 |

## RDS

|  |    |
|--|----|
| Overzicht van RDS . . . . .  | 18 |
| Automatisch opnieuw afstemmen voor optimale ontvangst              |    |
| — AF (alternatieve frequenties) . . . . .                          | 18 |
| Verkeersinformatie beluisteren                                     |    |
| — TA (Traffic Announcement)/TP (Traffic Programme) . . . . .       | 19 |
| RDS-zenders met de AF- en TA-instelling vooraf instellen . . . . . | 20 |
| Afstemmen op zenders op programmatype                              |    |
| — PTY (programmatypen) . . . . .                                   | 20 |
| Klok automatisch instellen   |    |
| — CT (kloktijd) . . . . .  | 21 |

## Andere functies

|  |    |
|--|----|
| De bedieningssatelliet gebruiken . . . . .             | 22 |
| De geluidskenmerken wijzigen . . . . .                 | 24 |
| De BBE MP-instellingen wijzigen . . . . .              | 24 |
| Het geluid snel dempen . . . . .                       | 24 |
| Instellingen voor geluid en display wijzigen           |    |
| — Menu . . . . .                                       | 25 |
| De equalizer instellen (EQ7) . . . . .                 | 26 |
| Dynamic Soundstage Organizer (DSO) instellen . . . . . | 27 |
| De kleur van het LCD-scherm wijzigen . . . . .         | 27 |
| Extra audio-apparaten aansluiten . . . . .             | 27 |

## Aanvullende informatie

|                                    |    |
|------------------------------------|----|
| Onderhoud . . . . .                | 28 |
| Het apparaat verwijderen . . . . . | 30 |
| Technische gegevens . . . . .      | 31 |
| Problemen oplossen . . . . .       | 32 |
| Foutmeldingen . . . . .            | 34 |

# Bedieningselementen

Raadpleeg de volgende pagina's voor meer informatie.

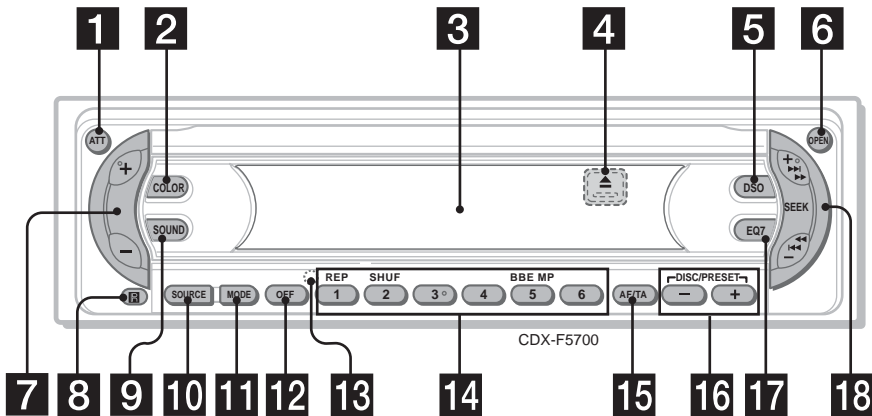

**1** ATT (dempen) toets 24

**2** COLOR toets 27

De kleur van het LCD-scherm wijzigen.

**3** Display

**4** ▲ (uitwerpen) toets (aan de voorzijde van het apparaat, achter het voorpaneel) 11

**5** DSO toets 27

**6** OPEN toets 9, 11

**7** Volume +/- toets 19

**8** Ontvanger voor de kaartafstandsbediening

**9** SOUND toets 24

**10** SOURCE (Aan/Radio/CD/MD/AUX\*) toets

De bron selecteren.

**11** MODE toets

De werkingsstand wijzigen.

**12** OFF (Stop/Uit) toets\*2 9, 11, 28

**13** RESET toets (aan de voorzijde van het apparaat, achter het voorpaneel) 9

**14** Cijfertoetsen

Radio:

Zenders opslaan/zenders ontvangen.

CD (MP3-bestanden)/MD:

① : REP 13

② : SHUF 14

Geluid:

⑤ : BBE MP 24

**15** AF/TA toets 18, 19, 20

**16** DISC (ALBUM)/PRESET toetsen (-/+)  
Voorkeuzenders ontvangen/disc wijzigen\*, albums overslaan\*4.

**17** EQ7 toets 26

**18** SEEK +/- toets

Radio:

Automatisch afstemmen op zenders/  
handmatig zoeken naar zenders.

CD (MP3-bestanden)/MD:

Snel vooruit/terug naar een track gaan.

\*1 Alleen beschikbaar als een optioneel draagbaar apparaat van Sony is aangesloten op de AUX IN aansluiting van het apparaat. Als u tegelijkertijd een draagbaar apparaat van Sony en CD/MD-apparaten hebt aangesloten, kunt u de AUX IN keuzeschakelaar gebruiken.

\*2 Waarschuwing bij het installeren in een auto waarvan het contactslot geen ACC (accessoire) positie heeft

Als de motor is uitgeschakeld, moet u op **OFF** drukken en deze toets ingedrukt houden tot het display verdwijnt.

Als u dit niet doet, wordt het display niet uitgeschakeld en raakt de accu uitgeput.

\*3 Als een optioneel CD/MD-apparaat is aangesloten.

\*4 Alleen beschikbaar bij het afspelen van een MP3-bestand.

## Kaartafstandsbediening RM-X114

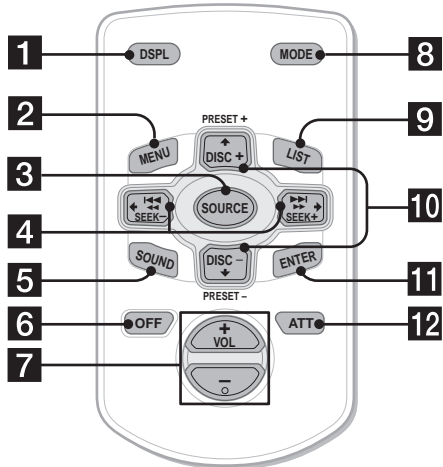

De overeenkomstige toetsen op de kaartafstandsbediening bedienen dezelfde functies als die op het apparaat.

- 1** DSPL toets 12, 15
- 2** MENU toets  
De menu's weergeven.
- 3** SOURCE toets
- 4** SEEK (-/+) toetsen
- 5** SOUND toets
- 6** OFF toets
- 7** VOL (+/-) toetsen
- 8** MODE toets
- 9** LIST toets 15, 16, 17, 21
- 10** DISC (ALBUM)/PRESET (+/-) toetsen
- 11** ENTER toets  
Een instelling bevestigen.
- 12** ATT toets

### Opmerking

Als u het display hebt uitgeschakeld door op **(OFF)** te drukken, kan het apparaat niet worden bediend met de kaartafstandsbediening tenzij er eerst op **(SOURCE)** op het apparaat wordt gedrukt of een disc wordt geplaatst om het apparaat in te schakelen.

### Tip

Zie "De lithiumbatterij vervangen" op pagina 29 voor meer informatie over het vervangen van de batterij.

## Een disc en een album selecteren met de kaartafstandsbediening

Discs en albums kunnen worden overgeslagen met de DISC (ALBUM) (+/-) toetsen van de kaartafstandsbediening.

### (Met dit apparaat)

| Actie   | Druk op   |
|---|---|
| Albums overslaan* + of - [één keer voor elk - Albumselectie | album]<br>Houd een van deze toetsen ingedrukt om albums te blijven overslaan. |

### (Met optioneel apparaat)

| Actie  | Druk op   |
|--|---|
| Discs overslaan - Discselectie                           | + of - [één keer voor elke disc]<br>Als u discs wilt blijven overslaan, drukt u op een van beide toetsen. Vervolgens drukt u binnen 2 seconden nogmaals op de toets en houdt u deze ingedrukt.  |
| Albums overslaan* + of - [even ingedrukt - Albumselectie | houden] en laat de toets los<br>Als u albums wilt blijven overslaan, drukt u op een van beide toetsen binnen 2 seconden nadat u de toets hebt losgelaten, en houdt u deze vervolgens ingedrukt. |

\* Alleen beschikbaar bij het afspelen van een MP3-bestand.

### Tracks blijven overslaan

Druk één keer op **(SEEK)** (+) of **(SEEK)** (-) op de kaartafstandsbediening, druk binnen 2 seconden nog een keer op deze toets en houd de toets ingedrukt.

## Voorzorgsmaatregelen

- Wanneer uw auto in de volle zon heeft gestaan, moet u eerst het apparaat laten afkoelen voordat u het gaat gebruiken.
- Een elektrisch bediende antenne schuift automatisch uit wanneer het apparaat wordt aangezet.

Met alle vragen of problemen met betrekking tot dit apparaat die niet aan bod komen in deze gebruiksaanwijzing, kunt u terecht bij uw Sony-handelaar.

### Condensvorming

Op een regenachtige dag of in een zeer vochtige omgeving kan vocht condenseren op de lenzen en het display van het apparaat. In dit geval kan de werking van het apparaat worden verstoord. Verwijder in dit geval de disc en wacht ongeveer een uur tot alle vocht is verdampt.

### Optimale geluidskwaliteit behouden

Let op dat u geen drankjes op het apparaat of de discs morst.

## Opmerkingen over discs

- Raak het oppervlak van de disc niet aan zodat deze schoon blijft. Pak de disc bij de randen vast.
- Bewaar de discs in het doosje of de discmagazijn wanneer u deze niet gebruikt.
- Stel discs niet bloot aan hitte/hoge temperaturen. Laat de discs niet achter in een geparkeerde auto of op het dashboard/de hoedenplank.

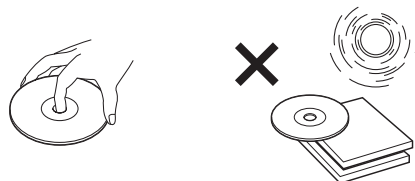

- Plak geen etiketten op de discs en gebruik geen discs met kleverige inkt/resten. Dergelijke discs kunnen stoppen met draaien, waardoor de werking wordt verstoord of de disc kan worden beschadigd.

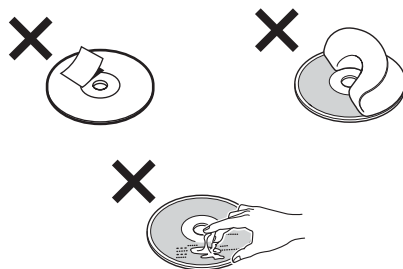

- Gebruik geen discs waarop stickers zijn gekleefd. Als u dergelijke discs toch gebruikt, kan dat leiden tot:
  - het niet uitwerpen van een disc (doordat een sticker losraakt en het uitwerpmechanisme blokkeert);
  - het niet correct lezen van audiogegevens (bijvoorbeeld geluid verspringt of wordt niet weergegeven) doordat de sticker onder invloed van de warmte krimpt en de disc kromtrekt.
- Discs met afwijkende vormen (bijvoorbeeld hart, vierkant, ster) kunnen niet met dit apparaat worden afgespeeld. Als u dit toch probeert, kan het apparaat worden beschadigd. Gebruik dergelijke discs niet.
- U kunt geen 8-cm CD's afspelen.

- Maak een disc voor het afspeLEN altijd schoon met een in de handel verkrijgbare doek. Veeg de disc van binnen naar buiten schoon. Gebruik geen oplosmiddelen zoals benzine, thinner en in de handel verkrijgbare reinigingsmiddelen of antistatische sprays voor grammofoonplaten.









## Muziekdiscs die zijn gecodeerd met copyrightbeveiliging

Dit product is ontworpen om discs af te spelen die voldoen aan de CD-norm (Compact Disc). Recentelijk hebben bepaalde platenmaatschappijen discs op de markt gebracht die zijn gecodeerd met copyrightbeveiliging. Sommige van deze discs voldoen niet aan de CD-norm en kunnen wellicht niet worden afgespeeld met dit apparaat.

## Opmerkingen bij CD-R's (opneembare CD's)/CD-RW's (herschrijfbaar CD's)

Dit apparaat kan de volgende discs afspelen:

| Soorten discs | Label op de disc  |
|---------------|---|
| Audio-CD      |       |
| MP3-bestanden |     |
|               |   |

- Sommige CD-R's/CD-RW's (afhankelijk van de opname-apparatuur of de staat van de disc) kunnen niet met dit apparaat worden afgespeeld.
- U kunt geen CD-R's/CD-RW's afspelen die niet zijn gefinaliseerd\*.
- U kunt MP3-bestanden op CD-ROM's, CD-R's en CD-RW's afspelen.
- CD-R's/CD-RW's waaraan een sessie kan worden toegevoegd, kunnen worden afgespeeld.

\* *Proces dat nodig is om een opgenomen CD-R/CD-RW af te spelen met een CD-speler.*

## Informatie over MP3-bestanden

MP3 (MPEG 1 Audio Layer-3) is een standaardtechnologie en -indeling voor het comprimeren van geluid. Het bestand wordt gecompri-meerd tot ongeveer 1/10e van de oorspronkelijke grootte. Geluiden buiten het hoorbare bereik worden gecompri-meerd terwijl geluiden die de mens wel kan horen, niet worden gecompri-meerd.

## Opmerkingen over discs

U kunt MP3-bestanden op CD-ROM's, CD-R's en CD-RW's afspelen.

De disc moet de indeling ISO 9660\*1 Level 1 of Level 2 hebben of de indeling Joliet of Romeo in expansie-indeling.

U kunt discs gebruiken die in meerdere sessies zijn opgenomen\*2.

### \*1 ISO 9660-indeling

De meest gebruikelijke internationale norm voor de logische indeling van bestanden en mappen op een CD-ROM.

Er zijn verschillende specificatieniveaus. In Level 1 moeten bestandsnamen de notatie 8.3 hebben (maximaal 8 tekens voor de naam, maximaal 3 tekens voor de extensie ".MP3") en uit hoofdletters bestaan. Mapnamen kunnen niet meer dan 8 tekens bevatten. Er kunnen maximaal 8 geneste mapniveaus zijn. Bij Level 2 mogen de bestanden uit maximaal 31 tekens bestaan.

Elke map kan maximaal 8 structuren bevatten.

Voor Joliet of Romeo in expansie-indeling moet u de inhoud van de schrijfware, enzovoort controleren.

### \*2 Meerdere sessies

Dit is een opnamemethode waarbij gegevens met de methode Track-At-Once worden toegevoegd. Gewone CD's beginnen bij een CD-gebied dat Lead-in wordt genoemd en eindigen bij een gebied dat Lead-out wordt genoemd. Een CD die is opgenomen in meerdere sessies, bevat verschillende sessies, waarbij elk segment van Lead-in tot Lead-out als één sessie wordt beschouwd.

CD-Extra: de indeling waarbij audio (audio-CD-gegevens) als tracks tijdens sessie 1 wordt opgenomen en gegevens als tracks tijdens sessie 2 worden opgenomen. Mixed CD: bij deze indeling worden gegevens opgenomen als track 1 en audio (audio-CD-gegevens) als track 2.

## Opmerkingen

- Bij andere indelingen dan ISO 9660 Level 1 en Level 2 worden mapnamen of bestandsnamen wellicht niet correct weergegeven.
- Wanneer u een bestand een naam geeft, moet u altijd de extensie ".MP3" aan de bestandsnaam toevoegen.
- Als u de extensie ".MP3" toevoegt aan een ander bestand dan een MP3-bestand, kan het apparaat het bestand wellicht niet goed herkennen en ruis produceren waardoor de luidsprekers kunnen worden beschadigd.
- Bij de volgende discs duurt het langer voordat het afspelen wordt gestart:
  - discs die zijn opgenomen met een gecompliceerde structuur;
  - discs die in meerdere sessies zijn opgenomen;
  - discs waaraan gegevens kunnen worden toegevoegd.

## Waarschuwingen bij het afspelen van discs die in meerdere sessies zijn opgenomen

- Als de eerste track van de eerste sessie uit audio-CD-gegevens bestaat:
  - Alleen audio-CD-gegevens van de eerste track worden afgespeeld.
  - Eventuele gegevens in volgende sessies worden overgeslagen.
- Als de eerste track van de eerste sessie niet uit audio-CD-gegevens bestaat:
  - Wanneer er een MP3-bestand op de disc staat, wordt alleen het MP3-bestand afgespeeld en worden andere gegevens overgeslagen. (Audio-CD-gegevens worden niet herkend.)
  - Als er geen MP3-bestand op de disc staat, verschijnt "NO MUSIC" en wordt er niets afgespeeld. (Audio-CD-gegevens worden niet herkend.)

## De afspelvolgorde van MP3-bestanden

De afspelvolgorde van mappen en bestanden is als volgt:

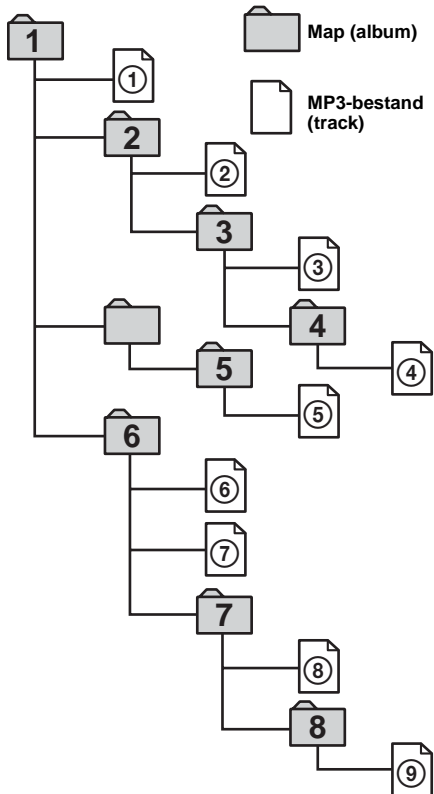

Structuur 1 (hoofdstructuur)    Structuur 2    Structuur 3    Structuur 4    Structuur 5

## Opmerkingen

- Een map die geen MP3-bestand bevat, wordt overgeslagen.
- Als u een disc met veel structuren plaatst, duurt het langer voordat het afspelen begint. U kunt het beste 1 of 2 structuren voor elke disc maken.
- Maximumaantal mappen: 150 (inclusief hoofdmap en lege mappen)
- Maximumaantal MP3-bestanden en mappen die op een disc passen: 300  
Wanneer een bestands-/mapnaam uit veel tekens bestaat, kan dit minder zijn dan 300.

## Tip

Als u een gewenste afspelvolgorde wilt opgeven, laat u de map- of bestandsnaam beginnen met een nummer (bijvoorbeeld "01", "02") en neemt u deze vervolgens op een disc op. (De volgorde verschilt afhankelijk van de schrijfssoftware.)



# Aan de slag

## Het apparaat opnieuw instellen

Voordat u het apparaat voor het eerst gaat gebruiken of na het vervangen van de accu of het wijzigen van de aansluitingen, moet u het apparaat opnieuw instellen.

Verwijder het voorpaneel en druk met een puntig voorwerp, zoals een balpen, op de RESET toets.

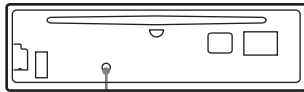

RESET toets

### Opmerking

Als u op de RESET toets drukt, worden de klokinstelling en bepaalde geheugenfuncties gewist.

## Het voorpaneel verwijderen

Het voorpaneel van dit apparaat kan worden verwijderd ter beveiliging tegen diefstal.

### Waarschuwingstoon

Wanneer u het contact in de stand OFF zet zonder het voorpaneel te verwijderen, hoort u de waarschuwingstoon enkele seconden.

Als u een optionele versterker aansluit en de ingebouwde versterker niet gebruikt, wordt de pieptoon uitgeschakeld.

### 1 Druk op **OFF** \*.

Het afspelen van CD's/MD's of de radio-ontvangst stopt (sleutelverlichting en display blijven aan).

\* Als de auto niet is voorzien van een contactslot met ACC (accessoire) positie, moet u het apparaat uitschakelen door op **OFF** te drukken totdat het display verdwijnt. Zo voorkomt u dat de accu uitgeput raakt.

### 2 Druk op **OPEN** en schuif het voorpaneel naar rechts. Trek de linkerzijde van het voorpaneel voorzichtig naar buiten.

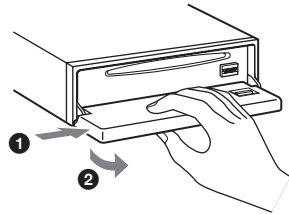

### Opmerkingen

- Als u het voorpaneel losmaakt terwijl het apparaat nog is ingeschakeld, wordt dit automatisch uitgeschakeld om te voorkomen dat de luidsprekers worden beschadigd.
- Druk niet te hard op het voorpaneel en het display.
- Stel het voorpaneel niet bloot aan hitte/hoge temperaturen of vocht. Laat het voorpaneel niet achter in een geparkeerde auto of op het dashboard/de hoedenplank.

### Tip

Neem het voorpaneel mee in het bijgeleverde beschermhoes.

vervolg op volgende pagina →

## Het voorpaneel bevestigen

Plaats opening **A** van het voorpaneel op pin **B** van het apparaat en druk de linkerzijde voorzichtig naar binnen.

Druk op **(SOURCE)** op het apparaat (of plaats een CD) om het apparaat te activeren.

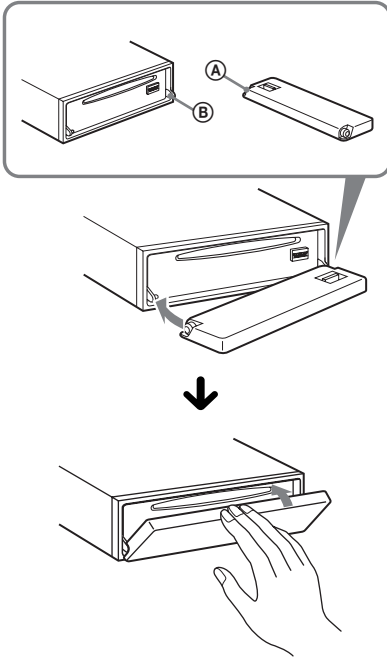

### Opmerking

Plaats niets op de binnenkant van het voorpaneel.

## Klok instellen

De digitale klok werkt met het 24-uurssysteem.

Voorbeeld: de klok instellen op 10:08

(Met de kaartafstandsbediening)

- 1 Druk op **(MENU)** en herhaaldelijk op **(DISC/PRESET (+))** of **(DISC/PRESET (-))** totdat "CLOCK-ADJ" wordt weergegeven.



- 1 Druk op **(ENTER)**.  
De uren knipperen.
- 2 Druk op **(DISC/PRESET (+))** of **(DISC/PRESET (-))** om het uur in te stellen.
- 3 Druk op **(SEEK (+))**.  
De minuten knipperen.
- 4 Druk op **(DISC/PRESET (+))** of **(DISC/PRESET (-))** om de minuten in te stellen.

- 2 Druk op **(ENTER)**.



De klok begint te lopen. Na het instellen van de klok keert het display terug naar de normale weergavestand.

### Tips

- U kunt de klok automatisch instellen met de RDS-functie (pagina 21).
- Als de CLOCK stand is ingesteld op "ON", wordt de tijd altijd weergegeven (pagina 25).

# CD-speler CD/MD-apparaat (optioneel)

Met dit apparaat kunt u niet alleen een CD afspelen, maar ook externe CD/MD-apparaten bedienen.

## Een disc afspelen

(Met dit apparaat)

- 1 Druk op **OPEN** en plaats de disc (met het label naar boven).

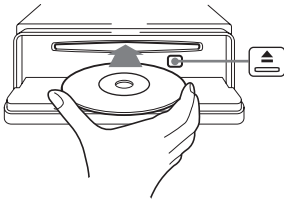

- 2 Sluit het voorpaneel.

Het afspelen wordt automatisch gestart.

Als er al een disc is geplaatst, drukt u herhaaldelijk op **SOURCE** tot "CD" wordt weergegeven om het afspelen te starten.

| Actie                    | Druk op  |
|--------------------------|--|
| Het afspelen stoppen     | <b>OFF</b>   |
| De disc uitwerpen        | <b>OPEN</b> en vervolgens op <b>▲</b>              |
| Tracks overslaan         | <b>SEEK</b> (-/+)                                  |
| - Automatic Music Sensor | <b>◀▶</b> [één keer voor elke track]               |
| Vooruit-/terugspoelen    | <b>SEEK</b> (-/+)                                  |
| - Manual Search          | <b>◀▶</b> [ingedrukt houden tot het gewenste punt] |
| Albums overslaan*        | <b>DISC/PRESET</b> (+/-)                           |
| - Albumselectie          | [ingedrukt houden tot het gewenste punt]           |

\* Alleen beschikbaar bij het afspelen van een MP3-bestand.

Als u tracks wilt blijven overslaan, drukt u op **SEEK** (+) of **SEEK** (-). Vervolgens drukt u binnen 2 seconden nogmaals op deze toets en houdt u deze ingedrukt.

### Opmerkingen

- Voordat een track wordt afgespeeld, leest het apparaat alle bestands- en mapinformatie op de disc. Afhankelijk van de trackstructuur kan dit meer dan een minuut in beslag nemen. Terwijl het apparaat de informatie leest, wordt "READ" weergegeven. Het afspelen wordt automatisch gestart als het lezen is voltooid.
- Afhankelijk van de staat van de disc kan deze wellicht niet worden afgespeeld (pagina 6, 7).
- Terwijl de eerste/laatste track op de disc wordt afgespeeld, als er op **SEEK** (-) of **SEEK** (+) wordt gedrukt, verspringt het afspelen naar de laatste/eerste track op de disc.
- Na de laatste track op de disc begint het afspelen opnieuw vanaf de eerste track.
- Als u een MP3-bestand afspelt met een hoge bitsnelheid, zoals 320 kbps, wordt het geluid wellicht onderbroken.

(Met optioneel apparaat)

- 1 Druk herhaaldelijk op **SOURCE** om "CD" of "MD (MS\*)" te selecteren.

- 2 Druk herhaaldelijk op **MODE** tot het gewenste apparaat wordt weergegeven.

Het afspelen wordt gestart.

| Actie              | Druk op                                   |
|--------------------|---|
| Discs overslaan    | <b>DISC/PRESET</b> (+/-)                  |
| - Discselectie     | [één keer voor elke disc]                 |
| Albums overslaan*2 | <b>DISC/PRESET</b> (+/-)                  |
| - Albumselectie    | [ingedrukt houden tot het gewenste album] |

\*1 MS: MG Memory Stick System-up Player MGS-X1

\*2 Alleen beschikbaar bij het afspelen van een MP3-bestand.

### Let op bij het aansluiten van MGS-X1 en MD-apparaten

Dit apparaat herkent de MGS-X1 als MD-apparaat.

- Als u wilt afspelen op de MGS-X1, drukt u op **SOURCE** om "MS" of "MD" te selecteren. Wanneer "MS" in het brondisplay verschijnt, wordt het afspelen op de MGS-X1 gestart. Wordt "MD" in het brondisplay weergegeven, dan drukt u op **MODE** om "MS" te selecteren en het afspelen te starten.
- Als u wilt afspelen op een MD-apparaat, drukt u op **SOURCE** om "MD" of "MS" te selecteren. Als het gewenste MD-apparaat in het brondisplay verschijnt, wordt het afspelen gestart. Wordt "MS" of een ander MD-apparaat in het brondisplay weergegeven, dan drukt u op **MODE** om het gewenste MD-apparaat te selecteren en het afspelen te starten.

vervolg op volgende pagina →

### Opmerking bij het afspelen van een disc met CD-gegevens/MP3-bestanden zonder audio

Een disc met CD-gegevens/MP3-bestanden zonder audio wordt geplaatst:

- Bij dit apparaat wordt "NO MUSIC" in het display weergegeven. Het display wordt gewijzigd in de klokweergave (het afspelen van de CD stopt).
- Bij een optioneel MP3-compatibel CD-apparaat, wordt "NO MUSIC" in het display weergegeven. Het afspelen van de volgende disc wordt gestart.
- In het geval van een optioneel CD-apparaat dat niet compatibel is met MP3, wordt de disc afgespeeld zonder geluid.

### Opmerking

Als een optioneel apparaat is aangesloten, gaat het afspelen verder op het optionele CD/MD-apparaat.

## Display-items

Bij het veranderen van disc/album/track wordt een eventueel opgenomen titel\*<sup>1</sup> voor de nieuwe disc/track of het nieuwe album automatisch weergegeven. Als de functie A.SCRL (Auto Scroll) is ingesteld op "ON", rollen namen van meer dan 8 tekens (pagina 25).

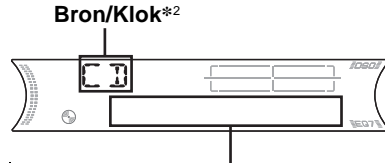

Display-items

- **Discnummer/Tracknummer/Verstreken speelduur**
- **Discnaam\*<sup>1</sup>/Artiestennaam\*<sup>3</sup>**
- **Albumnaam (mapnaam)\*<sup>4</sup>**
- **Tracknaam (bestandsnaam)\*<sup>1</sup>\*<sup>4</sup>**
- **ID3 tag\*<sup>4</sup>**

| Actie | Druk op |
|-------|---------|
|-------|---------|

|                           |        |
|---------------------------|--------|
| Het display-item wijzigen | (DSPL) |
|---------------------------|--------|

\*<sup>1</sup> Als u op (DSPL) drukt, verschijnt "NO NAME" als er geen Disc Memo (pagina 15) of opgenomen naam kan worden weergegeven.

\*<sup>2</sup> Alleen als CLOCK is ingesteld op "ON".

\*<sup>3</sup> Alleen voor CD TEXT discs met de artiestennaam.

\*<sup>4</sup> Alleen voor MP3-bestanden.

Alleen de tracknaam/artiestennaam/albumnaam in de ID3 tag wordt weergegeven.

Als u op (DSPL) drukt, verschijnt "NO ID3" als er geen ID3 tag beschikbaar is die kan worden weergegeven.

### Opmerkingen

- Bepaalde tekens kunnen niet worden weergegeven.
- Bij sommige CD TEXT discs of ID3 tags met zeer veel tekens kan de informatie niet rollen.
- Dit apparaat kan de artiestennaam voor elke track van een CD TEXT disc niet weergeven.

### Opmerkingen over MP3

- ID3 tag geldt alleen voor versie 1.0, 1.1, 2.2, 2.3 en 2.4.
- Bepaalde tekens en symbolen kunnen niet worden weergegeven (verschijnen als " \* "). Het maximaal aantal tekens dat kan worden weergegeven voor een albumnaam (mapnaam)/track (bestand) is 64 (Romeo) of 32 (Joliet). Voor ID3 tag geldt een maximum van 30 tekens (voor 1.0 en 1.1) of van 126 tekens (voor 2.2, 2.3 en 2.4).
- In de volgende gevallen wordt de verstrekte speelduur wellicht niet nauwkeurig weergegeven.
  - bij het afspelen van een MP3-bestand met VBR (variabele bitsnelheid).
  - tijdens vooruit-/terugspoelen.

### Tips

- Als de functie A.SCRL (Auto Scroll) is ingesteld op "OFF" en de disc/track of het album wordt gewijzigd, rolt de disc-/album-/tracknaam of ID3 tag niet.
- Wanneer een MP3-bestand wordt afgespeeld en het album wordt gewijzigd, wordt het nieuwe albumnummer weergegeven.

## Tracks herhaaldelijk afspelen

### — Repeat Play

U kunt kiezen uit:

- REP-TRACK — de huidige track herhalen.
- REP-ALBM\*1 — de tracks op het huidige album herhalen.
- REP-DISC\*2 — de tracks op de huidige disc herhalen.

\*1 Alleen beschikbaar bij het afspelen van een MP3-bestand.

\*2 Alleen beschikbaar als een of meer optionele CD/MD-apparaten zijn aangesloten.

**Druk tijdens het afspelen herhaaldelijk op  (REP) tot de gewenste instelling in het display wordt weergegeven.**

Repeat Play wordt gestart.

Als u wilt terugkeren naar de normale weergavestand, selecteert u "REP-OFF".

## Tracks afspelen in willekeurige volgorde

### — Shuffle Play

U kunt kiezen uit:

- SHUF-ALBM\*<sup>1</sup> — de tracks in het huidige album in willekeurige volgorde afspelen.
- SHUF-DISC — de tracks op de huidige disc in willekeurige volgorde afspelen.
- SHUF-CHGR\*<sup>2</sup> — de tracks op de huidige optionele CD-wisselaar (MD-wisselaar) in willekeurige volgorde afspelen.
- SHUF-ALL\*<sup>3</sup> — alle tracks op alle aangesloten CD-apparaten (MD-apparaten) (waaronder dit apparaat) in willekeurige volgorde afspelen.

\*1 Alleen beschikbaar bij het afspelen van een MP3-bestand.

\*2 Alleen beschikbaar als een of meer optionele CD-wisselaars (MD-wisselaars) zijn aangesloten.

\*3 Alleen beschikbaar als een of meer optionele CD-apparaten of twee of meer optionele MD-apparaten zijn aangesloten.

**Druk tijdens het afspelen herhaaldelijk op (2) (SHUF) tot de gewenste instelling in het display wordt weergegeven.**  
Shuffle Play wordt gestart.

Als u wilt terugkeren naar de normale weergavestand, selecteert u "SHUF-OFF".

### Opmerking

Met "SHUF-ALL" kunt u tracks niet in willekeurige volgorde afspelen tussen CD-apparaten en MD-apparaten.

## Een CD benoemen

— Disc Memo (als u een CD-apparaat met CUSTOM FILE functie aansluit)

U kunt elke disc zelf een naam geven (Disc Memo). Een discnaam kan uit maximaal 8 tekens bestaan. Als u een CD benoemd, kunt u de disc zoeken op naam (pagina 16).

### (Met de kaartafstandsbediening)

**1** Speel op een CD-apparaat met CUSTOM FILE functie de disc af die u wilt benoemen.

**2** Druk op (MENU) en herhaaldelijk op (DISC/PRESET) (+) of (DISC/PRESET) (-) totdat "NAMEEDIT" wordt weergegeven.

**3** Druk op (ENTER).

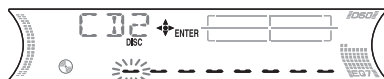

Het apparaat herhaalt de disc tijdens de benoemingsprocedure.

**4** Voer de tekens in.

**1** Druk herhaaldelijk op (DISC/PRESET) (+)\*<sup>1</sup> om het gewenste teken te selecteren.

A → B → C ... → 0 → 1 → 2 ... → +  
→ → → \* ... → \*<sup>2</sup> → A

\*1 Druk op (DISC/PRESET) (-) voor omgekeerde volgorde.

\*2 (spatie)

**2** Druk op (SEEK) (+) als u het gewenste teken hebt gevonden.



Als u op (SEEK) (-) drukt, kunt u weer naar links gaan.

**3** Herhaal stap 1 en 2 om de volledige naam in te voeren.

**5** Druk op (ENTER).

Het apparaat keert terug naar de normale weergavestand.

### Tips

- Overschrijf het teken of voer " – " in om een teken te corrigeren of te wissen.
- Er is een andere manier om het benoemen van een CD te starten: Druk 2 seconden op (LIST) in plaats van stap 2 en 3 uit te voeren. U kunt de bewerking ook voltooien door 2 seconden op (LIST) te drukken in plaats van stap 5 uit te voeren.
- U kunt CD's benoemen met een apparaat zonder CUSTOM FILE functie als het apparaat is aangesloten samen met een CD-apparaat dat wel met deze functie is uitgerust. De Disc Memo wordt opgeslagen in het geheugen van het CD-apparaat met CUSTOM FILE functie.

### Opmerking

REP-TRACK/SHUF play wordt onderbroken tot Name Edit is voltooid.

## Disc Memo bekijken

Disc Memo heeft als display-item altijd voorrang op oorspronkelijke CD TEXT informatie.

| Actie     | Druk op   |
|-----------|---|
| Weergeven | (DSPL) tijdens het afspelen van een CD/CD TEXT disc |

### Tip

Andere items kunnen worden weergegeven (pagina 12).

## (Met de kaartafstandsbediening)

### Disc Memo wissen

- 1 Druk herhaaldelijk op (SOURCE) om "CD" te selecteren.**
- 2 Druk herhaaldelijk op (MODE) om het CD-apparaat met de Disc Memo te selecteren.**
- 3 Druk op (MENU) en herhaaldelijk op (DISC/PRESET) (+) of (DISC/PRESET) (-) totdat "NAME DEL" wordt weergegeven.**
- 4 Druk op (ENTER).**  
De opgeslagen namen worden weergegeven.
- 5 Druk herhaaldelijk op (DISC/PRESET) (+) of (DISC/PRESET) (-) om de discnaam te selecteren die u wilt wissen.**
- 6 Druk 2 seconden op (ENTER).**  
De naam wordt gewist.  
Herhaal stap 5 en 6 om andere namen te wissen.
- 7 Druk twee keer op (MENU).**  
Het apparaat keert terug naar de normale weergavestand.

### Opmerkingen

- Wanneer de Disc Memo voor een CD TEXT disc wordt gewist, verschijnt de oorspronkelijke CD TEXT informatie.
- Als u de Disc Memo die u wilt wissen, niet kunt vinden, moet u proberen een ander CD-apparaat te selecteren in stap 2.
- Hebt u alle Disc Memo gewist, dan wordt "NO DATA" weergegeven en keert het apparaat terug naar de normale weergavestand in stap 4 of 6.

## Een disc zoeken op naam

— List-up (als u een CD-apparaat met CD TEXT/CUSTOM FILE functie of een MD-apparaat aansluit)

U kunt deze functie gebruiken voor discs waaraan eigen namen zijn toegewezen\*<sup>1</sup> of voor CD TEXT discs\*<sup>2</sup>.

\*<sup>1</sup> Een disc zoeken aan de hand van de eigen naam: als u een naam toewijst aan een CD (pagina 14) of MD.

\*<sup>2</sup> Discs zoeken aan de hand van CD TEXT informatie: als u een CD TEXT disc afspeelt op een CD-apparaat met CD TEXT functie.

(Met de kaartafstandsbediening)

### 1 Druk tijdens het afspelen op **(LIST)**.

De naam die aan de huidige disc is toegewezen, wordt in het display weergegeven.



### 2 Druk herhaaldelijk op **(DISC/PRESET (+))** of **(DISC/PRESET (-))** tot u de gewenste disc vindt.

### 3 Druk op **(ENTER)** om de disc af te spelen.

#### Opmerkingen

- Als er geen discs in het magazijn zijn geplaatst, wordt "NO DISC" weergegeven in het display.
- Als geen eigen naam is toegewezen aan een disc, wordt "NO NAME" in het display weergegeven.
- Als de discinformatie niet is gelezen door het apparaat, wordt "NOT READ" in het display weergegeven. Als u de disc wilt plaatsen, drukt u eerst op de cijfertoets en kiest u vervolgens de disc die nog niet is geplaatst.
- De gegevens verschijnen alleen in hoofdletters. Bepaalde letters kunnen niet worden weergegeven.

## Radio

Er kunnen maximaal 6 zenders per band (FM1, FM2, FM3, MW en LW) worden opgeslagen.

### Let op

Als u afstemt op zenders tijdens het rijden, moet u Best Tuning Memory gebruiken om ongevallen te vermijden.

## Zenders automatisch opslaan

— Best Tuning Memory (BTM)

Met deze functie selecteert het apparaat de zenders met de sterkste signalen in de gekozen golfband en slaat deze op in volgorde van frequentie.

(Met de kaartafstandsbediening)

### 1 Druk herhaaldelijk op **(SOURCE)** om de radio te selecteren.

### 2 Druk herhaaldelijk op **(MODE)** om de band te selecteren.

### 3 Druk op **(MENU)** en herhaaldelijk op **(DISC/PRESET (+))** of **(DISC/PRESET (-))** totdat "BTM" wordt weergegeven.

### 4 Druk op **(ENTER)**.

Het apparaat slaat de zenders in de volgorde van frequentie op onder de cijfertoetsen. Er weerklinkt een pieptoon wanneer de instelling is opgeslagen.

#### Opmerkingen

- Als er slechts enkele zenders kunnen worden ontvangen wegens zwakke signalen, behouden een aantal cijfertoetsen de vorige instellingen.
- Wanneer een nummer in het display wordt weergegeven, worden zenders opgeslagen vanaf de zender die momenteel wordt weergegeven.



## Opgeslagen zenders ontvangen

- 1 Druk herhaaldelijk op **(SOURCE)** om de radio te selecteren.
- 2 Druk herhaaldelijk op **(MODE)** om de golfband te selecteren.
- 3 Druk op de cijfertoets **(1)** tot en met **(6)** waaronder de gewenste zender is opgeslagen.

### Tip

Druk op **(DISC/PRESET)** (+) of **(DISC/PRESET)** (-) om de zenders te ontvangen in de volgorde waarin deze in het geheugen zijn opgeslagen (Preset Search functie).

## Als u niet kunt afstemmen op een voorkeuzender

Druk op **(SEEK)** (+) of **(SEEK)** (-) om de zender te zoeken (automatisch afstemmen).

Het zoeken stopt zodra een zender wordt ontvangen. Herhaal de handeling tot de gewenste zender wordt ontvangen.

### Tips

- Als automatisch afstemmen te vaak wordt onderbroken, schakelt u de lokale zoekfunctie in om het zoeken te beperken tot zenders met sterkere signalen (Zie "Instellingen voor geluid en display wijzigen" op pagina 25).
- Als u de frequentie weet van de zender waarnaar u wilt luisteren, houdt u **(SEEK)** (+) of **(SEEK)** (-) ingedrukt tot de frequentie ongeveer is bereikt en drukt u herhaaldelijk op **(SEEK)** (+) of **(SEEK)** (-) om nauwkeurig af te stemmen op de gewenste frequentie (handmatig afstemmen).

## Bij slechte stereo-FM-ontvangst

De mono-ontvangststand selecteren (Zie "Instellingen voor geluid en display wijzigen" op pagina 25).

Het geluid verbetert, maar wordt mono ("STEREO" verdwijnt uit het display).

### Tip

Stel DSO in op "OFF" als FM-uitzendingen moeilijk hoorbaar zijn (pagina 27).

## Alleen de gewenste zenders opslaan

U kunt de gewenste zenders handmatig opslaan onder een cijfertoets.

- 1 Druk herhaaldelijk op **(SOURCE)** om de radio te selecteren.
- 2 Druk herhaaldelijk op **(MODE)** om de golfband te selecteren.
- 3 Druk op **(SEEK)** (+) of **(SEEK)** (-) om af te stemmen op de zender die u wilt opslaan.
- 4 Druk 2 seconden op de gewenste cijfertoets **(1)** tot en met **(6)** tot "MEM" wordt weergegeven.

De aanduiding voor de cijfertoets verschijnt in het display.

### Opmerking

Als u een andere zender opslaat onder dezelfde cijfertoets, wordt de eerder opgeslagen zender gewist.

## Afstemmen op een zender in een lijst

— List-up

### (Met de kaartafstandsbediening)

- 1 Druk tijdens radio-ontvangst op **(LIST)**. De frequentie of de naam van de zender waarop momenteel is afgestemd, verschijnt in het display.



- 2 Druk herhaaldelijk op **(DISC/PRESET)** (+) of **(DISC/PRESET)** (-) tot u de gewenste zender vindt.

Als geen naam is toegewezen aan de geselecteerde zender, verschijnt de frequentie in het display.

- 3 Druk op **(ENTER)** om af te stemmen op de gewenste zender.

# RDS

## Overzicht van RDS

FM-zenders met de RDS-dienst (Radio Data System) sturen onwaarneembare digitale informatie mee met het gewone radioprogrammasignaal. Bij ontvangst van een RDS-zender verschijnt bijvoorbeeld het volgende.

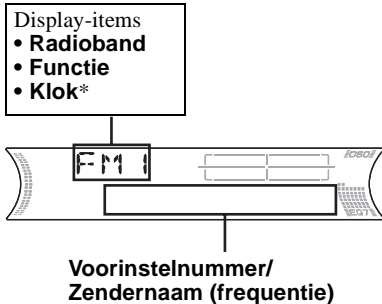

\* Alleen als CLOCK is ingesteld op "ON".

### RDS-diensten

RDS biedt tal van interessante mogelijkheden, zoals:

- **Automatisch opnieuw afstemmen**, wat vooral handig is tijdens lange ritten.  
— AF → pagina 18
- Ontvangen van **verkeersinformatie**, zelfs tijdens het beluisteren van andere programma's/bronnen. — TA → pagina 19
- Zenders selecteren op **programmatype**.  
— PTY → pagina 20
- Automatisch instellen van de **klok**.  
— CT → pagina 21

#### Opmerkingen

- In bepaalde landen/regio's zijn wellicht niet alle RDS-functies beschikbaar.
- RDS functioneert wellicht niet goed als het ontvangstsignaal zwak is of als de zender waarop u hebt afgestemd, geen RDS-gegevens verzendt.

## Automatisch opnieuw afstemmen voor optimale ontvangst

— AF (alternatieve frequenties)

Met de AF-functie stemt de radio altijd af op het sterkste signaal van de zender die u beluistert.

Frequenties worden automatisch gewijzigd.

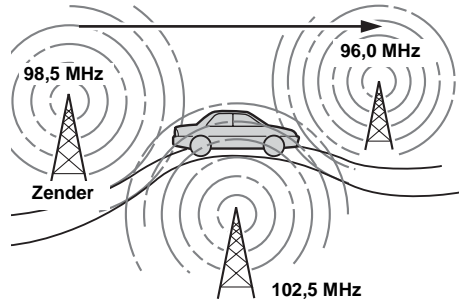

**1** Selecteer een FM-zender (pagina 16).

**2** Druk herhaaldelijk op **(AF/TA)** totdat "AF-ON" wordt weergegeven.

Het apparaat gaat zoeken naar een alternatieve zender met een sterker signaal in hetzelfde netwerk.

Als "NO AF" verschijnt, heeft de zender waarop is afgestemd, geen alternatieve frequentie.

Als u de AF-functie wilt annuleren, selecteert u "AF, TA-OFF".

#### Tips

- Als "AF-ON" wordt geselecteerd, wordt de verkeersinformatie geannuleerd. Wilt u verkeersinformatie met de AF-functie activeren, dan selecteert u "AF, TA-ON".
- Als u de functie wilt in- of uitschakelen tijdens het afspelen van een CD, drukt u op **(AFTA)**.

## Voor zenders zonder alternatieve frequenties

Druk op **SEEK (+)** of **SEEK (-)** terwijl de zendernaam knippert (binnen 8 seconden).

Het apparaat gaat zoeken naar een andere frequentie met dezelfde PI-gegevens (Programme Identification). "PI SEEK" wordt weergegeven.

Als het apparaat niet dezelfde PI-gegevens kan vinden, keert het terug naar de vorige frequentie.

## Een regionaal programma beluisteren

Wanneer de AF-functie is ingeschakeld: de fabrieksinstelling van het apparaat beperkt ontvangst tot een bepaalde regio, zodat u niet kunt overschakelen naar een andere regionale zender met een sterkere frequentie.

Als u het ontvangstgebied van het regionale programma verlaat of de AF-functie volledig wilt benutten, selecteert u "REG-OFF" in het menu (pagina 25).

### Opmerking

Deze functie werkt niet in het Verenigd Koninkrijk en bepaalde andere gebieden.

## Local Link-functie

(alleen voor het Verenigd Koninkrijk)

Met deze functie kunt u andere lokale zenders in het gebied selecteren, ook als deze niet zijn opgeslagen onder de cijfertoetsen.

- 1 Druk op de cijfertoets (**1**) tot en met (**6**) waaronder een lokale zender is opgeslagen.
- 2 Druk binnen 5 seconden nogmaals op de cijfertoets van de lokale zender.
- 3 Herhaal dit tot de gewenste zender wordt ontvangen.

## Verkeersinformatie beluisteren

— TA (Traffic Announcement)/TP (Traffic Programme)

Als u TA en TP inschakelt, kunt u automatisch afstemmen op een FM-zender die verkeersinformatie uitzendt. Deze instellingen werken ongeacht het huidige FM-programma of bron, CD/MD; na de verkeersinformatie schakelt het apparaat weer over naar de oorspronkelijke bron.

Druk herhaaldelijk op **AF/TA** tot "TA-ON" verschijnt.

Het apparaat gaat zoeken naar zenders die verkeersinformatie uitzenden.

Met "TP" wordt de ontvangst van dergelijke zenders aangegeven en "TA" knippert tijdens de ontvangst van verkeersinformatie. Het apparaat blijft zoeken naar beschikbare TP-zenders als "NO TP" wordt aangegeven.

Als u alle verkeersinformatie wilt annuleren, selecteert u "AF, TA-OFF".

| Actie                                 | Druk op      |
|---------------------------------------|--------------|
| Het huidige verkeersbericht annuleren | <b>AF/TA</b> |

### Tips

- Als "TA-ON" wordt geselecteerd, wordt de AF-functie geannuleerd. Wilt u de AF-functie met verkeersinformatie activeren, dan selecteert u "AF, TA-ON".
- U kunt de huidige informatie ook annuleren door op **SOURCE** of **MODE** te drukken.

## Het volume van verkeersinformatie instellen

U kunt het volume van de verkeersinformatie instellen, zodat u geen enkel bericht mist.

- 1 Druk op de volume +/- toets om het gewenste volume in te stellen.
- 2 Druk 2 seconden op **AF/TA**. "TA" wordt weergegeven en de instelling wordt opgeslagen.

## Noodberichten ontvangen

Als AF of TA is ingeschakeld, schakelt het apparaat over naar noodberichten als deze worden uitgezonden wanneer u naar een FM-zender of CD/MD/AUX luistert.

## RDS-zenders met de AF- en TA-instelling vooraf instellen

Wanneer u RDS-zenders instelt, slaat het apparaat de AF-/TA-instelling (aan/uit) en de frequentie van elke zender op. U kunt de instelling (AF, TA of beide) voor elke zender afzonderlijk of voor alle voorkeurzenders samen bepalen. Als u zenders met "AF, TA-ON" instelt, slaat het apparaat automatisch zenders met het sterkste radiosignaal op.

### (Met de kaartafstandsbediening)

#### Alle voorkeurzenders op dezelfde wijze instellen

- 1 Selecteer een FM-band (pagina 16).
- 2 Druk herhaaldelijk op (AF/TA) om "AF-ON", "TA-ON" of "AF, TA-ON" te selecteren.  
Houd er rekening mee dat de instelling "AF, TA-OFF" van toepassing is op niet-RDS-zenders en op RDS-zenders.
- 3 Druk op (MENU) en herhaaldelijk op (DISC/PRESET) (+) of (DISC/PRESET) (-) totdat "BTM" wordt weergegeven.
- 4 Druk op (ENTER).

#### Een andere instelling voor elke voorkeurzender opgeven

- 1 Selecteer een FM-band en stem af op de gewenste zender (pagina 16).
- 2 Druk herhaaldelijk op (AF/TA) om "AF-ON", "TA-ON" of "AF, TA-ON" te selecteren.
- 3 Druk op de gewenste cijfertoets (1) tot en met (6) tot "MEM" wordt weergegeven.  
Herhaal de procedure vanaf stap 1 om andere zenders op te slaan.

#### Tip

Als u de AF-/TA-instelling tijdens het afspelen van een CD wilt wijzigen, drukt u op (AF/TA).

## Afstemmen op zenders op programmatype

### — PTY (programmatypen)

U kunt afstemmen op een zender door het programmatype te selecteren dat u wilt beluisteren.

| Programmatypen         | Display  |
|------------------------|----------|
| Nieuws                 | NEWS     |
| Actualiteiten          | AFFAIRS  |
| Informatie             | INFO     |
| Sport                  | SPORT    |
| Educatieve programma's | EDUCATE  |
| Toneel                 | DRAMA    |
| Cultuur                | CULTURE  |
| Wetenschap             | SCIENCE  |
| Diversen               | VARIED   |
| Populaire muziek       | POP M    |
| Rock-muziek            | ROCK M   |
| Easy Listening         | EASY M   |
| Licht klassiek         | LIGHT M  |
| Klassiek               | CLASSICS |
| Ander type muziek      | OTHER M  |
| Weerberichten          | WEATHER  |
| Financiën              | FINANCE  |
| Kinderprogramma's      | CHILDREN |
| Sociale zaken          | SOCIAL A |
| Religie                | RELIGION |
| Phone In               | PHONE IN |
| Reizen                 | TRAVEL   |
| Ontspanning            | LEISURE  |
| Jazz-muziek            | JAZZ     |
| Country-muziek         | COUNTRY  |
| Nationale muziek       | NATION M |
| Oldies                 | OLDIES   |
| Folk-muziek            | FOLK M   |
| Documentaires          | DOCUMENT |

#### Opmerking

U kunt deze functie niet gebruiken in sommige landen/ regio's waar geen PTY-gegevens beschikbaar zijn.

## (Met de kaartafstandsbediening)

- 1 Druk op **(DSPL)** tijdens FM-ontvangst.



De naam van het huidige programmatype verschijnt als de zender PTY-gegevens uitzendt.

"-----" verschijnt als de ontvangen zender geen RDS-zender is of als de RDS-gegevens niet worden ontvangen.

- 2 Druk herhaaldelijk op **(DISC/PRESET (+))** of **(DISC/PRESET (-))** tot het gewenste programmatype wordt weergegeven.

De programmatypen verschijnen in de volgorde die in de tabel wordt aangegeven. "NONE" verschijnt als het programmatype niet is opgegeven in de RDS-gegevens.

- 3 Druk op **(ENTER)**.  
Het apparaat gaat zoeken naar een zender die het geselecteerde programmatype uitzendt.

## Klok automatisch instellen

— CT (kloktijd)

Met de CT-gegevens van de RDS-uitzending wordt de klok automatisch ingesteld.

### (Met de kaartafstandsbediening)

- 1 Druk tijdens radio-ontvangst op **(MENU)** en herhaaldelijk op **(DISC/PRESET (+))** of **(DISC/PRESET (-))** totdat "CT-OFF" wordt weergegeven.



- 2 Druk herhaaldelijk op **(SEEK (+))** totdat "CT-ON" wordt weergegeven.  
De klok wordt ingesteld.
- 3 Druk op **(ENTER)** om terug te keren naar de normale weergave.

Als u de CT-functie wilt annuleren, selecteert u "CT-OFF" in stap 2.

#### Opmerkingen

- Het is mogelijk dat de CT-functie niet werkt, ook al wordt er wel een RDS-zender ontvangen.
- Er kan een verschil bestaan tussen de tijd van de CT-functie en de werkelijke tijd.

## Andere functies

U kunt het apparaat (en optionele CD/MD-apparaten) ook bedienen met een bedieningssatelliet (optioneel).

## De bedieningssatelliet gebruiken

Bevestig eerst het juiste label, afhankelijk van de manier waarop u de bedieningssatelliet wilt monteren.

De bedieningssatelliet werkt met toetsen en/of draairegelaars.

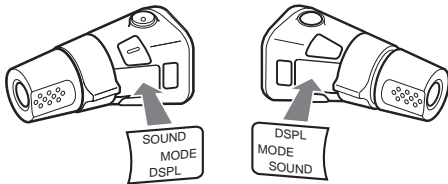

## Drukken op toetsen

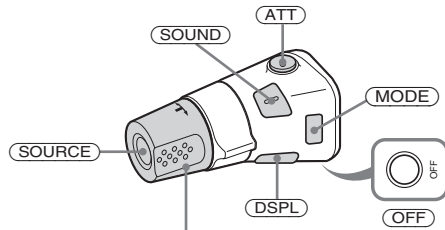

Draai de VOL regelaar om het volume te regelen.

| Druk op         | Actie   |
|-----------------|---|
| <b>(SOURCE)</b> | De bron wijzigen (Radio/CD/MD*1/AUX*2)/ Aan                       |
| <b>(MODE)</b>   | Van bediening veranderen (Radioband/CD-apparaat*1/ MD-apparaat*1) |
| <b>(ATT)</b>    | Het geluid dempen   |
| <b>(OFF)</b> *3 | Afspelen of radio-ontvangst stoppen/het apparaat uitschakelen     |
| <b>(SOUND)</b>  | De geluidsinstellingen aanpassen                                  |
| <b>(DSPL)</b>   | Het display-item wijzigen   |

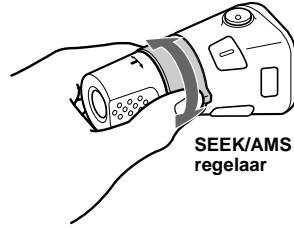

## Draaien en loslaten:

- Tracks overslaan.
  - Als u tracks wilt blijven overslaan, draait u de regelaar één keer. Vervolgens draait u binnen 2 seconden de regelaar nogmaals en houdt u deze vast.
  - Automatisch afstemmen op zenders.
- Draaien, vasthouden en loslaten:**
- Snel vooruit/terug naar een track gaan.
  - Handmatig zenders zoeken.

## Regelaar indrukken en draaien

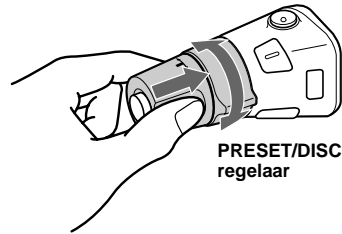

## Regelaar indrukken en draaien:

- Voorkeurzenders ontvangen.
- Discs wijzigen tijdens het afspelen van CD's (MD's)\*1.
- Albums wijzigen\*4.

\*1 Alleen als het bijbehorende optionele apparaat is aangesloten.

\*2 Alleen beschikbaar als een optioneel draagbaar apparaat van Sony is aangesloten op de AUX IN aansluiting van het apparaat. Als u tegelijkertijd een draagbaar apparaat van Sony en CD/MD-apparaten hebt aangesloten, kunt u de AUX IN keuzeschakelaar gebruiken.

\*3 Als het contactslot van de auto geen ACC (accessoire) positie heeft, houdt u (OFF) ingedrukt totdat het display verdwijnt.

\*4 Alleen beschikbaar bij het afspelen van een MP3-bestand.

Bij het afspelen van een MP3-bestand kunt u een album selecteren met de bedieningssatelliet.

### (Met dit apparaat)

| Actie                               | Handeling   |
|-------------------------------------|---|
| Albums overslaan<br>– Albumselectie | Druk de regelaar in en draai deze [één keer voor elk album].<br>Als u albums wilt blijven overslaan, drukt u de regelaar in, draait u de regelaar en houdt u deze vast. |

### (Met optioneel apparaat)

| Actie                               | Handeling  |
|-------------------------------------|--|
| Discs overslaan<br>– Discselectie   | Druk de regelaar in en draai deze [één keer voor elke disc].<br>Als u discs wilt blijven overslaan, drukt u de regelaar in en draait u deze één keer. Vervolgens draait u binnen 2 seconden de regelaar nogmaals en houdt u deze vast.   |
| Albums overslaan<br>– Albumselectie | <ol style="list-style-type: none"><li>Als u albums wilt blijven overslaan, drukt u de regelaar in, draait u de regelaar en houdt u deze vast.<br/>Ga binnen 2 seconden verder met stap 2.</li><li>Druk in en draai snel en herhaaldelijk om albums één voor één over te slaan.</li></ol> |

## De werkingsrichting wijzigen

De werkingsrichting van de bedieningselementen is in de fabriek ingesteld, zoals hieronder wordt aangegeven.

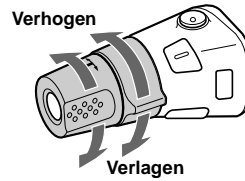

Als u de bedieningssatelliet rechts op de stuurkolom moet monteren, kan de werkingsrichting worden omgekeerd.

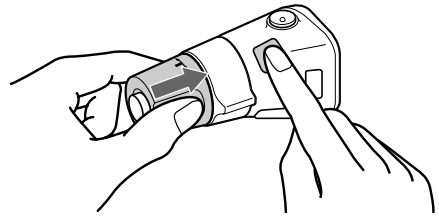

**Druk 2 seconden op  terwijl u de VOL regelaar ingedrukt houdt.**

#### Tip

*U kunt ook de werkingsrichting van deze bedieningselementen wijzigen met het apparaat (pagina 25).*

## De geluidskenmerken wijzigen

U kunt de balans, de fader, het laagdoorlaatfilter en het subwoofervolume regelen.

### 1 Druk herhaaldelijk op **(SOUND)** om het gewenste item te selecteren.

Als u op **(SOUND)** drukt, wordt het item als volgt gewijzigd:

**BAS (lage tonen)** → **TRE (hoge tonen)** →  
**BAL (links-rechts)** →  
**FAD (voor-achter)** →  
**SUB (subwoofervolume)**

### 2 Druk op de volume +/- toets om het geselecteerde item aan te passen.

#### Opmerking

Pas het item aan binnen 3 seconden nadat u het hebt geselecteerd.

#### Tips

- Wanneer u de kaartafstandsbediening gebruikt, drukt u herhaaldelijk op **(SOUND)** en drukt u vervolgens op **(SEEK (+))** of **(SEEK (-))**.
- Past u de items aan met de bedieningssatelliet, dan drukt u herhaaldelijk op **(SOUND)** en draait u de VOL regelaar.

## De BBE MP-instellingen wijzigen

Met het BBE MP-proces verkrijgt u een helder geluid van CD-kwaliteit, zelfs als u zeer gecomprimeerd MP3-materiaal gebruikt.

**Druk tijdens het afspelen op dit apparaat op **(5)** (BBE MP) om "BBE MP-ON" te selecteren.**

Als u BBE MP wilt annuleren, selecteert u "BBE MP-OFF".

#### Opmerking

De BBE MP-functie is alleen beschikbaar als u afspeelt op dit apparaat (voor een optioneel apparaat is BBE MP niet beschikbaar).

#### Tip

U kunt de BBE MP-instelling alleen wijzigen als u afspeelt op dit apparaat.

## Het geluid snel dempen

Druk op **(ATT)**.

Nadat "ATT-ON" kort is weergegeven, verschijnt "ATT" in het display.

Druk nogmaals op **(ATT)** om het vorige volume te herstellen.

#### Tip

Wanneer de interfacekabel van een autotelefoon is aangesloten op de ATT-kabel, wordt het volume automatisch verlaagd wanneer een telefoongesprek binnenkomt (Telephone ATT-functie).



# Instellingen voor geluid en display wijzigen

## — Menu

De volgende instellingen zijn mogelijk:

### SET (Set Up)

- CLOCK-ADJ (pagina 10)
- CT (kloktijd) (pagina 21)
- BEEP — de pieptonen in- of uitschakelen.
- RM (bedieningssatelliet) — de werkingsrichting van de bedieningselementen op de bedieningssatelliet wijzigen.
  - Selecteer "NORM" om de bedieningssatelliet te gebruiken in de standaardpositie.
  - Selecteer "REV" als u de bedieningssatelliet aan de rechterzijde van de stuurkolom hebt gemonteerd.
- AUX-A (pagina 27) — het AUX-brondisplay in- of uitschakelen.

### DSPL (Display)

- DEMO — de demonstratieweergave in- of uitschakelen. (Als het apparaat is uitgeschakeld.)
  - Selecteer "ON" om de demonstratieweergave in te schakelen. De demonstratie begint ongeveer 10 seconden nadat het apparaat is uitgeschakeld.
  - Selecteer "OFF" om de demonstratieweergave uit te schakelen.
- CLOCK — de klok en weergavestand tegelijkertijd weergeven (ON).
- DIM — de helderheid van het display wijzigen.
  - Selecteer "AT" om het display alleen te dimmen wanneer u de lichten inschakelt.
  - Selecteer "ON" om het display te dimmen.
  - Selecteer "OFF" om de dimmer uit te schakelen.
- M.DSPL (Motion Display) — de Motion Display stand selecteren uit "1", "2" en "OFF". (Als het apparaat is ingeschakeld.)
  - Selecteer "1" om decoratieve patronen en de spectrum analyzer in het display weer te geven.
  - Selecteer "2" om decoratieve patronen in het display weer te geven.
  - Selecteer "OFF" om Motion Display uit te schakelen.

- A.SCRL (Auto Scroll) (pagina 12)
  - Selecteer "ON" om weergegeven namen die langer zijn dan 8 tekens, automatisch te rollen.
  - Als de functie Auto Scroll is ingesteld op "OFF" en de disc/track of het album wordt gewijzigd, rolt de disc-/album-/tracknaam of ID3 tag niet.

### P/M (Play Mode)

- LOCAL (lokale zoekfunctie) (pagina 17)
  - Selecteer "ON" om alleen af te stemmen op zenders met sterkere signalen.
- MONO (monostand) (pagina 17)
  - Selecteer "ON" om FM-stereo-uitzendingen in mono te beluisteren.
  - Selecteer "OFF" om terug te keren naar de normale stand.
- REG (stand voor regionaal) (pagina 19)

### SND (Sound)

- EQ7 TUNE (pagina 26) — de equalizercurve aanpassen.
- HPF (hoogdoorlaatfilter) — de kantelfrequentie selecteren. U kunt kiezen uit "78Hz", "125Hz" en "OFF".
- LPF (laagdoorlaatfilter) — de kantelfrequentie selecteren. U kunt kiezen uit "78Hz", "125Hz" en "OFF".
- LOUD (sterkte) — voor volle lage en hoge tonen, zelfs bij laag volume. Lage en hoge tonen worden versterkt.
- AUX LVL (pagina 28) — het volume van de extra aangesloten apparaten aanpassen.

### (Met de kaartafstandsbediening)

- 1 Druk op **(MENU)**.
- 2 Druk herhaaldelijk op **(DISC/PRESET (+) of (DISC/PRESET (-) tot het gewenste item wordt weergegeven.**
- 3 Druk op **(SEEK (+) of (SEEK (-) om de gewenste instelling te selecteren (voorbeeld: "ON" of "OFF").**
- 4 Druk op **(ENTER)**.  
Na het instellen keert het display terug naar de normale weergavestand.

#### Opmerking

Het weergegeven item is afhankelijk van de bron.

#### Tip

U kunt gemakkelijk schakelen tussen categorieën ("SET", "DSPL", "P/M", "SND" en "EDIT") door 2 seconden op **(DISC/PRESET (+) of (DISC/PRESET (-) te drukken.**

(Met de kaartafstandsbediening)

## De equalizer instellen (EQ7)

U kunt een equalizercurve instellen voor 7 muziekgenres (XPLOD, VOCAL, CLUB, JAZZ, NEW AGE, ROCK en CUSTOM) of de equalizer uitschakelen met OFF (equalizer uit). U kunt voor elke bron een andere equalizerinstelling opslaan.

### Equalizercurve selecteren

1 Druk op **(SOURCE)** om een bron (radio, CD, MD of AUX) te selecteren.

2 Druk herhaaldelijk op **(EQ7)** om de gewenste equalizercurve te selecteren.

Als u op **(EQ7)** drukt, wordt het item gewijzigd.



Selecteer "OFF" om het equalizereffect uit te schakelen.

### De equalizercurve aanpassen

U kunt de equalizerinstellingen voor verschillende toonbereiken opslaan en regelen.

1 Druk op **(MENU)**.

2 Druk herhaaldelijk op **(DISC/PRESET (+))** of **(DISC/PRESET (-))** tot "EQ7 TUNE" wordt weergegeven en druk op **(ENTER)**.

3 Druk op **(SEEK (+))** of **(SEEK (-))** om de gewenste equalizercurve te selecteren en druk op **(ENTER)**.

Wanneer u op **(SEEK (+))** of **(SEEK (-))** drukt, wordt het item gewijzigd.

4 Selecteer de gewenste instellingen voor frequentie en niveau.

1 Druk op **(SEEK (+))** of **(SEEK (-))** om de gewenste equalizercurve te selecteren.

Wanneer u op **(SEEK (+))** of **(SEEK (-))** drukt, wordt de frequentie gewijzigd.

62 Hz ↔ 157 Hz ↔ 396 Hz ↔ 1 kHz  
↔ 2,5 kHz ↔ 6,3 kHz ↔ 16 kHz

2 Druk op **(DISC/PRESET (+))** of **(DISC/PRESET (-))** om het volume aan te passen.

Het volume kan worden aangepast in stappen van 1 dB van -10 dB tot +10 dB.



Als u de standaardwaarde voor de equalizercurve wilt herstellen, drukt u 2 seconden op **(ENTER)**.

5 Druk twee keer op **(MENU)**.

Na het instellen keert het display terug naar de normale weergavestand.

## Dynamic Soundstage Organizer (DSO) instellen

Als de luidsprekers in het onderste gedeelte van de deuren zijn geïnstalleerd, komt het geluid van beneden en is het wellicht niet helder. Met de DSO-functie (Dynamic Soundstage Organizer) krijgt u een geluid alsof de luidsprekers boven het dashboard zijn gemonteerd (virtuele luidsprekers). U kunt de DSO-instelling voor elke bron opslaan.

### DSO-stand en afbeelding van virtuele luidsprekers

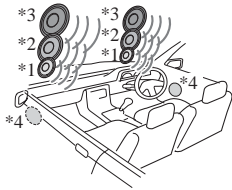

- \*1 DSO-1
- \*2 DSO-2
- \*3 DSO-3
- \*4 DSO-OFF

- 1 Druk op **(SOURCE)** om een bron (radio, CD, MD of AUX) te selecteren.
- 2 Druk herhaaldelijk op **(DSO)** tot de gewenste DSO-instelling wordt weergegeven.

Als u op **(DSO)** drukt, wordt de DSO-instelling als volgt gewijzigd.



Als u de DSO-functie wilt annuleren, selecteert u "DSO-OFF". Na 3 seconden keert het display terug naar de normale weergavestand.

#### Opmerkingen

- DSO heeft wellicht niet het gewenste effect, afhankelijk van het auto-interieur of het muziekgenre.
- Als FM-uitzendingen moeilijk hoorbaar zijn, stelt u DSO in op "OFF".

## De kleur van het LCD-scherm wijzigen

U kunt kiezen uit 7 kleurinstellingen voor het LCD-scherm.

**Druk herhaaldelijk op **(COLOR)** om de gewenste kleur voor het LCD-scherm te selecteren.**

Wanneer u op **(COLOR)** drukt, wordt de kleur voor het LCD-scherm gewijzigd.

## Extra audio-apparaten aansluiten

De AUX IN aansluiting (externe audio-ingang) van dit apparaat fungeert ook als BUS AUDIO IN aansluiting (audio-ingang).

Sluit optionele draagbare Sony-apparaten aan om het geluid te beluisteren via de autoluidsprekers.

#### Opmerking

Als u een optioneel Sony CD/MD-apparaat aansluit, kunt u geen draagbare apparaten aansluiten en wordt u "AUX" niet in het display weergegeven als bron.

Als u tegelijkertijd een draagbaar apparaat van Sony en CD/MD-apparaten hebt aangesloten, kunt u de AUX IN keuzeschakelaar gebruiken.

### Extra apparaten selecteren

Druk herhaaldelijk op **(SOURCE)** om "AUX" te selecteren.



vervolg op volgende pagina →

## Het volume aanpassen

U kunt het volume voor alle aangesloten apparaten regelen.

- 1 Druk op **MENU**.
- 2 Druk herhaaldelijk op **DISC/PRESET (+)** of **DISC/PRESET (-)** om "AUX LVL" te selecteren.
- 3 Druk op **ENTER**.
- 4 Druk herhaaldelijk op **DISC/PRESET (+)** of **DISC/PRESET (-)** om het gewenste volume te selecteren.  
Het volume is in stappen van 1 dB regelbaar van -6 dB tot +6 dB.
- 5 Druk op **ENTER**.

## Extra apparaten in het brondisplay uitschakelen

- 1 Druk op **OFF**.  
De CD/MD-weergave of radio-ontvangst wordt gestopt.
- 2 Druk op **MENU**.
- 3 Druk herhaaldelijk op **DISC/PRESET (+)** of **DISC/PRESET (-)** tot "AUX-A-ON" wordt weergegeven.
- 4 Druk op **SEEK (+)** om "AUX-A-OFF" te selecteren.
- 5 Druk op **MENU**.

Als u de aanduiding wilt herstellen, selecteert u "AUX-A-ON".

## Aanvullende informatie

### Onderhoud

#### Zekeringen vervangen

Vervang een zekering altijd door een identiek exemplaar. Als de zekering doorbrandt, moet u de voedingsaansluiting controleren en de zekering vervangen. Brandt de zekering vervolgens nogmaals door, dan kan er sprake zijn van een defect in het apparaat. Raadpleeg in dat geval de dichtstbijzijnde Sony-handelaar.

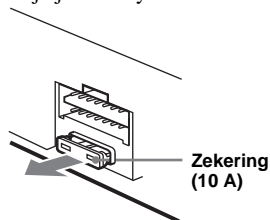

#### Waarschuwing

Gebruik nooit een zekering die zwaarder is dan de standaardzekering van het apparaat omdat dit hierdoor kan worden beschadigd.

## Aansluitingen schoonmaken

De werking van het apparaat kan worden verstoord als de aansluitingen tussen het apparaat en het voorpaneel niet schoon zijn. U kunt dit voorkomen door het voorpaneel (pagina 9) los te maken en de aansluitingen te reinigen met een in alcohol gedrenkt wattenstaafje. Gebruik hierbij niet teveel kracht. Anders kunnen de aansluitingen worden beschadigd.

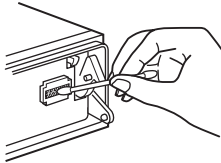

Hoofdeenheden

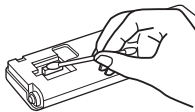

Achterkant van het voorpaneel

### Opmerkingen

- Uit veiligheidsoverwegingen moet u de motor uitschakelen en de sleutel uit het contactslot te halen voordat u de aansluitingen reinigt.
- Raak de aansluitingen nooit rechtstreeks aan met uw vingers of een metalen voorwerp.

## De lithiumbatterij vervangen

In normale omstandigheden gaat de batterij ongeveer 1 jaar mee. (Afhankelijk van de gebruiksomstandigheden kan de levensduur korter zijn.) Wanneer de batterij verzwakt wordt het bereik van de kaartafstandsbediening kleiner. Vervang de batterij door een nieuwe CR2025 lithiumbatterij. Bij een andere batterij bestaat er brand- of explosiegevaar.

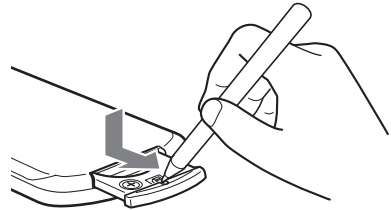

+ zijde omhoog

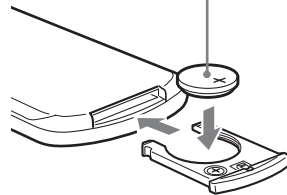

### Opmerkingen over lithiumbatterijen

- Houd de lithiumbatterij buiten het bereik van kinderen. Raadpleeg meteen een arts wanneer een batterij wordt ingeslikt.
- Veeg de batterij schoon met een droge doek voor een goed contact.
- Houd bij het plaatsen van de batterij rekening met de juiste polariteit.
- Houd de batterij niet vast met een metalen tang om kortsluiting te voorkomen.

### WAARSCHUWING

Bij oneigenlijk gebruik kan de batterij ontploffen.

Probeer niet de batterij op te laden of te openen; werp ook een lege batterij nooit in het vuur.



### Voor de Klanten in Nederland

Gooi de batterij niet weg maar lever deze in als klein chemisch afval (KCA).

# Het apparaat verwijderen

## 1 Verwijder de beschermende rand.

- 1 Maak het voorpaneel los (pagina 9).
- 2 Bevestig de ontgrendelings sleutels op de beschermende rand.

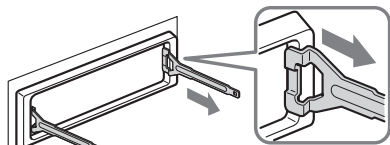

Plaats de ontgrendelings sleutel op de juiste manier.

- 3 Trek de ontgrendelings sleutels naar u toe om de beschermende rand te verwijderen.

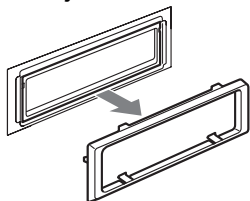

## 2 Verwijder het apparaat.

- 1 Plaats beide ontgrendelings sleutels en duw hierop tot deze vastklikken.

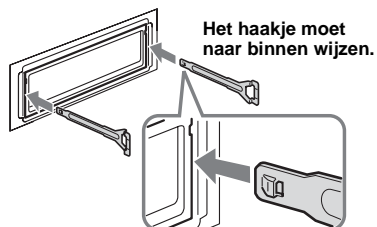

- 2 Trek de ontgrendelings sleutels naar u toe om het apparaat los te maken.

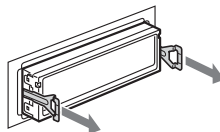

- 3 Schuif het apparaat uit de houder.

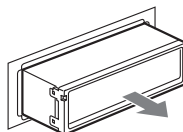

# Technische gegevens

## CD-speler

|                      |                             |
|----------------------|-----------------------------|
| Signaal/ruis-afstand | 120 dB                      |
| Frequentiebereik     | 10 – 20.000 Hz              |
| Snelheidsfluctuaties | Minder dan meetbare waarden |

## Tuner

### FM

|                        |  |
|------------------------|--|
| Afstembereik           | 87.5 – 108.0 MHz                           |
| Antenne-aansluiting    | Aansluiting voor externe antenne           |
| Tussenfrequentie       | 10.7 MHz/450 kHz                           |
| Bruikbare gevoeligheid | 9 dBf                                      |
| Selectiviteit          | 75 dB bij 400 kHz                          |
| Signaal/ruis-afstand   | 67 dB (stereo),<br>69 dB (mono)            |
| Harmonische vervorming | bij 1 kHz<br>0,5% (stereo),<br>0,3% (mono) |
| Scheiding              | 35 dB bij 1 kHz                            |
| Frequentiebereik       | 30 – 15.000 Hz                             |

### MW/LW

|                     |  |
|---------------------|--|
| Afstembereik        | MW: 531 – 1.602 kHz<br>LW: 153 – 279 kHz |
| Antenne-aansluiting | Aansluiting voor externe antenne         |
| Tussenfrequentie    | 10.7 MHz/450 kHz                         |
| Gevoeligheid        | MW: 30 µV<br>LW: 40 µV                   |

## Versterker

|                           |                                     |
|---------------------------|-------------------------------------|
| Uitgangen                 | Luidsprekeruitgangen<br>(sure seal) |
| Luidsprekerimpedantie     | 4 – 8 ohm                           |
| Maximaal uitgangsvermogen | 50 W × 4 (bij 4 ohm)                |

## Algemeen

|                          |  |
|--------------------------|--|
| Uitgangen                | Audio-uitgangen (voor/<br>achter)<br>Subwoofer-uitgang (mono)<br>Relaisaansluiting<br>elektrische antenne<br>Aansluiting versterker  |
| Ingangen                 | Telephone ATT-<br>bedieningsaansluiting<br>Verlichtingsstuur aansluiting<br>Afstandsbedieningsingang<br>BUS-bedieningsingang<br>BUS audio-ingang of AUX<br>IN aansluiting<br>Antenne-ingang  |
| Toonregelingen           | Bass ±8 dB bij 100 Hz<br>Treble ±8 dB bij 10 kHz<br>+8 dB bij 100 Hz<br>+2 dB bij 10 kHz   |
| Loudness                 | +8 dB bij 100 Hz<br>+2 dB bij 10 kHz   |
| Voeding                  | 12 V gelijkstroom accu<br>(negatieve aarde)  |
| Afmetingen               | Ongeveer<br>178 × 50 × 181 mm (b/h/d)  |
| Montage-afmetingen       | Ongeveer<br>182 × 53 × 161 mm (b/h/d)  |
| Gewicht                  | Ongeveer 1,2 kg  |
| Bijgeleverde accessoires | Kaartafstandsbediening<br>RM-X114<br>Onderdelen voor installatie<br>en aansluitingen (1 set)<br>Beschermhoes voorpaneel<br>(1)   |
| Optionele accessoires    | Bedieningssatelliet<br>RM-X4S<br>BUS-kabel (geleverd met<br>RCA-kabel)<br>RC-61 (1 m), RC-62 (2 m)<br>CD-wisselaar (10 discs)<br>CDX-757MX<br>CD-wisselaar (6 discs)<br>CDX-T70MX, CDX-T69<br>MD-wisselaar (6 discs)<br>MDX-66XLP<br>Bronkeuzeschakelaar<br>XA-C30<br>AUX IN keuzeschakelaar<br>XA-300 |
| Optionele apparaten      |  |

### Opmerking

*Dit apparaat kan niet worden aangesloten op een digitale voorversterker of een equalizer die compatibel is met het Sony BUS-systeem.*

*Wijzigingen in ontwerp en technische gegevens voorbehouden zonder voorafgaande kennisgeving.*

---

# Problemen oplossen

De onderstaande controlelijst kan u helpen bij het oplossen van problemen die zich met het apparaat kunnen voordoen.

Voordat u de onderstaande controlelijst doorneemt, moet u eerst de aanwijzingen voor aansluiting en gebruik controleren.

---

## Algemeen

### Geen geluid.

- Druk op de volume + toets om het volume aan te passen.
- Zet de ATT-functie uit.
- Zet de faderregelaar in het midden voor een systeem met 2 luidsprekers.
- U probeert een MP3-bestand af te spelen op een optioneel CD-apparaat dat niet geschikt is voor MP3.  
→ Speel het bestand af op een MP3-compatibel CD-apparaat van Sony, zoals de CDX-757MX.

---

### De geheugeninhoud is gewist.

- De RESET toets is ingedrukt.  
→ Sla opnieuw op in het geheugen.
- De voedingskabel of de accu is losgekoppeld.
- De voedingskabel is niet goed aangesloten.

---

### Geen pieptoon.

- De pieptoon is uitgezet (pagina 25).
- Er is een optionele versterker aangesloten en u gebruikt de ingebouwde versterker niet.

---

### Het display verdwijnt van/verschijnt niet in het weergavenster.

- Het display verdwijnt als u op **(OFF)** drukt en deze toets ingedrukt houdt.  
→ Druk nogmaals op **(OFF)** en houd deze toets ingedrukt tot het display verschijnt.
- Verwijder het voorpaneel en reinig de aansluitingen. Zie "Aansluitingen schoonmaken" op pagina 29 voor meer informatie.

---

### Opgeslagen zenders en tijd zijn gewist.

#### De zekering is doorgebrand.

#### Maakt geluid met de contactsleutel op ON, ACC of OFF.

De kabels zijn niet goed verbonden met de voedingsaansluiting voor accessoires van de auto.

---

### Het apparaat wordt niet van stroom voorzien.

- Controleer de aansluiting. Controleer de zekering wanneer alles in orde is.
- De auto heeft geen ACC-positie.  
→ Druk op **(SOURCE)** (of plaats een disc) om het apparaat in te schakelen.

---

### Het apparaat wordt constant van stroom voorzien.

De auto heeft geen ACC-positie.

---

### De elektrisch bediende antenne schuift niet uit.

De elektrisch bediende antenne heeft geen relaisdoos.

---

## CD's/MD's afspelen

---

### Een disc kan niet worden geplaatst.

- Er zit al een CD in het apparaat.
- De CD is met kracht verkeerd geplaatst.

---

### Het afspelen begint niet.

- Defecte MD of vuile CD.
- Ongefinaliseerde CD-R/CD-RW.
- U probeert een CD-R/CD-RW af te spelen die niet geschikt is voor audiotoevoegingen.
- Bepaalde CD-R's/CD-RW's kunnen niet worden afgespeeld wegens de opname-apparatuur of de staat van de disc.

---

### MP3-bestanden kunnen niet worden afgespeeld.

- De opname is verricht conform de indeling ISO 9660 Level 1 of Level 2 of de indeling Joliet of Romeo in expansie-indeling.
- De extensie ".MP3" is niet toegevoegd aan de bestandsnaam.
- Bestanden zijn niet opgeslagen in MP3-indeling.

---

### MP3-bestanden worden minder snel afgespeeld dan andere bestanden.

Bij de volgende discs duurt het langer voordat het afspelen wordt gestart:

- discs die zijn opgenomen met een gecompliceerde structuur;
- discs die in meerdere sessies zijn opgenomen;
- discs waaraan gegevens kunnen worden toegevoegd.

---

### Een disc wordt automatisch uitgeworpen.

De omgevingstemperatuur is hoger dan 50°C.

---

### De bedieningstoetsen werken niet.

#### De CD wordt niet uitgeworpen.

Druk op de RESET toets.

---

### Het geluid verspringt door trillingen.

- Het apparaat is geïnstalleerd in een hoek van meer dan 45°.
- Het apparaat is niet op een stabiele plaats in de auto gemonteerd.

---

### Het geluid verspringt.

Vuile of defecte disc.

---

### Kan de aanduiding "-----" niet uitschakelen.

U hebt overgeschakeld naar de Name Edit-stand.

→ Druk 2 seconden op **(LIST)**.



## Radio-ontvangst

### Er kan niet worden afgestemd op voorkeurzenders.

- Sla de juiste frequentie op in het geheugen.
- Het ontvangstsignaal is te zwak.

### Radiozenders kunnen niet worden ontvangen.

#### Het geluid is gestoord.

- Sluit een antennebedieningskabel (blauw) of hulpvoedingskabel (rood) aan op de voedingskabel van de antenneversterker van de auto. (Alleen als de auto is uitgerust met een FM/MW/LW-antenne in de achter-/zijruit.)
- Controleer de aansluiting van de auto-antenne.
- De auto-antenne schuift niet uit.  
→ Controleer de aansluiting van de voedingskabel van de auto-antenne.
- Controleer de frequentie.
- Als de DSO-functie is ingeschakeld, is het geluid soms gestoord.  
→ Stel de DSO-functie in op "OFF" (pagina 27).

### Er kan niet automatisch worden afgestemd op zenders.

- De lokale zoekfunctie is ingesteld op "ON".  
→ Stel de lokale zoekfunctie in op "OFF" (pagina 25).
- Het ontvangstsignaal is te zwak.  
→ Stem handmatig af.

### De aanduiding "STEREO" knippert.

- Stem nauwkeurig af op de frequentie.
- Het ontvangstsignaal is te zwak.  
→ Stel de optie voor mono-ontvangst in op "ON" (pagina 25).

### Een stereo-uitzending wordt mono weergegeven.

- Het apparaat staat in de mono-ontvangststand.  
→ Annuleer de mono-ontvangststand (pagina 25).

## RDS

### SEEK wordt gestart na enkele seconden weergave.

De zender is geen TP-zender of heeft een zwak signaal.

→ Druk herhaaldelijk op **(AF/TA)** tot "AF, TA-OFF" verschijnt.

### Geen verkeersinformatie.

- Schakel "TA" in.
- De zender is een TP-zender, maar zendt toch geen verkeersinformatie uit.  
→ Stem af op een andere zender.

### PTY geeft "-----" weer.

- De huidige zender is geen RDS-zender.
- Geen RDS-gegevens ontvangen.

---

# Foutmeldingen

---

## Foutweergave

### (Voor dit apparaat en optionele CD/MD-wisselaars)

De volgende aanduidingen knipperen ongeveer 5 seconden en er weerklinkt een pieptoon.

---

#### BLANK\*1

Er zijn geen tracks opgenomen op een MD.\*2  
→ Speel een MD af waarop tracks zijn opgenomen.

---

#### ERROR\*1

- Een CD is vuil of omgekeerd geplaatst.\*2  
→ Reinig de CD of plaats deze op de juiste manier.
- Een CD/MD kan niet worden afgespeeld wegens een probleem.  
→ Plaats een andere CD/MD.

---

#### FAILURE

De luidsprekers of versterkers zijn niet correct aangesloten.  
→ Raadpleeg de installatiehandleiding van dit model om de aansluitingen te controleren.

---

#### HI TEMP

De omgevingstemperatuur bedraagt meer dan 50°C.  
→ Wacht tot de temperatuur lager is dan 50°C.

---

#### NO DISC

Er is geen disc in het CD/MD-apparaat geplaatst.  
→ Plaats een disc in het CD/MD-apparaat.

---

#### NO MAG

Er is geen discmagazijn in het CD-apparaat geplaatst.  
→ Plaats het magazijn in het CD-apparaat.

---

#### NO MUSIC

Er is een CD zonder muziekbestanden in het MP3-compatibele CD-apparaat geplaatst.  
→ Plaats een muziek-CD in het MP3-compatibele CD-apparaat.

---

#### NOTREADY

De klep van het MD-apparaat is open of de MD's zijn niet juist geplaatst.  
→ Sluit de klep of plaats de MD's op de juiste manier.

---

#### OFFSET

Er is wellicht een interne storing.  
→ Controleer de aansluiting. Als de foutmelding in het display blijft staan, moet u de dichtstbijzijnde Sony-handelaar raadplegen.

---

---

#### RESET

Het CD/MD-apparaat werkt niet wegens een probleem.  
→ Druk op de RESET toets op het apparaat.

\*1 *Als er een fout optreedt tijdens het afspelen van een CD of MD, wordt het discnummer van de CD of MD niet in het display weergegeven.*

\*2 *Het discnummer van de disc met de fout verschijnt in het display.*

---

## Berichten

---

### L.SEEK +/-

De lokale zoekfunctie is ingeschakeld tijdens automatisch afstemmen (pagina 17).

---

### NO AF

Er is geen alternatieve frequentie voor de huidige zender.

---

### "LLLLL" of "RRRR"

U hebt het begin of het einde van de disc bereikt en u kunt niet verder.

---

Als deze oplossingen niet helpen, moet u de dichtstbijzijnde Sony-handelaar raadplegen.



Tragen Sie danach die Seriennummer (SERIAL NO.) in dem reservierten Feld ein. Sie finden diese auf einem Aufkleber, der auf dem Gerätegehäuse angebracht ist. Nehmen Sie den ausgefüllten Geräte-Pass anschließend unbedingt aus der Bedienungsanleitung heraus, falls Sie diese im Fahrzeug aufbewahren möchten. Bitte bewahren Sie den Geräte-Pass an einem sicheren Ort auf. Er kann im Falle eines Diebstahls zur Identifikation Ihres Eigentums dienen.

caraudio

## Geräte-Pass

**SONY**<sup>®</sup>

Dieser Geräte-Pass dient als Eigentumsnachweis für Ihr caraudio-Gerät im Falle eines Diebstahls.

Wir empfehlen, den Geräte-Pass nicht im Fahrzeug aufzubewahren, um Missbrauch zu verhindern.

Modellbezeichnung

CDX-F5700

Seriennummer (SERIAL NO.)

---



- Lead-free solder is used for soldering certain parts.
- Halogenated flame retardants are not used in the certain printed wiring boards.
- Halogenated flame retardants are not used in cabinets.
- Paper is used for the packaging cushions.

<http://www.sony.net/>

Sony Corporation Printed in Thailand