

FM/AM MiniDisc Player

Mode d'emploi _____

FR

En ce qui concerne l'installation et les connexions, consulter le manuel d'installation/raccordement fourni.



MDX-C6500X

Félicitations !

Nous vous remercions d'avoir fait l'acquisition d'un lecteur de MiniDisc Sony. Cet appareil vous permet d'exploiter de multiples fonctions d'utilisation à l'aide des accessoires de commande ci-dessous :

Accessoires facultatifs

- Satellite de commande RM-X4S
- Télécommande à carte RM-X91

En plus de la lecture MD et de l'utilisation de la radio, vous pouvez étendre votre système en raccordant des unités CD/MD*¹ en option. Si vous utilisez cet appareil ou si vous raccordez un appareil de CD en option doté de la fonction CD TEXT, les informations CD TEXT apparaîtront dans la fenêtre d'affichage lorsque vous reproduirez un disque CD TEXT*².

*¹ Vous pouvez raccorder des changeurs MD, des changeurs CD, des lecteurs MD ou des lecteurs CD.

*² Un disque CD TEXT est un CD audio qui comprend des informations telles que le titre du disque, le nom de l'artiste et les titres des plages. Ces informations sont enregistrées sur le disque.

Précautions

- Si votre voiture est parquée en plein soleil et si la température à l'intérieur de l'habitacle a considérablement augmenté, laissez refroidir l'appareil avant de l'utiliser.
- Si l'appareil n'est pas alimenté, vérifiez d'abord les connexions. Si tout est en ordre, vérifiez le fusible.
- Si votre voiture est équipée d'une antenne électrique, elle se déploiera automatiquement lorsque vous utiliserez l'appareil.

Si vous avez des questions ou des problèmes concernant le fonctionnement de cet appareil qui ne sont pas abordés dans le présent mode d'emploi, veuillez consulter votre revendeur Sony.

Condensation d'humidité

Les jours de pluie et dans les régions très humides, il se peut que de l'humidité se condense sur les lentilles à l'intérieur de l'appareil. Si cela se produit, l'appareil ne fonctionnera pas correctement. Si c'est le cas, retirez le disque et attendez environ une heure que l'humidité se soit évaporée.

Pour conserver un son de haute qualité

Si vous avez des porte-gobelets à proximité de votre équipement audio, veillez à ne pas renverser de jus ou d'autres boissons sur l'appareil et le MD. Les résidus de sucre sur cet appareil ou un MD risquent d'encrasser les lentilles à l'intérieur de l'appareil, de réduire la qualité du son ou d'empêcher la reproduction du son.



Remarques sur les minidisques

Le MD proprement dit est logé dans une cartouche qui le protège des contacts accidentels avec les doigts et la poussière, et peut résister à des manipulations assez brusques. Cependant, la présence de poussière ou de souillures sur la cartouche ou une déformation de la cartouche peuvent entraîner un dysfonctionnement de l'appareil. Pour obtenir les meilleurs résultats, veuillez vous conformer aux précautions suivantes.

Ne touchez jamais la surface sensible du disque en ouvrant délibérément le volet de la cartouche.

Lorsque vous éjectez le MD, il se peut que le volet se referme. Dans ce cas, refermer le volet immédiatement.

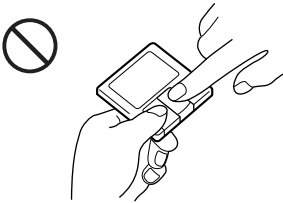

N'exposez pas le MD au rayonnement direct du soleil ou à des sources de chaleur telles que des conduits d'air chaud. Ne les laissez pas dans une voiture garée en plein soleil, là où la température peut considérablement augmenter.

Veuillez à ne pas laisser le MD sur le tableau de bord ou sur la plage arrière de la voiture, etc. car la température y est également excessive.

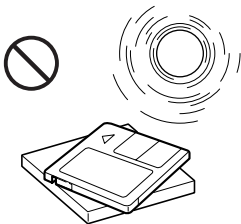

Remarques sur l'application des étiquettes

Veillez à appliquer correctement les étiquettes sur les cartouches, faute de quoi le MD risque de se coincer à l'intérieur de l'appareil.

- Appliquez l'étiquette dans une position appropriée.
- Enlevez les anciennes étiquettes avant d'en appliquer de nouvelles.
- Remplacez les étiquettes qui commencent à se décoller du MD.

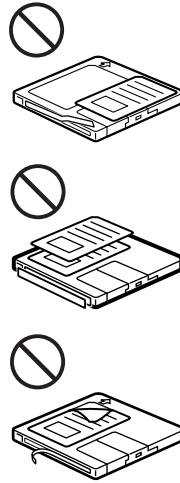

Nettoyage

Essuyez de temps à autre la surface des cartouches de MD à l'aide d'un chiffon doux et sec.

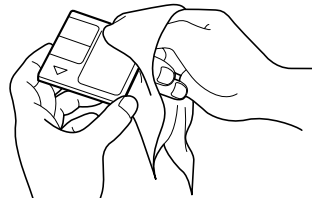

Table des matières

Emplacement des commandes	5
---------------------------------	---

Préparation

Réinitialisation de l'appareil	7
Dépose de la façade	7
Mise sous/hors tension de l'appareil	8
Comment utiliser le menu	8
Réglage de l'horloge	8

Lecteur MD

Appareil CD/MD (en option)

Ecouter un MD (avec cet appareil uniquement)	9
Lecture de plages répétée — Lecture répétée	11
Lecture de plages dans un ordre quelconque — Lecture aléatoire	11
Identification d'un CD — Mémo de disque*	12
Localisation d'un disque par son titre — Répertoire*	13
Sélection de plages déterminées pour la lecture — Bloc*	14

* Fonctions disponibles avec le changeur CD/MD en option.

Radio

Mémorisation automatique des stations — Mémorisation du meilleur accord (BTM)	15
Mémorisation de stations déterminées	15
Réception des stations présélectionnées	16
Mémorisation de noms de stations — Mémorisation des stations	17
Localisation d'une station par son nom — Répertoire	18

Autres fonctions

Etiquetage du satellite de télécommande	18
Utilisation du satellite de commande	19
Réglage des caractéristiques du son	20
Coupage du son	20
Modification des réglages du son et de l'affichage	21
Renforcement des graves — D-bass	21

Télévision/Vidéo (en option)

Regarder la télévision	22
Regarder une source vidéo	22
Mémorisation automatique des chaînes de télévision	22
Mémorisation de chaînes de télévision particulières	22
Mémorisation des noms des chaînes de télévision	23
Affichage des informations mémorisées sur les disques	23
Regarder la télévision ou une source vidéo tout en écoutant un CD ou un MD — Lecture simultanée	23

Informations complémentaires

Entretien	24
Démontage de l'appareil	25
Spécifications	26
Dépannage	27

Emplacement des commandes

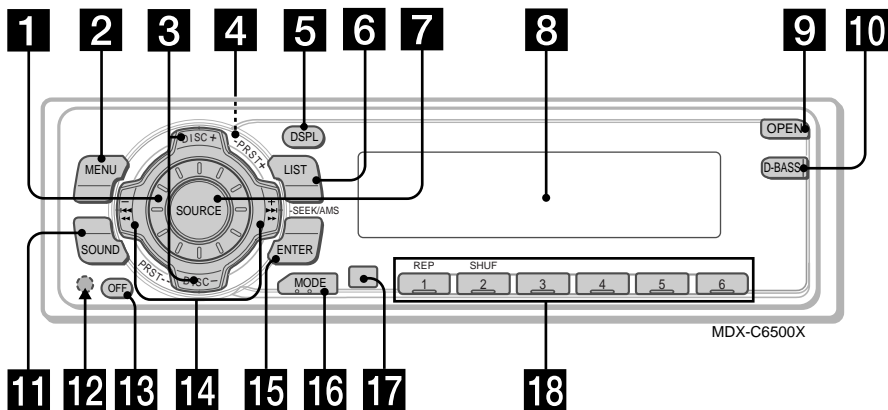

Référez-vous aux pages indiquées pour plus de détails.

- 1** Molette de contrôle du volume
- 2** Touche MENU 8, 10, 12, 13, 14, 15, 16, 17, 21, 22, 24
- 3** Touches DISC/PRST +/- (curseur vers le haut/bas)
8, 10, 12, 13, 14, 15, 16, 17, 21, 22, 24
Pendant la lecture d'un CD/MD:
Changement de disque 11, 13
En cours de réception radio:
Sélection des stations de présélection 16, 18
En cours de réception téléviseur:
Sélection de bande 22
- 4** Touche ▲ (éjection) (située à l'avant de l'appareil, derrière le panneau frontal) 9
- 5** Touche DSPL (changement de mode d'affichage) 9, 10, 12, 17
- 6** Touche LIST 12, 17
Répertoire 13, 18, 23
- 7** Touche SOURCE (TUNER/CD/MD/TV) 8, 9, 10, 13, 15, 16, 22, 24
- 8** Fenêtre d'affichage
- 9** Touche OPEN 7, 9, 25
- 10** Touche D-BASS 21
- 11** Touche SOUND 20
- 12** Touche de réinitialisation (située à l'avant de l'appareil, derrière le panneau frontal) 7
- 13** Touche OFF* 7, 8, 9
- 14** Touches SEEK/AMS -/+ (curseur gauche/droite)
8, 10, 12, 14, 16, 17, 20, 21, 24
Détecteur automatique de musique 10, 14
- Recherche manuelle 10
Recherche 15, 16, 22
- 15** Touche ENTER 8, 10, 12, 13, 14, 15, 16, 17, 18, 21, 22, 24
- 16** Touche MODE
Pendant la lecture d'un CD ou d'un MD:
Sélection d'appareil CD/MD 9, 13
En cours de réception radio:
Sélection de gamme 15, 16
En cours de réception téléviseur:
Sélection d'unité 22
- 17** Récepteur de télécommande à carte
- 18** Touches numériques
En cours de réception radio:
Sélection du numéro de présélection 15, 16
Pendant la lecture d'un CD/MD:
① REP 11
② SHUF 11
En cours de réception TV:
Sélection du numéro de présélection 22

* **Avertissement en cas d'installation dans une voiture dont le contact ne comporte pas de position ACC (accessoires)**
Appuyez sur la touche (OFF) de l'appareil pendant deux secondes pour désactiver l'affichage de l'horloge après avoir coupé le moteur.
Lorsque vous appuyez brièvement sur (OFF), l'affichage de l'horloge ne s'éteint pas et cela provoque une usure de la batterie.

Emplacement des commandes

Télécommande à carte RM-X91

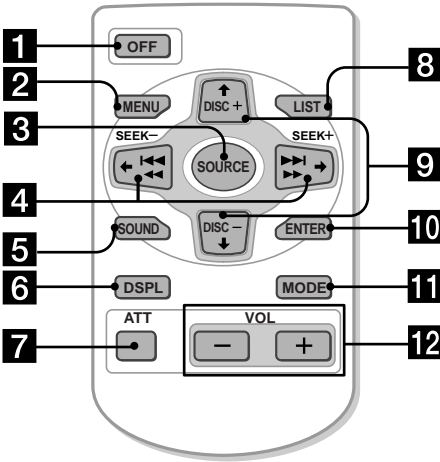

Les touches correspondantes de la télécommande à carte remplissent la même fonction que celles de l'appareil.

- 1 Touche OFF
- 2 Touche MENU
- 3 Touche SOURCE
- 4 Touches SEEK/AMS
- 5 Touche SOUND
- 6 Touche DSPL
- 7 Touche ATT
- 8 Touche LIST
- 9 Touches DISC/PRST
- 10 Touche ENTER
- 11 Touche MODE
- 12 Touches VOL

Remplacement de la pile au lithium

Lorsque la pile s'affaiblit, la portée efficace de la télécommande à carte se raccourcit. Remplacer la pile par une nouvelle pile au lithium CR2025.

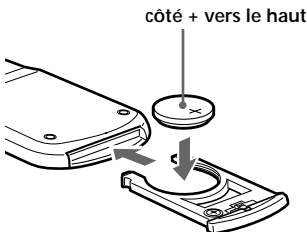
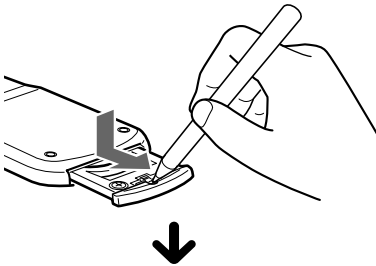

Remarques sur la pile au lithium

- Gardez la pile au lithium hors de portée des enfants. En cas d'ingestion de la pile, consultez immédiatement un médecin.
- Nettoyez la pile au moyen d'un chiffon sec pour assurer un contact optimal.
- Veillez à respecter les polarités correctes lors de la mise en place de la pile.
- Ne saisissez pas la pile avec des pinces métalliques, car cela risque de provoquer un court-circuit.

AVERTISSEMENT

Si la pile est malmenée, elle risque d'exploser. Il est interdit de la recharger, de la démonter ou de la jeter au feu.

Préparation

Réinitialisation de l'appareil

Avant la première mise en service de l'appareil ou après avoir remplacé la batterie de la voiture, vous devez réinitialiser l'appareil. Retirez la façade et appuyez sur la touche de réinitialisation à l'aide d'un objet pointu comme un stylo à bille.



Touche de réinitialisation

Remarque

Une pression sur la touche de réinitialisation effacera le réglage de l'horloge et certaines fonctions mémorisées telles que le mémo de station.

Dépose de la façade

Vous pouvez retirer la façade de cet appareil pour le protéger contre le vol.

- 1 Appuyer sur **OFF**.
- 2 Appuyer sur **OPEN**, puis faire glisser la façade vers la droite et la retirer par la gauche.

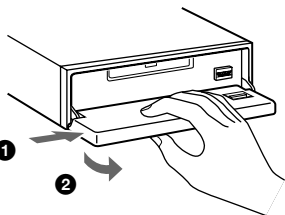

Remarques

- Ne rien poser sur la surface interne de la façade.
- Veillez à ne pas laisser tomber la façade lorsque vous la déposez de l'appareil.
- Si vous retirez la façade alors que l'appareil est toujours sous tension, l'alimentation est coupée automatiquement de manière à éviter d'endommager les haut-parleurs.
- Lorsque vous emmenez la façade, glissez-la dans l'étui spécial fourni.

Fixation de la façade

Placez l'orifice **A** dans la façade sur la broche **B** de l'appareil comme illustré, puis enfoncez le côté gauche.

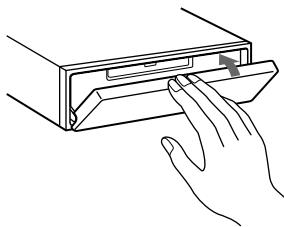
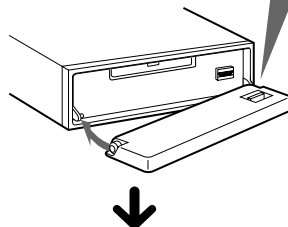
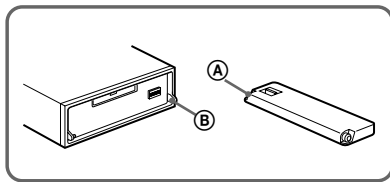

Remarques

- Veillez à ne pas remettre le panneau frontal à l'envers.
- N'appuyez pas trop fort la façade contre l'appareil lors de l'installation.
- N'appuyez pas trop fort et n'exercez pas de pression excessive sur la fenêtre d'affichage de la façade.
- N'exposez pas la façade aux rayons directs du soleil ou à des sources de chaleur comme des conduits d'air chaud, et ne la laissez pas dans un endroit humide. Ne laissez jamais la façade sur le tableau de bord d'une voiture parquée en plein soleil, où la température à l'intérieur de l'habitacle risque d'augmenter considérablement.

Avertisseur

Si vous mettez la clé de contact en position OFF sans ôter la façade, l'alarme retentira pendant quelques secondes.

Si vous raccordez un amplificateur en option et n'utilisez pas l'amplificateur intégré, le bip sonore sera désactivé.

Mise sous/hors tension de l'appareil

Mise sous tension de l'appareil

Appuyez sur **(SOURCE)** ou introduisez un MD dans l'appareil. Pour plus de détails sur le fonctionnement, reportez-vous à la page 9 (MD/CD) et à la page 15 (radio).

Mise hors tension de l'appareil

Appuyez sur **(OFF)** pour arrêter la lecture MD/CD ou la réception FM/AM (l'illumination de la touche et l'affichage restent activés).

Appuyez sur **(OFF)** pendant deux secondes pour mettre l'appareil complètement hors tension.

Remarque

Si le contact de votre voiture ne comporte pas de position ACC, n'oubliez pas de mettre l'appareil hors tension en appuyant sur la touche **(OFF)** pendant deux secondes afin d'éviter de mettre votre batterie à plat.

Comment utiliser le menu

Cet appareil s'utilise en sélectionnant les options dans un menu.

Pour sélectionner, entrez d'abord en mode de menu et choisissez haut/bas ((+)/(-) de **(DISC/PRST)**), ou choisissez gauche/droite ((-)/(+) de **(SEEK/AMS)**).

(DISC/PRST)



(+): pour sélectionner vers le haut

(-): pour sélectionner vers le bas

(SEEK/AMS)

(-): pour sélectionner vers la gauche

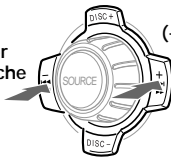

(+): pour sélectionner vers la droite

Réglage de l'horloge

L'horloge à affichage numérique fonctionne suivant un cycle de 12 heures.

Exemple Pour régler l'horloge sur 10:08

- 1 Appuyez sur **(MENU)**, puis appuyez plusieurs fois sur un des côtés de **(DISC/PRST)** jusqu'à ce que "CLOCK" apparaisse.

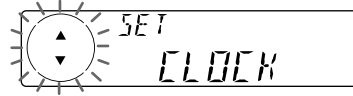

- 1 Appuyez sur **(ENTER)**.



Les chiffres des heures clignotent.

- 2 Appuyez sur n'importe quel côté de **(DISC/PRST)** pour sélectionner l'heure.



- 3 Appuyez sur le côté (+) de **(SEEK/AMS)**.



Les chiffres des minutes clignotent.

- 4 Appuyez sur n'importe quel côté de **(DISC/PRST)** pour sélectionner les minutes.



- 2 Appuyez sur **(ENTER)**.



L'horloge démarre.

Après que le réglage de l'horloge est terminé, l'affichage revient au mode de lecture normal.

Remarque

Pendant le réglage initial, l'indication de l'horloge apparaît lorsque l'appareil est hors tension. Lorsque le mode D.INFO est sur ON, l'heure est toujours affichée (page 21).

Lecteur MD Appareil CD/MD (en option)

En plus de la lecture d'un MD avec cet appareil seul, vous pouvez également commander des appareil CD/MD externes. Si vous raccordez un appareil CD en option avec la fonction CD TEXT, les informations CD TEXT apparaîtront dans l'affichage lorsque vous reproduisez un disque CD TEXT.

Ecouter un MD

(avec cet appareil uniquement)

- 1 Appuyez sur **(OPEN)** et introduisez le MD.

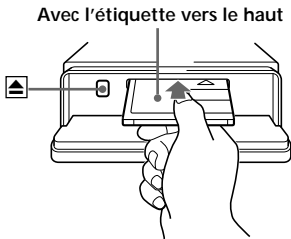

- 2 Refermez la façade.
La lecture démarre automatiquement.

Si un MD se trouve déjà dans l'appareil, appuyez plusieurs fois sur **(SOURCE)** jusqu'à ce que "MD" apparaisse pour démarrer la lecture.

Le titre du MD* et le titre de la plage apparaîtront dans la fenêtre d'affichage, puis le temps de lecture apparaîtra.

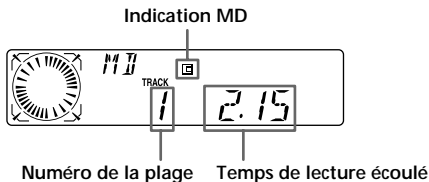

* Uniquement si des titres sont enregistrés sur le MD.

Quand la dernière plage du MD est terminée

L'indication du numéro de plage revient à "1", et la lecture reprend à partir de la première plage du MD.

Pour	Appuyez sur
Arrêter la lecture	(OFF)
Ejecter le MD	(OPEN) et ensuite sur ▲

Lecture d'un CD ou d'un MD (avec l'appareil CD/MD en option)

- 1 Appuyez plusieurs fois sur **(SOURCE)** pour sélectionner "CD" ou "MD".
- 2 Appuyez sur **(MODE)** jusqu'à ce que l'unité désirée apparaisse.
La lecture CD/MD démarre.

Tous les disques de l'appareil CD/MD en cours sont reproduits à partir du haut.

Changement du paramètre affiché

Chaque fois que vous appuyez sur **(DSP.L)** en cours de lecture MD, CD ou CD TEXT, l'affichage change selon la séquence suivante:

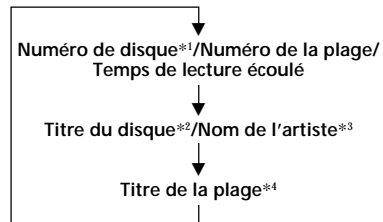

*1 Lorsqu'un appareil CD/MD en option est raccordé.

*2 Si vous n'avez pas apposé d'étiquette sur le disque CD ou CD TEXT ("Identification d'un CD" page 12), ou s'il n'y a aucun nom de disque préenregistré sur le MD, "DISC" et "NO NAME" apparaissent dans la fenêtre d'affichage.

*3 Lorsque vous reproduisez un disque CD TEXT, le nom de l'artiste apparaît dans la fenêtre d'affichage après le titre du disque. (Uniquement pour les disques CD TEXT incluant le nom de l'artiste.)

*4 Si le nom de la plage d'un disque CD TEXT ou d'un MD n'est pas préenregistré, "TRACK" et "NO NAME" apparaissent dans la fenêtre d'affichage.

Après que vous avez sélectionné le paramètre voulu, l'affichage revient automatiquement au mode d'affichage défilant au bout de quelques secondes.

En mode Motion Display, toutes les options défilent dans la fenêtre d'affichage un par un dans l'ordre.

Remarque

Si vous utilisez des étiquettes personnalisées, elles auront toujours priorité sur les informations CD TEXT d'origine lorsque de telles informations sont affichées.

Conseil

Le mode de défilement d'affichage peut être désactivé. (Voir "Modification des réglages du son et de l'affichage" à la page 21.)

Défilement automatique du titre d'un disque — Défilement automatique

Si le titre du disque, le nom de l'artiste ou le titre des plages d'un MD ou d'un disque CD TEXT dépasse 8 caractères et si la fonction de défilement automatique (Auto Scroll) est activée, les informations défilent automatiquement dans la fenêtre d'affichage comme suit:

- Le nom du disque apparaît lorsque le disque a changé (si le nom du disque est sélectionné comme option d'affichage).
- Le nom de la plage apparaît lorsque la plage a changé (si le nom de la plage est sélectionné comme option d'affichage).
- Le nom du disque ou de la plage apparaît en fonction du réglage lorsque vous appuyez sur **(SOURCE)** pour sélectionner un MD ou un disque CD TEXT.

Si vous appuyez sur **(DSPL)** pour changer le paramètre affiché, le titre du disque ou de la plage du MD ou du disque CD TEXT défile automatiquement, que la fonction soit activée ou non.

1 En cours de lecture, appuyez sur **(MENU)**.

2 Appuyez plusieurs fois sur l'un des côtés de **(DISC/PRST)** jusqu'à ce que "A.SCRL-OFF" apparaisse.

3 Appuyez sur le côté (+) de **(SEEK/AMS)** pour sélectionner "A.SCRL-ON".

4 Appuyez sur **(ENTER)**.

Pour désactiver la fonction de défilement automatique, sélectionnez "A.SCRL-OFF" à l'étape 3.

Remarque

Pour certains disques CD TEXT comptant beaucoup de caractères, les cas suivants peuvent se présenter:
— Certains caractères ne sont pas affichés.
— Le défilement automatique est inopérant.

Localisation d'une plage déterminée

— Détecteur automatique de musique (AMS)

En cours de lecture, appuyez brièvement sur l'un des côtés de **(SEEK/AMS)** pour chaque plage que vous désirez sauter.

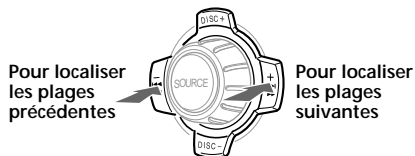

Localisation d'un passage déterminé sur une plage

— Recherche manuelle

En cours de lecture, appuyez et maintenez enfoncé n'importe quel côté de **(SEEK/AMS)**. Relâchez-le lorsque vous avez localisé l'endroit désiré.

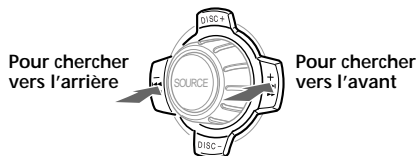

Remarque

Si "....." ou "....." apparaît dans la fenêtre d'affichage, vous avez atteint le début ou la fin du disque et vous ne pouvez pas aller plus loin.

Localisation d'un disque

— Sélection de disque

Lorsqu'un appareil CD/MD en option est raccordé, appuyez sur l'un des côtés de **(DISC/PRST)** pour sélectionner le disque désiré.

Le disque désiré dans l'appareil CD/MD en option en cours entame la lecture.

Lecture de plages répétée

— Lecture répétée

La lecture du MD de l'appareil principal se répète automatiquement à la fin du disque. Pendant la lecture répétée, vous pouvez sélectionner:

- REP-1 – pour répéter une plage.
- REP-2 – pour répéter un disque dans l'appareil CD/MD en option.

En cours de lecture, appuyez plusieurs fois sur **(1)** (REP) jusqu'à ce que le réglage désiré apparaisse dans l'affichage.



* "REP-2" est uniquement disponible lorsque vous raccordez un ou plusieurs appareils MD en option, ou lorsque vous raccordez deux ou plusieurs appareils CD en option.

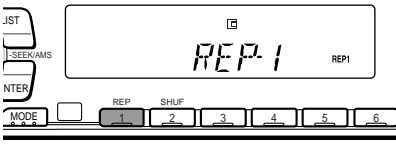

La lecture répétée démarre.

Pour revenir au mode de lecture normale, sélectionnez "REP-OFF".

Lecture de plages dans un ordre quelconque

— Lecture aléatoire

Vous pouvez sélectionner:

- SHUF-1 – pour reproduire les plages du disque sélectionné dans un ordre aléatoire.
- SHUF-2 – pour lire les plages dans l'appareil CD/MD en option dans un ordre aléatoire.
- SHUF-ALL – pour lire toutes les plages dans les appareils CD/MD en option dans un ordre aléatoire.

En cours de lecture, appuyez plusieurs fois sur **(2)** (SHUF) jusqu'à ce que le réglage désiré apparaisse dans l'affichage.

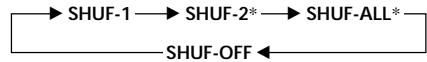

* "SHUF-2" et "SHUF-ALL" sont uniquement disponibles lorsque vous raccordez un ou plusieurs appareils MD en option, ou lorsque vous raccordez deux ou plusieurs appareils CD en option.



La lecture aléatoire démarre.

Pour revenir au mode de lecture normale, sélectionnez "SHUF-OFF".

Identification d'un CD

— Mémo de disque (Pour un appareil CD doté de la fonction de fichier de personnalisation)

Vous pouvez identifier chaque disque au moyen d'un nom personnalisé. Vous pouvez entrer jusqu'à huit caractères pour un disque. Si vous identifiez un CD, vous pouvez localiser le disque par nom (page 13) et sélectionner les plages spécifiques pour la lecture (page 14).

- 1 Lancez la lecture du disque que vous désirez identifier.
- 2 Appuyez sur **(MENU)**, puis appuyez plusieurs fois sur un des côtés de **(DISC/PRST)** jusqu'à ce que "NAME EDIT" apparaisse.
- 3 Appuyez sur **(ENTER)**.

Mode d'édition de nom

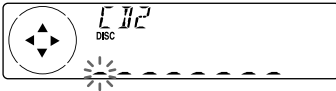

- 4 Introduisez les caractères.
 - 1 Appuyez plusieurs fois sur le côté (+) de **(DISC/PRST)** pour sélectionner les caractères désirés.
(A → B → C → ... Z → 0 → 1 → 2 → ... 9 → + → - → * → / → \ → > → < → . → _)

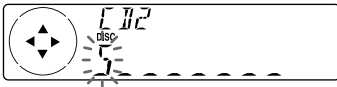

Si vous appuyez plusieurs fois sur le côté (-) de **(DISC/PRST)**, les caractères apparaîtront dans l'ordre inverse. Si vous souhaitez insérer un espace entre des caractères, sélectionnez "_" (tiret inférieur).

- 2 Appuyez sur le côté (+) de **(SEEK/AMS)** après avoir localisé le caractère désiré. Le caractère suivant se met à clignoter.

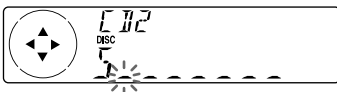

Si vous appuyez sur le côté (-) de **(SEEK/AMS)**, le caractère précédent se met à clignoter.

- 3 Répétez les étapes 1 et 2 pour introduire le titre en entier.

- 5 Pour revenir en mode de lecture CD normal, appuyez sur **(ENTER)**.

Conseils

- Pour supprimer ou corriger un titre, introduisez un "_" (tiret inférieur) pour chaque caractère.
- Il y a une autre méthode pour identifier un CD. Maintenez enfoncé **(LIST)** pendant deux secondes au lieu des étapes 2 et 3. Vous pouvez également terminer l'opération en maintenant enfoncé **(LIST)** pendant deux secondes au lieu de l'étape 5.

Affichage du mémo de disque

Appuyez sur **(DSPL)** pendant la lecture d'un CD ou d'un disque CD TEXT.



Chaque fois que vous appuyez sur la touche **(DSPL)** en cours de lecture d'un CD ou d'un disque CD TEXT, le paramètre change selon la séquence suivante:

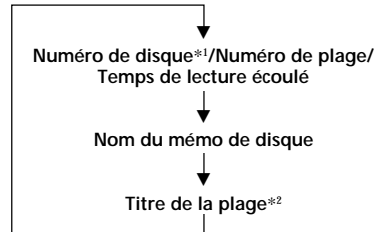

*1 Lorsqu'un appareil CD en option est raccordé.

*2 Si vous raccordez une unité CD en option doté de la fonction CD TEXT, les informations CD TEXT apparaissent dans la fenêtre d'affichage quand vous reproduisez un disque CD TEXT.

Suppression du mémo de disque

- 1 Appuyez plusieurs fois sur **(SOURCE)** pour sélectionner le "CD".
- 2 Appuyez plusieurs fois sur **(MODE)** pour sélectionner l'appareil de CD.
- 3 Appuyez sur **(MENU)**, puis appuyez plusieurs fois sur un des côtés de **(DISC/PRST)** jusqu'à ce que "NAME DEL" apparaisse.
- 4 Appuyez sur **(ENTER)**.
- 5 Appuyez plusieurs fois sur l'un des côtés de **(DISC/PRST)** pour sélectionner le nom du disque que vous désirez effacer.
- 6 Appuyez sur **(ENTER)** pendant deux secondes.
Le titre est effacé.
Répétez les étapes 5 et 6 pour effacer d'autres titres.
- 7 Appuyez deux fois sur **(MENU)**.
L'appareil revient en mode de lecture CD normale.

Remarque

Lorsque l'identification personnalisée est supprimée, les informations CD TEXT d'origine apparaîtront dans la fenêtre d'affichage.

Localisation d'un disque par son titre

— Répertoire (Pour un appareil CD doté de la fonction de fichier de personnalisation ou un appareil MD)

Cette fonction est opérante avec les disques auxquels vous avez attribué un titre personnalisé. Pour plus d'informations sur les noms des mémos de disque, reportez-vous à "Identification d'un CD" (page 12).

- 1 Appuyez sur **(LIST)**.
Le titre attribué au disque en cours apparaît dans la fenêtre d'affichage.

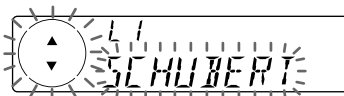

Lorsque vous assignez un nom de mémo de disque à un disque CD TEXT, il a priorité sur les informations CD TEXT d'origine.

- 2 Appuyez plusieurs fois sur l'un des côtés de **(DISC/PRST)** jusqu'à ce que vous trouviez le disque désiré.
- 3 Appuyez sur **(ENTER)** pour reproduire le disque.

Remarques

- Une fois qu'un nom de disque a été affiché pendant cinq secondes, la fenêtre d'affichage revient au mode de lecture normale.
- Le titre des plages n'est pas affiché pendant la lecture d'un MD ou d'un disque CD TEXT.
- S'il n'y a aucun disque dans le magasin, l'indication "NO DISC" apparaît dans la fenêtre d'affichage.
- Si aucun titre personnalisé n'a été attribué à un disque donné, l'indication "*****" apparaît dans la fenêtre d'affichage.
- Certaines lettres ne peuvent pas être affichées pendant la lecture d'un MD ou d'un disque CD TEXT.
- Si un téléviseur en option est raccordé, le nom du mémo de disque apparaît sur l'écran du téléviseur mais pas dans la fenêtre d'affichage de l'appareil.

Sélection de plages déterminées pour la lecture

— Bloc (Pour un appareil CD doté de la fonction de fichier de personnalisation)

Si vous identifiez le disque, vous pouvez régler l'appareil pour qu'il ignore ou reproduise les plages de votre choix.

- 1 Lancez la lecture du disque que vous désirez identifier.
- 2 Appuyez sur **(MENU)**, puis appuyez plusieurs fois sur un des côtés de **(DISC/PRST)** jusqu'à ce que "BANK SEL" apparaisse.

- 3 Appuyez sur **(ENTER)**.

Mode de lecture de bloc

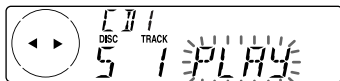

- 4 Identifiez les plages.
 - 1 Appuyez plusieurs fois sur l'un des côtés de **(SEEK/AMS)** pour sélectionner la plage que vous désirez identifier.
 - 2 Appuyez plusieurs fois sur **(ENTER)** pour sélectionner "PLAY".
- 5 Répétez l'étape 4 pour choisir "PLAY" ou "SKIP" pour toutes les plages.
- 6 Appuyez deux fois sur **(MENU)**.
L'appareil revient au mode de lecture CD normale.

Remarques

- Vous pouvez régler "PLAY" ou "SKIP" pour un maximum de 24 plages.
- Vous ne pouvez pas régler "SKIP" pour toutes les plages d'un CD.

Lecture de plages déterminées

Vous pouvez sélectionner:

- "BANK-ON" – pour reproduire les plages avec le réglage "PLAY".
- "BANK-INV" (Inverse) – pour reproduire les plages avec le réglage "SKIP".

- 1 En cours de lecture, appuyez sur **(MENU)**, puis appuyez plusieurs fois de suite sur l'un des côtés de **(DISC/PRST)** jusqu'à ce que l'indication "BANK-ON", "BANK-INV" ou "BANK-OFF" apparaisse.
- 2 Appuyez plusieurs fois sur le côté (+) de **(SEEK/AMS)** jusqu'à ce que le réglage désiré apparaisse.

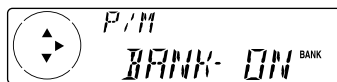
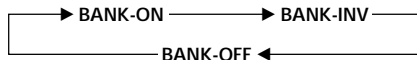

- 3 Appuyez sur **(ENTER)**.
La lecture démarre à partir de la plage suivant la plage en cours.

Pour revenir au mode de lecture normale, sélectionnez "BANK-OFF" à l'étape 2.

Radio

Mémorisation automatique des stations

— Mémorisation du meilleur accord (BTM)

L'appareil sélectionne les stations de radio émettant avec le signal le plus puissant et les mémorise dans l'ordre de leur fréquence. Vous pouvez mémoriser jusqu'à 6 stations dans chaque bande (FM1, FM2, FM3, AM1 et AM2).

Attention

Pour syntoniser des stations pendant que vous conduisez, nous vous conseillons d'utiliser la fonction de mémorisation du meilleur accord (BTM) de façon à éviter les accidents.

1 Appuyez plusieurs fois sur **(SOURCE)** pour sélectionner le syntoniseur.

Chaque fois que vous appuyez sur **(SOURCE)**, la source change comme suit:

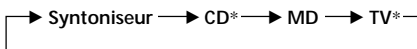

* Si l'appareil en option correspondant n'est pas connecté, ces éléments n'apparaîtront pas.

2 Appuyez plusieurs fois sur **(MODE)** pour sélectionner la bande de fréquence.

Chaque fois que vous appuyez sur **(MODE)**, la bande change comme suit:



3 Appuyez sur **(MENU)**, puis appuyez plusieurs fois sur un des côtés de **(DISC/PRST)** jusqu'à ce que "BTM" apparaisse.

4 Appuyez sur **(ENTER)**.

L'appareil mémorise les stations sous les touches numériques dans l'ordre de leur fréquence.

Un bip retentit lorsque le réglage est mémorisé.

Remarques

- L'appareil ne mémorise pas les stations émettant avec de faibles signaux. Si seulement quelques stations sont captables, certaines touches numériques conserveront leur réglage préalable.
- Si un numéro est indiqué dans la fenêtre d'affichage, l'appareil commence la mémorisation des stations à partir de la station affichée.
- S'il n'y a pas de MD dans l'appareil, seule la bande du syntoniseur apparaît, même si vous appuyez sur **(SOURCE)**.

Mémorisation de stations déterminées

Vous pouvez présélectionner jusqu'à 18 stations FM (6 sous FM1, FM2 et FM3), 12 stations AM (6 sous AM1 et AM2) dans l'ordre de votre choix.

1 Appuyez plusieurs fois sur **(SOURCE)** pour sélectionner le syntoniseur.

2 Appuyez plusieurs fois sur **(MODE)** pour sélectionner la bande de fréquence.

3 Appuyez sur l'un des côtés de **(SEEK/AMS)** pour syntoniser la station que vous désirez sauvegarder sous la touche numérique.

4 Appuyez sur la touche numérique (**1** à **6**) voulue pendant deux secondes jusqu'à ce que l'indication "MEM" apparaisse.
Le numéro de la touche numérique de présélection apparaît dans la fenêtre d'affichage.

Remarque

Si vous essayez de mémoriser une autre station sous une touche numérique déjà utilisée, la station précédemment mémorisée est supprimée.

Réception des stations présélectionnées

- 1 Appuyez plusieurs fois de suite sur **(SOURCE)** pour sélectionner le syntoniseur.
- 2 Appuyez plusieurs fois sur **(MODE)** pour sélectionner la bande de fréquence.
- 3 Appuyez sur la touche numérique (**(1)** à **(6)**) sous laquelle la station désirée est mémorisée.

Conseil

Appuyez sur l'un des côtés de **(DISC/PRST)** pour capturer les stations dans l'ordre de leur présence en mémoire (Fonction de recherche de présélection).

Si vous ne parvenez pas à syntoniser une station présélectionnée

Appuyez sur l'un des côtés de **(SEEK/AMS)** pour rechercher la station (syntonisation automatique).

Le balayage s'arrête lorsque l'appareil capte une station. Appuyez plusieurs fois sur l'un des côtés de **(SEEK/AMS)** jusqu'à ce que la station désirée est captée.

Remarque

Si la syntonisation automatique s'arrête trop fréquemment, appuyez sur **(MENU)**, puis appuyez plusieurs fois sur l'un des côtés de **(DISC/PRST)** jusqu'à ce que "LOCAL" (mode de recherche locale) s'affiche. Ensuite, appuyez sur le côté (+) de **(SEEK/AMS)** pour sélectionner "LOCAL-ON". Appuyez sur **(ENTER)**. Seules les stations dont les signaux sont suffisamment puissants seront accordées.

Conseils

- Lorsque vous sélectionnez le réglage "LOCAL-ON", "L.SEEK" apparaît pendant que l'appareil recherche une station.
- Si vous connaissez la fréquence de la station que vous désirez écouter, appuyez et maintenez enfoncé le côté de **(SEEK/AMS)** jusqu'à ce que la fréquence désirée apparaisse (syntonisation manuelle).

Si la réception FM est médiocre

— Mode monaural

- 1 En cours de réception radio, appuyez sur **(MENU)**, puis appuyez plusieurs fois de suite sur l'un des côtés de **(DISC/PRST)** jusqu'à ce que l'indication "MONO-OFF" apparaisse.
- 2 Appuyez sur le côté (+) de **(SEEK/AMS)** jusqu'à ce que "MONO-ON" apparaisse. La qualité sonore s'améliore, mais le son devient monaural ("ST" disparaît).
- 3 Appuyez sur **(ENTER)**.

Pour revenir en mode de lecture normale, sélectionnez "MONO-OFF" à l'étape 2.

Réglage automatique de la fréquence de réception

— Fonction IF AUTO

Si des interférences se produisent, la fonction "IF AUTO" de cet appareil élimine automatiquement les parasites et rétrécit la fréquence de réception. En pareil cas, certaines retransmissions FM stéréo peuvent devenir monaurales. Si vous préférez écouter de telles émissions en stéréo, commutez manuellement le réglage "WIDE".

- 1 En cours de réception radio, appuyez sur **(MENU)**, puis appuyez plusieurs fois de suite sur l'un des côtés de **(DISC/PRST)** jusqu'à ce que l'indication "IF AUTO" apparaisse.
- 2 Appuyez sur le côté (+) de **(SEEK/AMS)** jusqu'à ce que "WIDE" apparaisse.
- 3 Appuyez sur **(ENTER)**.

Remarque

Lorsque vous élargissez le réglage de la fréquence de réception du signal (mode "WIDE"), des interférences peuvent se produire.

Mémorisation de noms de stations — Mémorisation des stations

Vous pouvez attribuer un nom à chaque station de radio et l'enregistrer dans la mémoire. Le nom de la station syntonisée apparaît dans la fenêtre d'affichage. Vous pouvez introduire jusqu'à huit caractères par station.

Enregistrement de noms de stations

- 1 Syntonisez une station dont vous souhaitez mémoriser le nom.
- 2 Appuyez sur **(MENU)**, puis appuyez plusieurs fois sur un des côtés de **(DISC/PRST)** jusqu'à ce que "NAME EDIT" apparaisse.

- 3 Appuyez sur **(ENTER)**.



- 4 Introduisez les caractères.

- 1 Appuyez plusieurs fois sur le côté (+) de **(DISC/PRST)** pour sélectionner les caractères désirés.
(A → B → C → ... Z → 0 → 1 → 2 → ... 9 → + → - → * → / → \ → > → < → . → _)

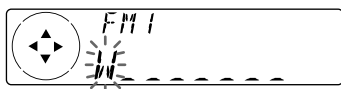

Si vous appuyez plusieurs fois sur le côté (-) de **(DISC/PRST)**, les caractères apparaissent dans l'ordre inverse. Si vous souhaitez insérer un espace entre des caractères, sélectionnez " _ " (tiret inférieur).

- 2 Appuyez sur le côté (+) de **(SEEK/AMS)** après avoir localisé le caractère désiré. Le caractère suivant se met à clignoter.

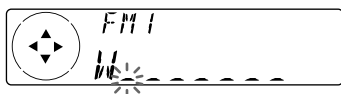

Si vous appuyez sur le côté (-) de **(SEEK/AMS)**, le caractère précédent se met à clignoter.

- 3 Répétez les étapes 1 et 2 pour introduire le titre en entier.

- 5 Pour revenir au mode de réception radio normal, appuyez sur **(ENTER)**.

Conseils

- Pour supprimer ou corriger un nom, sélectionnez un " _ " (tiret inférieur) pour chacun des caractères.
- Il y a une autre méthode pour sauvegarder les noms des stations. Maintenez enfoncé **(LIST)** pendant deux secondes au lieu des étapes 2 et 3. Vous pouvez également terminer l'opération en maintenant enfoncé **(LIST)** pendant deux secondes au lieu de l'étape 5.

Affichage du nom de la station

Appuyez sur **(DSPL)** pendant la réception radio.

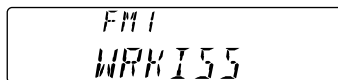

Chaque fois que vous appuyez sur **(DSPL)**, l'affichage change selon la séquence suivante:

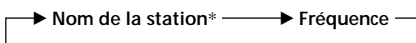

* Si le nom de la station n'a été enregistré, l'indication "NO NAME" apparaît pendant une seconde dans la fenêtre d'affichage.

Suppression des noms de station

- 1 Syntonisez la station dont vous voulez supprimer le nom.
- 2 Appuyez sur **(MENU)**, puis appuyez plusieurs fois sur un des côtés de **(DISC/PRST)** jusqu'à ce que "NAME DEL" apparaisse.
- 3 Appuyez sur **(ENTER)**.
- 4 Appuyez sur **(ENTER)** pendant deux secondes. Le titre est effacé. Répétez les étapes 1 à 4 si vous désirez effacer d'autres noms.
- 5 Appuyez deux fois sur **(MENU)**. L'appareil revient en mode de réception radio normal.

Remarque

Lorsque vous effacez tous les noms de stations, "NO NAME" apparaît à l'étape 4.

Localisation d'une station par son nom — Répertoire

- 1 Appuyez brièvement sur **(LIST)**.
Le nom assigné à la station actuellement accordée apparaît dans la fenêtre d'affichage.

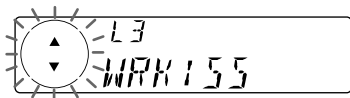

- 2 Appuyez plusieurs fois sur l'un des côtés de **(DISC/PRST)** jusqu'à ce que vous trouviez la station voulue.
Lorsqu'aucun nom n'est assigné à la station sélectionnée, la fréquence apparaît dans la fenêtre d'affichage.

- 3 Appuyez sur **(ENTER)** pour syntoniser la station voulue.

Remarques

- Lorsque le nom ou la fréquence d'une station a été affiché pendant cinq secondes, la fenêtre d'affichage revient en mode d'affichage normal.
- Lorsque vous raccordez un syntoniseur TV, l'indication de liste n'apparaîtra pas dans la fenêtre d'affichage de l'appareil.

Autres fonctions

Vous pouvez commander l'appareil au moyen d'un satellite de commande.

Étiquetage du satellite de télécommande

Suivant la position de montage du satellite de télécommande, apposez les étiquettes appropriées comme indiqué dans l'illustration ci-dessous.

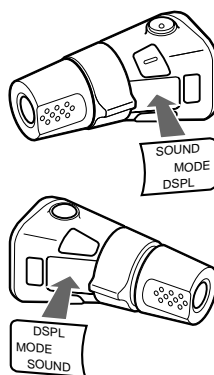

Utilisation du satellite de commande

Le satellite de commande fonctionne en appuyant sur les touches et/ou les commandes du satellite.

Vous pouvez également commander un appareil CD/MD en option au moyen d'un satellite de commande.

En appuyant sur une touche (les touches SOURCE et MODE)

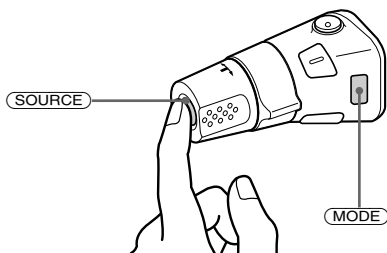

Chaque fois que vous appuyez sur **(SOURCE)**, la source change selon la séquence suivante:

Syntoniseur → CD* → MD → TV*

* Si l'appareil en option correspondant n'est pas connecté, ces éléments n'apparaîtront pas.

Une pression sur **(MODE)** change les paramètres comme suit:

- Syntoniseur: FM1 → FM2 → FM3 → AM1 → AM2
- Unité CD*: CD1 → CD2 → ...
- Unité MD*: MD1 → MD2 → ...
- Télévision/Vidéo*: TV1 → TV2 → AUX

* Si l'appareil en option correspondant n'est pas connecté, ces éléments n'apparaîtront pas.

En faisant tourner la commande (la commande SEEK/AMS)

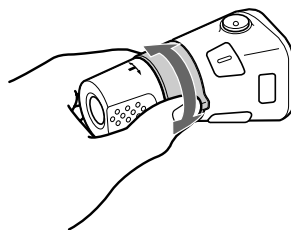

Faites tourner brièvement le satellite et relâchez-le pour:

- Localiser une plage spécifique sur un disque. Tournez et maintenez la commande jusqu'à ce que vous ayez localisé l'endroit spécifique d'une plage, ensuite relâchez-la pour entamer la lecture.
- Syntoniser automatiquement les stations de radio. Faites tourner et maintenez le satellite pour trouver une station spécifique.

En enfonçant et en faisant tourner la commande (la commande PRESET/DISC)

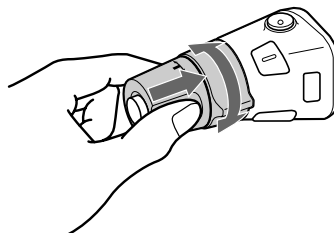

Appuyez et tournez la commande pour:

- Recevoir les stations mémorisées sur les touches de présélection.
- Changer le disque.

Autres opérations

Faites tourner la commande VOL pour régler le volume.

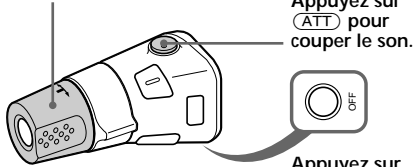

Appuyez sur (ATT) pour couper le son.

Appuyez sur (OFF) pour éteindre l'appareil.

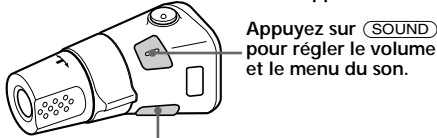

Appuyez sur (SOUND) pour régler le volume et le menu du son.

Appuyez sur (DSP) pour afficher les titres mémorisés.

Conseil

Si votre voiture n'est pas équipée d'une position ACC (accessoire) au niveau du barillet de contact, veuillez à appuyer sur (OFF) de l'appareil pendant deux secondes pour désactiver l'affichage de l'horloge après avoir coupé le moteur.

Modification du sens de fonctionnement

Le sens de fonctionnement des commandes est réglé en usine comme illustré ci-dessous.

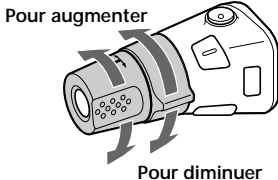

Si vous devez monter le satellite de commande du côté droit de la colonne de direction, vous pouvez inverser le sens de fonctionnement des commandes.

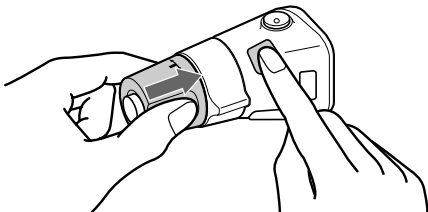

Appuyez sur (SOUND) pendant deux secondes tout en maintenant la commande VOL enfoncée.

Conseil

Vous pouvez également modifier le sens de fonctionnement de ces commandes au moyen de l'appareil (voir "Modification des réglages du son et de l'affichage" à la page 21).

Réglage des caractéristiques du son

Vous pouvez régler les graves, les aiguës ainsi que la balance gauche-droite et la balance avant-arrière.

Vous pouvez enregistrer les niveaux de graves et d'aiguës indépendamment pour chaque source.

1 Sélectionnez le paramètre que vous voulez régler en appuyant plusieurs fois de suite sur (SOUND).

Chaque fois que vous appuyez sur (SOUND), les paramètres changent selon la séquence suivante:

BAS (graves) → TRE (aiguës) → BAL (balance gauche-droite) → FAD (balance avant-arrière)

2 Réglez l'option sélectionnée en appuyant sur l'un des côtés de (SEEK/AMS).

Lors du réglage à l'aide du satellite de commande, appuyez sur (SOUND) et faites tourner la commande VOL.

Remarque

Effectuez le réglage dans les trois secondes après avoir sélectionné l'option.

Coupure du son

Appuyez sur (ATT) du satellite de commande ou sur la télécommande à carte.

L'indication "ATT-ON" clignote brièvement.

Pour restaurer le niveau précédent du volume, appuyez à nouveau sur (ATT).

Conseil

Lorsque le câble d'interface d'un téléphone de voiture est raccordé au fil ATT, l'appareil diminue le volume automatiquement lorsqu'un appel téléphonique entre (fonction Telephone ATT).

Modification des réglages du son et de l'affichage

Les options suivantes peuvent être réglées:
SET (réglage)

- CLOCK (page 8)
- BEEP — pour activer ou désactiver le bip sonore.
- RM (satellite de télécommande) — pour inverser le sens de fonctionnement des commandes du satellite en option.
 - Sélectionnez "NORM" pour utiliser le satellite de commande dans la position définie par défaut.
 - Sélectionnez "REV" si vous montez le satellite de commande du côté droit de la colonne de direction.

DIS (affichage)

- D.INFO (double information) — pour afficher simultanément l'horloge et le mode de lecture (ON).
- M.DSPL (Défilement d'affichage) — pour activer/désactiver le défilement de l'affichage.
- A.SCRL (défilement automatique) (page 10)

Remarque

Si vous raccordez un amplificateur en option et n'utilisez pas l'amplificateur intégré, le bip sonore sera désactivé.

1 Appuyez sur **(MENU)**.

2 Appuyez plusieurs fois sur l'un des côtés de **(DISC/PRST)** jusqu'à ce que l'option désirée apparaisse.

Chaque fois que vous appuyez sur le côté (-) de **(DISC/PRST)**, l'option change comme suit:

CLOCK → BEEP → RM → D.INFO → M.DSPL → A.SCRL*

* Lorsqu'aucun CD ou MD n'est en cours de lecture, ce paramètre n'apparaît pas.

Remarque

Le paramètre affiché changera en fonction de la source.

Conseil

Vous pouvez aisément commuter les catégories ("SET", "DIS", "P/M", (mode de lecture), et "EDIT" (mode de montage)) en appuyant sur l'un des côtés de la touche **(DISC/PRST)** pendant deux secondes.

3 Appuyez sur le côté (+) de **(SEEK/AMS)** pour sélectionner le réglage désiré (Exemple: ON ou OFF).

4 Appuyez sur **(ENTER)**. Une fois que le réglage de mode est terminé, la fenêtre d'affichage revient au mode de lecture normale.

Renforcement des graves

— D-bass

Vous pouvez exploiter des graves puissantes et sonores.

La fonction D-bass renforce les signaux de basse et haute fréquence suivant une courbe plus précise que les systèmes classiques de renforcement des graves.

Vous pouvez profiter de graves plus cristallines même si le volume des voix reste identique. Vous pouvez accentuer et régler les graves simplement à l'aide de la touche D-BASS.

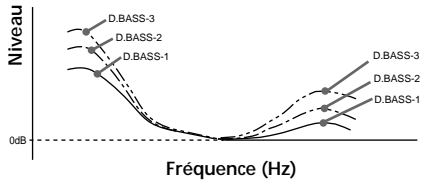

Réglage de la courbe des graves

Appuyez plusieurs fois sur **(D-BASS)** jusqu'à ce que le niveau des graves désiré (1, 2 ou 3) apparaisse dans la fenêtre d'affichage.

Pour annuler, sélectionnez "D.BASS-OFF".

Remarque

Si les graves sont distordues, sélectionnez un réglage moins efficace de "D.BASS" ou ajuster le volume.

Télévision/Vidéo (en option)

Vous pouvez raccorder un syntoniseur et un moniteur de télévision en option à cet appareil.

Regarder la télévision

- 1 Appuyez plusieurs fois de suite sur **(SOURCE)** jusqu'à ce que l'indication "TV" apparaisse.
- 2 Appuyez plusieurs fois sur l'un des côtés de **(DISC/PRST)** pour sélectionner la bande de télévision désirée.

Regarder une source vidéo

- 1 Appuyez plusieurs fois de suite sur **(SOURCE)** jusqu'à ce que l'indication "TV" apparaisse.
- 2 Appuyez plusieurs fois de suite sur **(MODE)** pour sélectionner "AUX".
Démarrez la lecture de la source vidéo.

Remarques

- L'indication passe automatiquement à "VIDEO 1" peu après que "AUX" s'est affiché.
- L'indication "VIDEO 2" apparaît si la borne VIDEO 2 du moniteur de téléviseur est sélectionnée.

Mémorisation automatique des chaînes de télévision

L'appareil sélectionne les chaînes de télévision émettant avec les signaux les plus puissants et les mémorise dans l'ordre de leur fréquence.

Attention

Pour syntoniser des stations pendant que vous conduisez, nous vous conseillons d'utiliser la fonction de mémorisation du meilleur accord (BTM) de façon à éviter les accidents.

- 1 Appuyez plusieurs fois de suite sur **(SOURCE)** jusqu'à ce que l'indication "TV" apparaisse.
- 2 Appuyez sur **(MENU)**, puis appuyez plusieurs fois sur un des côtés de **(DISC/PRST)** jusqu'à ce que "AUTO MEM" apparaisse.
- 3 Appuyez sur **(ENTER)**.
L'appareil mémorise les chaînes de télévision dans l'ordre de leur fréquence sous les touches numériques.
La mémorisation du réglage est confirmée par un bip sonore.

Remarques

- L'appareil ne mémorise pas les chaînes émettant avec un faible signal. Si seules quelques chaînes de télévision sont captables, certaines touches numériques resteront inemployées.
- Si un numéro de présélection est indiqué dans l'affichage, l'appareil entame la mémorisation des chaînes de télévision à partir de celle qui est affichée.

Mémorisation de chaînes de télévision particulières

Vous pouvez mémoriser 12 canaux (6 pour TV1 et TV2) sous les touches numériques dans l'ordre de votre choix.

- 1 Appuyez plusieurs fois de suite sur **(SOURCE)** jusqu'à ce que l'indication "TV" apparaisse.
- 2 Appuyez sur l'un des côtés de **(SEEK/AMS)** pour syntoniser la chaîne de télévision que vous désirez sauvegarder sous chaque touche numérique.
- 3 Maintenez la touche numérique de votre choix (**1** à **6**) enfoncée jusqu'à ce que vous entendiez un bip sonore.
L'indication de la touche numérique et "MEM" apparaissent dans la fenêtre d'affichage.

Remarque

Si vous essayez de mémoriser une autre chaîne sous une touche numérique déjà occupée, la chaîne précédemment mémorisée est effacée.

Mémorisation des noms des chaînes de télévision

Exécutez la procédure de "Mémorisation de noms de stations" (page 17).

Affichage des noms des stations de télévision ou de radio

Appuyez sur (LIST) en cours de réception télévisée ou radio.

Exemple: Réception de la bande FM1

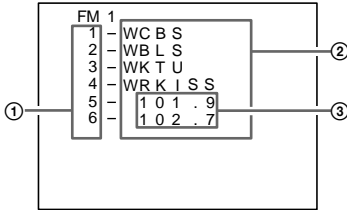

- ① Numéros de présélection
- ② Noms des stations présélectionnées
- ③ Fréquences*

* Si aucun nom n'a été mémorisé pour une station donnée, c'est la fréquence de cette station qui apparaît dans l'affichage.

Remarques

- Il peut falloir un certain temps avant que toutes les indications apparaissent dans la fenêtre d'affichage.
- La chaîne de télévision n'apparaît pas pendant que la liste est affichée.
- Le contenu de la mémoire de présélections ne peut être affiché lorsque l'appareil se trouve en mode de lecture simultanée (page 23).

Désactivation de l'affichage

En cours de réception radio, appuyez à nouveau sur (LIST).

En cours de réception télévisée, l'affichage de la liste sur le moniteur de télévision est automatiquement désactivé au bout de quelques secondes.

Affichage des informations mémorisées sur les disques

Appuyez sur (LIST) en cours de lecture CD/MD.

Exemple: Si l'unité CD 1 est sélectionnée.

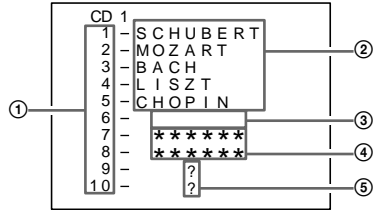

- ① Numéros des disques
- ② Titres mémorisés comme fichiers personnalisés
- ③ Ne contient pas de disque*1
- ④ Aucun titre mémorisé*2
- ⑤ Table des matières en cours d'identification*3

*1 Un espace blanc affiché à côté d'un numéro de disque représente un logement vide dans le magasin à disques.

*2 Si aucun titre n'a été enregistré dans le fichier personnalisé, l'indication "*****" s'affiche.

*3 Si les informations de disque n'ont pas encore été lues par l'appareil, "?" s'affiche.

Remarques

- Il peut falloir un certain temps avant que toutes les indications apparaissent dans la fenêtre d'affichage.
- La chaîne de télévision n'apparaît pas pendant que la liste est affichée.
- Le contenu de la mémoire de présélections ne peut être affiché lorsque l'appareil se trouve en mode de lecture simultanée.

Désactivation de l'affichage

Appuyez à nouveau sur (LIST).

Regarder la télévision ou une source vidéo tout en écoutant un CD ou un MD

— Lecture simultanée

La fonction de lecture simultanée est inopérante pendant que vous écoutez la radio.

page suivante →

Informations complémentaires

1 Appuyez sur **(MENU)**, puis appuyez plusieurs fois sur un des côtés de **(DISC/PRST)** jusqu'à ce que "SML" apparaisse.

2 Appuyez sur **(ENTER)**.

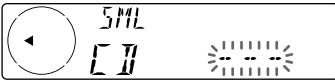

3 Appuyez sur le côté (-) de **(SEEK/AMS)**.



4 Appuyez plusieurs fois sur **(SOURCE)** pour sélectionner CD ou MD.



5 Appuyez sur le côté (+) de **(SEEK/AMS)**.



6 Appuyez plusieurs fois sur **(SOURCE)** pour sélectionner un téléviseur ou un vidéo.

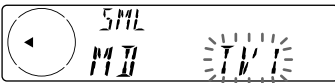

7 Appuyez sur **(ENTER)**.
La lecture simultanée commence.

Si regardez déjà la télévision ou le vidéo et désirez écouter un CD ou MD également, suivez les mêmes étapes.

Pour revenir au mode normal

Pour désactiver la lecture CD ou MD, sélectionnez "-- --" à l'étape 3.

Pour désactiver le téléviseur ou la source vidéo, sélectionnez "-- --" à l'étape 5.

Remarque

Si vous appuyez sur **(EJECT)** d'un appareil CD/MD pendant que l'appareil est en mode de lecture simultanée, la lecture simultanée est annulée.

Entretien

Remplacement du fusible

En cas de remplacement du fusible, veillez à utiliser un fusible dont l'intensité correspond à celle inscrite sur le fusible. Si le fusible grille, vérifiez le branchement de l'alimentation et remplacez le fusible. Si le fusible grille une nouvelle fois après avoir été remplacé, cela peut révéler une défaillance interne de l'appareil. Dans ce cas, consultez un revendeur Sony.

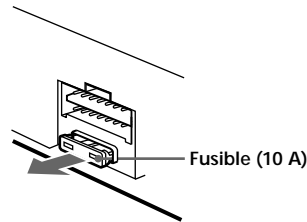

Avertissement

N'utilisez jamais de fusible dont l'intensité dépasse celle du fusible fourni avec l'appareil, car vous risqueriez d'endommager l'appareil.

Nettoyage des connecteurs

L'appareil peut ne pas fonctionner correctement si les connecteurs entre l'appareil et la façade sont souillés. Pour éviter cela, ouvrez la façade en appuyant sur **OPEN** et enlevez-le. Nettoyez les connecteurs à l'aide d'un coton-tige imprégné d'alcool. N'appliquez pas une trop forte pression. Vous risqueriez d'endommager les connecteurs.

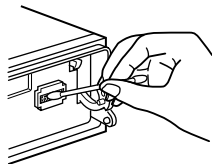

Appareil principal



Arrière de la façade

Remarques

- Pour plus de sécurité, coupez le moteur avant de nettoyer les connecteurs et retirez la clé de contact.
- Ne touchez jamais les connecteurs directement des doigts ou avec un appareil métallique.

Démontage de l'appareil

- 1 Appuyez sur le clip à l'intérieur du couvercle avant à l'aide d'un fin tournevis, et soulevez le couvercle avant.

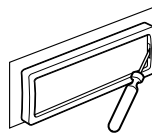

- 2 Répétez l'étape 1 du côté gauche. Le couvercle avant est retiré.

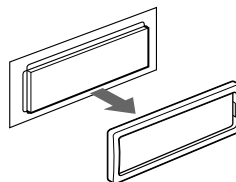

- 3 Utilisez un fin tournevis pour enfoncer l'attache du côté gauche de l'appareil, puis retirez le côté gauche de l'appareil jusqu'au dégagement complet du côté gauche.

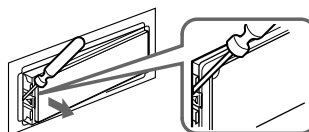

- 4 Répétez l'étape 3 du côté droit.

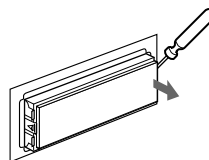

- 5 Sortez l'appareil de son emplacement.

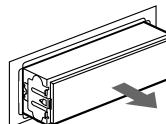

Spécifications

Lecteur MD

Rapport signal-bruit	90 dB
Réponse en fréquence	10 – 20.000 Hz
Pleurage et scintillement	En dessous du seuil mesurable

Radio

FM

Plage de syntonisation	87,5 – 107,9 MHz
Borne d'antenne	Connecteur d'antenne externe
Fréquence intermédiaire	10,7 MHz/450 KHz
Sensibilité utile	8 dBf
Sélectivité	75 dB à 400 kHz
Rapport signal-bruit	66 dB (stéréo), 72 dB (mono)
Distorsion harmonique à 1 kHz	0,6 % (stéréo), 0,3 % (mono)
Séparation	35 dB à 1 kHz
Réponse en fréquence	30 – 15.000 Hz

AM

Plage de syntonisation	530 – 1.710 kHz
Borne d'antenne	Connecteur d'antenne externe
Fréquence intermédiaire	10,7 MHz/450 kHz
Sensibilité	30 µV

Amplificateur de puissance

Sorties	Sorties pour haut-parleurs (connecteurs de sécurité)
Impédance de haut-parleurs	4 – 8 ohms
Puissance utile maximum	50 W × 4 (à 4 ohms)

Caractéristiques générales

Sorties	Sorties audio Fil de commande de relais d'antenne électrique Fil de commande d'amplificateur de puissance Fil de commande de mise en sourdine du téléphone
Commandes de tonalité	Graves ±9 dB à 100 Hz Aiguës ±9 dB à 10 kHz
Puissance de raccordement	Batterie de voiture 12 V CC (masse négative)
Dimensions	Approx. 178 × 50 × 183 mm (7 ¹ / ₈ × 2 × 7 ¹ / ₈ po.) (L × H × P)
Dimensions de montage	Approx. 182 × 53 × 162 mm (7 ¹ / ₄ × 2 ¹ / ₈ × 6 ³ / ₈ po.) (L × H × P)
Poids	Approx. 1,2 kg (2 liv. 10 on.)
Accessoires fournis	Eléments d'installation et de raccordement (1 jeu) Etui pour la façade (1) Satellite de télécommande RM-X4S Télécommande à carte RM-X91 Câble BUS (fourni avec un cordon à broche RCA) RC-61 (1 m), RC-62 (2 m)
Appareils optionnels	Changeur de CD (10 disques) CDX-838, CDX-737, CDX-636 Changeur MD (6 disques) MDX-65 Autres changeurs CD/MD avec le système de BUS Sony Sélecteur de source XA-C30 Syntoniseur de télévision XT-40V, etc.

Dolby Laboratories Licensing Corporation autorise une licence d'exploitation de ses brevets d'invention américains et étrangers.

La conception et les spécifications sont sujettes à modifications sans préavis.

Dépannage

La liste de contrôles suivante vous aidera à remédier aux problèmes que vous pourriez rencontrer avec cet appareil.

Avant de passer en revue la liste de contrôles ci-dessous, vérifiez les procédures de raccordement et d'utilisation.

Généralités

Problème	Cause/Solution
Pas de son.	<ul style="list-style-type: none">• Annulez la fonction ATT.• Réglez la commande de balance avant-arrière sur la position centrale, si vous utilisez un système à 2 haut-parleurs.• Faites tourner la molette dans le sens des aiguilles d'une montre pour régler le volume.
Le contenu de la mémoire a été effacé.	<ul style="list-style-type: none">• Le cordon d'alimentation ou la batterie a été déconnecté.• La touche de réinitialisation a été enfoncée. → Recommencez la procédure d'enregistrement dans la mémoire.
Aucune indication n'apparaît dans la fenêtre d'affichage.	Déposez la façade et nettoyez les connecteurs. Pour plus de détails, voir la procédure "Nettoyage des connecteurs" (page 25).
Aucun bip sonore.	<ul style="list-style-type: none">• Le bip sonore a été désactivé (page 21).• Si vous raccordez un amplificateur en option et n'utilisez pas l'amplificateur intégré, le bip sonore sera désactivé.

Lecture CD/MD

Problème	Cause/Solution
Impossible d'introduire un disque.	<ul style="list-style-type: none">• Un autre MD a déjà été introduit dans l'appareil.• Le MD est introduit à l'envers en forçant ou dans le mauvais sens.
La lecture ne démarre pas.	MD défectueux ou CD poussiéreux.
Un disque est éjecté automatiquement.	La température ambiante dépasse 50°C (122°F).
Les touches de commande sont inopérantes.	Appuyez sur la touche de réinitialisation.
Le son saute à la suite de vibrations.	<ul style="list-style-type: none">• L'appareil est installé suivant un angle de plus de 20°.• L'appareil n'a pas été installé à un endroit suffisamment stable de la voiture.
Le son saute.	Un disque encrassé ou défectueux.
Impossible d'éteindre l'indication "-----".	Vous ne pouvez pas identifier de CD à moins que vous ne raccordiez l'appareil CD à l'aide de la fonction de fichier personnalisé. → Appuyez sur (LIST) pendant deux secondes.

Réception radio

Problème	Cause/Solution
Impossible de syntoniser une présélection.	<ul style="list-style-type: none">• Mémorisez la fréquence correcte.• Le signal d'émission est trop faible.
Impossible de recevoir les stations. Le son comporte des parasites.	Raccordez un fil de commande d'antenne électrique (bleu) ou un fil d'alimentation d'accessoire (rouge) au câble d'alimentation de l'amplificateur d'antenne de la voiture. (Uniquement si votre voiture est équipée d'une antenne FM/AM intégrée dans la vitre arrière/latérale.)
La syntonisation automatique est impossible.	Le signal d'émission est trop faible. → Utilisez la syntonisation manuelle.
L'indication "ST" clignote.	<ul style="list-style-type: none">• Accordez la fréquence avec précision.• Le signal d'émission est trop faible. → Activez le mode MONO (page 16).
Des interférences se produisent en cours de réception FM.	Le mode WIDE est sélectionné. → Réglez le mode IF sur IF AUTO (page 16).

Affichages d'erreur (lorsque l'unité CD/MD en option est raccordée)

Les indications suivantes clignotent pendant environ cinq secondes et un bip d'alarme retentit.

Affichage	Cause	Solution
NO MAG	Le magasin à disques n'a pas été introduit dans l'unité CD/MD.	Introduisez le magasin dans l'appareil CD/MD.
NO DISC	Il n'y a aucun disque dans l'unité CD/MD.	Introduisez des disques dans l'unité CD/MD.
NG DISCS	Un CD/MD ne peut pas être reproduit en raison d'un problème.	Insérez un autre CD/MD.
ERROR *1	Un CD est souillé ou a été introduit à l'envers.*2	Nettoyez ou introduisez correctement le CD.
	Un MD n'est pas reproduit en raison d'un problème.*2	Introduisez un autre MD.
BLANK *1	Aucune plage n'a été enregistrée sur un MD.*2	Choisissez un MD sur lequel des plages ont été enregistrées.
RESET	L'unité CD/MD ne peut fonctionner en raison d'un problème.	Appuyez sur la touche de réinitialisation de l'appareil.
NO READY	Le couvercle du MD s'ouvre ou les MD ne sont pas introduits correctement.	Fermez le couvercle ou remettez les MD en place correctement.
HI TEMP	La température ambiante est supérieure à 50°C (122°F).	Attendez que la température descende sous les 50°C (122°F).

*1 Si une erreur se produit pendant la lecture d'un MD ou d'un CD, le numéro du MD ou du CD n'apparaît pas dans la fenêtre d'affichage.

*2 Le numéro du disque qui pose un problème apparaît dans la fenêtre d'affichage.

Si les solutions proposées ci-dessus ne permettent pas de remédier au problème, veuillez consulter votre revendeur Sony.