

FM/AM Multi Media Player

Installation/Connections

Instalación/Conexiones

f w , , i % u , † s -

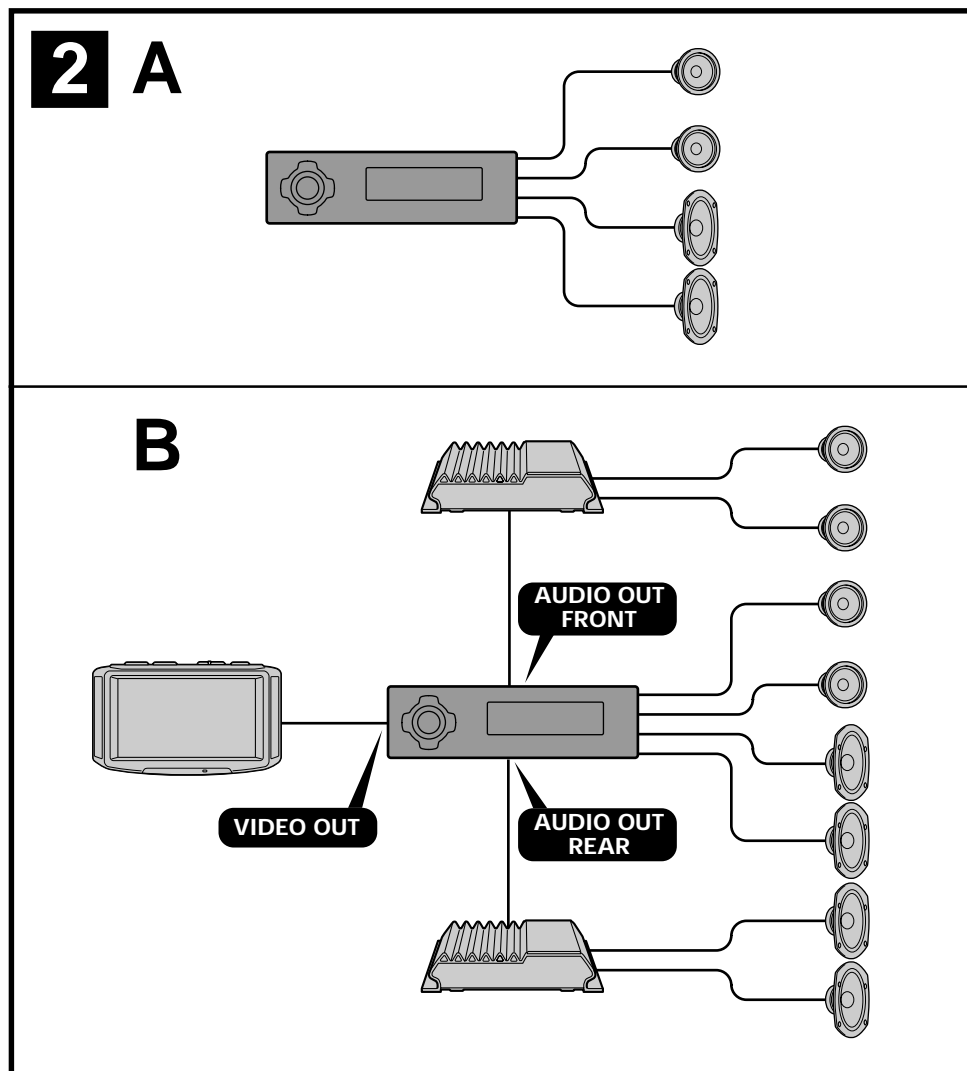

CDX-V7800X

Sony Corporation © 2000 Printed in Korea

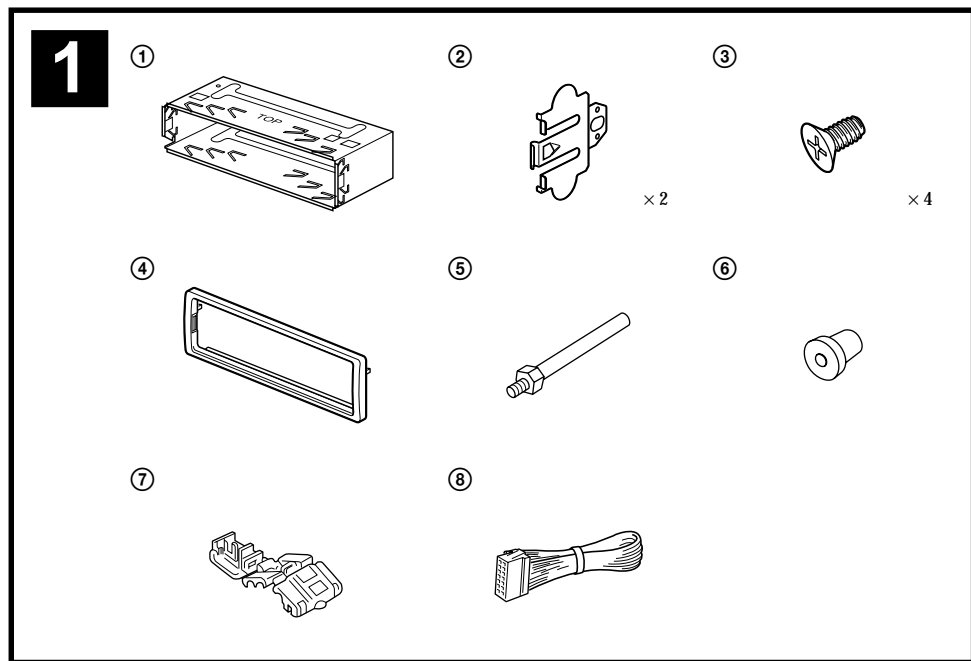

Equipment used in illustrations (not supplied)
Equipo utilizado en las ilustraciones (no suministrado)

- Front speaker / Altavoz delantero
- Rear speaker / Altavoz trasero
- Power amplifier / Amplificador de potencia
- Rotary commander RM-X4S / Mando rotativo RM-X4S
- Mobile colour TV / TV móvil en color

Parts list (1)

The numbers in the list are keyed to those in the instructions.

Caution

Handle the bracket ① carefully to avoid injuring your fingers.

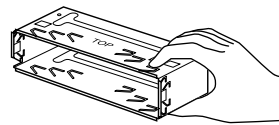

Cautions

- This unit is designed for negative ground 12 V DC operation only.
- Do not get the wires under a screw, or caught in moving parts (e.g. seat railing).
- Before making connections, disconnect the ground terminal of the car battery to avoid short circuits.
- Connect the yellow and red power input leads only after all other leads have been connected.
- Run all ground wires to a common ground point.
- Be sure to insulate any loose unconnected wires with electrical tape for safety.

Notes on the power supply cord (yellow)

- When connecting this unit in combination with other stereo components, the connected car circuit's rating must be higher than the sum of each component's fuse.
- When no car circuits are rated high enough, connect the unit directly to the battery.

Connection example (2)

Notes (2-B)

- Be sure to connect the ground cord before connecting the amplifier.
- If you connect an optional power amplifier and do not use the built-in amplifier, the beep sound will be deactivated.

Connection diagram (3)

- To a metal surface of the car
First connect the black ground lead, then connect the yellow and red power input leads.

2 To the parking brake switch cord

Be sure to connect the parking cord (light green) to the parking brake switch cord. The mounting position of the parking brake switch cord depends on your car. Refer to the system connection diagram below and consult your car dealer or your nearest Sony dealer for further details.

3 To the power aerial control lead or power supply lead of aerial booster amplifier

- Notes**
- It is not necessary to connect this lead if there is no power aerial or aerial booster, or with a manually-operated telescopic aerial.
 - When your car has a built-in FM/AM aerial in the rear/side glass, see "Notes on the control and power supply leads."

4 To AMP REMOTE IN of an optional power amplifier

This connection is only for amplifiers. Connecting any other system may damage the unit.

5 To the interface cable of a car telephone

6 To the +12 V power terminal which is energised in the accessory position of the ignition key switch

- Notes**
- If there is no accessory position, connect to the +12 V power (battery) terminal which is energised at all times. Be sure to connect the black ground to it first.
 - When your car has a built-in FM/AM aerial in the rear/side glass, see "Notes on the control and power supply leads."

7 To the +12 V power terminal which is energised at all times

Be sure to connect the black ground to it first.

Notes on the control and power supply leads

- The power aerial control lead (blue) supplies +12 V DC when you turn on the tuner.
- When your car has built-in FM/AM aerial in the rear/side glass, connect the power aerial control lead (blue) or the accessory power input lead (red) to the power terminal of the existing aerial booster. For details, consult your dealer.
- A power aerial without relay box cannot be used with this unit.

Memory hold connection

When the yellow power input lead is connected, power will always be supplied to the memory circuit even when the ignition key is turned off.

Notes on speaker connection

- Before connecting the speakers, turn the unit off.
- Use speakers with an impedance of 4 to 8 ohms, and with adequate power handling capacities to avoid its damage.
- Do not connect the speaker terminals to the car chassis, or connect the terminals of the right speakers with those of the left speaker.
- Do not attempt to connect the speakers in parallel.
- Connect only passive speakers. Connecting active speakers (with built-in amplifiers) to the speaker terminals may damage the unit.

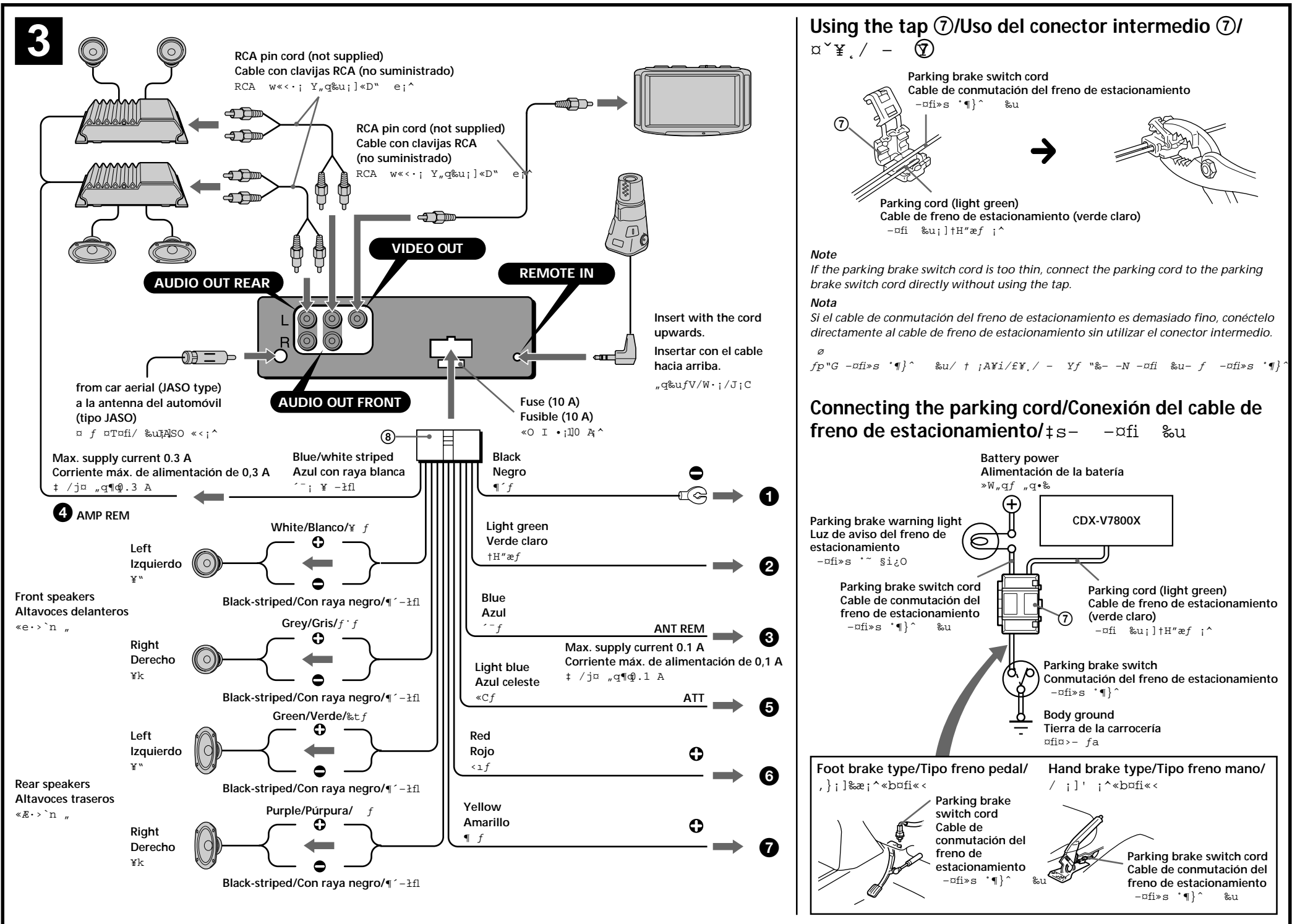

Using the tap ⑦/Usó del conector intermedio ⑦/

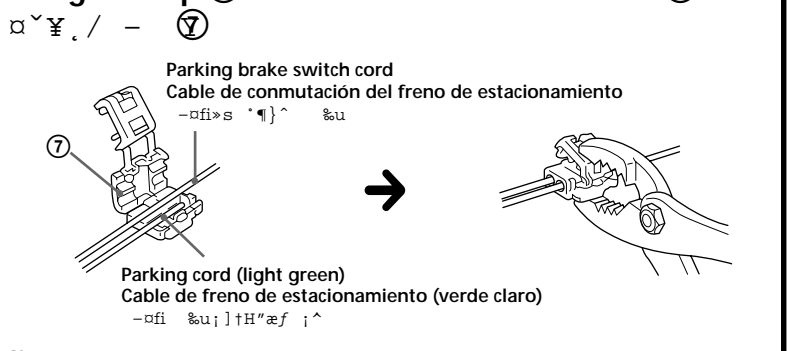

Note
If the parking brake switch cord is too thin, connect the parking cord to the parking brake switch cord directly without using the tap.

Nota
Si el cable de conmutación del freno de estacionamiento es demasiado fino, conéctelo directamente al cable de freno de estacionamiento sin utilizar el conector intermedio.

Connecting the parking cord/Conexión del cable de freno de estacionamiento/

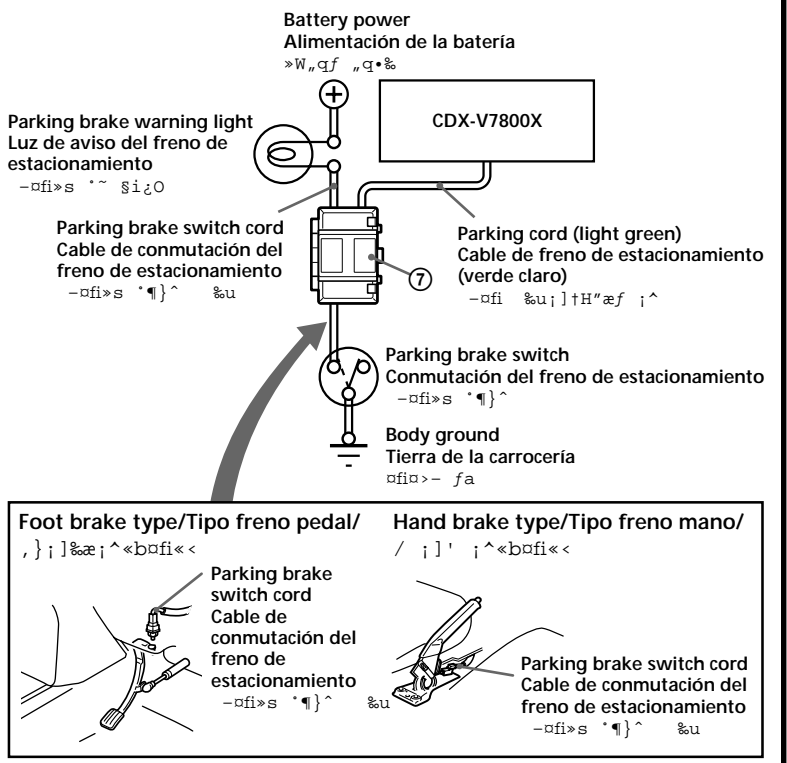

Lista de componentes (1)

Los números de la lista corresponden a los de las instrucciones.

Precaución
Tenga mucho cuidado al manipular el soporte ① para evitar posibles lesiones en los dedos.

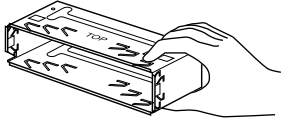

Precauciones

- Esta unidad ha sido diseñada para alimentarse con 12 V CC, negativo a masa, solamente.
- No coloque los cables debajo de ningún tornillo, ni los apriete con partes móviles (p.ej. los raíles del asiento).
- Antes de realizar las conexiones, desconecte el terminal de puesta a masa de la batería del automóvil a fin de evitar cortocircuitos.
- Conecte los cables de entrada de alimentación amarillo y rojo solamente después de haber conectado los demás.
- Conecte todos los conductores de puesta a masa a un punto común.
- Por razones de seguridad, asegúrese de aislar con cinta eléctrica los cables sueltos que no estén conectados.

Notas sobre el cable de suministro de alimentación (amarillo)

- Cuando conecte esta unidad en combinación con otros componentes estéreo, la capacidad nominal del circuito conectado del automóvil debe ser superior a la suma del fusible de cada componente.
- Si no hay circuitos del automóvil con capacidad nominal suficientemente alta, conecte la unidad directamente a la batería.

Ejemplo de conexiones (2)

Notas (2-B)

- Asegúrese de conectar primero el cable de puesta a masa antes de realizar la conexión al amplificador.
- Si conecta un amplificador de potencia opcional y no utiliza el incorporado, los pitidos se desactivarán.

Diagramas de conexión (3)

1 A una superficie metálica del automóvil
Conecte primero el cable de masa negro, y después los cables amarillo y rojo de entrada de alimentación.

2 Al cable de conmutación del freno de estacionamiento
Asegúrese de conectar el cable de freno de estacionamiento (verde claro) al cable de conmutación del freno de estacionamiento. La posición de montaje del cable de conmutación del freno de estacionamiento depende de cada automóvil. Consulte el diagrama de conexión del sistema más adelante y al concesionario automovilístico o al proveedor Sony más próximo para obtener información detallada.

3 Al cable de control de la antena motorizada o al cable de fuente de alimentación del amplificador de antena
Notas
• Si no se dispone de antena motorizada ni de amplificador de antena, o se utiliza una antena telescópica accionada manualmente, no será necesario conectar este cable.
• Si el automóvil incorpora una antena de FM/AM en el cristal trasero/lateral, consulte "Notas sobre los cables de control y de fuente de alimentación".

4 Para conectar a AMP REMOTE IN del amplificador de potencia opcional
Esta conexión es sólo para amplificadores. La conexión de cualquier otra sistema puede dañar la unidad.

5 Al cable de interfaz de un teléfono para automóvil

6 Al terminal de alimentación de +12 V que recibe energía en la posición de accesorios del interruptor de la llave de encendido
Notas
• Si no hay posición de accesorios, conéctelo al terminal de alimentación (batería) de +12 V que recibe energía sin interrupción. Asegúrese de conectar primero el cable de masa negro.

• Si el automóvil incorpora una antena de FM/AM en el cristal trasero/lateral, consulte "Notas sobre los cables de control y de fuente de alimentación".

7 Al terminal de alimentación de +12 V que recibe energía sin interrupción
Asegúrese de conectar primero el cable de masa negro.

Notas sobre los cables de control y de fuente de alimentación

- El conductor de control de la antena motorizada (azul) suministrará +12 V CC cuando conecte la alimentación del sintonizador.
- Si el automóvil dispone de una antena de FM/AM incorporada en el cristal trasero/lateral, conecte el cable de control de antena motorizada (azul) o el cable de entrada de alimentación auxiliar (rojo) al terminal de alimentación del amplificador de antena existente. Para obtener información detallada, consulte a su proveedor.
- Con esta unidad no es posible utilizar una antena motorizada sin caja de relé.

Conexión para protección de la memoria
Si conecta el conductor de entrada amarillo, el circuito de la memoria recibirá siempre alimentación, incluso aunque ponga la llave de encendido en la posición OFF.

Notas sobre la conexión de los altavoces

- Antes de conectar los altavoces, desconecte la alimentación de la unidad.
- Utilice altavoces con una impedancia de 4 a 8 ohmios con la capacidad de potencia adecuada para evitar que se dañen.
- No conecte los terminales de altavoz al chasis del automóvil, ni conecte los terminales del altavoz derecho con los del izquierdo.
- No intente conectar los altavoces en paralelo.
- Conecte solamente altavoces pasivos. Si conecta altavoces activos (con amplificadores incorporados) a los terminales de altavoz, puede dañar la unidad.

1

Insert with the cord upwards.
Insertar con el cable hacia arriba.

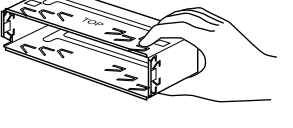

2

Conecte los cables de entrada de alimentación amarillo y rojo a un punto común.

3

Conecte el cable de masa negro primero, y luego los cables amarillo y rojo de entrada de alimentación.

3

Conecte el cable de masa negro primero, y luego los cables amarillo y rojo de entrada de alimentación.

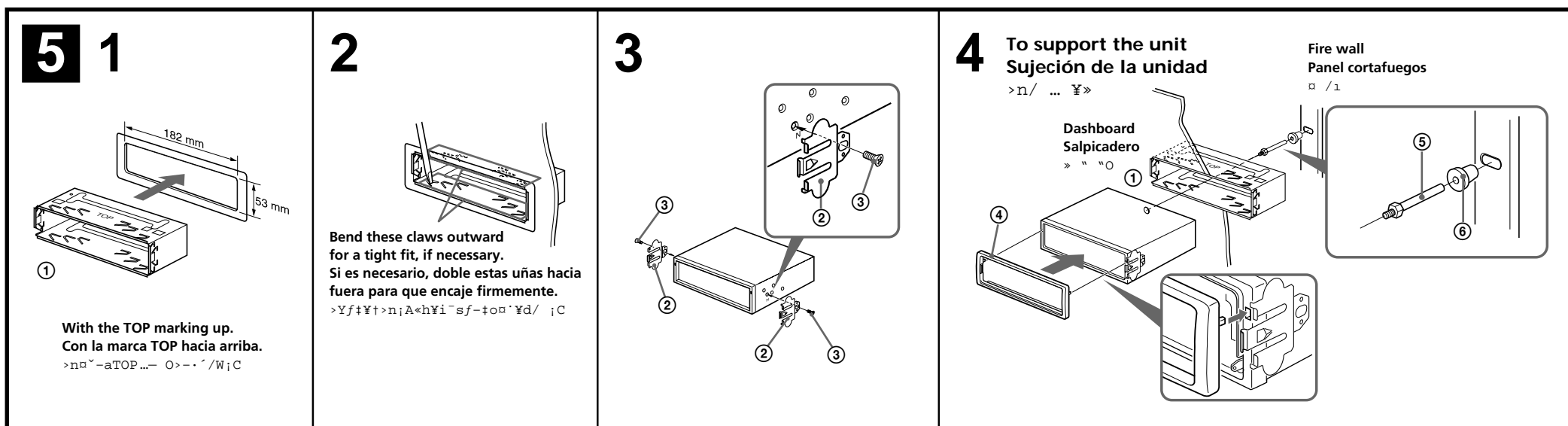
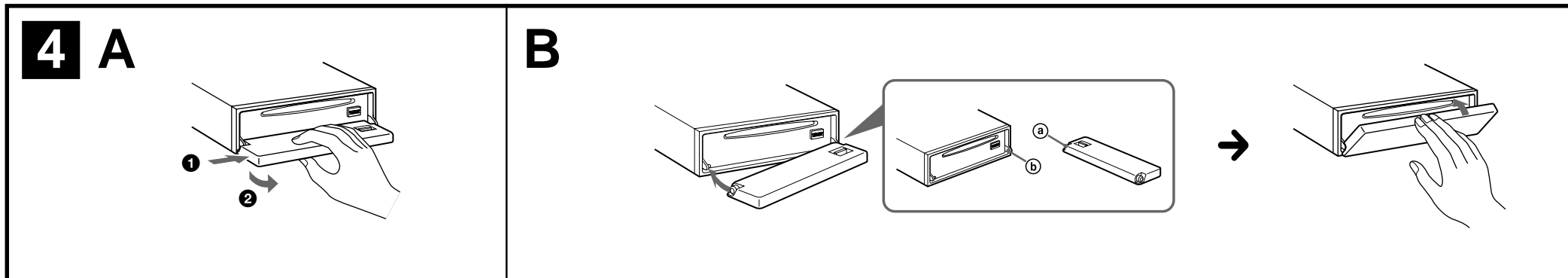

Precautions

- Choose the installation location carefully so that the unit will not interfere with normal driving operations.
- Avoid installing the unit in areas subject to dust, dirt, excessive vibration, or high temperatures, such as in direct sunlight or near heater ducts.
- Use only the supplied mounting hardware for a safe and secure installation.

Mounting angle adjustment

Adjust the mounting angle to less than 60°.

How to detach and attach the front panel (4)

Before installing the unit, detach the front panel.

4-A To detach

Before detaching the front panel, be sure to press **OFF** first. Then press **OPEN** to open the front panel, then slide the front panel to the right side, and pull out the left side of the front panel.

4-B To attach

Place the hole ③ in the front panel onto the spindle ② on the unit as illustrated, then push the left side in.

Frequency select switch

The AM (FM) tuning interval is factory-set to the 10 k (200 k) position. If the frequency allocation system of your country is based on 9 kHz (50 kHz) interval, set the switch on the bottom of the unit to the 9 k (50 k) position before making connections.

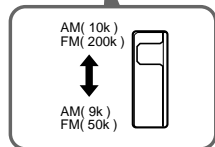
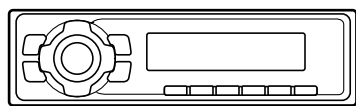

Mounting example (5)

Installation in the dashboard

Note

When installing this unit: Depending on car type, the mounting angle may not allow the front panel to open easily. In such a case, remove the silver screw ① shown below. When screwing it on again, first lock the lever ②. Attaching the screw without doing so may cause the unit to break.

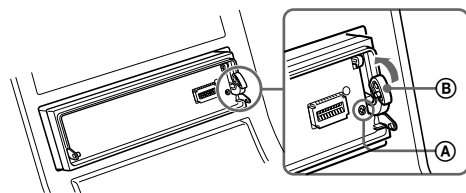

Mounting the unit in a Japanese car (6)

You may not be able to install this unit in some makes of Japanese cars. In such a case, consult your Sony dealer.

Note

To prevent malfunction, install only with the supplied screws ③.

Warning when installing in a car without ACC (accessory) position on the ignition key switch

Be sure to press **OFF** on the unit for two seconds to turn off the clock display after turning off the engine.

When you press **OFF** only momentarily, the clock display does not turn off and this causes battery wear.

Reset button

When the installation and connections are completed, be sure to press the reset button with a ball-point pen, etc.

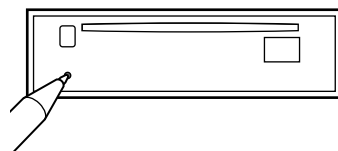

Precautions

- Elija cuidadosamente el lugar de montaje de forma que la unidad no interfiera las funciones normales de conducción.
- Evite instalar la unidad donde pueda quedar sometida a altas temperaturas, como a la luz solar directa o al aire caliente de calefacción, o a polvo, suciedad, o vibraciones excesivas.
- Para realizar una instalación segura y firme, utilice solamente la ferretería de montaje suministrada.

Ajuste del ángulo de montaje

Ajuste el ángulo de montaje a menos de 60°.

Forma de extraer e instalar el panel frontal (4)

Antes de instalar la unidad, extraiga el panel frontal.

4-A Para extraerlo

Antes de extraer el panel frontal, cerciórese de presionar **OFF**. Después presione **OPEN** a fin de abrirlo, después deslícelo hacia la derecha, y por último tire de su parte izquierda.

4-B Para instalarlo

Coloque el orificio ③ del panel frontal en el eje ② de la unidad, como se muestra en la ilustración, y después presione la parte izquierda.

Selector de frecuencia

El intervalo de sintonía de AM (FM) ha sido ajustado en fábrica a la posición 10 k (200 k). Si el sistema de asignación de frecuencias de su país se basa en el intervalo de 9 kHz (50 kHz), ponga este selector, situado en la base de la unidad, en la posición 9 k (50 k) antes de realizar las conexiones.

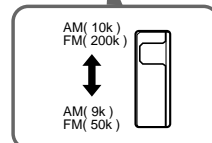
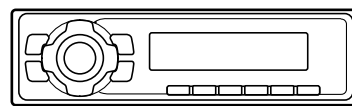

Ejemplo de montaje (5)

Instalación en el salpicadero

Nota

Cuando instale esta unidad: Es posible que el ángulo de montaje (en función del tipo de automóvil) no permita que el panel frontal se abra con facilidad. En tal caso, extraiga el tornillo plateado ① mostrado más abajo. Cuando vuelva a atornillarlo, bloquee primero la palanca ②. Si fija el tornillo sin realizar lo expuesto, la unidad podría romperse.

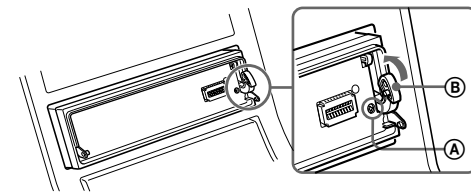

Montaje de la unidad en un automóvil japonés (6)

Usted no podrá instalar esta unidad en algunos automóviles japoneses. En tal caso, consulte a su proveedor Sony.

Nota

Para evitar que se produzcan fallos, realice la instalación solamente con los tornillos suministrados ③.

Advertencia sobre la instalación en un automóvil que no disponga de posición ACC (accesorios) en el interruptor de la llave de encendido

Asegúrese de pulsar **OFF** en la unidad durante dos segundos para desactivar la indicación del reloj después de apagar el motor.

Si pulsa **OFF** sólo momentáneamente, la indicación del reloj no se desactivará y esto causará el desgaste de la batería.

Botón de restauración

Cuando finalice la instalación y las conexiones, cerciórese de pulsar el botón de restauración con un bolígrafo, etc.

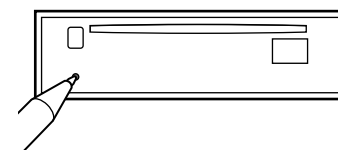

6 A

TOYOTA

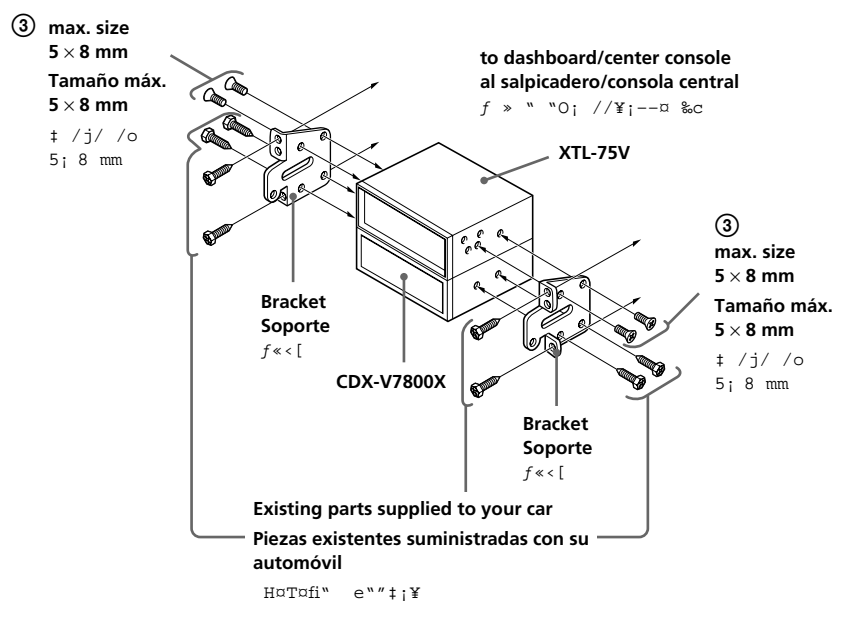

B

NISSAN

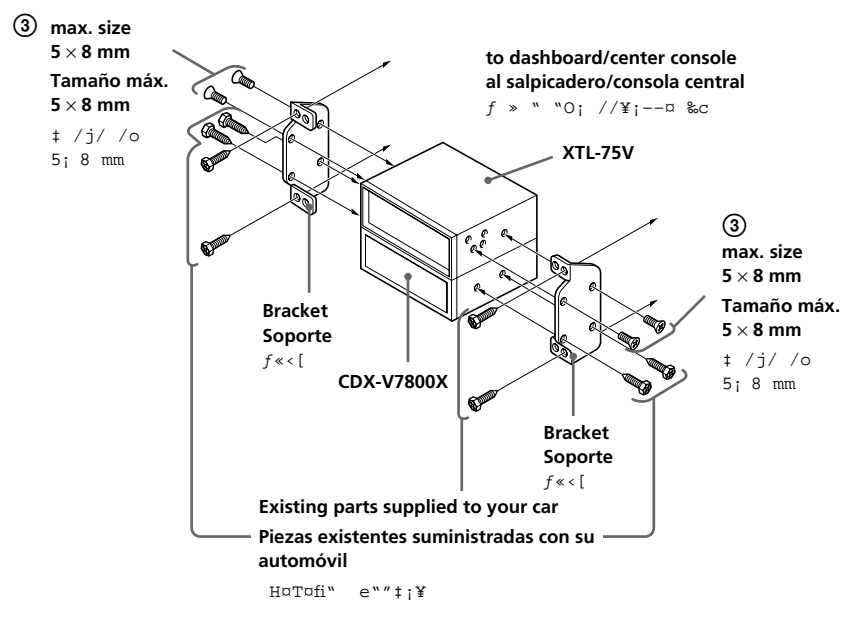

α¥, «e"·Nα~¶
fw, ,¥ □ 5 i^

•¥» %-'æfb/£\$«^"¥q r p/§tB;C fw, ,fb» z "O,
•` §K-N¥» 'æfb "·-/§tB;Afp¶§¥æ"%- · figjB·x
fi «ejB'.f' "·-¥fh;B"¶^;A¥H/.·¥' □ - '0¥
fa/L;C
•< /Ffw¥ _af;Afw, ,fi %-α¥, " e""t;¥ iC fw, ,¥» fi ;Gf†α'afi«<"afi&lα fw, ,α/< ¥ifl
·|α" "«e>-^O/£' ¶]- iCf,fi ;A%-fp/U->' ¥
αl/U»"† ⊕;C
fA- /W† vfi ;A%-¥ 'G'w ⊕;C, .`† vfi
/£fpf,§@;A«KYifl tyfa ,fl] i;C

fw, ,α/< /§% a
%-f160k ¥H/"% a fw, ,α/< iC



4-A ' αl
' αl«e>-^O/§«ejA¶·¥ <OFF> ` iC
M«E;A« /OPEN> ` ¥H«K¶]- «e>-^O;A-N«e
>-^O y·Lfv¥k^ ·~ 'jA M«E-q«e>-^O"¥" ...' ¥X;C

4-B , , t
fp, ^' ¥ ;A-N«e"⊙/ ·fjb¥» " / ⊕
/W;A M«E- /J¥" ...;C

fw, , ' /0¥»†£αTafi/Wfi
i]6 i^

f†"/0¥»†£αTafi/£fl fw, ,¥» ;Afbto" -;S./U;A&-
-zfV· fa"Sonyg P z , iC

⊙
< α / o¥^<G> ;Afw, ,fi ¥ufl α¥, " e⊙;C ·

Wtvz ¶]^

AM (FM) % z ¶i, jfb¥X...t«e†Q†] 1w0f1k
(200 k), m/W;C>Y¶Q G" Wtv/ tαt†, 90MHz
(50 kHz) , j< 'f" ;A†s- «ejA&-N¥» '††, fW
"¶]^ †] 'wfB k (50 kHz/W;C

fw, , fb'I/1~ "¶]^ /WαBCC
i]»†\$U;^f , m"αTafi/Wfi " ~ §i

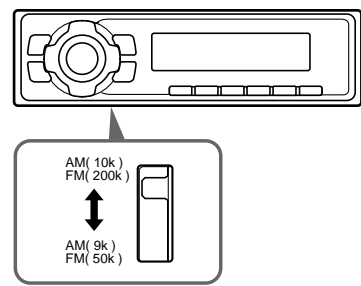

fb^ -...αTafi/ "/§«E;A/@'w&-« /U " /W
" (OFF) α < ¥H^ -...fi ~`-a¥ iC
fp"GYu u...fa« /@OFF;A-N/£·|^ -...fi ~`-a¥
f fi ¶O, qf iC

>«% < ¶S

• fw, , 'Mts- §, fα«E;A "¥-¥, ¶Gfl] § ¥« f>«% <
¶SiC

