

## Spécifications

### Lecteur CD

Rapport signal-bruit	90 dB
Réponse en fréquence	10 – 20.000 Hz
Pleurage et scintillement	En dessous du seuil mesurable

### Radio

<b>FM</b>	
lage de syntonisation	87,5 – 107,9 MHz
Borne d'antenne	Connecteur d'antenne externe
Fréquence intermédiaire	10,7 MHz
Sensibilité utile	11 dBf
Sélectivité	75 dB à 400 kHz
Rapport signal-bruit	65 dB (stéréo), 68 dB (mono)
Distorsion harmonique à 1 kHz	0,7 % (stéréo), 0,5 % (mono)
Séparation	33 dB à 1 kHz
Réponse en fréquence	30 – 15.000 Hz
<b>AM</b>	
Plage de syntonisation	530 – 1.710 kHz
Borne d'antenne	Connecteur d'antenne externe
Fréquence intermédiaire	10,7 MHz/450 kHz
Sensibilité	30 µV

### Amplificateur de puissance

Sorties	Sorties pour haut-parleurs (connecteurs de sécurité)
Impédance de haut-parleurs	4 – 8 ohms
Puissance utile maximum	45 W × 4 (à 4 ohms)

### Caractéristiques générales

Sorties	Sorties audio Fil de commande de relais d'antenne électrique Fil de commande de relais d'amplificateur de puissance
Commandes de tonalité	Graves ±10 dB à 20 Hz Aiguës ±10 dB à 20 kHz
Puissance de raccordement	Batterie de voiture 12 V CC (masse négative)
Dimensions	Approx. 178 × 50 × 176 mm (7 <sup>1</sup> / <sub>8</sub> × 2 × 7 po.) (L × H × P)
Dimensions de montage	Approx. 182 × 53 × 161 mm (7 <sup>1</sup> / <sub>4</sub> × 2 × 6 <sup>3</sup> / <sub>8</sub> po.) (L × H × P)
Poids	Approx. 1,2 kg (2 liv. 10 on.)
Accessoires fournis	Eléments d'installation et de raccordement (1 jeu)

La conception et les spécifications sont sujettes à modifications sans préavis.

# FM/AM Compact Disc Player

## Mode d'emploi

En ce qui concerne l'installation et les connexions, consulter le manuel d'installation/connexions fourni.



## CDX-L250

Sony Corporation ©2001 Printed in Korea

## Préparation

### Réinitialisation de l'appareil

Avant la première mise en service de l'appareil ou après avoir remplacé la batterie de la voiture, vous devez réinitialiser l'appareil. Retirez la façade et appuyez sur la touche de réinitialisation à l'aide d'un objet pointu comme un stylo à bille.



Touche de réinitialisation

#### Remarque

Une pression sur la touche de réinitialisation effacera l'heure et certaines fonctions mémorisées.

### Réglage de l'horloge

L'horloge à affichage numérique fonctionne suivant un cycle de 12 heures.

Exemple: Pour régler l'heure sur 10:08

- 1 Appuyez sur **(DSPL)** pendant 2 secondes. L'indication des heures se met à clignoter.

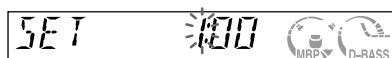

- 1 Appuyez sur l'un des côtés de la touche volume +/- pour régler l'heure.
- 2 Appuyez sur **(SEL)**. L'indication des minutes se met à clignoter.
- 3 Appuyez sur l'un des côtés de la touche volume +/- pour régler les minutes.

- 2 Appuyez sur **(DSPL)**.



L'horloge démarre. Lorsque le réglage de l'horloge est terminé, l'affichage revient au mode de lecture normal.

### Félicitations !

Nous vous remercions d'avoir fait l'acquisition de ce lecteur de disques compacts Sony. Cet appareil se distingue par de nombreuses caractéristiques fonctionnelles.

## Précautions

- Si votre véhicule était garé en plein soleil, laissez l'appareil refroidir avant de le faire fonctionner.
- Les antennes électriques se déploient automatiquement lorsque vous utiliserez l'appareil.

Si vous avez des questions ou des problèmes concernant le fonctionnement de cet appareil qui ne sont pas abordés dans le présent mode d'emploi, veuillez consulter votre revendeur Sony.

### Condensation d'humidité

Par temps de pluie ou dans les régions très humides, de l'humidité risque de se condenser sur les lentilles à l'intérieur de l'appareil. Si cela se produit, l'appareil ne fonctionnera pas correctement. En pareil cas, retirez le disque et attendez environ une heure que l'humidité se soit évaporée.

### Pour conserver un son de haute qualité

Évitez de renverser du jus de fruit ou des boissons sucrées sur l'appareil ou les disques.

## Remarques sur les disques

- Pour garder le disque propre, évitez d'en toucher la surface. Saisissez le disque par les bords.
- Gardez les disques dans leurs boîtiers ou dans des étuis de rangement lorsqu'ils ne sont pas utilisés. N'exposez pas les disques à la chaleur / à des températures élevées. Évitez de les laisser dans une voiture en stationnement, sur le tableau de bord ou la plage arrière.

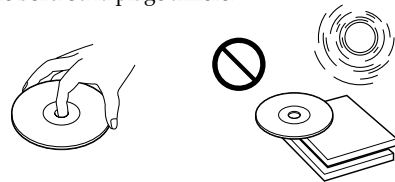

- Ne collez pas d'étiquettes sur les disques ou n'utilisez pas de disques rendus collants par de l'encre / des résidus. De tels disques peuvent s'arrêter en cours de lecture créant un dysfonctionnement ou ils peuvent endommager vos disques.

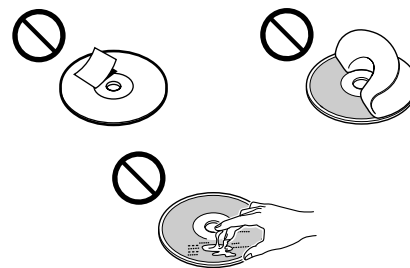

- Les disques ayant une forme spéciale (en forme de cœur, octogonaux, etc.) ne peuvent pas être lus par ce lecteur. Vous risquez d'endommager votre appareil si vous essayez de les lire. N'utilisez pas de tels disques.
- Vous ne pouvez pas écouter de CD 8 cm (3 pouces.).

- Avant la lecture, nettoyez les disques avec un chiffon de nettoyage disponible dans le commerce. Essuyez chaque disque en partant du centre. N'utilisez pas de solvants tels que de la benzine, du diluant, des produits de nettoyage vendus dans le commerce ou des vaporisateurs anti-statiques destinés aux disques analogiques.

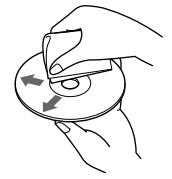

### Remarques sur les disques CD-R

- Vous pouvez lire des CD-R (CD enregistrables) audio avec cet appareil. Repérez cette marque pour distinguer les CD-R à usage audio.



Cette marque indique que le CD n'est pas à usage audio.



- Certains CD-R (en fonction des conditions de l'équipement d'enregistrement ou du disque) risquent de ne pas être lus avec cet appareil.
- Vous ne pouvez pas lire de disques CD-R non finalisés\*.

\* Processus nécessaire pour qu'un disque CD-R puisse être lu sur un lecteur CD audio.

## Entretien

### Remplacement du fusible

En cas de remplacement du fusible, veillez à utiliser un fusible dont l'intensité correspond à celle inscrite sur le fusible. Si le fusible grille, vérifiez le branchement de l'alimentation et remplacez le fusible. Si le fusible grille une nouvelle fois après avoir été remplacé, cela peut révéler une défaillance interne de l'appareil. Le cas échéant, consultez un revendeur Sony.

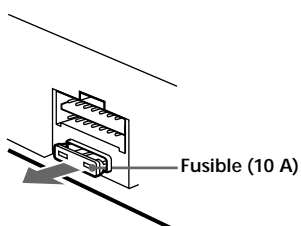

### Avertissement

N'utilisez jamais de fusible dont l'intensité dépasse celle du fusible fourni avec l'appareil, car vous risqueriez d'endommager l'appareil.

## Retrait de l'appareil

- 1 Insérez l'outil fourni entre l'appareil et le cadre et faites-le pivoter de 90° de manière à dégager le ressort de montage dissimulé. Répétez l'opération de l'autre côté et retirez le cadre.

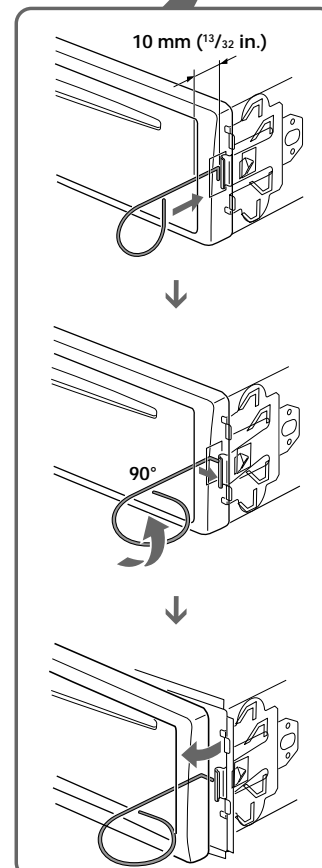
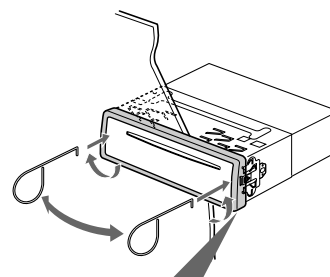

- 2 Insérez un tournevis à lame plate entre le support et le ressort de montage. Exercez un léger mouvement de levier en direction de l'appareil tout en tirant un peu sur l'appareil. Répétez l'opération de l'autre côté et retirez l'appareil.

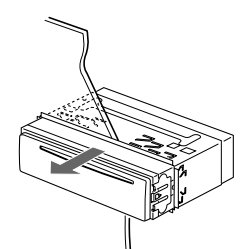
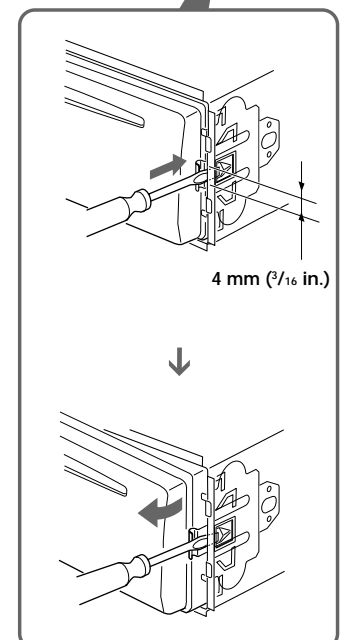
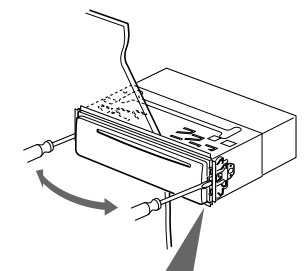

## Emplacement des commandes

Pour plus de détails, reportez-vous aux pages indiquées.

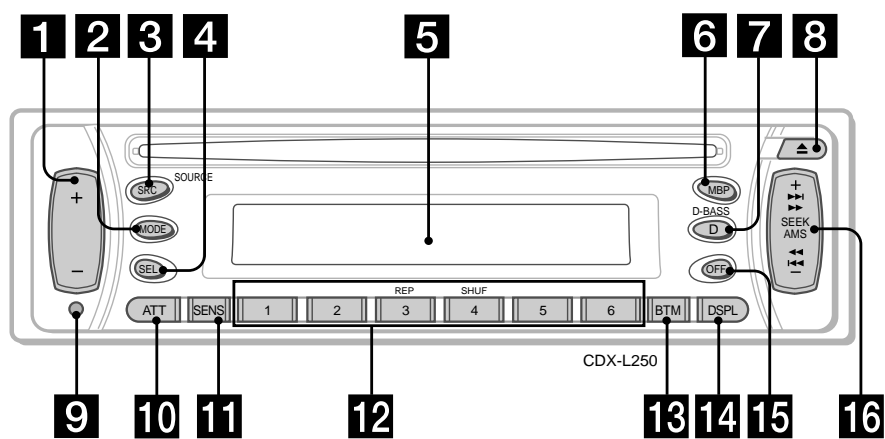

- 1 Touche volume +/-
- 2 Touche MODE
- 3 Touche SRC (SOURCE) (TUNER/CD)
- 4 Touche SEL (sélection)
- 5 Fenêtre d'affichage
- 6 Touche MBP (Mes réglages favoris)
- 7 Touche D (D-BASS)
- 8 Touche ▲ (éjection)
- 9 Touche de réinitialisation

- 10 Touche ATT (mise en sourdine)
- 11 Touche SENS
- 12 Touches numériques  
③ REP  
④ SHUF
- 13 Touche BTM (Mémorisation du meilleur accord)
- 14 Touche DSPL (modification du mode d'affichage)
- 15 Touche OFF\*
- 16 Touche SEEK/AMS +/-

\* **Avertissement en cas d'installation dans une voiture dont le contact ne comporte pas de position ACC (accessoires)**  
Assurez-vous d'appuyer sur la touche **OFF** de l'appareil pendant 2 secondes pour désactiver l'affichage de l'horloge après avoir arrêté le moteur du véhicule. Dans le cas contraire, l'affichage de l'horloge n'est pas désactivé et cela décharge la batterie.

## Radio

Vous pouvez mémoriser jusqu'à 6 stations dans chaque bande (FM1, FM2, FM3 et AM1, AM2).

### Attention

Pour syntoniser des stations pendant que vous conduisez, nous vous conseillons d'utiliser la fonction de mémorisation du meilleur accord (BTM) de façon à éviter les accidents.

## Mémorisation automatique des stations

— Mémorisation du meilleur accord (BTM)

L'appareil sélectionne les stations de radio émettant avec le signal le plus puissant et les mémorise dans l'ordre de leur fréquence.

- 1 Appuyez plusieurs fois sur **SRC** pour sélectionner la radio.
- 2 Appuyez plusieurs fois sur **MODE** pour sélectionner la bande de fréquence.
- 3 Appuyez sur **BTM** pendant 2 secondes. L'appareil mémorise les stations sous les touches numériques dans l'ordre de leur fréquence. Un bip retentit lorsque le réglage est mémorisé.

### Remarques

- Si seulement quelques stations sont captables, certaines touches numériques conserveront leur réglage préalable.
- Si un numéro est indiqué dans la fenêtre d'affichage, l'appareil commence la mémorisation des stations à partir de la station affichée.

## Mémoriser uniquement les stations souhaitées

Vous pouvez mémoriser manuellement les stations souhaitées sur n'importe quelle touche numérique.

- 1 Appuyez plusieurs fois de suite sur **SRC** pour sélectionner le syntoniseur.
- 2 Appuyez plusieurs fois de suite sur **MODE** pour sélectionner la bande de fréquence.
- 3 Appuyez sur l'un des deux côtés de **SEEK/AMS** pour accorder la station que vous souhaitez mémoriser.
- 4 Appuyez sur la touche numérique souhaitée (① à ⑥) jusqu'à l'affichage de l'indication "MEM".  
Le numéro de la touche numérique de présélection apparaît dans la fenêtre d'affichage.

### Remarque

Si vous essayez de mémoriser une autre station sous une touche numérique déjà utilisée, la station précédemment mémorisée est supprimée.

## Lecteur CD

### Lecture d'un disque

Insérez le disque (avec l'étiquette vers le haut).



La lecture démarre automatiquement.

Si un CD se trouve déjà dans l'appareil, appuyez plusieurs fois de suite sur **SRC** jusqu'à ce que "CD" apparaisse pour démarrer la lecture.

Pour	Appuyez sur
Arrêter la lecture	▲ ou <b>OFF</b>
Ejecter le CD	▲
Passer d'une plage à l'autre - Capteur de musique automatique	<b>SEEK/AMS</b> (◀◀ / ▶▶) [une fois pour chaque plage]
Avance rapide/ Retour - Recherche manuelle	<b>SEEK/AMS</b> (◀◀ / ▶▶) [maintenir jusqu'à l'endroit souhaité]

### Remarque

Lorsque la dernière plage du disque est terminée, la lecture reprend à partir de la première plage du CD.

### Rubriques d'affichage

Lorsque le disque/la plage change, tout titre préenregistré du nouveau disque/de la nouvelle plage est automatiquement affiché.

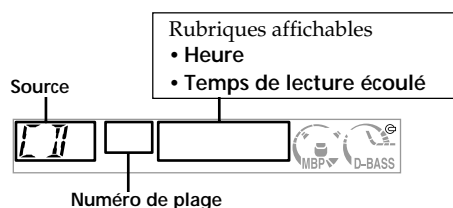

Pour	Appuyer sur
Modifier la rubrique d'affichage	<b>DSPL</b>

### Lecture de plages répétée

— Lecture répétée

La lecture du CD de l'appareil principal se répète automatiquement à la fin du disque.

**Au cours de la lecture, appuyez plusieurs fois sur ③ (REP) jusqu'à l'affichage de l'indication "REP".**  
La lecture répétée démarre.

Pour revenir au mode de lecture normale, ré-appuyez sur ③ (REP).

### Lecture de plages dans un ordre quelconque

— Lecture aléatoire

Vous pouvez choisir d'écouter les plages du disque selon un ordre aléatoire.

**Au cours de la lecture, appuyez sur ④ (SHUF) plusieurs fois jusqu'à l'affichage de l'indication "SHUF".**  
La lecture aléatoire démarre.

Pour revenir au mode de lecture normale, ré-appuyez sur ④ (SHUF).

## Autres fonctions

### Réglage des caractéristiques du son

Vous pouvez régler les graves, les aigus ainsi que la balance gauche-droite et la balance avant-arrière.

- 1 Sélectionnez le paramètre que vous voulez régler en appuyant plusieurs fois de suite sur **SEL**.  
Chaque fois que vous appuyez sur **SEL**, la source change comme suit:  
BAS (graves) → TRE (aigus) → BAL (balance gauche - droite) → FAD (balance avant - arrière)

- 2 Réglez la rubrique sélectionnée en appuyant sur l'un des deux côtés de la touche du volume +/-.

### Remarque

Effectuez ce réglage dans les 3 secondes après avoir sélectionné les options.

### Atténuation rapide du son

Appuyez sur **ATT**.  
L'indication "ATT" s'affiche.

Pour restaurer le niveau précédent du volume, appuyez à nouveau sur **ATT**.

### Désactivation du bip sonore

Appuyez sur ⑥ tout en maintenant **SEL** enfoncé.

Pour réactiver le bip sonore, appuyez à nouveau sur ces touches.

### Remarque

Si vous raccordez un amplificateur de puissance en option et si vous n'utilisez pas l'amplificateur intégré, le signal sonore est désactivé.

## Ecoute des stations mémorisées

**1** Appuyez plusieurs fois sur (SRC) pour sélectionner la radio.

**2** Appuyez plusieurs fois de suite sur (MODE) pour sélectionner la bande de fréquence.

**3** Appuyez sur la touche numérique ((1) à (6)) sous laquelle la station désirée est mémorisée.

Si l'accord prédéfini ne fonctionne pas — Syntonisation automatique/ Mode recherche locale

**Syntonisation automatique:**

Appuyez sur l'un des côtés de (SEEK/AMS) pour rechercher la station. Le balayage s'arrête lorsque l'appareil capte une station. Appuyez sur l'un des côtés de (SEEK/AMS) jusqu'à ce que la station désirée soit captée.

**Mode recherche locale:**

Si la recherche automatique des fréquences s'arrête trop souvent, pressez la touche (SENS) de façon répétée jusqu'à ce que "LCL" s'affiche.

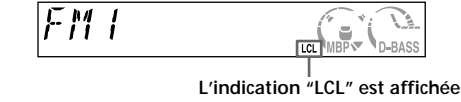

L'indication "LCL" est affichée.

Seules les stations dont les signaux sont suffisamment puissants seront accordées.

*Conseil*

Si vous connaissez la fréquence de la station que vous désirez écouter, appuyez et maintenez enfoncé le côté de (SEEK/AMS) jusqu'à ce que la fréquence désirée apparaisse (syntonisation manuelle).

## Sélection des réglages favoris

— Mes réglages favoris (MBP)

Lorsque vous voyagez seul, "Mes réglages favoris" vous permet de bénéficier d'un environnement sonore confortable. "Mes réglages favoris" dispose de deux préréglages qui règlent le niveau de son de la balance gauche-droite et de la balance avant-arrière. Vous pouvez sélectionner l'une ou l'autre facilement avec la touche MBP.

Fenêtre d'affichage	Niveau de balance		Niveau d'équilibrage avant-arrière	
	Droite	Gauche	Avant	Arrière
MBP-A	-4dB	0	0	-4dB
MBP-B	0	-4dB	0	-4dB
MBP-OFF	0	0	0	0

Appuyez sur (MBP) plusieurs fois jusqu'à ce que la position d'écoute voulue soit sélectionnée.

Le mode "Mes réglages favoris" est affiché selon l'ordre indiqué dans le tableau.



Si vous souhaitez régler le niveau sonore de la balance et de l'équilibrage avant-arrière avec une plus grande précision, utilisez le bouton (SEL) (reportez-vous à la section " Réglade des caractéristiques du son").

*Remarques*

- Lorsque BAL (balance) ou FAD (fader) son réglés dans " Réglade des caractéristiques du son" (page 15), le réglage MBP passe sur OFF.
- Lorsque MBP est réglé sur OFF, les réglages BAL et FAD sont activés.

Si la réception FM est faible — Mode monaural

Au cours de la réception radio, appuyez sur (SENS) plusieurs fois jusqu'à l'affichage de l'indication "MONO".



L'indication "MONO" est affichée.

La qualité sonore s'en trouve améliorée, mais le son est diffusé en mode monaural (l'indication "ST" disparaît).

Pour revenir au mode normal, ré-appuyez sur (SENS).

## Dépannage

La liste de contrôles suivante vous aidera à remédier aux problèmes que vous pourriez rencontrer avec cet appareil.

Avant de passer en revue la liste de contrôle ci-dessous, vérifiez les procédures de raccordement et d'utilisation.

### Généralités

**Pas de son.**

- Réglez le volume avec la touche volume +.
- Annulez la fonction ATT.
- Réglez la commande de la balance avant arrière dans la position centrale pour un système avec deux enceintes.

**Le contenu de la mémoire a été effacé.**

- La touche de réinitialisation a été enfoncée. → Recommencez la procédure d'enregistrement dans la mémoire.
- Le cordon d'alimentation ou la batterie a été déconnecté.
- Le cordon d'alimentation n'est pas raccordé correctement.

**Aucun bip sonore.**

- Un amplificateur de puissance en option est raccordé et vous n'employez pas l'amplificateur intégré.
- Le bip sonore est désactivé.

**Aucune indication n'apparaît dans la fenêtre d'affichage.**

- L'affichage de l'horloge disparaît si vous appuyez sur (OFF) pendant 2 secondes. → Appuyez une nouvelle fois sur (OFF) pendant 2 secondes pour afficher l'horloge.

**Les stations mémorisées et l'heure sont effacées.**

**Le fusible a grillé.**

**Des sons sont émis lorsque la clé de contact est sur la position ON, ACC ou OFF.**

Les fils de commande ne correspondent pas au connecteur d'alimentation de l'accessoire du véhicule.

**Aucune alimentation ne parvient à l'appareil.**

- Vérifiez les raccordements. Si tout est en ordre, vérifiez le fusible.
- Le véhicule ne dispose pas de position ACC. → Appuyez sur (SRC) (ou insérez un disque) pour allumer l'appareil.

**L'appareil est alimenté en continu.**
Le véhicule n'a pas de position ACC.

**L'antenne électrique ne sort pas.**
L'antenne électrique n'a pas de relais.

### Lecture CD

**Impossible d'introduire un disque.**

- Un autre disque est déjà en place.
- Le CD est introduit à l'envers en forçant ou dans le mauvais sens.

**La lecture ne commence pas.**

- Disque encrassé ou défectueux.
- Le CD-R n'est pas finalisé.
- Vous avez essayé de lire un CD-R qui n'est pas conçu pour l'usage audio.
- Il est possible que ce lecteur ne lise pas certains CD-R selon l'équipement utilisé pour l'enregistrement ou l'état du disque.

**Un disque est éjecté automatiquement.**
La température ambiante dépasse 50°C.

**Le CD n'est pas éjecté.**
**Les touches de commande sont inopérantes.**
Appuyez sur la touche de réinitialisation.

**Le son est irrégulier à cause des vibrations.**

- L'appareil est installé suivant un angle de plus de 60°.
- L'appareil n'a pas été installé à un endroit suffisamment stable de la voiture.

**Le son saute.**
Disque encrassé ou défectueux.

### Réception radio

**Impossible de syntoniser une présélection.**

- Enregistrez la fréquence correcte dans la mémoire.

- Le signal d'émission est trop faible.

**Impossible de recevoir les stations.**
**Le son comporte des parasites.**

- Raccordez un fil de commande d'antenne électrique (bleu) ou un fil d'alimentation d'accessoire (rouge) au câble d'alimentation de l'amplificateur d'antenne de la voiture. (Uniquement si votre voiture est équipée d'une antenne FM/AM intégrée dans la vitre arrière/latérale.)
- Vérifiez les connexions de l'antenne du véhicule.
- L'antenne automatique ne sort pas. → Vérifiez les connexions du fil de commande de l'antenne électrique.
- Vérifiez la fréquence.

**La syntonisation automatique est impossible.**

- Le mode de recherche local est réglé sur "ON". → Réglez le mode de recherche local sur "OFF".
- Le signal d'émission est trop faible. → Effectuer un accord manue.

**L'indication "ST" clignote.**

- Syntonisez la fréquence correctement.
- Le signal d'émission est trop faible. → Sélectionner le mode de réception monaural.

**Une émission diffusée en stéréo est entendue en monaural.**

L'appareil est en mode de réception monaural. → Annuler le mode de réception monaural.

## Affichages d'erreur

### Affichages d'erreur

Les indications suivantes clignotent pour un moment.

*E - 04*

Un CD est souillé ou a été introduit à l'envers. → Nettoyez ou introduisez correctement le CD.

*E - 99*

Le lecteur CD ne peut pas fonctionner en raison de problèmes rencontrés. → Appuyez sur la touche de réinitialisation de l'appareil.

Si les solutions proposées ci-dessus ne permettent pas de remédier au problème, veuillez consulter votre revendeur Sony.