

# Installation

# Instalación



## Precautions

- Do not tamper with the four holes on the upper surface of the unit. They are for tuner adjustments to be made only by service technicians.
- Choose the installation location carefully so the unit will not hamper the driver during driving.
- Avoid installing the unit where it would be subject to high temperatures, such as from direct sunlight or hot air from the heater, or where it would be subject to dust, dirt or excessive vibration.
- Use only the supplied mounting hardware for a safe and secure installation.

## Mounting angle adjustment

Adjust the mounting angle to less than 60°.

## Precauciones

- No toque los cuatro orificios de la superficie superior de la unidad. Estos orificios son para realizar ajustes del sintonizador que solamente deberán realizar técnicos de reparación.
- Elija cuidadosamente el lugar de instalación de forma que la unidad no interfiera en las funciones normales de conducción.
- Evite instalar la unidad donde pueda quedar sometida a altas temperaturas, como a la luz solar directa o al aire de calefacción, o a polvo, suciedad, o vibraciones excesivas.
- Para realizar una instalación segura y firme, utilice solamente la ferretería de montaje suministrada.

## Ajuste del ángulo de montaje

Ajuste el ángulo de montaje a menos de 60°.

## ΠΡΟΣΟΧΗ

- Μην αγγίζετε τα τέσσερα ανοίγματα στην επιφάνεια της κορυφής της μονάδας. Αυτά τα ανοίγματα είναι για να πραγματοποιηθούν ρυθμίσεις του ελαστικού που πρέπει να γίνουν μόνο από τεχνικούς.
- Επιλέξτε προσεκτικά το σημείο εγκατάστασης, ώστε η μονάδα να μην ενοχλεί τον οδηγό κατά τη διάρκεια της οδήγησης.
- Αποφύγετε να εγκαταστήσετε τη μονάδα σε σημεία που μπορεί να είναι εκτεθειμένα σε υψηλές θερμοκρασίες, όπως από άμεσο ηλιακό φως ή ζεστό αέρα από τον θέρμανσης, ή σε σημεία που μπορεί να είναι εκτεθειμένα σε σκόνη, βρωμιά ή υπερβολικές κραδαινοί.
- Χρησιμοποιήστε μόνο το παροχρηματοδοτούμενο υλικό εγκατάστασης για ασφαλή και σταθερή εγκατάσταση.

## Ρύθμιση γωνίας εγκατάστασης

Ρυθμίστε την γωνία εγκατάστασης σε λιγότερο από 60°.

## How to detach and attach the front panel

Before installing the unit, detach the front panel.

### A To detach

Before detaching the front panel, be sure to press **OFF** to turn off the unit. Then press **RELEASE**, slide the front panel a little to the left, and pull it off toward you.

### B To attach

Align parts **A** and **B**, and push the front panel until it clicks.

## Forma de extraer e instalar el panel frontal

Antes de instalar la unidad, extraiga el panel frontal.

### A Para extraerlo

Antes de extraer el panel frontal, cerciórese de presionar **OFF** para desactivar la unidad. Después, presione **RELEASE**, desplace ligeramente el panel frontal hacia la izquierda y tire de él hacia usted.

### B Para instalarlo

Alinee las partes **A** y **B**, y presione el panel frontal hasta que chasquee.

## Ποσοδοκαί και να εγκαταστήσετε το μπροστινό πάνελ

Πριν εγκαταστήσετε τη μονάδα, αφαιρέστε το μπροστινό πάνελ.

### A Για να το αφαιρέσετε

Πριν αφαιρέσετε το μπροστινό πάνελ, βεβαιωθείτε ότι έχετε πατήσει το **OFF** για να απενεργοποιήσετε τη μονάδα. Μετά πατήστε το **RELEASE**, μετακινήστε ελαφρώς το μπροστινό πάνελ προς τα αριστερά και τραβήξτε το προς εσάς.

### B Για να το εγκαταστήσετε

Συμμετρήστε τα μέρη **A** και **B** και πιέστε το μπροστινό πάνελ μέχρι να ακουστεί ο κλικ.

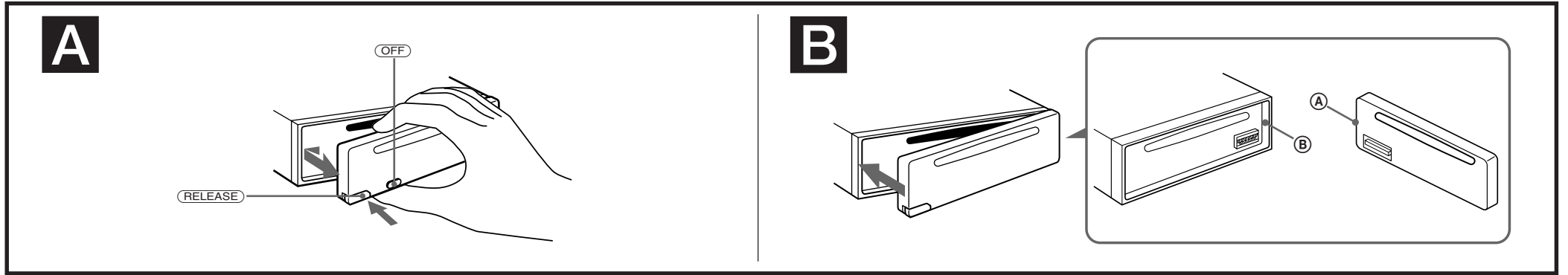

## Mounting example

Installation in the dashboard

## Ejemplo de montaje

Instalación en el salpicadero

## Παράδειγμα

Εγκατάσταση στο ταμπλό

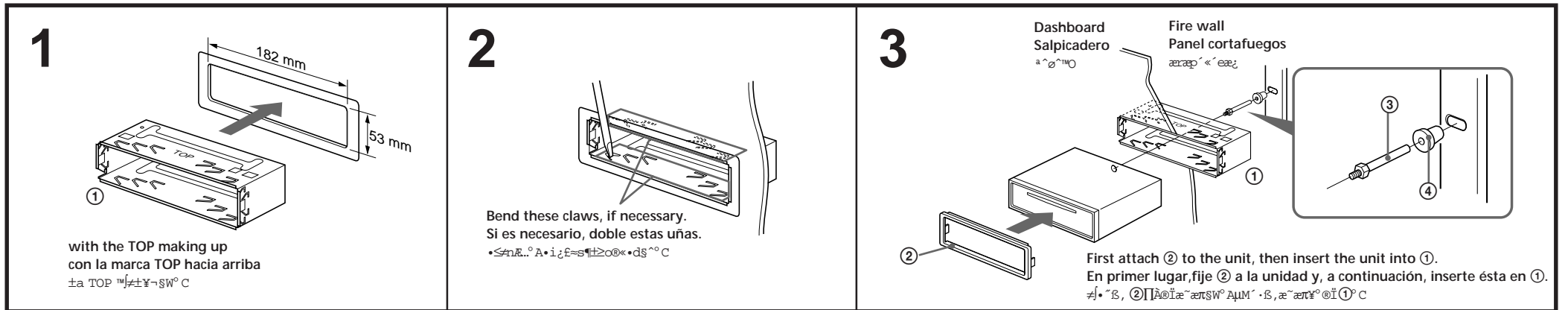

## Mounting the unit in a Japanese car

You may not be able to install this unit in some makes of Japanese cars. In such a case, consult your Sony dealer.

## Montaje de la unidad en un automóvil japonés

Usted no podrá instalar esta unidad en algunos automóviles japoneses. En tal caso, consulte a su proveedor Sony.

## Εγκατάσταση της μονάδας σε αυτοκίνητο της Ιαπωνίας

Μπορεί να μην είναι δυνατή η εγκατάσταση αυτής της μονάδας σε ορισμένα μοντέλα αυτοκινήτων της Ιαπωνίας. Σε τέτοιες περιπτώσεις, συμβουλευτείτε τον πωλητή της Sony.

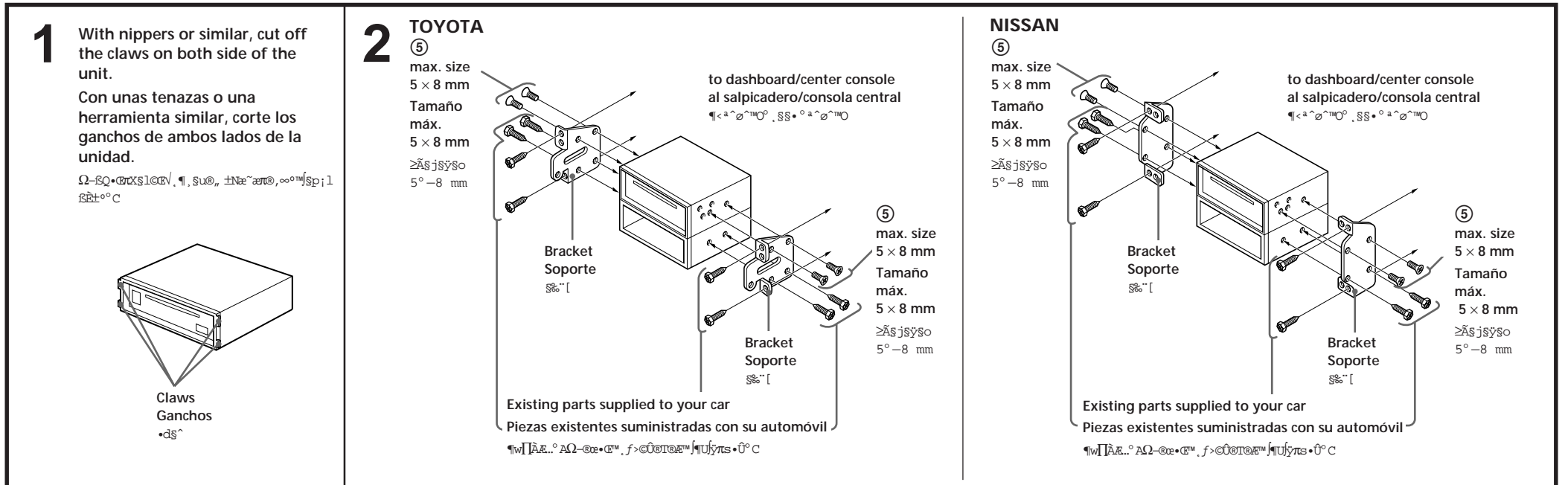

**Note**  
To prevent malfunction, install only with the supplied screws ⑤.

**Nota**  
Para evitar que se produzcan fallos, realice la instalación solamente con los tornillos suministrados ⑤.

**Μην**  
Για να αποφευχθούν τα λάθη, πραγματοποιήστε την εγκατάσταση μόνο με τα παροχρηματοδοτούμενα βιδιόσφιγγα ⑤.

# FM/AM Compact Disc Player

Installation/Connections

Instalación/Conexiones

የከተለውን ማህበረሰብ ይጎብኙ



CDX-4280  
CDX-4180

Sony Corporation © 1998 Printed in Korea

## Parts for installation and connections Componentes de instalación y conexiones

የከተለውን ማህበረሰብ ይጎብኙ

The numbers in the list are keyed to those in the instructions.  
The release key ⑥ is used for dismantling the unit. See the operating instructions manual for details.

Los números de la lista se corresponden a los de las instrucciones.  
La llave de apertura ⑥ se utiliza para desmontar la unidad. Para obtener información detallada, consulte el manual de instrucciones.

ማህበረሰብ አቅርቦት ላይ የተገለጹትን ቁጥሮች ለማሳካት ማህበረሰብ ይጎብኙ

የሰጠውን የመሪ ማህበረሰብ ለማሳካት ማህበረሰብ ይጎብኙ

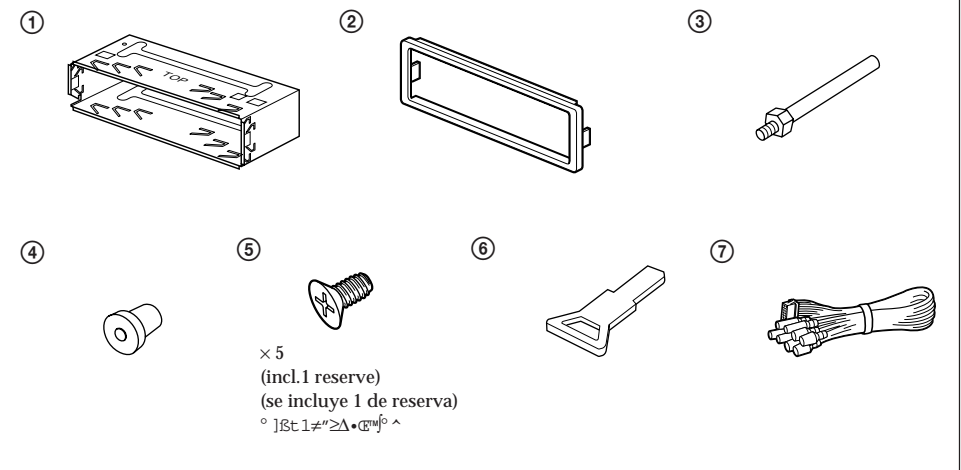

### Caution

Cautionary notice for handling the bracket ①.  
Handle the bracket carefully to avoid injuring your fingers.

### Precaución

Advertencia sobre la manipulación del soporte ①.  
Tenga mucho cuidado al manipular el soporte para evitar posibles lesiones en los dedos.

ማህበረሰብ

ከተለውን የመሪ ማህበረሰብ ለማሳካት ማህበረሰብ ይጎብኙ

