



SONY®

Portable CD/DVD Player

DVP-FX875

Portable CD/DVD Player

Operating Instructions _____ **GB**

Mode d'emploi _____ **FR**

Bedienungsanleitung _____ **DE**

Manual de instrucciones _____ **ES**

Istruzioni per l'uso _____ **IT**

Gebruiksaanwijzing _____ **NL**



DVP-FX875

WARNING

To reduce the risk of fire or electric shock, do not expose this apparatus to rain or moisture.

To avoid electrical shock, do not open the cabinet. Refer servicing to qualified personnel only.

The mains lead must be changed only at a qualified service shop.

Batteries or batteries installed apparatus shall not be exposed to excessive heat such as sunshine, fire or the like.



This label is located on the bottom of the unit.

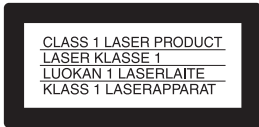

This appliance is classified as a CLASS 1 LASER product. The CLASS 1 LASER PRODUCT MARKING is located on the bottom of the unit.

CAUTION

- The use of optical instruments with this product will increase eye hazard. As the laser beam used in this CD/DVD player is harmful to eyes, do not attempt to disassemble the cabinet. Refer servicing to qualified personnel only.
- Danger of explosion if battery is incorrectly replaced. Replace only with the same or equivalent type.



Disposal of Old Electrical & Electronic Equipment (Applicable in the European Union and other European countries with separate collection systems)

This symbol on the product or on its packaging indicates that this

product shall not be treated as household waste. Instead it shall be handed over to the applicable collection point for the recycling of electrical and electronic equipment. By ensuring this product is disposed of correctly, you will help prevent potential negative consequences for the environment and human health, which could otherwise be caused by inappropriate waste handling of this product. The recycling of materials will help to conserve natural resources. For more detailed information about recycling of this product, please contact your local Civic Office, your household waste disposal service or the shop where you purchased the product.

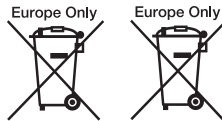

Pb

Disposal of waste batteries (applicable in the European Union and other European countries with separate collection systems)

This symbol on the battery or on the packaging indicates that the battery provided with this product shall not be treated as household waste.

By ensuring these batteries are disposed of correctly, you will help prevent potentially negative consequences for the environment and human health which could otherwise be caused by inappropriate waste handling of the battery. The recycling of the materials will help to conserve natural resources.

In case of products that for safety, performance or data integrity reasons require a permanent connection with an incorporated battery, this battery should be replaced by qualified service staff only.

To ensure that the battery will be treated properly, hand over the product at end-of-life to the applicable collection point for the recycling of electrical and electronic equipment.

For all other batteries, please view the section on how to remove the battery from the product safely.

Hand the battery over to the applicable collection point for the recycling of waste batteries.

For more detailed information about recycling of this product or battery, please contact your local Civic Office, your household waste disposal service or the shop where you purchased the product.

Precautions

- Install this system so that the mains lead can be unplugged from the wall socket immediately in the event of trouble.
- The player is not disconnected from the AC power source (mains) as long as it is connected to the wall outlet, even if the player itself has been turned off.
- To prevent fire or shock hazard, do not place objects filled with liquids, such as vases, on the apparatus.

The manufacturer of this product is Sony Corporation, 1-7-1 Konan Minato-ku Tokyo, 108-0075 Japan. The Authorized Representative for EMC and product safety is Sony Deutschland GmbH, Hedelfinger Strasse 61, 70327 Stuttgart, Germany. For any service or guarantee matters please refer to the addresses given in separate service or guarantee documents.

Precautions

Road safety

Do not use the monitor unit and headphones while driving, cycling, or operating any motorized vehicle. Doing so may create a traffic hazard and is illegal in some areas. It can also be potentially dangerous to play your headsets at high volume while walking, especially at pedestrian crossings. You should exercise extreme caution or discontinue use in potentially hazardous situations.

On safety

Should any solid object or liquid fall into the cabinet, unplug the player and have it checked by qualified personnel before operating it any further.

On power sources

- The power requirements of this unit are indicated on the AC adaptor. Check that the unit's operating voltage is identical with your local power supply.
- If you are not going to use the player for a long time, be sure to disconnect the player from the wall outlet. To disconnect the AC power cord (mains lead), grasp the plug itself, never pull the cord.
- Do not touch the mains lead or the AC adaptor with wet hands. Doing so may cause shock hazard.

On temperature increases

Heat may build up inside the player during charging or if it is being used for a long time. This is not a malfunction.

On placement

- Place the player in a location with adequate ventilation to prevent heat build-up in the player.
- Do not place the player in a confined space such as a bookshelf or similar unit.
- Do not cover the ventilation of the player with newspapers, tablecloths, curtains, etc. And do not place the player on a soft surface, such as a rug.
- Do not place the player in a location near heat sources, or in a place subject to direct sunlight,

excessive dust, sand, moisture, rain, or mechanical shock, or in a car with its windows closed.

- Do not place the player in an inclined position. It is designed to be operated in a horizontal position only.
- Keep the player and discs away from equipment with strong magnet, such as microwave ovens, or large loudspeakers.
- Do not place heavy objects on the player.

On operation

- If the player is brought directly from a cold to a warm location, or is placed in a very damp room, moisture may condense on the lenses inside the player. Should this occur, the player may not operate properly. In this case, remove the disc and leave the player turned on for about half an hour until the moisture evaporates.
- Keep the lens on the player clean and do not touch it. Touching the lens may damage the lens and cause the player to malfunction. Leave the disc lid closed except when you insert or remove discs.

On Liquid Crystal Display

- Although manufactured with high precision technology, the LCD may occasionally display dots of various colours. That is not a malfunction.
- Do not wipe the LCD surface with wet cloth. If water enters, a malfunction may result.
- Do not place or drop any object onto the LCD surface. Also, do not apply pressure from hands or elbows.
- Do not damage the LCD surface with a sharp edged tool.
- Do not close the LCD panel with a pen, etc., on the disc lid.
- If the player is brought directly from a cold to a warm location, moisture may condense over the LCD surface. In which case, wipe out the moisture with tissue paper, etc., before use. However, moisture condensation will continue if the LCD surface is cold. Wait until the surface warms to room temperature.

On AC adaptor

- Use the supplied AC adaptor for this player, as other adaptors may cause a malfunction.
- Do not disassemble or reverseengineer.

- Do not drop or apply shock.
- Do not confine the AC adaptor in a closed place such as a bookshelf or an AV cabinet.
- Do not connect the AC adaptor to a traveler's electric transformer, which may generate heat and cause a malfunction.

On battery pack

- Certain countries may regulate disposal of the battery used to power this product. Please consult with your local authority.
- Because of the battery's limited life, its capacity gradually deteriorates over time and repeated use. Purchase a new one when the battery holds about only half the normal period.
- The battery may not be charged to its fullest capacity when charged for the first time, or when it has not been used for a long time. The capacity recovers after being charged and discharged several times.
- Do not leave the battery pack in a car or direct sunlight, where temperature goes up above 60 °C.
- Do not expose to water.
- Avoid short-circuiting the battery connecting jacks (A) located on the bottom of the player and the connecting jacks (C) on the battery pack with metal objects such as a necklace.
- Make sure dust or sand does not enter the battery connecting jacks (A) and the guide holes (B) located on the bottom of the player, and the connecting jacks (C) and the guide holes (D) on the battery pack.

Bottom of the player

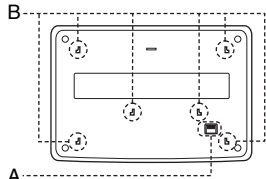

Battery pack

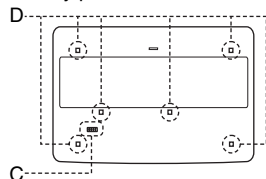

GB

On car adaptor

- Use the supplied car adaptor for this player, as other adaptors may cause a malfunction.
- Do not disassemble or reverse-engineer.
- Do not drop or apply shock.
- Do not touch the metal parts, as it may cause a short and damage the car adaptor, especially if touched by other metal objects.
- Do not place the car adaptor in a location near heat sources, or in a place subject to direct sunlight or mechanical shock, or in a car with its windows closed.

On adjusting volume

Do not turn up the volume while listening to a section with very low level inputs or no audio signals. If you do, the speakers may be damaged when a peak level section is played.

On headphones

- **Preventing hearing damage**
Avoid using headphones at high volumes. Hearing experts advice against continuous, loud, and extended play. If you experience a ringing in your ears, reduce the volume or discontinue use.
- **Showing consideration for others**

Keep the volume at a moderate level. This will allow you to hear outside sounds and still be considerate to the people around you.

On cleaning

Clean the cabinet, panel, and controls with a soft cloth slightly moistened with a mild detergent solution. Do not use any type of abrasive pad, scouring powder or solvent such as alcohol or benzene.

On cleaning discs, disc/lens cleaners

Do not use cleaning discs or disc/lens cleaners (including wet or spray types). These may cause the apparatus to malfunction.

IMPORTANT NOTICE

Caution: This player is capable of holding a still video image or on-screen display image on your television screen indefinitely. If you leave the still video image or on-screen display image displayed on your TV for an extended period of time you risk permanent damage to your television screen. Plasma display panel televisions and projection televisions are susceptible to this.







If you have any questions or problems concerning your player, please consult your nearest Sony dealer.

Table of Contents

WARNING	2
Precautions	3
About This Manual	6
This Player Can Play the Following Discs	7
<hr/>	
Preparations	9
Checking the Accessories	9
Using the Remote	9
Using the LCD Panel	10
Connecting the AC Adaptor	11
Using with the Battery Pack	12
Using in a Car (for Rear Seat Passenger)	14
<hr/>	
Playing Discs	16
Playing Discs	16
Using the Playback Settings Display	22
Searching for a Particular Point on a Disc (Search, Scan, Slow Play, Repeat Play, Random Play)	24
Playing MP3 Audio Tracks or JPEG Image Files	26
Adjusting the Picture Size and Quality	29
<hr/>	
Enjoying DivX[®] Videos	30
Playing DivX Video Files	30
About DivX Video Files	31
<hr/>	
Settings and Adjustments	33
Using the Setup Display	33
Settings for the Display (General Setup)	34
Settings for the Sound (Audio Setup)	35
Setting the Display or Sound Track Language (Language Setup)	36
Parental Control Settings (Parental Control)	37
<hr/>	
Hookups	39
Connecting to another device	39
<hr/>	
Additional Information	42
Troubleshooting	42
About MP3 Audio Tracks and JPEG Image Files	44
Notes About the Discs	45
Specifications	46
Index to Parts and Controls	47
Index	50

About This Manual

- Instructions in this manual describe the controls on the remote. You can also use the controls on the player if they have the same or similar names as those on the remote.
- “DVD” may be used as a general term for DVD VIDEOS, DVD+RWs/DVD+Rs (+VR mode) and DVD-RWs/DVD-Rs (VR mode, video mode).
- The meaning of the icons used in this manual is described below:

Icons	Meaning
	Functions available for DVD VIDEOS and DVD+RWs/DVD+Rs in +VR mode or DVD-RWs/DVD-Rs in video mode
	Functions available for DVD-RWs/DVD-Rs in VR (Video Recording) mode
	Functions available for VIDEO CDs (including Super VCDs or CD-Rs/CD-RWs in video CD format or Super VCD format)
	Functions available for music CDs or CD-Rs/CD-RWs in music CD format
	Functions available for DATA CDs (CD-ROMs/CD-Rs/CD-RWs containing MP3 ^{*1} audio tracks, JPEG image files, and DivX ^{*2*3} video files)
	Functions available for DATA DVDs (DVD-ROMs/DVD+RWs/DVD+Rs/DVD-RWs/DVD-Rs containing MP3 ^{*1} audio tracks, JPEG image files, and DivX ^{*2*3} video files)

*1 MP3 (MPEG-1 Audio Layer III) is a standard format defined by ISO (International Organization for Standardization)/IEC (International Electrotechnical Commission) MPEG which compresses audio data.

*2 DivX[®] is a video file compression technology, developed by DivX, Inc.

*3 DivX, DivX Certified, and associated logos are trademarks of DivX, Inc. and are used under licence.

This Player Can Play the Following Discs

Format of discs	
DVD VIDEO	
DVD-RW/-R (finalized disc)	 
DVD+RW/+R (finalized disc)	  
VIDEO CD/ Music CD	 
CD-RW/-R	 

“DVD+RW,” “DVD-RW,” “DVD+R,” “DVD-R,” “DVD VIDEO,” and “CD” logos are trademarks.

Note about CDs/DVDs

The player can play CD-ROMs/CD-Rs/CD-RWs recorded in the following formats:

- music CD format
- video CD format
- MP3 audio tracks, JPEG image files, and DivX video files of format conforming to ISO 9660* Level 1, or its extended format, Joliet
- KODAK Picture CD format

* A logical format of files and folders on CD-ROMs, defined by ISO (International Organization for Standardization).

The player can play DVD-ROMs/ DVD+RWs/DVD-RWs/DVD+Rs/DVD-Rs recorded in the following format:

- MP3 audio tracks, JPEG image files, and DivX video files of format conforming to UDF (Universal Disk Format).

Example of discs that the player cannot play

The player cannot play the following discs:

- Blu-ray discs.
- Discs recorded in AVCHD format.
- HD DVDs.
- DVD-RAMs.
- CD-ROMs/CD-Rs/CD-RWs other than those recorded in the formats listed on this page.
- CD-ROMs recorded in PHOTO CD format.
- Data part of CD-Extras.
- DVD Audio discs.
- DATA DVDs that do not contain MP3 audio tracks, JPEG image files, or DivX video files.
- HD layer on Super Audio CDs.

Also, the player cannot play the following discs:

- A DVD VIDEO with a different region code.
- A disc that has a non-standard shape (e.g., card, heart).
- A disc with paper or stickers on it.
- A disc that has the adhesive of cellophane tape or a sticker still left on it.

Notes

- **Notes about DVD+RWs/DVD+Rs, DVD-RWs/ DVD-Rs or CD-Rs/CD-RWs**
Some DVD+RWs/DVD+Rs, DVD-RWs/DVD-Rs, or CD-Rs/CD-RWs cannot be played on this player due to the recording quality or physical condition of the disc, or the characteristics of the recording device and authoring software.
The disc will not play if it has not been correctly finalized. For more information, refer to the operating instructions for the recording device. Note that some playback functions may not work with some DVD+RWs/DVD+Rs, even if they have been correctly finalized. In this case, view the disc by normal playback. Also some DATA CDs/DATA DVDs created in Packet Write format or multiple sessions cannot be played.
- **Notes about DVD+R DLs/DVD-R DLs**
DVD-R DL discs recorded in VR mode may not be playable.
MP3 and JPEG files recorded on the second layer of a DVD+R DL/-R DL (double layered) may not be playable.

- **Music discs encoded with copyright protection technologies**

This product is designed to playback discs that conform to the Compact Disc (CD) standard. Recently, various music discs encoded with copyright protection technologies are marketed by some record companies. Please be aware that among those discs, there are some that do not conform to the CD standard and may not be playable by this product.

- **Note on DualDiscs**

A DualDisc is a two sided disc product which mates DVD recorded material on one side with digital audio material on the other side. However, since the audio material side does not conform to the Compact Disc (CD) standard, playback on this product is not guaranteed.

Region code

It is the system that is used to protect copyrights. The region code is shown on the DVD VIDEO packages according to the region of sale. DVD VIDEOS labelled “ALL” or “2” will play on this player.



Note on playback operations of DVDs and VIDEO CDs

Some playback operations of DVDs and VIDEO CDs may be intentionally set by software producers. Since this player plays DVDs and VIDEO CDs according to the disc contents the software producers designed, some playback features may not be available. Also, refer to the instructions supplied with the DVDs or VIDEO CDs.

Copyrights

This product incorporates copyright protection technology that is protected by U.S. patents and other intellectual property rights. Use of this copyright protection technology must be authorized by Macrovision, and is intended for home and other limited viewing uses only unless otherwise authorized by Macrovision. Reverse engineering or disassembly is prohibited.

Trademarks

- Manufactured under license from Dolby Laboratories. Dolby and the double-D symbol are trademarks of Dolby Laboratories.
- Manufactured under license under U.S. Patent #: 5,451,942 & other U.S. and worldwide patents issued & pending. DTS and DTS Digital Out are registered trademarks and the DTS logos and Symbol are trademarks of DTS, Inc. ©1996-2007 DTS, Inc. All Rights Reserved.

Preparations

Checking the Accessories

Check that you have the following items:

- Audio/video cord (mini plug × 2 ↔ phono plug × 3) (1)
- Mains lead (1)
- AC adaptor (1)
- Car battery adaptor (1)
- Battery pack (NP-FX110) (1)
- Remote (with battery) (1)
- Headrest mounting bracket (1)

Using the Remote

When operating, point it at the remote sensor  on the player.

To replace the remote control battery

Insert a lithium battery CR2025 matching the ⊕ and ⊖ ends of the battery.

- 1** Pull out the battery holder (2) while pressing the lock lever (1).

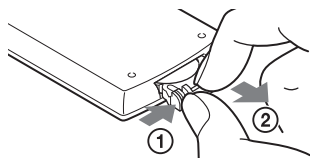

- 3** Insert the new battery in the battery holder with the ⊕ side up and then push the holder fully.

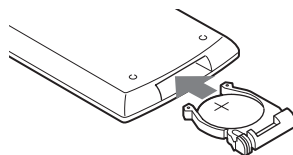

- 2** Remove the old battery.

Notes

- Do not expose the remote sensor  to direct sunlight or a lighting apparatus. Doing so may cause a malfunction.
- No button operation can be made, when the battery drains. If the remote does not work at all, change the battery and check the status.

Using the LCD Panel

The LCD panel of the player can rotate a maximum of 180 degrees clockwise and still be used. After rotation of the LCD panel, it can be folded down on the main body of the player and still function.

Rotating the LCD panel

- 1** Place the player on a table or other flat stable surface.
- 2** Push the LCD panel up with your thumbs until it is open to the vertical position.

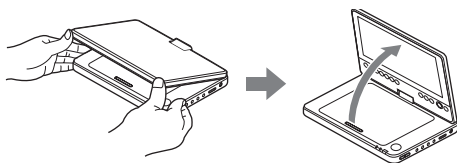

- 3** Slowly rotate the LCD panel 180 degrees in the direction indicated by the arrow (clockwise).

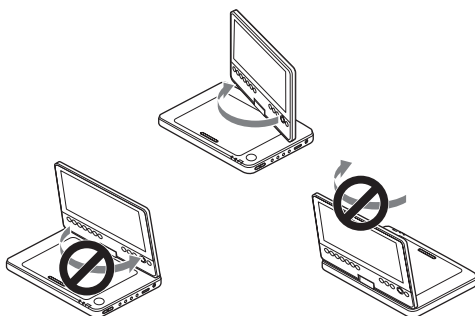

Rotating and folding down the LCD panel

After rotating the LCD panel 180 degrees clockwise push the LCD panel down onto the main body of the player. In this position the panel is facing up.

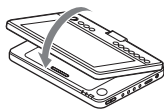

To return the LCD panel to its original position

Open the LCD panel to the vertical position and rotate the LCD panel counter-clockwise slowly.

Notes

- Do not rotate the LCD panel over 180 degrees. In addition, do not rotate in the opposite direction. Doing so will break the LCD panel.
- If the LCD panel does not fully open, do not further rotate it. The LCD panel may become damaged.
- Return the LCD panel to its original positions after use. The LCD screen can be damaged by sudden shocks or similar treatment.

Connecting the AC Adaptor

Connect the AC adaptor (supplied) in the order of ① to ③ below.
To disconnect, follow the steps in reverse order.

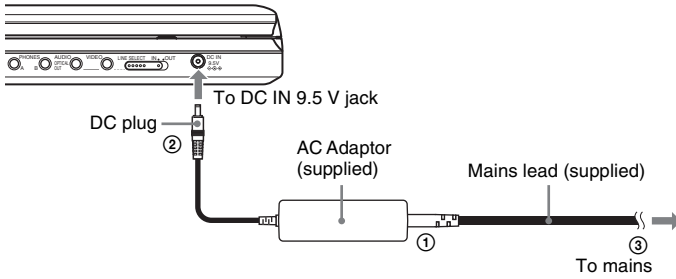

Note

Stop playback before disconnecting the mains lead. Failure to do so may cause a malfunction.

Using with the Battery Pack

When a mains connection is not available, the player can be enjoyed with the battery pack (supplied) installed.

Please charge the battery pack before using it.

Installing the battery pack

- 1** Aligning the battery pack with the lines on the player's bottom, engage the hooks of the battery pack in the holes on the bottom of the player.
- 2** Slide the battery pack in the direction of the arrow until it clicks into place.

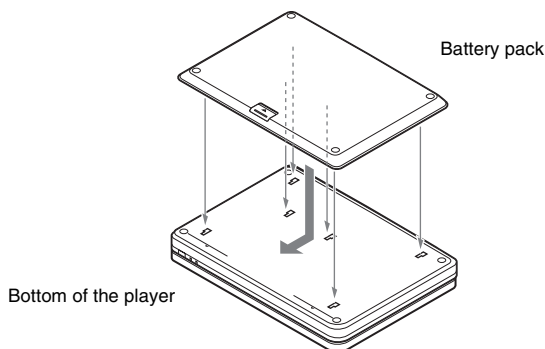

To remove the battery pack

Push the release knob and slide the battery pack in the direction of the arrow.

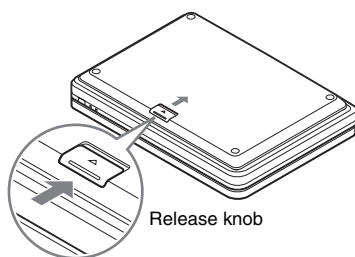

Notes

- Turn the player off before installing the battery pack.
- Do not remove the battery pack during playback.
- Do not touch the connecting points of the player and the battery pack. Doing so may cause a malfunction.
- Be careful not to drop the battery pack when installing and removing it.

Charging the battery pack

- 1 Attach the battery pack to the player (page 12).
- 2 Connect the AC adaptor to the player, and then connect the mains lead into a mains (page 11).

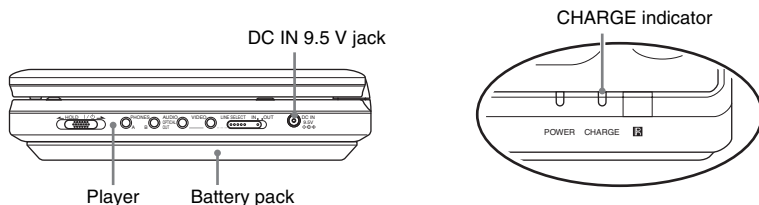

When charging begins, the CHARGE indicator turns on.
When charging ends, the CHARGE indicator turns off.

- 3 After charging is finished, disconnect the mains lead from the mains and remove the AC adaptor.

To check the battery level

When the player is stopped, a battery indicator is displayed on the screen. Recharge the battery, when  is displayed or the CHARGE indicator flashes.



The battery indicator is not displayed when a DVD, VIDEO CD or JPEG file are being played. Stop the player and check the battery level.

Charging time and maximum playing time

Charging time (with the player turned off) Playing time (with the display turned on)

Approx. 6 hours	Approx. 6 hours*
--------------------	---------------------

* This is the indication of the longest continuous playback on the following conditions.

- normal temperature (20°C)
- Headphone Use
- Set Backlight Adjustment to the Minimum
- Set “Digital Output” to “Off” in “Audio Setup.”

Battery condition may reduce operating time.

Notes

- The battery indicator does not appear on the screen when the AC adaptor is used or when inputting from external sources.
- Charging times may differ from that indicated above due to conditions of use, environment, and other factors. The recommended charge up surrounding temperature is in the 10-30°C range.

Using in a Car (for Rear Seat Passenger)

Use the headrest mounting bracket and car battery adaptor (both supplied) for rear seat passengers to enjoy the player.

Notes

- Do not perform installation while the car is being driven.
- The adaptor is for a 12V car battery. Do not use it with a 24V car battery.
- The adaptor is only for use with negatively grounded cars. Do not use it with cars grounded positively.
- Depending on the seat type, it may not be possible to mount the player.



Mounting the player at the back of the front seat

You should not use the battery pack in the car. Turn off the player and remove the battery pack in advance (page 12).

- 1 Adjust the height of the headrest to allow approx. 3 cm of space (①). Attach the bracket by buckling up firmly until you hear click (②), then securely tighten the belt (③).**

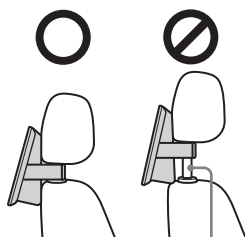
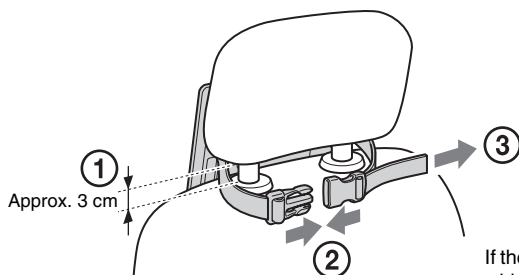

If the space is too wide, the belt may loosen, which could cause an accident or injury.

- 2 Rotate and fold down the LCD panel (page 10).**

- 3 Securely hold the player with both hands.**

Engage the hooks of the bracket in the holes on the player's bottom, and slide the player in the direction of the arrow until it clicks into place.

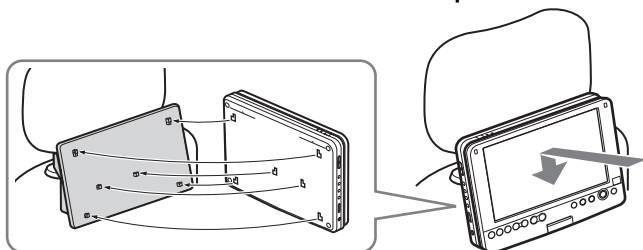

4 Connect the car battery adaptor to the cigarette lighter socket and the player's DC IN jack.

To cigarette lighter socket

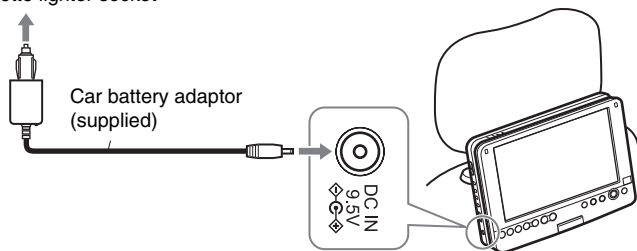

Notes

- Arrange the cord so as not to interfere with the driver. Also, do not place the LCD panel where the driver can watch.
- The driver should not attach or detach the car battery adaptor while driving.
- Clean the cigarette lighter socket. If it is dirty, it may cause contact failure or malfunction.
- Use the car battery adaptor with the car engine running. If it is used with the car engine off, the car battery may become unusable.
- Do not use the headrest mounting bracket or car battery adaptor if they have been dropped or damaged.

After using the player

Firstly turn off the player, then disconnect the car battery adaptor from both the cigarette lighter socket and the player's DC IN jack, then detach the player as shown below.

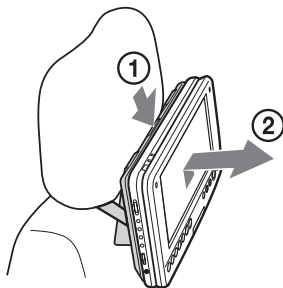

Press down the release knob until it clicks (①). Hold the player securely with both hands and pull out towards you (②).

- Do not leave the battery pack in the car.

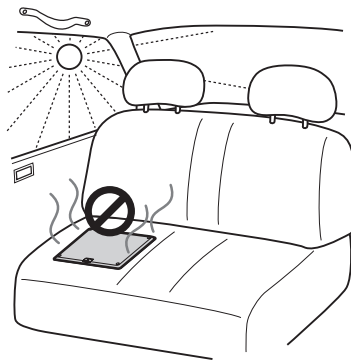

Notes

- Do not disconnect the car battery adaptor or turn off the car engine before you turn off the player. Doing so may cause damage to the player. Also Resume Play (page 18) is not possible if you do so. If your car is equipped with an idling stop system, deactivate the function before using the player in the car.
- Disconnect the car battery adaptor after use. If it is left connected, the car battery may become unusable.
- Detach the bracket after use. If it is left attached, it could cause an accident or injury.
- When listening to the car radio, disconnect the car battery adaptor from the cigarette lighter socket to avoid noise.
- Do not leave the player or accessories in the car.

SPECIAL NOTE

Any warranty, stated or implied, shall not be applied in case of your failure to follow the instruction mentioned above, and you should be liable for all troubles or damages arising from failure to follow such instruction.

Playing Discs

Playing Discs

DVDVideo DVDVr VCD CD

DATA CD DATA DVD

Depending on the DVD or VIDEO CD, some operations may be different or restricted. Refer to the operating instructions supplied with the disc.

Connect the AC adaptor or install the battery pack.

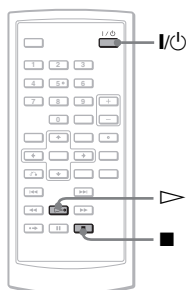
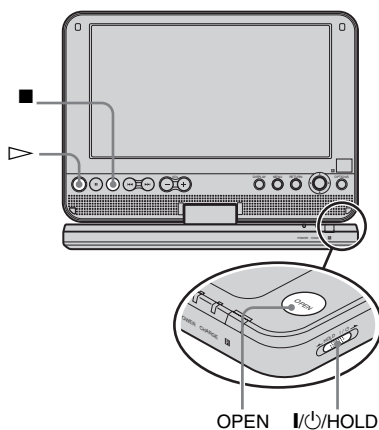

1 Open the player's LCD panel.

Set the LINE SELECT switch on the player's right side to "OUT".

2 Press I/O on the remote or slide the I/O/HOLD switch of the player to "I/O."

The player turns on and the POWER indicator lights up in green.

3 Press OPEN to open the disc lid.

4 Insert the disc to be played.

Push with the playback side down until it clicks.

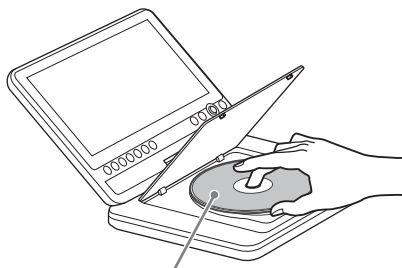

Playback side facing down

5 Push the PUSH CLOSE on the player to shut the disc lid.

6 Press ▷.

Playback starts.

- Some discs may start playing automatically after the disc lid is shut.
- Depending on the disc, a menu may appear on the screen. For DVD VIDEOS, see page 18. For VIDEO CDs, see page 21.
- After all titles have been played, the player will stop itself and the display will return to the menu screen.

Notes

- If the disc is inserted with playback side up, a "No Disc" or "Cannot play this disc." message appears.
- Discs created on DVD recorders must be correctly finalized to play on this player. For more information about finalizing, refer to the operating instructions supplied with the DVD recorder.
- The disc may be still spinning when the disc lid is opened. Wait until the spinning stops before removing the disc.

- During operation, “Ⓞ” may appear on the screen. This symbol indicates that a function explained in this operating instruction is not available on the current DVD VIDEO.
- Some DVD-RWs/DVD-Rs (VR mode) may take time before starting playback because of the recorded content.

To stop playback

Press ■.

Pressing ▷ again will start playback from the point you stopped (Resume Play). See page 18 for details.

To play from the beginning, press ■ twice, then press ▷.

To turn off the power

Press the remote's I/O button or slide the player's I/O/HOLD switch to “I/O.”

To avoid accidental button operation on the player

Set the player's I/O/HOLD switch to “HOLD.” All the buttons on the player are locked, while the button on the remote remains operable.

To play DTS sound tracks on a DVD VIDEO

- The player's speaker does not output DTS sound. When you play DTS sound tracks on a DVD VIDEO, connect the player to an AV amplifier (receiver) (page 40) and set up “DTS” in “Audio Setup” (page 36).
- If you connect the player to audio equipment such as an AV amplifier (receiver) without a DTS decoder, do not set “DTS” to “On” in “Audio Setup” (page 36). A loud noise may come out from the speakers, which may affect your ears or cause speaker damage.

Notes

- A screen saver image appears when you leave the player in pause or stop without operation for more than 15 minutes. The image disappears when you press ▷. See page 35 for details.
- The player turns off, 15 minutes after starting the screen saver function (Auto Power Off).

Additional playback operations

DVDVideo DVDvr VCD CD DATA CD DATA DVD

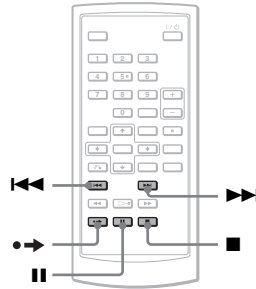

To	Operation
Stop	Press ■
Pause	Press
Go to the next chapter, track, or scene in continuous play mode	Press ▶▶
Go back to the previous chapter, track, or scene in continuous play mode	Press ◀◀
Briefly fast forward the current scene*	Press ●→ during playback.

* DVD VIDEOS, DVD-RWs/DVD-Rs (VR mode) only.

The above functions may not be used for some scenes.

Resuming playback from the point where you stopped the disc (Resume Play)

DVDVideo DVDVR VCD

CD

When you stop playback, the player remembers the stop point and displays a message on the screen. You can resume from the same point by pressing \blacktriangleright again. Resume Play works even after the player is turned off, as long as the disc lid is kept closed.

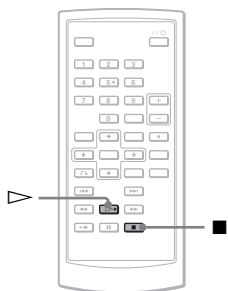

1 While playing a disc, press \blacksquare to stop playback.

A message appears.

2 Press \blacktriangleright .

The player starts playback from the point you stopped in step 1.

Hints

- To play from the beginning of the disc, press \blacksquare twice, then press \blacktriangleright .
- When turning power on again after power off, resume play starts automatically.

Notes

- Depending on the stop point, Resume play may not start from exactly the same point.
- The point where you stopped playing is cleared when:
 - you turn off the player while playing a DVD-RW/DVD-R (VR mode).
 - you open the disc lid.
 - you disconnect the battery pack and the AC adaptor.
 - you change the LINE SELECT switch setting.

Using the DVD's menu DVDVideo

A DVD is divided into long sections of a picture or a music feature called “titles.” When you play a DVD containing several titles, you can select the title you want using the TOP MENU button.

When you play DVDs that allow you to select items such as language for the sound and subtitles, select these items using the MENU button.

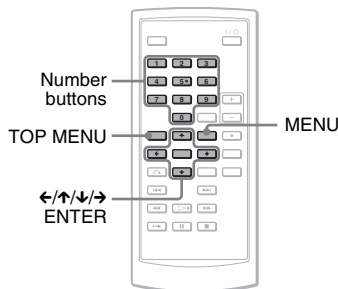

1 Press TOP MENU or MENU.

The disc's menu appears on the screen. The contents of the menu vary from disc to disc.

2 Press $\leftarrow/\uparrow/\downarrow/\rightarrow$ or the number buttons to select the item you want to play or change.

3 Press ENTER.

Note

Depending on the disc, you may not be able to use \leftarrow/\rightarrow of the player for the disc menu. In this case, use \leftarrow/\rightarrow on the remote.

Changing the sound

DVD_{Video} DVD_{VR} VCD CD

When playing a DVD VIDEO recorded in multiple audio formats (PCM, Dolby Digital, or DTS), you can change the audio format. If the DVD VIDEO is recorded with multilingual tracks, you can also change the language.

With CDs or VIDEO CDs, you can select the sound from either the right or left channel and listen to the sound of the selected channel through both the right and left speakers. For example, when playing a disc containing a song with the vocals on the right channel and the instruments on the left channel, you can hear the instruments from both speakers by selecting the left channel.

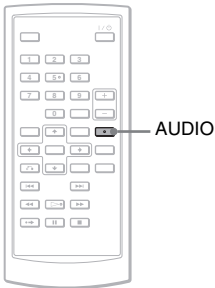

1 Press **AUDIO** repeatedly to select the desired audio signal.

The default setting is underlined.

◆ When playing a DVD VIDEO

Depending on the DVD VIDEO, the choice of language varies.

When the same language is displayed two or more times, the DVD VIDEO is recorded in multiple audio formats.

◆ When playing a DVD (VR mode) disc

The types of sound tracks recorded on a disc are displayed.

Example:

- 1.Main (main sound)
- 1.Sub (sub sound)
- 1.Main+Sub (main and sub sound)

◆ When playing a CD/VIDEO CD

- Stereo: the standard stereo sound
- Left: the sound of the left channel (monaural)
- Right: the sound of the right channel (monaural)

◆ When playing a Super VCD

- Stereo: the stereo sound of the audio track 1
- Left: the sound of the left channel of the audio track 1 (monaural)
- Right: the sound of the right channel of the audio track 1 (monaural)
- Stereo 1: the stereo sound of the audio track 2
- Left 1: the sound of the left channel of the audio track 2 (monaural)
- Right 1: the sound of the right channel of the audio track 2 (monaural)

💡 Hints

- You can check of the current audio format (Dolby Digital, DTS, PCM, etc.) by pressing **AUDIO** repeatedly while playing a DVD VIDEO.
- You can switch the sound in the Playback Settings Display while playing a DVD (page 22).

Notes

- Depending on the disc, you may not be able to change the audio format, even if it is recorded in multiple audio formats.
- When playing a Super VCD that does not contain audio track 2, no sound will come out if you select “Stereo 1,” “Left 1,” or “Right 1.”
- When playing soundtracks on DVD-RW/DVD-R (VR mode) with audio equipment such as an AV amplifier (receiver) connected via the OPTICAL OUT jack, set “Dolby Digital” in “Audio Setup” to “Downmix PCM” (page 36).
- If “DTS” in “Audio Setup” is set to “Off” (page 36), the DTS track selection option will not appear on the screen even if the disc contains DTS tracks.
- When playing DTS sound tracks on a CD, you cannot change the sound.

Displaying the subtitles DVDVideo

DVDVR

If subtitles are recorded on the disc, you can change the subtitles or turn them on and off whenever you want while playing a DVD.

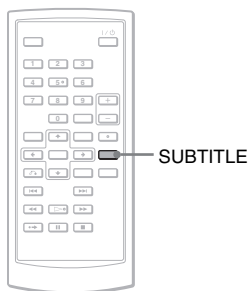

1 Press SUBTITLE repeatedly to select a setting.

Depending on the disc, the choice of language varies.

To turn off the subtitles

Select "Subtitle Off" in step 1.

Hint

You can switch the subtitles in the Playback Settings Display while playing a DVD (page 22).

Notes

- Depending on the DVD VIDEO, you may not be able to change the subtitles even if multilingual subtitles are recorded on it. You also may not be able to turn them off.
- While you play a disc with subtitles, the subtitle may disappear when you press **•➔**.

Changing the angles DVDVideo

If various angles (multi-angles) for a scene are recorded on the DVD VIDEO, "∞" appears on the screen. This means that you can change the viewing angle.

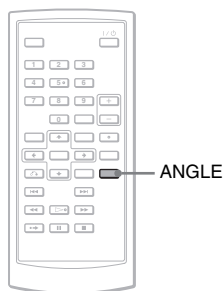

1 Press ANGLE repeatedly to select an angle number.

The scene changes to the selected angle.

Notes

- Some DVD VIDEOs prohibit changing angles even when multi-angles are recorded.
- You cannot change angles during Slow Play or Scan Play.
- "∞" (angle mark) does not appear when "Angle Mark" in "General Setup" is set to "Off" (page 35).

Selecting “Original” or “Play List” on a DVD-RW/DVD-R DVDVR

Some DVD-RWs/DVD-Rs in VR (Video Recording) mode have two types of title for playback: originally recorded titles (Original), and titles that can be created on recordable DVD players for editing (Play List). You can select the type of title to be played.

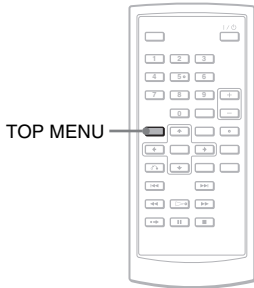

1 Press TOP MENU when the player is in stop mode.

The current mode appears.

The TOP MENU button does not work when Resume Play is activated. Cancel the Resume Play status first by pressing **■** twice, and then press TOP MENU.

2 Switch the mode by pressing TOP MENU repeatedly.

Hint

You can check the current mode by pressing DISPLAY during playback. On the Playback Settings Display (page 22), “PL” or “ORG” will be displayed next to the title number.

Notes

- When a disc containing a Playlist title is inserted, the player automatically starts playing the Playlist title.
- When no Playlist title is recorded, “ORG” appears in step 1. When you press TOP MENU once more, “” appears.

Playing VIDEO CDs With PBC Functions (PBC Playback) VCD

Some VIDEO CDs have Playback Control (PBC) functions allowing for interactive search or playback options.

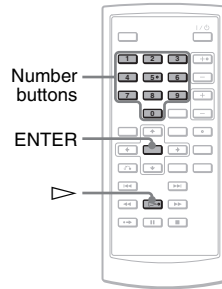

1 Start playing a VIDEO CD with PBC functions.

The menu appears for your selection.

2 Press the number buttons to select the item number you want and press ENTER.

3 Follow the instructions on screen for interactive operations.

Refer to the instructions supplied with the disc, as the operating procedure may differ depending on the VIDEO CD.

Hint

To cancel the PBC function, set “PBC” to “Off” in “General Setup” (page 35) and then, open and close the disc lid.

Note

Depending on the VIDEO CD, “Press ENTER” in step 2 may appear as “Press SELECT.” In this case, press .

Using the Playback Settings Display

DVDVideo DVDVR

While playing a DVD, you can check the current playback settings on the screen. The Playback Settings Display also allows you to change sound, subtitle, and angle or search for a title or track by inputting numbers.

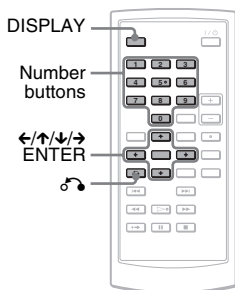

1 Press DISPLAY while playing a DVD.

The Playback Settings Display appears. Example: When playing a DVD VIDEO

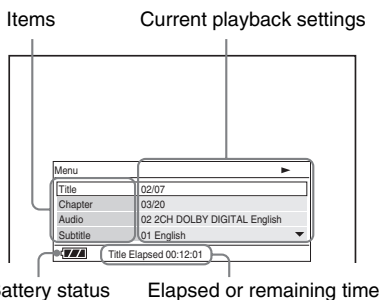

The corresponding icon for Play, Pause, Search, or Slow Play is displayed in the upper right corner of the screen. When a DVD-RW/DVD-R (VR mode) is played, "PL" or "ORG" is displayed next to the title number.

2 Press \uparrow/\downarrow to select the desired item and press ENTER.

- Title
- Chapter

- Audio
- Subtitle
- Angle
- T.Time
- C.Time
- Repeat
- Time Disp.

3 Press \uparrow/\downarrow to select the setting, and press ENTER.

To enter numbers, use the number buttons or \uparrow/\downarrow .

Note

Depending on the disc, you may not be able to set some options.

To turn off the display

Press DISPLAY or \rightarrow RETURN.

Searching for a title/chapter, etc.

DVDVideo DVDVR

By entering the number or the time code, you can search a DVD by title or chapter.

1 Press \uparrow/\downarrow to select the search method on the Playback Settings Display, and press ENTER.

- Title
- Chapter
- T.Time*
- C.Time*

* You can search the title or chapter of a DVD VIDEO by entering the time code.

2 Press the number buttons or \uparrow/\downarrow to select the title or chapter number, and press ENTER.

The player starts playback from the selected number.

When you select "T.Time" or "C.Time" in step 1, "00:00:00" will appear on the screen. Enter the desired time code using the number buttons, and press ENTER. Playback starts from the entered time code. Elapsed or remaining time appears on the footer of the Playback Settings Display.

Hints

- You can use direct search without displaying the control menu. See page 24 for details.

- See page 24 for details about searching for a CD or VIDEO CD.

Notes

- The displayed title/chapter number is the same as the number recorded on the disc.
- Chapter times are not displayed when a DVD-RW/DVD-R (VR mode) is played. Chapter time will be displayed as "--:--:--."
- Depending on the disc, you may not be able to use the time code.

Playing a DVD VIDEO repeatedly (Repeat Play) DVDVideo

You can play all of the titles on a DVD VIDEO, or a single title or chapter repeatedly.

- 1 Select "Repeat" on the Playback Settings Display, and press ENTER.**
- 2 Press \uparrow/\downarrow to select the setting, and press ENTER.**
 - \leftarrow Chapter: repeats the current chapter.
 - \leftarrow Title: repeats the current title.
 - \leftarrow All: repeats all of the titles.

To return to normal play

Select "Off" in step 2.

Hint

When playing a CD or VIDEO CD repeatedly, use MENU (page 25).

Note

Depending on the disc, the Repeat function may not be available.

Checking the playing time and remaining time DVDVideo DVDVn

You can check the playing time and remaining time of the current title or chapter.

- 1 Select "Time Disp." on the Playback Settings Display, and press ENTER.**

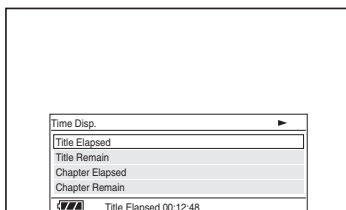

- 2 Press \uparrow/\downarrow to select the time information setting, and press ENTER.**
 - Title Elapsed
 - Title Remain
 - Chapter Elapsed
 - Chapter Remain

Hint

See page 26 for details about displaying the elapsed time of a CD or VIDEO CD.

Notes

- In the case of DVD-RWs/DVD-Rs (VR mode), the playing time and remaining time of the chapter is not displayed.
- The default setting for "Time Disp." is "Title Elapsed." After selecting an other option of "Time Disp." and exiting from the Playback Settings Display, the "Title Elapsed" appears when the Playback Settings Display is re-entered.

Searching for a Particular Point on a Disc (Search, Scan, Slow Play, Repeat Play, Random Play)

Repeat Play, Random Play)

You can quickly locate a particular point on a disc by monitoring the picture or playing back slowly.

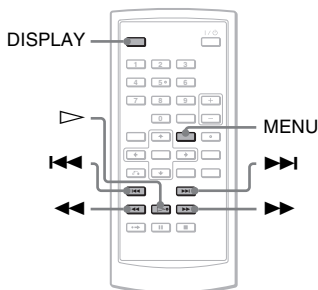

Notes

- Depending on the disc, you may not be able to perform some of the operations described.
- For DATA CDs/DATA DVDs, you can search for a particular point only on an MP3 audio track.

Locating a point quickly using the I◀◀/▶▶I PREV (previous)/NEXT buttons (Search)

DVDVideo DVDVr VCD CD DATA CD DATA DVD

During playback, press ▶▶I or I◀◀ to go to the next or previous chapter/track/scene.

Hints

When you know the chapter or track number, you can search directly by entering these numbers using the number buttons.

- While playing a DVD VIDEO, you can search for a title or chapter using the number buttons and ENTER. Press ◀/▶ to switch between title and chapter.
- While playing a CD/VIDEO CD, you can search for a track using the number buttons and ENTER.

Locating a point quickly by playing a disc in fast forward or fast reverse (Scan)

DVDVideo DVDVr VCD CD DATA CD DATA DVD

Press ◀◀ or ▶▶ to fast reverse or fast forward during playback. To return to normal play, press ▷.

Each time you press ◀◀ or ▶▶ during scan, the scan speed changes.

With each press the indication changes as shown below.

◆ Playback direction

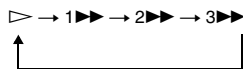

◆ Opposite direction

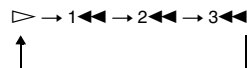

The “3▶▶▶”/“3◀◀◀” playback speed is faster than “2▶▶▶”/“2◀◀◀” and the “2▶▶▶”/“2◀◀◀” playback speed is faster than “1▶▶▶”/“1◀◀◀”.

💡 Hint

◀/▶ on the player works the same as ◀◀/▶▶ on the remote, and ENTER on the player works the same as ▷ on the remote. This function is effective when you playback a DVD.

Notes

- No sound is output during Scan play for a DVD or VIDEO CD.
- Scan speed differs depending on the disc type.

Watching frame by frame (Slow Play)

DVDVideo DVDVR VCD

Press ◀◀ or ▶▶ when the player is in pause mode. To return to normal speed, press ▷. Each time you press ◀◀ or ▶▶ during Slow Play, the playback speed changes. With each press the indication changes as follows:

◆ Playback direction

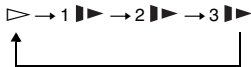

◆ Opposite direction (DVD only)

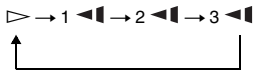

The “3▶▶”/“3◀◀” playback speed is slower than “2▶▶”/“2◀◀” and the “2▶▶”/“2◀◀” playback speed is slower than “1▶▶”/“1◀◀”.

Note

Slow speed differs depending on the disc type.

Playing CD/VIDEO CD repeatedly or in random order (Repeat Play, Random Play) VCD CD

You can play all of the tracks on a disc, or a single track repeatedly (Repeat Play). Also, you can play the tracks in random order, too (Random Play).

1 Press MENU repeatedly during playback to select the playback mode.

- ◀ Track: repeats the current track.
- ◀ All: repeats all tracks on the disc.
- Random: plays all tracks on the disc randomly.

To return to normal play

Select “◀ Off” in step 1.

💡 Hint

During Random Play, you can start playing other randomly selected track by pressing ▶▶.

Notes

- You cannot use Repeat Play and Random Play with VIDEO CDs or Super VCDs with PBC playback.
- Depending on the disc, Random Play may not be available.
- The same track may be repeated several times in Random Play.

Checking the play information of the disc **DVDVideo** **DVDVR** **VCD** **CD**

When playing a DVD

Press DISPLAY while playing a DVD, and then use the Playback Settings Display (page 22).

When playing a CD

Press DISPLAY.

The playing track number/the total number of tracks and the elapsed time of the current track appear. Press DISPLAY repeatedly to switch the time information as below.

- Track Elapsed
- Track Remain
- Disc Elapsed
- Disc Remain

When playing a VIDEO CD

Press DISPLAY.

The player displays “PBC On” (when you set “PBC” to “Off,” the player displays the playing track number/the total number of tracks), the elapsed time, and the audio mode on the screen.

Note

The player does not display “Disc Elapsed” or “Disc Remain” on the screen when playing a CD in Random Play.

Playing MP3 Audio Tracks or JPEG Image Files **DATA CD** **DATA DVD**

You can play MP3 audio tracks and JPEG image files on DATA CDs (CD-ROMs/CD-Rs/CD-RWs) or DATA DVDs (DVD-ROMs/DVD+RWs/DVD+Rs/DVD-RWs/DVD-Rs). For playable MP3 audio files and JPEG image files, see page 44.

When you insert DATA CDs and DATA DVDs, the list of albums appears.

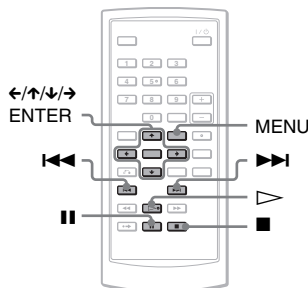

Note

DATA CDs recorded in KODAK Picture CD format automatically start playing when inserted.

Playing an MP3 audio track

- 1 Press **↑/↓** to select an album on the list, and press **ENTER**.

The list of tracks in the album appears.

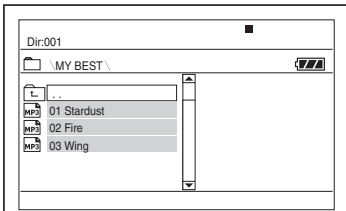

- To go to the next or previous page, press **▶▶** or **◀◀**.
- To return to the list of albums, press **↑/↓** to select **[]** and press **ENTER**.

- 2 Press **↑/↓** to select the track you want to play, and press **ENTER**.

Playback starts from the selected track.

To go to the next or previous MP3 audio track

Press **▶▶** or **◀◀**.

To stop playback

Press **■**.

To pause playback

Press **⏸**.

To restart playback, press **⏸** again.

Notes

- The total albums and files the player can recognize is about 648.
- The number of albums in a disc the player can recognize is about 299.

Playing a JPEG image file

- 1 Press **↑/↓** to select an album on the list, and press **ENTER**.

The list of files in the album appears.

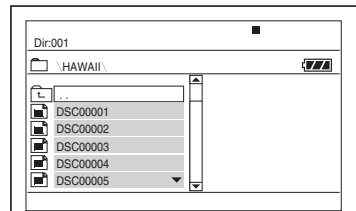

- To go to the next or previous page, press **▶▶** or **◀◀**.
- To return to the list of albums, press **↑/↓** to select **[]** and press **ENTER**.

- 2 Press **↑/↓** to select the image you want to view, and press **ENTER**.

The selected image appears.

Example:

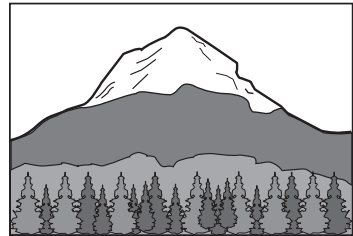

To display the list of thumbnails

Press **MENU** when a file is displayed on the screen.

The image files in the album appear in 12 subscreens with the displayed file in the lead.

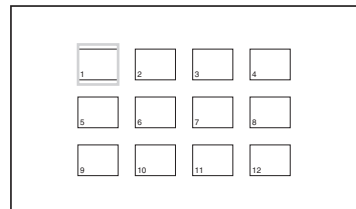

- To move to the previous or next page of the thumbnail list display, select “◀Prev” or “Next▶” under the screen.

- To exit the list of thumbnails, press MENU.

To go to the next or previous JPEG image file

Press ►► or ◀◀.

To rotate a JPEG image

Press ◀/↑/↓/→ while viewing the image.

↑: Reverses the image vertically (up and down).

↓: Reverses the image horizontally (left and right).

→: Rotates the image 90 degrees clockwise.

←: Rotates the image 90 degrees counter clockwise.

Note that the view also returns to normal if you press ◀◀/►► to go to the next or previous image.

Example: when ← is pressed once.

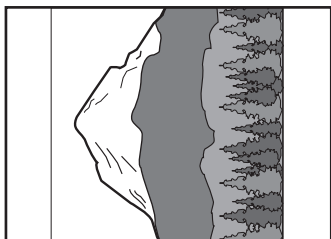

To stop viewing the JPEG image

Press ■.

The display returns to the list of files.

Notes

- Images may take time to appear due to the number of recorded files or the size of the folders. If no image appears after a few minutes, some of the files included may be too large.
- Some JPEG files, especially progressive JPEG files or JPEG files of 3,000,000 pixels or more, may take longer to display than others.
- The player cannot play the JPEG image file that is larger than 3078 (width) x 2048 (height) in normal mode, or more than 3,300,000 pixels in progressive JPEG. (Some progressive JPEG files cannot be displayed even if the size is within this specified capacity.)
- The total albums and files the player can recognize is about 648.
- The number of albums in a disc the player can recognize is about 299.

Enjoying JPEG Images as a Slide Show

You can play JPEG image files on a DATA CD or DATA DVD successively as a slide show.

1 While displaying the file you want to start a slideshow, press MENU.

The list of thumbnails appears.

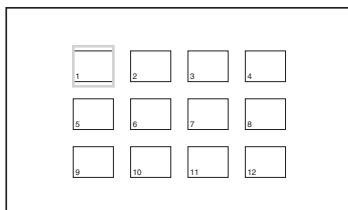

2 Press ◀/↑/↓/→ to select “Slide Show” at the bottom of the screen, and press ENTER.

A slideshow starts from the displayed file.

To pause slideshow

Press ■. By pressing ■ again or ▷, you can return to slideshow.

To stop slideshow

Press ■ or MENU.

Adjusting the Picture Size and Quality

DVD Video DVD VR VCD DATA CD

DATA DVD

You can adjust the picture displayed on the LCD screen. See “General Setup” (page 34), when outputting the video signal to TV, etc.

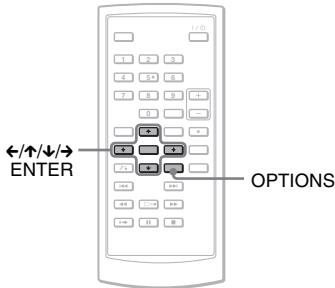

sides. In “Full,” a 16:9 picture will be adjusted to fill the entire screen.

To turn off the Option Menu

Press **OPTIONS** or **RETURN**.

Hints

- The screen turns off automatically when the LCD panel is closed.
- You can see the settings for the display in “General Setup” (page 34).

Note

Depending on the disc, the screen size you can select differs.

1 Press **OPTIONS**.

The Option Menu appears.

2 Press **↑/↓** to select “LCD Mode” and press **ENTER**.

The items for “LCD Mode” appear.

3 Press **↑/↓** to select items and press **ENTER**.

- **LCD Aspect:** Change the picture size. Select “Normal” or “Full” by pressing **↑/↓***.
- **Backlight:** Adjust the brightness of the LCD screen by pressing **←/→**.
- **Contrast:** Adjust the difference between light and dark areas by pressing **←/→**.
- **Hue:** Adjust the red and green colour balance by pressing **←/→**.
- **Color:** Adjust the richness of colours by pressing **←/→**.
- **Default:** Returns all settings to the factory defaults.

* In “Normal,” the pictures are displayed in the original configuration, retaining the aspect ratio. For example, a 4:3 picture will have black bands on both sides, and the letterbox pictures recorded either in 16:9 or 4:3 will have black bands on all

Playing DivX Video Files

DATA CD DATA DVD

You can play DivX video files on DATA CDs (CD-ROMs/CD-Rs/CD-RWs) and DATA DVDs (DVD-ROMs/DVD+RWs/DVD+Rs/DVD-RWs/DVD-Rs).

When you insert DATA CDs and DATA DVDs, the list of albums appears.

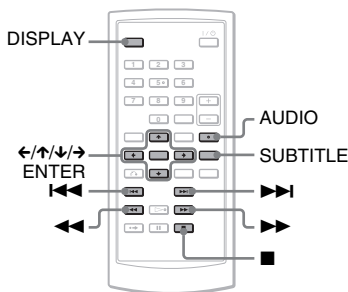

Notes

- When the selected file is not supported, “Data Error (DivX)” displays on the screen and the file will not be played.
- Depending on the DivX video file, the picture may pause or be unclear. In which case, it is recommended that you create the file at a lower bit rate. If the sound is still noisy, MP3 is the recommended audio format. Note, however, this player does not conform to WMA (Windows Media Audio) format.
- Because of the compression technology used for DivX video files, it may take some time after you press \triangleright (play) for the picture to appear.
- Depending on the DivX video file, the sound may not match the pictures on the screen.
- The player’s speaker does not output DTS sound. When you play DTS sound tracks on a DivX video file, connect the player to an AV amplifier (receiver) (page 40) and set up “DTS” in “Audio Setup” (page 36).
- Depending on the DivX video file, you may not be able to perform some operations.

Playing a DivX video file

- 1 Press \uparrow/\downarrow to select an album on the list, and press ENTER.

A list of files in the album appears.

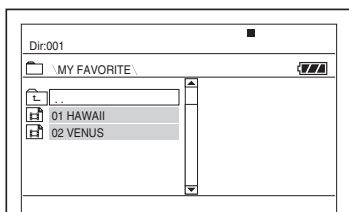

- To go to the next or previous page, press $\triangleright/\triangleleft$ or \ll/\gg .
- To return to the list of albums, press \uparrow/\downarrow to select \square and press ENTER.

- 2 Press \uparrow/\downarrow to select the file you want to play, and press ENTER.

Playback starts from the selected file.

To go to the next or previous DivX video file

Press $\triangleright/\triangleleft$ or \ll/\gg .

To locate a point quickly by playing DivX video files in fast forward or fast reverse (Scan)

Press \gg/\ll repeatedly to select the required speed for the search mode during playback.

To watch frame by frame (Slow Play)

Press \triangleright repeatedly in pause mode to select the required slow motion speed.

To display the playback information

Press DISPLAY repeatedly.

The playback information changes as follow order, “Title Elapsed,” “Title Remain,” “Display Off,” and “Subtitle.”

To change the sound

Press AUDIO repeatedly during playback to select the desired audio signal. If “No Audio” appears, the player does not support the audio signal format contained in the disc.

To change the subtitles

Press SUBTITLE during playback.
Press \uparrow/\downarrow , and ENTER during displaying the subtitle information.

To stop playback

Press \blacksquare .

Hint

If the number of viewing times is preset, you can play the DivX video files as many times as the preset number. The following occurrences are counted:

- when the player is turned off. This includes when the player is automatically turned off by the Auto Power Off function. Press \blacksquare instead of \blacksquare to stop viewing.
- when the disc lid is opened.
- when another file is played.

Note

The slow reverse function is prohibited.

About DivX Video Files

DivX[®] is a video file compression technology, developed by DivX, Inc. This product is an official DivX[®] Certified product.

You can play DATA CDs and DATA DVDs that contain DivX video files.

DATA CDs and DATA DVDs that the player can play

This player only plays DATA CDs whose logical format is ISO 9660 Level 1 or Joliet, and DATA DVDs of Universal Disk Format (UDF).

Refer to the instructions supplied with the disc drives and the recording software (not supplied) for details on the recording format.

Note

The player may not be able to play some DATA CDs/DATA DVDs created in the Packet Write format or multiple sessions.

DivX video files that the player can play

The player can play data that is recorded in DivX format, and which has the extension “.AVI,” or “.DIVX.” The player will not play files with the extension “.AVI” or “.DIVX” if they do not contain a DivX video.

Notes

- The player may not play a DivX video file when the file consists of two or more DivX video files combined.
- The player cannot play a DivX video file of size more than 720 (width) \times 576 (height)/2 GB.
- Depending on the DivX video file, the picture may be unclear or the sound may skip.
- The player cannot play some DivX video files that are longer than 3 hours.
- The player can display a file name up to 14 characters. Any characters after the 14th character do not appear on the screen.
- Characters that are not displayable appear as “*.”
- Depending on the disc, a file name that is not displayable appears as “*.”
- You cannot display correctly the CD-R/CD-RW file names written in the UDF file system.

About playback order of DivX video files

Note that the playback order may not be applicable, depending on the software used for creating the DivX video file, or if there are more than 299 albums and 648 DivX video files in each album. See “About playback order of albums, tracks, and files” (page 45).

Using the Setup Display

By using the Setup Display, you can make various adjustments to items such as picture and sound. You can also set a language for the subtitles and the Setup Display, among other things.

For details on each Setup Display item, see pages from 34 to 38.

Note

Playback settings stored in the disc take priority over the Setup Display settings, and not all of the functions described may work.

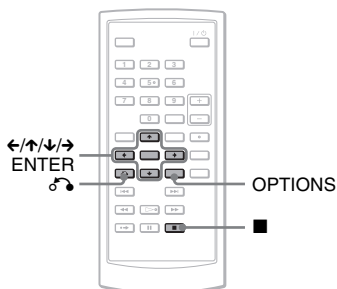

1 Press **OPTIONS** when the player is in stop mode.

The Option Menu appears. The Setup Display does not appear if Resume Play is activated. Cancel the Resume Play status first by pressing twice, and then press **OPTIONS**.

2 Press **↑/↓** to select “Setup,” then press **ENTER**.

The items for “Setup” appear.

General Setup		
TV Display		16 : 9
Angle Mark	On	
Screen Saver	On	
PBC	On	
DivX		
Default		

Select: **ENTER** Cancel: **RETURN**

3 Press **↑/↓** to select the desired Setup item from: “General Setup,” “Audio Setup,” “Language Setup,” or “Parental Control,” then press **ENTER**.

The Setup item is selected.
Example: “General Setup”

Selected item

General Setup		
TV Display		16 : 9
Angle Mark	On	
Screen Saver	On	
PBC	On	
DivX		
Default		

Select: **ENTER** Cancel: **RETURN**

Setup items

4 Press **↑/↓** to select an item, then press **ENTER**.

The settings for the selected item appear.
Example: “TV Display”

General Setup		
TV Display		4 : 3 Pan Scan
Angle Mark		4 : 3 Letter Box
Screen Saver		16 : 9
PBC	On	
DivX		
Default		

Select: **ENTER** Cancel: **RETURN**

Settings

5 Press **↑/↓** to select a setting, then press **ENTER**.

The setting is selected and setup is complete.
Example: “4:3 Pan Scan”

Selected setting

General Setup		
TV Display		4 : 3 Pan Scan
Angle Mark	On	
Screen Saver	On	
PBC	On	
DivX		
Default		

Select: **ENTER** Cancel: **RETURN**

To turn off the Setup Display

Press **OPTIONS** or **↶** RETURN twice.

Settings for the Display

(General Setup)

Choose playback display options and settings according to the TV to be connected.

Select “General Setup” in the Setup Display. To use the display, see “Using the Setup Display” (page 33).

The default settings are underlined.

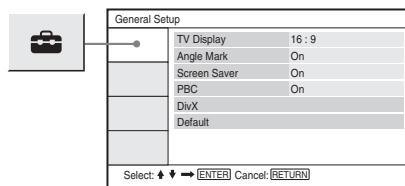

◆ TV Display (DVD only)

Selects the aspect ratio of the connected TV (4:3 standard or wide).

4:3 Pan Scan	Select this when you connect a 4:3 screen TV. Automatically displays a wide picture on the entire screen and cuts off the portions that do not fit.
4:3 Letter Box	Select this when you connect a 4:3 screen TV. Displays a wide picture with bands on the upper and lower portions of the screen.
<u>16:9</u>	Select this when you connect a wide-screen TV or a TV with a wide mode function.

4:3 Pan Scan

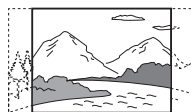

4:3 Letter Box



16:9



Note

Depending on the DVD, “4:3 Letter Box” may be selected automatically instead of “4:3 Pan Scan” or vice versa.

◆ Angle Mark

Displays the angle mark when you can change the viewing angles during playback of DVDs recorded with multi-angles.

<u>On</u>	Display the angle mark.
Off	Hide the angle mark.

◆ Screen Saver

The screen saver image appears when you leave the player in pause or stop mode for 15 minutes. The screen saver will help prevent your display device from becoming damaged (ghosting). Press \blacktriangleright to turn off the screen saver.

<u>On</u>	Activates the screen saver function.
Off	Deactivates the screen saver function.

◆ PBC

By using the PBC (Playback Control) function, you can enjoy playing interactive programmes and programmes with search functions (page 21). This set up is effective when you play back VIDEO CDs with the PBC function. Set up becomes available by opening and closing the disc lid after setting.

<u>On</u>	By the PBC function, you can play back VIDEO CDs via the menu screen.
Off	Turn off the PBC function.

◆ DivX

Displays the registration code for this player. For more information, go to <http://www.divx.com> on the Internet.

◆ Default

Each function returns to its original factory settings. Note that all of your settings will be lost.

Settings for the Sound

(Audio Setup)

“Audio Setup” allows you to set the sound according to the playback and connection conditions.

Select “Audio Setup” in the Setup Display. To use the display, see “Using the Setup Display” (page 33).

The default settings are underlined.

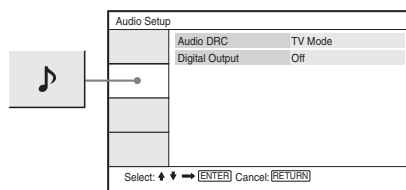

◆ Audio DRC (Dynamic Range Control) (DVD only)

Makes the sound clear when the volume is turned down when playing a DVD that conforms to “Audio DRC.”

This function affects the output from the following jacks:

- AUDIO jack
- OPTICAL OUT jack only when “Dolby Digital” is set to “Downmix PCM” (page 36).

<u>Standard</u>	Normally, select this position.
<u>TV Mode</u>	Makes low sounds clear even if you turn the volume down.
Wide Range	Gives you the feeling of being at a live performance.

◆ Digital Output

Selects if audio signals are output via the OPTICAL OUT jack.

<u>On</u>	Normally select this position. When you select “On,” see “Setting the digital output signal” for further settings.
Off	The influence of the digital circuit upon the analog circuit is minimal.

Setting the digital output signal

Switches the method of outputting audio signals when you connect an audio equipment such as an AV amplifier (receiver) with the OPTICAL OUT jack.

For connection details, see page 39.

After setting “Digital Output” to “On,” select “Dolby Digital” and “DTS.”

If you connect a component that is incompatible with the selected audio signal, a loud noise (or no sound) may be heard from the speakers, damaging your ears or speakers.

◆ Dolby Digital (DVD only)

Selects the type of Dolby Digital signal.

<u>Downmix</u> <u>PCM</u>	Select this when the player is connected to an audio component without a built-in Dolby Digital decoder.
Dolby Digital	Select this when the player is connected to an audio component with a built-in Dolby Digital decoder.

◆ MPEG (DVD only)

Selects the type of MPEG audio signal.

<u>PCM</u>	Select this when the player is connected to an audio component without a built-in MPEG decoder. If you play multi-channel MPEG audio sound tracks, only the Front (L) and Front (R) signals will be output from your two front speakers.
MPEG	Select this when the player is connected to an audio component with a built-in MPEG decoder.

◆ DTS

Selects whether or not to output DTS signals.

<u>On</u>	Select this when the player is connected to an audio component with a built-in DTS decoder.
<u>Off</u>	Select this when the player is connected to an audio component without a built-in DTS decoder.

Setting the Display or Sound Track Language

(Language Setup)

“Language Setup” allows you to set various languages for the on-screen display or sound track.

Select “Language Setup” in the Setup Display. To use the display, see “Using the Setup Display” (page 33).

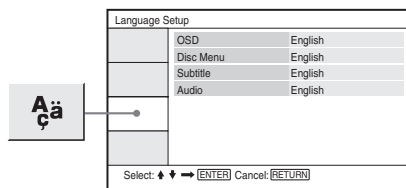

◆ OSD (On-Screen Display)

Switches the display language on the screen.

◆ Disc Menu (DVD VIDEO only)

Switches the language for the disc’s menu. When you select “Original,” the language given priority in the disc is selected.

◆ Subtitle (DVD VIDEO only)

Switches the subtitle language. When you select “Off,” no subtitle is displayed.

◆ Audio (DVD VIDEO only)

Switches the language of the sound track. When you select “Original,” the language given priority in the disc is selected.

Note

If you select a language in “Disc Menu,” “Subtitle,” or “Audio” that is not recorded on the DVD VIDEO, one of the recorded languages will be automatically selected.

Parental Control Settings (Parental Control)

Playback of some DVD VIDEOS can be limited, by the parental control function.

Select “Parental Control” in the Setup Display. To use the display, see “Using the Setup Display” (page 33).

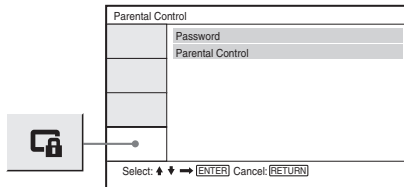

◆ Password

Enter or change a password. By setting a password, you can limit playback of a DVD that has the parental control function. When the Password option is first accessed, enter a new password (you do not need to enter the old password.).

◆ Parental Control

The lower the setting value, the stricter the limitation.

To set the parental control, you need the selected password in “Password,” therefore first set the password in the set up.

Changing the password

- 1 Press \uparrow/\downarrow to select “Password” in the Parental Control setting display, and press ENTER.
- 2 Select “Change,” and press ENTER.
The display for entering the password appears.
- 3 Enter your current 6-digit password in the “Old Password” box.
- 4 Enter your new 6-digit password in the “New Password” box.
- 5 Enter your new 6-digit password once again in the “Verify Password” box, then press ENTER to confirm.

If you make a mistake entering your password

Press CLEAR, or press \leftarrow to return one by one before pressing ENTER in step 5, and then re-enter the password.

Setting the parental control (limited playback) DVDVideo

- 1 Press \uparrow/\downarrow to select “Parental Control” in the Parental Control setting display, and press ENTER.

The display for setting the playback limitation level appears.

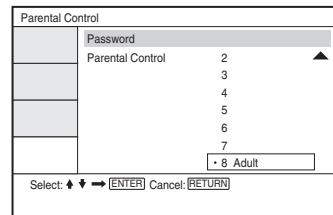

2 Press \uparrow/\downarrow to select the limitation level (1-8), and press ENTER.

The lower the value, the stricter the limitation.

The display for entering the password appears.

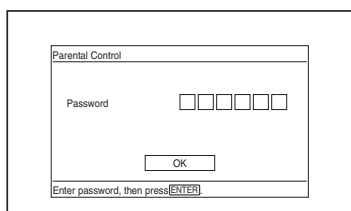

3 Enter or re-enter your 6-digit password using the number buttons, then press ENTER.

Parental Control setting is complete.

To play a disc for which Parental Control is set

- 1 Insert the disc and press \triangleright .
The display for entering your password appears.
- 2 Enter your 6-digit password using the number buttons, then press ENTER.
The player starts playback.

If you forget your password

Remove the disc and repeat the steps outlined in "Changing the password" (page 37). Enter "136900" in the "Old Password" box, and then enter your new 6-digit password in the "New Password" box and "Verify Password" box.

Notes

- When you play discs which do not have the Parental Control function, playback cannot be limited on this player.
- Depending on the disc, you may be asked to change the parental control level while playing the disc. In this case, enter your password, then change the level. If the Resume Play mode is cancelled, the level returns to the previous level.

Connecting to another device

To switch LINE SELECT (IN/OUT) switch

LINE SELECT IN: Input images or audio from an exterior device. The “Line in” message will be displayed on the LCD screen until the signal from the exterior device is received.

LINE SELECT OUT: Sends the playback signal from this player to a TV.

Notes

- Plug cords securely to prevent noise.
- Refer to the instructions supplied with the components to be connected.
- You cannot connect this player to a TV that does not have a video input jack.
- Be sure to disconnect the mains lead of each component before connecting.
- Connect the player to the TV directly. Image quality may suffer when the video output from the player is passed through a video deck on to a TV.

Connecting to TV monitor

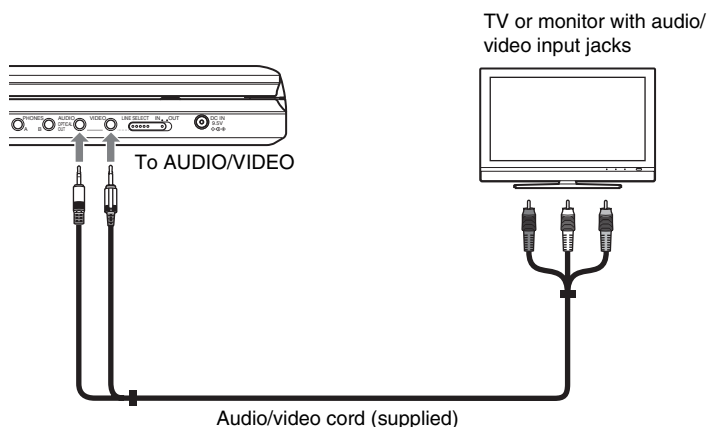

To send the playback signal to a TV or a monitor

- 1 Set the LINE SELECT switch on the player's right side to “OUT.”

Connecting to an AV amplifier (receiver)

Example 1

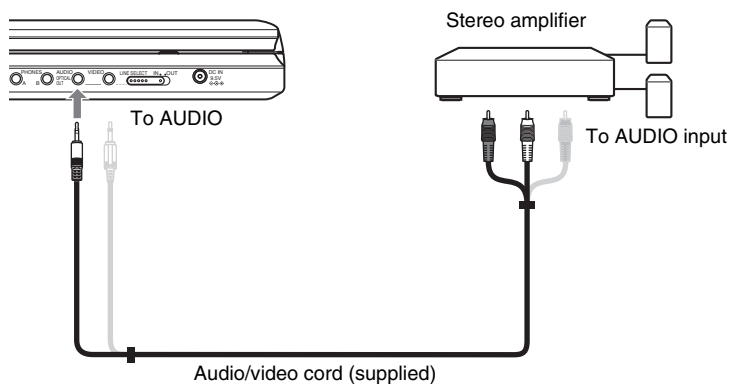

To send analog audio signal to an AV amplifier (receiver)

- 1 Set the LINE SELECT switch on the player's right side to "OUT."

* The yellow plug is used for video signals (page 39).

Example 2

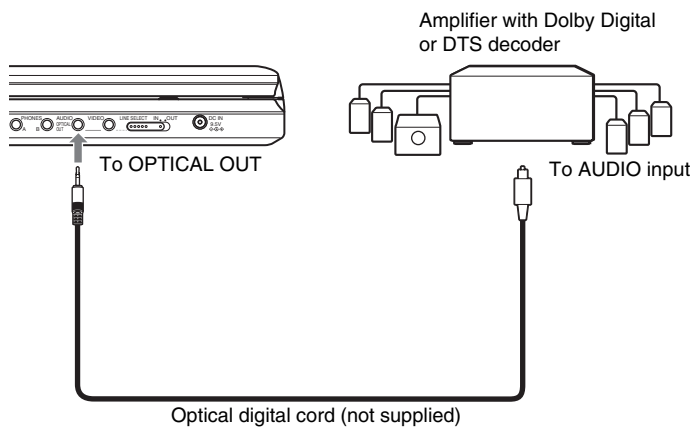

To send digital audio signal to an AV amplifier (receiver)

- 1 Set the LINE SELECT switch on the player's right side to "OUT."
- 2 Set "Digital Output" to "On" in "Audio Setup" (page 35).

Connecting to Video Player or Camcorder

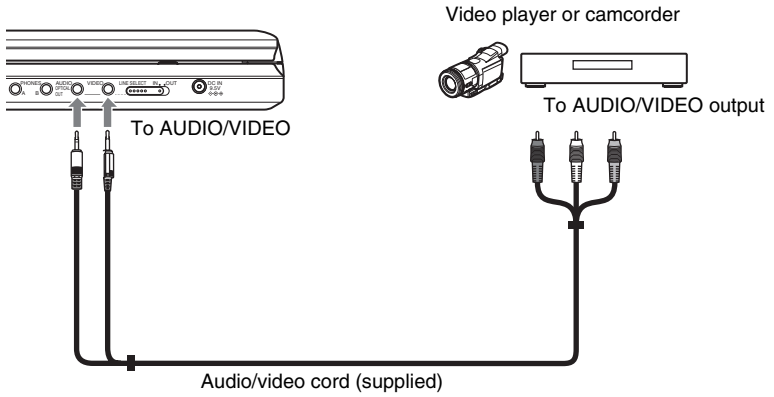

To receive the playback signal from a Video Player or Camcorder

- 1 Set the LINE SELECT switch on the player's right side to "IN."

Note

Set the LINE SELECT switch to "OUT" after use. You cannot play back on the player if the switch is set to "IN."

Troubleshooting

If you experience any of the following difficulties while using the player, use this troubleshooting guide to help remedy the problem before requesting repairs. Should any problem persist, consult your nearest Sony dealer.

Power

The power is not turned on.

- ➔ Check that the mains lead is connected securely.
- ➔ When using with the battery pack, check that the battery pack is sufficiently charged.

Picture

There is no picture/picture noise appears.

- ➔ The disc is dirty or flawed.
- ➔ The brightness is set at minimum. Set the brightness in "LCD Mode" (page 29).
- ➔ When you play discs, set the LINE SELECT switch to "OUT." When you send the playback signal to other device, set the LINE SELECT switch to "OUT." When you receive the playback signal from other device, set the LINE SELECT switch to "IN" (page 39).
- ➔ Re-connect the connecting cord securely.
- ➔ The connecting cords are damaged.
- ➔ Check the connection to your TV (page 39) and switch the input selector on your TV so that the signal from the player appears on the TV screen.
- ➔ The player is connected to the COMPONENT VIDEO IN (Y, P_B, P_R) jacks of high-vision TV.
- ➔ If the picture output from your player goes through your video deck to get to your TV or if you are connected to a combination TV/VIDEO player, the copy-protection signal applied to some DVD programmes could affect picture quality.

The picture does not fill the screen, even though the aspect ratio is set in "TV Display" under "General Setup."

- ➔ The aspect ratio of the disc is fixed on your DVD.

The black points appear and the red, blue, green points remain on the LCD.

- ➔ This is a structural property of the LCD and not malfunction.

Sound

There is no sound.

- ➔ The player is in pause mode or in Slow Play mode.
- ➔ The player is in fast forward or fast reverse mode.
- ➔ While playing a Super VCD on which the audio track 2 is not recorded, no sound will come out when you select "Stereo 1," "Left 1," or "Right 1."
- ➔ Re-connect the connecting cord securely.
- ➔ The connecting cord is damaged.
- ➔ The player is connected to the wrong input jack on the amplifier (receiver) (page 40).
- ➔ The amplifier (receiver) input is not correctly set.
- ➔ If the audio signal does not come through the OPTICAL OUT jack, check the audio settings (page 36).

The sound volume is low.

- ➔ The sound volume is low on some DVDs. The sound volume may improve if you set "Audio DRC" in "Audio Setup" to "TV Mode" (page 35).

Operation

The remote does not function.

- ➔ The batteries in the remote are weak.
- ➔ There are obstacles between the remote and the player.
- ➔ The distance between the remote and the player is too far.
- ➔ The remote is not pointed at the remote sensor on the player.
- ➔ Direct sunlight or strong illumination is striking the remote sensor.

Nothing happens when buttons are pressed.

- ➔ The player's I/O/HOLD switch is set on "HOLD" (page 17).

The disc does not play.

- ➔ The disc is turned over.
Insert the disc with the playback side facing down.
- ➔ The disc is not set correctly.
- ➔ The player cannot play certain discs (page 7).
- ➔ The region code on the DVD does not match the player (page 8).
- ➔ Moisture has condensed inside the player (page 3).
- ➔ The player cannot play a recorded disc that is not correctly finalized (page 7).
- ➔ Parental Control has been set. Change the setting.
- ➔ The LINE SELECT switch on the player's right side is set to "IN."

The player starts playing the disc automatically.

- ➔ The disc features an auto playback function.

Playback stops automatically.

- ➔ While playing discs with an auto pause signal, the player stops playback at the auto pause signal.

Some functions such as Stop, Search, Scan, Slow Play, Repeat Play, or Random Play cannot be performed.

- ➔ Depending on the disc, you may not be able to do some of the operations above. Refer to the operating instructions supplied with the disc.

The language for the sound track cannot be changed.

- ➔ Try using the DVD's menu instead of the direct selection button on the remote (page 18).
- ➔ Multilingual tracks are not recorded on the DVD being played.
- ➔ The DVD prohibits the changing of the language for the sound track.

The subtitle language cannot be changed or turned off.

- ➔ Try using the DVD's menu instead of the direct selection button on the remote (page 18).
- ➔ Multilingual subtitles are not recorded on the DVD being played.
- ➔ The DVD prohibits the changing of subtitles.

The angles cannot be changed.

- ➔ Try using the DVD's menu instead of the direct selection button on the remote (page 18).
- ➔ Multi-angles are not recorded on the DVD being played.
- ➔ The angle can only be changed when the "⏏" indicator lights up on the screen (page 20).
- ➔ The DVD prohibits changing of the angles.

The MP3 audio track cannot be played (page 44).

- ➔ The DATA CD is not recorded in an MP3 format that conforms to ISO 9660 Level 1 or Joliet.
- ➔ The DATA DVD is not recorded in MP3 format that conforms to UDF (Universal Disk Format).
- ➔ The MP3 audio track does not have the extension ".MP3."
- ➔ The data is not formatted in MP3 even though it has the extension ".MP3."
- ➔ The data is not MPEG-1 Audio Layer III data.
- ➔ The player cannot play audio tracks in mp3PRO format.
- ➔ The MP3 audio track is damaged.

The JPEG image file cannot be played (page 44).

- ➔ The DATA CD is not recorded in a JPEG format that conforms to ISO 9660 Level 1 or Joliet.
- ➔ The DATA DVD is not recorded in JPEG format that conforms to UDF (Universal Disk Format).
- ➔ The JPEG image file does not have the extension “.JPG.”
- ➔ The data is not formatted in JPEG even though it has the extension “.JPG.”
- ➔ The JPEG image file format does not conform to DCF (page 44).
- ➔ The image is larger than 3078 (width) × 2048 (height) in normal mode, or more than 3,300,000 pixels in progressive JPEG. (Some progressive JPEG files cannot be displayed even if the file size is within this specified capacity.)
- ➔ The JPEG image file is damaged.

The DivX video file cannot be played.

- ➔ The file is not created in DivX format.
- ➔ The file has an extension other than “.AVI” or “.DIVX.”
- ➔ The DATA CD (DivX video)/DATA DVD (DivX video) is not created in a DivX format that conforms to ISO 9660 Level 1 or Joliet/UDF.
- ➔ The DivX video file is larger than 720 (width) × 576 (height).

The album/track/file names are not displayed correctly.

- ➔ The player can only display numbers and alphabet. Other characters are displayed as “*.”

The disc does not start playing from the beginning.

- ➔ Repeat Play or Random Play is selected (pages 23 and 25).
- ➔ Resume play has taken effect (page 18).

The player does not operate properly.

- ➔ When static electricity, etc., causes the player to operate abnormally, unplug the player.

About MP3 Audio Tracks and JPEG Image Files

MP3 is audio compression technology that satisfies the ISO/IEC MPEG regulations. JPEG is image compression technology. You can play DATA CDs/DATA DVDs that contain MP3 audio tracks or JPEG image files.

DATA CDs/DATA DVDs that the player can play

You can play back DATA CDs (CD-ROMs/CD-Rs/CD-RWs) or DATA DVDs (DVD-ROMs/DVD+RWs/DVD+Rs/DVD-RWs/DVD-Rs) recorded in MP3 (MPEG-1 Audio Layer III) and JPEG format.

However, this player only plays DATA CDs whose logical format is ISO 9660 Level 1 or Joliet, and DATA DVDs of Universal Disk Format (UDF).

Refer to the instructions supplied with the disc drives and the recording software (not supplied) for details on the recording format.

Note

The player may not be able to play some DATA CDs/DATA DVDs created in the Packet Write format or multiple sessions.

MP3 audio track or JPEG image file that the player can play

The player can play the following tracks and files:

- MP3 audio tracks with the extension “.MP3.”
 - JPEG image files with the extension “.JPG.”
 - JPEG image files that conform to the DCF* image file format.
- * “Design rule for Camera File system”: Image standards for digital cameras regulated by JEITA (Japan Electronics and Information Technology Industries Association).

Notes

- Change the extension to “.JPG,” for files with “.JPE” or “.JPEG” extension.
- The player will play any data with the extension “.MP3” or “.JPG,” even if they are not in MP3 or JPEG format. Playing this data may generate a loud noise which could damage your speaker system.
- The player does not conform to audio tracks in mp3PRO format.
- Some JPEG files cannot be played.
- The player can display a file or track name up to 14 characters. Any characters after the 14th character do not appear on the screen.
- Characters that are not displayable appear as “*.”
- Depending on the disc, a file or track name that is not displayable appears as “*.”
- You cannot display correctly the CD-R/CD-RW file names written in the UDF file system.
- When playing an MP3 audio track recorded in VBR mode, you cannot display the bit rate correctly.

About playback order of albums, tracks, and files

Tracks and files within an album play in the order of the recorded media (CD-R etc.).

Hint

Since a disc with many trees takes longer to start playback, it is recommended that you create albums with no more than two trees.

Notes

- The player can recognize up to 299 albums (including albums that do not contain MP3 audio tracks and JPEG image files). The player will not play any albums beyond the 299th album.
- The player can recognize a combined total of up to 648 files, tracks, and albums. The player will not play beyond the 648th file, track or album.
- Depending on the writing condition of the disc, the total number of files, tracks, and albums recognizable may be fewer than 648.
- The Album List displays only the currently playing album name. Any album located on the upper layer is displayed as “\.\.”

Notes About the Discs

- To keep the disc clean, handle the disc by its edge. Do not touch the surface.



- Do not expose the disc to direct sunlight or heat sources such as hot air ducts, or leave it in a car parked in direct sunlight as the temperature may rise considerably inside the car.
- After playing, store the disc in its case.
- Clean the disc with a cleaning cloth. Wipe the disc from the centre out.



- Do not use solvents such as benzine, thinner, disc/lens cleaners, or anti-static spray intended for vinyl LPs.
- If you have printed the disc's label, dry the label before playing.

Specifications

System

Laser: Semiconductor laser

Signal format system: PAL (NTSC)

Audio characteristics

Frequency response: DVD VIDEO (PCM

48 kHz): 20 Hz to 22 kHz/

CD: 20 Hz to 20 kHz

Harmonic distortion: 0.01 %

Dynamic range: DVD VIDEO: 90 dB/

CD: 90 dB

Wow and flutter: Less than detected value

(±0.001% W PEAK)

Inputs/Outputs

VIDEO (video input/output):

Minijack (1)

Output 1.0 V_{p-p}/75 ohms

AUDIO (audio input/output)/OPTICAL

OUT (optical output):

Stereo minijack/optical minijack

combined (1)

Output 2.0 V_{rms}/47 kilohms

Recommended load impedance over

47 kilohms

PHONES (headphones) A/B:

Stereo minijack (2)

Liquid Crystal Display

Panel size: 8 inches wide (diagonal)

Driving system: TFT active matrix

Resolution: 800 × 480 (effective pixel rate:
more than 99.99%)

General

Power requirements:

DC 9.5 V (AC Adaptor/Car battery
adaptor)

DC 7.4 V (Battery pack)

Power consumption (DVD VIDEO

Playback):

23 W (when used with a battery pack)

8.5 W (when used without a battery pack,
with a headphone)

Dimensions (approx.):

225.4 × 33.5 × 164.9 mm (width/height/
depth) incl. projecting parts

Mass (approx.): 920 g

Operating temperature: 5 °C to 35 °C

Operating humidity: 25 % to 80 %

AC Adaptor: 100-240 V AC, 50/60 Hz

Car Battery Adaptor: 12 V DC

Supplied accessories

See page 9.

Specifications and design are subject to
change without notice.

Index to Parts and Controls

For more information, see the pages indicated in parentheses.

Upper view

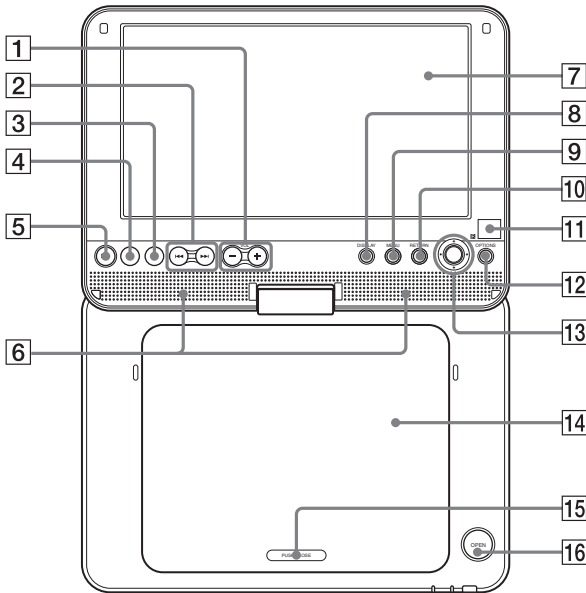

- | | |
|---------------------------------------------|--------------------------------------------|
| 1 VOL (sound volume) -/+ button* | 9 MENU button (18) |
| 2 ◀◀/▶▶ (previous/next) buttons (17) | 10 RETURN button (22) |
| 3 ■ (stop) button (17) | 11 📶 (remote sensor) (9) |
| 4 ⏸ (pause) button (17) | 12 OPTIONS button (29) |
| 5 ▷ (play) button (16)* | 13 ⬅/⬆/➡ buttons, ENTER button (18) |
| 6 Speaker (17) | 14 Disc lid (16) |
| 7 LCD panel (10) | 15 PUSH CLOSE (16) |
| 8 DISPLAY button (22) | 16 OPEN button (16) |

* Use the tactile dot as a reference when operating the player. The ▷ (play) and VOL + buttons have a tactile dot.

Front view

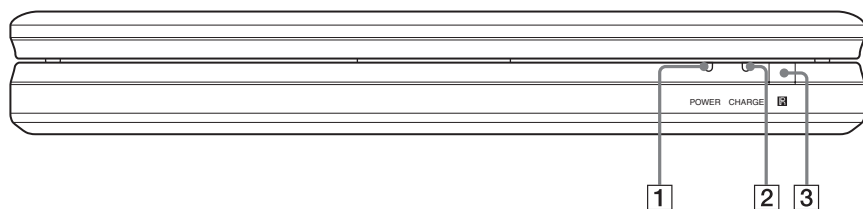



1 POWER indicator (16)

3  (remote sensor) (9)

2 CHARGE indicator (13)

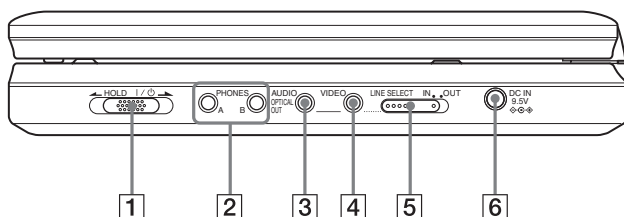
Right view



1  (on/standby)/HOLD switch (16)

2 PHONES (headphone) jack A, B

3 AUDIO (input/output) jack/OPTICAL OUT (optical output) jack (39, 40)

4 VIDEO (input/output) jack (39)

5 LINE SELECT (IN/OUT) switch (16)

6 DC IN 9.5V (AC adaptor input) jack (11)

Remote

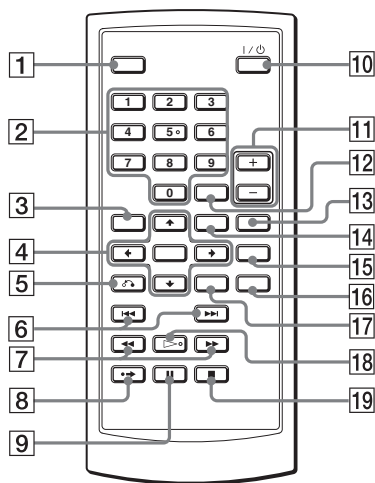

- 1** DISPLAY button (22)
- 2** Number buttons (18)*
- 3** TOP MENU button (18)
- 4** ←/↑/↓/→ buttons, ENTER button (18)
- 5** ↻ RETURN button (22)
- 6** ⏮/⏭ PREV (previous)/NEXT buttons (17)
- 7** ⏪/⏩ (scan/slow) buttons (24)
- 8** ⏩ ADVANCE button (17)
- 9** ⏸ PAUSE button (17)
- 10** I/⏻ (on/standby) button (16)
- 11** VOL (sound volume) +/- buttons
- 12** CLEAR button (37)
- 13** AUDIO button (19)*
- 14** MENU button (18)
- 15** SUBTITLE button (20)
- 16** ANGLE button (20)
- 17** OPTIONS button (29)
- 18** ▷ PLAY button (16)*
- 19** ■ STOP button (17)

* Use the tactile dot as a reference when operating the player. The number 5 button has a tactile dot.

Index

Numerics

16:9 34
4:3 Letter Box 34
4:3 Pan Scan 34

A

Album 45
Angle 20
Audio 19, 36
Audio DRC 35
Audio Setup 35

B

Batteries 9

C

CD 7, 16
Connecting 39

D

DATA CD 7, 31, 44
DATA DVD 7, 31, 44
Digital output 35
Disc Menu 36
Display 22, 34
DivX[®] 30, 31
Dolby Digital 19, 36
DTS 19, 36
DVD 7, 16
DVD+RW 7
DVD's menu 18
DVD-RW 7, 21

F

Fast forward 24
Fast reverse 24

G

General Setup 34

H

Handling discs 45

J

JPEG 6, 44

L

Language Setup 36

M

MP3 6, 44

O

OPTICAL OUT 35
Original 21
OSD (On-Screen Display) 36

P

PBC Playback 21
Play List 21

R

Random Play 25
Remote 9, 49
Repeat Play 23, 25
Resume Play 18

S

Scan 24
Screen Saver 35
Search 24
Setup 33
Slide Show 28
Slow Play 25
Subtitle 20, 36

T

Top Menu 18
Troubleshooting 42
TV Display 34

U

Usable discs 7

V

VIDEO CD 7, 8, 16

AVERTISSEMENT

Pour réduire les risques d'incendie ou d'électrocution, n'exposez pas cet appareil à la pluie ou à l'humidité.

Pour prévenir les risques d'électrocution, ne pas ouvrir le boîtier. La réparation de l'appareil à un technicien qualifié uniquement.

Le cordon d'alimentation doit être remplacé uniquement dans un centre de service après-vente agréé.

N'exposez pas des batteries ou des appareils où sont installées des batteries à une chaleur excessive telle que rayons directs du soleil, feu, etc.



Cette étiquette se trouve sur le bas de l'appareil.

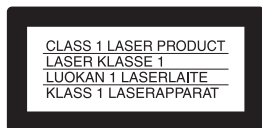

Cet appareil entre dans la catégorie des produits LASER de CLASSE 1. L'ÉTIQUETTE INDIQUANT L'APPARTENANCE DE CE LECTEUR À LA CLASSE 1 se trouve sur le bas de l'appareil.

ATTENTION

- L'utilisation d'instruments optiques avec cet appareil augmente les risques de lésions aux yeux. Ne tentez pas de démonter le boîtier, car le faisceau laser utilisé par ce lecteur CD/DVD pourrait être dangereux pour vos yeux. Pour l'entretien, adressez-vous à un personnel qualifié uniquement.
- Il existe un danger d'explosion si la batterie est remplacée de manière incorrecte. Remplacer uniquement par le même type ou équivalent.



Traitement des appareils électriques et électroniques en fin de vie (Applicable dans les pays de l'Union Européenne et aux autres pays européens disposant de systèmes de collecte sélective)

Ce symbole, apposé sur le produit ou sur son emballage, indique que ce produit ne doit pas être traité avec les déchets ménagers. Il doit être remis à un point de collecte approprié pour le recyclage des équipements électriques et électroniques. En s'assurant que ce produit est bien mis au rebut de manière appropriée, vous aiderez à prévenir les conséquences négatives potentielles pour l'environnement et la santé humaine. Le recyclage des matériaux aidera à préserver les ressources naturelles. Pour toute information supplémentaire au sujet du recyclage de ce produit, vous pouvez contacter votre municipalité, votre déchetterie ou le magasin où vous avez acheté le produit.



Élimination des piles et accumulateurs usagés (Applicable dans les pays de l'Union Européenne et aux autres pays européens disposant de systèmes de collecte sélective)

Ce symbole, apposé sur les piles et accumulateurs ou sur les emballages, indique que les piles et accumulateurs fournis avec ce produit ne doivent pas être traités comme de simples déchets ménagers. En vous assurant que ces piles et accumulateurs sont mis au rebut de façon appropriée, vous participez activement à la prévention des conséquences négatives que leur mauvais traitement pourrait provoquer sur l'environnement et sur la santé humaine. Le recyclage des matériaux contribue par ailleurs à la préservation des ressources naturelles.

Pour les produits qui pour des raisons de sécurité, de performance ou d'intégrité de données nécessitent une connexion permanente à une pile ou à un accumulateur, il conviendra de vous rapprocher d'un service technique qualifié pour effectuer son remplacement. En rapportant votre appareil électrique en fin de vie à un point de collecte approprié vous vous assurez que la pile ou l'accumulateur incorporé sera traité correctement.

Pour tous les autres cas de figure et afin d'enlever les piles ou accumulateurs en toute sécurité de votre appareil, reportez-vous au manuel d'utilisation. Rapporter les piles ou accumulateurs usagés au point de collecte approprié pour le recyclage.

Pour toute information complémentaire au sujet du recyclage de ce produit ou des piles et accumulateurs, vous pouvez contacter votre municipalité, votre déchetterie locale ou le point de vente où vous avez acheté ce produit.

Précautions

- Installer ce système de façons à ce que les prises principales puissent être débranchées de la prise murale immédiatement en cas de problème.
- Le lecteur n'est pas déconnecté des sources d'alimentation AC (prises principales) tant qu'il reste connecté à la prise murale, cela même si le lecteur lui-même est éteint.
- Pour éviter les risques d'incendie et de chocs électriques, ne pas placer d'objets remplis de liquides, comme les vases sur l'appareil.

Le fabricant de ce produit est Sony Corporation, 1-7-1 Konan Minato-ku Tokyo, 108-0075 Japon. Le représentant autorisé pour les questions de compatibilité électromagnétique (EMC) et la sécurité des produits est Sony Deutschland GmbH, Hedelfinger Strasse 61, 70327 Stuttgart, Allemagne. Pour toute question relative au SAV ou à la garantie, merci de bien vouloir vous référer aux coordonnées contenues dans les documents relatifs au SAV ou la garantie.

Précautions

Sécurité routière

N'utilisez pas le moniteur et le casque lors de la conduite d'une voiture, d'un vélo ou de tout véhicule à moteur. Cela pourrait créer un danger et constitue une infraction dans certaines régions. Il est également dangereux d'utiliser un casque avec un volume élevé lorsque vous marchez, particulièrement sur les passages piétons. Vous devriez être très prudent ou interrompre l'utilisation lors de situations potentiellement dangereuses.

Sécurité

Si un objet ou du liquide pénètre à l'intérieur du boîtier, débranchez le lecteur et faites vérifier l'appareil par un technicien qualifié avant de le remettre en marche.

Alimentation

- Les conditions en alimentation de cette unités sont indiquées sous l'adaptateur AC. Assurez-vous que le niveau de voltage nécessaire à l'utilisation de l'unité corresponde à celui de votre alimentation électrique locale.
- Débranchez votre lecteur de la prise murale si vous prévoyez de ne pas l'utiliser pendant une période prolongée. Pour débrancher le cordon d'alimentation (CA), saisissez-le au niveau de la fiche, ne tirez jamais sur le cordon.
- Ne touchez pas au câble de sortie au réseau électrique ou à l'adaptateur avec les mains mouillées. Ceci pourrait provoquer un risque d'électrocution.

Augmentation de température

La chaleur pourrait s'accumuler dans le lecteur durant le chargement ou s'il est utilisé pendant une période prolongée. Cela ne constitue pas un dysfonctionnement.

Installation

- Installez le lecteur dans un endroit suffisamment ventilé pour éviter toute surchauffe interne.

- N'installez pas ce lecteur dans un espace réduit comme une bibliothèque ou un meuble similaire.
- Ne pas couvrir les orifices de ventilations du lecteur avec des journaux, des napperons, rideaux, etc. De même ne pas placer le lecteur sur une surface souple qui pourrait bloquer les trous de ventilation comme par exemple un tapis.
- Ne pas placer le lecteur à proximité des sources de chaleur, dans un endroit exposé au soleil, à la poussière, au sable, à l'humidité, à la pluie, aux chocs mécaniques ou dans une voiture dont les fenêtres sont fermées.
- Ne pas placer le lecteur dans une position inclinée. Cet appareil a été conçu pour fonctionner en position horizontale uniquement.
- Penser à maintenir le lecteur et les disques loin d'équipements à fort niveau magnétique comme un four à micro-onde, ou encore des haut-parleurs larges.
- Ne pas placer d'objets lourds sur le lecteur.

Fonctionnement

- Si le lecteur est transporté sans transition d'un lieu froid à un endroit chaud ou s'il est installé dans une pièce très humide, de la condensation risque de se former sur les lentilles situées à l'intérieur du boîtier. Votre lecteur risque alors de ne pas fonctionner correctement. Dans ce cas, retirez le disque et laissez le lecteur sous tension pendant environ trente minutes, jusqu'à ce que l'humidité se soit complètement évaporée.
- Veillez à garder la lentille du lecteur propre et à ne pas la toucher. Si vous touchez à la lentille, cela pourrait l'endommager et provoquer un dysfonctionnement du lecteur. Laissez le couvercle du lecteur fermé, sauf lorsque vous insérez ou enlevez un disque.

Ecran LCD

- Bien qu'il soit fabriqué à l'aide d'une technologie de haute précision, il est possible que l'écran LCD affiche des points de différentes couleurs à l'occasion. Cela ne constitue pas un dysfonctionnement.
- Ne pas nettoyer la surface de l'écran LCD avec un chiffon

humide. Si de l'eau y pénètre, un dysfonctionnement pourrait se produire.

- Évitez de mettre ou faire tomber un objet sur la surface de l'écran LCD. N'appliquez pas non plus de pression avec les mains ou les coudes sur l'écran.
- Ne pas endommager la surface de l'écran LCD avec un objet à bord tranchant.
- Ne pas fermer le panneau du LCD en laissant un stylo, etc..., dans le plateau de disque.
- Si le lecteur est déplacé sans transition depuis un lieu froid vers un endroit chaud, de l'humidité pourrait se condenser sur la surface de l'écran LCD. Le cas échéant, essayez l'humidité avec une serviette de papier, etc., avant de l'utiliser. L'humidité provenant de la condensation continuera cependant si la surface de l'écran LCD est froide. Attendez jusqu'à ce que la surface se réchauffe à la température de la pièce.

Adaptateur secteur

- Utilisez l'adaptateur secteur fourni avec ce lecteur; les autres adaptateurs pourraient entraîner un fonctionnement incorrect.
- Le désassemblage ou l'ingénierie inversée sont interdits.
- Ne pas cogner sur l'appareil ou le laisser tomber.
- Ne confinez pas l'adaptateur secteur dans un espace réduit comme une étagère ou une armoire AV.
- Ne branchez pas l'adaptateur secteur à un transformateur électrique de voyage, cela pouvant produire de la chaleur et par là un dysfonctionnement.

Piles

- Certains pays imposent des règles sur la décharge des piles utilisées pour alimenter ce produit. Veuillez consulter les autorités locales.
- En raison de la durée de vie limitée des piles, leur capacité se réduit graduellement avec le temps et les utilisations répétées. Faites l'acquisition de nouvelles piles lorsque celles-ci ne fonctionnent plus qu'à moitié par rapport à la durée normale.
- Il est possible que les piles ne se chargent pas complètement lorsqu'elles sont chargées pour la première fois, ou lorsqu'elles

- n'ont pas été utilisées durant une longue période. Cela reviendra à la normale après plusieurs chargements et déchargements.
- Ne laissez pas traîner les piles dans la voiture ou directement au soleil; lorsque la température est supérieure à 60 °C.
 - Ne pas exposer à l'eau.
 - Évitez de court-circuiter les connecteurs de la batterie (A) qui se trouvent à la base du lecteur et les connecteurs (C) sur la batterie avec un objet de métal comme un collier.
 - Assurez-vous qu'il n'y ait pas de poussière ou de sable qui entre dans les connecteurs de la batterie (A) et les trous guides (B) qui se trouvent à la base du lecteur, et dans les connecteurs (C) et les trous guides (D) de la batterie.

Face inférieure du disque

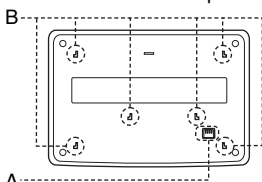

Piles

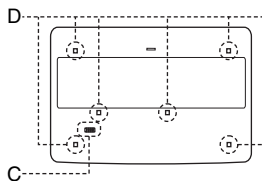

Adaptateur auto

- Utilisez l'adaptateur auto fourni avec ce lecteur ; les autres adaptateurs pouvant causer un dysfonctionnement.
- Ne pas désassembler ou faire de l'ingénierie inversée.
- Évitez les chutes et les chocs.
- Ne touchez pas aux parties métalliques, car cela pourrait produire un court-circuit et endommager l'adaptateur auto; plus particulièrement si le contact est fait à l'aide d'autres objets métalliques.
- Ne placez pas l'adaptateur auto à proximité des sources de chaleur, dans un endroit exposé au soleil, aux chocs mécaniques ou dans une voiture dont les fenêtres sont fermées.

Réglage du volume

N'augmentez pas le volume lorsque vous écoutez un passage avec de très faibles niveaux d'entrée ou sans signal audio. Vous risqueriez d'endommager les enceintes au moment d'un passage à niveau sonore élevé.

Casques

• Prévention des dommages auditifs

Évitez d'utiliser les casques à fort volume. Les experts de l'audition recommandent d'éviter des lectures continues, bruyantes et étendues. Si vous ressentez des résonnements dans vos oreilles, réduisez le volume ou arrêtez la lecture.

• Respect des autres

Veillez maintenir le volume à un niveau modéré. Ceci vous permet de continuer à entendre les sons externes et fait preuve de courtoisie envers les autres.

Entretien

Nettoyez le boîtier, le panneau et les commandes avec un chiffon doux légèrement imprégné d'une solution détergente neutre. N'utilisez pas de tampons abrasifs, de poudre à récurer ou de solvant tel que l'alcool ou l'essence.

À propos du nettoyage des disques et des nettoyeurs pour disque ou pour lentille

N'utilisez pas de disque de nettoyage ou de nettoyeur pour disque ou pour lentille (humide ou en spray). Ils pourraient provoquer des problèmes de fonctionnement de l'appareil.

IMPORTANT

Attention : Ce lecteur est capable de maintenir indéfiniment l'affichage d'une image vidéo fixe ou d'un menu sur l'écran de votre téléviseur. En laissant une image vidéo fixe ou un menu écran affiché sur votre téléviseur pendant une période prolongée, vous risquez de provoquer des dommages irréversibles à votre écran. Les téléviseurs à écran à plasma et les téléviseurs à projection sont sensibles à ce phénomène.







Pour toute question ou tout problème concernant votre lecteur, n'hésitez pas à consulter votre revendeur Sony le plus proche.

Table des matières

AVERTISSEMENT	2
Précautions	3
A propos de ce Manuel	6
Ce lecteur peut lire les disques suivants	7
Préparations	9
Vérification des accessoires	9
Utilisation de la télécommande	9
Utilisation de l'écran LCD	10
Connexion de l'adaptateur secteur	11
Utilisation de la batterie	12
Utilisation dans une voiture (pour le passager du siège arrière)	14
Lecture de disques	17
Lecture de disques	17
Utilisation de l'écran des paramètres de lecture	23
Recherche d'un élément en particulier sur le disque (Rechercher, Balayage, Lecture lente, Répéter la lecture, Lecture aléatoire)	25
Lecture de pistes audio MP3 ou d'images JPEG	27
Réglage de la taille et de la qualité de l'image	30
Tirer profit des vidéos DivX®	31
Lecture de fichiers vidéo DivX	31
A propos des fichiers vidéo DivX	32
Paramètres et réglages	34
Utilisation de l'écran Réglage	34
Paramètres de l'affichage (Général)	35
Paramètres du son (Réglage Audio)	36
Configuration de la langue de l'affichage et de la bande son (Choix De La Langue)	38
Paramètres de contrôle parental (Controle Parental)	38
Ajouts	40
Connexion à un autre périphérique	40
Informations supplémentaires	43
Dépannage	43
A propos des pistes audio MP3 et des images JPEG	45
Remarques sur les disques	46
Spécifications	47
Index des pièces et des commandes	48
Index	51

A propos de ce Manuel

- Les instructions de ce guide décrivent les commandes de la télécommande. Vous pouvez également utiliser les commandes sur le lecteur si elles portent un nom identique ou similaire à celles de la télécommande.
- « DVD » peut être utilisé comme un terme général pour désigner les DVD VIDEO, DVD+RW/DVD+R (mode +VR) et DVD-RW/DVD-R (mode VR, mode vidéo).
- La signification des icônes utilisées dans ce guide est indiquée ci-dessous :









icônes	Signification
	Fonctions disponibles pour les DVD VIDEO et les DVD+RW/DVD+R en mode +VR ou les DVD-RW/DVD-R en mode vidéo
	Fonctions disponibles pour les DVD-RW/DVD-R dans le mode VR (enregistrement vidéo)
	Fonctions disponibles pour les VIDEO CD (y compris Super VCD ou CD-R/CD-RW au format de CD vidéo et Super VCD)
	Fonctions disponibles pour les CD de musique ou les CD-R/CD-RW au format CD de musique.
	Fonctions disponibles pour les DVD de DONNÉES (CD-ROM/CD-R/CD-RW contenant des pistes audio MP3 ^{*1} , des images JPEG et des fichiers vidéo DivX ^{*2*3})
	Fonctions disponibles pour les DVD de DONNÉES (DVD-ROM/DVD+RW/DVD+R/DVD-RW/DVD-R contenant des pistes audio MP3 ^{*1} , des images JPEG et des fichiers vidéo DivX ^{*2*3})

*1 MP3 (MPEG -1 Audio Layer 3) est un format standard défini par ISO (International Organization for Standardization)/IEC (International Electrotechnical Commission) MPEG qui comprime les données audio.

*2 DivX[®] est une technologie de compression de fichiers vidéo développée par DivX, Inc.

*3 DivX, DivX Certified et les logos y étant associés sont des marques de commerces de DivX, Inc. et sont utilisés sous licence.

Ce lecteur peut lire les disques suivants

Format de disque	
DVD VIDEO	
DVD-RW/-R (disque finalisé)	 
DVD+RW/+R (disque finalisé)	  
VIDEO CD/ CD de musique	 
CD-RW/-R	 

Les logos « DVD+RW », « DVD-RW », « DVD+R », « DVD-R », « DVD VIDEO » et « CD » sont des marques de commerce.

Remarque à propos des CD et DVD

Le lecteur peut lire les CD-ROM/CD-R/CDRW enregistrés dans les formats suivants :

- format de CD de musique
- format de CD vidéo
- Les pistes audio MP3, les images JPEG et les fichiers vidéo DivX de format conforme à ISO 9660* Niveau 1 ou son format étendu, Joliet
- format de CD d'images KODAK
- * Un format logique de fichiers et dossiers sur CDROM, défini par ISO (International Organization for Standardization).

Le lecteur peut lire les DVD-ROM/DVD+RW/DVD-RW/DVD+R/DVD-R enregistrés dans les formats suivants :

- Pistes audio MP3, images JPEG et fichiers vidéo DivX d'un format conforme à l'UDF (Universal Disk Format).

Exemple de disques que le lecteur peut lire

Le lecteur ne peut pas lire les disques suivants :

- Blu-ray disc.
- Disques enregistrés au format AVCHD.
- HD DVD.
- DVD-RAM.
- CD-ROM/CD-R/CD-RW autres que ceux enregistrés dans les formats énumérés sur cette page.
- CD-ROM enregistrés au format PHOTO CD.
- Partie de données de contenu supplémentaire de CD.
- Disques audio DVD.
- DVD de DONNÉES qui ne contiennent pas de piste audio MP3, d'images JPEG ou de fichiers vidéo DivX.
- Couche HD sur les CD Super Audio.

De plus, le lecteur ne peut pas lire les disques suivants :

- Un DVD VIDEO avec un code de région différent.
- Un disque ayant une forme non standard (p. ex., carte, cœur).
- Un disque avec du papier ou des autocollants sur sa surface.
- Un disque ayant encore l'adhésif de ruban cellophane ou un autocollant sur sa surface.

Remarques

- **Remarques à propos des DVD+RW/DVD+R, DVD-RW/DVD-R ou des CD-R/CD-RW**
Certains DVD+RW/DVD+R, DVD-RW/DVD-R ou CD-R/CD-RW ne peuvent pas être lus à l'aide de ce lecteur en raison de la qualité d'enregistrement ou l'état physique du disque, ou les caractéristiques du périphérique d'enregistrement et du logiciel de création. **Le disque ne pourra être lu s'il n'a pas été correctement finalisé.** Pour de plus amples informations, consultez les instructions d'installation du périphérique d'enregistrement. Notez qu'il est possible que des fonctions de lecture ne fonctionnent pas avec certains DVD+RW/DVD+R, même si ils ont été finalisés correctement. Dans ce cas, afficher le disque par lecture normale. De plus, certains CD de DONNÉES/DVD de DONNÉES créés au format Packet Write ou contenant plusieurs sessions ne peuvent pas être lus.

- **Remarques à propos des DVD+R DL/DVD-R DL**

Les DVD-R DL enregistrés sur mode VR ne peuvent être lus.

Les fichiers MP3 et JPEG enregistrés sur la seconde couche d'un DVD+R DL/-R DL (double couche) ne peuvent être lus.

- **Disques de musique codés avec des technologies de protection contre la copie**

Ce produit a été conçu pour lire les disques qui sont conformes au standard Compact Disc (CD). Récemment, certains disques dotés de technologies de protection contre la copie ont été mis en vente par des sociétés de production de disques. Veuillez noter que certains de ces disques ne sont pas conformes au standard CD et ne peuvent être lus par cet appareil.

- **Remarque sur les Dual Disc**

Un Dual Disc est un disque à deux faces qui complète un DVD sur un côté avec des pistes audio numériques de l'autre.

Cependant, comme les pistes audio ne sont pas conformes au standard compact disc (CD), la lecture de ce produit n'est pas garantie.

Code de région

Il s'agit du système utilisé pour protéger les copyrights. Le code de région est affiché sur l'emballage du DVD VIDEO selon la région où il est vendu. Les DVD VIDEO étiquetés « ALL » ou « 2 » fonctionnent sur ce lecteur.



Remarque sur les opérations de lecture des DVD et VIDEO CD

Certaines opérations de lecture des DVD et VIDEO CD peuvent être volontairement définies par les producteurs de logiciels. Comme ce lecteur lit les DVD et les VIDEO CD en fonction de leur contenu créé par les producteurs, certaines fonctions de lecture peuvent ne pas être disponibles. Veuillez consulter les instructions livrées avec les DVD ou les VIDEO CD.

Droits d'auteur

Ce produit contient une technologie de protection des droits d'auteur qui est protégée par des brevets américains et d'autres droits de propriété intellectuelle. L'utilisation de cette technologie de protection des droits d'auteur doit être autorisée par Macro vision et est destinée à l'utilisation privée et limitée sauf autorisée par Macro vision. Le démontage ou la décompilation de ce produit est interdit.

Marques de commerce

- Fabriqué sous licence depuis les Laboratoires Dolby. Dolby et le symbole Double-D sont des marques enregistrées des Laboratoires Dolby
- Fabriqué sous licence sous les brevets U.S #5,451,942 et autres brevets U.S. et mondiaux publiés ou en développement. DTS et Sortie Numérique DTS sont des marques enregistrées et les logos et symboles DTS sont des marques déposées par DTS, Inc. . ©1996-2007 DTS, Inc. Tout droits réservés.

Préparations

Vérification des accessoires

Vérifiez que vous avez tous les éléments suivants :

- Cordon audio/vidéo (prise mini × 2 ↔
fiche de phonographe × 3) (1)
- Câble de sortie au réseau électrique (1)
- Adaptateur secteur (1)
- Adaptateur de batterie auto (1)
- Batterie (NP-FX110) (1)
- Télécommande (avec batterie) (1)
- Attache de montage d'appui-tête (1)

Utilisation de la télécommande

Lorsque vous l'utilisez, pointez le capteur infrarouge  sur le lecteur.

Pour remplacer la batterie de la télécommande

Insérez une batterie au lithium CR2025 en faisant correspondre les extrémités ⊕ et ⊖ de la batterie.

- 1** Tirez le support de batterie (②) tout en appuyant sur le levier de verrouillage (①).

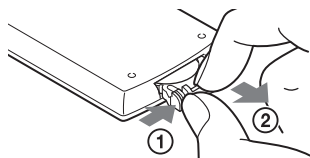

- 2** Enlevez la batterie usée.
- 3** Insérez la nouvelle batterie dans le support avec ⊕ vers le haut et puis appuyez complètement sur le support.

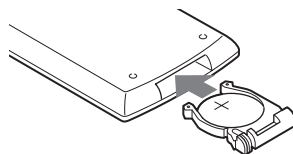

Remarques

- N'exposez pas le capteur infrarouge  au rayonnement solaire direct ou à un appareil d'éclairage. Ceci pourrait provoquer un mauvais fonctionnement.
- Aucune opération par bouton ne peut être effectuée lorsque la batterie est morte. Si la télécommande ne fonctionne pas du tout, changez la batterie et vérifiez l'état.

Utilisation de l'écran LCD

L'écran LCD de ce lecteur peut pivoter au maximum à 180 degrés dans le sens des aiguilles d'une montre et quand même être utilisé. Lorsqu'il a été tourné, l'écran LCD peut être replié sur le corps de l'appareil et continuer à fonctionner.

Rotation de l'écran LCD

- 1 Placez le lecteur sur une table ou une autre surface plane et stable.
- 2 Levez l'écran LCD avec vos pouces jusqu'à ce qu'il soit ouvert en position verticale.

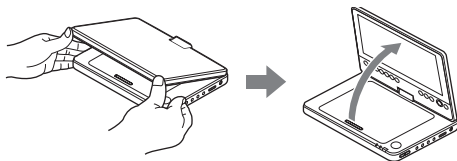

- 3 Faites pivoter l'écran LCD de 180 degrés dans le sens indiqué par la flèche (dans le sens des aiguilles d'une montre).

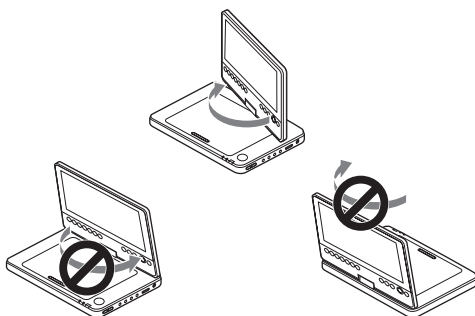

Rotation et repli de l'écran LCD

Après avoir fait pivoter l'écran LCD de 180 degrés dans le sens des aiguilles d'une montre, appuyez-le vers le bas sur corps principal du lecteur. Dans cette position l'écran est orienté vers le haut.

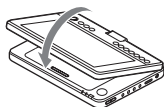

Pour replacer le panneau LCD dans sa position initiale

Ouvrez l'écran LCD en position verticale et faites-le pivoter lentement dans le sens contraire des aiguilles d'une montre.

Remarques

- Ne faites pas pivoter l'écran LCD de plus de 180 degrés. De plus, ne le faites pas tourner dans l'autre sens. Vous briseriez l'écran LCD.
- Si l'écran LCD n'est pas complètement ouvert, ne le faites pas pivoter. Cela pourrait l'endommager.
- Veuillez replacer l'écran LCD dans sa position d'origine après utilisation. L'écran LCD peut être endommagé par des chocs soudains ou un traitement similaire.

Connexion de l'adaptateur secteur

Branchez l'adaptateur secteur (fourni) en ordre de ① to ③ (voir ci-dessous).
Pour le déconnecter, suivez la procédure en sens inverse.

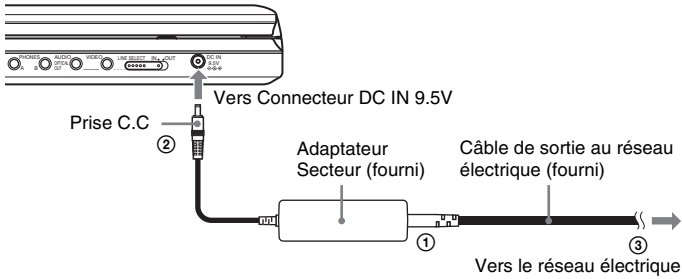

Remarque

Arrêter la lecture avant de débrancher le câble de sortie au réseau électrique. Dans le contraire, un dysfonctionnement pourrait se produire.

Utilisation de la batterie

Lorsque le branchement au réseau électrique n'est pas possible, le lecteur peut être utilisé avec la batterie (fournie) installée.

Veuillez charger la batterie avant de l'utiliser.

Installation de la batterie

- 1** Alignez la batterie avec les lignes à la base du lecteur, engagez les crochets de la pile dans les trous à la base du lecteur.
- 2** Faites glisser la batterie dans la direction de la flèche jusqu'au clic.

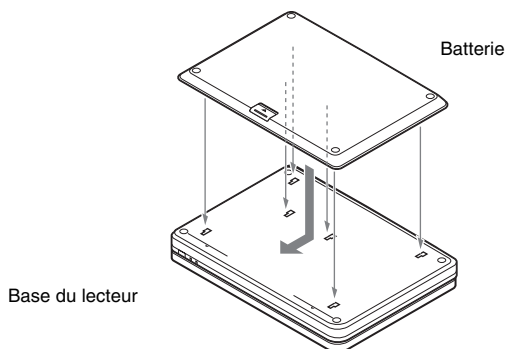

Pour enlever la batterie

Appuyez sur le bouton de déclenchement et glissez la batterie dans le sens de la flèche.

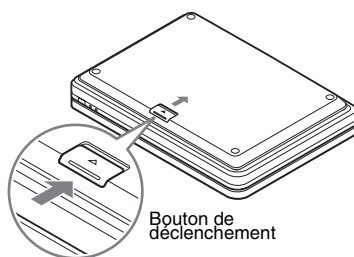

Remarques

- Éteignez le lecteur avant d'installer la batterie.
- N'enlevez pas la batterie lors de la lecture.
- Ne touchez pas les points de branchement du lecteur et de la batterie. Ceci pourrait provoquer un mauvais fonctionnement.
- Faites attention de ne pas échapper la batterie lors de son installation ou de sa dépose.

Charge de la batterie

- 1 Fixez la batterie au lecteur (page 12).
- 2 Branchez l'adaptateur secteur au lecteur et branchez le câble de sortie au réseau électrique dans une prise (page 11).

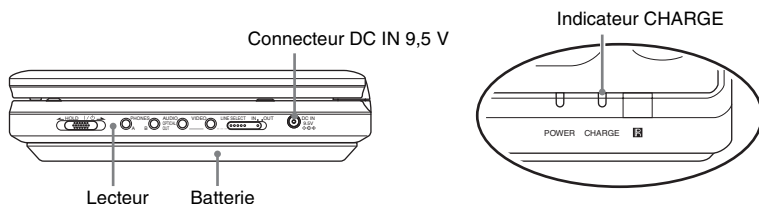

Lorsque le chargement commence, l'indicateur CHARGE s'allume.
Lorsque le chargement est terminé, l'indicateur CHARGE s'éteint.

- 3 Lorsque le chargement est terminé, déconnectez le câble de sortie au réseau électrique et enlevez l'adaptateur secteur.

Pour vérifier l'état de la batterie

Lorsque vous arrêtez le lecteur, un indicateur de batterie est affiché sur l'écran. Rechargez la batterie, lorsque  s'affiche ou lorsque l'indicateur CHARGE clignote.



L'indicateur n'est pas affiché lors de la lecture d'un DVD, d'un VIDEO CD ou de fichiers JPEG. Arrêtez le lecteur et vérifiez l'état de la batterie.

Durée de chargement et durée de lecture maximum

Durée de charge (lorsque le lecteur est éteint)	Durée de lecture (lorsque l'écran est Allumé)
Environ 6 heures	Environ 6 heures*

* Il s'agit d'une indication de la durée de lecture continue la plus longue dans les situations suivantes.

- température normale (20 °C)
- Utilisation d'un casque
- Rétro éclairage défini au minimum
- « Sortie numérique » définie à « Non » dans « Réglage Audio ».

L'état de la batterie peut réduire la durée de lecture.

Remarques

- L'indicateur de batterie ne s'affiche pas à l'écran lorsque l'adaptateur secteur est utilisé ou lors d'une entrée provenant de sources externes.
- La durée de chargement peut être différente des indications ci-dessus en fonction de l'environnement, l'utilisation et d'autres facteurs. La température ambiante de charge recommandée se trouve dans la plage entre 10 et 30 °C.

Utilisation dans une voiture (pour le passager du siège arrière)

Utiliser l'attache de montage d'appui-tête et l'adaptateur de batterie de voiture (les deux sont fournis) pour les passagers du siège arrière afin de profiter du lecteur.

Remarques

- N'effectuer pas l'installation pendant que la voiture roule.
- L'adaptateur est pour une batterie de voiture de 12 V. Ne l'utiliser pas avec une batterie de voiture de 24V.
- L'adaptateur n'est que pour une utilisation avec des voitures mises à la masse négativement. Ne l'utiliser pas avec des voitures mises à la masse positivement.
- Selon le type de siège, il se peut que l'on ne puisse pas monter le lecteur.



Montage du lecteur à l'arrière du siège avant

Vous ne devriez pas utiliser la batterie autonome dans la voiture. Eteindre le lecteur et retirer la batterie autonome en avance (page 12).

- 1 Régler la hauteur de l'appui-tête pour laisser environ 3 cm d'espace (①). Fixer l'attache en bouclant fermement vers le haut jusqu'à ce que vous entendiez un clic (②), ensuite serrer la ceinture de façon sécurisée (③).**

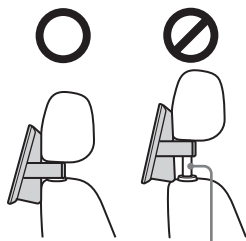
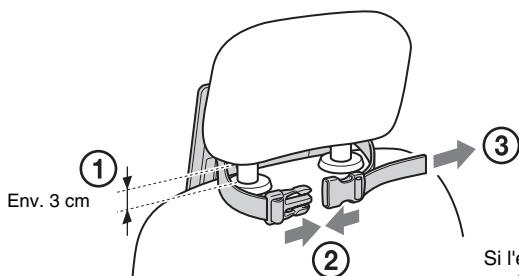

Si l'espace est trop grand, la ceinture peut se desserrer, ce qui pourrait causer un accident ou des blessures.

- 2 Tourner et plier vers le bas l'écran LCD (page 10).**

- 3** Tenez le lecteur fermement à deux mains.
Engager les crochets de l'attache dans les orifices au bas du lecteur, et glisser-le dans le sens de la flèche jusqu'à ce qu'il clique en position.

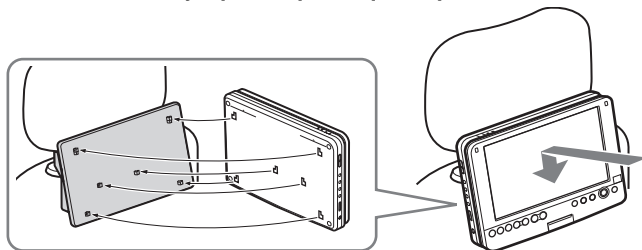

- 4** Connecter l'adaptateur de batterie de voiture à la prise de l'allume-cigare et à la prise d'entrée CC du lecteur.

Vers la prise de l'allume -cigare

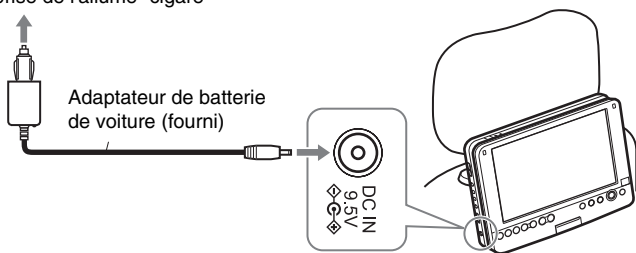

Remarques

- Arranger le cordon de sorte qu'il n'interfère pas avec le conducteur. Egalement ne pas placer l'écran LCD où le conducteur peut avoir à regarder.
- Le conducteur ne doit pas attacher ou détacher l'adaptateur de batterie de voiture tandis qu'il conduit.
- Nettoyer la prise de l'allume-cigare. S'il est sale, il peut causer une perte de contact ou un dysfonctionnement.
- Utiliser l'adaptateur de batterie de voiture avec le moteur de la voiture en marche. Si la batterie de voiture est utilisée avec le moteur de la voiture à l'arrêt, elle peut devenir inutilisable.
- N'utiliser pas l'attache de montage d'appui-tête ou l'adaptateur de batterie de voiture s'ils sont tombés ou endommagés.

Après avoir utilisé le lecteur

Tout d'abord éteignez le lecteur, puis débrancher l'adaptateur de batterie de voiture depuis la prise de l'allume-cigare et la prise d'entrée CC du lecteur, ensuite détachez le lecteur comme illustré ci-dessous.

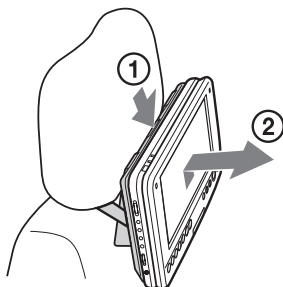

Pressez down le bouton de déclenchement jusqu'à ce qu'il clique (①).
Tenez le lecteur fermement à deux mains et tirez-le vers vous (②).

Remarques

- Ne pas débrancher l'adaptateur de batterie de voiture ou ne pas arrêter le moteur de la voiture avant d'avoir éteint le lecteur.
Ce faisant vous risqueriez d'endommager le lecteur. Egalement de reprendre la lecture (page 19) n'est pas possible si vous désirez le faire.
Si votre voiture est équipée d'un système d'arrêt, désactiver la fonction avant d'utiliser le lecteur dans la voiture .
- Débrancher l'adaptateur de batterie de voiture après utilisation. Si la batterie de voiture est laissée brancher, elle peut devenir inutilisable.
- Démontez l'attache après utilisation. Si elle reste installer, elle pourrait causer un accident ou des blessures.
- Quand vous écoutez la radio de votre voiture, débranchez l'adaptateur de batterie de voiture depuis la prise de l'allume-cigare afin d'éviter le bruit.
- Ne pas laisser le lecteur ou des accessoires dans la voiture.
- Ne pas laisser la batterie autonome dans la voiture.

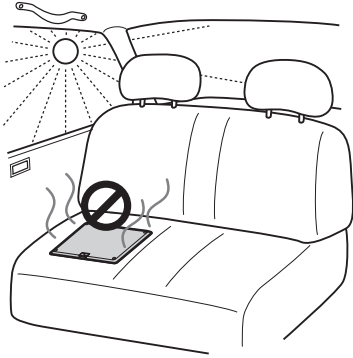

REMARQUE PARTICULIÈRE

Toute garantie, explicite ou implicite, ne s'appliquera pas en cas de votre inhabilité à suivre les instructions mentionnées ci-dessus, et vous serez tenu pour responsable pour tous les ennuis ou dommages résultant du non suivi de ces instructions.

Lecture de disques

DVD Video DVD VR VCD CD

DATA CD DATA DVD

Selon qu'il s'agisse DVD ou VIDEO CD, certaines opérations pourraient être différentes ou restreintes.

Consultez les instructions d'utilisation fournies avec le disque.

Connectez l'adaptateur secteur AC ou la batterie.

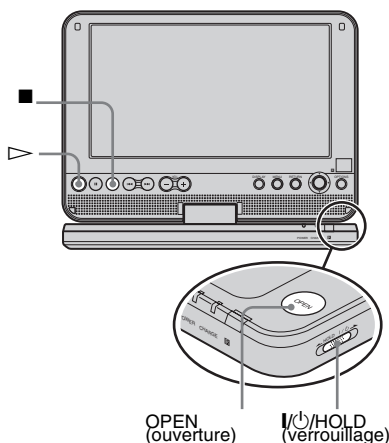

OPEN (ouverture) I/⏻/HOLD (verrouillage)

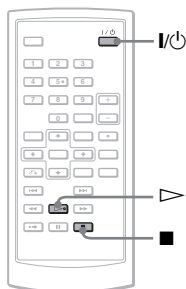

1 Ouvrez l'écran LCD du lecteur

Placez l'interrupteur LINE SELECT (sélection de ligne) du côté droit du lecteur à la position « OUT » (sortie).

2 Appuyez sur I/⏻ sur la télécommande ou glissez l'interrupteur I/⏻/HOLD (verrouillage) du lecteur, sur « I/⏻ ».

Le lecteur s'allume et le voyant d'alimentation POWER tourne au vert.

3 Presser le bouton OPEN (ouverture) pour ouvrir le couvercle à disque.

4 Insérez le disque que vous souhaitez lire.

Poussez jusqu'à ce que vous entendiez un clic en vous assurant que la face de lecture se trouve vers le bas.

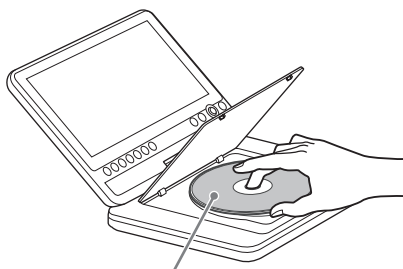

Face de lecture vers le bas

5 Appuyez sur PUSH CLOSE sur le lecteur pour fermer le couvercle du disque.

6 Appuyez sur ▷.

La lecture commence.

- Il est possible que la lecture de certains disques commence automatiquement lorsque le couvercle a été fermé.
- En fonction du disque, un menu peut s'afficher à l'écran. Pour les DVD VIDEO, consultez la page 19. Pour les VIDEO CD, consultez la page 22.
- Lorsque tous les titres ont été lus, le lecteur s'arrête et l'affichage revient à l'écran menu.



Remarques

- Lorsqu'un disque est inséré avec la face de lecture vers le haut, un message « Pas de disque » ou « Lecture de ce disque impossible. » s'affiche.
- Les disques créés sur les enregistreurs de DVD doivent être finalisés correctement pour pouvoir être lus sur ce lecteur. Pour plus d'informations au sujet de la finalisation, consultez les instructions d'utilisation fournies avec l'enregistreur de DVD.
- Il est possible que le disque continue à tourner lorsque le couvercle est ouvert. Attendez jusqu'à ce que le disque s'arrête avant de l'enlever.
- Durant le fonctionnement, l'icône «  » peut apparaître sur l'écran LCD. Ce symbole indique que la fonction décrite dans les présentes instructions n'est pas disponible sur le DVD VIDEO.
- Certains DVD-RW/DVD-R (mode VR) peuvent prendre du temps avant de démarrer en raison du contenu enregistré.



Pour arrêter la lecture

Appuyez sur «  ».

Si vous appuyez à nouveau sur , la lecture reprendra à partir du point où vous vous êtes arrêté (Reprendre la lecture). Voir la page 19 pour de plus amples informations.

Pour lire à partir du début, appuyez sur  deux fois, puis appuyez sur .

Pour mettre hors tension

Appuyez sur le bouton  de la télécommande ou faites glisser l'interrupteur /HOLD du lecteur sur «  ».

Pour éviter une utilisation accidentelle du lecteur

Définissez l'interrupteur /HOLD du lecteur à « HOLD ». Tous les boutons du lecteur sont verrouillés, tandis que les boutons de la télécommande demeurent fonctionnels.

Pour lire des bandes sonores DTS sur un DVD VIDEO

- Les haut-parleurs du lecteur ne produisent aucun son DTS. Lorsque vous lisez des bandes sonores DTS sur un DVD VIDEO, connectez le lecteur à un amplificateur (Récepteur) (page 42) Et Configurez « DTS » dans « Réglage Audio » (page 38).
- Si vous connectez le lecteur à un équipement audio, comme un amplificateur AV (récepteur) sans un décodeur DTS, ne définissez pas « DTS » à « Oui » dans

« Réglage Audio » (page 38). Un bruit fort peut sortir des haut-parleurs, affecter votre ouïe et endommager les haut-parleurs.





Remarques

- Une image d'économiseur d'écran s'affiche lorsque vous laissez le lecteur en pause ou que vous ne l'utilisez pas pendant plus de 15 minutes. L'image disparaît lorsque vous appuyez sur . Voir la page 36 pour de plus amples informations.
- Le lecteur s'éteint 15 minutes après le démarrage de l'économiseur d'écran (Extinction automatique).

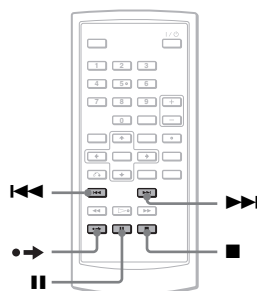
Opérations de lecture supplémentaires

DVD Video DVD VR VCD CD DATA CD DATA DVD



Pour	Opération
Arrêt	Appuyez sur 
Pause	Appuyez sur 
Aller au chapitre, à la piste ou à la scène suivante en mode de lecture continue	Appuyez sur 
Aller au chapitre, à la piste ou à la scène précédente en mode de lecture continue	Appuyez sur 
Effectuer une brève avance rapide de la scène actuelle*	Appuyez sur  durant la lecture

* Pour les DVD VIDEO, DVD-RW/DVD-R (mode VR) uniquement.

Il est possible que les fonctions ci-dessous ne soient pas utilisables pour certaines scènes.

Reprendre la lecture depuis le point où vous avez arrêté le disque (Reprise de la lecture)

DVDVideo DVDVR VCD CD

Lorsque vous arrêtez la lecture, le lecteur se souvient du point d'arrêt et affiche un message à l'écran. Vous pouvez reprendre à partir du même point si vous appuyez sur ▷ à nouveau. La reprise de la lecture fonctionne même si le lecteur a été éteint, tant et aussi longtemps que le couvercle du disque reste fermé.

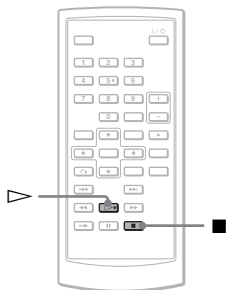

1 Pendant la lecture du disque, appuyez sur ■ pour arrêter la lecture.

Un message s'affiche.

2 Appuyez sur ▷.

Le lecteur commence la lecture à partir du point où vous avez arrêté à l'étape 1.

💡 Astuces

- Pour lire le disque à partir du début, appuyez sur ■ deux fois, puis appuyez sur ▷.
- Lors de la remise sous tension après une mise hors tension, la reprise de lecture commence automatiquement.

Remarques

- Selon le point d'arrêt, il est possible que la reprise de lecture ne commence pas exactement du même point.
- Le point où vous avez arrêté la lecture est supprimé lorsque :
 - vous éteignez le lecteur lors de la lecture d'un DVD-RW/DVD-R (mode VR).
 - vous ouvrez le couvercle du disque.
 - vous débranchez la batterie et l'adaptateur secteur.
 - vous changez la configuration de l'interrupteur LINE SELECT.

Utilisation du menu du DVD

DVDVideo

Un DVD est divisé en longues sections d'une image ou d'une musique appelées « titres ». Lorsque vous lisez un DVD contenant plusieurs titres, vous pouvez sélectionner le titre que vous voulez utiliser à l'aide du bouton TOP MENU.

Lorsque vous lisez des DVD qui vous permettent de sélectionner des éléments comme la langue pour le son et les sous-titres, sélectionner ces éléments à l'aide du bouton MENU.

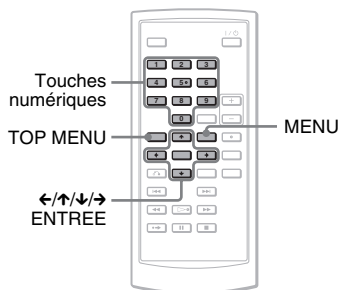

1 Appuyez sur TOP MENU ou MENU.

Le menu du disque s'affiche à l'écran. Le contenu du menu varie selon les disques.

2 Appuyez sur ←/↑/↓/→ ou les boutons numériques pour sélectionner l'élément que vous voulez lire ou changer.

3 Appuyez sur ENTER.

Remarque

Selon le disque, il est possible que vous ne soyez pas en mesure d'utiliser ←/→ du lecteur pour le menu disque. Si tel est le cas, utilisez ←/→ de la télécommande.

Changement du son

DVDVideo DVDVR VCD CD

Lors de la lecture d'un DVD VIDEO enregistré dans plusieurs formats audio (PCM, Dolby Digital ou DTS) vous pouvez changer le format audio. Si le DVD VIDEO est enregistré avec des pistes multilingues, vous pouvez également changer la langue. Avec le CD et le VIDEO CD, vous pouvez sélectionner le son depuis le canal droit ou gauche et écouter le son du canal sélectionné depuis les haut-parleurs gauche et droite. Par exemple, lorsque vous écoutez un disque contenant une chanson avec la partie vocale dans le canal droit et les instruments dans le canal gauche, vous pouvez entendre les instruments dans les deux haut-parleurs en sélectionnant le canal gauche.

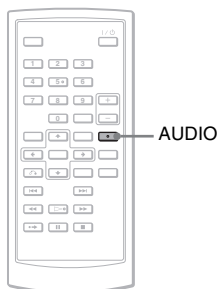

1 Appuyez sur AUDIO plusieurs fois pour sélectionner le signal audio de votre choix.

La valeur par défaut est soulignée.

◆ Lors de la lecture d'un DVD VIDEO

Selon le DVD VIDEO, le choix des langues varie.

Lorsque la même langue est affichée deux fois ou plus, le DVD VIDEO est enregistré dans plusieurs formats audio.

◆ Lorsque vous lisez un disque DVD (mode VR).

Les types de bandes sonores enregistrés sur un disque sont affichés.

Exemple :

- 1.Principal (son principal)
- 1.Basses (son sub)
- 1.Principal+Sous (son principal et sub)

◆ Lors de la lecture d'un CD/VIDEO CD

- Stéréo : le son stéréo standard
- Gauche : le son du canal gauche (monaural)

- Droite : le son du canal droit (monaural)

◆ Lors de la lecture d'un Super VCD

- Stéréo : le son stéréo de la piste audio 1
- Gauche : le son du canal gauche de la piste audio 1 (monaural)
- Droite : le son du canal droit de la piste audio 1 (monaural)
- Stéréo 1 : le son stéréo de la piste audio 2
- Gauche 1 : le son du canal gauche de la piste audio 2 (monaural)
- Droite 1 : le son du canal droit de la piste audio 2 (monaural)

🔧 Astuces

- Vous pouvez vérifier le format audio actuel (Dolby Digital, DTS, PCM, etc.) en appuyant sur AUDIO plusieurs fois pendant la lecture d'un DVD VIDEO.
- Vous pouvez changer le son dans l'écran des paramètres de lecture pendant la lecture d'un DVD (page 23).

Remarques

- Selon le disque, vous ne serez peut-être pas en mesure de changer le format audio, même s'il est enregistré dans plusieurs formats audio.
- Lors de la lecture d'un Super VCD ne contenant pas de piste audio 2, aucun son ne sera produit si vous sélectionnez « Stéréo 1 », « Gauche 1 » ou « Droite 1 ».
- Lors de la lecture de bandes sonores sur DVD-RW/ DVD-R (mode VR) avec un équipement audio comme un amplificateur AV (récepteur) branché via le connecteur OPTICAL OUT (sortie optique), définissez « Dolby Digital » de « Réglage Audio » à « Mixage Aval » (page 37).
- Si l'option « DTS » dans « Réglage Audio » est définie à « Non » (page 37), l'option de sélection de pistes DTS n'apparaîtra à l'écran même si le disque contient des pistes DTS.
- Lors de la lecture de bandes sonores DTS sur un CD, vous ne pouvez pas changer le son.

Affichage des sous-titres DVDVideo

DVDVR

Si les sous-titres sont enregistrés sur le disque, vous pouvez les changer, les activer ou les désactiver comme il vous plaira, lors de la lecture d'un DVD.

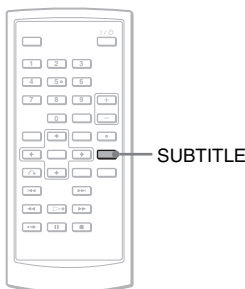

1 Appuyez plusieurs fois sur SUBTITLE pour sélectionner un réglage.

Selon le disque, le choix des langues varie.

Pour désactiver les sous-titres

Sélectionner « Sous-Titre Désac. » dans l'étape 1.

Astuce

Vous pouvez changer les sous-titres dans l'écran des paramètres de lecture pendant la lecture d'un DVD (page 23).

Remarques

- Selon le DVD VIDEO, il est possible que vous ne soyez pas en mesure de changer les sous-titres, même si des sous-titres multilingues y sont enregistrés. Il est également possible que vous ne soyez pas capable de les désactiver.
- Lorsque vous lisez un disque avec des sous-titres, il est possible de faire disparaître le sous-titre en appuyant sur **•➔**.

Changement des angles DVDVideo

Si plusieurs angles (angles multiples) sont enregistrés pour une scène sur un DVD VIDEO, «  » s'affiche à l'écran. Ceci signifie que vous pouvez changer l'angle de vue.

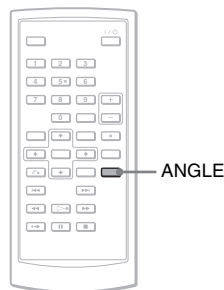

1 Appuyez sur ANGLE plusieurs fois pour sélectionner un numéro d'angle.

La scène change selon l'angle sélectionné.

Remarques

- Certains DVD VIDEO interdisent les changements d'angles, même lorsque les angles multiples sont enregistrés.
- Vous ne pouvez pas changer les angles durant la Lecture lente ou de la Lecture de recherche.
- «  » (marqueur d'angle) ne s'affiche pas lorsque « Marque Angle » dans « Général » est défini à « Non » (page 36).

Sélectionner « Original » ou « Liste De Lecture » sur un DVDRW/DVD-R DVDVR

Certains DVD-RW/DVD-R en mode VR (enregistrement vidéo) ont deux types de titre pour la lecture : titres enregistrés à l'origine (Original) et titres qui peuvent être créés sur un lecteur de DVD inscriptibles pour l'édition (Liste de lecture). Vous pouvez sélectionner le type de titre à lire.

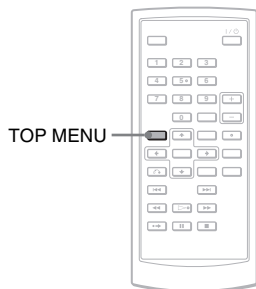

1 Appuyez sur TOP MENU lorsque le lecteur est arrêté.

Le mode en cours s'affiche.

Le bouton TOP MENU ne fonctionne pas lorsque la reprise de lecture est activée. Annulez d'abord le statut de reprise de lecture en appuyant sur **■** deux fois et appuyez ensuite sur TOP MENU.

2 Changez de mode en appuyant sur TOP MENU plusieurs fois.

Astuce

Vous pouvez vérifier le mode en cours en appuyant sur DISPLAY durant la lecture. Dans l'écran des paramètres de lecture (page 23), « PL » ou « ORG » s'affichera à côté du numéro de titre.

Remarques

- Lorsqu'un disque contenant un titre de liste de lecture est inséré, le lecteur commence automatiquement à lire le titre de la liste de lecture.
- Lorsqu'il n'y a pas de titre de liste de lecture enregistrée, « ORG » s'affiche à l'étape 1. Lorsque vous appuyez sur TOP MENU encore une fois, «  » s'affiche.

Lire des VIDEO CD avec les fonctions PBC (Lecture PBC) VCD

Certains CD VIDEO ont des fonctions de contrôle de lecture (PBC) permettant une recherche interactive ou des options de lecture.

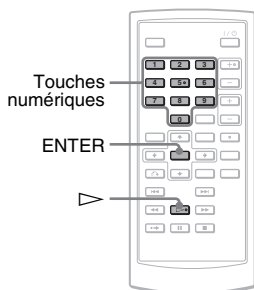

1 Démarrez la lecture d'un VIDEO CD avec les fonctions PBC.

Le menu s'affiche pour votre sélection.

2 Appuyez sur les boutons numériques pour sélectionner le numéro d'élément et appuyez sur ENTER.

3 Suivez les instructions à l'écran pour les opérations interactives.

Consultez les instructions fournies avec le disque, car la procédure d'utilisation peut varier en fonction du VIDEO CD.

Astuce

Pour annuler la fonction PBC, définissez « PBC » à « Non » dans « Général » (page 37) puis ouvrez et fermez le couvercle du disque.

Remarque

Selon le VIDEO CD, « Press ENTER » de l'étape 2 peut s'afficher comme « Press SELECT ». Dans ce cas, appuyez sur .

Utilisation de l'écran des paramètres de lecture

DVDVideo **DVDVR**

Lors de la lecture d'un DVD, vous pouvez vérifier à l'écran les paramètres de lecture actuels. L'écran des paramètres de lecture vous permet également de changer le son, les sous-titres et les angles, ou de rechercher un titre ou une piste en entrant des numéros.

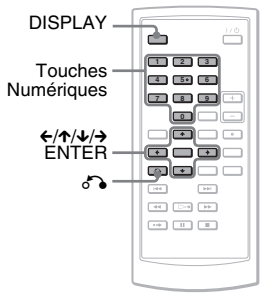

1 Appuyez sur DISPLAY pendant la lecture d'un DVD.

L'écran des paramètres de lecture s'affiche.
Exemple : Lors de la lecture d'un DVD VIDEO

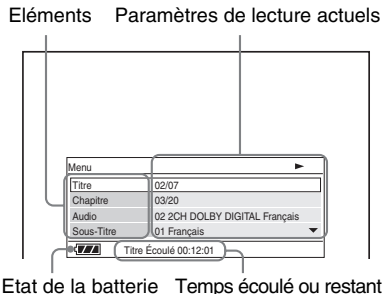

L'icône correspondante pour Lecture, Pause, Recherche ou Lecture lente est affichée dans le coin supérieur gauche de l'écran.

Lorsqu'un DVD-RW/DVD-R (mode VR) est lu, « PL » ou « ORG » est affiché à côté du numéro de titre.

2 Appuyez sur ↑/↓ pour sélectionner l'élément souhaité et appuyez sur ENTER.

- Titre
- Chapitre
- Audio
- Sous-Titre
- Angle
- Durée T.
- Durée C.
- Répéter
- Aff. Durée

3 Appuyez sur ↑/↓ pour sélectionner le réglage et appuyez sur ENTER.

Pour entrer des numéros, utilisez les boutons numériques ou ↑/↓.

Remarque

Selon le disque, il est possible que vous ne soyez pas en mesure de définir certaines options.

Pour désactiver l'affichage

Appuyez sur DISPLAY ou sur ↻ RETURN.

Rechercher un titre/chapitre, etc. **DVDVideo** **DVDVR**

En entrant le numéro ou le code temporel, vous pouvez rechercher un DVD par titre ou chapitre.

1 Appuyez sur ↑/↓ pour sélectionner la méthode de recherche dans l'écran des paramètres de lecture et appuyez sur ENTER.

- Titre
- Chapitre
- Durée T.*
- Durée C.*

* Vous pouvez chercher le titre ou le chapitre d'un DVD VIDEO en entrant le code temporel.

2 Appuyez sur les boutons numériques ou sur ↑/↓ pour sélectionner le numéro de titre ou de chapitre et appuyez sur ENTER.

Le lecteur commence la lecture à partir du numéro sélectionné.

Lorsque vous sélectionnez « Durée T. » ou « Durée C. » dans l'étape 1, « 00:00:00 » s'affichera à l'écran. Entrez le code temporel désiré à l'aide des boutons numériques et appuyez sur ENTER. La lecture commence selon le code temporel entré. La durée écoulée ou restante s'affiche dans le pied de la page de l'écran des paramètres de lecture.

Astuces

- Vous pouvez utiliser la recherche directe sans afficher le menu de contrôle. Voir la page 25 pour de plus amples informations.
- Voir en page 25 pour plus de détails concernant la recherche d'un CD ou d'un VIDEO CD.

Remarques

- Le numéro de titre/chapitre affiché est le même que le numéro enregistré sur le disque.
- Les durées de chapitre ne sont pas affichées lors de la lecture d'un disque DVD-RW/DVD-R (mode VR). La durée de chapitre est affichée comme « --:--:-- ».
- Selon le disque, il est possible que vous ne soyez pas en mesure d'utiliser le code temporel.

Lire un DVD VIDEO de manière répétée (Répéter la lecture)

DVDVideo

Vous pouvez lire tous les titres sur un DVD VIDEO, ou un seul titre ou chapitre de manière répétée.

1 Sélectionnez « Répéter » dans l'écran des paramètres de lecture et appuyez sur ENTER.

2 Appuyez sur \uparrow/\downarrow pour sélectionner le réglage et appuyez sur ENTER.

- \leftarrow Chapitre : répète le chapitre actuel.
- \leftarrow Titre : répète le titre actuel.
- \leftarrow Tout : répète tous les titres.

Pour revenir à la lecture normale

Sélectionner « Non » à l'étape 2.

Astuce

Lors de la lecture d'un CD ou un VIDEO CD de manière répétée, utilisez MENU (page 26).

Remarque

Selon le type de disque, la fonction Répéter n'est pas toujours disponible.

Vérifier la durée écoulée et la durée restante DVDVideo DVDVr

Vous pouvez vérifier la durée de lecture écoulée et la durée restante du titre ou du chapitre actuel.

1 Sélectionnez « Affi. Durée » dans l'écran des paramètres de lecture et appuyez sur ENTER.

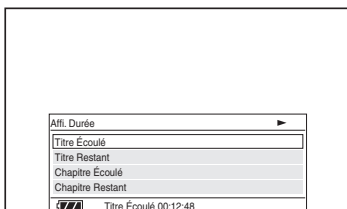

2 Appuyez sur \uparrow/\downarrow pour sélectionner les informations de la durée et appuyez sur ENTER.

- Titre Écoulé
- Titre Restant
- Chapitre Écoulé
- Chapitre Restant

Astuce

Voir la page 26 plus de détails concernant l'affichage de la durée écoulée pour un CD ou un VIDEO CD.

Remarques

- En ce qui concerne les DVD-RW/DVD-R (mode VR), la durée écoulée et la durée restante du chapitre ne s'affichent pas.
- Le paramètre par défaut de l'option « Affi. Durée » est « Titre Écoulé ». Après avoir sélectionné une autre option pour « Affi. Durée » et être sortie de l'écran des paramètres de lecture, le « Titre Écoulé » s'affiche lors du retour à l'écran des paramètres de lecture.

Recherche d'un élément en particulier sur le disque (Rechercher, Balayage, Lecture lente, Répéter la lecture, Lecture aléatoire)

Vous pouvez repérer rapidement un point en particulier sur un disque en surveillant l'image ou en effectuant une lecture au ralenti.

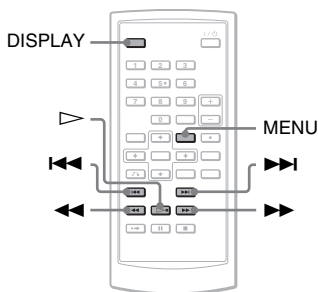

Remarques

- Selon le disque, il est possible que vous ne soyez pas en mesure d'effectuer certaines des options décrites.
- Pour les CD de DONNÉES/DVD de DONNÉES, vous pouvez rechercher un point en particulier uniquement sur une piste audio MP3.

Trouver un point rapidement à l'aide des boutons ◀◀/▶▶ (précédent/suivant) (Rechercher)

DVD **VIDEO** **DVD** **VR** **VCD** **CD** **DATA CD** **DATA DVD**

Pendant la lecture, appuyez sur ▶▶ ou sur ◀◀ pour passer au chapitre/piste/scène suivant ou précédent.

💡 Astuces

Lorsque vous connaissez le numéro de chapitre ou le numéro de piste, vous pouvez le rechercher directement en entrant ces numéros à l'aide des boutons numériques.

- Lors de la lecture d'un DVD VIDEO, vous pouvez rechercher un titre ou un chapitre à l'aide des boutons numériques et ensuite en

appuyant sur ENTER. Appuyez sur ◀/▶ pour basculer de titre à chapitre.

- Lors de la lecture de CD/VIDEO CD, vous pouvez rechercher une piste à l'aide des boutons numériques et ensuite en appuyant sur ENTER.

Trouver un point rapidement en effectuant la lecture d'un disque en avance rapide ou en retour rapide (Balayage)

DVD **VIDEO** **DVD** **VR** **VCD** **CD** **DATA CD** **DATA DVD**

Appuyez sur ◀◀ ou ▶▶ effectuer une marche arrière rapide ou une avance rapide durant la lecture. Pour retourner à la lecture normale, appuyez sur ▷.

Chaque fois que vous appuyez sur ◀◀ ou sur ▶▶ durant la recherche, la vitesse change. A chaque pression, l'indication change comme illustrée ci-dessous.

◆ Direction de lecture

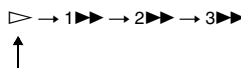

◆ Direction opposée

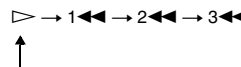

La vitesse de lecture « 3▶▶ »/« 3◀◀ » est plus rapide que la vitesse « 2▶▶ »/« 2◀◀ » et la vitesse de lecture « 2▶▶ »/« 2◀◀ » est plus rapide que la vitesse « 1▶▶ »/« 1◀◀ ».

💡 Astuce

◀/▶ sur le lecteur fonctionne de la même manière que ◀◀/▶▶ sur la télécommande. ENTER sur le lecteur, fonctionne de la même manière que ▷ sur la télécommande. Cette fonction est opérationnelle lors de la lecture d'un DVD.

Remarques

- Aucun son n'est produit durant la lecture de recherche sur un DVD ou un VIDEO CD.
- La vitesse de recherche varie selon le type de disque.

Visionnement image par image (Lecture lente)

DVDVideo DVDV8 VCD

Appuyez sur ◀◀ or ▶▶ lorsque le lecteur est en mode pause. Pour retourner à la vitesse normale, appuyez sur ▷.

Chaque fois que vous appuyez sur ◀◀ ou sur ▶▶ durant la lecture lente, la vitesse de lecture change. À chaque pression, l'indication change comme illustrée ci-dessous :

◆ Direction de lecture

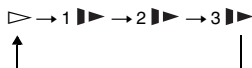

◆ Direction opposée (DVD uniquement)

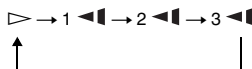

La vitesse de lecture « 3▶▶ »/« 3◀◀ » est plus lente que la vitesse « 2▶▶ »/« 2◀◀ » et la vitesse de lecture « 2▶▶ »/« 2◀◀ » est plus lente que la vitesse « 1▶▶ »/« 1◀◀ ».

Remarque

La vitesse lente varie selon le type de disque.

Lire un CD/VIDEO CD de manière répétée ou en ordre aléatoire (Lecture répétée, Lecture aléatoire) VCD CD

Vous pouvez lire toutes les pistes d'un disque, ou une seule piste de manière répétée (Lecture répétée).

De plus, vous pouvez lire les pistes en ordre aléatoire, (Lecture aléatoire).

1 Appuyez plusieurs fois sur MENU durant la lecture pour sélectionner le mode de lecture.

- Piste : répète la piste actuelle.
- Tout : répète toutes les pistes sur le disque.
- Aléatoire : lit toutes les pistes sur le disque de manière aléatoire.

Pour revenir à la lecture normale

Sélectionner « Non » à l'étape 1.

Astuce

Durant la lecture aléatoire, vous pouvez commencer la lecture d'une autre piste sélectionnée aléatoirement en appuyant sur ▶▶.

Remarques

- Vous pouvez utiliser la lecture répétée et la lecture aléatoire avec les VIDEO CD ou les Super VCD à l'aide de la lecture PBC.
- En fonction du type de disque, la lecture aléatoire n'est pas toujours disponible.
- La même piste peut être répétée plusieurs fois dans le mode aléatoire.

Vérifier les informations de

lecture du disque **DVDVideo** **DVDVR**

VCD **CD**

Lors de la lecture d'un DVD

Appuyez sur DISPLAY lors de la lecture d'un DVD et utilisez ensuite l'écran des paramètres de lecture (page 23).

Lors de la lecture d'un CD

Appuyez sur DISPLAY.

Le numéro de la piste lue, le nombre total de pistes et le temps écoulé de la piste en cours s'affichent. Appuyez sur DISPLAY de manière répétée pour changer l'information de la durée comme ci-dessous.

- Temps Écoulé
- Temps Restant
- Temps Total Écoulé
- Temps Total Restant

Lors de la lecture d'un VIDEO CD

Appuyez sur DISPLAY.

Le lecteur affiche « PBC Act. » (lorsque vous définissez « PBC » à « Non », le lecteur affiche le numéro de la piste/le nombre total de pistes), la durée écoulée et le mode audio à l'écran.

Remarque

Le lecteur n'affiche pas « Temps Total Écoulé » ou « Temps Total Restant » à l'écran lors de la lecture aléatoire d'un CD.

Lecture de pistes audio MP3 ou d'images JPEG

DATA CD **DATA DVD**

Vous pouvez lire des pistes audio MP3 et des images JPEG sur les CD de DONNÉES (CDROM/CD-R/CD-RW) ou les DVD de DONNÉES (DVD-ROM/DVD+RW/DVD+R/DVD-RW/DVD-R).

Pour les fichiers audio MP3 et les images JPEG lisibles, consultez la page 45.

Lorsque vous insérez des CD de DONNÉES et des DVD de DONNÉES, la liste des albums s'affiche.

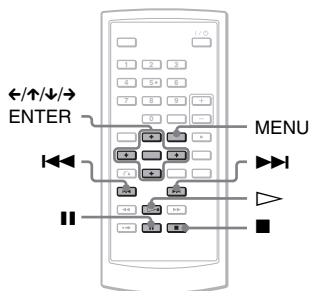

Remarque

Pour les CD de DONNEES enregistrés sous format image CD KODAK, la lecture démarre immédiatement lorsque le CD est inséré.

Lire une piste audio MP3

- 1 Appuyez sur \uparrow/\downarrow pour sélectionner le réglage et appuyez sur ENTER.

La liste des pistes de l'album s'affiche.

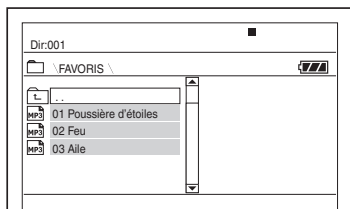

- Pour aller à la page suivante ou précédente, appuyez sur $\blacktriangleright\blacktriangleright$ ou sur $\blacktriangleleft\blacktriangleleft$.
- Pour retourner à la liste des Dossiers, appuyez sur \uparrow/\downarrow pour sélectionner \square et appuyez sur ENTER.

- 2 Appuyez sur \uparrow/\downarrow pour sélectionner la piste que vous voulez lire et appuyez sur ENTER.

La lecture commence à la piste choisie.

Pour se rendre à la piste audio MP3 suivante ou précédente

Appuyez sur $\blacktriangleright\blacktriangleright$ ou sur $\blacktriangleleft\blacktriangleleft$.

Pour arrêter la lecture

Appuyez sur \blacksquare .

Pour mettre la lecture en pause

Appuyez sur \blacksquare .

Pour reprendre la lecture appuyez sur \blacksquare de nouveau

Remarques

- Le nombre total d'albums et de fichiers que le lecteur peut reconnaître est environ 648.
- Le nombre d'albums dans un disque que lecteur peut reconnaître est environ 299.

Lire une image JPEG

- 1 Appuyez sur \uparrow/\downarrow pour sélectionner le réglage et appuyez sur ENTER.

La liste des fichiers de l'album s'affiche.

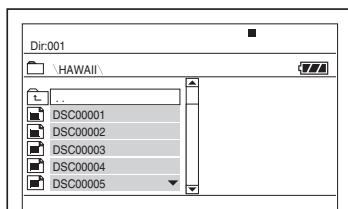

- Pour aller à la page suivante ou précédente, appuyez sur $\blacktriangleright\blacktriangleright$ ou sur $\blacktriangleleft\blacktriangleleft$.
- Pour retourner à la liste des Dossiers, appuyez sur \uparrow/\downarrow pour sélectionner \square et appuyez sur ENTER.

- 2 Appuyez sur \uparrow/\downarrow pour sélectionner l'image que vous voulez afficher et appuyez sur ENTER.

L'image sélectionnée s'affiche.

Exemple :

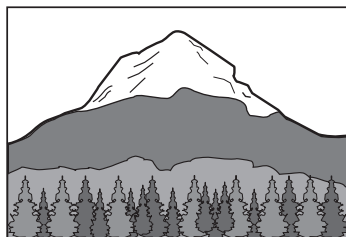

Pour afficher la liste des miniatures

Appuyez sur MENU lorsqu'un fichier est affiché à l'écran.

L'image de l'album s'affiche parmi 12 sous-écrans et l'image affichée se trouve dans la principale.

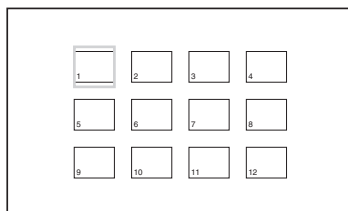

- Pour se déplacer à la page précédente ou suivante de la liste de miniatures, sélectionnez « **◀**Prev » ou « **Next▶** » au bas de l'écran.
- Pour quitter la liste des miniatures, appuyez sur MENU.

Pour se rendre à l'image JPEG suivante ou précédente

Appuyez sur **▶▶▶** ou sur **◀◀◀**.

Pour faire pivoter une image JPEG

Appuyez sur **↶/↷/↵/↶** pendant le visionnement de l'image.

↶: Inverse l'image verticalement (de haut en bas).

↷: Inverse l'image horizontalement (de gauche à droite).

↵: Fait pivoter l'image de 90 degrés dans le sens horaire.

↶: Fait pivoter l'image de 90 degrés dans le sens antihoraire.

Veillez également remarquer que la vue retourne à la normale si vous appuyez sur **◀◀◀/▶▶▶** pour aller à l'image suivante ou précédente.

Exemple : lorsque vous appuyez sur **↶** une seule fois.

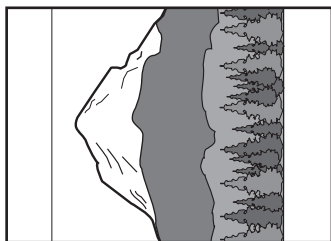

Pour arrêter de visionner l'image JPEG

Appuyez sur **■**.

L'affichage retourne à la liste de fichiers.

Remarques

- Il est possible que les images mettent du temps à s'afficher en raison du nombre de fichiers enregistrés ou de la taille des dossiers. Si aucune image ne s'affiche après quelques minutes, certains des fichiers inclus sont peut-être trop volumineux.
- Certains fichiers JPEG, plus particulièrement les fichiers JPEG progressifs ou les fichiers JPEG de 3 000 000 pixels ou plus, peuvent prendre plus de temps à s'afficher que d'autres.

- Le lecteur ne peut pas lire les images JPEG d'un format supérieur à 3078 (largeur) x 2048 (hauteur) dans le mode normal, ou de plus de 3300 000 pixels au format JPEG progressif. (Certains JPEG progressifs ne peuvent être affichés même si la taille est conforme aux spécifications).
- Le nombre total d'albums et de fichiers que le lecteur peut reconnaître est environ 648.
- Le nombre d'albums dans un disque que le lecteur peut reconnaître est environ 299.

Profiter des images JPEG sous forme de Diaporama

Vous pouvez lire les images JPEG de manière successive comme un diaporama sur un CD de DONNÉES ou un DVD de DONNÉES.

1 Lors de l'affichage du fichier de votre choix, vous pouvez démarrer un diaporama en appuyant sur MENU.

La liste de miniatures s'affiche.

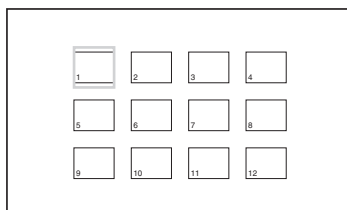

2 Appuyez sur **↶/↷/↵/↶** pour sélectionner « Slide Show » au bas de l'écran et appuyez sur ENTER.

Un diaporama commence à partir du fichier affiché.

Pour mettre le diaporama en pause

Appuyez sur **■**. En appuyant sur **■** à nouveau ou sur **▷**, vous pouvez revenir au diaporama.

Pour arrêter le diaporama

Appuyez sur **■** ou sur MENU.

Réglage de la taille et de la qualité de l'image

DVD Video DVD VR VCD DATA CD

DATA DVD

Vous pouvez ajuster l'image affichée sur l'écran LCD. Voir « Général » (page 35), lors de la sortie du signal vidéo vers la télévision, etc.

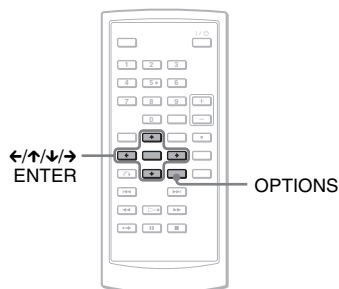

1 Appuyez sur OPTIONS.

Le menu Option s'affiche.

2 Appuyez sur ↑/↓ pour sélectionner le « Mode LCD » et appuyez sur ENTER.

Les éléments de l'option « Mode LCD » s'affichent.

3 Appuyez sur ↑/↓ pour sélectionner les éléments et appuyez sur ENTER.

- Aspect LCD : Changer la taille de l'image. Sélectionnez « Normal » ou « Plein Ecran » en appuyant sur ↑/↓*.
- Rétro éclairage : Ajustez la luminosité de l'écran LCD en appuyant sur ←/→.
- Contraste : Réglez le contraste entre les zones pâles et foncées en appuyant sur ←/→.
- Teinte : Ajustez l'équilibre entre le rouge et le vert appuyant sur ←/→.
- Couleur : Ajustez la richesse des couleurs en appuyant sur ←/→.
- Par Défaut : Réinitialisez tous les paramètres à leur valeur par défaut.

* Dans le mode « Normal », les images sont affichées dans leur configuration originale ; avec le même rapport d'affichage. Par exemple, une image 4:3 aura des bandes noires des deux côtés, et les images boîte aux lettres enregistrées dans le rapport 16:9 ou 4:3 auront des bandes noires sur tous les côtés. Dans le mode « Plein Ecran », une image 16:9 sera ajustée pour remplir tout l'écran.

Pour éteindre le menu Options

Appuyez sur OPTIONS ou sur ↵ RETURN.

💡 Astuces

- L'écran s'éteint automatiquement lorsque le panneau est fermé.
- Vous pouvez voir les paramètres de l'affichage dans « Général » (page 35).

Remarque

La taille de l'affichage écran disponible varie selon le Disque.

Lecture de fichiers vidéo DivX

DATA CD DATA DVD

Vous pouvez lire les fichiers vidéo DivX sur des CD (CD-ROM/CD-R/CD-RW) ou DVD (DVD-ROM/DVD+RW/DVD+R/DVDRW/DVD-R) de données.

Lorsque vous insérez des CD de DONNÉES et des DVD de DONNÉES, la liste des albums s'affiche.

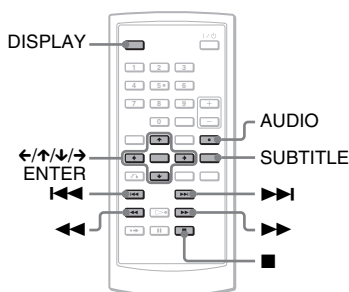

Remarques

- Lorsque le fichier sélectionné n'est pas reconnu, le message « Erreur De Données (DivX) » s'affiche à l'écran et le fichier n'est pas lu.
- Selon le fichier vidéo DivX, l'image peut s'interrompre ou être floue. Dans ce cas, il est recommandé de créer un fichier avec un taux plus bas. Si le son est toujours de mauvaise qualité, le format audio MP3 est recommandé. Remarquez cependant que ce lecteur ne reconnaît pas le format WMA (Windows Media Audio).
- En raison de la technologie de compression utilisée pour les fichiers vidéo DivX, il faut parfois un certain temps après avoir appuyé sur \triangleright (Lire) pour que l'image s'affiche.
- En fonction du fichier vidéo DivX, le son risque de ne pas correspondre aux images.
- Le haut-parleur du lecteur ne rend pas l'audio DTS. Lors de la lecture de bandes sonores DTS sur un fichier vidéo DivX, branchez le lecteur à un amplificateur AV (récepteur) (page 42) et activez « DTS » dans « Réglage Audio » (page 38).
- En fonction du fichier vidéo DivX, certaines opérations ne seront peut-être pas disponibles.

Lecture d'une vidéo DivX

- 1 Appuyez sur \uparrow/\downarrow pour sélectionner le réglage et appuyez sur ENTER.

Une liste de fichiers de l'album s'affiche.

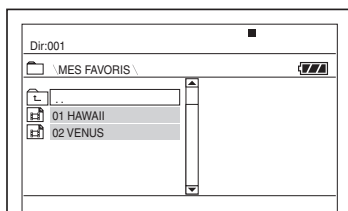

- Pour aller à la page suivante ou précédente, appuyez sur $\triangleright\triangleright$ ou sur $\triangleleft\triangleleft$.
- Pour retourner à la liste des Dossiers, appuyez sur \uparrow/\downarrow pour sélectionner \square et appuyez sur ENTER.

- 2 Appuyez sur \uparrow/\downarrow pour sélectionner le fichier que vous voulez lire et appuyez sur ENTER.

La lecture commence au fichier choisi.

Pour se rendre au fichier vidéo DivX suivant ou précédent

Appuyez sur $\triangleright\triangleright$ ou sur $\triangleleft\triangleleft$.

Pour trouver un point rapidement en effectuant la lecture de fichiers vidéo DivX en avance rapide ou marche arrière rapide (Balayage)

Appuyez plusieurs fois sur $\triangleright\triangleright/\triangleleft\triangleleft$ pour sélectionner la vitesse pour le mode de recherche durant la lecture.

Pour regarder image par image (Lecture Ralentie)

Appuyez sur $\triangleright\triangleright$ plusieurs fois en mode pause pour sélectionner la vitesse lente de votre choix.

Pour afficher les informations de lecture

Appuyez sur DISPLAY plusieurs fois. Les informations de lecture changent dans l'ordre suivant, « Titre Écoulé », « Titre Restant », « Affichage Désactivé » et « Sous-Titre ».

Pour changer le son

Appuyez sur AUDIO plusieurs fois durant la lecture pour sélectionner le signal audio de votre choix. Si l'indication « Pas De Fichier Audio » s'affiche, le lecteur ne prend pas en charge le format du signal audio contenu sur le disque.

Pour changer les sous-titres

Appuyez sur SUBTITLE durant la lecture. Appuyez sur \uparrow/\downarrow et sur ENTER durant l'affichage des informations du sous-titre.

Pour arrêter la lecture

Appuyez sur \blacksquare .

Astuce

Si le nombre de visionnements est prédéfini, vous pouvez lire les fichiers vidéo DivX autant de fois que le nombre prédéfini. Les occurrences suivantes sont comptées :

- lorsque le lecteur est éteint. Ceci inclut lorsque le lecteur est éteint automatiquement par la fonction d'extinction automatique. Appuyez sur \blacksquare au lieu de \blacksquare pour arrêter le visionnement.
- lorsque le couvercle est ouvert.
- lorsqu'un autre fichier est lu.

Remarque

La fonction de retour lent n'est pas disponible.

A propos des fichiers vidéo DivX

DivX[®] est une technologie de compression pour fichier vidéo développée par DivX, inc. Ce produit est certifié DivX[®]. Vous pouvez lire des CD de DONNÉES et des DVD de DONNÉES contenant des fichiers vidéo DivX.

CD de DONNÉES et DVD de DONNÉES que le lecteur peut lire

Ce lecteur ne peut lire que les CD de DONNÉES dont le format est ISO9660 Niveau 1 ou Joliet, et les DVD de DONNÉES dont le format est UDF (Universal Disc Format).

Veillez consulter les instructions fournies avec votre lecteur et logiciel d'enregistrement (non inclus) pour plus d'informations sur les formats d'enregistrement.

Remarque

Le lecteur ne pourra pas toujours lire les CD de DONNÉES ou DVD de DONNÉES créés au format Packet Write ou les disques contenant plusieurs sessions.

Fichiers vidéo DivX lisibles

Le lecteur peut lire les données enregistrées au format DivX et dotées de l'extension « .AVI » ou « .DIVX ». Le lecteur ne pourra pas lire les fichiers avec l'extension « .AVI » ou « .DIVX » qui ne contiennent pas de vidéo DivX.

Remarques

- Il est possible que le lecteur ne lise pas un fichier vidéo DivX lorsque le fichier est constitué de deux fichiers vidéo DivX combinés ou plus.
- Le lecteur ne peut pas lire un fichier DivX de plus de 720 (largeur) \times 576 (hauteur)/2 Go.
- Selon le fichier vidéo DivX, l'image peut perdre de la qualité ou le son devenir intermittent.
- Le lecteur ne peut pas lire les fichiers DivX de plus de 3 heures.
- Le lecteur peut afficher un nom de fichier jusqu'à concurrence de 14 caractères. Les caractères supplémentaires ne s'affichent pas.

- Les caractères non affichables apparaissent comme « * ».
- Selon le disque, un nom de fichier non affichable apparaît comme « * ».
- Vous ne pouvez pas afficher correctement les noms de fichier de CD-R/CD-RW écrits dans le système de fichiers UDF.

À propos de l'ordre de lecture des fichiers vidéo DivX

Veillez noter que l'ordre de lecture n'est pas toujours applicable, selon le logiciel utilisé pour créer le fichier vidéo DivX ou s'il y a plus de 299 albums et 648 fichiers vidéo DivX dans chaque album. Voir « À propos de l'ordre de lecture des albums, pistes et fichiers » (page 46).

Utilisation de l'écran Réglage

À l'aide de l'écran Réglage, vous pouvez modifier des éléments comme l'image et le son. Vous pouvez également définir la langue des sous-titres et du menu de configuration, entre autres.

Pour de plus amples informations sur les éléments de l'écran Réglage, veuillez consulter les pages 35 à 39.

Remarque

Les paramètres de lecture stockés sur le disque ont priorité sur les paramètres de l'écran Réglage. Par conséquent, il est possible que ce ne soit pas toutes les fonctions décrites qui fonctionnent.

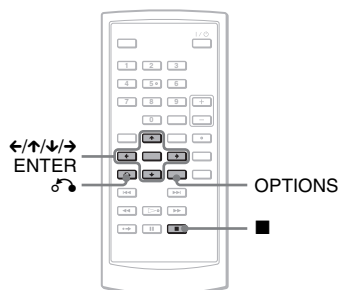

1 Appuyez sur OPTIONS lorsque le lecteur est arrêté.

Le menu Option s'affiche.
L'écran Réglage ne s'affiche pas si la reprise de lecture est activée. Annulez d'abord le statut de reprise de lecture en appuyant sur ■ deux fois et appuyez ensuite sur OPTIONS.

2 Appuyez sur ↑/↓ pour sélectionner « Réglage » et appuyez sur ENTER.

Les éléments pour « Réglage » s'affichent.

Général		
Afficher TV		16 : 9
Marque Angle	Oui	
Economiseur D'Ecran	Oui	
PBC	Oui	
DivX		
Par Défaut		

Sélectionner: ↑ ↓ → [ENTER] Annuler: RETURN

3 Appuyez sur ↑/↓ pour sélectionner l'élément souhaité et appuyez sur ENTER : « Général », « Réglage Audio », « Choix De La Langue » ou « Contrôle Parental », puis appuyez sur ENTER.

L'élément Réglage est sélectionné.
Exemple : « Général »

Élément sélectionné

Général		
Afficher TV		16 : 9
Marque Angle	Oui	
Economiseur D'Ecran	Oui	
PBC	Oui	
DivX		
Par Défaut		

Sélectionner: ↑ ↓ → [ENTER] Annuler: RETURN

Élément de réglage

4 Appuyez sur ↑/↓ pour sélectionner un élément et appuyez sur ENTER.

Les paramètres pour l'élément sélectionné s'affichent.
Exemple : « Afficher TV »

Général		
Afficher TV		4 : 3 Pan Scan
Marque Angle		4 : 3 Letter Box
Economiseur D'Ecran		• 16 : 9
PBC	Oui	
DivX		
Par Défaut		

Sélectionner: ↑ ↓ → [ENTER] Annuler: RETURN

Réglages

5 Appuyez sur ↑/↓ pour sélectionner un réglage et appuyez sur ENTER.

Le réglage est sélectionné et la configuration est terminée.

Exemple : « 4:3 Pan Scan »

Réglage Sélectionné

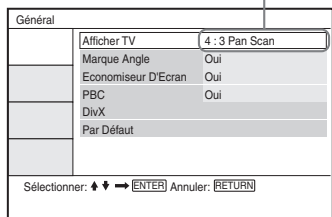

Pour désactiver l'écran Réglage

Appuyez sur OPTIONS ou sur ↵ RETURN deux fois.

Paramètres de l'affichage (Général)

Choisissez les options d'affichage de lecture et les paramètres selon la télévision qui sera connectée.

Sélectionnez « Général » dans l'écran Réglage. Pour utiliser l'écran, voir « Utilisation de l'écran Réglage » (page 34). Les paramètres par défaut sont soulignés.

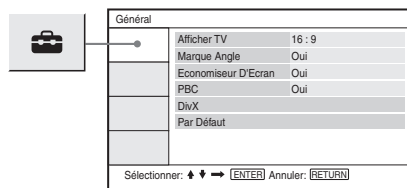

◆ Afficher TV (DVD uniquement)

Sélectionne le rapport d'affichage de la télévision connectée (4:3 standard ou large).

4:3 Pan Scan	Sélectionnez cette option lorsque vous vous connectez à une télévision à écran 4:3. Affiche automatiquement une image large sur la totalité de l'écran et découpe les portions qui dépassent.
4:3 Letter Box	Sélectionnez cette option lorsque vous vous connectez à une télévision à écran 4:3. Affiche l'image large avec des bandes noires sur les parties supérieures et inférieures de l'écran.
<u>16:9</u>	Sélectionnez cette option lorsque vous vous connectez à une télévision à écran large ou à une télévision avec une fonction mode large.

4:3 Pan Scan

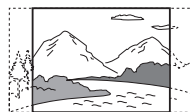

4:3 Letter Box



16:9

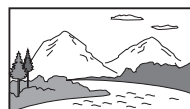

Remarque

Selon le DVD, le format « 4:3 Letter Box » peut être sélectionné automatiquement au lieu de « 4:3 Pan Scan » ou vice versa.

◆ Marque Angle

Affiche la marque angle lorsque vous changez les angles de vue durant la lecture des DVD enregistrés avec plusieurs angles.

Oui	Afficher le marqueur d'angle
Non	Cacher le marqueur d'angle

◆ Economiseur D'Écran

L'économiseur d'écran s'affiche lorsque vous laissez le lecteur en mode Arrêt pendant environ 15 minutes. L'économiseur d'écran aidera à éviter que votre écran s'endommage (effet « double/fantôme »). Appuyez sur \blacktriangleright pour éteindre l'économiseur d'écran.

Oui	Activer la fonction économiseur d'écran
Non	Désactiver a fonction économiseur d'écran

◆ PBC

À l'aide de la fonction PBC (Contrôle de lecture), vous pouvez profiter de la lecture de programmes interactifs et de programmes avec des fonctions de recherche (page 22). Ce réglage est effectif lorsque vous lisez des VIDEO CD avec la fonction PBC. Le réglage devient disponible après avoir ouvert et fermé le couvercle suite au réglage.

Oui	Grâce à la fonction PBC, vous pouvez lire les CD VIDÉO via l'écran menu
Non	Désactiver la fonction PBC

◆ DivX

Affiche le code d'enregistrement pour ce lecteur. Pour plus d'informations, rendez-vous sur le site Internet:

<http://www.divx.com>

◆ Par Défaut

Chaque fonction retrouve ses paramètres par défaut. Veuillez noter que tous vos paramètres seront perdus.

Paramètres du son (Réglage Audio)

« Réglage Audio » vous permet de définir le son selon les conditions de lecture et de connexion.

Sélectionnez « Réglage Audio » dans l'écran Réglage. Pour utiliser l'écran, voir « Utilisation de l'écran Réglage » (page 34). Les paramètres par défaut sont soulignés.

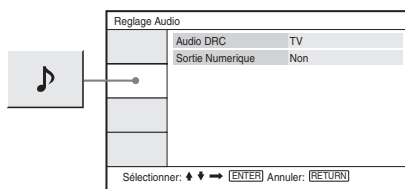

◆ Audio DRC (Dynamic Range Control)(DVD uniquement)

Il rend le son clair lorsque le volume est diminué lors de la lecture d'un DVD conforme à « Audio DRC ».

Cette fonction affecte la sortie des connecteurs suivants :

- Connecteur AUDIO
- Connecteur OPTICAL OUT uniquement lorsque « Dolby Digital » est défini à « Mixage Aval » (page 37).

Standard	Valeur par défaut
TV	Rend les sons faibles clairs même si le volume est bas
Large Plage	Vous donne l'impression de vivre l'évènement en direct

◆ Sortie Numérique

Sélectionne si les signaux audio sont produits via le connecteur OPTICAL OUT.

Oui	Valeur par défaut. Lorsque vous sélectionnez « Oui », voir « Configurer le signal de sortie numérique » pour les paramètres suivants.
Non	L'influence du circuit numérique sur le circuit analogique est minimale.

Configurer le signal de sortie numérique

Change la méthode de sortie des signaux audio lorsque vous connectez un équipement audio comme un amplificateur AV (récepteur) avec un connecteur OPTICAL OUT.

Pour plus d'informations sur la connexion, consultez la page 40.

Après avoir configuré la « Sortie Numérique » à « Oui », sélectionnez « Dolby Digital » et « DTS ».

Si vous connectez un composant qui est incompatible avec le signal audio sélectionné, un bruit fort (ou aucun son) peut se faire entendre dans les haut-parleurs, endommageant vos oreilles et les haut-parleurs.

◆ Dolby Digital (DVD uniquement)

Sélectionne le type de signal Dolby Digital.

Mixage Aval	Sélectionnez cette option lorsque le lecteur est connecté à un composant audio sans un décodeur Dolby Digital intégré.
Dolby Digital	Sélectionnez cette option lorsque le lecteur est connecté à un composant audio avec un décodeur Dolby Digital intégré.

◆ MPEG (DVD uniquement)

Sélectionne le type de signal audio MPEG.

PCM	Sélectionnez cette option lorsque le lecteur est connecté à un composant audio sans un décodeur MPEG intégré. Si vous lisez des bandes sonores MPEG multiplex, uniquement les signaux Avant (G) et Avant (D) seront produits depuis les deux haut-parleurs avant.
MPEG	Sélectionnez cette option lorsque le lecteur est connecté à un composant audio avec un décodeur MPEG intégré.

◆ DTS

Permet d'activer ou de désactiver la production des signaux DTS.

Oui	Sélectionnez cette option lorsque le lecteur est connecté à un composant audio avec un décodeur DTS intégré.
Non	Sélectionnez cette option lorsque le lecteur est connecté à un composant audio sans un décodeur DTS intégré.

Configuration de la langue de l'affichage et de la bande son

(Choix De La Langue)

« Choix De La Langue » vous permet de définir plusieurs langues pour l'affichage à l'écran ou la bande sonore.

Sélectionnez « Choix De La Langue » dans l'écran Réglage. Pour utiliser l'écran, voir « Utilisation de l'écran Réglage » (page 34).

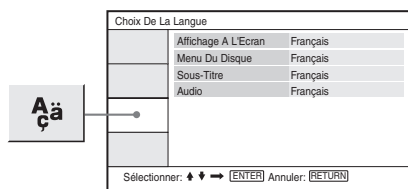

◆ Affichage A L'Ecran

Permet de changer la langue d'affichage à l'écran.

◆ Menu Du Disque (DVD VIDEO uniquement)

Permet de changer la langue du menu du disque.

Lorsque vous sélectionnez « Original », la langue ayant la priorité pour le disque est sélectionnée.

◆ Sous-Titre (DVD VIDEO uniquement)

Permet de changer la langue des sous-titres. Lorsque vous sélectionnez « Non », aucun sous-titre n'est affiché.

◆ Audio (DVD VIDEO uniquement)

Permet de changer la langue de la bande sonore.

Lorsque vous sélectionnez « Original », la langue ayant la priorité pour le disque est sélectionnée.

Remarque

Si vous sélectionnez une langue dans « Menu Du Disque », « Sous-Titre » ou « Audio » qui n'a pas été enregistrée sur le DVD VIDEO, une des langues enregistrées sera automatiquement sélectionnée.

Paramètres de contrôle parental (Controle Parental)

La lecture de certains DVD VIDEO peut être limitée à l'aide de la fonction de contrôle parental.

Sélectionnez « Controle Parental » dans l'écran Réglage. Pour utiliser l'écran, voir « Utilisation de l'écran Réglage » (page 34).

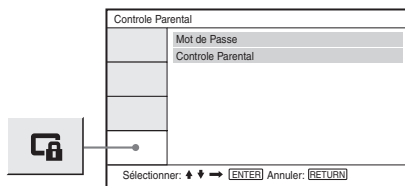

◆ Mot De Passe

Entrer ou changer un mot de passe. Si vous définissez un mot de passe, vous pourrez limiter la lecture d'un DVD possédant une fonction de contrôle parental. Lorsque vous accédez à l'option Mot de passe pour la première fois, entrez un nouveau mot de passe (vous n'avez pas besoin d'entrer l'ancien mot de passe.).

◆ Controle Parental

Plus la valeur attribuée est basse, plus la limitation est élevée.

Pour définir le contrôle parental, vous avez besoin du mot de passe sélectionné dans « Mot De Passe ». Par conséquent, vous devez d'abord définir le mot de passe dans le réglage.

Changement du mot de passe

- 1 Appuyez sur \uparrow/\downarrow pour sélectionner « Mot De Passe » dans l'écran de contrôle parental et appuyez sur ENTER.
- 2 Sélectionnez « Changement » et appuyez sur ENTER.
L'écran pour entrer le mot de passe s'affiche.
- 3 Entrez votre mot de passe actuel à six chiffres dans la boîte « Ancien Mot De Passe ».
- 4 Entrez votre nouveau mot de passe actuel à six chiffres dans la boîte « Nouveau Mot De Passe ».
- 5 Entrez à nouveau le nouveau mot de passe à six chiffres dans le champ « Confirmer Mot De Passe » et appuyez sur ENTER pour confirmer.

Si vous commettez une erreur en entrant votre mot de passe

Appuyez sur CLEAR, ou appuyez sur \leftarrow pour effacer chaque caractère avant d'appuyer sur ENTER comme dans l'étape 5, et entrez le mot de passe à nouveau.

Configurer le contrôle parental (lecture limitée) DVDVideo

- 1 Appuyez sur \uparrow/\downarrow pour sélectionner « Contrôle Parental » dans l'écran de réglage Contrôle Parental et appuyez sur ENTER.
L'écran pour configurer le niveau de limitation de lecture s'affiche.

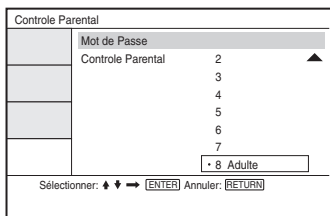

- 2 Appuyez sur \uparrow/\downarrow pour sélectionner le niveau de limitation (1-8), et appuyez sur ENTER.

Plus la valeur attribuée est basse, plus la limitation est élevée.

L'écran pour entrer le mot de passe s'affiche.

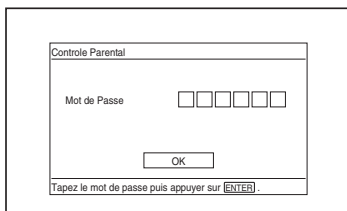

- 3 Entrez ou ré entrez votre mot de passe à 6 chiffres à l'aide des boutons numériques, puis appuyez sur ENTER.
La configuration du contrôle parental est terminée.

Pour lire un disque pour lequel le contrôle parental a été défini

- 1 Insérez le disque et appuyez sur \triangleright .
L'écran pour entrer le mot de passe s'affiche.
- 2 Entrez votre mot de passe à 6 chiffres à l'aide des boutons numériques, puis appuyez sur ENTER.
Le lecteur commence la lecture.

Si vous oubliez votre mot de passe

Enlevez le disque et répétez les étapes soulignées dans « Changement du mot de passe » (page 39). Entrez « 136900 » dans la boîte « Ancien Mot De Passe » et entrez ensuite votre nouveau mot de passe à 6 chiffres dans la boîte « Nouveau Mot De Passe » et dans la boîte « Confirmer Mot De Passe ».

Remarques

- Lorsque vous lisez des disques pour lesquels la fonction de contrôle parental n'est pas disponible, ce lecteur ne permet pas de limiter la lecture.
- Selon le disque, on vous demandera peut-être de changer le niveau de contrôle parental pendant que le disque joue. Dans ce cas, entrez le mot de passe et changez le niveau. Si le mode de reprise de lecture est annulé, le niveau retourne au niveau précédent.

Connexion à un autre périphérique

Pour changer l'interrupteur LINE SELECT (IN/OUT)

LINE SELECT IN : fait entrer les images ou le son d'un périphérique externe. Le Message « Entrée ligne » s'affiche sur l'écran LCD jusqu'à l'arrivée du signal du périphérique externe.

LINE SELECT OUT : envoie le signal de lecture depuis le lecteur vers une télévision.

Remarques

- Branchez les cordons fermement pour éviter le bruit.
- Consultez les instructions fournies avec les composants à connecter.
- Vous ne pouvez pas connecter ce lecteur à une télévision qui n'a pas de connecteur d'entrée vidéo.
- Assurez-vous de déconnecter le câble de sortie au réseau électrique pour chaque composant avant la connexion.
- Connectez le lecteur directement à la télévision. La qualité de l'image peut diminuer lorsque la sortie vidéo du lecteur passe par un décodeur vidéo sur la télévision.

Connexion à la télévision

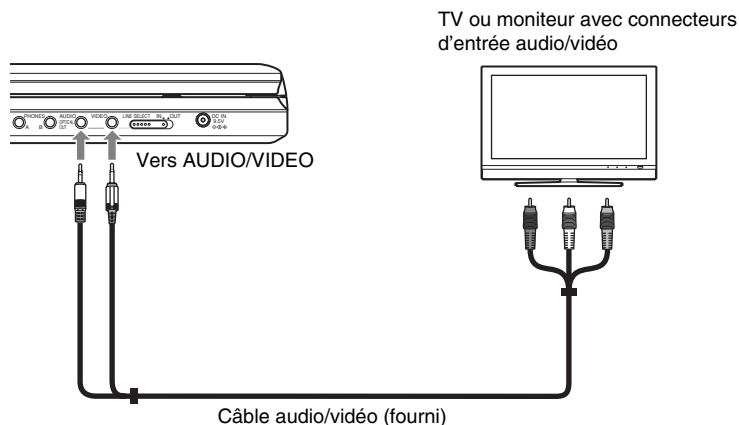

Pour envoyer le signal de lecture à une télévision ou à un moniteur

- 1 Définissez l'interrupteur LINE SELECT du côté droit du lecteur à « OUT ».

Connexion d'un amplificateur AV (récepteur)

Exemple 1

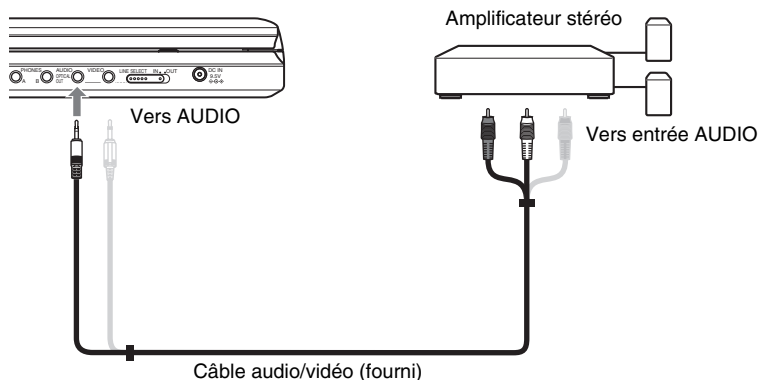

Pour envoyer un signal audio analogique vers un amplificateur AV (récepteur)

1 Définissez l'interrupteur LINE SELECT du côté droit du lecteur à « OUT ».

* Le connecteur jaune est utilisé pour les signaux vidéo (page 40).

Exemple 2

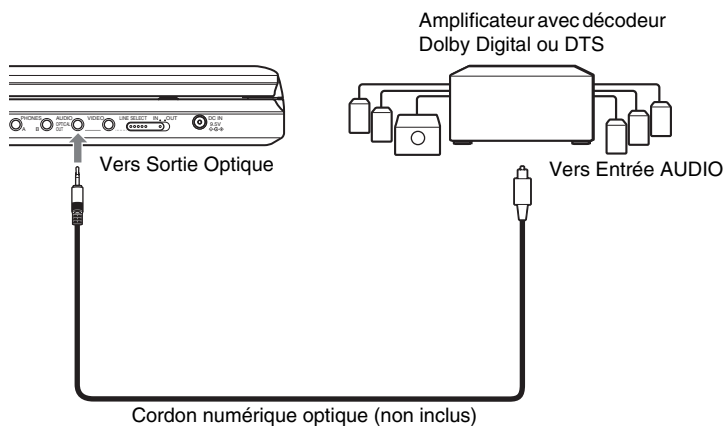

Pour envoyer un signal audio numérique vers un amplificateur AV (récepteur)

1 Définissez l'interrupteur LINE SELECT du côté droit du lecteur à « OUT ».

2 Définissez la « Sortie Numérique » à « Oui » dans « Réglage Audio » (page 36).

Connexion à un magnétoscope de lecture ou à un caméscope

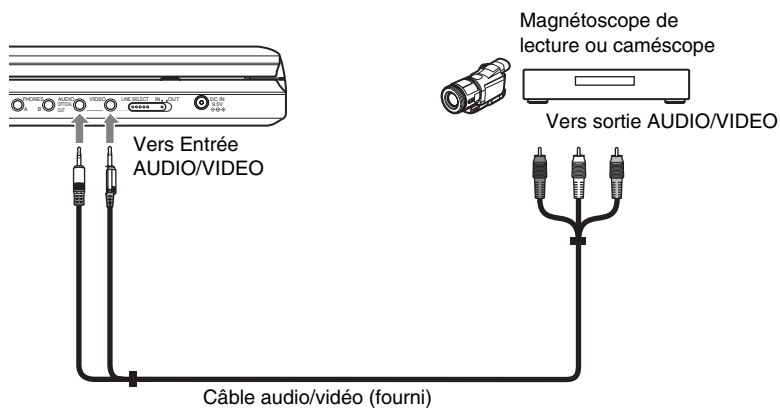

Pour recevoir le signal de lecture depuis un magnétoscope de lecture ou à un caméscope.

- 1 Définissez l'interrupteur LINE SELECT du côté droit du lecteur à « IN ».

Remarque

Définissez l'interrupteur LINE SELECT à « OUT » après utilisation. Vous ne pouvez pas lire sur le lecteur si l'interrupteur est défini à « IN ».

Dépannage

Si vous expérimentez une des difficultés suivantes pendant l'utilisation du lecteur, utilisez ce guide de dépannage pour vous aider à résoudre le problème avant de demander une réparation. Si un problème persiste, consultez votre revendeur Sony le plus près.

Alimentation

L'appareil ne s'allume pas.

- ➔ Vérifiez si le câble de sortie au réseau électrique est branché fermement.
- ➔ Lorsque vous l'utilisez avec la batterie, vérifiez que la batterie est suffisamment chargée.

Image

Il n'y a aucune image/l'image est floue.

- ➔ Le disque est sale ou endommagé.
- ➔ La luminosité est réglée au minimum. Définissez la luminosité dans le « Mode LCD » (page 30).
- ➔ Lorsque vous lisez des disques, définissez l'interrupteur LINE SELECT à « OUT ». Lorsque vous envoyez le signal de lecture à un autre périphérique, définissez l'interrupteur LINE SELECT à « OUT ». Lorsque vous recevez le signal de lecture depuis un autre périphérique, définissez l'interrupteur LINE SELECT à « IN » (page 40).
- ➔ Reconnectez le cordon de connexion fermement.
- ➔ Les cordons de connexion sont endommagés.
- ➔ Vérifiez la connexion à votre télévision (page 40) et changer le sélecteur de source de votre télévision afin que le signal du lecteur s'affiche sur l'écran de télévision.
- ➔ Le lecteur est connecté aux connecteurs COMPONENT VIDEO IN (Y, P_B, P_R) d'une télévision high-vision.
- ➔ Si l'image de votre lecteur passe par un deck vidéo pour atteindre votre télévision ou si vous êtes connecté à une combinaison lecteur TV/VIDEO, le signal anti-copie appliqué à certains programmes de DVD pourrait affecter la qualité de l'image.

L'image ne remplit pas l'écran, même si le rapport d'affichage est défini à « Afficher TV » sous « Général ».

- ➔ Le rapport d'affichage du disque est inscrit sur votre DVD.

Les points noirs s'affichent et les points rouges, bleus et verts restent sur le LCD.

- ➔ Il s'agit d'une propriété structurelle du LCD et non d'un mal fonctionnement.

Son

Il n'y a pas de son.

- ➔ Le lecteur est en mode pause ou en mode Lecture lente.
- ➔ Le lecteur est en mode avance rapide ou marche arrière rapide.
- ➔ Lors de la lecture d'un Super VCD sur lequel aucune piste audio 2 n'est enregistrée, aucun son ne sera produit si vous sélectionnez « Stéréo 1 », « Gauche 1 » ou « Droite 1 ».
- ➔ Reconnectez le cordon de connexion fermement.
- ➔ Le cordon de connexion est endommagé.
- ➔ Le lecteur est connecté à un mauvais connecteur d'entrée sur l'amplificateur (récepteur) (page 41).
- ➔ L'entrée de l'amplificateur (récepteur) n'est pas définie correctement.
- ➔ Si les signaux audio ne sortent pas du connecteur OPTICAL OUT, vérifiez les paramètres audio (page 37).

Le volume sonore est bas.

- ➔ Le volume sonore est bas sur certains DVD. Le volume sonore peut s'améliorer si vous définissez « Audio DRC » dans « Réglage Audio » à « TV » (page 36).

Fonctionnement

La télécommande ne fonctionne pas.

- ➔ Les batteries de la télécommande sont faibles.
- ➔ Il y a un ou plusieurs obstacles entre la télécommande et le lecteur.
- ➔ La distance entre la télécommande et le lecteur est trop importante.
- ➔ La télécommande n'est pas pointée sur le capteur infrarouge du lecteur.
- ➔ La lumière du soleil ou une forte illumination frappe directement le capteur infrarouge.

Rien ne se produit lorsque les boutons sont utilisés.

- ➔ L'interrupteur I/O/HOLD du lecteur est défini à « HOLD » (page 18).

Le disque ne joue pas.

- ➔ Le disque n'est pas du bon côté.
Insérez le disque avec la face de lecture vers le bas.
- ➔ Le disque n'est pas installé correctement.
- ➔ Le lecteur ne peut pas lire certains disques (page 7).
- ➔ Le code de région du DVD ne correspond pas au lecteur (page 8).
- ➔ De l'humidité s'est condensée à l'intérieur du lecteur (page 3).
- ➔ Le lecteur ne peut pas lire un disque enregistré qui n'est pas correctement finalisé (page 7).
- ➔ Le contrôle parental a été défini. Changez le paramètre.
- ➔ L'interrupteur LINE SELECT du côté droit du lecteur a été défini à « IN ».

Le lecteur commence la lecture du disque automatiquement.

- ➔ Le disque comporte une fonction de lecture automatique.

La lecture s'arrête automatiquement.

- ➔ Lors de la lecture de disques avec un signal de pause automatique, le lecteur arrête la lecture au moment du signal de pause automatique.

Certaines fonctions comme Arrêt, Recherche, Balayage, Lecture lente, Lecture répétée ou Lecture aléatoire ne peuvent pas être effectuées.

- ➔ Selon le disque, il est possible que vous ne soyez pas en mesure d'effectuer certaines des opérations ci-dessus. Consultez les instructions d'utilisation fournies avec le disque.

La langue de la bande sonore ne peut pas être changée.

- ➔ Essayez d'utiliser le menu du DVD au lieu du bouton de sélection direct de la télécommande (page 19).
- ➔ Les pistes multilingues ne sont pas enregistrées sur le DVD qui est lu.
- ➔ Le DVD interdit le changement de langue pour la bande sonore.

La langue de sous-titre ne peut pas être changée ou désactivée.

- ➔ Essayez d'utiliser le menu du DVD au lieu du bouton de sélection direct de la télécommande (page 19).
- ➔ Les sous-titres multilingues ne sont pas enregistrés sur le DVD qui est lu.
- ➔ Le DVD interdit le changement des sous-titres.

Les angles ne peuvent pas être changés.

- ➔ Essayez d'utiliser le menu du DVD au lieu du bouton de sélection direct de la télécommande (page 19).
- ➔ Les angles multiples ne sont pas enregistrés sur le DVD qui est lu.
- ➔ L'angle peut être changé uniquement lorsque l'indicateur «  » s'allume à l'écran (page 21).
- ➔ Le DVD interdit les changements d'angles.

La piste audio MP3 ne peut pas être lue (page 45).

- ➔ Le CD de DONNÉES n'est pas enregistré dans un format MP3 conforme à ISO 9660 Niveau 1 ou Joliet.
- ➔ Le DVD de DONNÉES n'est pas enregistré dans un format MP3 conforme à UDF (Universal Disk Format).
- ➔ La piste audio MP3 n'a pas d'extension « .MP3 ».
- ➔ Les données ne sont pas formatées en MP3 même si elles ont l'extension « .MP3 ».
- ➔ Les données ne sont pas au format MPEG-1 Audio Layer III.
- ➔ Le lecteur ne peut pas lire des pistes audio au format mp3PRO.
- ➔ La piste audio MP3 est endommagée.

L'image JPEG ne peut pas être lue (page 45).

- ➔ Le CD de DONNÉES n'est pas enregistré dans un format JPEG conforme à ISO 9660 Niveau 1 ou Joliet.
- ➔ Le DVD de DONNÉES n'est pas enregistré dans un format JPEG conforme à UDF (Universal Disk Format).
- ➔ L'image JPEG n'a pas d'extension « .JPG ».
- ➔ Les données ne sont pas formatées en JPEG même si elles ont l'extension « .JPG ».
- ➔ L'image au format JPEG n'est pas conforme à DCF (page 45).
- ➔ L'image est plus grande que 3078 (largeur) × 2048 (hauteur) en mode normal, ou comporte plus de 3 300 000 pixels en JPEG progressif. (Certains JPEG progressifs ne peuvent être affichés même si la taille du fichier est conforme aux spécifications).
- ➔ L'image JPEG est endommagée.

Le fichier vidéo DivX ne peut pas être lue.

- ➔ Le fichier n'a pas été créé au format DivX.
- ➔ Le fichier a une extension différente de « .AVI » ou « .DIVX ».
- ➔ Le CD de DONNÉES (vidéo DivX)/DVD de DONNÉES (vidéo DivX) n'a pas été créé dans un format DivX conforme à ISO 9660 Niveau 1 ou Joliet/UDF.
- ➔ Le fichier vidéo DivX est plus grand que 720 (largeur) x 576 (hauteur).

Les noms d'album/piste/fichier ne sont pas affichés correctement.

- ➔ Le lecteur peut afficher uniquement des caractères numériques et alphabétiques. Les autres caractères sont affichés comme « * ».

Le disque ne commence pas la lecture à partir du début.

- ➔ Lecture répétée ou Lecture aléatoire est sélectionnée (pages 24 et 26).
- ➔ La reprise de lecture a pris effet (page 19).

Le lecteur ne fonctionne pas correctement.

- ➔ Lorsque l'électricité statique, etc., fait en sorte que le lecteur ne fonctionne pas normalement, débranchez-le.

A propos des pistes audio MP3 et des images JPEG

MP3 est une technologie de compression audio conforme aux réglementations ISO/IEC MPEG. JPEG est une technologie de compression de l'image.

Vous pouvez lire des CD de DONNÉES/DVD de DONNÉES contenant des pistes MP3 ou des images JPEG.

CD de DONNÉES/DVD de DONNÉES que le lecteur peut lire

Vous pouvez lire des CD de DONNÉES (CDROM/CD-R/CD-RW) ou les DVD de DONNÉES (DVD-ROM/DVD+RW/DVD+R/DVD-RW/DVD-R) enregistrés en MP3 (MPEG-1 Audio Layer III) et au format JPEG.

Ce lecteur ne peut cependant lire que les CD de DONNÉES dont le format est ISO9660 Niveau 1 ou Joliet, et les DVD de DONNÉES dont le format est UDF (Universal Disc Format).

Veillez consulter les instructions fournies avec votre lecteur et logiciel d'enregistrement (non inclus) pour plus d'informations sur les formats d'enregistrement.

Remarque

Le lecteur ne pourra pas toujours lire les CD de DONNÉES ou DVD de DONNÉES créés au format Packet Write ou les disques contenant plusieurs sessions.

Piste audio MP3 audio et image JPEG que ce lecteur peut lire

Le lecteur peut lire les pistes et fichiers suivants :

- Pistes audio MP3 avec l'extension « .MP3 ».
- Les images JPEG avec l'extension « .JPG ».
- Les images JPEG conformes au format de fichiers DCF*.

* « Design rule for Camera File system » : Normes d'image pour les appareils photo numériques régularisées par JEITA (Japan Electronics and Information Technology Industries Association).

Remarques

- Changez les extensions « .JPE » ou « .JPEG » pour l'extension « .JPG ».
- Le lecteur lira n'importe quelle donnée avec l'extension « .MP3 » ou « .JPG », même s'ils ne sont pas au format MP3 ou JPEG. La lecture de ces données pourrait générer un bruit fort qui pourrait endommager votre système de haut-parleur.
- Le lecteur n'est pas conforme aux pistes audio au format mp3PRO.
- Certains fichiers JPEG ne peuvent être lus.
- Le lecteur peut afficher un nom de fichier ou de piste jusqu'à concurrence de 14 caractères. Les caractères supplémentaires ne s'affichent pas.
- Les caractères non affichables apparaissent comme « * ».
- Selon le disque, un nom de fichier ou de piste non affichable apparaît comme « * ».
- Vous ne pouvez pas afficher correctement les noms de fichier de CD-R/CD-RW écrits dans le système de fichiers UDF.
- Lors de la lecture d'une piste audio MP3 en mode VBR, vous ne pouvez pas afficher le débit binaire correctement.

À propos de l'ordre de lecture des albums, pistes et fichiers

Les pistes et fichiers d'un album sont lus selon l'ordre dans lequel ils ont été enregistrés (CD-R etc.).

💡 Astuce

Puisqu'un disque contenant une arborescence complexe prend plus de temps à lire, il est recommandé que vous créiez des albums de moins de deux niveaux d'arborescences.

Remarques

- Le lecteur peut reconnaître jusqu'à 299 albums (y compris les albums ne contenant pas de pistes audio MP3 et d'images JPEG). Le lecteur ne lira par les albums au-delà du 299ième.
- Le lecteur peut reconnaître un total combiné allant jusqu'à 648 fichiers, pistes et albums. Le lecteur ne lira pas de fichier, piste ou album au-delà du 648ième.
- En fonction de la condition d'écriture du disque, le nombre total de fichiers, pistes et albums reconnaissables peut être inférieur à 648.
- La liste d'albums n'affiche que le nom de l'album en cours de lecture. Les albums situés sur la couche supérieure sont affichés comme « \. \ ».

Remarques sur les disques

- Pour que les disques restent propres, tenez-les par les bords. Ne touchez jamais la surface des disques.



- N'exposez pas les disques au rayonnement direct du soleil ni à des sources de chaleur, telles que des conduits d'air chaud, et ne les laissez pas dans un véhicule garé en plein soleil, car la température à l'intérieur de l'habitacle peut augmenter considérablement.
- Après avoir lu un disque, rangez-le dans son boîtier.
- Nettoyez le disque avec un chiffon de nettoyage. Essayez le disque en partant du centre vers l'extérieur.



- N'utilisez pas de solvant (comme la benzène), de diluant, de nettoyeurs pour disque/objectif ou de vaporisateur antistatique pour les disques de longue durée en vinyle.
- Si vous avez imprimé l'étiquette du disque, séchez-la avant de lire le disque.

Spécifications

Système

Laser : Semi conducteur laser

Format de signal : PAL (NTSC)

Caractéristiques audio

Réponse en fréquence : DVD VIDEO

(PCM48 kHz): 20 Hz à 22 kHz/CD : 20 Hz à 20 kHz

Distorsion harmonique : 0,01 %

Dynamique : DVD VIDEO : 90 dB/
CD : 90 dB/

Pleurage et scintillement : Moindre que la valeur détectée ($\pm 0,001$ % W PEAK)

Entrées/Sorties

VIDEO (entrée/sortie vidéo) :

Minijack (1)

Sortie 1,0 Vp-p/75 ohms

AUDIO (entrée/sortie audio)/

OPTICALOUT (sortie optique) :

Connecteur minijack stéréo/optique combiné (1)

Sortie 2,0 Vrms/47 kilohms

Impédance de charge recommandée supérieure à 47 kilohms

PHONES (casque d'écoute) A/B :

Minijack stéréo (2)

Ecran LCD

Taille : 20 cm (diagonale)

Système de pilotage : Matrice active TFT

Résolution : 800 × 480 (taux de pixel effectif : plus de 99,99 %)

Général

Conditions d'alimentation requises :

9,5 C.C. V (Adaptateur secteur/

Adaptateur batterie auto)

7,4 C.C. V (Batterie)

Puissance consommée (lecture de DVDVIDEO) :

23 W (lors de l'utilisation avec une batterie)

8,5 W (lors de l'utilisation sans une batterie, avec un casque)

Dimensions (environ) :

225,4 × 33,5 × 164,9 mm (largeur/ hauteur/profondeur) incluant les pièces de projection

Poids (environ) : 920 g

Température de fonctionnement : 5 °C à 35 °C

Humidité de fonctionnement : 25 % à 80 %

Adaptateur secteur : 100-240 V C.A., 50/60 Hz

Adaptateur batterie auto : 12 V C.C.

Accessoires inclus

Voir page 9.

Conception et spécifications sujettes à modifications sans notice préalable.

Index des pièces et des commandes

Pour plus d'informations, consultez les pages entre parenthèses.

Vue de haut

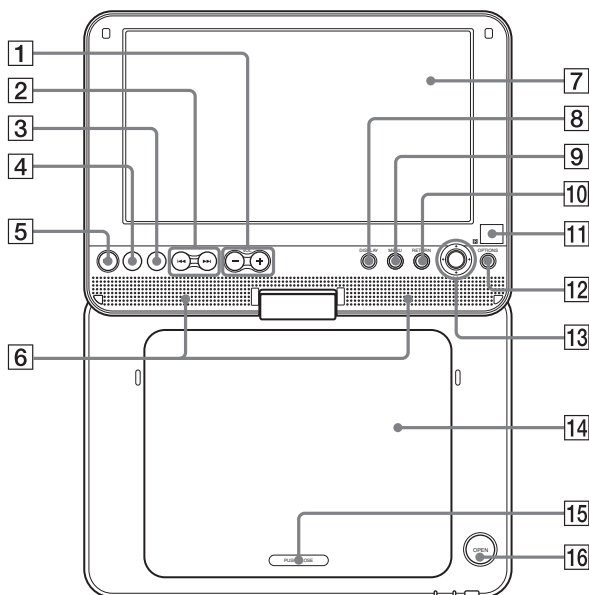

1 Bouton VOL (volume sonore) -/+

2 Boutons ◀◀/▶▶ (précédent/suivant) (18)

3 Bouton ■ (arrêt) (18)

4 Bouton || (pause) (18)

5 Bouton ▷ (lecture) (17) *

6 Haut-parleur (18)

7 Écran LCD (10)

8 Bouton DISPLAY (affichage) (23)

9 Bouton MENU (19)

10 Bouton RETURN (23)

11  (capteur infrarouge) (9)

12 Bouton OPTIONS (26)

13 Boutons ◀/▶/↶/↷, bouton ENTER (19)

14 Couvercle du disque (17)

15 PUSH CLOSE (17)

16 Bouton OPEN (ouverture) (17)

* Utiliser les marquages tactiles pour repère lors de l'ouverture du lecteur. Les touches ▷ (lecture) et VOL + possède un marquage tactile.

Vue de devant

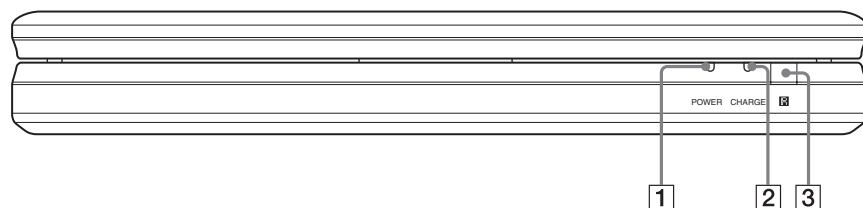

- 1** Indicateur POWER (alimentation) (17)
- 2** Indicateur CHARGE (13)
- 3**  (capteur télécommande) (9)

Vue de droite

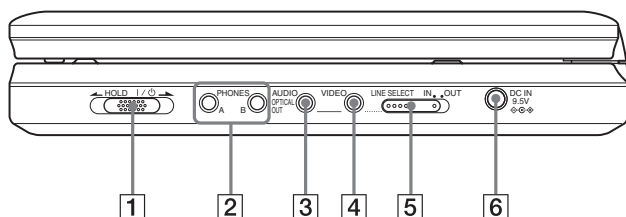

- 1** Interrupteur  (activé/en veille)/ HOLD (verrouillage) (17)
- 2** PHONES (casque d'écoute) prise A, B
- 3** Connecteur AUDIO (entrée/sortie)/ connecteur OPTICAL OUT (sortie optique) (40, 41)
- 4** Connecteur VIDEO (entrée/sortie) (40)
- 5** Interrupteur LINE SELECT (IN/OUT) (17)
- 6** Prise DC IN 9,5 V (entrée d'adaptateur secteur AC) (11)

Télécommande

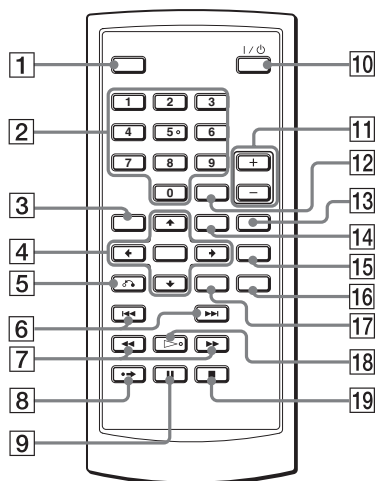

- 1 Bouton DISPLAY (affichage) (23)
- 2 Boutons numériques (19)*
- 3 Bouton TOP MENU (menu principal) (19)
- 4 Boutons ←/↑/↓/→, bouton ENTER (19)
- 5 Bouton ↻ RETURN (23)
- 6 Boutons ◀◀/▶▶ (précédent/suivant) (18)
- 7 Boutons ◀◀/▶▶ (rechercher/lecture lente) (25)
- 8 Bouton ↔ ADVANCE (avancer) (18)
- 9 Bouton ■■ (pause) (18)
- 10 Bouton ⏻/⏻ (activé/en attente) (17)
- 11 Boutons VOL (volume sonore) +/-
- 12 Bouton CLEAR (effacer) (38)
- 13 Bouton AUDIO (20)*
- 14 Bouton MENU (19)
- 15 Bouton SUBTITLE (sous-titre) (21)
- 16 Bouton ANGLE (21)
- 17 Bouton OPTIONS (30)
- 18 Bouton ▷ (lecture) (17)*
- 19 Bouton ■ (arrêt) (18)

* Utilisez le point tactile comme une référence lors de l'utilisation du lecteur. Le numéro 5 possède un point tactile.

Index

Numériques

16:9 35
4:3 Boîte aux lettres 35
4:3 Pan Scan 35

A

Affichage 23, 35
Affichage TV 35
Album 46
Angle 21
Audio 20, 37
Audio DRC 36
Avance rapide 25

B

Balayage 25
Batteries 9

C

CD 7, 17
CD de DONNÉES 7, 32, 45
Choix De La Langue 38
Connexion 40

D

Dépannage 43
Diaporama 29
Disques utilisables 7
DivX[®] 31, 32
Dolby Digital 20, 37
DTS 20, 37
DVD 7, 17
DVD de DONNÉES 7, 32, 45
DVD-RW 7, 22

E

Economiseur d'écran 36
Écran Réglage 34

J

JPEG 6, 45

L

Lecture Aléatoire 26
Lecture lente 26
Lecture PBC 22
Liste de lecture 22

M

Manipulation des disques 46
Menu Disque 37
Menu DVD 19
MP3 6, 45

O

Original 22
OSD (Affichage à l'Écran) 37

R

Rechercher 25
Réglages Généraux 35
Réglage audio 36
Répéter la lecture 24, 26
Reprise de la lecture 19
Retour rapide 25

S

Sortie Numérique 36
Sortie Optique 36
Sous-titrage 21, 37

T

Télécommande 9, 50
TOP MENU 19

V

VIDEO CD 7, 8, 17

ACHTUNG

Um die Gefahr eines Brands oder elektrischen Schlags zu reduzieren, darf dieses Gerät weder Regen noch Feuchtigkeit ausgesetzt werden.

Um einen elektrischen Schlag zu vermeiden, öffnen Sie das Gehäuse nicht. Überlassen Sie Wartungsarbeiten stets nur qualifiziertem Fachpersonal. Das Netzkabel darf nur von einem qualifizierten Kundendienst ausgetauscht werden.

Batterien oder Geräte mit eingesetzten Batterien dürfen keiner übermäßigen Wärme, z. B. durch Sonnenbestrahlung, Feuer und dergleichen, ausgesetzt werden.



Dieser Aufkleber befindet sich auf der Unterseite des Geräts.

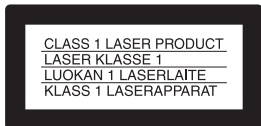

Dieses Gerät wurde als Laser-Gerät der Klasse 1 (CLASS 1 LASER) klassifiziert. Das entsprechende Etikett (CLASS 1 LASER PRODUCT) befindet sich auf der Unterseite des Geräts.

VORSICHT

- Die Verwendung optischer Instrumente zusammen mit diesem Produkt stellt ein Gesundheitsrisiko für die Augen dar. Der Laser-Strahl, den dieser CD/DVD-Player generiert, kann die Augen schädigen. Versuchen Sie daher nicht, das Gerät zu zerlegen. Überlassen Sie Wartungsarbeiten stets nur qualifiziertem Fachpersonal.
- Bei unsachgemäßem Ersatz der Batterie besteht Explosionsgefahr. Ersetzen Sie diese nur mit dem gleichen oder einem vergleichbarem Typ.



Entsorgung von gebrauchten elektrischen und elektronischen Geräten (anzuwenden in den Ländern der Europäischen Union und anderen europäischen Ländern mit einem separaten Sammelsystem für diese Geräte)

Das Symbol auf dem Produkt oder seiner Verpackung weist darauf hin, dass dieses Produkt nicht als normaler Haushaltsabfall zu behandeln ist, sondern an einer Annahmestelle für das Recycling von elektrischen und elektronischen Geräten abgegeben werden muss. Durch Ihren Beitrag zum korrekten Entsorgen dieses Produkts schützen Sie die Umwelt und die Gesundheit Ihrer Mitmenschen. Umwelt und Gesundheit werden durch falsches Entsorgen gefährdet. Materialrecycling hilft, den Verbrauch von Rohstoffen zu verringern. Weitere Informationen über das Recycling dieses Produkts erhalten Sie von Ihrer Gemeinde, den kommunalen Entsorgungsbetrieben oder dem Geschäft, in dem Sie das Produkt gekauft haben.



Entsorgung von gebrauchten Batterien und Akkus (anzuwenden in den Ländern der Europäischen Union und anderen europäischen Ländern mit einem separaten Sammelsystem für diese Produkte)

Das Symbol auf der Batterie/dem Akku oder der Verpackung weist darauf hin, dass diese nicht als normaler Haushaltsabfall zu behandeln sind. Durch Ihren Beitrag zum korrekten Entsorgen dieser Batterien/Akkus schützen Sie die Umwelt und die Gesundheit Ihrer Mitmenschen. Umwelt und Gesundheit werden durch falsches Entsorgen gefährdet. Materialrecycling hilft, den Verbrauch von Rohstoffen zu verringern.

Bei Produkten, die auf Grund ihrer Sicherheit, der Funktionalität oder als Sicherung vor Datenverlust eine ständige Verbindung zur eingebauten Batterie benötigen, sollte die Batterie nur durch qualifiziertes Servicepersonal ausgetauscht werden

Um sicherzustellen, dass die Batterie korrekt entsorgt wird, geben Sie das Produkt zwecks Entsorgung an einer Annahmestelle für das Recycling von elektrischen und elektronischen Geräten ab.

Für alle anderen Batterien entnehmen Sie die Batterie bitte entsprechend dem Kapitel über die sichere Entfernung der Batterie. Geben Sie die Batterie an einer Annahmestelle für das Recycling von Batterien/Akkus ab.

Weitere Informationen über das Recycling dieses Produkts oder der Batterie erhalten Sie von Ihrer Gemeinde, den kommunalen Entsorgungsbetrieben oder dem Geschäft, in dem Sie das Produkt gekauft haben.

Entsorgungshinweis: Bitte werfen Sie nur entladene Batterien in die Sammelboxen beim Handel oder den Kommunen. Entladen sind Batterien in der Regel dann, wenn das Gerät abschaltet und signalisiert „Batterie leer“ oder nach längerer Gebrauchsdauer der Batterien „nicht mehr einwandfrei funktioniert“. Um sicherzugehen, kleben Sie die Batteriepole z. B. mit einem Klebestreifen ab oder geben Sie die Batterien einzeln in einen Plastikbeutel.

Vorsichtsmaßnahmen

- Bringen Sie dieses System so an, dass das Netzkabel im Falle eines Fehlers sofort von der Netzsteckdose getrennt werden kann.
- Stellen Sie, um eine Feuer- oder Stromschlaggefahr zu vermeiden, keine mit Flüssigkeiten gefüllten Gegenstände, wie z. B. Vasen, auf das Gerät.
- Stellen Sie, um eine Feuer- oder Stromschlaggefahr zu vermeiden, keine mit Flüssigkeiten gefüllten Gegenstände, wie z. B. Vasen, auf das Gerät.

Der Hersteller dieses Produktes ist Sony Corporation, 1-7-1 Konan Minato-ku Tokio, 108-0075 Japan. Bevollmächtigter für EMV und Produktsicherheit ist Sony Deutschland GmbH, Hedelfinger Strasse 61, 70327 Stuttgart, Deutschland. Für Kundendienst- oder Garantieangelegenheiten wenden Sie sich bitte an die in Kundendienst- oder Garantiedokumenten genannten Adressen.

Sicherheitsmaßnahmen

Verkehrssicherheit

Benutzen Sie den Monitor und die Kopfhörer nicht beim Autofahren, Radfahren oder beim Betrieb eines motorisierten Fahrzeuges. Hierdurch kann eine Unfallgefahr verursacht werden und es ist in einigen Gegenden unzulässig. Es kann möglicherweise auch gefährlich sein, Kopfhörer mit hoher Lautstärke beim Gehen zu verwenden, besonders an Fußgängerübergängen. Sie sollten äußerste Vorsicht anwenden oder auf den Gebrauch in möglicherweise gefährlichen Situationen verzichten.

Über die Sicherheit

Sollten feste Gegenstände in das Gehäuse fallen oder Flüssigkeit in dieses laufen, so trennen Sie alle Anschlüsse vom Player und lassen Sie diesen durch qualifiziertes Personal überprüfen, bevor Sie ihn wieder einschalten.

Spannungsquellen

- Die Leistungsaufnahme dieses Geräts ist auf dem Netzteil ausgewiesen. Überprüfen Sie, ob die Gerätebetriebsspannung mit der örtlichen Netzspannung übereinstimmt.
- Stellen Sie sicher, dass Sie, wenn Sie den Player für längere Zeit nicht benutzen, das Netzkabel aus der Steckdose ziehen. Greifen Sie, um das Netzkabel aus der Steckdose zu ziehen, den Stecker selbst; ziehen Sie niemals an dem Kabel.
- Berühren Sie das Netzkabel oder das Netzteil nicht mit nassen Händen. Hierdurch könnte ein Stromschlag verursacht werden.

Bei einer Erwärmung

Im Player kann sich während des Ladevorgangs Wärme aufstauen oder wenn er über längere Zeit benutzt wird. Dies ist keine Störung.

Platzierung

- Platzieren Sie den Player an einem Ort mit ausreichender Lüftung, um einen Wärmestau im Player zu verhindern.
- Stellen Sie den Player nicht in engen Räumen wie einem Bücherregal oder ähnlichem auf.
- Decken Sie die Ventilationsöffnungen des Players nicht mit Zeitungen, Tischdecken, Vorhängen etc. ab. Und stellen Sie den Player nicht auf eine weiche Unterlage, wie einen Vorleger oder Teppich.
- Platzieren Sie den Player nicht in einem Auto mit geschlossenen Fenstern oder nahe einer

Wärmequelle oder an einem Ort, der direktem Tageslicht, übermäßigem Staub oder Sand, Feuchtigkeit, Regen sowie Erschütterungen ausgesetzt ist.

- Stellen Sie den Player nicht auf eine schräge Unterlage. Der Player wurde so gebaut, dass er nur auf einer geraden Unterlage funktioniert.
- Halten Sie den Player und die Disks entfernt von Geräten mit starken Magneten, wie Mikrowellenherde oder große Lautsprecher.
- Stellen Sie keine schweren Gegenstände auf den Player.

Betrieb

- Wird der Player direkt von einem kalten in einen warmen oder in einen sehr feuchten Raum gebracht, kann Feuchtigkeit innen auf der Linse des Players kondensieren. Tritt dieser Effekt auf, so kann der Player möglicherweise nicht richtig funktionieren. Sollte dies geschehen, so entnehmen Sie die Disk und lassen Sie den Player für ca. eine halbe Stunde eingeschaltet stehen, bis die Feuchtigkeit verdunstet ist.
- Halten Sie die Linse des Players sauber und berühren Sie diese nicht. Das Berühren der Linse kann diese beschädigen und eine Fehlfunktion des Players verursachen. Lassen Sie die Diskabdeckung geschlossen, außer wenn Sie eine Disk einlegen oder herausnehmen.

LCD-Bildschirm

- Der LCD-Bildschirm wird zwar mit Hochpräzisionstechnologie hergestellt, aber dennoch können gelegentlich verschiedenfarbige Punkte darauf zu sehen sein. Dies ist kein Fehler.
- Wischen Sie den LCD-Bildschirm nicht mit einem nassen Tuch ab. Durch das Eindringen von Wasser kann es zu Störungen kommen.
- Stellen Sie keine Gegenstände auf den LCD-Bildschirm und lassen Sie keine Gegenstände darauf fallen. Üben Sie auch keinen Druck mit Händen oder Ellenbogen auf den LCD-Bildschirm aus.
- Beschädigen Sie die LCD-Oberfläche nicht mit scharfen Gegenständen.
- Schließen Sie die LCD-Abdeckung nicht mittels eines Stiftes etc.
- Wird der Player direkt von einem kalten in einen warmen Ort gebracht, so kann sich Feuchtigkeit auf dem LCD-Bildschirm ansammeln. Wischen Sie in diesem Fall alle Feuchtigkeit mit einem Papiertuch oder ähnlichem ab, bevor Sie den Player benutzen. Allerdings wird weiter Feuchtigkeit kondensiert, wenn die LCD-Oberfläche kalt ist.

Warten Sie, bis sich die Oberfläche auf Raumtemperatur aufgewärmt hat.

Netzteil

- Verwenden Sie das mitgelieferte Netzteil für diesen Player. Die Verwendung anderer Netzteile kann Störungen verursachen.
- Nehmen Sie es nicht auseinander.
- Lassen Sie es nicht fallen oder setzen Sie es Druck aus.
- Legen Sie das Netzteil nicht in einen geschlossenen Raum wie beispielsweise ein Bücherregal oder einen AV-Schrank.
- Verbinden Sie das Netzteil nicht mit einem Reisetrafo, weil dadurch Wärme entstehen und eine Störung verursacht werden kann.

Akkusatz

- Bestimmte Länder können Vorschriften für die Beseitigung des Akkus, der dieses Gerät versorgt, erlassen haben. Beachten Sie bitte die behördlichen Vorschriften.
- Wegen der begrenzten Lebenszeit von Batterien lässt die Batteriekapazität mit der Zeit und dem wiederholten Gebrauch allmählich nach. Kaufen Sie eine neue Batterie, wenn die Batterie nur noch etwa halb so lange hält wie normal.
- Die Batterie wird möglicherweise beim ersten Aufladen nicht auf ihre volle Kapazität aufgeladen. Dasselbe gilt auch, wenn sie über längere Zeit nicht benutzt wurde. Die Batteriekapazität normalisiert sich wieder nach einigen Auf- und Entladezyklen.
- Lassen Sie den Akkusatz nicht in einem Auto oder unter direkter Sonneneinstrahlung liegen, wenn die Temperatur auf über 60 °C ansteigen kann.
- Lassen Sie die Batterie nicht mit Wasser in Berührung kommen.
- Vermeiden Sie Kurzschlüsse der Batterieanschlussbuchsen (A) auf der Unterseite des Players und der Anschlussbuchsen (C) auf dem Akkusatz mit Metallgegenständen wie beispielsweise einer Kette.
- Achten Sie darauf, dass kein Staub oder Sand in die Batterieanschlussbuchsen (A) und die Führungsöffnungen (B) auf der Unterseite des Players, in die Anschlussbuchsen (C) und die Führungsöffnungen (D) auf dem Akkusatz eindringen.

DE

Unterseite des Players

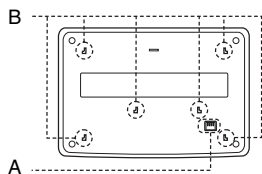

Akkusatz

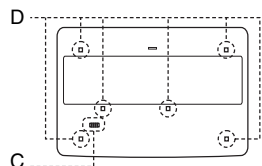

Der Autoadapter

- Verwenden Sie den mitgelieferten Fahrzeugadapter für diesen Player. Die Verwendung anderer Adapter kann Störungen verursachen.
- Zerlegen Sie den Adapter nicht und führen Sie kein Reverse Engineering durch.
- Lassen Sie den Adapter nicht fallen und vermeiden Sie Stöße und Erschütterungen.
- Berühren Sie nicht die Metallteile. Anderenfalls kann es zum Kurzschluss und infolge davon zu Schäden am Fahrzeugadapter kommen. Das gilt vor allem für die Berührung mit anderen Metallgegenständen.
- Legen Sie den Fahrzeugadapter nicht in die Nähe einer Wärmequelle auf oder an einem Ort, der direkter Sonneneinstrahlung oder Erschütterungen ausgesetzt ist. Legen Sie den Player auch nicht in ein Auto mit geschlossenen Fenstern.

Lautstärkeregelung

Drehen Sie die Lautstärke nicht zu laut, wenn Sie einen Abschnitt mit sehr niedriger Lautstärke oder fehlendem Ton hören. Hierbei könnten die Lautsprecher beschädigt werden, wenn ein Abschnitt mit Spitzenpegel wiedergegeben wird.

Kopfhörer

• Vermeidung von Hörschäden

Vermeiden Sie eine hohe Lautstärke bei der Verwendung von Kopfhörern. Akustikexperten raten von ununterbrochener, lauter und langfristiger Wiedergabe ab. Verringern Sie, wenn Sie ein Klingeln in Ihren Ohren wahrnehmen, die Lautstärke oder nehmen Sie die Kopfhörer ab.

• Rücksicht auf andere

Verwenden Sie eine gemäßigte Lautstärke. Dies ermöglicht Ihnen, Außengeräusche und -töne zu hören und zugleich Rücksicht auf Ihre Umgebung zu nehmen.

Reinigung

Reinigen Sie das Gehäuse, die Anzeige und die Bedienelemente mit einem weichen Tuch, das etwas mit einer milden Reinigungslösung angefeuchtet wird. Benutzen Sie keine kratzigen Reinigungsschwämme, körnige Reinigungspulver oder Lösungsmittel wie Spiritus oder Benzin.

Reinigung der Disks, Disk-/Linsenreiniger

Verwenden Sie keine Reinigungsmittel für Disks oder für Disks/Linsen (nass oder zum Sprühen). Diese können eine Störung des Gerätes verursachen.

WICHTIGER HINWEIS

Vorsicht: Dieser Player kann ein Videostandbild oder eine Bildschirmanzeige für unbegrenzte Zeit auf dem Fernsehschirm anzeigen. Wenn ein Videostandbild oder eine Bildschirmanzeige aber sehr lange Zeit unverändert auf dem Fernsehschirm angezeigt wird, besteht die Gefahr einer dauerhaften Schädigung der Mattscheibe. Fernsehgeräte mit Plasmabildschirm und Projektionsfernsehgeräte sind in dieser Hinsicht besonders empfindlich.







Sollten an Ihrem Gerät Probleme auftreten oder sollten Sie Fragen haben, wenden Sie sich bitte an Ihren Sony-Händler.

Inhaltsverzeichnis

ACHTUNG	2
Sicherheitsmaßnahmen	3
Über dieses Handbuch	6
Auf diesem Player können die folgenden Disks wiedergegeben werden	7
Vorbereitung	9
Prüfung der Zubehörteile	9
Verwendung der Fernbedienung	9
Verwendung des LCD-Bildschirms	10
Anschließen des Netzteils	11
Verwendung mit dem Akkupack	12
Verwendung im Auto (für Passagiere auf dem Rücksitz)	14
Wiedergabe von Disks	17
Wiedergabe von Disks	17
Benutzung der Anzeige der Wiedergabeeinstellungen	23
Suchen einer bestimmten Stelle auf einer Disk (Suchen, Scannen, Langsame Wiedergabe, Wiederholende Wiedergabe, Zufällige Wiedergabe)	25
Wiedergabe von MP3-Audiotiteln oder JPEG-Bilddateien	27
Einstellung der Bildgröße und -qualität	30
Betrachten von DivX[®]-Videos	31
Wiedergabe von DivX-Videodateien	31
Über DivX-Videodateien	32
Einstellungen	34
Verwendung des Bildschirms Einstellungen	34
Einstellungen für den Bildschirm (Allgemeines)	35
Einstellungen für den Ton (Toneinstellungen)	36
Einstellen der Bildschirm- oder Soundtracksprache (Spracheinstellung)	37
Einstellungen für die Kindersicherung (Kindersicherung)	38
Anschlüsse	40
Anschließen an ein anderes Gerät	40
Zusätzliche Informationen	43
Fehlerbehebung	43
Über MP3-Audiotitel und JPEG-Bilddateien	45
Hinweise zu den Disks	47
Technische Daten	48
Index der Teile und Steuerelemente	49
indice	52

Über dieses Handbuch

- Die Anleitung in diesem Handbuch beschreibt die Steuerelemente auf der Fernbedienung. Sie können auch die Steuerelemente auf dem Player benutzen, sofern diese genauso oder ähnlich bezeichnet sind wie diejenigen auf der Fernbedienung.
- „DVD“ kann als allgemeiner Begriff für DVD-VIDEOS, DVD+RWs/DVD+Rs (+VR-Modus) und DVD-RWs/DVD-Rs (VR-Modus, Videomodus) verwendet werden.
- Die Bedeutung der in diesem Handbuch verwendeten Symbole wird nachstehend beschrieben:

Symbole	Bedeutung
	Für DVD-VIDEOS und DVD+RWs/DVD+Rs im +VR-Modus oder für DVD-RWs/DVD-Rs im Videomodus zur Verfügung stehende Funktionen
	Für DVD-RWs/DVD-Rs im VR (Videoaufnahme)-Modus zur Verfügung stehende Funktionen
	Für VIDEO-CDs (einschließlich Super-VCDs oder CD-Rs/CD-RWs im Video-CD-Format oder im Super-VCD-Format) zur Verfügung stehende Funktionen
	Für Musik-CDs oder CD-Rs/CD-RWs im Musik-CD-Format zur Verfügung stehende Funktionen
	Für DATEN-CDs (CD-ROMs/CD-Rs/CD-RWs mit MP3 ^{*1} -Audiotiteln, JPEG-Bilddateien und DivX ^{*2*3} -Videodateien) zur Verfügung stehende Funktionen
	Für DATEN-DVDs (DVD-ROMs/DVD+RWs/DVD+Rs/DVD-RWs/DVD-Rs mit MP3 ^{*1} -Audiotiteln, JPEG-Bilddateien und DivX ^{*2*3} -Videodateien) zur Verfügung stehende Funktionen

*1 MP3 (MPEG-1 Audio Layer 3) ist das durch ISO (International Organization for Standardization)/ IEC (International Electrotechnical Commission) definierte Standardformat zur Komprimierung von Audiodaten.

*2 DivX[®] ist eine von DivX, Inc. entwickelte Technologie zur Komprimierung von Videodateien.

*3 DivX, DivX Certified und damit verbundene Logos sind Marken von DivX, Inc. und werden unter Lizenz verwendet.

Auf diesem Player können die folgenden Disks wiedergegeben werden

Diskformat	
DVD-VIDEO	
DVD-RW/-R (Disk beendet)	 
DVD+RW/+R (Disk beendet)	  
VIDEO-CD/ Musik-CD	 
CD-RW/-R	 

Die Logos „DVD+RW“, „DVD-RW“, „DVD+R“, „DVD-R“, „DVD-VIDEO“ und „CD“ sind eingetragene Warenzeichen.

Hinweis zu CDs/DVDs

Der Player kann CD-ROMs/CD-Rs/CD-RWs abspielen, die in den folgenden Formaten aufgenommen wurden:

- Musik-CD-Format
- Video-CD-Format
- MP3-Audiotitel, JPEG-Bilddateien und DivX-Videodateien in Formaten, die mit ISO 9660* Level 1 konform sind oder mit dessen erweitertem Format Joliet
- KODAK Picture-CD-Format
- * Ein logisches Format für Dateien und Ordner auf CD-ROMs, das von der ISO (International Organization for Standardization) definiert wurde.

Der Player kann DVD-ROMs/DVD+RWs/DVD-RWs/DVD+Rs/DVD-Rs abspielen, die in den folgenden Formaten aufgenommen wurden:

- MP3-Audiotitel, JPEG-Bilddateien und DivX-Videodateien in einem mit UDF (Universal Disk Format) konformen Format.

Beispiel für Disks, welche vom Player nicht abgespielt werden können

Der Player kann die folgenden Disks nicht wiedergeben:

- Blu-ray-Disks.
- Im AVCHD-Format aufgenommene Disks.
- HD-DVDs.
- DVD-RAMs.
- CD-ROMs/CD-Rs/CD-RWs, sofern sie nicht in den auf dieser Seite aufgelisteten Formaten aufgenommen wurden.
- CD-ROMs, die im PHOTO CD-Format aufgenommen wurden.
- Der Datenanteil von CD-Extras.
- DVD-Audiodisks.
- DATEN-DVDs, die keine MP3-Audiotitel, JPEG-Bilddateien oder DivX-Videodateien enthalten.
- HD-Layer auf Super Audio CDs.

Der Player kann zudem die folgenden Disks nicht wiedergeben:

- DVD-VIDEOS mit unterschiedlichem Ländercode.
- Eine Disk, welche keine Standardform hat (z. B. karten- oder herzförmig).
- Eine Disk, die mit Papier oder Aufklebern versehen ist.
- Eine Disk, auf der sich noch Klebebandreste oder Aufkleber befinden.

Hinweise

- **Hinweise über DVD+RWs/DVD+Rs, DVD-RWs/DVD-Rs oder CD-Rs/CD-RWs**
Einige DVD+RWs/DVD+Rs, DVD-RWs/DVD-Rs oder CD-Rs/CD-RWs können auf diesem Player wegen der Aufnahmequalität oder des physischen Zustandes der Disk, oder auch wegen der Eigenschaften des Aufnahmeapparates und der Authoring-Software nicht wiedergegeben werden. **Die Disk wird nicht wiedergegeben, wenn sie nicht korrekt fertig gestellt wurde.** Einzelheiten erfahren Sie in den Anwendungshinweisen für das Aufnahmegerät. Beachten Sie, dass einige Wiedergabefunktionen möglicherweise nicht mit einigen DVD+RWs/DVD+Rs funktionieren, selbst wenn sie korrekt fertig gestellt wurden. Schauen Sie in diesem Falle die Disk mit der normalen Wiedergabe an. Auch einige DATEN-CDs/DATEN-DVDs, die im Packet Write-Format oder in mehreren Sitzungen erstellt wurden, können nicht wiedergegeben werden.

- **Hinweise zu DVD+R DLs/DVD-R DLs**

Im VR-Modus aufgezeichnete DVD-R DL-Disks können ggf. nicht wiedergegeben werden.

Auf der zweiten Schicht einer DVD+R DL/-R DL (Doppelschicht) aufgezeichneten MP3- und JPEG-Dateien können ggf. nicht wiedergegeben werden.

- **Mit Urheberrechtsschutztechnologien verschlüsselte Musik-Disks**

Dieses Produkt wurde für die Wiedergabe von Disks konstruiert, die der Norm der Compact Disks (CD) entsprechen.

Seit kurzem werden verschiedene Musik-Disks, die mit Urheberrechtsschutztechnologien verschlüsselt wurden, von einigen Plattenfirmen vermarktet. Bitte beachten Sie, dass unter diesen Disks einige nicht der CD-Norm entsprechen und möglicherweise nicht mit diesem Produkt wiedergegeben werden können.

- **Hinweis zu Dual-Disks**

Eine Dual-Disk ist eine doppelseitige Disc, die DVD-Aufnahmematerial auf einer Seite enthält und digitales Audiomaterial auf der anderen Seite. Da jedoch die Audiomaterial-Seite nicht dem Compact Disk(CD)-Standard entspricht, wird die Wiedergabe dieses Produktes nicht garantiert.

Regionscode

Dies ist das System, das für den Schutz der Urheberrechte verwendet wird. Der Regionscode wird auf den DVD-VIDEO-Verpackungen je nach Verkaufsregion angezeigt. Mit „ALL“ oder „2“ gekennzeichnete DVD-VIDEOS werden auf diesem Player wiedergegeben.



Hinweis zu Wiedergabevorgängen auf DVDs und VIDEO-CDs

Einige Wiedergabevorgänge von DVDs und VIDEO-CDs können absichtlich von den Softwareherstellern eingestellt worden sein. Da dieser Player DVDs und VIDEO-CDs entsprechend dem Diskinhalt der Software-Produzenten wiedergibt, können einige Wiedergabefunktionen nicht vorhanden sein. Beachten Sie auch die Hinweise, die mit den DVDs oder VIDEO-CDs geliefert wurden.

Urheberrechte

Dieses Produkt enthält eine Urheberrechte-Schutztechnologie, die durch US-Patente und andere Rechte am geistigen Eigentum geschützt ist. Die Anwendung dieser Urheberrechte-Schutztechnologie muss von Macrovision autorisiert werden und ist nur für den Hausgebrauch und andere eingeschränkte Wiedergaben bestimmt, es sei denn, diese anderen Projektionen wurden durch Macrovision autorisiert. Reverse Engineering oder eine Zerlegung ist verboten.

Warenzeichen

- Unter Lizenz von Dolby Laboratories hergestellt.
Dolby und das doppelte D - Symbol sind Markenzeichen der Dolby Laboratories.
- Hergestellt unter Lizenz unter U.S. Patent #: 5,451,942 & anderen U.S. und weltweiten Patenten, vergeben & beantragt. DTS und DTS Digital Out sind eingetragene Markenzeichen und das DTS Logo und Symbol sind Markenzeichen von DTS, Inc. ©1996-2007 DTS, Inc. Alle Rechte vorbehalten.

Vorbereitung

Prüfung der Zubehörteile

Prüfen Sie, dass die folgenden Teile komplett sind:

- Audio-/Videokabel (Ministecker × 2 ↔ Phono-Stecker × 3) (1)
- Netzkabel (1)
- Netzteil (1)
- Fahrzeugadapter (1)
- Akkusatz (NP-FX110) (1)
- Fernbedienung (mit Batterie) (1)
- Klammer zur Befestigung an der Kopfstütze (1)

Verwendung der Fernbedienung

Zeigen Sie mit der Fernbedienung auf den Fernbedienungssensor  des Players, wenn Sie sie benutzen.

So ersetzen Sie die Batterie der Fernbedienung

Legen Sie eine Lithiumbatterie vom Typ CR2025 ein und verbinden Sie die Enden ⊕ und ⊖ der Batterie.

1 Ziehen Sie das Batteriefach (②) heraus, während Sie gleichzeitig auf den Verriegelungshebel drücken (①).

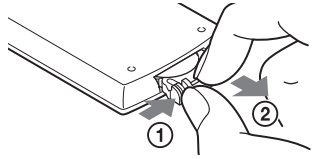

3 Legen Sie die neue Batterie mit der Seite ⊕ nach oben in das Batteriefach und schieben Sie das Batteriefach ganz wieder ein.

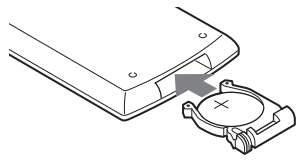

2 Nehmen Sie die alte Batterie heraus.

Hinweise

- Setzen Sie den Fernbedienungssensor  keiner direkten Sonneneinstrahlung oder Beleuchtungsgeräten aus. Hierdurch könnte eine Störung verursacht werden.
- Läuft die Batterie aus, so kann keine Funktion mehr ausgeführt werden. Falls die Fernbedienung überhaupt nicht funktioniert, wechseln Sie die Batterie aus und prüfen Sie den Zustand der Fernbedienung.

Verwendung des LCD-Bildschirms

Der LCD-Bildschirm dieses Gerätes kann maximal 180 Grad im Uhrzeigersinn gedreht werden, bleibt aber weiterhin funktionsfähig. Nach dem Drehen des LCD-Bildschirms kann dieser abwärts auf den Player heruntergeklappt werden, wobei das Gerät funktionsfähig bleibt.

Drehen des LCD-Bildschirms

- 1** Stellen Sie den Player auf einen Tisch oder eine andere flache, stabile Oberfläche.
- 2** Drücken Sie den LCD-Bildschirm mit Ihren Daumen hoch, bis dieser in einer senkrechten Position geöffnet ist.

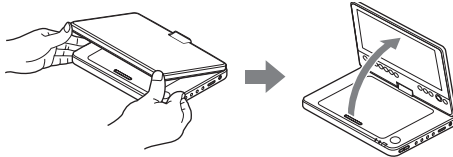

- 3** Drehen Sie den LCD-Bildschirm langsam um 180 Grad in die Richtung, die durch einen Pfeil gekennzeichnet ist (im Uhrzeigersinn).

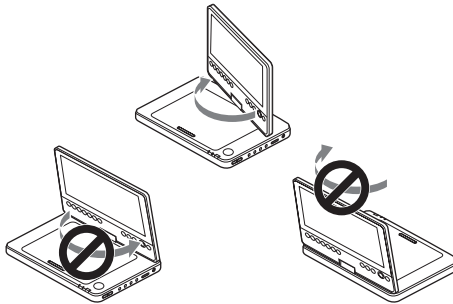

Drehen und Abwärtsklappen des LCD-Bildschirms

Klappen Sie nach dem Drehen des LCD-Bildschirms um 180 Grad im Uhrzeigersinn den Bildschirm wieder nach unten auf das Hauptgehäuse des Players. In dieser Position zeigt der Bildschirm nach oben.

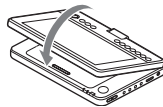

Zurückdrehen des LCD-Bildschirms in seine Ausgangsstellung

Klappen Sie den LCD-Bildschirm in die senkrechte Position und drehen Sie den Bildschirm langsam gegen den Uhrzeigersinn.

Hinweise

- Drehen Sie den LCD-Bildschirm nicht über 180 Grad hinaus. Dieser darf auch nicht in die entgegengesetzte Richtung gedreht werden. Hierdurch würde der LCD-Bildschirm abbrechen.
- Drehen Sie den LCD-Bildschirm nicht weiter, wenn dieser sich nicht vollständig öffnen lässt. Der LCD-Bildschirm könnte beschädigt werden.
- Stellen Sie den LCD-Bildschirm nach der Verwendung wieder in seine Ausgangsstellung zurück. Der LCD-Bildschirm kann durch Schläge oder eine ähnlich grobe Behandlung beschädigt werden.

Verwendung mit dem Akkupack

Wenn keine Stromverbindung zur Verfügung steht, kann der Player mit dem installierten Akkusatz betrieben werden (im Lieferumfang enthalten).
Laden Sie den Akkusatz auf, bevor Sie diesen verwenden.

Einsetzen des Akkusatzes

- 1** Richten Sie den Akkusatz nach den Linien auf der Unterseite des Players aus. Befestigen Sie die Haken des Akkusatzes auf dem Boden des Players.
- 2** Schieben Sie den Akkusatz in Richtung des Pfeils, bis der Satz einrastet.

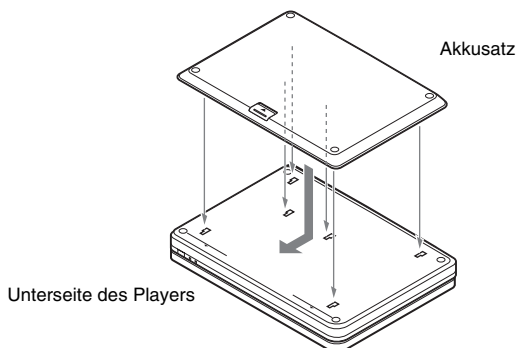

So entfernen Sie den Akkusatz

Drücken Sie auf die Freigabelasche und schieben Sie den Akkusatz in Pfeilrichtung.

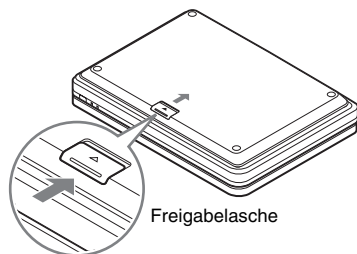

Hinweise

- Schalten Sie den Player aus, bevor Sie den Akkusatz einsetzen.
- Entfernen Sie den Akkusatz nicht während der Wiedergabe.
- Berühren Sie niemals die Anschlüsse im Gerät und am Akkusatz. Anderenfalls könnte eine Störung verursacht werden.
- Lassen Sie den Akkusatz beim Einsetzen und Herausnehmen nicht herunterfallen.

Aufladen des Akkusatzes

- 1 Setzen Sie den Akkusatz in den Player ein (Seite 12).
- 2 Schließen Sie das Netzteil an den Player an und stecken Sie das Netzkabel in eine Netzsteckdose ein (Seite 11).

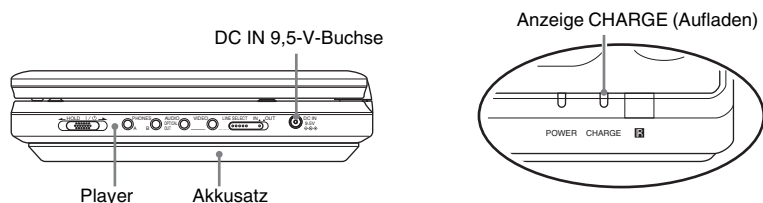

Beim Beginn des Ladens schaltet sich die CHARGE (Aufladen) Anzeige ein. Die CHARGE (Aufladen) Anzeige wird automatisch bei beendetem Ladevorgang ausgeschaltet.

- 3 Ziehen Sie nach beendetem Ladevorgang das Netzkabel aus der Steckdose heraus und nehmen Sie das Netzteil ab.

So prüfen Sie den Akkuladestand

Nach dem Anhalten des Players wird das eine Batterieladeanzeige auf dem LCD-Display angezeigt. Laden Sie den Akku wieder auf, wenn  angezeigt wird oder die Anzeige CHARGE (Aufladen) blinkt.



Das Batterieladeanzeige wird nicht angezeigt, wenn eine DVD, VIDEO-CD oder JPEG-Datei wiedergegeben wird. Stoppen Sie den Player und überprüfen Sie den Akkuladestand.

Ladezeit und maximale Spielzeit

Ladezeit (bei ausgeschaltetem Player)	Spielzeit (bei einschaltetem Bildschirm)
Ca. 6 Stunden	Ca. 6 Stunden*

* Diese Angaben beziehen sich auf die längste durchgehende Wiedergabe unter folgenden Bedingungen:

- normale Temperatur (20 °C)
- Kopfhörerverwendung
- Einstellung der Hintergrundbeleuchtung auf ein Minimum
- Einstellung von „Digitalausgang“ auf „Aus“ in „Toneinstellungen“.

Der Akkuzustand kann die Betriebszeit verringern.

Hinweise

- Das Batterieladeanzeige wird nicht auf dem Bildschirm angezeigt, wenn das Netzteil verwendet wird oder wenn die Eingabe über externe Quellen erfolgt.
- Die Ladezeiten können sich von den zuvor ausgewiesenen Bedingungen, bedingt durch Betriebszustände, die Umgebung und andere Faktoren, unterscheiden. Die empfohlene Umgebungstemperatur für den Aufladevorgang beträgt 10 - 30 °C.

Verwendung im Auto (für Passagiere auf dem Rücksitz)

Verwenden Sie die Klammer zur Befestigung an der Kopfstütze und den Adapter für die Autobatterie (beides enthalten), damit Passagiere auf dem Rücksitz den Player nutzen können.

Hinweise

- Bringen Sie das Gerät nicht während der Fahrt an.
- Der Adapter ist für eine 12V Autobatterie konzipiert. Verwenden Sie ihn nicht mit einer 24V Autobatterie.
- Der Adapter ist nur für die Verwendung in negativ geerdeten Fahrzeugen geeignet. Verwenden Sie ihn nicht in positiv geerdeten Fahrzeugen.
- Je nach Sitztyp ist die Anbringung des Players möglicherweise nicht möglich.



Anbringung des Players auf der Rückseite der Vordersitze

Sie sollten den Akku nicht im Auto verwenden. Schalten Sie den Player aus und entfernen Sie zuerst den Akku. (Seite 12).

1 Passen Sie die Höhe der Kopfstütze an, damit ungefähr 3cm Abstand zur Verfügung stehen (①).

Bringen Sie die Klammer an, indem Sie diese festklemmen, bis Sie ein Klicken hören. (②) Ziehen Sie dann den Gurt fest (③).

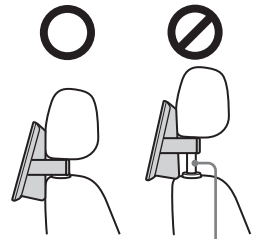
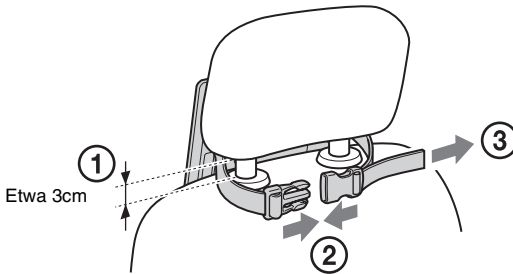

Wenn der Abstand zu groß ist, kann sich der Gurt lockern. Das könnte Unfälle und Verletzungen verursachen.

2 Drehen Sie den LCD Monitor und klappen Sie ihn herunter (Seite 10).

- 3** Halten Sie den Player sicher in beiden Händen. Stecken Sie die Haken der Klammer in die Öffnungen an der Unterseite des Players. Schieben Sie dann den Player in Richtung der Pfeile nach unten, bis er einrastet.

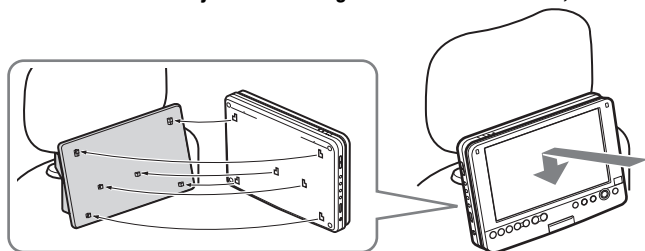

- 4** Verbinden Sie den Adapter für die Autobatterie mit dem Zigarettenanzünder und der Buchse DC IN des Players.

An Zigarettenanzünder

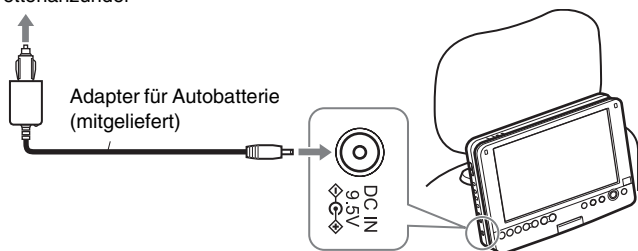

Hinweise

- Legen Sie das Kabel so, dass es den Fahrer nicht behindert. Platzieren Sie den LCD Bildschirm so, dass der Fahrer ihn nicht sehen kann.
- Der Fahrer sollte die Autobatterie nicht während der Fahrt anschließen oder abklemmen.
- Reinigen Sie den Zigarettenanzünder. Eine Verschmutzung kann zu Kontaktfehlern oder Fehlfunktionen führen.
- Verwenden Sie den Adapter für die Autobatterie, wenn der Motor des Fahrzeugs läuft. Läuft der Motor nicht, kann die Batterie unbenutzbar werden.
- Verwenden Sie die Klammer zur Anbringung an der Kopfstütze oder den Adapter für die Autobatterie nicht, wenn Sie heruntergefallen oder beschädigt sind.

Nach Verwendung des Players

Schalten Sie den Player zuerst aus und entfernen Sie dann den Adapter für die Autobatterie sowohl vom Zigarettenanzünder als auch von der DC IN Buchse des Players. Lösen Sie dann den Player wie unten dargestellt.

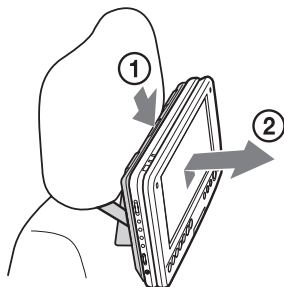

Drücken Sie den Freigabe-Knopf, bis es klickt (①). Halten Sie den Player sicher in beiden Händen und ziehen Sie ihn in Ihre Richtung heraus (②).

Hinweise

- Entfernen Sie nicht den Adapter für die Autobatterie und schalten Sie den Motor des Autos nicht aus, ehe Sie den Player ausgeschaltet haben.
Ansonsten könnten Sie den Player beschädigen. Auch die Funktion Wiedergabe Fortsetzen (Seite 18) ist dann nicht möglich.
Wenn Ihr Fahrzeug mit einem Leerlaufstoppsystem ausgestattet ist, deaktivieren Sie diese Funktion vor Verwendung des Players.
- Entfernen Sie den Adapter für die Autobatterie nach Verwendung. Bleibt er angeschlossen, kann die Autobatterie unbenutzbar werden.
- Entfernen Sie die Befestigungsklammer nach der Verwendung. Bleibt Sie befestigt, könnte dies zu Unfällen oder Verletzungen führen.
- Wenn Sie Autoradio hören, nehmen Sie den Adapter für die Autobatterie aus dem Zigarettenanzünder, um Störgeräusche zu vermeiden.
- Lassen Sie den Player oder das Zubehör nicht im Fahrzeug zurück.
- Lassen Sie den Akku nicht im Fahrzeug zurück.

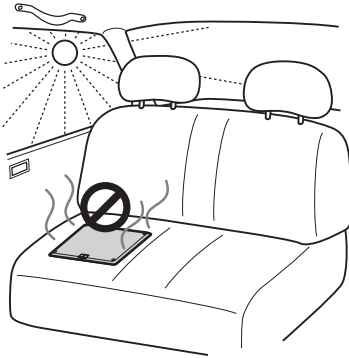

BESONDERER HINWEIS

Die angegebene oder angedeutete Gewährleistung findet keine Anwendung, wenn Sie die oben genannten Anweisungen nicht befolgen. Sie sind verantwortlich für alle Probleme oder Schäden, die sich aus einer solchen Nichtbefolgung dieser Anweisungen ergeben.

Wiedergabe von Disks

DVDVideo DVDVR VCD CD

DATA CD DATA DVD

Je nach der DVD oder VIDEO-CD sind einige Vorträge unterschiedlich oder beschränkt. Informationen hierzu finden Sie in den Anwendungshinweisen zu der Disk. Schließen Sie das Netzteil an oder setzen Sie den Akkusatz ein.

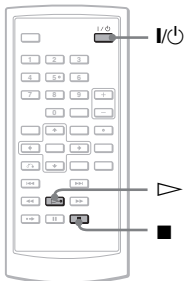
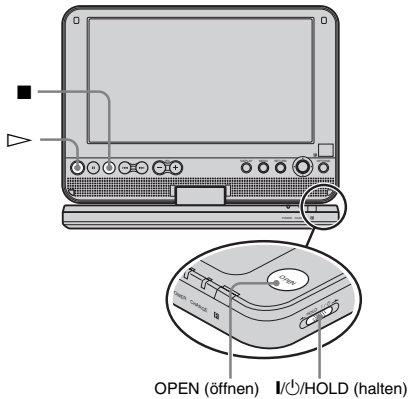

1 Öffnen Sie den LCD-Bildschirm des Players.

Stellen Sie den LINE SELECT Schalter auf der rechten Seite des Players auf „OUT“.

2 Drücken Sie I/ON auf der Fernbedienung oder schieben Sie den I/ON/HOLD Schalter des Players auf „I/ON“.

Der Player schaltet sich ein und die POWER Anzeige leuchtet grün auf.

3 Drücken Sie auf OPEN um die Disc Abdeckung zu öffnen.

4 Legen Sie die Disk ein, die Sie wiedergeben möchten.

Drücken Sie die Disk mit der beschriebenen Seite nach unten, bis sie einrastet.

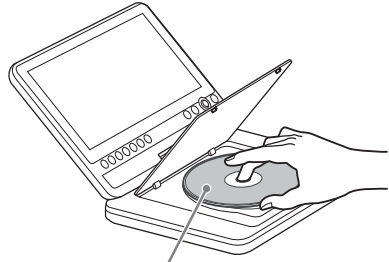

Beschriebene Seite zeigt nach unten

5 Drücken Sie den PUSH CLOSE-Knopf, um die Diskabdeckung zu schließen.

6 Drücken Sie auf ▷.

Die Wiedergabe beginnt.

- Einige Disks beginnen automatisch mit der Wiedergabe, sobald die Diskabdeckung geschlossen wird.
- Je nach der Disk kann ein Menü auf dem Bildschirm angezeigt werden. Zu DVD-VIDEOS siehe Seite 19. Zu VIDEO-CDs siehe Seite 22.
- Nachdem alle Titel wiedergegeben wurden, stoppt der Player und die Anzeige kehrt zum Menübildschirm zurück.

Hinweise

- Falls die Disk mit der abspielbaren Seite nach oben eingelegt wurde, erscheint die Meldung „Keine Disk“ oder „Wiedergabe dieser CD/DVD nicht möglich“.
- Auf DVD-Aufnahmegeräten erstellte Disks müssen abgeschlossen werden, damit sie auf diesem Player wiedergegeben werden können. Nähere Informationen über das Abschließen von Disks finden Sie in der Bedienungsanleitung des DVD-Aufnahmegerätes.
- Die Disk dreht sich möglicherweise noch weiter, wenn die Diskabdeckung geöffnet wird. Warten Sie, bis die Disk aufhört, sich zu drehen, und nehmen Sie sie erst dann heraus.

- Während des Betriebes kann „⊙“ auf dem LCD-Bildschirm angezeigt werden. Dieses Symbol zeigt an, dass eine in der Bedienungsanleitung beschriebene Funktion nicht für die gegenwärtige DVD-VIDEO-Disk zur Verfügung steht.
- Bei einigen DVD-RWs/DVD-Rs (VR-Modus) dauert es wegen des aufgenommenen Inhalts einen Moment, bis die Wiedergabe beginnt.

So beenden Sie die Wiedergabe

Drücken Sie auf **■**.

Wenn Sie noch einmal auf **▷** drücken, wird die Wiedergabe an der Stelle fortgesetzt, an der Sie diese angehalten haben (Wiedergabe fortsetzen). Gehen Sie auf Seite 18 für weitere Informationen.

Wenn Sie die Disk von Anfang an wiedergeben möchten, drücken Sie zwei Mal auf **■** und anschließend auf **▷**.

So schalten Sie den Player aus

Drücken Sie den **I/⏻** Knopf auf der Fernbedienung oder schieben Sie den **I/⏻**/HOLD Schalter des Players auf „I/⏻“.

So vermeiden Sie die unbeabsichtigte Betätigung von Tasten auf dem Player

Setzen Sie den **I/⏻**/HOLD-Schalter des Players auf „HOLD“. Alle Tasten auf dem Player werden gesperrt. Nur die Tasten auf der Fernbedienung funktionieren weiterhin.

So geben Sie DTS-Soundtracks auf einem DVD-VIDEO wieder

- Der Lautsprecher des Players gibt keinen DTS-Ton aus. Wenn Sie DTS-Soundtracks auf einem DVD-VIDEO wiedergeben, müssen Sie den Player an einen AV-Verstärker (Receiver) (Seite 41) anschließen und in den „Toneinstellungen“ die Option „DTS“ einstellen (Seite 37).
- Wenn Sie den Player an ein Audiogerät wie beispielsweise einen AV-Verstärker (Receiver) ohne DTS-Decoder anschließen, stellen Sie die Option „DTS“ in den „Toneinstellungen“ nicht auf „Ein“ (Seite 37). Ein lautes Geräusch kann von den Lautsprechern ausgegeben werden. Das kann sich auf Ihr Gehör auswirken und die Lautsprecher beschädigen.

Hinweise

- Ein Bildschirmschoner wird angezeigt, wenn Sie den Player mehr als 15 Minuten lang durchgehend anhalten oder beenden. Der Bildschirmschoner wird ausgeblendet, wenn Sie auf **▷**. Zu Einzelheiten siehe Seite 36.
- Der Player schaltet sich 15 Minuten nach Beginn der Bildschirmschonerfunktion aus (Automatische Abschaltung).

Zusätzliche Wiedergabeoptionen

DVDVideo **DVDVR** **VCD** **CD** **DATA CD** **DATA DVD**

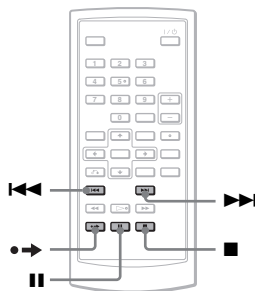

Vorgang

Ausführung

Beenden	Auf ■ drücken.
Pause	Auf drücken.
Zum nächsten Kapitel, Titel oder zur nächsten Szene im ununterbrochenen Wiedergabemodus gehen	Auf ▶▶ drücken
Zum vorherigen Kapitel, Titel oder zur nächsten Szene im ununterbrochenen Wiedergabemodus gehen	Auf ◀◀ drücken
Die aktuelle Szene etwas vorspulen*	Während der Wiedergabe auf •→ drücken

* Nur DVD-VIDEOS, DVD-RWs/DVD-Rs (VR-Modus).

Die oben aufgeführten Funktionen können bei einigen Szenen eventuell nicht ausgeführt werden.

Wiedergabe an der Stelle fortsetzen, an der die Disk angehalten wurde (Wiedergabe fortsetzen)

DVDVideo **DVDVR** **VCD** **CD**

Wenn Sie die Wiedergabe anhalten, speichert der Player die Stelle, an der die Disk angehalten wurde, und zeigt eine Meldung auf dem Bildschirm an. Durch erneute Betätigung von **▷** können Sie die Wiedergabe an derselben Stelle fortsetzen. Wiedergabe fortsetzen funktioniert selbst dann, wenn der Player zwischendurch abgeschaltet wurde. Voraussetzung ist, dass die Diskabdeckung nicht geöffnet wurde.

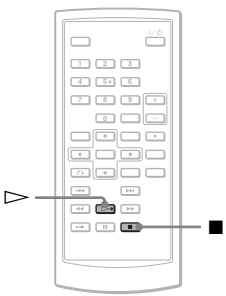

1 Wenn Sie eine Disk wiedergeben, betätigen Sie **■, um die Wiedergabe zu beenden.**

Daraufhin erscheint eine Meldung.

2 Drücken Sie auf **▷.**

Der Player beginnt die Wiedergabe an der Stelle, an der Sie in Schritt 1 angehalten haben.

Hinweise

- Wenn Sie die Disk von Anfang an wiedergeben möchten, drücken Sie zwei Mal auf **■** und anschließend auf **▷**.
- Wenn Sie den Player aus- und wieder einschalten, wird die Wiedergabe automatisch fortgesetzt.

Hinweise

- Je nach der Stelle, an der die Wiedergabe angehalten wurde, kann Wiedergabe fortsetzen unter Umständen nicht genau dort beginnen.
- Die Stelle, an der Sie die Wiedergabe angehalten haben, wird gelöscht, wenn:
 - Sie den Player während der Wiedergabe einer DVD-RW/DVD-R (VR-Modus) ausschalten.
 - Sie die Diskabdeckung öffnen.
 - Sie den Akku und den Stromanschluss entfernen.
 - Sie die LINE SELECT Schalter Einstellungen verändern.

Benutzung des DVD-Menüs

DVDVideo

Eine DVD wird in lange Abschnitte einer Bild- oder Musikfunktion unterteilt. Diese werden als „Titel“ bezeichnet. Wenn Sie eine DVD wiedergeben, auf der mehrere Titel enthalten sind, können Sie den gewünschten Titel mit der Schaltfläche TOP MENU auswählen.

Wenn Sie DVDs wiedergeben, für die Sie mehrere Optionen wie die Sprache für den Ton und die Untertitel auswählen können, wählen Sie diese Optionen mit der Schaltfläche MENU aus.

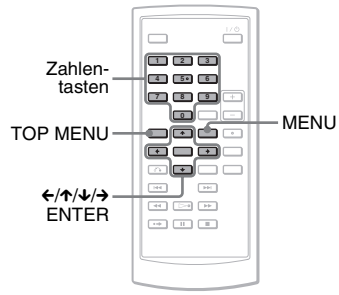

1 Drücken Sie auf TOP MENU oder MENU.

Das Diskmenü wird auf dem Bildschirm angezeigt. Der Inhalt des Menüs ist von Disk zu Disk unterschiedlich.

2 Drücken Sie auf **←/↑/↓/→ oder auf die Zahlentasten, um den Inhalt zu wählen, den Sie wiedergeben oder ändern möchten.**

3 Drücken Sie auf ENTER.

Hinweis

Je nach der Disk können Sie eventuell **←/→** auf dem Player für das Diskmenü nicht verwenden. Verwenden Sie in diesem Fall **←/→** auf der Fernbedienung.

Ton wechseln

DVDVideo DVDVr VCD CD

Wenn Sie ein DVD-VIDEO wiedergeben, die in mehreren Audioformaten aufgenommen wurde (PCM, Dolby Digital oder DTS), können Sie das Audioformat wechseln. Wenn das DVD-VIDEO mit mehreren Sprachspuren aufgenommen wurde, können Sie auch die Sprache auswählen.

Mit CDs oder VIDEO-CDs können Sie den Ton entweder auf dem rechten oder linken Kanal ausgeben lassen und den Ton des gewählten Kanals über den rechten und linken Lautsprecher hören. Wenn Sie beispielsweise eine Disk wiedergeben, auf der ein Musiktitel mit dem Gesang auf dem rechten Kanal und den Instrumenten auf dem linken Kanal befindet, können Sie die Instrumente aus beiden Lautsprechern hören, indem Sie den linken Kanal auswählen.

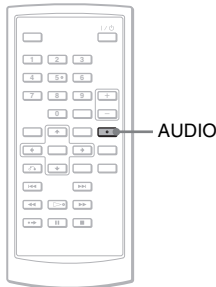

1 Drücken Sie mehrere Male auf AUDIO, um das gewünschte Audiosignal auszuwählen.

Die Vorgabeeinstellung ist unterstrichen.

◆ Wiedergabe eines DVD-VIDEOS

Je nach DVD-VIDEO haben Sie unterschiedliche Sprachen zur Auswahl. Wenn dieselbe Sprache zwei Mal oder häufiger angezeigt wird, wurde das DVD-VIDEO in mehreren Audioformaten aufgenommen.

◆ Wiedergabe einer DVD (VR-Modus) Disk

Die Arten von Soundtracks, die auf einer Disk aufgenommen wurden, werden angezeigt.

Beispiel:

- 1.Haupt (Hauptklang)
- 1.Neben (Nebenklang)
- 1.Haupt+Neben (Haupt- und Nebenklang)

◆ Wiedergabe einer CD/VIDEO-CD

- Stereo: der Standard-Stereoklang
- Links: der Klang des linken Kanals (monaural)
- Rechts: der Klang des rechten Kanals (monaural)

◆ Wiedergabe einer Super-VCD

- Stereo: der Stereoklang der Audiospur 1
- Links: der Klang des linken Kanals der Audiospur 1 (monaural)
- Rechts: der Klang des rechten Kanals der Audiospur 1 (monaural)
- Stereo 1: der Stereoklang der Audiospur 2
- Links 1: der Klang des linken Kanals der Audiospur 2 (monaural)
- Rechts 1: der Klang des rechten Kanals der Audiospur 2 (monaural)

🔧 Hinweise

- Sie können das aktuelle Audioformat prüfen (Dolby Digital, DTS, PCM etc.), indem Sie mehrere Male auf AUDIO drücken, während Sie ein DVD-VIDEO wiedergeben.
- Sie können den Ton in der Anzeige für die Wiedergabeeinstellungen wechseln, während Sie eine DVD wiedergeben (Seite 23).

Hinweise

- Je nach der Disk sind Sie möglicherweise nicht in der Lage, das Audioformat zu wechseln, selbst wenn die Disk in mehreren Audioformaten aufgenommen wurde.
- Wenn Sie eine Super-VCD wiedergeben, die keine Audiospur 2 enthält, wird kein Ton ausgegeben, wenn Sie „Stereo 1“, „Links 1“ oder „Rechts 1“ auswählen.
- Wenn Sie Soundtracks auf DVD-RW/DVD-R (VR-Modus) mit einem Audiogerät wie beispielsweise einem über die AV-Verstärker (Receiver) wiedergeben, der über die OPTICAL OUT-Anschluss angeschlossen ist, dann stellen Sie „Dolby Digital“ in „Toneinstellungen“ auf „Raumklang“ ein (Seite 37).
- Falls „DTS“ im „Toneinstellungen“ auf „Aus“ (Seite 37) gestellt ist, wird die DTS Spurauswahl Option nicht auf dem Bildschirm erscheinen, selbst wenn die Disk DTS Spuren enthält.
- Während der Wiedergabe von DTS-Soundtracks auf einer CD können Sie das Tonformat nicht ändern.

Untertitel anzeigen **DVDVideo** **DVDVR**

Wenn Untertitel auf die Disk aufgenommen wurden, können Sie die Untertitel während der Wiedergabe einer DVD jederzeit ändern oder ein- und ausschalten.

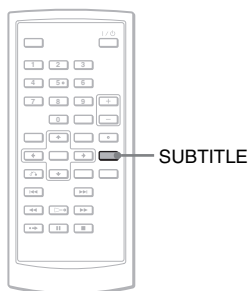

1 Drücken Sie mehrere Male hintereinander auf SUBTITLE, um eine Einstellung auszuwählen.

Je nach der Disk haben Sie unterschiedliche Sprachen zur Auswahl.

So schalten Sie die Untertitel aus

Wählen Sie in Schritt 1 die Option „Untertitel Aus“.

Hinweis

Sie können die Untertitel in der Anzeige der Wiedergabeeinstellungen wechseln, während Sie eine DVD wiedergeben (Seite 23).

Hinweise

- Je nach DVD-VIDEO können Sie eventuell die Untertitel nicht wechseln, selbst wenn Untertitel in mehreren Sprachen auf die Disk aufgezeichnet wurden. Eventuell können Sie die Untertitel auch nicht ausschalten.
- Während der Wiedergabe einer Disk mit Untertiteln können die Untertitel ausgeblendet werden, wenn Sie auf  drücken.

Winkel wechseln **DVDVideo**

Wenn mehrere Winkel (Multi-Winkel) für eine Szene auf das DVD-VIDEO aufgenommen wurden, wird  auf dem Bildschirm angezeigt. Das bedeutet, dass Sie den Blickwinkel ändern können.

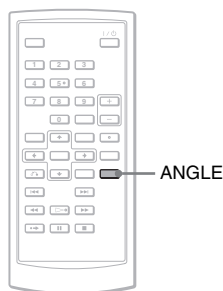

1 Drücken Sie mehrere Male hintereinander auf ANGLE, um eine Winkelzahl auszuwählen.

Die Szene wechselt in den gewählten Winkel.

Hinweise

- Einige DVD-VIDEOS verbieten das Wechseln der Winkel, selbst wenn mehrere Winkel aufgenommen wurden.
- Sie können den Winkel nicht während der langsamen Wiedergabe oder Scan-Wiedergabe wechseln.
-  (Blickwinkelsymbol) wird nicht angezeigt, wenn „Blickwinkelsymbol“ in „Allgemeines“ auf „Aus“ gesetzt wurde (Seite 36).

Auswählen von „Original“ oder „Play List“ auf einer DVD-RW/ DVD-R DVDVR

Einige DVD-RWs/DVD-Rs im VR (Videoaufnahme)-Modus besitzen zwei Arten von Titeln für die Wiedergabe: ursprünglich aufgenommene Titel (Original) und Titel, die auf Playern für beschreibbare DVDs für die Bearbeitung (Play List) erstellt werden können. Sie können auswählen, welche Art von Titel Sie wiedergeben möchten.

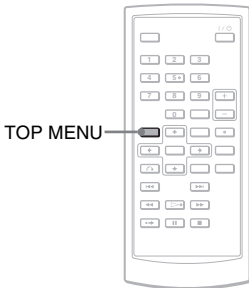

1 Betätigen Sie TOP MENU, wenn der Player angehalten wurde.

Der aktuelle Modus wird angezeigt. Die Taste TOP MENU funktioniert nicht, wenn Wiedergabe fortsetzen aktiviert ist. Stornieren Sie zuerst den Status Wiedergabe fortsetzen, indem Sie zwei Mal auf  drücken, und drücken Sie dann auf TOP MENU.

2 Wechseln Sie den Modus, indem Sie mehrere Male hintereinander auf TOP MENU drücken.

Hinweis

Sie können den aktuellen Status überprüfen, indem Sie während der Wiedergabe auf DISPLAY drücken. In der Anzeige der Wiedergabeeinstellungen (Seite 23) wird „PL“ oder „ORG“ neben der Titelnummer angezeigt.

Hinweise

- Wenn eine Disk mit einem Titel von einer Wiedergabeliste (Play List) einlegt wird, beginnt der Player automatisch mit der Wiedergabe des Wiedergabelistentitels (Play-List-Titels).
- Wenn kein Wiedergabelistentitel (Play-List-Titel) aufgenommen wurde, erscheint in Schritt 1 „ORG“. Wenn Sie noch einmal auf TOP MENU drücken, erscheint „“.

Wiedergabe von VIDEO-CDs mit PBC-Funktionen(PBC-Wiedergabe) VCD

Einige VIDEO-CDs verfügen über Wiedergabesteuerungsfunktionen (PBC-Funktionen), mit denen die interaktive Suche oder Wiedergabeoptionen möglich sind.

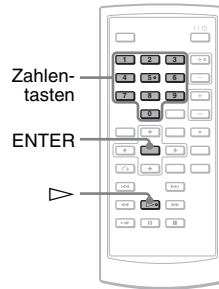

1 Beginnen Sie die Wiedergabe einer VIDEO-CD mit PBC-Funktionen.

Das Menü wird zur Auswahl angezeigt.

2 Betätigen Sie die Zahlentasten, um die Nummer des gewünschten Objekts auszuwählen, und drücken Sie auf ENTER.

3 Befolgen Sie die Anweisungen auf dem Bildschirm für interaktive Vorgänge.

Siehe die mit der Disk gelieferten Anweisungen, da die Vorgehensweise je nach der VIDEO-CD unterschiedlich sein kann.

Hinweis

Zum Stornieren der PBC-Funktion setzen Sie „PBC“ in „Allgemeines“ auf „Aus“ (Seite 36) und öffnen und schließen Sie anschließend die Diskabdeckung.

Hinweis

Je nach VIDEO-CD kann „Press ENTER“ in Schritt 2 als „Press SELECT“ angezeigt werden. Drücken Sie in diesem Fall auf .

Benutzung der Anzeige der Wiedergabeeinstellungen



Während der Wiedergabe einer DVD können Sie die aktuellen Wiedergabeeinstellungen auf dem Bildschirm überprüfen. Die Anzeige der Wiedergabeeinstellungen ermöglicht Ihnen zudem, den Ton, Untertitel und Blickwinkel zu wechseln oder einen Titel oder eine Spur durch Zahleneingabe zu suchen.

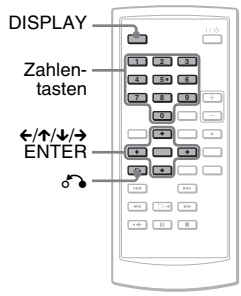

1 Drücken Sie während der Wiedergabe einer DVD auf DISPLAY.

Die Anzeige der Wiedergabeeinstellungen wird eingeblendet.
Beispiel: Wiedergabe eines DVD-VIDEOS

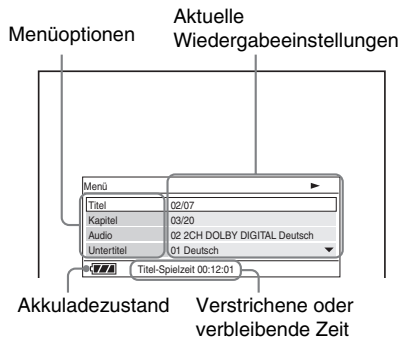

Das entsprechende Symbol für Wiedergabe, Pause, Suche oder Langsame Wiedergabe wird in der rechten oberen Ecke des Bildschirms angezeigt.
Wenn eine DVD-RW/DVD-R (VR-Modus) wiedergegeben wird, wird neben der Titelnummer „PL“ oder „ORG“ angezeigt.

2 Drücken Sie auf ↑/↓, um die gewünschte Option auszuwählen, und drücken Sie auf ENTER.

- Titel
- Kapitel
- Audio
- Untertitel
- Winkel
- T.Zeit
- K.Zeit
- Wiederholen
- Zeitanzeige

3 Drücken Sie auf ↑/↓, um die gewünschte Option auszuwählen, und drücken Sie auf ENTER.

Geben Sie Zahlen mit den Zahlentasten oder mit ↑/↓ ein.

Hinweis

Je nach der Disk können Sie einige Optionen eventuell nicht einstellen.

So schalten Sie die Anzeige aus
Drücken Sie auf DISPLAY oder auf RETURN.

Suchen Sie einen Titel/ein Kapitel etc. DVD Video DVD VR

Durch die Eingabe der Zahl oder des Zeitcodes können Sie eine DVD nach Titel oder Kapitel suchen.

1 Drücken Sie auf ↑/↓, um die gewünschte Methode in der Anzeige der Wiedergabeeinstellungen auszuwählen, und drücken Sie auf ENTER.

- Titel
- Kapitel
- T.Zeit*
- K.Zeit*

* Sie können den Titel oder das Kapitel eines DVD-VIDEOS durch Eingabe des Zeitcodes suchen.

2 Betätigen Sie die Zahlentasten oder ↑/↓, um den Titel oder die Kapitelnummer auszuwählen, und drücken Sie auf ENTER.

Der Player beginnt bei der ausgewählten Nummer mit der Wiedergabe.
Wenn Sie „T.Zeit“ oder „K.Zeit“ in Schritt 1 auswählen, wird „00:00:00“ auf dem Bildschirm angezeigt. Geben Sie den gewünschten Zeitcode mit den Zahlentasten

ein und drücken Sie auf ENTER. Die Wiedergabe wird bei dem eingegebenen Zeitcode gestartet. Die verstrichene oder verbleibende Zeit wird unten in der Anzeige der Wiedergabeeinstellungen angezeigt.

Hinweise

- Sie können die direkte Suche verwenden, ohne das Steuerungsmenü anzuzeigen. Zu Einzelheiten siehe Seite 25.
- Gehen Sie auf Seite 25 für weitere Informationen über das Suchen nach einer CD oder VIDEO CD.

Hinweise



- Die angezeigte Titel-/Kapitelnummer ist mit der auf der Disk aufgezeichneten Nummer identisch.
- Kapitelzeiten werden nicht angezeigt, wenn eine DVD-RW/DVD-R (VR-Modus) wiedergegeben wird. Die Kapitelzeit wird im Format „-:- -:-“ angezeigt.
- Je nach der Disk können Sie den Zeitcode eventuell nicht benutzen.

Wiederholende Wiedergabe eines DVD-VIDEOS (Wiederholende Wiedergabe)

Sie haben die Möglichkeit, alle Titel auf einem DVD-VIDEO wiederzugeben oder einen einzelnen Titel oder ein Kapitel wiederholt wiederzugeben.

1 Wählen Sie in der Anzeige der Wiedergabeeinstellungen „Wiederholen“ und drücken Sie auf ENTER.

2 Drücken Sie auf ↑/↓, um die gewünschte Einstellung auszuwählen, und drücken Sie auf ENTER.

-  Kapitel: wiederholt das aktuelle Kapitel.
-  Titel: wiederholt den aktuellen Titel.
-  Alle: wiederholt alle Titel.

Rückkehr zur normalen Wiedergabe

Wählen Sie in Schritt 2 die Option „Aus“.

Hinweis

Wenn Sie eine CD oder VIDEO CD wiederholt wiedergeben, benutzen Sie MENU (Seite 26).

Hinweis

Je nach der Disk steht die Funktion Wiederholen möglicherweise nicht zur Verfügung.

Überprüfen der Wiedergabezeit und der verbleibenden Zeit

Sie können die Wiedergabezeit und die verbleibende Zeit des aktuellen Titels oder Kapitels überprüfen.

1 Wählen Sie in der Anzeige der Wiedergabeeinstellungen „Zeitanzeige“ und drücken Sie auf ENTER.

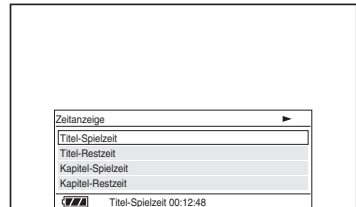

2 Drücken Sie auf ↑/↓, um die Einstellung der Zeitinformation auszuwählen, und drücken Sie auf ENTER.

- Titel-Spielzeit
- Titel-Restzeit
- Kapitel-Spielzeit
- Kapitel-Restzeit

Hinweis

Zu Einzelheiten über die Anzeige der Spielzeit einer CD oder VIDEO-CD siehe Seite 27.

Hinweise

- Im Falle einer DVD-RW/DVD-R (VR-Modus) werden die Spielzeit und Restzeit des Kapitels nicht angezeigt.
- Die Vorgabeeinstellung für die „Zeitanzeige“ ist auf „Titel-Spielzeit“ eingestellt. Wenn Sie eine andere Option für „Zeitanzeige“ ausgewählt und die Anzeige der Wiedergabeeinstellungen verlassen haben, wird „Titel-Spielzeit“ angezeigt, wenn Sie die Anzeige der Wiedergabeeinstellungen erneut öffnen.

Suchen einer bestimmten Stelle auf einer Disk

(Suchen, Scannen, Langsame

Wiedergabe, Wiederholende

Wiedergabe, Zufällige Wiedergabe)

Sie können eine bestimmte Stelle auf einer Disk schnell finden, wenn Sie das Bild überwachen oder langsam zurückspulen.

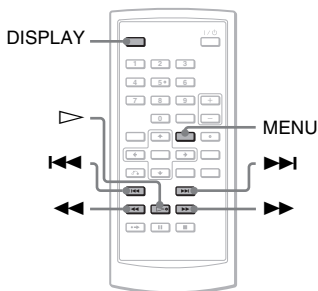

Hinweise

- Je nach der Disk können Sie einige der oben beschriebenen Vorgänge eventuell nicht ausführen.
- Bei DATEN-CDs/DATEN-DVDs können Sie nur auf einer MP3-Audiospur nach einer bestimmten Stelle suchen.

Schnellsuche einer Stelle mit den Tasten I◀◀/▶▶I PREVIOUS (vorherige)/NEXT (nächste) (Suche)

DVD Video DVD VBI VCD CD DATA CD DATA DVD

Während der Wiedergabe drücken Sie ▶▶I oder I◀◀, um zum nächsten oder vorherigen Kapitel/Spur/Szene zu gelangen.

💡 Hinweise

Wenn Sie die Kapitel oder Spurnummer kennen, so können Sie direkt danach suchen, indem Sie die Nummern mittels der Nummernschaltflächen eingeben.

- Während der Wiedergabe eines DVD-VIDEOS können Sie einen Titel oder ein Kapitel mit den Zahlentasten und ENTER suchen. Drücken Sie auf ◀/→, um zwischen Titel und Kapitel hin und her zu schalten.
- Während der Wiedergabe einer CD/VIDEO CD können Sie nach einer Spur mittels der Nummernschaltflächen und drücken von ENTER suchen.

Schnellsuche einer Stelle auf einer Disk durch schnelles Vorspulen oder schnelles Zurückspulen (Scan)

DVD Video DVD VBI VCD CD DATA CD DATA DVD

Drücken Sie auf ◀◀ oder ▶▶, um während der Wiedergabe schnell vor- oder zurückzuspulen. Drücken Sie für die Rückkehr zur normalen Wiedergabe auf ▷. Jedes Mal, wenn Sie während des Spulens auf ◀◀ oder ▶▶ drücken, ändert sich die Spulgeschwindigkeit. Durch jede Betätigung dieser Tasten ändert sich auch die Anzeige (siehe unten).

◆ Wiedergaberichtung

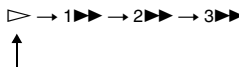

◆ Gegenrichtung

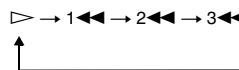

Die Wiedergabegeschwindigkeit „3▶▶“/„3◀◀“ ist schneller als „2▶▶“/„2◀◀“, und die Wiedergabegeschwindigkeit „2▶▶“/„2◀◀“ ist schneller als „1▶▶“/„1◀◀“.

Hinweis

←/→ auf dem Player funktioniert genauso wie ◀◀/▶▶ auf der Fernbedienung, und ENTER auf dem Player funktioniert genauso wie ▷ auf der Fernbedienung. Diese Funktion ist wirksam, wenn Sie eine DVD wiedergeben.

Hinweise

- Während des schnellen Vor- oder Zurückspulens (Scan) einer DVD oder VIDEO-CD wird kein Ton ausgegeben.
- Die Spulgeschwindigkeit variiert je nach Disktyp.

Einzelbildweise betrachten (Langsame Wiedergabe)

DVDvideo DVDvr VCD

Drücken Sie auf ◀◀ oder ▶▶, wenn der Player angehalten wurde. Drücken Sie für die Rückkehr zur normalen Geschwindigkeit auf ▷.

Jedes Mal, wenn Sie während der Langsamen Wiedergabe auf ◀◀ oder ▶▶ drücken, ändert sich die Wiedergabegeschwindigkeit. Durch jede Betätigung dieser Tasten ändert sich die Anzeige folgendermaßen:

◆ Wiedergaberichtung

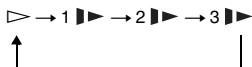

◆ Gegenrichtung (nur DVD)

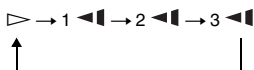

Die Wiedergabegeschwindigkeit „3▶▶“/„3◀◀“ ist langsamer als „2▶▶“/„2◀◀“ und die Wiedergabegeschwindigkeit „2▶▶“/„2◀◀“ ist langsamer als „1▶▶“/„1◀◀“.

Hinweis

Die Geschwindigkeit der Langsamen Wiedergabe variiert je nach Disktyp.



Wiederholende Wiedergabe einer CD/VIDEO-CD oder Wiedergabe in zufälliger Reihenfolge (Wiederholende Wiedergabe, Zufallswiedergabe)

VCD CD

Sie können alle Titel auf einer Disk oder auch einen einzelnen Titel wiederholt wiedergeben (Wiederholende Wiedergabe).

Sie können die Titel auch in zufälliger Reihenfolge wiedergeben (Zufallswiedergabe).

1 Drücken Sie wiederholt MENU während der Wiedergabe, um den Wiedergabemodus auszuwählen.

-  Track: wiederholt den gegenwärtigen Titel.
-  Alle: wiederholt alle Titel auf der Disk.
-  Zufall: gibt alle Titel auf der Disk in zufälliger Reihenfolge wieder.

Rückkehr zur normalen Wiedergabe

Wählen Sie in Schritt 1 die Option „ Aus“.

Hinweis

Während der zufälligen Wiedergabe können Sie andere, zufällig gewählte Spuren abspielen, indem Sie ▶▶I drücken.

Hinweise

- Sie können die Wiederholende Wiedergabe und Zufallswiedergabe nicht mit VIDEO-CDs oder Super-VCDs mit PBC-Wiedergabe verwenden.
- Je nach Disk steht die Funktion Zufallswiedergabe möglicherweise nicht zur Verfügung.
- Derselbe Titel kann bei der Zufallswiedergabe mehrmals wiederholt werden.

Prüfen der Wiedergabeinformationen auf der Disk **DVDVideo DVDVr VCD CD**

Wiedergabe einer DVD

Drücken Sie während der Wiedergabe einer DVD auf DISPLAY und verwenden Sie dann die Anzeige der Wiedergabeeinstellungen (Seite 23).

Wiedergabe einer CD

Drücken Sie auf DISPLAY. Die Nummer des gegenwärtig wiedergegebenen Titels/die Gesamtanzahl der Titel und die verstrichene Zeit des gegenwärtigen Titels werden angezeigt. Drücken Sie mehrmals hintereinander auf DISPLAY, um die Zeitinformationen zu ändern (siehe unten).

- Track-Spielzeit
- Track-Restzeit
- Disc-Spielzeit
- Disc-Restzeit

Wiedergabe einer VIDEO-CD

Drücken Sie auf DISPLAY. Auf dem Bildschirm des Players wird „PBC Ein“ (wenn Sie „PBC“ auf „Aus“ setzen, zeigt der Player die Nummer des wiedergegebenen Titels/die Gesamtanzahl der Titel an), die verstrichene Zeit und der Audiomodus angezeigt.

Hinweis

Der Player zeigt nicht „Disc-Spielzeit“ oder „Disc-Restzeit“ auf dem Bildschirm an, wenn eine CD mit zufälliger Wiedergabe abgespielt wird.

Wiedergabe von MP3-Audiotiteln oder JPEG-Bilddateien **DATA CD**

DATA DVD

Sie können MP3 Tonspuren und JPEG Bilddateien auf DATEN-CDs (CD-ROM/CD-Rs/CD-RWs) oder DATEN-DVDs (DVD-ROMs/DVD + RWs/DVD + Rs/DVD-RWs/DVD-Rs) wiedergeben. Für abspielbare MP3 Audio Dateien und JPEG Bilddateien, gehen Sie bitte auf Seite 45. Wenn Sie eine DATEN-CD oder DATEN-DVD einlegen, wird die Liste mit Alben angezeigt.

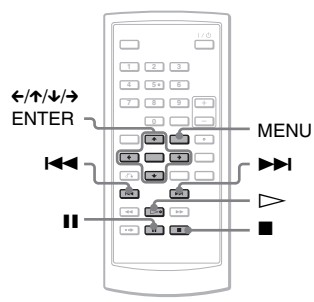

Hinweis

Im KODAK-Bild-CD-Format aufgenommene DATEN-CDs beginnen nach dem Einlegen automatisch mit der Wiedergabe.

Wiedergabe eines MP3-Audiotitels

- 1 Drücken Sie auf \uparrow/\downarrow , um ein Album auf der Liste auszuwählen, und drücken Sie auf ENTER.

Die Liste mit Titeln in dem Album wird angezeigt.

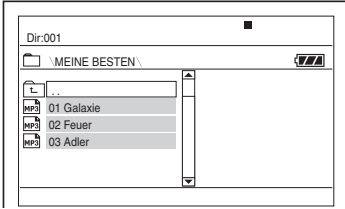

- Durch Betätigung von $\blacktriangleright\blacktriangleright$ oder $\blacktriangleleft\blacktriangleleft$ können Sie zur nächsten oder vorherigen Seite springen.
- Drücken Sie auf \uparrow/\downarrow , um zur Albenliste zurückzukehren. Wählen Sie \square aus und drücken Sie auf ENTER.

- 2 Drücken Sie auf \uparrow/\downarrow , um den gewünschten Titel für die Wiedergabe auszuwählen, und drücken Sie auf ENTER.

Die Wiedergabe beginnt bei dem ausgewählten Titel.

So gehen Sie zum nächsten oder vorherigen MP3-Audiotitel

Drücken Sie auf $\blacktriangleright\blacktriangleright$ oder $\blacktriangleleft\blacktriangleleft$.

So beenden Sie die Wiedergabe

Drücken Sie auf \blacksquare .

Um die Wiedergabe zu pausieren

Drücken Sie \blacksquare .

Um die Wiedergabe wieder aufzunehmen, drücken Sie erneut \blacksquare .

Hinweise

- Die Gesamtanzahl der Alben und Dateien, die der Player erkennen kann, ist ungefähr 648.
- Die Gesamtanzahl von Alben auf einer Disk, welche vom Player erkannt werden können, ist ungefähr 299.

Wiedergabe einer JPEG-Bilddatei

- 1 Drücken Sie auf \uparrow/\downarrow , um ein Album auf der Liste auszuwählen, und drücken Sie auf ENTER.

Die Liste mit Dateien in dem Album wird angezeigt.

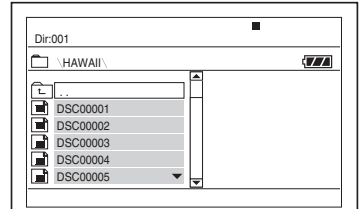

- Durch Betätigung von $\blacktriangleright\blacktriangleright$ oder $\blacktriangleleft\blacktriangleleft$ können Sie zur nächsten oder vorherigen Seite springen.
- Drücken Sie auf \uparrow/\downarrow , um zur Albenliste zurückzukehren. Wählen Sie \square aus und drücken Sie auf ENTER.

- 2 Drücken Sie auf \uparrow/\downarrow , um das gewünschte Bild zum Betrachten auszuwählen, und drücken Sie auf ENTER.

Das ausgewählte Bild wird angezeigt. Beispiel:



So zeigen Sie die Liste mit Miniaturbildern an

Drücken Sie auf MENU, wenn auf dem Bildschirm eine Datei angezeigt wird. Die Bilddateien in dem Album werden in 12 Teilbildschirmen angezeigt. Eine Datei wird im Hauptbildschirm angezeigt.

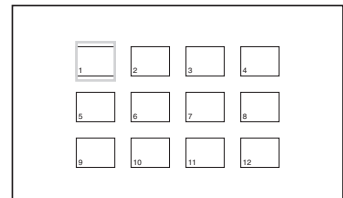

- Sie können zur vorherigen oder nächsten Seite der Miniaturbildlistenanzeige springen, indem Sie unter dem Bildschirm „◀Prev“ oder „Next▶“ auswählen.
- Drücken Sie auf MENU, um die Miniaturbildliste zu verlassen.

So gehen Sie zur nächsten oder vorherigen JPEG-Bilddatei

Drücken Sie auf ►► oder ◀◀.

So drehen Sie ein JPEG-Bild

Drücken Sie auf ◀/↑/↓/→, während Sie das Bild betrachten.

↑: Dreht das Bild vertikal (auf oder ab).

↓: Dreht das Bild horizontal (nach links oder rechts).

→: Dreht das Bild um 90 Grad im Uhrzeigersinn.

◀: Dreht das Bild um 90 Grad gegen den Uhrzeigersinn.

Beachten Sie, dass die Normalansicht wieder angezeigt wird, wenn Sie auf ◀◀/►► drücken, um zum nächsten oder vorherigen Bild zu wechseln.

Beispiel: wenn ◀ einmal gedrückt wird.

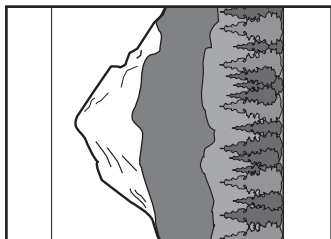

So beenden Sie die Betrachtung des JPEG-Bildes

Drücken Sie auf ■.

Der Bildschirm wechselt wieder zur Dateiliste.

Hinweise

- Es kann einen Moment dauern, bis ein Bild angezeigt wird. Dies hängt von der Anzahl der gespeicherten Dateien oder von der Größe der Ordner ab. Wenn nach einigen Minuten noch kein Bild angezeigt wird, ist möglicherweise eine der aufgerufenen Dateien zu groß.
- Die Anzeige einiger JPEG-Dateien kann sich stärker verzögern als bei anderen Dateien. Dies gilt insbesondere für progressive JPEG-Dateien oder JPEG-Dateien mit mindestens 3 Millionen Pixeln.
- Der Player kann eine JPEG-Bilddatei nicht wiedergeben, wenn diese im Normalmodus größer als 3078 (Breite) x 2048 (Höhe) ist, oder wenn diese in einem progressiven JPEG-Format

mit über 3,3 Millionen Pixeln ist. (Einige progressive JPEG-Dateien können nicht angezeigt werden, selbst wenn ihre Größe innerhalb der angegebenen Kapazität liegt.)

- Die Gesamtanzahl der Alben und Dateien, die der Player erkennen kann, ist ungefähr 648.
- Die Gesamtanzahl von Alben auf einer Disk, welche vom Player erkannt werden können, ist ungefähr 299.

Betrachten von JPEG-Bildern als Diashow

Sie können JPEG-Bilddateien auf einer DATEN-CD oder DATEN-DVD hintereinander als Diashow wiedergeben.

1 Drücken Sie auf MENU, während die Datei angezeigt wird, mit der Sie eine Diashow beginnen möchten.

Die Miniaturbildliste wird angezeigt.

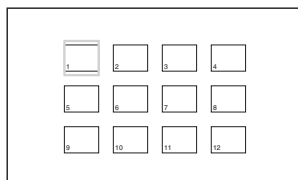

2 Drücken Sie auf ◀/↑/↓/→, unten im Bildschirm „Slide Show“ auszuwählen, und drücken Sie auf ENTER.

Eine Diashow wird gestartet und beginnt mit der angezeigten Datei.

So halten Sie eine Diashow an

Drücken Sie auf ■. Wenn Sie nochmals auf ■ oder auf ▷ drücken, können Sie zur Diashow zurückkehren.

So beenden Sie eine Diashow

Drücken Sie auf ■ oder MENU.

Einstellung der Bildgröße und -qualität

DVD Video DVD VR VCD DATA CD

DATA DVD

Sie können das auf dem LCD-Bildschirm angezeigte Bild einstellen. Siehe unter „Allgemeines“ (Seite 35), wenn Sie das Videosignal an einen Fernsehapparat oder ähnliches ausgeben.

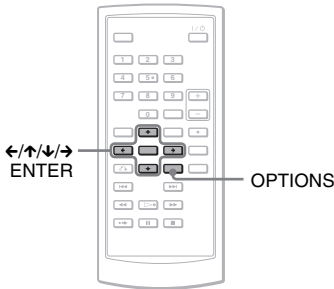

1 Drücken Sie auf OPTIONS.

Das Optionsmenü wird angezeigt.

2 Drücken Sie auf ↑/↓, um „LCD-Modus“ auszuwählen, und drücken Sie auf ENTER.

Die Optionen für „LCD-Modus“ werden angezeigt.

3 Drücken Sie auf ↑/↓, um die Optionen auszuwählen, und drücken Sie auf ENTER.

- LCD Seitenverhältnis: Ändern der Bildgröße. Wählen Sie „Normal“ oder „Vollbild“, indem Sie ↑/↓* drücken.
- Hintergrundlicht: Sie können die Helligkeit des LCD-Bildschirms einstellen, indem Sie auf ←/→ drücken.
- Kontrast: Durch Betätigen von ←/→ können Sie die Differenz zwischen hellen und dunklen Bereichen einstellen.
- Farbton: Mit ←/→ können Sie die Rot- und Grün-Farbbalance einstellen.
- Farbe: Sie können den Farbreichtum einstellen, indem Sie auf ←/→ drücken.
- Vorgabe: Stellt alle werkseitigen Standardeinstellungen wieder her.

* In „Normal“ werden die Bilder in der ursprünglichen Konfiguration angezeigt und das Bildseitenverhältnis wird beibehalten. Beispielsweise hat ein 4:3-Bild schwarze Streifen auf beiden Seiten, und im Verhältnis 16:9 oder 4:3 aufgenommene Letterbox-Bilder haben schwarzen Streifen auf allen Seiten. In „Vollbild“ wird ein 16:9-Bild so angepasst, dass es den gesamten Bildschirm ausfüllt.

Um das Optionsmenü auszuschalten

Drücken Sie OPTIONS oder ⏪ RETURN.

🔔 Hinweise

- Der Bildschirm schaltet sich automatisch ab, wenn der LCD-Bildschirm geschlossen wird.
- Sie können die Einstellungen für die Anzeige unter „Allgemeines“ (Seite 35) einsehen.

Hinweis

Abhängig von der Disk, kann die von Ihnen gewählte Bildschirmgröße variieren.

Wiedergabe von DivX-Videodateien **DATA CD**

DATA DVD

Sie können DivX Videodateien auf DATEN-CDs (CD-ROMs/CD-Rs/CD-RWs) und DATEN-DVDs (DVD-ROMs/DVD+RWs/DVD+Rs/DVD-RWs/DVD-Rs) wiedergeben. Wenn Sie eine DATEN-CD oder DATEN-DVD einlegen, wird die Liste mit Alben angezeigt.

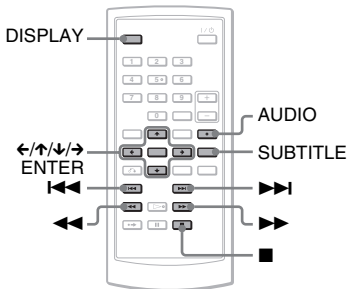

Hinweise

- Wird die gewählte Datei nicht unterstützt, wird „Datenfehler (DivX)“ auf dem LCD-Bildschirm angezeigt und die Datei nicht wiedergegeben.
- Je nach DivX-Videodatei kann die Wiedergabe pausieren oder unscharf sein. In diesem Fall wird empfohlen, dass Sie die Datei mit einer niedrigeren Bitrate erstellen. MP3 ist das empfohlene Audioformat, wenn der Ton weiterhin gestört ist. Beachten Sie jedoch, dass dieser Player nicht dem WMA- (Windows-Media-Audio-) Format entspricht.
- Bedingt durch die für DivX Videodateien verwendete Kompressionstechnologie kann es nach dem Drücken von \triangleright einige Zeit dauern, bis das Bild angezeigt wird.
- Je nach DivX-Videodatei ist der Ton möglicherweise nicht synchron zur Bildwiedergabe.
- Die Lautsprecher des Players geben keinen DTS Ton wieder. Wenn Sie DTS Tonspuren auf einer DivX Videodatei wiedergeben, verbinden Sie den Player mit einem AV Verstärker (Receiver) (Seite 41) und stellen Sie „DTS“ im „Toneinstellungen“ ein (Seite 37).
- Je nach der DivX-Videodatei können Sie manche Verfahren u.U. nicht ausführen.

Wiedergabe einer DivX - Videodatei

- 1 Drücken Sie auf \uparrow/\downarrow , um ein Album auf der Liste auszuwählen, und drücken Sie auf ENTER.

Eine Liste mit Dateien in dem Album wird angezeigt.

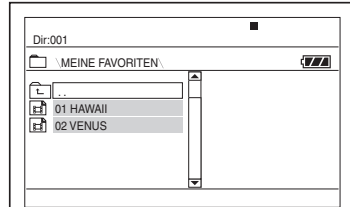

- Durch Betätigung von \blacktriangleright oder \blacktriangleleft können Sie zur nächsten oder vorherigen Seite springen.
- Drücken Sie auf \uparrow/\downarrow , um zur Albenliste zurückzukehren. Wählen Sie \square aus und drücken Sie auf ENTER.

- 2 Drücken Sie auf \uparrow/\downarrow , um die gewünschte Datei für die Wiedergabe auszuwählen, und drücken Sie auf ENTER.

Die Wiedergabe beginnt bei der ausgewählten Datei.

So gehen Sie zur nächsten oder vorherigen DivX-Videodatei

Drücken Sie auf \blacktriangleright oder \blacktriangleleft .

Schnellsuche einer Stelle durch schnelles Vorspulen oder schnelles Zurückspulen (Scan) von DivX-Videodateien

Drücken Sie wiederholt auf \blacktriangleright / \blacktriangleleft , um die gewünschte Geschwindigkeit für den Suchmodus während der Wiedergabe zu wählen.

Einzelbildweise Betrachtung (Langsame Wiedergabe)

Drücken Sie im Pause-Modus wiederholt auf \blacktriangleright , um die gewünschte Zeitlupengeschwindigkeit zu wählen.

So zeigen Sie die Wiedergabeinformationen an

Drücken Sie wiederholt auf DISPLAY. Die Wiedergabeinformationen wechseln in der folgenden Reihenfolge: „Titel-Spielzeit“, „Titel-Restzeit“, „Anzeige Aus“ und „Untertitel“.

So wechseln Sie das Audiosignal

Drücken Sie während der Wiedergabe wiederholt auf AUDIO, um das gewünschte Audiosignal auszuwählen. Wenn „No Audio“ (Kein Ton) angezeigt wird, unterstützt der Player das auf der Disk enthaltene AudiosignalfORMAT nicht.

So wechseln Sie die Untertitel

Drücken Sie während der Wiedergabe auf SUBTITLE. Drücken Sie auf \uparrow/\downarrow und anschließend auf ENTER, während die Untertitelinformationen angezeigt werden.

So beenden Sie die Wiedergabe

Drücken Sie auf \blacksquare .

Hinweis

Wenn die Anzahl der Betrachtungen vordefiniert ist, können Sie die DivX-Videodateien so oft wiedergeben, wie vorgegeben ist. Die folgenden Ereignisse werden gezählt:

- wenn der Player ausgeschaltet wird. Dazu gehört auch die automatische Abschaltung des Players durch die Automatische Abschaltfunktion. Drücken Sie auf \blacksquare anstatt auf \blacksquare , um die Betrachtung zu beenden.
- wenn die Diskabdeckung geöffnet wird.
- wenn eine andere Datei wiedergegeben wird.

Hinweis

Die langsame Rücklauffunktion steht nicht zur Verfügung.

Über DivX-Videodateien

DivX[®] ist eine Technologie für die Videodateikomprimierung, die von DivX, Inc. entwickelt wurde. Dieses Produkt ist ein offiziell DivX[®]-zertifiziertes Produkt. Sie können DATEN-CDs und DATEN-DVDs wiedergeben, die DivX-Videodateien enthalten.

DATEN-CDs und DATEN-DVDs, die vom Player wiedergegeben werden können

Dieser Player gibt nur DATEN-CDs im logischen ISO 9660 Joliet- oder Level-1-Format und DATEN-DVDs im Universal Disk-Format (UDF) wieder. Sehen Sie die Anweisungen, die mit dem Laufwerk und der Brenn-Software geliefert werden (nicht in diesem Lieferumfang enthalten) für Einzelheiten über das Aufzeichnungsformat.

Hinweis

Der Player kann unter Umständen einige DATEN-CDs/DATEN-DVDs nicht wiedergeben, die im Packet Write-Format oder in mehreren Sitzungen gebrannt wurden.

DivX-Videodateien, die vom Player wiedergegeben werden können

Der Player kann Daten wiedergeben, die im DivX-Format aufgezeichnet wurden und die die Erweiterung „.AVI“ oder „.DIVX“ besitzen. Der Player gibt keine Dateien mit der Erweiterung „.AVI“ oder „.DIVX“ wieder, wenn diese kein DivX-Video enthalten.

Hinweise

- Der Player kann eine DivX-Videodatei eventuell nicht wiedergeben, wenn die Datei aus zwei oder mehreren kombinierten DivX-Videodateien besteht.
- Der Player kann keine DivX-Videodatei mit einer Größe von mehr als 720 (Breite) × 576 (Höhe)(Bild)/2 GB wiedergeben.
- Je nach DivX-Videodatei kann das Bild unscharf sein, oder der Ton kann aussetzen.
- Der Player kann keine DivX-Videodateien wiedergeben, die eine Laufzeit von mehr als 3 Stunden besitzen.
- Der Player kann Dateinamen mit bis zu 14 Zeichen anzeigen. Alle Zeichen ab der fünfzehnten Stelle werden auf dem Bildschirm nicht angezeigt.
- Zeichen, die nicht angezeigt werden können, werden als „*“ angezeigt.
- Je nach Disk wird ein Dateiname, der nicht angezeigt werden kann, als „*“ angezeigt.
- Sie können die CD-R-/CD-RW-Dateinamen nicht korrekt anzeigen, wenn sie im UDF-Dateisystem geschrieben sind.

Wiedergabereihenfolge von DivX-Videodateien

Beachten Sie, dass die Wiedergabereihenfolge möglicherweise nicht anwendbar ist. Dies hängt von der Software ab, die für die Erstellung der DivX-Videodatei benutzt wird, oder davon, dass mehr als 299 Alben und 648 DivX-Videodateien in jedem Album enthalten sind. Siehe „Wiedergabereihenfolge von Alben, Titeln und Dateien“ (Seite 46).

Einstellungen

Verwendung des Bildschirms Einstellungen

Mit dem Bildschirm Einstellungen können Sie eine Reihe von Einstellungen an Objekten wie Bildern und Ton konfigurieren. Sie können zudem unter anderem eine Sprache für die Untertitel und für den Bildschirm Einstellungen einstellen. Einzelheiten über jedes Objekt im Bildschirm Einstellungen finden Sie auf den Seiten von 35 bis 39.

Hinweis

Die auf der Disk gespeicherten Wiedergabeeinstellungen haben Priorität gegenüber den Einstellungen des Bildschirms Einstellungen. Möglicherweise sind nicht alle beschriebenen Funktionen verfügbar.

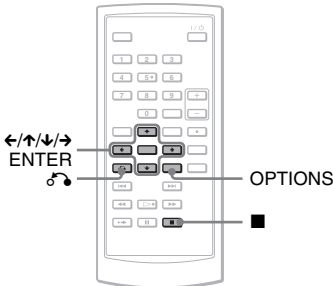

1 Betätigen Sie OPTIONS, wenn der Player angehalten wurde.

Das Optionsmenü wird angezeigt. Der Bildschirm Einstellungen wird nicht angezeigt, wenn Wiedergabe fortsetzen aktiviert ist. Stormieren Sie zuerst den Status Wiedergabe fortsetzen, indem Sie zwei Mal auf ■ drücken, und drücken Sie dann auf OPTIONS.

2 Drücken Sie auf ↑/↓, um „Einstellungen“ auszuwählen, und drücken Sie auf ENTER.

Die Optionen für „Einstellungen“ werden angezeigt.

Allgemeines		
TV-Anzeige		16 : 9
Blickwinkelsymbol		Ein
Bildschirmschoner		Ein
PBC		Ein
DivX		
Vorgabe		

Auswählen: ↑ ↓ → [ENTER] Abbrechen: [RETURN]

3 Drücken Sie auf ↑/↓, um eine der folgenden Optionen auszuwählen: „Allgemeines“, „Toneinstellungen“, „Spracheinstellung“ oder „Kindersicherung“. Drücken Sie anschließend auf ENTER.

Die Option wurde gewählt. Beispiel: „Allgemeines“

Ausgewähltes Objekt

Allgemeines		
TV-Anzeige		16 : 9
Blickwinkelsymbol		Ein
Bildschirmschoner		Ein
PBC		Ein
DivX		
Vorgabe		

Auswählen: ↑ ↓ → [ENTER] Abbrechen: [RETURN]

Einstellungsoptionen

4 Drücken Sie auf ↑/↓, um das gewünschte Objekt auszuwählen, und drücken Sie auf ENTER.

Die Einstellungen für das ausgewählte Objekt werden angezeigt. Beispiel: „TV-Anzeige“

Allgemeines		
TV-Anzeige		4 : 3 Pan Scan
Blickwinkelsymbol		4 : 3 Letter Box
Bildschirmschoner		• 16 : 9
PBC		Ein
DivX		
Vorgabe		

Auswählen: ↑ ↓ → [ENTER] Abbrechen: [RETURN]

Einstellungen

5 Drücken Sie auf \uparrow/\downarrow , um die gewünschte Einstellung auszuwählen, und drücken Sie auf ENTER.

Die Einstellung wird ausgewählt und die Konfiguration ist abgeschlossen.
Beispiel: „4:3 Pan Scan“

Ausgewählte Einstellung

Allgemeines	
TV-Anzeige	<u>4 : 3 Pan Scan</u>
Blickwinkelsymbol	Ein
Bildschirmschoner	Ein
PBC	Ein
DivX	
Vorgabe	

Auswählen: \uparrow/\downarrow → ENTER Abbrechen: RETURN

So schalten Sie den Bildschirm Einstellungen aus

Drücken Sie zwei Mal auf OPTIONS oder auf \uparrow/\downarrow RETURN.

Einstellungen für den Bildschirm (Allgemeines)

Wählen Sie die Anzeigeeoptionen und -einstellungen für die Wiedergabe je nach dem Fernsehapparat aus, den Sie anschließen möchten.

Wählen Sie im Bildschirm Einstellungen die Option „Allgemeines“. Über die Verwendung des Bildschirms, siehe Siehe „Verwendung des Bildschirms Einstellungen“ (Seite 34).

Die Vorgabeeinstellungen sind unterstrichen.

Allgemeines	
TV-Anzeige	<u>16 : 9</u>
Blickwinkelsymbol	Ein
Bildschirmschoner	Ein
PBC	Ein
DivX	
Vorgabe	

Auswählen: \uparrow/\downarrow → ENTER Abbrechen: RETURN

◆ TV-Anzeige (nur DVD)

Wählt das Bildseitenverhältnis für den angeschlossenen Fernsehapparat aus (4:3 Standard oder Breitbild).

4:3 Pan Scan	Wählen Sie diese Option, wenn Sie einen Fernsehapparat mit 4:3-Monitor anschließen. Ein Bild im Breitbildformat wird automatisch auf dem ganzen Bildschirm angezeigt und die überstehenden Teile werden abgeschnitten.
4:3 Letter Box	Wählen Sie diese Option, wenn Sie einen Fernsehapparat mit 4:3-Monitor anschließen. Ein Bild im Breitbildformat wird unten und oben mit schwarzen Streifen angezeigt.
<u>16:9</u>	Wählen Sie diese Option, wenn Sie einen Breitbild-Fernsehapparat oder einen Fernsehapparat mit der Funktion Breitbildmodus anschließen.

4:3 Pan Scan



4:3 Letter Box



16:9

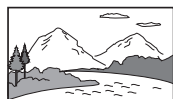

Hinweis

Je nach DVD wird automatisch „4:3 Letter Box“ gewählt anstatt „4:3 Pan Scan“ oder umgekehrt.

◆ Blickwinkelsymbol

Zeigt das Blickwinkelsymbol an, wenn Sie den Blickwinkel während der Wiedergabe einer DVD mit mehreren aufgezeichneten Blickwinkeln ändern können.

<u>Ein</u>	Zeigt das Blickwinkelsymbol an.
<u>Aus</u>	Blendet das Blickwinkelsymbol aus.

◆ Bildschirmschoner

Der Bildschirmschoner wird angezeigt, wenn Sie den Player mehr als 15 Minuten lang durchgehend anhalten oder beenden. Der Bildschirmschoner hilft, Schäden an Ihrem Anzeigegerät zu vermeiden (Bildeinbrennen). Drücken Sie auf \blacktriangleright , um den Bildschirmschoner auszuschalten.

<u>Ein</u>	Aktiviert die Funktion Bildschirmschoner.
<u>Aus</u>	Deaktiviert die Funktion Bildschirmschoner.

◆ PBC

Durch die Verwendung der Funktion PBC (Wiedergabekontrolle) können Sie interaktive Programme und Programme mit Suchfunktion wiedergeben (Seite 22). Diese Einstellung ist wirksam, wenn Sie VIDEO-CDs mit der Funktion PBC wiedergeben. Die Einstellung wird verfügbar, indem Sie die Diskabdeckung nach der Konfiguration öffnen und schließen.

<u>Ein</u>	Mit der Funktion PBC können Sie VIDEO-CDs über den Menübildschirm wiedergeben.
<u>Aus</u>	Schaltet die Funktion PBC aus.

◆ DivX

Zeigt den Registriercode für diesen Player an. Nähere Informationen finden Sie unter <http://www.divx.com> im Internet.

◆ Vorgabe

Jede Funktion wird auf ihre ursprünglichen Werkseinstellungen zurückgesetzt. Beachten Sie, dass dadurch alle Ihre Einstellungen verloren gehen.

Einstellungen für den Ton (Toneinstellungen)

Mit „Toneinstellungen“ können Sie den Ton passend zu den Wiedergabe- und Verbindungsbedingungen einstellen.

Wählen Sie im Bildschirm Einstellungen die Option „Toneinstellungen“. Über die Verwendung des Bildschirms siehe Siehe „Verwendung des Bildschirms Einstellungen“ (Seite 34). Die Vorgabeeinstellungen sind unterstrichen.

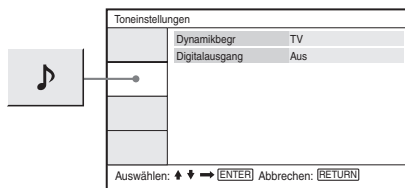

◆ Dynamikbegr. (Dynamikbegrenzung) (nur DVD)

Macht den Ton scharf, wenn die Lautstärke bei der Wiedergabe einer DVD verringert wird, die für „Dynamikbegr.“ geeignet ist. Diese Funktion wirkt sich auf die Ausgabe von den folgenden Ausgängen aus:
– AUDIO-Ausgang
– OPTICAL OUT-Ausgang nur, wenn „Dolby Digital“ auf „Raumklang“ eingestellt ist (Seite 37).

<u>Standard</u>	Wählen Sie im Normalfall diese Position.
<u>TV</u>	Lässt leise Klänge scharf klingen, selbst wenn die Lautstärke verringert wird.
<u>Gesamter Bereich</u>	Dies gibt Ihnen das Gefühl, sich auf einer Live - Veranstaltung zu befinden.

◆ Digitalausgang

Wählen Sie diese Einstellung, wenn Audiosignale über den OPTICAL OUT-Ausgang ausgegeben werden.

<u>Ein</u>	Normalerweise wird diese Position gewählt. Wenn Sie „Ein“ wählen, finden Sie weitere Einstellungen unter „Einstellung des digitalen Ausgabesignals“.
<u>Aus</u>	Der Einfluss der Digitalschaltung auf die Analogschaltung ist minimal.

Einstellung des digitalen Ausgabesignals

Wechselt die Methode für die Ausgabe von Audiosignalen, wenn Sie ein Audiogerät wie beispielsweise einen AV-Verstärker (Receiver) an den OPTICAL OUT-Ausgang anschließen. Zu Einzelheiten zu den Anschlüssen siehe Seite 40.

Setzen Sie „Digitalausgabe“ auf „Ein“ und wählen Sie anschließend „Dolby Digital“ und „DTS“.

Wenn Sie eine Komponente anschließen, die mit dem gewählten Audiosignal nicht kompatibel ist, ist eventuell ein lautes Geräusch (oder gar kein Ton) von den Lautsprechern zu hören. Dieses kann Schäden an Ihren Lautsprechern und Ihrem Gehör verursachen.

◆ Dolby Digital (nur DVD)

Wählt die Art des Dolby Digital-Signals.

Raumklang	Wählen Sie diese Einstellung, wenn der Player an eine Audiokomponente ohne eingebauten Dolby-Digital-Decoder angeschlossen wird.
Dolby Digital	Wählen Sie diese Einstellung, wenn der Player an eine Audiokomponente mit eingebautem Dolby-Digital-Decoder angeschlossen wird.

◆ MPEG (nur DVD)

Wählt die Art des MPEG-Audiosignals.

PCM	Wählen Sie diese Einstellung, wenn der Player an eine Audiokomponente ohne eingebauten MPEG-Decoder angeschlossen wird. Wenn Sie MPEG-Audiosoundtracks mit mehreren Kanälen wiedergeben, werden nur die Signale des vorderen linken (Front L) und des vorderen rechten (Front R) Kanals von Ihren beiden vorderen Lautsprechern ausgegeben.
MPEG	Wählen Sie diese Einstellung, wenn der Player an eine Audiokomponente mit eingebautem MPEG-Decoder angeschlossen wird.

◆ DTS

Mit dieser Einstellung können Sie festlegen, ob DTS-Signale ausgegeben werden sollen oder nicht.

Ein	Wählen Sie diese Einstellung, wenn der Player an eine Audiokomponente mit eingebautem DTS-Decoder angeschlossen wird.
Aus	Wählen Sie diese Einstellung, wenn der Player an eine Audiokomponente ohne eingebauten DTS-Decoder angeschlossen wird.

Einstellen der Bildschirm- oder Soundtracksprache

(Spracheinstellung)

Mit „Spracheinstellung“ können Sie verschiedene Sprachen für die Anzeige auf dem Bildschirm oder den Soundtrack einstellen.

Wählen Sie im Bildschirm Einstellungen die Option „Spracheinstellung“. Über die Verwendung des Bildschirms siehe Siehe „Verwendung des Bildschirms Einstellungen“ (Seite 34).

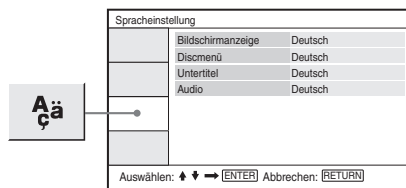

◆ Bildschirmanzeige

Wechselt die Anzeigesprache auf dem Bildschirm.

◆ Discmenü (nur DVD-VIDEO)

Wechselt die Sprache für das Menü der Disk. Wenn Sie „Original“ wählen, wird die Sprache ausgewählt, welche auf der Disk mit Priorität definiert ist.

◆ Untertitel (nur DVD-VIDEO)

Wechselt die Untertitelsprache. Wenn Sie „Aus“ wählen, werden keine Untertitel angezeigt.

◆ Audio (nur DVD-VIDEO)

Wechselt die Sprache des Soundtracks. Wenn Sie „Original“ wählen, wird die Sprache ausgewählt, welche auf der Disk mit Priorität definiert ist.

Hinweis

Wenn Sie eine Sprache in „Discmenü“, „Untertitel“ oder „Audio“ wählen, die nicht im DVD-VIDEO aufgezeichnet wurde, wird automatisch eine der aufgezeichneten Sprachen gewählt.

Einstellungen für die Kindersicherung

(Kindersicherung)

Die Wiedergabe einiger DVD-VIDEOS kann mit der Funktion Kindersicherung beschränkt werden.

Wählen Sie im Bildschirm Einstellungen die Option „Kindersicherung“. Über die Verwendung des Bildschirms siehe Siehe „Verwendung des Bildschirms Einstellungen“ (Seite 34).

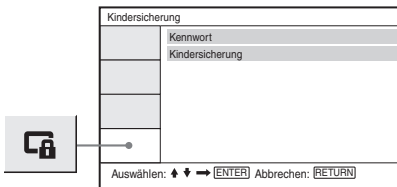

◆ Kennwort

Geben Sie ein Kennwort ein oder ändern Sie das vorhandene Kennwort. Durch die Einstellung eines Kennworts können Sie die Wiedergabe einer DVD beschränken, die über die Kindersicherung verfügt. Wenn die Option Kennwort zum ersten Mal aufgerufen wird, müssen Sie ein neues Kennwort eingeben (Sie brauchen das alte Kennwort nicht einzugeben).

◆ Kindersicherung

Je niedriger der eingestellte Wert, desto strenger die Beschränkung. Für die Einstellung der Kindersicherung benötigen Sie das in „Kennwort“ gewählte Kennwort. Daher müssen Sie zuerst in den Einstellungen ein Kennwort einrichten.

Kennwort ändern

- 1 Drücken Sie auf ↑/↓, um im Bildschirm Einstellungen unter Kindersicherung die Option „Kennwort“ auszuwählen, und drücken Sie auf ENTER.**
- 2 Wählen Sie „Ändern“ und drücken Sie auf ENTER.**

Der Bildschirm für die Kennworteingabe wird angezeigt.

- 3 Geben Sie Ihr gegenwärtiges sechstelliges Kennwort in das Feld „Altes Passwort“ ein.**
- 4 Geben Sie Ihr gegenwärtiges sechstelliges Kennwort in das Feld „Neues Passwort“ ein.**
- 5 Geben Sie Ihr neues sechstelliges Kennwort noch einmal in das Feld „Passwort Überprüfen“ ein und drücken Sie anschließend zur Bestätigung auf ENTER.**

Wenn Sie bei der Kennworteingabe einen Fehler machen

Drücken Sie auf CLEAR, oder drücken Sie auf ←, um Schritt für Schritt zurück zu gehen, bevor Sie in Schritt auf ENTER drücken. Geben Sie dann das Kennwort erneut ein.

Einstellung der Kindersicherung (beschränkte Wiedergabe)

- 1 Drücken Sie auf ↑/↓, um im Bildschirm Einstellungen unter „Kindersicherung“ die Option Kindersicherung auszuwählen, und drücken Sie auf ENTER.**

Der Bildschirm für die Einstellung des Wiedergabebeschränkungsniveaus wird angezeigt.

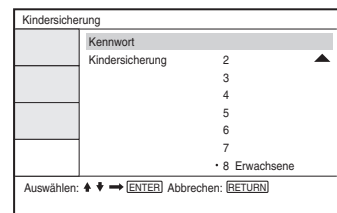

- 2 Drücken Sie auf ↑/↓, um das Beschränkungsniveau (1 - 8) auszuwählen, und drücken Sie auf ENTER.**

Je niedriger der eingestellte Wert, desto strenger die Beschränkung. Der Bildschirm für die Kennworteingabe wird angezeigt.

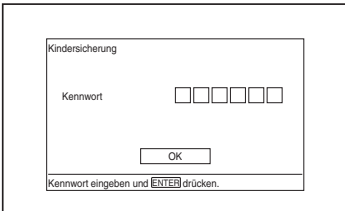

3 Geben Sie Ihr sechsstelliges Kennwort mit den Zahlentasten ein bzw. erneut ein, und drücken Sie auf ENTER.

Die Einstellung der Kindersicherung ist abgeschlossen.

So geben Sie eine Disk mit eingestellter Kindersicherung wieder

- 1 Legen Sie die Disk ein und drücken Sie auf \triangleright .
Der Bildschirm für die Kennworteingabe wird angezeigt.
- 2 Geben Sie Ihr sechsstelliges Kennwort mit den Zahlentasten ein, und drücken Sie auf ENTER.
Der Player beginnt mit der Wiedergabe.

Wenn Sie das Kennwort vergessen haben

Nehmen Sie die Disk heraus und wiederholen Sie die Schritte unter „Kennwort ändern“ (Seite 38). Geben Sie in das Feld „Altes Passwort“ die Ziffern „136900“ ein, und geben Sie anschließend in das Feld „Neues Passwort“ ein neues sechsstelliges Kennwort ein. Geben Sie das neue Kennwort zur Bestätigung auch in das Feld „Passwort Überprüfen“ ein.

Hinweise

- Wenn Sie Disks wiedergeben, die nicht über die Funktion Kindersicherung verfügen, kann die Wiedergabe auf diesem Player nicht beschränkt werden.
- Je nach Disk werden Sie eventuell aufgefordert, das Kindersicherungslevel zu ändern, während die Disk wiedergegeben wird. Geben Sie in diesem Fall Ihr Kennwort ein und ändern Sie das Niveau. Wenn der Modus Wiedergabe fortsetzen storniert wird, wird wieder auf das vorherige Niveau zurück geschaltet.

Anschließen an ein anderes Gerät

So betätigen Sie den LINE SELECT (IN/OUT) (Ein-/Ausgangs-Wahlschalter)

LINE SELECT IN: Geben Sie Bilder oder Audio von einem externen Gerät wieder. Die Meldung „Line-Eingang“ wird auf dem LCD-Bildschirm angezeigt, bis das Signal vom externen Gerät empfangen wird.

LINE SELECT OUT: Sendet das Wiedergabesignal von diesem Player an einen Fernsehapparat.

Hinweise

- Verbinden Sie die Stecker fest, um Geräusche zu vermeiden.
- Beachten Sie die Bedienungsanleitungen für die Komponenten, die Sie anschließen möchten.
- Sie können diesen Player nicht an einen Fernsehapparat anschließen, wenn dieser über keinen Video-Eingang verfügt.
- Trennen Sie unbedingt das Netzkabel jeder Komponente, bevor Sie diese an den Player anschließen.
- Schließen Sie den Player direkt an das Fernsehgerät an. Die Bildqualität könnte beeinträchtigt werden, wenn der Videoausgang dieses Players durch ein Video-Deck an einen Fernsehapparat durchgeschleift wird.

Anschließen an einen TV-Monitor

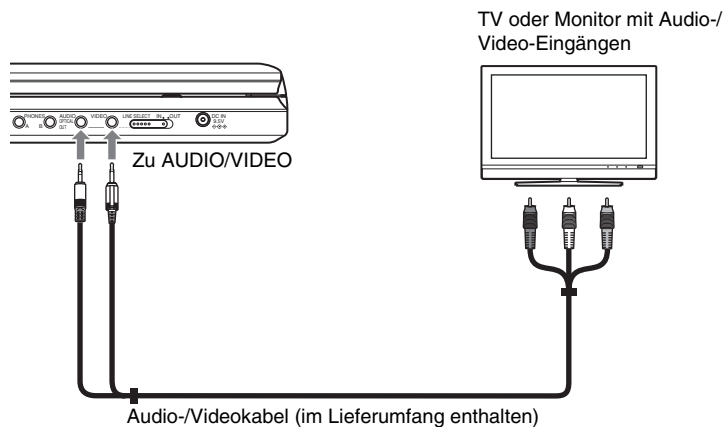

So senden Sie das Wiedergabesignal an einen Fernsehapparat oder einen Monitor

- 1 Setzen Sie den LINE SELECT (Ein-/Ausgangs-Wahlschalter) auf der rechten Seite des Players auf „OUT“.

Anschließen an einen AV-Verstärker (Receiver)

Beispiel 1

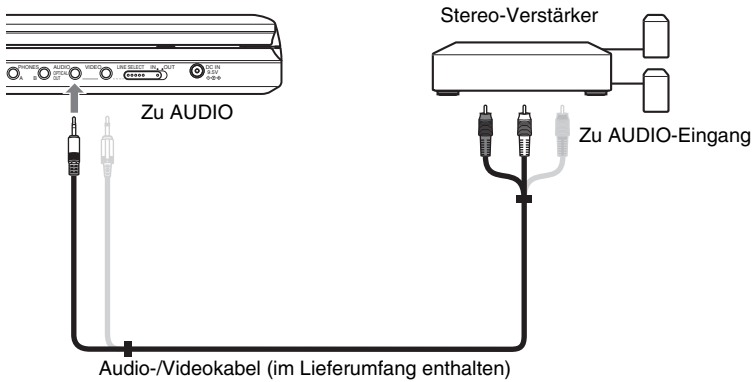

Um ein analoges Audiosignal an einen AV Verstärker (Receiver) zu senden

- 1 Setzen Sie den LINE SELECT (Ein-/Ausgangs-Wahlschalter) auf der rechten Seite des Players auf „OUT“.

* Der gelbe Stecker wird für Videosignale verwendet (Seite 40).

Beispiel 2

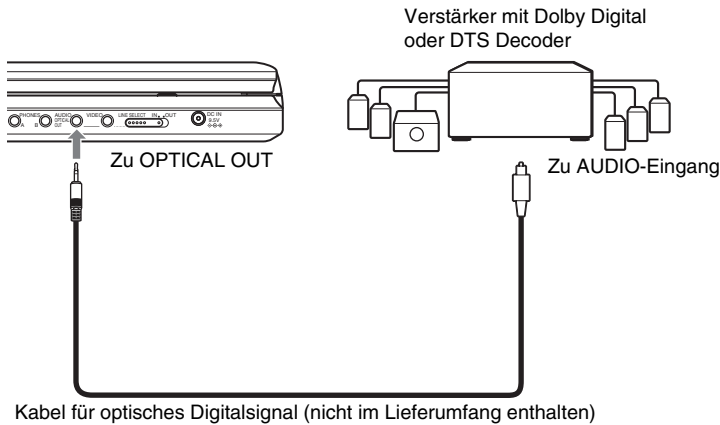

Um ein digitales Audiosignal an einen AV Verstärker (Receiver) zu senden

- 1 Setzen Sie den LINE SELECT (Ein-/Ausgangs-Wahlschalter) auf der rechten Seite des Players auf „OUT“.
- 2 Stellen Sie den „Digitalausgang“ in „Toneinstellungen“ auf „Ein“ (Seite 36).

Anschließen an einen Videoplayer oder Camcorder

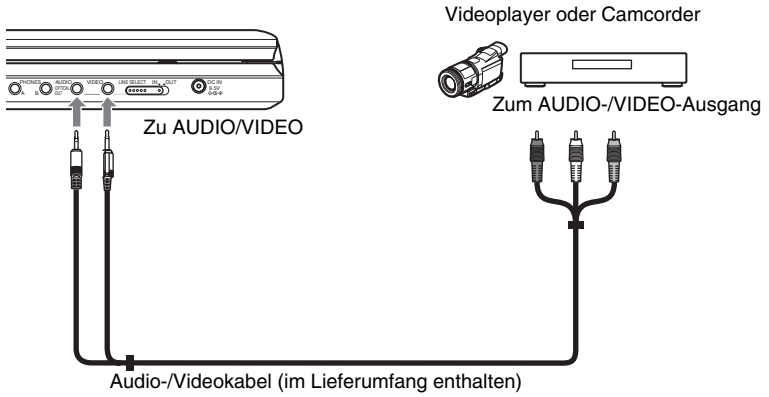

Um das Wiedergabesignal von einem Videogerät oder Camcorder zu empfangen

- 1 Setzen Sie den LINE SELECT (Ein-/Ausgangs-Wahlschalter) auf der rechten Seite des Players auf „IN“.

Hinweis

Setzen Sie den LINE SELECT (Ein-/Ausgangs-Wahlschalter) nach dem Gebrauch auf „OUT“. Sie können die Wiedergabe auf dem Player nicht durchführen, wenn der Schalter auf „IN“ steht.

Fehlerbehebung

Falls eine der folgenden Schwierigkeiten während der Nutzung des Players auftritt, benutzen Sie bitte diese Anleitung zur Fehlerbehebung, um das Problem anzugehen, ehe Sie Reparaturen anfordern. Sollte irgendein Problem weiterhin bestehen, wenden Sie sich bitte an Ihren nächstgelegenen Sony Händler.

Ein/Aus

Das Gerät lässt sich nicht einschalten.

- Überprüfen Sie, ob das Netzkabel fest mit der Steckdose verbunden ist.
- Bei Akkubatteriebetrieb prüfen Sie, ob der Akkusatz ausreichend aufgeladen ist.

Bild

Es ist kein Bild zu sehen oder es ist ein Flimmern zu hören.

- Die Disk ist schmutzig oder beschädigt.
- Die Helligkeit ist auf Minimum eingestellt. Setzen Sie die Helligkeit auf „LCD-Modus“ (Seite 30).
- Wenn Sie Disks wiedergeben, setzen Sie den LINE SELECT auf „OUT“. Wenn Sie das Wiedergabesignal an ein anderes Gerät senden, setzen Sie den LINE SELECT auf „OUT“. Wenn Sie das Wiedergabesignal von einem anderen Gerät empfangen, setzen Sie den LINE SELECT auf „IN“ (Seite 40).
- Ziehen Sie das Anschlusskabel heraus und stecken Sie es wieder fest ein.
- Die Anschlusskabel sind beschädigt.
- Prüfen Sie den Anschluss an Ihren Fernsehapparat (Seite 40) und setzen Sie den Eingangs-Wahlschalter auf Ihrem Fernsehapparat so, dass das Signal vom Player auf dem TV-Monitor erscheint.
- Der Player ist mit den Anschlüssen für die KOMPONENTE VIDEO EIN (Y, P_B, P_R) eines High-Vision-TV-Gerätes verbunden.
- Wenn die Bildausgabe von Ihrem Player über Ihr Videodeck an Ihren Fernsehapparat gesendet wird oder wenn Sie mit einem Kombi-TV/VIDEO-Player verbunden sind, könnte die Bildqualität durch das Kopierschutzsignal einiger DVD-Programme beeinträchtigt werden.

Das Bild füllt den Bildschirm nicht aus, obwohl das Bildseitenverhältnis unter „Allgemeines“ auf „TV-Anzeige“ eingestellt wurde.

- Das Bildseitenverhältnis der Disk ist auf Ihrer DVD festgelegt.

Die schwarzen Punkte werden angezeigt und die roten, blauen und grünen Punkte verbleiben auf dem LCD-Bildschirm.

- Dies ist eine strukturelle Eigenschaft des LCD-Bildschirms und keine Störung.

Ton

Kein Ton.

- Der Player wurde angehalten oder läuft im Langsame-Wiedergebe-Modus.
- Der Player befindet sich im Schnellvorspül- oder -rückspülmodus.
- Wenn Sie eine Super-VCD wiedergeben, deren Audiospur 2 nicht beschrieben ist, wird kein Ton ausgegeben, wenn Sie „Stereo 1“, „Links 1“ oder „Rechts 1“ auswählen.
- Ziehen Sie das Anschlusskabel heraus und stecken Sie es wieder fest ein.
- Das Anschlusskabel ist beschädigt.
- Der Player ist an die falsche Eingangsbuchse auf dem Verstärker (Receiver) angeschlossen (Seite 41).
- Der Verstärker- (Receiver)-Eingang ist nicht richtig eingestellt.
- Wenn das Audiosignal nicht durch den OPTICAL OUT-Ausgang übertragen wird, prüfen Sie die Toneinstellungen (Seite 37).

Die Tonlautstärke ist niedrig.

- Der Ton ist auf einigen DVDs schwach eingestellt. Die Lautstärke des Tons kann sich verbessern, wenn Sie „Dynamikbegr.“ in den „Toneinstellungen“ auf „TV“ einstellen (Seite 36).

Bedienung

Die Fernbedienung funktioniert nicht.

- Die Batterien in der Fernbedienung sind entladen.
- Es gibt Hindernisse zwischen der Fernbedienung und dem Player.
- Der Abstand zwischen der Fernbedienung und dem Player ist zu groß.
- Die Fernbedienung wird nicht auf den Fernbedienungssensor des Players gehalten.
- Direkte Sonneneinstrahlung oder starke Beleuchtung fällt auf den Fernbedienungssensor.

Wenn ich die Tasten betätige, passiert nichts.

- ➔ Setzen Sie den I/O/HOLD-Schalter des Players auf „HOLD“ (Seite 18).

Die Disk wird nicht wiedergegeben.

- ➔ Die Disk wurde mit der beschriebenen Seite nach oben eingelegt.
Legen Sie die Disk mit der beschriebenen Seite nach unten ein.
- ➔ Die Disk ist nicht richtig eingestellt.
- ➔ Der Player kann bestimmte Disks nicht wiedergeben (Seite 7).
- ➔ Der Regionalcode auf der DVD passt nicht zum Player (Seite 8).
- ➔ Im Player hat sich Kondenswasser gebildet (Seite 3).
- ➔ Der Player kann eine aufgenommene Disk nicht wiedergeben, wenn diese nicht korrekt abgeschlossen wurde (Seite 7).
- ➔ Die Kindersicherung wurde eingestellt.
Ändern Sie die Einstellung.
- ➔ Der LINE SELECT Schalter auf der rechten Seite des Players ist auf „IN“ gestellt.

Der Player beginnt automatisch mit der Wiedergabe der Disk.

- ➔ Die Disk verfügt über eine automatische Wiedergabefunktion.

Die Wiedergabe wird automatisch angehalten.

- ➔ Bei der Wiedergabe von Disks mit automatischem Pausesignal hält der Player die Wiedergabe beim automatischen Pausesignal an.

Einige Funktionen wie Stopp, Suche, Scan, Langsame Wiedergabe, Wiederholende Wiedergabe oder Zufallswiedergabe können nicht ausgeführt werden.

- ➔ Je nach der Disk können Sie einige der oben beschriebenen Vorgänge eventuell nicht ausführen. Informationen hierzu finden Sie in den Anwendungshinweisen zu der Disk.

Die Sprache für den Soundtrack lässt sich nicht ändern.

- ➔ Versuchen Sie, die Einstellung über das Menü der DVD zu ändern, anstatt mit der Taste für die Direktauswahl auf der Fernbedienung (Seite 19).
- ➔ Die wiedergegebene DVD ist nicht mit mehreren Sprachspuren aufgezeichnet worden.
- ➔ Die DVD erlaubt die Änderung der Spracheinstellung für den Soundtrack nicht.

Die Untertitelsprache lässt sich nicht ändern oder ausschalten.

- ➔ Versuchen Sie, die Einstellung über das Menü der DVD zu ändern, anstatt mit der Taste für die Direktauswahl auf der Fernbedienung (Seite 19).
- ➔ Die wiedergegebene DVD ist nicht mit Untertiteln in mehreren Sprachen aufgezeichnet worden.
- ➔ Die DVD erlaubt die Änderung der Untertitel nicht.

Der Blickwinkel lässt sich nicht ändern.

- ➔ Versuchen Sie, die Einstellung über das Menü der DVD zu ändern, anstatt mit der Taste für die Direktauswahl auf der Fernbedienung (Seite 19).
- ➔ Die wiedergegebene DVD ist nicht mit mehreren Blickwinkeln aufgezeichnet worden.
- ➔ Der Blickwinkel lässt sich nur ändern, wenn die Anzeige „∞“ auf dem Bildschirm aufleuchtet (Seite 21).
- ➔ Die DVD erlaubt den Wechsel des Blickwinkels nicht.

Der MP3-Audiotitel kann nicht wiedergegeben werden (Seite 45).

- ➔ Die DATEN-CD ist nicht in einem MP3-Format nach ISO 9660 Level 1 oder Joliet aufgezeichnet worden.
- ➔ Die DATEN-DVD ist nicht in einem MP3-Format nach UDF (Universal Disk Format) aufgezeichnet worden.
- ➔ Der MP3-Audiotitel hat nicht die Dateierweiterung „.MP3“.
- ➔ Die Daten sind nicht im MP3-Format, obwohl die Datei die Erweiterung „.MP3“ hat.
- ➔ Die Daten sind keine MPEG-1 Audio Layer III-Daten.
- ➔ Der Player kann keine Audiotitel im MP3PRO-Format wiedergeben.
- ➔ Der MP3-Audiotitel ist beschädigt.

Die JPEG-Bilddatei kann nicht wiedergegeben werden (Seite 45).

- ➔ Die DATEN-CD ist nicht in einem JPEG-Format nach ISO 9660 Level 1 oder Joliet aufgezeichnet worden.
- ➔ Die DATEN-DVD ist nicht in einem JPEG-Format nach UDF (Universal Disk Format) aufgezeichnet worden.
- ➔ Die JPEG-Bilddatei hat nicht die Dateierweiterung „.JPG“.
- ➔ Die Daten sind nicht im JPEG-Format, obwohl die Datei die Erweiterung „.JPG“ hat.
- ➔ Das JPEG-Bilddateiformat ist nicht mit DCF konform (Seite 45).
- ➔ Das Bild ist im Normalmodus größer als 3078 (Breite) × 2048 (Höhe), oder beträgt über 3,3 Millionen Pixel im progressiven JPEG-Format. (Einige progressive JPEG-Dateien können nicht angezeigt werden, selbst wenn ihre Größe innerhalb der angegebenen Kapazität liegt.)
- ➔ Die JPEG-Bilddatei ist beschädigt.

Die DivX-Videodatei kann nicht wiedergegeben werden.

- ➔ Die Datei wurde nicht im DivX-Format erstellt.
- ➔ Die Datei hat eine andere Dateierweiterung als „.AVI“ oder „.DIVX“.
- ➔ Die DATEN-CD (DivX-Video)/DATEN-DVD (DivX-Video) wurde nicht in einem DivX-Format gemäß ISO 9660 Level 1 oder Joliet/UDF erstellt.
- ➔ Die DivX-Videodatei ist größer als 720 (Breite) × 576 (Höhe).

Die Alben-/Titel-/Dateinamen werden nicht richtig angezeigt.

- ➔ Der Player kann nur Zahlen und Buchstaben anzeigen. Andere Zeichen werden als „,*“ angezeigt.

Die Disk beginnt mit der Wiedergabe nicht am Anfang.

- ➔ Wiederholende Wiedergabe oder Zufallswiedergabe ist ausgewählt (Seiten 24 und 26).
- ➔ Die Wiedergabefortsetzung wurde wirksam (Seite 18).

Der Player funktioniert nicht richtig.

- ➔ Wenn statische Elektrizität etc. Funktionsstörungen beim Player verursachen, ziehen Sie den Netzstecker des Players aus der Steckdose.

Über MP3-Audiotitel und JPEG-Bilddateien

MP3 ist eine Audiokomprimierungstechnologie, die den MPEG-Vorschriften der ISO/IEC-Norm gerecht wird. JPEG ist eine Bildkomprimierungstechnologie. Sie können DATEN-CDs/DATEN-DVDs wiedergeben, die MP3-Audiotitel oder JPEG-Bilddateien enthalten.

DATEN-CDs/DATEN-DVDs, die vom Player wiedergegeben werden können

Sie können DATEN-CDs (CD-ROMs/CD-Rs/CD-RWs) oder DATEN-DVDs (DVD-ROMs/DVD+RWs/DVD+Rs/DVD-RWs/DVD-Rs) wiedergeben, die im MP3-(MPEG-1 Audio Layer III) und JPEG-Format aufgenommen wurden. Dieser Player gibt allerdings nur DATEN-CDs im logischen ISO 9660 Joliet- oder Level-1-Format und DATEN-DVDs im Universal Disk-Format (UDF) wieder. Sehen Sie die Anweisungen, die mit dem Laufwerk und der Brenn-Software geliefert werden (nicht in diesem Lieferumfang enthalten) für Einzelheiten über das Aufzeichnungsformat.

Hinweis

Der Player kann unter Umständen einige DATEN-CDs/DATEN-DVDs nicht wiedergeben, die im Packet Write-Format oder in mehreren Sitzungen gebrannt wurden.

MP3-Audiotitel oder JPEG-Bilddateien, die vom Player wiedergegeben werden können

Der Player kann die folgenden Titel und Dateien wiedergeben:

- MP3-Audiotitel mit der Erweiterung „.MP3“.
- JPEG Bilddateien mit der Endung „.JPG“.
- JPEG-Bilddateien, die dem DCF*-Bilddateiformat gerecht werden.

* „Designvorschrift für Kameradateisystem“: Bildstandards für Digitalkameras, die von der JEITA (Japan Electronics and Information Technology Industries Association) festgelegt werden.

Hinweise

- Ändern Sie die Dateierweiterung in „JPG“ bei Dateien mit der Erweiterung „JPE“ oder „JPEG“.
- Der Player wird sämtliche Daten mit der Endung „MP3“ oder „JPG“ abspielen, selbst wenn diese nicht im MP3 oder JPEG Format sind. Das Abspielen dieser Daten kann laute Geräusche hervorrufen, welche Ihr Lautsprechersystem beschädigen können.
- Der Player eignet sich nicht für Audiotitel im Format MP3PRO.
- Einige JPEG-Dateien können nicht wiedergegeben werden.
- Der Player kann Dateinamen mit bis zu 14 Zeichen anzeigen. Alle Zeichen ab der fünfzehnten Stelle werden auf dem Bildschirm nicht angezeigt.
- Zeichen, die nicht angezeigt werden können, werden als „*“ angezeigt.
- Je nach Disk wird ein Datei- oder Titelname, der nicht angezeigt werden kann, als „*“ angezeigt.
- Sie können die CD-R-/CD-RW-Dateinamen nicht korrekt anzeigen, wenn sie im UDF-Dateisystem geschrieben sind.
- Während der Wiedergabe eines MP3-Audiotitels, der im VBR-Modus aufgezeichnet wurde, können Sie die Bitrate nicht korrekt wiedergeben.

Wiedergabereihenfolge von Alben, Titeln und Dateien

Titel und Dateien innerhalb eines Albums werden in der Reihenfolge des aufgenommenen Mediums (CD-R etc.) wiedergegeben.

Hinweis

Da eine Disk mit weit verzweigter Ordnerstruktur länger braucht, bis die Wiedergabe beginnt, wird empfohlen, dass Sie Alben mit höchstens zwei Strukturebenen erstellen.

Hinweise

- Der Player kann bis zu 299 Alben erkennen (einschließlich Alben, die keine MP3-Audiotitel und JPEG-Bilddateien enthalten). Befinden sich mehr als 299 Alben auf der Disk, so gibt der Player nur die ersten 299 Alben wieder.
- Der Player kann insgesamt bis zu 648 Dateien, Titel und Alben erkennen. Der Player kann nur die ersten 648 Dateien, Titel oder Alben wiedergeben.
- Je nach den Schreibzuständen auf der Disk kann die Gesamtanzahl der lesbaren Dateien, Titel und Alben geringer als 648 sein.
- In der Albumliste werden nur die Namen der gegenwärtig wiedergegebenen Alben angezeigt. Alle Alben, die sich auf in einem übergeordneten Verzeichnis befinden, werden als „\.“ angezeigt.

Hinweise zu den Disks

- Um die Disk sauber zu halten, nehmen Sie diese immer am Rand. Berühren Sie nicht die Oberfläche.



- Setzen Sie die Disk keinem direkten Sonnenlicht oder Wärmequellen wie Heizungen aus, oder lassen Sie diese nicht in einem Auto liegen, welches im direkten Sonnenlicht geparkt ist, da die Temperatur innerhalb des Autos erheblich steigen kann.
- Legen Sie die Disk nach dem Abspielen wieder in ihre Hülle.
- Säubern Sie die Disk mit einem sauberen Tuch. Wischen Sie die Disk von innen nach außen.



- Verwenden Sie keine Lösungsmittel wie Benzin, Verdüner, CD/Linsenreiniger oder Antistatische Sprühmittel, welche für Vinyl LPs gedacht sind.
- Falls Sie die Disk bedruckt haben, lassen Sie den bedruckten Bereich trocknen, bevor Sie die Disk abspielen.

Technische Daten

System

Laser: Halbleiterlaser

Signalformatsystem: PAL (NTSC)

Audioeigenschaften

Frequenzreaktion: DVD-VIDEO (PCM

48 kHz): 20 Hz bis 22 kHz/

CD: 20 Hz bis 20 kHz

Harmonische Verzerrung: 0,01 %

Dynamikbegrenzung: DVD-VIDEO:

90 dB/

CD: 90 dB

Gleichlaufschwankungen: Unter dem

erkannten wert ($\pm 0,001\%$ W

SPITZENPEGEL)

Eingänge/Ausgänge

VIDEO (Videoeingang/-ausgang):

Minianschluss (1)

Ausgabe 1,0 Vp-p/75 Ohm

AUDIO (Audioeingang/-ausgang)/

OPTICAL OUT (optischer Ausgang):

Kombinierter Stereo-Minianschluss/

optischer Minianschluss (1)

Ausgabe 2,0 Vrms/47 Kiloohm

Empfohlene Verbraucherimpedanz über

47 Kiloohm

PHONES (kopfhörer) A/B:

Stereo-Minianschluss (2)

LCD-Display

Bildschirmgröße: 20,32 cm (8 Zoll)

(diagonal)

Ansteuersystem: TFT Aktivmatrix

Auflösung: 800 × 480 (effektive Pixelrate:
mehr als 99,99%)

Allgemein

Energieanforderungen:

DC 9,5 V (AC-Netzteil/

Fahrzeugadapter)

DC 7,4 V (Akkusatz)

Energieverbrauch (DVD-VIDEO-

Wiedergabe):

23 W (bei Batteriebetrieb)

8,5 W (bei Batteriebetrieb, mit

Kopfhörer)

Abmessungen (ungefähr):

225,4×33,5×164,9 mm (Breite/Höhe/

Tiefe) inkl. Vorstehender Teile

Gewicht (ungefähr): 920 g

Betriebstemperatur: 5 °C bis 35 °C

Betriebluftfeuchtigkeit: 25 % bis 80 %

Netzteil: 100-240 V AC, 50/60 Hz

Fahrzeugadapter: 12 V DC

Mitgelieferte Zusatzgeräte

Siehe Seite 9.

Änderungen an Design und Spezifikationen,
die dem technischen Fortschritt dienen,
bleiben vorbehalten.

Index der Teile und Steuerelemente

Weitere Informationen finden Sie auf den in Klammern angegebenen Seiten.

Ansicht von oben

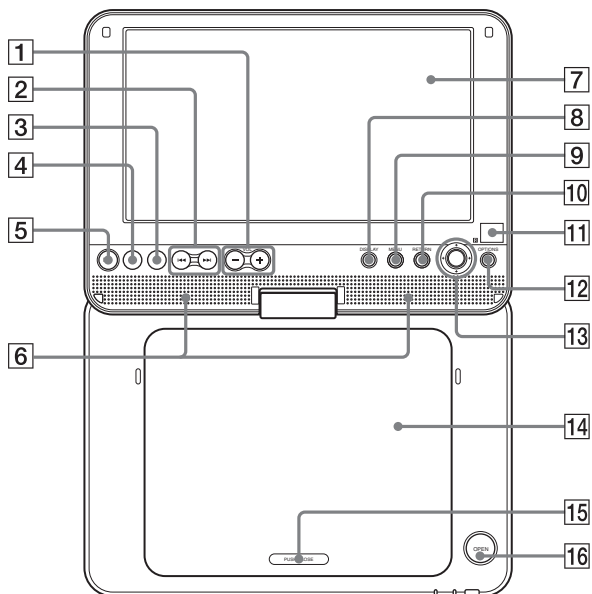

- | | |
|--------------------------------------------|-------------------------------------------------------------------------------------------------------------------------|
| 1 Tasten VOL (Lautstärke) -/+ | 9 Taste MENU (menü) (19) |
| 2 Tasten ◀◀/▶▶ (Zurück/Weiter) (18) | 10 Taste RETURN (23) |
| 3 Taste ■ (Stopp) (18) | 11  (Fernbedienungssensor) (9) |
| 4 Taste (Pause) (18) | 12 Taste OPTIONS (optionen) (30) |
| 5 Taste ▷ (Wiedergabe) (17)* | 13 Tasten ←/↑/↓/→, Taste ENTER (19) |
| 6 Lautsprecher (18) | 14 Diskabdeckung (17) |
| 7 LCD-Bildschirm (10) | 15 PUSH CLOSE (schliessen) (17) |
| 8 Taste DISPLAY (anzeige) (23) | 16 Taste OPEN (öffnen) (17) |

* Die ▷ (Wiedergabe) und VOL + Knöpfe haben einen fühlbaren Punkt.

Ansicht von vorn

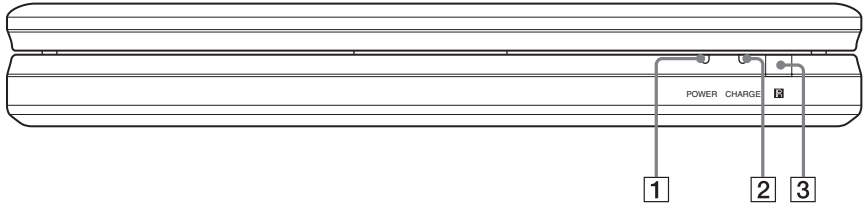

- 1** POWER (Netzanzeige) Anzeige (17)
- 2** CHARGE (Aufladen) Anzeige (13)
- 3** IR (Fernbedienungssensor) (9)

Ansicht von rechts

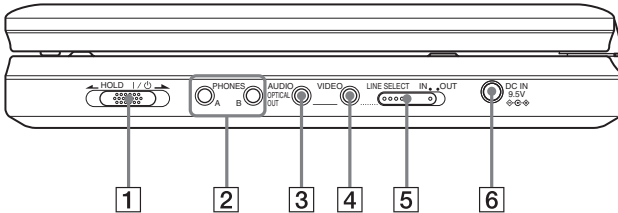

- 1** I/O (An/Standby)/HOLD (halten) Schalter (17)
- 2** PHONES-Anschluss (kopfhörer) A, B
- 3** AUDIO-Anschluss (Audioeingang/Ausgang)/OPTICAL OUT-Anschluss (optischer Ausgang) (40, 41)
- 4** VIDEO-Anschluss (Eingang/Ausgang) (40)
- 5** LINE SELECT (IN/OUT) (Ein-/Ausgangs-Wahlschalter) (17)
- 6** DC IN 9,5V (Netzanschluss) (11)

Fernbedienung

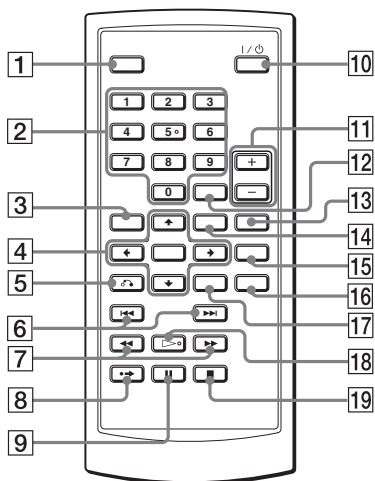

- 1 Taste DISPLAY (anzeige) (23)
- 2 Zahlentasten (19)*
- 3 Taste TOP MENU (hauptmenu) (19)
- 4 Tasten $\leftarrow/\uparrow/\downarrow/\rightarrow$, Taste ENTER (19)
- 5 Taste \curvearrowright RETURN (23)
- 6 Tasten \lll/\ggg PREV (Zurück)/NEXT (Weiter) (18)
- 7 Tasten \lll/\ggg (Scan/Langsam) (25)
- 8 Taste $\bullet\rightarrow$ ADVANCE (vor) (18)
- 9 Taste \parallel (pause) (18)
- 10 Taste \mathbb{I}/p (Ein/Standby) (17)
- 11 Tasten VOL (Lautstärke) +/-
- 12 Taste CLEAR (loschen) (38)
- 13 Taste AUDIO (20)*
- 14 Taste MENU (menü) (19)
- 15 Taste SUBTITLE (untertitel) (21)
- 16 Taste ANGLE (blickwinkel) (21)
- 17 Taste OPTIONS (optinen) (30)
- 18 Taste \triangleright (wiedergabe) (17)*
- 19 Taste \blacksquare (stopp) (18)

* Verwenden Sie zur Bedienung des Players den fühlbaren Punkt. Die Zahlentaste 5 verfügt über einen fühlbaren Punkt.

índice

Numerics

16:9 35
4:3 Letter Box 35
4:3 Pan Scan 35

A

Album 46
Allgemeines 35
Anschließen 40
Audio 20, 37

B

Batterien 9
Benutzung 23
Bildschirmanzeige 37
Bildschirmschoner 36

C

CD 7, 17

D

DATEN-CD 6, 32, 45
DATEN-DVD 6, 32, 45
Diashow 29
Digitalausgang 36
Disk-Menü 37
Display 35
DivX[®] 31, 32
Dolby Digital 20, 37
DTS 20, 37
DVD 6, 17
DVD+RW 6
DVD-Menü 19
DVD-RW 6, 22
Dynamikbegr. 36

F

Fehlerbehebung 43
Fernbedienung 9, 51

H

Handhabung von Disks 47
Hauptmenü 19

J

JPEG 6, 45

L

Langsame Wiedergabe 26

M

MP3 6, 45

O

OPTICAL OUT 36
Original 22

P

PBC-Wiedergabe 22
Play List 22

S

Scan 25
Schnell vorspulen 25
Schnell zurückspulen 25
Spracheinstellung 37
Suchen 25

T

Toneinstellungen 36
TV-Anzeige 35

U

Untertitel 21, 37

V

Verwendbare Disks 7
VIDEO-CD 6, 8, 17

W

Wiedergabe fortsetzen 18
Wiederholende 24, 26
Wiederholende Wiedergabe
24, 26
Winkel 21

ADVERTENCIA

Para reducir el riesgo de incendio o sacudida eléctrica, no exponga este aparato a la lluvia o a la humedad.

Para evitar una descarga eléctrica, no abra la unidad. Solicite asistencia técnica únicamente a personal especializado.

El cable de corriente sólo debe cambiarse en un centro de servicio técnico cualificado.

Las pilas o los aparatos que lleven pilas instaladas no deberán ser expuestos a un calor excesivo como el del sol, fuego o similar.



Esta etiqueta está ubicada en la parte inferior de la unidad.

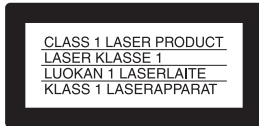

Este electrodoméstico está clasificado como un producto LÁSER de CLASE 1. La MARCA de PRODUCTO de CLASE 1 está ubicada en la parte inferior de la unidad.

PRECAUCIÓN

- El uso de instrumentos ópticos con este producto aumentará el riesgo de daños oculares. Dado que el rayo láser usado en este reproductor CD/DVD es dañino para la vista, no intente desmontar la unidad. Solicite asistencia técnica únicamente a personal especializado.
- Existe un peligro de explosión si la batería se sustituye de manera incorrecta. Sustitúyala por una igual o equivalente.



Tratamiento de los equipos eléctricos y electrónicos al final de su vida útil (aplicable en la Unión Europea y en países europeos con sistemas de recogida selectiva de residuos)

Este símbolo en el equipo o el embalaje indica que el presente producto no puede ser tratado como residuos domésticos normales, sino que debe entregarse en el correspondiente punto de recogida de equipos eléctricos y electrónicos. Al asegurarse de que este producto se desecha correctamente, Ud. ayuda a prevenir las consecuencias negativas para el medio ambiente y la salud humana que podrían derivarse de la incorrecta manipulación en el momento de deshacerse de este producto. El reciclaje de materiales ayuda a conservar los recursos naturales. Para recibir información detallada sobre el reciclaje de este producto, póngase en contacto con el ayuntamiento, el punto de recogida más cercano o el establecimiento donde ha adquirido el producto.



Tratamiento de las baterías al final de su vida útil (aplicable en la Unión Europea y en países europeos con sistemas de recogida selectiva de residuos)

Este símbolo en la batería o en el embalaje indica que la batería proporcionada con este producto no puede ser tratada como un residuo doméstico normal. Al asegurarse de que estas baterías se desechan correctamente, Ud. ayuda a prevenir las consecuencias negativas para el medio ambiente y la salud humana que podrían derivarse de la incorrecta manipulación en el momento de deshacerse de la batería. El reciclaje de materiales ayuda a conservar los recursos naturales.

En el caso de productos que por razones de seguridad, rendimiento o mantenimiento de datos, sea necesaria una conexión permanente con la batería incorporada, esta batería solo deberá ser reemplazada por personal técnico cualificado para ello.

Para asegurarse de que la batería será tratada correctamente, entregue el producto al final de su vida útil en un punto de recogida para el reciclado de aparatos eléctricos y electrónicos.

Para las demás baterías, vea la sección donde se indica cómo quitar la batería del producto de forma segura. Deposite la batería en el correspondiente punto de recogida para el reciclado.

Para recibir información detallada sobre el reciclaje de este producto o de la batería, póngase en contacto con el ayuntamiento, el punto de recogida más cercano o el establecimiento donde ha adquirido el producto.

Precauciones

- Instale este sistema de modo que el cable de alimentación se pueda desconectar de la toma de la pared inmediatamente si se produjera algún problema.
- El reproductor no está desconectado de la fuente de alimentación de CA mientras permanezca conectado a la toma de la pared, aunque haya apagado el equipo.
- Para evitar riesgos de incendios o descargas eléctricas, no coloque objetos con líquidos, como jarrones, sobre el aparato.

El fabricante de este producto es Sony Corporation, 1-7-1 Konan Minato-ku Tokyo, 108-0075 Japón. El representante autorizado para EMC y seguridad en el producto es Sony Deutschland GmbH, Hedelfinger Strasse 61, 70327 Stuttgart, Alemania. Para cualquier asunto relacionado con servicio o garantía por favor diríjase a la dirección indicada en los documentos de servicio o garantía adjuntados con el producto.

Precauciones

Seguridad en carretera

No utilice la unidad del monitor y los auriculares mientras conduzca, monte en bicicleta o utilice un vehículo motorizado. Si lo hace, originará un peligro para el tráfico y, en algunas zonas, es ilegal. También puede ser potencialmente peligroso reproducir los auriculares a alto volumen mientras camina, especialmente en pasos de cebras. Debe tener mucha precaución o apagar el reproductor en situaciones de potencial peligro.

Sobre la seguridad

En caso de que se derramara líquido sobre el aparato o se introdujera algún objeto en él, desconecte el reproductor y haga que lo revise un técnico cualificado antes de volverlo a utilizar.

Sobre las fuentes de alimentación

- Los requisitos de alimentación de esta unidad se indican en el adaptador de CA. Compruebe que la tensión operativa de la unidad sea idéntica a la de la alimentación eléctrica local.
- Si no va a utilizar el reproductor durante un período prolongado, desconecte el reproductor de la toma de la pared. Para desconectar el cable de alimentación de CA, sujete el enchufe, sin tirar del cable.
- No toque la toma de la pared ni el adaptador de CA con las manos mojadas. Si lo hace, podría sufrir descargas eléctricas.

Sobre aumentos de temperatura

El interior del reproductor puede calentarse durante la carga o si se utiliza durante períodos prolongados. No se trata de una avería.

Sobre la ubicación

- Coloque el reproductor en un lugar con ventilación adecuada para evitar que se acumule calor en su interior.
- No disponga el reproductor en lugares semicerrados, como librerías o similares.
- No cubra la ventilación del reproductor con periódicos, manteles, cortinas, etc. Tampoco coloque el reproductor sobre una superficie blanda, como por ejemplo una alfombra.
- No coloque el reproductor cerca de fuentes de calor, o en lugares expuestos a la luz solar directa, a

exceso de polvo o arena, a humedad, a la lluvia, a golpes o dentro de un vehículo con las ventanas cerradas.

- No instale el reproductor en posición inclinada. Ha sido diseñado para operar en posición horizontal únicamente.
- Mantenga el reproductor y los discos alejados de equipos con intensos campos magnéticos, como hornos microondas o grandes altavoces.
- No coloque objetos pesados sobre el reproductor.

Sobre el funcionamiento

- Si el reproductor se lleva rápidamente de un lugar frío a uno caliente, o si se coloca en un lugar muy húmedo, se podría condensar humedad en la lente del reproductor. Si esto ocurriera, es posible que el reproductor no funcione correctamente. En este caso, extraiga el disco y deje el reproductor encendido durante una media hora, hasta que se evapore la humedad.
- Mantenga la lente del reproductor limpia y no la toque. Si toca la lente, la puede dañar y averiar el reproductor. Deje siempre cerrada la tapa del disco salvo al insertar o retirar discos.

Sobre la pantalla de cristal líquido

- Aunque está fabricada con una tecnología de alta precisión, en la pantalla LCD pueden aparecer ocasionalmente puntos de distintos colores. No se trata de una avería.
- No pase un paño mojado por la superficie de la pantalla LCD. Si penetrara agua en su interior, podría averiarse.
- No coloque ningún objeto sobre la superficie de la pantalla LCD. Tampoco aplique presión con las manos o los codos.
- No dañe la superficie de la pantalla LCD con un instrumento cortante.
- No cierre el panel LCD con un bolígrafo, etc., en la tapa del disco.
- Si el reproductor se lleva directamente de un lugar frío a otro caliente, podría condensarse la humedad sobre la superficie de la pantalla LCD. En tal caso, limpie la humedad con papel tissue, etc., antes del uso. Sin embargo, la condensación de humedad continuará si la superficie de la pantalla LCD está fría. Espere a que la superficie alcance la temperatura ambiente.

Acerca del adaptador de CA

- Utilice el adaptador de CA suministrado para este reproductor, pues otros adaptadores podrían provocar averías.
- No lo desarme ni aplique ingeniería inversa.
- No lo deje caer ni golpee.
- No coloque el adaptador de CA en lugares cerrados, como una estantería o un armario de AV.
- No conecte el adaptador de CA a un transformador eléctrico de viaje, que puede generar calor y provocar averías.

Acerca de la batería

- Determinados países regulan el desecho de las baterías usadas para alimentar este producto. Consulte a sus autoridades locales.
- Debido a que la vida útil de la batería es limitada, su capacidad se deteriora gradualmente con el tiempo y con un uso repetido. Adquiera una nueva cuando la batería se agote aproximadamente en la mitad de tiempo que normalmente.
- Es posible que la batería no se cargue totalmente la primera vez o si se deja sin usar durante mucho tiempo. La capacidad se recupera después de cargarse y descargarse varias veces.
- No deje la batería en el interior de un vehículo o bajo la luz solar directa, donde la temperatura sube por encima de 60 °C.
- No la exponga al agua.
- Evite cortocircuitar los conectores de la batería (A) situados en la parte inferior del reproductor y los conectores (C) de la batería con objetos metálicos como collares.
- Asegúrese que no entre polvo ni arena en los conectores de la batería (A) ni en los orificios guía (B) situados en la parte inferior del reproductor, como tampoco en los conectores (C) y orificios guía (D) de la batería.

Parte inferior del reproductor

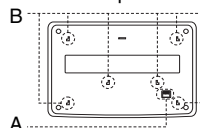

Batería

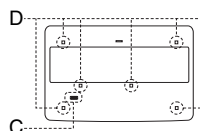

ES

Sobre el adaptador de vehículo

- Utilice el adaptador de vehículo suministrado para este reproductor, pues otros adaptadores podrían provocar averías.
- No desmonte ni practique la ingeniería inversa.
- No lo caiga ni golpee.
- No toque las partes metálicas, pues podrían cortocircuitar y dañar el adaptador de vehículo, en especial si lo tocan otros objetos metálicos.
- No coloque el adaptador para vehículos cerca de fuentes de calor, o en lugares expuestos a la luz solar directa, a golpes o dentro de un vehículo con las ventanas cerradas.

Sobre el ajuste del volumen

No suba el volumen cuando escuche una sección con entradas de nivel muy bajo o sin señales de audio. Si lo hace, podrían dañarse los auriculares cuando se reproduzca una sección con un nivel intenso.

Sobre los auriculares

- **Evitar daños auditivos**
Evite el uso de auriculares a gran volumen. Los expertos en acústica indican que no se utilice una reproducción continua, a gran volumen y durante mucho tiempo. Si escucha pitidos en los oídos, reduzca el volumen o interrumpa el uso del reproductor.
- **Respeto a los demás**
Mantenga el volumen a un nivel moderado. De esta forma, podrá escuchar otros sonidos del exterior y será respetuoso con los demás.

Sobre la limpieza

Limpie la carcasa, el panel y los controles con un paño suave ligeramente humedecido en una solución jabonosa suave. No utilice una esponja abrasiva, polvos o disolventes como alcohol o benceno.

Sobre la limpieza de discos, limpiadores de discos/lentes

No utilice discos de limpieza o limpiadores de discos/lentes (incluidos tipos de atomización o húmedos) Podrían averiar al aparato.

AVISO IMPORTANTE

Precaución: Este reproductor es capaz de mantener indefinidamente en la pantalla del televisor imágenes fijas de video o indicaciones en pantalla. Si las imágenes fijas de video o las indicaciones en pantalla permanecen visualizadas en el televisor durante mucho tiempo, la pantalla del televisor podría dañarse permanentemente. Esta circunstancia puede darse en televisores con monitor de pantalla de plasma y televisores de proyección.







Si desea realizar alguna consulta o solucionar algún problema relacionado con el reproductor, póngase en contacto con el proveedor Sony más próximo.

Contenido

ADVERTENCIA	2
Precauciones	3
Acerca de este manual	6
Este reproductor puede reproducir los discos siguientes	7
Preparaciones	9
Verificación de los accesorios	9
Uso del mando a distancia	9
Uso del panel LCD	10
Conexión del adaptador de CA	11
Uso con baterías	12
Uso en un vehículo (para pasajeros del asiento trasero)	14
Reproducción de discos	16
Reproducción de discos	16
Uso de la pantalla de ajustes de reproducción	22
Búsqueda de un determinado punto del disco (Buscar, Explorar, Reproducción lenta, Repetición de la reproducción, Reproducción aleatoria)	24
Reproducción de pistas de audio MP3 o archivos de imagen JPEG	26
Ajuste del tamaño y la calidad de la imagen	28
Visualización de vídeos DivX®	30
Reproducción de archivos de vídeo DivX	30
Acerca de los archivos de vídeo DivX	31
Configuración y ajustes	33
Uso de la pantalla de ajuste	33
Ajustes para la pantalla (General)	34
Ajustes para el sonido (Ajuste Audio)	35
Configuración del idioma de la pantalla o de la pista de sonido (Ajuste De Idioma)	36
Ajustes de Reproducción Prohibida (Reproducción Prohibida)	36
Conectores	38
Conexión a otro dispositivo	38
Información adicional	41
Solución de problemas	41
Acerca de las pistas de audio MP3 y los archivos de imagen JPEG	43
Notas acerca de los discos	44
Especificaciones	45
Índice de piezas y controles	46
índice	49

Acerca de este manual

- Las instrucciones de este manual describen los controles del mando a distancia. También puede utilizar los controles del reproductor si tienen un nombre idéntico o similar a los del mando a distancia.
- “DVD” se utiliza como término general para DVD VIDEO, DVD+RW/DVD+R (modo +VR) y DVD-RW/DVD-R (modo VR, modo vídeo).
- A continuación se describe el significado de los iconos usados en este manual:

Iconos	Significado
	Funciones disponibles para DVD VIDEO y DVD+RW/DVD+R en modo +VR o DVD-RW/DVD-R en modo vídeo
	Funciones disponibles para DVD-RW/DVD-R en modo VR (grabación de vídeo)
	Funciones disponibles para CD de VIDEO (incluidos Super VCD o CD-R/CD-RW en formato CD de VIDEO o Super VCD)
	Funciones disponibles para CD de música o CD-R/CD-RW en formato de CD de música
	Funciones disponibles para CD de datos (CD-ROM/CD-R/CD-RW con pistas de audio MP3*1, archivos de imagen JPEG y archivos de vídeo DivX*2*3)
	Funciones disponibles para DVD de datos (DVD-ROM/DVD+RW/DVD+R/DVD-RW/DVD-R con pistas de audio MP3*1, archivos de imagen JPEG y archivos de vídeo DivX*2*3)

*1 MP3 (MPEG-1 Audio Layer III) es un formato estándar definido por la ISO (International Organization for Standardization)/IEC (International Electrotechnical Commission) MPEG y que comprime los datos de audio.

*2 DivX[®] es una tecnología de compresión de archivos de vídeo desarrollada por DivX, Inc.

*3 DivX, DivX Certified y los logos asociados son marcas comerciales de DivX, Inc. y se utilizan bajo licencia.

Este reproductor puede reproducir los discos siguientes

Formato de discos	
DVD VIDEO	
DVD-RW/-R (disco finalizado)	 
DVD+RW/+R (disco finalizado)	  
CD de VIDEO/ CD de música	 
CD-RW/-R	 

“DVD+RW”, “DVD-RW”, “DVD+R”, “DVD-R”, “DVD VIDEO” y “CD” son marcas comerciales.

Nota acerca de los CD/DVD

El reproductor puede reproducir CD-ROM/CD-R/CD-RW grabados en los siguientes formatos:

- formato de CD de música
- formato de CD de vídeo
- pistas de audio MP3, archivos de imagen JPEG y archivos de vídeo DivX de formato conforme con ISO 9660* Nivel 1 o su extendido formato, Joliet
- Formato KODAK Picture CD

* Formato lógico de archivos y carpetas en CD-ROM, definido por la ISO (International Organization for Standardization).

El reproductor puede reproducir DVD-ROM/DVD+RW/DVD-RW/DVD+R/DVD-R grabados en los siguientes formatos:

- Pistas de audio MP3, archivos de imagen JPEG y archivos de vídeo DivX de formato compatible con UDF (Universal Disk Format).

Ejemplo de discos que no puede reproducir el reproductor

El reproductor no puede reproducir los discos siguientes:

- Discos Blu-ray.
- Discos grabados en formato AVCHD.
- HD DVD.
- DVD-RAM.
- CD-ROM/CD-R/CD-RW distintos a los grabados en los formatos que se indican en esta página.
- CD-ROM grabados en formato PHOTO CD.
- Parte de datos de CD-Extras.
- Discos DVD Audio.
- DVD de datos que no contengan pistas de audio MP3, archivos de imagen JPEG o archivos de vídeo DivX.
- Capa HD en CD de Super Audio.

Además, el reproductor no puede reproducir los discos siguientes:

- DVD VIDEO con un código de región diferente.
- Discos que no tengan la forma estándar (por ejemplo, con forma de tarjeta o de corazón).
- Discos con papel o pegatinas.
- Discos con cinta de celofán u otros adhesivos.

Notas

- **Notas acerca de los discos DVD+RW/DVD+R, DVD-RW/DVD-R o CD-R/CD-RW**

Algunos discos DVD+RW/DVD+R, DVD-RW/DVD-R o CD-R/CD-RW no pueden reproducirse en este reproductor debido a la calidad de la grabación o al estado físico del disco, o bien alas características del dispositivo de grabación y del software de creación.

El disco no se reproducirá si no se finaliza correctamente. Para obtener más información, consulte las instrucciones de uso del dispositivo de grabación. Tenga en cuenta que algunas funciones de reproducción podrían no funcionar con algunos DVD+RW/DVD+R, aunque estén finalizados correctamente. En este caso, visualice el disco mediante la reproducción normal. Algunos discos CD de datos/DVD de datos creados en formato de escritura por paquetes o en varias sesiones no se pueden reproducir.

- **Notas acerca de los discos DVD+R DL/ DVD-R DL**

Los discos DVD-R DL grabados en modo VR no se pueden reproducir.

Los archivos MP3 y JPEG grabados en la segunda capa de un disco DVD+R DL/-R DL (de doble capa), no se pueden reproducir.

- **Discos de música codificados con tecnologías de protección de copyright**

Este producto está diseñado para reproducir discos que cumplan el estándar Compact Disc (CD). Recientemente, algunas discográficas comercializan diversos discos de música codificados con tecnologías de protección de copyright. Tenga en cuenta que, entre estos discos, hay algunos que no cumplen el estándar CD y es posible que no se puedan reproducir en este producto.

- **Nota acerca de los discos duales**

Los discos duales son discos de dos caras que incluyen material grabado DVD en una cara y material de sonido digital en la otra. Debido a que la cara con el material de audio no cumple el estándar Compact Disc (CD), no se garantiza la reproducción de este tipo de productos.

Código regional

Es el sistema usado para proteger los copyright. El código regional se muestra en los paquetes DVD VIDEO según la región de venta. En esta unidad se pueden reproducir los discos DVD VIDEO con la etiqueta "ALL" o "2".



Nota sobre las operaciones de reproducción de discos DVD y CD de VIDEO

Es posible que determinadas operaciones de reproducción de DVD y CD de VIDEO estén configuradas de manera intencionada por los creadores de software. Debido a que este reproductor reproduce DVD y CD de VIDEO según el contenido del disco que hayan diseñado los creadores del software, es posible que no estén disponibles algunas funciones de reproducción. Además, consulte las instrucciones proporcionadas con los DVD y CD de VIDEO.

Copyrights

Este producto incorpora una tecnología de protección de copyright protegida mediante patentes en los EE.UU. y otros derechos a la propiedad intelectual. El uso de esta tecnología de protección de copyright debe ser autorizado por Macrovision, y está destinado al uso doméstico y en otros lugares de visualización limitada, a menos que así lo autorice Macrovision. Se prohíbe la ingeniería inversa y el desmontaje.

Marcas comerciales

- Fabricado con licencia de Dolby Laboratories.
Dolby y el símbolo de la doble D son marcas comerciales de Dolby Laboratories.
- Fabricado con licencia bajo la patente de EE.UU. n°: 5,451,942 y otras patentes de EE.UU. y mundiales emitidas y pendientes. DTS y DTS Digital Out son marcas comerciales registradas y el logotipo y el símbolo de DTS son marca comercial de DTS, Inc. © 1996-2007 DTS, Inc. Todos los derechos reservados.

Verificación de los accesorios

Compruebe que dispone de los siguientes elementos:

- Cable de audio/vídeo (miniconector × 2 ↔ conector de audio × 3) (1)
- Cable eléctrico (1)
- Adaptador de CA (1)
- Adaptador de batería de vehículo (1)
- Batería (NP-FX110) (1)
- Mando a distancia (con pila) (1)
- Soporte de montaje en el reposacabezas (1)

Uso del mando a distancia

Para utilizarlo, señale al sensor correspondiente  del reproductor.

Para cambiar la pila del mando a distancia

Inserte una pila de litio CR2025 haciendo coincidir sus extremos \oplus y \ominus .

- 1** Retire el soporte de la pila (2) mientras presiona la palanca de bloqueo (1).

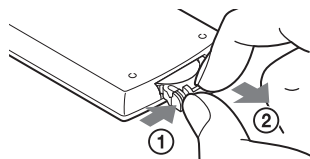

- 3** Inserte la nueva pila en el soporte con el lado \oplus hacia arriba y pulse firmemente el soporte.

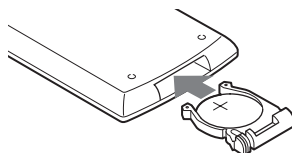

- 2** Retire la pila antigua.

Notas

- No exponga el sensor remoto  a la luz solar directa o a un aparato que emita destellos. Si lo hace, podría averiarse.
- No se puede utilizar ningún botón cuando se agota la pila. Si el mando a distancia no funciona, cambie la pila y compruebe su estado.

Uso del panel LCD

El panel LCD del reproductor puede girar un máximo de 180 grados a la derecha. Después del giro del panel LCD, se puede plegar sobre el cuerpo principal.

Giro del panel LCD

- 1 Coloque el reproductor sobre una mesa u otra superficie estable y plana.
- 2 Empuje el panel LCD con los pulgares hasta que se abra en posición vertical.

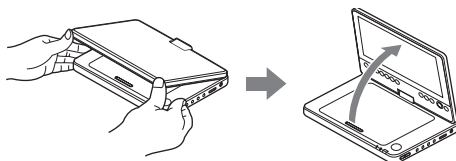

- 3 Gire lentamente el panel LCD 180 grados en la dirección indicada por la flecha (hacia la derecha).

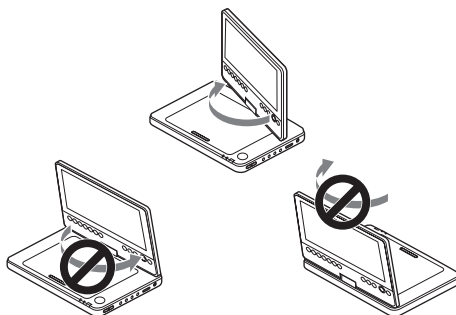

Giro y plegado del panel LCD

Después de girar el panel LCD 180 grados a la derecha, empujelo hacia abajo sobre el cuerpo principal del reproductor. En esta posición, el panel mira hacia arriba.

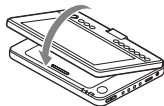

Para restablecer el panel LCD en su posición original

Abra el panel LCD hasta la posición vertical y gírelo lentamente LCD hacia la izquierda.

Notas

- No gire el panel LCD más de 180 grados. Tampoco lo gire en la dirección contraria, pues se rompería el panel LCD.
- Si el panel LCD no se abre completamente, no lo gire, pues se podría dañar.
- Restablezca el panel LCD a su posición original después de su uso, pues la pantalla LCD podría dañarse por golpes repentinos o similar.

Conexión del adaptador de CA

Conecte el adaptador de CA (incluido) en el orden ① a ③ indicado a continuación. Para desconectar, siga los pasos en orden inverso.

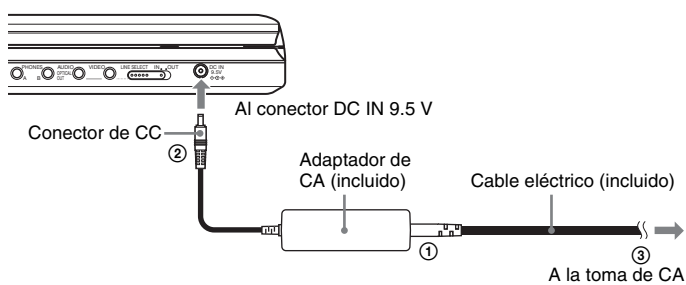

Nota

Detenga la reproducción antes de desconectar el cable eléctrico. Si no lo hace, el reproductor podría averiarse.

Uso con baterías

Si no hay una toma de CA, puede utilizar el reproductor con la batería instalada (incluido). Cargue la batería antes de utilizar el reproductor.

Instalación de la batería

- 1** Haciendo coincidir la batería con las líneas de la parte inferior del reproductor, enganche los ganchos de la batería en los orificios situados en la parte inferior del reproductor.
- 2** Deslice la batería en la dirección de la flecha hasta que quede ajustada en su sitio.

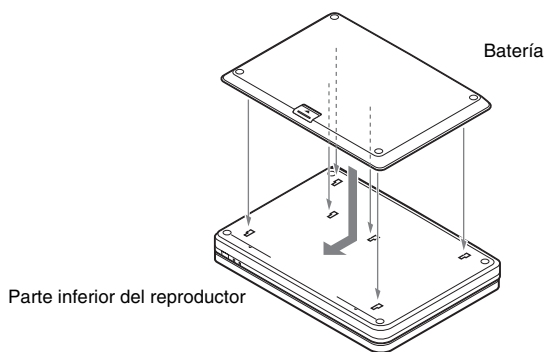

Para extraer la batería

Empuje la pestaña de desbloqueo y deslice la batería en la dirección de la flecha.

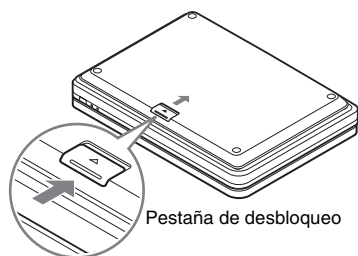

Notas

- Apague el reproductor antes de instalar la batería.
- No retire la batería durante la reproducción.
- No toque los puntos de conexión del reproductor y de la batería. Si lo hace, podría averiarse.
- No deje caer la batería al colocarla y retirarla.

Carga de la batería

- 1 Coloque la batería en el reproductor (página 12).
- 2 Conecte el adaptador de CA al reproductor y, a continuación, conecte el cable eléctrico a la toma de CA (página 11).

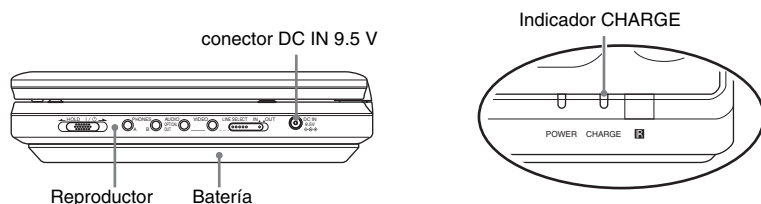

Cuando comienza la carga, el indicador CHARGE se enciende.
 Cuando finaliza la carga, el indicador CHARGE se apaga.

- 3 Una vez finalizada la carga, desconecte el cable eléctrico de la toma de CA y retire el adaptador de CA.

Para comprobar el nivel de la batería

Cuando el reproductor está detenido, en la pantalla aparece un indicador de batería. Cuando aparezca o parpadee el indicador CHARGE, recargue la batería.



La indicación de batería no se muestra cuando se está reproduciendo un DVD, CD de VIDEO o un archivo JPEG. Detenga el reproductor y compruebe el nivel de la batería.

Tiempo de carga y tiempo máximo de reproducción

Tiempo de carga (con el reproductor apagado)	Tiempo de reproducción (con la pantalla encendida)
Aprox. 6 horas	Aprox. 6 horas*

* Es la indicación de la máxima reproducción continuada en las siguientes condiciones:

- Temperatura normal (20 °C)
- Uso de auriculares
- Ajuste de la retroiluminación al mínimo
- Ajuste de “Salida Digital” en “No” en “Ajuste Audio”.

El estado de la batería puede reducir el tiempo de uso.

Notas

- La indicación de batería no aparece en la pantalla cuando está en uso el adaptador de CA o al recibir entradas de orígenes externos.
- El tiempo de carga puede ser diferente del indicado más arriba debido a las condiciones de uso, el entorno y otros factores. La temperatura ambiente de carga recomendada se encuentra en el intervalo de 10 a 30 °C.

Uso en un vehículo (para pasajeros del asiento trasero)

Utilice el soporte de montaje en el reposacabezas y el adaptador de batería (ambos incluidos) para que los pasajeros del asiento trasero puedan disfrutar del reproductor.

Notas

- No realice la instalación con el coche en movimiento.
- El adaptador está diseñado para una batería de vehículo de 12 V. No debe usarse con baterías de vehículo de 24 V.
- Este adaptador sólo debe utilizarse con vehículos con toma de tierra negativa. No debe usarse con vehículos con toma de tierra positiva.
- En función del tipo de asiento, es posible que no se pueda montar el reproductor.



Montaje del reproductor en la parte posterior del asiento delantero

No debe usar la batería en el vehículo. Apague el reproductor y retire la batería previamente (página 12).

- 1** Ajuste la altura del reposacabezas para dejar unos 3 cm de espacio (①). Fije el soporte abrochándolo con firmeza hasta que escuche un clic (②), a continuación, apriete el cinturón para asegurarlo (③).

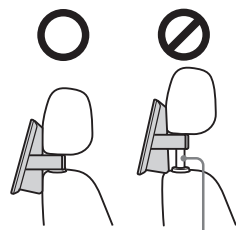
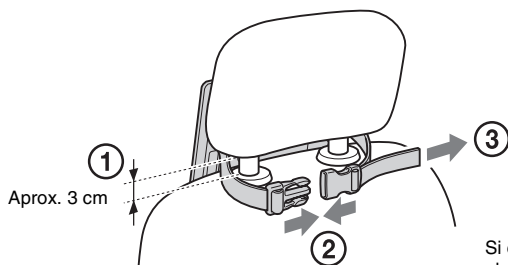

Si el espacio quedara demasiado holgado, el cinturón podría aflojarse, lo cual podría provocar un accidente o lesiones.

- 2** Gire y pliegue el panel LCD (página 10).
- 3** Sujete con seguridad el reproductor con ambas manos. Enganche los ganchos del soporte en los orificios de la parte inferior del reproductor y deslice el reproductor en la dirección de la flecha hasta que haga clic.

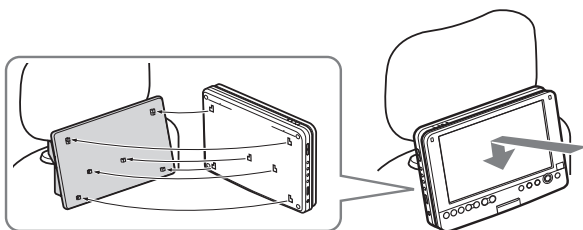

4 Conecte el adaptador de batería de vehículo al encendedor y al conector DC IN del reproductor.

Al encendedor del vehículo

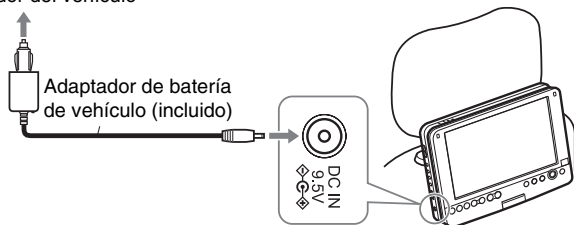

Notas

- Disponga el cable de tal forma que no interfiera con el conductor. Además, no coloque el panel LCD al alcance de la vista del conductor.
- El conductor no debe conectar ni desconectar el adaptador de la batería mientras conduce.
- Limpie la ranura del encendedor. Si está sucia, podría provocar fallos de contacto o averías.
- Utilice el adaptador de batería de vehículo con el motor del vehículo en marcha. Si se utiliza con el motor del vehículo apagado, podría agotarse la batería del vehículo.
- No utilice el soporte de montaje en el reposacabezas o el adaptador de la batería del vehículo si se han caído o dañado.

Después de usar el reproductor

Primero apague el reproductor; después, desconecte el adaptador de batería de vehículo tanto del encendedor como del conector DC IN del reproductor; a continuación, desconecte el reproductor como se muestra a continuación.

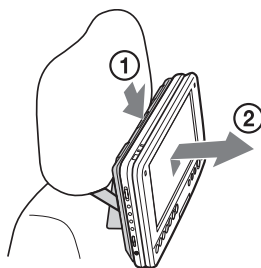

Pulse la pestaña de desbloqueo hasta que haga clic (①). Sujete el reproductor de forma segura con ambas manos y tire hacia usted (②).

- No deje el reproductor ni sus accesorios en el vehículo.
- No deje la batería en el vehículo.

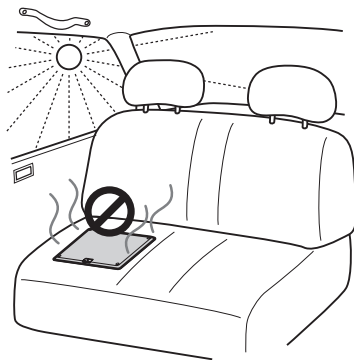

Notas

- No desconecte el adaptador de batería de vehículo ni apague el motor del coche antes de apagar el reproductor. Si lo hace, se podría dañar el reproductor. Además, Reanudar reproducción (página 18) no es posible si lo hace. Si su vehículo está equipado con un sistema de detención en caso de reposo, desactive la función antes de usar el reproductor en el vehículo.
- Desconecte el adaptador de batería de vehículo después de su uso. Si se deja conectado, la batería del vehículo podría inestabilizarse.
- Separe el soporte después de su uso. Si se deja fijado, podría provocar accidentes o lesiones.
- Al escuchar la radio del vehículo, desconecte el adaptador de batería de vehículo del conector del encendedor para evitar la aparición de ruido.

NOTA ESPECIAL

No será de aplicación ninguna garantía, expresa o implícita, si no sigue las instrucciones anteriores. El usuario será el único responsable de los problemas o daños provocados por no seguir dichas instrucciones.

Reproducción de discos

Reproducción de discos

DVD Video DVD VR VCD CD

DATA CD DATA DVD

En función del DVD o CD de VIDEO, es posible que algunas operaciones sean diferentes o estén restringidas. Consulte las instrucciones de uso que acompañan al disco. Conecte el adaptador de CA o instale la batería.

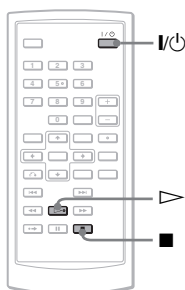
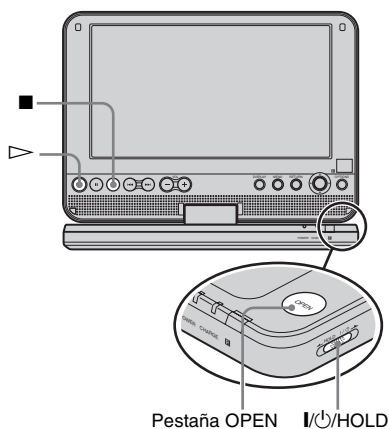

1 Abra el panel LCD del reproductor

Coloque el conmutador LINE SELECT situado en la parte derecha del reproductor en la posición "OUT".

2 Pulse I/POWER/HOLD en el control remoto o deslice el conmutador I/POWER/HOLD del reproductor hacia "I/POWER/HOLD".

El reproductor se enciende y el indicador POWER enciende una luz verde.

3 Presione el botón OPEN para abrir la tapa del disco.

4 Inserte el disco que desea reproducir.

Empuje con el lado de reproducción hacia abajo hasta que haga clic.

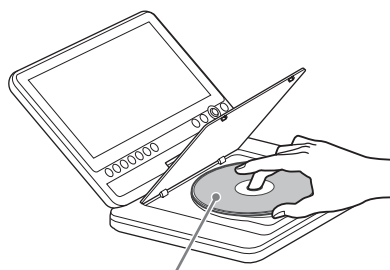

Lado de reproducción hacia abajo

5 Empuje PUSH CLOSE en el reproductor para cerrar la tapa del disco.

6 Pulse OPEN.

Se inicia la reproducción.

- Es posible que algunos discos se reproduzcan automáticamente al cerrar la tapa.
- En función del disco, es posible que aparezca un menú en la pantalla. Para DVD VIDEO, consulte la página 18. Para CD de VIDEO, consulte la página 21.
- Una vez reproducidos todos los títulos, el reproductor se detendrá y la pantalla volverá a mostrar el menú.

Notas

- Si el disco se inserta con el lado de reproducción hacia arriba, aparecerá el mensaje "No hay disco" o "Imposible reproducir este disco".
- Los discos creados en grabadoras de DVD deben estar correctamente finalizados para que se puedan reproducir en esta unidad. Para obtener

más información acerca de la finalización, consulte las instrucciones de uso que acompañan a la grabadora de DVD.

- Es posible que el disco continúe girando cuando se abra la tapa del disco. Espere a que se detenga el disco antes de retirarlo.
- Durante el uso, puede aparecer “⊘” en la pantalla. Este símbolo indica que una función explicada en estas instrucciones de uso usuario no está disponible en el DVD VIDEO actual.
- Es posible que algunos discos DVD-RW/DVD-R (modo VR) requieran un cierto tiempo antes de comenzar la reproducción, debido al contenido grabado.

Para detener la reproducción

Pulse ■.

Si vuelve a pulsar ▷ se iniciará la reproducción desde el punto en que la detuvo (Reanudar reproducción). Consulte la página 18 para obtener más detalles.

Para reproducir desde el principio, pulse ■ dos veces y después pulse ▷.

Para apagar el reproductor

Pulse I/⏻ en el control remoto o deslice el conmutador I/⏻/HOLD a “I/⏻”.

Para evitar pulsar accidentalmente los botones del reproductor

Disponga el conmutador I/⏻/HOLD del reproductor en la posición “HOLD”. Todos los botones del reproductor están bloqueados, mientras que el mando a distancia continúa operativo.

Para reproducir pistas de sonido DTS en un DVD VIDEO

- El altavoz del reproductor no emite sonido DTS. Al reproducir pistas de sonido DTS en un DVD VIDEO, conecte el reproductor a un amplificador (receptor) AV (página 39) y configure “DTS” en “Ajuste Audio” (página 35).
- Si conecta el reproductor al equipo de audio como un amplificador (receptor) AV sin decodificador DTS, no ajuste “DTS” en “Si” en “Ajuste Audio” (página 35). Podría emitirse un ruido muy fuerte desde los altavoces, lo que podría afectarle a los oídos o provocar daños en los altavoces.

Notas

- La imagen del salvapantallas aparece cuando deja el reproductor en modo de pausa o detenido durante más de 15 minutos. La imagen desaparece al pulsar ▷. Consulte página 34 para obtener más información.

- El reproductor se apaga 15 minutos después de iniciar la función salvapantallas (Apagado automático).

Otras operaciones de reproducción

DVD Video DVD VR VCD CD DATA CD DATA DVD

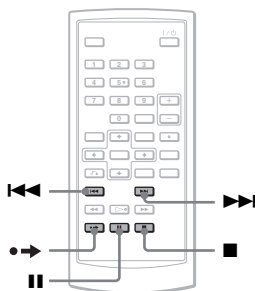

Para	Operación
Detener	Pulse ■
Pausa	Pulse II
Ir al siguiente capítulo, pista o escena en modo de reproducción continua	Pulse ▶▶
Volver al capítulo, pista o escena anterior en modo de reproducción continua	Pulse ◀◀
Avanzar un poco en la escena actual*	Pulse ●➡ durante la reproducción.

* Sólo DVD VIDEO, DVD-RW/DVD-R (modo VR).

Es posible que las funciones anteriores no puedan utilizarse en algunas escenas.

Reanudación de la reproducción desde el punto en que detuvo el disco (Reanudar reproducción)

DVDVideo DVDVr VCD CD

Al detener la reproducción, el reproductor recuerda el punto donde la detuvo y muestra un mensaje en la pantalla. Puede reanudar desde el mismo punto pulsando ▷ de nuevo. Reanudar reproducción funciona incluso con el reproductor apagado, siempre que la tapa del disco permanezca cerrada.

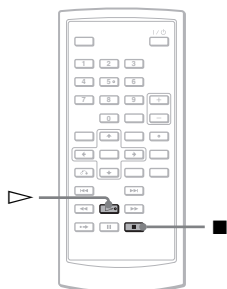

1 Mientras se reproduce un disco, pulse ■ para detener la reproducción.

Aparecerá un mensaje.

2 Pulse ▷.

El reproductor inicia la reproducción desde el punto en que lo detuvo en el paso 1.

⚡ Sugerencias

- Para reproducir desde el principio del disco, pulse ■ dos veces y después pulse ▷.
- Al encender de nuevo después de apagar, se inicia automáticamente reanudar reproducción.

Notas

- En función del punto de detención, es posible que Reanudar reproducción no se inicie exactamente desde el mismo punto.
- El punto donde detuvo la reproducción se borra al:
 - apagar el reproductor mientras se reproduce un DVD-RW/DVD-R (modo VR).
 - abrir la tapa del disco.
 - se desconecta la batería y el adaptador de CA.
 - se ajusta el conmutador LINE SELECT.

Uso del menú del DVD DVDVideo

Un DVD se encuentra dividido en secciones grandes de una función de imagen o música denominada “títulos”. Al reproducir un DVD que contenga varios títulos, puede seleccionar el título que desee usando el botón TOP MENU.

Al reproducir DVD que le permitan seleccionar elementos como idioma para el sonido y los subtítulos, puede seleccionarlos mediante el botón MENU.

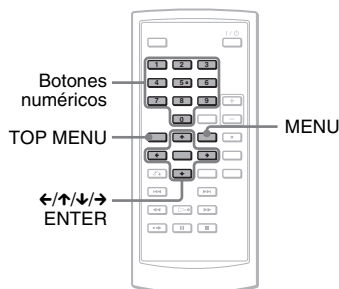

1 Pulse TOP MENU o MENU.

El menú del disco aparece en la pantalla. El contenido del menú varía de un disco a otro.

2 Pulse ←/↑/↓/→ o los botones numéricos para seleccionar el elemento que desee reproducir o modificar.

3 Pulse ENTER.

Nota

En función del disco, es posible que no pueda utilizar ←/→ del reproductor para el menú del disco. En tal caso, utilice ←/→ en el mando a distancia.

Cambio del sonido

DVD Video DVD VR VCD CD

Al reproducir un DVD VIDEO grabado en varios formatos de audio (PCM, Dolby Digital o DTS), puede cambiar el formato de audio. Si el DVD VIDEO está grabado con pistas en varios idiomas, también podrá cambiar el idioma.

Con CD o CD de VIDEO, puede seleccionar el sonido del canal derecho o izquierdo y escuchar el sonido del canal seleccionado a través de los dos altavoces derecho e izquierdo. Por ejemplo, si reproduce un disco que contenga una canción con la letra en el canal derecho y la parte instrumental en el canal izquierdo, puede escuchar la parte instrumental desde ambos altavoces seleccionando el canal izquierdo.

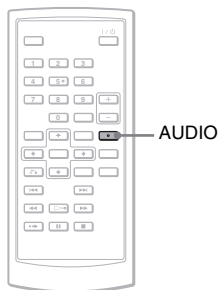

1 Pulse AUDIO varias veces para seleccionar la señal de audio que desee.

El ajuste predeterminado aparece subrayado.

◆ Al reproducir un DVD VIDEO

En función del DVD VIDEO, variará la elección de idioma.

Si se muestra dos o más veces el mismo idioma, el DVD VIDEO se graba en varios formatos de audio.

◆ Al reproducir un disco DVD (modo VR)

Se muestran los tipos de pistas de sonido grabados en un disco.

Ejemplo:

- 1.Principal (sonido principal)
- 1.Sub (sonido secundario)
- 1.Principal + Sub (sonido principal y secundario)

◆ Al reproducir un CD o CD de VIDEO

- Estéreo: el sonido estéreo estándar
- Izqdo.: el sonido del canal izquierdo (monoaural)
- Dcho.: el sonido del canal derecho (monoaural)

◆ Al reproducir un Super VCD

- Estéreo: el sonido estéreo de la pista de audio 1
- Izqdo.: el sonido del canal izquierdo de la pista de audio 1 (monoaural)
- Dcho.: el sonido del canal derecho de la pista de audio 1 (monoaural)
- Estéreo 1: el sonido estéreo de la pista de audio 2
- Izqdo. 1: el sonido del canal izquierdo de la pista de audio 2 (monoaural)
- Dcho. 1: el sonido del canal derecho de la pista de audio 2 (monoaural)

🔔 Sugerencias

- Puede consultar el formato de audio actual (Dolby Digital, DTS, PCM, etc.) pulsando AUDIO varias veces mientras reproduce un DVD VIDEO.
- Puede cambiar el sonido en la pantalla de ajustes de reproducción mientras reproduce un DVD (página 22).

Notas

- En función del disco, es posible que no pueda cambiar el formato de audio, aunque esté grabado en varios formatos de audio.
- Durante la reproducción de un Super VCD que no contenga la pista de audio 2, no se emitirá ningún sonido al seleccionar “Estéreo 1”, “Izqdo. 1” o “Dcho. 1”.
- Al reproducir pistas de sonido en DVD-RW/ DVD-R (modo VR) con equipo de audio tal como un amplificador (receptor) AV conectado mediante la toma OPTICAL OUT, ajuste “Dolby Digital” de “Ajuste Audio” en “Mezcla” (página 35).
- Si el “DTS” en “Ajuste Audio” está ajustado en “No” (página 35), la opción de selección de pista DTS no aparecerá en la pantalla aunque el disco contenga pistas DTS.
- Al reproducir pistas de sonido DTS en un CD, no se puede cambiar el sonido.

Visualización de los subtítulos

DVDVideo DVDVR

Si hay subtítulos grabados en el disco, puede cambiar los subtítulos o activarlos y desactivarlos si desea reproducir un DVD.

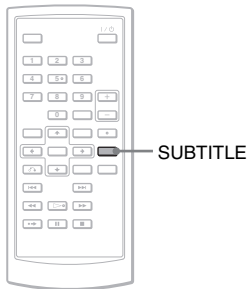

1 Pulse SUBTITLE varias veces para seleccionar un ajuste.

En función del disco, variará la elección de idioma.

Para desactivar los subtítulos

Seleccione "Subtítulo Desact." en el paso 1.

Sugerencia

Puede cambiar los subtítulos en la pantalla de ajustes de reproducción mientras reproduce un DVD (página 22).

Notas

- En función del DVD VIDEO, es posible que no pueda cambiar los subtítulos aunque estén grabados subtítulos en varios idiomas. También es posible que no pueda desactivarlos.
- Al reproducir un disco con subtítulos, es posible que éstos desaparezcan al pulsar .

Cambio de los ángulos DVDVideo

Si están grabados varios ángulos (multiángulo) para una escena en el DVD VIDEO, "Multiángulo" aparecerá en la pantalla. Esto significa que puede cambiar el ángulo de visualización.

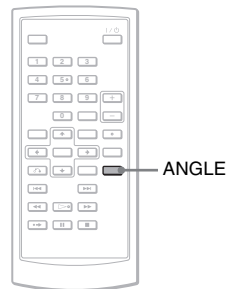

1 Pulse ANGLE varias veces para seleccionar un número de ángulo.

La escena cambiará al ángulo seleccionado.

Notas

- Algunos DVD VIDEO no permiten el cambio de ángulo aunque estén grabados varios ángulos.
- No se puede cambiar de ángulo en Reproducción lenta o Exploración.
- "Multiángulo" (multiángulo) no aparece cuando "Multiángulo" en "General" está configurado en "No" (página 34).

Selección de “Original” o “Play List” en un DVD-RW/DVD-R DVDWR

Algunos DVD-RW/DVD-R en modo VR (grabación de vídeo) cuentan con dos tipos de títulos para la reproducción: títulos grabados originalmente (Original) y títulos que se pueden crear en reproductores de DVD grabables para su edición (Play List). Puede seleccionar el tipo de título que desea reproducir.

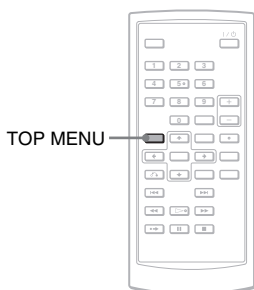

1 Pulse TOP MENU con el reproductor en modo detenido.

Aparece el modo actual. El botón TOP MENU no funciona cuando está activado Reanudar reproducción. Cancele primero el estado de Reanudar reproducción pulsando **■** dos veces y después pulse TOP MENU.

2 Cambie el modo pulsando varias veces TOP MENU.

Sugerencia

Puede comprobar el modo actual pulsando DISPLAY durante la reproducción. En la pantalla de ajustes de reproducción (página 22), se mostrará “PL” u “ORG” junto al número del título.

Notas

- Si se inserta un disco que contenga un título Play List, el reproductor comienza automáticamente a reproducir dicho título.
- Si no hay grabado ningún título Play List, aparece “ORG” en el paso 1. Al pulsar TOP MENU una vez más, aparece “”.

Reproducción de CD de VIDEO con funciones PBC (reproducción PBC) VCD

Algunos CD de VIDEO tienen funciones de control de la reproducción (PBC) que permiten opciones de búsqueda o reproducción interactivas.

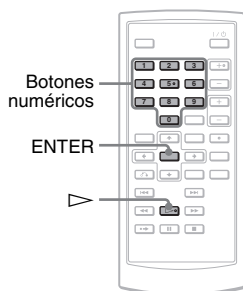

1 Inicie la reproducción de un CD de VIDEO con funciones PBC.

El menú aparece para que lo seleccione.

2 Pulse los botones numéricos para seleccionar el número del elemento que desea y pulse ENTER.

3 Siga las instrucciones que aparecen en pantalla para las operaciones interactivas.

Consulte las instrucciones incluidas con el disco, pues el procedimiento operativo podría diferir en función del CD de VIDEO.

Sugerencia

Para cancelar la función PBC, ajuste “PBC” en “No” en “General” (página 35) u, a continuación, abra y cierre la tapa del disco.

Nota

En función del CD de VIDEO, es posible que “Press ENTER” en el paso 2 aparezca como “Press SELECT”. En tal caso, pulse .

Uso de la pantalla de ajustes de reproducción

DVDVideo DVDVR

Al reproducir un DVD, puede comprobar los ajustes de reproducción actuales en la pantalla. La pantalla de ajustes de reproducción también permite cambiar el sonido, los subtítulos y el ángulo, así como buscar un título o una pista introduciendo números.

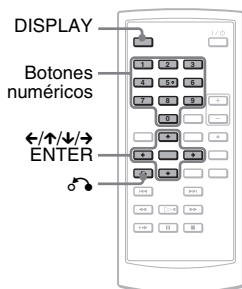

1 Pulse DISPLAY mientras reproduce un DVD.

Aparece la pantalla de ajustes de reproducción.

Ejemplo: Al reproducir un DVD VIDEO

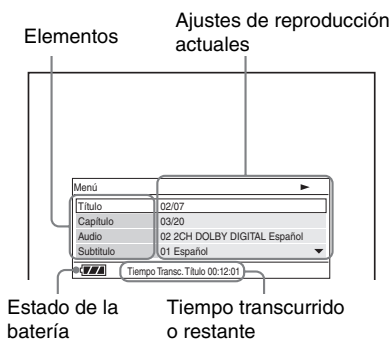

Se muestra el icono correspondiente a Reproducir, Pausa, Búsqueda o Reproducción lenta en el vértice superior derecho de la pantalla.

Cuando se reproduce un disco DVD-RW/ DVD-R (modo VR), se muestra "PL" o bien "ORG" junto al número del título.

2 Pulse ↑/↓ para seleccionar el elemento que desee y después pulse ENTER.

- Título
- Capítulo
- Audio
- Subtítulo
- Ángulo
- Tiempo De T.
- Tiempo De C.
- Repetir
- Tiempo Disp.

3 Pulse ↑/↓ para seleccionar el ajuste y después pulse ENTER.

Para introducir números, utilice los botones numéricos o ↑/↓.

Nota

En función del disco, es posible que no pueda ajustar algunas opciones.

Para desactivar la pantalla

Pulse DISPLAY o el botón de RETURN.

Búsqueda de un título/capítulo, etc. DVDVideo DVDVR

Al introducir el número o el código de tiempo, puede buscar en un DVD por título o capítulo.

1 Pulse ↑/↓ para seleccionar el método de búsqueda en la pantalla de ajustes de reproducción y después pulse ENTER.

- Título
- Capítulo
- Tiempo De T.*
- Tiempo De C.*

* Puede buscar el título o el capítulo de un DVD VIDEO introduciendo el código de tiempo.

2 Pulse los botones numéricos o ↑/↓ para seleccionar el título o el número del capítulo y después pulse ENTER.

El reproductor inicia la reproducción desde el número seleccionado.

Al seleccionar "Tiempo De T." o "Tiempo De C." en el paso 1, aparecerá "00:00:00" en la pantalla. Escriba el código de tiempo que desee utilizando los botones numéricos y pulse ENTER. La reproducción se inicia desde el código de tiempo introducido.

El tiempo transcurrido o restante aparece en el pie de la pantalla de ajustes de reproducción.

Sugerencias

- Puede utilizar la búsqueda directa sin mostrar el menú de control. Consulte página 24 para obtener más información.
- Consulte la página 24 para obtener más información sobre la búsqueda de CD o CD de VIDEO.

Notas

- El número de título/capítulo mostrado es el mismo que el número grabado en el disco.
- Cuando se reproduce un DVD-RW/DVD-R (modo VR) no se muestra el tiempo de capítulo. El tiempo de capítulo se mostrará como “--:--:--”.
- En función del disco, es posible que no pueda utilizar el código de tiempo.

Reproducción reiterada de un DVD VIDEO (Reproducción con repetición)

Puede reproducir todos los títulos de un DVD VIDEO, o bien un único título o capítulo repetidamente.

1 Seleccione “Repetir” en la pantalla de ajustes de reproducción y después pulse ENTER.

2 Pulse \uparrow/\downarrow para seleccionar el ajuste y después pulse ENTER.

- \leftarrow Capítulo: repite el capítulo actual.
- \leftarrow Título: repite el título actual.
- \leftarrow Todo: repite todos los títulos.

Para volver a la reproducción normal

Seleccione “No” en el paso 2.

Sugerencia

Al reproducir un CD o CD de VIDEO varias veces, utilice MENU (página 25).

Nota

En función del disco, es posible que no se encuentra disponible la función de repetición.

Comprobación del tiempo de reproducción y del tiempo restante

Puede comprobar el tiempo de reproducción y el tiempo restante del título o capítulo actual.

1 Seleccione “Tiempo Disp.” en la pantalla de ajustes de reproducción y después pulse ENTER.

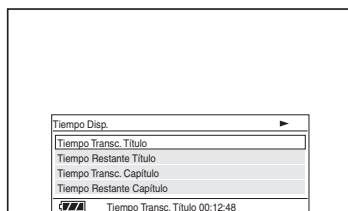

2 Pulse \uparrow/\downarrow para seleccionar el ajuste de información de tiempo y después pulse ENTER.

- Tiempo Transc. Título
- Tiempo Restante Título
- Tiempo Transc. Capítulo
- Tiempo Restante Capítulo

Sugerencia

Consulte página 25 para obtener más información acerca de la visualización del tiempo transcurrido de un CD o CD de VIDEO.

Notas

- En caso de DVD-RW/DVD-R (modo VR), no se muestra el tiempo de reproducción y el tiempo restante del capítulo.
- El ajuste por defecto para “Tiempo Disp.” es “Tiempo Transc. Título”. Después de seleccionar la otra opción de “Tiempo Disp.” y salir de la pantalla de ajustes de reproducción, “Tiempo Transc. Título” aparece cuando se vuelve a entrar en la pantalla de ajustes de reproducción.

Búsqueda de un determinado punto del disco (Buscar, Explorar, Reproducción lenta, Repetición de la reproducción, Reproducción aleatoria)

Reproducción lenta, Repetición de la reproducción, Reproducción aleatoria)

Puede localizar rápidamente un punto determinado de un disco supervisando la imagen o reproduciendo lentamente.

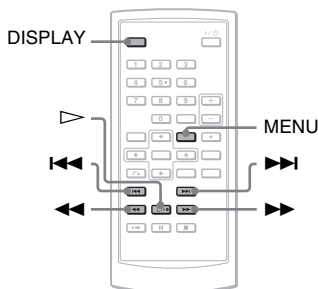

Notas

- En función del disco, es posible que no pueda llevar a cabo algunas de las operaciones descritas.
- Para CD de datos/DVD de datos, puede buscar un punto determinado solamente en pistas de audio MP3.

Localización rápida de un punto mediante los botones I◀◀/▶▶I PREV (anterior)/NEXT (siguiente) (Búsqueda)

DVDVideo DVDVr VCD CD DATA CD DATA DVD

Durante la reproducción, pulse ▶▶I o I◀◀ para ir al capítulo/pista/escena siguiente o anterior.

Sugerencias

Si conoce el número de capítulo o pista, puede buscarlo directamente ingresando los números con los botones numéricos.

- Al reproducir un DVD VIDEO, puede buscar un título o capítulo mediante los botones numéricos y ENTER. Pulse ◀/▶ para alternar entre título y capítulo.
- Al reproducir un CD o CD de VIDEO, puede buscar una pista mediante los botones numéricos y ENTER.

Localización de un punto rápidamente reproduciendo un disco en avance o retroceso rápidos (Explorar)

DVDVideo DVDVr VCD CD DATA CD DATA DVD

Pulse ◀◀ o ▶▶ para retroceder o avanzar rápidamente durante la reproducción. Para volver a la reproducción normal, pulse ▷. Cada vez que pulse ◀◀ o ▶▶ durante la exploración, cambia la velocidad de exploración.

Cada vez que pulse, la indicación cambiará como se muestra a continuación.

◆ Dirección de reproducción

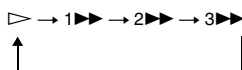

◆ Dirección opuesta

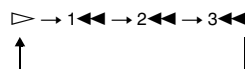

La velocidad de reproducción “3▶▶▶”/“3◀◀◀” es mayor que “2▶▶▶”/“2◀◀◀” y la velocidad de reproducción “2▶▶▶”/“2◀◀◀” es mayor que “1▶▶▶”/“1◀◀◀”.

🔔 Sugerencia

◀/▶ en el reproductor funciona igual que ◀◀/▶▶ en el mando a distancia y ENTER en el reproductor funciona igual que ▷ en el mando a distancia. Esta función está operativa al reproducir un DVD.

Notas

- No se reproduce ningún sonido durante la reproducción en modo Explorar para un DVD o CD de VIDEO.
- La velocidad de exploración es diferente en función del tipo de disco.

Visualización fotograma a fotograma (Reproducción lenta)

DVDVideo DVDVr VCD

Pulse ◀◀ o ▶▶ con el reproductor en modo de pausa. Para volver a la velocidad normal, pulse ▷.

Cada vez que pulse ◀◀ o ▶▶ durante la reproducción lenta, cambia la velocidad de reproducción. Cada vez que pulse, la indicación cambiará como se muestra a continuación.

◆ Dirección de reproducción

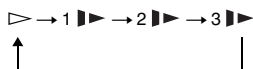

◆ Dirección opuesta (sólo DVD)

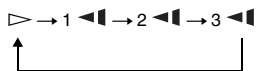

La velocidad de reproducción “3▶▶▶”/“3◀◀◀” es menor que “2▶▶▶”/“2◀◀◀” y la velocidad de reproducción “2▶▶▶”/“2◀◀◀” es menor que “1▶▶▶”/“1◀◀◀”.

Nota

La velocidad lenta es diferente en función del tipo de disco.

Reproducción repetida o en orden aleatorio de CD o CD de VIDEO (Reproducción con repetición, Reproducción aleatoria) **VCD** **CD**

Puede reproducir todas las pistas de un disco, o bien una única pista repetidamente (Reproducción con repetición). También puede reproducir las pistas en orden aleatorio (Reproducción aleatoria).

1 Pulse MENU varias veces durante la reproducción para seleccionar el modo de reproducción.

- **◀** Pista: repite la pista actual.
- **◀** Todo: repite todas las pistas de un disco.
- Aleatorio: reproduce todas las pistas del disco de manera aleatoria.

Para volver a la reproducción normal

Seleccione “**◀**No” en el paso 1.

💡 Sugerencia

Durante la Reproducción aleatoria, puede iniciar la reproducción de otra pista seleccionada al azar pulsando **▶▶▶**.

Notas

- No puede utilizar Reproducción con repetición y Reproducción aleatoria con CD de VIDEO o Super VCD con reproducción PBC.

- En función del disco, es posible que no se encuentra disponible la reproducción aleatoria.
- En el modo de reproducción aleatoria, se puede reproducir varias veces seguidas la misma pista.

Comprobación de la información de reproducción del disco **DVDVideo**

DVDvr **VCD** **CD**

Al reproducir un DVD

Pulse DISPLAY mientras reproduce un DVD y utilice después la pantalla de ajustes de reproducción (página 22).

Al reproducir un CD

Pulse DISPLAY.

Aparecerá el número de pista en reproducción/el número total de pistas y el tiempo transcurrido de la pista actual. Pulse DISPLAY varias veces para alternar la información de tiempo como sigue.

- Tiempo Transc. Pista
- Tiempo Restante Pista
- Tiempo Transc. Disco
- Tiempo Restante Disco

Al reproducir un CD de VIDEO

Pulse DISPLAY.

El reproductor muestra “PBC Act.” (si ajusta “PBC” en “No”, el reproductor muestra el número de la pista en reproducción/el número total de pistas), el tiempo transcurrido y el modo de audio de la pantalla.

Nota

El reproductor no muestra en la pantalla el “Tiempo Transc. Disco” o “Tiempo Restante Disco” cuando reproduce un CD en Reproducción aleatoria.

Reproducción de pistas de audio MP3 o archivos de imagen JPEG

DATA CD DATA DVD

Puede reproducir pistas de audio MP3 y archivos de imagen JPEG en CD de datos (CD-ROM/CD-R/CD-RW) o DVD de datos (DVD-ROM/DVD+RW/DVD+R/DVD-RW/DVD-R).

Para obtener más información sobre los archivos de audio MP3 y los archivos de imagen JPEG, consulte la página 43. Al insertar CD de datos y DVD de datos, aparecerá la lista de álbumes.

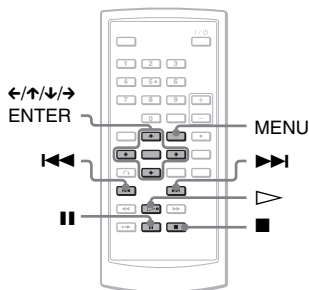

Nota

Los CD de datos grabados en formato KODAK Picture CD inician la reproducción automáticamente cuando se insertan.

Reproducción de una pista de audio MP3

- 1 Pulse **↑/↓** para seleccionar un álbum de la lista y después pulse **ENTER**. Aparecerá la lista de pistas del álbum.

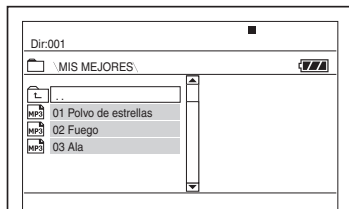

- Para ir a la página anterior o siguiente, pulse **▶▶▶** o **◀◀◀**.
- Para volver a la lista de álbumes, pulse **↑/↓** para seleccionar **☐** y pulse **ENTER**.

- 2 Pulse **↑/↓** para seleccionar la pista que desee reproducir y después pulse **ENTER**.

La reproducción se inicia desde la pista seleccionada.

Para ir a la pista de audio MP3 siguiente o anterior

Pulse **▶▶▶** o **◀◀◀**.

Para detener la reproducción

Pulse **■**.

Para poner en pausa la reproducción

Pulse **⏸**.

Para reiniciar la reproducción, pulse **⏸** nuevamente.

Notas

- El número total de álbumes y archivos que puede reconocer el reproductor es aproximadamente 648.
- El número de álbumes de un disco que puede reconocer el reproductor es aproximadamente 299.

Reproducción de un archivo de imagen JPEG

1 Pulse \uparrow/\downarrow para seleccionar un álbum de la lista y después pulse ENTER.

Aparecerá la lista de archivos del álbum.

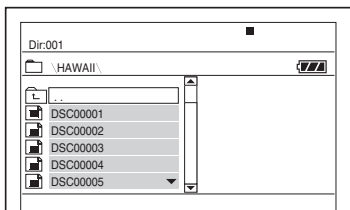

- Para ir a la página anterior o siguiente, pulse \ggg o \lll .
- Para volver a la lista de álbumes, pulse \uparrow/\downarrow para seleccionar \square y pulse ENTER.

2 Pulse \uparrow/\downarrow para seleccionar la imagen que desea ver y después pulse ENTER.

Aparecerá la imagen seleccionada.

Ejemplo:

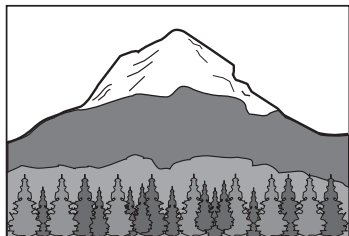

Para mostrar la lista de miniaturas

Pulse MENU cuando se muestre un archivo en la pantalla.

Los archivos de imagen del álbum aparecen en 12 subpantallas, a continuación del archivo mostrado.

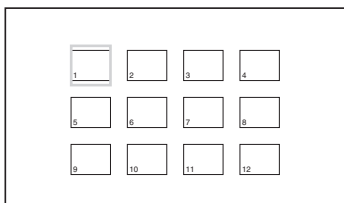

- Para ir a la página anterior o siguiente de la visualización de lista de miniaturas, seleccione “◀Prev” o “Next▶” debajo de la pantalla.

- Para salir de la lista de miniaturas, pulse MENU.

Para ir al archivo de imagen JPEG siguiente o anterior

Pulse \ggg o \lll .

Para girar una imagen JPEG

Pulse $\leftarrow/\uparrow/\downarrow/\rightarrow$ mientras visualiza la imagen.

\uparrow : Invierte la imagen verticalmente (arriba y abajo).

\downarrow : Invierte la imagen horizontalmente (izquierda y derecha).

\rightarrow : Gira la imagen 90 grados a la derecha.

\leftarrow : Gira la imagen 90 grados a la izquierda.

Tenga en cuenta que la vista también vuelve al estado normal si pulsa \lll/\ggg para ir a la imagen anterior o siguiente.

Ejemplo: si se pulsa \leftarrow una vez.

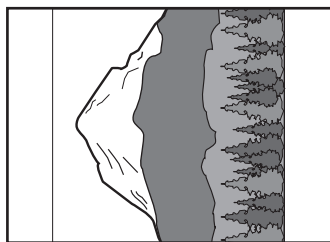

Para dejar de ver la imagen JPEG

Pulse \blacksquare .

La pantalla vuelve a la lista de archivos.

Notas

- En función del número de archivos grabados o del tamaño de las carpetas, es posible que haya que esperar un cierto tiempo para mostrar la imagen. Si no aparece ninguna imagen al cabo de unos minutos, es posible que algunos de los archivos incluidos sea demasiado grande.
- Algunos archivos JPEG, en especial los archivos JPEG progresivos o los archivos JPEG de 3.000.000 de píxeles o más, pueden requerir más tiempo para mostrarse que otros.
- El reproductor no puede reproducir archivos de imagen JPEG mayores de 3078 (ancho) x 2048 (alto) en modo normal, o de más de 3.300.000 píxeles en JPEG progresivo. (Algunos archivos JPEG progresivos no pueden mostrarse aunque su tamaño esté dentro de la capacidad especificada.)
- El número total de álbumes y archivos que puede reconocer el reproductor es aproximadamente 648.
- El número de álbumes de un disco que puede reconocer el reproductor es aproximadamente 299.

Visualización de imágenes JPEG como presentación

Puede reproducir los archivos de imagen JPEG de los CD de datos o DVD de datos como presentación.

1 Mientras muestra el archivos con el que desea iniciar una presentación, pulse MENU.

Aparecerá la lista de miniaturas.

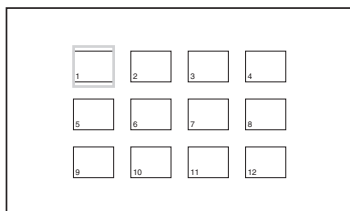

2 Pulse ←/↑/↓/→ para seleccionar “Slide Show” (Presentación) en la parte inferior de la pantalla y pulse ENTER.

Se iniciará una presentación a partir del archivo mostrado.

Para detener la presentación

Pulse ■. Si vuelve a pulsar ■ de nuevo o ▷, puede volver a la presentación.

Para detener la presentación

Pulse ■ o MENU.

Ajuste del tamaño y la calidad de la imagen

DVD Video DVD VR VCD DATA CD

DATA DVD

Puede ajustar la imagen mostrada en la pantalla LCD. Consulte “General” (página 34), para enviar la señal de video a un televisor, etc.

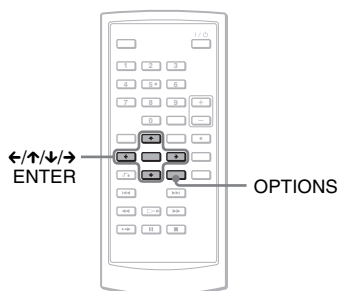

1 Pulse OPTIONS.

Aparecerá el menú Opciones.

2 Pulse ↑/↓ para seleccionar “Modo LCD” y pulse ENTER.

Aparecerán los elementos de “Modo LCD”.

3 Pulse ↑/↓ para seleccionar elementos y después pulse ENTER.

- Aspecto LCD: Permite cambiar el tamaño de la imagen. Seleccione “Normal” o “Completo” pulsando ↑/↓*.
- Luz De Fondo: Permite ajustar el brillo de la pantalla LCD pulsando ←/→.
- Contraste: Permite ajustar la diferencia entre las zonas claras y oscuras pulsando ←/→.
- Tonalidad: Permite ajustar el equilibrio de colores rojo y verde pulsando ←/→.
- Color: Permite ajustar la riqueza de los colores pulsando ←/→.
- Predeterminado: Devuelve todos los ajustes a los valores predeterminados de fábrica.

* En “Normal”, las imágenes se muestran en su configuración original, conservando la relación de aspecto. Por ejemplo, las imágenes 4:3 tendrán bandas negras en ambos lados y las imágenes tipo buzón grabadas en 16:9 o en 4:3 tendrán bandas negras en todos los lados. En “Completo” las imágenes 16:9 se ajustarán para que ocupen toda la pantalla.

Para desactivar el Menú de opciones

Pulse **OPTIONS** o  **RETURN**.

Sugerencias

- La pantalla se apaga automáticamente cuando se cierra en panel LCD.
- Puede ver los ajustes de la pantalla en “General” (página 34).

Notas

En función del disco, varía el tamaño de pantalla que puede seleccionar.

Reproducción de archivos de vídeo DivX

DATA CD DATA DVD

Puede reproducir archivos de vídeo DivX en CD de datos (CD-ROM/CD-R/CD-RW) y DVD de datos (DVD-ROM/DVD+RW/DVD+R/DVD-RW/DVD-R).

Al insertar CD de datos y DVD de datos, aparecerá la lista de álbumes.

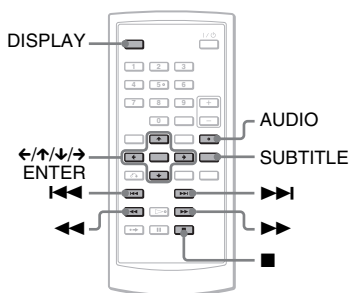

Notas

- Si no se admite el archivo seleccionado, en la pantalla aparecerá el mensaje "Data Error (DivX)" y no se reproducirá el archivo.
- En función del archivo de vídeo DivX, es posible que la imagen haga pausas o no sea nítida. Si se da cualquiera de estos casos, se recomienda crear los archivos con una tasa de bits inferior. Si el sonido es ruidoso, el formato de audio recomendado es MP3. Sin embargo, tenga en cuenta que este reproductor no es compatible con el formato WMA (Windows Media Audio).
- Debido a la tecnología de compresión utilizada en los archivos de vídeo DivX, es posible que desde que se pulsa ▷ (reproducir) hasta que aparezcan las imágenes pase un tiempo.
- En función del archivo de vídeo DivX, es posible que el sonido no coincida con las imágenes de la pantalla.
- El altavoz del reproductor no emite sonido DTS. Al reproducir pistas de sonido DTS en un archivo de vídeo DivX, conecte el reproductor a un amplificador (receptor) AV (página 39) y configure "DTS" en "Ajuste Audio" (página 35).
- En función del archivo de vídeo DivX, es posible que no pueda realizar algunas opciones.

Reproducción de un vídeo DivX

- 1 Pulse ↑/↓ para seleccionar un álbum de la lista y después pulse ENTER.

Aparecerá una lista con los archivos del álbum.

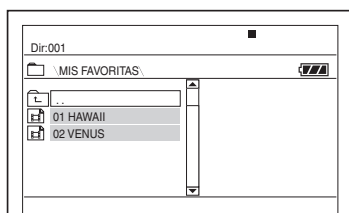

- Para ir a la página anterior o siguiente, pulse ►► o ◀◀.
- Para volver a la lista de álbumes, pulse ↑/↓ para seleccionar ☰ y pulse ENTER.

- 2 Pulse ↑/↓ para seleccionar el archivo que desee reproducir y después pulse ENTER.

La reproducción se inicia desde el archivo seleccionado.

Para ir al archivo de vídeo DivX siguiente o anterior

Pulse ►► o ◀◀.

Para localizar un punto rápidamente reproduciendo archivos de vídeo DivX en avance o retroceso rápidos (Explorar)

Pulse ►►/◀◀ varias veces para seleccionar la velocidad requerida para el modo de búsqueda durante la reproducción.

Para ver fotograma a fotograma (Reproducción lenta)

Pulse ►► varias veces en modo de pausa para seleccionar la velocidad de movimiento lento que desee.

Para mostrar la información de reproducción

Pulse DISPLAY varias veces. La información de reproducción cambia en el siguiente orden: "Tiempo Transc. Título", "Tiempo Restante Título", "Visualización Desact." y "Subtítulo".

Para cambiar el sonido

Pulse AUDIO varias veces durante la reproducción para seleccionar la señal de audio que desee. Si aparece “No Audio”, el reproductor no admite el formato de la señal de audio contenido en el disco.

Para cambiar los subtítulos

Pulse SUBTITLE durante la reproducción. Pulse **↑/↓** y ENTER mientras se muestra la información de subtítulos.

Para detener la reproducción

Pulse **■**.

🔔 Sugerencia

Si el número de veces de visualización está predefinido, podrá reproducir los archivos de vídeo DivX tantas veces como indique el número predefinido. Se contarán las siguientes incidencias:

- cuando se apague el reproductor. Esto incluye cuando se apague automáticamente el reproductor mediante la función de apagado automático. Pulse **||** en lugar de **■** para detener la visualización.
- cuando se abre la tapa del disco.
- cuando se reproduce otro archivo.

Nota

La función retroceso lento no se permite.

Acerca de los archivos de vídeo DivX

DivX® es una tecnología de compresión de archivos de vídeo desarrollada por DivX, Inc. Este dispositivo es un producto oficial certificado por DivX®. Puede reproducir CD de datos y DVD de datos que contengan archivos de vídeo DivX.

CD de datos y DVD de datos que puede reproducir la unidad

Sin embargo, este reproductor sólo reproduce CD de datos cuyo formato lógico sea ISO 9660 Nivel 1 o Joliet y DVD de datos con el formato Universal Disc Format (UDF). Consulte las instrucciones de las unidades de disco y el software de grabación (no incluido) para obtener más información sobre el formato de grabación.

Nota

Es posible que este reproductor no pueda reproducir algunos CD de datos o DVD de datos creados en el formato de escritura por paquetes o en varias sesiones.

Archivos de vídeo DivX que puede reproducir el reproductor

El reproductor puede reproducir datos grabados en formato DivX con las extensiones “.AVI” o “.DIVX”. El reproductor no puede reproducir archivos con las extensiones “.AVI” or “.DIVX” si no contienen un vídeo DivX.

Notas

- Es posible que el reproductor no pueda reproducir un archivo de vídeo DivX que conste de dos o más archivos de vídeo DivX.
- El reproductor no puede reproducir archivos de vídeo DivX de tamaño superior a 720 (ancho) × 576 (alto)/2 GB.
- En función del archivo de vídeo DivX, es posible que la imagen no sea nítida o que se interrumpa el sonido.
- El reproductor no puede reproducir algunos archivos de vídeo DivX de más de 3 horas de duración.

- El reproductor puede mostrar nombres de archivo de hasta 14 caracteres. Los caracteres situados en posiciones posteriores a la 14 no se mostrarán en pantalla.
- Los caracteres que no se pueden mostrar aparecen como “*”.
- En función del disco, los nombres de archivos que no se puedan mostrar aparecerán como “*”.
- No puede mostrar correctamente los nombres de archivos CD-R/CD-RW escritos en el sistema de archivos UDF.

Acerca del orden de reproducción de los archivos de vídeo DivX

Tenga en cuenta que el orden de reproducción podría no ser aplicable, en función del software utilizado para crear el archivo de vídeo DivX o si hubiera más de 299 álbumes y de 648 archivos de vídeo DivX en cada álbum. Consulte “Acerca del orden de reproducción de álbumes, pistas y archivos” (página 44).

Configuración y ajustes

Uso de la pantalla de ajuste

Mediante el uso de la pantalla de ajuste, puede realizar diversos ajustes a elementos como la imagen y el sonido. También puede configurar un idioma para los subtítulos y la pantalla de ajuste, entre otras cosas. Para obtener más información sobre cada elemento de la pantalla de ajuste, consulte las páginas 34 a 37.

Nota

Los ajustes de reproducción almacenados en el disco tienen prioridad sobre los de pantalla de ajuste y es posible que no estén operativas todas las funciones.

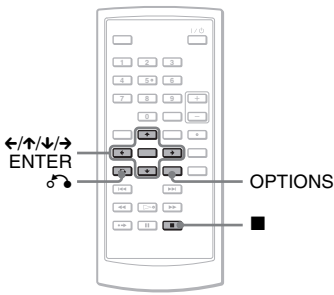

1 Pulse **OPTIONS** con el reproductor detenido.

Aparecerá el menú Opciones. La pantalla de ajuste no aparece si está activado Reanudar reproducción. Cancele primero el estado de Reanudar reproducción pulsando **■** dos veces y después pulse **OPTIONS**.

2 Pulse **↑/↓** para seleccionar "Ajuste" y después pulse **ENTER**.

Aparecerán los elementos de "Ajuste".

General	
Pantalla De TV	16 : 9
Multángulo	Si
Salva Pantalla	Si
PBC	Si
DivX	Predeterminado
Predeterminado	
Selección: ↑ ↓ → [ENTER] Cancelar: [RETURN]	

3 Pulse **↑/↓** para seleccionar el elemento de ajuste que desee de los siguientes: "General" "Ajuste Audio", "Ajuste De Idioma" o "Reproducción Prohibida" y después pulse **ENTER**.

Se selecciona el elemento de ajuste. Ejemplo: "General"

Elemento seleccionado

General	
Pantalla De TV	16 : 9
Multángulo	Si
Salva Pantalla	Si
PBC	Si
DivX	Predeterminado
Predeterminado	
Selección: ↑ ↓ → [ENTER] Cancelar: [RETURN]	

Elementos de ajuste

4 Pulse **↑/↓** para seleccionar un elemento y después pulse **ENTER**.

Aparecen los ajustes del elemento seleccionado.

Ejemplo: "Pantalla De TV"

General	
Pantalla De TV	4 : 3 Pan Scan
Multángulo	4 : 3 Tipo Buzón
Salva Pantalla	16 : 9
PBC	Si
DivX	Predeterminado
Predeterminado	
Selección: ↑ ↓ → [ENTER] Cancelar: [RETURN]	

Ajustes

5 Pulse **↑/↓** para seleccionar un ajuste y después pulse **ENTER**.

Se selecciona el ajuste y finaliza la configuración.

Ejemplo: "4:3 Pan Scan"

Ajuste seleccionado

General	
Pantalla De TV	4 : 3 Pan Scan
Multángulo	Si
Salva Pantalla	Si
PBC	Si
DivX	Predeterminado
Predeterminado	
Selección: ↑ ↓ → [ENTER] Cancelar: [RETURN]	

Para desactivar la pantalla de ajuste
Pulse **OPTIONS** o **RETURN** dos veces.

Ajustes para la pantalla

(General)

Elija las opciones y ajustes de la pantalla de reproducción según el televisor al que vaya a conectar la unidad.

Seleccione “General” en la pantalla de ajuste. Para utilizar la pantalla, consulte “Uso de la pantalla de ajuste” (página 33). El ajuste por defecto aparece subrayado.

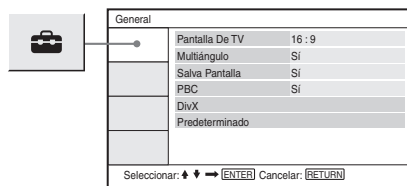

◆ Pantalla De TV (sólo DVD)

Selecciona la relación de aspecto del televisor conectado (4:3 convencional o panorámica).

4:3 Pan Scan	Seleccione esta opción cuando conecte un televisor de pantalla 4:3. Muestra automáticamente una imagen panorámica en toda la pantalla y recorta las partes que no quepan.
4:3 Tipo Buzón	Seleccione esta opción cuando conecte un televisor de pantalla 4:3. Muestra una imagen ancha con bandas en los extremos superior e inferior de la pantalla.
<u>16:9</u>	Seleccione esta opción si conecta un televisor panorámico o uno con una función de modo panorámico.

4:3 Pan Scan



4:3 Buzón



16:9



Nota

En función del DVD, es posible que se seleccione automáticamente “4:3 Tipo Buzón” en lugar de “4:3 Pan Scan” o viceversa.

◆ Multiángulo

Muestra la marca de ángulo cuando puede cambiar el ángulo de visualización durante la reproducción de DVD grabados con varios ángulos.

<u>Sí</u>	Muestra la marca de ángulo.
No	Oculto la marca de ángulo.

◆ Salva Pantalla

La imagen del salvapantallas aparece cuando deja el reproductor en modo de pausa o detenido durante 15 minutos. El salvapantallas impedirá que se dañe la pantalla (aparición de sombras). Pulse para desactivar el salvapantallas.

<u>Sí</u>	Activa la función salvapantallas.
No	Desactiva la función salvapantallas.

◆ PBC

Mediante el uso de la función PBC (Control de reproducción), puede reproducir programas interactivos y programas con funciones de búsqueda (página 21). Este ajuste está en vigor cuando reproduzca CD de VIDEO con la función PBC. El ajuste pasa a estar disponible abriendo y cerrando la tapa del disco después de realizar el ajuste.

<u>Sí</u>	Mediante la función PBC, puede reproducir CD de VIDEO a través de la pantalla del menú.
No	Desactiva la función PBC.

◆ DivX

Muestra el código de registro para este reproductor. Para obtener más información, visite <http://www.divx.com> en Internet.

◆ Predeterminado

Cada función vuelve a su ajuste original de fábrica. Tenga en cuenta que se perderán todos los ajustes que haya realizado.

Ajustes para el sonido

Ajuste Audio

“Ajuste Audio” permite ajustar el sonido según las condiciones de reproducción y conexión.

Seleccione “Ajuste Audio” en la pantalla de ajuste. Para utilizar la pantalla, consulte “Uso de la pantalla de ajuste” (página 33). El ajuste por defecto aparece subrayado.

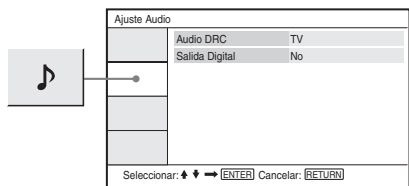

◆ Audio DRC (Control de rango dinámico) (sólo DVD)

Hace el sonido nítido cuando se baja el volumen al reproducir un DVD conforme con “Audio DRC”.

Esta función afecta a la salida de los siguientes conectores:

- Conector AUDIO
- Conector OPTICAL OUT sólo si “Dolby Digital” está configurado en “Mezcla” (página 35).

<u>Estandar</u>	Seleccione normalmente esta función.
<u>TV</u>	Produce sonidos bajos nítidos aunque se baje el volumen.
Gama Amplia	Crea la sensación de estar presenciando un espectáculo en vivo.

◆ Salida Digital

Selecciona si las señales de audio se emiten a través del conector OPTICAL OUT.

<u>Sí</u>	Seleccione normalmente esta posición. Si selecciona “Sí”, consulte “Ajuste de la señal de salida digital” para ver otros ajustes.
<u>No</u>	La influencia del circuito digital sobre el analógico es mínima.

Ajuste de la señal de salida digital

Alterna el método de emisión de señales de audio al conectar un equipo de audio como un amplificador (receptor) de AV al conector OPTICAL OUT.

Para ver detalles sobre la conexión, consulte página 38.

Después de ajustar “Salida Digital” en “Sí”, seleccione “Dolby Digital” y “DTS”.

Si conecta un componente incompatible con la señal de audio seleccionada, es posible que se escuche un ruido alto (o que no se escuche ningún sonido) de los altavoces, dañando sus oídos o los altavoces.

◆ Dolby Digital (sólo DVD)

Selecciona el tipo de señal Dolby Digital.

<u>Mezcla</u>	Seleccione esta opción si el reproductor está conectado a un componente de audio sin un decodificador Dolby Digital incorporado.
Dolby Digital	Seleccione esta opción si el reproductor está conectado a un componente de audio con un decodificador Dolby Digital incorporado.

◆ MPEG (sólo DVD)

Selecciona el tipo de señal de audio MPEG.

<u>PCM</u>	Seleccione esta opción si el reproductor está conectado a un componente de audio sin un decodificador MPEG incorporado. Si reproduce pistas de audio MPEG multicanal, sólo se emitirán las señales Frontal (I) y Frontal (D) de los dos altavoces delanteros.
MPEG	Seleccione esta opción si el reproductor está conectado a un componente de audio con un decodificador MPEG incorporado.

◆ DTS

Selecciona si se emiten señales DTS.

<u>Sí</u>	Seleccione esta opción si el reproductor está conectado a un componente de audio con un decodificador DTS incorporado.
<u>No</u>	Seleccione esta opción si el reproductor está conectado a un componente de audio sin un decodificador DTS incorporado.

Configuración del idioma de la pantalla o de la pista de sonido (Ajuste De Idioma)

“Ajuste De Idioma” le permite ajustar varios idiomas para la pantalla o la pista de sonido.

Seleccione “Ajuste De Idioma” en la pantalla de ajuste. Para utilizar la pantalla, consulte “Uso de la pantalla de ajuste” (página 33).

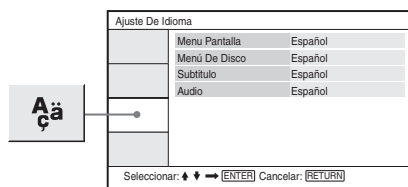

◆ Menú Pantalla

Alterna el idioma mostrado en la pantalla.

◆ Menú De Disco (sólo DVD VIDEO)

Alterna el idioma del menú del disco.

Si selecciona “Original” se elige el idioma al que se da prioridad en el disco.

◆ Subtítulo (sólo DVD VIDEO)

Cambia el idioma de los subtítulos.

Si selecciona “No”, no se muestran subtítulos.

◆ Audio (sólo DVD VIDEO)

Alterna el idioma de la pista de sonido.

Si selecciona “Original” se elige el idioma al que se da prioridad en el disco.

Nota

Si selecciona un idioma en “Menú De Disco”, “Subtítulo” o “Audio” que no esté grabado en el DVD VIDEO, se selecciona automáticamente uno de los idiomas que sí estén grabados.

Ajustes de Reproducción Prohibida (Reproducción Prohibida)

La reproducción de algunos DVD VIDEO puede limitarse mediante la función de reproducción prohibida.

Seleccione “Reproducción Prohibida” en la pantalla de ajuste. Para utilizar la pantalla, consulte “Uso de la pantalla de ajuste” (página 33).

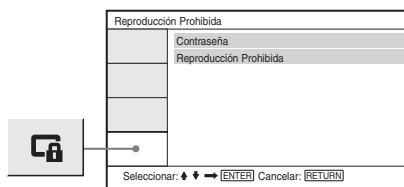

◆ Contraseña

Introduzca o cambie una contraseña- Al definir una contraseña- Al definir una contraseña, puede limitar la reproducción de un DVD con función de reproducción prohibida. La primera vez que se accede a la opción Contraseña, introduzca una contraseña nueva (no es necesario introducir la antigua).

◆ Reproducción Prohibida

Cuanto más bajo sea el valor del ajuste, más estricta será la limitación.

Para ajustar la reproducción prohibida, debe seleccionar la contraseña en “Contraseña”, por lo que primero debe definir la contraseña en la configuración.

Cambio de la contraseña

- 1 Pulse \uparrow/\downarrow para seleccionar “Contraseña” en la pantalla de ajuste Reproducción Prohibida y después pulse ENTER.
- 2 Seleccione “Cambiar” y pulse ENTER.
Aparece la pantalla para introducir la contraseña.
- 3 Escriba su contraseña actual de 6 dígitos en la casilla “Contr. Anterior”.
- 4 Escriba su contraseña nueva de 6 dígitos en la casilla “Contr. Nueva”.
- 5 Escriba de nuevo la contraseña nueva de 6 dígitos en el cuadro “Confirmar Contr.” y pulse ENTER para confirmar.

Si comete un error al escribir la contraseña

Pulse CLEAR o pulse \leftarrow para retroceder de uno en uno antes de pulsar ENTER en el paso 5; después, vuelva a escribir la contraseña.

Ajuste de la reproducción prohibida (reproducción limitada) DVDVideo

- 1 Pulse \uparrow/\downarrow para seleccionar “Reproducción prohibida” en la pantalla de ajuste Reproducción prohibida y después pulse ENTER.
Aparecerá la pantalla para configurar el nivel de limitación de reproducción.

Reproducción Prohibida	
Contraseña	
Reproducción Prohibida	2 ▲
	3
	4
	5
	6
	7
	8 Adultos

Seleccionar: \uparrow/\downarrow ENTER Cancelar: RETURN

- 2 Pulse \uparrow/\downarrow para seleccionar el nivel del límite (de 1 a 8) y después pulse ENTER.

Cuanto más bajo sea el valor, más estricta será la limitación.

Aparece la pantalla para introducir la contraseña.

- 3 Escriba o vuelva a escribir la contraseña de 6 dígitos utilizando los botones numéricos y después pulse ENTER.

El ajuste de Reproducción Prohibida ha finalizado.

Para reproducir un disco con Reproducción Prohibida configurada

- 1 Inserte el disco y pulse \triangleright .
Aparece la pantalla para introducir la contraseña.
- 2 Escriba la contraseña de 6 dígitos utilizando los botones numéricos y después pulse ENTER.
El reproductor comienza la reproducción.

Si olvida la contraseña

Retire el disco y repita los pasos descritos en “Cambio de la contraseña” (página 37). Escriba “136900” en la casilla “Contr. Anterior” y después escriba su nueva contraseña de 6 dígitos en los cuadros “Contr. Nueva” y “Confirmar Contr.”.

Notas

- Si reproduce discos que no tengan la función Reproducción Prohibida, la reproducción no puede limitarse en este reproductor.
- En función del disco, se le puede pedir que cambie el nivel de la reproducción prohibida mientras reproduce el disco. En este caso, escriba la contraseña y después cambie el nivel. Si se ha cancelado el modo Reanudar reproducción, el nivel vuelve al anterior.

Conexión a otro dispositivo

Al conmutador LINE SELECT (IN/OUT)

LINE SELECT IN: Permite introducir imágenes o audio de un dispositivo exterior. En la pantalla LCD aparecerá el mensaje “Entrada De Línea” hasta que se importe la señal de un dispositivo exterior.

LINE SELECT OUT: Permite enviar la señal de reproducción de este reproductor a un televisor.

Notas

- Conecte los cables firmemente para evitar la aparición de ruido.
- Consulte las instrucciones incluidas con los componentes que desea conectar.
- No puede reproducir este reproductor a un televisor sin toma de entrada de vídeo.
- Asegúrese de desconectar el cable eléctrico de cada componente antes de la conexión.
- Conecte el reproductor directamente al televisor. La calidad de la imagen podría deteriorarse si la salida de vídeo de este reproductor se hace pasar a través de un vídeo a un televisor.

Conexión a un televisor

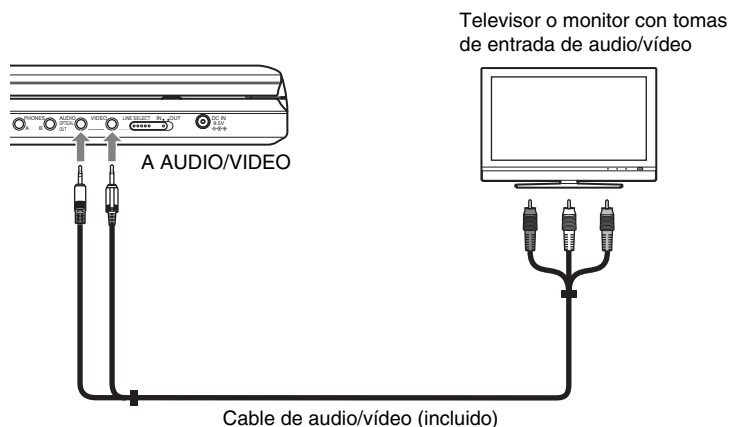

Para enviar la señal de reproducción a un televisor o monitor

- 1 Ajuste el conmutador LINE SELECT situado en el lado derecho del reproductor en “OUT”.

Conexión al reproductor de vídeo o a la videocámara

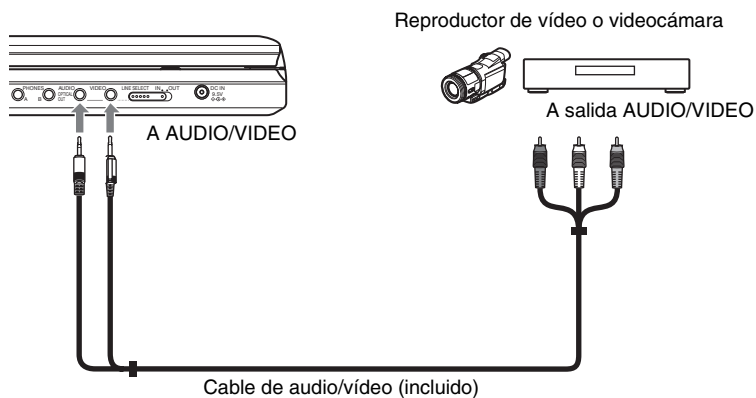

Para recibir la señal de reproducción de un reproductor de vídeo o videocámara

- 1 Ajuste el conmutador LINE SELECT situado en el lado derecho del reproductor en “IN”.

Nota

Ajuste el conmutador LINE SELECT en “OUT” después de su uso. No puede reproducir en la unidad con el conmutador ajustado en “IN”.

Solución de problemas

Si observa alguna de las siguientes dificultades durante el uso del reproductor, utilice esta guía de solución de problemas como ayuda antes de solicitar la reparación de la unidad. Si no logra resolver el problema, consulte al proveedor de Sony más cercano.

Alimentación

El equipo no se enciende.

- ➔ Compruebe que el cable eléctrico esté bien conectado.
- ➔ Durante el uso con la batería, compruebe que ésta contenga carga suficiente.

Imagen

No hay ninguna imagen o aparece ruido en la imagen.

- ➔ El disco está sucio o defectuoso.
- ➔ El brillo está ajustado en el mínimo. Ajuste el brillo en “Modo LCD” (página 28).
- ➔ Al reproducir discos, ajuste el conmutador LINE SELECT en la posición “OUT”. Al enviar la señal de reproducción a otro dispositivo, ajuste el conmutador LINE SELECT en la posición “OUT”. Al recibir la señal de reproducción de otro dispositivo, ajuste el conmutador LINE SELECT en la posición “IN” (página 38).
- ➔ Vuelva a conectar el cable correctamente.
- ➔ Los cables de conexión están deteriorados.
- ➔ Compruebe la conexión al televisor (página 38) y cambie el selector de entrada del televisor de modo que la señal del reproductor aparezca en la pantalla del televisor.
- ➔ El reproductor está conectado a las tomas COMPONENT VIDEO IN (Y, P_B, P_R) de un televisor de alta definición.
- ➔ Si la imagen del reproductor va a través del aparato de vídeo hasta el televisor o si está conectado a un reproductor combinado de TV/VÍDEO, la señal con protección contra copias aplicada a algunos programas de DVD podría afectar a la calidad de la imagen.

La imagen no llena la pantalla, aunque la relación de aspecto esté ajustada en “Pantalla De TV” en “General”.

- ➔ La relación del disco está fijada en el DVD.

Los puntos negros aparecen y los puntos rojos, azules y verdes permanecen en la pantalla LCD.

- ➔ Se trata de una propiedad estructural del panel LCD y no de una avería.

Sonido

No hay sonido.

- ➔ El reproductor está en modo de pausa o en modo de reproducción lenta.
- ➔ El reproductor está en modo de reproducción rápida o retroceso rápido.
- ➔ Durante la reproducción de un Super VCD en el cual no esté grabada la pista de audio 2, no se emitirá ningún sonido al seleccionar “Estéreo 1”, “Izqdo. 1” o “Dcho. 1”.
- ➔ Vuelva a conectar el cable correctamente.
- ➔ El cable de conexión está deteriorado.
- ➔ El reproductor está conectado a una toma de entrada incorrecta en el amplificador (receptor) (página 39).
- ➔ La entrada del amplificador (receptor) no está ajustada correctamente.
- ➔ Si la señal de audio no viene a través de la toma OPTICAL OUT, compruebe los ajustes de audio (página 35).

El volumen del sonido es bajo.

- ➔ El volumen del sonido es bajo en algunos DVD. El volumen del sonido puede mejorar si ajusta “Audio DRC” en “Ajuste Audio” al “TV” (página 35).

Operaciones

El mando a distancia no funciona.

- ➔ Las pilas del mando a distancia tienen poca carga.
- ➔ Hay obstáculos entre el mando a distancia y el reproductor.
- ➔ La distancia entre el mando a distancia y el reproductor es excesiva.
- ➔ Para utilizarlo, señale al sensor correspondiente del reproductor.
- ➔ La luz solar directa o una iluminación intensa incide sobre el sensor del mando a distancia.

Cuando se pulsán los botones no ocurre nada.

- ➔ El conmutador I/⏸/HOLD del reproductor está ajustado en "HOLD" (página 17).

El disco no se reproduce.

- ➔ El disco está del revés.
Inserte el disco con el lado de reproducción hacia abajo.
- ➔ El disco no está bien configurado.
- ➔ El reproductor no puede reproducir determinados discos (página 7).
- ➔ El código de región del DVD no coincide con el reproductor (página 8).
- ➔ Se ha condensado humedad dentro del reproductor (página 3).
- ➔ El reproductor no puede reproducir un disco grabado que no esté finalizado correctamente (página 7).
- ➔ Se ha ajustado el control de bloqueo.
Compruebe los ajustes.
- ➔ El conmutador LINE SELECT situado en la parte derecha del reproductor está en la posición "IN".

El reproductor comienza a reproducir el disco de manera automática:

- ➔ El disco dispone de una función de reproducción automática.

La reproducción se detiene de manera automática.

- ➔ Al reproducir discos con una señal de pausa automática, el reproductor detiene la reproducción en esta señal.

Algunas funciones, como Detener, Buscar, Explorar, Reproducción lenta, Reproducción con reproducción o Reproducción aleatoria no pueden realizarse.

- ➔ En función del disco, es posible que no pueda realizar algunas de las operaciones anteriores. Consulte las instrucciones de uso que acompañan al disco.

No se puede cambiar el idioma de la pista de sonido.

- ➔ Pruebe a utilizar el menú del DVD en lugar del botón de selección directa del mando a distancia (página 18).
- ➔ Las pistas en varios idiomas no están grabadas en el DVD que se está reproduciendo.
- ➔ El DVD prohíbe el cambio del idioma para la pista de sonido.

El idioma de los subtítulos no puede cambiarse o desactivarse.

- ➔ Pruebe a utilizar el menú del DVD en lugar del botón de selección directa del mando a distancia (página 18).
- ➔ Los subtítulos en varios idiomas no están grabados en el DVD que se está reproduciendo.
- ➔ El DVD prohíbe el cambio de subtítulos.

No pueden cambiarse los ángulos.

- ➔ Pruebe a utilizar el menú del DVD en lugar del botón de selección directa del mando a distancia (página 18).
- ➔ No están grabados varios ángulos en el DVD que se está reproduciendo.
- ➔ El ángulo sólo puede cambiarse cuando el indicador "⏸" está encendido en la pantalla (página 20).
- ➔ El DVD prohíbe el cambio de ángulo.

La pista de audio MP3 no puede reproducirse (página 43).

- ➔ El CD de datos no está grabado en un formato MP3 conforme con ISO 9660 Nivel 1 o Joliet.
- ➔ El DVD de datos no está grabado en formato MP3 conforme con UDF (Universal Disk Format).
- ➔ La pista de audio MP3 no tiene la extensión ".MP3".
- ➔ Los datos no tienen el formato MP3 aunque tengan la extensión ".MP3".
- ➔ Los datos no son MPEG-1 Audio Layer III.
- ➔ El reproductor no puede reproducir pistas de audio en formato mp3PRO.
- ➔ La pista de audio MP3 está dañada.

El archivo de imagen JPEG no puede reproducirse (página 43).

- ➔ El CD de datos no está grabado en un formato JPEG conforme con ISO 9660 Nivel 1 o Joliet.
- ➔ El DVD de datos no está grabado en formato JPEG conforme con UDF (Universal Disk Format).
- ➔ El archivo de imagen JPEG no tiene la extensión “.JPG”.
- ➔ Los datos no tienen el formato JPEG aunque tengan la extensión “.JPG”.
- ➔ El formato de archivo de imagen JPEG no está conforme con DCF (página 43).
- ➔ La imagen es mayor de 3078 (ancho) × 2048 (alto) en modo normal, o de más de 3.300.000 píxeles en JPEG progresivo. (Algunos archivos JPEG progresivos no pueden mostrarse aunque el tamaño de archivo esté dentro de la capacidad especificada.)
- ➔ El archivo de imagen JPEG está dañado.

El archivo de vídeo DivX no puede reproducirse.

- ➔ El archivo no se ha creado en formato DivX.
- ➔ El archivo tiene una extensión distinta de “.AVI” o “.DIVX”.
- ➔ El CD de datos (vídeo DivX)/DVD de datos (vídeo DivX) no se ha creado en un formato DivX conforme con ISO 9660 Nivel 1 o Joliet/UDF.
- ➔ El archivo de vídeo DivX es mayor de 720 (ancho) × 576 (alto).

Los nombres de álbum/pista/archivo no se muestran correctamente.

- ➔ El reproductor sólo puede mostrar números y letras. Los caracteres de otro tipo se muestran como “*”.

El disco no empieza a reproducirse desde el principio.

- ➔ Está seleccionado Reproducción con reproducción o Reproducción aleatoria (páginas 23 y 25).
- ➔ Está en vigor la reanudación de la reproducción (página 18).

El reproductor no funciona correctamente.

- ➔ Si la electricidad estática, etc., hace que el reproductor no funcione correctamente, desenchufe el reproductor.

Acerca de las pistas de audio MP3 y los archivos de imagen JPEG

MP3 es una tecnología de compresión de audio que cumple las normativas ISO/IEC MPEG. JPEG es una tecnología de compresión de imágenes. Puede reproducir CD de datos/DVD de datos que contengan pistas de audio MP3 o archivos de imagen JPEG.

CD de datos/DVD de datos que puede reproducir la unidad

Puede reproducir CD de datos (CD-ROM/CD-R/CD-RW) o DVD de datos (DVD-ROM/DVD+RW/DVD+R/DVD-RW/DVD-R) grabados en formato MP3 (MPEG-1 Audio Layer III) y JPEG.

Sin embargo, este reproductor sólo reproduce CD de datos cuyo formato lógico sea ISO 9660 Nivel 1 o Joliet y DVD de datos con el formato Universal Disc Format (UDF). Consulte las instrucciones de las unidades de disco y el software de grabación (no incluido) para obtener más información sobre el formato de grabación.

Nota

Es posible que este reproductor no pueda reproducir algunos CD de datos o DVD de datos creados en el formato de escritura por paquetes o en varias sesiones.

Pistas de audio MP3 o archivos de imagen JPEG que puede reproducir esta unidad

El reproductor no puede reproducir los archivos y pistas siguientes:

- Pistas de audio MP3 con la extensión “.MP3”.
- Archivos de imagen JPEG con la extensión “.JPG”.
- Archivos de imagen JPEG conformes con el formato de archivo de imagen DCF*.

* “Norma de diseño para el sistema de archivos de cámara”: Estándares de imagen para cámaras digitales reguladas por la JEITA (Japan Electronics and Information Technology Industries Association).

Notas

- Cambie la extensión a “.JPG” para archivos con la extensión “.JPE” o “.JPEG”.
- El reproductor puede reproducir cualquier dato con la extensión “.MP3” o “.JPG”, aunque no estén en formato MP3 o JPEG. La reproducción de estos datos puede generar un ruido elevado que podría dañar el sistema de altavoces.
- El reproductor no es conforme con pistas de audio en formato mp3PRO.
- Algunos archivos JPEG no pueden reproducirse.
- El reproductor puede mostrar nombres de archivo o pista de hasta 14 caracteres. Los caracteres situados en posiciones posteriores a la 14 no se mostrarán en pantalla.
- Los caracteres que no se pueden mostrar aparecen como “*”.
- En función del disco, los nombres de archivos o pistas que no se puedan mostrar aparecerán como “*”.
- No puede mostrar correctamente los nombres de archivos CD-R/CD-RW escritos en el sistema de archivos UDF.
- Al reproducir una pista de audio MP3 grabada en modo VBR, no puede mostrar correctamente la tasa de bits.

Acerca del orden de reproducción de álbumes, pistas y archivos

Las pistas y archivos de un álbum se reproducen en el orden del soporte grabado (CD-R etc.).

🔔 Sugerencia

Como un disco con muchos árboles requiere más tiempo para empezara reproducirse, se recomienda crear álbumes que no dispongan de más de dos árboles.

Notas

- El reproductor puede reconocer hasta 299 álbumes (incluidos los álbumes que no contengan pistas de audio MP3 y archivos de imagen JPEG). El reproductor no puede reproducir álbumes situados a continuación del número 299.
- El reproductor puede reconocer un total combinado de hasta 648 títulos, pistas y álbumes. El reproductor no puede reproducir álbumes, archivos o pistas situados a continuación del número 648.
- En función de las condiciones de escritura del disco, el número total de archivos, pistas y álbumes que se pueden reconocer puede ser menos de 648.
- La lista Álbum sólo muestra el nombre del álbum que se está reproduciendo actualmente. Los álbumes situados en la capa superior se muestran como “\.”.

Notas acerca de los discos

- Para mantener el disco limpio, sujételo por los lados. No toque la superficie.



- No exponga el disco a la luz solar directa o a fuentes de calor como conductos de aire de calefacción, no lo deje en vehículos estacionados bajo la luz solar directa, pues la temperatura del interior del vehículo puede aumentar considerablemente.
- Después de su reproducción, guarde el disco en su carcasa.
- Limpie el disco con un paño de limpieza. Limpie el disco desde el centro hacia fuera.



- No utilice disolventes como benceno, diluyentes, limpiadores de discos/lentes disponibles en comercios o atomizadores antiestáticos diseñados para discos LP de vinilo.
- Si ha impreso la etiqueta del disco, seque la etiqueta antes de reproducir el disco.

Especificaciones

Sistema

Láser: Láser semiconductor

Sistema del formato de señal: PAL (NTSC)

Características de audio

Respuesta de frecuencias: DVD VIDEO

(PCM 48 kHz): 20 Hz a 22 kHz/

CD: 20 Hz a 20 kHz

Distorsión armónica: 0,01 %

Rango dinámico:

DVD VIDEO: 90 dB/

CD: 90 dB

Palpitaciones: Inferior al valor detectado

($\pm 0,001\%$ W PEAK)

Entrada/Salidas

VIDEO (entrada/salida de vídeo):

Miniconector (1)

Salida 1,0 V_{p-p}/75 ohmios

AUDIO (entrada/salida de audio)/

OPTICAL OUT (salida óptica):

Miniconector estéreo/miniconector
óptico combinado (1)

Salida 2,0 V_{rms}/47 kiloohmios

Impedancia de carga recomendada
superior a 47 kiloohmios

PHONES (auriculares) A/B:

Miniconector estéreo (2)

Pantalla de cristal líquido

Tamaño de panel: 8 pulgadas (diagonal)

Sistema de guía: matriz activa TFT

Resolución: 800 × 480 (índice efectivo de
píxeles: más del 99,99%)

General

Requisitos de alimentación:

CC 9,5 V (adaptador de CA/adaptador de
batería de vehículo)

CC 7,4 V (batería)

Consumo (reproducción de DVD VIDEO):

23 W (cuando se usa con batería)

8,5 W (cuando se usa sin batería, con
auriculares)

Dimensiones (aprox.):

225,4 × 33,5 × 164,9 mm (anchura/altura/
profundidad) incluidos salientes

Peso (aprox.): 920 g

Temperatura de funcionamiento:

5 °C a 35 °C

Humedad de funcionamiento: 25 % a 80 %

Adaptador de CA: 100-240 V AC, 50/60 Hz

Adaptador para batería de vehículo:

12 V CC

Accesorios incluidos

Consulte la página 9.

Diseño y especificaciones sujetos a cambio
sin previo aviso.

Índice de piezas y controles

Para obtener más información, consulte las páginas indicadas entre paréntesis.

Vista superior

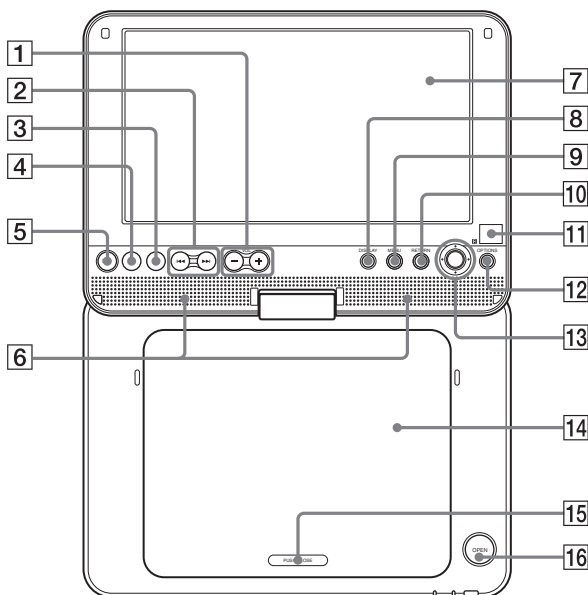

- | | |
|--------------------------------------------------|----------------------------------------------|
| 1 Botón VOL (volumen del sonido) -/+ * | 9 Botón MENU (18) |
| 2 Botones ◀◀/▶▶ (anterior/siguiente) (17) | 10 Botón RETURN (22) |
| 3 Botón ■ (detener) (17) | 11 (sensor del mando a distancia) (9) |
| 4 Botón (pausa) (17) | 12 Botón OPTIONS (28) |
| 5 Botón ▷ (reproducir) (16)* | 13 Botones ◀/↑/↓/▶, botón ENTER (18) |
| 6 Altavoz (17) | 14 Tapa del disco (16) |
| 7 Panel LCD (10) | 15 PUSH CLOSE (16) |
| 8 Botón DISPLAY (22) | 16 Botón OPEN (abrir) (16) |

* Utilice el punto táctil como referencia al utilizar el reproductor. Los botones ▷ PLAY y VOL + tienen un punto táctil.

Vista frontal

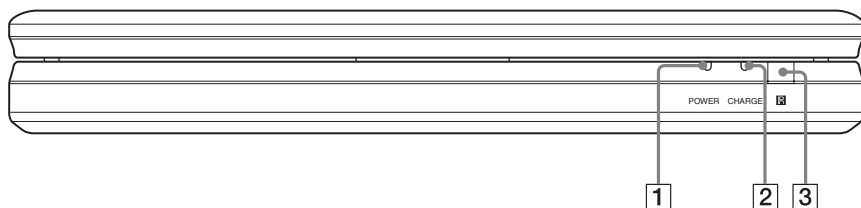

- 1** Indicador POWER (encendido) (16)
- 2** Indicador CHARGE (carga) (13)
- 3**  (sensor del mando a distancia) (9)

Vista derecha

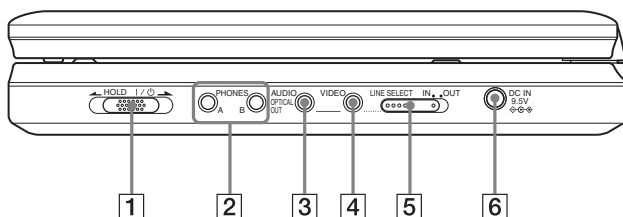

- 1** Conmutador  (encendido/en espera)/HOLD (16)
- 2** Conector PHONES (auriculares) A,B
- 3** Conector AUDIO (entrada/salida)/ conector OPTICAL OUT (salida óptica) (38, 39)
- 4** Conector VIDEO (entrada/salida) (38)
- 5** Conmutador LINE SELECT (IN/OUT) (16)
- 6** Conector DC IN 9.5V (entrada de adaptador de CA) (11)

Mando a distancia

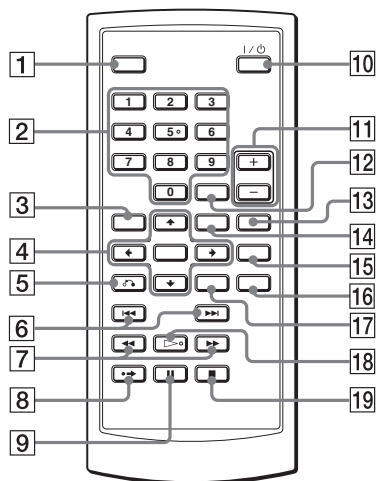

- 1 Botón DISPLAY (22)
- 2 Botones numéricos (18)*
- 3 Botón TOP MENU (18)
- 4 Botones ←/↑/↓/→, botón ENTER (18)
- 5 Botón ↻ RETURN (22)
- 6 Botones ◀◀/▶▶ PREV (anterior)/NEXT (siguiente) (17)
- 7 Botones ◀◀/▶▶ (explorar/lento) (24)
- 8 Botón •→ ADVANCE (17)
- 9 Botón ■ PAUSE (17)
- 10 Botón I/⏻ (encendido/en espera) (16)
- 11 Botones VOL (volumen del sonido) +/-
- 12 Botón CLEAR (37)
- 13 Botón AUDIO (19)*
- 14 Botón MENU (18)
- 15 Botón SUBTITLE (20)
- 16 Botón ANGLE (20)
- 17 Botón OPTIONS (28)
- 18 Botón ▷ PLAY (16)*
- 19 Botón ■ STOP (17)

* Utilice el punto táctil como referencia al utilizar el reproductor. El botón del número 5 tiene un punto táctil.

Índice

Numerales

- 16:9 34
- 4:3 Pan Scan 34
- 4:3 Tipo Buzón 34

A

- Ajuste Audio 35
- Ajuste De Idioma 36
- Ajustes 33
- Álbum 44
- Ángulo 20
- Audio 19, 36
- Audio DRC 35
- Avance rápido 24

B

- Baterías 9
- Búsqueda 24

C

- CD 7, 16
- CD de datos 6, 7, 31, 43
- CD de VIDEO 6, 7, 8, 16
- Conexión 38

D

- Discos que se pueden usar 7
- DivX[®] 30, 31
- Dolby Digital 19, 35
- DTS 19, 35
- DVD 6, 7, 16
- DVD de datos 6, 7, 31, 43
- DVD+RW 6, 7
- DVD-RW 6, 7, 21

E

- Explorar 24

G

- General 34

J

- JPEG 6, 43

M

- Mando a distancia 9, 48
- Manipulación de los discos 44
- Menú De Disco 36
- Menú del DVD 18
- Menú Pantalla 36
- Menú principal 18
- MP3 6, 43

O

- OPTICAL OUT 35
- Original 21

P

- Pantalla 22, 34
- Pantalla De TV 34
- Play List 21
- Presentación 28

R

- Reanudar reproducción 18
- Reproducción aleatoria 25
- Reproducción con repetición 23, 25
- Reproducción lenta 24
- Reproducción PBC 21
- Retroceso rápido 24

S

- Salida Digital 35
- Salva Pantalla 34
- Solución de problemas 41
- Subtítulo 20, 36

ATTENZIONE

Per ridurre il pericolo di incendi o scosse elettriche non esporre questo apparecchio a pioggia o umidità.

Per evitare scosse elettriche, non aprire l'apparecchio. Per le riparazioni rivolgersi solo a personale qualificato.

Il cavo di alimentazione deve essere sostituito solo da personale qualificato.

Le pile o un apparecchio con le pile installate non devono essere esposti al calore eccessivo come la luce diretta del sole, il fuoco e così via.



Questa etichetta si trova nella parte inferiore dell'unità.

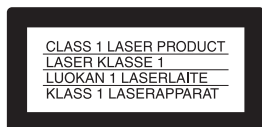

Questo apparecchio appartiene alla categoria dei prodotti laser di CLASSE 1. Il contrassegno CLASS 1 LASER PRODUCT si trova nella parte inferiore dell'unità.

AVVERTENZA

- Con questo prodotto l'utilizzo di strumenti ottici può causare problemi agli occhi. Dato che il raggio laser usato in questo lettore CD/DVD è pericoloso per gli occhi, non cercare di smontare l'apparecchio. Per le riparazioni rivolgersi solo a personale qualificato.
- L'erronea sostituzione può causare l'esplosione della batteria. Sostituire solamente con la stessa tipologia oppure equivalente.



Trattamento del dispositivo elettrico od elettronico a fine vita (applicabile in tutti i paesi dell'Unione Europea e in altri paesi europei con sistema di raccolta differenziata)

Questo simbolo sul prodotto o sulla confezione indica che il prodotto non deve essere considerato come un normale rifiuto domestico, ma deve invece essere consegnato ad un punto di raccolta appropriato per il riciclo di apparecchi elettrici ed elettronici. Assicurandovi che questo prodotto sia smaltito correttamente, voi contribuirete a prevenire potenziali conseguenze negative per l'ambiente e per la salute che potrebbero altrimenti essere causate dal suo smaltimento inadeguato. Il riciclaggio dei materiali aiuta a conservare le risorse naturali. Per informazioni più dettagliate circa il riciclaggio di questo prodotto, potete contattare l'ufficio comunale, il servizio locale di smaltimento rifiuti oppure il negozio dove l'avete acquistato.



Trattamento delle pile esauste (applicabile in tutti i paesi dell'Unione Europea e in altri paesi Europei con sistema di raccolta differenziata)

Questo simbolo sul prodotto o sulla confezione indica che la pila non deve essere considerata un normale rifiuto domestico. Assicurandovi che le pile siano smaltite correttamente, contribuirete a prevenire potenziali conseguenze negative per l'ambiente e per la salute che potrebbero altrimenti essere causate dal loro inadeguato smaltimento. Il riciclaggio dei materiali aiuta a conservare le risorse naturali.

In caso di prodotti che per motivi di sicurezza, prestazione o protezione dei dati richiedano un collegamento fisso ad una pila interna, la stessa dovrà essere sostituita solo da personale di assistenza qualificato.

Consegnare il prodotto a fine vita al punto di raccolta idoneo allo smaltimento di apparecchiature elettriche ed elettroniche; questo assicura che anche la pila al suo interno venga trattata correttamente.

Per le altre pile consultate la sezione relativa alla rimozione sicura delle pile. Conferire le pile esauste presso i punti di raccolta indicati per il riciclo.

Per informazioni più dettagliate circa lo smaltimento della pila esausta o del prodotto, potete contattare il Comune, il servizio locale di smaltimento rifiuti oppure il negozio dove l'avete acquistato.

Precauzioni

- Installare il sistema in modo tale che la spina principale possa essere immediatamente disconnessa dalla presa a muro in caso di necessità.
- La tensione di funzionamento richiesta è indicata sull'adattatore di corrente alternata (CA). Verificare che la tensione operativa dell'apparecchio sia identica alla tensione di alimentazione locale.
- Per evitare il pericolo di incendi o scosse elettriche, non collocare oggetti contenenti liquidi, quale un vaso, sull'apparecchio.

Il fabbricante di questo prodotto è Sony Corporation, 1-7-1 Konan Minato-ku Tokyo, 108-0075, Giappone. Il rappresentante autorizzato ai fini della Compatibilità Elettromagnetica e della sicurezza del prodotto è Sony Deutschland GmbH, Hedelfinger Strasse 61, 70327, Stoccarda Germania. Per qualsiasi problema relativo all'assistenza o alla garanzia, si prega di fare riferimento agli indirizzi indicati nei documenti di assistenza e garanzia forniti con il prodotto.

Precauzioni

Sicurezza stradale

Non utilizzare l'unità di controllo le cuffie durante la guida dell'autovettura, in bicicletta o in moto con qualsiasi tipo di veicolo. Così facendo si potrebbero creare pericoli sulla strada contravvenendo alle normative locali. Può essere inoltre pericoloso utilizzare le cuffie ad alto volume durante una passeggiata, soprattutto in corrispondenza dei passaggi pedonali. Prestare sempre la massima attenzione e non utilizzare l'unità in situazioni di potenziale pericolo.

Sicurezza

Se un qualunque oggetto solido o sostanza liquida dovesse penetrare nell'apparecchio, scollegarlo e farlo controllare da personale qualificato prima di utilizzarlo di nuovo.

Fonti di alimentazione

- Il lettore continua ad essere alimentato con energia elettrica CA finché rimane collegato alla presa di rete, anche se è stato spento.
- Se si prevede di non utilizzare il lettore per un lungo periodo di tempo, scollegarlo dalla presa di rete. Per scollegare il cavo di alimentazione CA (corrente domestica) afferrare la presa, evitando di tirare il cavo stesso.
- Non toccare il cavo di alimentazione di rete (CA) né l'adattatore con le mani bagnate. Così facendo, ci si espone al rischio di scosse elettriche.

Sull'aumento di temperatura

Potrebbe accumularsi calore all'interno del lettore durante la riproduzione o nel caso di utilizzo per un tempo prolungato. Questo non è un malfunzionamento.

Installazione

- Collocare il lettore in un ambiente che consenta un'adeguata circolazione d'aria per prevenire il surriscaldamento interno.
- Non collocare il lettore in uno spazio ristretto, quale una

libreria o luogo simile.

- Per ridurre il rischio di incendio, non impedire la ventilazione dell'apparecchio coprendolo con giornali, tovaglie, tende, ecc.
- Non collocare il lettore in prossimità di sorgenti di calore o luoghi soggetti alla luce diretta del sole, a polvere eccessiva, sabbia, umidità, pioggia o urti meccanici o in automobile con i finestrini chiusi.
- Non collocare il lettore su aree inclinate. L'unità è stata designata per essere utilizzata solamente su aree orizzontali.
- Tenere il lettore ed i dischi lontano da unità dotate di forti magneti, come per esempio forni a microonde oppure potenti altoparlanti.
- Non posizionare oggetti pesanti sul lettore.

Funzionamento

- Se il lettore viene spostato direttamente da un luogo freddo ad uno caldo o se viene posto in un ambiente molto umido, è possibile che si formi della condensa sulle lenti all'interno del lettore. In tal caso, il lettore potrebbe non funzionare correttamente. In questo caso, rimuovere il disco e lasciare acceso il lettore per circa mezz'ora, per consentire l'evaporazione della condensa.
- Tenere pulita la lente del lettore e non toccarla. Se si tocca la lente questa potrebbe danneggiarsi e il lettore non funzionare correttamente. Lasciare chiuso il vano del disco tranne quando si inserisce o rimuove un disco.

Sul display a cristalli liquidi

- Nonostante sia stato realizzato tecnologia di massima precisione, il display LCD potrebbe visualizzare occasionalmente punti di vari colori. Questo non è un malfunzionamento.
- Non strofinare il display LCD con panni umidi. In caso di penetrazione d'acqua, potrebbe verificarsi un malfunzionamento.
- Non collocare né far cadere alcun oggetto sulla superficie del display LCD. Inoltre, non applicare alcuna pressione sul display stesso.
- Non danneggiare la superficie dell'LCD utilizzando strumenti appuntiti oppure affilati.

- Non posizionare alcun oggetto appuntito, come penne, ecc... sul coperchio del disco per spegnere l'unità.
- Se il lettore viene portato direttamente da un luogo freddo a uno caldo, potrebbe formarsi condensa sulla superficie del display LCD. In questo caso, rimuovere l'umidità con un fazzoletto di carta o simile, prima dell'uso. In ogni caso, la condensa di umidità potrebbe ripresentarsi se la superficie del display LCD è fredda. Attendere che la superficie si scaldi a temperatura ambiente.

Sull'adattatore di rete AC

- Per questo lettore, utilizzare l'adattatore di rete AC in dotazione, poiché altri adattatori potrebbero causare un malfunzionamento.
- Non smontare o manomettere i circuiti elettrici del prodotto.
- Non urtare l'unità né sottoporla a scosse elettriche.
- Non collocare l'adattatore di rete in uno spazio ristretto, quale una libreria o un armadietto.
- Non collegare l'adattatore di rete AC a un trasformatore elettrico da viaggio, che potrebbe generare calore e causare un malfunzionamento.

Sul pacco batteria

- In alcuni paesi potrebbe essere regolamentato lo smaltimento della batteria usata in questo prodotto. Si prega di consultare la legislazione vigente nel proprio Paese.
- A causa della durata limitata della batteria, la sua capacità tende a deteriorarsi nel tempo e con l'uso ripetuto. Acquistarne una nuova quando la batteria dura la metà del tempo normale.
- La batteria potrebbe non caricarsi alla massima capacità durante la prima ricarica o se non è stata utilizzata per un periodo di tempo prolungato. La capacità si ripristina dopo aver caricato e scaricato la batteria diverse volte.
- Non lasciare il pacco batteria nell'automobile o alla luce diretta del sole, dove la temperatura può raggiungere 60 °C.
- Non esporre all'acqua.
- Evitare di cortocircuitare i contatti batteria (A) situati sulla parte inferiore del lettore e quelli della batteria (C) con oggetti

metallici, ad esempio catenine ecc.

- Accertarsi che non penetrino polvere o sabbia nei contatti batteria (A) e nei fori guida (B) situati sulla parte inferiore del lettore e nei contatti (C) e nei fori guida (D) sul pacco batteria.

Lato inferiore del lettore

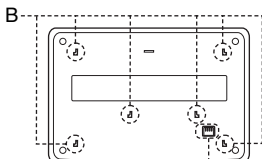

Pacco batteria

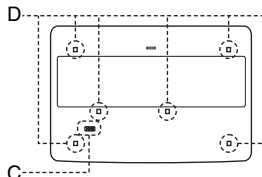

Sull'adattatore per automobile

- Per questo lettore, utilizzare l'adattatore per automobile in dotazione, poiché altri adattatori potrebbero causare un malfunzionamento.
- Non disassemblare o smontare.
- Evitare cadute o urti.
- Non toccare le parti metalliche poiché ciò potrebbe causare corto circuiti e danneggiare l'adattatore per automobile, in particolare con oggetti metallici.
- Non collocare l'adattatore per automobile in prossimità di sorgenti di calore o luoghi soggetti alla luce diretta del sole o urti meccanici o nell'automobile con i finestrini chiusi.

Regolazione del volume

Non alzare eccessivamente il volume durante l'ascolto di una parte di brano con livelli di suono estremamente bassi o privo di segnali audio. Diversamente, i diffusori potrebbero danneggiarsi nel caso in cui venisse riprodotto un suono a livello massimo.

Sulle cuffie

- **Prevenzione di danni all'udito**
Evitare l'uso delle cuffie ad alto volume. Gli esperti dell'udito sconsigliano l'ascolto ad alto

volume per un periodo di tempo prolungato. Se si sperimentano suoni anomali (trillo) negli orecchi, abbassare il volume o smettere di utilizzare l'unità.

- **Evitare di disturbare le persone vicine**

Mantenere il volume a un livello moderato. In questo modo sarà possibile sentire i suoni esterni e non disturbare le persone vicine.

Pulizia

Pulire il rivestimento dell'apparecchio, il pannello e i comandi con un panno morbido leggermente inumidito con una soluzione detergente neutra. Non utilizzare alcun tipo di spugna o polvere abrasiva, né solventi come alcol o benzene.

Pulizia di dischi, prodotti di pulizia per dischi/obiettivi

Non utilizzare dischi di pulizia né prodotti di pulizia per dischi/obiettivi (compresi prodotti a secco o spray), in quanto potrebbero causare problemi di funzionamento dell'apparecchio.

IMPORTANTE

Avvertenza: Quanto presente lettore è in grado di visualizzare sullo schermo del televisore un fermo immagine o l'immagine di un'indicazione a schermo per un periodo di tempo indeterminato. Non visualizzare sul televisore tali tipi di immagine per periodi di tempo prolungati onde evitare di causare danni irreversibili allo schermo del televisore. I televisori con schermo al plasma e i televisori in genere sono soggetti a tale rischio.







Per qualsiasi domanda o problema riguardanti il lettore, rivolgersi al rivenditore Sony più vicino.

Indice

ATTENZIONE	2
Precauzioni	3
Informazioni sul presente manuale	6
Questo lettore può riprodurre i dischi seguenti	7
<hr/>	
Operazioni preliminari	9
Controlli degli accessori	9
Utilizzo del telecomando	9
Utilizzo del pannello LCD	10
Collegamento dell'adattatore AC	11
Utilizzo con il pacco batteria	12
Utilizzo in macchina (per i passeggeri del sedile posteriore)	14
<hr/>	
Riproduzione dischi	17
Riproduzione dei dischi	17
Utilizzo della visualizzazione Impostazioni di riproduzione	23
Ricerca di un punto particolare sul disco (Ricerca, Scansione, Riproduzione lenta, Ripetizione, Riproduzione casuale)	25
Riproduzione di brani audio MP3 o di file di immagine JPEG	27
Regolazione della dimensione e della qualità delle immagini	30
<hr/>	
Video DivX®	31
Riproduzione di file video DivX	31
Informazioni sui file video DivX	32
<hr/>	
Impostazioni e regolazioni	34
Utilizzo della visualizzazione Impostazione	34
Impostazioni di visualizzazione (Setup Generale)	35
Impostazioni del suono (Impostazione Audio)	37
Impostazione della lingua del display o della colonna sonora (Impostazione Lingua).	38
Impostazioni di protezione (Protezione)	38
<hr/>	
Collegamenti	40
Collegamento a un altro dispositivo	40
<hr/>	
Informazioni supplementari	43
Risoluzione dei problemi	43
Informazioni sui brani audio MP3 e file di immagine JPEG	45
Informazioni sui dischi	46
Caratteristiche tecniche	47
Indice analitico delle parti e dei comandi	48
Indice analitico	51

Informazioni sul presente manuale

- Le istruzioni in questo manuale descrivono i controlli presenti sul telecomando. È inoltre possibile utilizzare i controlli sul lettore con lo stesso nome o con nome simile di quelli presenti sul telecomando.
- "DVD" può essere utilizzato come termine generale per DVD VIDEO, DVD+RW/DVD+R (modalità +VR) e DVD-RW/DVD-R (modalità VR, modalità Video).
- Il significato delle icone utilizzate in questo manuale è descritto di seguito:

Icone	Significato
	Funzioni disponibili per DVD VIDEO e DVD+RW/DVD+R in modalità +VR o DVD-RW/DVD-R in modalità video
	Funzioni disponibili per DVD-RW/DVD-R in modalità VR (Video Recording)
	Funzioni disponibili per VIDEO CD (tra cui Super VCD o CD-R/CD-RW in formato video CD o Super VCD)
	Funzioni disponibili per CD musicali o per CD-R/CD-RW in formato CD musicale
	Funzioni disponibili per CD DATI (CD-ROM/CD-R/CD-RW contenenti brani audio MP3*1, file di immagine JPEG e file video DivX*2*3)
	Funzioni disponibili per DVD DATI (DVD-ROM/DVD+RW/DVD+R/DVD-RW/DVD-R contenenti brani audio MP3*1, file di immagine JPEG e file video DivX*2*3)

*1 MP3 (MPEG-1 Audio Layer III) è un formato standard definito da ISO (International Organization for Standardization)/IEC (International Electrotechnical Commission) MPEG che comprime i dati audio.

*2 DivX® è una tecnologia di compressione di file video, sviluppata da DivX, Inc.

*3 DivX, DivX Certified e i loghi associati sono marchi commerciali di DivX, Inc. concessi in licenza.

Questo lettore può riprodurre i dischi seguenti

Formato dei dischi	
DVD VIDEO	
DVD-RW/-R (disco finalizzato)	
DVD+RW/+R (disco finalizzato)	
VIDEO CD/CD musicale	
CD-RW/-R	

I loghi "DVD+RW", "DVD-RW", "DVD+R", "DVD-R", "DVD VIDEO" e "CD" sono marchi depositati.

Nota sui CD/DVD

Il lettore può riprodurre CD-ROM/CD-R/CD-RW registrati nei formati seguenti:

- formato CD musicale
- formato video CD
- brani audio MP3, file di immagine JPEG e file video DivX video di formato conforme allo standard ISO 9660* Livello 1 o il relativo formato esteso, Joliet
- formato CD foto KODAK

* Un formato logico di file e sottocartelle su CDROM, definito dallo standard ISO (International Organization for Standardization).

Il lettore può riprodurre DVD-ROM/DVD+RW/DVD-RW/DVD+R/DVD-R registrati nel formato seguente:

- brani audio MP3, file di immagine JPEG e file video DivX di formato conforme allo standard UDF (Universal Disk Format).

Esempio di dischi che il lettore non è in grado di riprodurre

Il lettore non è in grado di riprodurre i dischi seguenti:

- Dischi Blu-ray.
- Dischi registrati in formato AVCHD.
- HD DVD.
- DVD-RAM.
- CD-ROM/CD-R/CD-RW diversi da quelli registrati nei formati elencati in questa pagina.
- CD-ROM registrati in formato PHOTO CD.
- Parte dati di CD-Extra.
- Dischi DVD Audio.
- DVD DATI che non contengono brani audio MP3, file di immagini JPEG o file video DivX.
- Strato HD su CD Super Audio.

Inoltre, il lettore non è in grado di riprodurre i dischi seguenti:

- DVD VIDEO con un codice regionale diverso.
- Disco di forma non standard (ad es., carta di credito).
- Disco con etichette di carta o autoadesivi.
- Disco sul quale è ancora presente nastro adesivo o autoadesivi.

Note

- **Note sui DVD+RW/DVD+R, DVD-RW/DVDR o CD-R/CD-RW**

Alcuni DVD+RW/DVD+R, DVD-RW/DVD-R o CD-R/CD-RW non possono essere riprodotti su questo lettore a causa della qualità di registrazione o delle condizioni fisiche del disco oppure delle caratteristiche della periferica di registrazione o del software di authoring.

Il disco non può essere riprodotto se non è stato correttamente finalizzato. Per ulteriori informazioni, consultare il manuale d'uso della periferica di registrazione. Si osservi che alcune funzioni di riproduzione potrebbero non essere disponibili con determinati DVD+RW/DVD+R, anche se sono stati correttamente finalizzati. In questo caso, visualizzare il disco con la riproduzione normale. Anche alcuni CD DATI/DVD DATI creati nel formato Packet Write o multisessione non possono essere riprodotti.

- **Note sui DVD+R DL/DVD-R DL**

Dischi registrati DVD-R DL in modalità VR potrebbero non essere riproducibili. I file MP3 e JPEG registrati sul secondo strato del disco DVD+R DL/-R DL (doppio strato) potrebbe non essere riproducibile.

- **Dischi musicali codificati con tecnologie di protezione dei diritti di copyright**

Questo prodotto è progettato per riprodurre i dischi conformi allo standard Compact Disc (CD).

Alcune case discografiche hanno pubblicato recentemente vari dischi musicali codificati con tecnologie di protezione del copyright. Tenere presente che tra questi dischi, alcuni non sono conformi allo standard CD e potrebbero non essere riproducibili in questo lettore.

- **Nota sui Dual Disc**

Un Dual Disc è un disco con due lati che presenta materiale DVD registrato su un lato e materiale audio digitale sull'altro.

Tuttavia, poiché il lato dell'audio non è conforme allo standard Compact Disc (CD), la riproduzione su questo prodotto non è garantita.

Marchi depositati

- Prodotto su licenza Dolby Laboratories. Dolby, Pro Logic ed il simbolo doppia D sono marchi commerciali di Dolby Laboratories. I simboli Dolby e doppia-D sono marchi depositati della Dolby Laboratories.
- Prodotto su licenza per Brevetti U.S.#5,451,942 ed altre tipologie internazionali. DTS e DTS Dolby Digital Out sono marchi depositati e registrati; I loghi DTS ed il relativo simbolo sono marchi depositati della DTS, Inc. ©1996-2007 DTS, Inc. Tutti i diritti riservati.

Codice regionale

Si tratta del sistema utilizzato per la protezione del copyright. Il codice regionale è riportato sulla confezione del DVD VIDEO e rispecchia la regione di acquisto. I DVD VIDEO con il marchio "ALL" o "2" possono essere riprodotti su questo lettore.



Nota sulle operazioni di riproduzione di DVD e VIDEO CD

Alcune operazioni dei DVD e VIDEO CD potrebbero essere impostate intenzionalmente dai produttori di software. Poiché questo lettore usa DVD e VIDEO CD in base ai contenuti del disco che i produttori di software hanno progettato, alcune caratteristiche di riproduzione potrebbero non essere disponibili. Consultare anche le istruzioni fornite con il DVD o VIDEO CD.

Copyright

Questo prodotto incorpora una tecnologia per la protezione del copyright protetta dai brevetti USA e da altri diritti della proprietà intellettuale. L'uso di questa tecnologia di protezione del copyright deve essere autorizzata da Macrovision ed è prevista per l'utilizzo casalingo ed altri usi limitati, salvo diversamente stabilito da Macrovision. L'ingegneria inversa o il disassemblaggio sono vietati.

Controlli degli accessori

Verificare la presenza delle parti seguenti:

- Cavo audio/video (mini plug × 2 ↔ phono plug × 3) (1)
- Cavo di alimentazione di rete (1)
- Adattatore di rete (CA) (1)
- Adattatore per batteria d'auto (1)
- Pacco batteria (NP-FX110) (1)
- Telecomando (con batteria) (1)
- Staffa di montaggio del poggiatesta (1)

Utilizzo del telecomando

Durante il funzionamento, puntare il telecomando verso il sensore  del lettore.

Per sostituire la batteria del telecomando

Inserire una batteria al litio CR2025 corrispondente alle estremità ⊕ e ⊖ della batteria.

- 1** Estrarre il supporto della batteria (2) premendo la leva di sblocco (1).

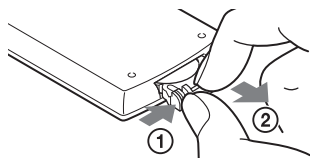

- 3** Inserire la nuova batteria nel supporto con il lato ⊕ rivolto verso l'alto, quindi premere a fondo il supporto.

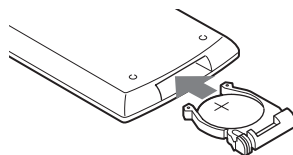

- 2** Rimuovere la vecchia batteria.

Note

- Non esporre il sensore del telecomando  alla luce diretta del sole o ad apparati di illuminazione. Ciò potrebbe causare un malfunzionamento.
- Quando la batteria è scarica non funziona alcun pulsante. Se il telecomando non funziona, sostituire la batteria e verificare il funzionamento.

Utilizzo del pannello LCD

Il pannello LCD del lettore può ruotare al massimo di 180 gradi in senso orario ed essere comunque utilizzabile. Dopo la rotazione, può essere ripiegato verso il basso sul corpo del lettore, rimanendo in funzione.

Rotazione del pannello LCD

- 1** Collocare il lettore su un tavolo o altra superficie piana e stabile.
- 2** Sollevare con il pollice il pannello LCD finché non si apre in posizione verticale.

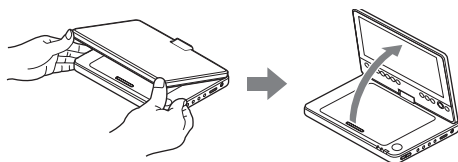

- 3** Ruotarlo lentamente di 180 gradi nella direzione indicata dalla freccia (in senso orario).

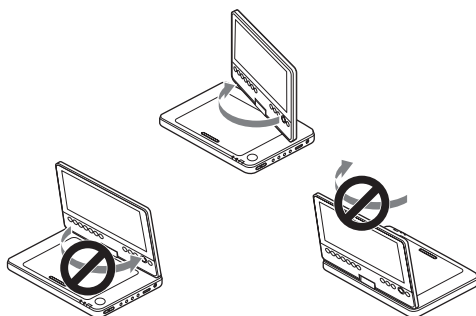

Rotazione e ripiegamento del pannello LCD

Dopo aver ruotato il pannello LCD di 180 gradi in senso orario, spingerlo verso il basso sul corpo principale del lettore. In questa posizione il pannello è rivolto verso l'alto.

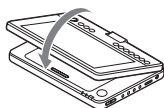

Per riportare il pannello LCD alla posizione originale

Aprire il pannello LCD in posizione verticale e ruotarlo lentamente in senso antiorario.

Note

- Non ruotarlo oltre 180 gradi. Evitare di ruotarlo nella direzione opposta, perché si corre il rischio di danneggiarlo.
- Se il pannello LCD non si apre completamente, non forzarne la rotazione, onde evitare di danneggiarlo.
- Riportare il pannello LCD alla posizione originale dopo l'uso. Lo schermo LCD potrebbe danneggiarsi a causa di urti improvvisi o azioni simili.

Collegamento dell'adattatore AC

Collegare l'adattatore di rete CA (in dotazione) nell'ordine da ① a ③ indicato di seguito. Per scollegarlo, seguire i passi nell'ordine inverso.

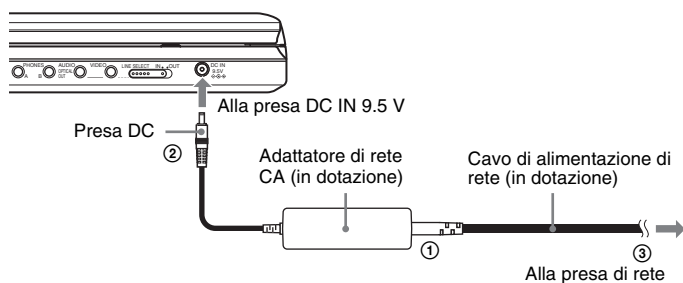

Nota

Fermare la riproduzione prima di scollegare il cavo di alimentazione di rete. La mancata osservanza di quanto indicato potrebbe causare un malfunzionamento.

Utilizzo con il pacco batteria

Se non è disponibile una connessione di rete, è possibile utilizzare il lettore con il pacco batteria (in dotazione).

Caricare il pacco batteria prima dell'utilizzo.

Installazione del pacco batteria

- 1** Allineare il pacco batteria con le linee riportate sulla parte inferiore del lettore, innestare i ganci del pacco batteria negli appositi fori.
- 2** Far scorrere il pacco batteria nella direzione della freccia finché non scatta in posizione.

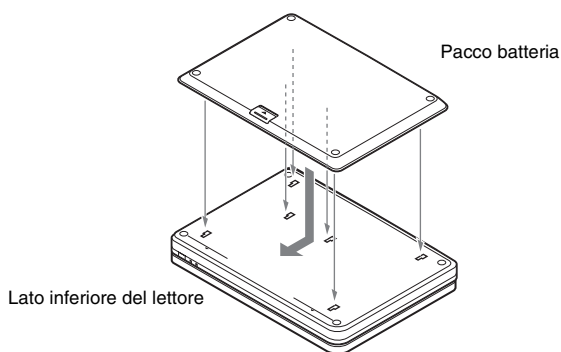

Per rimuovere il pacco batteria

Premere il pulsante di rilascio e far scorrere il pacco batteria in direzione della freccia.

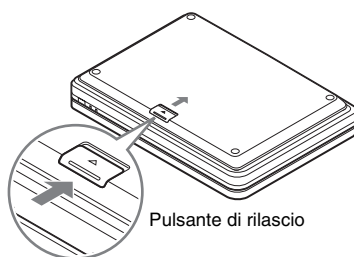

Note

- Spegner il lettore prima di installare il pacco batteria.
- Non rimuovere il pacco batteria durante la riproduzione.
- Non toccare i punti di connessione del lettore e del pacco batteria. In caso contrario, potrebbe verificarsi un malfunzionamento.
- Evitare di far cadere il pacco batteria durante l'installazione o la rimozione.

Caricamento del pacco batteria

- 1 Collegare il pacco batteria al lettore (pagina 12).
- 2 Collegare l'adattatore di rete CA al lettore, quindi collegare il cavo di rete alla presa di rete (pagina 11).

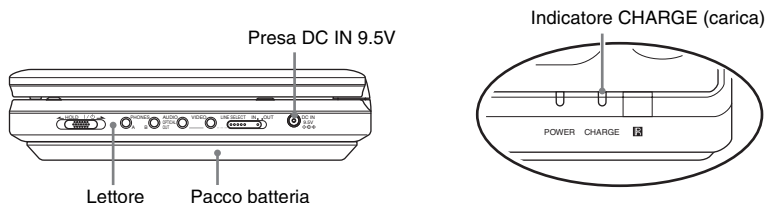

Quando inizia la carica, l'indicatore CHARGE (carica) si accende.
Al termine della carica, l'indicatore CHARGE (carica) si spegne.

- 3 Terminato il caricamento, scollegare il cavo di rete e rimuovere l'adattatore di rete CA.

Per controllare il livello della batteria

Quando si ferma il lettore, sullo schermo appare il indicatore di batteria. Ricaricare la batteria quando appare  o l'indicatore CHARGE (carica) lampeggia.



L'indicatore di batteria non appare se è in riproduzione un DVD, VIDEO CD o file JPEG.
Fermare il lettore e controllare il livello della batteria.

Tempo di ricarica e tempo massimo di riproduzione

Tempo di ricarica (con il lettore spento)	Tempo di riproduzione (con il display spento)
Appr. 6 ore	Appr. 6 ore*

* Queste sono indicazioni della massima riproduzione continua in base alle condizioni seguenti.

- temperatura normale (20°C)
- Uso delle cuffie
- Impostazione della retroilluminazione al minimo
- Impostazione "Uscita Digitale" su "Off" in "Impostazione Audio".

La condizione della batteria potrebbe ridurre il tempo di funzionamento.

Note

- L'indicatore di batteria non appare sullo schermo se si utilizza l'adattatore di rete CA o con input da sorgenti esterne.
- I tempi di ricarica potrebbero differire da quanto indicato in precedenza secondo le condizioni d'uso, l'ambiente e altri fattori. La temperatura circostante di ricarica consigliata è compresa nell'intervallo 10-30°C.

Utilizzo in macchina (per i passeggeri del sedile posteriore)

Utilizzare la staffa per il montaggio del poggiatesta e l'adattatore per la batteria dell'auto (entrambi forniti) per permettere ai passeggeri del sedile posteriore di utilizzare il lettore.

Note

- Non installare mentre la macchina è in moto.
- L'adattatore è destinato ad una batteria auto da 12V. Non utilizzare con batterie da 24V.
- L'adattatore è destinato all'uso esclusivo in automobili con messa a terra negativa. Non utilizzare in automobili con messa a terra positiva.
- In presenza di particolari tipi di sedile, potrebbe non essere possibile montare il lettore.



Montare il lettore sul retro del sedile anteriore

Non utilizzare le batterie in automobile. Spegnerne il lettore e rimuovere le batterie prima di ogni altra operazione (page 12).

- 1** Regolare l'altezza del poggiatesta al fine di lasciare uno spazio di circa 3 cm (①). Attaccare la staffa tirando saldamente fino a quando si sente un clic (②), poi stringere la cintura (③).

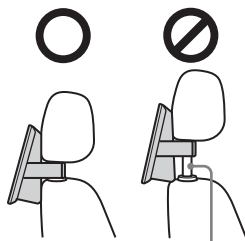
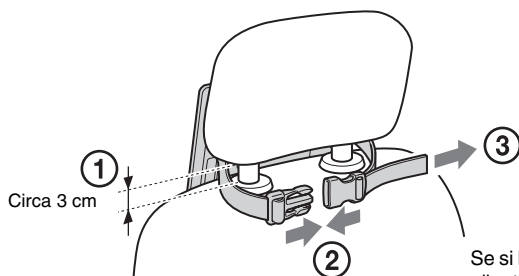

Se si lascia troppo spazio, la cintura potrebbe allentarsi e causare incidenti o infortuni.

- 2** Ruotare e chiudere il pannello LCD (page 10).

- 3** Tenete saldamente il lettore con due mani. Inserire i ganci della staffa nei fori presenti sul fondo del lettore e scorrere il lettore nella direzione della freccia fino a quando si sente un clic.

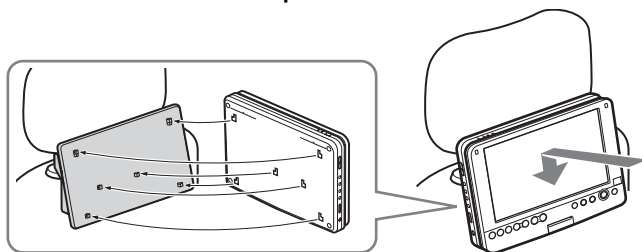

- 4** Collegare l'adattatore alla spina dell'accendisigari e all'entrata CC del lettore.

Nella presa dell'accendisigari

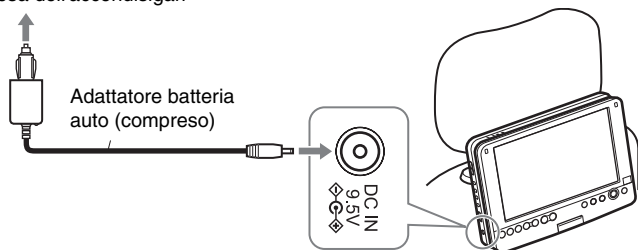

Note

- Regolare il cavo in modo che non ostacoli con il guidatore. Inoltre, non posizionare il pannello LCD in un luogo dove il guidatore può guardare.
- Il guidatore non deve collegare o scollegare l'adattatore della batteria mentre è alla guida.
- Pulire la presa dell'accendisigari. Se sporca, potrebbero esservi problemi di contatto o malfunzionamenti.
- Utilizzare l'adattatore della batteria con il motore acceso. Se utilizzato con motore spento, la batteria potrebbe diventare inutilizzabile.
- Non utilizzare la staffa di montaggio del poggiatesta o l'adattatore della batteria in caso di deformazioni e danneggiamenti.

Dopo aver usato il lettore

Innanzitutto spegnere il lettore, poi scollegare l'adattatore della batteria sia dalla spina dell'accendisigari che dal foro di entrata CC del lettore, infine staccare il lettore come indicato di seguito.

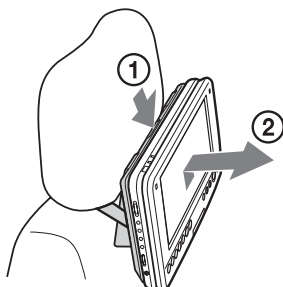

Premere il tasto di rilascio fino a quando si sente un clic (①). Tenere saldamente il lettore con le due mani e tirare verso di sé (②).

Note

- Non disconnettere l'adattatore della batteria o spegnere il motore prima di aver spento il lettore. Ciò potrebbe causare danni al lettore. Così facendo non è possibile selezionare nemmeno l'opzione Resume Play (page 19). Se l'automobile è dotata di un sistema di idling stop, disattivare questa funzione prima di utilizzare il lettore all'interno dell'automobile.
- Disconnettere l'adattatore della batteria dopo l'uso. Se rimane collegato, può rendere la batteria inutilizzabile.
- Staccare la staffa dopo l'uso. Se rimane attaccata, può causare incidenti o infortuni.
- Quando si ascolta l'autoradio, disconnettere l'adattatore della batteria dalla presa dell'accendisigari per evitare rumore.
- Non lasciare il lettore o gli accessori all'interno dell'automobile.
- Non lasciare la batteria all'interno dell'automobile.

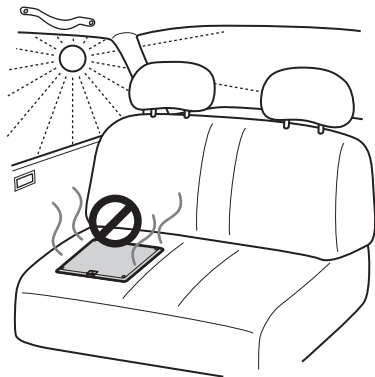

NOTA SPECIALE

Qualsiasi garanzia, esplicita o implicita, non può essere applicata in caso di disapplicazione delle suddette istruzioni, e l'utente è ritenuto responsabile degli incidenti o danni derivanti dalla mancata applicazione di dette istruzioni.

Riproduzione dei dischi

DVD Video DVD VR VCD CD

DATA CD DATA DVD

In funzione del DVD o VIDEO CD, alcune operazioni potrebbero essere diverse o limitate.

Consultare il manuale d'uso fornito con il disco.

Collegare l'adattatore di rete AC o installare il pacco batteria.

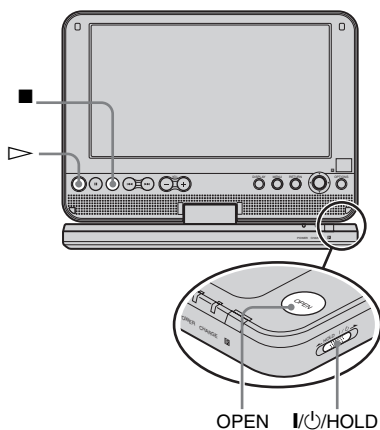

OPEN I/O/HOLD

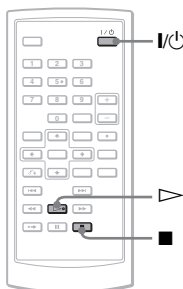

1 Aprire il pannello LCD del lettore.

Impostare l'interruttore LINE SELECT a destra del lettore su "OUT".

2 Premere I/O sul telecomando o spostare l'interruttore I/O HOLD del lettore su "I/O".

Il lettore si accende e l'indicatore POWER di alimentazione si accende in verde.

3 Spostare il OPEN verso sinistra e aprire il coperchio del disco.

4 Inserire il disco da riprodurre.

Spingere il disco con il lato da riprodurre verso il basso finché non scatta in posizione.

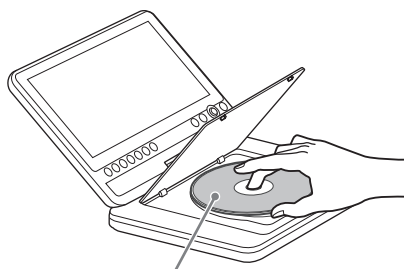

Lato di riproduzione rivolto verso il basso

5 Premere PUSH CLOSE sul lettore per chiudere il coperchio.

6 Premere ▷.

La riproduzione ha inizio.

- La riproduzione di alcuni dischi può avviarsi automaticamente dopo la chiusura del coperchio.
- In funzione del tipo di disco, potrebbe apparire un menu sullo schermo. Per I DVD VIDEO, vedere pagina 19. Per I VIDEO CD, vedere pagina 22.
- Quando tutti i titoli sono stati riprodotti, il lettore si ferma e il display torna alla schermata del menu.

Note

- Se si inserisce il disco con il lato di riproduzione verso l'alto, appare il messaggio "Nessun Disco" oppure "Impossibile riprodurre questo disco".
- I dischi creati su registratori DVD devono essere finalizzati correttamente per la riproduzione su questo lettore. Per ulteriori informazioni sulla

finalizzazione, consultare il manuale d'uso fornito con il registratore DVD.

- Il disco potrebbe ruotare ancora quando si apre il coperchio. Attendere che il disco si fermi prima di rimuoverlo.
- Durante il funzionamento, potrebbe apparire "⊙" sullo schermo. Questo simbolo indica che una funzione spiegata nel manuale non è disponibile sul disco DVD video attuale.
- Per alcuni DVD-RW/DVD-R (modalità VR) l'inizio della riproduzione potrebbe richiedere del tempo a causa del contenuto registrato.

Per fermare la riproduzione

Premere ■.

Premendo nuovamente ▷ si riavvia la riproduzione dal punto in cui era stata fermata (Riprendi riproduzione). Vedere pagina 19 per i dettagli.

Per riprodurre dall'inizio, premere due volte ■, quindi ▷.

Per spegnere l'alimentazione

Premere l'icona I/⊙ remota oppure spostare il selettore I/⊙/HOLD del controllo remoto sull'icona "I/⊙".

Per evitare l'attivazione accidentale dei pulsanti sul lettore

Spostare l'interruttore I/⊙/HOLD sulla posizione "HOLD". Tutti i pulsanti sul lettore sono bloccati, mentre rimangono attivi quelli sul telecomando.

Per riprodurre brani audio DTS su un DVD VIDEO

- Gli altoparlanti del lettore non emettono suono DTS. Quando si riproducono brani audio DTS su un DVD VIDEO, collegare il lettore a un amplificatore AV (ricevitore) (pagina 41) e impostare "DTS" in "Impostazione Audio" (pagina 37).
- Se si collega il lettore a un'apparecchiatura audio, quale un amplificatore AV (ricevitore) senza decoder DTS, non impostare "DTS" su "On" in "Impostazione Audio" (pagina 37). Gli altoparlanti potrebbero emettere un suono intenso, potenzialmente dannoso per l'udito e per gli altoparlanti stessi.

Note

- Quando si pone il lettore in pausa o si smette di utilizzarlo per oltre 15 minuti, viene visualizzata un'immagine salvaschermo. L'immagine scompare quando si preme ▷. Vedere pagina 36 per ulteriori dettagli.
- Il lettore si spegne dopo 15 minuti dall'attivazione della funzione salvaschermo (spegnimento automatico).

Operazioni di riproduzione aggiuntive

DVDVideo DVDVR VCD CD DATA CD DATA DVD

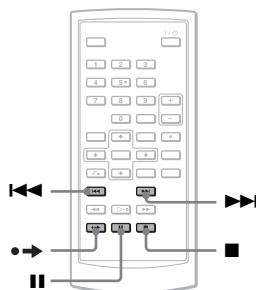

Per	Operazione
Fermare	Premere ■
Mettere in pausa	Premere II
Andare al capitolo, brano o scena successiva in modalità di riproduzione continua	Premere ▶▶
Tornare al capitolo, brano o scena precedente in modalità di riproduzione continua	Premere ◀◀
Eseguire brevemente l'avanzamento veloce della scena corrente*	Premere durante ▶◀

* Solo DVD VIDEO, DVD-RW/DVD-R (modalità VR).

Le funzioni precedenti potrebbero non essere utilizzabili in alcune scene.

Riprendere la riproduzione dal punto in cui è stato fermato il disco (Riprendi riproduzione)

DVDVideo DVDVR VCD CD

Quando si ferma la riproduzione, il lettore memorizza il punto di arresto e visualizza un messaggio sullo schermo. È possibile riprendere dallo stesso punto premendo nuovamente ▷. Riprendi riproduzione funziona anche dopo che il lettore è stato spento, a condizione che il coperchio del disco rimanga chiuso.

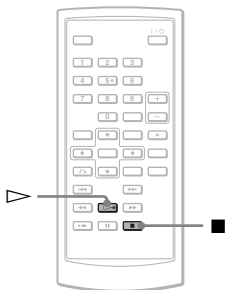

1 Durante la riproduzione di un disco, premere ■ per fermarla.

Appare un messaggio.

2 Premere ▷.

Il lettore inizia la riproduzione dal punto in cui è stato fermato nel passaggio 1.

💡 Suggerimenti

- Per riprodurre il disco dall'inizio, premere due volte ■, quindi ▷.
- Se si spegne e riaccende il lettore, la riproduzione riprende automaticamente.

Note

- In funzione del punto di arresto, Riprendi riproduzione potrebbe non avviarsi esattamente dallo stesso punto.
- Il punto di arresto viene cancellato quando:
 - si spegne il lettore durante la riproduzione di un DVD-RW/DVD-R (modalità VR).
 - si apre il coperchio del disco.
 - si scollega il pacco batteria e l'adattatore di rete AC.
 - È possibile modificare l'impostazione di LINE SELECT.

Utilizzo del menu del DVD DVDVideo

Un DVD è suddiviso in lunghe sezioni di immagini o musica chiamate "titoli". Quando si riproduce un DVD contenente diversi titoli, è possibile selezionare quello desiderato mediante il pulsante TOP MENU.

Quando si riproducono DVD che consentono di selezionare elementi, quali la lingua dell'audio e i sottotitoli, selezionare tali elementi mediante il pulsante MENU.

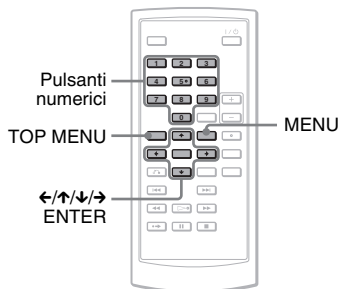

1 Premere TOP MENU o MENU.

Il menu del disco appare sullo schermo. Il contenuto del menu varia da disco a disco.

2 Premere ←/↑/↓/→ o i pulsanti numerici per selezionare l'elemento che si desidera riprodurre o cambiare.

3 Premere ENTER.

Nota

In funzione del disco, i pulsanti ←/→ del lettore potrebbero non funzionare per il menu del disco. In questo caso, utilizzare ←/→ sul telecomando.

Modifica del suono

DVD Video DVD Vri VCD CD

Durante la riproduzione di un DVD VIDEO registrato in più formati audio (PCM, Dolby Digital o DTS), è possibile cambiare il formato audio. Se il DVD VIDEO è registrato con brani multilingua, è possibile cambiare la lingua.

Con i CD o VIDEO CD, è possibile selezionare il suono dal canale destro o da quello sinistro e ascoltarlo attraverso entrambi gli altoparlanti destro e sinistro. Ad esempio, se si riproduce un disco contenente un brano con le voci sul canale destro e gli strumenti su quello sinistro, selezionando il canale sinistro è possibile ascoltare gli strumenti da entrambi gli altoparlanti.

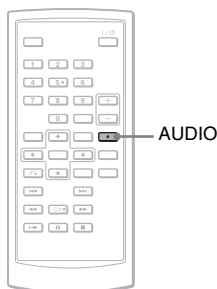

1 Premere ripetutamente AUDIO per selezionare il segnale audio desiderato.

Viene sottolineata l'impostazione predefinita.

◆ Durante la riproduzione di un DVD VIDEO

In funzione del DVD VIDEO, la scelta delle lingue è variabile.

Se la stessa lingua viene visualizzata due o più volte, il DVD VIDEO è stato registrato in più formati audio.

◆ Durante la riproduzione di un disco DVD (modalità VR)

Vengono visualizzati i tipi di colonna sonora registrati sul disco.

Esempio:

- 1.Principale (suono principale)
- 1.Secondario (suono secondario)
- 1.Principale+Secondario (suono principale e secondario)

◆ Durante la riproduzione di CD/VIDEO CD

- Stereo: il suono stereo standard
- Sinistro: il suono del canale sinistro (monaurale)
- Destro: il suono del canale destro (monaurale)

◆ Durante la riproduzione di un Super VCD

- Stereo: il suono stereo del brano audio 1
- Sinistro: il suono del canale sinistro del brano audio 1 (monaurale)
- Destro: il suono del canale destro del brano audio 1 (monaurale)
- Stereo 1: il suono stereo del brano audio 2
- Sinistro 1: il suono del canale sinistro del brano audio 2 (monaurale)
- Destro 1: il suono del canale destro del brano audio 2 (monaurale)

💡 Suggerimenti

- È possibile verificare il formato audio corrente (Dolby Digital, DTS, PCM, ecc.) premendo ripetutamente AUDIO durante la riproduzione di un DVD VIDEO.
- È possibile cambiare il suono nella visualizzazione Impostazioni di riproduzione durante la riproduzione di un DVD (pagina 23).

Note

- In funzione del disco, potrebbe risultare impossibile cambiare il formato audio, anche se è registrato in più formati audio.
- Durante la riproduzione di un Super VCD che non contiene il brano audio 2, non viene emesso alcun suono se si seleziona "Stereo 1", "Sinistro 1" o "Destro 1".
- Durante la riproduzione di colonne sonore su DVDRW/DVD-R (modalità VR) con un'apparecchiatura audio, quale un amplificatore AV (ricevitore) collegato tramite la presa OPTICAL OUT, impostare "Dolby Digital" in "Impostazione Audio" su "Down Mix" (pagina 37).
- Se "DTS" in "Impostazione Audio" viene impostato su "Off" (pagina 37), l'opzione di selezione traccia DTS non appare sullo schermo anche se il disco contiene tracce DTS.
- Durante la riproduzione di colonne sonore DTS su un CD, non è possibile modificare il suono.

Visualizzazione dei sottotitoli

DVDVideo DVDVr

Se sul disco sono registrati i sottotitoli, è possibile cambiarli o attivarli e disattivarli ogni volta che lo si desidera durante la riproduzione di un DVD.

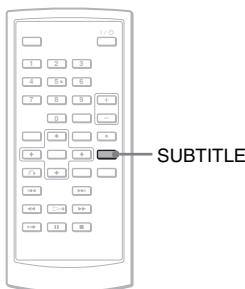

1 Premere ripetutamente SUBTITLE per selezionare un'impostazione.

In funzione del disco, la scelta delle lingue è variabile.

Per disattivare i sottotitoli

Selezionare "Sottotitolo Off" nel passaggio 1.

Suggerimento

È possibile cambiare i sottotitoli nella visualizzazione Impostazioni di riproduzione durante la riproduzione di un DVD (pagina 23).

Note

- In funzione del DVD VIDEO, potrebbe risultare impossibile cambiare i sottotitoli anche se sono registrati più sottotitoli sullo stesso. Inoltre, può risultare impossibile disattivarli.
- Durante la riproduzione di un disco con sottotitoli, questi possono scomparire se si preme **•➔**.

Modifica delle angolazioni DVDVideo

Se su un DVD VIDEO sono registrate varie angolazioni (multi-angolazione) per una scena, sullo schermo appare "◻". Ciò significa che è possibile cambiare l'angolazione della visione.

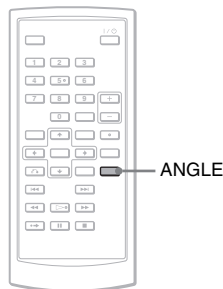

1 Premere ripetutamente ANGLE per selezionare un numero di angolazione.

La scena cambia con l'angolazione selezionata.

Note

- Alcuni DVD VIDEO vietano la modifica dell'angolazione anche se registrati in multiangolazione.
- Non è possibile modificare le angolazioni durante la riproduzione lenta o la scansione.
- "◻" (contrassegno angolazione) non appare se "Contrass. Angolaz." in "Generale" è impostato su "Off" (pagina 36).

Selezione di "Originale" o "Play List" su un DVD-RW/DVD-R DVDVR

Alcuni DVD-RW/DVD-R in modalità VR (Video Recording) hanno due tipi di titolo per la riproduzione: titoli registrati in originale (Originale) e titoli che possono essere creati su lettori di DVD registrabili per la modifica (Play List). È possibile selezionare il tipo di titolo da riprodurre.

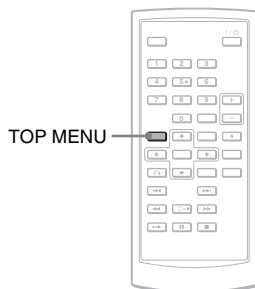

1 Premere TOP MENU quando il lettore è in modalità di arresto.

Appare la modalità corrente. Il pulsante TOP MENU non funziona se è attivata la funzione Riprendi riproduzione. Annullare anzitutto la funzione Riprendi riproduzione premendo due volte **■**, quindi premere TOP MENU.

2 Cambiare la modalità premendo ripetutamente TOP MENU.

Suggerimento

È possibile verificare la modalità corrente premendo DISPLAY durante la riproduzione. Nella visualizzazione Impostazioni di riproduzione (pagina 23), verrà visualizzato "PL" o "ORG" accanto al numero del titolo.

Note

- Se si inserisce un disco contenente un titolo Play list, il lettore ne avvia automaticamente la riproduzione.
- Se non è registrato alcun titolo Play list, appare "ORG" nel passaggio 1. Se si preme TOP MENU ancora una volta, appare "O".

Riproduzione di VIDEO CD con funzioni PBC (riproduzione PBC)

VCD

Alcuni VIDEO CD hanno funzioni di controllo della riproduzione (PBC), che consentono la ricerca interattiva oppure opzioni di riproduzione.

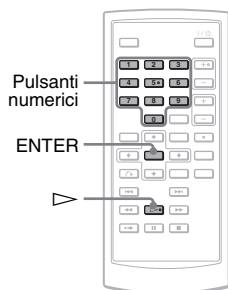

1 Avvio della riproduzione di un VIDEO CD con funzioni PBC.

Appare il menu per la selezione.

2 Premere i pulsanti numerici per selezionare il numero dell'elemento desiderato, quindi premere ENTER.

3 Seguire le istruzioni sullo schermo per le operazioni interattive.

Consultare le istruzioni fornite con il disco, poiché le procedure operative potrebbero differire in funzione del VIDEO CD.

Suggerimento

Per annullare la funzione PBC, impostare "PBC" su "Off" in "Generale" (pagina 36), quindi aprire e chiudere il coperchio del disco.

Note

In funzione del VIDEO CD, "Press ENTER" nel passaggio 2 potrebbe apparire come "Press SELECT". In questo caso, premere **▷**.

Utilizzo della visualizzazione Impostazioni di riproduzione

DVDVideo DVDVR

Durante la riproduzione di un DVD, è possibile controllare sullo schermo le impostazioni di riproduzione correnti. La visualizzazione Impostazioni di riproduzione consente inoltre di modificare il suono, i sottotitoli e l'angolazione o la ricerca di un titolo o di un brano, immettendo i numeri.

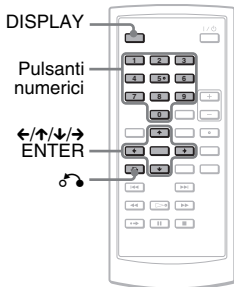

1 Premere DISPLAY durante la riproduzione di un DVD.

Appare la visualizzazione Impostazioni di riproduzione.

Esempio: durante la riproduzione di un DVD VIDEO

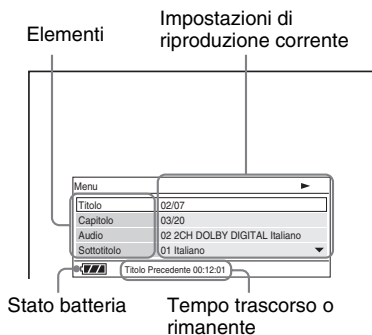

L'icona corrispondente a Riproduzione, Pausa, Ricerca o Riproduzione lenta viene visualizzata sull'angolo superiore destro dello schermo.

Quando si riproduce un DVD-RW/DVD-R (modalità VR), "PL" o "ORG" appare accanto al numero del titolo.

2 Premere ↑/↓ per selezionare l'elemento desiderato e premere ENTER.

- Titolo
- Capitolo
- Audio
- Sottotitolo
- Angolaz.
- Tempo T.
- Tempo C.
- Ripeti
- Tempo Disp.

3 Premere ↑/↓ per selezionare l'impostazione, quindi premere ENTER.

Per immettere i numeri, utilizzare i pulsanti numerici o ↑/↓.

Nota

In funzione del disco, potrebbe risultare impossibile impostare alcune opzioni.

Per disattivare la visualizzazione
Premere DISPLAY o ↶ RETURN.

Ricerca di un titolo/capitolo, ecc. DVDVideo DVDVR

Immettendo il numero o il time code, è possibile cercare in un DVD per titolo o capitolo.

1 Premere ↑/↓ per selezionare il metodo di ricerca nella visualizzazione Impostazioni di riproduzione, quindi premere ENTER.

- Titolo
- Capitolo
- Tempo T.*
- Tempo C.*

* È possibile cercare il titolo o capitolo di un DVD VIDEO inserendo il time code.

2 Premere i pulsanti numerici o \uparrow/\downarrow per selezionare il numero del titolo o capitolo, quindi premere ENTER.

Il lettore avvia la riproduzione dal numero selezionato.

Se si seleziona "Tempo T." o "Tempo C." nel passaggio 1, sullo schermo appare "00:00:00". Immettere il time code desiderato mediante i pulsanti numerici, quindi premere ENTER. La riproduzione si avvia dal time code inserito. Il tempo trascorso o rimanente appare sulla parte inferiore della visualizzazione Impostazioni di riproduzione.

Suggerimento

- È possibile utilizzare la ricerca diretta senza visualizzare il menu di controllo. Vedere pagina 25 per ulteriori dettagli.
- Vedere pagina 25 per ulteriori dettagli circa la ricerca del CD o VIDEO CD.

Note



- Il numero del titolo/capitolo visualizzato è identico a quello registrato sul disco.
- I tempi dei capitoli non vengono visualizzati se si riproduce un DVD-RW/DVD-R (modalità VR). Il tempo del capitolo viene visualizzato come "--:--:--".
- In funzione del disco, potrebbe risultare impossibile utilizzare il time code.

Riproduzione ripetuta di un DVD VIDEO (Ripetizione) DVDVideo

È possibile riprodurre tutti i titoli di un DVD VIDEO oppure un singolo titolo o capitolo ripetutamente.

1 Selezionare "Ripeti" nella visualizzazione Impostazioni di riproduzione, quindi premere ENTER.

2 Premere \uparrow/\downarrow per selezionare l'impostazione, quindi premere ENTER.

-  Capitolo: ripete il capitolo corrente.
-  Titolo: ripete il titolo corrente.
-  Tutto: ripete tutti i titoli.

Per tornare alla riproduzione normale

Selezionare "Off" nel passaggio 2.

Suggerimento

Durante la riproduzione ripetuta di un CD o VIDEO CD, utilizzare MENU (pagina 26).

Nota

In funzione del disco, la funzione Ripeti potrebbe non essere disponibile.

Controllo del tempo di riproduzione e del tempo rimanente DVDVideo DVDVn

È possibile controllare il tempo di riproduzione e quello rimanente del titolo o capitolo corrente.

1 Selezionare "Tempo Disp." Nella visualizzazione Impostazioni di riproduzione, quindi premere ENTER.

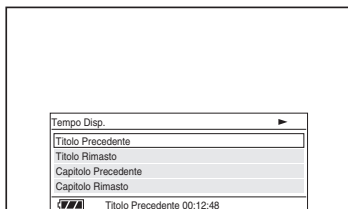

2 Premere \uparrow/\downarrow per selezionare l'impostazione di informazioni sul tempo, quindi premere ENTER.

- Titolo Precedente
- Titolo Rimasto
- Capitolo Precedente
- Capitolo Rimasto

Suggerimento

Vedere pagina 27 per i dettagli sulla visualizzazione del tempo trascorso su un CD o VIDEO CD.

Nota

- Nel caso di DVD-RW/DVD-R (modalità VR), il tempo di riproduzione e quello rimanente del capitolo non viene visualizzato.
- L'impostazione predefinita di "Tempo Disp." È "Titolo Precedente". Dopo aver selezionato un'altra opzione di "Tempo Disp." ed essere usciti dalla visualizzazione Impostazioni di riproduzione, appare il "Titolo Precedente" quando si entra nuovamente nella visualizzazione Impostazioni di riproduzione.

Ricerca di un punto particolare sul disco

(Ricerca, Scansione, Riproduzione lenta, Ripetizione, Riproduzione casuale)

È possibile individuare rapidamente un punto particolare sul disco, controllando l'immagine o riproducendo lentamente.

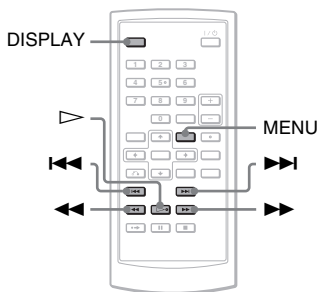

Note

- In funzione del disco, alcune delle operazioni descritte potrebbero non risultare possibili.
- Nel caso di CD DATI/DVD DATI, è possibile cercare un punto particolare solo su un brano audio MP3.

Individuare velocemente un punto mediante i pulsanti ◀◀◀/▶▶▶ PREV (precedente)/NEXT (successivo) (Ricerca)

DVD Video DVD Vn VCD CD DATA CD DATA DVD

Durante la riproduzione, premere ▶▶▶ o ◀◀◀ per passare al capitolo/traccia/scena successiva o precedente.

💡 Suggerimento

Se è noto il numero del capitolo o traccia, è possibile eseguire la ricerca immettendo direttamente questi numeri mediante i pulsanti numerici.

- Durante la riproduzione di un DVD VIDEO, è possibile cercare un titolo o capitolo mediante i pulsanti numerici e ENTER. Premere ◀/→ per cambiare i titoli e capitoli.
- Durante la riproduzione di CD/VIDEO CD, è possibile cercare un brano mediante i pulsanti numerici e ENTER.

Individuare rapidamente un punto durante la riproduzione di un disco con la funzione avanzamento veloce o riavvolgimento veloce (scansione)

DVD Video DVD Vn VCD CD DATA CD DATA DVD

Premere ◀◀ o ▶▶ per il riavvolgimento veloce o l'avanzamento veloce durante la riproduzione. Per tornare alla riproduzione normale, premere ▷.

Ogni volta che si preme ◀◀ o ▶▶ durante la scansione, si cambia la velocità.

Ad ogni pressione, l'indicazione cambia come illustrato di seguito.

◆ Direzione di riproduzione

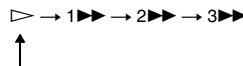

◆ Direzione opposta

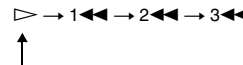

La velocità di riproduzione "3▶▶"/"3◀◀" è maggiore di "2▶▶"/"2◀◀" e la velocità di riproduzione "2▶▶"/"2◀◀" è maggiore di "1▶▶"/"1◀◀".

💡 Suggerimento

◀/→ sul lettore funziona allo stesso modo di ◀◀/▶▶ sul telecomando e ENTER sul lettore funziona allo stesso modo di ▷ sul telecomando. Questa funzione ha effetto quando si riproduce un DVD.

Note

- Non viene emesso alcun suono durante la scansione di DVD o VIDEO CD.
- La velocità di scansione dipende dal tipo di disco.

Visione fotogramma per fotogramma (Riproduzione lenta)

DVDVideo DVDVn VCD

Premere ◀◀ o ▶▶ quando il lettore è in modalità di pausa. Per tornare alla velocità normale, premere ▷.

Ogni volta che si preme ◀◀ o ▶▶ durante la riproduzione lenta, si cambia la velocità. A ciascuna pressione l'indicazione cambia nel modo seguente:

◆ Direzione di riproduzione

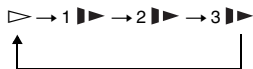

◆ Direzione opposta (solo DVD)

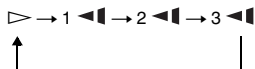

La velocità di riproduzione "3▶▶"/"3◀◀" è minore di "2▶▶"/"2◀◀" e la velocità di riproduzione "2▶▶"/"2◀◀" è minore di "1▶▶"/"1◀◀".

Nota

La velocità al rallentatore dipende dal tipo di disco.

Riproduzione ripetuta di CD/VIDEO CD o in ordine casuale (Ripetizione, Riproduzione casuale) VCD CD

È possibile riprodurre tutti i brani del disco o un singolo brano ripetutamente (Ripetizione). Inoltre, è possibile riprodurre i brani in ordine casuale (Riproduzione casuale).

1 Premere ripetutamente MENU durante la riproduzione per selezionare la modalità.

- Brano: ripete il brano corrente.
- Tutto: ripete tutti i brani del disco.
- Casuale: ripete tutti i brani del disco in modo casuale.

Per tornare alla riproduzione normale

Selezionare " Off" nel passaggio 1.

Suggerimento

Durante la riproduzione casuale, è possibile avviare la riproduzione di un brano casuale premendo ▶▶1.

Note

- Non è possibile utilizzare la funzione Ripetizione e Riproduzione casuale con VIDEO CD o Super VCD con riproduzione PBC.
- In funzione del disco, la Riproduzione casuale potrebbe non essere disponibile.
- Lo stesso brano può essere ripetuto diverse volte in Ripetizione casuale.

Verifica delle informazioni di riproduzione del disco **DVDVideo**

DVDVR **VCD** **CD**

Durante la riproduzione di un DVD

Premere DISPLAY durante la riproduzione di un DVD, quindi utilizzare la visualizzazione Impostazioni di riproduzione (pagina 23).

Durante la riproduzione di un CD

Premere DISPLAY.

Appare il numero del brano/numero totale dei brani e il tempo trascorso del brano corrente. Premere ripetutamente DISPLAY per cambiare le informazioni sul tempo, come indicato di seguito.

- Brano Precedente
- Brano Rimasto
- Disco Precedente
- Disco Rimasto

Durante la riproduzione di un VIDEO CD

Premere DISPLAY.

Il lettore visualizza "PBC On" (se si imposta "PBC" su "Off", il lettore visualizza il numero del brano in riproduzione/il numero totale di brani), il tempo trascorso e la modalità audio sullo schermo.

Nota

Il lettore non mostra sullo schermo "Disco Precedente" o "Disco Rimasto" quando si riproduce un CD in Riproduzione Casuale.

Riproduzione di brani audio MP3 o di file di immagine JPEG **DATA CD**

DATA DVD

È possibile riprodurre brani audio MP3 e file di immagine JPEG su CD DATI (CD-ROM/CD-R/CD-RW) o DVD DATI (DVD-ROM/DVD+RW/DVD+R/DVD-RW/DVD-R). Per i file audio MP3 e di immagine JPEG riproducibili, vedere pagina 45. Quando si inserisce un CD DATI o un DVD DATI, appare l'elenco degli album.

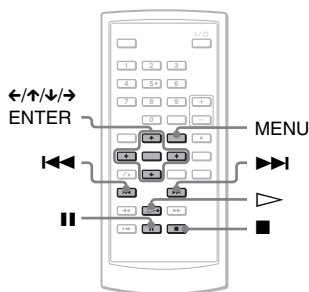

Nota

I CD DATI registrati su formato KODAK Picture vengono automaticamente riprodotti appena inseriti.

Riproduzione di un brano audio MP3

- 1 Premere \uparrow/\downarrow per selezionare un album nell'elenco, quindi premere ENTER.

Appare un elenco dei brani nell'album.

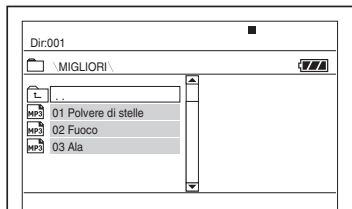

- Per andare alla pagina successiva o precedente, premere $\blacktriangleright\blacktriangleright$ o $\blacktriangleleft\blacktriangleleft$.
- Per tornare all'elenco degli album, premere \uparrow/\downarrow per selezionare \square , quindi premere ENTER.

- 2 Premere \uparrow/\downarrow per selezionare il brano che si desidera riprodurre, quindi premere ENTER.

La riproduzione inizia dal brano selezionato.

Per andare al brano audio MP3 successivo o precedente

Premere $\blacktriangleright\blacktriangleright$ o $\blacktriangleleft\blacktriangleleft$.

Per fermare la riproduzione

Premere \blacksquare .

Per fermare la riproduzione

Premere $\blacksquare\blacksquare$.

Per riavviare la riproduzione, premere nuovamente $\blacksquare\blacksquare$.

Note

- Il numero totale di album e file che il lettore è in grado di riconoscere è di circa 648.
- Il numero totale di album in un disco che il lettore è in grado di riconoscere è di circa 299.

Riproduzione di un file di immagine JPEG

- 1 Premere \uparrow/\downarrow per selezionare un album nell'elenco, quindi premere ENTER.

Appare un elenco di file nell'album.

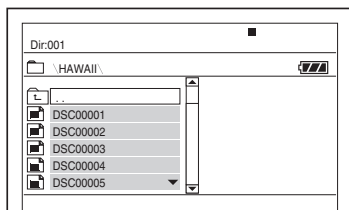

- Per andare alla pagina successiva o precedente, premere $\blacktriangleright\blacktriangleright$ o $\blacktriangleleft\blacktriangleleft$.
- Per tornare all'elenco degli album, premere \uparrow/\downarrow per selezionare \square , quindi premere ENTER.

- 2 Premere \uparrow/\downarrow per selezionare l'immagine che si desidera visualizzare, quindi premere ENTER.

Appare l'immagine selezionata.

Esempio:

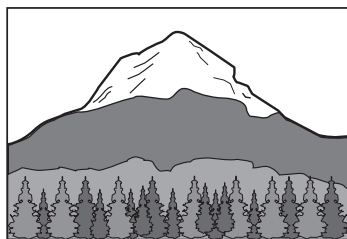

Per visualizzare l'elenco delle miniature

Premere MENU quando un file è visualizzato sullo schermo.

I file di immagine nell'album appaiono in 12 schermate secondarie con a capo il file visualizzato.

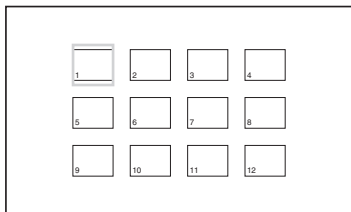

- Per spostarsi alla pagina precedente o successiva dell'elenco di miniature, selezionare "◀Prev" o "Next▶" sotto la schermata.
- Per uscire dall'elenco delle miniature, premere MENU.

Per andare al file di immagine JPEG successivo o precedente

Premere ►► oppure ◀◀.

Per ruotare un'immagine JPEG

Premere ◀/↑/↓/→ durante la visualizzazione dell'immagine.

↑: Inverte l'immagine verticalmente (verso l'alto e verso il basso).

↓: Inverte l'immagine orizzontalmente (sinistra e destra).

→: Ruota l'immagine di 90 gradi in senso orario.

←: Ruota l'immagine di 90 gradi in senso antiorario.

Si osservi che la vista torna alla normalità se si preme ◀◀/►► per andare all'immagine precedente o successiva.

Esempio: se si preme ← una volta.

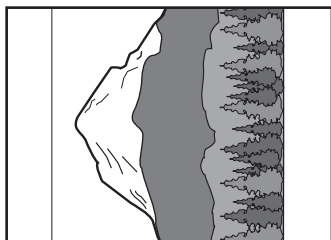

Per fermare la visualizzazione dell'immagine JPEG

Premere ■.

La visualizzazione torna all'elenco dei file.

Note

- La visualizzazione delle immagini potrebbe richiedere tempo a causa del numero di file

registrati o dalla dimensione delle cartelle. Se non appare alcuna immagine dopo qualche minuto, alcuni file inclusi potrebbero essere troppo grandi.

- Alcuni file JPEG, soprattutto i file JPEG progressivi o file JPEG di 3.000.000 di pixel o più, potrebbero richiedere più tempo per essere visualizzati rispetto agli altri.
- Il lettore non può riprodurre file di immagine JPEG di dimensioni superiori a 3078 (larghezza) x 2048 (altezza) in modalità normale o a 3.300.000 pixel in JPEG progressivo. (Alcuni file JPEG progressivi non possono essere visualizzati anche se la dimensione del file rientra nella capacità specificata).
- Il numero totale di album e file che il lettore è in grado di riconoscere è di circa 648.
- Il numero totale di album in un disco che il lettore è in grado di riconoscere è di circa 299.

Visione delle immagini JPEG come presentazione

È possibile riprodurre file di immagine JPEG su un CD DATI o DVD DATI in sequenza come presentazione.

1 Durante la visualizzazione del file con il quale iniziare la presentazione, premere MENU.

Appare l'elenco delle miniature.

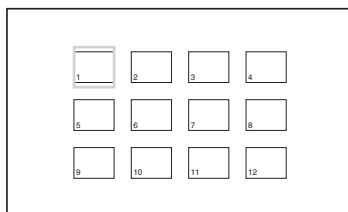

2 Premere ◀/↑/↓/→ per selezionare "Slide Show" sulla parte inferiore della schermata, quindi premere ENTER.

La presentazione si avvia a partire dal file visualizzato.

Per sospendere la presentazione

Premere ■■. Premendo nuovamente ■■ o ▷, è possibile riprendere la presentazione.

Per fermare la presentazione

Premere ■ o MENU.

Regolazione della dimensione e della qualità delle immagini

DVDVideo DVDVR VCD DATA CD

DATA DVD

È possibile regolare l'immagine visualizzata sullo schermo LCD. Vedere "Generale" (pagina 35), quando si invia il segnale video al televisore, ecc.

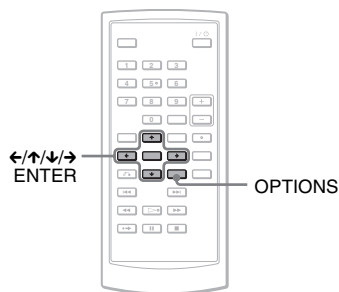

1 Premere OPTIONS.

Si visualizza il menu Opzioni.

2 Premere ↑/↓ per selezionare "Modo LCD", quindi premere ENTER.

Appaiono le voci relative a "Modo LCD".

3 Premere ↑/↓ per selezionare le voci, quindi premere ENTER.

- Aspetto LCD: Modifica della dimensione delle immagini. Selezionare "Normale" o "Pieno" premendo ↑/↓*.
- Retroilluminazione: Regolare la luminosità dello schermo LCD premendo ←/→.
- Contrasto: Regolare la differenza tra le aree chiare e scure premendo ←/→.
- Tinta: Regolare il bilanciamento del colore rosso e verde premendo ←/→.
- Colore: Regolare la ricchezza dei colori premendo ←/→.
- Predefinito: riporta tutte le impostazioni ai valori predefiniti di fabbrica.

* In "Normale", le immagini vengono visualizzate nella configurazione originale, mantenendo le proporzioni. Ad esempio, un'immagine 4:3 avrà bande nere su entrambi i lati e quelle letterbox registrate in 16:9 o 4:3 avranno bande nere su tutti i lati. In "Pieno", un'immagine 16:9 verrà regolata in modo da riempire l'intero schermo.

Per spegnere il Menu Opzione

Premere OPTIONS o ↶ RETURN.

🔔 Suggerimento

- Lo schermo si spegne automaticamente quando il pannello LCD viene chiuso.
- Le impostazioni del display sono riportate nella sezione "Setup Generale" (pagina 35).

Nota

A seconda del disco, la dimensione dello schermo può essere modificata.

Riproduzione di file video DivX

DATA CD DATA DVD

È possibile riprodurre file video DivX su CD DATI (CD-ROM/CD-R/CD-RW) e DVD DATI (DVD-ROM/DVD+RW/DVD+R/DVD-RW/DVD-R).

Quando si inserisce un CD DATI o un DVD DATI, appare l'elenco degli album.

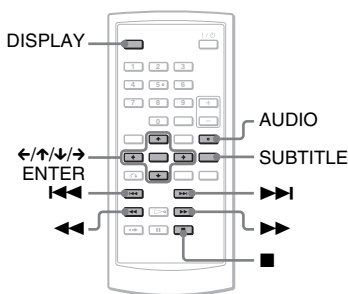

Note

- Se il file selezionato non è supportato, viene visualizzato "Errore dati (DivX)" e il file non verrà riprodotto.
- In funzione del file video DivX, le immagini potrebbe presentare pause o essere poco chiare. In questo caso, si consiglia di creare il file con un valore di bit rate più basso. Se il suono appare disturbato, si consiglia di utilizzare il formato audio MP3. Si noti, comunque, che questo lettore non è compatibile con il formato WMA (Windows Media Audio).
- A causa della tecnologia di compressione utilizzata per i file video DivX, l'immagine potrebbe richiedere un po' di tempo per apparire dopo aver premuto ▷ (riproduci).
- In funzione del file video DivX, il suono potrebbe non essere sincronizzato con le immagini sullo schermo.
- L'altoparlante del lettore non riproduce il suono DTS. Quando si riproducono brani con suono DTS su un file video DivX, collegare il lettore a un amplificatore (ricevitore) AV (pagina 43) e impostare "DTS" in "Impostazione Audio" (pagina 37).
- In funzione del file video DivX, si potrebbe non essere in grado di eseguire alcune operazioni.

Riprodurre un video DivX

- 1** Premere ↑/↓ per selezionare un album nell'elenco, quindi premere ENTER.

Appare un elenco di file nell'album.

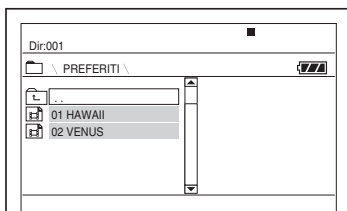

- Per andare alla pagina successiva o precedente, premere ►► o ◀◀.
- Per tornare all'elenco degli album, premere ↑/↓ per selezionare □, quindi premere ENTER.

- 2** Premere ↑/↓ per selezionare il file che si desidera riprodurre, quindi premere ENTER.

La riproduzione inizia dal file selezionato.

Per andare al file video DivX successivo o precedente

Premere ►► o ◀◀.

Per individuare rapidamente un punto durante la riproduzione di file video DivX in avanzamento veloce o riavvolgimento veloce (scansione)

Premere ripetutamente ►►/◀◀ per selezionare la velocità richiesta della modalità di ricerca durante la riproduzione.

Per la visione fotogramma per fotogramma (riproduzione lenta)

Premere ripetutamente ►► in modalità di pausa per selezionare la velocità lenta richiesta.

Per visualizzare le informazioni di riproduzione

Premere ripetutamente DISPLAY. Le informazioni di riproduzione cambiano nell'ordine seguente, "Titolo Precedente", "Titolo Rimasto", "Visualizzaz. Disattiv." e "Sottotitolo".

Per cambiare il suono

Premere ripetutamente AUDIO durante la riproduzione per selezionare il segnale audio desiderato. Se appare il messaggio "No audio", il lettore non supporta il formato di segnale audio contenuto nel disco.

Per cambiare i sottotitoli

Premere SUBTITLE durante la riproduzione. Premere **↑/↓**, quindi ENTER durante la visualizzazione delle informazioni dei sottotitoli.

Per fermare la riproduzione

Premere **■**.

Suggerimento

Se si imposta il numero di visualizzazioni, è possibile riprodurre i file video DivX tante volte quanto è il numero impostato. Si contengono le eventualità seguenti:

- quando il lettore è spento. Ciò comprende la situazione in cui il lettore viene spento automaticamente mediante la funzione di spegnimento automatico. Premere **■** invece di **■** per fermare la visualizzazione.
- quando il vano del disco viene aperto.
- quando viene riprodotto un altro file.

Nota

La funzione di riproduzione inversa è vietata.

Informazioni sui file video DivX

DivX[®] è una tecnologia di compressione dei file video, sviluppata da DivX, Inc. Questo è un prodotto DivX[®] Certified.

È possibile riprodurre CD DATI e DVD DATI che contengono file video DivX.

CD DATI e DVD DATI riproducibili dal lettore

Questo lettore è in grado di riprodurre solo CD DATI il cui formato logico è ISO 9660 Level 1 o Joliet e DVD DATI in formato UDF (Universal Disk Format).

Consultare le istruzioni fornite con le unità a disco e il software di masterizzazione (non incluso) per ulteriori dettagli sui formati di registrazione.

Nota

Il lettore potrebbe non essere in grado di riprodurre alcuni CD DATI/DVD DATI creati con il formato Packet Write o in multisessione.

File video DivX riproducibili dal lettore

Il lettore può riprodurre dati registrati nel formato DivX, con estensione ".AVI" o ".DIVX". Il lettore non riproduce i file con estensione ".AVI" o ".DIVX" se non contiene video DivX.

Note

- Il lettore potrebbe non riprodurre un file video DivX se questo consiste di due o più file DivX combinati.
- Il lettore non può riprodurre un file video DivX di dimensioni superiori a 720 (larghezza) × 576 (altezza)/2 GB.
- In funzione del file video DivX, l'immagine potrebbe apparire poco chiara e il suono non uniforme.
- Il lettore non può riprodurre file video DivX di durata superiore a 3 ore.
- Il lettore può visualizzare un nome file composto al massimo da 14 caratteri. Qualsiasi carattere eccedente non apparirà sullo schermo.
- I caratteri non visualizzabili appaiono come "*".
- In funzione del disco, un nome file non visualizzabile appare come "*".
- Non è possibile visualizzare correttamente i nomi file di CD-R/CD-RW con file system UDF.

Informazioni sull'ordine di riproduzione dei file video DivX

Si osservi che l'ordine di riproduzione potrebbe non essere pertinente, in funzione del software utilizzato per la creazione del file video DivX o se sono presenti più di 299 album e 648 file video DivX in ciascun album. Vedere la sezione "Informazioni sull'ordine di riproduzione di album, brani e file" (pagina 46)

Utilizzo della visualizzazione Impostazione

Mediante la visualizzazione Impostazione, è possibile eseguire varie regolazioni a elementi quali l'immagine e il suono. Tra le altre cose, è inoltre possibile impostare la lingua per i sottotitoli e per la visualizzazione Impostazione. Per ulteriori informazioni su ciascun elemento in visualizzazione Impostazione, vedere le pagine da 35 a 39.

Nota

Le impostazioni di riproduzione memorizzate sul disco sono prioritarie rispetto a quelle della visualizzazione Impostazione e non tutte le funzioni descritte funzionano.

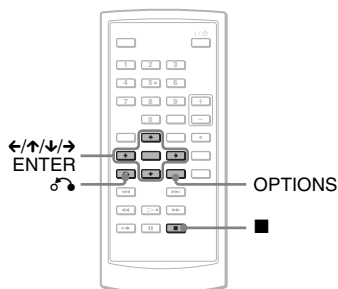

1 Premere OPTIONS quando il lettore è in modalità di arresto.

Si visualizza il menu Opzioni. La visualizzazione Impostazione non appare se è attiva la funzione Riprendi riproduzione. Annullare anzitutto la funzione Riprendi riproduzione premendo due volte ■, quindi premere OPTIONS.

2 Premere ↑/↓ per selezionare "Impostazione", quindi premere ENTER.

Si visualizzano le voci di "Impostazione".

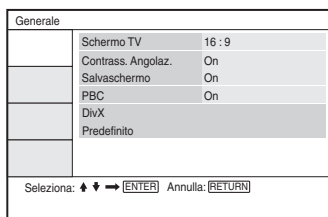

3 Premere ↑/↓ per selezionare la voce di impostazione desiderata da: "Generale", "Impostazione Audio", "Impostazione lingua", o "Protezione", quindi premere ENTER.

La voce di impostazione viene selezionata.

Esempio: "Generale"

Voce selezionata

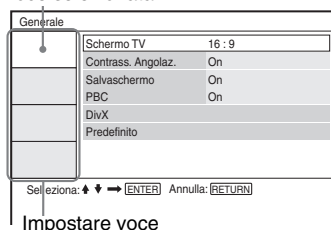

4 Premere ↑/↓ per selezionare una voce, quindi premere ENTER.

Si visualizzano le impostazioni della voce selezionata.

Esempio: "Schermo TV"

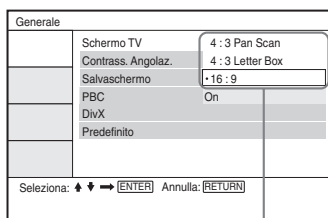

Impostazioni

5 Premere \uparrow/\downarrow per selezionare un'impostazione, quindi premere ENTER.

L'impostazione viene selezionata e l'operazione è completata.

Esempio: "4:3 Pan Scan"

Impostazioni selezionate

Generale	
Schermo TV	4 : 3 Pan Scan
Contrass. Angolaz.	On
Salvaschermo	On
PBC	On
DivX	
Predefinito	

Selezione: $\uparrow \downarrow$ \rightarrow [ENTER] Annulla: [RETURN]

Per disattivare la visualizzazione Impostazione

Premere due volte OPTIONS o \rightarrow RETURN.

Impostazioni di visualizzazione

(Setup Generale)

Scegliere le opzioni e le impostazioni di visualizzazione della riproduzione in funzione del televisore da collegare.

Selezionare "Generale" nella visualizzazione Impostazione. Per utilizzare la visualizzazione, vedere "Utilizzo della visualizzazione Impostazione" (pagina 34). Vengono sottolineate le impostazioni predefinite.

Generale	
Schermo TV	16 : 9
Contrass. Angolaz.	On
Salvaschermo	On
PBC	On
DivX	
Predefinito	

Selezione: $\uparrow \downarrow$ \rightarrow [ENTER] Annulla: [RETURN]

◆ Schermo TV (solo DVD)

Seleziona le proporzioni del televisore collegato (4:3 standard o panoramico).

4:3 Pan Scan	Selezionare questa modalità se si collega un televisore 4:3. Visualizza automaticamente un'immagine panoramica sull'intero schermo ed elimina le parti eccedenti.
4:3 Letter Box	Selezionare questa modalità se si collega un televisore 4:3. Visualizza un'immagine panoramica con bande nere sulla parte superiore e inferiore dello schermo.
16:9	Selezionare questa modalità se si collega un televisore con schermo panoramico o uno con la funzione panoramica.

4:3 Pan Scan



4:3 Letter Box



16:9



Nota

In funzione del DVD, potrebbe essere selezionata automaticamente la modalità "4:3 Letter Box" invece della modalità "4:3 Pan Scan" o viceversa.

◆ Contrass. Angolaz.

Visualizza il contrassegno di angolazione quando si modificano le angolazioni di visione durante la riproduzione di DVD registrati con angolazioni multiple

On	Visualizza il contrassegno di angolazione.
Off	Nasconde il contrassegno di angolazione.

◆ Salvaschermo

L'immagine del salvaschermo appare quando si lascia il lettore in pausa o in modalità di arresto per 15 minuti. Il salvaschermo aiuterà a evitare danni allo schermo (effetto fantasma). Premere \triangleright per disattivare il salvaschermo.

On	Attiva la funzione del salvaschermo.
Off	Disattiva la funzione del salvaschermo.

◆ PBC

Utilizzando la funzione PBC (Playback Control), è possibile usufruire dei programmi interattivi e di quelli dotati di funzioni di ricerca (pagina 22). Questa impostazione ha effetto quando si riproducono VIDEO CD con funzione PBC. L'impostazione diventa disponibile aprendo o chiudendo il vano del disco.

On	Mediante la funzione PBC, è possibile riprodurre VIDEO CD tramite la schermata del menu.
Off	Disattiva la funzione PBC.

◆ DivX

Visualizza il codice di registrazione di questo lettore. Per ulteriori informazioni, visitare <http://www.divx.com> su Internet.

◆ Predefinito

Ciascuna funzione torna alle impostazioni di fabbrica originali. Si osservi che tutte le impostazioni eseguite andranno perse.

Impostazioni del suono

(Impostazione Audio)

"Impostazione Audio" consente di configurare l'audio in funzione delle condizioni di riproduzione e collegamento.

Selezionare "Impostazione Audio" nella visualizzazione Impostazione. Per utilizzare la visualizzazione, vedere "Utilizzo della visualizzazione Impostazione" (pagina 34). Vengono sottolineate le impostazioni predefinite.

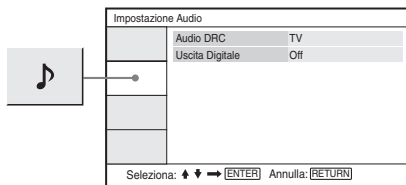

◆ Audio DRC (Dynamic Range Control) (solo DVD)

Rende chiaro il suono quando si abbassa il volume durante la riproduzione di un DVD compatibile "Audio DRC".

Questa funzione ha effetto sull'uscita delle prese seguenti:

- Presa AUDIO
- Presa OPTICAL OUT solo quando "Dolby Digital" è impostato su "Down Mix" (pagina 37).

<u>Standard</u>	In generale, selezionare questa posizione
<u>TV</u>	Rendere più chiari i suoni bassi anche con un minimo livello di volume.
<u>Gamma Ampia</u>	Sensazione di presentazione dal vivo.

◆ Uscita digitale

Seleziona se i segnali audio vengono emessi tramite la presa OPTICAL OUT.

<u>On</u>	Normalmente selezionare questa posizione. Se si seleziona "On", vedere "Impostazione del segnale di uscita digitale" per ulteriori impostazioni.
<u>Off</u>	L'influenza del circuito digitale su quello analogico è minima.

Impostazione del segnale di uscita digitale

Cambia il metodo di emissione dei segnali audio quando si collega un'apparecchiatura audio, quale un amplificatore (ricevitore) AV con presa OPTICAL OUT. Per ulteriori dettagli sulle connessioni, vedere pagina 40. Dopo aver impostato "Uscita Digitale" su "On", selezionare "Dolby Digital" e "DTS". Se si collega un componente incompatibile con il segnale audio selezionato, gli altoparlanti potrebbero emettere un suono intenso (oppure nessun suono), pericoloso per l'udito e per gli altoparlanti stessi.

◆ Dolby Digital (solo DVD)

Seleziona il tipo di segnale Dolby Digital.

<u>Down Mix</u>	Selezionare questa opzione se il lettore è collegato a un componente audio senza decoder Dolby Digital incorporato.
<u>Dolby Digital</u>	Selezionare questa opzione se il lettore è collegato a un componente audio con decoder Dolby Digital incorporato.

◆ MPEG (solo DVD)

Seleziona il tipo di segnale audio MPEG.

<u>PCM</u>	Selezionare questa opzione se il lettore è collegato a un componente audio senza decoder MPEG incorporato. Se si riproducono brani audio MPEG multicanale, verranno emessi solo i segnali Anteriore (S) e Anteriore (D) dai due altoparlanti anteriori.
<u>MPEG</u>	Selezionare questa opzione se il lettore è collegato a un componente audio con decoder MPEG incorporato.

◆ DTS

Seleziona se emettere o meno i segnali DTS.

<u>On</u>	Selezionare questa opzione se il lettore è collegato a un componente audio con decoder DTS incorporato.
<u>Off</u>	Selezionare questa opzione se il lettore è collegato a un componente audio senza decoder DTS incorporato.

Impostazione della lingua del display o della colonna sonora

(Impostazione Lingua)

"Impostazione Lingua" consente di impostare varie lingue per la visualizzazione sullo schermo o per la colonna sonora.

Selezionare "Impostazione Lingua" nella visualizzazione Impostazione. Per utilizzare la visualizzazione, vedere "Utilizzo della visualizzazione Impostazione" (pagina 34).

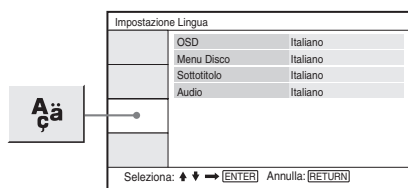

◆ OSD (On-Screen Display)

Cambia la lingua di visualizzazione sullo schermo.

◆ Menu Disco (solo DVD VIDEO)

Cambia la lingua del menu del disco. Se si seleziona "Tailandese", viene selezionata la lingua prioritaria nel disco.

◆ Sottotitolo (solo DVD VIDEO)

Cambia la lingua dei sottotitoli. Se si seleziona "Off", i sottotitoli non vengono visualizzati.

◆ Audio (solo DVD VIDEO)

Cambia la lingua della colonna sonora. Se si seleziona "Tailandese", viene selezionata la lingua prioritaria nel disco.

Nota

Se si seleziona una lingua in "Menu Disco", "Sottotitolo" o "Audio" che non è registrata sul DVD VIDEO, ne viene selezionata automaticamente una registrata.

Impostazioni di protezione (Protezione)

La riproduzione di DVD VIDEO può essere limitata mediante la funzione di protezione.

Selezionare "Protezione" nella visualizzazione Impostazione. Per utilizzare la visualizzazione, vedere "Utilizzo della visualizzazione Impostazione" (pagina 34).

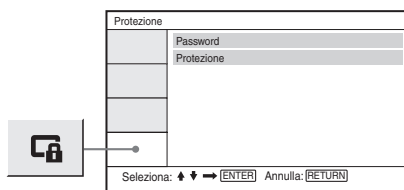

◆ Password

Immettere o modificare la password. Impostando una password, è possibile limitare la riproduzione di un DVD che dispone della funzione di protezione. La prima volta che si accede all'opzione Password, immettere una nuova password (non viene richiesto di immettere una password precedente).

◆ Protezione

Minore è il valore dell'impostazione, più rigida è la limitazione. Per impostare la protezione, poiché occorre la password selezionata in "Password", procedere prima con l'impostazione della password.

Modifica della password

- 1 Premere \uparrow/\downarrow per selezionare "Password" nella visualizzazione di impostazione Protezione, quindi premere ENTER.
- 2 Selezionare "Cambia", quindi premere ENTER.
Appare la schermata di immissione della password.
- 3 Immettere la password corrente a 6 cifre nella casella "Vecchia Password".
- 4 Immettere la nuova password a 6 cifre nella casella "Nuova Password".
- 5 Immettere ancora una volta la nuova password a 6 cifre nel campo "Conferma Password", quindi premere ENTER per confermare.

Se si commette un errore nell'immissione della password

Premere CLEAR, o \leftarrow per tornare indietro di uno alla volta prima di premere ENTER nel passaggio 5, quindi immettere nuovamente la password.

Impostazione della protezione (riproduzione limitata) DVDVideo

- 1 Premere \uparrow/\downarrow per selezionare "Protezione" nella visualizzazione di impostazione Protezione, quindi premere ENTER.
Appare la schermata di impostazione della limitazione di riproduzione.

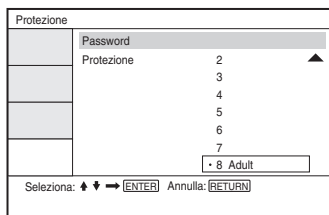

- 2 Premere \uparrow/\downarrow per selezionare il livello di limitazione (1-8), quindi premere ENTER.

Minore è il valore dell'impostazione, più rigida è la limitazione.

Appare la schermata di immissione della password.

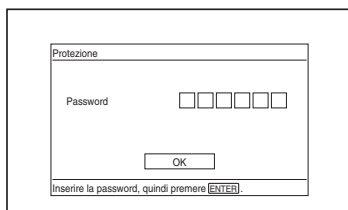

- 3 Immettere o immettere nuovamente la password a 6 cifre mediante i pulsanti numerici, quindi premere ENTER.
L'impostazione di protezione è completata.

Per riprodurre un disco per il quale è impostata la protezione

- 1 Inserire il disco e premere \triangleright .
Appare la schermata di immissione della password.
- 2 Immettere la password a 6 cifre mediante i pulsanti numerici, quindi premere ENTER.
Il lettore avvia la riproduzione.

Se la password viene dimenticata

Rimuovere il disco e ripetere i passaggi delineati in "Modifica della password" (pagina 39). Immettere "136900" nella casella "Vecchia Password", quindi immettere la nuova password a 6 cifre nelle caselle "Nuova Password" e "Conferma Password".

Note

- Se si riproducono dischi che non hanno la funzione di protezione, la limitazione della riproduzione non è possibile.
- In funzione del disco, potrebbe essere richiesto di modificare il livello della protezione durante la riproduzione dello stesso. In questo caso, immettere la password, quindi cambiare il livello. Se la modalità Riprendi riproduzione viene annullata, il livello torna a quello precedente.

Collegamento a un altro dispositivo

Per commutare l'interruttore LINE SELECT (IN/OUT)

LINE SELECT IN: Ingresso di immagini o audio da un dispositivo esterno. Sul display LCD appare il messaggio "Line in" fintanto che viene ricevuto il segnale del dispositivo esterno.

LINE SELECT OUT: Invia il segnale di riproduzione da questo lettore al televisore.

Note

- Per evitare disturbi, collegare i cavi saldamente.
- Consultare le istruzioni fornite con i componenti da collegare.
- Non è possibile collegare questo lettore a un televisore non dotato di presa di ingresso video.
- Accertarsi di disconnettere il cavo di alimentazione di rete da ciascun componente prima della connessione.
- Collegare direttamente il lettore al televisore. La qualità dell'immagine potrebbe degradarsi se l'uscita video del lettore passa attraverso una piastra video verso il televisore.

Collegamento a un monitor TV

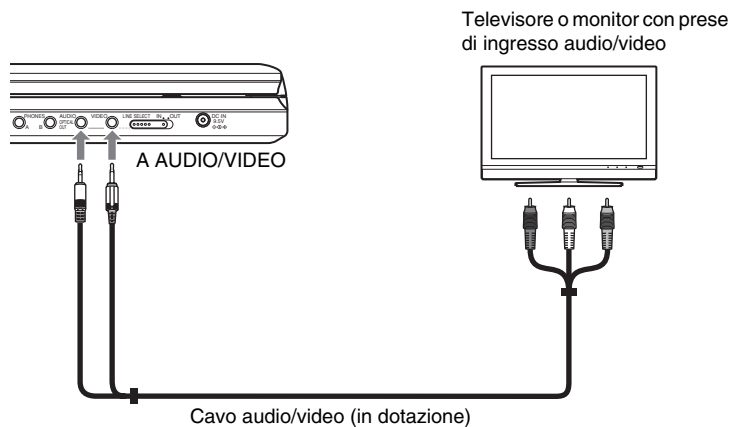

Per inviare il segnale di riproduzione a un televisore o monitor

- 1 Impostare l'interruttore LINE SELECT sulla parte destra del lettore su "OUT".

Collegamento a un amplificatore AV (ricevitore)

Esempio 1

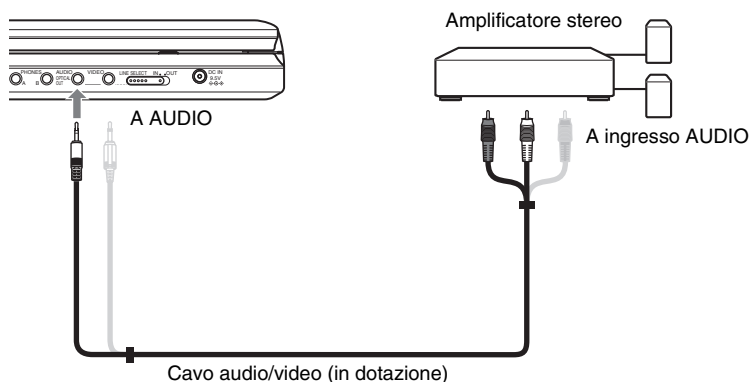

Inviare segnale analogico audio all'amplificatore AV (ricevitore).

- 1 Impostare l'interruttore LINE SELECT sulla parte destra del lettore su "OUT".
* Lo spinotto giallo è utilizzato per i segnali video (pagina 40).

Esempio 2

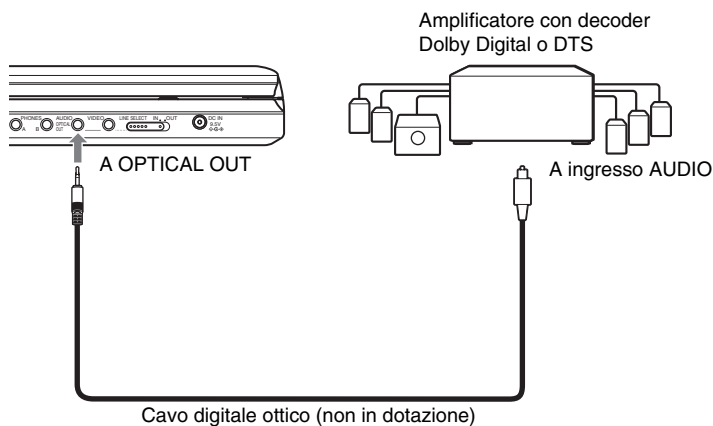

Inviare segnale digitale audio all'amplificatore AV (ricevitore).

- 1 Impostare l'interruttore LINE SELECT sulla parte destra del lettore su "OUT".
- 2 Impostare "Uscita Digitale" su "On" in "Impostazione Audio" (pagina 36).

Collegamento a un lettore video o videocamera

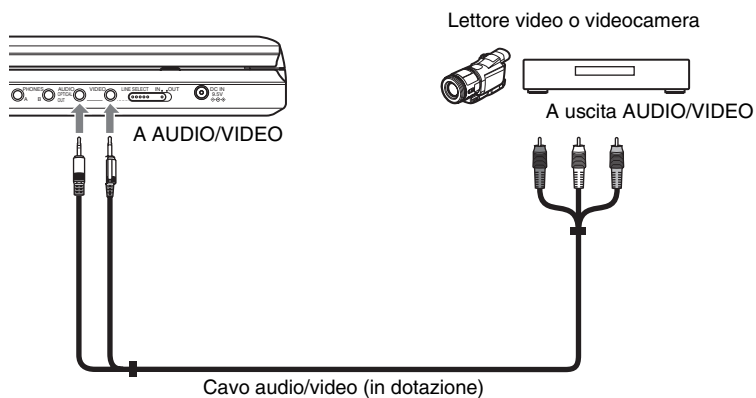

Per ricevere il segnale di riproduzione da un lettore video o videocamera

- 1 Impostare l'interruttore LINE SELECT sulla parte destra del lettore su "IN".

Nota

Impostare l'interruttore LINE SELECT su "OUT" dopo l'uso. La riproduzione sul lettore non è possibile se l'interruttore è impostato su "IN".

Risoluzione dei problemi

Se durante l'utilizzo del lettore si riscontrano difficoltà simili a quelle riportate di seguito, attenersi a questa guida sulla risoluzione dei problemi per correggere l'anomalia, prima di richiedere l'assistenza tecnica. Nel caso il problema persista, rivolgersi al rivenditore Sony più vicino.

Alimentazione

L'alimentazione non si accende.

- ➔ Verificare che il cavo di alimentazione di rete sia collegato saldamente.
- ➔ Se si utilizza il pacco batteria, verificare che la batteria sia sufficientemente carica.

Immagine

Non appare alcuna immagine o l'immagine è disturbata.

- ➔ Il disco è sporco o danneggiato.
- ➔ La luminosità è impostata al minimo. Impostare la luminosità in "Modo LCD" (pagina 30).
- ➔ Durante la riproduzione dei dischi, impostare l'interruttore LINE SELECT su "OUT". Se si invia il segnale di riproduzione a un altro dispositivo, impostare l'interruttore LINE SELECT su "OUT". Se si riceve il segnale di riproduzione da un altro dispositivo, impostare l'interruttore LINE SELECT su "IN" (pagina 40).
- ➔ Ricollegare saldamente il cavo di collegamento.
- ➔ I cavi di collegamento sono danneggiati.
- ➔ Verificare il collegamento al televisore (pagina 40) e impostare il selettore di ingresso del televisore in modo che il segnale del lettore appaia sullo schermo.
- ➔ Il lettore è collegato alle prese COMPONENT VIDEO IN (Y, PB, PR) di un televisore high-vision.
- ➔ Se l'uscita delle immagini dal lettore passa attraverso una piastra video per giungere al televisore e se si è connessi a un lettore combinato TV/VIDEO, il segnale di protezione dalla copia applicato ad alcuni programmi DVD potrebbe influire sulla qualità delle immagini.

L'immagine non riempie lo schermo, anche se le proporzioni sono impostate su "Schermo TV" in "Generale".

- ➔ Sul DVD le proporzioni del disco sono fisse.

Appaiono punti neri e sul display LCD rimangono quelli rossi, blu e verdi.

- ➔ Si tratta di una proprietà strutturale del display LCD e non di un malfunzionamento.

Suono

Assenza di suono.

- ➔ Il lettore è in modalità di pausa o di riproduzione lenta.
- ➔ Il lettore è in modalità di avanzamento veloce o riavvolgimento veloce.
- ➔ Durante la riproduzione di un Super VCD che non contiene il brano audio 2, non viene emesso alcun suono se si seleziona "Stereo 1", "Sinistro 1" o "Destro 1".
- ➔ Ricollegare saldamente il cavo di collegamento.
- ➔ Il cavo di collegamento è danneggiato.
- ➔ Il lettore è collegato alla presa di ingresso errata sull'amplificatore (ricevitore) (pagina 41).
- ➔ L'ingresso dell'amplificatore (ricevitore) non è impostato correttamente.
- ➔ Se il segnale audio non viene emesso dalla presa OPTICAL OUT, verificare le impostazioni audio (pagina 37).

Il volume del suono è basso.

- ➔ Su alcuni DVD il volume del suono è basso. Potrebbe migliorare se si imposta "Audio DRC" in "Generale" su "TV" (pagina 36).

Operazione

Il telecomando non funziona.

- ➔ Le batterie del telecomando sono scariche.
- ➔ Sono presenti ostacoli tra il telecomando e il lettore.
- ➔ La distanza tra il telecomando e il lettore è eccessiva.
- ➔ Il telecomando non è puntato verso il sensore del lettore.
- ➔ La luce diretta del sole o una forte illuminazione colpisce il sensore del telecomando.

Nessun effetto alla pressione dei pulsanti.

- ➔ L'interruttore I/⏸/HOLD del lettore è impostato su "HOLD" (pagina 18).

Il disco non viene riprodotto.

- ➔ Il disco è inserito al contrario. Inserire il disco con il lato da riprodurre verso il basso.
- ➔ Il disco non è impostato correttamente.
- ➔ Il lettore non è in grado di riprodurre alcuni tipi di dischi (pagina 7).
- ➔ Il codice regionale del DVD non corrisponde a quello del lettore (pagina 8).
- ➔ Si è formata umidità all'interno del lettore (pagina 3).
- ➔ Il lettore non è in grado di riprodurre un disco registrato che non sia stato finalizzato (pagina 7).
- ➔ È stata impostata la protezione. Modificarla.
- ➔ L'interruttore LINE SELECT sulla parte destra del lettore è impostato su "IN".

Il lettore avvia automaticamente la riproduzione del disco.

- ➔ Il disco prevede la funzione di riproduzione automatica.

La riproduzione si arresta automaticamente.

- ➔ Durante la riproduzione di dischi con segnale di pausa automatico, il lettore arresta la riproduzione su questo segnale.

Alcune funzioni quali Stop, Ricerca, Scansione, Riproduzione lenta, Ripetizione o Riproduzione casuale non possono essere eseguite.

- ➔ In funzione del disco, alcune delle operazioni precedenti possono risultare impossibili. Consultare il manuale d'uso fornito con il disco.

Non è possibile cambiare la lingua della colonna sonora.

- ➔ Provare a utilizzare il menu del DVD invece del pulsante di selezione sul telecomando (pagina 19).
- ➔ Non sono registrati brani multilingua sul DVD in riproduzione.
- ➔ Il DVD vieta la modifica della lingua della colonna sonora.

Non è possibile cambiare la lingua dei sottotitoli o disattivare i sottotitoli.

- ➔ Provare a utilizzare il menu del DVD invece del pulsante di selezione sul telecomando (pagina 19).
- ➔ Non sono registrati sottotitoli multilingua sul DVD in riproduzione.
- ➔ Il DVD vieta la modifica dei sottotitoli.

Non è possibile cambiare le angolazioni.

- ➔ Provare a utilizzare il menu del DVD invece del pulsante di selezione sul telecomando (pagina 19).
- ➔ Non sono registrate angolazioni multiple sul DVD in riproduzione.
- ➔ L'angolazione può essere cambiata solo quando sullo schermo appare l'indicatore "⏸" (pagina 21).
- ➔ Il DVD vieta la modifica delle angolazioni.

Non è possibile riprodurre il brano audio MP3 (pagina 45).

- ➔ Il CD DATI non è registrato in formato MP3 compatibile allo standard ISO 9660 Level 1 o Joliet.
- ➔ Il DVD DATI non è registrato nel formato MP3 compatibile UDF (Universal Disk Format).
- ➔ Il brano audio MP3 non ha estensione ".MP3".
- ➔ I dati non sono formattati in MP3 anche se l'estensione è ".MP3".
- ➔ I dati non sono di tipo MPEG-1 Audio Layer III.
- ➔ Il lettore non è in grado di riprodurre brani audio in formato mp3PRO.
- ➔ Il brano audio MP3 è danneggiato.

Non è possibile riprodurre il file di immagine JPEG (pagina 45).

- ➔ Il CD DATI non è registrato in un formato JPEG compatibile allo standard ISO 9660 Level 1 o Joliet.
- ➔ Il DVD DATI non è registrato nel formato JPEG compatibile UDF (Universal Disk Format).
- ➔ Il file di immagine JPEG non ha estensione ".JPG".
- ➔ I dati non sono formattati in JPEG anche se l'estensione è ".JPG".
- ➔ Il formato del file di immagine JPEG non è conforme DCF (pagina 45).
- ➔ L'immagine è più grande di 3078 (larghezza) × 2048 (altezza) in modalità normale o di 3.300.000 pixel in JPEG progressivo. (Alcuni file JPEG progressivi non possono essere visualizzati anche se la dimensione del file rientra nella capacità specificata).
- ➔ Il file di immagine JPEG è danneggiato.

Non è possibile riprodurre il file video DivX.

- ➔ Il file non è stato creato in formato DivX.
- ➔ Il file ha un'estensione diversa da ".AVI" o ".DIVX".
- ➔ Il CD DATI (video DivX)/DVD DATI (video DivX) non è stato creato in un formato DivX conforme allo standard ISO 9660 Level 1 o Joliet/UDF.
- ➔ Il file video DivX è superiore a 720 (larghezza) × 576 (altezza).

I nomi di album/brani/file non sono visualizzati correttamente.

- ➔ Il lettore può visualizzare solo numeri e lettere. Altri caratteri sono visualizzati come "**".

Il disco non avvia la riproduzione dall'inizio.

- ➔ È selezionata la funzione Ripetizione o Riproduzione casuale (pagine 24 e 26).
- ➔ È attiva la funzione Riprendi riproduzione (pagina 19).

Il lettore non funziona correttamente.

- ➔ Se in presenza di elettricità statica o altre cause il lettore funziona in modo anomalo, scollegarlo dall'alimentazione.

Informazioni sui brani audio MP3 e file di immagine JPEG

MP3 è una tecnologia di compressione audio che soddisfa le norme ISO/IEC MPEG. JPEG è una tecnologia di compressione delle immagini.

È possibile riprodurre CD DATI/DVD DATI che contengono brani audio MP3 o file di immagine JPEG.

CD DATI/DVD DATI riproducibili dal lettore

È possibile riprodurre CD DATI (CD-ROM/CD-R/CD-RW) o DVD DATI (DVD-ROM/DVD+RW/DVD+R/DVD-RW/DVD-R) registrati in formato MP3 (MPEG-1 Audio Layer III) e JPEG.

In ogni caso, questo lettore è in grado di riprodurre solo CD DATI il cui formato logico è ISO 9660 Level 1 o Joliet e DVD DATI in formato UDF (Universal Disk Format). Consultare le istruzioni fornite con le unità a disco e il software di masterizzazione (non incluso) per ulteriori dettagli sui formati di registrazione.

Nota

Il lettore potrebbe non essere in grado di riprodurre alcuni CD DATI/DVD DATI creati con il formato Packet Write o in multisessione.

File di brano audio MP3 o di immagine JPEG riproducibili dal lettore

Il lettore è in grado di riprodurre i file e i brani seguenti:

- Brani audio MP3 con estensione ".MP3".
- File di immagine JPEG con estensione ".JPG".
- File di immagine JPEG conformi al formato di immagine DCF*.

* "Norma progettuale del file system delle fotocamere": Standard delle immagini per le fotocamere digitali JEITA (Japan Electronics and Information Technology Industries Association).

Note

- Modificare l'estensione in ".JPG" dei file con estensione ".JPE" o ".JPEG".
- Il lettore riproduce qualsiasi dato con estensione ".MP3" o ".JPG" anche se non sono in formato MP3 o JPEG. La riproduzione di questi dati potrebbe generare un suono intenso pericoloso per il sistema degli altoparlanti.
- Il lettore non è compatibile con i brani audio in formato mp3PRO.
- Non è possibile riprodurre alcuni file JPEG.
- Il lettore può visualizzare un nome file o di brano composto al massimo da 14 caratteri. Qualsiasi carattere eccedente non apparirà sullo schermo.
- I caratteri non visualizzabili appaiono come "*".
- In funzione del disco, un nome file o di brano non visualizzabile appare come "*".
- Non è possibile visualizzare correttamente i nomi file di CD-R/CD-RW con file system UDF.
- Se si riproduce un brano audio MP3 registrata in modalità VBR, non è possibile visualizzare correttamente il bit rate.

Informazioni sull'ordine di riproduzione di album, brani e file

I brani e i file in un album vengono riprodotti nell'ordine del supporto registrato (CD-R, ecc.).

Suggerimenti

Poiché un disco con una struttura complessa richiede più tempo per essere riprodotto, si consiglia di creare album con un numero di sottocartelle non superiore a due.

Note

- Il lettore può riconoscere fino a 299 album (inclusi quelli che non contengono brani audio MP3 e file di immagine JPEG). Il lettore non riprodurrà alcun album oltre il 299°.
- Il lettore può riconoscere un totale massimo di 648 file, brani e album. Il lettore non riprodurrà il file, brano o album oltre il 648°.
- In funzione delle condizioni di scrittura del disco, il numero totale di file, brani e album riconoscibile può essere inferiore a 648.
- L'elenco degli album visualizza solo il nome dell'album attualmente in riproduzione. Qualsiasi album che si trova sul livello superiore è visualizzato come "\.\".

Informazioni sui dischi

- Tenere sempre puliti i dischi e maneggiarli con cura. Non toccarne la superficie esterna.



- Non esporre il disco alla luce solare diretta oppure a sorgenti di calore come, per esempio, condotti d'aria calda ne lasciarlo all'interno di autovetture parcheggiate alla luce solare diretta in quanto la temperatura al suo interno potrebbe aumentare danneggiando il disco stesso.
- Al termine della riproduzione, riporre il disco nell'apposito astuccio.
- Pulire il disco utilizzando un panno pulito. Pulire la superficie del disco partendo dal centro verso l'esterno.



- Non usare sostanze chimiche come per esempio benzina, solventi, detersivi per dischi/lenti ne spray antistatici per LP in vinile.
- Se e' presente un'etichetta sulla superficie del disco, asciugarla prima di inserirlo all'interno del lettore.

Caratteristiche tecniche

Sistema

Laser: a semiconduttore

Sistema del formato del segnale: PAL
(NTSC)

Caratteristiche audio

Risposta in frequenza: DVD VIDEO
(PCM 48 kHz): 20 Hz ~ 22 kHz/
CD: 20 Hz ~ 20 kHz

Distorsione armonica: 0,01 %

Range dinamico: DVD VIDEO: 90 dB/
CD: 90 dB/

Wow e flutter: Inferiore al valore rilevato
(±0,001% W PEAK)

Ingressi/Uscite

VIDEO (ingresso/uscita video):

Minijack (1)

Uscita 1,0 Vp-p/75 ohm

AUDIO (ingresso/uscita audio)/

OPTICALOUT (uscita ottica):

Minijack stereo/minijack ottico
combinati (1)

Uscita 2,0 Vrms/47 kilohm Impedenza di
carico consigliata oltre 47 kilohm

PHONES (cuffie) A/B:

Minijack stereo (2)

Display a cristalli liquidi

Dimensione schermo: 8 pollici (diagonale)

Sistema di comando: Matrice attiva TFT

Risoluzione: 800 × 480 (tasso pixel effettivo:
superiore a 99,99%)

Generale

Requisiti di alimentazione:

9,5 V CC (adattatore di rete CA/

adattatore per batteria d'auto)

7,4 V CC (pacco batteria)

**Consumo energetico (riproduzione DVD
VIDEO):**

23 W (utilizzo con pacco batteria)

8,5 W (utilizzo senza pacco batteria con
cuffie)

Dimensioni (appr.):

225,4 × 33,5 × 164,9 mm (larghezza/
altezza/profondità) incl. Scanalature
batteria

Peso (appr.): 920 g

Temperatura di esercizio: 5 °C ~ 35 °C

Umidità di esercizio: 25 % ~ 80 %

Adattatore di rete CA: 100-240 V CA,
50/60 Hz

Adattatore per batteria d'auto: 12 V CC

Accessori in dotazione

Vedere pagina 9.

Modello e specifiche sono soggetti a
modifiche senza preavviso.

Indice analitico delle parti e dei comandi

Per ulteriori informazioni, vedere le pagine indicate tra parentesi.

Vista superiore

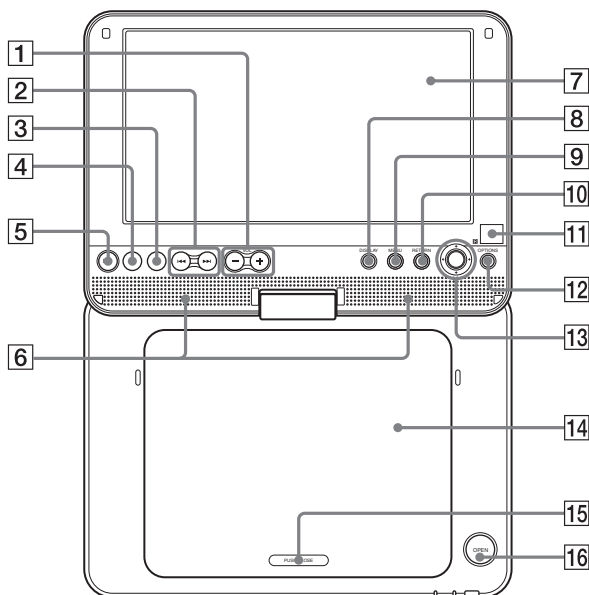

- 1** Pulsanti VOL (volume suono) -/+ *
- 2** Pulsanti ◀◀/▶▶ (precedente/successivo) (18)
- 3** Pulsante ■ (stop) (18)
- 4** Pulsante ■■ (pausa) (18)
- 5** Pulsante ▷ (riproduzione) (17)*
- 6** Altoparlanti (18)
- 7** Pannello LCD (10)
- 8** Pulsante DISPLAY (visualizzazione) (23)

- 9** Pulsante MENU (19)
- 10** Pulsante RETURN (23)
- 11**  (sensore remoto) (9)
- 12** Pulsante OPTIONS (30)
- 13** Pulsanti direzionali ◀/↑/↓/▶, pulsante ENTER (19)
- 14** Coperchio portadisco (17)
- 15** PUSH CLOSE (17)
- 16** Pulsante OPEN (17)

* Utilizzare il sensore tattile con punto di riferimento durante l'utilizzo del lettore. I pulsanti ▷ (riproduzione) e VOL+ sono stati equipaggiati con un sensore tattile.

Vista frontale

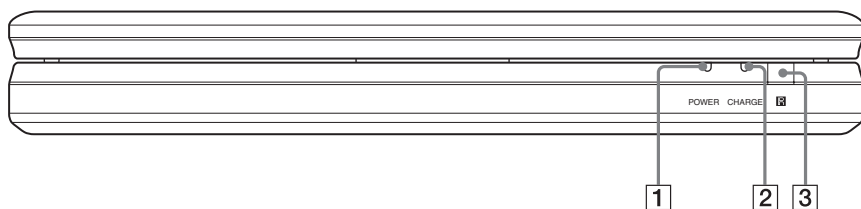

1 Indicatore POWER (17)

2 Indicatore CHARGE (carica) (13)

3 **B** (sensore remoto) (9)

Vista laterale destra

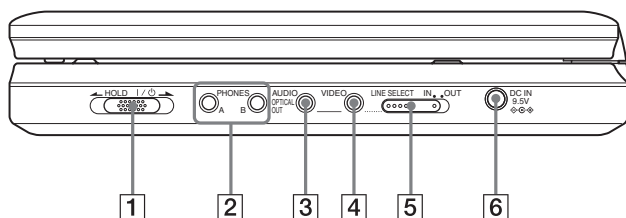

1 Interruttore I/O (on/standby)/ HOLD (17)

2 Presa PHONES (cuffie) A, B

3 Presa AUDIO (ingresso/uscita)/presa OPTICAL OUT (uscita ottica) (40, 41)

4 Presa VIDEO (ingresso/uscita) (40)

5 Interruttore LINE SELECT (IN/OUT) (17)

6 Presa DC IN 9,5V (ingresso adattatore di rete CA) (11)

Telecomando

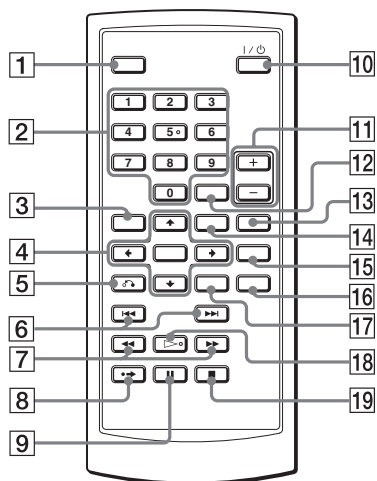

- 1 Pulsante DISPLAY (visualizzazione) (23)
- 2 Pulsanti numerici (19)*
- 3 Pulsante TOP MENU (menu principale) (19)
- 4 Pulsanti ←/↑/↓/→ , pulsante ENTER (19)
- 5 Pulsante ↻ RETURN (23)
- 6 Pulsanti ◀◀/▶▶ PREV (precedente)/NEXT (successivo) (18)
- 7 Pulsanti ◀◀/▶▶ (scansione/lento) (25)
- 8 Pulsante •→ ADVANCE (18)
- 9 Pulsante ■ PAUSE (pausa) (18)
- 10 Pulsante I/⏻ (on/standby) (17)
- 11 Pulsanti VOL (volume suono) +/-
- 12 Pulsante CLEAR (cancella) (38)
- 13 Pulsante AUDIO (20)*
- 14 Pulsante MENU (19)
- 15 Pulsante SUBTITLE (sottotitoli) (21)
- 16 Pulsante ANGLE (angolazione) (21)
- 17 Pulsante OPTIONS (opzioni) (30)
- 18 Pulsante ▷ PLAY (riproduzione) (17)*
- 19 Pulsante ■ STOP (18)

* Utilizzare il puntino tattile come riferimento quando si aziona il lettore. Il puntino tattile è riportato sul pulsante numerico 5.

Indice analitico

Pagine

16:9 35
4:3 Letter Box 35
4:3 Pan Scan 35

A

Album 46
Angolazione 21
Audio 20, 37
Audio DRC 36
Audio Setup 36
Avanzamento rapido 25

B

Batterie 9

C

CD 7, 17
Collegamento 40
Controllo remoto 9, 50

D

Dati CD 7, 32, 45
DATI DVD 7, 32, 45
Diaporama 29
Dischi utilizzabili 7
Display 23, 35
DivX[®] 31, 32
Dolby Digital 20, 37
DTS 20, 37
DVD 7, 17
DVD+RW 7
DVD-RW 7, 22

G

Generale 36
Gestione dei dischi 36

J

JPEG 6, 45

L

Lista di riproduzione 22

M

Menu disco 37
Menu DVD 19
Menu principale 19
Moviola 26
MP3 6, 45

O

OPTICAL OUT 37
Originale 22
OSD (On-Screen Display) 37

R

Riavvolgimento rapido 25
Ricerca 25
Ricerca e soluzione dei problemi 43
Ripetere riproduzione 24, 26
Ripristinare riproduzione 19
Riproduzione casuale 26
Riproduzione PBC 22

S

Salvaschermo 36
Scansione 25
Setup 34
Setup di lingua 37
Sottotitoli 21,37

T

TV display 35

U

Uscita digitale 36

V

VIDEO CD 7, 8, 17

WARSchUWING

Om de kans op brand of elektrische schokken te verkleinen, mag u het apparaat niet blootstellen aan regen of vocht.

Om elektrocutie te vermijden, mag u de behuizing niet openmaken. Laat onderhoudswerken uitsluitend uitvoeren door gekwalificeerde personen. Het netsnoer mag alleen worden vervangen door een gekwalificeerde reparateur. Batterijen of apparaten waarin batterijen worden gebruikt mogen niet worden blootgesteld aan buitensporige hitte, zoals zonlicht, vuur en dergelijke.



Dit label bevindt zich aan de onderkant van het toestel.

CLASS 1 LASER PRODUCT
LASER KLASSE 1
LUOKAN 1 LASERLAITE
KLASS 1 LASERAPPARAT

Dit toestel is geklasseerd als CLASS 1 LASER product. Het label met vermelding van CLASS 1 LASER PRODUCT bevindt zich aan de onderkant van het toestel.

OPGELET

- De optische instrumenten in dit toestel kunnen oogletsels veroorzaken. De laserstraal van deze CD/DVD-speler is schadelijk voor de ogen en bijgevolg mag u de behuizing niet proberen te openen. Laat het toestel alleen bekijken door bevoegd vakpersoneel.
- Gevaar op explosie indien de accu niet correct teruggeplaatst wordt. Uitsluitend met hetzelfde of equivalent type vervangen.



Verwijdering van oude elektrische en elektronische apparaten (Toepasbaar in de Europese Unie en andere Europese landen met gescheiden ophaalsystemen).

Het symbool op het product of op de verpakking wijst erop dat dit product niet als huishoudelijk afval mag worden behandeld. Het moet echter naar een plaats worden gebracht waar elektrische en elektronische apparatuur wordt gerecycled. Als u ervoor zorgt dat dit product op de correcte manier wordt verwijderd, voorkomt u voor mens en milieu negatieve gevolgen die zich zouden kunnen voordoen in geval van verkeerde afvalbehandeling. De recycling van materialen draagt bij tot het vrijwaren van natuurlijke bronnen. Voor meer details in verband met het recyclen van dit product, neemt u contact op met de gemeentelijke instanties, het bedrijf of de dienst belast met de verwijdering van huishoudafval of de winkel waar u het product heeft gekocht.

Europe Only



Europe Only



Verwijdering van oude batterijen (in de Europese Unie en andere Europese landen met afzonderlijke inzamelingssystemen)

Dit symbool op de batterij of verpakking wijst erop dat de meegeleverde batterij van dit product niet als huishoudelijk afval behandeld mag worden. Door deze batterijen op juiste wijze af te voeren, voorkomt u voor mens en milieu negatieve gevolgen die zich zouden kunnen voordoen in geval van verkeerde afvalbehandeling. Het recycleren van materialen draagt bij tot het vrijwaren van natuurlijke bronnen.

In het geval dat de producten om redenen van veiligheid, prestaties dan wel in verband met data-integriteit een permanente verbinding met batterij vereisen, dient deze batterij enkel door gekwalificeerd servicepersoneel te worden vervangen te worden. Om ervoor te zorgen dat de batterij op een juiste wijze zal worden behandeld, dient het product aan het eind van zijn levenscyclus overhandigd te worden aan het desbetreffende inzamelingspunt voor de recyclage van elektrisch en elektronisch materiaal.

Voor alle andere batterijen verwijzen we u naar het gedeelte over hoe de batterij veilig uit het product te verwijderen. Overhandig de batterij bij het desbetreffende inzamelingspunt voor de recyclage van batterijen.

Voor meer details in verband met het recyclen van dit product of batterij, neemt u contact op met de gemeentelijke instanties, het bedrijf of de dienst belast met de verwijdering van huishoudafval of de winkel waar u het product hebt gekocht.

Vorzorgsmaatregelen

- Installeer dit systeem zodanig dat de stroomkabel onmiddellijk uit de muur kan getrokken worden bij moeilijkheden.
- Het apparaat is niet afgesloten van de AC stroombron (netwerk) voor zover het verbonden is met het stopcontact in de muur, zelfs als het toestel zelf uitgeschakeld is.
- Om brand of risico's op schokken te vermijden, gelieve geen voorwerpen gevuld met vloeistoffen op het toestel te plaatsen zoals bijvoorbeeld vazen.

De fabrikant van dit product is Sony Corporation, 1-7-1 Konan Minato-ku Tokyo, 108-0075 Japan. De geautoriseerde vertegenwoordiging voor EMC en product veiligheid is Sony Deutschland GmbH, Hedelfinger Strasse 61, 70327 Stuttgart, Duitsland. Voor service- of garantiezaken verwijzen wij u graag naar de adressen in de afzonderlijke service/garantie documenten.

Voorzorgsmaatregelen

Veiligheid op de weg

Gebruik de monitor en koptelefoons niet terwijl u rijdt, fietst of een gemotoriseerd voertuig bestuurt. Dit kan risico's in het verkeer veroorzaken en is in bepaalde gebieden onwettelijk. Het kan ook gevaarlijk zijn om uw headsets luid af te spelen bij het wandelen, in het bijzonder op voetgangerskruispunten. U moet zeer voorzichtig zijn of het gebruik onderbreken in potentieel gevaarlijke situaties.

Omtrent veiligheid

Indien ertoe vast voorwerp of vloeistof in het vak zou vallen, trek dan de stekker uit de speler en laat deze nazien door bekwaam personeel alvorens het verder te blijven gebruiken.

Omtrent stroombronnen

- De stroomvereisten van dit toestel zijn aangeduid op de AC-adapter. Controleer of de netspanning van het toestel gelijk is met de spanning van het stroomnet.
- Indien u de speler gedurende lange tijd niet zult gebruiken, Koppel dan de speler los van de muuruitgang. Om de AC stroomkabel los te koppelen, neem dan de stekker zelf vast, trek dan nooit aan de kabel.
- Raak noch de stroombron noch de AC-adapter aan met natte handen. Dit kan schokken veroorzaken.

Omtrent temperatuurverhogingen

Er kan zich hitte opbouwen tijdens het opladen of indien het een lange tijd gebruikt wordt. Dit is geen defect.

Omtrent plaatsing

- Plaats de speler in een locatie met voldoende ventilatie om de opbouw van warmte te vermijden in het toestel.
- Plaats de speler niet in een beperkte ruimte zoals een boekenrek of een soortgelijk voorwerp.
- Dek de ventilatie van de speler niet af met kranten, tafelkleden, gordijnen, etc. En plaats de speler niet op een zachte ondergrond, zoals een tapijt.
- Plaats de speler niet op een plaats in de buurt van hittebronnen, of op een plaats in direct zonlicht,

extreem stof, zand, vocht, regen, of mechanische schokken, of in een auto met gesloten ramen.

- Plaats de speler niet in een hellende stand. Het is ontworpen om enkel te werken in een horizontale stand.
- Houd de speler en de schijven uit de buurt van toestellen met sterke magneten, zoals microgolfovens of grote luidsprekers.
- Plaats geen zware voorwerpen op de speler.

Omtrent de bewerking

- Indien de speler onmiddellijk van een koude naar een warme plaats gebracht wordt, of geplaatst wordt in een heel vochtige ruimte, dank aan vocht condenseren op de lenzen binnenin de speler. Indien dit zou gebeuren, kan het zijn dat de speler niet goed werkt. In dit geval verwijdert u de schijf en laat u de speler aangeschakeld gedurende ongeveer een half uur tot het vocht verdampt is.
- Houd de lens op de speler proper en raak het niet aan. De lens aanraken kan de lens beschadigen en ervoor zorgen dat de speler defect geraakt. Houd de klep van de schijven gesloten tenzij u schijven invoert of verwijdert.

Omtrent LCD

- Alhoewel vervaardigd met hoge precisietechnologie kunnen er toch puntjes van verschillende kleuren op de LCD verschijnen. Dit is geen defect.
- Veeg het oppervlak van de LCD niet af met een vochtige doek. Indien er water inkomt, kan dat leiden tot een defect.
- Plaats geen voorwerpen of laat ze niet vallen op het oppervlak van de LCD. Oefen ook geen druk uit met handen of ellebogen.
- Beschadig de LCD-oppervlakte niet met een scherp werktuig.
- Sluit het LCD-paneel niet met een pen, etc. op het schijfdeksel.
- Indien de speler rechtstreeks van een koude naar een warme plaats gebracht wordt, kan vocht condenseren op het oppervlak van de LCD. Dan veegt u het vocht weg met keukenpapier, enz. alvorens te gebruiken. Maar condensatie van vocht zal voortduren indien het oppervlak van de LCD koud is. Wacht tot het oppervlak opwarmt tot kamertemperatuur.

Omtrent de AC adapter

- Gebruik de bijgeleverde AC-adapter voor deze speler omdat andere adapters een defect kunnen veroorzaken.

- Niet ontmantelen of omgekeerd engineeren.
- Niet laten vallen of schokken aanbrengen.
- Plaats de AC-adapter niet in een gesloten ruimte zoals een boekenrek of een AV-vak.
- Sluit de AC-adapter niet aan op een elektrische transformator gebruikt voor het reizen. Dit kan hitte ontwikkelen en een defect veroorzaken.

On battery pack

- Het kan zijn dat bepaalde landen het wegwerpen van de accu die gebruikt wordt om dit product aan te drijven, regelen. Raadpleeg de lokale overheid.
- Door de beperkte levensduur van de accu vermindert geleidelijk de capaciteit in de tijd en door herhaaldelijk gebruik. Koop een nieuwe als de accu nog maar de helft van de normale periode werkt.
- Het kan zijn dat de accu niet volledig opgeladen is als het voor de eerste keer opgeladen wordt of als het lange tijd niet gebruikt werd. De capaciteit herstelt na meerdere keren opgeladen en ontladen te zijn.
- Laat het accupakket niet achter in een auto of direct zonlicht, waar de temperatuur stijgt boven 60°C.
- Stel niet bloot aan water.
- Vermijd het kortsluiten van de accu door de contacten (A) aan de onderkant van de speler en de contacten (C) op het batterijpakket te koppelen met metalen voorwerpen zoals een halsketting.
- Zorg ervoor dat er geen stof of zand in de batterij komt die de contacten (A) en de leidingsoeningen (B) onderaan de speler koppelt, evenals de contacten (C) en de leidingsoeningen (D) op het accupakket.

Onderkant van de speler

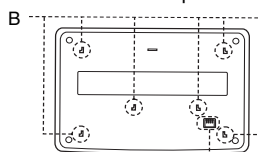

A

Batterijpakket

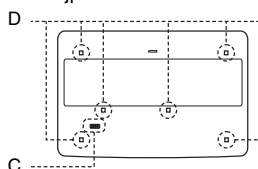

C

Op auto-adapter

- Gebruik de bijgeleverde auto-adapter voor deze speler omdat andere adapters een defect kunnen veroorzaken.
- Niet uithalen of aan knutselen.
- Niet laten vallen of schokken aanbrengen.
- Raak de metalen onderdelen niet aan omdat dit een kortsluiting kan veroorzaken en de auto-adapter beschadigen, in het bijzonder indien het in contact komt met andere metalen voorwerpen.
- Plaats de auto-adapter niet op een plaats in de buurt van hittebronnen, of op een plaats in direct zonlicht, of mechanische schokken, of in een auto met gesloten ramen.

Omtrent het volume aanpassen

Draai het volume niet hoger terwijl u luistert naar een gedeelte met geringe input of zonder audiosignalen. Indien u dit doet kunnen de luidsprekers beschadigd raken als een gedeelte met piekniveau afgespeeld wordt.

Omtrent koptelefoons

- **Gehorschade verhinderen**
Vermijd het gebruik van koptelefoons bij hoge volume. Gehoordeskundigen adviseren tegen doorlopend, luid en lang afspelelen. Indien u geruis in uw oor hebt, verlaag dan het volume of onderbreek het gebruik.
- **Rekening houden met anderen**
Houd het volume op een gematigd peil. Zo kunt u geluiden van buitenuit horen en nog rekening houden met mensen rond u.

Omtrent het reinigen

Reinig het vak, panel en regelknoppen met een zachte doek die licht bevochtigd is met een zacht detergentoplossing. Gebruik geen sort schurende blok of poeder noch oplosmiddel zoals alcohol of benzine.

Omtrent het reinigen van schijven, schijf/lensreinigers

Gebruik geen reinigingsschijven of schijf/lensreinigers (met inbegrip van natte of spraytypes). Ze kunnen ertoe leiden dat het toestel defect geraakt.

BELANGRIJK

Let op: Dit toestel kan voor onbepaalde duur een stilstaand videobeeld of instelscherm op het TV-scherm tonen. Als u dit beeld lange tijd op het TV-scherm laat staan, bestaat het gevaar dat het televisiescherm onherstelbaar wordt beschadigd. Televisies met plasmascermen en projectietelevisies zijn gevoelig hiervoor.







Met alle vragen over eventuele problemen met de speler kunt u terecht bij de dichtstbijzijnde Sony handelaar.

Inhoudstafel

WARSchUWING	2
Voorzorgsmaatregelen	3
Omtrent Deze Handleiding	6
Deze Speler Kan de Volgende Schijven Afspelen	7
Vorbereidingen	9
De Bijbehoren Controleren	9
De Afstandsbediening Gebruiken	9
Het LCD-Paneel Gebruiken	10
De AC-Adapter Aansluiten	11
Gebruik met Batterijset	12
Gebruik in een personenwagen (voor passagier achterin)	14
Schijven afspelen	16
Schijven afspelen	16
De Display Afspeelinstellingen gebruiken	22
Zoeken naar een Bepaald Punt op een Schijf (Zoeken, Scannen, Traag Afspelen, Opnieuw Afspelen, Willekeurig Afspelen)	24
MP3 Audio Tracks of JPEG Beeldbestanden Afspelen	26
De Beeldgrootte en Kwaliteit Aanpassen	29
Genieten van DivX[®] Video's	31
DivX Videobestanden Afspelen	31
Omtrent DivX Videobestanden	32
Instellingen en Aanpassingen	34
De Installatiedisplay gebruiken	34
Instellingen voor de Display (General Setup)	35
Instellingen voor het Geluid (Audio Setup)	36
De Display of Taal van de Soundtrack Instellen (Language Setup)	37
Instellingen Ouderlijk Toezicht (Parental Control)	38
Hookups	40
Aansluiten op een ander toestel	40
Bijkomende Informatie	43
Problemen Oplossen	43
Omtrent MP3 Audio Tracks en JPEG Beeldbestanden	45
Opmerkingen omtrent de Schijven	46
Bijzonderheden	47
Index van Onderdelen en Bedieningen	48
Index	51

Omtrent Deze Handleiding

- De instructies in deze handleiding beschrijven de regelknoppen op de afstandsbediening. U kunt ook de knoppen gebruiken op de speller indien ze dezelfde of gelijkaardige naam hebben als deze op de afstandsbediening.
- “DVD” kan gebruikt worden al een algemene term voor DVD VIDEO's, DVD+RW's/DVD+R's (+VR-modus) en DVD-RW's/DVD-R's (VR-modus, videomodus).
- De betekenis van de pictogrammen die in deze handleiding gebruikt worden, worden hierna beschreven:

Pictogrammen	Betekenis
	De functies die beschikbaar zijn voor DVD VIDEO's en DVD+RW's/DVD+R's in de +VR-modus of DVD-RW's/DVD-R's in de videomodus.
	De functies die beschikbaar zijn voor DVD-RW's/DVD-R's in de VR (video-opname)-modus.
	De functies die beschikbaar zijn voor VIDEO CD's (met inbegrip van Super VCD's of CD-R's/CD-RW's in video CD-formaat of Super VCD-formaat).
	De functies die beschikbaar zijn voor muziek-CD's of CD-R's/CD-RW's in het muziek-CD formaat.
	De functies die beschikbaar zijn voor DATA CD's (CD-ROM's/CD-R's/CD-RW's met MP3 ^{*1} audio tracks, JPEG-beeldbestanden, en DivX ^{*2*3} videobestanden).
	De functies die beschikbaar zijn voor DATA DVD's (DVD-ROM's/DVD+RW's/DVD+R's/DVD-RW's/DVD-R's met MP3 ^{*1} audio tracks, JPEG-beeldbestanden, en DivX ^{*2*3} videobestanden).

*1 MP3 (MPEG-1 Audio Layer III) is een standaardformaat gedefinieerd door ISO (Internationale Organisatie voor Normering)/IEC (Internationale Electrotechnische Commissie) MPEG die audiogegevens comprimeert.

*2 DivX[®] is een videocomprimerende technologie, ontwikkeld door DivX, Inc.

*3 DivX, DivX Certified, en logo's daarmee geassocieerd zijn handelsmerken van DivX, Inc.

Deze Speler Kan de Volgende Schijven Afspelen

Schijfformaten	
DVD VIDEO	
DVD-RW/-R (gefinaliseerde schijf)	 
DVD+RW/+R (gefinaliseerde schijf)	  
VIDEO CD/ Muziek CD	 
CD-RW/-R	 

“DVD+RW”, “DVD-RW”, “DVD+R”, “DVD-R”, “DVD VIDEO” en “CD” logo’s en handelsmerken.

Opmerking over CD’s/DVD’s

De speler kan CD-ROM’s/CD-R’s/CD-RW’s afspelen, opgenomen in de volgende formaten:

- muziek CD-formaat
- video CD-formaat
- MP3 audiobestanden, JPEG beeldbestanden en DivX videobestanden of formaten conform met ISO 9660* niveau 1 of de uitbreiding, Joliet.
- KODAK Picture CD-formaat

* Een logisch formaat van bestanden en mappen op CD-ROM’s, bepaald door ISO (Internationale Organisatie voor Standaardisering).

De speler kan DVD-ROM’s/DVD+RW’s/ DVD-RW’s/DVD+R’s/DVD-R’s afspelen, opgenomen in de volgende formaten:

- MP3 audiobestanden, JPEG beeldbestanden en DivX videobestanden van het formaat in overeenkomst met UDF (Universal Disk Format).

Voorbeelden van schijven die de speler niet kan afspelen

De speler kan de volgende schijven niet afspelen:

- Blu-ray schijven.
- Schijven opgenomen in AVCHD-formaat.
- HD DVD’s.
- DVD-RAM’s.
- Andere CD-ROM’s/CD-R’s/CD-RW’s dan deze opgenomen in de formaten vermeld op deze pagina.
- CD-ROM’s opgenomen in FOTO CD-formaat.
- Gevegensgedeelte van CD-Extra’s.
- DVD Audioschijven.
- DATA DVD’s die geen MP3 audiobestanden, JPEG beeldbestanden of DivX videobestanden bevatten.
- HD-laag op Super Audio CD’s.

De speler kan de volgende schijven niet afspelen:

- Een DVD VIDEO met een verschillende regiocode.
- Een schijf dat geen standaardvorm heeft (vb. kaart, hart).
- Een schijf met papier of stickers erop.
- Een schijf met resten van plakband, cellofaan of stickers erop.

Opmerkingen

- **Opmerkingen over DVD+RW’s/DVD+R’s, DVD-RW’s/DVD-R’s of CD-R’s/CD-RW’s**
Sommige DVD+RW’s/DVD+R’s, DVD-RW’s/ DVD-R’s of CD-R’s/CD-RW’s kunnen niet afgespeeld worden op deze speler wegens de opnamekwaliteit of de fysieke toestand van de schijf of vanwege de eigenschappen van het opnameapparaat en de bijhorende software.
De schijf kan niet afgespeeld worden indien hij niet correct gefinaliseerd werd. Voor verdere informatie, raadpleeg de besturingsinstructies van het opnameapparaat. Sommige afspeelfuncties zullen niet werken met sommige DVD+RW’s/ DVD+R’s, ook al zijn ze correct gefinaliseerd. In dit geval, bekijk de schijf met de normale afspeelfunctie. Ook sommige DATA CD’s/ DATA DVD’s gemaakt in Packet Write formaat of meerdere sessies kunnen niet worden afgespeeld.
- **Opmerkingen over DVD+R DL’s/DVD-R DL’s**
Het is mogelijk dat DVD-R DL-schijven opgenomen in VR-modus niet afgespeeld kunnen worden.
Het is mogelijk dat MP3 en JPEG-bestanden opgenomen op de tweede laag van een DVD+R DL/-R DL (dubbellagig) niet afgespeeld kunnen worden.

- **Muziekschijven geëncodeerd met copyright beschermingstechnologieën.**

Dit product is ontworpen om schijven af te spelen die conform zijn met de Compact Disc (CD) standaard. Recent worden verscheidene muziekschijven geëncodeerd met copyright beschermingstechnologieën die verdeeld worden door sommige platenmaatschappijen. Let op: sommige van deze schijven zijn niet conform met de CD-standaard en kunnen mogelijk niet afgespeeld worden door dit product.

- **Opmerking voor Dualschijven**

Een Dual Disc is een tweezijdig product die op de ene zijde DVD-opgenomen materiaal bevat en op de andere zijde digitaal audiomateriaal.

Maar aangezien het audiomateriaal niet conform is met de Compact Disc (CD) standaard kan het afspelen op dit product niet gegarandeerd worden.

Regiocode

Het is het systeem gebruikt om de rechten te beschermen. De regiocode wordt getoond op de DVD VIDEO-verpakking volgens de verkoopregio. DVD VIDEO's met als label "ALL" of "2" kunnen afgespeeld worden op deze speler.



Opmerking over de afspelmogelijkheden van DVD's en VIDEO CD's

Het is mogelijk dat sommige afspeelfuncties van DVD's en VIDEO CD's doelbewust ingesteld zijn door softwareproducenten. Aangezien de speler DVD's en VIDEO CD's afspeelt volgens de schijfinhoud ontworpen door de softwareproducenten, kan het voorkomen dat sommige afspelmogelijkheden niet mogelijk zijn. Raadpleeg ook de instructies van de DVD's of VIDEO CD's.

Copyrights

Dit product bevat copyright beschermingstechnologie dat beschermt is door U.S. patenten en andere intellectuele eigendomsrechten. Gebruik van deze copyright beschermingstechnologie moet geautoriseerd worden door Macrovision en is bedoeld voor binnenshuis gebruik en gelimiteerd gebruik, tenzij anders geautoriseerd door Macrovision. Aanpassingswerken of ontmanteling is verboden.

Handelsmerken

- Gefabriceerd onder de licentie van Dolby Laboratoris.
Dolby en het dubbel D-symbool zijn het handelsmerk van Dolby Laboratories.
- Gefabriceerd onder licentie onder V.S. Patent #: 5,451,942 & andere V.S. en wereldwijde patenten uitgevaardigd en in behandeling. DTS en DTS Digital Out zijn geregistreerde handelsmerken en de DTS logo's en Symbool zijn handelsmerken van DTS, Inc. ©1996-2007 DTS, Inc. Alle rechten voorbehouden.

De Bijbehoren Controleren

Kijk na of u over de volgende items beschikt:

- Audio/video-snoer (ministekker × 2 ↔ telefoonstekker × 3) (1)
- Hoofdkabel (1)
- AC-adapter (1)
- Accu-adapter (1)
- Batterijset (NP-FX110) (1)
- Afstandsbediening (met batterij) (1)
- Hoofdsteun montagebeugel (1)

De Afstandsbediening Gebruiken

Indien in werking, richt het naar de afstandsbedieningsensor  op de speler.

Om de batterij van de afstandsbediening te vervangen

Plaats de uiteinden ⊕ en ⊖ van een lithiumbatterij CR2025 op de juiste plaats.

- 1** Haal de batterijhouder (②) eruit, terwijl je op de batterijklep (①) drukt.

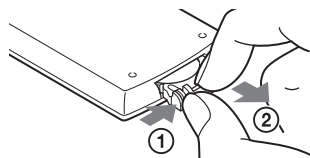

- 3** Plaats de nieuwe batterij in de batterijhouder met deze zijde ⊕ naar boven en druk dan op de houder.

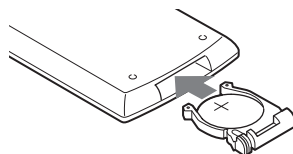

- 2** Verwijder de oude batterij.

Opmerkingen

- Stel de afstandssensor  niet bloot aan direct zonlicht of een lichtgevend apparaat. Dit kan ervoor zorgen dat het apparaat niet goed werkt.
- De knoppen werken niet als de batterij lekt. Indien de afstandsbediening niet functioneert, vervang de batterij en controleer de status.

Het LCD-Paneel Gebruiken

Het LCD-paneel van de speler kan tot 180 graden maximum gedraaid worden in wijzerzin en nog altijd gebruikt worden. Na het draaien van het LCD-paneel kan ze dichtgeklapt worden op de speler en nog altijd functioneren.

Het LCD-paneel draaien

- 1 Plaats de speler op een tafel of op een ander stabiel en vlak oppervlak.
- 2 Duw het LCD-paneel omhoog met uw duimen totdat ze open staat in verticale positie.

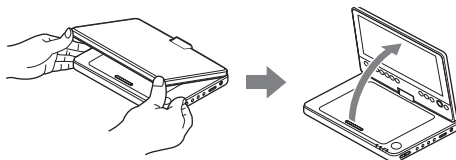

- 3 Draai het LCD-paneel langzaam 180 graden in de richting aangeduid door de pijl (wijzerzin).

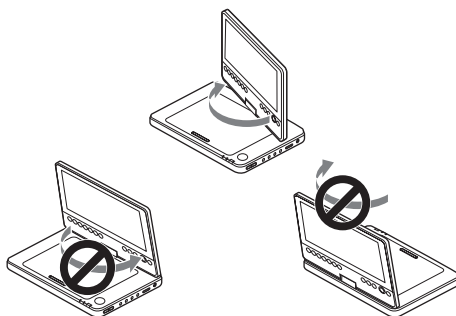

Het LCD-paneel draaien en dichtklappen

Nadat het LCD-paneel 180 graden gedraaid is in wijzerzin, klap het LCD-paneel dicht op het hoofdgedeelte van de speler. In deze positie bevindt het paneel zich aan de bovenkant.

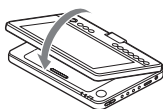

Om het LCD-paneel opnieuw in zijn originele positie te plaatsen

Open het LCD-paneel tot in verticale positie en draai het LCD-paneel langzaam in tegenwijzerzin.

Opmerkingen

- Draai het LCD-paneel niet verder dan 180 graden. Draai het niet in de verkeerde richting. Indien u dit wel doet zal het LCD-paneel breken.
- Draai het LCD-paneel niet verder indien het niet volledig open staat. U zou het LCD-paneel kunnen beschadigen.
- Plaats het LCD-paneel opnieuw in zijn originele positie na gebruik. Het LCD-scherm kan beschadigd worden door plotselinge schokken of gelijkaardige activiteiten.

De AC-Adapter Aansluiten

Sluit de AC-adapter (geleverd) aan volgens onderstaande stappen ① ③.
Om te ontkoppelen volg de aangegeven stappen in omgekeerde volgorde.

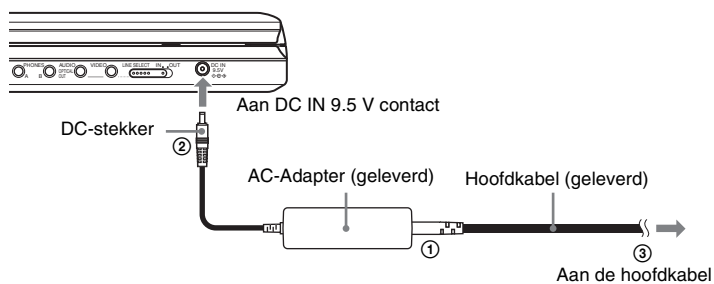

Opmerking

Stop het afspelen vooraleer u de hoofdkabel ontkoppelt. Als u dit niet doet, kunt u een defect veroorzaken.

Gebruik met Batterijset

Al seen stroomverbinding niet beschikbaar is, kan de speler functioneren met de geïnstalleerde batterijset (geleverd).

Laad de batterijset op voor gebruik.

De batterijset installeren

- 1** Plaats de batterijset volgens de lijntjes op de onderkant van de speler en plaats de haakjes van de batterijset in de gaatjes aan de onderkant van de speler.
- 2** Schuif de batterijset in de richting van de pijl totdat het op zijn plaats klikt.

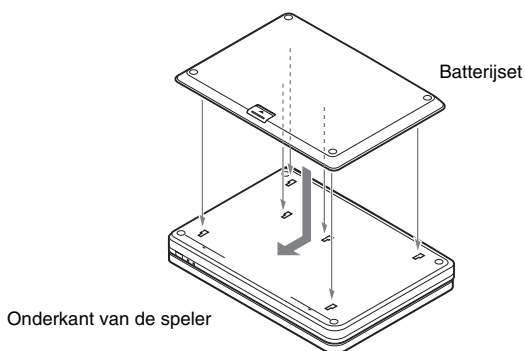

Om de batterijset te verwijderen

Druk op de knop en schuif de batterijset in de richting van de pijl.

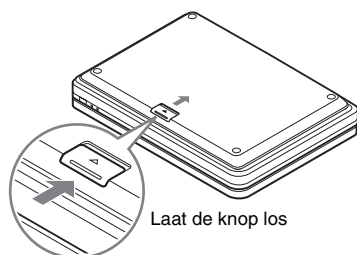

Opmerkingen

- Zet de speler uit vooraleer de batterijset te installeren.
- Verwijder de batterijset niet tijdens het afspeken.
- Raak de verbindingpunten tussen de speler en de batterijset niet aan. Dit kan ervoor zorgen dat het apparaat niet goed werkt.
- Laat de batterijset niet vallen tijdens het installeren of het verwijderen.

De batterijset installeren

- 1 Verbind de batterijset met de speler (pagina 12).
- 2 Sluit de AC-adapter aan op de speler en steek dan de hoofdkabel in het stopcontact (pagina 11).

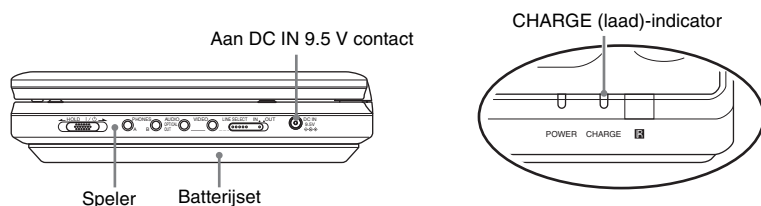

Aan het begin van de lading schakelt de CHARGE (laad)-indicator in.
Aan het einde van de lading schakelt de CHARGE (laad)-indicator uit.

- 3 Na het opladen, haal de hoofdkabel uit het stopcontact en verwijder de AC-adapter.

Om het batterijniveau te controleren

Als de speler uitgezet wordt, verschijnt er een batterij-indicator op het scherm. Herlaad de batterij, wanneer  afgebeeld wordt of wanneer de CHARGE (laad)-indicator knippert.



De batterij-indicator wordt niet afgebeeld wanneer een DVD, VIDEO CD of JPEG-bestand afgespeeld wordt. Zet de speler uit en controleer het batterijniveau.

Oplaatijd en maximale afspeeltijd

Oplaatijd (wanneer de speler niet aan staat)	Afspeeltijd (wanneer de speler aan staat)
Ongeveer 6 uur	Ongeveer 6 uur*

* Dit is de indicatie van de langste achtereenvolgende afspeeltijd onder de volgende voorwaarden.

- normale temperatuur (20°C)
- Gebruik van de koptelefoon
- Stel het aanpassen van het beeldscherm in op het minimum
- Plaats “Digital Output” op “Off” in “Audio Setup”.

De toestand van de batterij kan een invloed hebben op de afspeeltijd.

Opmerkingen

- De batterij-indicator verschijnt niet op het scherm indien de AC-adapter gebruikt wordt of een andere externe energiebron.
- De oplaadtijd kan variëren, dit is te wijten aan de omstandigheden waarin het gebruikt wordt, de gebruiksomgeving en andere factoren. De aanbevolen omgevingstemperatuur voor het opladen bevindt zich tussen de 10 en de 30°C.

Gebruik in een personenwagen (voor passagier achterin)

Gebruik de hoofdsteun montagebeugel en accuadapter (beide geleverd) zodat passagiers achterin kunnen genieten van de speler.

Opmerkingen

- Voer de installatie niet uit als u met de wagen rijdt.
- De adapter is voor een 12V accu. Gebruik hem niet met een 24V accu.
- De adapter dient enkel voor gebruik met negatief geaarde wagens. Gebruik hem niet met positief geaarde wagens.
- Afhankelijk van het type zetel kan het onmogelijk zijn de speler te monteren.



Montage van de speler op de achterzijde van de zetel vooraan

U mag de batterij niet gebruiken in de wagen. Schakel de speler uit en verwijder de batterij voordien (pagina 12).

- 1** Pas de hoogte van de hoofdsteun aan tot ongeveer 3 cm ruimte (①). Bevestig de beugel door stevig vast te gespen tot u een klik hoort (②), en bevestig daarna de riem stevig (③).

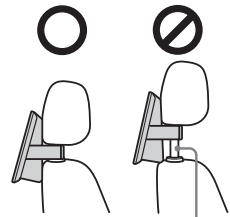
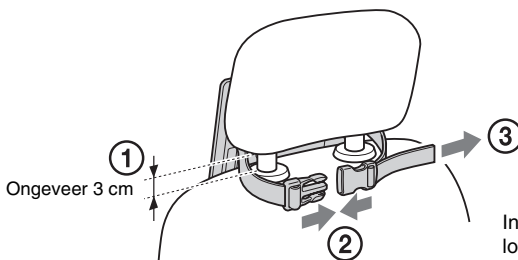

Indien de ruimte te breed is, kan de riem loskomen en dit kan ongelukken of letsels veroorzaken.

- 2** Het LCP-scherm roteren en neervouwen (pagina 10).
- 3** Houd de speler stevig vast met beide handen. Voer de haken van de beugel in de openingen aan de onderzijde van de speler en schuif de speler in de richting van de pijl tot deze vastklikt.

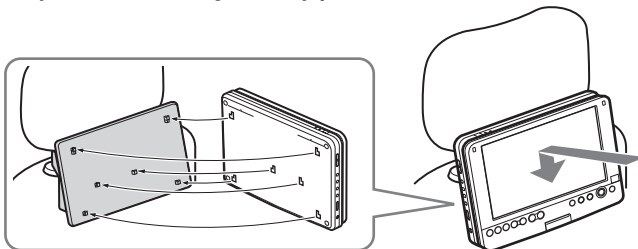

4 Sluit de accu adapter van de wagen aan op de sigarettenaansteker aansluiting en de DC IN aansluiting van de speler.

Naar sigarettenaansteker aansluiting

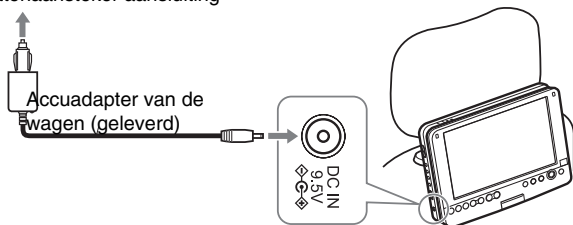

Opmerkingen

- Traceer het netsnoer zodanig dat het de bestuurder niet kan storen. U mag het LCD-scherm niet zodanig plaatsen dat het zich binnen het zichtbereik van de bestuurder bevindt.
- De bestuurder mag de accuadapter van de wagen niet aanbrengen of verwijderen tijdens het rijden.
- Maak de sigarettenaansteker aansluiting schoon. Indien ze vuil is, kan dit defecten of storingen veroorzaken.
- Gebruik de accuadapter van de wagen als de motor draait. Indien deze gebruikt wordt als de motor niet draait, kan de accu van de wagen onbruikbaar raken.
- Gebruik de hoofdsteun montagebeugel of accuadapter niet indien ze gevallen of beschadigd zijn.

Na gebruik van de speler

Schakel de speler eerst uit en ontkoppel daarna de accuadapter van de wagen uit de sigarettenaansteker aansluiting en de DC IN aansluiting op de speler, en verwijder daarna de speler zoals hier aangeduid.

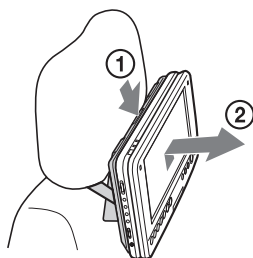

Druk neer en maak de knop vrij tot deze klikt (1).
Houd de speler stevig vast met beide handen en trek deze naar u toe (2).

- Laat de speler of accessoires niet achter in de wagen.
- Laat de batterij niet achter in de wagen.

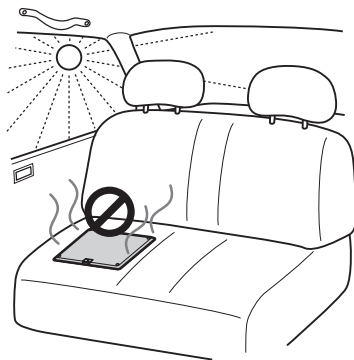

Opmerkingen

- Koppel de accuadapter van de wagen niet los of schakel de motor van de wagen niet uit voor u de speler hebt uitgeschakeld. Dit kan namelijk schade veroorzaken aan de speler. Weergave hervatten (pagina 18) is ook niet mogelijk in dat geval. Als uw wagen uitgerust is met een niet-actief stopsysteem, moet u deze functie uitschakelen voor u de speler gebruikt in de wagen.
- Ontkoppel de accuadapter van de wagen na gebruik. Als deze aangesloten blijft, kan de accu van de wagen onbruikbaar raken.
- Verwijder de beugel na gebruik. Zo niet kan dit ongelukken of letsels veroorzaken.
- Wanneer u de radio beluistert in de wagen moet u de accuadapter van de wagen loskoppelen van de sigarettenaansteker om storingen te vermijden.

SPECIALE OPMERKING

Iedere garantie, impliciet of expliciet, is niet van toepassing in geval van defect dat het gevolg is van het niet naleven van de bovenstaande instructies en u kunt aansprakelijk gesteld worden voor alle problemen of schade die voortkomen uit het niet naleven van deze instructies.

Schijven afspelen

Schijven afspelen

DVD Video DVD VR VCD CD

DATA CD DATA DVD

Afhankelijk van de DVD of VIDEO CD, kunnen bepaalde handelingen verschillend of beperkt zijn.

Verwijzen naar de instructies die bij de schijf voorzien zijn.

AC-adapter aansluiten of batterij installeren.

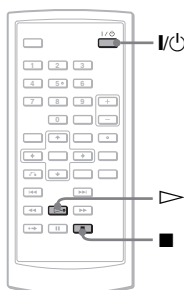
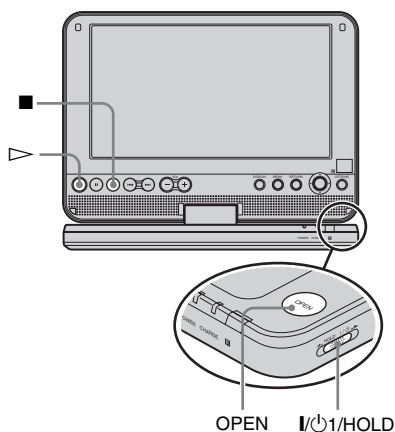

1 Open het LCD-paneel van de speler.

Plaats de schakelaar LINE SELECT op de rechterkant van de speler op "OUT".

2 Druk op I/⏻ op de afstandsbediening of schakel de I/⏻/HOLD (vasthouden)-schakelaar van de speler naar "I/⏻".

De speler wordt ingeschakeld en de POWER indicator licht groen op.

3 Druk op OPEN om het schijfdeksel te openen.

4 Voer de schijf in die u wilt afspelen.

Druk de afspelmantel naar beneden tot het klikt.

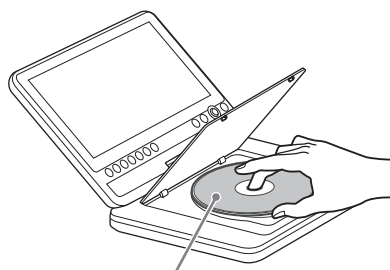

Afspelmantel naar beneden

5 Druk op PUSH CLOSE (druk sluiten) op de speler om de cd-lade te sluiten.

6 Druk op ▶.

Het afspelen begint.

- Sommige schijven beginnen automatisch af te spelen na het sluiten van de cd-lade.
- Afhankelijk van de schijf, verschijnt er mogelijk een menu op het scherm. Voor DVD VIDEO's, zie pagina 18. Voor VIDEO CD's, zie pagina 21.
- Als alle nummers zijn afgespeeld, zal de speler van zelf stoppen en terugkeren naar het menuscherm.

Opmerkingen

- Als de schijf is ingevoerd met de afspelmantel naar boven, verschijnt de boodschap "No Disc" of "Cannot play this disc."
- Schijven die gemaakt zijn op DVD-recorders moeten correct afgewerkt zijn om te kunnen afgespeeld worden op deze speler. Voor meer

informatie over het afwerken van schijven, zie instructies die bij de DVD-recorder bijgeleverd zijn.

- De schijf is mogelijk nog aan het draaien wanneer de cd-lade geopend wordt. Wacht totdat het draaien stopt voordat u de schijf verwijdert.
- Tijdens de bewerking, kan “⊗” op het scherm verschijnen. Dit symbool wijst erop dat er een functie uitgelegd wordt in deze instructie die niet beschikbaar is op de huidige DVD VIDEO.
- Bij sommige DVD-RW's/DVD-R's (VR-modus) duurt het even vooraleer het afspelen start vanwege de opgenomen inhoud.

Om het afspelen te stoppen

Druk op ■.

Door opnieuw op ▷ te drukken gaat het afspelen door vanwaar u bent gestopt (Afspelen hervatten). Zie pagina 18 voor details. Om vanaf het begin af te spelen, druk twee keer op ■, en druk vervolgens op ▷.

Om het toestel uit te schakelen

Druk op de afstandsbediening op de I/⏻ knop of zet de I/⏻/HOLD-schakelaar van de speler naar “I/⏻”.

Om bewerkingen te vermijden door per ongeluk op een knop te drukken

Stel de I/⏻/HOLD-schakelaar in op “HOLD”. Alle knoppen op de speler zijn vergrendeld, terwijl de knop op de afstandsbediening blijft werken.

Om DTS-geluidsfragmenten af te spelen op een DVD VIDEO

- De luidspreker heeft geen DTS-geluidsuitvoer. Wanneer u DTS-geluidsfragmenten afspeelt op een DVD VIDEO, sluit dan de speler aan op een AV-versterker (ontvanger) (pagina 41) en stel “DTS” in de “Audio Setup” (pagina 37).
- Als u de speler aansluit op geluidsuitrusting zoals een AV-versterker (ontvanger) zonder een DTS decoder, stel “DTS” niet in op “On” in “Audio Setup” (pagina 37). Er kan een sterk lawaai uit de luidsprekers, dat uw oren kan aantasten of de luidsprekers kan beschadigen.

Opmerkingen

- Als de speler gepauzeerd staat of er is geen bewerking gedurende meer dan 15 minuten, verschijnt er een screen saver afbeelding. De afbeelding verdwijnt als u op ▷ drukt. Zie pagina 36 voor details.
- De speler schakelt zichzelf uit wanneer de screen saver 15 minuten actief is (Auto Uitschakelen).

extra afspeelbewerkingen

DVDVideo DVDVr VCD CD DATA CD DATA DVD

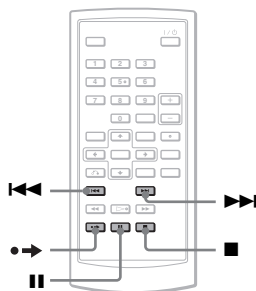

Om	Bewerking
Te stoppen	Druk op ■
Pause	Druk op
Ga naar het volgende hoofdstuk, fragment of scène in continue afspeelmodus	Druk op ►►
Keer terug naar het vorige hoofdstuk, fragment of scène in continue afspeelmodus	Druk op ◀◀
Spoel de huidige scène snel en kort door*	Druk op ●► tijdens het afspelen.

- * DVD VIDEO's, DVD-RW's/DVD-R's (VR-modus) enkel.
De bovenstaande functies kunnen mogelijk niet gebruikt worden voor bepaalde scènes.

Afspelen hervatten van het punt waar u de schijf gestopt hebt (Afspelen hervatten)

DVDVideo DVDVR VCD CD

Wanneer u het afspelen stopt, onthoudt de speler het punt waarop u gestopt bent en dan verschijnt er een boodschap op het scherm. U kunt de schijf verder afspelen vanaf datzelfde punt door opnieuw te drukken op ▷. Afspelen Hervatten werkt zelfs wanneer de speler uitgeschakeld wordt, zolang de cd-lade dicht blijft.

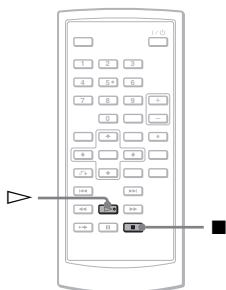

1 Tijdens het afspelen van een schijf, drukt u op **■** om het afspelen te stoppen.

Er verschijnt een boodschap.

2 Druk op ▷.

De speler start het afspelen van het punt waarop u stopte in stap 1.

Tips

- Om vanaf het begin van de schijf af te spelen, druk twee keer op **■**, en druk vervolgens op ▷.
- Wanneer na het uitschakelen de speler opnieuw ingeschakeld wordt, start Afspelen Hervatten automatisch.

Opmerkingen

- Afhankelijk van het stoppunt, start Afspelen Hervatten mogelijk niet exact op hetzelfde punt.
- Het punt waarop u het afspelen stopte, wordt gewist als:
 - u de speler uitschakelt tijdens het afspelen van een DVD-RW/DVD-R (VR-modus).
 - u de cd-lade opent.
 - u de batterij en de AC-adaptor afkoppelt.
 - u wijzigt de LINE SELECT schakelaar instelling.

De DVD-menu's gebruiken DVDVideo

Een DVD is verdeeld in lange secties van een afbeelding- of muziekonderdeel, die "titels" worden genoemd. Wanneer u een DVD afspeelt die verschillende titels bevat, kunt u de titel selecteren die u wenst te gebruiken door gebruik te maken van de TOP MENU-knop.

Wanneer u DVD's afspeelt waarbij u items kunt selecteren zoals taal bij geluid en ondertitels, selecteer deze items dan via de MENU-knop.

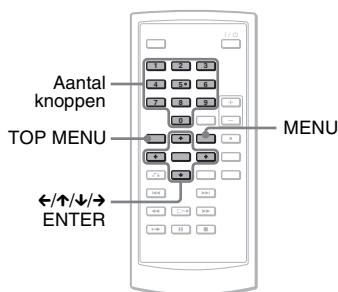

1 Druk op TOP MENU of MENU.

Het schijfmenu verschijnt op het scherm. De inhoud van het menu verschilt van schijf tot schijf.

2 Druk op </>/</>/</> of het aantal knoppen op het item te selecteren dat u wenst af te spelen of wijzigen.

3 Druk op ENTER.

Opmerking

Afhankelijk van de schijf, kunt u mogelijk </> van de speler voor het schijfmenu niet gebruiken. In dat geval, gebruik </> op de afstandsbediening.

Het geluid wijzigen

DVD Video DVD VR VCD CD

Wanneer u een DVD VIDEO afspeelt die in meerder audioformaten opgenomen is (PCM, Dolby Digital, of DTS), kunt u het audioformaat wijzigen. Als de DVD VIDEO opgenomen is met meertalige fragmenten, kunt u ook de taal wijzigen.

Bij CD's of VIDEO CD's, kunt u het geluid selecteren van zowel het rechter- als het linkerkanaal en luisteren naar het geluid of de geselecteerde kanaal door beide luidsprekers. Bijvoorbeeld, wanneer u een schijf afspeelt met daarop een lied waarbij de stemmen op het rechterkanaal afgespeeld worden en de instrumenten op het linkerkanaal, kunt u de instrumenten op beide luidsprekers horen door het linkerkanaal te selecteren.

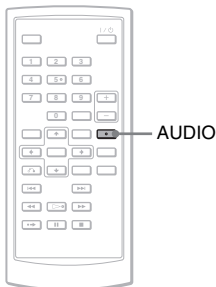

1 Druk herhaaldelijk op AUDIO tijdens het afspelen om het gewenste audiosignaal te selecteren.

De standaardinstelling is onderstreept.

◆ Wanneer u een DVD VIDEO afspeelt

Afhankelijk van de DVD VIDEO, verschilt de taalkeuze. Wanneer dezelfde taal twee of meer keer op het scherm verschijnt, is de DVD VIDEO opgenomen in meerdere audioformaten.

◆ Wanneer u een schijf afspeelt in DVD (VR-modus)

De soorten geluidsfragmenten die op een schijf opgenomen zijn, worden weergegeven.

Bijvoorbeeld:

- I.Main (hoofdgeluid)
- I.Sub (subgeluid)
- I.Main+Sub (hoofd- en subgeluid)

◆ Wanneer u een CD/VIDEO CD afspeelt

- Stereo: het standaard stereogeluid
- Left: het geluid van het linkerkanaal (monaural)
- Right: het geluid van het rechterkanaal (monaural)

◆ Wanneer u een Super VCD afspeelt

- Stereo: het stereogeluid van audiofragment 1
- Left: het geluid van het linkerkanaal van audiofragment 1 (monaural)
- Right: het geluid van het rechterkanaal van audiofragment 1 (monaural)
- Stereo 1: het stereogeluid van audiofragment 2
- Left 1: het geluid van het linkerkanaal van audiofragment 2 (monaural)
- Right 1: het geluid van het rechterkanaal van audiofragment 2 (monaural)

💡 Tips

- U kunt het huidige audioformaat afvinken (Dolby Digital, DTS, PCM, enz.) door herhaaldelijk te drukken op AUDIO terwijl u een DVD VIDEO afspeelt.
- U kunt het geluid wijzigen in het Instellingenschermbij het afspelen van een DVD (pagina 22).

Opmerkingen

- Afhankelijk van de schijf, kunt u mogelijk het audioformaat niet wijzigen, zelfs als die opgenomen is in meerdere audioformaten.
- Wanneer u een Super VCD afspeelt die geen audiofragment 2 bevat, zal er geen geluid uitkomen als u "Stereo 1", "Left 1" of "Right 1" selecteert.
- Wanneer u geluidsfragmenten afspeelt op DVD-RW/DVD-R (VR-modus) met geluidsuitrusting zoals een AV-versterker (ontvanger) die aangesloten is via OPTICAL OUT contact, stel "Dolby Digital" in "Audio Setup" naar "Downmix PCM" (pagina 37).
- Als "DTS" in "Audio Setup" ingesteld is op "Off" (pagina 37), verschijnt de DTS fragmentselectie optie niet op het scherm, zelfs niet als de schijf DTS-fragmenten bevat.
- Als u de DTS sound tracks op een CD afspeelt, kunt u het geluid niet wijzigen.

Weergave van de ondertitels

DVDVideo DVDVR

Als er ondertitels op de schijf staan, kunt u die wijzigen of af-/aanzetten wanneer u wilt tijdens het afspelen van een DVD.

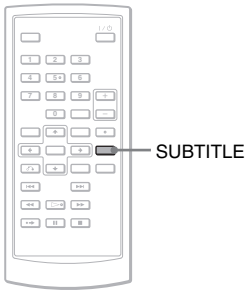

1 Druk herhaaldelijk op SUBTITLE om een instelling te selecteren.

Afhankelijk van de schijf, verschilt de taalkeuze.

Om het toestel uit te schakelen

Selecteer "Subtitle Off" in stap 1.

Tip

U kunt de ondertitels wijzigen in het Instellingenschermbild tijdens het afspelen van een DVD (pagina 22).

Opmerkingen

- Afhankelijk van de DVD VIDEO, kunt u mogelijk de ondertitels niet wijzigen zelfs als er meertalige ondertitels op staan. U kunt ze dan ook niet uitschakelen.
- Terwijl u een schijf afspeelt met ondertitels, kunnen de ondertitels verdwijnen als u op **→** drukt.

De hoeken wijzigen DVDVideo

Als er verschillende hoeken (multi-hoeken) voor een scène op de DVD VIDEO staan, verschijnt "∞" op het scherm. Dat betekent dat u het standpunt van de camera kunt wijzigen.

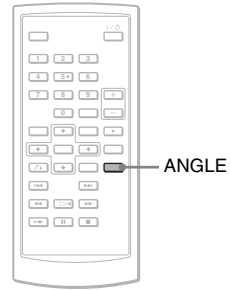

1 Druk herhaaldelijk op ANGLE om een standpuntnummer te selecteren.

De scène verandert volgens het geselecteerde standpunt.

Opmerkingen

- Sommige DVD VIDEO's laten het wijzigen van standpunten niet toe, zelfs als er meerdere standpunten op de schijf staan.
- U kunt de invalshoek niet wijzigen tijdens Traag Afspelen of Scan Afspelen.
- "∞" (hoekmarkering) verschijnt niet wanneer "Angle Mark" in "General Setup" op "Off" staat (pagina 36).

Selecteren van “Origineel” of “Afspeellijst” op een DVD-RW/ DVD-R DVDvr

Sommige DVD-RW's/DVD-R's in VR (video-opname)-modus hebben twee soorten titels voor het afspelen: Origineel opgenomen titels (Origineel), en titels die gecreëerd kunnen worden op opneembare DVD-spelers voor bewerking (Afspeellijst). U kunt het juiste titel selecteren dat u wenst af te spelen.

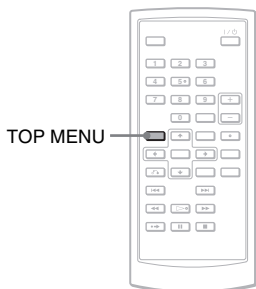

1 Druk op TOP MENU wanneer de speler gestopt is.

De huidige modus verschijnt. De TOP MENU-knop werkt niet wanneer Afspelen Hervatten is geactiveerd. Annuleer eerst de status Afspelen Hervatten door twee maal te drukken op **■** en dan te drukken op TOP MENU.

2 Wissel de modus door herhaaldelijk te drukken op TOP MENU.

Tip

U kunt de huidige modus controleren door tijdens het afspelen te drukken op DISPLAY. Op de Display Afspeelinstellingen (pagina 22), wordt er naast het titelnummer “PL” of “ORG” weergegeven.

Opmerkingen

- Als een schijf ingevoerd wordt met Afspeellijst, dan begint de speler automatisch de Afspeellijsttitel af te spelen.
- Als er geen Afspeellijsttitel opgenomen is dan verschijnt “ORG” in stap 1. Als u nog eens op TOP MENU drukt, dan verschijnt “

VIDEO CD's afspelen met PBC-functies (PBC Playback) VCD

Sommige VIDEO CD's hebben Playback Control (PBC) functies die een interactieve zoekopdracht of afspelen mogelijk maken.

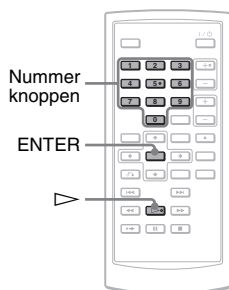

1 Een VIDEO CD afspelen met PBC-functies.

Het menu verschijnt voor uw selectie.

2 Druk op de nummerknoppen om het nummer te selecteren dat u wenst en druk op ENTER.

3 Volg de instructies op het scherm voor interactieve bewerkingen.

Lees de instructies bij de schijf, omdat de bedieningsprocedure anders kan zijn afhankelijk van de VIDEO CD.

Tip

Om de PBC functie te annuleren, zet dan “PBC” op “Off” in de “General Setup” (pagina 36) open en sluit dan de klep van de schijf.

Opmerking

Afhankelijk van de VIDEO CD, “Press ENTER” in stap 2 kan gewijzigd zijn in “Press SELECT”. In dit geval drukt u op 

Schrijven afspelen

De Display

Afpeelinstellingen gebruiken

DVDVideo DVDVR

Bij het afspelen van een DVD kunt u de huidige instelling van het afspelen op het scherm controleren. Met de Display Afpeelinstellingen kunt u ook het geluid, de ondertitels en de hoek wijzigen of zoeken naar een title of fragment door nummers in te voeren.

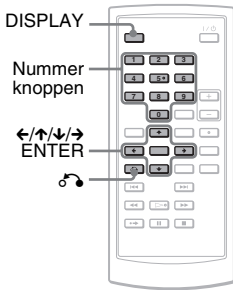

1 Druk op DISPLAY tijdens het afspelen van een DVD.

Het Display van de Afpeelinstellingen verschijnt.

Voorbeeld: Bij het afspelen van een DVD VIDEO

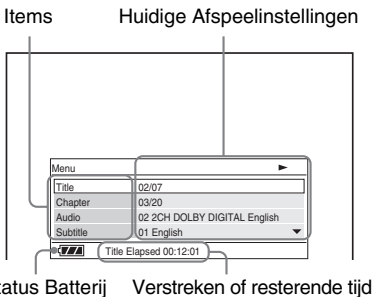

Het overeenkomstige pictogram voor Afspelen, Onderbreken, Zoeken of Traag Afspelen wordt weergegeven in de hoek bovenaan rechts van het scherm. Al seen DVD-RW/DVD-R (VR-modus) wordt afgespeeld, dan wordt naast het titelnummer "PL" of "ORG" weergegeven.

2 Druk op \uparrow/\downarrow om het gewenste item te selecteren en druk op ENTER.

- Title
- Chapter
- Audio
- Subtitle
- Angle
- T.Time
- C.Time
- Repeat
- Time Disp.

3 Druk op \uparrow/\downarrow om de instelling te selecteren en druk op ENTER.

Om nummers in te voeren, gebruik de cijferknoppen of \uparrow/\downarrow .

Opmerking

Afhankelijk van de schijf, kunt u mogelijk bepaalde opties niet instellen.

Om het scherm uit te schakelen

Druk op DISPLAY of RETURN.

Een titel/hoofdstuk/enz. zoeken

DVDVideo DVDVR

Door het aantal of een tijdcode in te voeren, kun je doorheen een DVD zoeken op titel of hoofdstuk.

1 Druk op \uparrow/\downarrow om de gewenste methode te selecteren in het display van de Afpeelinstellingen, en druk op ENTER.

- Title
- Chapter
- T. Time*
- C. Time*

* U kunt de titel zoeken of een hoofdstuk of een DVD VIDEO door de tijdcode in te voeren.

2 Druk op de cijferknoppen of \uparrow/\downarrow om de titel of het hoofdstuknummer te selecteren, en druk op ENTER.

De speler begint af te spelen vanaf het geselecteerde nummer.

Als u "T.Time" of "C.Time" selecteert in stap 1, dan verschijnt er "00:00:00" op het scherm. Voer de gewenste tijdcode in met de nummertoeetsen en druk op ENTER.

Het afspelen begint vanaf de ingevoerde tijdcode. De verstreken of resterende tijd verschijnt op de voetbalk van de Display Afspeelinstellingen.

💡 Tips

- U kunt direct zoeken gebruiken zonder weergave van het controlemenu. Zie pagina 24 voor details.
- Zie pagina 24 voor details over het zoeken van een CD of VIDEO CD.

Opmerkingen

- Het weergegeven nummer van de titel of het hoofdstuk is hetzelfde als het nummer dat op schijf opgenomen is.
- Hoofdstuktijden worden niet weergegeven wanneer een DVD-RW/DVD-R (VR-modus) wordt afgespeeld. De hoofdstuktijd wordt weergegeven als "--:--:--".
- Afhankelijk van de schijf, kunt u mogelijk de tijdcode niet gebruiken.

Een DVD VIDEO herhaaldelijk afspelen (Afspelen Herhalen)

DVDVideo

U kunt alle titels op een DVD VIDEO afspelen, of een enkele titel of hoofdstuk herhalen.

1 Selecteer "Repeat" op het Display van de Afspelinstellingen, en druk op ENTER.

2 Druk op \uparrow/\downarrow om de gewenste instelling te selecteren, en druk op ENTER.

- \leftarrow Chapter: herhaalt het huidige hoofdstuk.
- \leftarrow Title: herhaalt de huidige titel.
- \leftarrow All: herhaalt alle titels.

Om terug te keren naar normale afspelstatus

Selecteer "Off" in stap 2.

💡 Tip

Wanneer een CD of VIDEO CD herhaaldelijk afgespeeld wordt, gebruik MENU (pagina 25).

Opmerking

Afhankelijk van de schijf, is de Herhaalfunctie mogelijk niet beschikbaar.

Controleren van afspeeltijd en resterende tijd

DVDVideo DVDVR

U kunt de afspeeltijd en de resterende tijd controleren van de huidige titel of hoofdstuk.

1 Selecteer "Time Disp." op het Display van de Afspelinstellingen, en druk op ENTER.

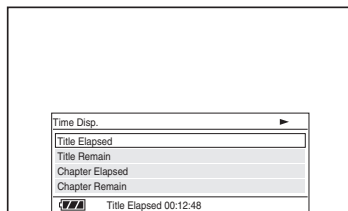

2 Druk op \uparrow/\downarrow om de instelling van de tijdsinformatie te selecteren, en druk op ENTER.

- Title Elapsed
- Title Remain
- Chapter Elapsed
- Chapter Remain

💡 Tip

Zie pagina 26 voor details over de weergave van verstreken tijd van een CD of VIDEO CD.

Opmerkingen

- Bij DVD-RW's/DVD-R's (VR-modus), wordt de afspeeltijd en resterende tijd van het hoofdstuk niet weergegeven.
- De standaardinstelling voor "Time Disp." is "Title Elapsed". Na het selecteren van een andere optie van "Time Disp." en het verlaten van het Display voor Afspelinstellingen, verschijnt "Title Elapsed" wanneer teruggekeerd wordt naar het Display voor Afspelinstellingen.

Zoeken naar een Bepaald Punt op een Schijf (Zoeken, Scannen, Traag Afspelen, Opnieuw Afspelen, Willekeurig Afspelen)

U kunt snel een bepaald punt op een schijf vinden door de afbeelding te bekijken of vertraagd af te spelen.

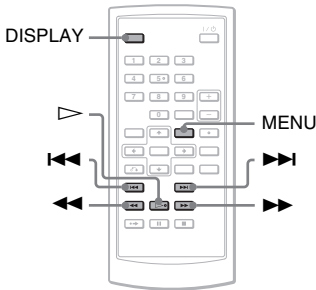

Opmerkingen

- Afhankelijk van de schijf, kunt u mogelijk bepaalde beschreven bewerkingen niet uitvoeren.
- Bij DATA CD's/DATA DVD's kunt u alleen zoeken naar een bepaald punt op een MP3-geluidsfragment.

Een bepaald punt snel terugvinden door het gebruik van de **◀◀/▶▶** (vorige/volgende)-knoppen (Zoeken)

DVDVideo DVDVr VCD CD DATA CD DATA DVD

Tijdens de weergave, druk op **▶▶** of **◀◀** om over te schakelen op het volgende hoofdstuk/fragment/scène.

Tips

Als je het nummer kent van het hoofdstuk of het fragment, kun je onmiddellijk zoeken door deze nummers in te voeren met de cijferknoppen.

- Bij het afspelen van een DVD VIDEO, kun je een titel of hoofdstuk zoeken met de cijferknoppen en ENTER. Druk op **◀/▶** om te navigeren tussen titel en hoofdstuk.
- Tijdens het afspelen van CD/VIDEO CD kunt u een fragment zoeken via de cijferknoppen en ENTER.

Een punt snel lokaliseren door het afspelen van een schijf in snel voorwaarts of snel achterwaarts (Scan)

DVDVideo DVDVr VCD CD DATA CD DATA DVD

Druk op **◀◀** of **▶▶** om snel voorwaarts of snel achterwaarts te gaan tijdens het afspelen. Om terug te keren naar normale afspelstatus, druk op **▷**.

Telkens wanneer u op **◀◀** of **▶▶** drukt tijdens het scannen, verandert de scansnelheid.

Bij elke druk op de knop verandert de indicatie zoals hieronder.

◆ Afspelerichting

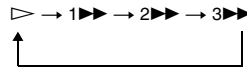

◆ Tegengestelde richting

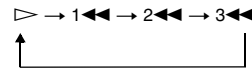

De “3▶▶▶”/“3◀◀◀” afspelsnelheid is sneller dan “2▶▶▶”/“2◀◀◀” en de “2▶▶▶”/“2◀◀◀” afspelsnelheid is sneller dan de “1▶▶▶”/“1◀◀◀”.

☞ Tip

◀/▶ op de speler werkt op dezelfde manier als **◀◀/▶▶** op de afstandsbediening, en ENTER op de speler werkt op dezelfde manier als **▷** op de afstandsbediening. Deze functie is efficiënt wanneer u een DVD afspeelt.

Opmerkingen

- Er is geen geluidsuitvoer tijdens de scanweergave bij DVD of VIDEO CD.
- Scansnelheid verschilt afhankelijk van het schijftype.

Frame per frame bekijken (Trage weergave)

DVDVideo **DVDVr** **VCD**

Druk op ◀◀ of ▶▶ wanneer de speler in pauze staat. Om terug te keren naar normale snelheid, druk op ▷.

Telkens wanneer u op ◀◀ of ▶▶ drukt tijdens het traag afspelen, verandert de afspeelsnelheid. Bij elke druk op de knop verandert de indicatie als volgt:

◆ Afspeelrichting

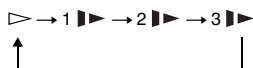

◆ Tegengestelde richting (alleen DVD)

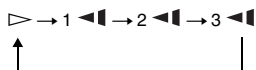

De “3▶▶”/“3◀◀” afspeelsnelheid is trager dan de “2▶▶”/“2◀◀” en de “2▶▶”/“2◀◀” afspeelsnelheid is trager dan de “1▶▶”/“1◀◀”.

Opmerking

Trage snelheid verschilt afhankelijk van het schijftype.

CD/VIDEO CD herhaald of in willekeurige volgorde afspelen (Herhaald afspelen, Willekeurig afspelen) **VCD** **CD**

U kunt alle fragmenten op een schijf herhaald afspelen of een enkel fragment (Herhaald afspelen).

U kunt de fragmenten ook in willekeurige volgorde afspelen (Willekeurig afspelen).

1 Druk herhaaldelijk op MENU tijdens het afspelen om de afspelmodus te selecteren.

- **↶ Track:** herhaalt het huidige fragment.
- **↶ All:** herhaalt alle fragmenten op de schijf.
- **Random:** speelt alle fragmenten op de schijf in willekeurige volgorde af.

Om terug te keren naar normale afspelstatus

Selecteer “↶ Off” in stap 1.

Tip

Tijdens het willekeurig afspelen kunt u een ander willekeurig geselecteerd fragment afspelen door te drukken op ▶▶.

Opmerkingen

- U kunt Herhaald afspelen en Willekeurig afspelen niet gebruiken bij VIDEO CD's of Super VCD's met PCB-afspeelfunctie.
- Afhankelijk van de schijf, is de functie Willekeurig afspelen mogelijk niet beschikbaar.
- Hetzelfde fragment kan verschillende keren worden herhaald in Willekeurig afspelen.

De afspeelinformatie van de schijf bekijken

DVDvideo DVDvr VCD CD

Wanneer u een DVD afspeelt

Druk op DISPLAY tijdens het afspelen van een DVD en gebruik dan de display voor afspeelinstellingen (pagina 22).

Wanneer u een CD afspeelt

Druk op DISPLAY.

Het nummer van de huidige track/ het totaal aantal tracknummers en de verstreken tijd van het huidige fragment verschijnen. Druk herhaaldelijk op DISPLAY om de tijdsinformatie te wijzigen zoals hieronder.

- Track Elapsed
- Track Remain
- Disc Elapsed
- Disc Remain

Wanneer u een VIDEO CD afspeelt

Druk op DISPLAY.

De speler geeft "PBC On" (wanneer u "PBC" "Off" zet, geeft de speler het huidige nummer/ het totaal aantal nummers weer), de verstreken tijd en de geluidsmodus weer op het scherm.

Opmerking

De speler geeft "Disc Elapsed" of "Disc Remain" niet weer op het scherm tijdens het afspelen van een CD in willekeurig afspelen.

MP3 Audio Tracks of JPEG Beeldbestanden Afspelen

DATA CD DATA DVD

U kunt MP3 geluidsbestanden en JPEG beeldbestanden afspelen op DATA CD's (CD-ROM's/CD-R's/CD-RW's) of DATA DVD's (DVD-ROM's/DVD+RW's/DVD+R's/DVD-RW's/DVD-R's).

Voor afspeelbare MP3 audiobestanden en JPEG-beeldbestanden, zie pagina 45.

Als u DATA CD's en DATA DVD's invoert, dan verschijnt de lijst met albums.

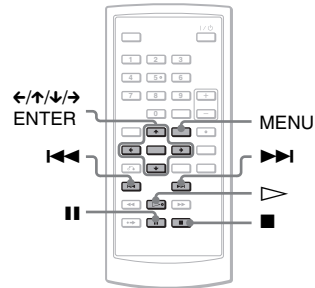

Opmerking

DATA CD's die opgenomen zijn in KODAK Picture CD formaat beginnen automatisch af te spelen wanneer ze ingevoerd worden.

Een MP3 geluidsfragment afspelen

- 1 Druk op **↑/↓** om een album te selecteren uit de lijst, en druk op **ENTER**.

Er verschijnt een lijst van fragmenten in het album.

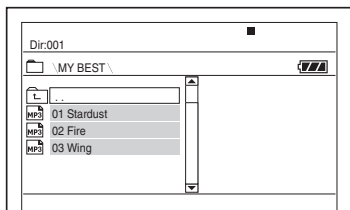

- Om naar de volgende of vorige pagina te gaan, druk op **▶▶** of **◀◀**.
- Om terug te keren naar de lijst van albums, druk op **↑/↓** om te selecteren **☰** en druk op **ENTER**.

- 2 Druk op **↑/↓** om het fragment te selecteren dat u wenst af te spelen, en druk op **ENTER**.

Het afspelen begint vanaf het geselecteerde fragment.

Om naar het volgende of vorige MP3 geluidsfragment te gaan

Druk op **▶▶** of **◀◀**.

Om het afspelen te stoppen

Druk op **■**.

Het afspelen pauzeren

Druk op **⏸**.

Om het afspelen te hervatten, druk opnieuw op **⏸**.

Opmerkingen

- De speler kan zowat 648 albums en bestanden herkennen.
- De speler kan zowat 299 albums op een cd herkennen.

Een JPEG afbeeldingenbestand afspelen

- 1 Druk op **↑/↓** om een album te selecteren uit de lijst, en druk op **ENTER**.

De lijst van bestanden in het album verschijnt.

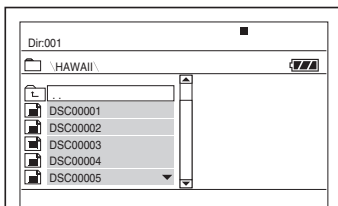

- Om naar de volgende of vorige pagina te gaan, druk op **▶▶** of **◀◀**.
- Om terug te keren naar de lijst van albums, druk op **↑/↓** om te selecteren **☰** en druk op **ENTER**.

- 2 Druk op **↑/↓** om de afbeelding te selecteren dat u wenst te bekijken, en druk op **ENTER**.

De geselecteerde afbeelding verschijnt. Bijvoorbeeld:

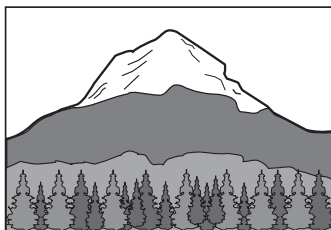

Om de lijst met miniatuurweergaves weer te geven

Druk op **MENU** wanneer er een bestand wordt weergegeven op het scherm.

De afbeeldingsbestanden in het album verschijnen in 12 subschermen met het weergegeven bestand eerst.

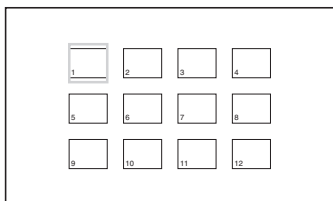

- Om naar de vorige of volgende pagina van de miniatuurlijst te gaan, selecteert u “◀Prev” of “Next▶” onder het scherm.
- Om de lijst met miniatuurweergaves te verlaten, druk op MENU.

Om naar het volgende of vorige JPEG afbeeldingsbestand te gaan

Druk op ►► of ◀◀.

Om een JPEG-afbeelding te draaien

Druk op ◀/↑/↓/→ tijdens het bekijken van de afbeelding.

↑: Keert de afbeelding verticaal (boven en onder).

↓: Keert de afbeelding horizontaal (links en rechts).

→: Draait de afbeelding 90° in wijzerszin.

←: Draait de afbeelding 90° in tegenwijzerszin.

Merk op dat de weergave ook naar zijn normale stand terugkeert als u drukt op ◀◀/►► om naar de volgende of vorige afbeelding te gaan.

Bijvoorbeeld: Wanneer ← een keer is ingedrukt.

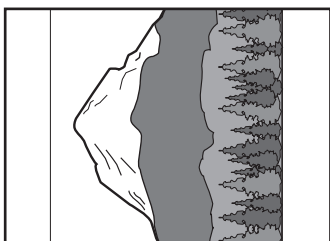

Om de weergave van de JPEG-afbeelding te stoppen

Druk op ■.

Het display keer terug naar de bestandslijst.

Opmerkingen

- Het kan even duren vooraleer afbeeldingen verschijnen omwille van het aantal opgenomen bestanden of de grootte van de mappen. Als er na enkele minuten geen afbeelding verschijnt, zijn sommige ingesloten bestanden mogelijk te groot.
- Sommige JPEG-bestanden, vooral progressieve JPEG-bestanden of bestanden van 3 miljoen pixels of meer, hebben meer tijd nodig om te worden weergegeven dan andere.
- De speler kan geen JPEG-afbeeldingsbestand afspelen als het groter is dan 3078 (breedte) x 2048 (hoogte) in normale modus, of meer dan 3.300.000 pixels in progressieve JPEG. (Sommige progressieve JPEG-bestanden kunnen niet afgespeeld worden zelfs indien de grootte zich binnen deze gespecificeerde capaciteit bevindt.)
- De speler kan zowat 648 albums en bestanden herkennen.
- De speler kan zowat 299 albums op een cd herkennen.

Genieten van JPEG-afbeeldingen als een diavoorstelling

U kunt JPEG-afbeeldingsbestanden op DATA CD of DATA DVD achter elkaar afspelen als een diavoorstelling.

1 Druk op MENU tijdens het afspelen van het bestand dat u wenst te starten als diavoorstelling.

De lijst met miniatures verschijnt.

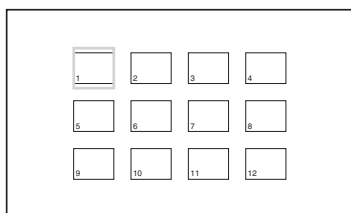

2 Druk op ←/↑/↓/→ om "Slide Show" te selecteren onderaan het scherm en druk op ENTER.

Het weergegeven bestand start als diavoorstelling.

Om de diavoorstelling te pauzeren

Druk op **II**. Door opnieuw te drukken op **II** of **▷**, kunt u terugkeren naar de diavoorstelling.

Om de diavoorstelling te stoppen

Druk op **■** of MENU.

De Beeldgrootte en Kwaliteit Aanpassen

DVDVideo DVDVR VCD DATA CD

DATA DVD

U kunt de afbeelding op het LCD-scherm aanpassen. Zie "General Setup" (pagina 35), wanneer het videosignaal uit te voeren naar TV, enz.

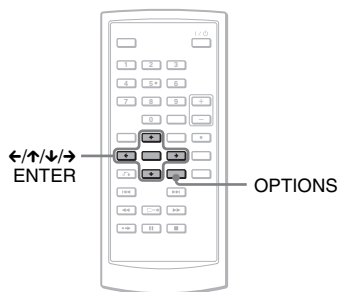

1 Druk op OPTIONS.

Het optiemenu verschijnt.

2 Druk op ↑/↓ om "LCD Mode" te selecteren, en druk op ENTER.

De items voor "LCD Mode" verschijnen.

3 Druk op ↑/↓ om de gewenste items te selecteren, en druk op ENTER.

- LCD Aspect: Selecteer "Normal" of "Full" door te drukken op ↑/↓*.
- Backlight: Wijzig de helderheid van het LCD-scherm door te drukken op ←/→.
- Contrast: Wijzig het verschil tussen lichte en donkere zones door te drukken op ←/→.
- Hue: Wijzig de groen en rode kleurbalans door te drukken op ←/→.
- Color: Adjust the richness of colours by pressing ←/→.
- Default: Stelt alles terug in op fabriekinstellingen.

* In “Normal”, worden de afbeeldingen weergegeven in de originele configuratie, en wordt de aspectverhouding weerhouden. Bijvoorbeeld, een 4:3 afbeelding zal aan beide zijden zwarte banden hebben, en de letterbox afbeeldingen opgenomen in 16:9 of 4:3 zullen aan alle zijden zwarte banden hebben. In “Full” zal een 16:9 afbeelding aangepast worden zodat deze het hele scherm beslaat.

Het Optiemenu uitschakelen

Druk twee keer op OPTIES of  RETURN.

Tips

- Het scherm schakelt zichzelf automatisch uit wanneer het LCD-paneel gesloten wordt.
- U kunt de instellingen voor de display zien in “General Setup” (pagina 35).

Opmerking

Afhankelijk van de schijf verschilt de schermgrootte die u kunt selecteren.

DivX Videobestanden

Afspelen **DATA CD** **DATA DVD**

U kunt DivX videobestanden afspelen op DATA CD's (CD-ROM's/CD-R's/CD-RW's) en DATA DVD's (DVD-ROM's/DVD+RW's/DVD+R's/DVD-RW's/DVD-R's).

Als u DATA CD's en DATA DVD's invoert, dan verschijnt de lijst met albums.

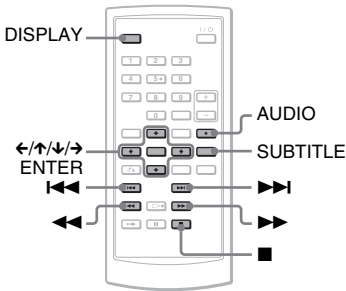

Opmerkingen

- Als het geselecteerde bestand niet ondersteund wordt, dan verschijnt "Data Error (DivX)" op het scherm en het bestand wordt niet afgespeeld.
- Afhankelijk van het DivX videobestand, kan de afbeelding onderbroken zijn of onhelder. In dit geval is het aangeraden om het bestand aan te maken tegen een lagere bitrate. Indien het geluid nog steeds luidruchtig is, dan is MP3 het aanbevolen audioformaat. Merk echter op dat deze speler niet conform WMA (Windows Media Audio) formaat is.
- Omwille van de compressietechnologie gebruikt voor DivX videobestanden kan het een tijdje duren nadat u gedrukt hebt op > (afspelen) opdat de afbeelding zou verschijnen.
- Afhankelijk van het DivX videobestand kan het zijn dat het geluid niet overeenstemt met de afbeeldingen op het scherm.
- De luidspreker van de speler geeft geen output van DTS-geluid. Wanneer u DTS-geluidsfragmenten afspelt op een DivX videobestand, sluit dan de speler aan op een AV-versterker (ontvanger) (pagina 41) en installeer "DTS" in "Audio Setup" (pagina 37).
- Afhankelijk van het DivX videobestand, is het mogelijk dat u bepaalde bewerkingen niet kunt uitvoeren.

Een DivX videobestand afspelen

- 1** Druk op \uparrow/\downarrow om een album te selecteren uit de lijst, en druk op ENTER.

Er verschijnt een lijst van bestanden in het album.

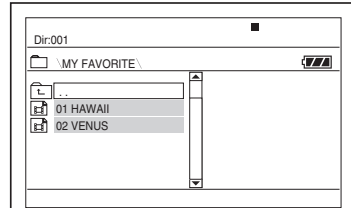

- Om naar de volgende of vorige pagina te gaan, druk op \ggg of \lll .
- Om terug te keren naar de lijst van albums, druk op \uparrow/\downarrow om te selecteren \lll en druk op ENTER.

- 2** Druk op \uparrow/\downarrow om het bestand te selecteren dat u wenst af te spelen, en druk op ENTER.

Het afspelen begint vanaf het geselecteerde bestand.

Om naar het volgende of vorige DivX videobestand te gaan

Druk op \ggg of \lll .

Om een punt snel te localiseren door het afspelen van DivX videobestanden in snel voorwaarts of snel achterwaarts (Scan)

Druk herhaaldelijk op \ggg/\lll om de vereiste snelheid te selecteren voor de zoekmodus tijdens het afspelen.

Om frame per frame te bekijken (Slow Play)

Druk herhaaldelijk op \ggg in de pauze modus om de vereiste vertragingssnelheid te selecteren.

Om de afspeelinformatie weer te geven

Druk herhaaldelijk op DISPLAY. De afspeelinformatie verandert in de volgende volgorde, "Title Elapsed", "Title Remain", "Display Off", en "Subtitle".

Om het geluid te wijzigen

Druk herhaaldelijk op AUDIO tijdens het afspelen om het gewenste audiosignaal te selecteren. Indien "No Audio" verschijnt, ondersteunt de speler niet het audiosignaal in de schijf.

Om de ondertitels te wijzigen

Druk op SUBTITLE tijdens het afspelen. Druk op \uparrow/\downarrow , en ENTER tijdens het weergeven van de ondertitelingsinformatie

Om het afspelen te stoppen

Druk op ■.

Tip

Indien het aantal bekijskijdstippen vooraf ingesteld is, dan kunt u de DivX videobestanden zo vaak afspelen als het vooraf ingestelde aantal. De volgende verschijningen worden geteld:

- als de speler uitgeschakeld is. Dit omvat als de speler automatisch uitgeschakeld is door de functie Auto Power Off. Druk op ■ in plaats van ■ om het bekijken te stoppen
- als de schijfklep geopend is.
- al seen ander bestand afgespeeld wordt.

Opmerking

De functie traag achteruit is verboden.

Omtrent DivX Videobestanden

DivX[®] is een compressietechnologie van videobestanden, ontwikkeld door DivX, Inc. Dit product is een officieel DivX[®] Gecertificeerd product.

U kunt DATA CD's en DATA DVD's afspelen die DivX videobestanden bevatten.

DATA CD's en DATA DVD's die de speler kan afspelen

Deze speler speelt enkel DATA CD's af waarvan het logische formaat ISO 9660 Level 1 of Joliet is, en DATA DVD's van het Universal Disk Format (UDF).

Lees de instructies bij de schijfstations en de opnamesoftware (niet bijgeleverd) voor details over het opnameformaat.

Opmerking

Het kan zijn dat de speler sommige DATA CD's/ DATA DVD's gecreëerd in het Packet Write formaat niet kan afspelen of meerdere sessies.

DivX videobestanden die de speler kan afspelen

De speler kan gegevens afspelen die opgenomen zijn in DivX-formaat en met de extensie ".AVI" of ".DIVX". De speler zal geen bestanden afspelen met de extensie ".AVI" of ".DIVX" indien ze geen DivX video bevatten.

Opmerkingen

- Het kan zijn dat de speler geen DivX videobestand afspeelt als het bestand bestaat uit twee of meer gecombineerde DivX videobestanden.
- De speler kan geen DivX videobestand afspelen met een grootte hoger dan 720 (breedte) × 576 (hoogte)/2 GB.
- Afhankelijk van het DivX videobestand, kan de afbeelding onhelder zijn of het geluid kan overslaan.
- De speler kan sommige DivX videobestanden niet afspelen die langer zijn dan 3 uur.
- De speler kan een bestandsnaam weergeven tot 14 lettertekens. Alle lettertekens na het 14e letterteken verschijnen niet op het scherm.

- Lettekens die niet kunnen weergegeven worden, verschijnen als “*”.
- Afhankelijk van de schijf kan een bestandsnaam die niet kan weergegeven worden verschijnen als “*”.
- U kunt de CD-R/CD-RW bestandsnamen geschreven in het UDF bestandssysteem niet correct weergeven.

Omtrent de afspeelvolgorde van DivX videobestanden

Merk op dat de afspeelvolgorde niet van toepassing kan zijn afhankelijk van de software die gebruikt wordt voor het aanmaken van het DivX videobestand, of indien er meer dan 299 albums en 648 DivX videobestanden in elk album zijn. Zie “Omtrent de afspeelvolgorde van albums, tracks en bestanden” (pagina 46).

De Installatiedisplay gebruiken

Door de installatiedisplay te gebruiken, kunt u verschillende aanpassingen doen aan items zoals afbeelding en geluid. U kunt o.a. ook een taal instellen voor de ondertitels en de installatiedisplay.

Voor details bij ieder item van de installatiedisplay, zie pagina's 35 tot 39.

Opmerking

Afspelinstellingen op de schijf hebben voorrang op de instellingen van de installatiedisplay, en mogelijk werken niet alle beschreven functies.

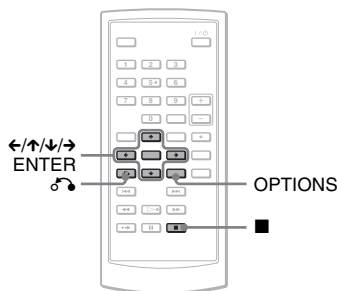

1 Druk op OPTIONS wanneer de speler gestopt is.

Het optiemenu verschijnt. De installatiedisplay verschijnt niet als Afspelen Hervatten is geactiveerd. Annuleer de status Afspelen Hervatten eerst door twee maal te drukken op ■, en druk vervolgens op OPTIONS.

2 Druk op ↑/↓ om "Setup" te selecteren, en druk op ENTER.

De items voor "Setup" verschijnen.

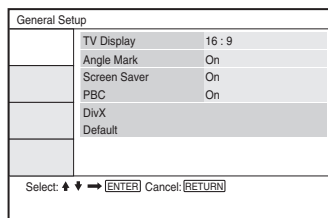

3 Druk op ↑/↓ om het gewenste installatie-item van: "General Setup", "Audio Setup", "Language Setup", of "Parental Control" en druk vervolgens op ENTER.

Het installatie-item is geselecteerd. Bijvoorbeeld: "General Setup"

Geselecteerd item

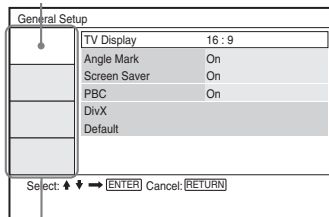

Installatie-items

4 Druk op ↑/↓ om een item te selecteren, en druk op ENTER.

De instellingen voor het geselecteerde item verschijnen.

Bijvoorbeeld: "TV Display"

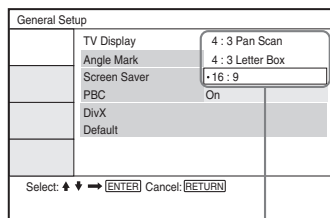

Instellingen

5 Druk op ↑/↓ om een instelling te selecteren, en druk op ENTER.

De instelling is geselecteerd en de installatie is voltooid.

Bijvoorbeeld: "4:3 Pan Scan"

Geselecteerde instelling

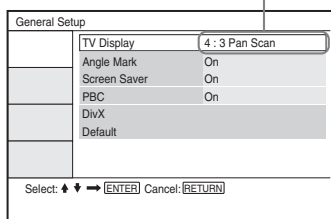

Om het installatiescherm uit te schakelen

Druk twee keer op OPTIONS of ↶
RETURN.

Instellingen voor de Display (General Setup)

Kies de schermopties voor afspelen en de instellingen voor de aan te sluiten TV.

Selecteer "General Setup" in het installatiescherm. Om het scherm te gebruiken, zie "De Installatiedisplay gebruiken" (pagina 34).

De standaardinstellingen zijn onderstreept.

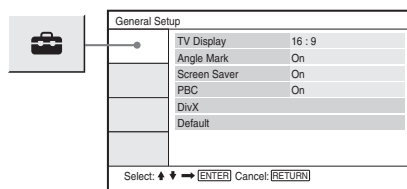

◆ TV Display (alleen DVD)

Selecteert de aspectverhouding van de aangesloten tv (4:3 standaard of breedbeeld).

4:3 Pan Scan	Selecteer dit wanneer u een 4:3-tv aansluit. Geeft automatisch een breedbeeld op het volledige scherm en knipt de stukjes eraf die niet in het scherm passen.
4:3 Letter Box	Selecteer dit wanneer u een 4:3-tv aansluit. Geeft een breedbeeld met banden bovenaan en onderaan.
<u>16:9</u>	Selecteer dit wanneer u een breedbeeldtv of een tv met breedbeeldfunctie aansluit.

4:3 Pan Scan



4:3 Letter Box



16:9

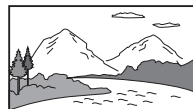

Opmerking

Afhankelijk van de DVD wordt "4:3 Letter Box" mogelijk automatisch geselecteerd i.p.v. "4:3 Pan Scan" of vice versa.

◆ Angle Mark

Toont de hoekmarkering wanneer u de invalshoek kunt wijzigen tijdens het afspelen van DVD's die opgenomen zijn vanuit verschillende standpunten.

<u>On</u>	Weergave van de hoekmarkering.
<u>Off</u>	Verbergen van de hoekmarkering.

◆ Screen Saver

Als de speler gepauzeerd staat of er is geen bewerking gedurende meer dan 15 minuten, verschijnt er een screen saver afbeelding. De screen saver helpt schade te vermijden aan uw scherm (ghosting). Druk op \triangleright om de screen saver uit te schakelen.

<u>On</u>	Activeert de screen saver functie.
<u>Off</u>	Schakelt de screen saver functie uit.

◆ PBC

Via de PBC-functie (Afspeelcontrole), kunt u interactieve programma's afspelen en programma's met een zoekfunctie (pagina 21). Deze installatie is nuttig wanneer u VIDEO CD's afspeelt met een PBC-functie. De installatie wordt beschikbaar door de schijflade te openen en weer te sluiten na het instellen van de functie.

<u>On</u>	Via de PBC-functie, kunt u VIDEO CD's weergeven via het menuscherm.
<u>Off</u>	De PBC-functie uitschakelen.

◆ DivX

Geeft de registratiecode weer voor deze speler. Voor meer informatie, zie <http://www.divx.com> op het internet.

◆ Default

Alle functies worden terug ingesteld op fabrieksinstellingen. Let wel: al uw instellingen gaan daarbij verloren.

Instellingen voor het Geluid (Audio Setup)

Via "Audio Setup" kunt u het geluid instellen volgens de afspel- en verbindingsovereenkomsten.

Selecteer "Audio Setup" in het installatiescherm. Om het scherm te gebruiken, zie "De Installatiedisplay gebruiken" (pagina 34).

De standaardinstellingen zijn onderstreept.

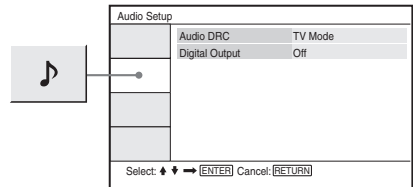

◆ Audio DRC (Dynamic Range Control) (alleen DVD)

Maakt het geluid helder wanneer het volume verlaagd wordt wanneer een DVD wordt afgespeeld die conform is met "Audio DRC". Deze functie slaat op de uitvoer van de volgende jacks:
– AUDIO contact
– OPTICAL OUT contact alleen wanneer "Dolby Digital" ingesteld is op "Downmix PCM" (pagina 37).

<u>Standard</u>	Selecteer normaal deze positie.
<u>TV Mode</u>	Verheldert lage geluiden ook al zet u het volume lager.
<u>Wide Range</u>	Geeft u het gevoel van een live concert.

◆ Digital Output

Selecteert als audiosignalen uitvoer zijn via het OPTICAL OUT contact.

<u>On</u>	Selecteer normaal deze positie. Wanneer u "On" selecteert, zie "Instelling van het digitale uitvoersignaal" voor verdere instellingen.
<u>Off</u>	De invloed van het digitale circuit op het analoge circuit is minimaal.

Instelling van het digitale uitvoersignaal

Wijzigt de wijze van uitvoerende audiosignalen wanneer u een audio-apparaat zoals een AV-versterker (ontvanger) met de OPTICAL OUT contact verbindt. Voor details over de verbinding, zie pagina 40. Na het instellen van "Digital Output" op "On", selecteert u "Dolby Digital" en "DTS". Als u een component verbindt dat niet compatibel is met het geselecteerde geluidssignaal, kan er een luid lawaai (of geen lawaai) uit de luidsprekers komen, die uw oren of de luidsprekers aantast.

◆ Dolby Digital (alleen DVD)

Selecteert het type van Dolby Digital signaal.

<u>Downmix</u> <u>PCM</u>	Selecteer dit wanneer de speler aangesloten is op een geluidscomponent zonder ingebouwde Dolby Digital decoder.
Dolby Digital	Selecteer dit wanneer de speler aangesloten is op een geluidscomponent met ingebouwde Dolby Digital decoder.

◆ MPEG (alleen DVD)

Selecteert het type van MPEG signaal.

<u>PCM</u>	Selecteer dit wanneer de speler aangesloten is op een geluidscomponent zonder ingebouwde MPEG decoder. Als u multi-kanaal MPEG geluidsfragmenten afspeelt, worden alleen de signalen voor (L) en voor (R) uitgevoerd van uw twee voorste luidsprekers.
MPEG	Selecteer dit wanneer de speler aangesloten is op een geluidscomponent met ingebouwde MPEG decoder.

◆ DTS

Selecteert of er al dan niet DTS-signalen uitgevoerd moeten worden.

<u>On</u>	Selecteer dit wanneer de speler aangesloten is op een geluidscomponent met ingebouwde DTS decoder.
<u>Off</u>	Selecteer dit wanneer de speler aangesloten is op een geluidscomponent zonder ingebouwde DTS decoder.

De Display of Taal van de Soundtrack Instellen

(Language Setup)

Via "Language Setup" kunt u verschillende talen instellen voor het on-screen display of geluidsfragment.

Selecteer "Language Setup" in het installatiescherm. Om het scherm te gebruiken, zie "De Installatiedisplay gebruiken" (pagina 34).

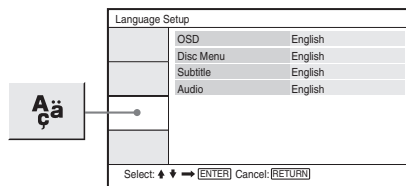

◆ OSD (On-Screen Display)

Wijzigt de display taal op het scherm.

◆ Disc Menu (alleen DVD VIDEO)

Wijzigt de taal voor het schijfmenu. Wanneer u "Original" selecteert, wordt de voorkeurstaal op de schijf geselecteerd.

◆ Subtitle (alleen DVD VIDEO)

Wijzigt de taal van de ondertitels. Wanneer u "Off" selecteert, worden er geen ondertitels weergegeven.

◆ Audio (alleen DVD VIDEO)

Wijzigt de taal van het geluidsfragment. Wanneer u "Original" selecteert, wordt de voorkeurstaal op de schijf geselecteerd.

Opmerking

Als u een taal selecteert in "Disc Menu", "Subtitle" of "Audio" dat niet op de DVD VIDEO staat, zal automatisch een van de opgenomen talen worden geselecteerd.

Instellingen Ouderlijk Toezicht (Parental Control)

Het afspelen van sommige DVD VIDEO's kan beperkt worden door de Functie Ouderlijk Toezicht.

Selecteer "Parental Control" in het installatiescherm. Om het scherm te gebruiken, zie "De Installatiedisplay gebruiken" (pagina 34).

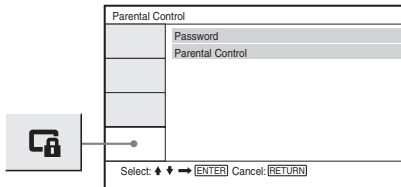

◆ Password

Voer een paswoord in of wijzig het. Door een paswoord in te stellen, kunt u het afspelen van een DVD met Ouderlijk Toezicht beperken. Wanneer de paswoordoptie voor het eerst wordt gebruikt, voert u een nieuw paswoord in (u hoeft het oude paswoord niet in te voeren).

◆ Parental Control

Hoe lager de instellingswaarde, hoe stricter de beperking. Om ouderlijk toezicht in te stellen, moet u het geselecteerde paswoord in "Password" selecteren en daarvoor eerst het paswoord in de installatie instellen.

Het paswoord wijzigen

- 1 Druk op **↑/↓** om "Password" te selecteren in het display van Ouderlijk Toezicht, en druk op **ENTER**.
- 2 Selecteer "Change" en druk op **ENTER**. Het scherm om een paswoord in te voeren verschijnt.
- 3 Voer uw huidig paswoord van 6 tekens in in het vakje "Old Password".
- 4 Voer uw nieuw paswoord van 6 tekens in in het vakje "New Password".
- 5 Voer uw nieuw paswoord van 6 tekens opnieuw in in het vakje "Verify Password" en druk op **ENTER** om te bevestigen.

Als u een fout maakt bij het invoeren van uw paswoord

Druk op **CLEAR** of druk op **←** om stap voor stap terug te keren vooraleer op **ENTER** te drukken in stap 5, en voer dan opnieuw het paswoord in.

Ouderlijk toezicht instellen (beperkt afspelen) **DVDVideo**

- 1 Druk op **↑/↓** om "Parental Control" te selecteren in het display van Ouderlijk Toezicht, en druk op **ENTER**. Het instellingenscherm voor beperkt afspelen verschijnt.

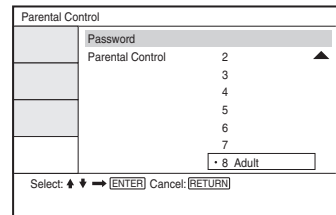

2 Druk op \uparrow/\downarrow om het gewenste beperkingsniveau (1-8) te selecteren, en druk op ENTER.

Hoe lager de instellingswaarde, hoe strikter de beperking.

Het scherm om een paswoord in te voeren verschijnt.

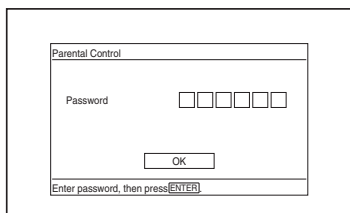

3 Voer uw paswoord van 6 tekens (opnieuw) in via de cijferknoppen en druk dan op ENTER.

Het instellen van ouderlijk toezicht is voltooid.

Om een schijf af te spelen waarvoor Ouderlijk toezicht is ingesteld

- 1 Voer de schijf in en druk op \triangleright .
Het scherm om uw paswoord in te voeren verschijnt.
- 2 Voer uw paswoord van 6 tekens in via de cijferknoppen en druk dan op ENTER.
De speler begint af te spelen.

Als u uw paswoord vergeet

Verwijder de schijf en herhaal de stappen in “Het paswoord wijzigen” (pagina 38). Voer “136900” in in het vakje “Old Password” en voer dan uw nieuw paswoord van zes tekens in in het vakje “New Password” en dan nog eens in het vakje “Verify Password”.

Opmerkingen

- Wanneer u schijven afspeelt waarvoor er geen functie Ouderlijk Toezicht is, kan het afspelen ervan niet worden beperkt op deze speler.
- Afhankelijk van de schijf, wordt mogelijk gevraagd om het niveau van Ouderlijk Toezicht te wijzigen tijdens het afspelen van de schijf. In dat geval voert u uw paswoord in en wijzigt u vervolgens het niveau. Als de modus Afspelen Hervatten geannuleerd wordt, keert het niveau terug naar het vorige niveau.

Aansluiten op een ander toestel

Voor het schakelen met de LINE SELECT (IN/OUT)-schakelaar

LINE SELECT IN: Input beelden of audio vanaf een extern toestel. De boodschap “Line in” wordt weergegeven op het LCD-scherm tot het signaal van het externe toestel is ontvangen.

LINE SELECT OUT: Zendt het afspeelsignaal van deze speler naar een TV.

Opmerkingen

- Steek kabels goed in om geruis te vermijden.
- Lees de instructies geleverd bij de onderdelen die moeten aangesloten worden.
- U kunt deze speler niet aansluiten op een TV die geen video-input-contact heeft.
- Zorg ervoor om de stroomkabels van elk onderdeel los te koppelen alvorens aan te sluiten.
- Verbind de speler rechtstreeks met de TV. De beeldkwaliteit kan eronder lijden als de video-output van de speler door een videodeck gevoerd wordt naar een TV.

Aansluiten op de TV-monitor

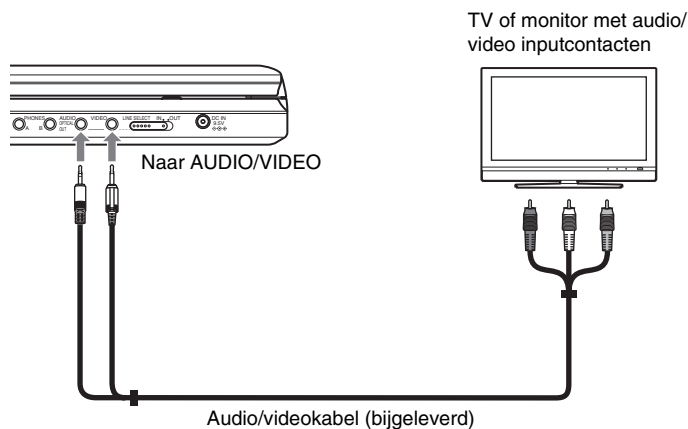

Om het afspeelsignaal te zenden naar een TV of monitor

- 1 Plaats de schakelaar LINE SELECT op de rechterkant van de speler op “OUT”.

Aansluiten op een AV-versterker (ontvanger)

Voorbeeld 1

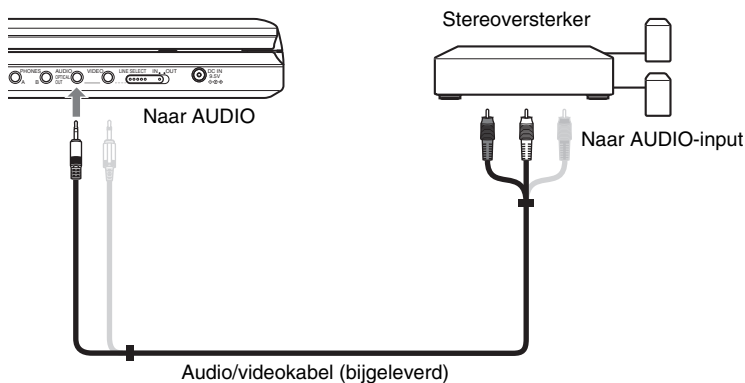

Het analoge afspeelsignaal naar een AV versterker (ontvanger) verzenden

1 Plaats de schakelaar LINE SELECT op de rechterkant van de speler op "OUT".

* De gele stekker wordt gebruikt voor videosignalen (pagina 40)

Voorbeeld 2

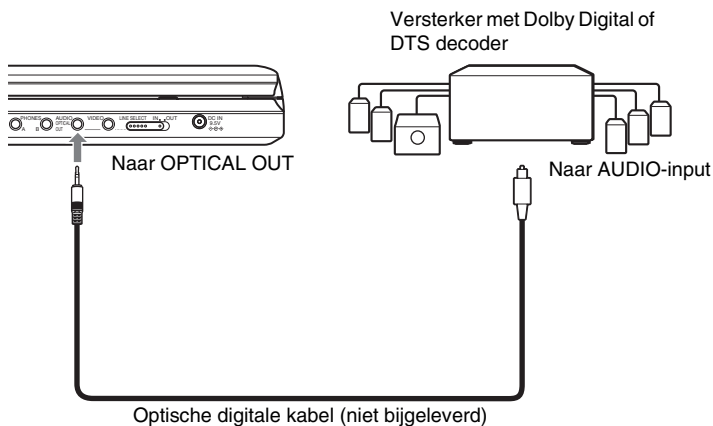

Het digitale afspeelsignaal naar een AV versterker (ontvanger) verzenden

1 Plaats de schakelaar LINE SELECT op de rechterkant van de speler op "OUT".

2 Plaats "Digital Output" op "On" in "Audio Setup" (pagina 36).

Aansluiten op Videospeler of Camcorder

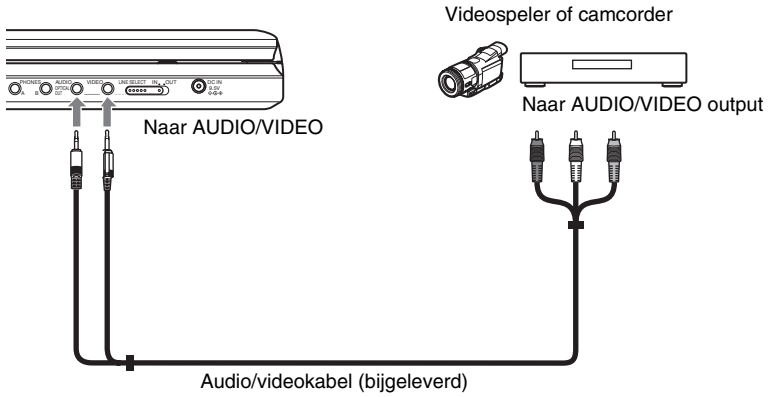

Om het afspeelsignaal te ontvangen van een Videospeler of Camcorder

- 1 Plaats de schakelaar LINE SELECT op de rechterkant van de speler op “IN”.

Opmerking

Plaats de schakelaar LINE SELECT op “OUT” na gebruik. U kunt niet afspelen op de speler indien de schakelaar op “IN” geplaatst is.

Problemen Oplossen

Indien u één van de volgende moeilijkheden ondervindt bij het gebruik van de speler, gebruik dan deze gids bij het oplossen van problemen om het probleem te verhelpen alvorens herstellingen vereist zijn. Indien een probleem zich blijft voordoen, moet u uw dichtstbijzijnde Sony verdeler raadplegen.

Stroom

De stroom is niet aangeschakeld.

- Controleer of de stroomkabel veilig aangesloten is.
- Bij gebruik met het batterijpakket, controleer dan of het batterijpakket voldoende geladen is.

Afbeelding

Er is geen afbeelding/afbeeldingsgeruis verschijnt.

- De schijf is vuil of met vlekken.
- De helderheid is ingesteld op het minimum. Zet de helderheid in "LCD Mode" (pagina 29).
- Als u schijven afspeelt, zet de schakelaar LINE SELECT dan op "OUT". Indien u het afspeelsignaal verzendt naar andere toestellen, zet dan de schakelaar LINE SELECT op "OUT". Indien u het afspeelsignaal ontvangt van andere toestellen, zet dan de schakelaar LINE SELECT op "IN" (pagina 40).
- Sluit de aansluitkabel opnieuw stevig aan.
- De aansluitkabels zijn beschadigd.
- Controleer de aansluiting op uw TV (pagina 40) en schakel de ingangsselectie op uw TV zo dat het signaal van de speler verschijnt op het TV-scherm.
- De speler is aangesloten op de contacten COMPONENT VIDEO IN (Y, Pb, Pr) van de high-vision TV.
- Indien de output van het beeld van uw speler via uw videodeck gaat om naar uw TV te gaan of indien u aangesloten bent op een combinatie TV/VIDEO-speler, dan kan het kopieerbeveiligingssignaal toegepast op sommige DVD-programma's de beeldkwaliteit beïnvloeden.

Het beeld vult het scherm niet, zelfs al is de beeldgrootte ingesteld op "TV Display" onder "General Setup".

- De beeldgrootte van de schijf is vastgesteld op uw DVD.

De zwarte punten verschijnen en de rode, blauwe, groene punten blijven op de LCD.

- Dit is een structurele eigenschap van de LCD en geen defect.

Geluid

Er is geen geluid.

- De speler is in de pauze modus of in de modus Langzaam Afspeelen.
- De speler is in de modus snel voorwaarts of snel achterwaarts.
- Wanneer u een Super VCD afspeelt waarop het audiofragment 2 niet opgenomen is, zal er geen geluid uitkomen als u "Stereo 1", "Left 1" of "Right 1" selecteert.
- Sluit de aansluitkabel opnieuw stevig aan.
- De aansluitkabel is beschadigd.
- De speler is aangesloten op de verkeerde ingangscontact op de versterker (ontvanger) (pagina 41).
- De ingang van de versterker (ontvanger) is niet correct ingesteld.
- Indien het audiosignaal niet via het contact OPTICAL OUT komt, Controleer dan de audio-instellingen (pagina 37).

Het geluidsvolume is te laag.

- Het geluidsvolume is te laag op sommige DVD's. Het geluidsvolume kan verbeteren indien u "Audio DRC" instelt in "Audio Setup" op "TV Mode" (pagina 36).

Bewerking

De afstandsbediening werkt niet.

- De batterijen in de afstandsbediening zijn zwak.
- Er zijn obstakels tussen de afstandsbediening en de speler.
- De afstand tussen de afstandsbediening en de speler is te ver.
- De afstandsbediening is niet gericht op de sensor van de afstandsbediening op de speler.
- Direct zonlicht of sterke verlichting raakt de sensor van de afstandsbediening.

Er gebeurt niets als de knoppen ingedrukt worden.

- ➔ De I/O/HOLD-schakelaar is ingesteld op "HOLD" (pagina 17).

De schijf speelt niet.

- ➔ De schijf is overgedraaid.
Voer de schijf in met de afspelijzide naar beneden.
- ➔ De schijf is niet correct ingesteld.
- ➔ De speler kan bepaalde schijven niet afspelen (pagina 7).
- ➔ De regiocode op de DVD stemt niet overeen met de speler (pagina 8).
- ➔ Er is vocht gecondenseerd binnenin de speler (pagina 3).
- ➔ De speler kan een opgenomen schijf niet afspelen die niet correct gefinaliseerd is (pagina 7).
- ➔ De ouderlijke controle werd ingesteld.
Wijzig de instelling.
- ➔ De schakelaar LINE SELECT op de rechterkant van de speler staat op "IN".

De speler begint de schijf automatisch af te spelen.

- ➔ De schijf eigenschappen op de functie auto playback.

Het afspelen stopt automatisch.

- ➔ Bij het afspelen van schijven met een auto-pauzesignaal stopt de speler met het afspelen op het auto-pauzesignaal.

Sommige functies zoals Stop, Zoeken, Scannen, Traag Afspelen, Afspelen Herhalen, of Willekeurig Afspelen kunnen niet uitgevoerd worden.

- ➔ Afhankelijk van de schijf, kunt u mogelijk bepaalde bovenvermelde bewerkingen niet uitvoeren. Verwijzen naar de instructies die bij de schijf voorzien zijn.

De taal voor het geluidsfragment kan niet gewijzigd worden.

- ➔ Probeer het menu van de DVD te gebruiken in plaats van de knop directe selectie op de afstandsbediening (pagina 18).
- ➔ Meertalige tracks zijn niet opgenomen op de DVD die afgespeeld wordt.
- ➔ De DVD verbiedt het wijzigen van de taal voor het geluidsfragment.

De ondertitelingstaal kan niet gewijzigd of uitgeschakeld worden.

- ➔ Probeer het menu van de DVD te gebruiken in plaats van de knop directe selectie op de afstandsbediening (pagina 18).
- ➔ Meertalige ondertitels zijn niet opgenomen op de DVD die afgespeeld wordt.
- ➔ De DVD verbiedt het wijzigen van ondertitels.

De hoeken kunnen niet gewijzigd worden.

- ➔ Probeer het menu van de DVD te gebruiken in plaats van de knop directe selectie op de afstandsbediening (pagina 18).
- ➔ Meerdere hoeken zijn niet opgenomen op de DVD die afgespeeld wordt.
- ➔ De hoek kan enkel gewijzigd worden als de "OOF" indicator oplicht op het scherm (pagina 20).
- ➔ De DVD verbiedt het wijzigen van de hoeken.

De MP3 audiofragmenten kunnen niet afgespeeld worden (pagina 45).

- ➔ De DATA CD wordt opgenomen in een MP3-formaat conform ISO 9660 Level 1 of Joliet.
- ➔ De DATA DVD wordt niet opgenomen in MP3-formaat conform UDF (Universal Disk Format).
- ➔ Het MP3 audiofragment heeft niet de extensie ".MP3".
- ➔ Het gegeven is niet geformatteerd in MP3 zelfs al heeft het de extensie ".MP3".
- ➔ Het gegeven is geen MPEG-1 Audio Layer III gegeven.
- ➔ De speler kan geen audiofragmenten in mp3PRO-formaat afspelen.
- ➔ Het MP3 audiofragment is beschadigd.

Het JPEG-beeldbestand kan niet afgespeeld worden (pagina 45).

- ➔ De DATA CD wordt opgenomen in een JPEG-formaat conform ISO 9660 Level 1 of Joliet.
- ➔ De DATA DVD wordt niet opgenomen in JPEG-formaat conform UDF (Universal Disk Format).
- ➔ Het JPEG-beeldbestand heeft niet de extensie “.JPG”.
- ➔ Het gegeven is niet geformatteerd in JPEG zelfs al heeft het de extensie “.JPG”.
- ➔ Het JPEG-beeldbestand format is niet conform DCF (pagina 45).
- ➔ Het beeld is groter dan 3078 (breedte) × 2048 (hoogte) in normale modus, of meer dan 3.300.000 pixels in progressieve JPEG. (Sommige progressieve JPEG-bestanden kunnen niet afgespeeld worden zelfs indien de grootte zich binnen deze gespecificeerde capaciteit bevindt.
- ➔ Het JPEG-beeldbestand is beschadigd.

Het DivX-videobestand kan niet afgespeeld worden.

- ➔ Het bestand is niet gecreëerd in DivX-formaat.
- ➔ Het bestand heeft een extensie verschillend van “.AVI” of “.DIVX”.
- ➔ De DATA CD (DivX video)/DATA DVD (DivX video) is niet gecreëerd in een DivX-formaat conform ISO 9660 Level 1 of Joliet/UDF.
- ➔ Het DivX videobestand is groter dan 720 (breedte) × 576 (hoogte).

De album/track/bestands-namen zijn niet correct weergegeven.

- ➔ De speler kan enkel nummers en het alfabet weergeven. Andere lettertekens worden weergegeven als “*”.

De schijf begint niet te spelen vanaf het begin.

- ➔ Herhaal Afspelen of Willekeurig Afspelen wordt geselecteerd (pagina's 23 en 25).
- ➔ Hervat het afspelen is in werking getreden (pagina 18).

De speler werkt niet goed.

- ➔ Als statische electriciteit, enz. Tot gevolg heeft dat de speler niet normaal werkt, trek dan de stekker uit de speler.

Omtrent MP3 Audio Tracks en JPEG Beeldbestanden

MP3 is een audiocompressietechnologie die voldoet aan de ISO/IEC MPEG wetgeving. JPEG is beeldcompressietechnologie. U kunt DATA CD's/DATA DVD's afspelen die MP3 audiofragmenten of JPEG-beeldbestanden bevatten.

DATA CD's/ DATA DVD's die de speler kan afspelen

U kunt DATA CD's (CD-ROM's/CD-R's/CD-RW's) of DATA DVD's (DVD-ROM's/DVD+RW's/DVD+R's/DVD-RW's/DVD-R's) afspelen die opgenomen zijn in MP3 (MPEG-1 Audio Layer III) en JPEG-formaat. Deze speler speelt echter enkel DATA CD's af waarvan het logische formaat ISO 9660 Level 1 of Joliet is, en DATA DVD's van het Universal Disk Format (UDF). Lees de instructies bij de schijfstations en de opnamesoftware (niet bijgeleverd) voor details over het opnameformaat.

Opmerking

Het kan zijn dat de speler sommige DATA CD's/ DATA DVD's gecreëerd in het Packet Write formaat niet kan afspelen of meerdere sessies.

MP3 audiofragment of JPEG beeldbestand die de speler kan afspelen

De speler kan de volgende tracks en bestanden afspelen:

- MP3 audiotracks met de extensie “.MP3”.
- JPEG-beeldbestanden met de extensie “.JPG”.
- JPEG beeldbestanden conform het DCF* beeldbestandformaat.

* “Design rule voor Camera Bestandssysteem”: Beeldnormen voor digitale camera's geregeld door JEITA (Japan Electronics and Information Technology Industries Association).

Opmerkingen

- Verander de extensie naar “.JPG”, voor bestanden met de extensie “.JPE” of “.JPEG”.
- De speler zal alle gegevens afspelen met de extensie “.MP3” of “.JPG”, zelfs indien ze niet in MP3 of JPEG-formaat zijn. Deze gegevens afspelen kan een luid geruis ontwikkelen die uw luidsprekersysteem zou kunnen beschadigen.
- De speler is niet conform audiotracks in het mp3PRO-formaat.
- Sommige JPEG-bestanden kunnen niet worden afgespeeld.
- De speler kan een bestands- of tracknaam weergeven tot 14 lettertekens. Alle lettertekens na het 14e letterteken verschijnen niet op het scherm.
- Lettertekens die niet kunnen weergegeven worden, verschijnen als “*”.
- Afhankelijk van de schijf kan een bestand- of tracknaam die niet kan weergegeven worden verschijnen als “*”.
- U kunt de CD-R/CD-RW bestandsnamen geschreven in het UDF bestandssysteem niet correct weergeven.
- Bij het afspelen van een MP3 audiotrack opgenomen in de VBR-modus kunt u de bitrate niet correct weergeven.

Omtrent de afspelvolgorde van albums, tracks en bestanden

Tracks en bestanden binnen een album spleen af in de volgorde van de opgenomen media (CD-R enz.).

Tip

Daar een schijf met veel vertakkingen langer duurt om het afspelen te starten, wordt er aanbevolen om albums aan te maken met niet meer dan twee vertakkingen.

Opmerkingen

- De speler kan tot 299 albums (met inbegrip van albums die geen MP3 audiotracks en JPEG-beeldbestanden bevatten) herkennen. De speler zal geen albums afspelen boven het 299e album.
- De speler kan een gecombineerd total van 648 bestanden, tracks en albums herkennen. De speler zal niet boven het 648e bestand, track of album afspelen.
- Afhankelijk van de schrijfconditie van de schijf kan het total aantal bestanden, tracks en albums die herkenbaar zijn lager zijn dan 648.
- De Lijst met Albums geeft enkel de naam van het album weer die nu speelt. Alle albums op de bovenste lag wordt weergegeven als “\.\”.

Opmerkingen omtrent de Schijven

- Om de schijf schoon te houden, dient u de schijf bij de rand vast te pakken.



- Stel de schijf niet bloot aan direct zonlicht of hittebronnen zoals heetlichtbuizen, of het achterlaten in een auto die geparkeerd staat in direct zonlicht omdat de temperatuur aanzienlijk kan stijgen binnen de auto.
- Na het afspelen van de schijf, dient u de schijf in het bijbehorende doosje op te bergen.
- Reinig de schijf met een poetsdoek. Veeg de schijf schoon vanaf het midden naar buiten.



- Gebruik geen oplosmiddelen zoals benzene, verdunner in de handel verkrijgbare schijf/lensreinigers, of anti-statische spray voor vinyl LP's.
- Indien u het label van de schijf afgedrukt hebt, droog het label dan alvorens af te spelen.

Bijzonderheden

Stelsysteem

Laser: Semiconductor laser

Signaal formaat systeem: PAL (NTSC)

Eigenschappen audio

Frequentierespons: DVD VIDEO (PCM

48 kHz): 20 Hz tot 22 kHz/
CD: 20 Hz tot 20 kHz

Harmonische distorsie: 0,01 %

Dynamische range: DVD VIDEO: 90 dB/
CD: 90 dB

Wow en fladderen: Minder dan de
gedetecteerde waarde

(±0,001% W PIEK)

Inputs/Outputs

VIDEO (video input/output):

Minijack (1)

Output 1,0 V_{p-p}/75 ohm

**AUDIO (audio input/output)/OPTICAL
OUT (optische output):**

Stereo minijack/optische minijack

gecombineerd (1)

Output 2,0 V_{rms}/47 kilohm

Aanbevolen belastingsimpedantie hoger
dan 47 kilohm

PHONES (koptelefoons) A/B:

Stereo minijack (2)

LCD

Paneelgrootte: 8 inch (19 cm) breed
(diagonaal)

Systeem station: TFT actieve matrix

Resolutie: 800 × 480 (effectieve
pixelhoeveelheid: meer dan 99,99%)

Algemeen

Stroomvereisten:

DC 9,5 V (AC Adapter/adapter

Autobatterij)

DC 7,4 V (Batterijpakket)

Stroomverbruik (DVD VIDEO Afspelen):

23 W (indien gebruikt met een

batterijpakket)

8,5 W (indien gebruikt zonder

batterijpakket, met een koptelefoon)

Afmetingen (ong.):

225,4 × 33,5 × 164,9 mm (breedte/hoogte/
diepte) met inbegrip van projectie-
onderdelen

Massa (ong.): 920 g

Werkings temperatuur: 5 °C tot 35 °C

Werkingsvochtigheid: 25 % tot 80 %

AC Adapter: 100-240 V AC, 50/60 Hz

Autobatterij Adapter: 12 V DC

Bijgeleverde toebehoren

Zie pagina 9.

Bijzonderheden en ontwerp zijn onderworpen
aan wijzigingen zonder kennisgeving.

Voorraanzicht

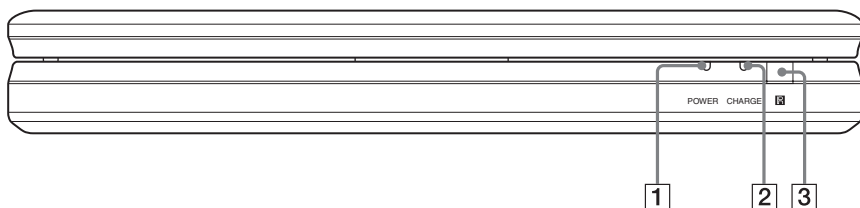

- 1** POWER (stroom)-indicator (16)
- 2** CHARGE (laad)-indicator (13)
- 3**  (afstandssensor) (9)

Rechteraanzicht

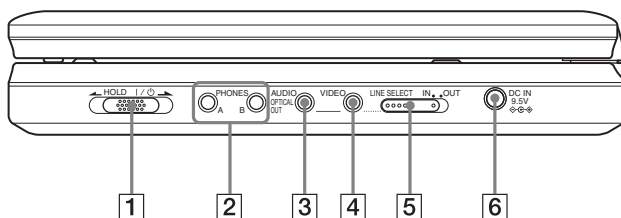

- 1** I/O (aan/standby)/HOLD (vasthouden)-schakelaar (16)
- 2** PHONES (koptelefoon) contact A,B
- 3** AUDIO (input/output) contact/
OPTICAL OUT (optische output)
contact (40, 41)
- 4** VIDEO (input/output) contact (40)
- 5** LINE SELECT (IN/OUT)-
schakelaar (16)
- 6** DC IN 9,5V (input AC adapter)
contact (11)

Afstandsbediening

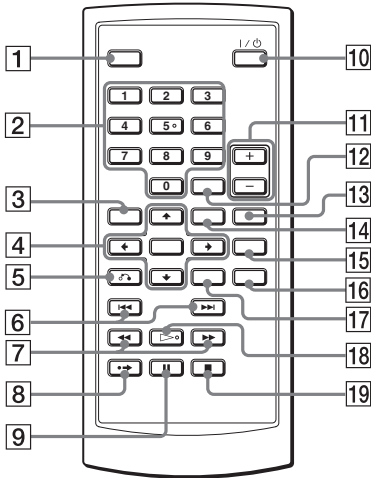

- 1 DISPLAY knop (22)
- 2 Nummerknoppen (18)*
- 3 TOP MENU knop (18)
- 4 ←/↑/↓/→ knoppen, ENTER knop (18)
- 5 ↻ RETURN knop (22)
- 6 ◀/▶ (vorige/volgende) knoppen (17)
- 7 ◀◀/▶▶ (scan/traag) knoppen (24)
- 8 ↔ ADVANCE (voorwaarts) knop (17)
- 9 || PAUSE (pauze) knop (17)
- 10 I/⏻ (aan/standby) knop (16)
- 11 VOL (geluidsvolume) +/- knoppen
- 12 CLEAR (wissen) knop (38)
- 13 AUDIO knop (19)*
- 14 MENU knop (18)
- 15 SUBTITLE (ondertiteling) knop (20)
- 16 ANGLE (hoek) knop (20)
- 17 OPTIONS (optie) knop (29)
- 18 ▷ PLAY (afspeel) knop (16)*
- 19 ■ STOP knop (17)

* Gebruik het tastpunt als referentie bij het bedienen van de speler. De knop nummer 5 heeft een tastpunt.

Index

Numerics

- 16:9 35
- 4:3 Letter Box 35
- 4:3 Pan Scan 35

A

- Aansluiten 40
- Afspeellijst 21
- Afspelen Herhalen 23, 25
- Afspelen hervatten 18
- Afstandsbediening 9, 50
- Album 46
- Algemene installatie 35
- Audio 37
- Audio DRC 36

B

- Batterijen 9

C

- CD 7, 16

D

- DATA CD 6, 7, 32, 45
- DATA DVD 6, 7, 32, 45
- Diavoorstelling 29
- Digitale uitvoer 36
- Disc Menu 37
- Display 22, 35
- DivX[®] 31, 32
- Dolby Digital 19, 37
- DTS 19, 37
- DVD 6, 7, 16
- DVD+RW 6, 7
- DVD-menu's 18
- DVD-RW 6, 7, 21

G

- Gebruikbare schijven 7
- Geluid 19
- Geluidsinstallatie 36

H

- Hoek 20
- Hoofdmenu 18

I

- Installatie 34
- Installatiedisplay 34

J

- JPEG 6, 45

M

- MP3 6, 45

O

- OPTICAL OUT 36
- Origineel 21
- OSD (On-Screen Display) 37

P

- PBC Afspelen 21
- Problemen Oplossen 43

S

- Scannen 24
- Schijven Behandelen 46
- Screen Saver 36
- Snel achterwaarts 24
- Snel voorwaarts 24
- Subtitle 37

T

- Taalinstelling 37
- Trage weergave 25
- TV Display 35

V

- VIDEO CD 6, 7, 8, 16

W

- Willekeurig Afspelen 25

Z

- Zoeken 24



To find out useful hints, tips and information about Sony products and services please visit:

Pour découvrir des conseils, des tuyaux et des informations utiles sur les produits et services Sony, veuillez vous connecter sur le site suivant:

Weitere Hinweise, Tipps und Informationen über Sony Produkte und Dienstleistungen finden Sie unter:

Para descubrir sugerencias, consejos e información sobre productos y servicios Sony, por favor visite:

Per scoprire utili suggerimenti, consigli e informazioni riguardo i prodotti e i servizi Sony visitare:

Meer nuttige hints, tips en informatie over Sony producten en services zijn te vinden op:

www.sony-europe.com/myproduct

4-116-131-22(1)



* I - 4 1 1 6 1 3 1 2 2 W *