

# *Remote Commander*

---

Operating Instructions \_\_\_\_\_

**GB**

Mode d'emploi \_\_\_\_\_

**FR**

*RM-TP501E*

---

## Precautions

### **CAUTION (Lithium battery)**

Danger of explosion if battery is incorrectly replaced. Replace only with the same or equivalent type recommended by the manufacturer. Discard used batteries according to the manufacturer's instructions.

#### On operation

Before connecting other components, be sure to turn off and unplug the amplifier.

#### On cleaning

Clean the cabinet, panel and controls with a soft cloth slightly moistened with a mild detergent solution. Do not use any type of abrasive pad, scouring powder or solvent such as alcohol or benzine.

If you have any question or problem concerning your remote commander, please consult your nearest Sony dealer.

---

## About This Manual

- The following icon is used in this manual:  
 Indicates hints and tips for making the task easier.

# TABLE OF CONTENTS

---

## **Preparations 4**

- Compatible Components and Functions 4
  - Preparing the Commander 5
  - Screen Hierarchy 8
- 

## **Location of Parts and Basic**

### **Operations 9**

- Front panel 9
  - Rear panel 10
- 

### **Operation 11**

- Basic Operations 11
  - Example: Operating a CD Player 13
  - Example: Recording from CD to MD 14
  - Selecting Sound Fields 15
  - Adjusting Sound Fields 17
  - Adjusting the Commander's Operating Environment 19
- 

### **Additional information 23**

- Precautions during use 23
- Troubleshooting 24
- Specifications 25
- Index 25

**GB**

# Preparations

This chapter describes how to prepare the remote commander for operation. Be sure to read this section before operating.

---

## Compatible Components and Functions

This unit is a remote control system that utilizes infrared rays to control an amplifier and AV components connected to the amplifier.

### Compatible Components

This unit can be used to operate Sony AV components as well as AV components manufactured by other manufacturers. Set up is necessary in order to operate components manufactured by other companies (see page 19).

#### Note

Depending on the component, control may not be possible using this unit.

### Functions

This unit is a bidirectional remote commander. Not only does it transmit infrared rays for operation of the amplifier, it can also receive infrared rays emitted by the amplifier to display characters and other information supplied by other components connected to the amplifier with a CONTROL A1 cord.

# Preparing the Commander

Please be sure to carry out the procedures described in "Setting up the commander" on page 6 after inserting the batteries.

## Inserting batteries into the commander

Insert the four size-AA (LR6) alkaline batteries (for commander operation) and lithium battery (for preservation of the commander's internal memory).

### 1 Remove the battery compartment cover.

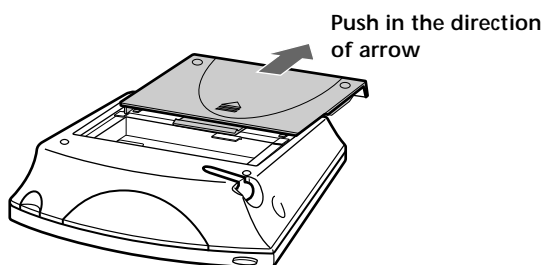

### 2 Insert the alkaline batteries.

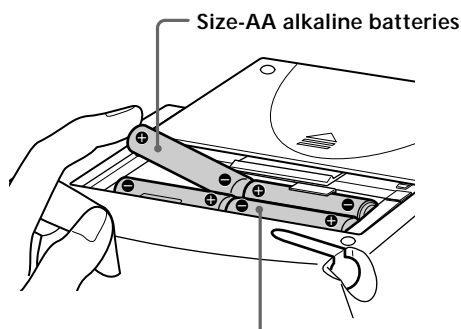

Always insert the negative (-) pole side of batteries first

### 3 Insert the lithium battery.

After wiping the lithium battery thoroughly with a dry cloth, insert it into the compartment with the positive (+) pole side facing up.

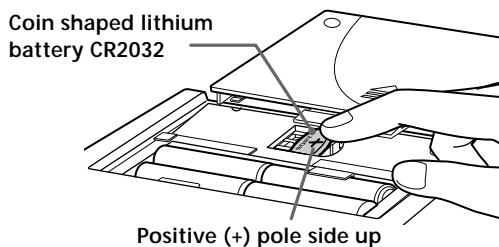

### 4 Close the battery compartment cover.

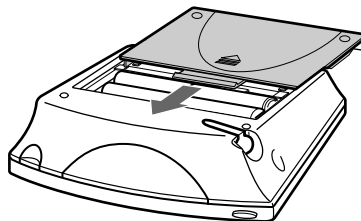

After inserting the batteries, touching the touch panel turns on the light and displays the touch panel (LCD) adjustment screen. Follow the procedure on the next page for touch panel adjustment and initial communication.

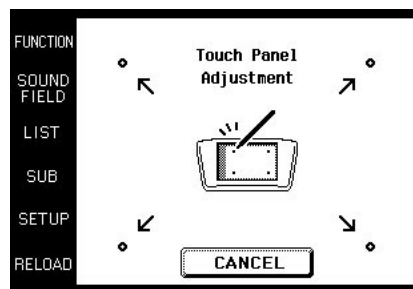

#### Notes

- The LCD lights up when touched.
- VOL +/-, MUTING and SLEEP can be used even when the LCD is not lit.
- If the commander is not used for approx. 10 seconds, the LCD turns off automatically (Auto Off function).

## Preparing the Commander

### Setting up the commander

Please be sure to carry out the following 1 to 5 procedures for preparation of the commander.

The commander's panel is touch sensitive and can be operated by simply touching it.

#### 1 Remove the touch pen.

When returning the touch pen, always slide it in tip first.

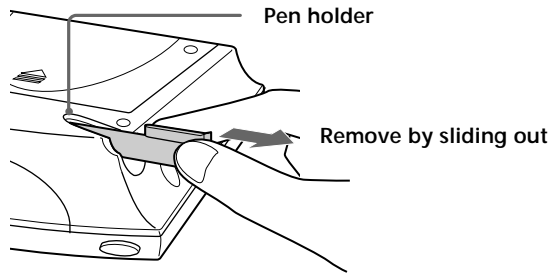

#### Caution

Use only the touch pen provided with this unit or the soft tip of your finger to operate the touch panel. Using a commercially available writing utensils may damage the panel and make correct operation impossible. If the tip of the touch pen is damaged, or the touch pen is lost, please consult your nearest Sony dealer.

#### 2 Turn CONTRAST to adjust brightness of the LCD.

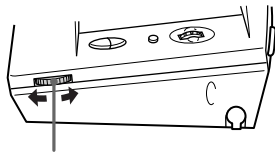

CONTRAST control

### Touch panel adjustment

#### 3 Adjust the position of the touch panel's LCD.

Touch the center of each of the 4 dots with the touch pen. When all 4 dots have been touched "Adjusted" appears, a buzzer sounds, and the initial communication screen appears.

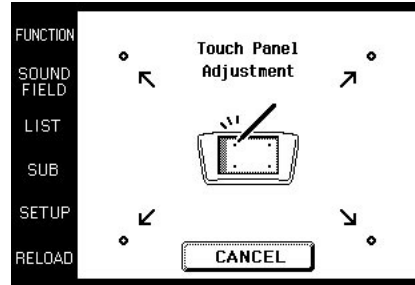

Touch the 4 dots with the touch pen.

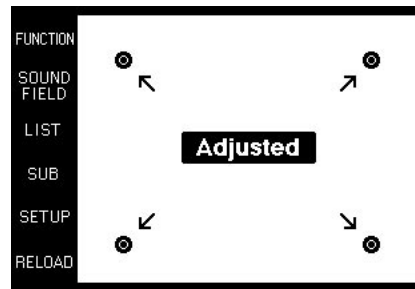

#### Caution

Touch panel adjustment must be carried out for proper panel operation. If used without adjustment, the "Touch Panel Adjustment" screen appears each time the LCD lights up.

### Initial communication

#### 4 Press ① on the amplifier to turn on the amplifier.

#### 5 Point the commander's transmitter/receiver section toward the amplifier, and touch OK.

Once initial communication with the amplifier has been established, the commander is ready to operate the amplifier.

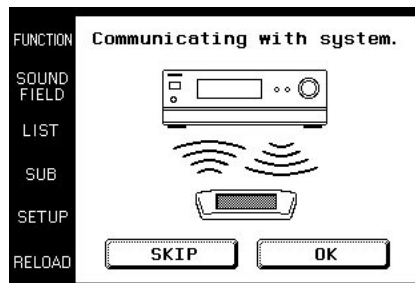

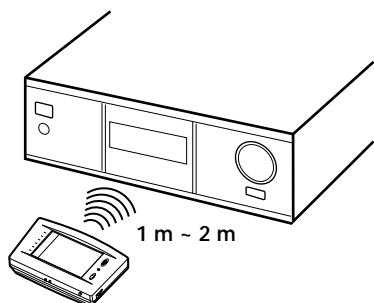
**Note**

- To ensure good communication conditions, carry out initial setup from directly in front of, and close to the amplifier.
- Do not move the unit during initial setup.

**If a communication error occurs during setup**

An error message will be displayed.

- Touching OK will return to the step 5 setup screen.
- Touching SKIP goes to the regular screen without carrying out initial setup. Although operation is possible in this condition, functions not included on the amplifier will be displayed, and some buttons will not be operable. Also, the initial setup screen will appear each time the touch panel is turned on.

**Note**

The commander receives and displays data transmitted from the amplifier. Communication errors may occur if the commander's transmitter/receiver section is not directed properly toward the amplifier.

Be sure to point the commander's transmitter/receiver section towards the amplifier.

**When replacing the batteries**

To ensure preservation of the commander's internal memory when replacing batteries, be sure to observe the following cautions.

**When to replace batteries**

When the batteries become weak, a warning sounds and a message is displayed. Replace batteries as instructed by the message.

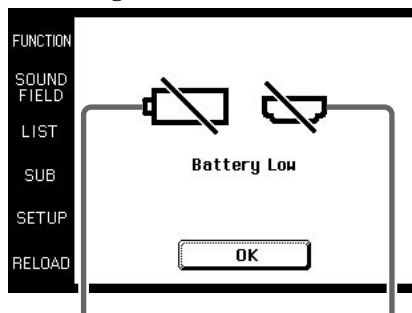

Replace alkaline batteries.

Replace lithium battery.

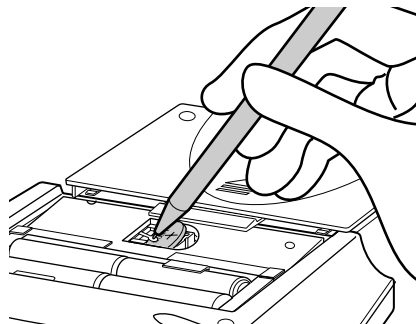
**How to remove the lithium battery****Notes**

- Disc titles and song titles downloaded from the CD changer are memorized in the commander. The lithium battery is used for preservation of this memory. If the unit is used with an exhausted battery, the settings memorized in the commander will be erased. Please replace the battery as soon as the message appears.
- Replace the alkaline batteries with new batteries as soon as their charge is exhausted. If the unit is used with exhausted batteries, exhaustion of the lithium battery used to maintain memory will be quickened and the memorized settings may be erased.
- The life span of batteries may be shortened depending on the conditions in which the commander is used.
- If the alkaline batteries and lithium battery become exhausted at the same time, replace the alkaline batteries first. Replacing the lithium battery first will erase the data memorized in the commander.
- When replacing the alkaline batteries, always replace all 4 batteries with new ones.
- After replacing batteries, be sure to carry out touch panel adjustment (page 6).

# Screen Hierarchy

The following diagram shows the basic composition of this unit's screen hierarchy.

## FUNCTION screen

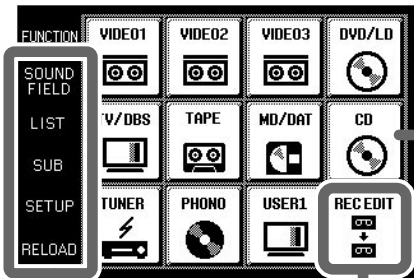

Normally, the FUNCTION screen is displayed. To display a different screen, touch the left side of the LCD.

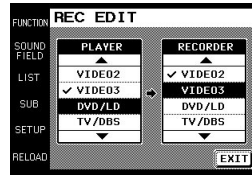
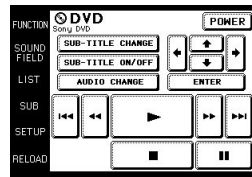
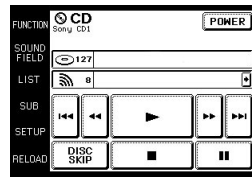
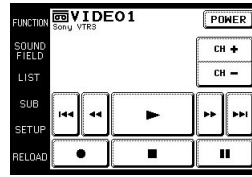

Screens for selection and operation of components connected to the amplifier.

Screen for recording audio and video from one component to another (see page 14).

## SOUND FIELD screen

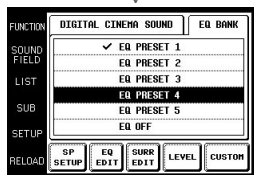

Screen for selection and adjustment of the sound fields and equalizer (see page 16~20).

## SETUP screen

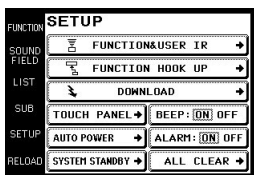

Screen for setting up the operation environment and control of components made by other manufacturers (page 20).

**RELOAD...** Touch when the song titles of a CD or MD being played back are not displayed correctly or when all the soundfield parameters are grayed out.



# Location of Parts and Basic Operations

This chapter provides information about the locations and functions of the buttons and controls on this unit.

## Front panel

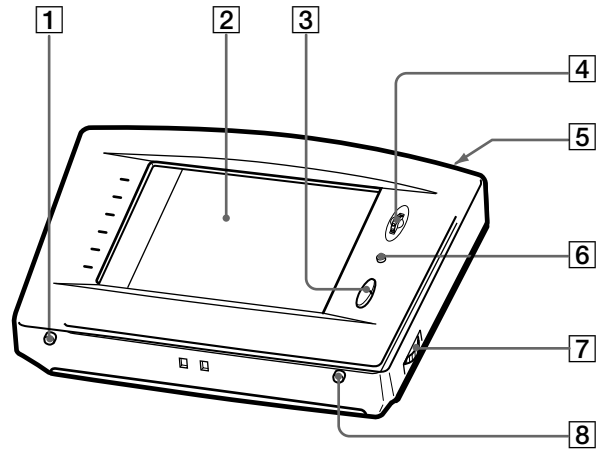

### 1 BACK LIGHT/COMMANDER OFF

Press to turn the backlight on or off. Hold down for about 2 seconds to turn the LCD off. When the LCD is off, press to turn on the LCD and backlight.

- To prolong use of the batteries, if there are no commands entered in the touch panel for 10 seconds, the LCD automatically turns off.
- To view the LCD display without turning on the backlight, touch the touch panel when both the backlight and LCD are off.

### 2 Touch panel

Touch to operate. The commander turns on automatically.

### 3 VOL +/- buttons

Use to adjust the volume of the amplifier.

### 4 JOG DIAL control

Rotate to scroll through items in a list (etc.).  
Push to select the highlighted item.

### 5 SYSTEM/STANDBY button

Normally used to turn off all Sony components. Can also be used to turn the amplifier on or off depending on the settings made in the SETUP screen (see page 22).

### 6 MUTING button

Use to mute the sound of the amplifier.

### 7 CONTRAST control

Use to adjust the contrast of the LCD.

### 8 SLEEP button

Use to operate the amplifier's sleep function. The sleep settings appear in the amplifier's display, not the commander's LCD.

## Rear panel

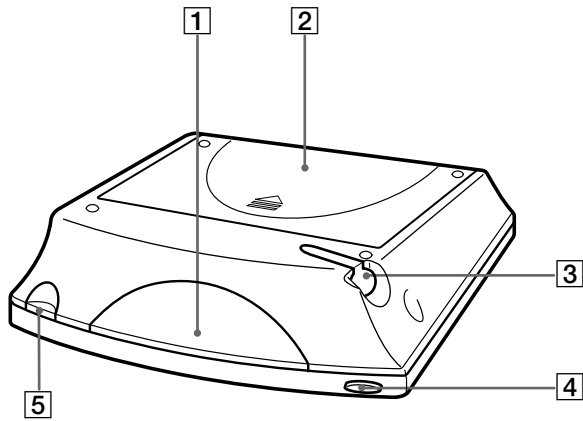

- 1 Transmitter/receiver section**  
Transmits and receives infrared signals to and from the amplifier.
- 2 Battery cover**
- 3 Touch pen**
- 4 SYSTEM/STANDBY button**  
Normally used to turn off all Sony components. Can also be used to turn the amplifier on or off depending on the settings made in the SETUP screen (see page 22).
- 5 Touch pen holder**  
Pull out and insert touch pen when not in use.

# Operation

This chapter explains how to operate the amplifier and connected audio/video components.

## Basic Operations

### Displaying the FUNCTION screen

To operate components connected to the amplifier, first display the FUNCTION screen, then select the component you wish to operate (CD, MD etc.).

Normally, the FUNCTION screen is displayed. If it is not displayed, touch FUNCTION to display it.

Touch FUNCTION in the LCD.

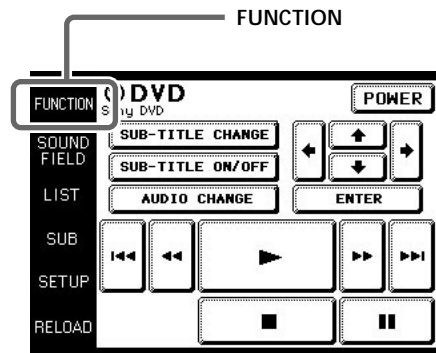

The FUNCTION screen appears.

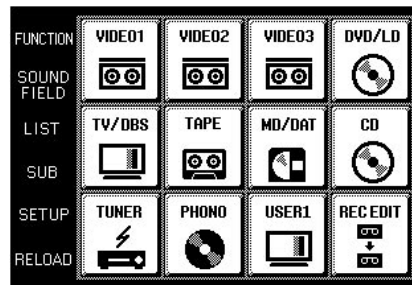

Composition of the FUNCTION screen is shown on the next page.

 You can change the functions displayed in the FUNCTION screen

You can set all functions, except REC EDIT, to be displayed, or not, using the FUNCTION HOOK UP screen (see page 21).

# Basic Operations

## FUNCTION screen hierarchy

The following diagram shows the composition of the FUNCTION screen hierarchy. The types of icons that can be displayed on the FUNCTION screen can be set using FUNCTION HOOK UP in the SETUP screen. (For details on FUNCTION HOOK UP, see page 21.)

Operation

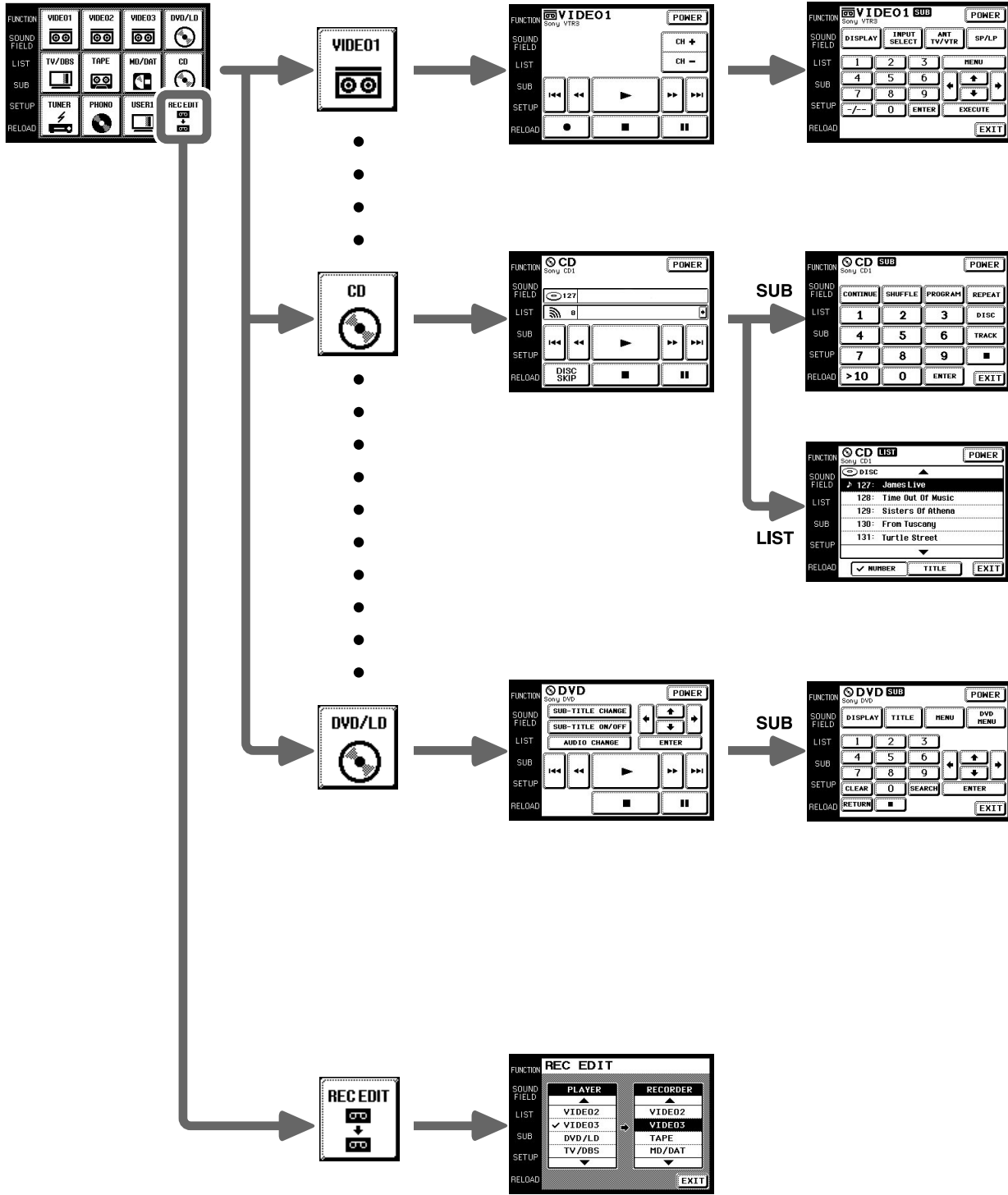

# Example: Operating a CD Player

This section describes how to operate a CD player connected to the amplifier. Other components can also be operated in the same way.

For details concerning CD player operation, please refer to your CD player's operating instructions. The screens used in the following example are the screens that appear when using a SONY CD changer with a CONTROL A1 terminal.

## 1 Touch FUNCTION.

The FUNCTION screen appears.

## 2 Touch .

The amplifier's function switches to CD and the CD screen appears.

Selected maker and category (see page 20).

Disc title\*

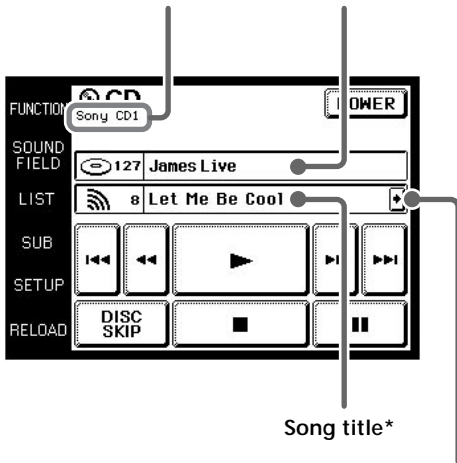

Song title\*

- Long titles can be read by touching the scroll icon (⏏) to scroll along the title.
- \* Only displayed when a Sony CD changer (5/50/200 CDs) is connected to the amplifier by a CONTROL A1 cord.

## 3 Touch to start playback.

 When the song number or song title is not displayed correctly

Point the commander toward the amplifier and touch RELOAD.

## To operate other functions

Touch SUB. Another set of buttons are displayed and ready for use.

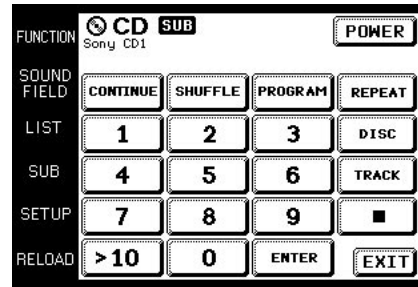



## To view the list

Touch LIST to view the disc titles in a Sony CD changer (5, 50, 200 CD) or the song/disc titles in a Sony MD deck connected by a CONTROL A1 cord. In this case of a Sony CD changer, the information must be downloaded from the receiver (see page 21 for details).

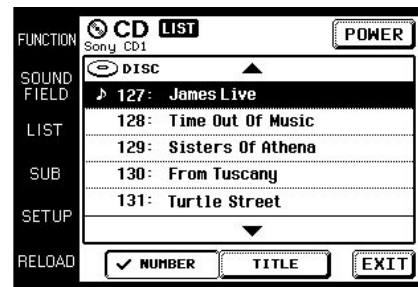
The LIST screen can only be displayed when the FUNCTION is set to CD or DAT/MD.



- Touch the disc number to start playing that disc.  appears on the disc being played.
- Use the JOG DIAL or touch  or  to scroll up or down the list.
- Touch NUMBER to sort in numerical order or touch TITLE to sort in alphabetical order.
- Touch FUNCTION to return to the FUNCTION screen at any time.

# Example: Recording from CD to MD

This section describes how record audio from a CD to an MD as an example of recording audio/video.

## Other operations

Recording from an LD to a video deck is basically the same procedure. For details on the buttons used in recording, refer to the operating instructions supplied with the amplifier and other components.

### 1 Touch FUNCTION.

The FUNCTION screen appears.

### 2 Touch .

The REC EDIT screen appears.

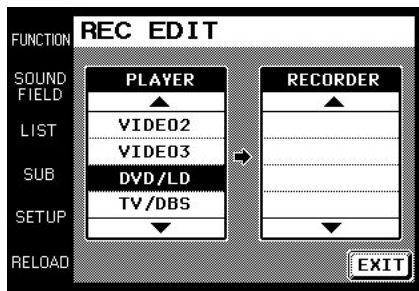

### 3 Touch to select the player component (CD in this example).

Because CD is not displayed, use the JOG DIAL or touch ▼ to scroll downward through the list. If you scroll to far, touch ▲ to scroll back up.

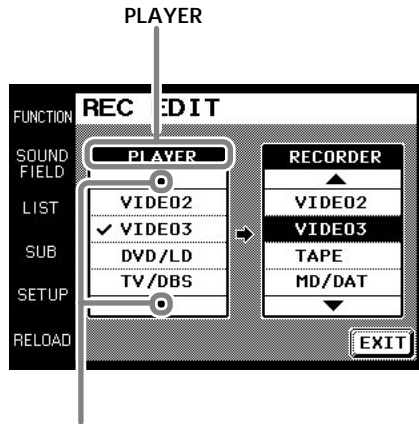

Touching ▲ moves list up  
Touching ▼ moves list down

When PLAYER is selected, the amplifier's function automatically switches to the PLAYER component.

### 4 Touch to select the recorder component (MD/DAT in this example).

When MD/DAT is touched, the REC EDIT operation screen appears.

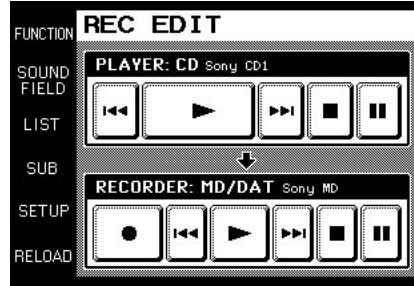

### 5 Touching ● in RECORDER: MD/DAT, then touch ► in PLAYER: CD.

Starts playback from the CD player

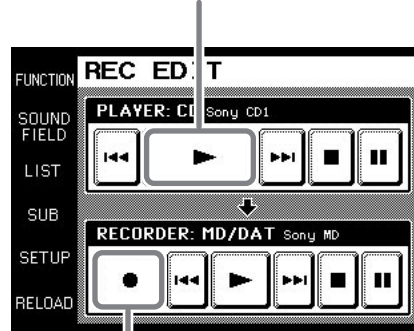

Starts recording on the MD deck.

Recording starts.

The FUNCTION screen returns once the recording finishes.

### To stop recording at any time

Although recording stops automatically in the above example, recording can also be stopped at any time by touching ■ in RECORDER.

### To stop the recording procedure at any time

Touch FUNCTION to display the FUNCTION screen. During steps 2 to 3, touching EXIT will also stop the recording procedure.

# Selecting Sound Fields

These sections describe how to select and make adjustments to the sound fields. For details concerning sound fields, please refer to the operating instructions supplied with the amplifier.

## Displaying the SOUND FIELD screen

Touch SOUND FIELD.

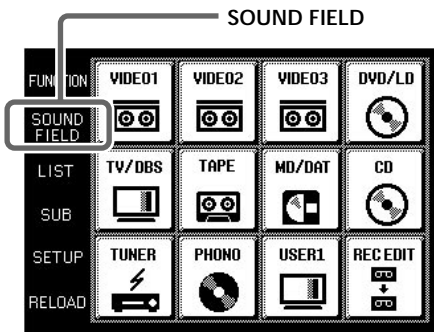

The SOUND FIELD screen appears.

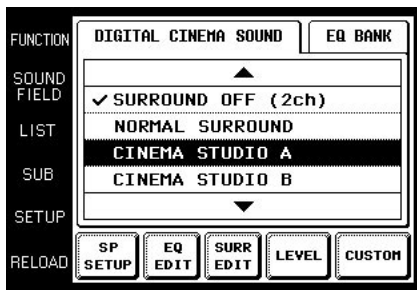

The SOUND FIELD screen hierarchy is shown on the right.

## SOUND FIELD screen hierarchy

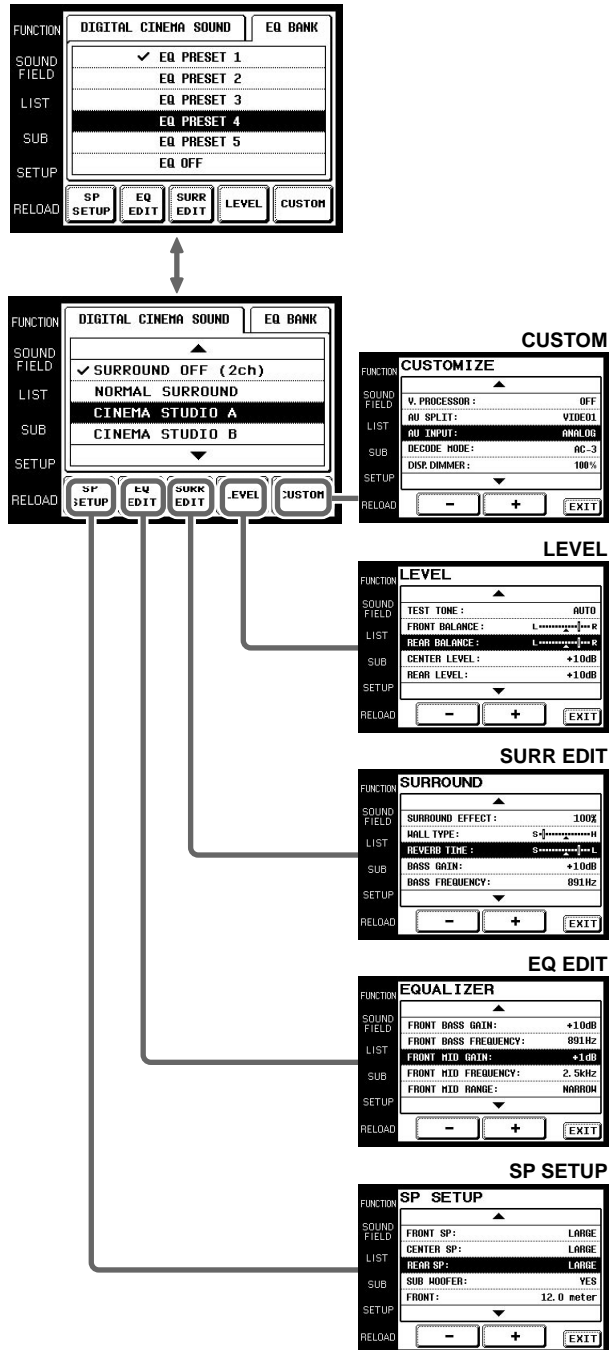

## Selecting Sound Fields

### Selecting the sound field

For details concerning which sound fields can be selected, please refer to the amplifier's operating instructions.

- 1 Touch **SOUND FIELD**.  
The **SOUND FIELD** screen appears.
- 2 Touch **DIGITAL CINEMA SOUND**.  
The **DIGITAL CINEMA SOUND** screen appears.
- 3 Use **JOG DIAL** or touch **▲** or **▼** to scroll through the list.
- 4 Push **JOG DIAL** to select the highlighted sound field or touch the sound field you desire.  
A check (✓) will appear next to the selected sound field, and the sound field will change.

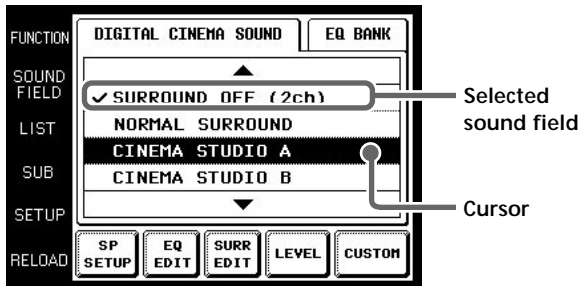

### Selecting the equalizer

- 1 Touch **SOUND FIELD**.  
The **SOUND FIELD** screen appears.
- 2 Touch **EQ BANK**.  
The **EQ BANK** screen appears.
- 3 Touch one of the equalizer presets (**EQ PRESET 1-5**).  
Touch **EQ OFF** to turn the amplifier's equalizer off.  
A check (✓) will appear next to the selected equalizer, and the equalizer settings will change.

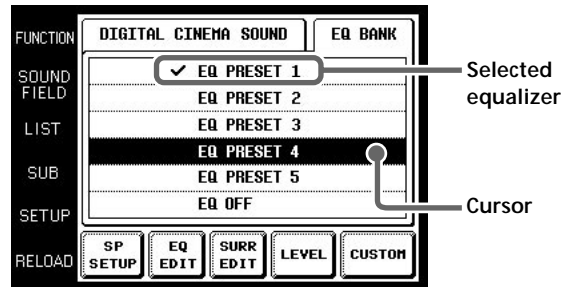

#### Note

If **EQ OFF** is selected, **EQUALIZER** screen settings cannot be changed.



# Adjusting Sound Fields

Set up the SOUND FIELD screen menus to fully enjoy the surround sound created by the sound fields. Set speaker configuration, size and distance from the main listening position on the SP SETUP screen. On the EQ EDIT screen, adjust the frequency bands of front, center and rear speakers of the equalizer preset (EQ PRESET 1-5) that you selected on the EQ BANK screen. Adjust various aspects of individual sound fields on the SURROUND screen. The settings are stored individually for each sound field. Adjust the output level of each speaker and perform a variety of other adjustments to control the sound mix on the LEVEL screen. CUSTOM allows you to customize other operations that the amplifier performs. For details on what can be adjusted, refer to the operating instructions supplied with the amplifier.

## To adjust the speaker settings

- 1 Touch SP SETUP on the SOUND FIELD screen. The SP SETUP screen appears.

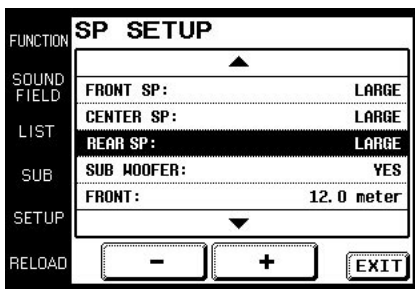

- 2 Use JOG DIAL or touch ▲ or ▼ to scroll through the list.
- 3 Push JOG DIAL to select a parameter or touch the parameter you want to adjust.
- 4 Touch  or  to adjust to the desired setting.
- 5 Repeat steps 2 through 4 when there is more than one parameter that you wish to adjust.
- 6 Touch EXIT when speaker setup is finished.

### Notes

- Items that cannot be adjusted due to the current speaker settings or sound field mode are grayed out.
- If the alarm sounds, or all items appear to be grayed out, touch RELOAD.

## To adjust the frequency bands

- 1 Touch EQ EDIT on the SOUND FIELD screen. The EQUALIZER screen of the equalizer preset selected in the EQ BANK screen appears. If EQ OFF is selected in the EQ BANK screen, EQUALIZER screen items are all grayed out, and edit functions cannot be performed.
- 2 Use JOG DIAL or touch ▲ or ▼ to scroll through the list.
- 3 Push JOG DIAL to select an item or touch the item you want to adjust.

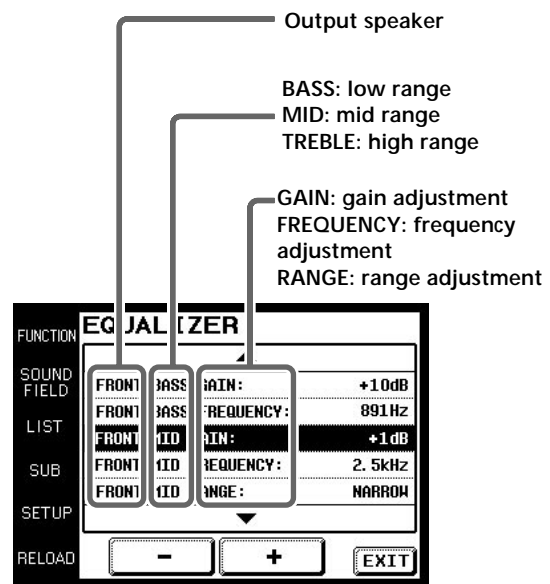

- 4 Touch  or  to adjust to the desired value.
- 5 Repeat steps 2 through 4 when there is more than one item that you wish to adjust.
- 6 Touch EXIT when adjustment is finished.

### Notes

- Items that cannot be adjusted due to the current speaker settings or sound field mode are grayed out.
- If the alarm sounds, or all items appear to be grayed out, touch RELOAD.

# Adjusting Sound Fields

## To adjust the surround parameters

- 1 Touch SURR EDIT on the SOUND FIELD screen. The SURROUND screen appears.

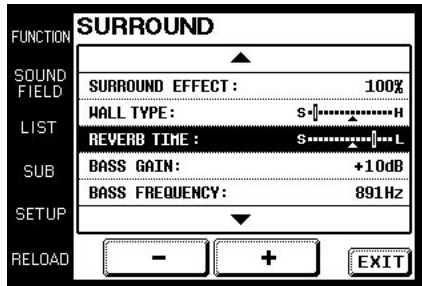

- 2 Use JOG DIAL or touch ▲ or ▼ to scroll through the list.
- 3 Push JOG DIAL to select an item or touch the aspect you want to adjust.
- 4 Touch  or  to adjust to the desired value.  
**SURROUND EFFECT:** Higher values increase the “presence” of the surround effect.  
**WALL TYPE:** Use to simulate different sonic environments.  
**REVERB TIME:** Use to control the spacing of the early reflections to simulate a larger or smaller room.  
**Tone quality adjustments:** Use these parameters to adjust the overall sound quality of the selected sound field.
- 5 Repeat steps 2 through 4 when there is more than one aspect that you wish to adjust.
- 6 Touch EXIT when adjustment is finished.

### Notes

- Items that cannot be adjusted due to the current speaker settings or sound field mode are grayed out.
- If the alarm sounds, or all items appear to be grayed out, touch RELOAD.

## To adjust the speaker levels

- 1 Touch LEVEL on the SOUND FIELD screen. The LEVEL screen appears.

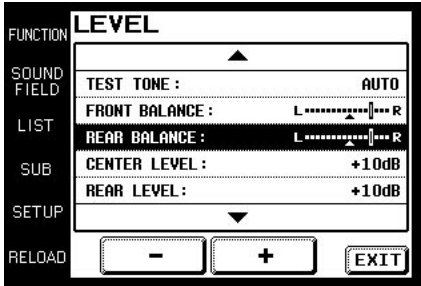

- 2 Use JOG DIAL or touch ▲ or ▼ to scroll through the list.
- 3 Push JOG DIAL to select an item or touch the item you want to adjust.
- 4 Touch  or  to adjust.
- 5 Repeat steps 2 through 4 when there is more than one item that you wish to adjust.
- 6 Touch EXIT when adjustment is finished.

### To adjust the speaker balance

Use TEST TONE to listen to the levels output from each speaker. AUTO outputs the test tone to each speaker in order. You can also select individual speakers to output the test tone. Adjust your speaker levels so that the test tone is output at the same level from all speakers.

### Notes

- Items that cannot be adjusted due to the current speaker settings or sound field mode are grayed out.
- If the alarm sounds, or all items appear to be grayed out, touch RELOAD.

# Adjusting the Commander's Operating Environment

The following explanations allow you to adjust various setting and customize the commander's operating environment.

## To customize other amplifier operations

- 1 Touch CUSTOM on the SOUND FIELD screen. The CUSTOMIZE screen appears.

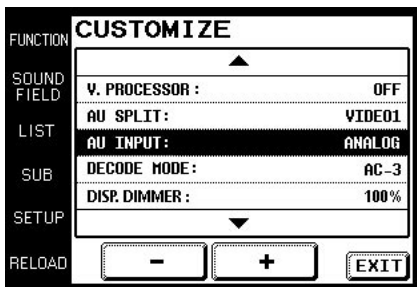

- 2 Use JOG DIAL or touch ▲ or ▼ to scroll through the list.
- 3 Push JOG DIAL to select an item or touch the item you want to set.
- 4 Touch  or  to adjust settings.
- 5 Repeat steps 2 through 4 when there is more than one item that you wish to adjust.
- 6 Touch EXIT when adjustment is finished.

### Notes

- Items that cannot be adjusted due to the current speaker settings or sound field mode are grayed out.
- If the alarm sounds, or all items appear to be grayed out, touch RELOAD.

## Displaying the SETUP screen

To adjust the operating environment, first display the SETUP screen.

Touch SETUP.

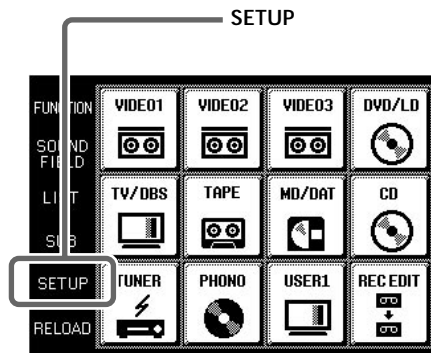

The SETUP screen appears.

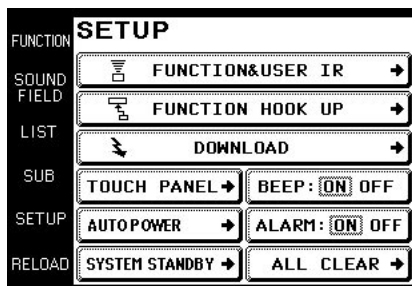

# Adjusting the Commander's Operating Environment

## Registering the connected component

The following procedure lets you setup the component commander to operate the components connected to the amplifier.

When carrying out this operation, make sure that the amplifier's power is on, and be sure to point the commander's transmitter/receiver section toward the amplifier.

- 1 Touch **SETUP**.  
The **SETUP** screen appears.
- 2 Touch **FUNCTION&USER IR**.  
The **FUNCTION&USER IR** screen appears.

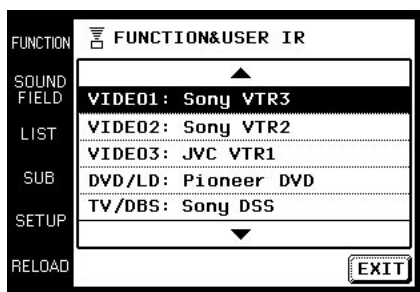

- 3 Select the function that you wish to register (Ex: VCR).  
To display other items, use the JOG DIAL or touch ▲ or ▼ to scroll through the list.  
The **FUNCTION&USER IR:CATEGORY** screen appears.

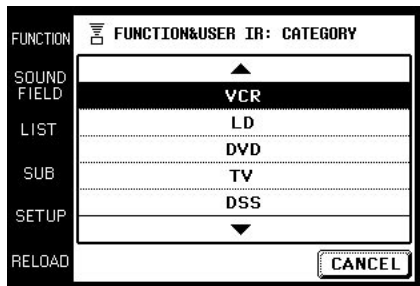

- 4 Select the type of component connected (Ex: Sony VTR1).  
To display other items, use the JOG DIAL or touch ▲ or ▼ to scroll through the list.  
The **FUNCTION&USER IR:MAKER CODE** screen appears.

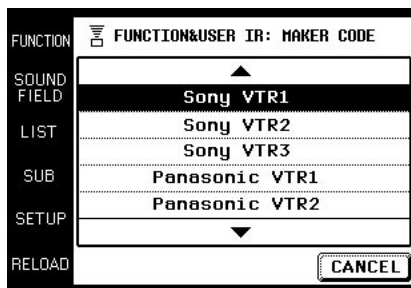

- 5 Touch the remote controller mode of the connected component.  
The component selected in steps 4 to 5 will be registered at the function selected in step 3, and the **SETUP** screen will reappear. A long beep sound is emitted to indicate that registration was successful. Operation is now possible from the **FUNCTION** screen.  
If a series of short beeps is emitted, redo the registration procedure. If this occurs, make sure the amplifier is turned on and that the commander is pointing toward the amplifier during operation.

To stop registration at any time  
Touch **EXIT** during step 2 or touch **CANCEL** during steps 3 to 5.

- Notes
- All icons may not be displayed when registering components made by certain manufacturers.
  - Some icons may not function even though they are displayed when registering components made by certain manufacturers.

## FUNCTION screen setup

Up to 11 components can be displayed on the FUNCTION screen. Only connected components will appear on the FUNCTION screen.

**1 Touch SETUP.**

The SETUP screen will appear.

**2 Touch FUNCTION HOOK UP.**

The FUNCTION HOOK UP screen will appear.

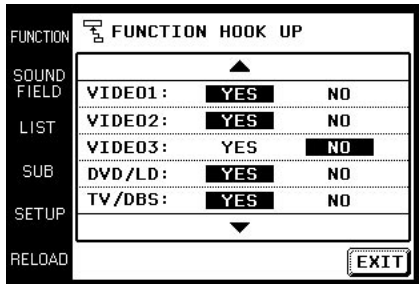

**3 Select the function not to be displayed and touch NO.**

To display other items, use the JOG DIAL or touch ▲ or ▼ to scroll through the list.

The selected component is set to not appear and the SETUP screen appears.

To display the components set not to display  
Touch YES instead of NO is step 3.

Components that have been registered (see page 20) are set to "YES" automatically.

## Downloading amplifier data

Various types of data can be downloaded from the amplifier.

When carrying out this operation, make sure that the amplifier's power is on, and be sure to point the commander's transmitter/receiver section toward the amplifier. Also, operate the commander at a distance of about 1~2 meters from the amplifier.

**1 Touch SETUP.**

The SETUP screen will appear.

**2 Touch DOWNLOAD.**

The DOWNLOAD screen will appear.

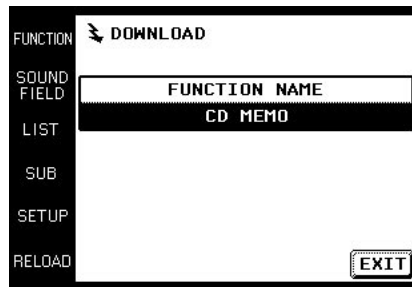

**3 Touch to select the data you wish to download and press:**

**FUNCTION NAME:** Names of connected components.  
**TUNER PRESET NAME:** Broadcast station names etc., memorized in amplifier.

**CD MEMO:** CD song titles or disc titles etc., from a Sony CD changer (5/50/200 CD) connected to the amplifier with CONTROL A1 cable.

Downloading starts, and the progress is displayed. During this time, please leave the commander's transmitter/receiver section pointed toward the amplifier.

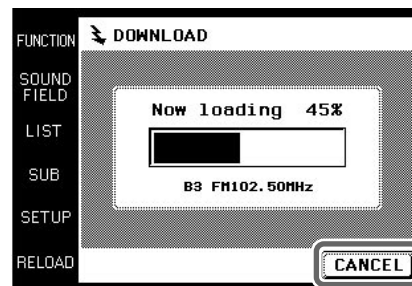

When you touch CANCEL, the data downloaded before you touched CANCEL will be saved.

When downloading has finished, the DOWNLOAD screen returns. A long beep sound will be emitted if downloading has been carried out properly. If a series of short beeps is emitted, please redo the download procedure. If this occurs, make sure the amplifier is turned on and that the commander is pointing toward the amplifier during operation.

**4 Repeat step 3 when downloading other data.**

**5 Touch EXIT.**

Download finishes and the SETUP screen appears.

## Adjusting the Commander's Operating Environment

### Other setup

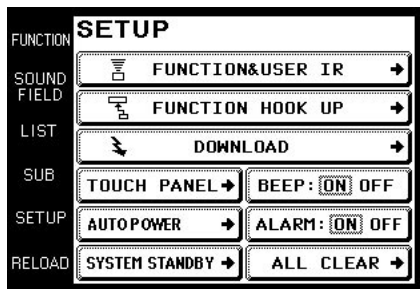

#### ■ Adjusting the position of the touch panel (LCD)

Adjust the position of the LCD when it shifts from the normal operating position.

- 1 Touch **TOUCH PANEL** on the **SETUP** screen.  
The **TOUCH PANEL ADJUSTMENT** screen appears.
- 2 Touch the center of each of the 4 dots.  
(For details, see “Touch panel adjustment” on page 6.)  
“Adjusted” appears in a short while and long beep is emitted.

#### ■ Setting the **AUTO POWER** function

**ON:** When a video function (DVD, etc.) is selected, the commander sends numerous codes to the appropriate Sony AV components. At this time, the TV automatically switches to **VIDEO 1** input mode.\*  
Example) When you select DVD, the following occurs.

- 1 The amplifier switches to DVD player operation mode.
- 2 The TV turns on.
- 3 The DVD player turns on.
- 4 The TV automatically selects **VIDEO 1** input.

**OFF:** When a function is selected, the commander code applies only to amplifier operation.

\* Switching to **VIDEO 1** input may not be automatic on all Sony TVs. This is because some TVs cannot receive remote control codes immediately after being turned on.

#### ■ Changing the function of the **SYSTEM/STANDBY** button

**ALL OFF:** Switches power of all Sony AV components off.  
**ON/OFF:** Switches only the amplifier on or off.

#### ■ Setting the operation sound on or off

A beep can be set to sound or not sound when the touch panel is touched.

Touch **ON** (sound) or **OFF** (no sound) in **BEEP:ON OFF** in the **SETUP** screen.

#### ■ Setting the warning alarm on or off

A warning alarm can be set to sound or not sound when a communication error has occurred.

Touch **ON** (sound) or **OFF** (no sound) in **ALARM:ON OFF** in the **SETUP** screen.

#### ■ Returning settings to their factory preset settings

Use this function to erase all memorized settings and return them to their factory presets.  
Please note that once erased, settings can not be returned.

When carrying out this operation, make sure that the amplifier's power is on, and be sure to point the commander's transmitter/receiver section toward the amplifier.

- 1 Touch **ALL CLEAR** on the **SETUP** screen.
- 2 Touch **OK**.

# Additional information

---

## Precautions during use

### On installment

Do not drop the commander or subject it to strong vibration as this could cause damage.

### On the touch pen

Use only the touch pen provided with this unit or the soft tip of your finger to operate the touch panel. Using a commercially available writing utensils may damage the panel and make correct operation impossible. If the tip of the touch pen is damaged, or the touch pen is lost, please consult your nearest Sony dealer.

### On handling

The touch panel (display section) is made of glass. Twisting the touch panel, dropping the unit, placing your elbow (etc.) on it, or placing heavy objects on top of it, may break the touch panel and cause bodily harm due to glass fragments.

### On cleaning

Clean the cabinet, panel and controls with a soft cloth slightly moistened with a mild detergent solution. Do not use solvent such as thinner, benzine, or alcohol as these will damage the surface of the commander.

---

# Troubleshooting

If you experience any of the following difficulties while using the commander, use this troubleshooting guide to help you remedy the problem. Should any problem persist, consult your nearest Sony dealer.

## **Operation cannot be done with the commander.**

- ➔ Check that the amplifier and components are connected correctly.
- ➔ The commander and amplifier are too far apart.
- ➔ Make sure that there are no objects between the commander and amplifier.
- ➔ Make sure that the amplifier's power is turned on.
- ➔ The commander's transmitter/receiver section is not pointed at the amplifier.
- ➔ The commander's batteries are exhausted. Replace with new alkaline batteries (see page 7).
- ➔ There is an inverter system fluorescent light near the commander or amplifier. Please place away from the fluorescent light.
- ➔ Make sure you have selected the correct function on the remote.
- ➔ When you operate a programmed non-Sony component, the remote may not function properly depending on the make and model of the component.

## **The amplifier's functions and modes do not correlate with the displays on the commander.**

- ➔ Initial communication setup has not been done. Use after first carrying out initial communication setup (see page 6).
- ➔ The commander was not pointed at the amplifier when it was turned on. Touch RELOAD, and download component data (see page 8).
- ➔ Select the correct function using the commander.

## **LCD does not appear.**

- ➔ The LCD is not turned on. Touch the touch panel.
- ➔ Contrast is too light or too dark. Use the CONTRAST control to adjust the contrast of the LCD (see page 6).

## **When a CD player, tape deck, or MD deck is connected to the amplifier via S-LINK CONTROL A1 jacks, Auto Function does not work properly.**

- ➔ Reprogram the remote (see page 19).



---

## Specifications

Operating system	Liquid crystal touch panel
Liquid crystal size	3.8 inches (256 x 200 dots)
Liquid crystal type	Reflection system (Monochrome type)
Touch panel	Resistant membrane system Analog type
Power requirements	For operation: DC 6V (Type AA alkaline batteries) For memory preservation: DC 3V (CR2032 lithium battery)
Maximum external dimensions (width x height x depth, including projecting parts and controls)	160 x 111 x 46 mm
Mass	290 g (Main unit only including touch pen)

Design and specifications are subject to change without notice.

---

## Index

<b>A, B</b>	Battery 5, 7
<b>C</b>	CD player 13
<b>D</b>	Downloading amplifier data 19
<b>E, F, G</b>	Front panel 9 FUNCTION Screen 11, 12 setup 20
<b>H, I, J, K, L, M, N, O</b>	Operating components CD player 13 Recording 14
<b>P, Q, R</b>	Rear panel 10 Recording 14 Registering the connected component 20
<b>S, T, U, V, W, X, Y, Z</b>	Setup commander 6 environment 19~22 FUNCTION screen 20 SETUP screen 19 SOUND FIELD 15~19

# *Remote Commander*

---

Bedienungsanleitung \_\_\_\_\_ **DE**

Manual de instrucciones \_\_\_\_\_ **ES**

Gebruiksaanwijzing \_\_\_\_\_ **NL**

*RM-TP501E*

---

## Précautions

### **ATTENTION (pile au lithium)**

Danger d'explosion si la pile n'est pas remplacée de la façon indiquée. Remplacer seulement la pile par une pile du même type ou d'un type équivalent à celui conseillé par le fabricant. Mettre les piles usées au rebut conformément aux instructions du fabricant.

### Fonctionnement

Avant de raccorder d'autres appareils, veillez à éteindre et à débrancher l'amplificateur.

### Nettoyage

Nettoyez le coffret, le panneau et les commandes avec un chiffon doux légèrement imprégné d'une solution détergente neutre. N'utilisez pas de tampon abrasif, poudre à récurer ni solvant, comme l'alcool ou la benzine.

Pour toute question ou difficulté concernant l'amplificateur, consultez votre revendeur Sony.

---

## A propos de ce manuel

- L'icône suivante est utilisée dans ce manuel:  
 Indique des conseils et suggestions pouvant faciliter une opération.

# TABLE DES MATIÈRES

---

## **Préparatifs 4**

- Appareils et fonctions compatibles 4
  - Préparation de la télécommande 5
  - Hiérarchie des écrans 8
- 

## **Nomenclature et opérations élémentaires 9**

- Panneau avant 9
  - Panneau arrière 10
- 

## **Fonctionnement 11**

- Opérations élémentaires 11
  - Exemple: Exploitation d'un lecteur CD 13
  - Exemple: Enregistrement d'un CD sur un MD 14
  - Sélection des champs sonores 15
  - Réglage des champs sonores 17
  - Réglage des conditions de fonctionnement de la  
télécommande 19
- 

## **Informations complémentaires 23**

- Précautions d'utilisation 23
- En cas de panne 24
- Spécifications 25
- Index 25

FR

# Préparatifs

Ce chapitre indique comment préparer la télécommande pour que vous puissiez vous en servir avec vos appareils.

Veillez le lire attentivement avant d'utiliser la télécommande.

---

## Appareils et fonctions compatibles

Ce système de télécommande utilise les rayons infrarouges pour la commande à distance d'un amplificateur et des appareils audio vidéo raccordés à l'amplificateur.

### Appareils compatibles

Cette télécommande peut être utilisée pour la commande à distance des appareils audio vidéo Sony ou d'une autre marque. Pour piloter les appareils d'une autre marque un réglage initial sera toutefois nécessaire (voir page 19).

#### Remarque

Il se peut que la télécommande ne puisse pas être utilisée avec certains appareils.

### Fonctions

Cette télécommande est bidirectionnelle. Non seulement elle transmet des signaux infrarouges à l'amplificateur mais elle peut en recevoir de l'amplificateur, ce qui permet d'afficher les caractères et les informations fournis par les appareils reliés à l'amplificateur à l'aide d'un câble CONTROL A1.

# Préparation de la télécommande

Effectuez les opérations décrites à la page 6 dans "Réglage de la télécommande" après avoir inséré les piles.

## Insertion des piles dans la télécommande

Insérez quatre piles alcalines de format AA (LR6) (pour le fonctionnement de la télécommande proprement dite) et une pile au lithium (pour la sauvegarde de la mémoire interne de la télécommande).

### 1 Enlevez le couvercle du logement des piles.

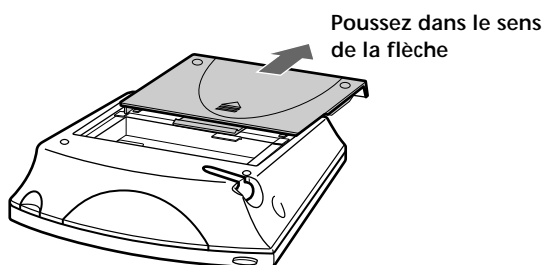

### 2 Insérez les piles alcalines.

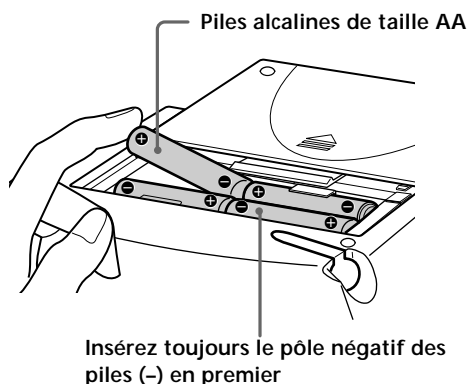

### 3 Insérez la pile au lithium.

Après avoir bien essuyé la pile au lithium avec un chiffon sec, insérez-la dans le logement avec la face positive (+) tournée vers le haut.

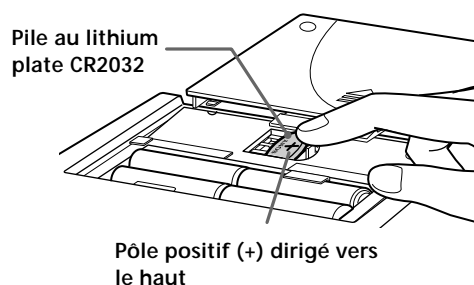

### 4 Fermez le couvercle du logement des piles.

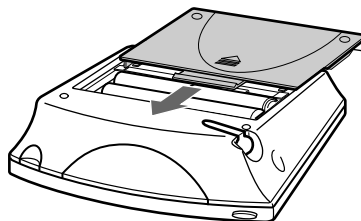

Après avoir inséré les piles, il suffit de toucher le panneau tactile pour l'allumer et faire apparaître l'écran de réglage du panneau tactile (LCD). Suivez les instructions de la page suivante pour le réglage du panneau tactile et la communication initiale.

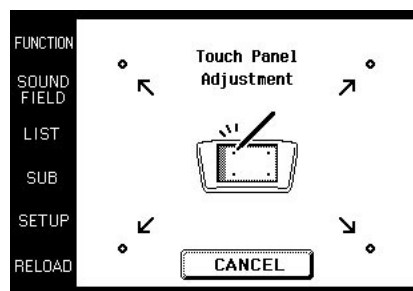

#### Remarques

- L'écran LCD s'éclaire lorsque vous le touchez.
- VOL+/-, MUTING et SLEEP peuvent être utilisés même lorsque l'écran LCD n'est pas éclairé.
- Si vous n'utilisez pas la télécommande pendant environ 10 secondes, l'écran LCD s'éteindra automatiquement (Extinction automatique).

Réglage de la télécommande

Veillez à effectuer les opérations 1 à 5 suivantes pour que la télécommande fonctionne.  
Le panneau de la télécommande est sensible au toucher et il suffit de le toucher pour effectuer une opération.

1 Retirez le crayon tactile.

Lorsque vous rangez le crayon tactile, insérez-le par la pointe.

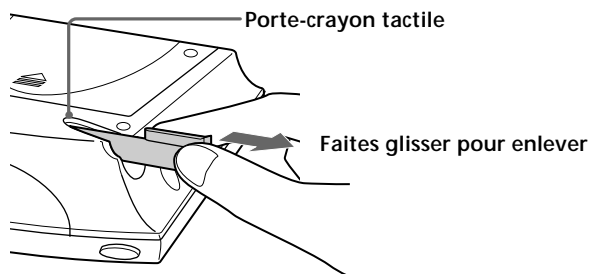

Attention

Touchez le panneau seulement avec le crayon tactile fourni avec la télécommande ou avec le bout du doigt. L'utilisation d'un autre ustensile, par exemple un crayon ou un stylo, peut endommager le panneau et perturber le fonctionnement de la télécommande. Consultez votre revendeur Sony si l'extrémité du crayon tactile est endommagée ou si vous avez perdu votre crayon tactile.

2 Tournez CONTRAST pour ajuster la luminosité de l'écran LCD.

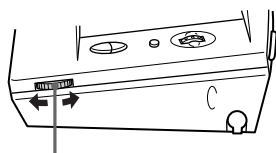

Commande CONTRAST

Réglage du panneau tactile

3 Ajustez la position de l'écran LCD du panneau tactile.

Touchez le centre de chacun des 4 points avec le crayon tactile. Quand vous avez touché les quatre points "Adjusted" apparaît, un avertisseur retentit et l'écran de communication initial apparaît.

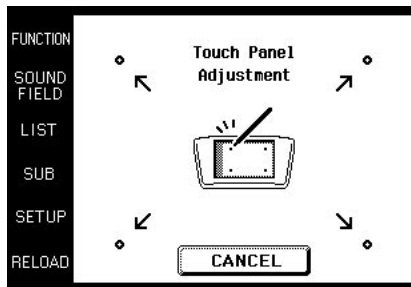

↓ Touchez les 4 points avec le crayon tactile.

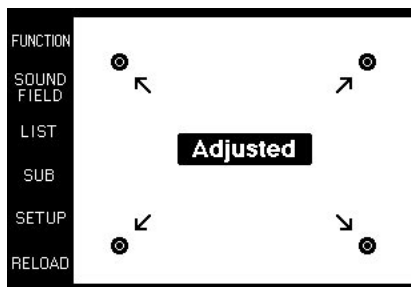

Attention

Le réglage du panneau tactile doit être effectué pour que le panneau fonctionne correctement. Si vous l'utilisez sans l'avoir ajusté, l'écran "Touch Panel Adjustment" apparaîtra chaque fois que l'écran LCD s'éclairera.

Communication initiale

4 Appuyez sur ① de l'amplificateur pour mettre l'amplificateur sous tension.

5 Dirigez la section émettrice/réceptrice de la télécommande vers l'afficheur de l'amplificateur et touchez OK.

Lorsque la communication avec l'amplificateur a été établie, la télécommande est prête pour la commande à distance de l'amplificateur.

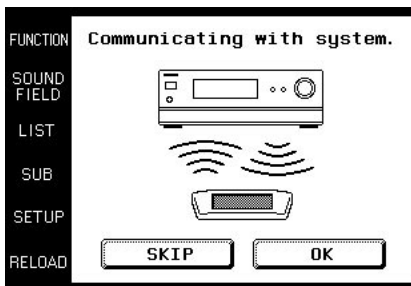

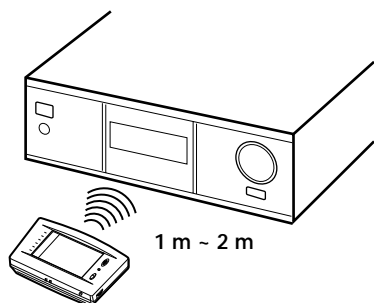

#### Remarque

- Effectuez le réglage initial devant et tout près de l'amplificateur. Les conditions de communication seront meilleures.
- Ne bougez pas la télécommande pendant le réglage initial.

### Si une erreur de communication se produit pendant le réglage

Un message d'erreur apparaîtra.

- Pour revenir à l'écran de réglage de l'étape 5, touchez OK.
- Pour passer à l'écran normal sans réglage initial, touchez SKIP. Bien que la télécommande fonctionne sans réglage initial, certaines fonctions absentes sur l'amplificateur apparaîtront et certaines touches seront inutilisables. En outre, l'écran de réglage initial apparaîtra chaque fois que le panneau tactile sera allumé.

#### Remarque

La télécommande reçoit et affiche les données transmises par l'amplificateur. Des erreurs de communication peuvent se produire si la section émettrice/réceptrice n'est pas dirigée correctement vers l'amplificateur.

Veillez à diriger la section émettrice/réceptrice de la télécommande vers l'amplificateur.

## Remplacement des piles

Pour préserver la mémoire interne de la télécommande lors du remplacement des piles, veuillez prendre les précautions suivantes.

### Quand remplacer les piles

Lorsque les piles sont faibles, un avertisseur retentit et un message s'affiche. Remplacez les piles comme indiqué par le message.

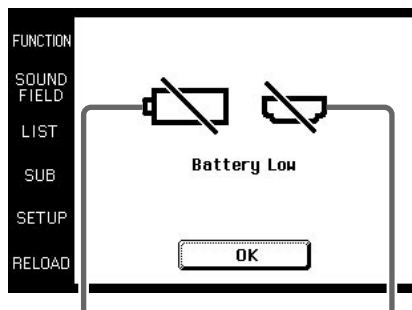

Remplacez les piles alcalines.

Remplacer la pile au lithium.

### Retrait de la pile au lithium

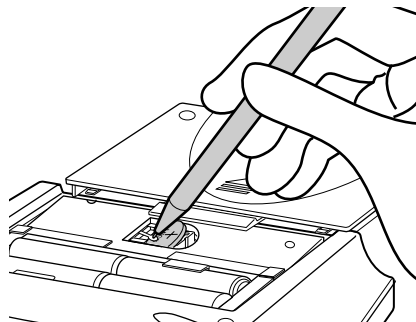

#### Remarques

- Les titres des disques et des morceaux importés du changeur CD sont mémorisés dans la télécommande. La pile au lithium a pour but de préserver cette mémoire. Si la télécommande est utilisée avec une pile au lithium usée, les réglages mémorisés dans la télécommande s'effaceront. Veuillez remplacer la pile au lithium dès que le message apparaît.
- Remplacez les piles alcalines par des neuves dès qu'elles sont épuisées. Si la télécommande est utilisée quand les piles alcalines sont vides, la pile au lithium utilisée pour la sauvegarde de la mémoire s'épuisera plus rapidement et les réglages mémorisés risquent de s'effacer.
- L'autonomie des piles est plus ou moins longue selon les conditions d'utilisation de la télécommande.
- Si les piles alcalines et la pile au lithium s'épuisent en même temps, remplacez d'abord les piles alcalines. Si vous remplacez d'abord la pile au lithium, les données mémorisées dans la télécommande s'effaceront.
- Remplacez toujours les 4 piles alcalines par des neuves.
- Après avoir remplacé les piles, n'oubliez de régler le panneau tactile (page 6).



# Hiérarchie des écrans

Le schéma suivant montre la composition de base de la hiérarchie des écrans.

## Ecran FUNCTION

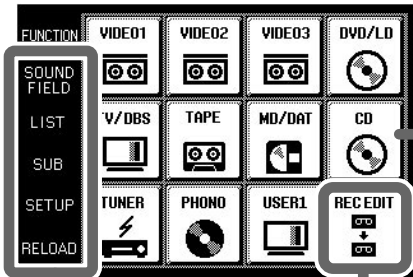

Normalement, l'écran FUNCTION apparaît en premier. Pour afficher un autre écran, touchez le côté gauche de l'écran LCD.

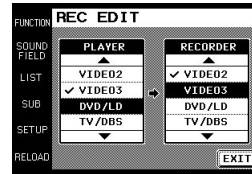
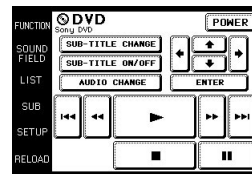
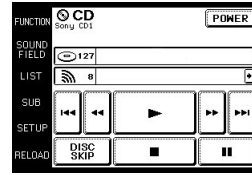
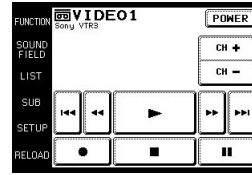

Ecrans de sélection et d'exploitation des appareils raccordés à l'amplificateur.

Ecran pour l'enregistrement audio et vidéo d'un appareil à l'autre (voir page 14).

## Ecran SOUND FIELD

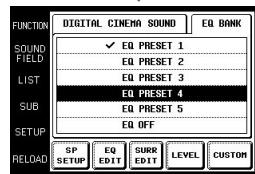

Ecran de sélection et de réglage des champs sonores et de l'égaliseur (voir pages 16-20).

## Ecran SETUP

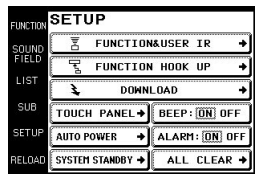

Ecran de réglage des conditions de fonctionnement et de contrôle des appareils d'une autre marque (page 20).

**RELOAD...** Touchez ce paramètre quand les titres des morceaux du CD ou MD en cours de lecture ne sont pas exacts ou lorsque tous les paramètres de champ sonore apparaissent en gris.

# Nomenclature et opérations élémentaires

Ce chapitre fournit des informations concernant l'emplacement et les fonctions des touches et commandes de la télécommande.

## Panneau avant

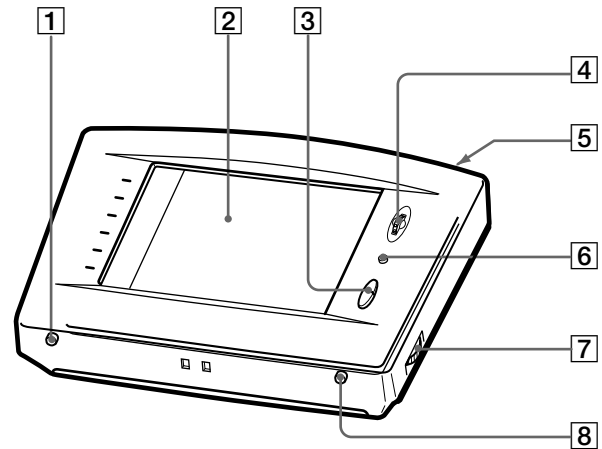

### 1 BACK LIGHT/COMMANDER OFF

Sert à allumer et éteindre le rétroéclairage. Appuyez plus de 2 secondes pour éteindre l'écran LCD. Quand l'écran LCD est éteint, appuyez sur cette touche pour allumer l'écran LCD et le rétroéclairage.

- Pour prolonger la durée de vie des piles, l'écran LCD s'éteint automatiquement si aucune commande n'est transmise pendant 10 secondes.
- Pour voir l'écran LCD sans activer le rétroéclairage, touchez le panneau tactile lorsque le rétroéclairage et l'écran LCD sont éteints.

### 2 Panneau tactile

Touchez-le pour effectuer les diverses opérations. La télécommande s'allume automatiquement.

### 3 Touches VOL +/-

Servent à régler le volume de l'amplificateur.

### 4 Molette JOG DIAL

Sert à faire défiler les options d'une liste (etc.). Appuyez dessus pour sélectionner l'option surlignée.

### 5 Touche SYSTEM/STANDBY

Sert normalement à mettre hors tension tous les appareils Sony, mais peut aussi servir à mettre l'amplificateur sous ou hors tension selon les réglages effectués sur l'écran SETUP (voir page 22).

### 6 Touche MUTE

Sert à couper le son de l'amplificateur.

### 7 Molette de réglage du contraste

Sert à ajuster le contraste de l'écran LCD.

### 8 Touche SLEEP

Sert à activer la minuterie d'arrêt de l'amplificateur. Les réglages de la minuterie apparaissent sur l'afficheur de l'amplificateur mais pas sur l'écran LCD de la télécommande.

## Panneau arrière

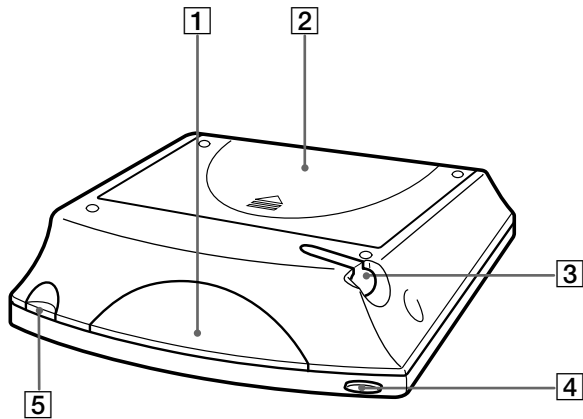

- 1** Section émettrice/réceptrice  
Transmet à l'amplificateur et reçoit de l'amplificateur les signaux infrarouges.
- 2** Couvercle du logement des piles
- 3** Crayon tactile
- 4** Touche SYSTEM/STANDBY  
Sert normalement à mettre hors tension tous les appareils Sony, mais peut aussi servir à mettre l'amplificateur sous ou hors tension selon les réglages effectués sur l'écran SETUP (voir page 22).
- 5** Porte-crayon tactile  
Tirez et insérez le crayon tactile quand vous ne l'utilisez pas.

# Fonctionnement

Ce chapitre explique comment faire fonctionner l'amplificateur et les appareils audio/vidéo qui lui sont raccordés.

## Opérations élémentaires

### Affichage de l'écran FUNCTION

Pour piloter les appareils raccordés à l'amplificateur, affichez d'abord l'écran FUNCTION, puis sélectionnez l'appareil que vous souhaitez utiliser (lecteur CD, MD, etc.).

Normalement, l'écran FUNCTION apparaît en premier. S'il n'est pas affiché, il suffit de toucher FUNCTION pour le faire apparaître.

Touchez FUNCTION sur l'écran LCD.

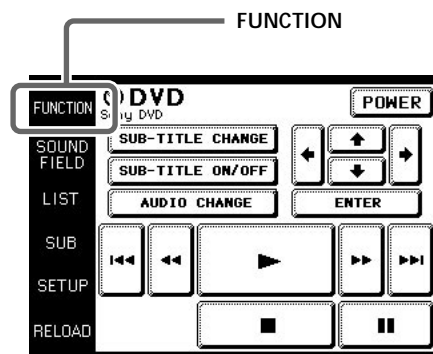

L'écran FUNCTION apparaît.

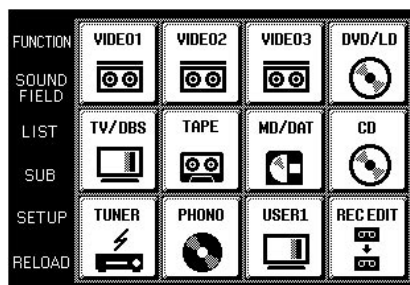

La composition de l'écran FUNCTION est indiquée à la page suivante.

 Vous pouvez changer les fonctions affichées sur l'écran FUNCTION

Vous pouvez sélectionner d'afficher ou non toutes les fonctions, sauf REC EDIT, en utilisant l'écran FUNCTION HOOK UP (voir page 21).

**Hiérarchie de l'écran FUNCTION**

Le schéma suivant montre la composition de la hiérarchie de l'écran FUNCTION. Vous pouvez sélectionner les types d'icônes apparaissant sur l'écran FUNCTION à l'aide de FUNCTION HOOK UP de l'écran SETUP. (Pour les détails sur FUNCTION HOOK UP, voir page 21.)

Fonctionnement

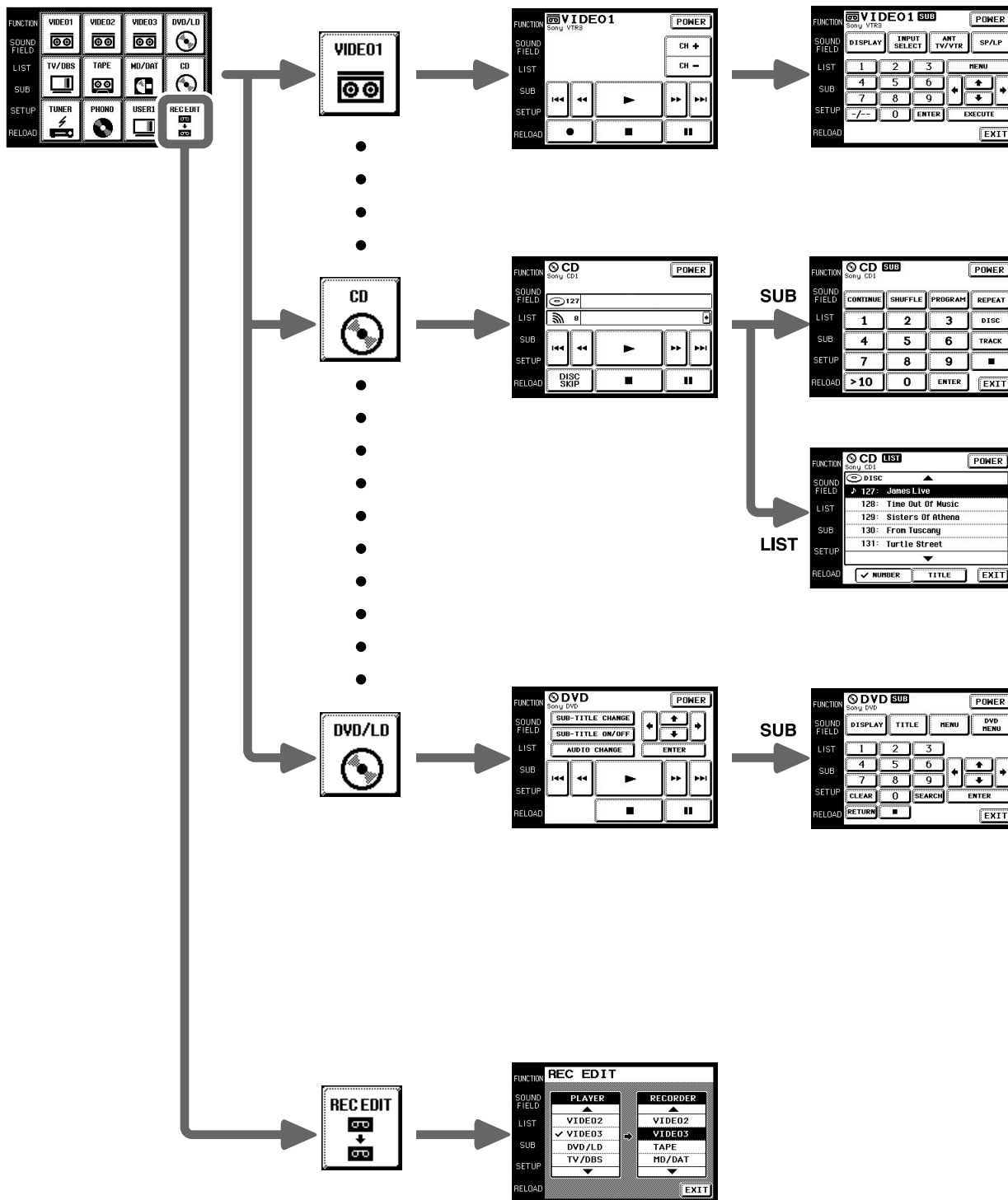

# Exemple: Exploitation d'un lecteur CD

Cette section décrit comment faire fonctionner un lecteur CD raccordé à l'amplificateur. Les opérations sont similaires pour les autres appareils.

Pour plus de détails sur l'exploitation d'un lecteur CD, reportez-vous au mode d'emploi du lecteur CD. Les écrans illustrés dans les exemples suivants sont les écrans qui apparaissent quand vous utilisez un changeur CD SONY avec prise CONTROL A1.

## 1 Touchez FUNCTION.

L'écran FUNCTION apparaît.

## 2 Touchez .

L'amplificateur se règle sur le lecteur CD et l'écran CD apparaît sur la télécommande.

Marque et catégorie sélectionnées (voir page 20).

Titre de disque\*

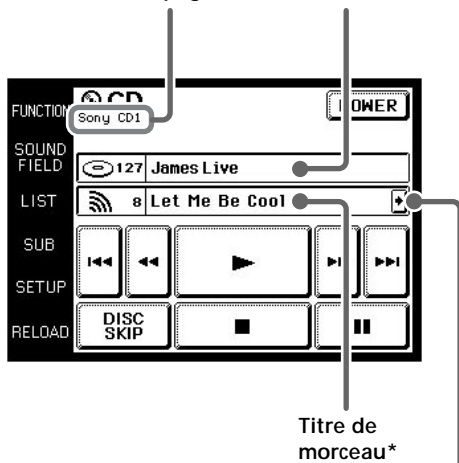

• Pour faire défiler les titres très longs, il suffit de toucher l'icône de défilement .

\* Cet écran n'apparaît que lorsqu'un changeur CD Sony (5/50/200 CD) est relié à l'amplificateur à l'aide d'un câble CONTROL A1.

## 3 Touchez pour commencer la lecture.

 Si le numéro ou le titre du morceau n'est pas exact Dirigez la télécommande vers l'amplificateur et touchez RELOAD.

## Pour utiliser les autres fonctions

Touchez SUB. Un autre tableau de boutons apparaît.

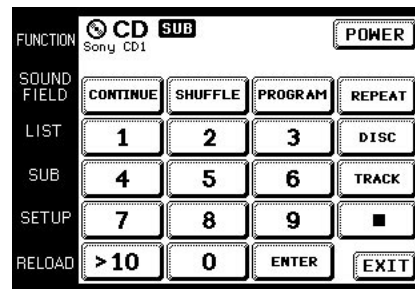

## Pour afficher la liste de titres

Touchez LIST pour voir les titres des disques du changeur Sony (5, 50, 200 CD) ou les titres des morceaux/disques de la platine MD Sony raccordé par un câble CONTROL A1. Dans le cas d'un changeur CD Sony, ces informations doivent être importées au préalable de l'ampli-tuner (voir page 21 pour les détails).

L'écran LIST ne peut être affiché que lorsque FUNCTION est réglé sur CD ou DAT/MD.

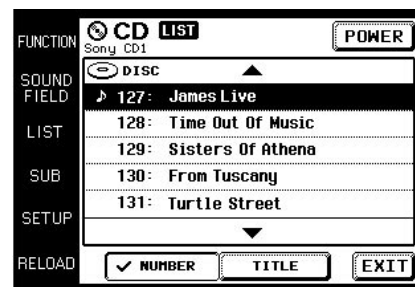

- Touchez un numéro de disque pour écouter le disque.  apparaît sur le disque en cours de lecture.
- Utilisez la molette JOG DIAL ou touchez ▲ ou ▼ pour faire défiler vers le haut ou le bas les options de la liste.
- Touchez NUMBER pour classer les disques par ordre numérique ou TITLE pour les classer par ordre alphabétique.
- Touchez FUNCTION pour revenir à l'écran FUNCTION quand vous voulez.

# Exemple: Enregistrement d'un CD sur un MD

Cette section décrit comment enregistrer un CD sur un MD, à titre d'exemple d'enregistrement audio/vidéo.

## Autres opérations

Pour l'enregistrement d'un LD sur une platine vidéo, la marche à suivre est identique. Pour de plus amples détails sur les boutons utilisés pour l'enregistrement, reportez-vous au mode d'emploi fourni avec l'amplificateur et les autres appareils.

- 1 Touchez **FUNCTION**.  
L'écran **FUNCTION** apparaît.

- 2 Touchez .  
L'écran **REC EDIT** apparaît.

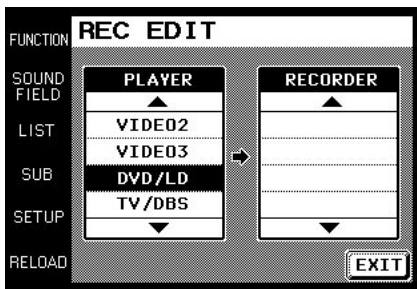

- 3 Touchez l'écran pour sélectionner le lecteur (dans notre cas CD).  
Comme CD ne figure pas sur la liste, utilisez la molette JOG DIAL ou le bouton ▼ pour faire défiler les options de la liste vers le bas. Si vous allez trop loin, revenez en arrière en touchant ▲.

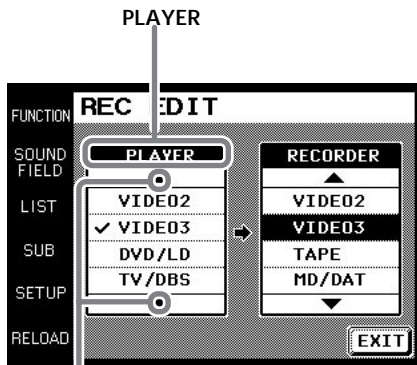

Touchez ▲ pour aller vers le haut  
Touchez ▼ pour aller vers le bas

Quand **PLAYER** est sélectionné, la fonction de l'amplificateur se règle automatiquement sur le lecteur.

- 4 Touchez l'écran pour sélectionner l'enregistreur (dans notre exemple, MD/DAT).  
Quand vous touchez MD/DAT, l'écran d'exploitation **REC EDIT** apparaît.

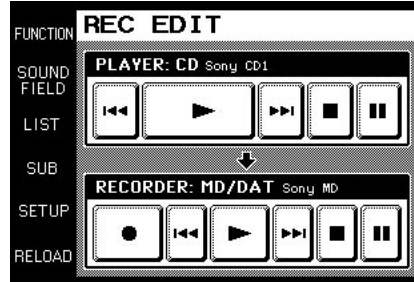

- 5 Touchez ● dans **RECORDER: MD/DAT**, puis touchez ► dans **PLAYER: CD**.



L'enregistrement commence.  
L'écran **FUNCTION** réapparaît quand l'enregistrement est terminé.

## Pour arrêter l'enregistrement en cours

Bien que l'enregistrement s'arrête automatiquement quand il est terminé, comme indiqué ci-dessus, il peut aussi être interrompu à volonté. Il suffit de toucher ■ dans **RECORDER**.

## Pour arrêter la procédure d'enregistrement

Touchez **FUNCTION** pour afficher l'écran **FUNCTION**. Aux étapes 2 à 3, il suffit de toucher **EXIT** pour arrêter la procédure.

# Sélection des champs sonores

Cette section décrit comment sélectionner des champs sonores et les régler, si nécessaire.

Pour de plus amples détails sur les champs sonores, reportez-vous au mode d'emploi fourni avec l'amplificateur.

## Affichage de l'écran SOUND FIELD

Touchez SOUND FIELD.

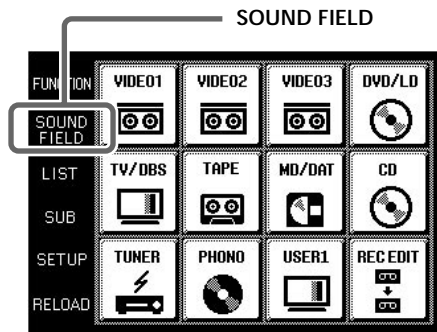

L'écran SOUND FIELD apparaît.



La hiérarchie de l'écran SOUND FIELD est indiquée à droite.

## Hiérarchie de l'écran SOUND FIELD

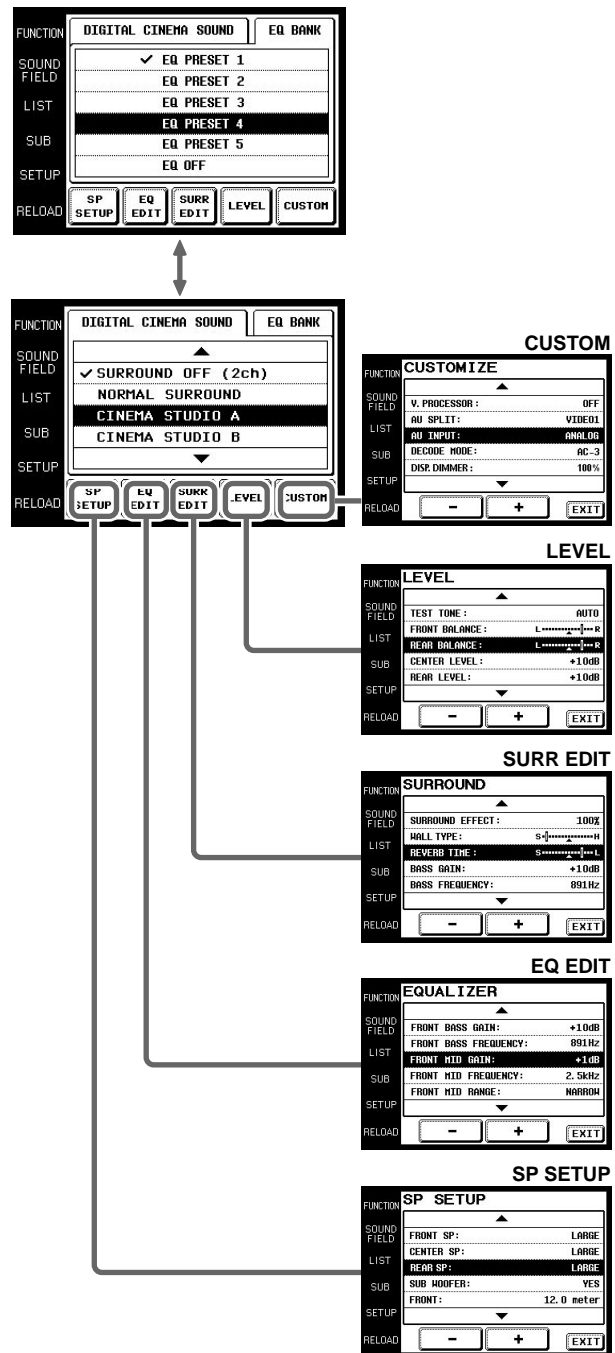

Fonctionnement



## Sélection des champs sonores

### Sélection d'un champ sonore

Pour les détails sur les champs sonores disponibles, reportez-vous au mode d'emploi de l'amplificateur.

- 1 Touchez **SOUND FIELD**.  
L'écran **SOUND FIELD** apparaît.
- 2 Touchez **DIGITAL CINEMA SOUND**.  
L'écran **DIGITAL CINEMA SOUND** apparaît.
- 3 Utilisez la molette **JOG DIAL** ou touchez **▲** ou **▼** pour faire défiler la liste.
- 4 Appuyez sur la molette **JOG DIAL** pour sélectionner le champ sonore surligné ou touchez le champ sonore souhaité.  
Une coche (✓) apparaît à côté du champ sonore sélectionné. Le champ sonore change.

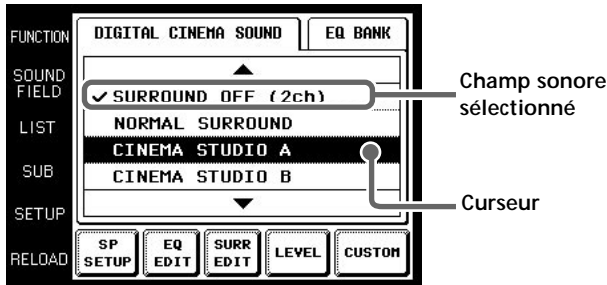

### Sélection de l'égaliseur

- 1 Touchez **SOUND FIELD**.  
L'écran **SOUND FIELD** apparaît.
- 2 Touchez **EQ BANK**.  
L'écran **EQ BANK** apparaît.
- 3 Touchez un des préréglages de l'égaliseur (**EQ PRESET 1-5**).  
Touchez **EQ OFF** pour désactiver le préréglage d'égaliseur de l'amplificateur.  
Une coche (✓) apparaît à côté du préréglage d'égaliseur sélectionné et les courbes d'égalisation changent.

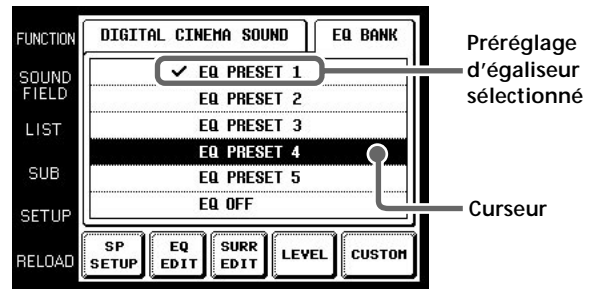

#### Remarque

Si **EQ OFF** est sélectionné, les réglages de l'écran **EQUALIZER** ne pourront pas être changés.

# Réglage des champs sonores

Faites les réglages nécessaires sur les menus d'écran SOUND FIELD pour bénéficier d'un son surround optimal.

Indiquez la configuration de vos enceintes, leur taille et leur distance de la position d'écoute principale sur l'écran de réglage des enceintes SP SETUP.

Sur l'écran EQ EDIT, ajustez les bandes de fréquences des enceintes avant, centrale et arrière pour le préréglage d'égaliseur (EQ PRESET 1-5) que vous avez choisi sur l'écran EQ BANK.

Ajustez ensuite les différentes caractéristiques des champs sonores sur l'écran SURROUND. Les réglages sont mémorisés individuellement pour chaque champ sonore. Réglez le niveau de sortie de chaque enceinte et effectuez d'autres réglages pour contrôler le mixage du son sur l'écran LEVEL.

Finalement, personnalisez d'autres fonctions de l'amplificateur sur l'écran CUSTOM. Pour les détails sur les réglages possibles, reportez-vous au mode d'emploi fourni avec l'amplificateur.

## Pour ajuster les réglages d'enceintes

- 1 Touchez SP SETUP sur l'écran SOUND FIELD. L'écran SP SETUP apparaît.

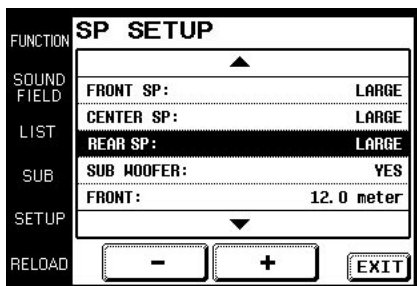

- 2 Utilisez la molette JOG DIAL ou touchez ▲ et ▼ pour faire défiler la liste.
- 3 Appuyez sur la molette JOG DIAL pour sélectionner un paramètre ou touchez le paramètre que vous voulez ajuster.
- 4 Touchez  ou  pour ajuster le réglage souhaité.
- 5 Répétez les opérations 2 à 4 si vous voulez ajuster plus d'un paramètre.
- 6 Touchez EXIT lorsque le réglage d'enceinte est terminé.

### Remarques

- Les paramètres qui ne peuvent pas être ajustés pour les réglages d'enceintes actuels ou le mode de champ sonore sélectionné apparaissent en gris.
- Si l'avertisseur retentit ou si tous les paramètres apparaissent en gris, touchez RELOAD.

## Pour régler les bandes de fréquences

- 1 Touchez EQ EDIT sur l'écran SOUND FIELD. L'écran EQUALIZER du préréglage d'égaliseur sélectionné sur l'écran EQ BANK apparaît. Si EQ OFF est sélectionné sur l'écran EQ BANK, les paramètres de l'écran EQUALIZER apparaîtront en gris et les fonctions d'édition ne pourront pas être utilisées.
- 2 Utilisez la molette JOG DIAL ou touchez ▲ ou ▼ pour faire défiler la liste.
- 3 Appuyez sur la molette JOG DIAL pour sélectionner un paramètre ou touchez le paramètre que vous voulez régler.

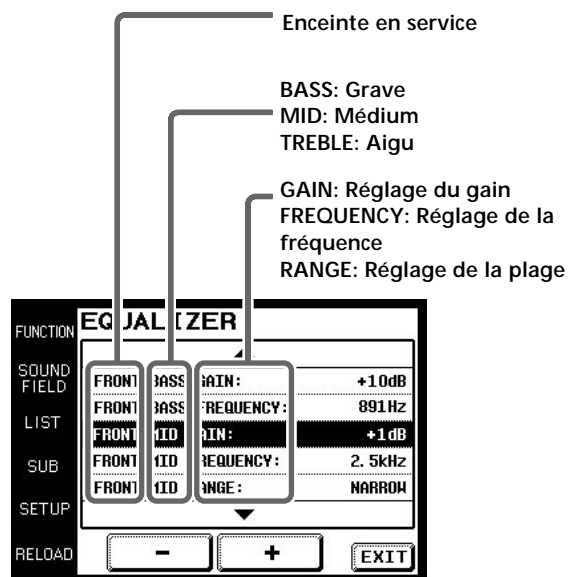

- 4 Touchez  ou  pour ajuster la valeur souhaitée.
- 5 Répétez les étapes 2 à 4 si vous voulez régler plus d'un paramètre.
- 6 Touchez EXIT quand le réglage est terminé.

### Remarques

- Les paramètres qui ne peuvent pas être ajustés à cause des réglages actuels des enceintes ou du mode de champ sonore sélectionné apparaissent en gris.
- Si un avertisseur retentit, ou si toutes les options apparaissent en gris, touchez RELOAD.

## Réglage des champs sonores

### Pour régler les paramètres surround

- 1 Touchez SURR EDIT sur l'écran SOUND FIELD. L'écran SURROUND apparaît.

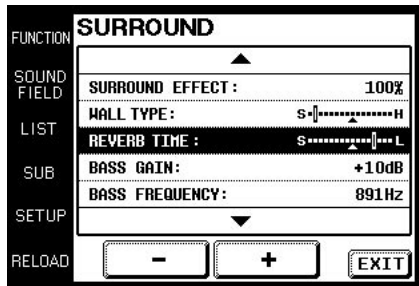

- 2 Utilisez la molette JOG DIAL ou touchez ▲ ou ▼ pour faire défiler la liste.
- 3 Appuyez sur la molette JOG DIAL pour sélectionner un paramètre ou touchez le paramètre que vous voulez régler.
- 4 Touchez  ou  pour régler la valeur souhaitée.  
**SURROUND EFFECT:** La "présence" de l'effet surround augmente proportionnellement à la valeur.  
**WALL TYPE:** Sert à simuler un autre environnement acoustique.  
**REVERB TIME:** Sert à contrôler l'espace des premières réflexions pour simuler une pièce plus grande ou plus petite.  
**Réglages de la qualité sonore:** Ces paramètres servent à ajuster la qualité générale du son du champ sonore sélectionné.
- 5 Répétez les opérations 2 à 4 si vous voulez régler plus d'une caractéristique.
- 6 Touchez EXIT quand le réglage est terminé.

#### Remarques

- Les paramètres qui ne peuvent pas être ajustés à cause des réglages actuels des enceintes ou du mode de champ sonore sélectionné apparaissent en gris.
- Si un avertisseur retentit, ou si toutes les options apparaissent en gris, touchez RELOAD.

### Pour régler le volume des enceintes

- 1 Touchez LEVEL sur l'écran SOUND FIELD. L'écran LEVEL apparaît.

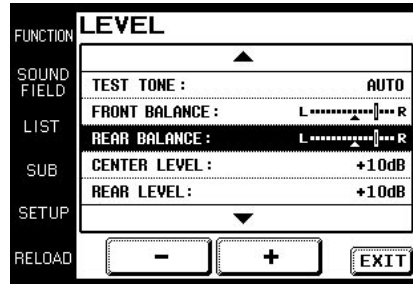

- 2 Utilisez la molette JOG DIAL ou touchez ▲ ou ▼ pour faire défiler la liste.
- 3 Appuyez sur la molette JOG DIAL pour sélectionner un paramètre ou touchez le paramètre que vous voulez régler.
- 4 Touchez  ou  pour régler la valeur souhaitée.
- 5 Répétez les opérations 2 à 4 si vous voulez régler plus d'un paramètre.
- 6 Touchez EXIT quand le réglage est terminé.

#### Pour régler la balance des enceintes

Pour contrôler le niveau de sortie du son de chaque enceinte, utilisez TEST TONE.

Le signal de test sort de chaque enceinte dans l'ordre si l'option AUTO est sélectionnée. Vous pouvez aussi sélectionner les enceintes devant fournir le signal de test. Ajustez le niveau des enceintes de sorte que le signal de test soit au même niveau sur toutes les enceintes.

#### Remarques

- Les paramètres qui ne peuvent pas être ajustés à cause des réglages actuels des enceintes ou du mode de champ sonore sélectionné apparaissent en gris.
- Si un avertisseur retentit, ou si toutes les options apparaissent en gris, touchez RELOAD.

### Pour personnaliser les opérations sur l'amplificateur

- 1 Touchez CUSTOM sur l'écran SOUND FIELD. L'écran CUSTOMIZE apparaît.

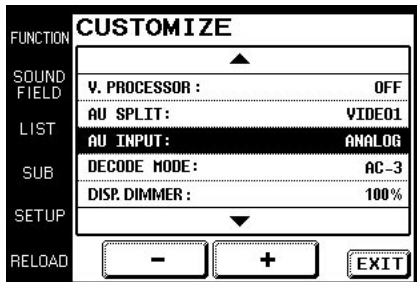

- 2 Utilisez la molette JOG DIAL ou touchez ▲ ou ▼ pour faire défiler la liste.
- 3 Appuyez sur la molette JOG DIAL pour sélectionner un paramètre ou touchez le paramètre que vous voulez régler.
- 4 Touchez  ou  pour régler la valeur souhaitée.
- 5 Répétez les opérations 2 à 4 si vous voulez régler plus d'un paramètre.
- 6 Touchez EXIT quand le réglage est terminé.

#### Remarques

- Les paramètres qui ne peuvent pas être ajustés à cause des réglages actuels des enceintes ou du mode de champ sonore sélectionné apparaissent en gris.
- Si un avertisseur retentit, ou si toutes les options apparaissent en gris, touchez RELOAD.

## Réglage des conditions de fonctionnement de la télécommande

Les explications suivantes vous permettront de changer divers réglages et de personnaliser les conditions de fonctionnement de la télécommande.

### Affichage de l'écran SETUP

Pour régler les conditions de fonctionnement, affichez d'abord l'écran SETUP.

Touchez SETUP.

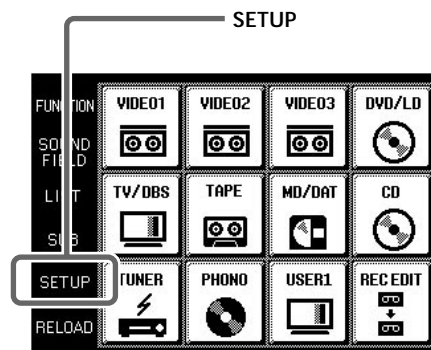

L'écran SETUP apparaît.

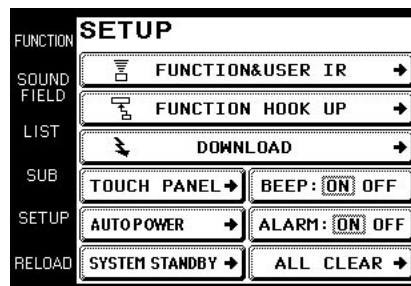

## Réglage des conditions de fonctionnement de la télécommande

### Affectation des appareils raccordés

La procédure suivante sert à prérégler la télécommande pour l'exploitation des appareils raccordés à l'amplificateur.

Avant d'effectuer ces opérations, n'oubliez pas de mettre l'amplificateur sous tension et de diriger la section émettrice/réceptrice de la télécommande vers l'afficheur de l'amplificateur.

#### 1 Touchez SETUP.

L'écran SETUP apparaît.

#### 2 Touchez FUNCTION&USER IR.

L'écran FUNCTION&USER IR apparaît.

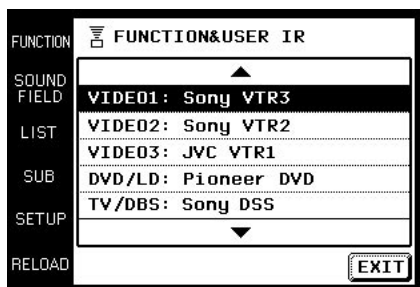

#### 3 Sélectionnez la fonction que vous voulez enregistrer (par ex. VCR).

Pour afficher d'autres options, utilisez la molette JOG DIAL ou touchez ▲ ou ▼ pour faire défiler les options de la liste.

L'écran FUNCTION&USER IR:CATEGORY apparaît.

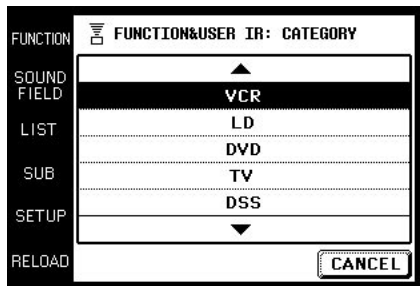

#### 4 Sélectionnez le type d'appareil raccordé (par ex. VTR1 Sony).

Pour afficher d'autres options, utilisez la molette JOG DIAL ou touchez ▲ ou ▼ pour faire défiler les options de la liste.

L'écran FUNCTION&USER IR:MAKER CODE apparaît.

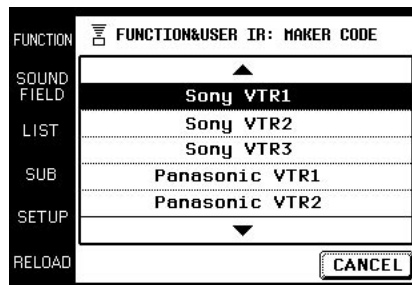

#### 5 Touchez le mode de commande à distance de l'appareil raccordé.

L'appareil sélectionné aux étapes 4 et 5 est affecté à la fonction sélectionnée à l'étape 3, puis l'écran SETUP réapparaît. Un long bip signale que l'appareil a bien été enregistré.

Maintenant vous pouvez faire fonctionner cet appareil depuis l'écran FUNCTION.

Si une série de bips retentit, recommencez toute la procédure. Assurez-vous auparavant que l'amplificateur est sous tension et que la télécommande est bien dirigée vers l'amplificateur durant l'opération.

Pour arrêter l'opération en cours

Touchez EXIT à l'étape 2 ou touchez CANCEL aux étapes 3 à 5.

#### Remarques

- Toutes les icônes n'apparaîtront pas lors de l'affectation d'appareils de certaines marques.
- Certaines icônes peuvent ne pas fonctionner bien qu'elles soient affichées lors de l'affectation d'appareils de certaines marques.

## Réglage de l'écran FUNCTION

Un maximum de 11 appareils peuvent être indiqués sur l'écran FUNCTION. Seuls les appareils raccordés à l'amplificateur apparaîtront sur cet écran.

### 1 Touchez SETUP.

L'écran SETUP apparaît.

### 2 Touchez FUNCTION HOOK UP.

L'écran FUNCTION HOOK UP apparaît.

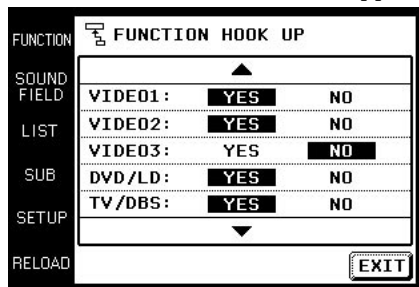

### 3 Sélectionnez la fonction qui n'a pas besoin d'être affichée et touchez NO.

Pour afficher d'autres options, utilisez la molette JOG DIAL ou touchez ▲ ou ▼ pour faire défiler les options de la liste.

L'appareil sélectionné est réglé pour ne pas apparaître sur l'écran SETUP.

Pour réafficher les appareils qui ont été masqués sur la liste Touchez YES au lieu de NO à l'étape 3.

💡 Les appareils qui ont été affectés (voir page 20) se règlent automatiquement sur "YES".

## Importation des données de l'amplificateur

Différents types de données peuvent être importées de l'amplificateur.

Avant d'effectuer ces opérations, n'oubliez pas de mettre l'amplificateur sous tension et de diriger la section émettrice/réceptrice de la télécommande vers l'amplificateur. Utilisez aussi la télécommande à environ 1 à 2 mètres de l'amplificateur.

### 1 Touchez SETUP.

L'écran SETUP apparaît.

### 2 Touchez DOWNLOAD.

L'écran DOWNLOAD apparaît.

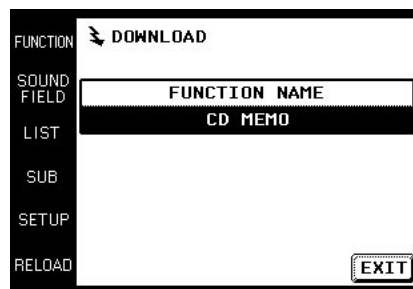

### 3 Touchez l'écran pour sélectionner les données que vous voulez importer et appuyez sur:

FUNCTION NAME: Noms des appareils raccordés  
TUNER PRESET NAME: Noms des stations radio, etc. mémorisées dans l'amplificateur.

CD MEMO: Titres des morceaux ou titres des disques, etc. d'un changeur CD Sony (5/50/200 CD) raccordé à l'amplificateur par un câble CONTROL A1.

L'importation des données commence et une barre de progression apparaît.

Pendant l'importation, laissez la section émettrice/réceptrice de la télécommande dirigée vers l'amplificateur.

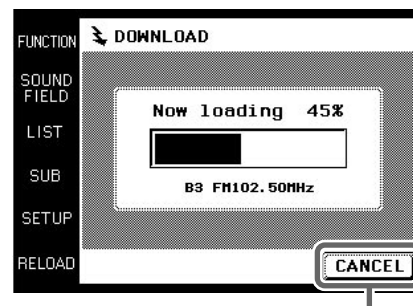

Quand vous touchez CANCEL, les données importées avant que vous avez touché CANCEL sont sauvegardées.

Quand l'importation est terminée, l'écran DOWNLOAD réapparaît. Un long bip signale que l'importation est terminée.

Si une série de bips retentit, recommencez toute la procédure. Assurez-vous auparavant que l'amplificateur est sous tension et que la télécommande est bien dirigée vers l'amplificateur durant l'opération.

### 4 Répétez l'étape 3 pour importer d'autres données.

### 5 Touchez EXIT.

L'opération est terminée et l'écran SETUP apparaît.

## Autre réglage

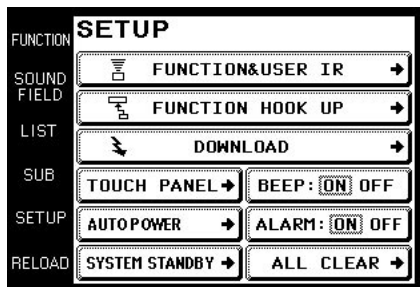

### ■ Réglage de la position du panneau tactile (LCD)

Ajustez la position de l'écran LCD s'il n'est pas bien centré.

- 1 Touchez TOUCH PANEL sur l'écran SETUP.  
L'écran TOUCH PANEL ADJUSTMENT apparaît.
- 2 Touchez le centre de chacun des 4 points.  
(Pour les détails, voir "Réglage du panneau tactile" à la page 6.)  
"Adjusted" apparaît un moment et un long bip est émis.

### ■ Réglage de la fonction AUTO POWER

**ON** : Lorsqu'une fonction vidéo (DVD, etc.) est sélectionnée, la télécommande envoie un certain nombre de codes aux appareils AV Sony appropriés.

A ce moment, le téléviseur se règle automatiquement sur le mode d'entrée VIDEO 1. Exemple) Lorsque vous sélectionnez DVD, les appareils se comportent de la façon suivante.

- 1 L'amplificateur se règle sur le mode de fonctionnement du lecteur DVD.
- 2 Le téléviseur s'allume.
- 3 Le lecteur DVD s'allume.
- 4 Le téléviseur sélectionne automatiquement l'entrée VIDEO 1.

**OFF** : Lorsqu'une fonction est sélectionnée, la code de commande ne met que l'amplificateur en état de fonctionnement.

\* La commutation sur l'entrée VIDEO 1 peut ne pas s'effectuer automatiquement sur certains téléviseurs Sony. En effet, ces téléviseurs ne peuvent pas recevoir de codes de commande immédiatement après leur mise sous tension.

### ■ Changement de fonction du bouton SYSTEM/STANDBY

**ALL OFF**: Mise hors tension de tous les appareils audio/vidéo Sony.

**ON/OFF**: Mise sous et hors tension de l'amplificateur seulement.

### ■ Mise en ou hors service du son de fonctionnement

Vous pouvez mettre en ou hors service le bip qui est audible quand vous touchez le panneau tactile.

Touchez ON (bip) ou OFF (sans bip) dans BEEP:ON OFF sur l'écran SETUP.

### ■ Mise en ou hors service de l'avertisseur

Vous pouvez mettre en ou hors service l'avertisseur qui est audible quand une erreur de communication a lieu.

Touchez ON (avertisseur) ou OFF (sans avertisseur) dans ALARM:ON OFF sur l'écran SETUP.

### ■ Rétablissement des réglages usine

Utilisez cette fonction pour annuler tous les réglages effectués et rétablir les réglages usine.

Notez qu'une fois effacés, vos préréglages personnels ne pourront pas être rétablis.

Avant d'effectuer cette opération, n'oubliez pas de mettre l'amplificateur sous tension et de diriger la section émettrice/réceptrice de la télécommande vers l'amplificateur.

- 1 Touchez ALL CLEAR sur l'écran SETUP.

- 2 Touchez OK.

# Informations complémentaires

---

## Précautions d'utilisation

### Télécommande

Ne laissez pas tomber la télécommande et ne la soumettez pas à de fortes vibrations, car elle risque d'être endommagée.

### Crayon tactile

Utilisez seulement le crayon tactile fourni avec la télécommande ou le bout du doigt pour toucher le panneau. L'utilisation de tout autre ustensile d'écriture, par exemple un crayon ou un stylo, peut endommager le panneau et perturber le fonctionnement de la télécommande.

Consultez votre revendeur Sony si l'extrémité du crayon tactile est endommagée ou si vous avez perdu votre crayon tactile.

### Panneau tactile

Le panneau tactile (section d'affichage) est en verre. Ne tordez pas le panneau tactile et ne mettez pas les coudes ni des objets lourds dessus, car il pourrait se briser et les fragments de verre causer des blessures.

### Nettoyage de la télécommande

Nettoyez le coffret, le panneau et les commandes avec un chiffon doux légèrement imprégné d'une solution détergente neutre. N'utilisez pas de diluant, de benzine ni d'alcool, car ils pourraient abîmer la surface de la télécommande.



# En cas de panne

Si un des problèmes suivants se présente quand vous utilisez la télécommande, référez-vous à ce guide pour le résoudre. Si le problème persiste, consultez votre revendeur Sony.

## Impossible de faire fonctionner les appareils avec la télécommande.

- ➔ Vérifiez si les appareils et l'amplificateur sont raccordés correctement.
- ➔ La télécommande et l'amplificateur sont trop éloignés.
- ➔ Vérifiez si un objet ne se trouve pas entre la télécommande et l'amplificateur.
- ➔ Vérifiez si l'amplificateur est sous tension.
- ➔ La section émettrice/réceptrice de la télécommande n'est pas dirigée vers l'amplificateur.
- ➔ Les piles de la télécommande sont épuisées. Remplacez-les toutes par des piles alcalines neuves (voir page 7).
- ➔ Une lampe fluorescente à onduleur se trouve près de la télécommande ou de l'amplificateur. Eloignez la télécommande de cette lampe.
- ➔ Vérifiez si vous avez sélectionné la fonction appropriée sur la télécommande.
- ➔ Lorsque vous faites fonctionner un appareil d'une autre marque que Sony qui n'a pas été programmé, la télécommande peut ne pas fonctionner correctement. Cela dépend de la marque et du modèle.

## Les fonctions et les modes de l'amplificateur ne correspondent pas aux affichages de la télécommande.

- ➔ Vous n'avez pas effectué le réglage initial de communication. Utilisez la télécommande après avoir effectué le réglage initial (voir page 6).
- ➔ La télécommande n'était pas dirigée vers l'amplificateur quand elle a été mise sous tension. Touchez RELOAD et importez les données de l'appareil (voir page 8).
- ➔ Sélectionnez la fonction appropriée à l'aide de la télécommande.

## L'écran LCD n'apparaît pas.

- ➔ L'écran LCD n'est pas allumé. Touchez le panneau tactile.
- ➔ Le contraste est trop clair ou trop sombre. Utilisez la molette CONTRAST pour ajuster le contraste de l'écran LCD (voir page 6).

**Quand un lecteur CD, une platine à cassette ou une platine MD est raccordé à l'amplificateur par les prises S-LINK CONTROL A1, la commande automatique ne fonctionne pas correctement.**

- ➔ Reprogrammez la télécommande (voir page 19).

---

## Spécifications

Système de fonctionnement	Panneau tactile à cristaux liquides
Taille de l'écran à cristaux liquides	3,8 pouces (256 x 200 points)
Type de cristaux liquides	Système à réflexion (type monochrome)
Panneau tactile	Système à membrane résistante Type analogique
Alimentation	Fonctionnement : CC 6 V (piles alcalines de type AA) Sauvegarde de la mémoire : CC 3 V (pile au lithium CR2032)
Dimensions maximales extérieures (largeur x hauteur x profondeur, parties saillantes et commandes comprises)	160 x 111 x 46 mm
Poids	290 g (télécommande et crayon tactile)
La conception et les spécifications peuvent être modifiées sans préavis.	

---

## Index

### A, B

Affectation des appareils raccordés 20

### C, D

Champs sonores 15~19

### E, F, G, H

Ecran FUNCTION 11, 12  
réglage 20  
Exploitation des appareils raccordés  
lecteur CD 13  
enregistrement 14  
Enregistrement 14

### I, J, K

Importation des données de l'amplificateur 19

### L, M, N, O

Lecteur CD 13

### P, Q

Panneau avant 9  
Panneau arrière 10  
Piles 5, 7

### R

Réglage  
de la télécommande 6  
des conditions de fonctionnement 19~22  
de l'écran FUNCTION 20  
de l'écran SETUP 19

### S, T, U, V, W, X, Y, Z

SOUND FIELD 15~19





