

**SONY**<sup>®</sup>

4-204-994-94



420499494

# Trinitron Colour Television

---

Instruction Manual

Instrukcja obsługi

Návod k obsluze

Kezelési útmutató

Инструкции за употреба

Инструкция по эксплуатации

**KV-36FS70K**

© 1999 by Sony Corporation Printed in UK

## Safety Information

# For your safety

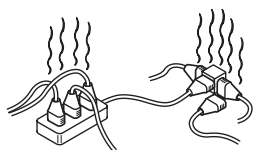

This set is to operate on a 220-240V AC supply only. Take care not to connect too many appliances to the same power socket as this could result in fire or electric shock.

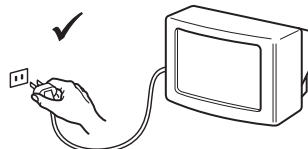

For environmental and safety reasons, it is recommended that the TV set is not left in standby mode when not in use. Disconnect from the mains.

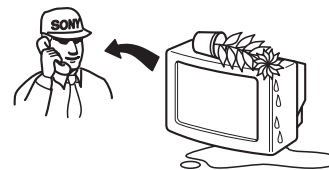

Never push objects of any kind into the set as this could result in a fire or electric shock. Never spill liquid of any kind on the set. If any liquid or solid object does fall through, do not operate the TV. Have it checked immediately by qualified personnel.

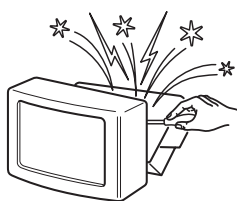

Do not open the cabinet and the rear cover of the TV. Refer to qualified service personnel only.

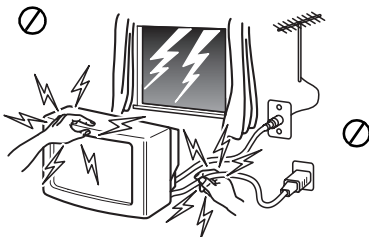

For your own safety, do not touch any part of the TV, power lead or aerial lead during lightning storms.

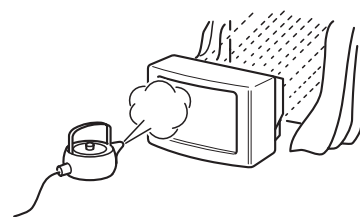

To prevent fire or shock hazard, do not expose the TV to rain or moisture.

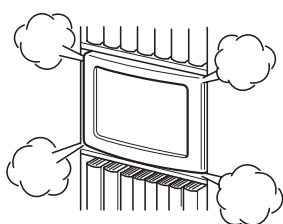

Do not cover the ventilation openings of the TV. For ventilation, leave a space of at least 10cm all around the set.

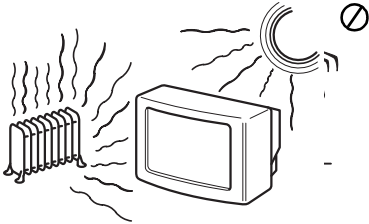

Never place the TV in hot, humid or excessively dusty places. Do not install the TV where it may be exposed to mechanical vibrations.

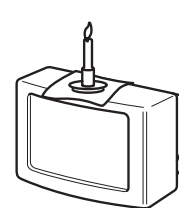

To prevent fire, keep inflammable objects or naked lights (eg candles) away from the TV.

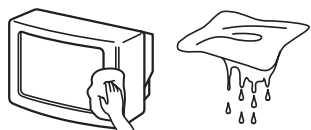

Clean the TV with a soft, lightly dampened cloth. Do not use benzine, thinner or any other chemicals to clean the TV. Do not scratch the TV screen. As a safety precaution, unplug the TV before cleaning it.

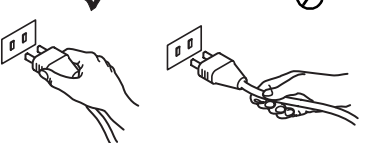

Pull out the power lead by the plug. Do not pull on the power lead itself.

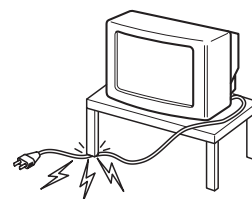

Take care not to place heavy objects on the power lead as this could result in damage. We recommend you wind any excess lead around the holders provided on the rear of the TV.

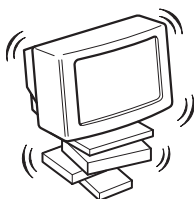

Place the TV on a secure stable stand. Do not allow children to climb on to it. Do not place the TV on its side or face up.



Unplug the power lead before moving the TV. Avoid uneven surfaces, quick steps or excessive force. If the set has been dropped or damaged, have it checked immediately by qualified service personnel.

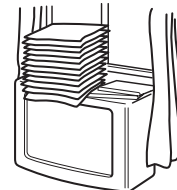

Do not cover the ventilation openings of the TV with items such as curtains or newspapers etc.

# Table of Contents

<b>Installation</b>	
1. Checking the accessories supplied	2
2. Inserting batteries into the remote control	2
3. Connecting the TV	3
4. Switching on the TV	5
5. Using the joystick	5
6. Tuning your TV	6
7. Finding your video channel	6
<b>Operation</b>	
Overview of the TV set buttons	7
Overview of the remote control buttons	8
NexTView	9
Teletext	11
Using the TV menu system	13
Adjusting the picture settings	13
Adjusting the sound settings	14
Setting up 'Dolby Surround'	15
Using the Features menu	16
Changing the screen size	16
Using Multi PIP	17
Operating PAP (Picture and Picture)	17
Re-arranging the TV channels	18
Manually tuning the TV	18
Naming a channel	19
Skipping programme positions	19
Using the 'Further Programme Preset' feature	20
Selecting the 'Demo' feature	20
Adjusting the picture rotation	21
Adjusting the picture geometry for an RGB source	21
Inputting your personal ID	22
Presetting and labelling of input sources	22
<b>Additional Equipment</b>	
Connecting additional equipment to the TV	23
Additional information when connecting equipment	24
Smartlink	24
Remote control of other Sony equipment	24
<b>Additional Information</b>	
Specifications	25
Channel Display Table	25
Troubleshooting	26

# Installation

**i** Follow steps 1-7 to install the TV and view TV programmes.

## 1. Checking the accessories supplied



remote control

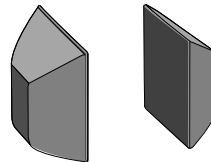

surround speakers



surround speaker leads

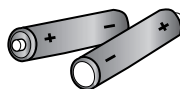

batteries

## 2. Inserting batteries into the remote control

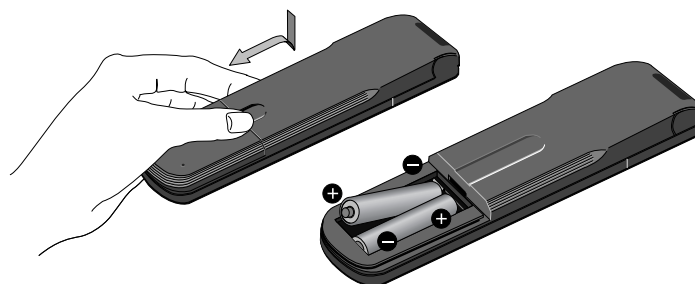

Always remember to dispose of used batteries in an environmentally friendly way.

# 3. Connecting the TV

## Connecting the speakers



Dolby\* Pro Logic Surround normally requires 5 speakers.  
Centre speaker (incorporated in the TV set) to anchor the stable sound image such as dialogues to the TV screen.  
Left and right front speakers (incorporated in the TV set) for the normal two channels or stereo broadcasts.  
Surround speakers (supplied) for the special effects created by the surround channel.

## Connecting the supplied speakers

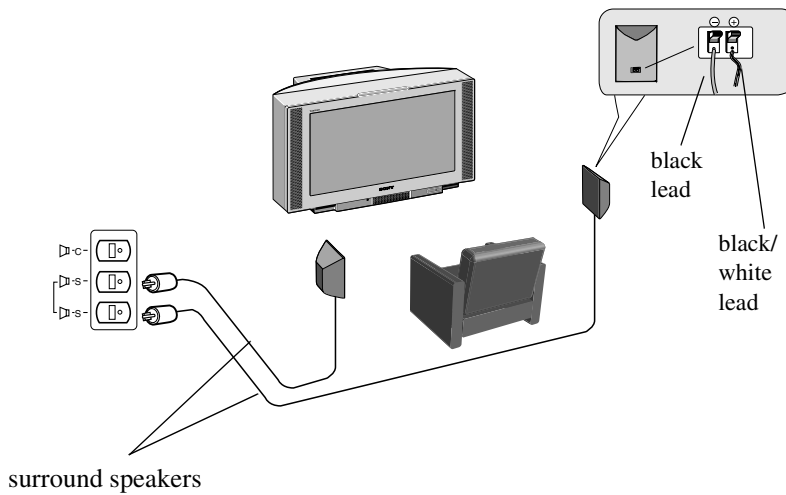

## Connecting your own speakers

(Make sure the speakers have at least 8 ohms impedance and are magnetically shielded. Otherwise you may get picture distortions).

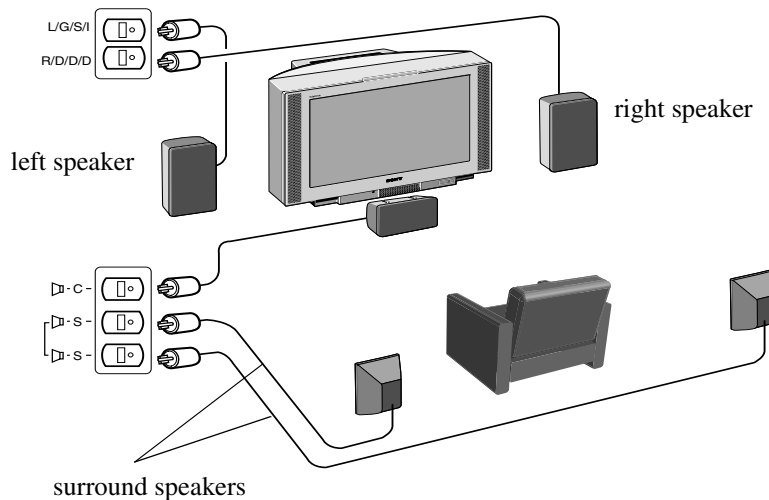

\*Manufactured under licence from Dolby Laboratories Licensing Corporation. Dolby, ProLogic and the double-D symbol are trademarks of Dolby Laboratories Licensing Corporation.

## 3. Connecting the TV

### Connecting an aerial to your TV

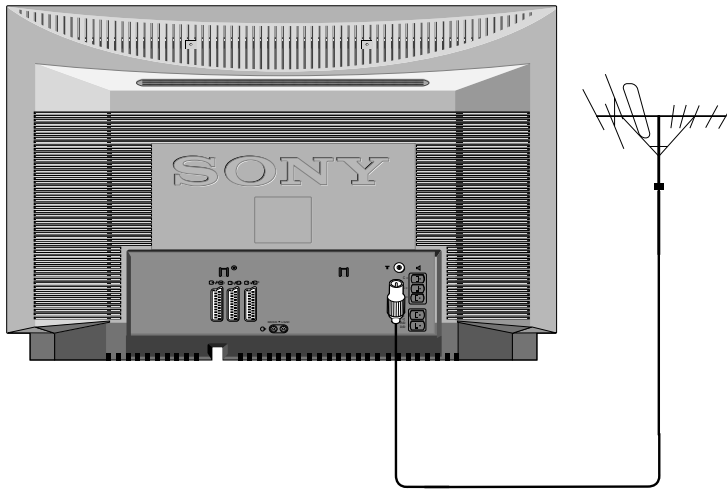

**i** If you are not connecting your TV to a VCR, please connect the aerial lead (as shown left) and proceed to section '4.Switching on the TV'.  
  
If you are connecting your TV to a VCR please refer to the section below.

1. Connect your existing aerial lead to the socket marked  on the rear of the TV set.

### Connecting an aerial and VCR to your TV

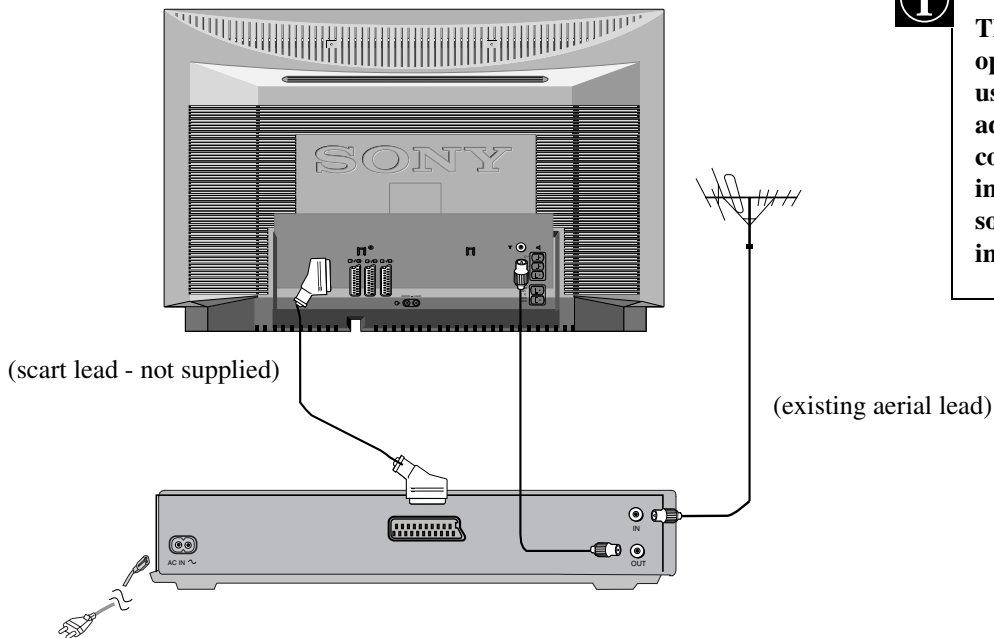

**i** The scart lead is optional. If it can be used however, this additional connection can improve picture and sound quality when in play mode.

1. Connect your existing aerial lead to your VCR as shown.
2. Connect the VCR aerial lead from the RF OUT socket on the back of the VCR to the aerial socket on the back of the TV as shown.
3. Connect the VCR set to the mains and switch on.
4. Insert a pre-recorded tape into the VCR and press the 'PLAY' button.

## 4. Switching on the TV

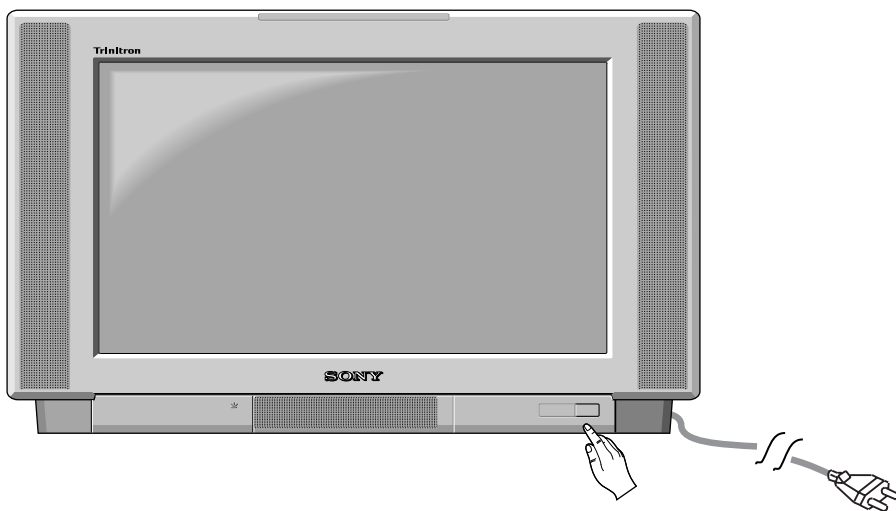

1. Connect the TV plug to the mains socket (220-240V AC, 50Hz) and switch on.
2. Push in the on/off button ① on the front of the TV.

**i** If the standby mode indicator on the front of the TV is lit, press the TV I/O button on the remote control to switch on the TV set. Please be patient as the picture may take a few moments to appear on the TV screen.

## 5. Using the joystick

### Moving the joystick

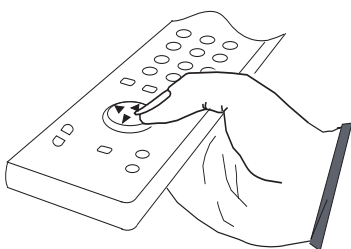

To move around the menus press the relevant arrow button.

### Pressing the joystick

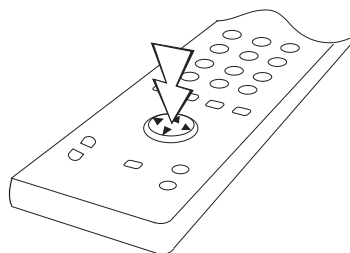

To select an item in a menu press the OK button down in the middle.

## 6. Tuning your TV

Before you tune your TV, you will be asked to set your language and country.

1. The Language/Country menu appears on the TV screen with the word 'English' highlighted.
2. Press the ▲ or ▼ buttons on the remote control to select your chosen language then press the OK button to confirm. The country menu appears on screen with the word 'OFF' highlighted. Select 'OFF' if you do not want your channels stored in a given channel sequence starting from programme position 1.
3. Press ▲ or ▼ to select the country in which you wish to operate the TV then press the OK button to confirm your choice.
4. The 'autotune' menu appears on the TV screen in your selected language. Press the OK button to confirm.
5. Ensure the aerial is connected as instructed, then press the OK button to confirm. The TV starts to automatically search and store all available channels for you. This may take a few minutes - please be patient and do not press any buttons.
6. Once the TV has tuned all available channels the 'Programme Sorting' menu appears on the TV screen enabling you to change the order of the channels on your TV. If you wish to change the channel order, press the ▲ or ▼ buttons to select the channel you want to move then press ►. Press the ▲ or ▼ buttons to select the new programme number position for your selected channel then press the OK button to confirm. The selected channel now moves to its new programme position and the other channels move accordingly. Repeat this procedure if you wish to sort the order of other channels on your TV.
7. Press the MENU button to remove the menu from the TV screen.
8. Press the PROGR+/- or the numbered buttons to view the TV channels.

Note: If you would like to stop the autotune process at any stage, press the OK button.

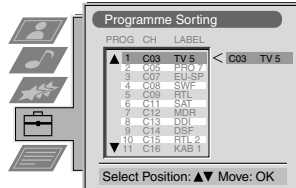
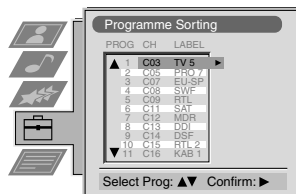
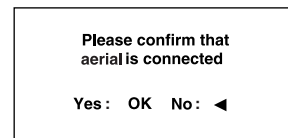
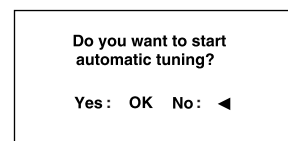
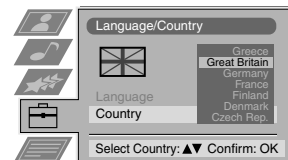
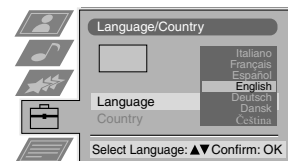

## 7. Finding your video channel

If you have connected a VCR to your TV, you now need to find your video channel.

1. Press the PROGR+/- buttons on your remote control until your video picture appears on the TV screen.

Note: If you wish to move your video channel to a different programme position, refer to the 'Re-arranging the TV channels' section of this instruction manual.



# Operation

## Overview of the TV set buttons

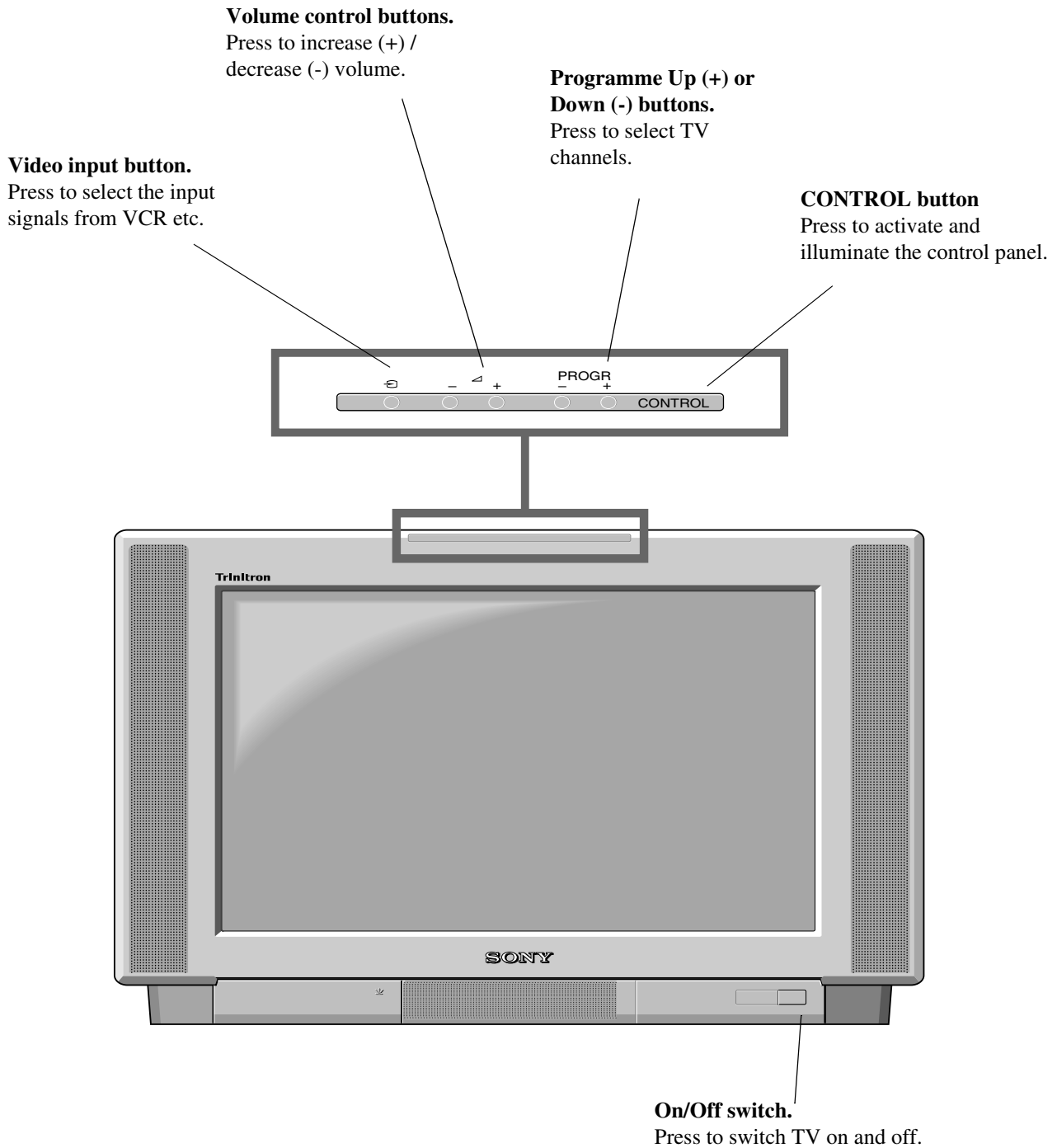

# Overview of the remote control buttons

**To mute sound**

Press to mute TV sound. Press again to restore the sound.

**To return to TV mode**

Press to return to the normal operation from teletext mode or standby mode.

**To select Teletext**

Press to switch Teletext on and off.

**To select Electronic Programme Guide (EPG)**

Press to switch EPG on and off.

**To freeze the picture**

Press if you wish to make a note of some information on the TV screen eg a telephone number. Press again to return to normal TV mode.

**To select channels**

Press the numbered buttons to select channels.

For double digit programme numbers, e.g.23, press -/-- first, then the buttons 2 and 3.

**To display picture menu**

Press to change the picture settings. Press the OK button to remove the display.

**To display sound menu**

Press to change the sound settings. Press the OK button to remove the display.

**To display the Channel Table**

Press the OK button. Press ▲ or ▼ to select the desired channel then press ► to confirm.

**To adjust TV volume**

Press to adjust the volume of the TV.

**To temporarily switch off TV**

Press to temporarily switch off TV. Press again to switch on from standby mode. To save energy, we recommend switching off completely when TV is not in use. NOTE: After 15-30 minutes without a TV signal and without any button being pressed, the TV switches automatically into standby mode.

**To reveal on screen information**

Press to reveal all on-screen indications. Press again to cancel. In Teletext mode, press to reveal the index page (normally page 100).

**To select input signal or freeze teletext**

Press to select inputs from the TV sockets (see Using Optional Equipment section). In Teletext mode, press to freeze the displayed page. Press once again to cancel.

*Please refer to the 'Operating PAP' section of this instruction manual for details.*

**To return to previous channel**

Press to return to the previous channel you were watching. Note: This can be done only after watching the present channel for 5 seconds.

Press to switch Multi PIP mode on and off.

**To change screen format**

Press to change the size of the screen.

**Fastext keys**

See Teletext section of manual for details.

**To select menu items**

Use the OK button and arrow keys to select the options available in the menu system of this TV.

**To display the menu**

Press if you wish to use the TV menu system. Press again to remove the menu from the TV screen.

**To select channels**

Press to select channels.



**To reset to factory set levels.**

Open the remote control lid and press to return picture and sound settings to factory-set levels. After the 'Installation; menu has appeared on the TV screen, refer to the 'Selecting Language and Country' section of the instruction manual to change your choice of language and country if desired.

**To display the time.**

Open the remote control lid and press to display the time on screen. Press again to cancel.

**To operate video equipment**

Open the remote control lid and press these buttons to operate your video equipment (please refer to your VCR manual).

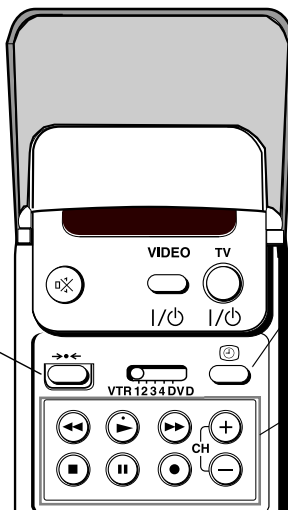

# NexTVView\*

\* depending on availability of service



NexTVView is an on-screen electronic programme guide, providing you with programme information for different broadcasters.

## Selecting your NexTVView provider

Your TV set automatically selects the best NexTVView provider for you. This provider is available about 30 minutes after the channel tuning. You can however change this selection of provider if you wish.

1. Press the MENU button on the remote control to display the menu on the TV screen.
2. Press the ▲ or ▼ buttons to select the the symbol on the menu screen then press ► to enter the 'Set Up' menu.
3. Press ▲ or ▼ to highlight 'Select NexTVView' then press ► to confirm. A list is displayed containing all available NexTVView providers.
4. Press ▲ or ▼ to select the desired NexTVView provider then press the OK button to store.
5. Press the MENU button to remove the menu from the TV screen.

## Displaying NexTVView

1. Press the button repeatedly on the remote control to switch NexTVView on and off.  
\* In some cases, you may also need to press the ◀ button to display the Sony electronic programme guide.
2. Press the ▲, ▼, ◀ or ▶ buttons to move the cursor around the screen.
3. Press the OK button to confirm a selection.
  - a. If you press the OK button in the date, time or icon (themes) columns, you change the programme list according to the selection.
  - b. If you press the OK button in the programme list, you directly display the channel if the broadcast is currently running, or, you display the 'Long Info' menu if the broadcast is running at some future time.

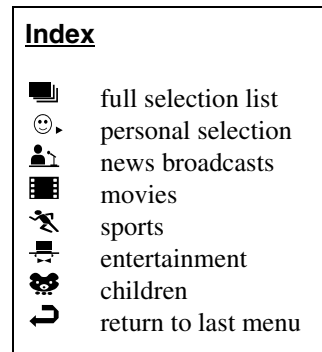
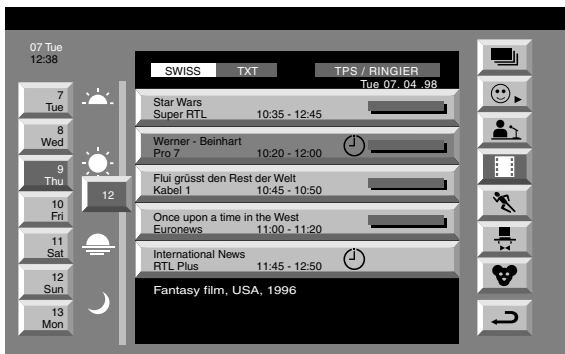

## Using the 'Individual Setting' menu

You can make a personal list of the types of programmes you wish to view on the programme guide.

1. Press the ▲ or ▼ buttons to select the icon then press ► to display the 'Individual Setting' menu.
2. Press ▲ or ▼ to select your chosen item on the screen then press the OK button to confirm your choice.
3. Repeat step 2 for all the items you wish to have in your list.
4. When you have finished the list, press ► to select on the menu screen.
5. Press the OK button to return to the previous menu.
6. Press the ▲ or ▼ buttons to select the icon then press the OK button again to activate your 'Individual Setting' filter.

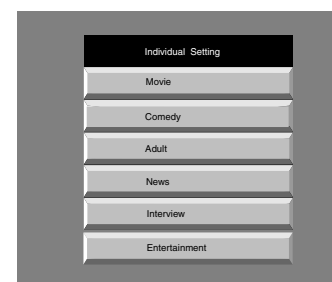

## Using the 'Long Info' menu

With this 'Long Info' menu screen, you can set timers or record selected programmes.

1. Press ▲ or ▼ to select a future programme in the programme list column.
2. Press the OK button to display the 'Long Info' menu on the TV screen.

### To set the timer

Press the ◀ or ▶ buttons to highlight the ⌚ icon then press the OK button repeatedly to 'set the timer' or 'cancel the timer'. If you choose to set the timer, the programme is marked with a clock symbol and a message appears on the screen shortly before the programme is due to start asking whether you wish to still view this programme.

### To view the timer table

Press the ◀ or ▶ buttons to highlight the 📅 icon then press the OK button repeatedly to switch on/off the timer table. This table shows the programmes on which you have already set a timer. (You can set a timer on up to 5 programmes).

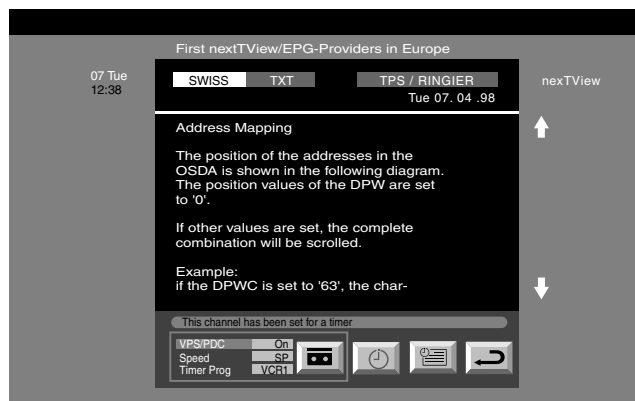

### To record programmes\*

\* (only with Smartlink VCRs)

1. Connect your Smartlink VCR.
2. Press ◀ or ▶ to select 📺 then press the OK button to download the information to your VCR.
3. To set up the VCR:

#### VPS/PDC

Press ◀ to select VPS/PDC then press the OK button repeatedly to select 'On' or 'Off'. With this setting on you have the guaranteed recording of the whole broadcast should there be a change in the TV programme. This only works if the selected channel broadcasts a VPS/PDC signal

#### Speed

Press ▼ to select 'Speed' then press the OK button repeatedly to select between 'SP' for standardplay or 'LP' for longplay. With longplay you can record twice as much on a videotape. The picture quality however may suffer.

#### VCR Setup

Press ▼ to select 'VCR Setup' then press the OK button repeatedly to select which VCR you wish to programme, namely 'VCR1' or 'VCR2'.



4. Finally, press ▶ to select the ↩ icon then press the OK button to remove the menu from the TV screen.



# Teletext

**i** Most TV channels broadcast information via Teletext. The index page of the teletext service (usually page 100) gives you information on how to use the service. Please use a TV channel with a strong signal, otherwise there may be Teletext errors.

## Switching Teletext on and off

1. Select the TV channel which carries the teletext service you want to view.
2. Press the  button once for Picture and Teletext (P&T). The screen is divided in two, with the TV channel in the right corner and the Teletext display on the left.

**i** P&T mode: Press  then press **PROGR+/-** to change the channel of the TV screen. Press **◀** or **▶** to change the size of the TV screen then press  again to resume normal teletext reception.

3. Press  twice to get Teletext only.
4. Press  three times for Mix mode.
5. Press  a fourth time to switch off Teletext.

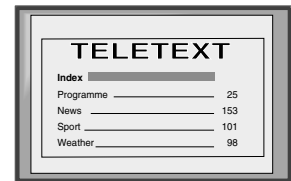
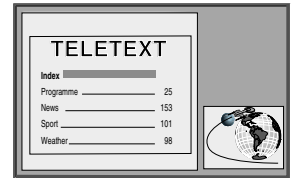



## Selecting a Teletext page

Input three digits for the page number using the numbered buttons on the control. If you make a mistake, type in any three digits then re-enter the correct page number.

## Using Other Teletext Functions

### Selecting the next or preceding page

Press the  or  buttons on the remote control to select the previous or next page.

### Selecting a sub page

A teletext page may consist of several sub pages. In this case an information line is displayed, showing the number of subpages. Select the sub page by pressing **▲** or **▼**.

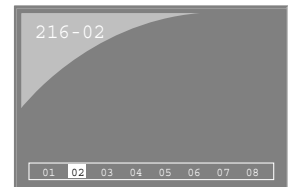

### To freeze a Teletext page

Press the  button to freeze the page. Press again to cancel the freeze.

### Revealing the index page

Press the  button to reveal the index page (normally page 100).

### Using colour buttons to access pages (Fastext)

(only available if the TV station broadcasts Fastext signals)

When the colour coded menu appears at the bottom of a page, press a coloured button on the remote control (green, red, yellow or blue) to access the corresponding page.



### Using the feature 'Page Catching'

1. Press the numbered buttons on the remote control to select a teletext page which has several page numbers on it (eg the index page).
2. Press the OK button.
3. Press **▲** or **▼** to select the desired page number then press the OK button. The requested page is displayed after some seconds.

# Teletext

Teletext is an information service transmitted by most TV stations.

## Using the Teletext menu

1. With Teletext switched on, press the MENU button on the remote control to display the menu on the TV screen.
2. Press ▲ or ▼ to select your chosen item on the screen then press ► to display the relevant sub menu.
3. To remove the Teletext menu from the screen, press the MENU button.

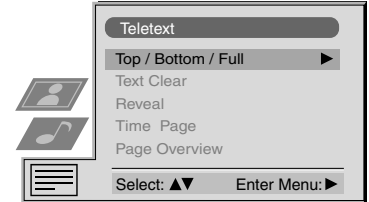

### Top/Bottom/Full

The Top/Bottom/Full sub menu allows you to enlarge different sections of the Teletext page. Press ▲ to enlarge the upper half of the screen, press ▼ to enlarge the lower half. Press the OK button to restore the page to normal size. Press ◀ to return to the Teletext menu screen.

Top: ▲ Bottom: ▼ Full: OK

### Text Clear

\*available in Teletext only and Mix modes (see 'Switching Teletext on and off').

Text Clear is a function that displays a TV channel whilst looking for a Teletext page.

1. Press the ☰ button twice on the remote control to select full screen text.
2. Press the MENU button to display the 'Teletext' menu.
3. Press ▲ or ▼ to highlight 'Text Clear' and press ► to select.
4. The current TV channel is displayed. Once the text page has been found a blue ☰ symbol appears in the top left corner of the screen.
5. Press the ☰ button on the remote control to view the page.

### Reveal

Some teletext pages contain hidden information (eg for a quiz), which you can reveal. After having selected the function, the hidden information appears on screen. After having selected the function, press ►. The hidden information appears on screen.

### Time Page\*

\*depending on availability of service

You can call up a time-coded page such as an alarm page at a time specified by you. After you have displayed the Time Page sub menu:  
 Press the numbered buttons on the remote control to enter the three digits of the desired page.  
 Press the numbered buttons again to enter the four digits of the desired time.  
 Press the OK button to store the desired time. The time is displayed in the top left corner of the screen. At the requested time the page is displayed.

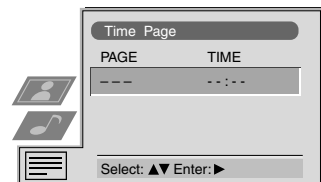

### Page Overview

\*only available if TOP-Text is transmitted by the TV station

In this menu the TOP-Text pages are divided into two columns, the first column showing 'blocks' of pages and the second showing 'groups' of pages.



1. Press ◀ or ► to select the first or second column.
2. Press ▲ or ▼ to select the relevant 'group' or 'block' of pages.
3. Press the OK button to display the chosen pages.

# Using the TV menu system

The TV consists of a menu system which is based on a series of user friendly on-screen displays and menus. These displays will help you get the most from your TV, helping you to change picture and sound settings, to alter the size of the TV picture and to rearrange the TV channels etc.

## Adjusting the picture and sound

The picture and sound are preset at the factory. You can however adjust them to suit your own taste.

1. Press the MENU button on the remote control to display the menu on the TV screen.
2. Press the ▲ or ▼ buttons to select  for picture settings or  for sound settings then press ► to enter either the 'Picture Adjustment' menu or the 'Audio Adjustment' menu.
3. Press the ▲ or ▼ buttons to select the item on the screen you wish to adjust then press ► to confirm. For a description of the menu items and their effects, see the table below.
4. Press the ▲, ▼, ► or ◀ buttons to adjust your selected item.
5. As soon as you have adjusted the item, press the OK button to store the new setting.
6. Repeat steps 3-5 if you wish to adjust any of the other items.
7. Press the MENU button to remove the menu from the TV screen.

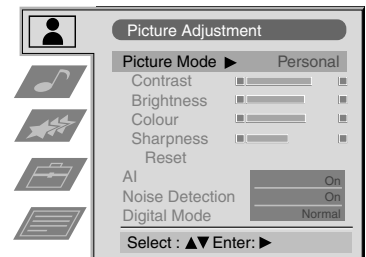

## Picture Control

Item	Effect/Operation
Picture Mode	▼ Live (for live broadcasts) Personal (for individual settings) Movie (for movie broadcasts) ▲ Game (for computer games)
Contrast	Less ◀▶ More
Brightness*	Darker ◀▶ Brighter
Colour*	Less ◀▶ More
Hue**	Reddish ◀▶ Greenish
Sharpness*	Softer ◀▶ Sharper
Reset	Resets picture to the factory preset levels
AI (Artificial Intelligence) ▼	Off : Normal ▲ On : Automatic optimisation of contrast level according to the TV signal.
Noise Detection ▼	Off : Normal ▲ On : Reduces picture noise in case of a weak broadcasting signal
Digital Mode ▼	DRC 50 : improves picture resolution and is optimal for viewing scrolling characters ▲ DRC 100 : improves picture resolution creating flicker-free pictures

\* Only if 'Personal' is selected in Picture Mode.

\*\* Only available for NTSC colour signal (eg US video tapes)

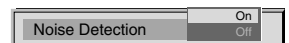
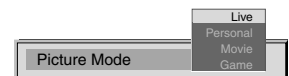

Using the TV menu system:

## Sound Control

Item	Effect/Operation
Equaliser Mode	<ul style="list-style-type: none"> <li>▼ Personal</li> <li>Vocal</li> <li>Jazz</li> <li>Rock</li> <li>Pop</li> <li>▲ Flat (fixed setting, cannot be adjusted)</li> </ul>
Equaliser adjustment	<p>You can adjust the mode selected in Equaliser mode by cutting and boosting the 5 selected frequency bands. Press ◀ or ▶ to select the frequency band then ▼ or ▲ to adjust the frequency. Finally, press the OK button to store the new adjustment.</p> <p><b>i</b> If you want to store the new setting, you need to set the Equaliser mode to 'Personal'. Personal mode permanently stores the setting, all other modes (Vocal, Jazz, Rock, Pop) store only until the next mode change.</p>
Surround Mode	<ul style="list-style-type: none"> <li>▼ Off</li> <li>Dolby Sur</li> <li>SRS</li> <li>Hall</li> <li>Church</li> <li>Disco</li> <li>Stadium</li> <li>▲</li> </ul>
SRS Mode* (*only if 'Surround Mode' is set to 'SRS')	<ul style="list-style-type: none"> <li>▼ SRS 1</li> <li>SRS 2</li> <li>▲ SRS 3</li> </ul>
Auto Vol. Control	<ul style="list-style-type: none"> <li>▼ On : volume level of the channels will stay the same independent of the broadcast signal (eg in the case of advertisements)</li> <li>▲ Off : volume level changes according to the broadcast signal.</li> </ul>
Dual Sound	<p>For a bilingual broadcast:</p> <ul style="list-style-type: none"> <li>▼ A for channel 1</li> <li>▲ B for channel 2</li> </ul> <p>For a stereo broadcast:</p> <ul style="list-style-type: none"> <li>▼ Mono</li> <li>▲ Stereo</li> </ul> <p><b>i</b> When NICAM stereo is being broadcast, the indication NiCAM appears briefly on the screen.</p>
Headphones	Less ◀ ▶ More
Volume	
Dual Sound	<p>For a bilingual broadcast:</p> <ul style="list-style-type: none"> <li>▼ A for channel 1</li> <li>▲ B for channel 2</li> </ul>

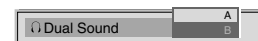
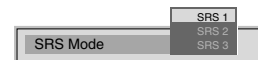
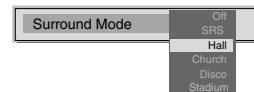
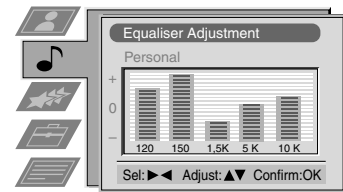
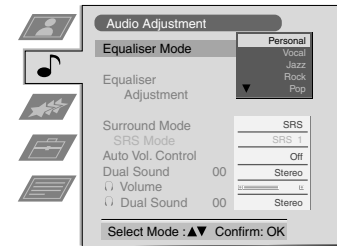



## Using the TV menu system:

### Setting up Dolby Surround

**i** Before listening to Dolby Surround encoded programmes you need to adapt the Dolby settings to suit your individual requirements. This setting up is normally only necessary when installing your TV set or when changing the speaker positions.

1. Press the MENU button on the remote control to display the menu on the TV screen.
2. Press the ▼ button to select the  symbol on the menu screen then press ► to enter the 'Set Up' menu.
3. Press the ▼ button to select 'Dolby Surround Set Up' then press ► to enter the 'Dolby Surround Set Up' menu.
4. Press the ▲ or ▼ buttons to select 'Surround Mode' then press ► to enter the 'Surround Mode' sub menu. Press the ▲ or ▼ buttons to select 'Pro Logic' if you are using the surround speakers or 'TruSurround' if you are not using surround speakers. Press the OK button to confirm.
5. Press the ▲ or ▼ buttons to select 'Level Setting' then press ► to hear a test tone which will sequentially switch through all speakers. From your sitting position all volume levels should be the same. If this is the case, press the OK button to store the settings. If this is not the case:
  - (a) Press the ▲ or ▼ buttons to select 'Front L.', 'Centre', 'Front R.' or 'Surround' speakers.
  - (b) Press ◀ or ▶ to adjust the volume level then press the OK button to store.
  - (c) Press ▼ to select another speaker.
  - (d) Repeat steps (a) and (b) for all the speakers you wish to adjust.
  - (e) Press the OK button to store the new settings.
6. To select 'Speaker Mode' ensure 'Surround Mode' is set to 'Pro Logic' then press the ▲ or ▼ buttons to select 'Speaker Mode'. Press ► to enter the 'Speaker Mode' sub menu. Press the ▲ or ▼ buttons to select one of the following speaker modes then press the OK button to store:
 

'Normal'	all speakers are activated
'Phantom'	centre speaker is switched off
'Wide'	wider bandwidth from centre speaker
'3CH Normal'	surround speakers are switched off
'3CH Wide'	surround speakers are switched off, centre speaker carries full frequency response.
7. To select 'Delay Time' ensure 'Surround Mode' is set to 'Pro Logic' then press the ▲ or ▼ buttons to select 'Delay Time'. Press ► to enter the 'Delay Time' sub menu. Press the ▲ or ▼ buttons to select the desired delay time for the surround speakers. You have the choice between 15ms for big rooms, 20ms or 25ms for standard rooms and 30ms for small rooms. Once you have set the time, press the OK button to store.
8. Press the ▲ or ▼ buttons to select 'Auto Surround' then press ► to enter the 'Auto Surround' sub menu. Press the ▲ or ▼ buttons to select 'On' or 'Off' then press the OK button to store.
9. Press the MENU button to remove the menu from the TV screen.

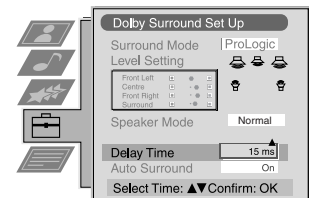
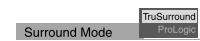
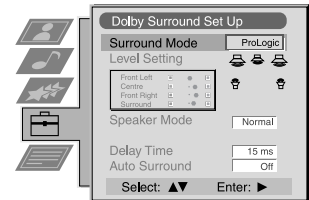

## Using the TV menu system:

### Using the Features menu

1. Press the MENU button on the remote control to display the menu on the TV screen.
2. Press the ▲ or ▼ buttons to select  for the 'Features' menu then press ► to enter the 'Features' menu.
3. Press the ▲ or ▼ buttons to select the desired menu item then press ► to confirm. For a description of the menu items and their effects, see the table below.
4. Press the ▲, ▼, ► or ◀ buttons to select the desired setting.
5. Press the OK button to confirm your choice of setting.
6. Repeat steps 3-5 if you wish to select any of the other items.
7. Press the MENU button to remove the menu from the TV screen.

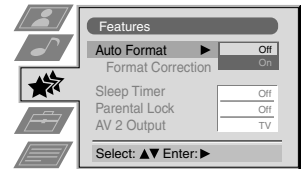

Item	Effect/Operation
Auto Format* *only for aerial signal	▼ Off: Size of picture does not automatically adjust. Normal: Size of picture automatically adjusts according to information from the broadcaster. ▲ Full: The TV can automatically adjust the picture size to eliminate any dark areas on the TV picture (as shown below):
Format Correction* (*only if Auto Format is set to 'Normal' or 'Full')	▼ Off : 4:3/14:9 is selected ▲ On : Smart mode is selected automatically for 4:3/14:9 broadcasts
Sleep Timer	You can select a time after which the TV switches itself into standby mode. ▼ Off . ▲ 90 min
Parental Lock	▼ Off : Normal ▲ On : Press the buttons on the remote control to switch the TV out of standby mode. The buttons on the TV do not work.
AV2 Output	▼ TV audio/video signal from the aerial  AV1 audio/video signal from scart 1 AV2 audio/video signal from scart 2 AV3 audio/video signal from scart 3 ▲ AV4 audio/video signal from connectors on front of TV

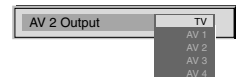
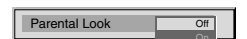
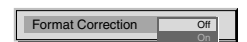

### Changing the screen size

 This feature allows you to change the size of the TV picture.

Press the  button on the remote control repeatedly or use the ▲ or ▼ buttons to select one of the following formats then press the OK button to confirm your selection:

- Smart imitation of wide screen effect for 4:3 broadcasts.
- 4:3 conventional 4:3 picture size, full picture information.
- 14:9 compromise between 4:3 and 16:9 picture size.
- Zoom widescreen format for letterbox movies
- Wide for 16:9 broadcasts.

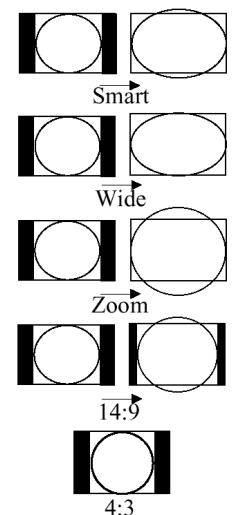



In Smart, Zoom and 14:9 modes parts of the top and bottom of the screen are cut off. Press ▲ or ▼ to adjust the position of the image on screen (eg to read subtitles) then press the OK button to confirm.

## Using the TV menu system:

### Using Multi PIP

**i** Multi PIP (picture in picture) mode displays a succession of 12 still pictures and a 13th that is live. You can manually select which channel you wish to watch, either full-screen or in the PIP mode.

1. Press the  button on the remote control to select Multi PIP mode. 13 programme positions appear on the screen with the current channel in the centre.
2. Press the PROGR+/- buttons repeatedly to select the next or preceding 12 programme positions.
3. Press the ▲, ▼, ◀ or ▶ buttons to move within the 13 displayed channels.
4. Press the OK button to select the framed channel. This channel now moves to the centre.
5. Press the OK button again to display the selected channel or press  to remove Multi PIP mode from the TV screen.

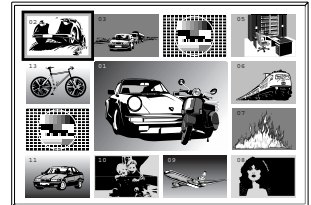

### Operating PAP (Picture and Picture)

**i** This PAP feature divides the screen into two for watching two channels simultaneously (with a video source on one if you want). The sound of the left screen comes through the TV loudspeakers, the sound of the right screen is selectable via headphones.

#### Switching PAP on and off



Press  once to display the screens and twice to switch PAP off.

#### Selecting sound for the headphones

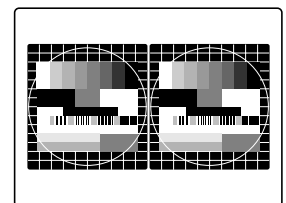
With PAP switched on, refer to the 'Adjusting the picture and sound' section of this manual and set 'Dual Sound' to 'PAP'.



#### Selecting a PAP source

Press . The symbol  appears in the right screen. Select the desired source using the numbered buttons (for a TV channel) or  (for a video source).

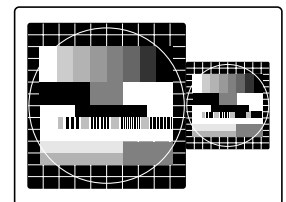

#### Swapping screens

Press  to swap the two screens.

#### Zooming the screens

Press the ◀ or ▶ buttons to change the size of the two screens.

## Using the TV menu system:

### Re-arranging the TV channels

**i** After tuning the TV, you can use this feature to change the order of the channels on the TV.

1. Press the MENU button on the remote control to display the menu on the TV screen.
2. Press the ▼ button to select the  symbol on the menu screen then press ► to enter the 'Set Up' menu.
3. Press the ▼ button to select 'Programme Sorting' then press ► to enter the 'Programme Sorting' menu.
4. Press the ▲ or ▼ buttons to select the channel you want to move then press ► to confirm.
5. Press the ▲ or ▼ buttons to select the new programme position (eg PROG 4) for your selected channel then press the OK button to confirm. The selected channel now moves to its new programme position and the other channels move accordingly.
6. Repeat steps 4 and 5 if you wish to sort the other channels.
7. Press the MENU button to remove the menu from the TV screen.

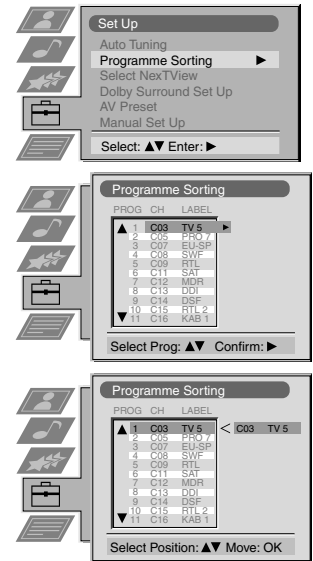

### Manually tuning the TV

**i** You have already tuned the TV automatically using the instructions at the start of this manual. You can however carry out this operation manually, adding channels to the TV one at a time.

1. Press the MENU button on the remote control to display the menu on the TV screen.
2. Press the ▼ button to select the  symbol on the menu screen then press ► to enter the 'Set Up' menu.
3. Press the ▼ button to select 'Manual Set Up' on the menu screen then press ► to enter the 'Manual Set Up' menu.
4. Press the ▼ button to select 'Manual Programme Preset' on the menu screen then press ► to enter the 'Manual Programme Preset' menu.
5. Press the ▲ or ▼ buttons to select a programme number for your channel (eg PROGR 1 for BBC1) then press ► to highlight the 'SKIP' column.
6. Press ▲ to select 'OFF' then press ► to highlight the 'SYS' column.
7. Press the ▲ or ▼ buttons to select the TV broadcast system (B/G for western european countries, I for Great Britain, D/K for eastern european countries or L for France) or 'EXT' for a video input source (AV1, AV2, ...) then press ► to confirm.
8. Press the ▲ or ▼ buttons to select 'C' for terrestrial channels, 'S' for cable channels, or 'F' for direct frequency inputs then press ► to confirm.
9. Select the first number digit of 'CH' (channel) then the second number digit of 'CH' with the number buttons on the remote control or Press the ▼ button to search for the next available channel.
10. If you do not wish to store this channel on the programme number you selected, press the ▲ or ▼ buttons to continue searching for the desired channel.
11. If this is the channel you wish to store, press the OK button.
12. Repeat steps 5-11 if you wish to store more channels then press the MENU button to remove the menu from the TV screen.

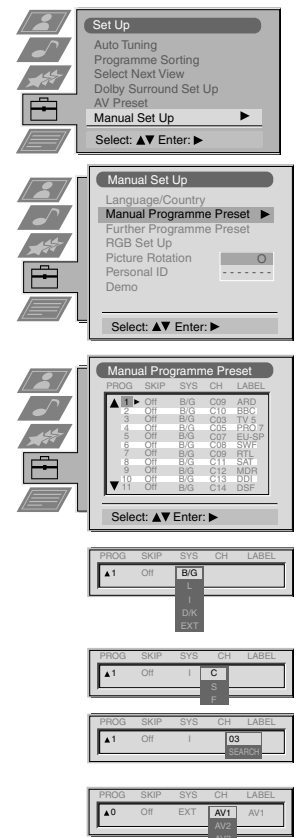

## Using the TV menu system:

### Naming a channel

**i** Names for channels are usually taken automatically from Teletext if available. You can however name a channel or an input video source using up to five characters (letters or numbers).

1. Press the MENU button on the remote control to display the menu on the TV screen.
2. Press the ▼ button to select the  symbol on the menu screen then press ► to enter the 'Set Up' menu.
3. Press the ▼ button to select 'Manual Set Up' then press ► to enter the 'Manual Set Up' menu.
4. Press the ▼ button to select 'Manual Programme Preset' then press ► to enter the 'Manual Programme Preset' menu.
5. Press the ▲ or ▼ buttons to select the channel you wish to name.
6. Press the ► button repeatedly until the first element of the 'LABEL' column is highlighted.
7. Press the ▲ or ▼ buttons to select a letter or number (select '-' for a blank) then press ► to confirm. Select the other four characters in the same way.
8. After selecting all the characters, press the OK button.
9. Repeat steps 5 to 8 if you wish to label other channels.
10. Press the MENU button to remove the menu from the TV screen.

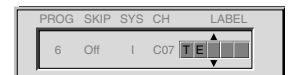
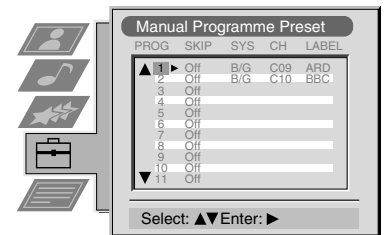
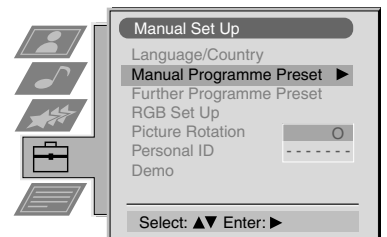

### Skipping programme positions

**i** This function enables you to skip unused programme positions when selecting them with the PROGR+/- buttons. However, by using the number buttons you can still select the skipped programme position.

1. Press the MENU button on the remote control to display the menu on the TV screen.
2. Press the ▼ button to select the  symbol on the menu screen then press ► to enter the 'Set Up' menu.
3. Press the ▼ button to select 'Manual Set Up' then press ► to enter the 'Manual Set Up' menu.
4. Press the ▼ button to select 'Manual Programme Preset' then press ► to enter the 'Manual Programme Preset' menu.
5. Press the ▲ or ▼ buttons to select the programme position then press ► to highlight the 'SKIP' column.
6. Press the ▲ or ▼ buttons to select 'Off' or 'On' (if you wish to skip this programme position) then press the OK button to store.
7. Repeat steps 5 and 6 if you wish to skip or unskip further programme positions.
8. Press the MENU button to remove the menu from the TV screen.

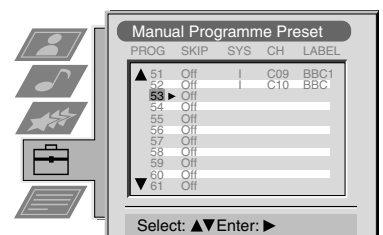
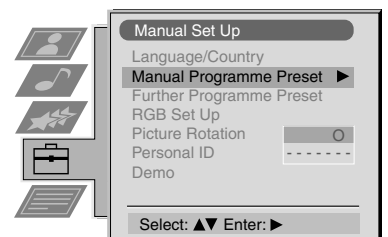

## Using the TV menu system:

### Using the Further Programme Preset feature

**i** With this feature you can a) adjust the attenuation of each channel, b) individually adjust the volume level of each channel, c) manually fine-tune the TV to obtain a better picture reception if the picture is distorted or d) preset the AV output for the programme positions of channels with scrambled signals (eg from a pay TV decoder). In this way a connected VCR records the unscrambled signal.

1. Press the MENU button on the remote control to display the menu on the TV screen.
2. Press the ▼ button to select the  symbol on the menu screen then press ► to enter the 'Set Up' menu
3. Press the ▼ button to select 'Manual Set Up' then press ► to enter the 'Manual Set Up' menu.
4. Press the ▼ button to select 'Further Programme Preset' then press ► to enter the 'Further Programme Preset' menu.
5. Press the ▲ or ▼ buttons to select the relevant programme number then press the ► button repeatedly to select a) ATT b) VOL c) AFT or d) DECODER. The selected item changes colour.
6. a) **ATT - RF Attenuator**  
Press the ▲ or ▼ buttons to switch attenuator 'on' or 'off'. Press the OK button to confirm the selection. Repeat steps 5 and 6a if you wish to adjust the attenuation of the other channels.  
  
b) **VOL - Volume Offset**  
Press the ▲ or ▼ buttons to adjust the volume level (range -7 to +7) of the channel. Store by pressing the OK button. Repeat steps 5 and 6b if you wish to adjust the volume level of the other channels.  
  
c) **AFT - Automatic Fine Tuning**  
Press the ▲ or ▼ buttons to fine tune the channel frequency over a range of -15 to +15. Press the OK button to confirm. Repeat steps 5 and 6c if you wish to fine tune other channels.  
  
d) **DECODER**  
Press the ▲ or ▼ buttons to select AV1 or AV2 for the programme position then press the OK button to confirm. You can now attach a decoder to the AV1 or the AV2 socket on the back of the TV and the picture from that decoder will appear on this programme number. Repeat steps 5 and 6d to preset the AV output for other programme positions.
7. Press the MENU button to remove the menu from the TV screen.

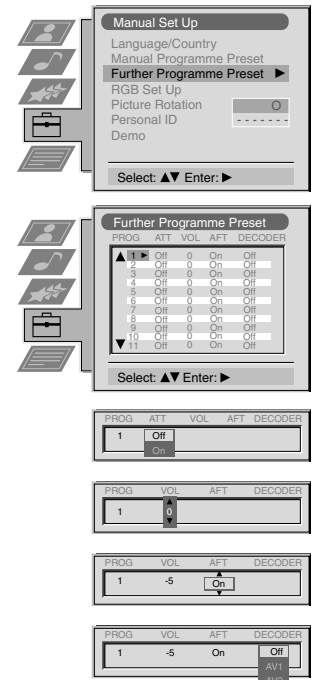

### Selecting the 'Demo' feature

**i** This function provides an overview of some of the features available on the TV.

1. Press the MENU button on the remote control to display the menu on the TV screen.
2. Press the ▼ button to select the  symbol on the menu screen then press ► to enter the 'Set Up' menu
3. Press the ▼ button to select 'Manual Set Up' then press ► to enter the 'Manual Set Up' menu.
4. Press the ▼ button to select 'Demo' then press ► to start the demonstration (which lasts for approximately 5 minutes).
5. Press the □ button to remove the demonstration from the TV screen.

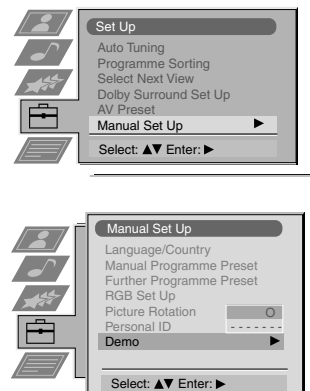

## Using the TV menu system:

### Adjusting the picture rotation

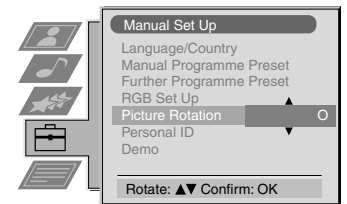
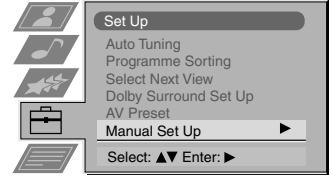

 Because of the earth's magnetism the picture might slant. In this case you can readjust the picture.

1. Press the MENU button on the remote control to display the menu on the TV screen.
2. Press the ▼ button to select the  symbol on the menu screen then press ► to enter the 'Set Up' menu
3. Press the ▼ button to select 'Manual Set Up' then press ► to enter the 'Manual Set Up' menu.
4. Press the ▼ button to select 'Picture Rotation' then press ► to enter the 'Picture Rotation' sub menu.
5. Press the ▲ or ▼ buttons to rotate the picture over a range of -5 to +5 then press the OK button to store.
6. Press the MENU button to remove the menu from the TV screen.



### Adjusting the picture geometry for an RGB source

 When connecting an RGB source such as a Sony playstation you may need to readjust the geometry of the picture.

1. Press the  button on the remote control to select the connected RGB source .
2. Press the MENU button to display the menu on the TV screen.
3. Press the ▼ button to select the  symbol on the menu screen then press ► to enter the 'Set Up' menu
4. Press the ▼ button to select 'Manual Set Up' on the menu screen then press ► to enter the 'Manual Set Up' menu
5. Press the ▼ button to select 'RGB Set Up' on the menu screen then press ► to enter the 'RGB Set Up' sub menu.
6. Press ► to select H Centre then press ▲ or ▼ to adjust the centre of the picture over a range of -10 to +10. Store the new range by pressing the OK button.
7. Press ► to select H Size then press ▲ or ▼ to adjust the horizontal coordinates over a range of -10 to +10. Store the new range by pressing the OK button.
8. Press the MENU button to remove the menu from the TV screen.

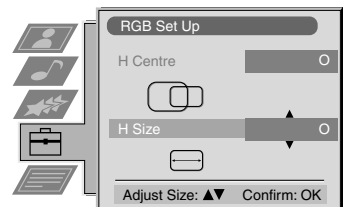
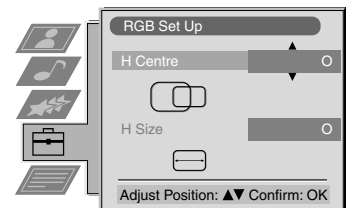

## Using the TV menu system:

### Inputting your personal ID

**i** With this feature, you can allocate a safety code to your TV which will enable you to be traced if the TV is stolen and recovered. The safety code however can only be input once - please make a note of it!

1. Press the MENU button on the remote control to display the menu on the TV screen.
2. Press the ▼ button to select the  symbol on the menu screen then press ► to enter the 'Set Up' menu
3. Press the ▼ button to select 'Manual Set Up' on the menu screen then press ► to enter the 'Manual Set Up' menu.
4. Press the ▼ button to select 'Personal ID' on the menu screen then press ► to enter the 'Personal ID' sub menu.
5. Press the ▲ or ▼ buttons to select the first of a total of 11 characters (letter, number, + or a blank) then press ► to go to the next character.
6. Repeat step 5 to input all the characters for the code.
7. Press the OK button to store. A status box appears on screen requesting you to re-enter your code.
8. Press the OK button to store the code or press ◀ to cancel.
9. Press the MENU button to remove the menu from the TV screen.

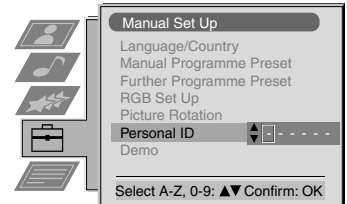

### Presetting and naming input signals

**i** Using this feature, you can automatically format and label input sources.

1. Press the MENU button on the remote control to display the menu on the TV screen.
2. Press the ▼ button to select the  symbol on the menu screen then press ► to enter the 'Set Up' menu
3. Press the ▼ button to select 'AV Preset' on the menu screen then press ► to enter the 'AV Preset' menu.
4. Press the ▲ or ▼ buttons to select the desired AV input (AV1, 2, 3 or 4)..
5. Press the ► button to select 'Auto Format' then press the ▲ or ▼ buttons to select 'Off', 'Normal' or 'Full'.
6. Press the ► button to select 'Label'.
7. Press the ▲ or ▼ buttons to select the first character of the name then press the ► button to move to the next character.
8. Repeat step 7 to select the other 4 characters then store by pressing the OK button.
9. Repeat steps 4-8 for the other AV input sources then press the MENU button to remove the menu from the TV screen.

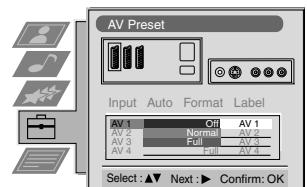
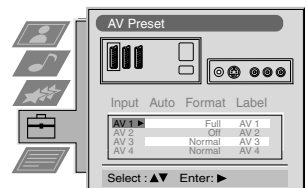



# Connecting additional equipment to the TV

Using the illustrations below, you can connect a wide range of audio and video equipment to your TV.

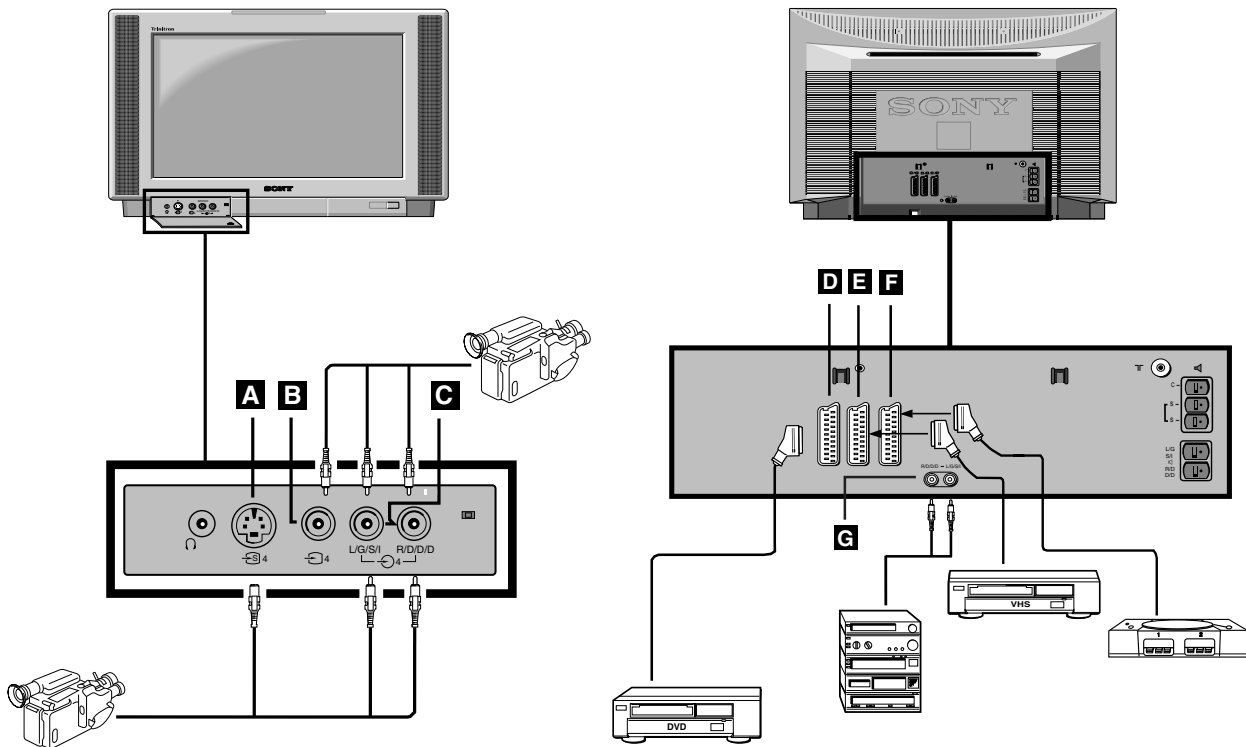

In order to get the input signal of a connected equipment on to the TV screen, you need to select the symbol of the connector, to which you have connected the device.

- Using the illustrations above, connect your equipment to the appropriate TV socket.
- Press the button repeatedly on the remote control until the correct input symbol for your equipment appears on the TV screen (see table below):

Symbol on the TV screen	Input signals from connector
1	• Audio/video input signal through scart connector <b>D</b> or* RGB through scart connector <b>D</b>
2	• Audio/video input signal through scart connector <b>E</b> or* S-video through scart connector <b>E</b>
3	• Audio/video input signal through scart connector <b>F</b> or* S-video through scart connector <b>F</b>
4	• S-video input signal through the 4-pin DIN connector <b>A</b> or* video input signal through phono jack <b>B</b> and audio input signal through phono jacks <b>C</b>

\* automatic detection of the signal according to the connected equipment

- Switch on the connected equipment.
- Press to return to the normal TV screen.

Note: To avoid picture distortion, do not connect equipment to the **A** and **B** sockets at the same time.

# Additional information when connecting equipment

- \* If the picture or sound is distorted, move the VCR away from the TV set.
- \* When connecting a monaural VCR, connect only the white jack to both the TV set and the VCR.
- \* For information on how to select the output signal of the scart 2 , see page 16.
- \* When connecting external hi-fi equipment, you can adjust the volume level by adjusting the headphones setting in the sound menu - please refer to the 'Adjusting picture and sound' section of this manual.

## Smartlink

Smartlink is a direct link between your TV and VCR.

For Smartlink you need:

- \* A VCR which supports Smartlink, NexTView Link, Easy Link or Megalagic.
- \* A fully-wired 21-pin scart cable to connect your VCR to scart 2  connector.

The features of Smartlink are:

- \* Tuning information such as the channel overview are downloaded from the TV set to the VCR.
- \* With NexTView you can programme your VCR easily.
- \* Direct TV recording : while watching TV you need to press just one button on the VCR to record this programme.

For more information on Smartlink please refer to your VCR instruction manual.

## Remote control of other Sony equipment

Using the buttons underneath the cover of the remote control you can control other Sony equipment.

1. Open the cover of the remote control.
  2. Set the selector VTR 1234 DVD according to the equipment you want to control:
    - VTR1 Beta VCR
    - VTR2 8mm VCR
    - VTR3 VHS VCR
    - VTR4 Digital Video (DCR-VX 1000/9000E, VHR-1000)
    - DVD Digital Video Disk
  3. Use the buttons on the remote control to operate the equipment.
- \* If your equipment has a COMMAND MODE selector, set this selector to the same position as the VTR 1234 DVD selector on the TV remote control.
  - \* If the equipment does not have a certain function, the corresponding button on the remote control does not work.

## Additional Information

# Specifications

### TV system

B/G/H, D/K, I, L

### Colour system

PAL, SECAM

NTSC 3.58, 4.43 (only Video In)

### Channel coverage

See the 'Channel Display Table' below.

### Picture tube

FD Trinitron WIDE

Approx 91cm (36 inches), 102° deflection

### Rear Terminals

①/② 21-pin Euro connector (CENELEC standard) including audio/video input, RGB input, TV audio/video output.

③/④ 21-pin Euro connector (CENELEC standard) including audio/video input, S-video input, Monitor audio/video output.

⑤/⑥ 21-pin Euro connector (CENELEC standard) including audio/video input, S-video input, Monitor audio/video output.

⑦ L/G/S/I RCA connectors, variable output for audio signals  
R/D/D/D

External speaker terminals : 2-pin DIN (5)

⑧ RF In

### Front Terminals

⑨ Video input - phono jacks

⑩ Audio inputs - phono jacks

⑪ S video input - 4 pin DIN

⑫ Headphones jack - minijack stereo

### Sound output

Left and Right speaker: 2x30W (music power)  
2x15W (RMS)

Centre speaker: 1x20W (music power)  
1x10W (RMS)

Surround speakers: 2x10W (music power)  
2x5W (RMS)

### Power consumption

170W

### Dimensions (wxhxd)

Approx. 972 x 613.5 x 591 mm

### Weight

Approx. 90.0kg

### Accessories supplied

RM-892 remote control (1)

IEC designated size AA batteries (2)

Surround speaker (2)

Surround speaker lead (2)

### Other features

Flat display Trinitron tube, noise detection, DRC 50Hz picture, DRC 100Hz picture, PAP, PAT, graphic equaliser, personal ID, sleep timer, NexTVView, Dolby Surround, Digital Comb Filter, second tuner.









**Design and specifications are subject to change without notice.**

## Channel Display Table

	Receivable Channels	Channel Displays
B/G/H	E2..12, 21..69	C02..C12, C21..69
CABLE TV (1)	S1..S41	S01..S41
CABLE TV (2)	S01..S05	S42..S46
	M1..M10	S01..S10
	U1..U10	S11..S20
ITALIA	A..H, H1, H2	C13..C20
D/K	R01..R12, R21..R69	C01..C12, C21..C69
	S01..S05	S42..S46
L	F2..F10, F21..F69	C01..C12, C21..C69
I	B21..B69	C21..C69

# Troubleshooting



Here are some simple solutions to problems which may affect the picture and sound.

Problem	Suggested remedy
No picture (screen is dark), no sound	<ul style="list-style-type: none"> <li>• Plug the TV in.</li> <li>• Press the  button on the front of the TV.</li> <li>• If the  indicator is on press the  button or a numbered button on the remote control.</li> <li>• Check the aerial connection.</li> <li>• Turn the TV off for 3 or 4 seconds and then turn it on again using the  button on the front of the TV.</li> </ul>
Poor or no picture (screen is dark), but good sound.	<ul style="list-style-type: none"> <li>• Using the MENU system, select the Picture Adjustment display. Adjust the brightness, picture and colour balance levels.</li> <li>• From the Picture Adjustment display select RESET to return to the factory settings.</li> </ul>
Good picture, no sound	<ul style="list-style-type: none"> <li>• Press the  button on the remote control.</li> <li>• If  is displayed on the screen, press the  button on the remote control.</li> </ul>
No colour on colour programmes	<ul style="list-style-type: none"> <li>• Using the MENU system, select the Picture Adjustment display and adjust the colour setting.</li> <li>• From the Picture Adjustment display select RESET to return to the factory settings.</li> </ul>
distorted picture when changing programmes or selecting Teletext	<ul style="list-style-type: none"> <li>• Turn off any equipment connected to the scart connectors on the rear of the TV.</li> </ul>
Remote control does not function	<ul style="list-style-type: none"> <li>• Replace the batteries.</li> </ul>
The standby indicator  on the TV flashes	<ul style="list-style-type: none"> <li>• Contact your nearest Sony service centre.</li> </ul>

- If you continue to have problems, have your TV serviced by qualified personnel.
- NEVER open the casing yourself.

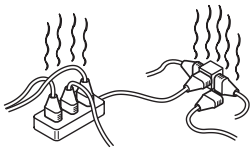
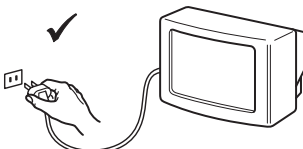
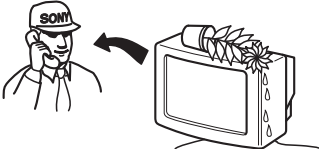
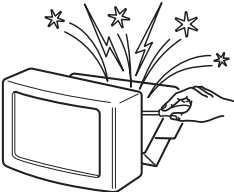
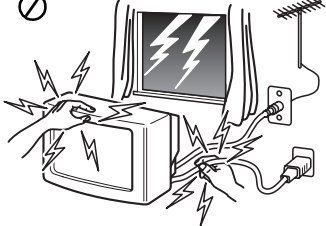
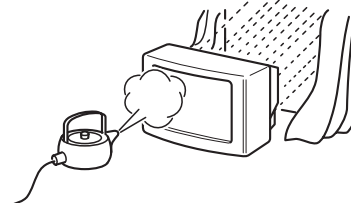
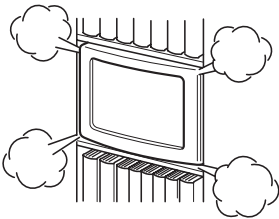
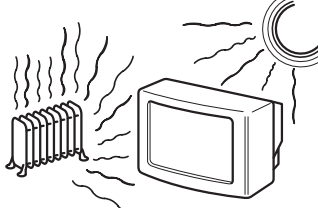
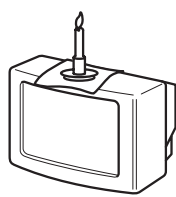
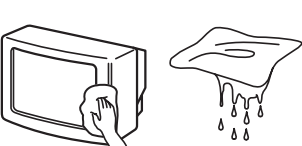
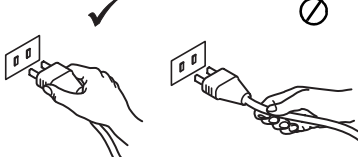
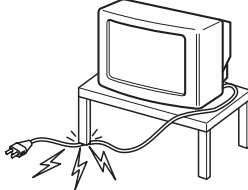
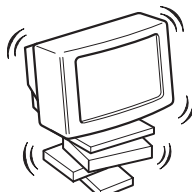

# Bezpieczeństwo

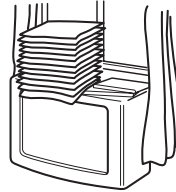
 <p>Televizor jest przystosowany do zasilania tylko napięciem przemiennym 220 – 240 V. Nie włączać zbyt dużej liczby urządzeń do jednego gniazdka sieciowego grozi to pożarem lub porażeniem prądem.</p>	 <p>Ze względu na bezpieczeństwo i ochronę środowiska naturalnego zaleca się, aby telewizor, który nie jest używany, nie pozostawał w trybie czuwania, lecz był wyłączony z sieci.</p>	 <p>Nigdy nie wpychać do telewizora żadnych przedmiotów. Grozi to pożarem lub porażeniem prądem. Nigdy nie wylewać na telewizor żadnych płynów. Jeśli do wnętrza telewizora dostanie się jakiś płyn lub przedmiot, nie używać urządzenia, zanim zostanie ono skontrolowane przez odpowiednio wykwalifikowaną osobę.</p>
 <p>Nie otwierać obudowy ani nie zdejmować pokrywy z tyłu telewizora. Naprawy powierzać tylko wykwalifikowanym osobom.</p>	 <p>Dla własnego bezpieczeństwa, w czasie burzy nie dotykać żadnych elementów telewizora, jego przewodu zasilającego ani przewodu antenowego.</p>	 <p>Aby uniknąć ryzyka pożaru lub porażenia prądem, nie wystawiać telewizora na deszcz i chronić go przed wilgocią.</p>
 <p>Nie zakrywać otworów wentylacyjnych na telewizorze. Dla zapewnienia właściwej wentylacji, pozostawić wokół telewizora przynajmniej 10 cm wolnego miejsca.</p>	 <p>Nigdy nie stawiać telewizora w miejscach gorących, wilgotnych lub nadmiernie zapylnych. Nie instalować telewizora w miejscach, w których będzie on narażony na wibracje mechaniczne.</p>	 <p>Aby uniknąć pożaru, przechowywać łatwopalne przedmioty z dala od telewizora i nie zbliżać się do niego z otwartym ogniem (na przykład świecą).</p>
 <p>Do czyszczenia telewizora używać miękkiej, lekko zwilżonej ściereczki. Nie czyścić telewizora benzyną, rozcieńczalnikiem ani innymi środkami chemicznymi. Nie rysować ekranu telewizora. Dla bezpieczeństwa, przed czyszczeniem telewizora wyłączyć go z sieci.</p>	 <p>Przy wyłączeniu przewodu zasilającego z gniazdka sieciowego chwycić wtyczkę. Nie ciągnąć samego przewodu.</p>	 <p>Dbać, aby nie stawiać na przewodzie zasilającym ciężkich przedmiotów, ponieważ mogą one uszkodzić przewód. Zalecamy nawinięcie nadmiaru przewodu na zaczepy znajdujące się z tyłu telewizora.</p>
 <p>Ustawić telewizor na bezpiecznej, stabilnej podstawie. Nie pozwalać, aby wspinały się na niego dzieci. Nie kłaść telewizora na boku ani ekranem do góry.</p>	 <p>Przed przenoszeniem telewizora wyłączyć go z sieci. Unikać nierównych powierzchni, szybkiego marszu i używania nadmiernej siły. Jeśli telewizor został upuszczony lub uszkodzony, natychmiast zlecić jego kontrolę odpowiednio wykwalifikowanej osobie z serwisu.</p>	 <p>Nie zakrywać otworów wentylacyjnych na telewizorze takimi przedmiotami jak zasłony czy gazety.</p>

# Spis Treści

<b>Instalowanie</b>	
1. Sprawdzanie załączonych akcesoriów	2
2. Wkładanie baterii do pilota	2
3. Podłączanie telewizora	3
4. Włączanie telewizora	5
5. Używanie przycisku sterującego	5
6. Programowanie telewizora	6
7. Znajdywanie kanału wideo	6
<b>Obsługa</b>	
Przegląd przycisków telewizora	7
Przegląd przycisków pilota	8
NexTView	9
Telegazeta	11
Posługiwanie się systemem menu telewizora	13
Regulacja obrazu	13
Regulacja dźwięku	14
Ustawienie 'Dolby Surround'	15
Używanie menu Funkcje	16
Zmienianie wielkości obrazu	16
Posługiwanie się trybem Multi PIP	17
Działanie trybu PAP (Obraz i obraz)	17
Zamiana pozycji programów	18
Ręczne programowanie telewizora	18
Nadawanie nazw programom	19
Pomijanie pozycji programów	19
Posługiwanie się menu "Dalsze nastawianie"	20
Włączanie trybu "Demo"	20
Regulacja obrotu obrazu	21
Regulacja geometrii obrazu dla sygnałów RGB	21
Wprowadzanie identyfikatora osobistego	22
Ustawianie i nadawanie nazw urządzeniom zewnętrznym	22
<b>Dodatkowy sprzęt</b>	
Podłączanie urządzeń dodatkowych	23
Informacje dodatkowe dotyczące podłączania urządzeń	24
Smartlink	24
Zdalne sterowanie innym sprzętem Sony	24
<b>Informacje dodatkowe</b>	
Dane techniczne	25
Tabela programów	25
Problemy i ich usuwanie	26

# Instalowanie

**i** Wykonaj czynności 1-7, aby dokonać instalacji telewizora i zacząć oglądać programy.

## 1. Sprawdzanie załączonych akcesoriów



Pilot

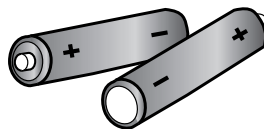

Baterie

## 2. Wkładanie baterii do pilota

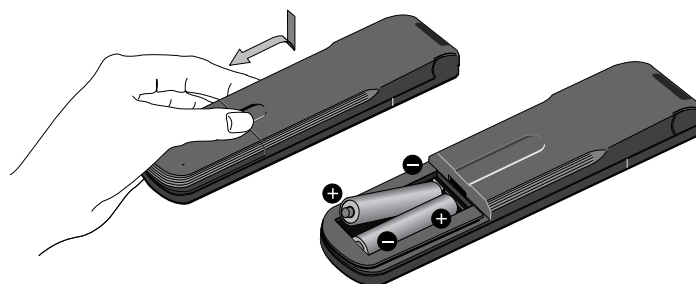

Pamiętaj, aby pozbywać się niepotrzebnych baterii w sposób przyjazny dla środowiska.



## 3. Podłączanie telewizora

### Podłączanie głośników



System Dolby\* Pro Logic Surround wymaga użycia 5 głośników:

- głośnika centralnego (zainstalowanego w telewizorze), dzięki któremu dialogi itp. zdają się dobiegać z ekranu telewizora,
- lewego i prawego przedniego głośnika (zainstalowanych w telewizorze), służących do normalnej reprodukcji audycji stereofonicznych,
- głośników surround, używanych do wytworzenia specjalnych efektów, jakie zapewnia kanał surround.

### Podłączanie dostarczonych głośników

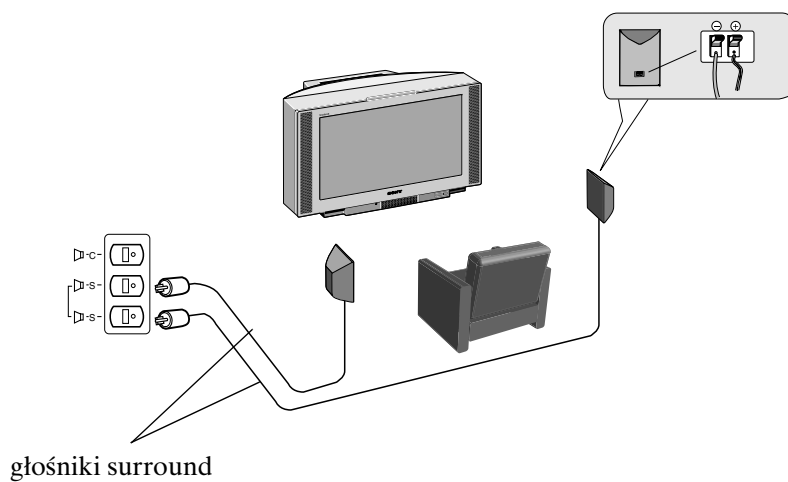

### Podłączanie własnych głośników

(Upewnij się, że głośniki mają co najmniej 8 omów impedancji i są magnetycznie ekranowane. W przeciwnym wypadku mogą wystąpić zakłócenia obrazu).

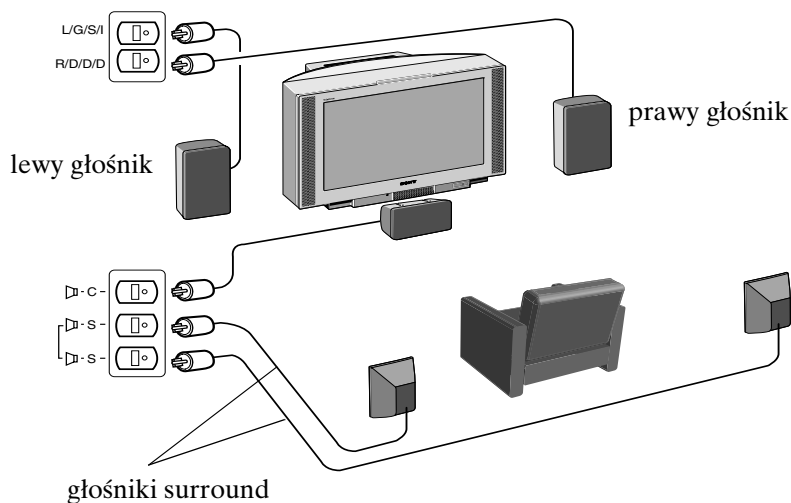

\*Wyprodukowano na licencji Dolby Laboratories Licensing Corporation. Dolby, ProLogic oraz podwójne D są znakami handlowymi Dolby Laboratories Licensing Corporation.

## 3. Podłączanie telewizora

### Podłączanie anteny do telewizora

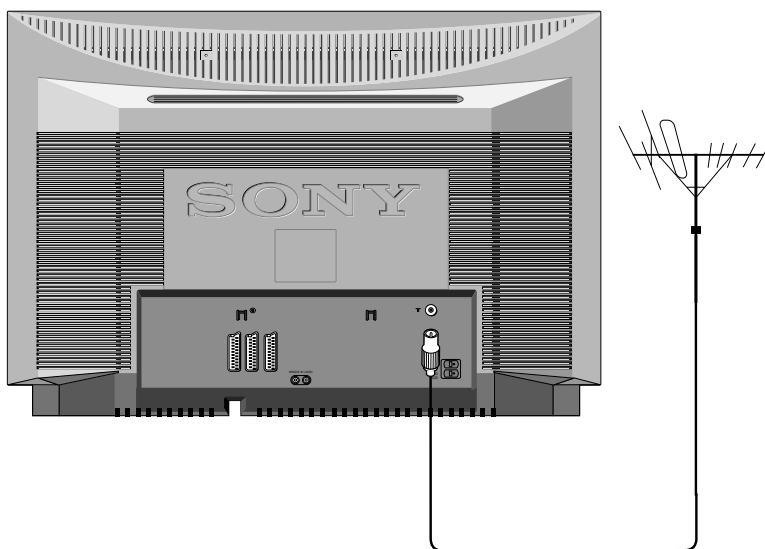

Jeżeli nie podłączasz telewizora do magnetowidu, wówczas należy podłączyć antenę, tak jak to pokazano na ilustracji, po lewej i przejść do sekcji "4. Włączanie telewizora".

Jeżeli natomiast podłączasz telewizor do magnetowidu, wówczas należy przejść do sekcji znajdującej się poniżej.

1. Podłącz antenę do gniazda oznaczonego  $\Pi$ , znajdującego się z tyłu odbiornika.

### Podłączanie anteny i magnetowidu do telewizora

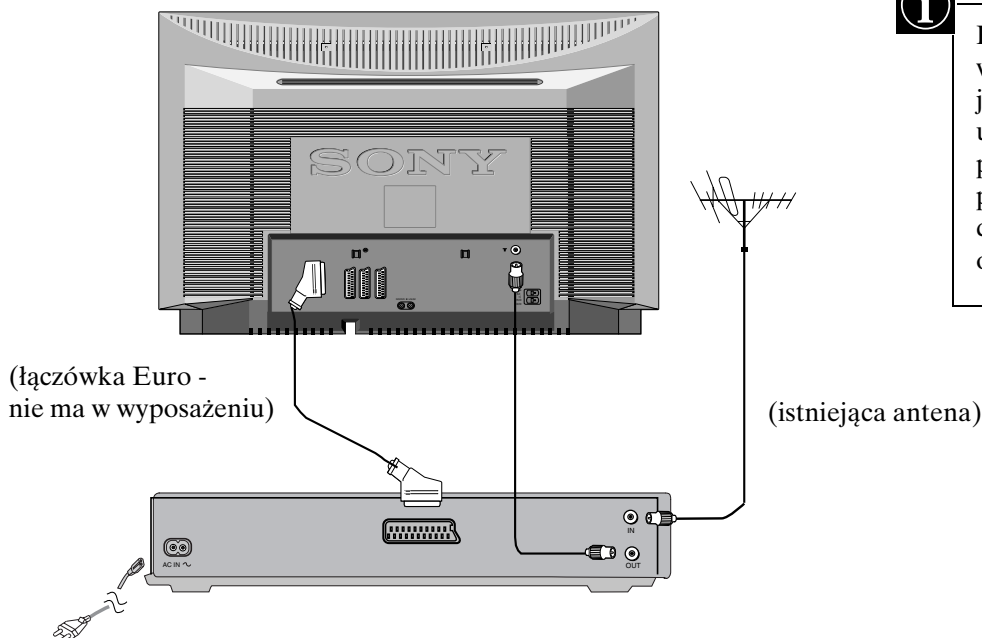

Kabel Euro nie jest wymagany. Jeżeli jednak zostanie użyty, to dodatkowe połączenie może polepszyć obraz i dźwięk podczas odtwarzania.

1. Podłącz antenę do magnetowidu, tak jak to pokazano.
2. Połącz gniazdo magnetowidu RF OUT, znajdujące się z tyłu magnetowidu, z gniazdkiem antenowym telewizora, tak jak to pokazano na rysunku.
3. Podłącz magnetowid do gniazdka sieciowego i włącz go.
4. Włóż nagraną kasetę do magnetowidu i przyciśnij 'PLAY'.

## 4. Włączanie telewizora

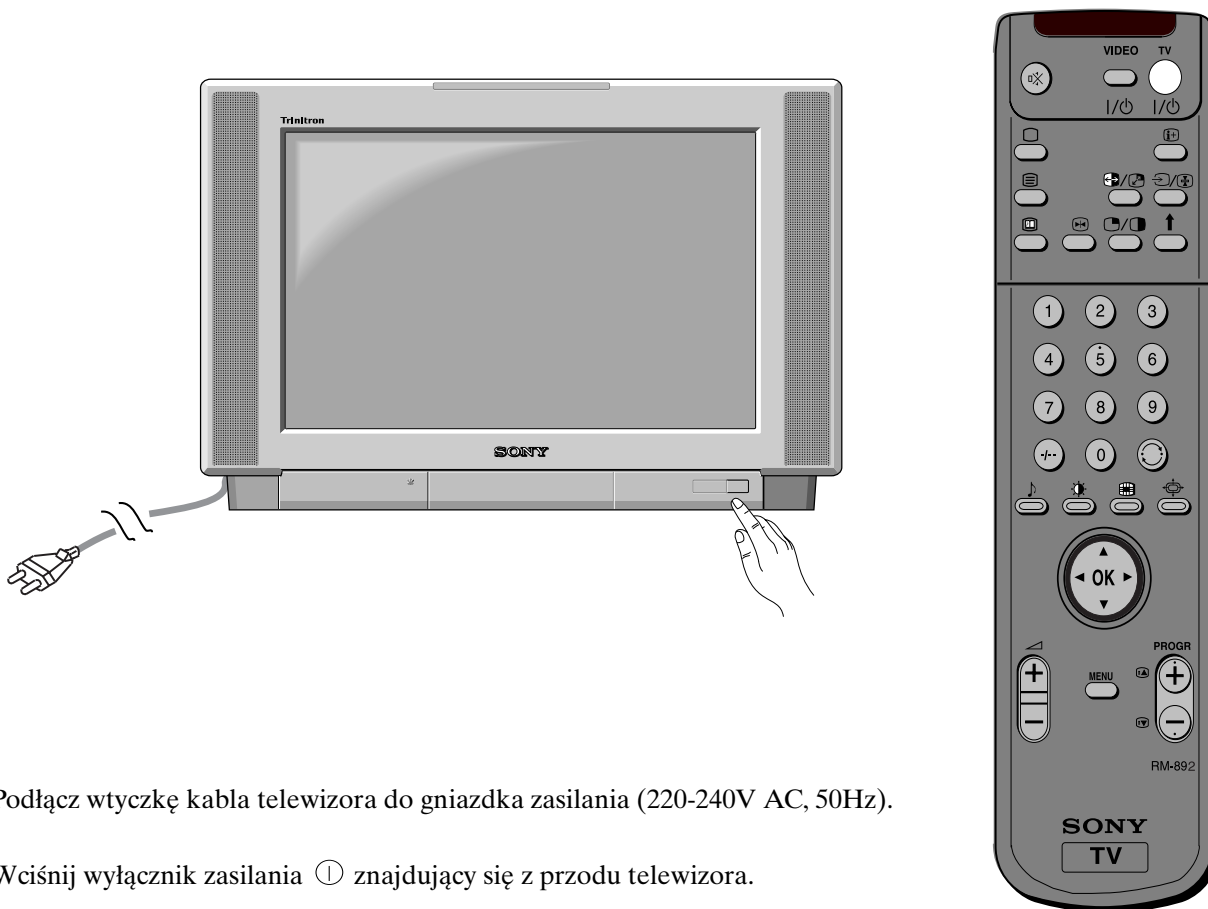

1. Podłącz wtyczkę kabla telewizora do gniazdka zasilania (220-240V AC, 50Hz).
2. Wciśnij wyłącznik zasilania ① znajdujący się z przodu telewizora.

**i** Jeżeli świeci się kontrolka trybu czuwania, znajdująca się z przodu telewizora, należy nacisnąć przycisk TV I/O znajdujący się na pilocie, aby włączyć odbiornik TV. Należy zachować cierpliwość; obraz może pojawić się na ekranie dopiero po kilku chwilach.

## 5. Używanie przycisku sterującego

Przemieszczanie wskaźnika przyciskiem sterującym	Przyciskanie przycisku sterującego
<p>Aby poruszać się po menu, wciśnij odpowiedni przycisk kierunku.</p>	<p>Aby wybrać wariant z menu, przyciśnij środek przycisku sterującego.</p>

## 6. Programowanie telewizora

Przed przystąpieniem do strojenia telewizora należy wybrać język i kraj.

1. Na ekranie pojawia się menu Język/Kraj z podświetlonym słowem "English".
2. Przyciskami ▲ oraz ▼ pilota wybierz język, a następnie przyciśnij OK, aby zatwierdzić. Pojawia się menu Kraj z podświetlonym słowem "Wyłączony". Wybierz "Wyłączony", jeżeli nie chcesz, aby kanały zostały kolejno zaprogramowane, począwszy od pozycji 1.
3. Wciśnij ▲ lub ▼, aby wybrać kraj, w którym będzie używany telewizor i przyciśnij OK, aby potwierdzić swój wybór.
4. Pojawia się menu "Automatyczne Strojenie" w wybranym języku. Przyciśnij OK, aby potwierdzić.
5. Sprawdź, czy antena jest podłączona zgodnie z instrukcjami i przyciśnij OK, aby zatwierdzić. Telewizor zacznie automatycznie wyszukiwać i programować dostępne kanały. Operacja ta może potrwać kilka minut - należy zachować cierpliwość i nie przyciskać żadnych przycisków.
6. Po zakończeniu strojenia wszystkich dostępnych kanałów, na ekranie pojawia się menu "Sortowanie programów", które pozwala zmienić porządek zaprogramowanych kanałów. Jeżeli chcesz zmienić kolejność programów, przyciśnij ▲ lub ▼, aby wybrać kanał, który chcesz przesunąć, następnie przyciśnij ►. Przy pomocy przycisków ▲ lub ▼ wybierz nową pozycję dla danego programu i przyciśnij OK, aby potwierdzić. Wybrany program zostanie przeniesiony w nowe miejsce, a inne programy zostaną odpowiednio przesunięte. Powtarzaj tę procedurę, jeżeli chcesz zmienić kolejność pozostałych programów.
7. Naciśnij przycisk MENU, aby usunąć menu z ekranu telewizora.
8. Naciskaj PROGR+/- lub numerowane przyciski, aby oglądać programy telewizyjne.

Uwaga: Aby w dowolnym momencie zatrzymać proces automatycznego strojenia, naciśnij przycisk OK.

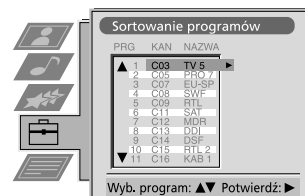
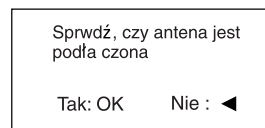
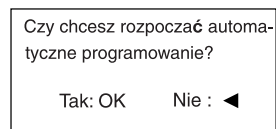
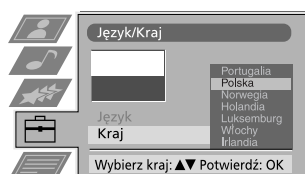
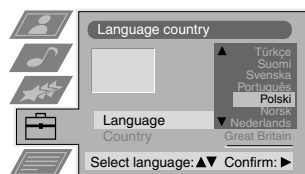

## 7. Znajdywanie kanału wideo

Podłączywszy już magnetowid do telewizora, musisz znaleźć kanał wideo.

1. Naciskaj przyciski PROGR+/-, aż kanał wideo pokaże się na ekranie telewizora.

Uwaga: Jeżeli chcesz zmienić pozycję kanału wideo wśród programów, przejdź do sekcji "Zapamiętywanie kanałów TV".

# Obsługa

## Przegląd przycisków telewizora

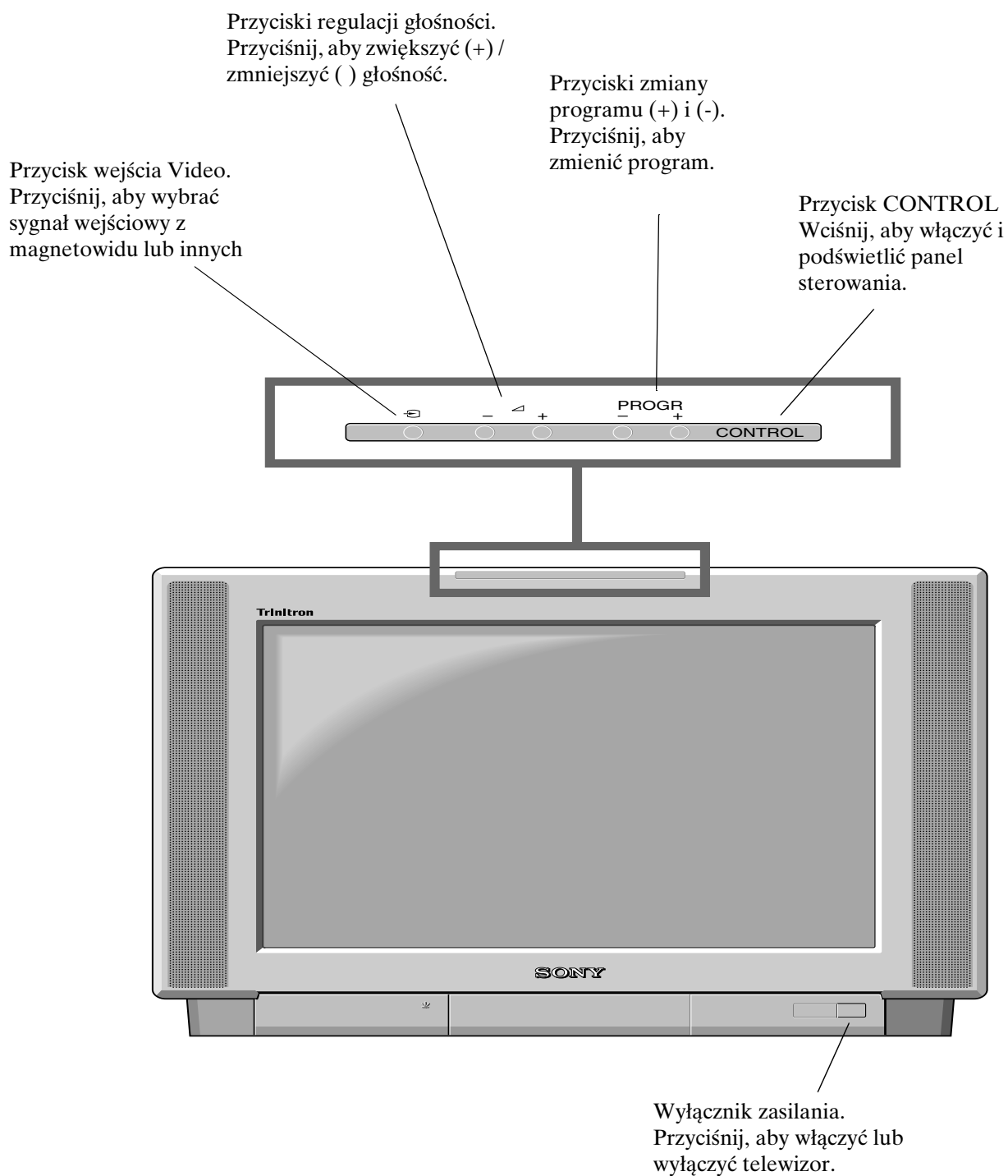

# Przegląd przycisków pilota

**Aby wyłączyć dźwięk**

Wcisnąć w celu wyłączenia dźwięku telewizora.  
Wcisnąć ponownie, aby przywrócić dźwięk.

**Aby powrócić do normalnego trybu TV**

Przyciśnij w celu powrotu do normalnego działania z telegazety lub z trybu czuwania.

**Aby włączyć telegazetę**

Wcisnij w celu włączenia i wyłączenia telegazety.

**Aby wybrać Elektroniczny program TV (EPG)**

Wcisnij w celu włączenia i wyłączenia EPG.

**Aby zatrzymać obraz**

Przyciśnij, jeżeli chcesz zanotować jakąś informację z ekranu telewizora, np. numer telefonu. Przyciśnij ponownie, aby powrócić do normalnego obrazu telewizyjnego.

**Aby wybrać program**

Przyciśnij jeden z numerowanych przycisków.

Dla programów dwucyfrowych, np. 23, najpierw należy przycisnąć **-/-**, a następnie 2 oraz 3.

**Aby wyświetlić menu obrazu**

Przyciśnij, aby zmienić ustawienia obrazu.  
Przyciśnij przycisk OK, aby usunąć menu.

**Aby wyświetlić menu dźwięku**

Przyciśnij, aby zmienić ustawienia dźwięku.  
Przyciśnij przycisk OK, aby usunąć menu.

**W celu wyświetlenia tabeli programów**

Wcisnij przycisk OK. Wcisnij **▲** lub **▼** w celu wyborużądanego programu, a następnie **►**, aby potwierdzić.

**Aby ustawić głośność**

Przycisnąć w celu ustawienia głośności telewizora.



**Aby chwilowo wyłączyć telewizor**

Przyciśnij w celu chwilowego wyłączenia telewizora. Aby włączyć telewizor, należy ponownie nacisnąć ten przycisk. Aby oszczędzać energię, należy wyłączać nie używany telewizor z sieci. **UWAGA:** Jeśli przez 15-30 minut nie jest odbierany sygnał TV i nie zostanie naciśnięty żaden przycisk, telewizor automatycznie przełączy się w tryb oczekiwania.

**Aby pokazać informacje**

Naciśnij w celu pokazania wszystkich ekranowych wskaźników. Naciśnij ponownie, aby je ukryć. Naciśnij w trybie telegazety, aby przejść do spisu treści (przeważnie strona 100), naciśnij ponownie, aby skasować.

**Aby wybrać sygnał wejściowy lub zatrzymać telegazetę**

Wcisnij w celu wyboru sygnału wejściowego z gniazd (patrz sekcja "Używanie dodatkowego sprzętu"). Naciśnij w trybie telegazety, aby zatrzymać wyświetlaną stronę. Naciśnij ponownie, aby skasować.

*Więcej szczegółów znajduje się w sekcji "Posługiwanie się trybem P.A.P."*

**Aby powrócić do poprzedniego kanału**

Wcisnij w celu przejścia do ostatnio oglądanego programu. Uwaga: Operacja ta może zostać wykonana tylko wtedy, gdy obecny kanał był oglądany przez 5 sekund.

Naciśnij, aby włączyć i wyłączyć tryb Multi PIP.

**Aby zmienić format obrazu**

Wcisnij w celu zmiany wielkości obrazu.

**Przyciski Fastext**

Aby zapoznać się ze szczegółami: patrz sekcja Telegazeta.

**Aby wybrać podpunkty menu**

Użyj przycisku OK oraz przycisków kierunkowych, aby wybrać opcje dostępne w systemie menu telewizora.

**Aby wyświetlić menu**

Naciśnij, jeżeli chcesz dokonać ustawień w menu telewizora. Naciśnij ponownie, aby menu zniknęło z ekranu.

**Aby wybrać kanał**

Wcisnąć w celu wybrania kanału.

**Aby przywrócić ustawienia fabryczne.**

Otwórz pokrywkę pilota i naciśnij, aby przywrócić fabryczne ustawienia obrazu i dźwięku. Po pojawieniu się menu "Instalacja", przejdź do sekcji "Wybieranie języka i kraju", aby zmienić, jeżeli to potrzebne, język i kraj.

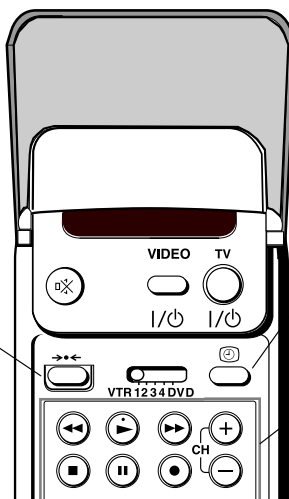

**Aby wyświetlić godzinę.**

Otwórz pokrywkę pilota i naciśnij w celu wyświetlenia na ekranie aktualnej godziny.

**Aby obsługiwać wyposażenie wideo**

Otwórz pokrywkę pilota i użyj tych przycisków w celu obsługi sprzętu wideo (proszę zapoznać się ze szczegółami w instrukcji magnetowidu).

# NexTView

NexTView jest elektronicznym przewodnikiem po programach telewizyjnych, który dostarcza informacji o programach nadawanych przez różne stacje.

## Wybieranie usługodawcy NexTView

Telewizor automatycznie wybiera najlepszego usługodawcę NexTView. Wybór usługodawcy zostaje dokonany po mniej więcej 30 minutach od zaprogramowania kanałów. Można jednak samodzielnie wybrać innego usługodawcę.

1. Naciśnij przycisk MENU na pilocie, aby wyświetlić menu na ekranie telewizora.
2. Naciskaj ▲ lub ▼, aby wskazać na ekranie menu symbol ☰, po czym naciśnij ►, aby wyświetlić menu Ustawienia.
3. Naciskaj ▲ lub ▼, aby wskazać wariant Select NexTView, i potwierdź, naciskając ►. Pojawi się lista wszystkich usługodawców NexTView.
4. Naciskaj ▲ lub ▼, aby wybrać żądanego usługodawcę NexTView, po czym naciśnij przycisk OK, aby zachować ustawienie.
5. Naciśnij przycisk MENU, aby usunąć menu z ekranu.

## Uruchamianie NexTView

1. Przyciskiem ☰ na pilocie można włączyć lub wyłączyć NexTView.
2. Naciskaj przyciski ▲, ▼, ◀ lub ▶, aby przesuwać kursor po ekranie.
3. Naciśnij OK, aby potwierdzić wybór.
  - a. Jeżeli przyciśniesz OK w kolumnie daty, godziny lub ikony (tematu), lista programów będzie zmieniać się, w zależności od wyboru.
  - b. Jeżeli natomiast naciśniesz OK na liście programów, to dany kanał zostanie włączony, jeżeli program ten jest aktualnie wyświetlany, lub wyświetlone zostanie menu dalszych informacji "Long Info", jeżeli program nadawany będzie w przyszłości.

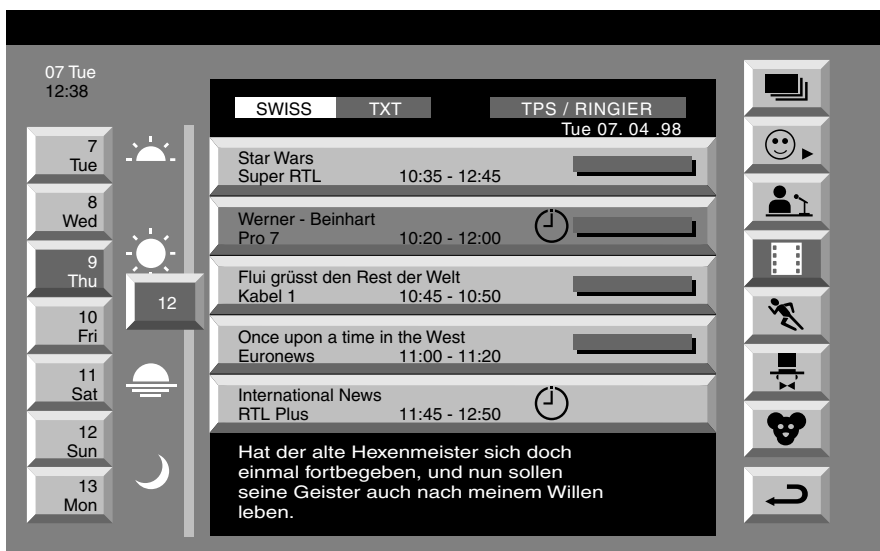

### Legenda

- ☰ pełna lista
- 😊 osobisty wybór
- 👤 programy informacyjne
- 🎬 filmy
- 🏊 sport
- 🎭 programy rozrywkowe
- 👶 programy dla dzieci
- ↶ powrót do poprzedniego menu

## Używanie menu "Ustawienia indywidualne"

Możesz dokonać osobistego wyboru tematów, wśród których dokonywane będzie wyszukiwanie.

1. Naciśnij ▲ lub ▼, aby wybrać ikonę ☺, a następnie ►, aby wyświetlić menu "Ustawienia indywidualne".
2. Naciśnij ▲ lub ▼, aby wybrać punkt na ekranie, a następnie naciśnij OK, aby potwierdzić swój wybór.
3. Powtarzaj czynność z kroku 2 dla wszystkich tematów, które chcesz mieć w swojej liście.
4. Kiedy skończysz swoją listę, naciśnij ►, aby wybrać ↩ z menu.
5. Wciśnij przycisk OK, aby powrócić do poprzedniego menu.
6. Naciskaj ▲ lub ▼, aby wybrać ikonę ☺, po czym ponownie naciśnij przycisk OK, aby włączyć filtr Ustawienia indywidualne.

## Używanie menu "Long Info"

Menu Long Info umożliwia programowanie układów czasowych oraz nagrywanie wybranych programów.

1. Naciśnij ▲ lub ▼, aby wybrać z listy programów pozycję, która będzie nadawana w przyszłości.
2. Naciśnij OK, aby wyświetlić menu "Long Info".

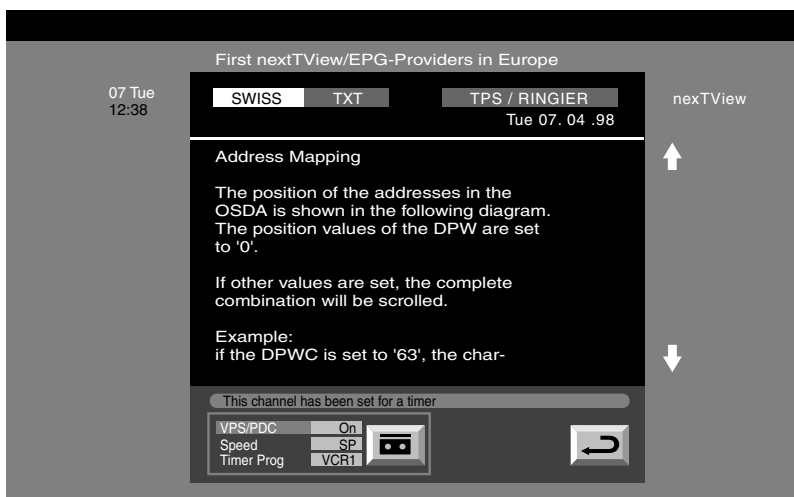

Aby zaprogramować układ czasowy Naciskaj przycisk ◀ lub ▶, aby wskazać ikonę ☺, po czym naciskaj przycisk OK, aby zaprogramować lub wyłączyć układ czasowy. Jeśli zaprogramujesz układ czasowy, program zostanie oznaczony ikoną zegara. Na krótko przed rozpoczęciem programu pojawi się pytanie, czy rzeczywiście chcesz go obejrzeć. Aby wyświetlić tabelę układów czasowych Naciskaj przycisk ◀ lub ▶, aby wskazać ikonę ☺, po czym naciskaj przycisk OK, aby wyświetlać lub ukrywać tabelę układów czasowych. Tabela ta zawiera programy, dla których został zaprogramowany układ czasowy. (Za pomocą układów czasowych można zaprogramować do 5 programów.)

### Aby nagrywać programy\*

(dotyczy tylko magnetowidów z systemem Smartlink)

1. Podłącz magnetowid Smartlink.
2. Naciskaj ◀ lub ▶, aby wybrać 📺. Następnie naciśnij przycisk OK, aby wczytać informacje do magnetowidu.
3. Aby wybrać ustawienia dla magnetowidu:

#### VPS/PDC

Naciskaj ◀, aby wybrać VPS/PDC, następnie naciśnij OK, aby wybrać "Wł." lub "Wył.". Jeżeli zostanie wybrana ta opcja, wówczas wybrany program na pewno zostanie nagrany, nawet wówczas, gdy nastąpi zmiana w programie telewizyjnym. Funkcja ta działa jednak tylko wtedy, gdy dany kanał jest nadawany z sygnałem VPS/PDC

#### Szybkość

Wciśnij ▼, aby wybrać "szybkość", a następnie naciśnij OK, aby wybrać "SP" dla normalnej szybkości lub "LP" dla obniżonej szybkości nagrywania. Przy obniżonej szybkości (LP) można nagrać na kasecie dwa razy więcej. Wówczas jakość obrazu może być obniżona.

#### Wybór magnetowidu

Naciskaj ▼, aby wybrać "VCR Setup", następnie naciśnij OK, aby wybrać magnetowid który chcesz zaprogramować, to znaczy magnetowid 1 (VCR1) lub ' magnetowid 2 (VCR2).









4. Na koniec naciśnij ►, aby wybrać ikonę ↩, a następnie OK, aby usunąć menu z ekranu telewizora.



# Telegazeta

Większość programów telewizyjnych jest nadawana wraz z telegazetą. Strona spisu treści telegazety (zazwyczaj strona 100) podaje informacje dotyczące jej obsługi. Należy jednak korzystać z telegazety nadawanej z programem o silnym sygnale, w przeciwnym wypadku mogą wystąpić błędy w odbiorze telegazety.

## Włączanie i wyłączanie telegazety

1. Za pomocą numerowanych przycisków pilota wybierz program, razem z którym nadawana jest telegazeta, którą chcesz obejrzeć.
2. Naciśnij raz , aby przejść do trybu Obraz i telegazeta (P&T). Ekran zostanie podzielony na dwie części; program telewizyjny będzie po prawej stronie, a telegazeta po lewej.
- ① Tryb Obraz i telegazeta (P&T): naciśnij , a następnie naciskaj przycisk **PROGR +/-**, aby zmienić odbierany program telewizyjny. Naciśnij  lub , aby zmienić wielkość obrazu telewizyjnego. Naciśnij ponownie , aby powrócić do normalnego odbioru telegazety.
3. Naciśnij dwa razy , aby odbierać tylko telegazetę.
4. Naciśnij trzykrotnie , aby przejść do trybu Mix. Obraz telewizyjny i telegazeta nakładają się na siebie.
5. Naciśnij  cztery razy, aby wyłączyć telegazetę.

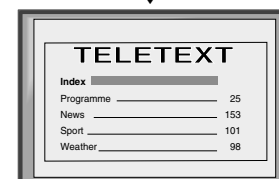
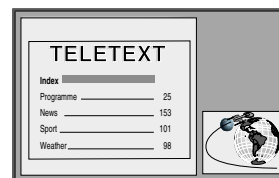



## Wybieranie strony telegazety



Wprowadź trzy cyfry numeru strony, używając do tego numerowanych przycisków pilota. Jeżeli popełnisz błąd, wprowadź jakiegokolwiek trzy cyfry, a następnie wprowadź jeszcze raz poprawny numer.

## Używanie innych funkcji telegazety

### Wybieranie następnej lub poprzedniej strony

Naciśnij przyciski  lub , znajdujące się na pilocie, w celu wybrania poprzedniej lub następnej strony.

### Wybieranie podstron

Strona Telegazety może zawierać kilka podstron. W takim przypadku zostanie wyświetlony pasek informacyjny, pokazujący liczbę podstron. Wybierz podstronę przyciskając  lub .

### Aby zatrzymać stronę telegazety

Przyciśnij,  w celu zatrzymania strony. Przyciśnij ponownie, aby przerwać zatrzymanie.

### Odkrywanie ukrytych informacji (np. odpowiedzi do quizu).

Naciśnij przycisk , aby pokazać ukrytą informację. Naciśnij ponownie, aby ją ukryć.



### Używanie kolorowych przycisków w celu przejścia na strony (Fastext)

(dostępne tylko dla stacji telewizyjnych nadających sygnał Fastext)

Kiedy zakodowane kolorami menu pojawi się na dole strony, naciśnij kolorowy przycisk pilota (zielony, czerwony, żółty lub niebieski), aby wyświetlić odpowiednią stronę.



### Używanie funkcji "Łapanie stron"

1. Za pomocą numerowanych przycisków pilota wybierz stronę, która zawiera kilka stron (np. strona spisu treści).
2. Wciśnij przycisk OK.
3. Wciśnij  lub , aby wybrać numer żądanej strony, a następnie przycisk OK. Żądana strona zostanie wyświetlona po kilku sekundach.

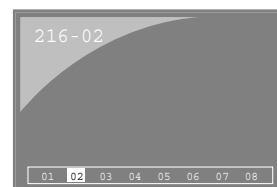

Telegazeta jest to serwis informacyjny nadawany przez większość stacji telewizyjnych.

## Posługiwanie się menu telegazety

1. Kiedy telegazeta jest włączona, naciśnij przycisk MENU na pilocie, aby wyświetlić menu na ekranie telewizora.
2. Wciśnij ▲ lub ▼ w celu wybrania podpunktu, a następnie naciśnij ►, aby dostać się do odpowiedniego menu niższego poziomu.
3. Aby usunąć z ekranu menu telegazety, naciśnij przycisk MENU.

### Góra/Dół/Cała

Menu Góra/Dół/Cała pozwala powiększyć różne części strony telegazety. Naciśnij ▲, w celu powiększenia górnej części obrazu, ▼, aby powiększyć dolną część. Naciśnięcie przycisku OK spowoduje przywrócenie normalnej wielkości strony. Naciśnij ◀, aby powrócić do menu telegazety.

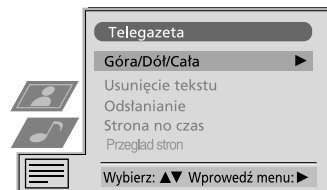

Góra: ▲ Dół: ▼ Cała: OK

### Usunięcie tekstu\*

\*funkcja dostępna tylko w trybie telegazety i trybie Mix (patrz Włączanie i wyłączenie telegazety)

Funkcja usunięcia tekstu służy do wyświetlania obrazu telewizyjnego podczas wyszukiwania strony telegazety.

1. Dwukrotnie naciśnij przycisk ≡ na pilocie, aby wyświetlić telegazetę na pełnym ekranie.
2. Naciśnij przycisk MENU, aby wyświetlić menu telegazety.
3. Naciskając ▲ lub ▼ wskaż wariant Usunięcie tekstu. Potwierdź wybór, naciskając ►.
4. Pojawi się obraz odbieranej obecnie stacji telewizyjnej. Po odszukaniu strony telegazety, w lewym górnym rogu ekranu pojawi się niebieski symbol ≡.
5. W celu wyświetlenia strony naciśnij przycisk ≡ na pilocie.

### Odślanianie

Niektóre strony telegazety zawierają ukryte informacje (np. na temat quizów), które można odsłonić. Po wybraniu tej funkcji ukryte informacje pojawią się na ekranie. Po wybraniu tej funkcji, naciśnij ►. Ukryte informacje pojawią się na ekranie.

### Strona na czas\*

\*zależnie od dostępności usługi

Można wyświetlić zakodowaną czasowo stronę, na przykład stronę alarmową, o zadanej godzinie. Po wyświetleniu menu Strona na czas (Time Page):

Przyciskami ▲ lub ▼ wybierz "Tak" i naciśnij OK, aby potwierdzić.

Za pomocą numerowanych przycisków pilota wprowadź trzycyfrowy numer strony.

Następnie wprowadź cztery cyfry określające żadaną godzinę.

Naciśnij przycisk OK, aby wprowadzić ustawienia. Godzina zostanie wyświetlona w górnym lewym rogu ekranu. Żadana strona pojawi się na ekranie o zadanej godzinie.



### Przegląd stron\*

\*funkcji można użyć, gdy stacja telewizyjna nadaje dane TOP-text.

W tym menu strony TOP-text są podzielone na dwie kolumny, z których pierwsza zawiera bloki stron, a druga - grupy stron.

1. Naciskając ◀ lub ►, wybierz pierwszą albo drugą kolumnę.
2. Naciskając ▲ lub ▼, aby wybierz żadaną grupę albo blok stron.
3. W celu wyświetlenia żądanych stron naciśnij przycisk OK.

# Posługiwanie się systemem menu telewizora

Telewizor zawiera przyjazny dla użytkownika system sterowania, który składa się z serii menu ekranowych. System ten pomoże Ci oglądać z satysfakcją telewizję, a także zmienić ustawienia obrazu i dźwięku, wielkość obrazu, kolejność programów oraz wiele innych funkcji.

## Regulacja obrazu i dźwięku

Obraz i dźwięk zostały wyregulowane fabrycznie. Można jednak zmienić ustawienia w zależności od upodobań.

1. Przyciśnij przycisk MENU na pilocie, aby wyświetlić menu na ekranie telewizora.
2. Naciskaj przycisk ▲ lub ▼, aby wybrać 👤 (regulacja obrazu) lub 🎵 (ustawienia dźwięku), następnie należy nacisnąć ► w celu wejścia do menu "Ustawienia dźwięku" lub "Regulacja obrazu".
3. Przyciskami ▲ lub ▼ można wybrać parametr, którego wartość ma być zmieniona, następnie należy przycisnąć ►, aby zatwierdzić. Opis parametrów w menu i ich działania - patrz tabela poniżej.
4. Przyciskami ▲, ▼, ► oraz ◀ dokonuje się regulacji wybranego parametru.
5. Po wprowadzeniu zmian przyciśnij przycisk OK, aby zachować nowe ustawienia.
6. Powtórz czynności 3-5, jeżeli chcesz dokonać regulacji innych parametrów.
7. Przyciśnij przycisk MENU, aby menu zniknęło z ekranu telewizora.



## Regulacja obrazu

Parametr	Efekt/Działanie
Tryb Obrazu	▼ Na żywo (dla programów nadawanych "na żywo") Własny (ustawienia indywidualne) Film (dla filmów) ▲ Gra (dla gier komputerowych)
Kontrast	Mniej ◀ ▶ Więcej
Jasność*	Ciemniej ◀ ▶ Jaśniej
Kolor*	Mniej ◀ ▶ Więcej
Odcień**	Czerwonawy ◀ ▶ Zielonkawy
Ostrość*	Mniejsza ◀ ▶ Większa
Zerowanie	Zostaną przywrócone fabryczne ustawienia obrazu
Sztuczna intel.	▼ Wyłączona : Normalne działanie ▲ Włączone : Automatyczna optymalizacja kontrastu, w zależności od sygnału TV.
Redukcja zakłóceń	▼ Wyłączona : Normalne działanie ▲ Włączona : Redukcja zakłóceń przy słabym sygnale
Tryb cyfrowy	▼ DRC 50 : poprawia rozdzielczość obrazu i idealnie nadaje się do oglądania przesuwających się po ekranie znaków. ▲ DRC 100 : poprawia rozdzielczość obrazu poprzez eliminację migotania

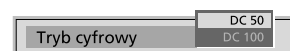
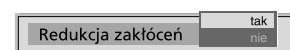
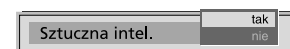
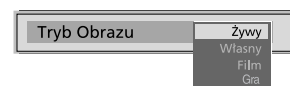

\* Tylko jeśli dla Tryb obrazu jest wybrane ustawienie Własny

\*\* Dotyczy tylko sygnału koloru NTSC (np. amerykańskich kaset video)

## Regulacja dźwięku

Parametr	Efekt/Działanie
Tryby korektora	<ul style="list-style-type: none"> <li>▼ Osobisty</li> <li>Wokal</li> <li>Jazz</li> <li>Rock</li> <li>Pop</li> <li>▲ Płaski (ustawienie stałe, nie może być regulowane)</li> </ul>
Ustawienia korektora	<p>Można dokonywać zmiany ustawienia wybranych trybów korektora, poprzez zwiększanie lub zmniejszanie częstotliwości w jednym z 5 zakresów. Przyciśnij ◀ lub ▶, aby wybrać zakres częstotliwości, a następnie ▼ lub ▲ w celu dokonania regulacji częstotliwości. Na koniec należy przycisnąć OK, aby zachować nowe ustawienia.</p> <p><b>i</b> Jeżeli zamierzasz zachować nowe ustawienia, to musisz wybrać tryb 'Osobisty'. W trybie Osobistym ustawienia zostają zachowane na stałe, we wszystkich innych trybach (Wokal, Jazz, Rock, Pop) ustawienia zostają zachowane do następnej zmiany trybu.</p>
Tryb Surround	<ul style="list-style-type: none"> <li>▼ Wył.</li> <li>Dolby Sur</li> <li>SRS</li> <li>Hala</li> <li>Kościół</li> <li>Disco</li> <li>▲ Stadion</li> </ul>
Tryb SRS* (*tylko jeżeli 'Tryb Surround' jest ustawiony na 'SRS')	<ul style="list-style-type: none"> <li>▼ SRS 1</li> <li>SRS 2</li> <li>▲ SRS 3</li> </ul>
Autom. reg. głośn.	<ul style="list-style-type: none"> <li>▼ Włączona : Poziom głośności programów będzie cały czas taki sam niezależnie od nadawanego sygnału (np. podczas reklam)</li> <li>▲ Wyłączona: poziom głośności będzie zmieniał się, w zależności od nadawanego sygnału.</li> </ul>
Podw. dźwięk	<p>Dla programów nadawanych w dwóch językach:</p> <ul style="list-style-type: none"> <li>▼ A kanał 1</li> <li>▲ B kanał 2</li> </ul> <p>Dla programów nadawanych w stereo:</p> <ul style="list-style-type: none"> <li>▼ Mono</li> <li>▲ Stereo</li> </ul> <p><b>i</b> Kiedy zostanie odebrany sygnał NICAM stereo, symbol NiCAM pojawi się na chwilę na ekranie.</p>
Sluchawki	głośniej ◀ ▶ ciszej
🔊 Głośność	Dla programów nadawanych w dwóch językach:
🔊 Podw. dźwięk	<ul style="list-style-type: none"> <li>▼ A kanał 1</li> <li>▲ B kanał 2</li> </ul>

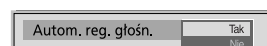
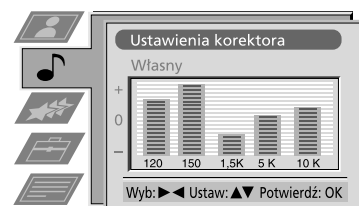
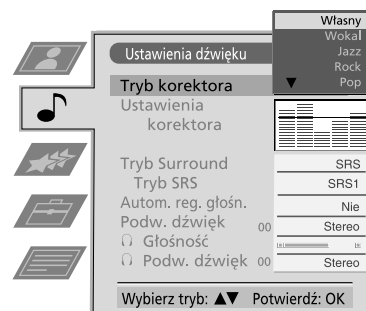

## Posługiwanie się systemem menu telewizora:

### Ustawienia Dolby Surround

**i** Przed słuchaniem programów zakodowanych w systemie Dolby Surround trzeba dopasować ustawienia systemu Dolby do indywidualnych potrzeb. Zmiana opisanych tu ustawień jest normalnie konieczna tylko w czasie instalacji telewizora lub przy zmienianiu miejsca instalacji głośników.

1. Przyciśnij przycisk MENU na pilocie, aby wyświetlić menu na ekranie telewizora.
2. Naciskaj przycisk ▼, aby wybrać symbol  z menu i przyciśnij ►, aby wejść do menu "Ustawienia".
3. Naciśnij przycisk ▼, aby wybrać "Ustawienia Dolby Surround" i naciśnij ►, aby wejść do menu "Ustawienia Dolby Surround".
4. Naciskaj ▲ lub ▼, aby wybrać "Tryb Surr." i naciśnij ►, aby wejść do podmenu "Tryb Surr.". Jeżeli używasz głośników typu surround lub TruSurround, to naciśnij ▲ lub ▼, aby wybrać "Pro Logic". Jeżeli nie używasz głośników typu surround, wówczas dla parametrów Tryb głośników oraz Opóźnienie zostaną wybrane fabrycznie zdefiniowane wartości. Przyciśnij OK, aby potwierdzić.

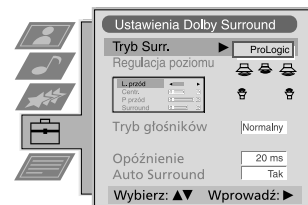

5. Naciskaj przycisk ▲ lub ▼, aby wybrać "Regulacja poziomu" i naciśnij ►, aby usłyszeć dźwięk testowy, który będzie rozlegał się kolejno ze wszystkich głośników. W miejscu słuchania głośność wszystkich głośników powinna być taka sama. Jeżeli wszystko jest w porządku, naciśnij OK, aby zachować ustawienia. Jeżeli nie:



(a) Naciskaj przycisk ▲ lub ▼, aby wybrać głośnik "L. przód", "Centr.", "P. przód" lub "Surround".

(b) Naciśnij ◀ lub ▶, aby wyregulować poziom głośności, po czym naciśnij przycisk OK, aby wprowadzić ustawienie.

(c) Naciśnij ▼, aby wybrać kolejny głośnik.

(d) Powtarzaj kroki (a) oraz (b) dla głośników, dla których chcesz dokonać regulacji.

(e) Naciśnij OK, aby zachować nowe ustawienia.

6. Jeżeli chcesz wybrać "Tryb głośników", sprawdź, czy "Tryb Surr." ustawiony jest na "Pro Logic" i naciskaj przycisk ▲ lub ▼, aby wybrać "Tryb głośników". Naciśnij ►, aby wejść do podmenu "Tryb głośników". Naciskaj przycisk ▲ lub ▼, aby wybrać jeden z następujących trybów i naciśnij OK, aby potwierdzić:

"Normalny"	wszystkie głośniki są aktywne
"Fantom"	centralny głośnik jest wyłączony
"Wide"	szersze pasmo ze środkowego głośnika
"3CH Normal"	głośniki surround (efektu otoczenia dźwiękiem) są wyłączone
"3CH Wide"	głośniki surround są wyłączone, głośnik centralny przejmuje całą charakterystykę częstotliwościową.

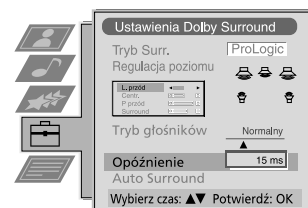

7. Naciskaj przycisk ▲ lub ▼, aby wybrać Opóźnienie, następnie ►, aby przejść do podmenu Opóźnienie.  
Przy pomocy przycisków ▲ lub ▼, wybierz opóźnienie dla głośników surround. Możesz wybrać wartość 15 ms dla dużych pomieszczeń, 20 ms lub 25 ms dla średnich pomieszczeń oraz 30 ms dla małych pokoi. Kiedy ustawisz czas opóźnienia, naciśnij przycisk OK aby wprowadzić ustawienie.
8. Naciskaj ▲ lub ▼, aby wybrać "Auto Surround", następnie ►, aby przejść do podmenu "Auto Surround". Przyciskami ▲ lub ▼ wybierz "Tak" lub "Nie" i naciśnij przycisk OK, aby zachować zmiany.
9. Naciśnij przycisk MENU, aby usunąć menu z ekranu telewizora.

## Posługiwanie się systemem menu telewizora:

### Używanie menu Funkcje

1. Przyciśnij przycisk MENU na pilocie, aby wyświetlić menu na ekranie telewizora.
2. Naciskaj przycisk ▲ lub ▼, aby wybrać ✨ (menu "Funkcje"), następnie ►, aby je wyświetlić.
3. Naciskaj przycisk ▲ lub ▼, aby wybrać żądany parametr z menu, a następnie naciśnij ►, aby potwierdzić. Opis parametrów w menu i efektów ich działania znajduje się w tabeli poniżej.
4. Naciskaj przycisk ▲, ▼, ► lub ◀, aby dokonać żądanej regulacji.
5. Naciśnij OK, aby potwierdzić swój wybór.
6. Powtarzaj czynności 3-5, jeżeli zamierzasz dokonać dalszych regulacji.
7. Naciśnij przycisk MENU, aby usunąć menu ekranu telewizora.



Parametr	Efekt/Działanie
Auto Format* *tylko dla sygnału z anteny	▼ Wył.: Wielkość obrazu nie jest automatycznie regulowana. Normalny: Wielkość obrazu jest automatycznie zmieniana, w zależności od nadawanego programu. ▲ Cały: Telewizor może automatycznie dopasowywać wielkość obrazu tak, aby zlikwidować wszystkie ciemne obszary z ekranu (tak jak to pokazano poniżej):
Korekta formatu* (*tylko jeżeli Auto Format jest ustawiony na "Normalny" lub "Cały")	▼ Nie: Wybrany jest 4:3/14:9 ▲ Tak: Tryb Smart jest wybierany automatycznie dla programów nadawanych w formacie 4:3/14:9
Sleep Timer	Możesz wybrać czas, po którym telewizor automatycznie przełączy się w tryb czuwania. ▼ Nie ▲ 90 min
Blokada zabezpieczająca	▼ Nie : Bez zmian ▲ Tak : Naciśnij przyciski pilota, aby wyłączyć telewizor ze stanu czuwania. Przyciski na telewizorze nie będą działać.
Wyjście AV2	▼ TV sygnał audio/video z anteny AV1 sygnał audio/video z gniazda 1 AV2 sygnał audio/video z gniazda 2 AV3 sygnał audio/video z gniazda 3 ▲ AV4 sygnał audio/video z gniazd znajdujących się z przodu telewizora

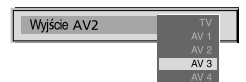
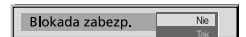

### Zmianianie wielkości obrazu

**i** Funkcja ta pozwala zmieniać wielkość obrazu telewizora.

Naciśnij kilkakrotnie przycisk na pilocie lub użyj ▲ lub ▼, aby wybrać jeden z następujących formatów, a następnie naciśnij OK, aby potwierdzić swój wybór:

- Smart imitacja szerokiego ekranu dla programów nadawanych w formacie 4:3.
- 4:3 zwyczajny obraz w formacie 4:3, informacja o pełnym obrazie.
- 14:9 wariant pośredni pomiędzy formatami 4:3 i 16:9.
- Zoom format szerokoekranowy dla filmów panoramicznych.
- Szeroki dla programów nadawanych w formacie 16:9.

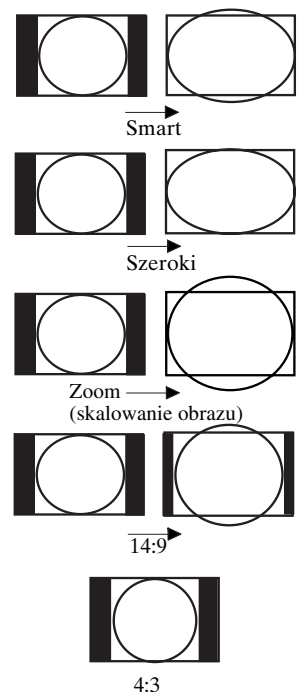

W trybach Smart oraz 14:9, górna i dolna część obrazu zostają odcięte. Naciśnij ▲ lub ▼, aby ustawić pozycję obrazu na ekranie (np. aby przeczytać napisy), następnie naciśnij OK, aby potwierdzić.



## Posługiwanie się systemem menu telewizora:

### Posługiwanie się trybem Multi PIP

**i** W trybie Multi PIP (obraz w obrazie) można wyświetlić 12 nieruchomych obrazów i 13, który jest ruchomy. Możesz ręcznie wybrać program, który chcesz oglądać, w trybie pełnoekranowym lub w trybie PIP.

1. Naciśnij przycisk  znajdujący się na pilocie, aby włączyć tryb Multi PIP. Na ekranie pojawia się 13 pozycji programów, z bieżącym pośrodku.
2. Przyciskami PROG+/- można wybrać następne lub poprzednie 12 programów.
3. Przyciskami ▲, ▼, ◀ oraz ▶ można poruszać się pomiędzy 13 wyświetlonymi programami.
4. Naciśnij przycisk OK, aby wybrać zaznaczony program. Program ten będzie teraz wyświetlany w środkowym oknie.
5. Naciśnij ponownie OK, aby wyświetlić wybrany kanał lub naciśnij , aby wyłączyć tryb Multi PIP.

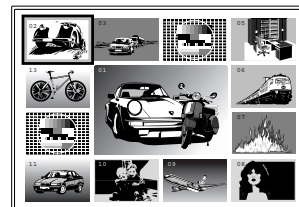

### Działanie trybu PAP (Obraz i obraz)

**i** Funkcja PAP dzieli obraz na dwie części i daje możliwość oglądania dwóch programów jednocześnie (może być to także obraz z magnetowidu). Dźwięk programu z lewej części ekranu jest nadawany przez głośniki, natomiast dźwięku z prawej części można słuchać przez słuchawki.



#### Włączanie i wyłączanie trybu PAP

Naciśnij raz , aby podzielić ekran na dwie części, drugi raz, aby powrócić do normalnego obrazu.

#### Wybieranie dźwięku dla słuchawek

Włączywszy funkcję PAP, przejdź do sekcji Regulacja obrazu i dźwięku i wybierz dla parametru  Podwójny dźwięk ustawienie PAP.



#### Wybieranie źródła sygnału dla trybu PAP

Naciśnij . Symbol  pojawi się w prawej części ekranu. Teraz można wybrać źródło sygnału przy pomocy klawiszy oznaczonych numerami (dla programów telewizyjnych) lub  (dla magnetowidu).

#### Zamiana pozycji obrazów

Naciśnij , aby zamienić ekrany miejscami.

#### Zmienianie wielkości ekranów

Naciskaj przycisk  lub , aby zmienić wielkość obydwu obrazów.

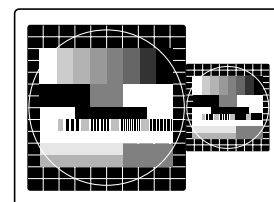
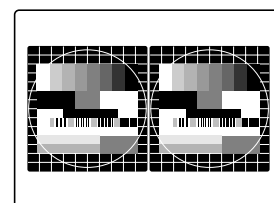

## Posługiwanie się systemem menu telewizora:

### Zamiana pozycji programów

**i** Po dokonaniu strojenia telewizora, dzięki tej funkcji można zmienić kolejność zapamiętanych kanałów.

1. Przyciśnij przycisk MENU na pilocie, aby wyświetlić menu na ekranie telewizora.
2. Naciskaj przycisk ▼, aby wybrać z menu symbol  i przyciśnij ►, aby wejść do menu "Ustawienia".
3. Naciśnij ▼, aby wybrać "Sortowanie programów", następnie ►, aby wejść do menu "Sortowanie programów".
4. Naciskaj przycisk ▲ lub ▼, aby wybrać kanał, który chcesz przenieść pod inny numer i naciśnij ►, aby potwierdzić.
5. Naciśnij ▲ lub ▼, aby wybrać nową pozycję (np. PROG 4) dla wybranego programu i naciśnij OK, aby zatwierdzić. Wybrany program zostanie przemieszczony do nowej pozycji, a pozycje pozostałych programów odpowiednio się zmieniają.
6. Powtarzaj czynności 4 oraz 5, jeżeli zamierzasz posortować dalsze kanały.
7. Naciśnij przycisk MENU, aby usunąć menu z ekranu telewizora.

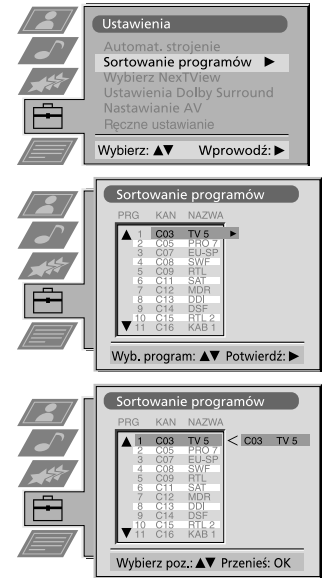

### Ręczne programowanie telewizora

**i** Po wykonaniu czynności opisanych na początku instrukcji telewizor jest już automatycznie zaprogramowany. Można jednak wykonać tę operację ręcznie, aby dodać kanał.

1. Przyciśnij przycisk MENU na pilocie, aby wyświetlić menu na ekranie telewizora.
2. Naciśnij przycisk ▼, aby wybrać z menu symbol  i przyciśnij ►, aby wejść do menu "Ustawienia".
3. Naciśnij ▼, aby wybrać "Ręczne ustawianie", a następnie naciśnij ►, aby wejść do menu "Ręczne ustawianie".
4. Naciśnij ▼, aby wybrać "Programowanie ręczne", a następnie naciśnij ►, aby wejść do menu "Programowanie ręczne".
5. Naciśnij przyciski ▲ lub ▼, aby wybrać numer programu dla kanału (np. PROGR 1 dla TVP1), a następnie naciśnij ►, aby podświetlić kolumnę "POMIŃ".
6. Naciśnij ▲, aby wybrać "Nie", a następnie ►, aby podświetlić kolumnę "SYS".
7. Naciśnij ▲ lub ▼, aby wybrać system nadawczy (B/G dla Europy Zachodniej i dla Wielkiej Brytanii, D/K dla Europy Wschodniej lub L dla Francji) lub "ZEW" (EXT) dla wejścia wideo (AV1, AV2, ...), a następnie naciśnij ►, aby zatwierdzić.
8. Naciskaj przycisk ▲ lub ▼, aby wybrać "C" dla kanałów nadawanych normalnie, "S" dla kanałów nadawanych w sieci kablowej, lub "F" dla wejść bezpośredniej częstotliwości, następnie naciśnij ►, aby potwierdzić.
9. Wybierz pierwszą cyfrę z numeru kanału ("KAN"), następnie drugą cyfrę numeru kanału, korzystając z przycisków numerycznych pilota lub naciśnij ▲ lub ▼, aby rozpocząć przeszukiwanie do następnego dostępnego kanału.
10. Jeżeli nie zamierzasz przypisać tego kanału do pamięci o wybranym numerze, naciśnij ▲ lub ▼, aby kontynuować przeszukiwanie, aż dożądanego kanału.
11. Jeżeli znajdziesz kanał, którego chcesz zapisać, naciśnij przycisk OK.
12. Powtarzaj czynności 5-9, jeżeli chcesz zaprogramować więcej programów, następnie naciśnij przycisk MENU, aby usunąć menu z ekranu telewizora.

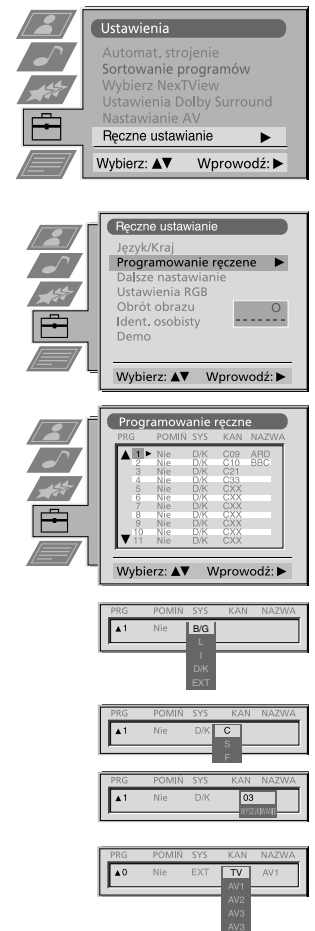



## Posługiwanie się systemem menu telewizora:

### Nadawanie nazw programom

**i** Nazwy programów są automatycznie pobierane z telegazety, jeżeli jest ona dostępna. Możesz jednak nadać nazwę programowi lub urządzeniu wideo złożoną z pięciu znaków (liter i cyfr).

1. Przyciśnij przycisk MENU na pilocie, aby wyświetlić menu na ekranie telewizora.
2. Naciśnij przycisk ▼, aby wybrać z menu symbol  i przyciśnij ►, aby wejść do menu "Ustawienia".
3. Naciśnij ▼, aby wybrać "Ręczne ustawianie", a następnie naciśnij ►, aby wejść do menu "Ręczne ustawianie".
4. Naciśnij ▼, aby wybrać "Programowanie ręczne", a następnie ►, aby wejść do menu "Programowanie ręczne".
5. Naciśnij przyciski ▲ lub ▼, aby wybrać kanał, który chcesz nazwać.
6. Naciskaj ►, aż podświetlony zostanie pierwszy element z kolumny "NAZWA".
7. Naciśnij ▲ lub ▼, aby wybrać literę lub cyfrę (wybierz "-" dla pustych miejsc), następnie naciśnij ►, aby zatwierdzić. Wybierz pozostałe cztery znaki w ten sam sposób.
8. Po wybraniu wszystkich znaków naciśnij OK, aby zatwierdzić.
9. Powtórz czynności od 5 do 8, jeżeli zamierzasz nadać nazwy innym programom.
10. Naciśnij przycisk MENU, aby usunąć menu z ekranu telewizora.

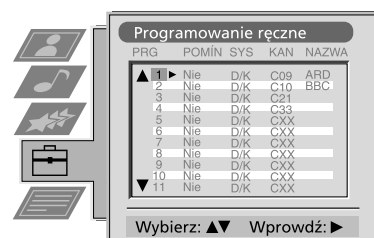

### Pomijanie pozycji programów

**i** Można zaprogramować telewizor tak, aby podczas wybierania programów przyciskami PROGR+/-, pomijane były niechciane numery programów. Jednakże przy pomocy przycisków numerycznych wciąż można wybrać pominięty program.

1. Przyciśnij przycisk MENU na pilocie, aby wyświetlić menu na ekranie telewizora.
2. Naciśnij przycisk ▼, aby wybrać z menu symbol  i przyciśnij ►, aby wejść do menu "Ustawienia".
3. Naciśnij ▼, aby wybrać "Ręczne ustawianie", a następnie naciśnij ►, aby wejść do menu "Ręczne ustawianie".
4. Naciśnij ▼, aby wybrać "Programowanie ręczne", a następnie ►, aby wejść do menu "Programowanie ręczne".
5. Naciśnij ▲ lub ▼, aby wybrać pozycję programu, a następnie ►, aby podświetlić kolumnę "POMIŃ".
6. Naciśnij ▲ lub ▼, aby wybrać "Nie" lub "Tak" (jeżeli chcesz, aby dana pozycja była pomijana) i naciśnij OK, aby zachować.
7. Powtarzaj czynności 5 oraz 6, jeżeli zamierzasz włączyć lub wyłączyć pomijanie innych programów.
8. Naciśnij przycisk MENU, aby usunąć menu z ekranu telewizora.

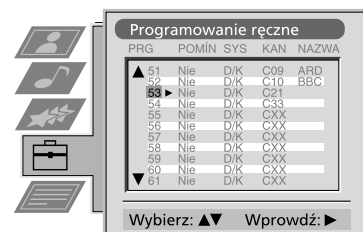

## Posługiwanie się menu "Dalsze nastawianie"

**i** Przy pomocy tej funkcji można: a) wyregulować tłumienie dla każdego kanału, b) wyregulować poziom głośności dla każdego kanału, c) ręcznie dostroić kanał tak, aby uzyskać lepszy odbiór, jeżeli obraz jest zamazany lub d) ustawić wyjście AV dla kodowanych kanałów (np. dekodera płatnej telewizji). W ten sposób podłączony magnetowid nagra nie zamazany obraz.

1. Przyciśnij przycisk MENU na pilocie, aby wyświetlić menu na ekranie telewizora.
2. Naciśnij przycisk ▼ i wybierz symbol  znajdujący się na ekranie, następnie naciśnij ►, aby wejść do menu "Ustawienia".
3. Naciśnij ▼, aby wybrać "Ręczne ustawianie", następnie naciśnij ►, aby wejść do menu "Ręczne ustawianie".
4. Naciśnij przycisk ▼, aby wybrać "Dalsze ustawianie", następnie ►, aby wejść do menu "Dalsze ustawianie".
5. Naciśnij ▲ lub ▼, aby wybrać odpowiedni program, następnie naciśnij ►, aby wybrać a) ATT b) GŁOS c) ARC lub d) DEKODER. Wybrany wariant zmieni kolor.
6. a) ATT - RF tłumienie  
Naciskaj ▲ lub ▼, aby włączyć ("Tak") lub wyłączyć ("Nie") tłumienie. Naciśnij OK, aby potwierdzić swój wybór. Powtarzaj czynności 5 oraz 6a, jeżeli zamierzasz dokonać regulacji dla innych kanałów.  
b) GŁOS - poziom głośności  
Naciskaj ▲ lub ▼, aby wyregulować dla kanału poziom głośności (od -7 do +7). Przycisk OK spowoduje zapisanie zmian. Powtarzaj czynności 5 oraz 6b, jeżeli zamierzasz dokonać regulacji dla innych kanałów.  
c) ARC - automatyczne dostrajanie  
Naciśnij przyciski ▲ lub ▼, aby dostroić kanał w zakresie od -15 do +15. Przyciśnij OK, aby potwierdzić. Powtarzaj czynności 5 oraz 6c, jeżeli zamierzasz dokonać regulacji dla innych kanałów.  
d) DEKODER  
Naciśnij przyciski ▲ lub ▼, aby wybrać AV1 lub AV2 dla pozycji programu i naciśnij OK, aby zatwierdzić. Teraz możesz podłączyć dekodery do gniazda AV1 lub AV2 znajdującego się z tyłu odbiornika, a pochodzący z niego obraz będzie się pojawiał na ekranie po wybraniu tego numeru. Powtarzaj czynności 5 oraz 6d, jeżeli zamierzasz dokonać regulacji dla innych kanałów.
7. Naciśnij przycisk MENU, aby usunąć menu z ekranu telewizora.

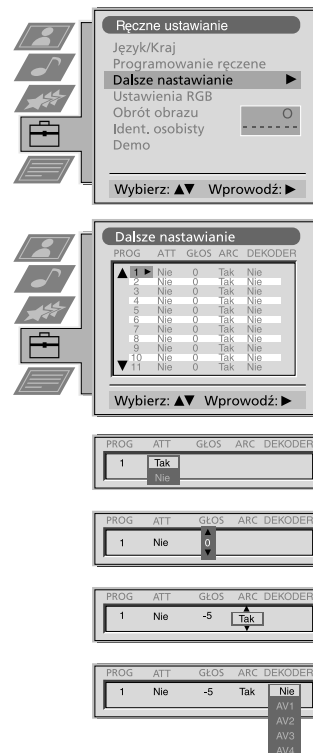

## Włączanie trybu "Demo"

**i** Tryb ten jest przewodnikiem po niektórych funkcjach dostępnych w telewizorze.

1. Przyciśnij przycisk MENU na pilocie, aby wyświetlić menu na ekranie telewizora.
2. Naciśnij przycisk ▼ i wybierz symbol  znajdujący się na ekranie, następnie naciśnij ►, aby wejść do menu "Ustawienia".
3. Naciśnij ▼, aby wybrać "Ręczne ustawianie" a następnie naciśnij ►, aby wejść do menu "Ręczne ustawianie".
4. Naciśnij przycisk ▼, aby wybrać "Demo" a następnie ►, aby rozpocząć pokaz, który trwa około 5 minut.
5. Naciśnij □, aby przerwać pokaz.

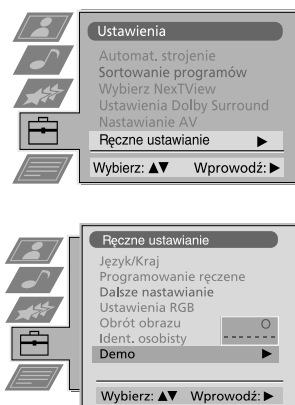

## Regulacja obrotu obrazu



**i** Z powodu pola magnetycznego Ziemi obraz może okazać się przechylony. W takim przypadku można na nowo wyregulować obraz.

1. Przyciśnij przycisk MENU na pilocie, aby wyświetlić menu na ekranie telewizora.
2. Naciśnij przycisk ▼ i wybierz symbol , znajdujący się na ekranie, następnie naciśnij ►, aby wejść do menu "Ustawienia".
3. Naciśnij ▼, aby wybrać "Ręczne ustawianie", a następnie naciśnij ►, aby wejść do menu "Ręczne ustawianie".
4. Naciśnij ▼, aby wybrać "Obrót obrazu", następnie ►, aby wejść do menu "Obrót obrazu".
5. Naciśnij przyciski ▲ lub ▼, aby obrócić obraz w zakresie od -5 do +5 i przyciśnij przycisk OK, aby zachować.
6. Naciśnij przycisk MENU, aby usunąć menu z ekranu telewizora.



## Regulacja geometrii obrazu dla sygnału RGB

**i** Podczas podłączania źródła obrazu typu RGB, np. Sony Playstation, może okazać się, że konieczna jest regulacja geometrii obrazu.

1. Naciśnij przycisk , aby wybrać źródło sygnału RGB 1.
2. Przyciśnij przycisk MENU, aby wyświetlić menu na ekranie telewizora.
3. Naciśnij przycisk ▼ i wybierz symbol , znajdujący się na ekranie, następnie naciśnij ►, aby wejść do menu "Ustawienia"
4. Naciśnij ▼, aby wybrać z menu "Ręczne ustawianie", następnie ►, aby wejść do menu "Ręczne ustawianie"
5. Naciśnij przycisk ▼, aby wybrać z menu "Ustawienia RGB", następnie naciśnij ►, aby wejść do podmenu "Ustawienia RGB".
6. Naciśnij ►, aby wybrać Centrow. poziomie, następnie ▲ lub ▼, aby wyregulować położenie środka obrazu w zakresie od -10 do +10. Zapisz nowe ustawienia, przyciskając OK.
7. Naciśnij ►, aby wybrać "Wielkość poziomie", następnie ▲ lub ▼, aby wyregulować wielkość obrazu w poziomie, w zakresie od -10 do +10. Zapisz nowe ustawienia przyciskając OK.
8. Naciśnij przycisk MENU, aby zniknęło ono z ekranu telewizora.

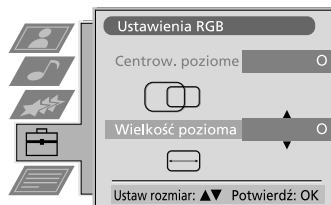
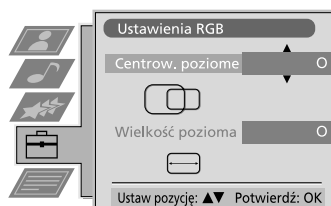

## Posługiwanie się systemem menu telewizora:

### Wprowadzanie identyfikatora osobistego

**i** Dzięki tej funkcji można wprowadzić do telewizora identyfikator osobisty, który pozwoli odszukać właściciela, jeżeli telewizor zostanie ukradziony i odzyskany. Ten kod bezpieczeństwa można jednak wprowadzić tylko raz - należy go zanotować!

1. Przekiśnij przycisk MENU na pilocie, aby wyświetlić menu na ekranie telewizora.
2. Naciśnij przycisk ▼ i wybierz symbol , znajdujący się na ekranie, następnie naciśnij ►, aby wejść do menu "Ustawienia".
3. Naciśnij ▼, aby wybrać "Ręczne ustawianie", następnie naciśnij ►, aby wejść do menu "Ręczne ustawianie".
4. Naciśnij przycisk ▼, aby wybrać z menu "Ident. osobisty", następnie naciśnij ►, aby wejść do podmenu "Ident. osobisty".
5. Naciskaj przycisk ▲ lub ▼, aby wybrać pierwszy z 11 znaków (litera, cyfra albo odstęp), następnie naciśnij ►, aby przejść do następnego znaku.
6. Powtarzaj czynności 5 dla wszystkich znaków z kodu.
7. Naciśnij OK, aby zachować. Na ekranie pojawi się okienko z żądaniem ponownego wprowadzenia kodu.
8. Przekiśnij ponownie przycisk OK, aby ostatecznie zachować kod, lub naciśnij ◀, aby skasować.
9. Naciśnij przycisk MENU, aby usunąć menu z ekranu telewizora.



### Regulacja i nadawanie nazw sygnałom wejściowym

**i** Dzięki tej funkcji można automatycznie formatować wejściowe sygnały źródłowe i nadawać im nazwy.

1. Przekiśnij przycisk MENU na pilocie, aby wyświetlić menu na ekranie telewizora.
2. Naciśnij przycisk ▼ i wybierz symbol , znajdujący się na ekranie, następnie naciśnij ►, aby wejść do menu "Ustawienia".
3. Naciśnij przycisk ▼, aby wybrać z menu "Nastawianie AV", następnie ►, aby wejść do menu "Nastawianie AV".
4. Naciskaj przycisk ▲ lub ▼, aby wybrać żądane wejście AV (AV1, 2, 3 lub 4).
5. Naciśnij ►, aby wybrać "AUTO FORMAT", następnie naciśnij ▲ lub ▼, aby wybrać "Wył.", "Normal." lub "Cały".
6. Przyciskiem ► wybierz "NAZWA".
7. Naciskaj ▲ lub ▼, aby wybrać pierwszy znak nazwy i naciśnij ►, aby przejść do następnego znaku.
8. Powtórz czynność 7, aby wybrać pozostałe 4 znaki, a następnie naciśnij OK, aby zachować.
9. Powtórz czynności 4-8 dla pozostałych źródeł sygnału AV, następnie naciśnij przycisk MENU, aby usunąć menu z ekranu telewizora.

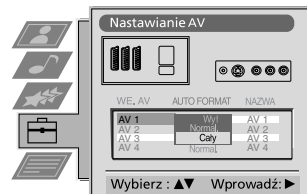
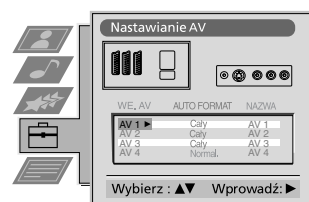

## Podłączanie urządzeń dodatkowych

Wzorując się na poniższych rysunkach, do telewizora można podłączyć różnorodny sprzęt audio i video.

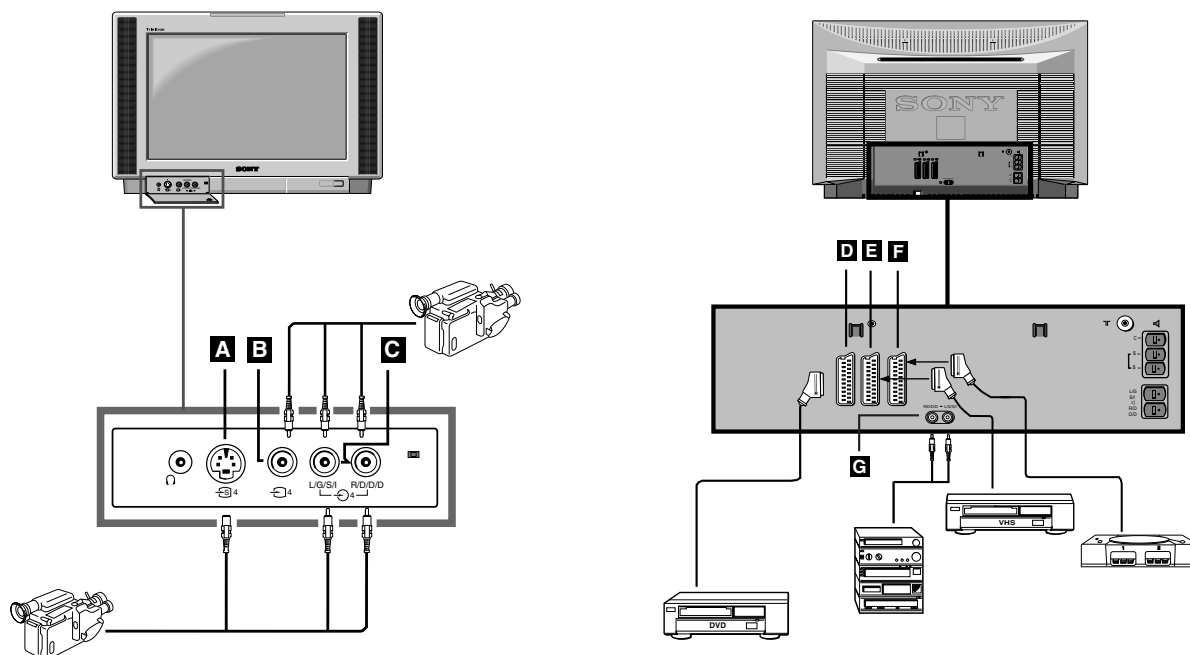

Aby odebrać sygnał wejściowy z podłączonego sprzętu, należy wybrać to gniazdo, do którego podłączone jest dane urządzenie.

1. Na podstawie powyższych rysunków, podłącz sprzęt do odpowiedniego gniazda telewizora.
2. Naciskaj przycisk pilota, aż odpowiedni symbol wejścia pokaże się na ekranie telewizora (patrz tabela poniżej):



Symbol na ekranie	Sygnał wejściowy z gniazda
	• Wejściowy sygnał audio/video z wejścia <b>D</b> lub sygnał* RGB z wejścia <b>D</b>
	• Wejściowy sygnał audio/video z wejścia <b>E</b> lub sygnał* S-video z wejścia <b>E</b>
	• Wejściowy sygnał audio/video z wejścia <b>F</b> lub sygnał* S-video z wejścia <b>F</b>
	• Sygnał wejściowy S-video z 4-szpilekowego gniazda DIN <b>A</b> lub sygnał* video z gniazda cinch <b>B</b> lub sygnał audio z gniazd cinch <b>C</b>

\* automatyczne rozpoznanie sygnału w zależności od podłączonego sprzętu

3. Włącz podłączony sprzęt.
4. Naciśnij , aby powrócić do normalnego obrazu.

Uwaga: Aby uniknąć zniekształceń obrazu, nie wolno podłączać sprzętu jednocześnie do gniazd **A** oraz **B**.



## Wyposażenie dodatkowe

- \* Jeżeli występują zakłócenia obrazu lub dźwięku, wówczas należy odsunąć magnetowid od telewizora.
- \* Kiedy podłączasz monofoniczny magnetowid, podłącz przewód tylko do białych gniazd telewizora i magnetowidu.
- \* Więcej informacji o wybieraniu sygnału wejściowego z gniazda Scart 2 2/2 podano na stronie 16.
- \* Jeśli podłączasz zewnętrzny sprzęt hi-fi, regulację głośności możesz wykonać przez zmianę w menu dźwięku ustawienia dla słuchawek - zapoznaj się z sekcją "Regulacja obrazu i dźwięku".

## Smartlink

Smartlink jest to bezpośrednie łącze pomiędzy telewizorem i magnetowidem.

Do użycia systemu Smartlink potrzebny jest:

- \* Magnetowid obsługujący Smartlink, NexTView Link, Easy Link lub Megalogic.
- \* Pełny, 21-stykowy kabel Euro, umożliwiający podłączenie magnetowidu do gniazda Scart 2 2/2.

Zalety Smartlink to:

- \* Informacje na temat zaprogramowanych kanałów przekazywane są z telewizora do magnetowidu.
- \* Przy pomocy NexTView można łatwo programować magnetowid.
- \* Bezpośrednie nagrywanie: podczas oglądania telewizji wystarczy nacisnąć jeden przycisk magnetowidu, aby nagrać dany program.

Aby uzyskać więcej informacji na temat Smartlink, należy zapoznać się z instrukcją magnetowidu.

## Zdalne sterowanie innym sprzętem Sony

Przy pomocy przycisków znajdujących się pod pokrywką pilota, można sterować także innymi urządzeniami firmy Sony.

1. Otwórz pokrywkę pilota.
2. Przetwórz przełącznik VTR 1234 DVD w położenie odpowiadające urządzeniu, którym chcesz sterować:
  - VTR1 magnetowid Beta
  - VTR2 magnetowid 8 mm
  - VTR3 magnetowid VHS
  - VTR4 Digital Video (DCR-VX 1000/9000E, VHR-1000)
  - DVD Digital Video Disk
3. Użyj przycisków pilota do zdalnego sterowania dodatkowymi urządzeniami.
  - \* Jeżeli sprzęt ten ma przełącznik trybu sterowania (COMMAND MODE), należy go przestawić w to samo położenie, co przełącznik VTR 1234 DVD pilota.
  - \* Jeżeli sprzęt ten nie ma danej funkcji, odpowiedni przycisk pilota nie będzie działał.

## Dane techniczne

System TV  
B/G/H, D/K, I, L

System koloru  
PAL, SECAM  
NTSC 3.58, 4.43 (tylko Video In)

Zakresy kanałów  
Patrz "Tabela kanałów" na tej stronie.

Kineskop  
FD Trinitron WIDE  
Okolo 91cm (36 cale), kąt odchylenia 102°

- Gniazda z tyłu
- ➔1 / ➔1 21-stykowa łączówka Euro (norma CENELEC) zawierająca wejście audio/video, RGB oraz wyjście telewizyjne audio/video.
  - ➔2 / ➔2 21-stykowa łączówka Euro (norma CENELEC) zawierająca wejście audio/ video, S-video oraz wyjście audio/video monitora.
  - ➔3 / ➔3 21-stykowa łączówka Euro (norma CENELEC) zawierająca wejście audio/video, S-video oraz wyjście audio/video monitora.

Wyjścia dla zewnętrznych głośników: 2-stykowe DIN (5)

⏏ RF In

- Gniazda z przodu
- ⊖4 Wejście sygnału video - gniazdo cinch
  - ⊖4 Wejście sygnału audio - gniazdo cinch
  - ⊖4 Wejście sygnału S-video - gniazdo 4-stykowe DIN
  - ⊖ Gniazdo słuchawkowe stereo mini

Moc wyjściowa dźwięku  
Prawy i lewy głośnik: 2x25W (moc muzyczna)  
2x15W (skuteczna)  
Głośnik centralny: 1 x 20 W (moc muzyczna)  
1 x 10 W (moc skuteczna)  
Głośniki surround: 2 x 10 W (moc muzyczna)  
2 x 5 W (moc skuteczna)

Pobór mocy  
170W

Wymiary (szer. x wys. x gł.)  
Okolo 972 x 613,5 x 591 mm

Ciężar  
Okolo 90,0kg

Akcesoria w wyposażeniu  
Pilot RM-892 (1 szt.)  
Baterie do pilota (zgodne z normą IEC) (2 szt.)  
Głośniki surround (2 szt.)

Inne funkcje  
Płaski kineskop Trinitron, cyfrowa redukcja zakłóceń, obraz 100 Hz, korektor graficzny identyfikator osobisty, funkcja sleep, NexTView, Dolby Surround, cyfrowy filtr grzebieniowy, drugi tuner.











**Dane techniczne oraz konstrukcja mogą ulec zmianie.**

## Tabela kanałów

	Odbierane kanały	Oznaczenia kanałów
B/G/H	E2..12, 21..69	C02..C12, C21..69
CABLE TV (1)	S1..S41	S01..S41
CABLE TV (2)	S01..S05	S42..S46
	M1..M10	S01..S10
	U1..U10	S11.S20
ITALIA	A, B..H, H1, H2	C13, C14..C20, C11, C12
CABLE TV	S1..S41	S01..S41
	S01..S05	S42..S46

## Problemy i ich usuwanie

Oto kilka prostych rozwiązań problemów, które mogą niekorzystnie wpływać na obraz i dźwięk.







Problem	Rozwiązanie
Brak obrazu (ekran jest ciemny), brak dźwięku	<ul style="list-style-type: none"> <li>Włącz wtyczkę telewizora do sieci.</li> <li>Wciśnij przycisk  znajdujący się z przodu telewizora.</li> <li>Jeżeli świeci się wskaźnik , wciśnij na pilocie przycisk  lub przycisk numeru programu.</li> <li>Sprawdź podłączenie anteny.</li> <li>Wyłącz telewizor na 3 lub 4 sekundy, następnie włącz go ponownie, używając przycisku , znajdującego się z przodu telewizora.</li> </ul>
Słaba jakość obrazu lub jego brak (ekran jest ciemny), ale dobra jakość dźwięku.	<ul style="list-style-type: none"> <li>W systemie menu wybierz "Regulacja obrazu". Wyreguluj jasność, obraz oraz balans kolorów.</li> <li>Z menu regulacji obrazu wybierz "Zerowanie", aby przywrócić ustawienia fabryczne.</li> </ul>
Słaba jakość obrazu podczas oglądania sygnału wideo RGB.	<ul style="list-style-type: none"> <li>Wciśnij przycisk  pilota, aż na ekranie zostanie wyświetlony symbol RGB .</li> </ul>
Dobry obraz, brak dźwięku	<ul style="list-style-type: none"> <li>Naciskaj na pilocie przycisk .</li> <li>Jeśli na ekranie wyświetlony jest symbol , wciśnij przycisk  pilota.</li> </ul>
Brak koloru w programach kolorowych	<ul style="list-style-type: none"> <li>Używając systemu MENU, wybierz menu regulacji koloru i dokonaj regulacji.</li> <li>Z menu regulacji obrazu wybierz "Zerowanie", by przywrócić ustawienia fabryczne.</li> </ul>
Zniekształcony obraz przy zmianach programu lub czytaniu telegazety	<ul style="list-style-type: none"> <li>Wyłącz urządzenia podłączone do gniazd znajdujących się z tyłu telewizora.</li> </ul>
Nie działa pilot	<ul style="list-style-type: none"> <li>Wymień baterie.</li> </ul>
Miga wskaźnik stanu czuwania  na telewizorze	<ul style="list-style-type: none"> <li>Skontaktuj się z najbliższym centrum serwisowym Sony.</li> </ul>

- Jeżeli w dalszym ciągu występują problemy, oddaj swój telewizor do naprawy wykwalifikowanemu personelowi.
- **NIGDY** nie zdejmować obudowy.

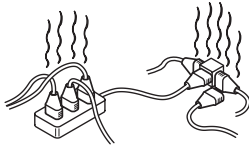
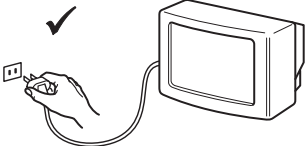
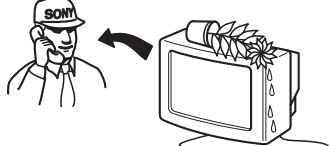

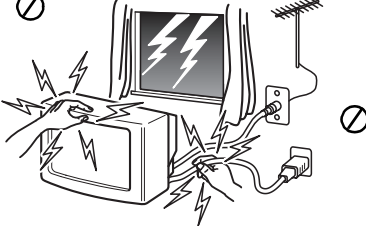
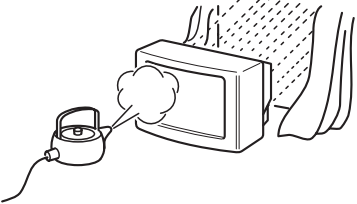
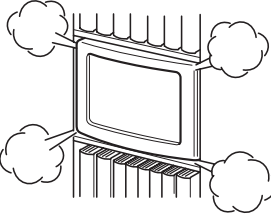
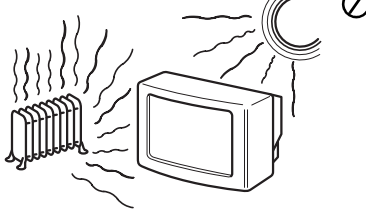
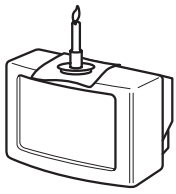

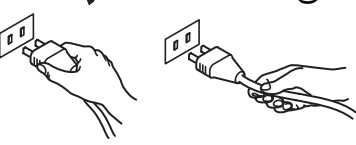
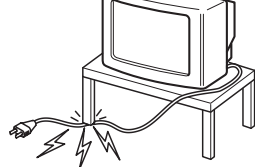
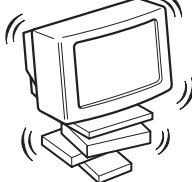
# Bezpečnostní informace

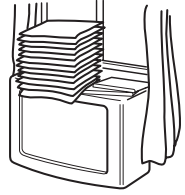
 <p>Tento televizor pracuje pouze s napětím 220-240V. V případě zapojení příliš mnoha spotřebičů do jedné el. zásuvky může dojít k úrazu el. proudem či požáru.</p>	 <p>Z bezpečnostních důvodů a z důvodů ochrany životního prostředí doporučujeme neponechávat televizor v pohotovostním stavu pokud není delší dobu používán. V tomto případě odpojte televizor z el. sítě.</p>	 <p>Nevkládejte žádné předměty do televizoru, rovněž do televizoru nelijte jakoukoliv tekutinu. V případě, že se tak stane a již úmyslně či neúmyslně televizor nezapínáte a sdělte tuto skutečnost nejbližšímu autorizovanému servisu SONY, který odborně televizor prověří.</p>
 <p>Neotevírejte zadní kryt televizoru. Toto přenechte pouze kvalifikovaným odborníkům z autorizovaných servisů SONY.</p>	 <p>Nedotýkejte se během bouřky jakékoliv části el. přívodního kabelu ani anténního kabelu.</p>	 <p>Nevystavujte televizor dešti a vlhku, předejete tak případnému úrazu el. proudem.</p>
 <p>Nezakrývejte ventilační otvory televizoru. Nechte kolem televizoru alespoň 10 cm prostoru pro ventilaci vzduchu.</p>	 <p>Neumisťujte televizor na horká, mokrá či extrémně praná místa. Televizor by neměl být vystaven mechanickým vibracím.</p>	 <p>Hořlavé látky, či otevřený oheň (svíčka) neumisťujte v těsné blízkosti televizoru.</p>
 <p>Televizor můžete čistit pouze jemnou, lehce navlhčenou látkou. Nepoužívejte benzín, ředidlo ani jiné chemikálie, rovněž nepoužívejte čisticí prostředky s brusnými účinky. Nekrábejte povrch obrazovky. Pro vaši bezpečnost doporučujeme televizor před čištěním vždy odpojit od el. sítě.</p>	 <p>Při vytahování el. přívodního kabelu tahejte pouze za zástrčku, netahejte za kabel.</p>	 <p>Abyste nepoškodili el. přívodní kabel nepokládejte na něj žádné těžké předměty. Doporučujeme přebytečnou část el. přívodního kabelu navinout kolem háčků na zadní straně televizoru.</p>
 <p>Televizor postavte vždy na stabilní a bezpečný stolek. Nedovolte dětem aby na televizor lezli, sedali si na něj, či si na něm hráli. Při manipulaci nepokládejte televizor na boční ani na čelní stranu.</p>	 <p>Před manipulací vypojte televizor z el. sítě. Při manipulaci postupujte opatrně abyste televizor nepoškodili. Pokud vám televizor upadne, či byl jiným způsobem poškozen nechte ho prověřit odborným pracovníkem autorizovaného servisu SONY.</p>	 <p>Nezakrývejte ventilační otvory televizoru novinami, časopisy ani záclonami a závěsy.</p>

# Obsah

<b>Instalace</b>	
1. Kontrola dodaného příslušenství	2
2. Vložení baterií do dálkového ovladače	2
3. Připojení televizoru	3
4. Zapnutí televizoru	5
5. Použití ovládacího knoflíku	5
6. Vyladění televizoru	6
7. Vyhledání video kanálu	6
<b>Obsluha</b>	
Přehled tlačítek televizoru	7
Přehled tlačítek dálkového ovladače	8
NexTView	9
Teletext	11
Použití systému nabídek televizoru	13
Úprava nastavení obrazu	13
Úprava nastavení zvuku	14
Nastavení Dolby Surround	15
Použití nabídky Spec. funkce	16
Změna rozměrů obrazovky	16
Použití režimu Multi PIP (vícenásobný obraz v obraze)	17
Ovládání funkce PAP (obraz a obraz)	17
Změna uspořádání televizních kanálů	18
Manuální vyladění televizoru	18
Pojmenování kanálu	19
Vynechání nevyužitých programů	19
Použití funkce Rozšířené předvolby	20
Výběr funkce Ukázka	20
Nastavení natočení obrazu	21
Nastavení geometrie obrazu pro zdroj RGB signálu	21
Zadání osobního ID čísla	22
Předvolení a popis zdrojů vstupního signálu	22
<b>Další zařízení</b>	
Připojení dalšího zařízení k televizoru	23
Další informace týkající se připojování zařízení	24
Smartlink	24
Dálkové ovládání dalších zařízení firmy Sony	24
<b>Další informace</b>	
Technické údaje	25
Tabulka zobrazení kanálů	25
Odstraňování chyb	26

# Instalace



Při instalaci televizoru a zobrazení televizních programů postupujte podle kroků 1-7.

## 1. Kontrola dodaného příslušenství



Dálkový ovladač

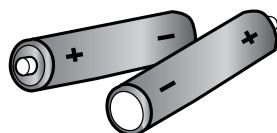

Baterie

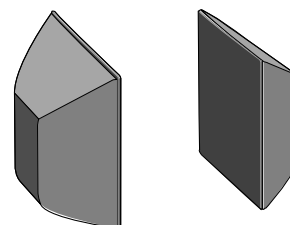

Prostorové reproduktory

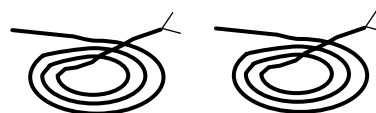

Propojovací kabely k prostorovým reproduktorům

## 2. Vložení baterií do dálkového ovladače

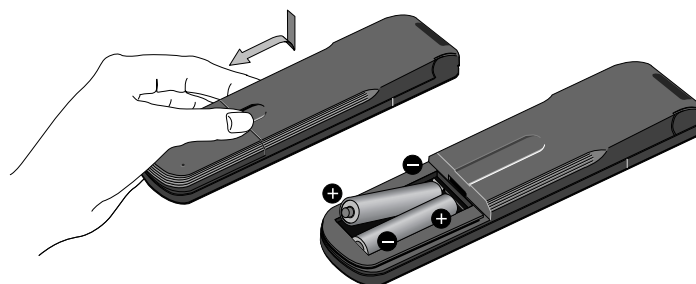

Použité baterie vždy likvidujte s ohledem na životní prostředí.

## 3. Připojení televizoru

### Připojení reproduktorů



Dolby\* Pro Logic Surround obvykle vyžaduje 5 reproduktorů.

Středový reproduktor (zabudovaný v televizoru) pro zajištění stabilního ozvučeného obrazu, jako jsou např. dialogy na televizní obrazovce.

Levý a pravý přední reproduktor (zabudované v televizoru) pro běžné dvoukanálové nebo stereo vysílání.

Prostorové reproduktory (součást dodávky) pro zvláštní efekty vytvářené prostorovým kanálem.

### Připojení dodaných reproduktorů

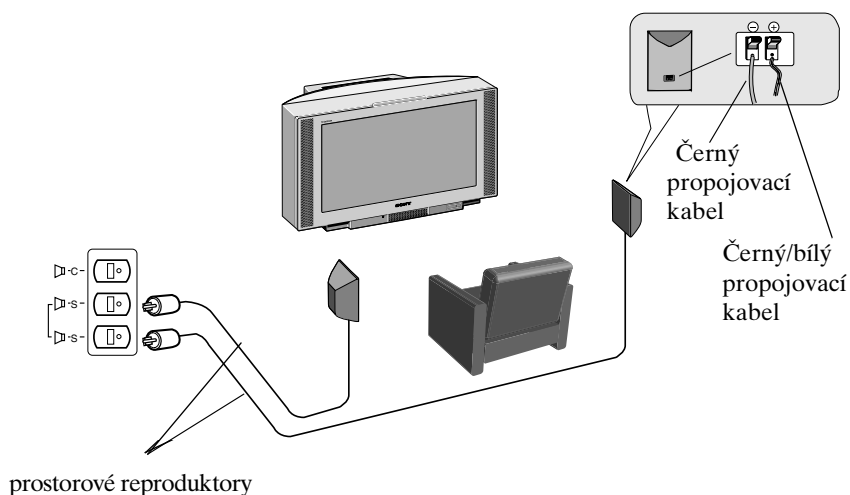

### Připojení vlastních reproduktorů

(Ujistěte se, že reproduktory mají impedanci nejméně 8 ohmů a jsou magneticky odstíněny. Jinak může dojít k pokroucení obrazu).

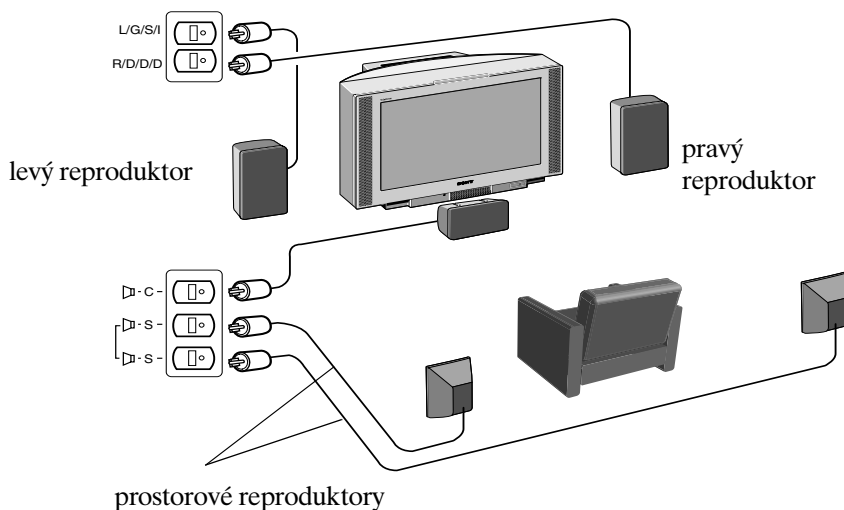

\*Vyrobeno podle licence od společnosti Dolby Laboratories Licensing Corporation. Dolby, ProLogic a symbol dvojitě D jsou ochranné známky společnosti Dolby Laboratories Licensing Corporation.

## 3. Připojení televizoru

### Připojení antény k televizoru

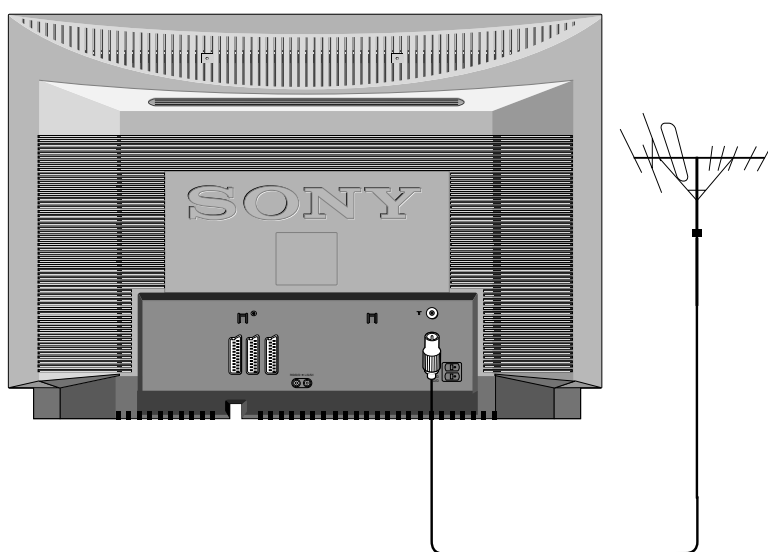

Jestliže nebudete televizor připojovat k videorekordéru, připojte prosím anténní svod (podle vyobrazení vlevo) a přejděte k oddílu 4. Zapnutí televizoru .

Pokud budete televizor připojovat k videorekordéru, přečtěte si prosím níže uvedený oddíl.

1. Připojte stávající anténní svod do zásuvky na zadní straně televizoru označené  .

### Připojení antény a videorekordéru k televizoru

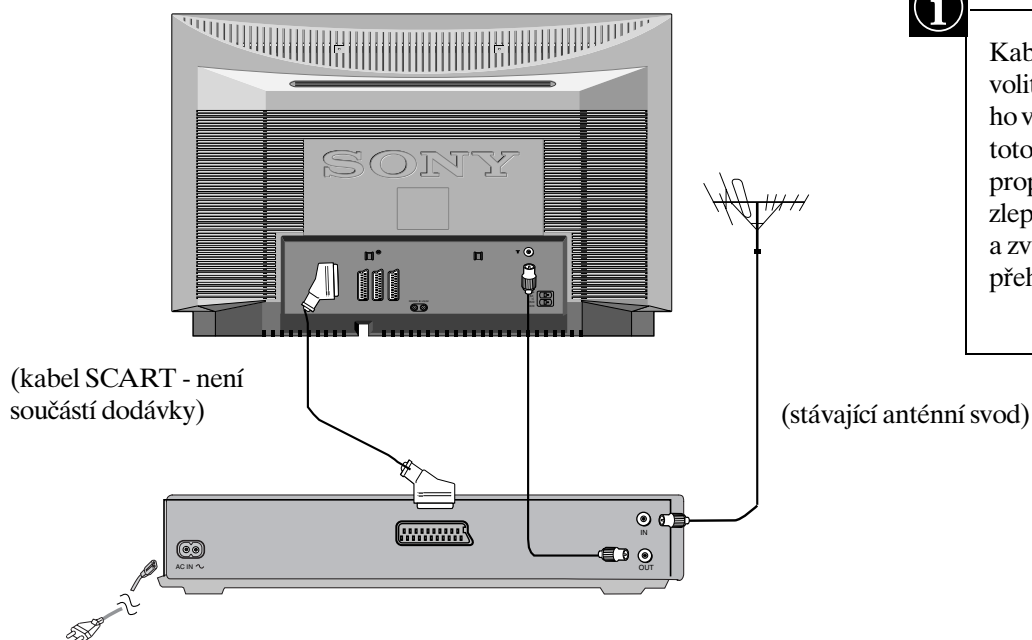

Kabel typu SCART je volitelný. Jestliže je ho však možné použít, toto doplňkové propojení může zlepšit kvalitu obrazu a zvuku v režimu přehrávání.

1. Podle vyobrazení připojte stávající anténní svod k videorekordéru.
2. Podle vyobrazení připojte anténní vedení ze zásuvky RF OUT na zadní straně videorekordéru do anténní zásuvky na zadní straně televizoru.
3. Připojte videorekordér k elektrické síti a zapněte ho.
4. Do videorekordéru vložte předem nahranou pásku a stiskněte tlačítko PLAY (přehrávat).

## 4. Zapnutí televizoru

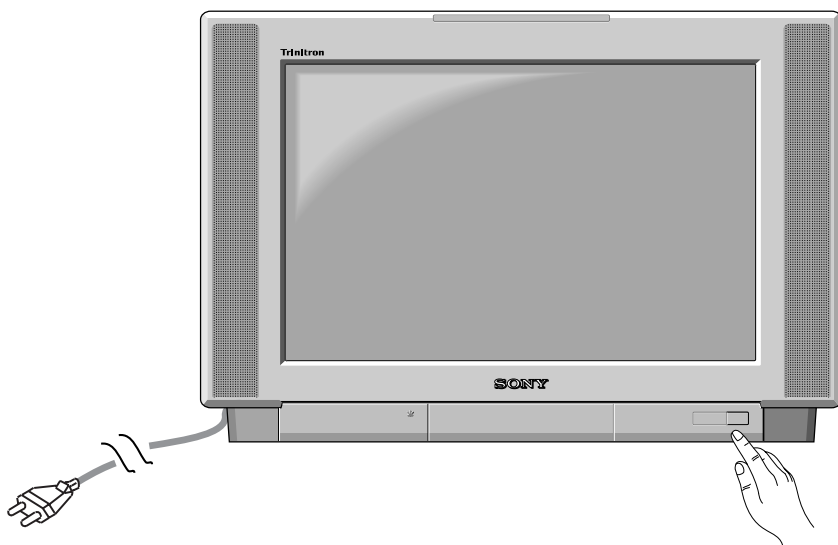

1. Zapojte zástrčku televizoru do síťové zásuvky (220-240V ~, 50Hz) a zapněte ho.
2. Stiskněte vypínač ① na přední straně televizoru.



Jestliže svítí indikátor úsporného režimu umístěný na přední straně televizoru, zapněte televizor stisknutím tlačítka TV I/⏻ na dálkovém ovladači. Buďte prosím trpěliví, neboť obraz se může objevit na televizní obrazovce až po chvíli.

## 5. Použití ovládacího knoflíku

Pohyb ovládacím knoflíkem

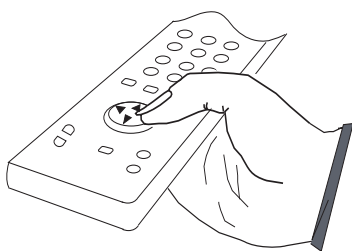

V nabídkách se můžete pohybovat stisknutím příslušných šipek.

Stisknutí ovládacího knoflíku

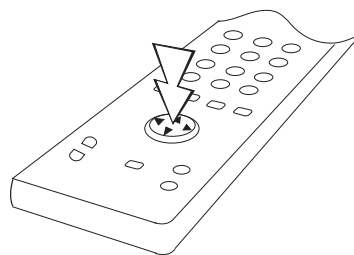

Položku v nabídce zvolíte stisknutím střední části ovládacího knoflíku.

## 6. Vyladění televizoru

Před vyladěním televizoru budete požádáni, abyste nastavili svůj jazyk a zemi.

1. Na obrazovce televizoru se objeví nabídka Language/Country se zvýrazněným slovem English.
2. Stisknutím tlačítka ▲ nebo ▼ na dálkovém ovladači zvolte jazyk dle vlastního výběru a potom pro potvrzení stiskněte tlačítko OK. Na obrazovce se objeví nabídka zemí se zvýrazněným slovem OFF (vypnuto). Pokud nechcete, aby byly kanály uloženy v daném pořadí kanálů, počínaje pozicí programu 1, zvolte 'OFF'.
3. Stisknutím ▲ nebo ▼ zvolte zemi, v níž chcete televizor provozovat a svou volbu potvrďte stisknutím tlačítka OK.
4. Na obrazovce televizoru se objeví nabídka automatické ladění ve vámi zvoleném jazyce. Pro potvrzení stiskněte tlačítko OK.
5. Ujistěte se, že je anténa připojena podle pokynů a pro potvrzení stiskněte tlačítko OK. Televizor pro vás začne automaticky vyhledávat a ukládat všechny dostupné kanály. To může trvat několik minut - buďte prosím trpěliví a nemačkejte žádná tlačítka.
6. Když televizor naladí všechny dostupné kanály, na obrazovce se objeví nabídka Třídění programů, která vám umožňuje změnit pořadí kanálů v televizoru. Pokud chcete změnit pořadí kanálů, zvolte stisknutím tlačítka ▲ nebo ▼ kanál, který chcete přemístit a potom stiskněte ►. Stisknutím tlačítka ▲ nebo ▼ zvolte pozici nového čísla programu pro vámi zvolený kanál a potom pro potvrzení stiskněte tlačítko OK. Zvolený kanál se nyní přesune na svou novou pozici programu a také ostatní kanály se podle toho přemístí. Pokud chcete setřídit pořadí dalších kanálů televize, tento postup opakujte.
7. Stisknutím tlačítka MENU odstraňte nabídku z televizní obrazovky.
8. Stisknutím tlačítek PROGR+/- nebo tlačítek s čísly zobrazíte požadované televizní kanály.

Poznámka: Jestliže budete chtít automatické vyladění v kterémkoliv okamžiku zastavit, stiskněte tlačítko OK.

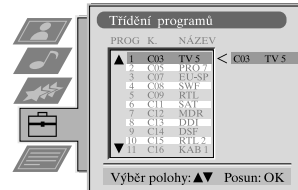
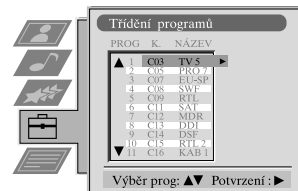
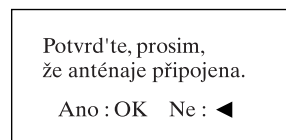
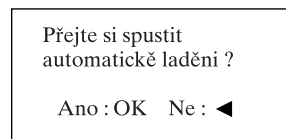
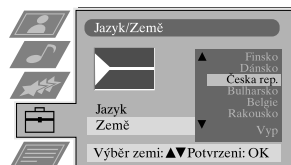
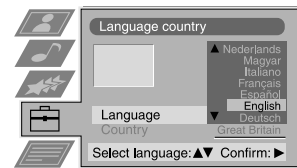

## 7. Vyhledání video kanálu

Pokud jste připojili k televizoru videorekordér, budete muset nyní vyhledat kanál s videem.

1. Opakovaně tiskněte tlačítka PROGR+/- na dálkovém ovladači, dokud se na obrazovce televizoru neobjeví obraz z videa.

Poznámka: Jestliže chcete přesunout kanál s videem na pozici jiného programu, přečtete si v této příručce oddíl Řazení televizních kanálů.



# Obsluha

## Přehled tlačítek televizoru

Tlačítka pro ovládání hlasitosti.  
Jejich stisknutím můžete zvýšit (+)  
nebo snížit (-) hlasitost.

Tlačítka pro přepnutí na  
vyšší (+) nebo nižší (-)  
program.  
Jejich stisknutím lze  
navolit požadovaný  
televizní kanál.

Tlačítko pro video vstup.  
Jeho stisknutím můžete zvolit vstupní  
signál z videorekordéru atd.

**OVLÁDACÍ tlačítko**  
Jeho stisknutím se aktivuje a  
osvětlí ovládací panel.

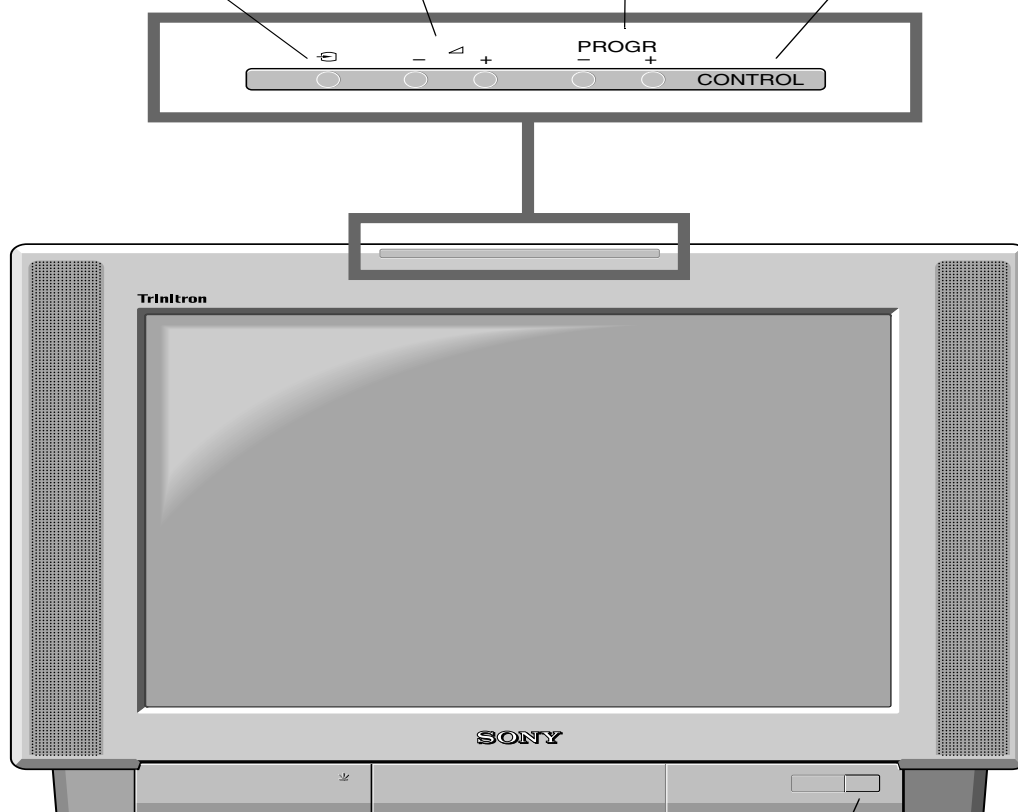

Síťový vypínač.  
Jeho stisknutím televizor  
zapnete nebo vypnete.

# Přehled tlačítek dálkového ovladače

## Vypnutí zvuku

Jeho stisknutím vypnete zvuk televizoru. Opětovným stisknutím zvuk obnovíte.

## Návrat do režimu televizoru

Jeho stisknutím se vrátíte z teletextového nebo pohotovostního režimu do normálního provozního režimu.

## Výběr teletextu

Jeho stisknutím zapnete nebo vypnete teletext.

## Výběr Elektronického průvodce programy (EPG)

Jeho stisknutím zapnete nebo vypnete EPG.

## Zmrazení obrazu

Pokud si chcete poznamenat nějaké informace z televizní obrazovky, např. telefonní číslo, stiskněte toto tlačítko. Jeho opětovným stisknutím se vrátíte do normálního režimu televizoru.

## Výběr kanálů

Stisknutím těchto tlačítek s čísly můžete provádět výběr kanálů.

U dvoumístných čísel programů, např. 23, stiskněte nejprve **-/-** a potom tlačítka 2 a 3.

## Zobrazení nabídky pro nastavení obrazu

Po jeho stisknutí můžete provést změny v nastavení obrazu. Zobrazení této nabídky zrušíte stisknutím tlačítka OK.

## Zobrazení nabídky pro nastavení zvuku

Po jeho stisknutí můžete provést změny v nastavení zvuku. Zobrazení této nabídky zrušíte stisknutím tlačítka OK.

## Zobrazení tabulky kanálů

Stiskněte tlačítko OK. Stisknutím **▲** nebo **▼** zvolte požadovaný kanál a potom stiskněte **►** pro potvrzení.

## Nastavení hlasitosti televizoru

Jeho stisknutím nastavíte hlasitost televizoru.

## Dočasné vypnutí televizoru

Jeho stisknutím televizor dočasně vypnete. Po jeho opětovném stisknutí televizor opustí úsporný režim a zapne se. Kvůli úspoře energie doporučujeme, abyste televizor zcela vypínali, když jej nepoužíváte. **POZNÁMKA:** Jestliže televizor nepřijímá po dobu 15 - 30 minut žádný televizní signál a není stisknuto žádné tlačítko, automaticky se přepne do úsporného režimu.

## Vyvolání informací na obrazovce

Jeho stisknutím vyvoláte všechny údaje na obrazovce. Jeho opětovným stisknutím jejich zobrazení zrušíte. V režimu Teletext jeho stisknutím vyvoláte stránku s rejstříkem (obvykle stránka 100) a jeho opětovným stisknutím její zobrazení zrušíte.

## Výběr vstupního signálu nebo zmrazení teletextu

Jeho stisknutím můžete zvolit vstup z některého z konektorů televizoru (viz oddíl Použití přídatných zařízení). V režimu Teletext jeho stisknutím zmrazíte zobrazenou stránku. Jeho opětovným stisknutím toto zmrazení zrušíte.

Podrobnosti najdete v oddílu Ovládání funkce PAP v této příručce.

## Návrat na předchozí kanál

Jeho stisknutím se vrátíte na předchozí kanál, který jste sledovali. **Poznámka:** Toto lze provést pouze po sledování stávajícího kanálu po dobu 5 sekund.

Jeho stisknutím zapnete nebo vypnete režim Multi PIPf.

## Změna formátu obrazovky

Jeho stisknutím změníte velikost obrazovky.

## Klávesy pro Fasttext

Podrobnosti najdete v příručce v oddílu Teletext.

## Výběr položek nabídky

Pomocí tlačítka OK a kláves se šipkami můžete volit možnosti, které jsou k dispozici v systému nabídek tohoto televizoru.

## Zobrazení nabídky

Toto tlačítko stiskněte, jestliže chcete použít systém nabídek televizoru. Jeho opětovným stisknutím nabídku z televizní obrazovky odstraníte.

## Výběr kanálů

Jeho stisknutím můžete zvolit požadovaný kanál.



## Obnovení hodnot nastavených ve výrobě.

Otevřete víčko dálkového ovladače a stisknutím tohoto tlačítka obnovíte výrobní nastavení obrazu a zvuku. Když se na obrazovce televizoru objeví nabídka Instalace, podívejte se do příručky do oddílu Výběr jazyka a země, abyste případně mohli změnit svou volbu jazyka a země.

## Zobrazení času.

Po otevření víčka dálkového ovladače můžete stisknutím tohoto tlačítka zobrazit na obrazovce čas.

## Obsluha video přístroje

Po otevření víčka dálkového ovladače můžete stisknutím těchto tlačítek ovládat svůj video přístroj (prostudujte si prosím příručku ke svému videorekordéru).

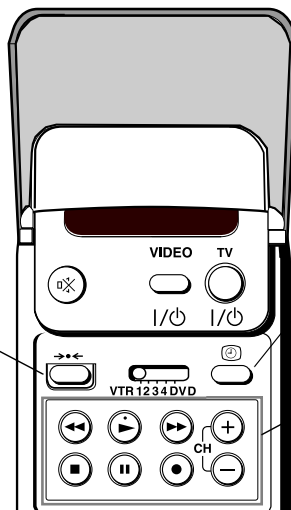

# NexTView\*

\*v závislosti na dostupnosti služby.

NexTView je elektronický průvodce programy, jenž poskytuje informace o programech až na 1 týden\*, pro všechny kanály, které podporují EPG.

\*Jestliže objem dat překročí velikost paměti NexTView, obdržíte informace pro méně než 7 dní.







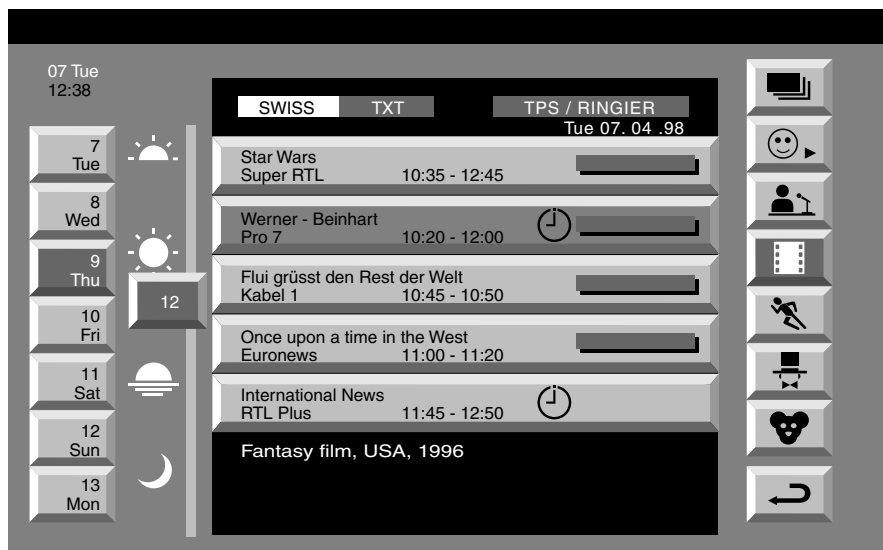

## Zobrazení NexTView

Nejprve musíte zvolit kanál, který poskytuje službu NexTView. V tomto případě se zobrazí indikace NexTView, jakmile budou k dispozici všechna data.

1. Opakovaným stisknutím tlačítka  na dálkovém ovladači můžete NexTView zapnout a vypnout.
2. Stisknutím tlačítka ▲, ▼, ◀ nebo ▶ můžete přemístit'ovat kurzor na obrazovce.
3. Stisknutím tlačítka OK potvrdíte výběr.
  - a. Jestliže stisknete tlačítko OK ve sloupcích s datumem, časem nebo ikonami (témata), změníte tím seznam programů podle daného výběru.
  - b. Jestliže stisknete tlačítko OK v seznamu programů, potom přímo zobrazíte daný kanál, pokud právě probíhá vysílání, nebo zobrazíte nabídku Long Info, pokud vysílání proběhne až v budoucnu.



### Rejstřík

-  úplný seznam pro výběr
-  osobní výběr
-  vysílání zpráv
-  filmy
-  sport
-  zábava
-  děti
-  návrat do poslední nabídky

## Použití nabídky Individual Setting

Když zvolíte ikonu , můžete provést svůj vlastní individuální výběr témat a omezit tak vyhledávání na označená témata.

1. Stisknutím ▲ nebo ▼ zvolte ikonu ☺ a potom stisknutím ► zobrazte nabídku Individual Setting .
2. Stisknutím ▲ nebo ▼ vyberte zvolenou položku na obrazovce a potom svou volbu potvrďte stisknutím tlačítka OK.
3. Opakujte krok 2 pro všechny položky, které chcete mít ve svém seznamu.
4. Když seznam dokončíte, stisknutím ► vyberte na obrazovce s nabídkou ↩ .
5. Stiskněte tlačítka OK.

## Použití nabídky Long Info

1. Stisknutím ▲ nebo ▼ zvolte ve sloupci se seznamem programů budoucí program.
2. Stisknutím tlačítka OK zobrazte nabídku Long Info.

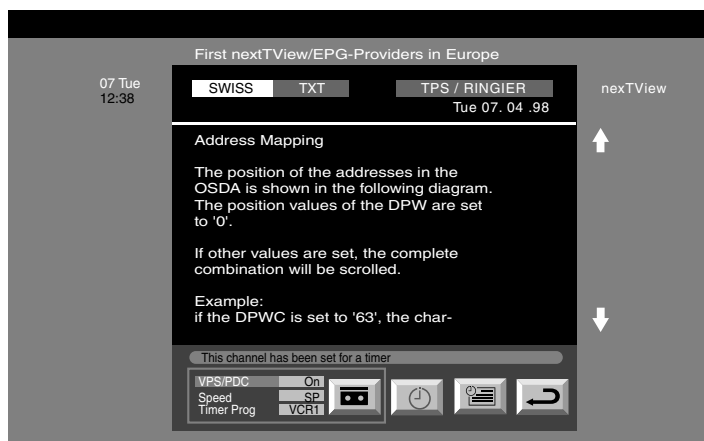

3. Jestliže máte videorekordér s funkcí Smartlink a chcete na něm nahrát zvolený program, nejprve stisknutím ◀ zvolte  a potom stisknutím tlačítka OK nahrajte tyto informace do videorekordéru.
4. Nastavení videorekordéru:

### VPS/PDC

Opakovaným stisknutím ◀ zvolte VPS/PDC a potom stisknutím tlačítka OK zvolte Zap nebo Vyp. Když je toto nastavení zapnuto, zaručuje vám zaznamenání celého pořadu i kdyby došlo ke změně v televizním programu. Funguje však pouze v případě, že zvolený kanál vysílá signál VPS/PDC.

### Rychlost

Stisknutím ▼ zvolte Rychlost a potom stisknutím tlačítka OK zvolte SP pro standardní dobu přehrávání nebo LP pro dlouhou dobu přehrávání. S nastavenou dlouhou dobou přehrávání můžete nahrát na videokazetu dvojnásobek standardního záznamu. Může se však zhoršit kvalita obrazu.

### VCR Setup

Stisknutím ▼ zvolte VCR Setup a potom stisknutím tlačítka OK zvolte, který videorekordér chcete naprogramovat, tj. VCR1 nebo VCR2.



5. Nakonec zvolte stisknutím ► ikonu ↩ a potom odstraňte nabídku z obrazovky televizoru stisknutím tlačítka OK.

# Teletext



Většina televizních kanálů vysílá informace prostřednictvím teletextu. Stránka s rejstříkem teletextové služby (obvykle stránka 100) vám poskytuje informace o jejím využití. Použijte prosím televizní kanál se silným signálem, jinak se mohou v teletextu vyskytnout chyby.

## Zapnutí a vypnutí teletextu

1. Zvolte televizní kanál, na němž je vysílána teletextová služba, kterou chcete zobrazit.
2. Jedním stisknutím  zvolte Obraz a teletext (P&T). Obrazovka se rozdelí na dvě části, přičemž televizní kanál je v pravém rohu a zobrazení teletextu je vlevo.

Režim P&T: Stisknutím **PROGR+/-**  přepnete kanál televizní obrazovky. Stlacením **◀** nebo **▶** změňte velikost televizní obrazovky. Opetovným stisknutím  obnovíte normální příjem teletextu.





3. Dvojím stisknutím  zobrazíte pouze teletext.
4. Trojím stisknutím  přejdete do režimu Mix.
5. Stisknutím  nebo čtvrtým stisknutím teletext vypnete.

## Vyvolání stránky s rejstříkem.

Tuto stránku (obvykle stránku 100) vyvoláte stisknutím tlačítka **\***. Jeho opetovným stisknutím její zobrazení zrušíte.

## Použití dalších funkcí teletextu

### Výběr následující nebo předchozí stránky

Stisknutím tlačítka  nebo  na dálkovém ovladači zvolíte předchozí nebo následující stránku.

### Výběr podstránky

Teletextová stránka se může skládat z několika podstránek. V takovém případě je zobrazen informační řádek, který ukazuje počet podstránek. Podstránku zvolíte stisknutím **▲** nebo **▼**.

### Zmrazení teletextové stránky

Stránku zmrazíte stisknutím tlačítka . Jeho opetovným stisknutím toto zmrazení zrušíte.

### Vyvolání skrytých informací (např. odpovědi na kvíz).

Informace vyvoláte stisknutím tlačítka .

### Přístup ke stránkám pomocí barevných tlačítek (Fastext)

(k dispozici pouze v případě, že daná televizní stanice vysílá signály Fastext)

Když se ve spodní části stránky objeví barevně rozlišená nabídka, můžete stisknutím barevného tlačítka na dálkovém ovladači (zeleného, červeného, žlutého nebo modrého) přejít na příslušnou stránku.



### Použití funkce Zachytávání stránek

1. Stisknutím očíslovaných tlačítek na dálkovém ovladači zvolte teletextovou stránku, na které je několik čísel stránek (např. stránku s rejstříkem).
2. Stiskněte tlačítko OK.
3. Stisknutím **▲** nebo **▼** zvolte požadované číslo stránky a potom stiskněte tlačítko OK. Požadovaná stránka se za několik sekund zobrazí.

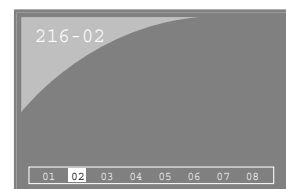
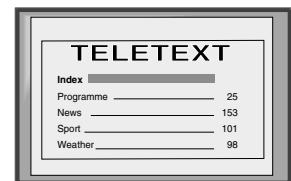
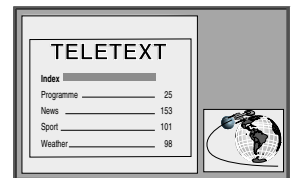

Teletext je informační služba, kterou vysílá většina televizních stanic.

## Použití nabídky Teletext

1. Stisknutím tlačítka MENU na dálkovém ovladači zobrazíte nabídku na obrazovce televizoru.
2. Stisknutím ▲ nebo ▼ zvolíte na obrazovce položku dle vlastního výběru a potom zobrazíte stisknutím ► příslušnou dílčí nabídku.
3. Nabídku Teletext odstraníte z obrazovky stisknutím tlačítka MENU.

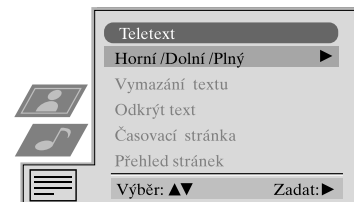

### Horní/Dolní/Plný

Dílčí nabídka Horní/Dolní/Plný vám umožňuje zvětšit různé části teletextové stránky. Stisknutím ▲ zvětšíte horní polovinu obrazovky, stisknutím ▼ zvětšíte její dolní polovinu. Stisknutím tlačítka OK obnovíte normální velikost stránky. Stisknutím ◀ se vrátíte na obrazovku s nabídkou Teletext.

Horní : ▲ Dolní : ▼ Plný: OK

### Vymazání textu\*

\*funkce přístupná pouze v režimech TELETEXT a Obraz a TELETEXT (viz Zapnutí a vypnutí teletextu)

Po zvolení této funkce můžete při čekání na požadovanou teletextovou stránku sledovat příslušný televizní kanál.

1. Na dálkovém ovladači stisknete dvakrát tlačítko ☰ a teletext se zobrazí na celé obrazovce.
2. Stisknete tlačítko MENU - zobrazíte menu režimu teletext.
3. Stisknete ▲ nebo ▼, zvolíte Skryti textu a potvrdíte stisknutím ►.
4. Zobrazí se příslušný televizní kanál, který sledujete. Jakmile bude stránka k dispozici, modrý symbol ☰ se zobrazí v levém horním rohu obrazovky.
5. Stisknete tlačítko ☰ zobrazí se požadovaná stránka teletextu.

### Odkrýt text

Některé teletextové stránky obsahují skryté informace (např. pro kvíz), které můžete vyvolat. Po zvolení této funkce se budou skryté informace objevovat na obrazovce. Po výběru této funkce stisknete ►. Na obrazovce se objeví skryté informace.

### Casovací stránka

Ve vámi zadaném čase můžete vyvolat stránku s časovým kódem, např. stránku s alarmem. Po zobrazení dílčí nabídky Casovací stránka:

Stisknutím ▲ nebo ▼ zvolte Zap a potom pro potvrzení stisknete tlačítko OK.

Stisknutím očíslovaných tlačítek na dálkovém ovladači zadejte trojmístné číslo požadované stránky. Dalším stisknutím očíslovaných tlačítek zadejte požadovaný čas ve čtyřmístném formátu. Stisknutím tlačítka OK požadovaný čas uložte. Tento čas se zobrazí v levém horním rohu obrazovky. V požadovaný čas se daná stránka zobrazí.

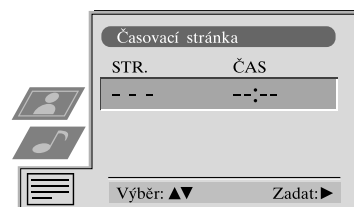

### Přehled stránek\*

\*funkce přístupná pouze v případě, že sledovaná stanice vysílá v režimu TOP-Text

V nabídce Přehled stránek jsou stránky bloků a skupin hlavního textu seřazeny do dvou sloupců, aby si zákazník mohl snadno vybrat svou stránku. Pro každou stránku bloku v prvním sloupci jsou ve druhém sloupci uvedeny odpovídající stránky skupin.

1. Na dálkovém ovladači stisknutím ◀ nebo ► zvolte první, nebo druhý sloupec.
2. Stisknutím ▲ nebo ▼ zvolte požadovanou skupinu či blok stránek.
3. Stisknutím tlačítka OK zobrazíte požadovanou stránku.

# Použití systému nabídek televizoru

Tento televizor obsahuje systém nabídek, který tvoří soustava snadno použitelných oken a nabídek na obrazovce. Tato okna vám pomohou dosáhnout maximálního výkonu tohoto televizoru. Jejich pomocí můžete změnit nastavení obrazu a zvuku, upravit rozměry televizního obrazu, změnit uspořádání televizních kanálů atd.

## Nastavení obrazu a zvuku

Obraz a zvuk jsou předem nastaveny ve výrobě. Jejich nastavení však můžete upravit, aby vyhovovalo vašim vlastním představám.

1. Stisknutím tlačítka MENU na dálkovém ovladači zobrazíte nabídku na obrazovce televizoru.
2. Stisknutím tlačítka ▲ nebo ▼ zvolte 👤 pro nastavení obrazu nebo 🎵 pro nastavení zvuku. Potom stisknutím ► přejděte buďto do nabídky Nastavení obrazu nebo Nastavení zvuku.
3. Stisknutím tlačítka ▲ nebo ▼ zvolte na obrazovce parametr, jehož nastavení chcete upravit a potom stiskněte ► pro potvrzení. Popis jednotlivých položek nabídky a jejich funkcí najdete v níže uvedené tabulce.
4. Stisknutím tlačítka ▲, ▼, ► nebo ◀ nastavte zvolený parametr.
5. Po nastavení parametru uložte nové nastavení stisknutím tlačítka OK.
6. Pokud chcete nastavit některý z dalších parametrů, zopakujte kroky 3 - 5.
7. Stisknutím tlačítka MENU odstraňte nabídku z televizní obrazovky.



## Ovládání obrazu

Položka	Účinek/ovládání
Režim obrazu	▼ Live (pro živá vysílání) Personal (pro individuální nastavení) Movie (pro vysílání filmů) ▲ Game (pro počítačové hry)
Kontrast	nižší ◀ ▶ vyšší
Jas*	tmavší ◀ ▶ jasnější
Barevná sytost*	nižší ◀ ▶ vyšší
Odstín**	načervenalý ◀ ▶ nazelenalý
Ostrost*	mdlejší ◀ ▶ ostřejší
Reset	Obnoví původní nastavení obrazu z výroby
Umělá inteligence	▼ Vyp: Normální ▲ Zap: Automatická optimalizace úrovně kontrastu podle televizního signálu.
Redukce dig. šumu	▼ Vyp: Normální ▲ Zap: Snižuje šum v obraze v případě slabého televizního signálu
Digitální režim	▼ DRC 50 ▲ DRC 100

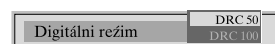
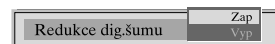
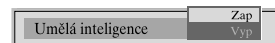
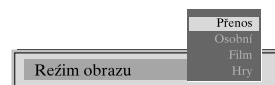

\* Jen v případě, že je položka Režim obrazu nastavena na Personal

\*\* Pouze u systému NTSC.

## Ovládání zvuku

Položka	Účinek/ovládání
Režim ekvalizéru	<ul style="list-style-type: none"> <li>▼ Personal</li> <li>Vocal</li> <li>Jazz</li> <li>Rock</li> <li>Pop</li> <li>▲ Flat (pevné nastavení, které nelze upravovat)</li> </ul>
Nastavení ekvalizéru	<p>Zvolený režim v Režimu ekvalizéru můžete upravit potlačením nebo zesílením 5 zvolených kmitočtových pásem. Stisknutím ◀ nebo ▶ zvolte kmitočtové pásmo a potom stisknutím ▼ nebo ▲ nastavte daný kmitočet. Nakonec stisknutím tlačítka OK nové nastavení uložte.</p> <p><b>i</b> Jestliže chcete uložit nové nastavení, musíte nastavit Režim ekvalizéru na Personal. V režimu Personal se nastavení uloží trvale, zatímco ve všech ostatních režimech (Vocal, Jazz, Rock, Pop) se uloží pouze do příští změny režimu.</p>
Režim Surround	<ul style="list-style-type: none"> <li>▼ Vyp</li> <li>Dolby Sur</li> <li>SRS</li> <li>Hall</li> <li>Church</li> <li>Disco</li> <li>▲ Stadium</li> </ul>
Režim SRS* (*pouze pokud je Režim Surround SRS 2 nastaven na SRS)	<ul style="list-style-type: none"> <li>▼ SRS 1</li> <li>▲ SRS 3</li> </ul>
Auto nast. hlas.	<ul style="list-style-type: none"> <li>▼ Zap : úroveň hlasitosti kanálů zůstane stejná, nezávisle na vysílaném signálu (např. v případě reklam)</li> <li>▲ Vyp : úroveň hlasitosti se bude měnit v závislosti na vysílaném signálu.</li> </ul>
Dvojitý zvuk	<p>Pro dvojjazyčné vysílání:</p> <ul style="list-style-type: none"> <li>▼ A pro kanál 1</li> <li>▲ B pro kanál 2</li> </ul> <p>Pro stereo vysílání:</p> <ul style="list-style-type: none"> <li>▼ Mono</li> <li>▲ Stereo</li> </ul> <p><b>i</b> Při vysílání NICAM stereo se na obrazovce krátce objeví indikace NiCAM.</p>
Sluchátka	<p>nižší ◀ ▶ vyšší</p> <p>Pro dvojjazyčné vysílání:</p> <ul style="list-style-type: none"> <li>▼ A pro kanál 1</li> <li>▲ B pro kanál 2</li> </ul>

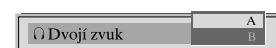
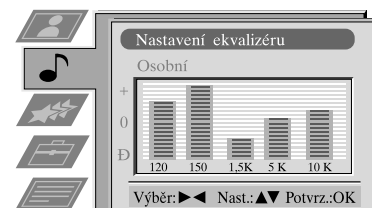
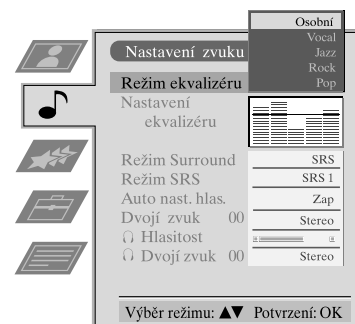



## Použití systému nabídek televizoru:

# Nastavení Dolby Surround



Po vyladění televizoru můžete pomocí této funkce změnit pořadí jeho kanálů.

1. Stisknutím tlačítka MENU na dálkovém ovladači zobrazte nabídku na obrazovce televizoru.
2. Stisknutím tlačítka ▼ zvolte na obrazovce s nabídkou symbol a potom stisknutím ► přejděte do nabídky Nastavení .
3. Stisknutím tlačítka ▼ zvolte Nastavení Dolby Surround a potom stisknutím ► přejděte do nabídky Nastavení Dolby Surround .
4. Stisknutím tlačítka ▲ nebo ▼ zvolte Surround Mode a potom stisknutím ► přejděte do dílčí nabídky Surround Mode . Stisknutím tlačítka ▲ nebo ▼ zvolte Pro Logic, pokud používáte prostorové reproduktory, nebo TruSurround, pokud je nepoužíváte nebo pokud jsou Režimy repro a Zpoždění nastaveny na pevné hodnoty. Pro potvrzení stiskněte tlačítka OK.
5. Stisknutím tlačítka ▲ nebo ▼ zvolte Nastavení úrovní a potom stiskněte ►, aby se ozval zkušební tón, který postupně zazní ze všech reproduktorů. V místě, kde sedíte, mají být úrovně všech hlasitostí stejné. Je-li tomu tak, uložte nastavení stisknutím tlačítka OK. Jestliže tomu tak není:
  - (a) Stisknutím tlačítka ▲ nebo ▼ zvolte reproduktor Přední L, Střed, Přední P nebo Zadní .
  - (b) Stisknutím ◀ nebo ► nastavte hlasitost.
  - (c) Stisknutím ▼ zvolte další reproduktor.
  - (d) Opakujte krok (a) a (b) pro všechny reproduktory, které chcete nastavit.
  - (e) Stisknutím tlačítka OK uložte nové nastavení.
6. Chcete-li zvolit Režimy repro, nejprve se přesvědčte, že je Surround Mode nastaven na Pro Logic a potom jej zvolte stisknutím tlačítka ▲ nebo ▼. Stisknutím ► přejděte do dílčí nabídky Režimy repro . Stisknutím tlačítka ▲ nebo ▼ zvolte jeden z následujících režimů reproduktorů a potom jej uložte stisknutím tlačítka OK:

Normal	všechny reproduktory jsou aktivovány
Phantom	středový reproduktor je vypnut
Wide	větší šířka pásma ze středového reproduktoru
3CH Normal	prostorové reproduktory jsou vypnuty
3CH Wide	prostorové reproduktory jsou vypnuty, středový reproduktor přenáší plnou kmitočtovou odezvu.
7. Stisknutím tlačítka ▲ nebo ▼ zvolte 'Zpoždění' a potom stisknutím ► přejdete do dílčí nabídky 'Zpoždění'. Stisknutím tlačítka ▲ nebo ▼ zvolte požadované zpoždění pro prostorové reproduktory. Máte možnost výběru mezi 15 ms pro velké místnosti, 20 ms nebo 25 ms pro běžné místnosti a 30 ms pro malé místnosti. Když zpoždění nastavíte, uložte ho stisknutím tlačítka OK.
8. Stisknutím tlačítka ▼ zvolte 'Auto Surround' a potom stisknutím ► přejdete do dílčí nabídky 'Auto Surround'. Stisknutím tlačítka ▼ zvolte 'Zap' nebo 'Vyp' a potom pro uložení stisknete tlačítka OK.
9. Stisknutím tlačítka MENU odstraní nabídku z televizní obrazovky.

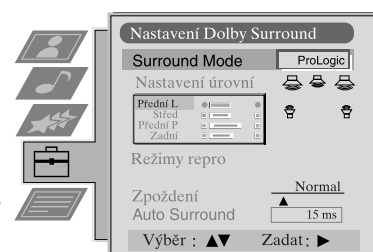
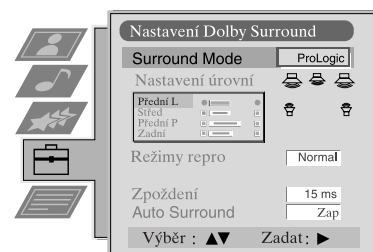

## Použití systému nabídek televizoru:

### Použití nabídky Spec. funkce

1. Stisknutím tlačítka MENU na dálkovém ovladači zobrazte nabídku na obrazovce televizoru
2. Stisknutím tlačítka ▲ nebo ▼ zvolte ✨ pro nabídku Spec. funkce a potom do této nabídky přejděte stisknutím ►.
3. Stisknutím tlačítka ▲ nebo ▼ zvolte požadovanou položku nabídky a potom pro potvrzení stiskněte ►. Popis jednotlivých položek nabídky a jejich funkcí najdete v níže uvedené tabulce.
4. Stisknutím tlačítka ▲, ▼, ► nebo ◀ zvolte požadované nastavení.
5. Stisknutím tlačítka OK svou volbu nastavení potvrďte.
6. Pokud chcete vybrat některou z ostatních položek, opakujte kroky 3 - 5.
7. Stisknutím tlačítka MENU odstraňte nabídku z televizní obrazovky.

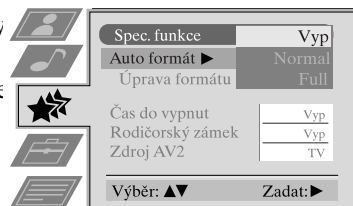

Položka	Účinek/ovládání
Auto formát* *pouze pro signál z antény	▼ Vyp: Velikost obrazu se automaticky nenastavuje. ▲ Normal: Velikost obrazu se automaticky nastavuje podle informací z vysílacího studia. Full: Televizor může automaticky nastavit velikost obrazu, aby tak eliminoval veškerá tmavá místa v televizním obrazu (jak je vyobrazeno níže)
Úprava formátu* (*pouze je-li Auto formát zvolen režim Smart nastaven na Normal nebo Full)	▼ Vyp: je vybrán poměr 4:3/14:9 ▲ Zap: Pro vysílání v poměru 4:3/14:9 je automaticky
Čas do vypnutí	Můžete zvolit čas, po jehož uplynutí se televizor přepne do úsporného režimu. ▼ Vyp ▲ 90 min
Rodičovský zámek	▼ Vyp: Normal ▲ Zap: Stisknutím tlačítek na dálkovém ovladači můžete televizor přepnout z úsporného režimu. Tlačítka na televizoru nefungují.
Výstup AV2	▼ Televizní zvukový/obrazový signál z antény Zvukový/obrazový signál AV1 ze SCART 1 Zvukový/obrazový signál AV2 ze SCART 2 Zvukový/obrazový signál AV3 ze SCART 3 ▲ Zvukový/obrazový signál AV4 z konektorů na přední straně televizoru

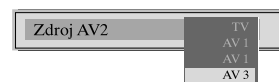

### Změna rozměrů obrazovky

**i** Tato funkce vám umožňuje změnit rozměry obrazu televizoru.

Opakovaným stisknutím tlačítka na dálkovém ovladači nebo pomocí tlačítka ▲ nebo ▼ zvolte jeden z následujících formátů a potom svůj výběr potvrďte stisknutím tlačítka OK:

- Smart imitace efektu široké obrazovky pro vysílání s poměrem stran 4:3.
- 4:3 konvenční velikost obrazu 4:3, úplné informace o obrazu.
- 14:9 kompromis mezi velikostí obrazu 4:3 a 16:9.
- Zoom formát široké obrazovky pro filmy ve formátu poštovní přihrádky.
- Wide pro vysílání s poměrem stran 16:9.

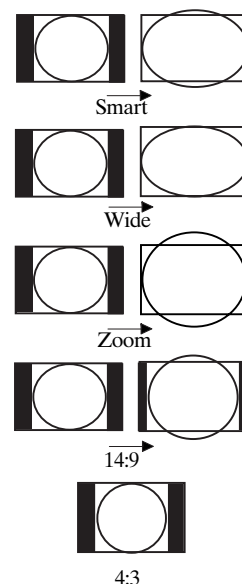

V režimech Smart a 14:9 je odříznuta horní a spodní část obrazovky. Stisknutím ▲ nebo ▼ můžete nastavit umístění obrazu na obrazovce (např. proto, abyste mohli číst titulky) a potom pro potvrzení stiskněte tlačítko OK.



## Použití systému nabídek televizoru:

### Použití režimu Multi PIP (vícenásobný obraz v obraze)

**i** Režim Multi PIP (obraz v obraze) zobrazuje posloupnost dvanácti statických obrazů a třináctý obraz, který je živý. Můžete manuálně zvolit, který kanál chcete sledovat, buďto na celé obrazovce nebo v režimu PIP.

1. Stisknutím tlačítka  na dálkovém ovladači zvolte režim Multi PIP. Na obrazovce se objeví 13 programů, přičemž aktuální kanál bude uprostřed.
2. Opakovaným stisknutím tlačítek **PROGR+/-** můžete zvolit 12 následujících nebo předchozích programů.
3. Stisknutím tlačítka **▲, ▼, ◀** nebo **▶** se můžete pohybovat mezi 13 zobrazenými kanály.
4. Stisknutím tlačítka **OK** můžete zvolit kanál, který je právě v rámečku. Tento kanál se nyní přemístí doprostřed.
5. Opětovným stisknutím tlačítka **OK** můžete zobrazit zvolený kanál, nebo můžete stisknutím  ukončit režim Multi PIP na obrazovce televizoru.

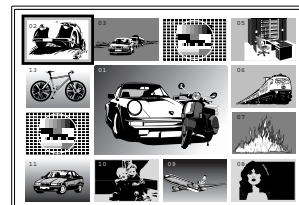

### Ovládání funkce PAP (obraz a obraz)

**i** Tato funkce PAP rozdělí obrazovku na dvě části, abyste mohli současně sledovat dva kanály (pokud budete chtít, v jedné může být přehráváno video). Zvuk pro levou obrazovku vychází z reproduktorů televizoru a zvuk pro pravou obrazovku lze navolit do sluchátek.

#### Zapnutí a vypnutí funkce PAP

Jedním stisknutím  zobrazíte dvě obrazovky a druhým stisknutím funkci PAP vypnete.

#### Výběr zdroje signálu pro PAP

Stiskněte **↑**. Na pravé obrazovce se objeví symbol **↑**. Zvolte požadovaný zdroj signálu pomocí očíslovaných tlačítek (pro televizní kanál) nebo  (pro zdroj video signálu).

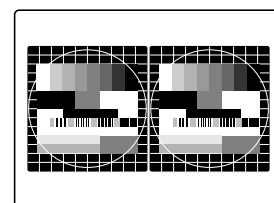

#### Záměna obrazovek

Stisknutím  tyto dvě obrazovky navzájem zaměníte.

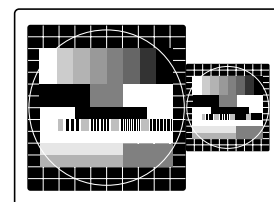

#### Zvětšení obrazovek

Stisknutím tlačítka **◀** nebo **▶** můžete změnit velikost těchto dvou obrazovek.

## Použití systému nabídek televizoru:

# Změna uspořádání televizních kanálů

**i** Po vyladění televizoru můžete pomocí této funkce změnit pořadí jeho kanálů.

1. Stisknutím tlačítka MENU na dálkovém ovladači zobrazte nabídku na obrazovce televizoru.
2. Stisknutím tlačítka ▼ zvolte na obrazovce s nabídkou symbol  a potom stisknutím ► přejděte do nabídky Nastavení.
3. Stisknutím tlačítka ▼ zvolte Třídění programů a potom stisknutím ► přejděte do nabídky Třídění programů.
4. Stisknutím tlačítka ▲ nebo ▼ zvolte kanál, který chcete přemístit a potom pro potvrzení stiskněte ►.
5. Stisknutím tlačítka ▲ nebo ▼ zvolte novou pozici programu (např. PROG 4) pro zvolený kanál a potom pro potvrzení stiskněte tlačítko OK. Zvolený kanál se nyní přesune na svou novou pozici programu a ostatní kanály se podle toho také přemístí.
6. Pokud chcete setřídit další kanály, opakujte kroky 4 a 5.
7. Stisknutím tlačítka MENU odstraňte nabídku z televizní obrazovky.

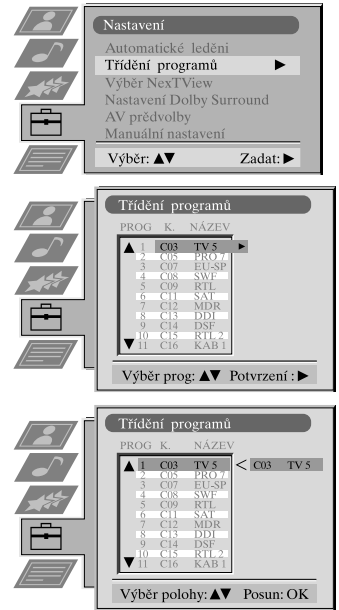

## Manuální vyladění televizoru

**i** Televizor jste již automaticky vyladili podle pokynů na začátku této příručky. Tuto operaci však můžete provést manuálně a přidávat kanály do televizoru jednotlivě.

1. Stisknutím tlačítka MENU na dálkovém ovladači zobrazte nabídku na obrazovce televizoru.
2. Stisknutím tlačítka ▼ zvolte na obrazovce s nabídkou symbol  a potom stisknutím ► přejděte do nabídky Nastavení.
3. Stisknutím tlačítka ▼ zvolte na obrazovce s nabídkou Manuální nastavení a potom stisknutím ► přejděte do nabídky Manuální nastavení.
4. Stisknutím tlačítka ▼ zvolte na obrazovce s nabídkou Ruční ladění a potom stisknutím ► přejděte do nabídky Ruční ladění.
5. Stisknutím tlačítka ▲ nebo ▼ zvolte pro daný kanál číslo programu (např. PROGR 1 pro BBC1) a potom stisknutím ► zvýrazněte sloupec SKOČ.
6. Stisknutím ▲ zvolte Vyp a potom stisknutím ► zvýrazněte sloupec SYS.
7. Stisknutím tlačítka ▲ nebo ▼ zvolte systém televizního vysílání (B/G pro západoevropské země nebo D/K pro východoevropské země) nebo EXT pro zdroj vstupního video signálu (AV1, AV2,...) a potom stiskněte ► pro potvrzení.
8. Stisknutím tlačítka ▲ nebo ▼ zvolte C pro pozemní kanály, S pro kabelové kanály nebo F pro přímé frekvenční vstupy a potom stiskněte ► pro potvrzení.
9. Pomocí očíslovaných tlačítek na dálkovém ovladači zvolte nejprve první a potom druhou číslici čísla K. (kanál) nebo Stisknutím tlačítka ▲ nebo ▼ vyhledejte další dostupný kanál.
10. Pokud nechcete uložit na zvoleném čísle programu tento kanál, pokračujte stisknutím tlačítka ▲ nebo ▼ ve vyhledávání požadovaného kanálu.
11. Jestliže je to kanál, který chcete uložit, stiskněte tlačítko OK.
12. Pokud chcete uložit další kanály, opakujte kroky 5 - 11 a potom stisknutím tlačítka MENU odstraňte tuto nabídku z obrazovky televizoru.

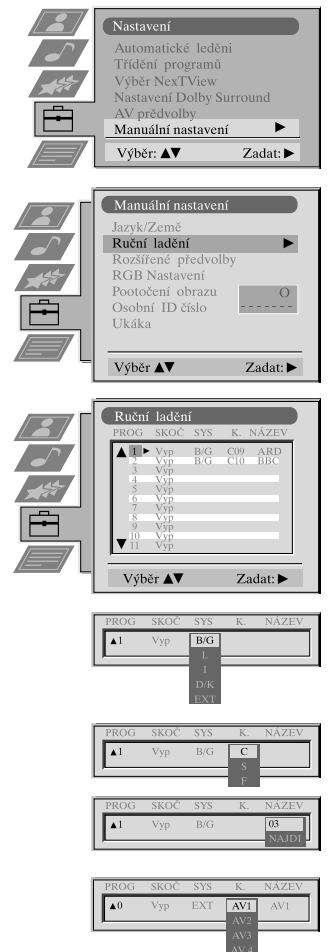

## Použití systému nabídek televizoru:

### Pojmenování kanálu

**i** Jména kanálů se obvykle přebírají automaticky z teletextu, pokud jsou k dispozici. Kanál nebo zdroj vstupního video signálu však můžete pojmenovat s použitím až pěti znaků (písmen nebo čísel).

1. Stisknutím tlačítka MENU na dálkovém ovladači zobrazte nabídku na obrazovce televizoru.
2. Stisknutím tlačítka ▼ zvolte na obrazovce s nabídkou symbol  a potom stisknutím ► přejděte do nabídky Nastavení.
3. Stisknutím tlačítka ▼ zvolte Manuální nastavení a potom stisknutím ► přejděte do nabídky Manuální nastavení.
4. Stisknutím tlačítka ▼ zvolte Ruční ladění a potom stisknutím ► přejděte do nabídky Ruční ladění.
5. Stisknutím tlačítka ▲ nebo ▼ zvolte kanál, který chcete pojmenovat.
6. Opakovaně mačkejte tlačítko ► dokud nebude zvýrazněn první element sloupce NÁZEV.
7. Stisknutím tlačítka ▲ nebo ▼ zvolte písmeno nebo číslici (pro mezeru zvolte -) a potom stiskněte ► pro potvrzení. Další čtyři znaky vyberte stejným způsobem.
8. Po výběru všech znaků stiskněte tlačítko OK.
9. Pokud chcete pojmenovat další kanály, opakujte kroky 5 až 8.
10. Stisknutím tlačítka MENU odstraňte nabídku z televizní obrazovky.

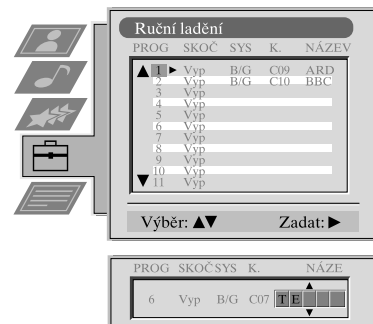

### Přeskočení pozic programů

**i** Tato funkce vám umožňuje přeskočit nevyužité pozice programů při jejich výběru pomocí tlačítek PROGR+/- . Pomocí tlačítek s čísly však přesto můžete tyto vynechané pozice programů zvolit.

1. Stisknutím tlačítka MENU na dálkovém ovladači zobrazte nabídku na obrazovce televizoru.
2. Stisknutím tlačítka ▼ zvolte na obrazovce s nabídkou symbol  a potom stisknutím ► přejděte do nabídky Nastavení.
3. Stisknutím tlačítka ▼ zvolte Manuální nastavení a potom stisknutím ► přejděte do nabídky Manuální nastavení.
4. Stisknutím tlačítka ▼ zvolte Ruční ladění a potom stisknutím ► přejděte do nabídky Ruční ladění.
5. Stisknutím tlačítka ▲ nebo ▼ zvolte pozici programu a potom stisknutím ► zvýrazněte sloupec SKOČ.
6. Stisknutím tlačítka ▲ nebo ▼ zvolte Vyp nebo Zap (pokud chcete tuto pozici programu přeskočit) a potom pro uložení stiskněte tlačítko OK.
7. Pokud chcete přeskočit nebo naopak nepřeskočit další pozice programů, opakujte kroky 5 a 6.
8. Stisknutím tlačítka MENU odstraňte nabídku z televizní obrazovky.

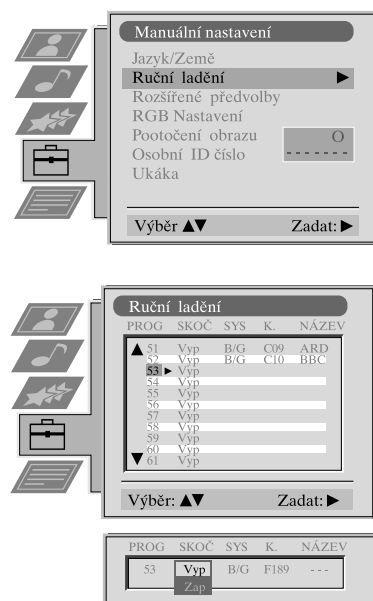

## Použití systému nabídek televizoru:

### Použití funkce Rozšířené předvolby

**i** Pomocí této funkce můžete a) nastavit zeslabení jednotlivých kanálů, b) individuálně nastavit hlasitost jednotlivých kanálů, c) manuálně jemně doladit televizor, abyste dosáhli lepšího příjmu obrazu, pokud je obraz pokroucený, nebo d) předvolit výstup AV pro programové pozice kanálů s pomíchanými signály (např. z placeného televizního dekodéru). Pripojený videorekordér takto nahraje nepomíchaný signál.

1. Stisknutím tlačítka MENU na dálkovém ovladači zobrazíte nabídku na obrazovce televizoru.

2. Stisknutím tlačítka ▼ zvolíte na obrazovce s nabídkou symbol  a potom stisknutím ► přejděte do nabídky Nastavení.

3. Stisknutím tlačítka ▼ zvolíte Manuální nastavení a potom stisknutím ► přejděte do nabídky Manuální nastavení.

4. Stisknutím tlačítka ▼ zvolíte Rozšířené předvolby a potom stisknutím ► přejděte do nabídky Rozšířené předvolby.

5. Stisknutím tlačítka ▲ nebo ▼ zvolíte příslušné číslo programu a potom opakovaným stisknutím tlačítka ► zvolíte a) ZESL b) HLAS c) AFT nebo d) DEKODÉR. Vybraná položka změní svou barvu.

6. a) ZESL - VF zeslabovač

Stisknutím tlačítka ▲ nebo ▼ zeslabovač zapnete nebo vypnete. Volbu potvrďte stisknutím tlačítka OK. Pokud chcete nastavit zeslabení dalších kanálů, opakujte kroky 5 a 6a.

b) HLAS - Kompenzace hlasitosti

Stisknutím tlačítka ▲ nebo ▼ nastavte úroveň hlasitosti (rozsah -7 až +7) daného kanálu. Pro uložení stiskněte tlačítko OK. Pokud chcete nastavit úroveň hlasitosti dalších kanálů, opakujte kroky 5 a 6b.

c) AFT - Automatické jemné doladění

Stisknutím tlačítka ▲ nebo ▼ můžete kmitočty daného kanálu jemně doladit v rozsahu -15 až +15. Pro potvrzení stiskněte tlačítko OK. Pokud chcete jemně doladit další kanály, opakujte kroky 5 a 6c.

d) DEKODÉR

Stisknutím tlačítka ▲ nebo ▼ zvolte AV1 nebo AV2 pro danou pozici programu a potom pro potvrzení stiskněte tlačítko OK. Nyní můžete do zásuvky AV1 nebo AV2 na zadní straně televizoru připojit dekodér. Obraz z tohoto dekodéru se objeví na tomto čísle programu. Pokud chcete předvolit výstup AV pro další pozice programů, opakujte kroky 5 a 6d.

7. Stisknutím tlačítka MENU odstraňte nabídku z televizní obrazovky.

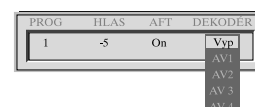
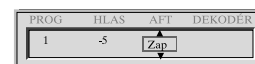
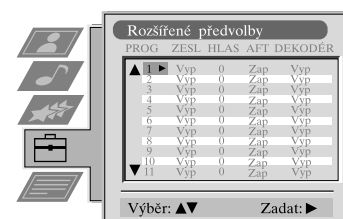
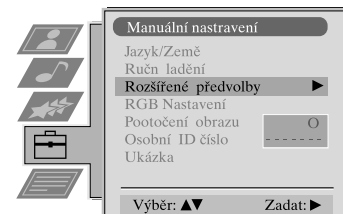

### Výběr funkce Ukázka



Tato funkce poskytuje přehled některých funkcí, které jsou u tohoto televizoru k dispozici.

1. Stisknutím tlačítka MENU na dálkovém ovladači zobrazíte nabídku na obrazovce televizoru.

2. Stisknutím tlačítka ▼ zvolíte na obrazovce s nabídkou symbol  a potom stisknutím ► přejděte do nabídky Nastavení.

3. Stisknutím tlačítka ▼ zvolíte Manuální nastavení a potom stisknutím ► přejděte do nabídky Manuální nastavení.

4. Stisknutím tlačítka ▼ zvolíte položku Ukázka a potom stisknutím ► spusťte předvedení ukázky (které trvá přibližně 5 minut).

5. Stisknutím tlačítka  odstraňte ukázku z obrazovky televizoru.

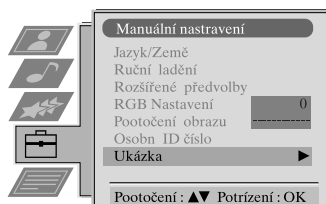
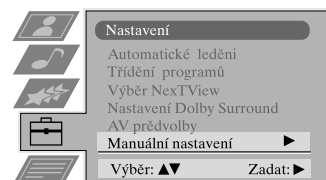

## Použití systému nabídek televizoru:

### Nastavení natočení obrazu

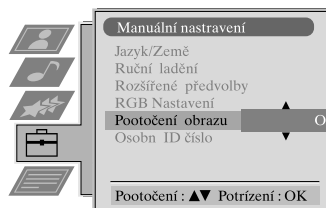
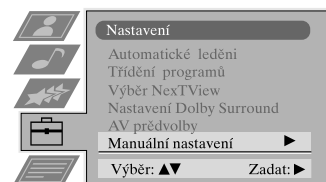

 Zemský magnetismus může způsobovat naklonění obrazu. V takovém případě můžete upravit nastavení obrazu.

1. Stisknutím tlačítka MENU na dálkovém ovladači zobrazte nabídku na obrazovce televizoru.
2. Stisknutím tlačítka ▼ zvolte na obrazovce s nabídkou symbol  a potom stisknutím ► přejděte do nabídky Nastavení.
3. Stisknutím tlačítka ▼ zvolte Manuální nastavení a potom stisknutím ► přejděte do nabídky Manuální nastavení.
4. Stisknutím tlačítka ▼ zvolte Pootočení obrazu a potom stisknutím ► přejděte do dílčí nabídky Pootočení obrazu.
5. Stisknutím tlačítka ▲ nebo ▼ pootočte obraz v rozmezí -5 až +5 a potom pro uložení stiskněte tlačítko OK.
6. Stisknutím tlačítka MENU odstraňte nabídku z televizní obrazovky.



### Nastavení geometrie obrazu pro zdroj signálu RGB

 Při připojení zdroje signálu RGB, jako je např. Sony playstation, budete možná muset upravit nastavení geometrie obrazu.

1. Stisknutím tlačítka  na dálkovém ovladači zvolte připojený zdroj signálu RGB .
2. Stisknutím tlačítka MENU zobrazte nabídku na obrazovce televizoru.
3. Stisknutím tlačítka ▼ zvolte na obrazovce s nabídkou symbol  a potom stisknutím ► přejděte do nabídky Nastavení.
4. Stisknutím tlačítka ▼ zvolte na obrazovce s nabídkou Manuální nastavení a potom stisknutím ► přejděte do nabídky Manuální nastavení.
5. Stisknutím tlačítka ▼ zvolte na obrazovce s nabídkou RGB Nastavení a potom stisknutím ► přejděte do dílčí nabídky RGB Nastavení.
6. Stisknutím ► zvolte H Centre a potom stisknutím ▲ nebo ▼ nastavte střed obrazu v rozsahu -10 až +10. Nový rozsah uložte stisknutím tlačítka OK.
7. Stisknutím ► zvolte H Size a potom stisknutím ▲ nebo ▼ nastavte horizontální souřadnice v rozsahu -10 až +10. Nový rozsah uložte stisknutím tlačítka OK.
8. Stisknutím tlačítka MENU odstraňte nabídku z televizní obrazovky.

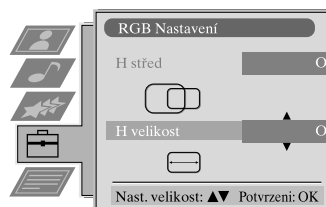
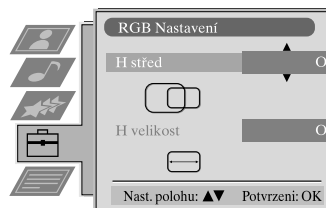

## Použití systému nabídek televizoru:

### Zadání osobního ID čísla

**i** Pomocí této funkce můžete televizoru přiřadit bezpečnostní kód, který umožní vaše vyhledání, pokud bude televizor ukraden a získán nazpátek. Tento bezpečnostní kód lze však zadat pouze jednou - poznamenejte si ho prosím

1. Stisknutím tlačítka MENU na dálkovém ovladači zobrazte nabídku na obrazovce televizoru.
2. Stisknutím tlačítka ▼ zvolte na obrazovce s nabídkou symbol  a potom stisknutím ► přejděte do nabídky Nastavení.
3. Stisknutím tlačítka ▼ zvolte na obrazovce s nabídkou Manuální nastavení a potom stisknutím ► přejděte do nabídky Manuální nastavení.
4. Stisknutím tlačítka ▼ zvolte na obrazovce s nabídkou Osobní ID číslo a potom stisknutím ► přejděte do dílčí nabídky Osobní ID číslo.
5. Stisknutím tlačítka ▲ nebo ▼ zvolte první z celkem 11 znaků (písmeno, číslo + nebo mezera) a potom stisknutím ► přejděte na další znak.
6. Opakováním kroku 5 zadejte všechny znaky kódu.
7. Pro uložení stiskněte tlačítko OK. Na obrazovce se objeví stavové okénko se žádostí, abyste znovu zadali svůj kód.
8. Dalším stisknutím tlačítka OK kód definitivně uložte, nebo jej zrušte stisknutím ◀.
9. Stisknutím tlačítka MENU odstraňte nabídku z televizní obrazovky.

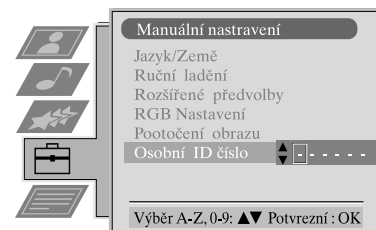

### Předvolení a pojmenování vstupních signálů

**i** Pomocí této funkce můžete automaticky formátovat a označovat zdroje vstupních signálů.

1. Stisknutím tlačítka MENU na dálkovém ovladači zobrazte nabídku na obrazovce televizoru.
2. Stisknutím tlačítka ▼ zvolte na obrazovce s nabídkou symbol  a potom stisknutím ► přejděte do nabídky Nastavení.
3. Stisknutím tlačítka ▼ zvolte na obrazovce s nabídkou AV předvolby a potom stisknutím ► přejděte do nabídky AV předvolby.
4. Stisknutím tlačítka ▲ nebo ▼ zvolte požadovaný vstup AV (AV1, 2, 3 nebo 4).
5. Stisknutím tlačítka ► zvolte AUTO FORMÁT a potom stisknutím tlačítka ▲ nebo ▼ zvolte Vyp, Normal nebo Full.
6. Stisknutím tlačítka ► zvolte POPIS.
7. Stisknutím tlačítka ▲ nebo ▼ zvolte první znak názvu a potom se stisknutím tlačítka ► přesuňte na další znak.
8. Opakováním kroku 7 zvolte další 4 znaky a potom pro uložení stiskněte tlačítko OK.
9. Opakujte kroky 4 - 8 pro ostatní zdroje vstupního signálu AV a potom stisknutím tlačítka MENU odstraňte tuto nabídku z obrazovky televizoru.

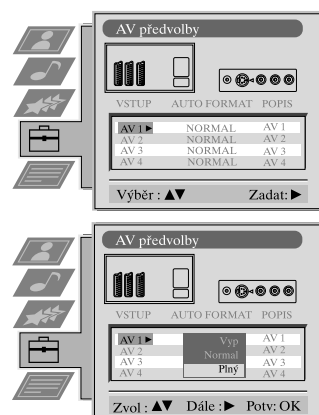





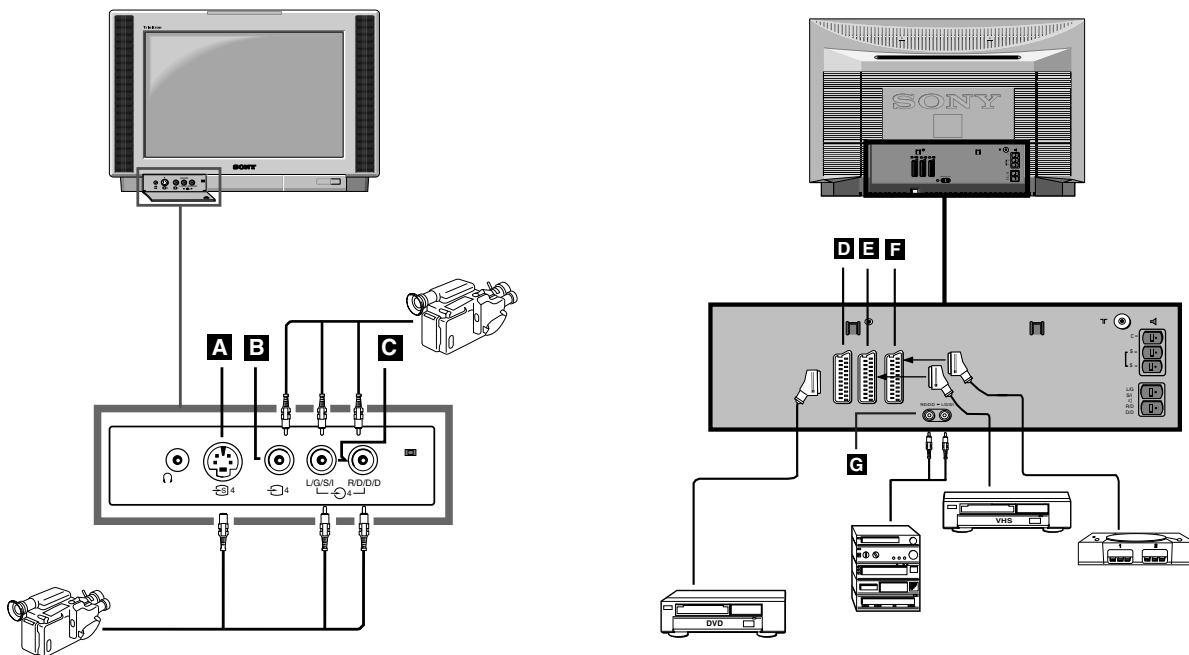

# Připojení dalšího zařízení k televizoru

Podle níže uvedených ilustrací můžete k televizoru připojit širokou řadu zvukových a obrazových zařízení.



Abyste dostali vstupní signál z připojeného zařízení na obrazovku televizoru, musíte zvolit symbol konektoru, k němuž jste zařízení připojili.

1. Podle výše uvedených ilustrací zapojte zařízení do příslušné zásuvky televizoru.
2. Opakovaně mačkejte tlačítko  na dálkovém ovladači, dokud se na obrazovce televizoru neobjeví správný symbol vstupu pro vaše zařízení (viz níže uvedená tabulka):

Symbol na obrazovce televizoru	Vstupní signály z konektoru
 1	Zvukový/obrazový vstupní signál přes konektor SCART <b>D</b> nebo* RGB přes konektor SCART <b>D</b>
 2	Zvukový/obrazový vstupní signál přes konektor SCART <b>E</b> nebo* S-video přes konektor SCART <b>E</b>
 3	Zvukový/obrazový vstupní signál přes konektor SCART <b>F</b> nebo* S-video přes konektor SCART <b>F</b>
 4	Vstupní signál S-video přes konektor <b>A</b> typu DIN se 4 kolíky nebo* obrazový vstupní signál přes zdířku <b>B</b> a zvukový vstupní signál přes zdířky <b>C</b>

\* automatická detekce signálu podle připojeného zařízení

3. Zapněte připojené zařízení.
4. Stisknutím  se vrátíte na běžnou televizní obrazovku.

Poznámka: Abyste zamezili pokroucení obrazu, nepřipojujte zařízení současně do zásuvky **A** a **B**.

## Další informace týkající se pøipojování zaøízení

- \* Pokud je obraz nebo zvuk zkreslený, pøemístíte videorekordér do větší vzdálenosti od televizoru.
- \* Při pøipojování monofonního videorekordéru zapojte do televizoru i videorekordéru pouze bílý kolík.
- \* Informace o tom, jak zvolit výstupní signál z konektoru SCART 2 , najdete na straně 16.

## Smartlink

Smartlink je pøímé propojení mezi televizorem a videorekordérem.

Pro Smartlink potřebujete:

- \* Videorekordér, který podporuje Smartlink, NexTView Link, Easy Link nebo Megalogic.
- \* Kabel s konektory SCART s 21 kolíky a plným počtem vodičů pro pøipojení videorekordéru ke konektoru SCART 2 .

Smartlink má následující funkce:

- \* Informace o vyladění, např. pøehled kanálů, jsou pøenášeny z televizoru do videorekordéru.
- \* Pomocí NexTView můžete videorekordér snadno programovat.
- \* Pøímé nahrávání z televizoru : při sledování televizoru můžete daný pořad nahrát stisknutím jediného tlačítka na videorekordéru.

Více informací o propojení Smartlink najdete v pøíručce ke svému videorekordéru.

## Dálkové ovládání dalších zaøízení firmy Sony

Pomocí tlačítek umístěných pod krytem dálkového ovladače můžete ovládat další zaøízení společnosti Sony.

1. Otevřete kryt dálkového ovladače.
2. Volič VTR 1234 DVD nastavte podle zaøízení, které chcete ovládat:
  - VTR1 Videorekordér Beta
  - VTR2 Videorekordér 8mm
  - VTR3 Videorekordér VHS
  - VTR4 Digitální video (DCR-VX 1000/9000E, VHR-1000)
  - DVD Digitální video disk
3. K ovládání zaøízení použijte tlačítka na dálkovém ovladači.
  - \* Pokud je zaøízení vybaveno voličem pøíkazového režimu (COMMAND MODE), nastavte tento volič do stejné polohy jako volič VTR 1234 DVD na dálkovém ovladači televizoru.
  - \* Jestliže zaøízení není vybaveno některou funkcí, pøíslušné tlačítko na dálkovém ovladači nebude fungovat.

## Technické údaje

### Televizní systém

B/G/H, D/K, I, L

### Barevný systém

PAL, SECAM

NTSC 3.58, 4.43 (pouze vstup video signálu)

### Pokrytí kanálů

Viz Průvodce kanály na následující straně.

### Obrazovka

FD Trinitron WIDE

Přibližně 91 cm (36 palců), vychýlení 102°

### Konektory na zadní straně

➔1 / 🔌1 Konektor Euro s 21 kolíky (standard CENELEC) včetně zvukového/obrazového vstupu, vstupu RGB a zvukového/obrazového televizního výstupu.

➔2 / 🔌2 Konektor Euro s 21 kolíky (standard CENELEC) včetně zvukového/obrazového vstupu, vstupu S-video a zvukového/obrazového výstupu pro monitor.

➔3 / 🔌3 Konektor Euro s 21 kolíky (standard CENELEC) včetně zvukového/obrazového vstupu, vstupu S-video a zvukového/obrazového výstupu pro monitor.

Konektory pro externí reproduktory : DIN se 2 kolíky (5)

⏏ Vstup vysokofrekvenčního signálu

### Konektory na přední straně

⊖4 Vstup obrazového signálu - zdířky

⊖4 Vstupy zvukového signálu - zdířky

⊖4 Vstup S video - DIN se 4 kolíky

🎧 Zdířka pro sluchátka - minizdířka, stereo

### Výstup zvuku

Levý a pravý reproduktor: 2 x 30W (hudební výkon)  
2 x 15W (RMS)

### Příkon

170W

### Rozměry (šxvxh)

Přibližně 972 x 613,5 x 591 mm

### Hmotnost

Přibližně 90,0kg

### Dodávané příslušenství

Dálkový ovladač RM-892 (1)

Baterie velikosti AA podle IEC (2)

prostorové reproduktory (2)

Propojovací kabel k prostorovým reproduktorům(2)

### Další vlastnosti

Plochá obrazovka Trinitron, redukce šumu, obraz se snímkovým kmitočtem 100 Hz, grafický ekvalizér, osobní ID číslo, nastavení času do vypnutí, NexTView, Dolby Surround, Digital Comb Filter.

Druhý tuner









**Konstrukce a technické parametry mohou být změněny bez předchozího upozornění.**

## Tabulka zobrazení kanálů

	Kanály, které lze přijímat	Zobrazení kanálů
B/G/H	E2..12, 21..69	C02..C12, C21..69
KABEL. TEL. (1)	S1..S41	S01..S41
KABEL. TEL. (2)	S01..S05	S42..S46
	M1..M10	S01..S10
	U1..U10	S11..S20
ITALIA	A, B..H, H1, H2	C13..C20
D/K	R01..R12, R21..R69	C01..C12, C21..C69
	S01..S05	S42..S46
L	F2..F10, F21..F69	C01..C12, C21..C69
I	B21..B69	C21..C69

## Odstraňování chyb



Zde je několik jednoduchých řešení problémů, které mohou postihnout obraz a zvuk.

Problém	Navrhované řešení
Žádný obraz (obrazovka je tmavá), žádný zvuk.	Zapojte televizor do zásuvky. Stiskněte tlačítko  na přední straně televizoru. Jestliže svítí indikátor  , stiskněte tlačítko  nebo některé z očíslovaných tlačítek na dálkovém ovladači. Zkontrolujte připojení k anténě. Pomocí tlačítka  na přední straně televizoru televizor na 3 až 4 sekundy vypněte a potom znovu zapněte.
Špatný nebo žádný obraz (obrazovka je tmavá), ale dobrý zvuk.	V systému nabídek (MENU) zvolte okno Nastavení obrazu. Nastavte jas, obraz a barevnou vyváženost. V okně Nastavení obrazu zvolte RESET, abyste obnovili původní výrobní nastavení.
Dobrý obraz, žádný zvuk.	Stiskněte tlačítko  na dálkovém ovladači. Pokud je na obrazovce zobrazen symbol  , stiskněte tlačítko  na dálkovém ovladači.
Žádné barvy v barevných programech.	V systému nabídek (MENU) zvolte okno Nastavení obrazu a upravte nastavení barev. V okně Nastavení obrazu zvolte RESET, abyste obnovili původní výrobní nastavení.
Pokroucený obraz při přepnutí programů nebo při výběru tele-textu.	Vypněte veškerá zařízení připojená ke konektorům SCART na zadní straně televizoru.
Dálkové ovládání nefunguje.	Vyměňte baterie.
Indikátor úsporného režimu  na televizoru bliká.	Obrat' se na nejbližší servisní středisko společnosti Sony.

**Pokud tyto problémy přetrvávají, nechte si televizor opravit kvalifikovaným opravářem. NIKDY neotvírejte skříň televizoru sami.**

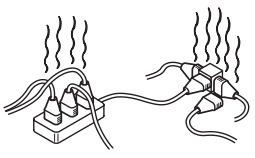
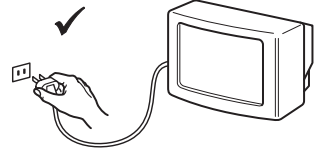
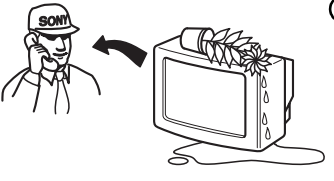
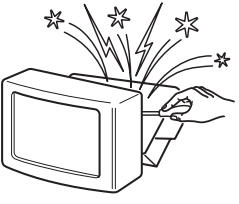
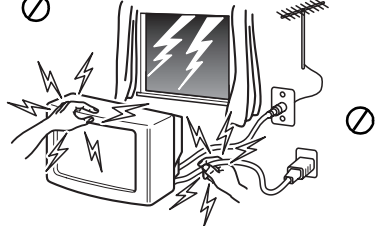
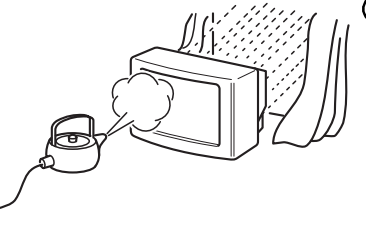
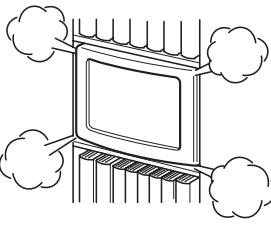
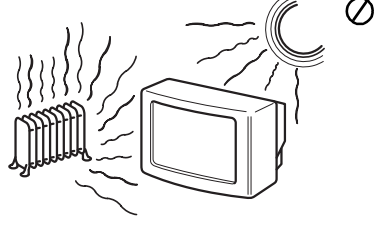
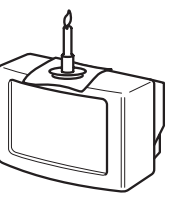
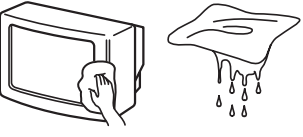
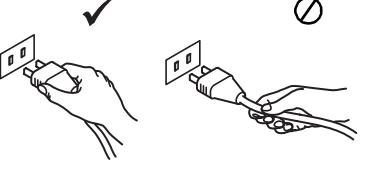
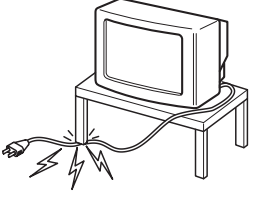
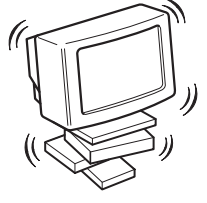

# Az ön biztonsága érdekében

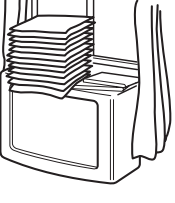
 <p>Kizárólag 220-240 V-os hálózati váltakozó feszültséggel üzemeltesse a készüléket. Ne csatlakoztasson túl sok készüléket ugyanahhoz az aljzathoz, mert a túlterhelés tüzet okozhat.</p>	 <p>Energiatakarékosági és biztonsági okok miatt ne hagyja a készüléket készenléti üzemmódban, amikor nem használja. Hosszabb távollét esetén húzza ki a hálózati csatlakozó vezetékét a fali konnektorból.</p>	 <p>Ne dugjon semmilyen tárgyat a készülékbe, mert ezzel tüzet és áramütést okozhat. Ha a szellőző nyílásokon keresztül bármilyen szilárd test, vagy folyadék kerül a készülék belsejébe, húzza ki a hálózati csatlakozó vezetékét. Azonnal ellenőriztesse szakemberrel!</p>
 <p>Soha ne nyissa ki a készülék hátsó burkolatát. A javítást bízza szakemberre.</p>	 <p>Viharos időjárás, villámlás idején saját biztonsága érdekében ne érintse meg a készüléket, a hálózati csatlakozó vezetékét és az antennakábelt.</p>	 <p>Az áramütés és a tűz veszélyének elkerülése érdekében óvja a TV készüléket esőtől és nedvességtől.</p>
 <p>A készülék szellőzőnyílásait hagyja szabadon. A megfelelő szellőzés érdekében a készülék minden oldalánál hagyjon legalább 10 cm-es szabad területet.</p>	 <p>Ne állítsa a készüléket szélsőségesen meleg, páras vagy poros helyre, vagy olyan helyre, ahol mechanikai vibrációnak lehet kitéve.</p>	 <p>A tűz veszélyének elkerülése érdekében ne tegyen a készülék közelébe gyúlékony tárgyakat, ne gyújtson nyílt lángot (ne égessen pl. gyertyát).</p>
 <p>A képernyőt enyhén megnedvesített ruhával tisztíthatja meg. Ne használjon a tisztításhoz benzint, higítót, súrolószert. Tisztítás előtt húzza ki a hálózati csatlakozót a konnektorból.</p>	 <p>A hálózati csatlakozó kihúzásánál a csatlakozó dugót fogja meg, és ne a vezetékét.</p>	 <p>Ne tegyen nehéz tárgyat a hálózati vezetékre, mert megsérülhet. Javasoljuk, hogy a felesleges vezetékét csévélje fel a tv készülék hátulján lévő tartóra.</p>
 <p>A TV készüléket stabil állványra helyezze. Ne engedje, hogy a gyerek felmásszon a TV-re. Ne fordítsa a TV készüléket az oldalára, vagy a képernyővel felfelé.</p>	 <p>Mozgatás előtt húzza ki a hálózati csatlakozót a konnektorból. A készüléket óvatosan szállítsa, kerülje a zötykölődős utcákat, óvja a készüléket ütéstől, rázkódástól.</p>	 <p>Ne takarja le a készülék szellőzőnyílásait pl. függönnyel, újsággal, stb.</p>

# Tartalomjegyzék

<b>Üzembe helyezés</b>	
1.A mellékelt tartozékok ellenőrzése	2
2.Az elemek behelyezése a távvezérlőbe	2
3.A TV csatlakoztatása	3
4.A TV bekapcsolása	5
5.A joystick használata	5
6.A TV hangolása	6
7.A videocsatorna megkeresése	6
<b>Használat</b>	
A TV beállítógombjainak áttekintése	7
A távvezérlő gombjainak áttekintése	8
NexTView	9
Teletext	11
A TV menürendszerének használata	13
A képbeállítások módosítása	13
A hangbeállítások módosítása	14
A "Dolby Surround" beállítása	15
A Szolgáltatások menü használata	16
A kép méretének módosítása	16
A Multi PIP (kép a képben) funkció használata	17
A PAP (kép és kép) funkció használata	17
A programhelyek átrendezése	18
A TV manuális hangolása	18
Az állomások elnevezése	19
Programhelyek átugrása	19
A "További programok tárolása" szolgáltatás használata	20
A "Bemutató" szolgáltatás kiválasztása	20
A képforgatás beállítása	21
A kép alakjának beállítása RGB forrás esetén	21
A személyi azonosító kód bevitele	22
Külső források tárolása és feliratozása	22
<b>Külső berendezések</b>	
Külső berendezések csatlakoztatása a TV-hez	23
A berendezések csatlakoztatására vonatkozó további információk	24
Smartlink	24
Más Sony berendezések távvezérlése	24
<b>További információk</b>	
Műszaki adatok	25
Csatornák és kijelzésük	25
Hibakeresés	26

# Üzembe helyezés

**i** Kövesse az 1-7. lépéseket a TV-készülék üzembe helyezéséhez és a TV-programok megtekintéséhez.

## 1. A mellékelt tartozékok ellenőrzése



Távvezérlő

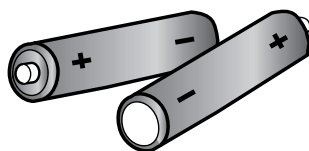

Elemek

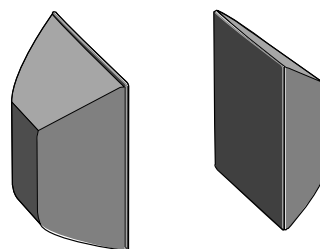

surround hangszórók

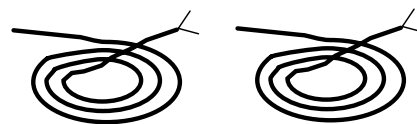

surround hangszóró vezetékek

## 2. Az elemek behelyezése a távvezérlőbe

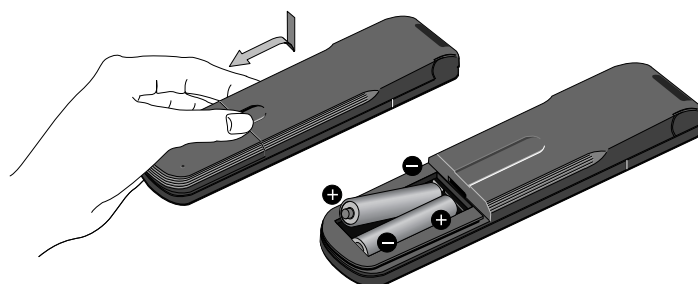

Mindig ügyeljen arra, hogy a használt elemek hulladékba helyezéséről környezetbarát módon gondoskodjon.



## 3. A TV csatlakoztatása

### A hangszórók csatlakoztatása



A Dolby\* Pro Logic Surround rendszerint 5 hangszórót igényel.

A középső hangszóró (a TV-készülékbe beépítve) közvetíti a stabil hangképeket, mint például a TV-képernyőjén folyó párbeszédet.

A bal első és jobb első hangszórók (a TV-készülékbe beépítve) szolgálják ki a normál kétcsatornás vagy sztereoműsorokat.

A surround hangszórók (tartozékként mellékelve) a surround csatorna által létrehozott speciális effekteket szolgálják ki.

#### A tartozék hangszórók csatlakoztatása

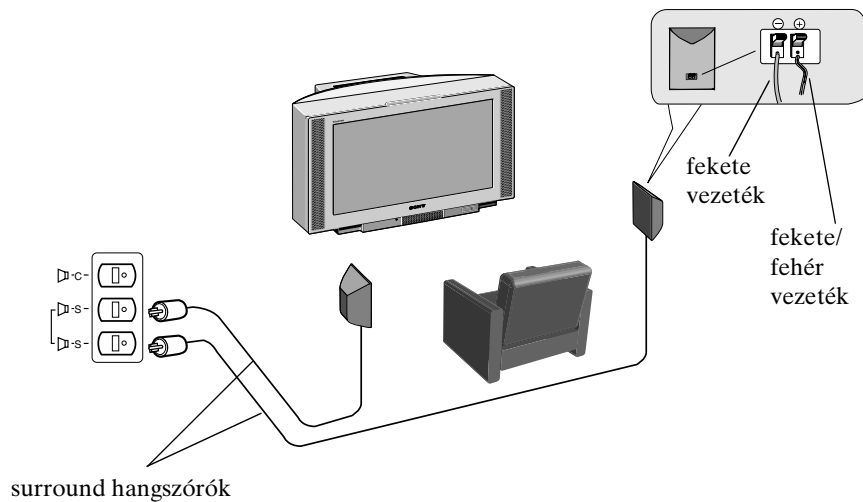

#### A saját hangszórók csatlakoztatása

(Győződjön meg arról, hogy a hangszórók legalább 8 ohmos impedanciával rendelkezzenek, és mágneselesen árnyékoltak legyenek. Egyébként képtorzulás következhet be.)

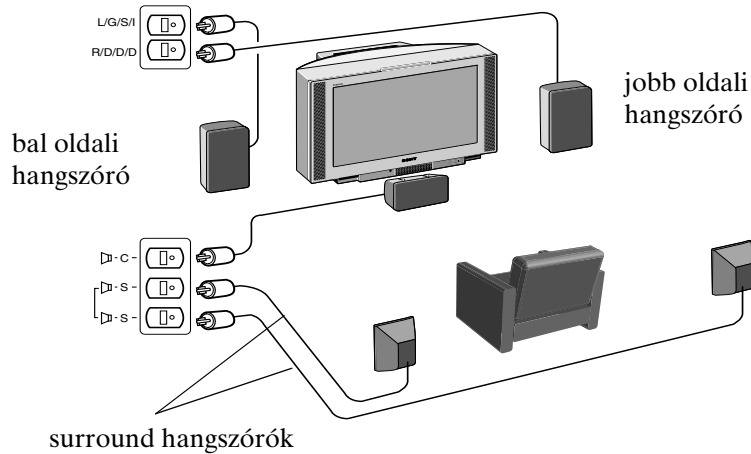

\*Gyártva a Dolby Laboratories Licensing Corporation licence alapján. A Dolby, a ProLogic és a kettos D szimbólum a Dolby Laboratories Licensing Corporation védjegyei.

## 3. A TV csatlakoztatása

### Antenna csatlakoztatása a TV-készülékhez

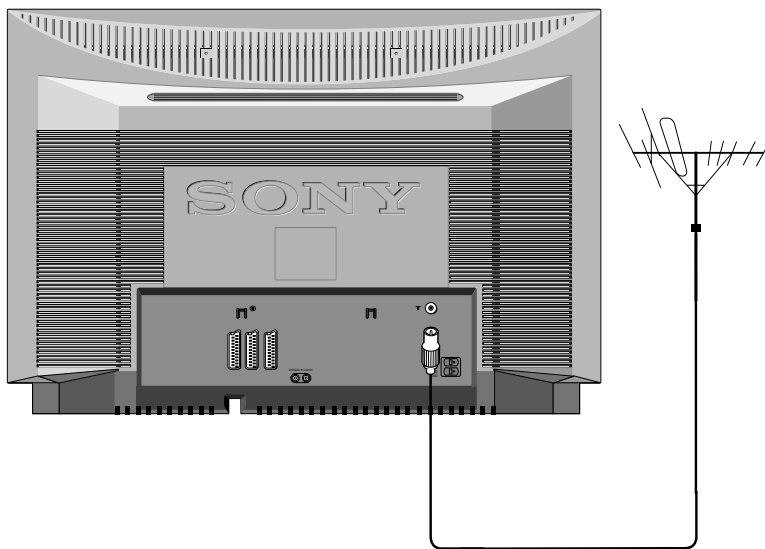

Ha a TV készüléket nem csatlakoztatja videomagnóhoz, csatlakoztassa az antennakábelt (a bal oldali ábrán látható módon), és folytassa a "4. A TV bekapcsolása" címszóval.

Ha a TV-készüléket videomagnóhoz csatlakoztatja, az alábbi szakasz szerint járjon el.

1. Csatlakoztassa a meglévő antennakábelt a TV készülék hátlapján lévő  aljzathoz.

### Antenna és videomagnó csatlakoztatása a TV-készülékhez

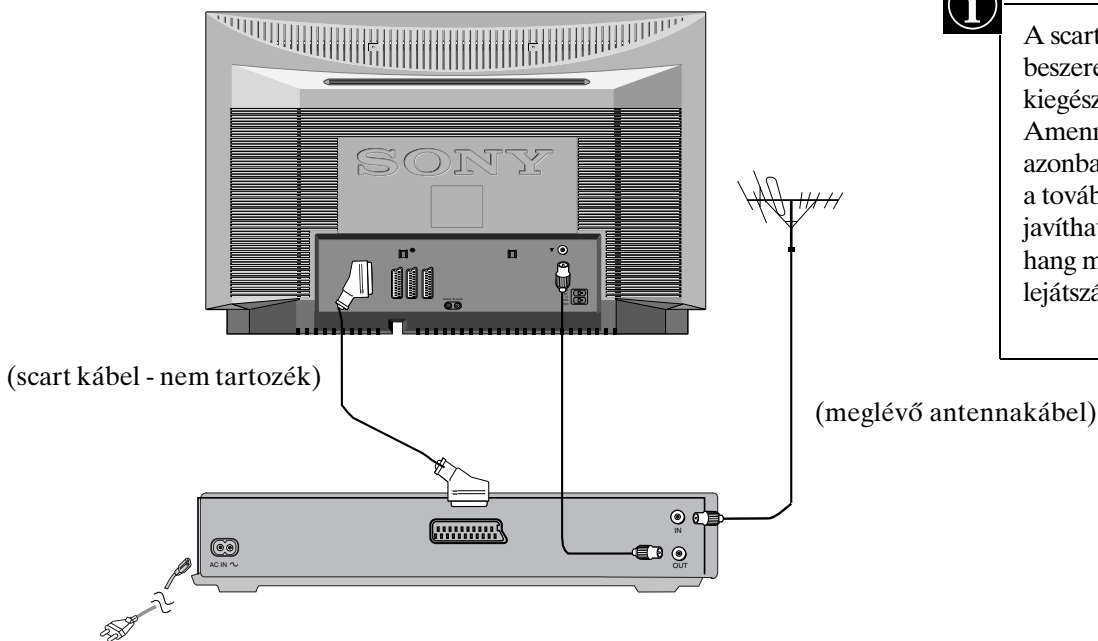

A scart kábel külön beszerezhető kiegészítő. Amennyiben azonban használja, ez a további kapcsolat javíthatja a kép és a hang minőségét lejátszás közben.

1. Csatlakoztassa a meglévő antennakábelt az ábrának megfelelően a videomagnóhoz.
2. Csatlakoztassa a videomagnó antennakábelét a videomagnó hátlapján lévő RF OUT aljzatba és a TV hátlapján lévő antennaaljzatba az ábrának megfelelően.
3. Csatlakoztassa a videomagnót a hálózathoz, és kapcsolja be.
4. Helyezzen egy felvételt tartalmazó kazettát a videomagnóba, és nyomja meg a "PLAY" gombot.

## 4. A TV bekapcsolása

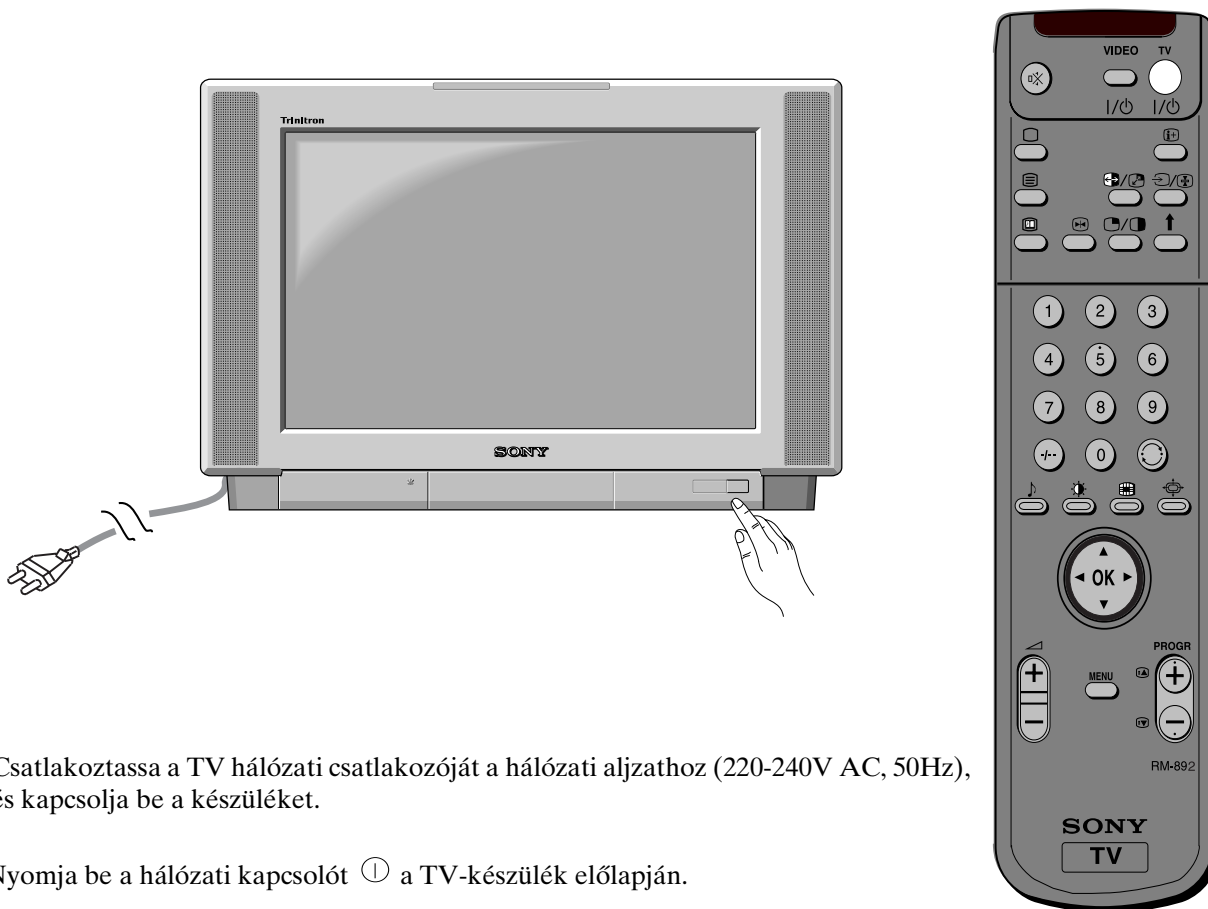

1. Csatlakoztassa a TV hálózati csatlakozóját a hálózati aljzathoz (220-240V AC, 50Hz), és kapcsolja be a készüléket.
2. Nyomja be a hálózati kapcsolót ① a TV-készülék előlapján.

**i** Ha a TV előlapján a készenléti üzemmód jelzőfénye világít, nyomja meg a TV I/O gombot a távvezérlőn a TV-készülék bekapcsolásához. Legyen türelemmel, mivel néhány pillanatig eltarthat, amíg a kép megjelenik a TV képernyőjén.

## 5. A joystick használata

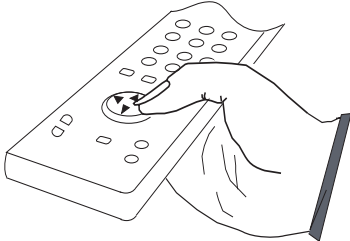
A joystick mozgatása	A joystick megnyomása
	
A menükben való mozgáshoz nyomja meg a megfelelő nyíl gombot.	Egy menüben az egyik tétel kiválasztásához nyomja meg a joystick közepét.

## 6. A TV hangolása

Mielőtt elvégezné a TV hangolását, felszólítást kap a nyelv és az ország beállítására.

1. A Nyelv/Ország menü jelenik meg a TV képernyőjén az "English" szó kiemelésével.
2. A távvezérlőn lévő ▲ vagy ▼ gombbal jelölje ki a választott nyelvet, majd az OK gombot megnyomva erősítse meg a választást. Az ország menü jelenik meg a TV képernyőjén a "Ki" szó kiemelésével. Válassza a "Ki" beállítást, ha nem szeretné, hogy a csatornák egy megadott csatornasorrend szerint kerüljenek tárolásra az 1. programhelytől kezdődően.
3. A ▲ vagy ▼ gombbal válassza ki az országot, ahol a TV-készülék használni fogja, majd az OK gombot megnyomva erősítse meg a választást.
4. Az "automatikus hangolás" menü jelenik meg a TV képernyőjén a kiválasztott nyelven. Az OK gomb megnyomásával hagyja jóvá az automatikus hangolást.
5. Győződjön meg arról, hogy az antenna az utasításoknak megfelelően csatlakoztatva van, majd az OK gomb megnyomásával erősítse ezt meg. A készülék megkezdí az összes rendelkezésre álló csatorna automatikus keresését és tárolását. Ez néhány percre is tarthat - legyen türelemmel, és ne nyomjon meg semmilyen gombot.
6. Amikor a TV elvégezte az összes rendelkezésre álló csatorna hangolását, a "Programhelyek átrendezése" menü jelenik meg a TV képernyőjén, ami lehetővé teszi a programok sorrendjének megváltoztatását a TV-készüléken. Ha meg szeretné változtatni a programok sorrendjét, a ▲ vagy ▼ gombbal válassza ki az áthelyezni kívánt programot, majd nyomja meg a ► gombot. A ▲ vagy ▼ gombbal válassza ki az új programhely számát a kiválasztott csatorna számára, majd az OK gombot megnyomva erősítse meg az áthelyezést. Ezzel a kiválasztott csatorna az új programhelyre kerül, és a többi csatorna ennek megfelelően kap új helyet. Ismétlje meg ezt a műveletet, ha más csatornák sorrendjét is meg kívánja változtatni a TV-készüléken.
7. Nyomja meg a MENU gombot, hogy eltávolítsa a menüt a TV képernyőről.
8. A PROGR+/- vagy a számgombok segítségével tekintheti meg a TV-programokat.

Megjegyzés:Ha bármelyik szakaszban le szeretné állítani az automatikus hangolási folyamatot, nyomja meg az OK gombot.

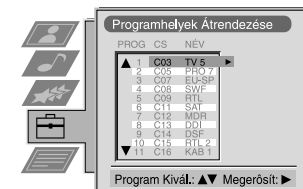
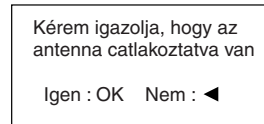
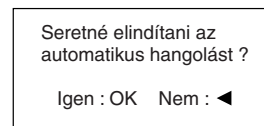
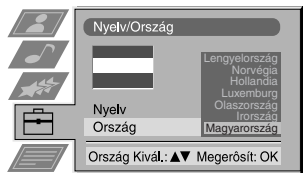
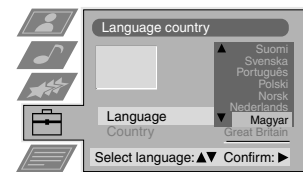

## 7. A videocsatorna megkeresése

Ha a TV-készülék videomagnóhoz csatlakoztatja, meg kell keresnie a videocsatornát.

1. Nyomogassa a távvezérlőn lévő PROGR+/- gombokat mindaddig, amíg a videokészülék képe meg nem jelenik a TV képernyőjén.

Megjegyzés:Ha a videocsatornát egy másik programhelyre szeretné áthelyezni, lapozza fel a jelen kezelési útmutató "A programhelyek átrendezése" c. szakaszát.

# Használat

## A TV beállítógombjainak áttekintése

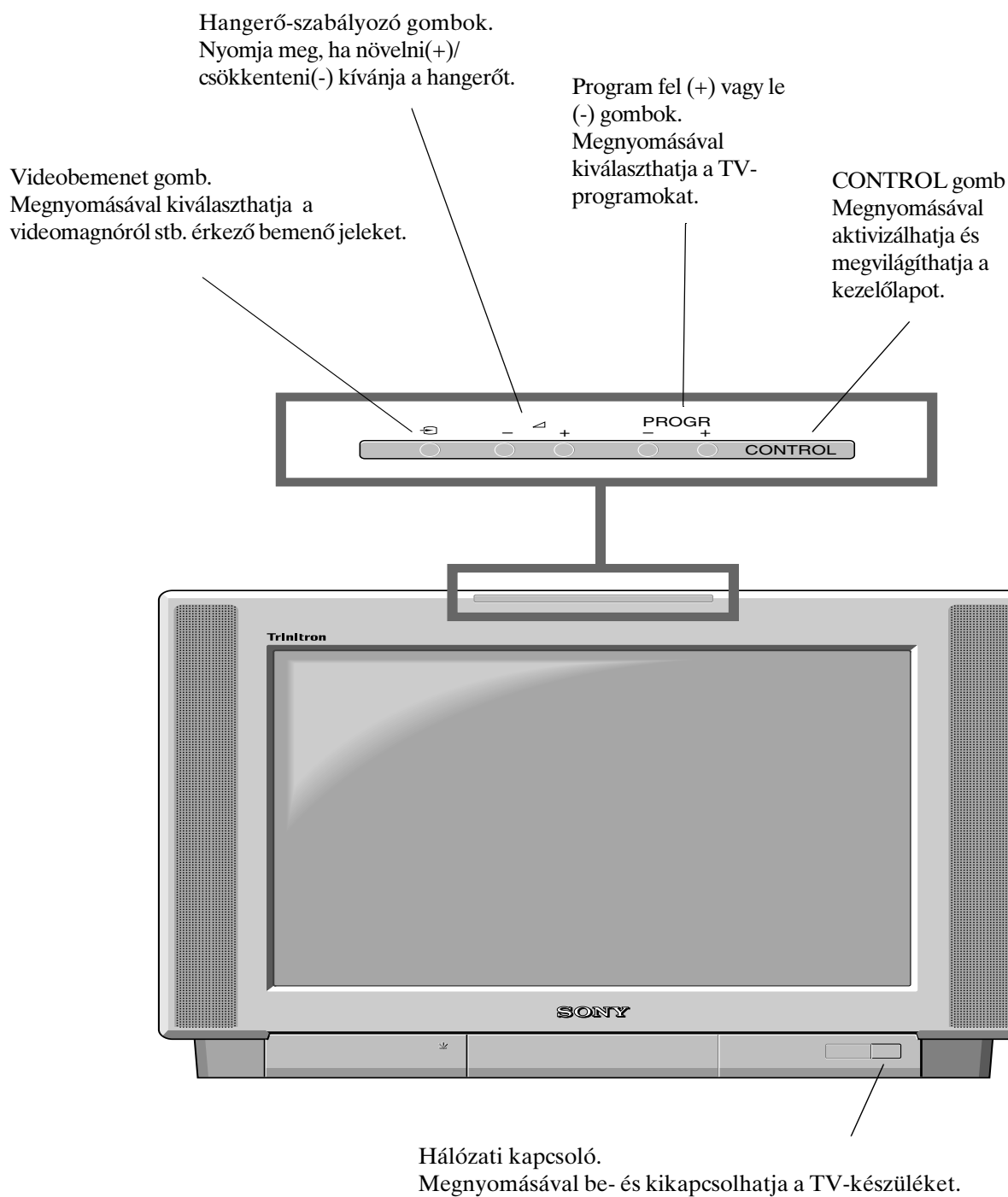

# A távvezérlő gombjainak áttekintése

## A hang némítása

Megnyomásával elnémíthatja a TV hangját. Ismételt megnyomásával visszaállíthatja a hangot.

## TV üzemmódba való visszatérés

Megnyomásával visszatér normál üzemelésre teletext vagy készenléti üzemmódból.

## A teletext kiválasztása

Megnyomásával be- és kikapcsolhatja a teletextet.

## Az Elektronikus musorfüzet (EPG) kiválasztása

Megnyomásával be- és kikapcsolhatja az EPG-t.

## A kép kimerevítése

Nyomja meg, ha fel kíván jegyezni valamilyen, a TV képernyőjén látható információt (pl. telefonszámot). Ismételt megnyomásával visszatérhet a normál TV üzemmódba.

## A programhelyek kiválasztása

A számgombokat megnyomva válassza ki a programhelyeket.

Kétjegyű programhelyek, pl. 23, esetén, először nyomja meg a -/-- gombot, majd pedig a 2 és a 3 gombot.

## A képbeállítás menü megjelenítése

Megnyomásával módosíthatja a képbeállításokat. Az OK gomb megnyomásával távolíthatja el a menükijelzést.

## Az Audio beállítás menü megjelenítése

Megnyomásával módosíthatja a hangbeállításokat. Az OK gomb megnyomásával távolíthatja el a menükijelzést.

## A Programtáblázat megjelenítése

Nyomja meg az OK gombot. A ▲ vagy ▼ gombbal válassza ki a kívánt programot, majd a ► gombot megnyomva erősítse meg a választást.

## A TV hangerejének beállítása

Megnyomásával beállíthatja a TV hangerejét.

## A TV-készülék ideiglenes kikapcsolása

Megnyomásával ideiglenesen kikapcsolhatja a TV-készüléket. Nyomja meg ismét ezt a gombot a készenléti üzemmódból történő bekapcsoláshoz. Energiatakarékosági okokból javasoljuk, hogy teljesen kapcsolja ki a TV-készüléket, amikor nincs használatban. **MEGJEGYZÉS:** 15-30 perc elteltével, amely alatt sem TV-jel nem érkezik, sem pedig semmilyen gombot nem nyomnak meg, a készülék automatikusan készenléti üzemmódba kapcsol.

## A képernyő információk mutatása

Megnyomásával az összes képernyőjelzés láthatóvá válik. A funkció elvetéséhez nyomja meg ismét a gombot. A teletext üzemmódban megnyomására megjelenik az indexoldal (rendszerint a 100. oldal), ismételt megnyomására pedig eltűnik.

## A bemenő jel kiválasztása vagy a teletext rögzítése

Megnyomásával kiválaszthatja a TV csatlakozóra érkező bemenő jeleket (lásd az Opcionális berendezések használata c. szakaszt). Teletext üzemmódban nyomja meg ezt a gombot a kijelzett oldal rögzítéséhez. A funkció elvetéséhez nyomja meg ismét a gombot.

Részletes ismertetésért lapozza fel a jelen kezelési útmutató "A PAP funkció használata" c. szakaszát.

## Visszatérés az előző csatornához

Megnyomásával visszatérhet az előzőleg nézett csatornához. **Megjegyzés:** Csak akkor működik, miután a jelenlegi csatornát 5 másodpercig nézte.

Megnyomásával be- és kikapcsolhatja a Multi PIP üzemmódot.

## A képernyőformátum megváltoztatása

Megnyomásával módosíthatja a képernyő méretbeállításait.

## Gyorsteletext gombok

A részleteket lásd a kézikönyv Teletext c. szakaszában.

## Menüpontok kiválasztása

Az OK gombot és a nyílbillentyűket használva kiválaszthatja a TV menürendszerében rendelkezésre álló opciókat.

## A menü megjelenítése

Nyomja meg ezt a gombot, ha használni kívánja a TV menürendszerét. Nyomja meg ismét, hogy eltávolítsa a menüt a TV képernyőjéről.

## Csatornák kiválasztása

Megnyomásával kiválaszthatja a csatornákat.

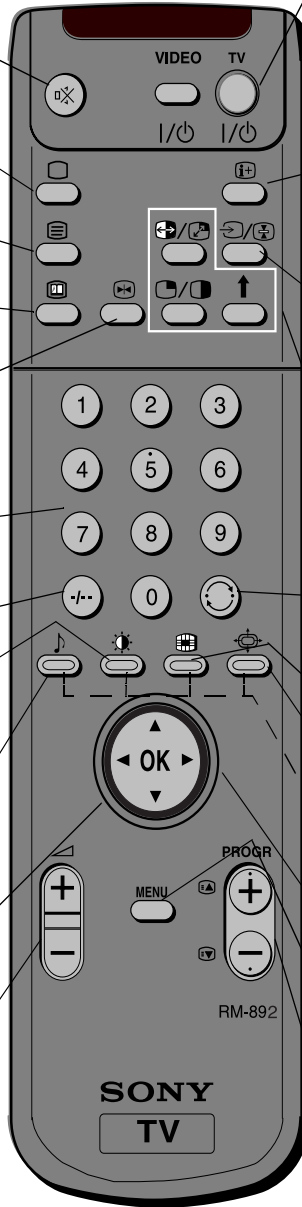

## A gyári beállítások visszaállítása

Nyissa fel a távvezérlő fedelét, és nyomja meg ezt a gombot, ha a kép- és hangbeállításokat vissza kívánja állítani a gyárilag beállított értékekre. Miután az "Üzembe helyezés" menü megjelent a TV képernyőjén, lapozza fel a kezelési útmutató "A nyelv és az ország kiválasztása" c. szakaszát, ha módosítani kívánja a nyelv- és az országválasztást.

## A pontos idő megjelenítése

Nyissa fel a távvezérlő fedelét, és nyomja meg ezt a gombot, ha meg kívánja jeleníteni a pontos időt a képen.

## Videokészülék használata

Nyissa fel a távvezérlő fedelét, és nyomja meg ezeket a gombokat, ha a videokészüléket kívánja használni (lapozza fel a videomagnó kézikönyvét).

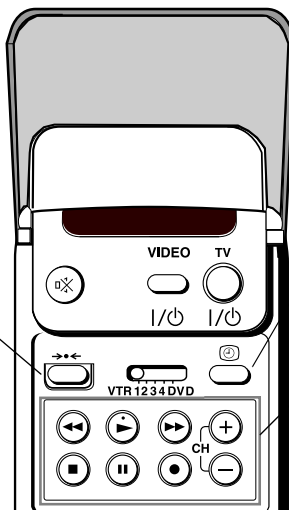

# NexTView\*





\*a szolgáltatás rendelkezésre állásától függően.

A NexTView egy elektronikus műsorfüzet, amely az EPG-t támogató összes csatorna tekintetében legfeljebb 1 hét\* műsorinformációit tartalmazza.

\*Ha az adatok meghaladják a NexTView memóriáját, 7 napnál kevesebbre vonatkozóan juthat információhoz.







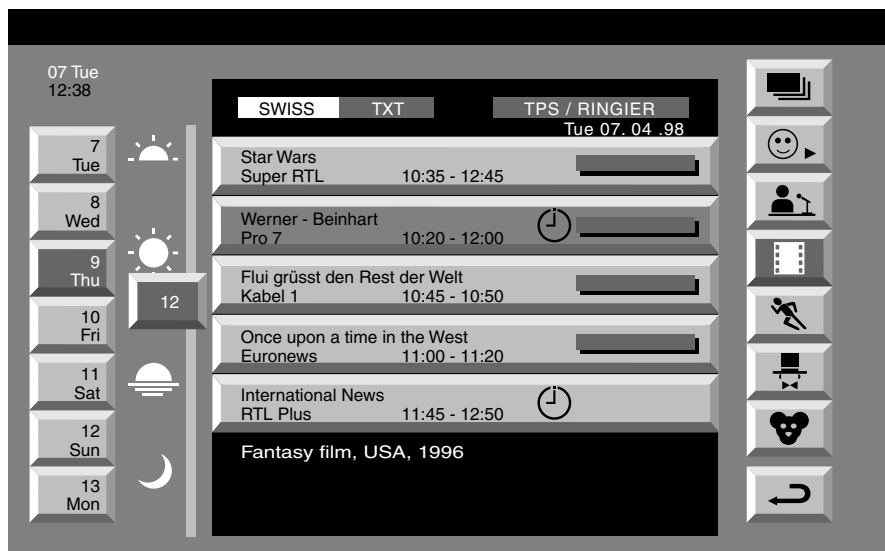

## A NexTView megjelenítése

Először ki kell választania egy olyan csatornát, amely NexTView szolgáltatást nyújt. Ilyen esetben megjelenik a "NexTView" jelzés, amint az összes adat rendelkezésre áll.

1. A távvezérlőn lévő  gombot ismételten megnyomva kapcsolhatja be és ki a NexTView-t.
2. A , ,  vagy  gombokkal mozgassa a kurzort a képen.
3. Az OK gombot megnyomva erősítse meg a választást.
  - a. Ha az OK gombot a dátum, időpont vagy ikon (témakörök) oszlopokon nyomja meg, megváltoztatja a programlistát a választással összhangban.
  - b. Ha az OK gombot a programlistán nyomja meg, közvetlenül megjelenik a csatorna, ha a műsor aktuálisan fut, vagy megjelenik a "Long Info" menü, ha a műsor sugárzására valamely későbbi időpontban kerül sor.



## Tárgymutató

-  teljes lista
-  egyéni választás
-  hírműsorok
-  filmek
-  sportközvetítések
-  szórakoztató műsorok
-  gyermekműsorok
-  visszatérés a legutóbbi menübe

## Az "Individual Setting" menü használata

1. A ▲ vagy ▼ gombbal válassza ki a ☺ ikont, majd a ► gombot megnyomva hívja be az "Individual Setting" menüt.
2. A ▲ vagy ▼ gombbal jelölje ki a képen a választani kívánt témát, majd az OK gombot megnyomva erősítse meg a választást.
3. Ismétlje meg a 2. lépést minden olyan tételnél, amelyet fel kíván venni a listára.
4. Amikor befejezte a lista összeállítását, a ► gombot megnyomva válassza a ↪ ikont a menü képen.
5. Nyomja meg az OK gombot.

## A "Long Info" menü használata

1. A ▲ vagy ▼ gombbal válasszon ki egy későbbi műsort a programlista oszlopában.
2. Az OK gomb megnyomásával hívja be a "Long Info" menüt.

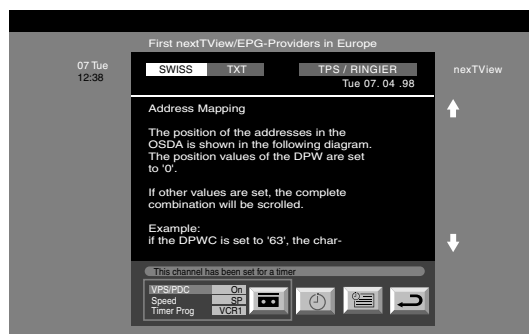

3. Ha Smartlink videomagnóval rendelkezik, és fel szeretné venni a kiválasztott műsort a videomagnóval, a ◀ gombot lenyomva válassza ki az ☐ ikont, majd az OK gombot lenyomva tölts le az információt a videomagnóra.
4. A videomagnó beállítása:

### VPS/PDC

A ◀ gombot ismételten megnyomva válassza ki a VPS/PDC opciót, majd az OK gombot megnyomva válassza ki a "Be" vagy "Ki" beállítást. Ezzel a beállítással garantálható, hogy az egész műsor felvételre kerül akkor is, ha változás van a TV-programban. Ez a funkció csak akkor működik, ha a kiválasztott csatorna sugároz VPS/PDC jelet.

### Sebesség

A ▼ gombbal válassza ki a "Speed" opciót, majd az OK gombot megnyomva válassza ki a "SP" (normál) vagy a "LP" (hosszanjátós) beállítást. Hosszanjátós üzemmódban kétszer olyan hosszú felvételt tud készíteni a videokazettára. Azonban a kép minősége romolhat.

### A videomagnó beállítása

A ▼ gombbal válassza ki a "VCR Setup" opciót, majd az OK gombot megnyomva válassza ki, melyik videomagnót szeretné beprogramozni, ami lehet a "VCR1" vagy a "VCR2".

5. Végül a ► gombot megnyomva válassza a ↪ ikont, majd nyomja meg az OK gombot, hogy eltávolítsa a menüt a TV képernyőjéről.



# Teletext

A legtöbb TV-állomás a teletexten keresztül sugároz információs szolgáltatást. A teletext indexoldala (rendszerint a 100. oldal) tájékoztatást nyújt a szolgáltatás használatának módjáról. Olyan TV-csatornát vegyen igénybe, amely megfelelő térerővel fogható, mivel ellenkező esetben a teletext vételében hibák léphetnek fel.

## A teletext be- és kikapcsolása

1. Válassza ki azt a TV-csatornát, amelyen a nézni kívánt teletext adást sugározzák.
2. A P&T (kép és teletext) üzemmód bekapcsolásához nyomja meg egyszer a gombot. A képernyő két részre oszlik, a jobb oldaliban a TV-csatorna, a bal oldaliban pedig a teletext látható.

P&T üzemmód: A PROGR+/- gomb megnyomásával válthatja a TV képernyőjén megjelenő csatornát. A vagy gomb megnyomásával módosíthatja a TV képernyőjének méretét. A normál teletext vétel visszaállításához nyomja meg a gombot ismét.

3. Nyomja meg a gombot kétszer, hogy csak a teletext jelenjen meg.
4. A Mix üzemmódhoz nyomja meg a gombot háromszor.
5. A teletext kikapcsolásához nyomja meg a gombot, vagy nyomja meg a gombot negyedszer is.

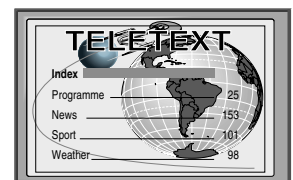
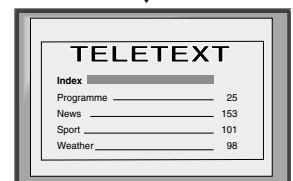
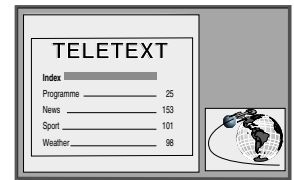

## Egy teletext oldal kiválasztása

A távvezérlőn lévő számgombok használatával adja meg az oldalszám három számjegyét. Ha eltéveszti, gépeljen be három tetszőleges számjegyet, majd adja meg ismét a helyes oldalszámot.

## További teletext funkciók használata

### A következő vagy az előző oldal kiválasztása

A távvezérlőn lévő vagy gombot megnyomva választhatja ki az előző vagy a következő oldalt.

### Aloldal kiválasztása

Egy teletext oldal több aloldalt is tartalmazhat. Ilyen esetben megjelenik egy információs sor, amely az aloldalak számát jelzi. A vagy gomb megnyomásával válassza ki az aloldalt.

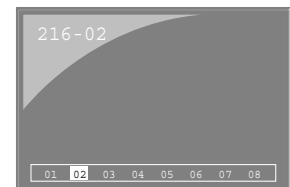

### Egy teletext oldal rögzítése

Nyomja meg a gombot az oldal rögzítéséhez. A rögzítés elvetéséhez nyomja meg ismét a gombot.

### Az indexoldal felfedése.

Nyomja meg a gombot az oldal megnyomásával fedje fel az oldalt (rendszerint a 100. oldal).

### Színgombok használata az oldalak eléréséhez (gyorsteletext)

(csak akkor működik, ha a TV-állomás sugároz gyorsteletext jeleket).

Amikor egy oldal alján egy színkódos menü jelenik meg, a megfelelő oldal eléréséhez nyomja meg a távvezérlőn lévő egyik színgombot (zöld, piros, sárga vagy kék).



### Az "Oldalkapcsolás" szolgáltatás használata

1. A távvezérlőn lévő számgombokat megnyomva válasszon ki egy olyan teletext oldalt, amelyen több oldalszám szerepel (pl. az indexoldal).
2. Nyomja meg az OK gombot.
3. A vagy gombbal válassza ki a kívánt oldalszámot, majd nyomja meg az OK gombot. A kért oldal néhány másodperc múlva megjelenik.

A teletext a legtöbb TV-állomás által sugárzott információs szolgáltatás.

## A Teletext menü használata

1. A távvezérlőn lévő MENU gombot megnyomva jelenítse meg a menüt a TV képernyőjén.
2. A ▲ vagy ▼ gombbal jelölje ki a választani kívánt menüpontot, majd a ► gombot megnyomva hívja be a hozzá tartozó almenüt.
3. Nyomja meg a MENU gombot, hogy eltávolítsa a Teletext menüt a képernyőről.



### Fel./Alul/Teljes

A Fel./Alul/Teljes almenü lehetővé teszi a Teletext oldal különböző részeinek felnagyítását. A ▲ gombot megnyomva a képernyő felső felét, a ▼ gombot megnyomva pedig az alsó felét nagyíthatja fel. Az OK gomb megnyomásával állíthatja vissza az oldalt a normál méretre. A Teletext menühöz való visszatéréshez nyomja meg a ◀ gombot.

Nagyit. Fel.: ▲ Alul: ▼ Teljes: OK

### Szövegtörles\*

\*csak teletext és rávetítéses üzemmódban használható (lásd A teletext be- és kikapcsolása)

A szövegtörlessel a teletext oldal megtalálásáig nézhető a tv állomás műsora.

1. A távvezérlő ☰ gombjának kétszeri megnyomásával kapcsoljon egész képernyős szöveg üzemmódba.
2. A MENU gombbal hívja be a Teletext menüt.
3. A ▲ vagy a ▼ gombbal jelölje ki a Szövegtörles sort, majd a ► gombbal válassza ki azt.
4. Az aktuális tv csatorna megjelenik. A teletext oldal megtalálásakor a kék ☰ szimbólum megjelenik a képernyő bal felső sarkában.
5. A teletext oldal behívásához nyomja meg a távvezérlő ☰ gombját.

### Felfedés

Egyes teletext oldalakon rejtett információk találhatóak (pl. rejtvényeknél), amelyek felfedhetők. Miután kiválasztotta ezt a funkciót, a rejtett információ megjelenik a képen. Miután kiválasztotta ezt a funkciót, nyomja meg a ► gombot. A rejtett információ megjelenik a képen.

### Időkód oldal

Figyelmeztető oldalként beállíthat egy időkódolt oldalt, amely az Ön által megadott időpontban fog megjelenni. Miután megjelenítette az Időkód oldal almenüt: A ▲ vagy ▼ gombbal válassza ki a "Be" opciót, majd az OK gombot megnyomva erősítse meg a választást. A távvezérlőn lévő számgombokkal adja meg a kívánt oldal három számjegyét. Ismét a távvezérlőn lévő számgombokkal adja meg a kívánt időpont négy számjegyét. Az OK gomb megnyomásával tárolja a kívánt időpontot. Az időpont megjelenik a képernyő bal felső sarkában. A kért időpontban az oldal megjelenik.



### Oldaláttekintés\*

\* csak ha a tv állomás TOP-Text adást sugároz

Ennél a menünél a TOP-Text oldalak két hasámban jelennek meg, az első tartalmazza az oldal blokkokat, a második az oldal csoportokat.

1. A ◀ vagy a ► gombbal válassza ki az első vagy a második hasábot.
2. A ▲ vagy a ▼ gombbal válassza ki a megfelelő csoportot vagy blokkot.
3. Az OK gombbal hívja be a kiválasztott oldalt.

# A TV menürendszerének használata

A TV tartalmaz egy menürendszert, amely egy sor felhasználóbarát képernyőkijelzésen és menün alapul. Ezek a kijelzések segítenek abban, hogy a legtöbbet hozza ki a TV-készülékből, segítséget nyújtanak a kép- és hangbeállítások módosításában, a TV-kép méretének megváltoztatásában, a TV-programok átrendezésében stb.

## A kép és a hang beállítása

A kép és a hang gyári előbeállítása megtörtént. Azonban módosíthatja ezeket a beállításokat, hogy megfeleljenek saját ízlésének.

1. A távvezérlőn lévő MENU gombot megnyomva jelenítse meg a menüt a TV képernyőjén.
2. A ▲ vagy ▼ gombbal válassza ki a 👤 menüpontot, ha a képbeállításokat, vagy a 🎵 menüpontot ha a hangbeállításokat kívánja módosítani, majd a ► gombot lenyomva lépjen be a "Képbeállítás", illetve az "Audio beállítás" menübe.
3. A ▲ vagy ▼ gombbal válassza ki azt a tételt a képen, amelyet beállítani kíván, majd a ► gombot megnyomva erősítse meg a választást. A menüpontok és hatásaik ismertetését az alábbi táblázat tartalmazza.
4. A ▲, ▼, ► vagy ◀ gombokkal állítsa be a kiválasztott tételt.
5. Amikor befejezte egy tétel beállítását, az OK gomb megnyomásával tárolja az új beállítást.
6. Ismétlje meg a 3-5. lépéseket, ha bármely más tételket is be kíván állítani.
7. Nyomja meg a MENU gombot, hogy eltávolítsa a menüt a TV képernyőjéről.

## A kép szabályozása

Tétel	Hatás/Használat
Kép üzemmód	▼ Live (élő adásokhoz) Personal(egyéni beállításokhoz) Mozi (filmekhez) ▲ Game (sportműsorokhoz)
Kontraszt	Kevesebb◀▶ Több
Fényerő	Sötétebb◀▶ Világosabb
Színeltéttség	Kevesebb◀▶ Több
Színárnyalat	Reddish ◀▶ Greenish
Képélesség	Lágyabb ◀▶ Élesebb
Törlés	Visszaállítja a képjellemzőket a gyárilag beállított értékekre.
AI (Mesterséges intelligencia)	▼ Ki : Normál ▲ Be : A kontraszt szintjének automatikus optimalizálása a TV-jelnek megfelelően.
Auto képzajszűrő	▼ Ki : Normál ▲ Be : Csökkenti a képzajt gyenge adásjel esetén
Digitális mód	▼ DRC 50 ▲ DRC 100

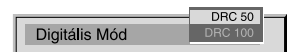
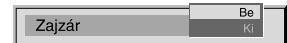
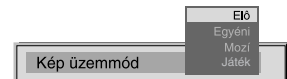

## A hang szabályozása

Tétel	Hatás/Használat
Ekvalizer üzemmód	<ul style="list-style-type: none"> <li>▼ Personal</li> <li>Vocal</li> <li>Jazz</li> <li>Rock</li> <li>Pop</li> <li>▲ Flat (rögzített beállítás, nem módosítható)</li> </ul>
Ekvalizer beállítás	<p>Módosíthatja az Ekvalizer üzemmód pontban kiválasztott üzemmódot az 5 kiválasztott frekvenciasáv elnyomásával és kiemelésével. A ◀ vagy ▶ gombot megnyomva válassza ki a frekvenciasávot, majd a ▼ vagy ▲ gombot megnyomva állítsa be a frekvenciát. Végül az OK gomb megnyomásával tárolja az új beállítást.</p> <p><b>i</b> Ha tárolni kívánja az új beállítást, az Ekvalizer üzemmódot "Personal"-ra kell állítania. A Personal üzemmód állandó jelleggel tárolja a beállítást, míg az összes többi üzemmód (Vocal, Jazz, Rock, Pop) csak a következő üzemmódváltásig tárolja azt.</p>
Surround üzemmód	<ul style="list-style-type: none"> <li>▼ Ki</li> <li>Dolby Sur</li> <li>SRS</li> <li>Hall</li> <li>Church</li> <li>Disco</li> <li>▲ Stadium</li> </ul>
SRS üzemmód* (*csak ha a "Surround üzemmód" beállítása "SRS")	<ul style="list-style-type: none"> <li>▼ SRS 1</li> <li>SRS 2</li> <li>▲ SRS 3</li> </ul>
Auto. hangerőszab.	<ul style="list-style-type: none"> <li>▼ Be : a csatornák hangereje ugyanaz marad függetlenül a sugárzott jeltől (pl. reklámok esetében)</li> <li>▲ Ki : a hangerő a sugárzott jelnek megfelelően változik.</li> </ul>
Kettős hang	<p>Kétnyelvű adás esetén:</p> <ul style="list-style-type: none"> <li>▼ A az 1. hangcsatornára</li> <li>▲ B a 2. hangcsatornára</li> </ul> <p>Sztereo adás esetén:</p> <ul style="list-style-type: none"> <li>▼ Mono</li> <li>▲ Sztereo</li> </ul> <p><b>i</b> NICAM sztereo adás esetén a NiCAM jelzés rövid időre megjelenik a képen.</p>
Fejhallgatók	Kevesebb ◀ ▶ Több
◌ Hangerő	Kétnyelvű adás esetén:
◌ Kettős hang	<ul style="list-style-type: none"> <li>▼ A az 1. hangcsatornára</li> <li>▲ B a 2. hangcsatornára</li> </ul>

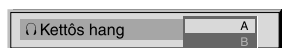
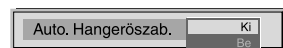
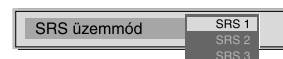
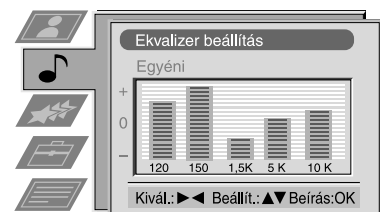
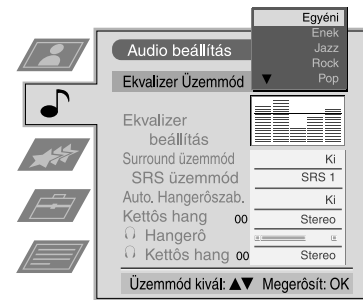

## A TV menürendszerének használata:

# A Dolby Surround beállítása



A TV behangolása után ezt a jellemzőt használhatja a csatornák sorrendjének megváltoztatására a TV-készüléken.

1. A távvezérlőn lévő MENU gombot megnyomva jelenítse meg a menüt a TV képernyőjén.
2. A ▼ gombbal válassza ki a szimbólumot a menü képen, majd a ► gombot megnyomva nyissa meg a "Beállítás" menüt.
3. A ▼ gombbal válassza ki a "Dolby Surround beállítás" menüpontot, majd a ► gombot megnyomva nyissa meg a "Dolby Surround beállítás" menüt.

4. A ▲ vagy ▼ gombbal válassza ki a "Surround" menüpontot, majd a ► gombot megnyomva nyissa meg a "Surround" almenüt. A ▲ vagy ▼ gombokkal válassza ki a "Pro Logic" beállítást, ha surround hangszórókat használ, vagy a "TruSurround" beállítást, ha nem használ surround hangszórókat, vagy pedig a "Dolby üzemmód" és az "Időkésleltetés" rögzített értékre vannak állítva. Nyomja meg az OK gombot a beállítások megerősítéséhez.

5. A ▲ vagy ▼ gombbal válassza ki a "Szintbeállítás" menüpontot, majd a ► gombot megnyomva hallgassa meg a teszthangot, amely sorban egymás után valamennyi hangszóróból hallható. A zenehallgatás helyéről valamennyi hangerőszintnek egyformának kell lennie. Ha ez az eset áll fenn, az OK gombot megnyomva tárolja a beállításokat. Ha nem ez a helyzet:

- (a) A ▲ vagy ▼ gombot megnyomva válassza ki a "Bal első", "Center", "J. első" vagy "Háttér" hangszórókat.
- (b) A ◀ vagy ▶ gombbal állítsa be a hangerőszintet.
- (c) A ▼ gombbal választhat egy másik hangszórót.
- (d) Ismétlje meg az (a) és (b) lépéseket minden beállítani kívánt hangszórónál.
- (e) Az OK gombot megnyomva tárolja az új beállításokat.

6. A "Dolby üzemmód" kiválasztásához győződjön meg arról, hogy a "Surround" beállítása "Pro Logic", majd a ▲ vagy ▼ gombbal válassza ki a "Dolby üzemmód" menüpontot. A ► gombot megnyomva nyissa meg a "Dolby üzemmód" almenüt. A ▲ vagy ▼ gombbal válassza ki a következő hangszóró-üzemmódok egyikét, majd az OK gombbal tárolja a beállítást:

"Normál"	az összes hangszóró aktív
"Phantom"	a középső hangszóró ki van kapcsolva
"Wide"	nagyobb sáv szélesség a középső hangszóróból
"3CH Normál"	a surround hangszórók ki vannak kapcsolva
"3CH Wide"	a surround hangszórók ki vannak kapcsolva, a középső hangszóró sugározza a teljes frekvenciatartományt.

7. A ▲ vagy ▼ gombbal válassza ki az "Időkésleltetés" menüpontot, majd a ► gombot megnyomva nyissa meg az "Időkésleltetés" almenüt. A ▲ vagy ▼ gombbal válassza ki a kívánt időkéseletetést a surround hangszórók számára. A következő választási lehetőségekkel rendelkezik: 15 ms nagy szobákhoz, 20 ms vagy 25 ms normál méretű szobákhoz és 30 ms kis szobákhoz. Amikor befejezte az idő beállítását, az OK gombot megnyomva tárolja azt.

8. A ▲ vagy ▼ gombbal válassza ki az "Auto Surround" menüpontot, majd a ► gombot megnyomva nyissa meg az "Auto Surround" almenüt. A ▲ vagy ▼ gombbal válassza ki a "Be" vagy "Ki" opciót, majd az OK gombot megnyomva tárolja a beállítást.

9. Nyomja meg a MENU gombot, hogy eltávolítsa a menüt a TV képernyőjéről.

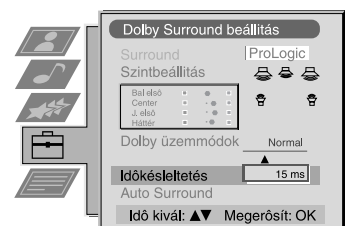
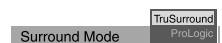
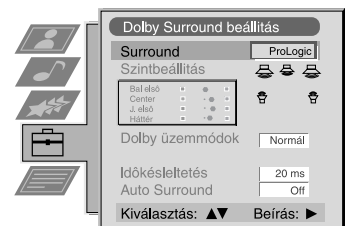

## A TV menürendszerének használata:

### A Szolgáltatások menü használata

1. A távvezérlőn lévő MENU gombot megnyomva jelenítse meg a menüt a TV képernyőjén.
2. A ▲ vagy ▼ gombbal válassza ki a ✨ opciót a "Szolgáltatások" menühez, majd a ► gombot megnyomva nyissa meg a "Szolgáltatások" menüt.
3. A ▲ vagy ▼ gombbal válassza ki a kívánt menüpontot, majd a ► gombot megnyomva erősítse meg a választást. A menüpontok és hatásaik ismertetését az alábbi táblázat tartalmazza.
4. A ▲, ▼, ► vagy ◀ gombokkal válassza ki a kívánt beállítást.
5. Az OK gomb megnyomásával erősítse meg a beállítás kiválasztását.
6. Ismétlje meg a 3-5. lépéseket, ha bármely más tételt is ki kíván választani.
7. Nyomja meg a MENU gombot, hogy eltávolítsa a menüt a TV képernyőjéről.

Tétel	Hatás/Használat
Auto. formátum* *csak antennáról érkező jel esetén	<p>▼ Ki: A képméret nem kerül automatikusan beállításra. Normál:A kép mérete automatikusan beállításra kerül a műsorszórótól érkező jelnek megfelelően.</p> <p>▲ Full: A TV automatikusan úgy képes módosítani a kép méretét, hogy megszüntesse az esetleges sötét területeket a TV által kivetített képen (az alábbiak szerint):</p>
Formátumkorrekció* (*csak ha az Auto. beállítása "Normál" vagy "Full")	<p>▼ Ki : 4:3/14:9 van kiválasztva</p> <p>▲ Be :A Smart üzemmód automatikusan kiválasztásra kerül a 4:3/14:9 formátum műsorokhoz</p>
Kikapcsolásidőzítő	<p>Kiválaszthat egy időtartamot, melynek elteltével a TV készenléti üzemmódba kapcsol.</p> <p>▼ Ki</p> <p>▲ 90 perc</p>
Gyermekzár	<p>▼ Ki : Normál</p> <p>▲ Be : A távvezérlőn lévő gombokat megnyomva kapcsolja ki a TV-készüléket készenléti üzemmódból. A készüléken lévő kezelőgombok nem működnek.</p>
AV2 kimenet	<p>▼ TV audio/videojel az antennáról Ⅱ</p> <p>AV1 audio/videojel a scart 1 aljzatról</p> <p>AV2 audio/videojel a scart 2 aljzatról</p> <p>AV3 audio/videojel a scart 3 aljzatról</p> <p>▲ AV4 audio/videojel a TV előlapján lévő csatlakozókról</p>

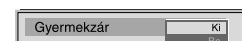
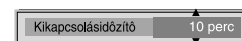
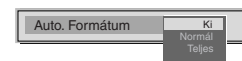
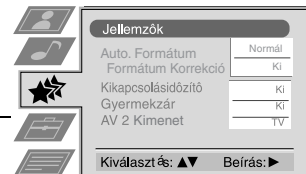

### A képernyő méretének módosítása

**i** Ez a szolgáltatás lehetővé teszi a TV-kép méretének megváltoztatását.

A távvezérlőn a ✨ gombot ismételten megnyomva vagy a ▲ vagy ▼ gomb segítségével válassza ki a következő formátumok egyikét, majd az OK gombot megnyomva erősítse meg a választást:

- Smart szélesvásznú hatás imitálása 4:3 műsorok esetén.
- 4:3 hagyományos 4:3 képméret, teljes képmegjelenítés.
- 14:9 köztes megoldás a 4:3 és 16:9 képméret között.
- Zoom szélesvásznú formátum letterbox filmeknél.
- Wide 16:9 képarányú műsorokhoz.

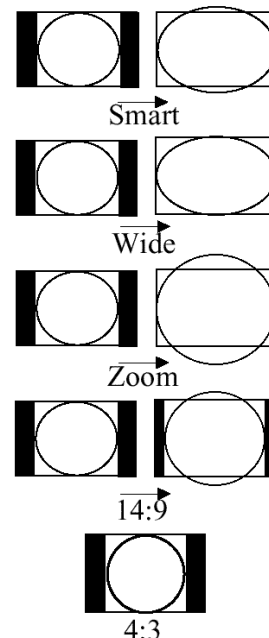

Smart és 14:9 üzemmódban a képernyő tetejének és aljának egy része levágásra kerül. A ▲ vagy ▼ gombbal állítsa be a kép elhelyezkedését a képen (pl. a feliratok olvasásához), majd az OK gombot megnyomva erősítse meg a beállítást.



## A TV menürendszerének használata:

### A Multi PIP (kép a képben) funkció használata

**i** A Multi PIP (kép a képben) üzemmód 12 kimerevített képből álló sorozatot jelenít meg, valamint egy 13. képet, amely élő. Manuálisan választhatja ki, melyik csatornát szeretné nézni akár a teljes képen, akár PIP üzemmódban.

1. A távvezérlőn lévő  gombbal válassza ki a Multi PIP üzemmódot. 13 programhely jelenik fel a képen, középen az aktuálisan nézett csatornával.
2. A PROG+/- gomb ismételt megnyomásával válassza ki a következő vagy az előző 12 programhelyet.
3. A ▲, ▼, ◀ vagy ▶ gombbal mozoghat a 13 megjelenített csatorna között.
4. Az OK gomb megnyomásával válassza ki a bekeretezett csatornát. Ez a csatorna kerül most középre.
5. Nyomja fel az OK gombot ismét a kiválasztott csatorna megjelenítéséhez, vagy a  gomb megnyomásával távolítsa el a Multi PIP üzemmódot a TV kép jéről.

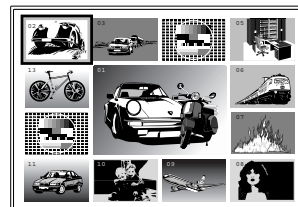



### A PAP (kép és kép) funkció használata

**i** A PAP szolgáltatás két részre osztja a képek két csatorna egyidőben történő nézéséhez (az egyiket - kívánság szerint - a videojelforrással). A bal oldali kép hangja a TV hangszóróiból hallható, a jobb oldali kép hangja fejhallgatón keresztül választható.

#### A PAP funkció be- és kikapcsolása

Nyomja fel a  gombot egyszer a képek megjelenítéséhez, és kétszer pedig a PAP kikapcsolásához.

#### A PAP forrás kiválasztása

Nyomja fel a  gombot. A  szimbólum megjelenik a jobb oldali képen. Válassza ki a kívánt jelforrást a számgombok (TV-csatornák esetén) vagy a  gomb (videojelforrás esetén) segítségével.

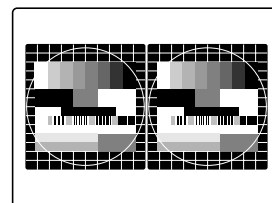

#### A képek megcserélése

A  gomb megnyomásával cserélheti fel a két képek.

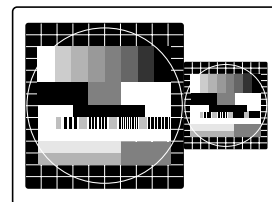



#### A képek nagyítása

A  vagy  gombbal módosíthatja a két kép méretét.

## A TV menürendszerének használata:

### A programhelyek átrendezése

 A TV behangolása után ezt a jellemzőt használhatja a csatornák sorrendjének megváltoztatására a TV-készüléken.

1. A távvezérlőn lévő MENU gombot megnyomva jelenítse meg a menüt a TV képernyőjén.
2. A ▼ gombbal válassza ki a  szimbólumot a menüképernyőn, majd a ► gombot megnyomva nyissa meg a "Beállítás" menüt.
3. A ▼ gombbal válassza ki a "Programok átrendezése" menüpontot, majd a ► gombot megnyomva nyissa meg a "Programok átrendezése" menüt.
4. A ▲ vagy ▼ gombbal válassza ki az áthelyezni kívánt csatornát, majd a ► gombot megnyomva erősítse meg a választást.
5. A ▲ vagy ▼ gombbal válassza ki az új programhelyet (pl. PROG 4) a kiválasztott csatorna számára, majd az OK gombot megnyomva erősítse meg az áthelyezést. Ezzel a kiválasztott csatorna az új programhelyre kerülnek, és a többi csatorna ennek megfelelően kap új helyet.
6. Ismétlje meg a 4. és 5. lépést, ha más csatornákat is át kíván helyezni.
7. Nyomja meg a MENU gombot, hogy eltávolítsa a menüt a TV képernyőjéről.

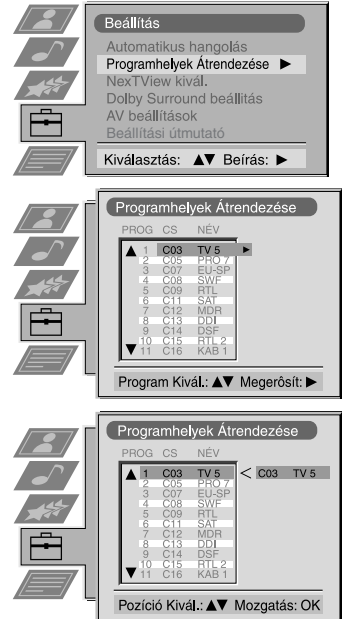

### A TV manuális hangolása

 Már elvégezte a TV automatikus hangolását a jelen útmutató elején lévő utasítások segítségével. Azonban elvégezheti ezt a műveletet manuálisan is úgy, hogy egyszerre egy csatornát vesz fel a TV-készüléken beprogramozottak közé.

1. A távvezérlőn lévő MENU gombot megnyomva jelenítse meg a menüt a TV képernyőjén.
2. A ▼ gombbal válassza ki a  szimbólumot a menüképernyőn, majd a ► gombot megnyomva nyissa meg a "Beállítás" menüt.
3. A ▼ gombbal válassza ki a "Kézi beállítás" menüpontot, majd a ► gombot megnyomva nyissa meg a "Kezi beállítás" menüt.
4. A ▼ gombbal válassza ki a "Kézi hangolás" menüpontot a menüképernyőn, majd a ► gombot megnyomva nyissa meg a "Kézi hangolás" menüt.
5. A ▲ vagy ▼ gombbal válasszon ki egy programhelyet a csatorna számára (pl. PROGR 1 a BBC1 számára), majd a ► gombot megnyomva jelölje ki az "UGRÁS" oszlopot.
6. A ◀ gombot megnyomva válassza ki a "Ki" beállítást, majd a ► gombot megnyomva jelölje ki a "NORMA" oszlopot.
7. A ▲ vagy ▼ gombbal válassza ki a sugárzási rendszert (B/G a nyugat-európai országokban vagy D/K a kelet-európai országokban vagy az "EXT" beállítást a video műsorforrás számára (AV1, AV2, ...), majd nyomja meg a ► gombot a beállítások megerősítéséhez.
8. A ▲ vagy ▼ gombbal válassza ki a "C" beállítást a földi sugárzású csatornák számára, az "S" beállítást a kábelcsatornák számára vagy az "F" beállítást a közvetlen jélbemenetek számára, majd a ► gombot megnyomva erősítse meg a beállítást.
9. Válassza ki a "CS" (csatorna) első számjegyét, majd a "CS" második számjegyét a távvezérlőn lévő számgombokkal vagy a ▲ vagy ▼ gombbal keresse meg a következő fogható csatornát.
10. Ha nem szeretné tárolni ezt a csatornát a kiválasztott programhelyen, a ▲ vagy ▼ gombbal folytassa a keresést, amíg a kívánt csatorna meg nem jelenik.
11. Ha ez az a csatorna, amelyet tárolni kíván, nyomja meg az OK gombot.
12. Ismétlje meg az 5-11. lépést, ha további csatornákat kíván tárolni, majd a MENU gomb megnyomásával távolítsa el a menüt a TV képernyőjéről.

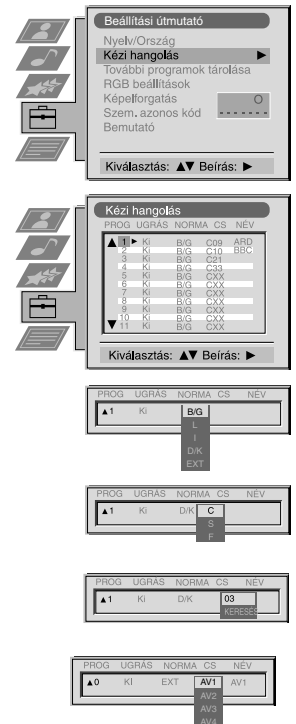



## A TV menürendszerének használata:

### Az állomások elnevezése

**i** A csatornák nevét a készülék rendszerint automatikusan átveszi a teletext adásból, ha az rendelkezésre áll. A csatornához vagy videobemenethez Ön is rendelhet egy, legfeljebb öt karakterből (betű vagy szám) álló nevet.

1. A távvezérlőn lévő MENU gombot megnyomva jelenítse meg a menüt a TV képernyőjén.
2. A ▼ gombbal válassza ki a  szimbólumot a menüképernyőn, majd a ► gombot megnyomva nyissa meg a "Beállítás" menüt.
3. A ▼ gombbal válassza ki a "Kézi beállítás" menüpontot, majd a ► gombot megnyomva nyissa meg a "Kézi beállítás" menüt.
4. A ▼ gombbal válassza ki a "Kézi hangolás" menüpontot, majd a ► gombot megnyomva nyissa meg a "Kézi hangolás" menüt.
5. A ▲ vagy ▼ gombbal válassza ki azt a csatornát, amelyhez nevet kíván rendelni.
6. Nyomja meg ismételten a ► gombot mindaddig, amíg a "NÉV" oszlopban az első karakterhely kiemelésre nem kerül.
7. A ▲ vagy ▼ gombbal válasszon ki egy betűt vagy számot (a szóközhöz nyomja meg a "-" gombot), majd a ► gombot megnyomva erősítse meg a választást. Ugyanígy válassza ki a további négy karaktert.
8. Az összes karakter kiválasztása után nyomja meg az OK gombot.
9. Ismétlje meg a 5-8. lépést, ha más csatornákat is el kíván nevezni.
10. Nyomja meg a MENU gombot, hogy eltávolítsa a menüt a TV képernyőjéről.

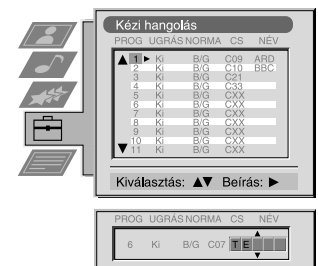

### Programhelyek átugrása

**i** Ezzel a funkcióval kijelölheti a nem használt programhelyeket, hogy azokat a készülék a PROGR+/- gombokkal történő csatornaválasztás közben átugorja. Az átugrott programhelyeket azonban a számgombokkal továbbra is ki lehet választani.

1. A távvezérlőn lévő MENU gombot megnyomva jelenítse meg a menüt a TV képernyőjén.
2. A ▼ gombbal válassza ki a  szimbólumot a menüképernyőn, majd a ► gombot megnyomva nyissa meg a "Beállítás" menüt.
3. A ▼ gombbal válassza ki a "Kézi beállítás" menüpontot, majd a ► gombot megnyomva nyissa meg a "Kézi beállítás" menüt.
4. A ▼ gombbal válassza ki a "Kézi hangolás" menüpontot, majd a ► gombot megnyomva nyissa meg a "Kézi hangolás" menüt.
5. A ▲ vagy ▼ gombbal válasszon ki egy programhelyet, majd a ► gombot megnyomva jelölje ki az "UGRÁS" oszlopot.
6. A ▲ vagy ▼ gombbal válassza a "Ki" vagy "Be" (ha át kívánja ugrani ezt a programhelyet) beállítást, majd az OK gombot megnyomva tárolja a beállítást.
7. Ismétlje meg az 5. és 6. lépést, ha bármely más programhelyeknél módosítani kívánja az ugrás beállítását.
8. Nyomja meg a MENU gombot, hogy eltávolítsa a menüt a TV képernyőjéről.

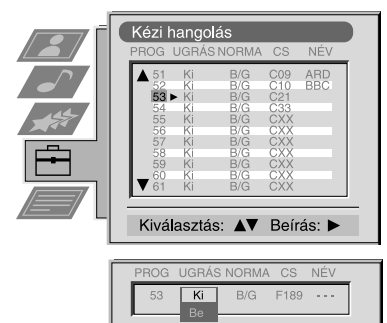

## A TV menürendszerének használata:

### A "További programok tárolása" jellemző használata

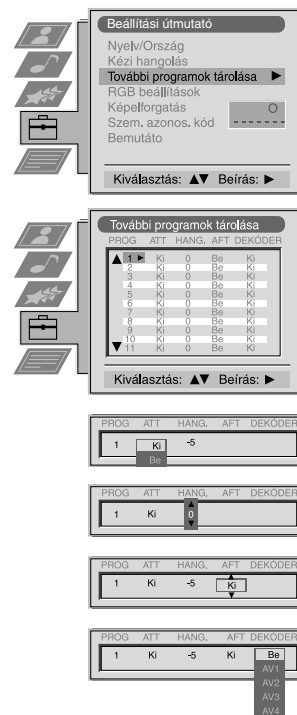

**i** E jellemző révén lehetősége van a) beállítani minden egyes csatorna csillapítását, b) egyedileg beállítani minden egyes csatorna hangerejét, c) elvégezni a TV finomhangolását jobb képértel érdekében, ha a kép torz vagy d) beállítani az AV kimenetet kódolt (pl. fizető TV-dekóderrel érkező) jelekkel rendelkező csatornák programhelyei számára. Ezzel a módszerrel a videomagnó már a dekódolt jelet veszi fel.

1. A távvezérlőn lévő MENU gombot megnyomva jelenítse meg a menüt a TV képernyőjén.
2. A ▼ gombbal válassza ki a  szimbólumot a menüképernyőn, majd a ► gombot megnyomva nyissa meg a "Beállítás" menüt.
3. A ▼ gombbal válassza ki a "Kézi beállítás" menüpontot, majd a ► gombot megnyomva nyissa meg a "Kézi beállítás" menüt.
4. A ▼ gombbal válassza ki a "További programok tárolása" menüpontot, majd a ► gombot megnyomva nyissa meg a "További programok tárolása" menüt.
5. A ▲ vagy ▼ gombbal válassza ki az érintett programhelyet, majd a ► gombot ismételtelen megnyomva válassza ki az a) HANG b) AFT vagy c) DEKÓDER menüpontot. A kiválasztott menüpont színe megváltozik.
6. a)ATT - RF csillapítás  
A ▲ vagy ▼ gombbal kapcsolja a csillapítást "be" vagy "ki". Az OK gomb megnyomásával erősítse meg a választást. Ismétlje meg az 5. és 6a. lépéseket, ha be kívánja állítani más csatornák csillapítását is.  
  
b)HANG - Hangerő-kiegyenlítés  
A ▲ vagy ▼ gombokkal állítsa be a csatorna hangerejét (-7 és +7 közötti tartományban). Az OK gombot megnyomva tárolja a beállítást. Ismétlje meg az 5. és 6b. lépéseket, ha be kívánja állítani más csatornák hangerejét is.  
  
c) AFT - Automatikus finomhangolás  
A ▲ vagy ▼ gombbal végezze el a csatorna frekvenciájának finomhangolását a -15 és +15 közötti tartományban. Az OK gombot megnyomva erősítse meg a beállítást. Ismétlje meg az 5. és 6c. lépéseket, ha más csatornák finomhangolását is el kívánja végezni.  
  
d)DEKÓDER  
A ▲ vagy ▼ gombbal válassza ki az AV1 vagy AV2 beállítást a programhely számára, majd az OK gombot megnyomva erősítse meg a beállítást. Most már csatlakoztathat dekódert a TV hátlapján lévő AV1 vagy AV2 aljzathoz, és a dekóderrel érkező kép az adott programhelyen fog megjelenni. Ismétlje meg az 5. és 6d. lépést, ha más programhelyekhez is be kíván állítani AV kimenetet.
7. Nyomja meg a MENU gombot, hogy eltávolítsa a menüt a TV képernyőjéről.



### A "Bemutató" jellemző kiválasztása

**i** Ez a funkció áttekintést ad a TV-készüléken rendelkezésre álló egyes jellemzőkről.

1. A távvezérlőn lévő MENU gombot megnyomva jelenítse meg a menüt a TV képernyőjén.
2. A ▼ gombbal válassza ki a  szimbólumot a menüképernyőn, majd a ► gombot megnyomva nyissa meg a "Beállítás" menüt.
3. A ▼ gombbal válassza ki a "Kézi beállítás" menüpontot, majd a ► gombot megnyomva nyissa meg a "Kézi beállítás" menüt.
4. A ▼ gombbal válassza ki a "Bemutató" menüpontot, majd a ► gombot megnyomva indítsa el a bemutatót (ami kb. 5 percig tart).
5. Nyomja meg a  gombot, hogy eltávolítsa a bemutatót a TV képernyőjéről.

## A TV menürendszerének használata:

### A kép elforgatásának beállítása



A Föld mágnesessége miatt lehetséges, hogy a kép ferde. Ebben az esetben újra be kell állítania a képet.



1. A távvezérlőn lévő MENU gombot megnyomva jelenítse meg a menüt a TV képernyőjén.
2. A ▼ gombbal válassza ki a  szimbólumot a menüképernyőn, majd a ► gombot megnyomva nyissa meg a "Beállítás" menüt.
3. A ▼ gombbal válassza ki a "Kézi beállítás" menüpontot, majd a ► gombot megnyomva nyissa meg a "Kézi beállítás" menüt.
4. A ▼ gombbal válassza ki a "Képforgatás" menüpontot, majd a ► gombot megnyomva nyissa meg a "Képforgatás" menüt.
5. A ▲ vagy ▼ gombbal forgassa el a képet -5 és +5 közé eső tartományban, majd az OK gombot megnyomva tárolja a beállítást.
6. Nyomja meg a MENU gombot, hogy eltávolítsa a menüt a TV képernyőjéről.



### A kép alakjának beállítása RGB forrás esetén



Amikor valamilyen RGB jelforrást, például Sony playstation-t csatlakoztat a készülékhez, lehetséges, hogy újra be kell állítania a kép alakját.

1. A távvezérlőn lévő  gombot megnyomva válassza ki a csatlakoztatott RGB jelforrást 1.
2. A MENU gombot megnyomva jelenítse meg a menüt a TV képernyőjén.
3. A ▼ gombbal válassza ki a  szimbólumot a menüképernyőn, majd a ► gombot megnyomva nyissa meg a "Beállítás" menüt.
4. A ▼ gombbal válassza ki a "Kézi beállítás" menüpontot a menüképernyőn, majd a ► gombot megnyomva nyissa meg a "Kézi beállítás" menüt.
5. A ▼ gombbal válassza ki az "RGB beállítások" menüpontot a menüképernyőn, majd a ► gombot megnyomva nyissa meg az "RGB beállítások" almenüt.
6. A ► gombot megnyomva válassza a H Centre menüpontot, majd a ▲ vagy ▼ gombbal állítsa be a kép középpontját a -10 és +10 közötti tartományban. Az OK gombot megnyomva tárolja az új tartományt.
7. A ► gombot megnyomva válassza a H Size menüpontot, majd a ▲ vagy ▼ gombbal állítsa be a vízszintes koordinátákat a -10 és +10 közötti tartományban. Az OK gombot megnyomva tárolja az új tartományt.
8. Nyomja meg a MENU gombot, hogy eltávolítsa a menüt a TV képernyőjéről.

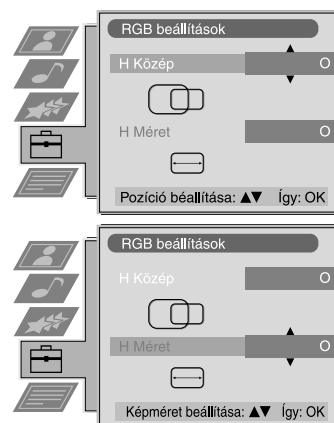

## A TV menürendszerének használata:

### A személyi azonosító kód bevitel

**i** Ennek a jellemzőnek a segítségével egy biztonsági kódot jelölhet ki a TV számára, amely lehetővé teszi a tulajdonos felkutatását, ha a készülék az ellopását követően megkerül. A biztonsági kód azonban csak egyszer adható meg - kérjük, jegyezze fel!

1. A távvezérlőn lévő MENU gombot megnyomva jelenítse meg a menüt a TV képernyőjén.
2. A ▼ gombbal válassza ki a  szimbólumot a menüképernyőn, majd a ► gombot megnyomva nyissa meg a "Beállítás" menüt.
3. A ▼ gombbal válassza ki a "Kézi beállítás" menüpontot a menüképernyőn, majd a ► gombot megnyomva nyissa meg a "Kézi beállítás" menüt.
4. A ▼ gombbal válassza ki a "Szem. azonos. kód" menüpontot a menüképernyőn, majd a ► gombot megnyomva nyissa meg a "Szem. azonos. kód" almenüt.
5. A ▲ vagy ▼ gombbal válassza ki az összesen 11 karakter (betű, szám + vagy szóköz) közül az elsőt, majd a ► gombot megnyomva lépjen a következő karakterpozícióra.
6. Ismétlje meg a 5. lépést a kód összes többi karakterének beviteléhez.
7. Az OK gombot megnyomva tárolja a kódot. Egy üzenetpanel jelenik meg a képernyőn, amely a kód újbóli bevitelét kéri.
8. Még egyszer nyomja meg az OK gombot a kód végleges tárolásához, vagy a ◀ gombot megnyomva vesse el.
9. Nyomja meg a MENU gombot, hogy eltávolítsa a menüt a TV képernyőjéről.



### Bemenő jelek tárolása és elnevezése

**i** Ennek a jellemzőnek a segítségével automatikusan formázhatja és feliratozhatja a külső jelforrásokat.

1. A távvezérlőn lévő MENU gombot megnyomva jelenítse meg a menüt a TV képernyőjén.
2. A ▼ gombbal válassza ki a  szimbólumot a menüképernyőn, majd a ► gombot megnyomva nyissa meg a "Beállítás" menüt.
3. A ▼ gombbal válassza ki az "AV beállítások" menüpontot a menüképernyőn, majd a ► gombot megnyomva nyissa meg az "AV beállítások" menüt.
4. A ▲ vagy ▼ gombbal válassza ki a kívánt AV bemenetet (AV1, 2, 3 vagy 4).
5. A ► gombbal válassza ki az "AUTO FORMAT" oszlopot, majd a ▲ vagy ▼ gombbal válassza a "Ki", "Normál" vagy "Full" beállítást.
6. A ► gombbal válassza ki a "NÉV" oszlopot.
7. A ▲ vagy ▼ gombbal válassza ki a név első karakterét, majd a ► gombot megnyomva lépjen a következő karakterpozícióra.
8. Ismétlje meg a 7. lépést a további 4 karakter kiválasztásához, majd az OK gombot megnyomva tárolja a nevet.
9. Ismétlje meg a 4-8. lépést a többi AV bemenetnél, majd a MENU gomb megnyomásával távolítsa el a menüt a TV képernyőjéről.

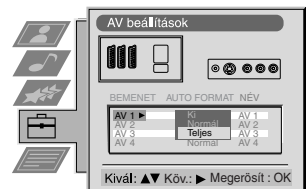
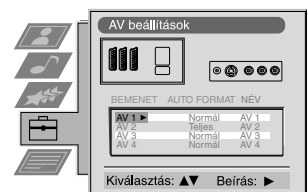

# Külső berendezések csatlakoztatása a TV-hez

Az alábbi ábra segítségével audio- és videokészülékek széles választékát csatlakoztathatja a TV-készülékhez.

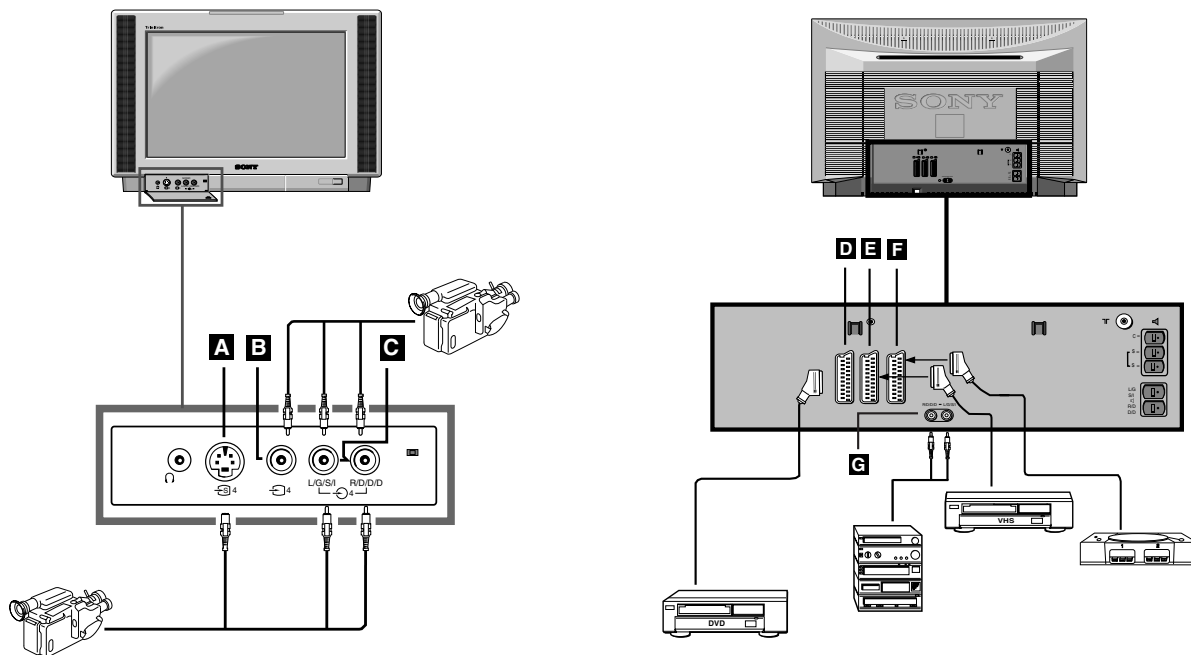

Annak érdekében, hogy egy csatlakoztatott berendezés bemenő jele megjelenjen a TV képernyőjén, ki kell választania annak a csatlakozónak a szimbólumát, amelyhez a készüléket csatlakoztatta.

1. A fenti ábra segítségével csatlakoztassa a berendezést a TV-készülék megfelelő aljzatához.
2. Nyomja meg ismételten a távvezérlőn lévő gombot mindaddig, amíg a berendezésnek megfelelő bemenetszimbólum meg nem jelenik a TV képernyőjén (lásd az alábbi táblázatot).



A TV képernyőjén lévő szimbólum	Bemenő jelek a csatlakozóról
	• Audio/video bemenő jel a <b>D</b> scart csatlakozón keresztül vagy* RGB a <b>D</b> scart csatlakozón keresztül
	• Audio/video bemenő jel az <b>E</b> scart csatlakozón keresztül vagy* S-video az <b>E</b> scart csatlakozón keresztül
	• Audio/video bemenő jel az <b>F</b> scart csatlakozón keresztül vagy* S-video az <b>F</b> scart csatlakozón keresztül
	• S-video bemenő jel az <b>A</b> 4 érintkezős DIN csatlakozón keresztül vagy* video bemenő jel a <b>B</b> phono jacken keresztül és audio bemenő jel a <b>C</b> phono jacken keresztül

\* a jel automatikus érzékelése a csatlakoztatott berendezésnek megfelelően

3. Kapcsolja be a csatlakoztatott berendezést.
4. A normál TV-képernyőhöz való visszatéréshez nyomja meg a gombot.

Megjegyzés: A képtorzulás megelőzése érdekében ne csatlakoztasson berendezéseket egyszerre az **A** és **B** aljzatokhoz.



## Berendezések csatlakoztatására vonatkozó további információk

- \* Ha a kép vagy a hang torz, vigye távolabb a videomagnót a TV-készüléktől.
- \* Mono videomagnó csatlakoztatása esetén mind a TV-készülékhez, mind pedig a videomagnóhoz csak a fehér dugaszt kell csatlakoztatni.
- \* Ha információra van szüksége arra vonatkozóan, hogyan válassza ki a scart 2 /2  kimenő jelét, lapozza fel a 14. oldalt.

## Smartlink

A Smartlink egy közvetlen összeköttetés a TV-készülék és a videomagnó között.

A Smartlink használatához szükségesek a következők:

- \* Olyan videomagnó, amely támogatja a Smartlink, NexTView Link, Easy Link vagy Megalogic jellemzőket.
- \* Teljes huzalozású 21 pólusú scart kábel a videomagnónak a scart 2 /2  aljzathoz való csatlakoztatásához.

A Smartlink által biztosított jellemzők:

- \* A hangolási információk (pl. a csatornák áttekintése) letöltésre kerülnek a TV-készülékről a videomagnóra.
- \* A NexTView segítségével könnyedén programozhatja a videomagnót.
- \* Közvetlen felvétel a TV-ről: TV-nézés közben csak egyetlen gombot kell megnyomnia, hogy a videomagnó felvegye az adott műsort.

A Smartlink-re vonatkozó bővebb információért lapozza fel a videomagnó kezelési útmutatóját.

## Más Sony berendezések távvezérlése

A távvezérlő fedele alatt lévő gombok segítségével más Sony berendezéseket is vezérelhet.

1. Nyissa fel a távvezérlő fedelét.
2. Állítsa be a VTR 1234 DVD választókapcsolót a vezérelni kívánt készüléknek megfelelően:  
VTR1 Beta videomagnó  
VTR2 8mm videomagnó  
VTR3 VHS videomagnó  
VTR4 Digitális videomagnó (DCR-VX 1000/9000E, VHR-1000)  
DVD Digitális videolemez
3. A távvezérlőn lévő gombokkal működtesse a készüléket.
  - \* Ha a készülék rendelkezik COMMAND MODE (parancsmód) választókapcsolóval, állítsa azt ugyanolyan pozícióba, mint amilyenbe a VTR 1234 DVD választókapcsolót állította a TV távvezérlőjén.
  - \* Ha a készülék nem rendelkezik bizonyos funkciókkal, a távvezérlőn lévő megfelelő gomb nem működik.

## További információk

# Specifikációk

Sugárzási rendszer  
B/G/H, D/K, I, L

Színrendszer  
PAL, SECAM  
NTSC 3.58, 4.43 (csak videobemenet)

Fogható csatornák  
Lásd a "Útmutató a csatornához" c. szakaszt a következő oldalon.

Képcső  
FD Trinitron WIDE  
Kb. 91 cm (36 hüvelyk), 102°-os eltérítés

Csatlakozók a hátlapon

- ①/② 21 pólusú Euro csatlakozó (CENELEC szabvány), amely tartalmaz audio/video bemenetet, RGB bemenetet, TV audio/video kimenetet.
- ②/③ 21 pólusú Euro csatlakozó (CENELEC szabvány), amely tartalmaz audio/video bemenetet, S-video bemenetet, Monitor audio/video kimenetet.
- ③/④ 21 pólusú Euro csatlakozó (CENELEC szabvány), amely tartalmaz audio/video bemenetet, S-video bemenetet, Monitor audio/video kimenetet.

Külső hangszórók csatlakozói: 2 pólusú DIN (5)

⏏ RF bemenet

Csatlakozók az előlapon

- ④ Videobemenet - phono jackek
- ④ Audiobemenetek - phono jackek
- ④ S-video bemenet - 4 pólusú DIN
- ④ Fejhallgató csatlakozó - sztereo minijack

Hangfrekvenciás kimenőteljesítmény  
Bal és jobb hangszóró: 2x30 W (zenei)  
2x15 W (RMS)

Áramfogyasztás  
170 W

Méretetek (sz x ma x mé)  
Kb. 972 x 613,5 x 591 mm

Súly  
Kb. 90,0 kg

Mellékelt tartozékok  
RM-892 távvezérlő (1 db)  
IEC AA méretű elem (2 db)  
Surround hangszórók (2)  
Surround hangszóró vezeték (2)

Egyéb jellemzők

Lapos Trinitron képcső, zajcsökkentés, 100 Hz kép, grafikus ekvalizer, személyi azonosító, elalváskapcsoló, NexTVView, Dolby Surround, Digital Comb Filter, Második tuner.









**A kialakítás és a specifikációk külön értesítés nélkül változhatnak.**

## Csatornakijelzések táblázata

	Fogható csatornák	Csatornakijelzések
B/G/H	E2..12, 21..69	C02..C12, C21..69
CABLE TV (1)	S1..S41	S01..S41
CABLE TV (2)	S01..S05	S42..S46
	M1..M10	S01..S10
	U1..U10	S11..S20
ITALIA	A, B..H, H1, H2	C13..C20
D/K	R01..R12, R21..R69	C01..C12, C21..C69
	S01..S05	S42..S46
L	F2..F10, F21..F69	C01..C12, C21..C69
I	B21..B69	C21..C69

## Hibakeresés

Az alábbi táblázat tartalmaz néhány egyszerű megoldást arra az esetre, ha valamilyen kép- vagy hangprobléma fordulna elő.

Probléma	Javasolt megoldás
Nincs kép (a képernyő sötét), nincs hang	<ul style="list-style-type: none"> <li>• Csatlakoztassa a készüléket a hálózathoz.</li> <li>• Nyomja meg a  gombot a TV előlapján.</li> <li>• Ha a  jelzőfény világít, nyomja meg a  gombot vagy egy számgombot a távvezérlőn.</li> <li>• Ellenőrizze az antennacsatlakozást.</li> <li>• Kapcsolja ki a TV-készüléket 3-4 másodpercre, majd kapcsolja vissza a TV előlapján lévő  gomb használatával.</li> </ul>
Gyenge a kép vagy nincs kép (a képernyő sötét), de a hang jó.	<ul style="list-style-type: none"> <li>• A menürendszer segítségével válassza ki a Képbéállítás menüt. Állítsa be a fényerőt, a kép üzemmódot és a színtelítettséget.</li> <li>• A Képbéállítás menüből válassza a Törlés menüpontot, hogy visszaállítsa a gyári beállításokat.</li> </ul>
Jó a kép, nincs hang	<ul style="list-style-type: none"> <li>• Nyomja meg a  gombot a távvezérlőn.</li> <li>• Ha a  szimbólum látható a képernyőn, nyomja meg a  gombot a távvezérlőn.</li> </ul>
Nem látható színesben a színes program	<ul style="list-style-type: none"> <li>• A menürendszer segítségével válassza ki a Képbéállítás menüt, és módosítsa a színbeállítást.</li> <li>• A Képbéállítás menüből válassza a Törlés menüpontot, hogy visszaállítsa a gyári beállításokat.</li> </ul>
Torz a kép programváltáskor vagy a teletext kiválasztásakor	<ul style="list-style-type: none"> <li>• Kapcsoljon ki minden, a TV-készülék hátlapján lévő scart csatlakozókhoz csatlakoztatott berendezést.</li> </ul>
A távvezérlő nem működik	<ul style="list-style-type: none"> <li>• Cserélje ki az elemeket.</li> </ul>
A  jelzőfény villog a TV-készüléken	<ul style="list-style-type: none"> <li>• Hívja fel a legközelebbi Sony szervizközpontot.</li> </ul>

- Ha a probléma továbbra is fennáll, a készülék javítása érdekében forduljon szakemberhez.
- **SOHA** ne bontsa meg a külső burkolatot.





# ЗА ВАШАТА БЕЗОПАСНОСТ

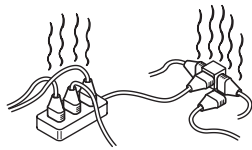

Този телевизор може да работи само на захранващо напрежение 220-240V. Внимавайте да не включвате твърде много уреди в един контакт, тъй като това може да причини токов удар.

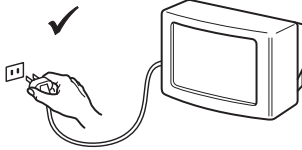

По причини за безопасност от въздействие на природни явления е препоръчително да не оставяте телевизора в режим "stand by", а да го изключвате централно.

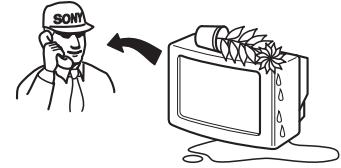

Никога не пъхайте каквито и да било предмети в телевизора, тъй като това може да причини пожар или токов удар. Никога не разливайте течности по телевизора. В случай, че течност или твърд предмет попаднат в телевизора го изключете. Свържете се незабавно с квалифицирани служители на Сони.

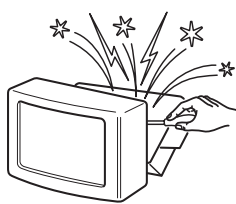

Не отваряйте кутията и задния капак на телевизора. Обръщайте се само към квалифициран сервизен персонал.

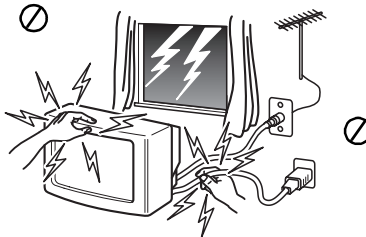

За Ваша собствена безопасност не пипайте телевизора, кабела или антената му по време на гръмотевични бури.

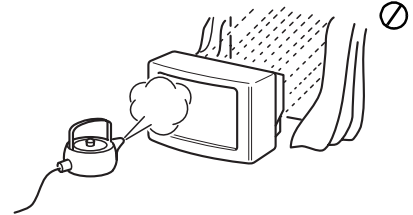

За да предотвратите риска от токов удар, не излагайте телевизора на дъжд или влага.

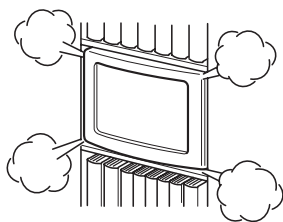

Не покривайте вентилационните отвори на телевизора. Оставете най-малко 10 см. разстояние около телевизора за вентилация.

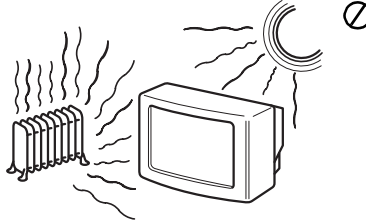

Никога не поставяйте телевизора на горещи, влажни или изключително прашни места. Не инсталирайте телевизора на места където може да бъде изложен на механични вибрации.

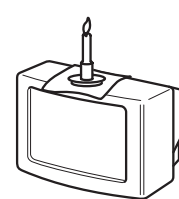

За да избегнете пожар, дръжте настрана от телевизора възпламеними предмети и открити източници на светлина /например свещи/.



Почиствайте телевизора с мека, леко влажна кърпа. Не използвайте бензин, разрежител или други химикали, за да почистите телевизора. Не драскайте по екрана на телевизора. За по-голяма безопасност изключвайте телевизора от контакта, когато го почиствате.

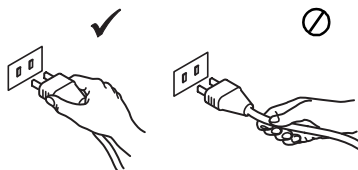

Когато изключвате телевизора, дърпайте щепсела, а не кабела.

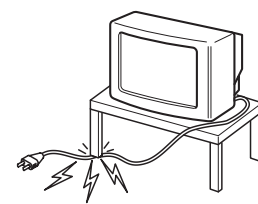

Не поставяйте тежки предмети върху кабела, тъй като това може да го повреди. Препоръчваме ви да навие излишния захранващ кабел около предназначения за целта приспособления на задната страна на телевизора.

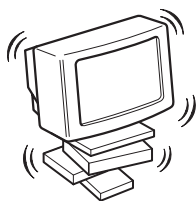

Поставяйте телевизора на сигурна, стабилна поставка. Не позволявайте на деца да се катерят по него. Не го обръщайте на страни или по "гръб".



Изключвайте кабела на телевизора преди да го местите. При преместването избягвайте неравни повърхности и не правете бързи крачки. Ако изпуснете или нараните телевизора, незабавно се консултирайте с квалифицирани сервизни служители на Сони.

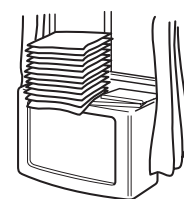

Не покривайте вентилационните отвори на телевизора с предмети като пердетата, вестници и др.

<b>Инсталиране</b>	
1. Проверка на доставените принадлежности	2
2. Поставяне на батериите в дистанционното управление	2
3. Свързване на телевизора	3
4. Включване на телевизора	5
5. Използване на джойстика	5
6. Настройване на вашия телевизор	6
7. Намиране на вашия видеоканал	6
<b>Използване</b>	
Преглед на бутоните на телевизора	7
Преглед на бутоните на дистанционното управление	8
NexTVView	9
Телетекст	11
Използване на системата от менюта на телевизора	13
Регулиране на настройките на картината	13
Регулиране на настройките на звука	14
Настройка на Dolby Surround	15
Използване на менюто Възможности/Характеристики	16
Промяна на размера на екрана	16
Използване на мулти-PIP	17
Работа с PIP (картина и картина)	17
Пренареждане на телевизионните канали	18
Ръчна настройка на телевизора	18
Наименуване на канал	19
Прескачане на програмни позиции	19
Използване на функцията "Допълнителна настройка на програма"	20
Избор на функцията "Демо"	20
Настройка на въртенето на картината	21
Настройка на геометрията на картината за RGB източник	21
Въвеждане на вашата лична идентификация	22
Предварителна настройка и наименуване на входните източници	22
<b>Допълнителна апаратура</b>	
Свързване на допълнителна апаратура към телевизора	23
Допълнителна информация при свързване на апаратура	24
Smartlink	24
Дистанционно управление на друга апаратура на Sony	24
<b>Допълнителна информация</b>	
Спецификации	25
Таблица за показване на каналите	25
Отстраняване на неизправности	26

# Инсталиране

**i** За инсталиране на телевизора и гледане на телевизионни програми, следвайте стъпки 1-7.

## 1. Проверка на доставените принадлежности



Дистанционно управление

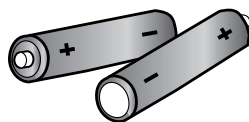

Батерии

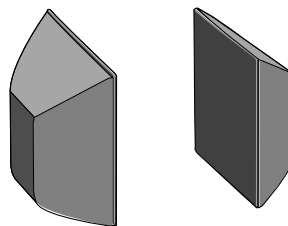

съраунд високоговорители

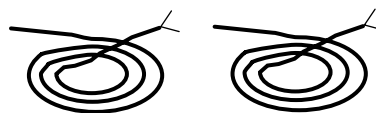

съраунд свързващи кабели

## 2. Поставяне на батериите в дистанционното управление

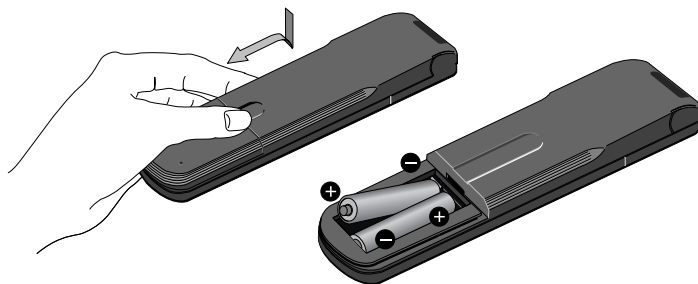

Никога не забравяйте, че трябва да изхвърлите батериите по начин, опазващ околната среда.

### 3. Свързване на телевизора

#### Свързване на високоговорителите

За Dolby\* Pro Logic Surround обикновено са необходими 5 високоговорителя.



Централен високоговорител (вграден в телевизора), за центриране на стабилно представяне на звука, например диалози на екрана на телевизора.

Ляв и десен високоговорители (вградени в телевизора) за нормалните два канала при стереопредавания.

Съраунд високоговорители (предоставени) за специалните ефекти, създавани от съраунд канала.

#### Свързване на предоставените високоговорители

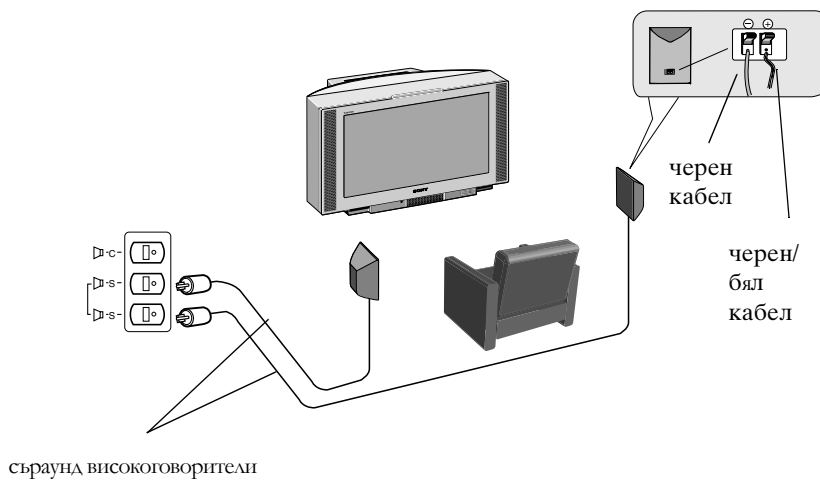

#### Свързване на ваши собствени високоговорители

(Високоговорителите трябва да са с импеданс минимум 8 ома и да са магнитно екранирани. В противен случай може да се получат изкривявания на картината).

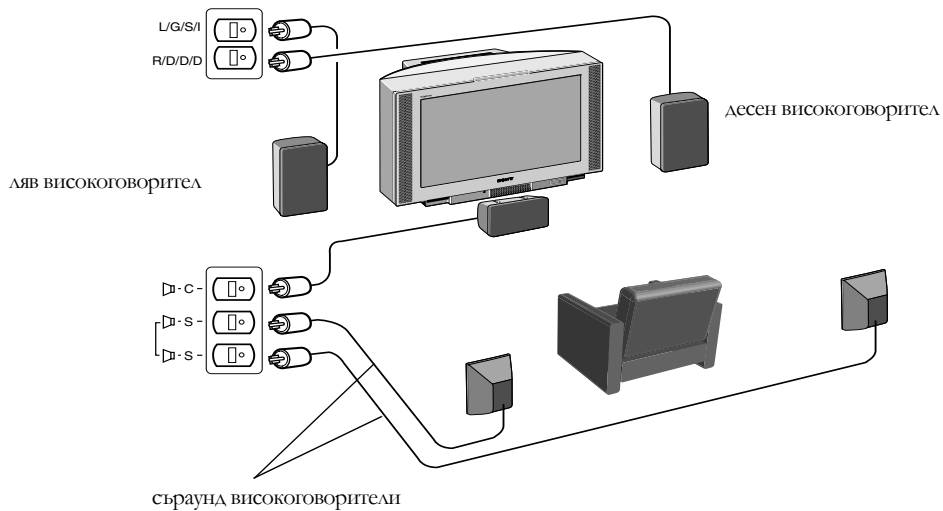

\*Произведено по лиценз от Dolby Laboratories Licensing Corporation. Dolby, ProLogic и символът "двойно D" са търговски марки на Dolby Laboratories Licensing Corporation.

## 3. Свързване на телевизора

### Свързване на антена към телевизора

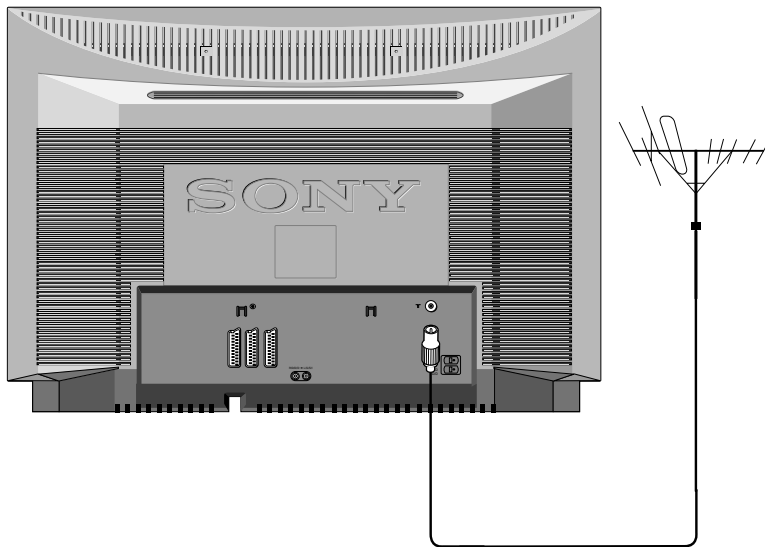

Ако не свързвате вашия телевизор към видеокасетофон, свържете извода за антена (показан вляво) и преминете към раздел "4. Включване на телевизора".

Ако свързвате вашия телевизор към видеокасетофон, вж. раздела по-долу.

1. Свържете извода на вашата съществуваща антена към гнездото, отбелязано с **T** на задната страна на телевизора.

### Свързване на антена и видеокасетофон към телевизора

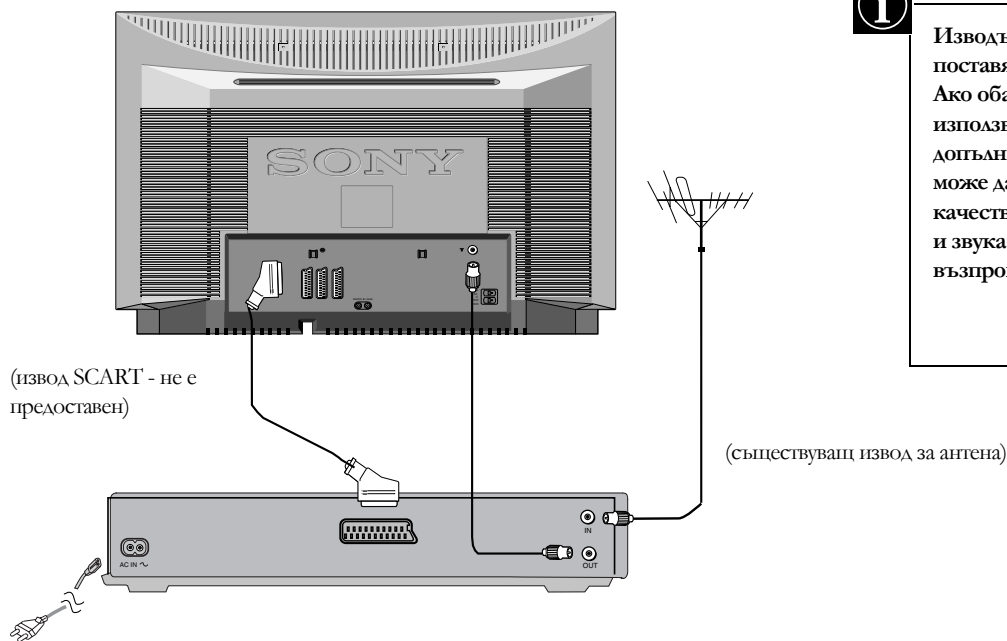

Изводът тип SCART се поставя допълнително. Ако обаче той може да се използва, тази допълнителна връзка може да подобри качеството на картината и звука в режим на възпроизвеждане.

1. Свържете кабела на съществуващата антена към вашия видеокасетофон, както е показано.
2. Свържете кабела за антена на видеокасетофона от гнездото RF OUT на задната страна на видеокасетофона към гнездото за антена на задната страна на телевизора, както е показано.
3. Свържете видеокасетофона към мрежата и го включете.
4. Поставете касета със запис във видеокасетофона и натиснете бутона "PLAY".

## 4. Включване на телевизора

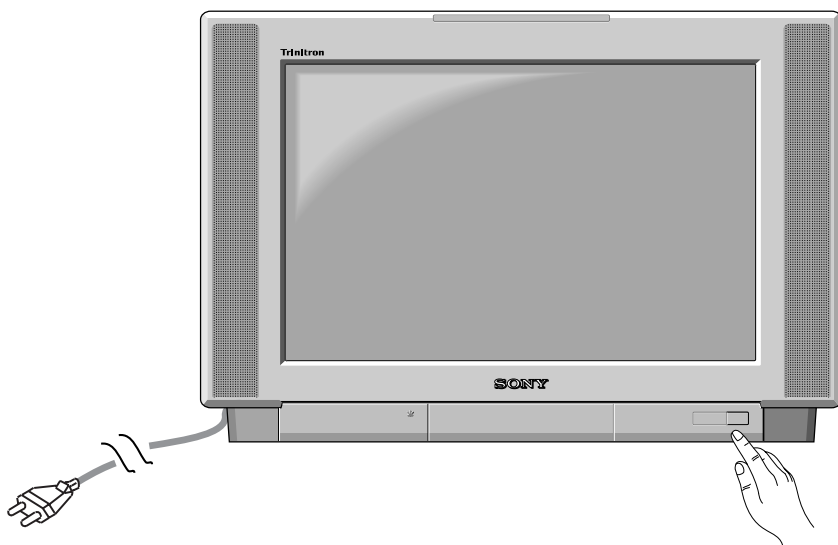

1. Поставете щепсела на телевизора в контакта на мрежата за променлив ток (220-240V, 50Hz) и го включете.
2. Натиснете бутона за включване/изключване  отпред на телевизора.



Ако индикаторът за режим на готовност отпред на телевизора свети, натиснете бутона TV  на дистанционното управление, за да включите телевизора. Моля, запазете търпение, защото до появяване на картината на телевизионния екран могат да изминат няколко секунди.

## 5. Използване на джойстика

### Движение с джойстика

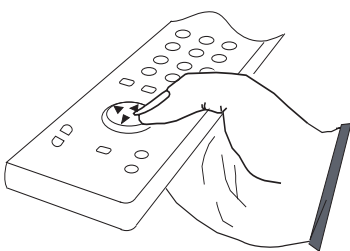

За придвижване по менютата, натиснете съответния бутон със стрелка.

### Натискане на джойстика

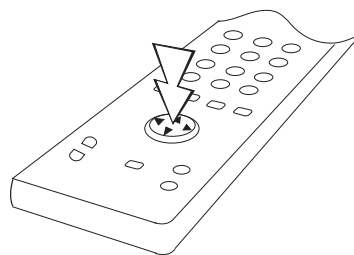

За да изберете елемент в меню, натиснете джойстика в средата.

## 6. Настройване на вашия телевизор

Преди да настроите телевизора, ще получите въпрос за задаване на вашия език и страна.

1. При появяване на менюто 'Language/country' на екрана е осветена думата "English".
2. Натиснете бутоните ▲ или ▼ на дистанционното управление, за да изберете език, а след това натиснете бутона ОК за потвърждаване. При появяване на менюто за държава на екрана е осветена думата "ИЗК". Изберете "ИЗК", ако не искате каналите ви да се запомнят в дадена поредица от канали, започваща от програмна позиция 1.
3. Натиснете ▲ или ▼, за да изберете държавата, в която искате да използвате телевизора, и натиснете ОК, за да потвърдите избора си.
4. На екрана на телевизора се появява "авто настройка" на изборния от вас език. Натиснете бутона ОК за потвърждаване.
5. Уверете се, че антената е свързана в съответствие с указанията, и натиснете бутона ОК за потвърждаване. Телевизорът автоматично започва да търси и да запомни всички налични канали вместо вас. Това може да трае няколко минути - моля, бъдете търпеливи и не натискайте бутоните.
6. След като телевизорът е настроил всички налични канали, на екрана на телевизора се появява менюто "Сортиране на програмите", което ви дава възможност да промените реда на каналите на вашия телевизор. Ако желаете да смените реда на каналите, натиснете бутоните ▲ или ▼ за избор на канала, който желаете да преместите, и после натиснете ►. Натиснете бутоните ▲ или ▼, за да изберете новото положение на номер на програма за избрания канал, а след това натиснете бутона ОК за потвърждаване. Сега избраният канал се премества на новата си програмна позиция, а останалите канали се преместват по съответен начин. Ако желаете да сортирате реда на други канали на телевизора, повторете тази процедура.
7. Натиснете бутона MENU, за да изтриете менюто от екрана на телевизора.
8. Натиснете бутона PROGR+/- или цифровите бутони, за да гледате телевизионните канали.

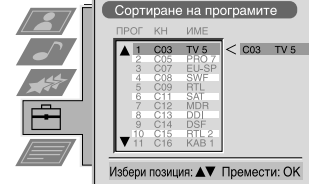
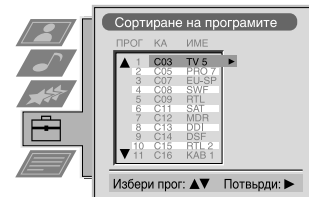
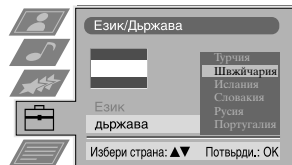
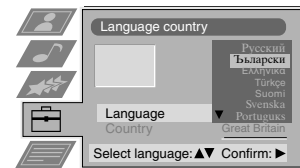

Забележка: Ако желаете да спрете процеса на автоматична настройка във всеки момент, натиснете бутона ОК.

## 7. Намиране на вашия видеоканал

Ако сте свързали видеокасетофон към телевизора, трябва да намерите вашия видеоканал.

1. Натиснете бутоните PROGR+/- на дистанционното управление, докато на екрана на телевизора се появи картина от вашето видео.

Забележка: Ако желаете да преместите вашия видеоканал на друга програмна позиция, вж. раздела "Поддръждане на каналите на телевизора" в това ръководство за експлоатация.



# Използване

## Преглед на бутоните на телевизора

**Бутони за управление на силата на звука.**

Натиснете за увеличаване (+)/намаляване (-) на силата на звука.

**Бутони Програма нагоре (+) или надолу (-).**

Натиснете за избиране на телевизионни канали.

**Бутон за вход от видео.**

Натиснете за избиране на входните сигнали от видеокасетофон и др.

**Бутон CONTROL**

Натиснете за активиране и осветяване на контролния панел.

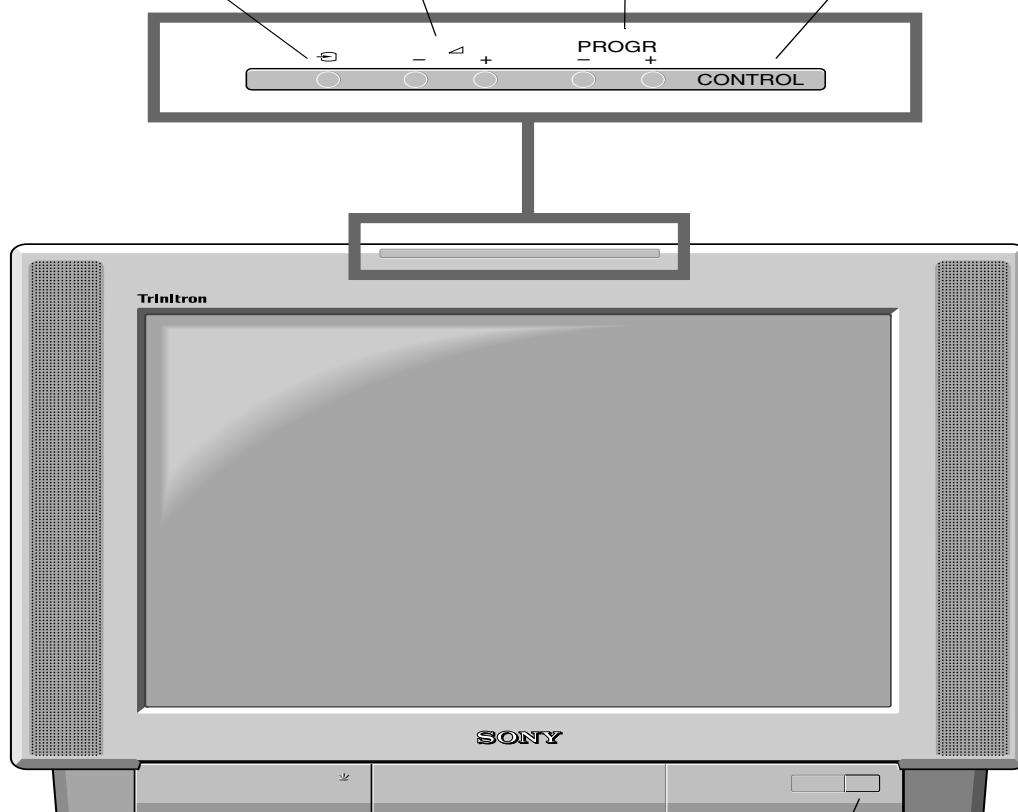

**Превключвател Включване/изключване.**

Натиснете за включване и изключване на телевизора.

# Преглед на бутоните на дистанционното управление

**За заглушаване на звука**

Натиснете за заглушаване на звука на телевизора. Натиснете отново за възстановяване на звука.

**За връщане в режим телевизия**

Натиснете за връщане към нормална работа от режим телетекст или режим готовност.

**За избор на Телетекст**

Натиснете за включване и изключване на Телетекст.

**За избор на Електронен указател на програмите (EPG)**

Натиснете за включване и изключване на EPG.

**За спиране на картината**

Натиснете, ако искате да си запишете бележка или информация от телевизионния екран, например телефонен номер. Натиснете отново за връщане към нормален режим на телевизия.

**За избор на канали**

Натиснете бутоните с цифри за избор на канали.

За двуцифрени номера на програми, напр. 23, натиснете първо -/-, а след това бутони 2 и 3.

**За показване на меню за картината**

Натиснете за промяна на настройките на картината. Натиснете бутона ОК за премахване на показаното меню.

**За показване на меню за звука**

Натиснете за промяна на настройките на звука. Натиснете бутона ОК за премахване на показаното меню.

**За показване на Таблицата на каналите**

Натиснете бутона ОК. Натиснете ▲ или ▼ за избор на желания канал, а после натиснете ► за потвърждаване.

**За настройка на силата на звука**

Натиснете за настройка на силата на звука на телевизора.

**За временно изключване на телевизора**

Натиснете за временно изключване на телевизора. Натиснете отново за включване от режим готовност. За икономия на електроенергия препоръчваме пълното изключване на телевизора, когато той не се използва. **ЗАБЕЛЕЖКА:** След 15-30 минути без телевизионен сигнал и без да е натиснат бутон, телевизорът автоматично се изключва в режим готовност.

**За разкриване на информация на екрана**

Натиснете за разкриване на всички указания на екрана. Натиснете отново за отказ. В режим Телетекст, натиснете за показване на страницата Индекс (обикновено страница 100), а след това натиснете отново за отказ.

**За избор на входния сигнал или спиране на телетекста**

Натиснете за избор на входове от телевизионните гнезда (вж. раздела "Използване на допълнителна апаратура"). В режим Телетекст, натиснете за спиране на показваната страница. Натиснете отново за отказ.

*За подробности вж. раздела "Използване на P-AP" от това ръководство за експлоатация.*

**За връщане към предишния канал**

Натиснете за връщане към предишния канал, който сте гледали. **Забележка:** Това може да се направи само след гледане на предварително настроен канал в продължение на 5 секунди.

Натиснете за включване или изключване на режим мулти-PIP.

**За смяна на формата на екрана**

Натиснете за смяна на размера на екрана.

**Клавиши на Fasttext**

За подробности вж. раздела "Телетекст" на ръководството.

**За избор на елементи от меню**

Използвайте бутона ОК и клавишите със стрелки за избор на функциите, предлагани в системата от менюта на този телевизор.

**За показване на менюто**

Натиснете, ако желаете да използвате системата от менюта на телевизора. Натиснете отново за махане на менюто от екрана на телевизора.

**За избор на канали**

Натиснете за избор на канали.



**За връщане на фабрично зададените стойности.**

За връщане на настройките на картината и звука на фабрично зададените стойности, отворете капачето на дистанционното управление и натиснете. След като менюто "Инсталиране" се е появило на екрана на телевизора, по желание променете езика и страната, както е описано в раздела "Избор на език и държава" на ръководството.

**За показване на часа.**

За да покажете часа на екрана, отворете капачето на дистанционното управление и натиснете.

**За използване на видеоапаратура**

За да работите с вашата видеоапаратура, отворете капачето на дистанционното управление и натиснете тези бутони (моля, вж. ръководството за вашия видеокасетофон).

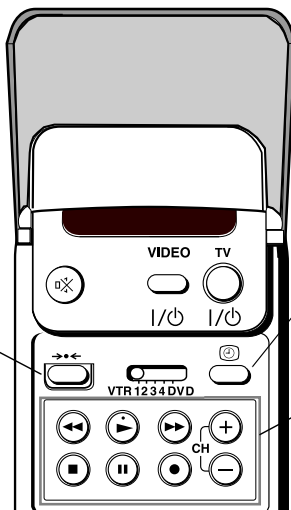

# NexTView\*

\*зависи от наличието на услугата.

NexTView е електронен указател на програми с информация за програмите на различни канали.

## Избиране на източника на NexTView

Вашият телевизор автоматично избира най-подходящия за Вас източник на NexTView. Този източник е на разположение около 30 мин. след настройката на каналите. Вие можете обаче да променит така направения избор на източник.

1. Натиснете бутона MENU на дистанционното управление, за да се появи менюто на екрана.
2. Натиснете бутоните ▲ или ▼, за да изберете символа ☑ на екрана на менюто и след това натиснете ►, за да влезете в менюто за настройване.
3. Натиснете бутоните ▲ или ▼, за да маркирате 'Select NexTView' а след това натиснете ►, за да потвърдите. Ще видите списък на всички налични източници на NexTView.
4. Натиснете бутоните ▲ или ▼, за да изберете желанния източник на NexTView, а след това натиснете бутона OK, за да го съхраните.
5. маркирате 'Select NexTView' а след това натиснете ►, за да потвърдите. Ще видите списък на всички налични източници на NexTView.
6. Натиснете бутона MENU, за да изтриете менюто от екрана на телевизора.

## Показване на NexTView

1. За включване и изключване на NexTView натиснете последователно бутона ☑ на дистанционното управление.  
\*В някои случаи може да е нужно да натиснете и бутона , за да се изпине електронния програмен указател на Сонни.
2. За преместване на курсора по екрана натиснете бутоните ▲, ▼, ◀ или ▶.
3. За потвърждение на избора натиснете бутона OK.
  - а. Ако натиснете бутона OK в колонките за дата, час или символ (теми), променят списъка на програмите в съответствие с избора.
  - б. Ако натиснете бутона OK в списъка на програмите, директно показват канала, ако в момента има предаване, или показват менюто "Дълга информация", ако предаването ще започне по-късно.

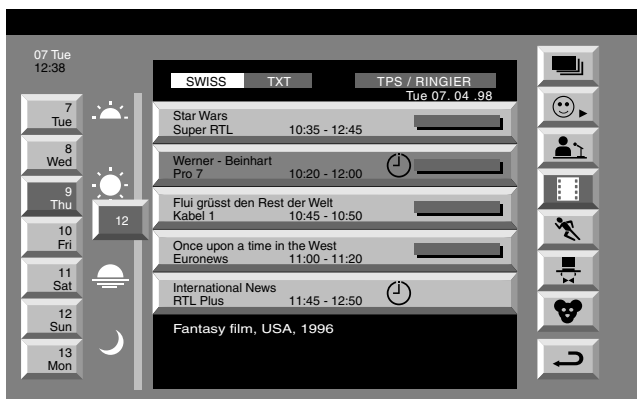

### Индекс

- ☑ пълен списък за избор
- ☺ личен избор
- 🎬 нови предавания
- 🎞 филми
- 🏃 спорт
- 🎭 развлечения
- 👶 деца
- ↶ връщане към последното меню

## Исползване на менюто "Индивидуална настройка"

1. Натиснете ▲ или ▼, за да изберете символа ☺, а след това натиснете ►, за да покажете менюто "Индивидуална настройка".
2. Натиснете ▲ или ▼, за да изберете елемент на екрана, а след това натиснете бутона OK за потвърждаване на вашия избор.
3. Повторете стъпка 2 за всички елементи, които искате да се съдържат във вашия списък.
4. Когато завършите списъка, натиснете ►, за да изберете ↶ на екрана на менюто.
5. Натиснете бутона OK, за да се върнете към предишното меню.
6. Натиснете ▲ или ▼, за да изберете символа ☺, а след това натиснете бутона OK отново, за да задействате своя филтър "Индивидуална настройка".

## Исползване на менюто "Дълга информация"

1. Натиснете ▲ или ▼, за да изберете бъдеща програма в колонката на списъка на програмите.
2. Натиснете бутона ОК, за да покажете менюто "Дълга информация".

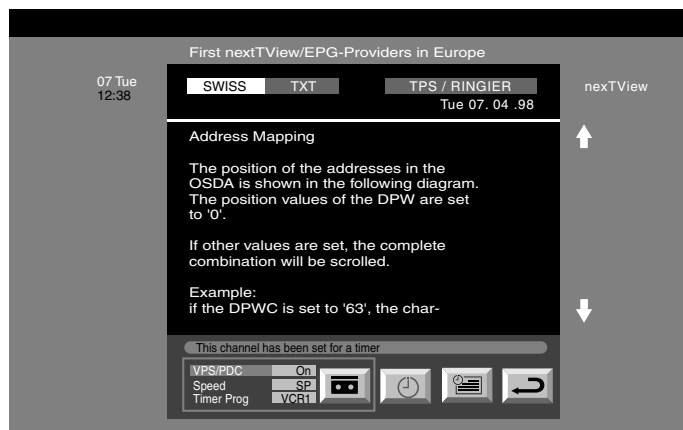

## За записване на програми\*

\* (само при видеокасетофони със Smartlink)

1. Свържете вашия Smartlink видеокасетофон.
2. Натиснете ◀ или ▶, за да изберете , след това натиснете бутона ОК, за да прехвърлите информацията на вашия видеокасетофон.
3. За да настроите видеокасетофона:

### VPS/PDC

Натискайте ◀, докато изберете VPS/PDC, а след това натиснете бутона ОК, за да изберете "Включено" или "Изключено". Когато е избрано "Включено", имате гарантиран запис на цялото предаване, в случай че има промяна в телевизионната програма. Това се отнася само за случая, когато избраният канал предава сигнал VPS/PDC.

### Скорост

Натиснете ▼, за да изберете "Скорост", а след това натиснете бутона ОК, за да изберете "SP" за стандартно възпроизвеждане или "LP" за удължено възпроизвеждане. При удължено възпроизвеждане можете да записвате на една видеокасета два пъти повече. Това обаче може да се отрази на качеството на картината.

### Настройка на видеокасетофона

Натиснете ▼, за да изберете "Настройка видео", а след това натиснете бутона ОК, за да изберете видеокасетофона, който искате да програмирате, а именно "VCR1" или "VCR2".





4. Накрая, натиснете ▶, за да изберете символа , а след това натиснете бутона ОК, за да изтриете менюто от екрана на телевизора.



# Телетекст

Повечето телевизионни канали излъчват информация чрез Телетекст. Страницата Индекс на услугата Телетекст (обикновено страница 100) съдържа информация за начина на използване на тази услуга. Моля, използвайте телевизионен канал със силен сигнал, защото в противен случай може да има грешки в Телетекст.

## Включване и изключване на Телетекст

1. Изберете телевизионния канал, излъчващ услугата Телетекст, който искате да гледате.
2. Натиснете  веднъж за Картина и Телетекст (P&T). Екранът се разделя на две, като телевизионният канал е в десния ъгъл, а изображението на телетекст е вляво.

 **Режим P&T:** Натиснете **PROGR+/-**. Натиснете , за да смените канала на екрана на телевизора. Натиснете  или  за промяна на размера на екрана на телевизора. Натиснете  отново, за да възобновите нормалното приемане на телетекст.



3. Натиснете  два пъти, за да получите само Телетекст.
4. Натиснете  три пъти за Смесен режим
5. Натиснете  за четвърти път, за да изключите телетекста.

## Избор на страница от Телетекст

Въведете с три цифри номера на страницата, като използвате бутоните с цифри на дистанционното управление. Ако срещнете, въведете кои да е три цифри, а след това въведете отново правилния номер на страницата.

## Използване на други функции на Телетекст

### Избор на следващата или предишната страница

За да изберете следващата или предишната страница, натиснете бутоните  или  на дистанционното управление.

### Избор на подстраница

Една телетекстна страница може да се състои от няколко подстраници. В този случай се показва информационен ред, на който са показани номерата на подстраниците.

Изберете режима, като натиснете . Изберете подстраницата, като натиснете  или .

### За спиране на телетекстна страница

За спиране на страницата натиснете бутона . За да отмените спирането, го натиснете отново.

### Разкриване на индексната страница.



Натиснете бутона  за да разкриете страницата (обикновено стр. 100).

### Използване на цветни бутони за достъп до страниците (Fastext)

(налична, само ако телевизионната станция предава сигнали на Fastext)

Когато в долната част на страницата се появи меню с цветово кодиране, натиснете цветен бутон на дистанционното управление (зелен, червен, жълт или син) за достъп до съответната страница.

### Използване на характеристиката "Хващане на страница"

1. Натиснете бутоните с цифри на дистанционното управление, за да изберете телетекстна страница, на която има много номера на страници (например страница Индекс).
2. Натиснете бутона ОК.
3. Натиснете  или , за да изберете желания номер на страница, а след това натиснете бутона ОК. Заявената страница се показва след няколко секунди.

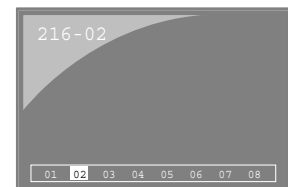
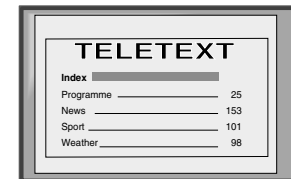
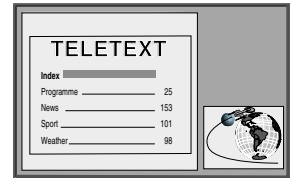

# Телетекст

Телетекст е информационна услуга, предавана от повечето телевизионни станции.

1. За показване на менюто на телевизионния екран натиснете бутона MENU на дистанционното управление.
2. Натиснете ▲ или ▼, за да изберете елемент на екрана, а след това натиснете ►, за да покажете съответното подменю.
3. За махане на менюто на Телетекст от екрана натиснете бутона MENU.

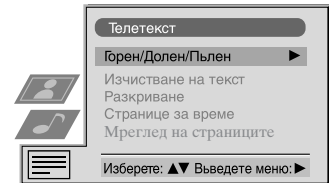

## Горен/Долен/Пълен

Подменюто Горен/Долен/Пълен ви дава възможност да увеличавате различни секции от страницата на Телетекст. Натиснете ▲, за да разширите горната половина на екрана. Натиснете ▼, за да разширите долната половина. Натиснете бутона ОК, за да върнете страницата в нормалния размер. Натиснете ◀, за да се върнете към екрана на менюто на Телетекст.

Горен: ▲ Долен: ▼ Пълен: ОК

## Изчистване на текста\*

\*Тази функция е налична само в режимите 'Телетекст' и 'Смесен' (виж 'Включване и изключване на Телетекст').

След като изберете тази функция, можете да гледате телевизионен канал докато чакате заявената страница от Телетекст.

1. Натиснете ☰ два два пъти за да изберете текст на цял екран.
2. Натиснете бутон MENU за да влезете в меню Телетекст.
3. Натиснете ▲ или ▼, за да посочите 'Изчистване на текста' и натиснете за да потвърдите.
4. Текущата телевизионна програма се появява. Когато страницата на Телетекст е намерена, в горния ляв ъгъл на екрана се появява син ☰ символ.
5. Натиснете бутон ☰ на дистанционното управление за да разгледате страницата.

## Разкриване

Някои телетекстни страници съдържат скрита информация (напр. за тест), която можете да разкриете. След като изберете тази функция, скритата информация се показва на екрана. След като изберете тази функция, натиснете ►. Скритата информация се показва на екрана.

## Часова страница

В момент, указан от вас, можете да извикате кодирана за час страница, например страница за аларма.

След като сте показали подменюто Часова страница:

Натиснете ▲ или ▼, за да изберете "Вкл", а след това натиснете бутона ОК за потвърждаване.

С натискане на цифровите бутони на дистанционното управление въведете трите цифри на желаната страница. Отново с натискане на цифровите бутони въведете четирите цифри на желания час.

Натиснете бутона ОК за запомняне на желания час. Часът се показва в горния ляв ъгъл на екрана. В заявения час страницата се показва.



## Преглед на страниците\*

\*Тази функция е налична ако Top-Text се приема от телевизионната програма.

В менюто Преглед на страниците блоковете и груповите страници на TOP-Text се сортират в две колони, така че зрителят лесно може да избере своята страница. Първата колона показва 'блокови страници' а втората показва 'групови страници'.



1. Натиснете ◀ или ►, за да изберете първа или втора колона.
2. Натиснете ▲ или ▼, за да посочите съответните 'групови' или 'блокови' страници.
3. Натиснете бутон ОК за да видите избраните страници.

# Използване на системата от менюта на телевизора

Телевизорът е устроен като система от менюта, която се основава на изображения и менюта на екрана, лесни за потребителя. Тези изображения ще ви помогнат да получите най-доброто от вашия телевизор, като промените настройките на картината и звука, да смените размера на телевизионната картина, да пренаредите каналите на телевизора и т. н.

## Настройка на картината и звука

Картината и звука са настроени фабрично. Можете обаче да ги настроите по собствен вкус.

1. Натиснете бутона MENU на дистанционното управление, за да покажете менюто на екрана на телевизора.
2. Натиснете бутоните ▲ или ▼, за да изберете  за настройки на картината, или  за настройки на звука, а след това натиснете ►, за да влезете в менюто "Настройка на картина" или менюто "Настройка на звука".
3. Натиснете бутоните ▲ или ▼, за да изберете елемента на екрана, който искате да настроите, и след това натиснете ►, за потвърждаване. За описание на елементите на менюто и действието им вж. таблицата по-долу.
4. Натиснете бутоните ▲, ▼, ► или ◀ за настройка на избрания елемент.
5. След като сте настроили елемента, натиснете бутона ОК за запомняне на новата настройка.
6. Повторете стъпки 3-5, ако желаете да настройвате други елементи.
7. Натиснете бутона MENU, за да изтриете менюто от екрана на телевизора.

## Управление на картината

Елемент	Действие/използване
Режим картина	▼ Живо (за предавания на живо) Персонален(за индивидуални настройки) Филм (за предаване на филми) ▲ Мач (за компютърни игри)
Контраст	По-слаб ◀ ▶ По-силен
Яркост	По-тъмно ◀ ▶ По-светло
Цвят	По-слаб ◀ ▶ По-силен
Нюанс	Червеникав ◀ ▶ Зеленикав
Острота	По-меко ◀ ▶ По-рязко
Нулиране	Възстановява картината до фабрично настроените нива
ИИ (Изкуствен интелект)	▼ Изключено: Нормално ▲ Включено: Автоматично оптимизиране на нивото на контраст в зависимост от телевизионния сигнал.
Шумополиране	▼ Изключено: Нормално ▲ Включено: Намалва шума в картината в случай на слаб сигнал на предаване
Цифров режим	▼ DRC 50 ▲ DRC 100

\* Само ако в менюто Режим картина е избрана опцията Персонален

\*\* Само ако сигналът е NTSC (напр. при US видео записи)

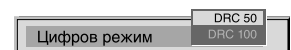
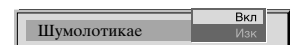
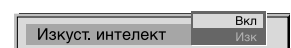
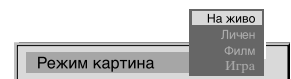
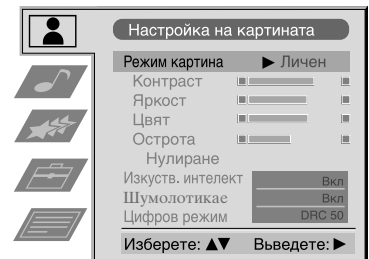

## Управление на звука

Елемент	Действие/използване
Режим на еквилайзера	<p>▼ Персонален Вокал Джаз Рок Поп</p> <p>▲ Глухо (фиксирана настройка, не може да се регулира)</p>
Настройка на еквилайзера	<p>Режима, избран в Режим на еквилайзера, можете да регулирате чрез отрязване и усилване на 5-те избрани честотни ленти. Натиснете ◀ или ▶, за да изберете честотната лента, а след това ▼ или ▲, за да регулирате честотата. Накрая, натиснете бутона ОК за запомняне на новата настройка.</p> <p><b>i</b> Ако искате да запомните новата настройка, трябва да зададете Режим на еквилайзера на "Персонален". Персоналният режим запомня постоянно настройката, а всички други режими (Вокал, Джаз, Рок, Поп) запомнят само доследващата промяна на режима.</p>
Режим Surround	<p>▼ Изключен Dolby Sur SRS Зала Църква Диско</p> <p>▲ Стадион</p>
Режим SRS* (*само ако "Режим Surround" е настроено на "SRS")	<p>▼ SRS 1 SRS 2</p> <p>▲ SRS 3</p>
Автоматична сила звук	<p>▼ Включено: силата на звука за каналите ще остава една и съща, независимо от канала на излъчване (напр., в случай на реклами)</p> <p>▲ Изключено: силата на звука се променя в зависимост от сигнала на предаване.</p>
Двоен звук	<p>За двезично предаване:</p> <p>▼ А за канал 1 ▲ В за канал 2</p> <p>За стерео предаване:</p> <p>▼ Моно ▲ Стерео</p> <p><b>i</b> Когато се излъчва NICAM стерео, на екрана за кратко се появява индикация NICAM.</p>
Слушалки	По-слабо ◀ ▶ По-силно
Сила на звука	По-слабо ◀ ▶ По-силно
Двоен звук	<p>За двезично предаване:</p> <p>▼ А за канал 1 ▲ В за канал 2</p>

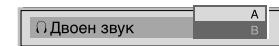
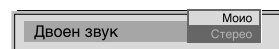
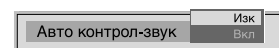
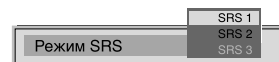
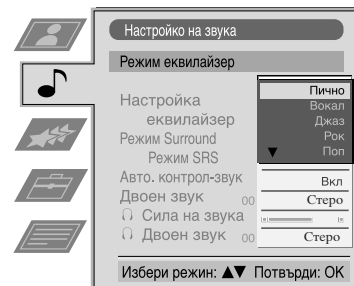



## Настройка на Dolby Surround



Преди да слушате Dolby Surround кодирани програми, трябва да адаптирате Dolby настройката към вашите индивидуални изисквания. Такава настройка по принцип е необходима, само когато инсталирате телевизора или промените местата на високоговорителите.

1. Натиснете бутона MENU на дистанционното управление, за да покажете менюто на екрана на телевизора.
2. Натиснете бутона ▼, за да изберете символа на екрана на менюто, а след това натиснете ►, за да влезете в менюто "Настройка".
3. Натиснете бутона ▼, за да изберете "Настройка Dolby Surround", а след това натиснете ►, за да влезете в менюто "Настройка Dolby Surround".
4. Натиснете бутоните ▲ или ▼, за да изберете режим "Режим Surround", а след това натиснете ►, за да влезете в подменюто "Режим Surround". Натиснете бутоните ▲ или ▼, за да изберете "Продолжик", ако използвате съраунд високоговорителите, или "TruSurround", ако не използвате съраунд високоговорителите или ако "Режим високоговорители" и "Закъснение" са настроени на фиксирани стойности. Натиснете бутона ОК за потвърждаване.
5. Натиснете бутоните ▲ или ▼, за да изберете "Настройка ниво", а след това натиснете ►, за да чуете пробен тон, който ще прозвучи последователно през всички високоговорители. От мястото си на седале трябва да чувате от всички еднаква сила на звука. Ако това е така, натиснете бутона ОК за запомняне на настройките. Ако не е така:
  - (a) Натиснете бутоните ▲ или ▼, за да изберете високоговорители "Преден ляв", "Централен", "Преден десен" или "Съраунд".
  - (б) Натиснете ◀ или ▶, за да регулирате силата на звука.
  - (в) Натиснете ▼, за да изберете друг високоговорител.
  - (г) Повторете стъпки (a) и (б) за всички високоговорители, които искате да настроите.
  - (д) Натиснете бутона ОК за запомняне на новите настройки.
6. За да изберете "Режим високоговорители", трябва да сте настроили "Режим Surround" на "Продолжик", а след това да натиснете бутоните ▲ или ▼, за да изберете "Режим високоговорители". Натиснете ►, за да влезете в подменюто "Режим високоговорители". Натиснете бутоните ▲ или ▼, за да изберете един от следните режими на високоговорители, а след това натиснете бутона ОК за запомняне:

"Нормален" всички високоговорители са включени  
"Неуловим" централният високоговорител е изключен  
"Широк" по-широка честотна лента от централния високоговорител  
"ЗСН нормален" съраунд високоговорителите са изключени  
"ЗСН широк" съраунд високоговорителите са изключени, централният високоговорител предава пълната честотна характеристика.
7. Натиснете бутоните ▲ или ▼, за да изберете "Закъснение", а след това натиснете ►, за да влезете в подменюто "Закъснение". Натиснете бутоните ▲ или ▼, за да изберете желаното време на закъснение за съраунд високоговорителите. Можете да избирате между 15 ms за големи стаи, 20 ms или 25 ms за стандартни стаи и 30 ms за малки стаи. След като сте задали времето, натиснете бутона ОК за запомняне.
8. Натиснете бутоните ▲ или ▼, за да изберете "Авто съраунд", а след това натиснете ►, за да влезете в подменюто "Авто съраунд". Натиснете бутоните ▲ или ▼, за да изберете "ВКЛ" или "ИЗК", а след това натиснете бутона ОК за запомняне.
9. Натиснете бутона MENU, за да изтриете менюто от екрана на телевизора.

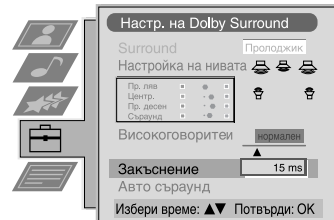
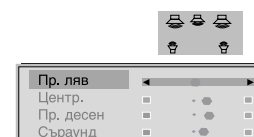
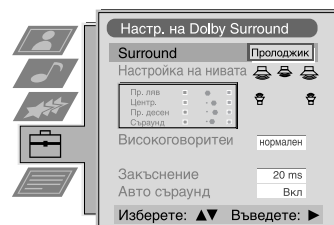

Използване на системата от менюта на телевизора:

## Използване на менюто Възможности/Характеристики

1. Натиснете бутона MENU на дистанционното управление, за да покажете менюто на екрана на телевизора.
2. Натиснете бутоните ▲ или ▼, за да изберете ★ за менюто "Възможности/Характеристики", а след това натиснете ►, за да влезете в менюто "Възможности/Характеристики".
3. Натиснете бутоните ▲ или ▼, за да изберете желания елемент на менюто, и натиснете ► за потвърждаване. За описание на елементите на менюто и тяхното действие вж. таблицата по-долу.
4. Натиснете бутоните ▲, ▼, ► или ◀, за да изберете желаната настройка.
5. Натиснете бутона ОК за потвърждаване на избраната настройка.
6. Ако желаете да изберете други елементи, повторете стъпки 3-5.
7. Натиснете бутона MENU, за да изтриете менюто от екрана на телевизора.

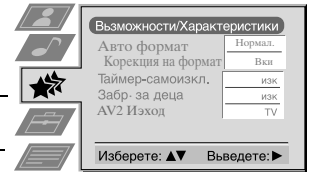

Елемент	Действие/използване
Авто Формат* *само за сигнал от антена	▼ Изключено:Размерът на картината не се настройва автоматично. Нормално:Размерът на картината се настройва автоматично, в съответствие с информацията от предавания канал. ▲ Пълен:Телевизорът автоматично може да настройва размера на картината, за да отстрани наличието на тъмни зони в телевизионната картина (както е показано по-долу):
Корекция на формата* (*само ако Авто Формат е настроен на "Нормален" или "Пълен")	▼ Изключено: избира се 4:3/14:9 ▲ Включено: За предавания 4:3/14:9 се избира автоматично Интелигентен режим.
Таймер самоизключване	Можете да избирате време, след което телевизорът се самоизключва до режим на готовност. ▼ Изключено . ▲ 90 мин.
Забранено за деца	▼ Изключено: Нормално ▲ Включено: Натиснете бутоните на дистанционното управление, за да превключите телевизора от режим на готовност. Бутоните на телевизора не работят.
AV2 изход	▼ Телевизионен аудио/видео сигнал от антената ▲ AV1 аудио/видео сигнал от вход SCART 1 AV2 аудио/видео сигнал от вход SCART 2 AV3 аудио/видео сигнал от вход SCART 3 ▲ AV4 аудио/видео сигнал от съединителите отпред на телевизора

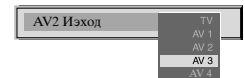
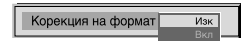
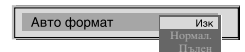

## Промяна на размера на екрана

 Тази характеристика ви позволява да промените размера на екрана на картината на телевизора.

С niekoľккратно натискане на  бутона на дистанционното управление или с помощта на бутоните ▲ или ▼ изберете един от следните формати, а след това натиснете бутона ОК за потвърждаване на избора:

- Интелигентен: имитация на ефекта широк екран за предавания 4:3.
- 4:3 обикновен размер на картината 4:3, пълна информация от картината.
- 14:9 компромис между размери на картина 4:3 и 16:9.
- Увеличен: имитация на ефекта широк екран за тесноекранни филми.
- Широк предавания 16:9.

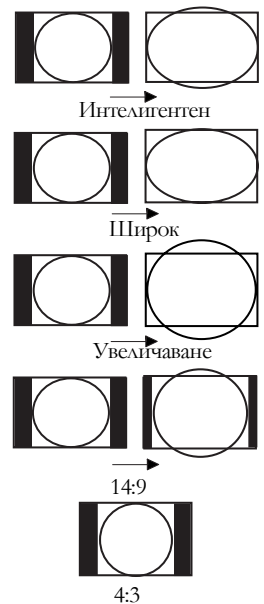

В режимите Интелигентен и 14:9 части от екрана отгоре и отдолу се изрязват. За регулиране на положението на образа върху екрана (напр. за четене на субтитри) натиснете ▲ или ▼, а след това натиснете бутона ОК за потвърждаване.



Използване на системата от менюта на телевизора:

## Използване на мулти-PIP

 Режимът мулти-PIP (картина в картина) показва последователност от 12 стопирани картини, а 13-ата се движи. Можете ръчно да разберете кой канал искате да гледате - или на цял екран, или в режим PIP.

1. Натиснете бутона  на дистанционното управление, за да изберете режим мулти-PIP. На екрана се появяват 13 програмни позиции, като показваният в момента канал е в центъра.
2. Натискайте бутоните PROG+/-, за да изберете следващите или предишните 12 програмни позиции.
3. Натиснете бутоните ▲, ▼, ◀ или ▶, за да се придвижвате между 13-те показвани канала.
4. Натиснете бутона ОК, за да изберете оградения в рамка канал. Този канал се премества в центъра.
5. Натиснете отново бутона ОК, за да покажете избрания канал, или , за да изтриете режима мулти-PIP от екрана на телевизора.

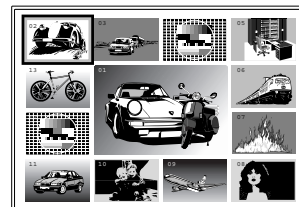



## Използване на PAP (картина и картина)

 При характеристиката PAP екранът се разделя на две за гледане едновременно на два канала (като единият по желание може да е от видео). Звукът на левия екран излиза от високоговорителите на телевизора, а звукът от десния екран може да се избере през слушалки.

### Включване и изключване на PAP

Натиснете  веднъж, за да покажете екраните, и два пъти, за да изключите PAP.

### Избор на източника за PAP

Натиснете . На десния екран се появява символът . Изберете желания източник с помощта на цифровите бутони (за телевизионен канал) или  (за източник видео).

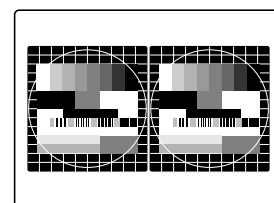

### Размяна на екраните

Натиснете , за да размените двата екрана.





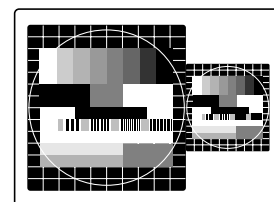





### Увеличаване на екраните

Натиснете бутоните ◀ или ▶, за да промените размера на двата екрана.



## Пренареждане на каналите на телевизора





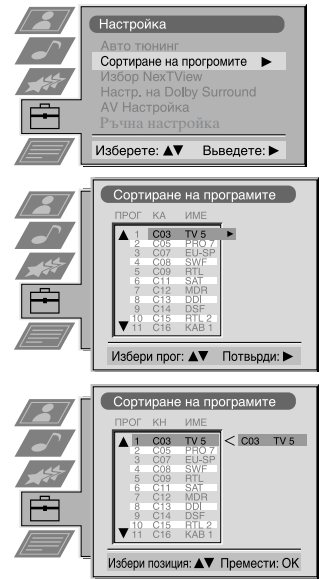





 След като настроите телевизора, можете с помощта на тази характеристика да промените реда на каналите на телевизора.



1. Натиснете бутона MENU на дистанционното управление, за да покажете менюто на екрана на телевизора.
2. Натиснете бутона , за да изберете символа  на екрана на менюто, а след това натиснете , за да влезете в менюто "Настройка".
3. Натиснете бутона , за да изберете "Сортиране на програмите", а след това натиснете , за да влезете в менюто "Сортиране на програмите".
4. Натиснете бутоните  или , за да изберете канала, който искате да преместите, а след това натиснете  за потвърждаване.
5. Натиснете бутоните  или , за да изберете новата програмна позиция (напр. ПРОГ 4) за избрания от вас канал, а след това натиснете бутона ОК за потвърждаване. Избраният канал се премества на новата си програмна позиция, а другите канали се преместват по съответен начин.
6. Ако желаете да сортирате другите канали, повторете стъпки 4 и 5.
7. Натиснете бутона MENU, за да изтриете менюто от екрана на телевизора.













## Ръчна настройка на телевизора

 Вече сте настроили телевизора автоматично с помощта на инструкциите в началото на това ръководство. Можете обаче да извършите тази операция и ръчно, като добавяте канали към телевизора един по един.

1. Натиснете бутона MENU на дистанционното управление, за да покажете менюто на екрана на телевизора.
2. Натиснете бутона , за да изберете символа  на екрана на менюто, а след това натиснете , за да влезете в менюто "Настройка".
3. Натиснете бутона , за да изберете "Ръчна настройка" на екрана на менюто, а след това натиснете , за да влезете в менюто "Ръчна настройка".
4. Натиснете бутона , за да изберете "Ръчна настройка на програмите" на екрана на менюто, а след това натиснете , за да влезете в менюто "Ръчна настройка на програмите".
5. Натиснете бутоните  или , за да изберете номера на програма за вашия канал (напр. ПРОГ 1 за КАНАЛ 1), а след това натиснете , за да осветите колонката "ПРОПУСКАНЕ".

Натиснете , за да изберете "ИЗК", а след това натиснете , за да осветите колонката "СИСТ".

6. Натиснете бутоните  или , за да изберете системата на телевизионно предаване (B/G за западноевропейските страни или D/K за източноевропейските страни) или "EXT" за източник на сигнал от видео (AV1, AV2, ...), след което натиснете  за потвърждаване.
7. Натиснете бутоните  или , за да изберете "C" за ефирни канали, "S" за кабелни канали или "F" за входове с директна честота, след което натиснете  за потвърждаване.
8. Изберете първата цифра от "КН" (канал), а след това втората цифра от "КН" с цифровите бутони на дистанционното управление или натиснете бутоните  или , за да търсите следващия наличен канал.
9. Ако не желаете да този канал да бъде запомнен на номера на програма, който сте избрали, натиснете бутоните  или , за да продължите търсенето на желанния канал.
10. Ако това е каналът, който искате да бъде запомнен, натиснете бутона ОК.
11. Повторете стъпки 5-11, ако искате да бъдат запомнени още канали, а след това натиснете бутона MENU, за да изтриете менюто от екрана на телевизора.

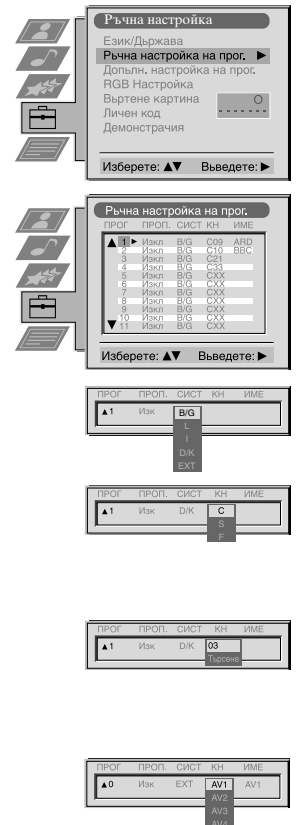

## Наименуване на канал

**i** Имената на каналите обикновено се взимат автоматично от Телетекст, ако има такъв в наличност. Можете обаче да наименувате канал или входен сигнал от видео, като използвате до пет знака (букви и цифри).

1. Натиснете бутона MENU на дистанционното управление, за да покажете менюто на екрана на телевизора.
2. Натиснете бутона **▼**, за да изберете символа **☰** на екрана на менюто, а след това натиснете **▶**, за да влезете в менюто "Настройка".
3. Натиснете бутона **▼**, за да изберете "Ръчна настройка", а след това натиснете **▶**, за да влезете в менюто "Ръчна настройка".
4. Натиснете бутона **▼**, за да изберете "Ръчна настройка на програми", а след това натиснете **▶**, за да влезете в менюто "Ръчна настройка на програми".
5. Натиснете бутоните **▲** или **▼**, за да изберете канала, който желаете да наименувате.
6. Натиснете бутона **▶** неколкократно, докато се освети първият елемент от колонката "ИМЕ".
7. Натиснете бутоните **▲** или **▼**, за да изберете буква или цифра (за интервал изберете "-"), а след това натиснете **▶** за потвърждаване. По същия начин изберете останалите четири знака.
8. След като сте избрали всичките четири знака, натиснете бутона ОК.
9. Ако желаете да поставите име на други канали, повторете стъпки от 5 до 8.
10. Натиснете бутона MENU, за да изтриете менюто от екрана на телевизора.

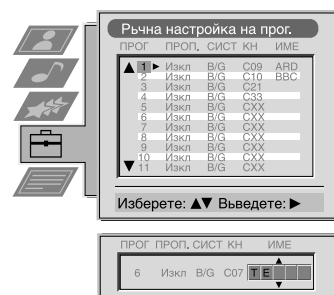
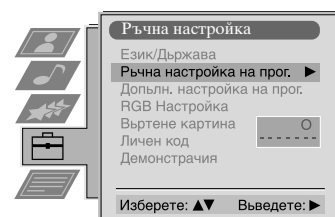

## Пропускане на програмни позиции

**i** Тази функция ви дава възможност да пропускате неизползвани програмни позиции, когато ги избирате с бутоните PROGR+/- . Все още обаче можете да избирате пропуснатата програмна позиция, като използвате цифровите бутони.

1. Натиснете бутона MENU на дистанционното управление, за да покажете менюто на екрана на телевизора.
2. Натиснете бутона **▼**, за да изберете символа **☰** на екрана на менюто, а след това натиснете **▶**, за да влезете в менюто "Настройка".
3. Натиснете бутона **▼**, за да изберете "Ръчна настройка", а след това натиснете **▶**, за да влезете в менюто "Ръчна настройка".
4. Натиснете бутона **▼**, за да изберете "Ръчна настройка на програма", а след това натиснете **▶**, за да влезете в менюто "Ръчна настройка на програма".
5. Натиснете бутоните **▲** или **▼**, за да изберете програмната позиция, а след това **▶**, за да осветите колонката "ПРОП.".
6. Натиснете бутоните **▲** или **▼**, за да изберете "Изк" или "Вкл" (ако желаете да пропуснете тази програмна позиция), а след това натиснете бутона ОК за запомняне.
7. Повторете стъпки 5 и 6, ако желаете да пропуснете или прекратите пропускането на други програмни позиции.
8. Натиснете бутона MENU, за да изтриете менюто от екрана на телевизора.

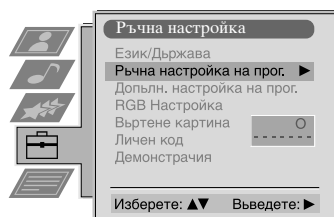



Използване на системата от менюта на телевизора:

## Използване на характеристиката "Допълнителна настройка на програми"

С тази характеристика можете: а) да регулирате отслабването на всеки канал; б) да настройвате индивидуално силата на звука на всеки канал; в) ръчно да настройвате фино телевизора за получаване на по-добро приемане на картина, ако картината е изкривена или г) предварително да настроите изхода на AV за програмните позиции на канали с кодирани сигнали (напр. от телевизионен декодер със заплащане). По този начин свързан видеокасетофон записва декодиран сигнал.

1. Натиснете бутона MENU на дистанционното управление, за да покажете менюто на екрана на телевизора.



2. Натиснете бутона , за да изберете символа на екрана на менюто, а след това натиснете В, за да влезете в менюто "Настройка".

3. Натиснете бутона , за да изберете "Ръчна настройка", а след това натиснете В, за да влезете в менюто "Ръчна настройка".



4. Натиснете бутона , за да изберете "Допълнителна настройка на програми", а след това натиснете В, за да влезете в менюто "Допълнителна настройка на програми".

5. Натиснете бутоните  или , за да изберете съответния номер на програма, а след това натиснете бутона В няколкократно, за да изберете: а) VOL б) АFT или в) ДЕКОДЕР. Избраният елемент сменя цвета си.



6. а) **АТТ - RF Атенюатор**

Натиснете бутоните  или , за да включите или изключите атенюатора. Натиснете бутона ОК за потвърждаване на избора. Ако желаете да настройвате отслабването на радиочестота с атенюатор на други канали.



б) **VOL - Изместване на силата на звука**

Натиснете бутоните  или , за да регулирате нивото на звука (диапазон от -7 до +7) на канала. За запомняне натиснете бутона ОК. Ако желаете да настроите нивото на звука за други канали, повторете стъпки 5 и 6б.

в) **АFT - Автоматична фино настройка**

Натиснете бутоните  или , за да настроите фино честотата на канала в диапазон от -15 до +15. Натиснете бутона ОК за потвърждаване. Ако желаете да настроите фино други канали, повторете стъпки 5 и 6в.

г) **ДЕКОДЕР**

Натиснете бутоните  или , за да изберете AV1 или AV2 за програмната позиция, а след това натиснете бутона ОК за потвърждаване. Сега можете да свържете декодер към гнездото AV1 или AV2 на задната страна на телевизора и картината от този декодер ще се появи на този номер програма. За настройване на AV изход за други програмни позиции повторете стъпки 5 и 6г.

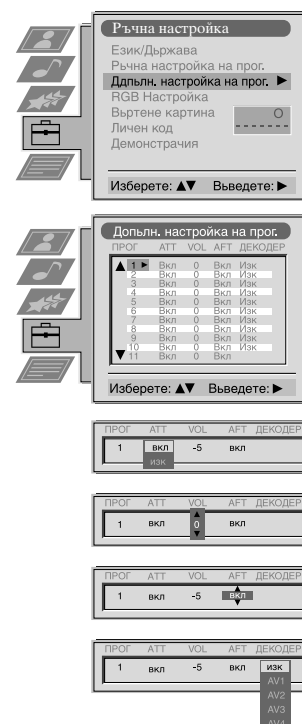

7. Натиснете бутона MENU, за да изтриете менюто от екрана на телевизора.





## Избор на характеристиката "Демо"

 Тази функция предоставя преглед на някои от характеристиките, налични на вашия телевизор.

1. Натиснете бутона MENU на дистанционното управление, за да покажете менюто на екрана на телевизора.

2. Натиснете бутона , за да изберете символа на екрана на менюто, а след това натиснете , за да влезете в менюто "Настройка".

3. Натиснете бутона , за да изберете "Ръчна настройка", а след това натиснете , за да влезете в менюто "Ръчна настройка".

4. Натиснете бутона , за да изберете "Демо", а след това натиснете , за да стартирате демонстрацията (която продължава приблизително 5 минути).

5. Натиснете бутона , за да изтриете демонстрацията от екрана на телевизора.

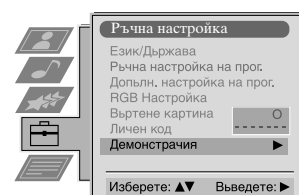

## Настройка на завъртането на картината



По причина на земния магнетизъм е възможно картината да е наклонена. В такъв случай можете да пренастроите картината.

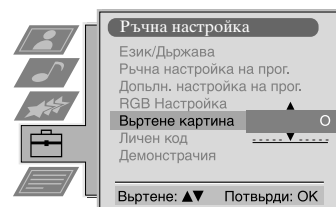

1. Натиснете бутона MENU на дистанционното управление, за да покажете менюто на екрана на телевизора.
2. Натиснете бутона ▼, за да изберете символа  на екрана на менюто, а след това натиснете ►, за да влезете в менюто "Настройка".
3. Натиснете бутона ▼, за да изберете "Ръчна настройка", а след това натиснете ►, за да влезете в менюто "Ръчна настройка".
4. Натиснете бутона ▼, за да изберете "Завъртане на картината", а след това натиснете ►, за да влезете в подменното "Завъртане на картината".
5. Натиснете бутоните ▲ или ▼, за да завъртите картината в диапазона от -5 до +5, а след това натиснете бутона ОК за запомняне.
6. Натиснете бутона MENU, за да изтриете менюто от екрана на телевизора.



## Настройка на геометрията на картината за източник на RGB



При свързване на източник на RGB, например телевизионна игра Sony, може да е необходимо пренастройване на геометрията на картината.

1. Натиснете бутона  на дистанционното управление, за да изберете свързания източник на RGB .
2. Натиснете бутона MENU на дистанционното управление, за да покажете менюто на екрана на телевизора.
3. Натиснете бутона ▼, за да изберете символа  на екрана на менюто, а после натиснете ►, за да влезете в менюто "Настройка".
4. Натиснете бутона ▼, за да изберете "Ръчна настройка" на екрана на менюто, а след това натиснете ►, за да влезете в менюто "Ръчна настройка".
5. Натиснете бутона ▼, за да изберете "RGB настройка" на екрана на менюто, а след това натиснете ►, за да влезете в подменното "RGB настройка".
6. Натиснете ►, за да изберете H Centre, а след това натиснете ▲ или ▼, за да регулирате центъра на картината в диапазон от -10 до +10. С натискане на бутона ОК новият диапазон се запомня.
7. Натиснете ►, за да изберете H Size, а след това натиснете ▲ или ▼, за да регулирате хоризонталните координати в диапазон от -10 до +10. С натискане на бутона ОК новият диапазон се запомня.
8. Натиснете бутона MENU, за да изтриете менюто от екрана на телевизора.

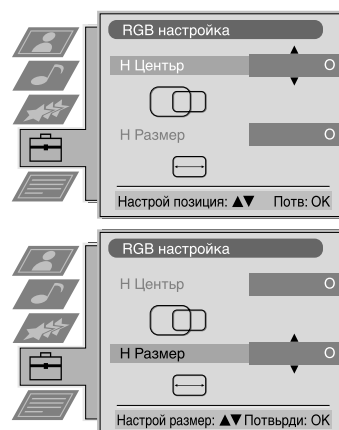

Използване на системата от менюта на телевизора:

## Въвеждане на вашата лична идентификация

**i** С помощта на тази характеристика можете да назначите код на защита на вашия телевизор, който ще помогне за удостоверяване на телевизора, в случай че бъде откраднат и намерен. Моля да отбележите обаче, че кодът на защита може да се въвежда само веднъж!

1. Натиснете бутона MENU на дистанционното управление, за да покажете менюто на екрана на телевизора.
2. Натиснете бутона ▼, за да изберете символа  на екрана на менюто, а след това натиснете ►, за да влезете в менюто "Настройка".
3. Натиснете бутона ▼, за да изберете "Ръчна настройка" на екрана на менюто, а след това натиснете ►, за да влезете в менюто "Ръчна настройка".
4. Натиснете бутона ▼, за да изберете "Лична идентификация" на екрана на менюто, а след това натиснете ►, за да влезете в подменюто "Лична идентификация".
5. Натиснете бутоните ▲ или ▼, за да изберете първия от общо 11 знака (буква, цифра, + или интервал), а след това натиснете ►, за да преминете към следващия знак.
6. Повторете стъпка 5, за да въведете всички знаци за кода.
7. Натиснете бутона ОК за запомняне. На екрана се появява клетка на състоянието, която ви подканва да въведете повторно кода си.
8. Отново натиснете бутона ОК за окончателно запомняне на кода или натиснете ◀ за отказ.
9. Натиснете бутона MENU, за да изтриете менюто от екрана на телевизора.

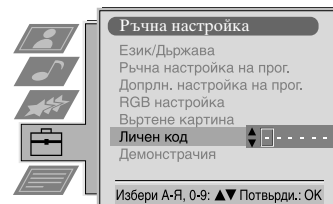

## Предварителна настройка и наименоване на входните сигнали

**i** С помощта на тази характеристика можете автоматично да форматираме и наименоваме входните източници.

1. Натиснете бутона MENU на дистанционното управление, за да покажете менюто на екрана на телевизора.
2. Натиснете бутона ▼, за да изберете символа  на екрана на менюто, а след това натиснете ►, за да влезете в менюто "Настройка".
3. Натиснете бутона ▼, за да изберете "AV Настройка" на екрана на менюто, а след това натиснете ►, за да влезете в менюто "AV Настройка".
4. Натиснете бутоните ▲ или ▼, за да изберете желания AV вход (AV1, 2, 3 или 4).
5. Натиснете бутона ►, за да изберете "АВТО ФОРМАТ", а след това натиснете бутоните ▲ или ▼, за да изберете "Изключено", "Нормално" или "Гълано".
6. Натиснете бутона ►, за да изберете "ИМЕ".
7. Натиснете бутоните ▲ или ▼, за да изберете първия знак на името, а след това натиснете бутона ►, за да преминете към следващия знак.
8. Повторете стъпка 7, за да изберете останалите 4 знака, които след това се запомнят с натискане на бутона ОК.
9. Повторете стъпки 4-8 за другите входни източници AV, а след това натиснете бутона MENU, за да изтриете менюто от екрана на телевизора.

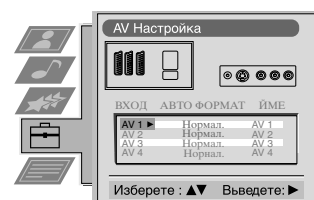



# Свързване на допълнителна апаратура към телевизора

Като използвате илюстрациите по-долу, към вашия телевизор можете да свързвате широка гама от аудио и видео апаратура.

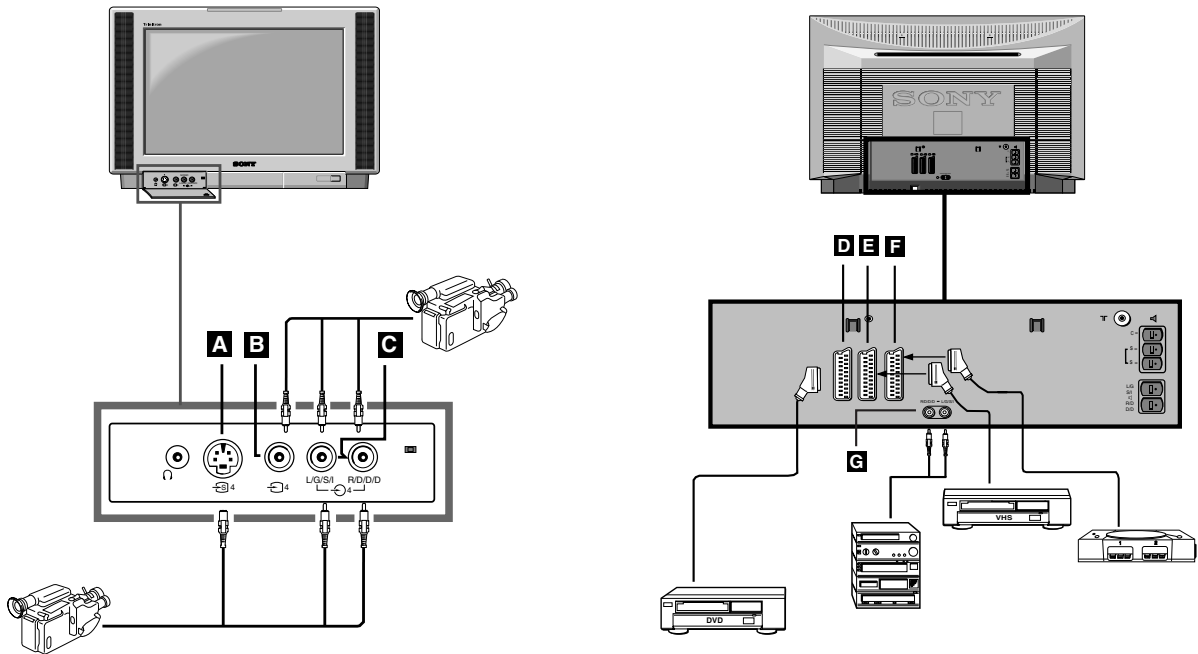

За да получите входния сигнал от свързаната апаратура на екрана на телевизора, трябва да изберете символа на съединителя, към какъвто сте свързали устройството.

1. Като използвате илюстрациите по-горе, свържете вашата апаратура към съответното гнездо на телевизора.
2. Натиснете бутона на дистанционното управление, докато на екрана на телевизора се появи правилния символ на вход за вашата апаратура (вж. таблицата по-долу):



Символ на екрана на телевизора	Входни сигнали от съединителя
1	• Аудио/видео входен сигнал през SCART съединителя <b>D</b> или* RGB през SCART съединителя <b>D</b>
2	• Аудио/видео входен сигнал през SCART съединителя <b>E</b> или* S-видео през SCART съединителя <b>E</b>
3	• Аудио/видео входен сигнал през SCART съединителя <b>F</b> или* S-видео през SCART съединителя <b>F</b>
4	• S-видео входен сигнал през 4-изводен DIN съединителя <b>A</b> или* видео входен сигнал през фоно жак <b>B</b> и аудио входен сигнал през фоно жакове <b>C</b>

\* автоматично откриване на сигнала в съответствие със свързаната апаратура

3. Включете свързаната апаратура.
4. Натиснете , за да се върнете към нормалния екран на телевизора.

Забележка: За да избегнете изкривяване на картината, не свързвайте едновременно апаратура към гнездата **A** и **B**.



## Допълнителна информация при свързване на апаратура

- \* Ако има изкривяване на картината или звука, отдалечете видеокасетофона от телевизора.
- \* Когато свързвате моно видеокасетофон, свържете само белия жак към телевизора и към видеокасетофона.
- \* За информация как се избира изходния сигнал на SCART 2 2 / 2, вж. стр. 16.
- \* Когато свързвате допълнително хаи-фи оборудване, можете да настроите силата на звука, като промените настройката на слушалките в менюто за регулиране на звука - моля, консултирайте се с главата за настройка на картината и звука в този наръчник.

## Smartlink

Smartlink е директна връзка между телевизора и видеокасетофона.

За Smartlink ви е необходимо следното:

- \* Видеокасетофон, който поддържа Smartlink, NexTVView Link, Easy Link или Megalogic.
- \* Напълно опроводен SCART кабел с 21 извода за свързване на видеокасетофона към съединителя SCART 2 2 / 2.

Характеристиките на Smartlink са следните:

- \* Информацията за настройване, като вида на преглед на каналите, се прехвърля от телевизора към видеокасетофона.
- \* С помощта на NexTVView можете лесно да програмирате вашия видеокасетофон.
- \* Директен запис от телевизора: докато гледате телевизия, е необходимо само да натиснете един бутон на видеокасетофона, за да запишете тази програма.

Допълнителна информация по Smartlink потърсете в инструкциите за експлоатация на вашия видеокасетофон.

## Дистанционно управление на друга апаратура на Sony

С помощта на бутоните под капачето на дистанционното управление можете да управлявате друга апаратура на Sony.

1. Отворете капачето на дистанционното управление.
  2. Задайте селектора VTR 1234 DVD в съответствие с апаратурата, която искате да управлявате:
    - VTR1 Beta VCR
    - VTR2 8mm VCR
    - VTR3 VHS VCR
    - VTR4 Digital Video (DCR-VX 1000/9000E, VHR-1000)
    - DVD Digital Video Disk
  3. С помощта на бутоните на дистанционното управление управлявайте апаратурата.
- \* Ако вашата апаратура има селектор КОМАНДЕН РЕЖИМ, установете този селектор на същото положение, както и селектора VTR 1234 DVD на дистанционното управление на телевизора.
  - \* Ако на апаратурата няма дадена функция, съответният бутон на дистанционното управление не работи.

## Спецификации

### Телевизионна система

B/G/H, D/K, I, L

### Цветова система

PAL, SECAM

NTSC 3.58, 4.43 (само вход от Видео)

### Обхват на каналите

Вж. "Таблица за показване на каналите" по-долу

### Електроннолъчева тръба

FD Trinitron WIDE

Прибл. 91 cm (36 инча), отклонение 102°

### Задни клеми

- ➔1 / ➔1 21-изводен Еиго съединител (стандарт CENELEC), включващ аудио/видео вход, RGB вход, телевизионен аудио/видео изход.
- ➔2 / ➔2 21-изводен Еиго съединител (стандарт CENELEC), включващ аудио/видео вход, S-видео вход, аудио/видео изход за монитор.
- ➔3 / ➔3 21-изводен Еиго съединител (стандарт CENELEC), включващ аудио/видео вход, S-видео вход, аудио/видео изход за монитор.

Клеми за външни високоговорители: 2-изводен DIN (5)

⏏ RF In

### Клеми на предната страна

- ⊖4 Видео вход - фоно жакове
- ⊖4 Аудио входове - фоно жакове
- ⊖4 S-видео вход - 4-изводен DIN
- ⊖ Жак за слушалки - стерео минижак

### Звуков изход

Ляв и десен високоговорител 2x30W  
(музикална мощност 2x15W (RMS))

### Мощност на потребление

170W

### Размери (шхвхд)

Прибл. 972 x 613,5 x 591 mm

### Тегло

Прибл. 90,0 kg

### Предоставяни принадлежности

Дистанционно управление RM-892 (1)  
Батерии, определени от IEC, размер AA (2)  
Съраунд високоговорители (2)  
Съраунд свързващ кабел (2)

### Други характеристики

Електроннолъчева тръба Trinitron с плоско изображение, дигитално намаляване на нивото на шума, картина 100 Hz, графичен еквилайзер, лична идентификация, таймер за самоизключване, NexTVView, Dolby Surround, Дигитален гребеновиден филтър, Втори тунер.









Конструкцията и спецификациите подлежат на изменение без предупреждение.

## Таблица за показване на каналите

	Приемани канали	Изображения на каналите
B/G/H	E2..12, 21..69	C02..C12, C21..69
КАБЕЛНА ТВ (1)	S1..S41	S01..S41
КАБЕЛНА ТВ (2)	S01..S05	S42..S46
	M1..M10	S01..S10
	U1..U10	S11..S20
ИТАЛИЯ	A, B..H, H1, H2	C13..C20
D/K	R01..R12, R21..R69	C01..C12, C21..C69
	S01..S05	S42..S46
L	F2..F10, F21..F69	C01..C12, C21..C69
I	B21..B69	C21..C69

## Отстраняване на неизправности



Ето някои прости решения на проблемите, които могат да засегнат картината и звука.

Проблем	Предложение за отстраняване
Липса на картина (екранът е тъмен), липса на звук	<ul style="list-style-type: none"> <li>Включете телевизора в мрежата.</li> <li>Натиснете бутона  отпред на телевизора.</li> <li>Ако индикаторът  е включен, натиснете бутона  или цифров бутон на дистанционното управление.</li> <li>Проверете свързването на антената.</li> <li>Изключете телевизора за 3 или 4 секунди и след това отново го включете, като използвате бутона  отпред на телевизора.</li> </ul>
Лоша или липса на картина (екранът е тъмен), но добър звук	<ul style="list-style-type: none"> <li>С помощта на системата от МЕНЮТА изберете показване на Настройка на картината. Настройте нивата на яркостта, картинния и цветовия баланс.</li> <li>От изображението на Настройка на картината изберете НУЛИРАНЕ, за да се върнете към фабричните настройки.</li> </ul>
Добра картина, липса на звук	<ul style="list-style-type: none"> <li>Натиснете бутона  на дистанционното управление.</li> <li>Ако на екрана е показано , натиснете бутона  на дистанционното управление.</li> </ul>
Липса на цвят или цветни програми.	<ul style="list-style-type: none"> <li>С помощта на системата от МЕНЮТА, изберете показване на Настройка на картината и регулирайте цветовата настройка.</li> <li>От изображението на Настройка на картината изберете НУЛИРАНЕ, за да се върнете към фабричните настройки.</li> </ul>
Изкривяване на картината при смяна на програми или избиране на Телетекст	<ul style="list-style-type: none"> <li>Изключете всяка апаратура, свързана със съединителите SCART на задната страна на телевизора.</li> </ul>
Дистанционното управление не функционира.	<ul style="list-style-type: none"> <li>Заменете батериите.</li> </ul>
Индикаторът за готовност  на телевизора мига.	<ul style="list-style-type: none"> <li>Обърнете се към най-близкия сервизен център на Sony.</li> </ul>

- Ако тези проблеми продължат да се появяват, телевизорът трябва да бъде прегледан от квалифициран сервизен техник.
- НИКОГА** не отваряйте сами кутията.

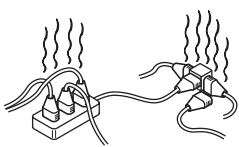
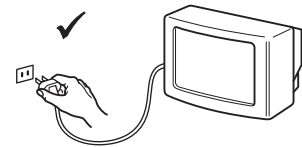
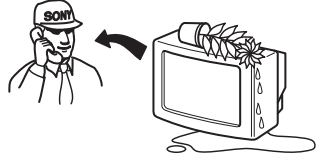
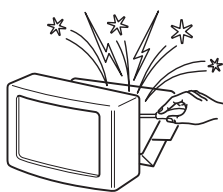
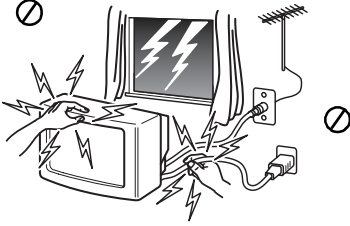
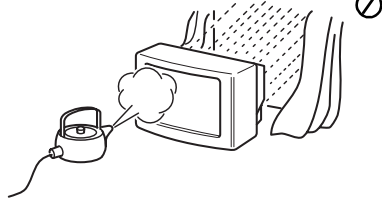
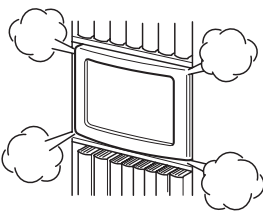
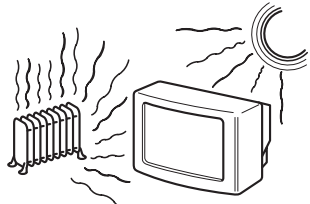
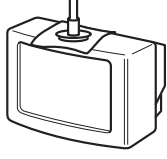
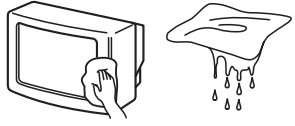
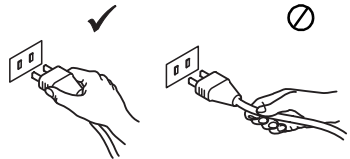
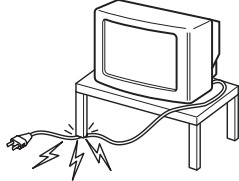
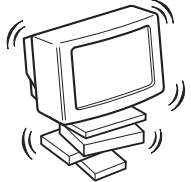

# Для Вашей безопасности

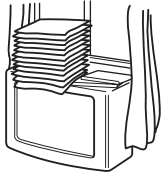
 <p>Этот телевизор предназначен для работы только от сети переменного тока напряжением 220-240 В. Не подключайте слишком много электроприборов к одной розетке, так как это может привести к возгоранию или поражению электрическим током.</p>	 <p>Из соображений безопасности и энергосбережения не рекомендуется оставлять телевизор в дежурном режиме в то время, когда он не используется. Отключайте телевизор от сети сетевой кнопкой.</p>	 <p>Не допускайте попадания каких-либо предметов внутрь телевизора, так как это может привести к возгоранию или поражению электрическим током. Не допускайте проливания каких-либо жидкостей на телевизор. Если все же произошло проливание жидкости или попадание какого-либо предмета внутрь телевизора, немедленно выключите телевизор и не включайте его до тех пор, пока его не проверит квалифицированный мастер.</p>
 <p>Не вскрывайте корпус и заднюю крышку телевизора. Обращайтесь только к квалифицированному техническому персоналу.</p>	 <p>В целях Вашей безопасности не прикасайтесь к любым частям телевизора, сетевому шнуру или антенному кабелю во время грозы.</p>	 <p>Во избежание опасности возгорания или поражения электрическим током оберегайте телевизор от дождя и сырости.</p>
 <p>Не перекрывайте вентиляционные отверстия в телевизоре. Для обеспечения нормальной вентиляции оставляйте вокруг телевизора пространство не менее 10 см с каждой стороны.</p>	 <p>Не помещайте телевизор в местах с повышенной температурой, влажностью или запыленностью. Не устанавливайте телевизор в месте, где он может подвергаться воздействию механической вибрации.</p>	 <p>Во избежание возгорания не располагайте вблизи телевизора легковоспламеняющиеся предметы и источники открытого огня (например, свечи)</p>
 <p>Вытирайте телевизор мягкой, слегка увлажненной материей. Не применяйте бензин, растворители и другие химикаты для протирки телевизора. Не царапайте экран телевизора. В целях безопасности вынимайте вилку питания телевизора из розетки перед уборкой.</p>	 <p>При отключении вилки питания от розетки тяните за саму вилку, а не за провод питания.</p>	 <p>Следите за тем, чтобы тяжелые предметы не ставились на шнур питания, так как это может привести к его повреждению. Рекомендуется смывать излишнюю длину сетевого шнура на специальные держатели на задней крышке телевизора.</p>
 <p>Устанавливайте телевизор на прочную, устойчивую подставку. Не позволяйте детям влезать на телевизор. Не ставьте телевизор набок или экраном вверх.</p>	 <p>Отключайте вилку питания телевизора из розетки перед тем, как переставить телевизор. При переноске телевизора будьте осторожны, избегайте неровных поверхностей и чрезмерных усилий. В случае падения или повреждения телевизора нужно, чтобы его немедленно проверил квалифицированный технический персонал.</p>	 <p>Не накрывайте вентиляционные отверстия телевизора газетами, штормами и т.п.</p>

# Содержание

<b>Установка</b>	
1. Проверка комплектующих принадлежностей	2
2. Установка батареек в пульт дистанционного управления	2
3. Подключение телевизора	3
4. Включение телевизора	5
5. Пользование джойстиком	5
6. Настройка телевизора	6
7. Поиск видеоканала	6
<b>Работа телевизора</b>	
Просмотр клавишей настройки телевизора	7
Просмотр клавишей дистанционного управления	8
NexTVView	9
Телетекст	11
Использование системы меню телевизора	13
Регулировка настройки изображения	13
Регулировка звуковой настройки	14
Настройка системы Долби объемного звучания	15
Пользование меню параметров	16
Изменение размеров экрана	16
Пользование системой мультиизображений PIP	17
Работа системы PAR (изображение и изображение)	17
Перераспределение телевизионных каналов	18
Ручная настройка телевизора	18
Обозначение каналов	19
Пропуск программных положений	19
Использование функции дополнительной настройки программы	20
Выделение функции “Демо”	20
Настройка поворота изображения	21
Настройка геометрии изображения от источника RGB-сигнала	21
Введение персональной идентификации	22
Предварительная настройка и маркировка источников входных сигналов	22
<b>Дополнительное оборудование</b>	
Подключение к телевизору дополнительного оборудования	23
Дополнительная информация для подключения оборудования	24
Канал Смарт	24
Пульт дистанционного управления другой аппаратуры марки Sony	24
<b>Дополнительная информация</b>	
Технические характеристики	25
Таблица воспроизведения каналов	25
Поиск неполадок	26

# Установка

**i** Выполните операции 1-7 для установки телевизора и просмотра телевизионных программ.

## 1. Проверка комплектующих принадлежностей



Пульт дистанционного управления

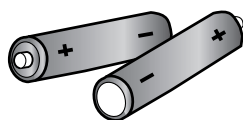

Батарейки

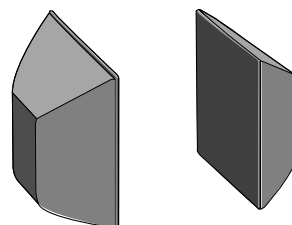

динамики объемного звучания

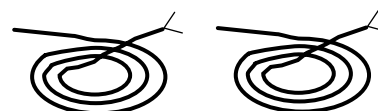

провода для подключения динамиков объемного звучания

## 2. Установка батареек в пульт дистанционного управления

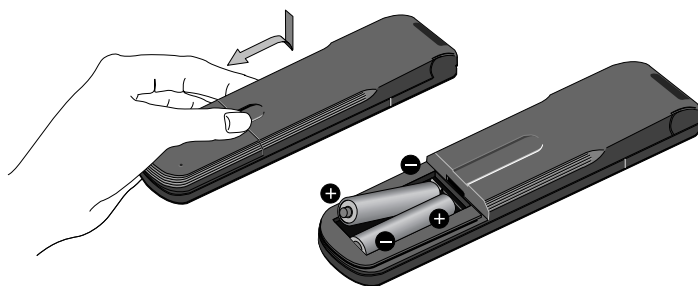

Выбрасывая отработанные батарейки, всегда помните о необходимости защиты окружающей среды.



## 3. Подключение телевизора

### Подключение динамиков



Система Долби \* Pro Logic объемного звучания как правило требует установки 5 динамиков.

Центральный динамик (встроенный в корпус телевизора) для фиксации устойчивой фонограммы типа диалогов к экрану телевизора.

Левый и правый передние динамики (встроенные в корпус телевизора) для обычных двух каналов или стерео передач.

Динамики объемного звучания (в комплекте) для специальных эффектов, создаваемых соответствующим каналом.

### Подключение комплектующих динамиков

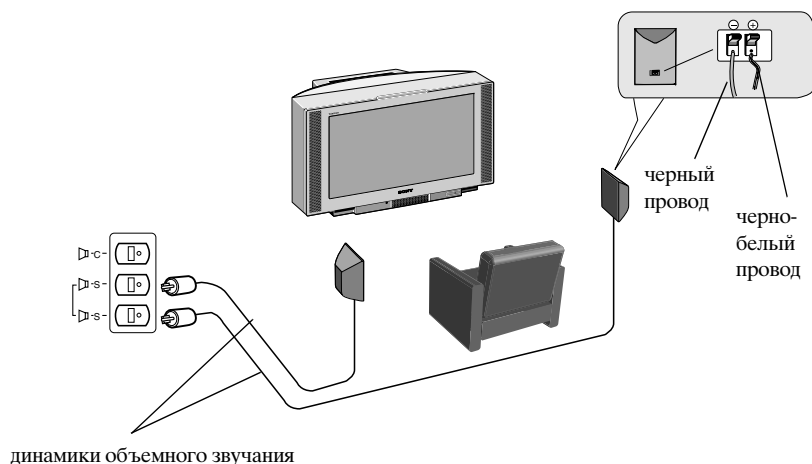

### Подключение ваших собственных динамиков

(Проверьте, чтобы полное сопротивление динамиков было 8 ом, и чтобы они были экранированы. В противном случае изображение может искажаться).

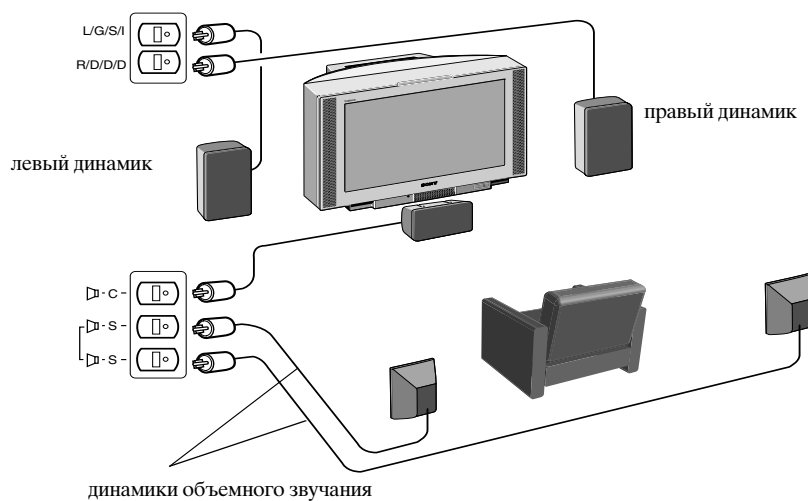

\*Изготовлено по лицензии Dolby Laboratories Licensing Corporation. Dolby, ProLogic и double-D symbol являются торговыми знаками компании Dolby Laboratories Licensing Corporation.

## 3. Подключение телевизора

### Подключение антенны к телевизору

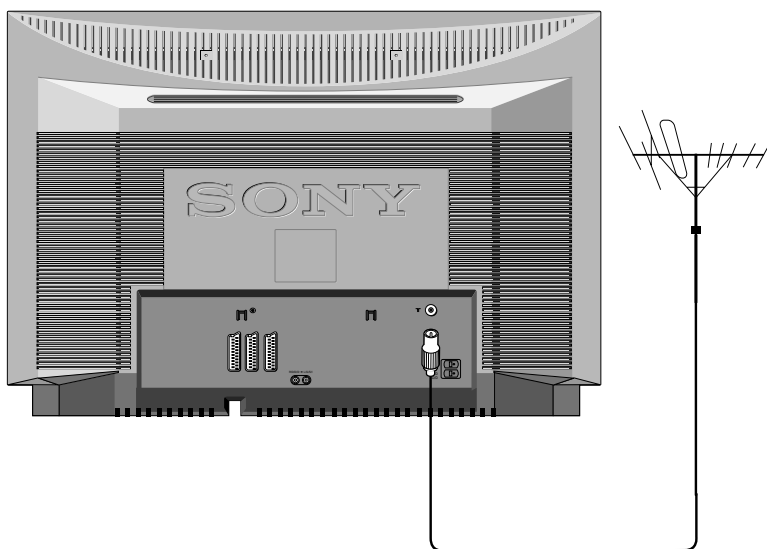

Если вы не подключаете телевизор к КВМ, соедините его с антенным выводом (как показано слева) и переходите к разделу "4. Включение телевизора".

Если же вы подключаете телевизор к КВМ, смотрите раздел, приведенный ниже.

1. Подключите имеющийся антенный вывод к обозначенному гнезду  $\Gamma$  на задней панели телевизора.

### Подключение антенны и КВМ к телевизору

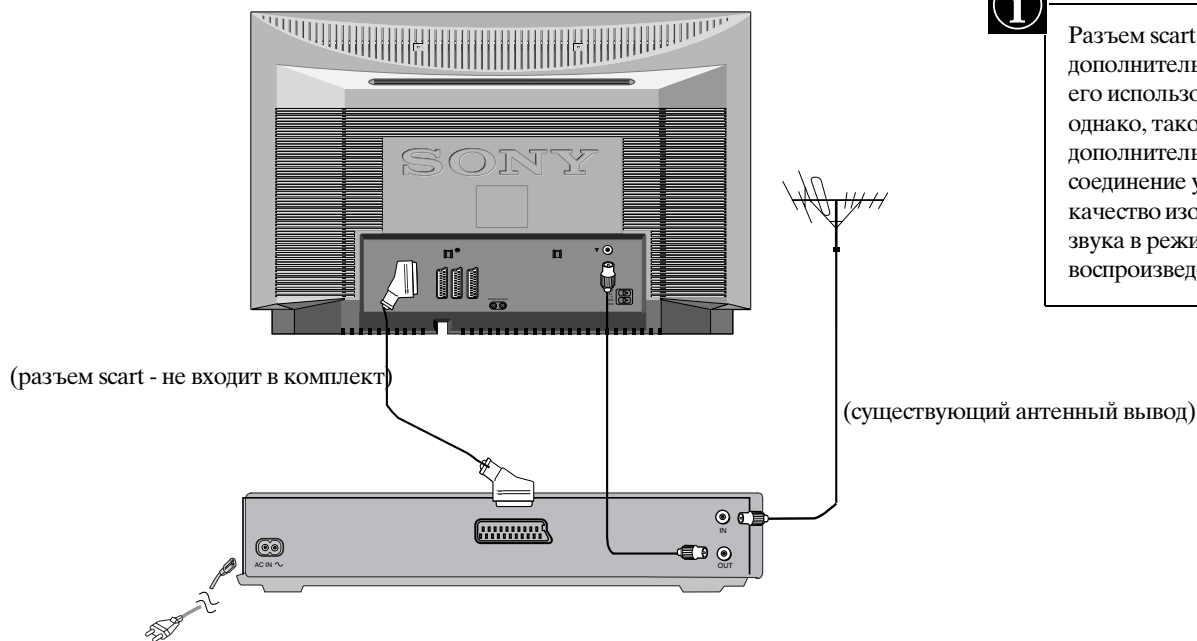

Разъем scart является дополнительным. При его использовании, однако, такое дополнительное соединение улучшает качество изображения и звука в режиме воспроизведения.

1. Соедините существующий антенный вывод с КВМ, как показано на рисунке.
2. Подключите антенный вывод КВМ от высокочастотного гнезда OUT на задней стороне магнитофона к антенному гнезду на задней панели телевизора, как показано на рисунке.
3. Подключите КВМ к электрической сети и включите его.
4. Вставьте записанную кассету в КВМ и нажмите клавишу "PLAY".

## 4. Включение телевизора

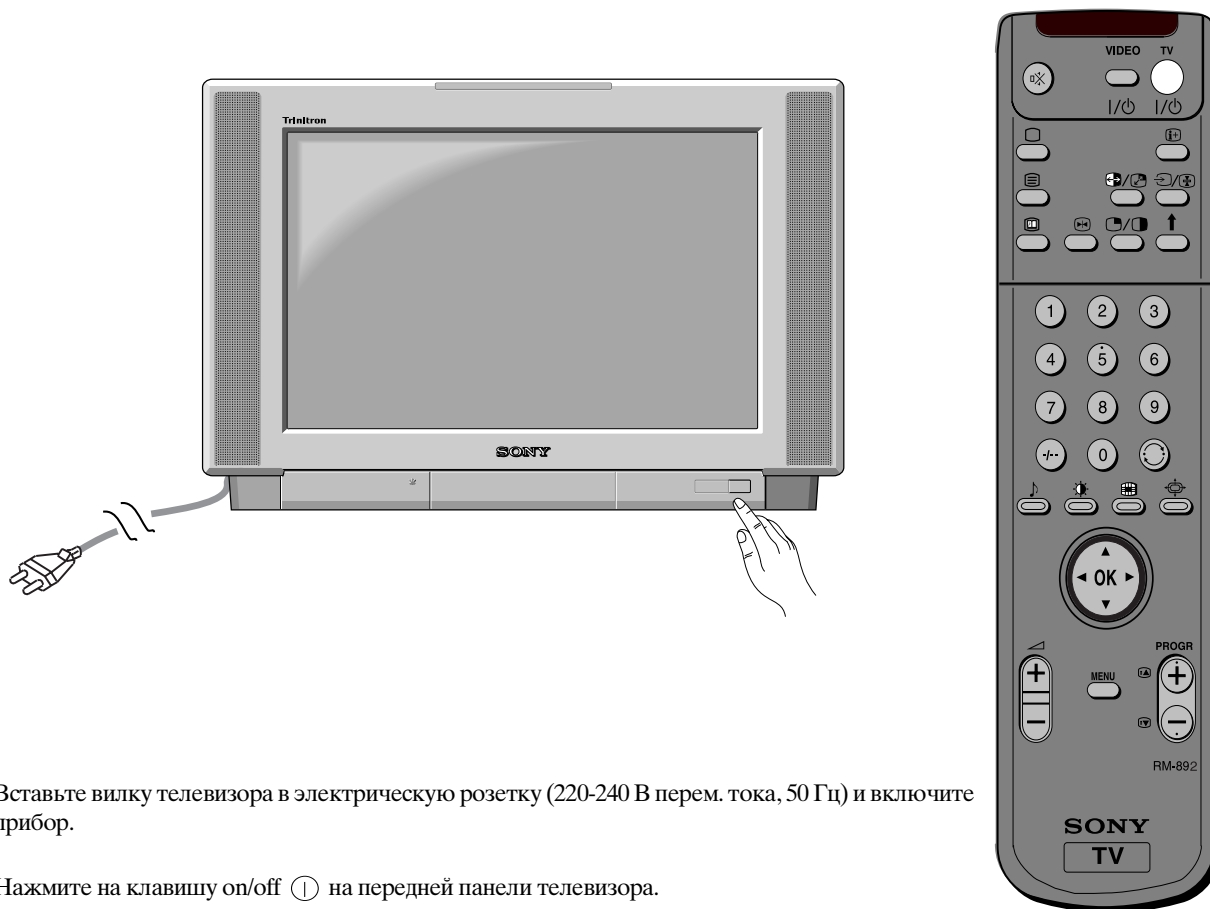

1. Вставьте вилку телевизора в электрическую розетку (220-240 В перем. тока, 50 Гц) и включите прибор.
2. Нажмите на клавишу on/off (I/O) на передней панели телевизора.

**i** Если на передней панели телевизора горит индикатор режима ожидания, нажмите клавишу телевизора I/O на панели дистанционного управления, чтобы включить телевизор. Проявите терпение, поскольку изображение может появиться на экране телевизора через несколько секунд.

## 5. Пользование джойстиком

### Движение джойстика

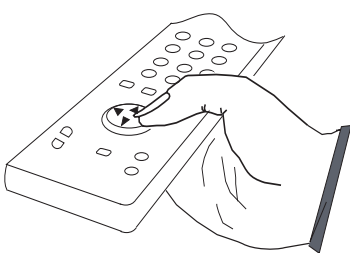

Для перемещения по меню нажмите соответствующую клавишу-стрелку.

### Нажатие джойстика

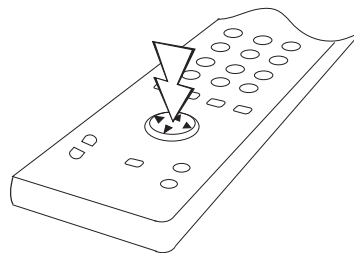

Чтобы выделить элемент в меню, нажмите в центре джойстика.

## 6. Настройка телевизора

Перед настройкой телевизора вас попросят ввести нужный вам язык и страну нахождения.

1. Меню Язык/Страна появляется на экране телевизора с выделенным словом "English".
2. Нажмите клавишу ▲ или ▼ на пульте дистанционного управления, чтобы выделить выбранный вами язык, затем нажмите клавишу ОК для подтверждения. Меню страны появляется на экране с выделенным словом "OFF". Выделите "OFF", если не хотите внести в ЗУ каналы в данной последовательности, начиная с программного положения 1.
3. Нажмите клавишу ▲ или ▼, чтобы выделить страну, в которой вы пользуетесь телевизором, и нажмите клавишу ОК для подтверждения сделанного вами выбора.
4. На экране телевизора появляется меню "самоподстройки" на выбранном вами языке. Нажмите клавишу ОК для подтверждения.
5. Проверьте подключение антенны, как указано выше, и нажмите клавишу ОК для подтверждения. Телевизор начинает автоматический поиск и внесение в память всех имеющихся каналов. Это может занять несколько минут, наберитесь терпения и не нажимайте никакие кнопки.
6. После подстройки телевизором всех имеющихся каналов на экране появляется меню "Упорядочение программ", давая возможность изменить порядок каналов в телевизоре. Чтобы изменить порядок каналов нажмите клавишу ▲ или ▼ для выделения канала, который вы хотите передвинуть, затем нажмите ►. Нажмите клавишу ▲ или ▼, чтобы выделить новый номер положения программы для выделенного канала, и для подтверждения нажмите клавишу ОК. Выделенный канал перемещается в свое новое программное положение, и соответствующим образом передвигаются другие каналы. Повторите эти операции, если хотите упорядочить другие каналы телевизора.
7. Нажмите клавишу MENU, чтобы убрать меню с экрана телевизора.
8. Нажмите клавиши PROGR+/- или цифровые клавиши, чтобы просмотреть телевизионные каналы.

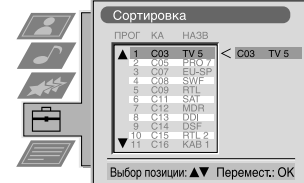
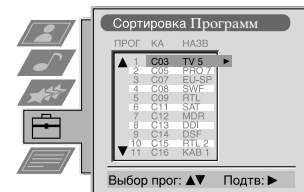
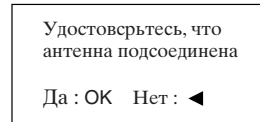
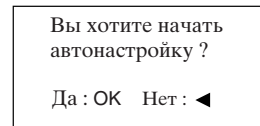
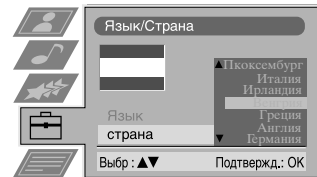
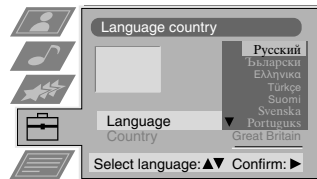

Примечание при желании остановить процесс самоподстройки на любом этапе нажмите клавишу ОК.

## 7. Поиск видеоканала

Если вы подключили KBM к телевизору, вам нужно найти видеоканал.

1. Нажимайте клавиши PROGR+/- на пульте дистанционного управления, пока видеобразное не появится на экране телевизора.

Примечание :при желании переместить видеоканал в другое программное положение, смотри раздел "Упорядочение телевизионных каналов" данного руководства.

# Работа телевизора

## Просмотр клавиш настройки телевизора

Регулировочные клавиши  
уровня громкости.  
Для усиления громкости нажмите  
(+) / для понижения громкости (-).

Клавиши программ  
вверх (+) или вниз (-).  
Нажмите для выбора  
телевизионных каналов.

Клавиша входного  
видеосигнала.  
Нажмите для выделения входных  
сигналов от КВМ и проч.

Регулировочная клавиша  
CONTROL  
Нажмите, чтобы привести  
в действие и осветить  
панель управления.

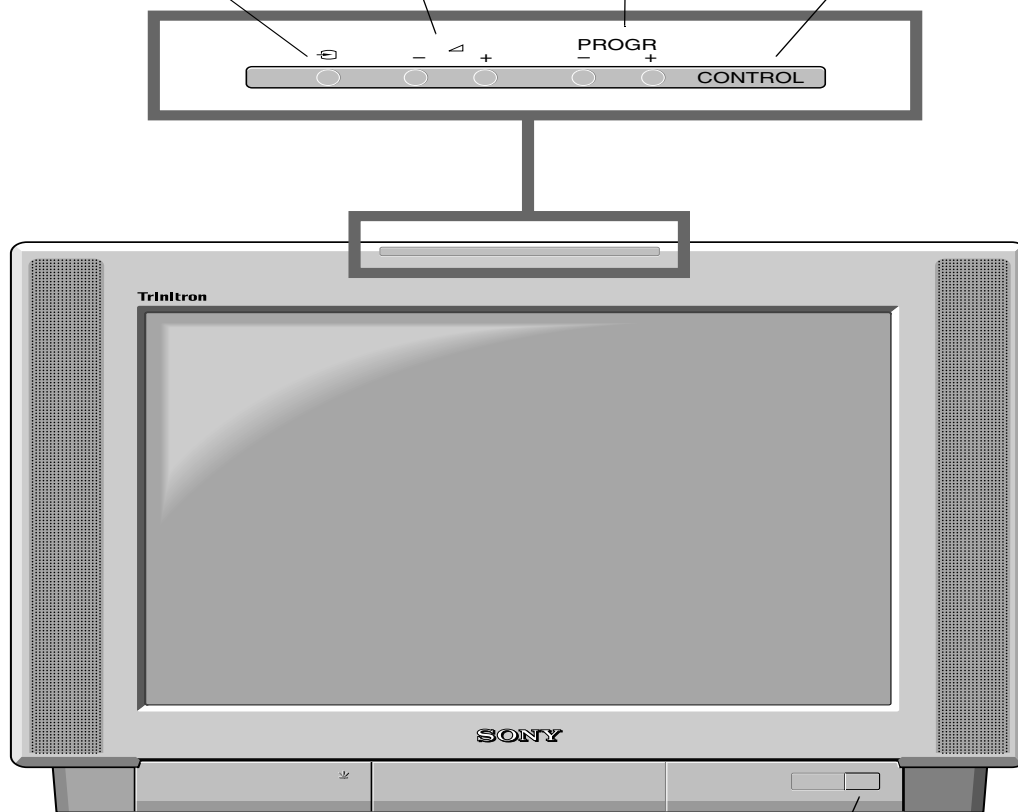

Выключатель On/Off.  
Нажмите, чтобы включить и  
выключить телевизор.

# Просмотр клавишей дистанционного управления

**Для отключения звука**

Нажмите, чтобы отключить звук телевизора. Нажмите еще раз, чтобы восстановить воспроизведение звука.

**Для возвращения в режим телевидения**

Нажмите, чтобы вернуться к нормальной работе из режима телетекста или ожидания.

**Для выделения Телетекста**

Нажмите, чтобы включить и выключить Телетекст.

**Для выделения Электронного руководства программ (EPG)**

Нажмите, чтобы включить и выключить EPG.

**Для выполнения стоп-кадра**

Нажмите, если хотите записать какую-либо информацию на экране телевизора, к примеру, номер телефона. Нажмите еще раз, чтобы вернуться в нормальный режим телевидения.

**Для выделения каналов**

Нажмите цифровые клавиши, чтобы выделить каналы.

Для программ с двухзначными номерами, например 23, сначала нажмите -/- и затем клавиши 2 и 3.

**Для воспроизведения меню изображения**

Нажмите, чтобы изменить настройку изображения. Нажмите клавишу ОК, чтобы убрать воспроизведение.

**Для воспроизведения звукового меню**

Нажмите, чтобы изменить звуковые настройки. Нажмите клавишу ОК, чтобы убрать воспроизведение.

**Для воспроизведения Таблицы программ**

Нажмите клавишу ОК. Нажмите ▲ или ▼, чтобы выделить нужный канал, затем нажмите ► для подтверждения.

**Для настройки уровня звука телевизора**

Нажмите, чтобы отрегулировать уровень звука телевизора.

**Для восстановления заводской настройки.**

Откройте крышку пульта дистанционного управления и нажмите для восстановления заводской настройки изображения и звука. После "Установки"; на экране телевизора появляется меню; по разделу данного руководства "Выбор языка и страны" измените сделанный вами выбор языка и страны по желанию.

**Для временного выключения телевизора**

Нажмите, чтобы временно выключить телевизор. Нажмите еще раз, чтобы вывести телевизор из режима ожидания. Для экономии электроэнергии рекомендуем полностью выключать телевизор, когда вы им не пользуетесь. ПРИМЕЧАНИЕ: через 15-30 минут без телевизионного сигнала и без нажатия какой-либо клавиши телевизор автоматически переключается в режим ожидания.

**Для открытия экранной информации**

Нажмите для открытия всех экранных указаний. Нажмите еще раз, чтобы убрать их. В режиме Телетекста нажмите клавишу, чтобы увидеть страницу с указателем (обычно страница 100) и затем нажмите еще раз, чтобы убрать ее.

**Для выделения входного сигнала или фиксации телетекста**

Нажмите для выделения входных сигналов от телевизионных гнезд (смотри раздел об использовании дополнительного оборудования). В режиме Телетекста нажмите, чтобы зафиксировать отображенную на экране страницу. Нажмите еще раз, чтобы убрать ее.

Смотри раздел "Работа системы PAP" данного руководства для получения более подробной информации.

**Для возврата на предыдущий канал**

Нажмите, чтобы вернуться на предыдущий канал, который вы раньше смотрели. Примечание: это можно сделать только после просмотра имеющегося канала в течение 5 секунд.

Нажмите, чтобы включить и выключить режим мультиизображений PIP.

**Для изменения экранного формата**

Нажмите, чтобы изменить размер экрана.

**Ключи быстрого текста Fasttext**

Для более подробной информации смотри раздел Телетекст руководства.

**Для выделения элементов меню**

Используйте клавишу ОК и клавиши-стрелки для выделения дополнительных функций, имеющихся в системе меню телевизора.

**Для выведения меню на экран**

Нажмите, если хотите использовать систему меню телевизора. Нажмите еще раз, чтобы убрать меню с экрана телевизора.

**Для выделения каналов**

Нажмите для выделения каналов.

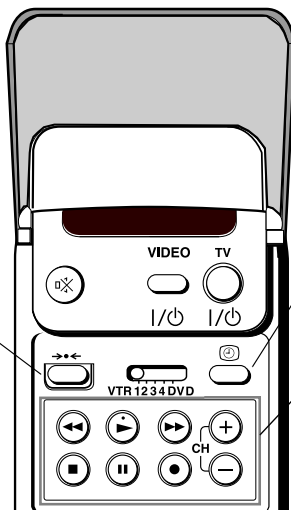

**Для выведения на экран времени**

Откройте крышку пульта дистанционного управления и нажмите, чтобы вывести время на экран.

**Для работы видеоаппаратуры**

Откройте крышку пульта дистанционного управления и нажмите эти кнопки, чтобы привести в действие видеоаппаратуру (смотри руководство КВМ).

# NexTView\*

\*зависит от наличия услуги.

NexTView представляет собой электронное программное руководство с информацией по программам на 1 неделю\* для всех каналов, поддерживаемых EPG.

\*Если данные превышают объем памяти NexTView, вы будете получать информацию меньше, чем на 7 дней.







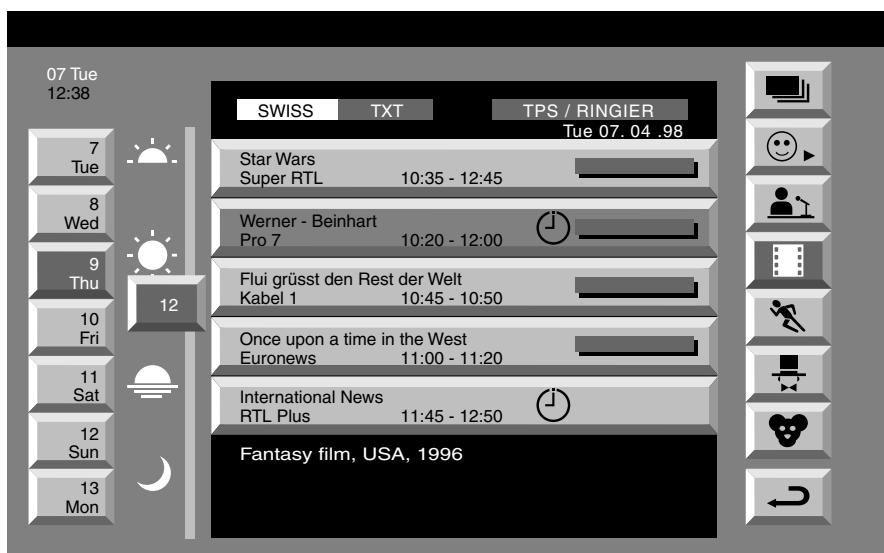

## Выведение на экран NexTView

Сначала нужно выделить канал, обеспечивающий услугу NexTView. В таком случае индикация "NexTView" выводится на экран, как только все данные готовы.

1. Несколько раз нажмите клавишу  на пульте дистанционного управления, чтобы включить и выключить NexTView.
2. Нажмите клавиши **▲**, **▼**, **◀** или **▶**, чтобы переместить курсор по экрану.
3. Нажмите клавишу **OK** для подтверждения выбора.
  - a. Если нажать на клавишу **OK** в колонках даты, времени или пиктограммы (темы), можно изменить перечень программ согласно выбору.
  - b. При нажатии клавиши **OK** в перечне программ, на экран сразу выводится канал, если в настоящее время есть теле вещание, или на экран выводится меню "Полная информация", если теле вещание будет иметь место в ближайшее время.





### Указатель

-  полный список выбора
-  индивидуальный выбор
-  новости телевизионного вещания
-  кинофильмы
-  спорт
-  развлекательные программы
-  дети
-  возврат в последнее меню

## Пользование меню "Индивидуальная настройка"

При выделении пиктограммы  можно выделить только нужные вам элементы, ограничив их поиск выделенными элементами.

1. Нажмите ▲ или ▼, чтобы выделить пиктограмму , и нажмите ►, чтобы вывести на экран меню "Индивидуальная настройка".
2. Нажмите ▲ или ▼, чтобы выделить на экране выбранный вами элемент и нажмите клавишу ОК для подтверждения выбора.
3. Повторите операцию 2 для всех элементов, которые вы хотите иметь в вашем списке.
4. По завершении списка нажмите ►, чтобы выделить  на экране меню.
5. Нажмите клавишу ОК.

## Пользование меню "Полная информация"

1. Нажмите ▲ или ▼, чтобы выделить будущую программу в колонке со списком программ.
2. Нажмите клавишу ОК, чтобы вывести на экран меню "Полная информация".

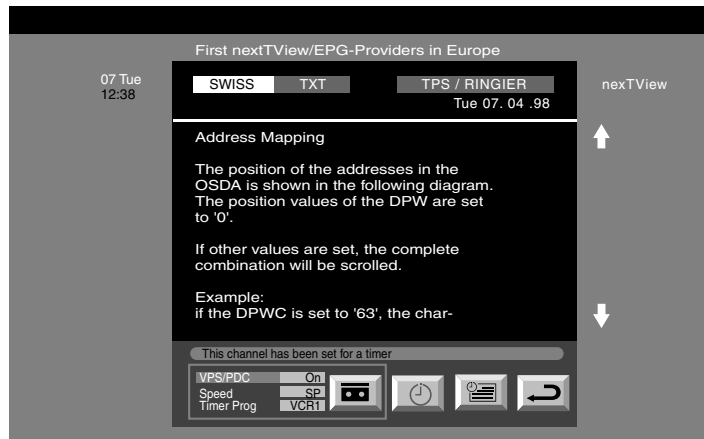

3. При наличии КВМ с каналом smart и при желании записать выделенную программу на видеомаягнитофон нажмите ◀, чтобы выделить , и нажмите клавишу ОК для передачи информации на КВМ.
4. Для настройки КВМ:

### VPS/PDC

Несколько раз нажмите ◀, чтобы выделить VPS/PDC, затем нажмите клавишу ОК, чтобы выделить "On" или "Off". При такой настройке вам обеспечивается гарантированная запись всей телепередачи, даже если в телевизионной программе произойдет изменение. Эта функция действует, только если выделенный канал передает сигнал VPS/PDC.

### Скорость

Нажмите ▼, чтобы выделить элемент "Скорость", затем нажмите клавишу ОК, чтобы выделить "SP" для стандартного воспроизведения или "LP2" для долгоиграющего. В функции долгоиграющего воспроизведения можно записать в два раза больше на видеопленку. При этом, однако, может ухудшиться качество изображения.

### Настройка КВМ

Нажмите ▼, чтобы выделить элемент "Настройка КВМ", затем нажмите клавишу ОК для выделения того КВМ, который вы хотите запрограммировать, а именно "VCR1" или "VCR2".

5. Затем нажмите ►, чтобы выделить пиктограмму , затем нажмите клавишу ОК, чтобы убрать меню с экрана телевизора.





# Телетекст

Наибольшее число телевизионных каналов передают информацию по Телетексту. Страница с указателем услуг Телетекста (обычно страница 100) предоставляет информацию о том, как ими пользоваться. Пользуйтесь телевизионным каналом с сильным сигналом передачи, в противном случае в Телетексте могут быть ошибки.

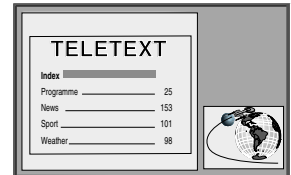

## Включение и выключение Телетекста

1. Выделите телевизионный канал передачи Телетекста, который вам нужно посмотреть.
2. Один раз нажмите  для получения Изображения и Телетекста (P&T). Экран разделен на две части с указанием телевизионного канала в правом углу и дисплеем телетекста в левом.

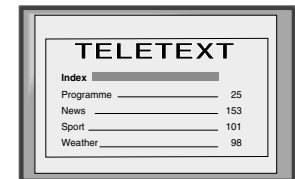

 Режим P&T нажмите клавишу **PROGR+/-** , чтобы переключить канал на телевизионном экране. Нажмите **◀** или **▶**, чтобы изменить размер экранного меню. Нажмите **\*\*\*** еще раз, чтобы восстановить нормальный прием телетекста.



3. Нажмите  два раза, чтобы видеть только Телетекст.
4. Нажмите  три раза для смешанного режима.
5. Нажмите  в четвертый раз, чтобы выключить Телетекст.

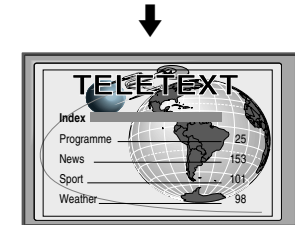



## Выделите страницу Телетекста

Введите три цифры номера страницы цифровыми клавишами на пульте управления. В случае ошибки наберите любые три цифры и повторно введите номер нужной страницы.



## Использование других функций Телетекста

### Выделение следующей или предыдущей страницы

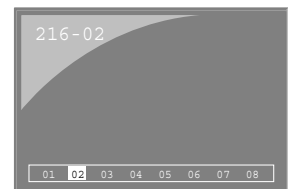
Нажмите клавишу  или  на пульте дистанционного управления для выделения предыдущей или следующей страницы.



### Выделение подстраницы

Страница телетекста может содержать несколько подстраниц. В этом случае отображается информационная строка, показывая количество подстраниц. Выделите режим нажатием на . Выделите подстраницу нажатием на  или на .

### Стоп-кадр страницы Телетекста

Нажмите клавишу , чтобы зафиксировать страницу. Нажмите еще раз, чтобы снять стоп-кадр.

### Открытие страницы с указателем



Нажмите  клавишу, чтобы открыть страницу (обычно страница 100). Нажмите еще раз, чтобы убрать ее.

### Использование цветных клавиш для доступа к страницам (Fastext)

(данная функция имеется только, если телевизионная станция передает сигналы Fastext)  
При появлении меню цветной кодировки внизу страницы нажмите цветную клавишу на пульте дистанционного управления (зеленую, красную, желтую или синюю), чтобы выйти на соответствующую страницу.



### Использование функции "Ловушка страницы"

1. Нажмите цифровые клавиши на пульте дистанционного управления для выделения страницы телетекста, на которой указаны несколько страничных номеров (напр., страница указателя).
2. Нажмите клавишу ОК.
3. Нажмите  или , чтобы выделить номер нужной страницы, затем нажмите клавишу ОК. Заказанная страница выводится на экран через несколько секунд.

# Телетекст

Телетекст это информационная служба, предоставляемая большинством телестанций.

## Использование меню Телетекста

1. Нажмите клавишу MENU на панели дистанционного управления для вывода меню на экран телевизора.
2. Нажмите клавишу ▲ или ▼, чтобы выделить выбранный вами на экране элемент, затем нажмите клавишу ► для отображения соответствующего подменю.
3. Чтобы снять с экрана меню Телетекста, нажмите клавишу MENU.

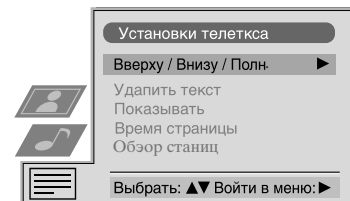

### Вверх/Внизу/Полн.

Подменю Вверх/Внизу/Полн. позволяет расширять различные разделы страницы Телетекста. Нажмите ▲, чтобы увеличить верхнюю половину экрана. Нажмите ▼, чтобы увеличить нижнюю половину экрана. Нажмите клавишу ОК, чтобы восстановить нормальный размер страницы. Нажмите ◀, чтобы вернуться на экран меню Телетекста.

Вверху: ▲ Внизу: ▼ Полн: ОК

### Удалить текста\*

\*Возможно только в режиме Телетекста и Смешанном режиме (см. 'Включение и Выключение Телетекста')

Выбрав эту функцию, вы можете смотреть телевизионный канал, пока ждете появления запрошенной страницы Телетекста.

1. Нажмите дважды клавишу ≡ на пульте дистанционного управления, для появления текста на экране.
2. Нажмите клавишу MENU для вывода меню Телетекста на экран.
3. Нажмите клавишу ▲ или ▼ для выделения выбранного. Вами на экране элемента, затем нажмите ► для отображения соответствующего подменю.
4. Вы смотрите выбранный телевизионный канал. Как только страница текста будет найдена, в левом верхнем углу экрана появится голубой символ ≡.
5. Нажмите клавишу ≡ на пульте дистанционного управления для просмотра страницы.

### Показывать

Некоторые страницы телетекста содержат скрытую информацию (напр., для викторин), которую можно открыть. После выделения этой функции на экране появляется скрытая информация. Выделив функцию, нажмите ►. На экране появляется скрытая информация.

### Время страницы

Вы можете вызвать страницу с кодировкой времени в качестве аварийной страницы, появляющейся в указанное вами время. После вывода на экран подменю Страницы времени: Нажмите ▲ или ▼, чтобы выделить "On", затем нажмите клавишу ОК для подтверждения. Нажмите цифровые клавиши на пульте дистанционного управления, чтобы ввести три цифры нужной страницы. Нажмите цифровые клавиши еще раз, чтобы ввести четыре цифры нужного времени. Нажмите клавишу ОК, чтобы ввести в ЗУ нужное время. Время отображается в левом верхнем углу экрана. В указанное время на экран выводится нужная страница.

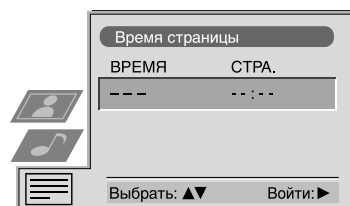

### Обзор страниц\*

\*Возможно в случае, когда TOP-Text транслируется телевизионной станцией.

В этом меню страницы TOP-Text разделены на две колонки, где в первой колонке показаны 'блоки' страниц, а во второй - 'группы' страниц.



1. Нажмите ◀ или ► для выбора первой или делить колонку блока страниц или второй колонки.
2. Нажмите ▲ или ▼ для выбора нужной 'группы' или 'блока'.
3. Нажмите ОК для вывода выбранных страниц на экран.

# Использование системы меню телевизора

Телевизор располагает системой меню, основанной на серии удобных для пользователя экранных изображений и меню. Эти воспроизведения дают вам возможность получить наибольшую отдачу от эксплуатации телевизора, помогая менять настройку изображения и звука, менять размеры телевизионного изображения, перераспределять телевизионные каналы и т. д.

## Настройка изображения и звука

На заводе изготовителе выполнена предварительная настройка изображения и звука. Тем не менее их можно отрегулировать по собственному усмотрению.

1. Нажмите клавишу MENU на пульте дистанционного управления для вывода меню на телевизионный экран.
2. Нажмите клавиши ▲ или ▼, чтобы выделить  для настройки изображения или  для звуковой настройки, затем нажмите ► для введения меню "Настройка изображения" или меню "Настройка звука".
3. Нажмите клавиши ▲ или ▼ для выделения на экране элементов, которые вы хотите настроить, затем нажмите ► для подтверждения. Описание элементов меню и их эффектов смотри в приведенной ниже таблице.
4. Нажмите клавиши ▲, ▼, ► или ◀ для настройки выделенных элементов.
5. После регулировки нужных элементов нажмите клавишу ОК для введения в ЗУ новой настройки.
6. Повторите операции 3-5 при желании настроить любые другие элементы.
7. Нажмите клавишу MENU, чтобы убрать меню с экрана телевизора.

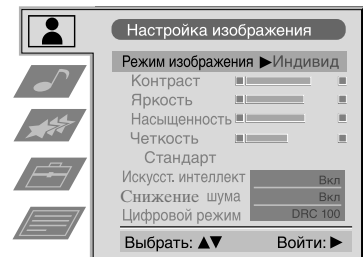

## Регулировка изображения

Элемент	Эффект/Действие
Режим изображения	▼ Live (для прямой трансляции) Персональный (для индивидуальной настройки) Фильм (для трансляции кинофильмов) ▲ Игра (для компьютерных игр)
Контраст	меньше ◀ ▶ больше
Яркость*	темнее ◀ ▶ светлее
Насыщенность*	бледнее ◀ ▶ ярче
Цветовой тон**	красноватый ◀ ▶ зеленоватый
Четкость*	более размытая ◀ ▶ более отчетливая
Стандарт	Приводит изображение на уровень заводской настройки
AI (Искусственный интеллект)	▼ Off: Нормальный ▲ On: Автоматическая оптимизация уровня контрастности применительно к телевизионному сигналу.
Снижение шума	▼ Off: Нормальное ▲ On: Уменьшает помехи изображения в случае неустойчивого сигнала трансляции
Цифровой режим	▼ DRC50: улучшает разрешение и является оптимальным для просмотра прокручиваемых символов. ▲ DRC100: улучшает разрешение и позволяет получить недрожащее изображение.

\* Только если в позиции "Режим изображения" выбрано "Персональный"  
 \*\* Только для цветовой системы NTSC

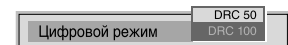
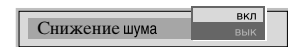
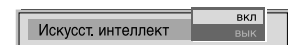
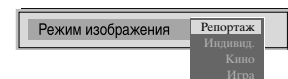

## Регулировка звука

Элемент	Эффект/Действие
Режим эквалайзера	<ul style="list-style-type: none"> <li>▼ Персональный</li> <li>Голос</li> <li>Джаз</li> <li>Рок</li> <li>Поп</li> <li>▲ Фоновый экран (фиксированная настройка, не может быть отрегулирована)</li> </ul>

Настройка эквалайзера Можно отрегулировать способ, выбранный в режиме эквалайзера путем прямого перехода и подъема 5 выбранных частотных диапазонов. Нажмите ◀ или ▶ для выбора полосы частот и затем ▼ или ▲ для регулировки частоты. Наконец нажмите клавишу ОК для введения в ЗУ новой настройки.

**i** При желании сохранить в памяти новую настройку необходимо настроить режим эквалайзера на "Персональный". Персональный режим неизменно хранит настройку в памяти, все прочие режимы (Голос, Джаз, Рок, Поп) сохраняют информацию в памяти только до изменения следующего режима.

Объемное звучания	<ul style="list-style-type: none"> <li>▼ Off</li> <li>Долби Sur</li> <li>SRS</li> <li>Зал</li> <li>Церковь</li> <li>Диско</li> <li>▲ Стадион</li> </ul>
-------------------	---

SRS Режим* (*только если режим объемного звучания настроен на 'SRS')	<ul style="list-style-type: none"> <li>▼ SRS 1</li> <li>SRS 2</li> <li>▲ SRS 3</li> </ul>
---	---

Авторег. громкости	<ul style="list-style-type: none"> <li>▼ Оп : уровень громкости каналов остается неизменным независимо от сигнала телевещения (напр., в случае рекламы)</li> <li>▲ Off : уровень громкости меняется по сигналу трансляции.</li> </ul>
--------------------	---

Двойной звук	<p>Для двуязычного вещания:</p> <ul style="list-style-type: none"> <li>▼ А для канала 1</li> <li>▲ В для канала 2</li> </ul> <p>Для стерео телевещания:</p> <ul style="list-style-type: none"> <li>▼ Моно</li> <li>▲ Стерео</li> </ul>
--------------	--

**i** Когда передается стерео NICAM, на экране ненадолго появляется указание NiCAM.

Наушники	
Громк. телефниже	◀ ▶ выше
Двойной звук	<p>Для двуязычного телевещания:</p> <ul style="list-style-type: none"> <li>▼ А для канала 1</li> <li>▲ В для канала 2</li> </ul>

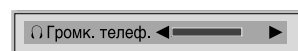
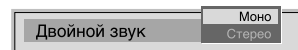
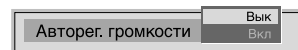
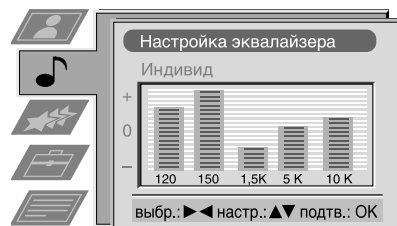

## Настройка симтемы Долби объемного звучания



После настройки телевизора можно использовать эту характеристику для изменения порядка телевизионных каналов.

1. Нажмите клавишу MENU на пульте дистанционного управления, чтобы вывести на экран телевизора меню.
2. Нажмите клавишу ▼, чтобы выделить символ на экранном меню, затем нажмите ►, чтобы ввести меню "Настройка".
3. Нажмите клавишу ▼, чтобы выделить элемент "Настройка Surround", затем нажмите ► для введения соответствующего меню.
4. Нажмите клавишу ▲ или ▼, чтобы выделить "Режим Surround", потом нажмите ►, чтобы ввести подменю "Режим Surround". Нажмите клавиши ▲ или ▼, чтобы выделить "Pro Logic" при использовании динамиков объемного звучания или чтобы выделить "TruSurround" при их отсутствии, или если "ProLogic" и "TruSurround" установлены на фиксированные значения. Нажмите клавишу ОК для подтверждения.
5. Нажмите клавишу ▲ или ▼, чтобы выделить "Уровень настройки", затем нажмите ►, чтобы услышать проверочный тональный сигнал, который будет слышен последовательно через все динамики. Из положения, в котором вы сидите, все уровни громкости будут одинаковыми. Если такое условие подтверждается, нажмите клавишу ОК, чтобы ввести в память произведенную настройку. Если это не так:

(а) Нажмите клавишу ▲ или ▼, чтобы выделить "Передний левый", "Центральный", "Передний правый" или динамики "Объемного звучания".

(б) Нажмите ◀ или ▶ для регулировки уровня громкости.

(с) Нажмите ▼, чтобы выделить другой динамик.

(д) Повторите операции (а) и (б) для всех динамиков, которые вы хотите настроить.

(е) Нажмите клавишу ОК для внесения в память новой настройки.

6. Для выделения "Режима динамика" проверьте, чтобы "Режим Surround" был настроен на "Pro Logic", затем нажмите клавиши ▲ или ▼, чтобы выделить "Режим динамика". Нажмите ►, чтобы ввести подменю "Режим динамика". Нажмите клавишу ▲ или ▼, чтобы выделить один из следующих режимов динамиков, затем нажмите клавишу ОК для внесения в память:

"Нормальный"	включены все динамики
"Фантом"	центральный динамик выключен
"Широкий"	более широкая полоса пропускания от центрального динамика
"ЗСН Нормальный"	динамики объемного звучания выключены
"ЗСН Широкий"	динамики объемного звучания выключены, центральный динамик обладает полной частотной характеристикой.

7. Нажмите клавишу ▲ или ▼, чтобы выделить "Время задержки", затем нажмите ►, чтобы ввести подменю "Время задержки". Нажмите клавишу ▲ или ▼, чтобы выделить нужное время задержки для динамиков объемного звучания. Вы можете выбрать 15 мсек для больших помещений, 20 или 25 мсек для стандартных помещений и 30 мсек для маленьких помещений. Настроив время, нажмите клавишу ОК, чтобы сохранить такую настройку.
8. Нажмите клавишу ▲ или ▼, чтобы выделить "Авто Surround", затем нажмите ►, чтобы ввести подменю "Объемное звучание". Нажмите клавишу ▲ или ▼, чтобы выделить "ON" или "OFF", затем нажмите клавишу ОК для введения настройки в память.
9. Нажмите клавишу MENU, чтобы снять меню с экрана телевизора.

\*

Перед прослушиванием программ в режиме Dolby Surround Вам необходимо настроить установки режима Dolby. Обычно это необходимо делать только при установке телевизора или при изменении расположения акустической системы.

AM

\*

Нажмите \* или \* для регулировки громкости и затем ОК для запоминания.

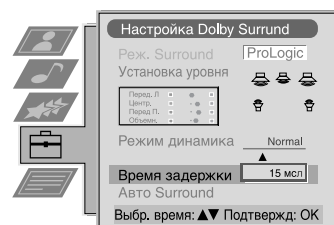
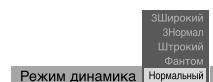
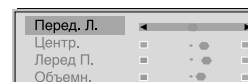
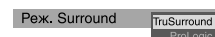
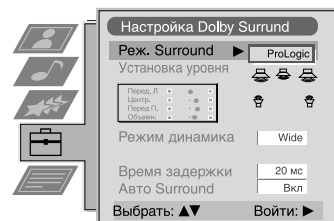

## Использование системы меню телевизора:

### Использование меню параметров

1. Нажмите клавишу MENU на пульте дистанционного управления, чтобы вывести меню на экран телевизора.
2. Нажмите клавиши ▲ или ▼, чтобы выделить ✨ для меню "Параметры", затем нажмите ► для введения меню "Параметры".
3. Нажмите клавиши ▲ или ▼, чтобы выделить нужный элемент меню, затем нажмите ► для подтверждения. Описание элементов меню и их эффектов смотри в приведенной ниже таблице.
4. Нажмите клавиши ▲▼, ►◀, чтобы выделить нужную настройку.
5. Нажмите клавишу OK, чтобы подтвердить ваш выбор настройки.
6. Повторите операции 3-5 при желании выделить любой другой элемент.
7. Нажмите клавишу MENU, чтобы убрать меню с экрана телевизора.

Элемент	Эффект/Действие
Автоформат* *только для сигналов антенны	▼ Off: размер изображения не настраивается автоматически. Нормальный: размер изображения автоматически настраивается в соответствии с информацией от телевизионной вещательной компании.
Коррекция формата* (*только если функция Автоформат настроен на "Нормальный" или "Полный")	▲ Полный: телевизор может автоматически настроить размер изображения, чтобы убрать с него все темные участки (как показано ниже):
Автоформат настроен на "Нормальный" или "Полный")	▼ Off : 4:3/14:9 выделена ▲ On : режим Smart автоматически выделяется для телевизионной трансляции 4:3/14:9
Таймер режима ожидания	Вы можете выделить время, по истечении которого телевизор сам переключается в режим ожидания. ▼ Off ▲ 90 мин
Оккасия	▼ Off : нормальная ▲ On : нажмите клавиши на пульте дистанционного управления, чтобы вывести телевизор из режима ожидания. Клавиши на телевизоре не действуют.
AV2 Вьод	▼ аудио/видео телевизионный сигнал от антенны $\Gamma$ AV1 аудио/видео сигнал от разъема scart 1 AV2 аудио/видео сигнал от разъема scart 2 AV3 аудио/видео сигнал от разъема scart 3 ▲ AV4 аудио/видео сигнал от разъемов на передней панели телевизора

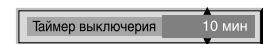
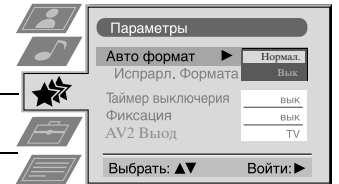

### Изменение размеров экрана

 Эта функция дает возможность изменить размер телевизионного изображения.

Нажмите клавишу  на пульте дистанционного управления несколько раз или нажмите ▲ или ▼, чтобы выделить один из следующих форматов, затем нажмите клавишу OK для подтверждения выделенного участка:

- Smart имитация эффекта широкомасштабного экрана для 4:3 телевизионных передач.
- 4:3 стандартный 4:3 размер изображения, полная информация изображения.
- 14:9 компромисс между размером изображения 4:3 и 16:9.
- Масштабирование электронное увеличение изображения: широкоэкранный формат для просмотра телефильмов.
- Ширина для телевизионного вещания 16:9.

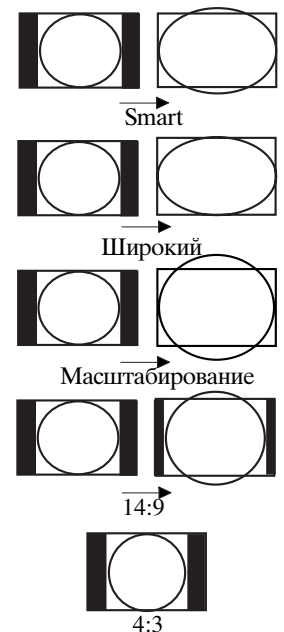

В режимах Smart и 14:9 верхняя и нижняя части экрана обрезаны. Нажмите ▲ или ▼ для настройки положения изображения на экране (напр., чтобы читать титры), затем нажмите клавишу OK для подтверждения.



## Использование системы мультиизображений PIP



Режим мультиизображения PIP (изображение в изображении) выводит на экран непрерывный ряд из 12 неподвижных изображений, а 13-е изображение соответствует трансляции. Можно вручную выделить канал, который вы хотите смотреть, как в режиме полного экрана, так и в режиме PIP.

1. Нажмите клавишу  на пульте дистанционного управления, чтобы выделить режим мультиизображения PIP. На экране появляются 13 программных положений с каналом, который вы смотрите, в центре.
2. Несколько раз нажмите клавиши **PROGR+/-**, чтобы выделить 12 следующих или предыдущих программных положений.
3. Нажмите клавиши **▲▼◀▶**, чтобы перемещаться по 13 выведенным на экран каналам.
4. Нажмите клавишу **OK**, чтобы выделить взятую в рамку канал. Этот канал перемещается теперь в центр.
5. Еще раз нажмите клавишу **OK**, чтобы вывести на экран выделенный канал, или нажмите , чтобы убрать режим мультиизображения PIP с телевизионного экрана.

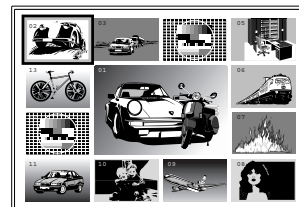

## Работа системы PAP (изображение и изображение)



Данная функция PAP делит экран на две части для одновременного просмотра двух каналов (один из которых, при желании, от видеисточника). Звук с левой стороны экрана идет через телевизионные динамики, а звук с правой стороны экрана может быть получен через наушники.

### Включение и выключение режима PAP



Нажмите  один раз, чтобы отобразить экраны, и два раза, чтобы выключить PAP.

### Выбор звука для наушников

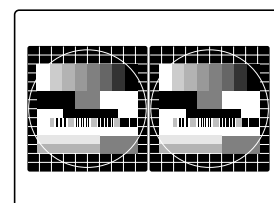
Включите PAP и согласно пункту “Настройка изображения и звука” установите “Dual Sound” в режим “PAP”.



### Выбор источника PAP

Нажмите . Символ  появляется на правой стороне экрана. Выделите нужный источник при помощи цифровых клавиш (для телевизионного канала) или  (для видеисточника).

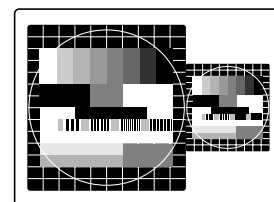

### Смена экранов

Нажмите , чтобы заменить два экрана.

### Масштабирование экранов

Нажмите клавиши **◀** или **▶**, чтобы изменить размер двух экранов.

## Перераспределение телевизионных каналов

**i** Настроив телевизор, можно использовать эту функцию для изменения порядка каналов в телевизоре.

1. Нажмите клавишу MENU на пульте дистанционного управления, чтобы вывести меню на экран телевизора.
2. Нажмите клавишу ▼, чтобы выделить символ  на экранном меню, затем нажмите ►, чтобы ввести меню "Установки".
3. Нажмите клавишу ▼, чтобы выделить функцию "Сортировка программ", затем нажмите ►, чтобы ввести меню "Сортировка программ".
4. Нажмите клавиши ▲ или ▼, чтобы выделить канал, который нужно передвинуть, затем нажмите ► для подтверждения.
5. Нажмите клавиши ▲ или ▼, чтобы выделить новое положение программы (напр. ПРОГ 4) выделенного канала, затем для подтверждения нажмите клавишу ОК. Выделенный канал перемещается в новое программное положение, и соответственно перемещаются и другие каналы.
6. Повторите операции 4 и 5, если нужно переместить другие каналы.
7. Нажмите клавишу MENU, чтобы убрать меню с экрана телевизора.



## Ручная настройка телевизора

**i** Вы уже выполнили автоматическую настройку телевизора по инструкциям в начале руководства. Можно также выполнить эту операцию вручную, добавляя по одному телевизионные каналы.

1. Нажмите клавишу MENU на пульте дистанционного управления, чтобы вывести меню на экран телевизора.
2. Нажмите клавишу ▼, чтобы выделить символ  на экранном меню, затем нажмите ►, чтобы ввести меню "Установки".
3. Нажмите клавишу ▼, чтобы выделить функцию "Ручная Установка" на экранном меню, затем нажмите ►, чтобы ввести меню "Ручная Установка".
4. Нажмите клавишу ▼, чтобы выделить функцию "Ручная настройка программ" на экранном меню, затем нажмите ►, чтобы ввести меню "Ручная настройка программ".
5. Нажмите клавишу ▲ или ▼, чтобы выделить номер программы для вашего канала (напр. ПРОГР 1 для ВВС1), затем нажмите ►, чтобы выделить колонку "Пропуск".
6. Нажмите ▲, чтобы выделить "OFF", затем нажмите ►, чтобы выделить колонку "СИСТ".
7. Нажмите клавишу ▲ или ▼, чтобы выделить систему телевидения (В/Г для западноевропейских стран, I для Великобритании, D/К для восточноевропейских стран, L для Франции) или "EXT" для входного видеосигнала (AV1, AV2, ...), затем нажмите ► для подтверждения.
8. Нажмите клавишу ▲ или ▼, чтобы выбрать "С" для наземных каналов, "S" для кабельных каналов или "F" для прямых частотных вводов, затем нажмите ► для подтверждения.
9. Выделите первый номер "КАН" (канал) затем второй номер "КАН" цифровыми клавишами на пульте дистанционного управления или Нажмите ▼ для поиска следующего имеющегося канала.
10. Если вы не хотите сохранить этот канал на выбранном вами номере программы, нажмите клавишу ▲ или ▼ для продолжения поиска нужного канала.
11. При желании сохранить этот канал нажмите клавишу ОК.
12. Повторите операции 5-11, если нужно сохранить несколько каналов, затем нажмите клавишу MENU, чтобы убрать меню с экрана телевизора.

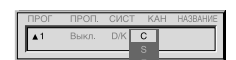















## Использование системы меню телевизора:

### Обозначение каналов





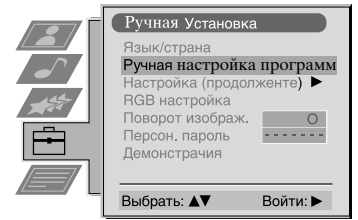







 Названия каналов как правило берутся автоматически из Телетекста, если он имеется. Вы, однако, можете сами обозначить канал или входной видеосигнал, используя до пяти знаков (букв или цифр).

1. Нажмите клавишу MENU на пульте дистанционного управления, чтобы вывести меню на экран телевизора.
2. Нажмите клавишу , чтобы выделить символ  на экранном меню, затем нажмите , чтобы ввести меню "Установки".
3. Нажмите клавишу , чтобы выделить функцию "Ручная установка", затем нажмите , чтобы ввести меню "Ручная установка".
4. Нажмите клавишу , чтобы выделить функцию "Ручная настройка программ", затем нажмите , чтобы ввести меню "Ручная настройка программ".
5. Нажмите клавишу  или , чтобы выделить канал, который вы хотите обозначить.
6. Нажмите клавишу  несколько раз, пока не выделится первый элемент колонки "НАЗВАНИЕ".
7. Нажмите клавишу  или , чтобы выделить букву или цифру (выделите "-" для пропуска), затем нажмите  для подтверждения. Таким же образом выделите еще четыре знака.
8. Выделив все знаки, нажмите клавишу ОК.
9. Повторите операции с 5 по 8 при желании обозначить другие каналы.
10. Нажмите клавишу MENU, чтобы убрать меню с экрана телевизора.



### Пропуск программных положений

 Эта функция дает возможность пропустить неиспользуемые программные положения при переключении программ клавишами PROGR+/. Тем не менее при помощи цифровых клавиш можно также выделить пропущенные положения программ.

1. Нажмите клавишу MENU на панели дистанционного управления, чтобы вывести меню на экран телевизора.
2. Нажмите клавишу , чтобы выделить символ  на экранном меню, затем нажмите , чтобы ввести меню "Установки".
3. Нажмите клавишу , чтобы выделить функцию "Ручная настройка", затем нажмите , чтобы ввести меню "Ручная настройка".
4. Нажмите клавишу , чтобы выделить функцию "Ручная настройка программ" затем нажмите , чтобы ввести меню "Ручная настройка программ".
5. Нажмите клавиши  или , чтобы выделить положение программы, затем нажмите , чтобы выделить колонку "ПРОП".
6. Нажмите клавишу  или , чтобы выделить "Off" или "On" (если хотите пропустить данное положение программы), затем нажмите клавишу ОК для введения информации в память.
7. Повторите операции 5 и 6 при желании пропустить или сохранить следующее программное положение.
8. Нажмите клавишу MENU, чтобы убрать меню с экрана телевизора.

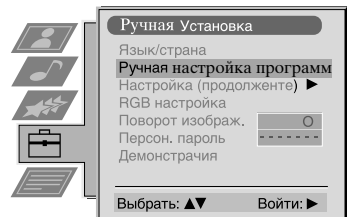

## Использование функции дополнительной настройки



Посредством этой функции можно а) отрегулировать затухание каждого канала, б) произвести индивидуальную настройку уровня громкости каждого канала, с) выполнить ручную поднастройку телевизора для улучшения приема изображения, если оно искажено или д) заранее настроить аудиовизуальный выходной сигнал для программных положений каналов с зашифрованными сигналами (например, с декодера платного телевидения). В таком случае подключенный KBM записывает расшифрованный сигнал.

1. Нажмите клавишу MENU на пульте дистанционного управления, чтобы вывести меню на экран телевизора.
2. Нажмите клавишу ▼, чтобы выделить символ на экранном меню, затем нажмите ►, чтобы ввести меню "Установки".
3. Нажмите клавишу ▼, чтобы выделить функцию "Ручная установка", затем нажмите ►, чтобы ввести меню "Ручная установка".
4. Нажмите клавишу ▼, чтобы выделить функцию "Настройка (продолжете)", затем нажмите ►, чтобы ввести меню "Настройка (продолжете)".
5. Нажмите клавишу ▲ или ▼, чтобы выбрать соответствующий номер программы, затем нажмите клавишу ► несколько раз, чтобы выделить а) ATT б) VOL с) AFT или д) DECODER. Меняется цвет выделенного элемента.
6. а)Высокочастотный аттенюатор  
Нажмите клавишу ▲ или ▼, чтобы включить или выключить аттенюатор. Нажмите клавишу ОК для подтверждения выбора. Повторите операции 5 и 6а при желании отрегулировать затухание других каналов.  
  
б)VOL - Volume Offset/Коррекция громкости  
Нажмите клавишу ▲ или ▼ для регулировки уровня звука (диапазон от -7 до +7) канала. Сохраните в памяти нажатием клавиши ОК. Повторите операции 5 и 6б при желании отрегулировать уровень звука других каналов.  
  
с) AFT - Automatic Fine Tuning/Автоматическая точная настройка  
Нажмите клавишу ▲ или ▼ для точной настройки частоты канала в диапазоне от -15 до +15. Нажмите клавишу ОК для подтверждения. Повторите операции 5 и 6с при желании точно настроить и другие каналы.  
  
д)DECODER/ДЕКОДЕР  
Нажмите клавишу ▲ или ▼, чтобы выделить AV1 или AV2 для положения программы, затем нажмите клавишу ОК для подтверждения. Теперь можно подключить декодер к гнезду AV1 или гнезду AV2 на задней панели телевизора, и изображение от декодера появится на программе под этим номером. Повторите операции 5 и 6д, чтобы произвести предварительную настройку аудиовизуального выходного сигнала для других программных положений.
7. Нажмите клавишу MENU, чтобы убрать меню с экрана телевизора.

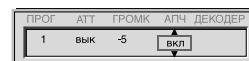
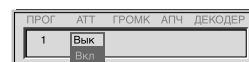
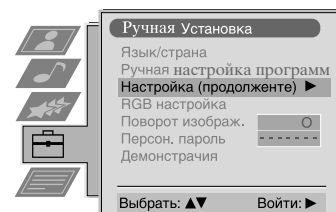

## Выделение функции "Демо"



Эта функция дает возможность произвести просмотр некоторых имеющихся в телевизоре функций.

1. Нажмите клавишу MENU на пульте дистанционного управления, чтобы вывести меню на экран телевизора.
2. Нажмите клавишу ▼, чтобы выделить символ на экранном меню, затем нажмите ►, чтобы ввести меню "Установки".
3. Нажмите клавишу ▼, чтобы выделить функцию "Ручная установка", затем нажмите ►, чтобы ввести меню "Ручная установка".
4. Нажмите клавишу ▼, чтобы выделить "Демонстрация", затем нажмите ►, чтобы начать показ (который длится примерно 5 минут).
5. Нажмите клавишу , чтобы убрать показ с экрана телевизора.

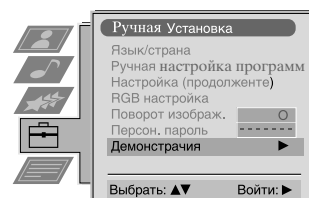

## Настройка поворота изображения



В силу земного магнетизма изображение может наклоняться. В таком случае изображение можно поднастроить.

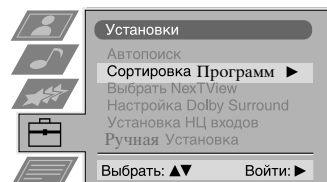

1. Нажмите клавишу MENU на панели дистанционного управления, чтобы вывести меню на экран телевизора.
2. Нажмите клавишу ▼, чтобы выделить символ  на экранном меню, затем нажмите ►, чтобы ввести меню "Установки".
3. Нажмите клавишу ▼, чтобы выделить функцию "Ручная установка", затем нажмите ►, чтобы ввести меню "Ручная установка".
4. Нажмите клавишу ▼, чтобы выделить функцию "Поворот изображения", затем нажмите ►, чтобы ввести подменю "Поворот изображения".
5. Нажмите клавишу ▲ или ▼, чтобы повернуть изображение в пределах от -5 до +5, затем нажмите клавишу ОК, чтобы ввести информацию в память.
6. Нажмите клавишу MENU, чтобы убрать меню с экрана телевизора.



## Настройка геометрии изображения от источника RGB-сигнала



При подключении источника RGB-сигнала типа Sony playstation может оказаться необходимым перенастроить геометрию изображения.

1. Нажмите клавишу  на пульте дистанционного управления, чтобы выделить подключенный источник RGB  1.
2. Нажмите клавишу MENU, чтобы вывести меню на экран телевизора.
3. Нажмите клавишу ▼, чтобы выделить символ  на экранном меню, затем нажмите ►, чтобы ввести меню "Установки".
4. Нажмите клавишу ▼, чтобы выделить функцию "Ручная установка" на экранном меню, затем нажмите ►, чтобы ввести меню "Ручная установка".
5. Нажмите клавишу ▼, чтобы выделить функцию "Настройка "RGB-сигнала" на экранном меню, затем нажмите ►, чтобы ввести подменю "Настройка "RGB-сигнала".
6. Нажмите ►, чтобы выделить H Centre, затем нажмите ▲ или ▼, чтобы отрегулировать центрирование изображения в диапазоне от -10 до +10. Сохраните информацию новой настройки нажатием клавиши ОК.
7. Нажмите ►, чтобы выделить H Size, затем нажмите ▲ или ▼, чтобы отрегулировать горизонтальные координаты в диапазоне от -10 до +10. Сохраните информацию новой настройки нажатием клавиши ОК.
8. Нажмите клавишу MENU, чтобы убрать меню с экрана телевизора.

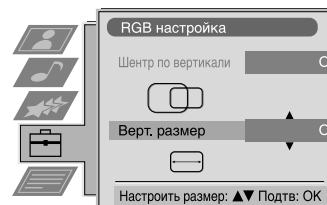

## Введение персональной идентификации

**i** При использовании этой функции можно придать вашему телевизору защитный код, который даст возможность найти вас в случае кражи и затем нахождения телевизора. Защитный код может быть введен только один раз: запишите его для себя!

1. Нажмите клавишу MENU на пульте дистанционного управления, чтобы вывести меню на экран телевизора.
2. Нажмите клавишу ▼, чтобы выделить символ  на экранном меню, затем нажмите ►, чтобы ввести меню "Установки".
3. Нажмите клавишу ▼, чтобы выделить функцию "Ручная установка" на экранном меню, затем нажмите ►, чтобы ввести меню "Ручная установка".
4. Нажмите клавишу ▼, чтобы выделить функцию "Персон. пароль" на экранном меню, затем нажмите ►, чтобы ввести подменю "Персон. пароль".
5. Нажмите клавишу ▲ или ▼, чтобы выделить первый из 11 знаков (буква, цифра + или пропуск), затем нажмите ►, чтобы перейти к следующему знаку.
6. Повторите операцию 5, чтобы ввести все знаки кода.
7. Нажмите клавишу OK для введения информации в память. На экране появляется блок состояния, требуя еще раз ввести ваш код.
8. Нажмите клавишу OK еще раз для окончательного запоминания кода или нажмите ◀, чтобы стереть его.
9. Нажмите клавишу MENU, чтобы убрать меню с экрана телевизора.



## Предварительная настройка и маркировка входных сигналов

**i** При помощи этой функции можно автоматически задать формат и маркировать источник входного сигнала.

1. Нажмите клавишу на пульте дистанционного управления, чтобы вывести меню на экран телевизора.
2. Нажмите клавишу ▼, чтобы выделить символ  на экранном меню, затем нажмите ►, чтобы ввести меню "Установки".
3. Нажмите клавишу ▼, чтобы выделить функцию "Установка нч входов" на экранном меню, затем нажмите ►, чтобы ввести меню "Установка нч входов".
4. Нажмите клавишу ▲ или ▼, чтобы выделить нужный АВ входной сигнал (AV1, 2, 3 или 4)..
5. Нажмите клавишу ►, чтобы выделить функцию "АВТОФОРМАТ", затем нажмите клавишу ▲ или ▼, чтобы выделить "Off", "Normal" или "Full".
6. Нажмите клавишу ►, чтобы выделить "LABEL".
7. Нажмите клавишу ▲ или ▼, чтобы выделить первый знак названия, затем нажмите клавишу ►, чтобы перейти к следующему знаку.
8. Повторите операцию 7, чтобы выделить остальные 4 знака, затем сохраните информацию нажатием клавиши OK.
9. Повторите операции 4-8 для других источников АВ входного сигнала и нажмите клавишу MENU, чтобы убрать меню с экрана телевизора.



# Подключение к телевизору дополнительного оборудования

Опираясь на приведенные ниже иллюстрации, вы можете подключить к телевизору обширную гамму аудио и видеоаппаратуры.

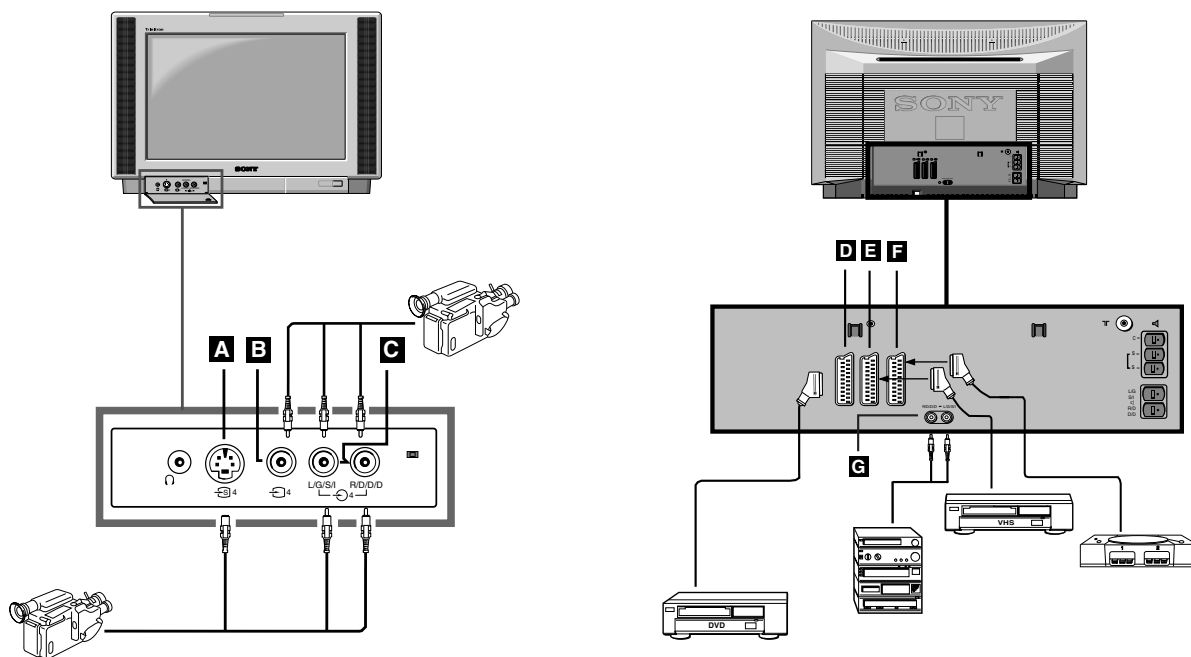

Для вывода входного сигнала подключенной аппаратуры на экран телевизора вам нужно выделить символ разъема, с которым соединена аппаратура.

1. Глядя на приведенные выше иллюстрации, подключите аппаратуру к соответствующему гнезду телевизора.
2. Нажмите клавишу несколько раз на пульте дистанционного управления, пока правильный входной сигнал для вашей аппаратуры не появится на экране телевизора (смотри таблицу внизу):

Символ на экране телевизора	Входные сигналы от разъема
1	• Входной аудио/видео сигнал через разъем scart <b>D</b> или * RGB-сигнал через разъем scart <b>D</b>
2	• Входной аудио/видео сигнал через разъем scart <b>E</b> или* S-видео сигнал через разъем scart <b>E</b>
3	• Входной аудио/видео сигнал через разъем scart <b>F</b> или* S-видео сигнал через разъем scart <b>F</b>
4	• Входной S-видеосигнал через 4-штырьковый разъем DIN <b>A</b> или* входной видеосигнал через гнездо подключения проигрывателя <b>B</b> и входной аудиосигнал через гнездо подключения проигрывателя <b>C</b>

\* автоматическое обнаружение сигнала согласно подключенной аппаратуре

3. Включите подключенную аппаратуру.
4. Нажмите , чтобы вернуться к нормальному экрану телевизора.

Примечание: для предупреждения искажения изображения не подключайте аппаратуру **A** и **B** к гнездам одновременно.

## Дополнительная информация для подключения оборудования

- \* Если изображение или звук искажены, уберите КВМ от телевизора.
- \* При подключении КВМ monaural соедините только белое гнездо с телевизором и КВМ.
- \* Информацию о том, как выделить выходной сигнал разъема scart 2 , смотри на странице 16.
- \* При подключении внешнего Hi-Fi оборудования, Вы можете отрегулировать уровень громкости путем регулировки наушников в звуковом меню - обратитесь к пункту "Настройка изображения и звука".!e

## Канал Smart

Канал Smart является прямой связью между телевизором и КВМ.

Для такой связи необходимо:

- \* иметь КВМ, который поддерживает связь с развитой логикой Smartlink, NexTVView Link, Easy Link или Megalogic.
- \* полностью протянутый кабель с 21-штарьковым разъемом scart для подключения КВМ к разъему  scart 2.

Характеристики связи Smartlink:

- \* Информация о подстройке, типа просмотра канала, передается с телевизора на КВМ.
- \* При помощи NexTVView вы можете легко программировать КВМ.
- \* Прямая запись с телевизора : когда вы смотрите телевизор, достаточно нажать одну кнопку на КВМ, чтобы записать данную программу.

Для получения больше информации относительно Smartlink смотрите руководство по эксплуатации вашего КВМ.

## Пульт дистанционного управления другой аппаратуры Sony

При помощи кнопок под крышкой пульта дистанционного управления можно управлять другой аппаратурой марки Sony.

1. Откройте крышку пульта дистанционного управления.
  2. Настройте переключатель ВМФ 1234 DVD на аппаратуру, которой вы хотите управлять:  
VTR1 Beta КВМ  
ВМФ2 8 мм КВМ  
ВКФ3 бытовой КВМ  
Цифровой видеомагнитофон ВМФ4 (DCR-VX 1000/9000E, VHR-1000)  
DVD цифровой видеодиск
  3. Пользуйтесь кнопками пульта дистанционного управления для управления аппаратурой.
- \* Если ваша аппаратура оснащена переключателем COMMAND MODE, поставьте его в такое же положение, что переключатель видеомагнитофона VTR 1234 DVD на пульте дистанционного управления.
  - \* Если аппаратура не обладает постоянной функцией, соответствующая кнопка на пульте дистанционного управления не действует.

## Технические характеристики

Телевизионная система  
В/Г/Н, D/К, I, L

Система цвета  
ПАЛ, СЕКАМ  
НТСЦ 3.58, 4.43 (только входной видеосигнал)

Канальный охват  
Смотри "Руководство по каналам" на следующей странице.

Кинескоп  
FD Trinitron WIDE  
Примерно 91 см (36 дюйма), 102° развертка

Задние клеммы  
 1/2 21-штырьковый евроразъем (стандарт CENELEC) включая аудио/видео ввод, ввод RGB-сигнала, вывод аудио/видео телевизионных сигналов.  
 2/3 21-штырьковый евроразъем (стандарт CENELEC) включая аудио/видео ввод, S-видео ввод, аудио/видео вывод монитора.  
 3/3 21-штырьковый евроразъем (стандарт CENELEC) включая аудио/видео ввод, S-видео ввод, аудио/видео вывод монитора.

Клеммы внешних динамиков : 2-штырька DIN (2)

П RF In

Передние клеммы  
 4 Входной видеосигнал - гнезда для подключения проигрывателя  
 4 Входной аудиосигнал - гнезда для подключения проигрывателя  
 4 S входной видеосигнал - 4 штырька DIN  
 Г Гнездо наушников - минигнездо стереосигнала

Звуковой вывод  
Левый и правый динамик: 2x25 Вт (мощность музыки) 2x15 Вт (RMS)

Центральный динамик: 1x20 Вт (мощность музыки) 1x10 Вт (RMS)

Динамики объемного звучания: 2x10 Вт (мощность музыки) 2x5 Вт (RMS)

Энергопотребление  
170 Вт

Размеры (ш x выс x г)  
Прим. 972 x 613.5 x 591 мм

Вес  
Прим. 90.0 кг

Поставляемые принадлежности  
RM-892 пульт дистанционного управления (1)  
Установленные МЭК размеры AA батареек (2)  
Динамики объемного звучания (2)

Другие характеристики  
Плоский кинескоп Trinitron, цифровое шумоподавление, изображение 100 Гц, графический эквалайзер, персональная идентификация, таймер режима ожидания, NexTVView, система Долби объемного звучания, цифровой гребенчатый фильтр, второй переключатель каналов.









Дизайн и технические характеристики могут быть изменены без предупреждения.

### Таблица отображения каналов

	Приемные каналы	Отображение на дисплее каналов
В/Г/Н	E2..12, 21..69	C02..C12, C21..69
ТВ КАБЕЛЬ (1)	S1..S41	S01..S41
ТВ КАБЕЛЬ (2)	S01..S05	S42..S46
	M1..M10	S01..S10
	U1..U10	S11..S20
ИТАЛИЯ	A, B..H, H1, H2	C13, C14..C20, C11, C12
ТВ КАБЕЛЬ	S1..S41	S01..S41
	S01..S05	S42..S46

## Поиск неполадок

Ниже приводятся несколько простых решений проблем, которые могут возникать с изображением и звуком.

Проблема	Рекомендуемая мера
Нет изображения (экран остается темным), нет звука	<ul style="list-style-type: none"> <li>• Подключите телевизор к сети.</li> <li>• Нажмите клавишу  на передней панели телевизора.</li> <li>• Если индикатор  горит, нажмите клавишу  или цифровую клавишу на панели дистанционного управления.</li> <li>• Проверьте подключение антенны.</li> <li>• Выключите телевизор на 3-4 секунды и затем включите его опять при помощи клавиши  на передней панели телевизора.</li> </ul>
Нет изображения или оно некачественное (экран остается темным), но хороший звук.	<ul style="list-style-type: none"> <li>• При помощи системы MENU выделите дисплей настройки изображения. Отрегулируйте яркость, уровни баланса изображения и цветобаланс.</li> <li>• На дисплее настройки изображения выделите функцию RESET, чтобы вернуться к заводской настройке.</li> </ul>
Хорошее изображение, нет звука	<ul style="list-style-type: none"> <li>• Нажмите клавишу  на панели дистанционного управления.</li> <li>• Если  появляется на экране, нажмите клавишу  на пульте дистанционного управления.</li> </ul>
Нет цвета в цветных программах	<ul style="list-style-type: none"> <li>• При помощи системы MENU выделите дисплей настройки изображения и отрегулируйте цветовую настройку.</li> <li>• На дисплее настройки изображения выделите RESET, чтобы вернуться к заводской настройке.</li> </ul>
Искажение изображения при переключении программ или при выделении Телетекста	<ul style="list-style-type: none"> <li>• Отключите всю аппаратуру, соединенную с разъемом scart на задней панели телевизора.</li> </ul>
Пульт дистанционного управления не работает	<ul style="list-style-type: none"> <li>• Замените батарейки.</li> </ul>
Мигает индикатор режима ожидания  на телевизоре	<ul style="list-style-type: none"> <li>• Обратитесь в ближайшую мастерскую сервисного обслуживания Sony.</li> </ul>

- Если эти проблемы сохраняются, обратитесь за квалифицированной помощью телевизионной мастерской.
- НИКОГДА сами не открывайте корпус прибора.









**АЯ46**

Sony Manufacturing Company UK  
Pencoed Technology Park  
Pencoed  
Mid Glamorgan  
UK CF35 5HZ

Printed in UK

**Сони Мзньюфзкчоринг Компани ЮК**  
Технологический Парк Пенкоед,  
Пенкоед,  
Мид Глзморган,  
СФ35 5Х3, ВеликоБритания

Отпечатано в ВеликоБритании

