



Trinitron Colour Television

Betjeningsvejledning _____ **DK**

Manual de Instrucciones _____ **ES**

Kayttöohje _____ **FI**

Bruksanvisning _____ **NO**

Instruções de funcionamento _____ **PT**

Styrfunktioner _____ **SE**

KV-32FX65 E

Sikkerhedsoplysninger

Der findes højspænding i alle TV-apparater. Følg nedenstående sikkerhedsregler for at forhindre brand og elektrisk stød.

Generelle sikkerhedsregler

- Udsæt ikke TV-apparatet for regn eller fugt.
- Fjern ikke bagbeklædningen.
- Af hensyn til sikkerheden bør alle serviceopgaver overlades til fagfolk.

Sikker placering

- Anbring ikke TV-apparatet i varme, fugtige eller meget støvfylde rum.
- Bloker eller tildæk ikke ventilationsåbningerne. For at sikre god ventilation bør der være mindst 10 cm fri plads omkring TV-apparatet.
- Anbring ikke TV-apparatet på steder, hvor det kan blive udsat for mekaniske vibrationer.
- Anbring kun TV-apparatet på et stabilt underlag, der er beregnet til TV-apparatets vægt og dimensioner.

Sikker anvendelse

- Anvend kun TV-apparatet ved 220-240V vekselstrøm, 50Hz.
- Anvend ikke TV-apparatet, hvis der kommer væske eller andre fremmedlegemer ned gennem ventilationsåbningerne. Få TV-apparatet undersøgt med det samme.
- Af hensyn til miljø og sikkerhed anbefales det, at TV-apparatet ikke står i standby, når det ikke anvendes. Afbryd apparatet ved stikkontakten.
- Afbryd ikke TV-apparatet ved at trække i kablet. Tag hellere stikket ud.
- I tordenvejr bør TV-apparatet tages ud af stikkontakten og antennestikket tages ud. Ellers kan TV-apparatet blive beskadiget ved lynnedslag.

Vedligeholdelse

- Rengør TV-skærmen med en blød, fugtig klud. brug ikke slibende rengøringsmidler.
- Støv og nikotinaflejringer kan medføre ophobning i TV-apparatet. På længere sigt kan dette udgøre en sikkerhedsrisiko, og det kan nedsætte TV-apparatets levetid. Det anbefales derfor at få TV-apparatet eftersat hvert femte år.

Indholdsfortegnelse

Installation	
1. Check det medfølgende tilbehør	4
2. Isætning af batterier i fjernbetjeningen	4
3. Tilslutning af TV-apparatet	5
4. Sådan tændes TV-apparatet	6
5. Indstilling af TV-apparatet	7
6. Sådan finder du videokanalen	7
Anvendelse	
Oversigt over TV-apparatets knapper	8
Oversigt over fjernbetjeningens knapper	9
NexTView	10
Tekst-tv	12
Sådan bruges TV-apparatets menusystem	14
Justering af billede og lyd	14
Brug af funktionsmenuen	16
Ændring af programnumre	17
Manuel indstilling af TV-apparatet	17
Navngivning af programmer	18
Overspringning af programnumre	18
Brug af funktionen 'Flere indstillinger'	19
Justering af billedhældning	20
Justering af billedgeometrien til RGB kilde	20
Indtastning af dit personlige ID	21
Indstilling og mærkning af indgangskilder	21
Ekstraudstyr	
Tilslutning af andet udstyr til TV-apparatet	22
Yderligere oplysninger om tilslutning af udstyr	23
Smartlink	23
Yderligere oplysninger	
Specifikationer	24
Oversigt over programmer	24
Fejlfinding	25

Installation

i Følg trin 1-6 for at installere TV-apparatet og for at se TV-programmerne.

1. Check det medfølgende tilbehør



Fjernbetjening



Batterier

2. Isætning af batterier i fjernbetjeningen

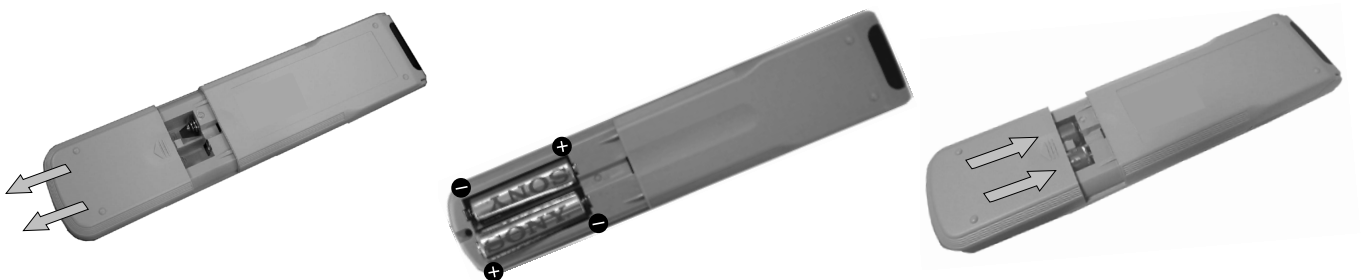

Sørg altid for rigtigt polaritet, når batterierne isættes.
Husk altid at bortskaffe brugte batterier på en miljøvenlig måde.

3. Tilslutning af TV-apparatet

Tilslutning af en antenne til TV-apparatet

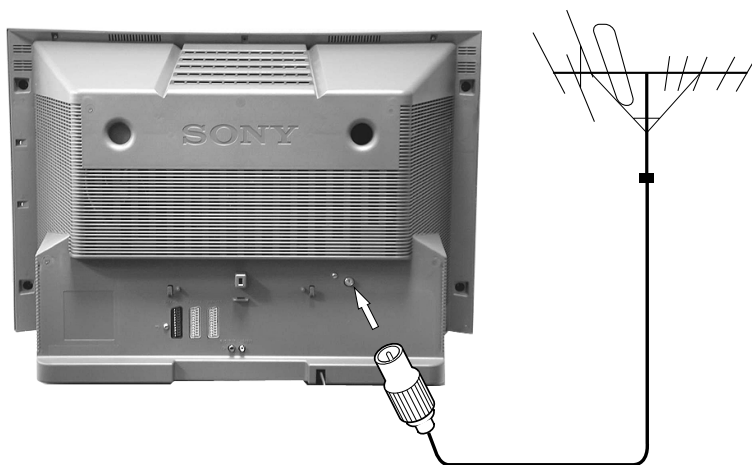

Hvis TV-apparatet ikke skal tilsluttes en videomaskine, skal antennekablet tilsluttes (som vist til venstre). Gå derefter videre til afsnit '4. Sådan tænder du for TV-apparatet'.

Hvis TV-apparatet skal tilsluttes en videomaskine, henvises til nedenstående afsnit.

1. Tilslut den eksisterende antenne til stikket mærket  bag på TV-apparatet.

Sådan sluttes antennen og videomaskinen til TV-apparatet

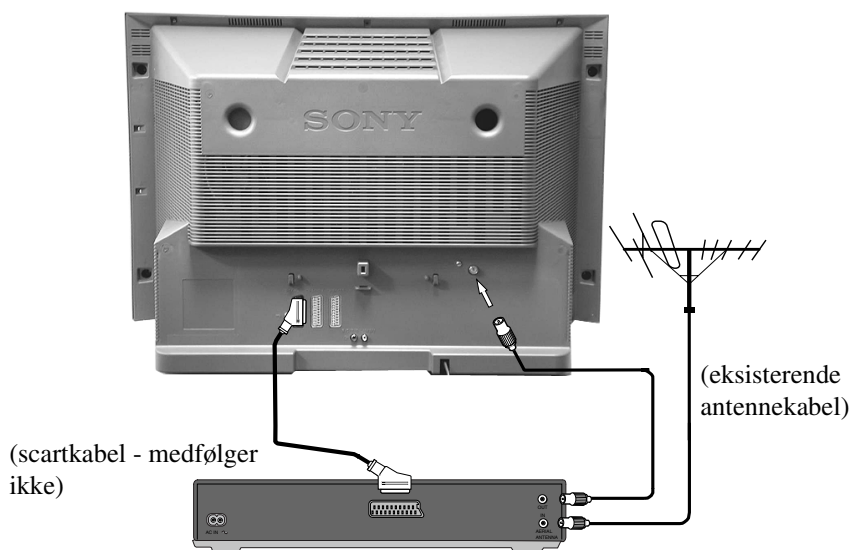

Scartkablet er ekstraudstyr. Hvis det kan bruges, kan dette ekstraudstyr imidlertid forbedre billed- og lyd-kvalitet under afspilning.

1. Tilslutning af det eksisterende antennekabel til videomaskinen som vist.
2. Tilslut videoens antennekabel mellem RF OUT på videoens bagside og antennestikket bag på TV-apparatet som vist.
3. Forbind scartkabel (hvis du bruger et sådant) til AV2-stikket på bagsiden af TV'et.
4. Tilslut videoens netledning og tænd.
5. Sæt et indspillet bånd i videomaskinen og tryk på 'PLAY'. Dette gør TV'et i stand til at finde og lagre videokanalen under "Indstilling af TV'et"-proceduren på side 7.

4. Sådan tændes TV-apparatet



1. Sæt el-stikket i stikkontakten (220-240V AC, 50Hz) og tænd for kontakten.



2. Tryk på on/off knappen ① foran på TV-apparatet.



Hvis standby indikatoren foran på TV-apparatet er tændt, skal du trykke på TV I/O knappen på fjernbetjeningen for at tænde for TV-apparatet. Vær tålmodig, da det kan vare et øjeblik, før billedet vises på TV-skærmen.



5. Indstilling af TV-apparatet

Før du indstiller dit TV-apparat, vil du blive bedt om at indstille sprog og land.

1. Menuen Sprog/Land vises på TV-apparatet. Ordet 'English' er fremhævet.
2. Tryk på ▲ eller ▼ på fjernbetjeningen for at vælge sprog og tryk derefter på OK for at bekræfte valget. Menuen Land vises på skærmen med ordet 'OFF' fremhævet. Vælg 'OFF', hvis du ikke ønsker, at dine programmer lagres i en given rækkefølge med start på programposition 1.
3. Tryk på ▲ eller ▼ for at vælge det land, du ønsker at anvende TV-apparatet i. Tryk derefter OK for at bekræfte valget.
4. 'Autotune' menuen vises på TV-skærmen på det valgte sprog. Tryk på OK for at bekræfte valget.
5. Sørg for, at antennen er tilsluttet i henhold til vejledningen og tryk derefter på OK for at bekræfte. TV-apparatet begynder automatisk at søge og lagre alle de programmer, der er til rådighed. Dette kan tage nogle minutter - vær tålmodig og tryk ikke på nogen knapper.
6. Når TV-apparatet har indstillet alle de programmer, der er til rådighed, vises menuen 'Programsortering' på TV-skærmen, så du kan ændre programmernes placering på TV-apparatet. Hvis du ønsker at ændre programplaceringen, skal du trykke på ▲ eller ▼ for at vælge det program, du ønsker at flytte, og derefter skal du trykke på ►. Tryk på ▲ eller ▼ for at vælge den nye programplacering for det valgte program. Bekræft ved at trykke på OK. Det valgte program flytter nu til sin nye programposition, og de andre programmer flytter tilsvarende. Gentag denne procedure, hvis du ønsker at ændre placeringen af de øvrige kanaler på TV-apparatet.
7. Tryk på MENU for at fjerne menuen fra TV-skærmen.
8. Tryk på PROGR+/- eller cifferknapperne for at få vist TV-programmerne.

Bemærk: Hvis du på et tidspunkt ønsker at afbryde autotune processen, skal du trykke på OK.

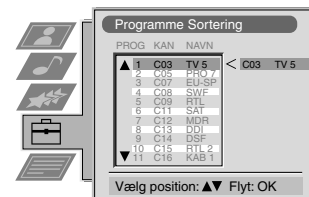
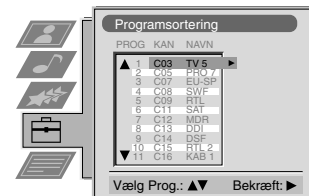
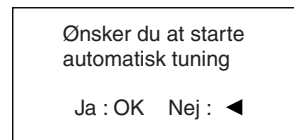
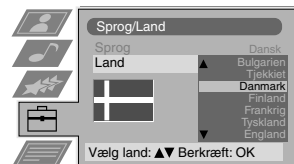
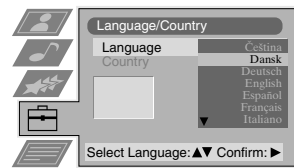

6. Sådan finder du videokanalen

Hvis du har tilsluttet en video til dit TV-apparat, skal du nu finde din videokanal.

1. Tryk på PROGR+/- knapperne på fjernbetjeningen, indtil videobilledet vises på TV-skærmen.

Bemærk: Hvis du ønsker at flytte videokanalen til en anden programposition henvises til afsnittet "Programsortering" i denne vejledning.

Anvendelse

Oversigt over TV-apparatets knapper



Tryk på lågen som vist.



Betjeningspanelet åbner.

Videoknap.

Tryk for at vælge indgangssignaler fra video osv.

Knapper til programvalg Op (+) eller Ned (-).

Tryk for at vælge TV-programmer.

Volumenknapper.

Tryk for at øge(+)/nedsætte(-) lydstyrken.

Master Reset-knap

Tryk for at genindstille billed- og lydniveauer til fabriksindstillingen. Sony-logoet vil vises på skærmen fulgt af kanalindstillingsbilledet. Hvis du ikke vil geninstallere kanalerne, så tryk på ◀ knappen på fjernbetjeningen.

Øversigt over fjernbetjeningens knapper

Afbrydelse af lyden

Tryk her for at afbryde TV-apparatets lyd. Tryk igen for at tænde for lyden på ny.

Visning af on-screen oplysninger

Tryk her for at få vist alle on-screen oplysninger. Tryk igen for at annullere.

Sådan vælges programmer

Tryk på cifferknapperne for at vælge programmer.

For tocifrede programnumre, f.eks. 23, trykkes først --, derefter knapperne 2 og 3.

Tilbage til TV-visning

Tryk her for at vende tilbage til normal visning fra tekst-tv eller standby funktionen.

Sådan vælges tekst-tv

Tryk her for at slå tekst-tv til og fra.

Sådan vises billedmenuen

Tryk her for at ændre indstillingen af billedet. Tryk på OK for at fjerne menuen.

Sådan vises lydmenuen

Tryk her for at ændre indstillingen af lyd. Tryk på OK for at fjerne menuen.

Justering af lydstyrken

Tryk her for at justere lydstyrken.

Sådan slukkes TV-apparatet midlertidigt

Tryk her for at slukke TV-apparatet midlertidigt. Tryk igen for at tænde TV-apparatet igen fra standby funktionen.

For at spare energi anbefaler vi, at TV-apparatet slukkes helt, når det ikke anvendes. BEMÆRK: Efter 15-30 minutter uden TV signal og uden at der trykkes på en knap, skifter TV-apparatet automatisk til standby funktionen.

Valg af indgangssignal eller fastholdelse af tekst-tv

Tryk her for at vælge indgang fra TV-stikkene (se afsnittet om Brug af ekstraudstyr).

For at vende tilbage til det foregående program

Tryk her for at vende tilbage til det sidst anvendte program. Bemærk: Dette kan kun gøres, når du har set på det aktuelle program i 5 sekunder.

Sådan vises menuen

Tryk her hvis du ønsker at anvende TV-apparatets menusystem. Tryk igen for at fjerne menuen fra TV-skærmen.

Valg af emner i menuen

Brug OK og piletasterne for at vælge de funktioner, der er til rådighed i menusystemet på dette TV-apparat.

For at vælge Elektronisk programmeringsvejledning (EPG)

Tryk her for at slå EPG til og fra.

Ændring af skærmformat

Tryk for at ændre skærmformatet. Se "Ændring af skærmstørrelse" i denne vejledning for detaljer.

Fasttext taster

Se afsnittet om tekst-TV for nærmere oplysninger.

Sådan vælges programmer

Tryk her for at vælge programmer.



NexTView*

*afhængig af om serviceydelsen er tilgængelig



NexTView er en elektronisk programguide med op til 1 uges programinformation om de kanaler, der er inkluderet hos den valgte leverandør (se også Valg af din NexTView-leverandør). Hvis data overstiger NexTViews hukommelse, vil du få information om mindre end 7 dage.

Når du leder efter information kan du søge efter tema (sport, kunst etc.), dato eller tid (f.eks. udsendelser mellem kl. 20:00 og 21:00). Når du har fundet et program, kan du gå direkte til dette program; brug timeren til huske dig på det, eller indstil din video med NexTView-link.

NexTView-leverandøren er ansvarlig for indholdet af guiden. TV'et er ansvarlig for præsentationen, d.v.s. menustrukturen og styringen, hvis leverandøren ikke har medleveret denne. Hvis leverandøren har leveret styring, er den generelle betjening med joystick'en den samme som beskrevet i Sony-styring.



Først skal du vælge en kanal, der udbyder NexTView service. I så fald vil indikationen "NexTView" vises på skærmen, så snart der er NexTView-data. Hvis du senere skifter kanal er denne NexTView-service stadig tilgængelig.

Betjening med Sony-styring

1. Tryk på for at slå NexTView til og fra.
2. Brug joysticktasteme som følger
 - flytte op- eller nedad inden for en kolonne: Brug ▼ eller ▲
 - Gå til den venstre kolonnes tid og dato: Brug ◀
 - Gå til højre kolonnes ikoner: Brug ▶
 - Bekræftelse af et valg: Tryk på OK
 - (a) mens du er i kolonnerne dato, tid eller ikon (temaer), ændres programlisten alt efter valget.
 - (b) mens du er i programlisten, bringer bekræftelse af en igangværende udsendelse dig direkte til TV-programmet; bekræftelse af et fremtidigt program bringer dig til den lange informationsmenu (se Brug af timer).





Signaturforklaring til ikoner









- | | |
|----------------------|-------------------------|
| fuld liste over valg | sports |
| brugervalg | underholdning |
| nyhedsudsendelser | børn |
| film | tilbage til sidste menu |





NexTView

Individuell indstilling

i Når du vælger  vil der ikke være noget bruger før-valg. Med  kan du foretage dit eget individuelle valg af temaer, og begrænse søgningen til de markerede.

1. Vælg  med  eller . Skub til .
2. Vælg det punkt du ønsker at markere med  eller . Bekræft ved at trykke på OK.
Gentag trin 2 for alle de punkter du ønsker at have på din liste.
3. Når du er færdig med listen, vælges  med , og der trykkes på OK.

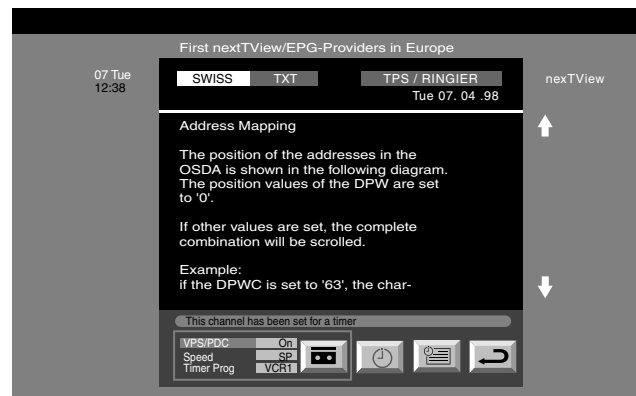

Brug af bang Informationsmenu

1. Vælg et fremtidigt program i kolonnen programliste med  eller . Tryk på OK.
Den lange informationsmenu vises.



Du ønsker at optage det vaigte program med din video

(kun med Smartlink videoapparater)

2. Vælg  med  og tryk på OK.
Information overføres til den video, der er tilsluttet dit TV.



Opsætning af din video

3. Vælg VPS/PDC med .

i Med denne indstilling slået til, er du garanteret optagelse af hele udsendelsen, hvis der skulle være en ændring i TV-programmet. Dette virker kun, hvis den valgte kanal udsender et VPS/PDC-signal.

- Vælg Til eller Fra med OK.
- 4. Vælg Hastighed med .



i Vælg mellem standardplay (SP) eller longplay (LP) -funktion. Med longplay kan du optage dobbelt så meget tid på et videobånd som med standardplay. Billedkvaliteten kan dog blive forringet.

- Vælg SP eller LP med OK.
- 5. Vælg Video ops. med . Skub  til for at registrere.

i Vælg hvilken af de tilsluttede videoer du ønsker at programmere.

- Vælg video 1 eller 2 med  eller . Tryk på OK.

For at forlade menuen

6. Vælg  med . Tryk på OK.
Du er tilbage i den sidste menu.

Tekst-tv



De fleste TV-programmer sender oplysninger via tekst-TV. Tekst-TV's indeksside (normalt side 100) giver oplysninger om, hvordan denne service anvendes. Brug et TV-program med et kraftigt signal, ellers kan der forekomme tekst-TV fejl.

Sådan slås tekst-TV til og fra

1. Vælg det TV-kanel, der sender den tekst-TV service, du ønsker at se.
2. Tryk én gang på for Teskt-TV.
3. Tryk to gange på for Mix-funktion.
4. Tryk på , eller tryk på en 3. gang for at slå tekst-TV fra.

Sådan vælges en tekst-TV side

Tast tre cifre for sidetal ved hjælp af cifferknapperne på fjernbetjeningen. Hvis du taster forkert, skal du taste tre cifre og derefter det korrekte sidetal.

Brug af andre tekst-TV funktioner

Bladre til næste eller foregående side

Tryk på eller knapperne på fjernbetjeningen for at vælge foregående eller næste side.

Fastholdelse af en tekst-tv side

Tryk på for at fastholde siden. Tryk igen for at annullere fastholdelsen.

Sådan vises indekssiden

Tryk på for at få vist indekssiden (normalt side 100). Tryk igen for at annullere.

Valg af underside

En tekst-TV side kan bestå af flere undersider. I så fald vises en informationslinie, der viser antallet af undersider. Vælg undersiden ved at trykke på eller .

Brug af farveknapper til at vise tekstsider (Fastext)

(kun muligt, hvis TV-stationen udsender Fastext signaler)

Når den farvekodede menu vises nederst på en side, kan du trykke på en farvet knap på fjernbetjeningen (grøn, rød, gul eller blå) for at komme til den tilsvarende side.

Brug funktionen 'Sideopfangning'

1. Tryk på cifferknapperne på fjernbetjeningen for at vælge en tekst-TV side, hvorpå der står flere tal (f.eks. indekssiden).
2. Tryk på OK.
3. Tryk på eller for at vælge det ønskede sidetal, og tryk derefter på OK. Den ønskede side vises efter nogle sekunder.

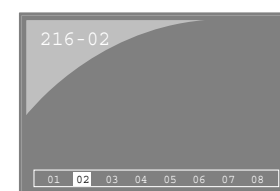
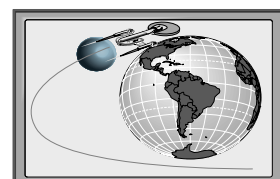
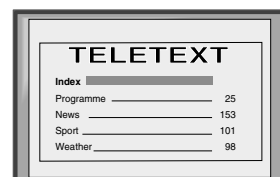
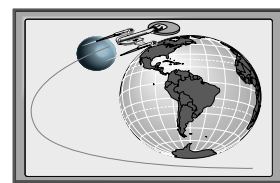

Tekst-TV

Brug af tekst-TV menuen

1. Tryk på MENU knappen på fjernbetjeningen for at få vist menuen på TV-skærmen.
2. Tryk på ▲ eller ▼ for at vælge emne på skærmen og tryk derefter på ► for at få vist den relevante undermenu.
3. Tryk på MENU for at fjerne tekst-TV menuen fra skærmen.

Top/Bund/Fuld

Undermenuen Top/Bund/Fuld viser dig, hvordan du kan forstørre forskellige dele af tekst-TV siden. Tryk på ▲ for at forstørre øverste halvdel af skærmen. Tryk på ▼ for at forstørre den nederste halvdel. Tryk på OK for at føre siden tilbage til normal størrelse. Tryk ◀ for at vende tilbage til tekst-TV menuen.



Top: ▲ Bund: ▼ Fuld: OK

Fjern tekst

Fjern tekst er en funktion, der viser tv-billede, mens der søges efter en tekst-tv-side.

1. Tryk på ☰ to gange på fjernbetjeningen for at vælge fuldskærms tekst-side.
2. Tryk på MENU for at vise tekst-tv menuen.
3. Tryk på ▲ eller ▼ for at fremhæve 'Fjern tekst' og tryk på ► for at vælge.
4. Den nuværende tv-kanal vises. Når tekstsiden er fundet, vises et blåt ☰ symbol i det øverste venstre hjørne af tv-skærmen.
5. Tryk på ☰ på fjernbetjeningen for at læse siden.

Afdæk

Visse tekst-tv sider indeholder skjult information (f.eks. quiz-sider), der kan afdækkes.

1. I tekst-tv trykkes på MENU-knappen på fjernbetjeningen for at få tekst-tv menuen frem.
2. Tryk på ▲ eller ▼ for at markere "Afdæk" og tryk på ► for at vælge. Den skjulte information vises på skærmen.

idsindstillet tekstsider*

*afhængig af om servicen udbydes.

Tidsindstillet tekstsider tillader en tidskodet tekstsider (såsom en alarmsider) at blive vist på et forindstillet tidspunkt.

1. I tekst-tv trykkes på MENU-knappen på fjernbetjeningen for at få tekst-tv menuen frem.
2. Tryk på ▲ eller ▼ for at markere "Tidsindstillet tekstsider" og tryk på ► for at vælge. Undermenuen vises.
3. Indtast det ønskede sidenummer.
4. Indtast det ønskede visningstidspunkt.
5. Tryk på OK for at bekræfte indstillingen. TVet vil forlade tekst-tv og tiden vil blive vist i det øverste venstre hjørne af skærmen. På det ønskede tidspunkt til siden blive vist.



Sideoversigt

*kun tilgængelig, hvis TOP-text udsendes af tv-stationen

I denne menu opdeles TOP-text siderne i to kolonner. Den første kolonne viser 'blokke' af sider og den anden viser 'grupper' af sider.



1. Tryk på ◀ eller ► for at vælge mellem første og anden kolonne.
2. Tryk på ▲ eller ▼ for at vælge den relevante gruppe eller blok af sider.
3. Tryk på OK for at vise de valgte sider.

Sådan bruges TV-apparatets menusystem

TV-apparatet består af et menusystem, der er baseret på en række brugervenlige on-screen displays og menuer. Disse displays vil hjælpe dig med at få mest muligt ud af dit TV-apparat ved at hjælpe dig med at ændre indstillingerne for billede og lyd, at ændre TV-billedets størrelse og sortere TV-programmerne efter dine ønsker osv.

Justering af billede og lyd

Billede og lyd er justeret fra fabrikken. Du kan imidlertid justere dem efter eget ønske.

1. Tryk på MENU knappen på fjernbetjeningen for at få vist menuen på TV-skærmen.
2. Tryk på ▲ eller ▼ knapperne for at vælge  billedindstilling eller  lydindstilling og tryk derefter ► for at komme ind i menuen 'Billedjustering' eller 'Lydjustering'.
3. Tryk på ▲ eller ▼ for at vælge et emne på skærmen, som du ønsker at justere, og tryk derefter ► for at bekræfte valget. Se tabellen nedenfor for en beskrivelse af menuemnerne og deres virkninger.
4. Tryk på ▲, ▼, ► eller ◀ for at justere det valgte emne.
5. Når justeringen er udført, trykkes på OK for at lagre den nye indstilling.
6. Gentag trin 3-5, hvis du ønsker at justere andre emner.
7. Tryk på MENU for at fjerne menuen fra TV-skærmen.

Billedkontrol

Emne	Virkning/anvendelse	
Billed-funktion	▼	Live (til live programmer) Bruger (til individuelle indstillinger)
	▲	Film (til filmprogrammer)
Kontrast		Mindre ◀ ▶ Mere
Lys*		Mørkere ◀ ▶ Lysere
Farvemætning*		Mindre ◀ ▶ Mere
Farvebalance**		Rødlig ◀ ▶ Grønlig
Skarphed*		Blødere ◀ ▶ Skarpere
*Kun hvis Bruger er valgt i Billedfunktion		
**Kun tilgængelige for NTSC farve-mætningssignal (f.eks. amerikanske videobånd)		
Normalindst.		Genindstiller billedet til fabriksindstillingen
AI (Kunstig intelligens)	▼	Til : Automatisk optimering af kontrast i henhold til TV-signalet.
	▲	Fra : Normal.
Støjreduktion	▼	Til: Reducerer billedstøj i tilfælde af et svagt udsendelsessignal.
	▲	Fra: Normal.
Digital-funktion	▼	Normal: Almindelig 100 Hz-kvalitet.
		Digital +: Højeste billedopløsning, perfekt ved f.eks. rullende tekst.
	▲	Avanceret: Høj billedopløsning og helt flimmerfrit billede.
Farvetone	▼	Varm: Giver en varm farvetone i billedet
		Normal: Normal.
	▲	Kølig: Giver en kølig farvetone i billedet.

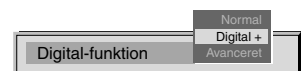
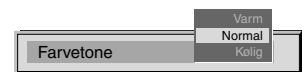
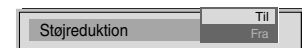
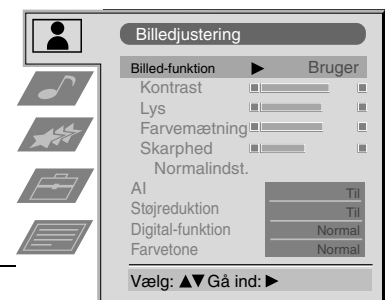

Lydstyrke

Emne	Virkning/anvendelse
Equalizer funkt.	<ul style="list-style-type: none"> ▼ Bruger Sang Jazz Rock Pop ▲ Lineær (fast indstilling, kan ikke justeres)
Equalizer justering	<p>Du kan justere den funktion, der er valgt i Equalizer funktion ved at booste de 5 udvalgte frekvensbånd. Tryk på ◀ eller ▶ for at vælge frekvensbånd og derefter på ▼ eller ▲ for at justere frekvensen. Tryk til sidst på OK for at lagre den nye indstilling.</p> <p>i Hvis du ønsker at lagre den nye indstilling, skal du indstille Equalizer funktionen på 'Bruger'. Bruger funktion lagrer indstillingen permanent, alle andre funktioner (Vokal, Jazz, Rock, Pop) lagres kun til næste funktionsændring.</p>
Balance	<ul style="list-style-type: none"> ◀ Venstrerettet. ▶ Højrerettet.
Loudness	<ul style="list-style-type: none"> ▼ Fra: Normal. ▲ Til: Til musikudsendelser.
Rumklang	<ul style="list-style-type: none"> ▼ Fra: Normal. ▲ Til: Speciel akustisk effekt.
Auto lydstyrke	<ul style="list-style-type: none"> ▼ Fra : Lydstyrken ændres i henhold til det udsendte signal. ▲ Til : Programmernes lydstyrke forbliver uændret uanset det udsendte signal (f.eks. ved reklamer).
To-kanal lyd	<p>For tosprogede programmer:</p> <ul style="list-style-type: none"> ▼ A for program 1. ▲ B for program 2. <p>For et stereoprogram:</p> <ul style="list-style-type: none"> ▼ Mono. ▲ Stereo.
Hovedtelefoner	<p>◻ Lydstyrke</p> <p>Justerer lydstyrken i hovedtelefonerne. Kan også justere lydstyrken på udstyr, der er tilsluttet phonostikkene på bagsiden af TV'et.</p>
To-kanal lyd	<p>◻ To-kanal lyd</p> <p>For tosprogede programmer:</p> <ul style="list-style-type: none"> ▼ A for program 1. ▲ B for program 2.

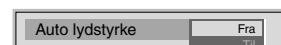
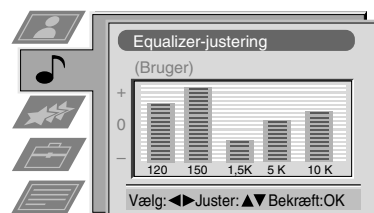
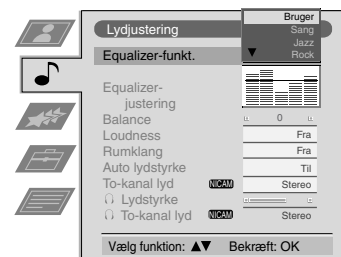

i Når der udsendes NICAM stereo, vises NiCAM kortvarigt på skærmen.



Brug af TV-apparatets menusystem:

Brug af funktionsmenuen

1. Tryk på MENU knappen på fjernbetjeningen for at få vist menuen på TV-skærmen.
2. Tryk på ▲ eller ▼ knapperne for at vælge ✨ for menuen 'Funktion' og tryk derefter ► for at komme ind i menuen 'Funktion'.
3. Tryk på ▲ eller ▼ knapperne for at vælge det ønskede punkt i menuen og tryk derefter ► for at bekræfte. Se tabellen for en beskrivelse af menupunkterne og deres virkninger.
4. Tryk på ▲, ▼, ► eller ◀ knapperne for at vælge den ønskede indstilling.
5. Tryk på OK for at bekræfte den valgte indstilling.
6. Gentag trin 3-5, hvis du ønsker at vælge nogen af de øvrige punkter.
7. Tryk på MENU for at fjerne menuen fra TV-skærmen.

Punkt	Effekt/virkning
Auto Format* *kun til antennesignal	▼ Fra: Skærmformatet tilpasser sig ikke automatisk. ▲ Til: TV-apparatet kan automatisk justere skærmformatet for at eliminere eventuelle mørke områder på billedet (som vist i det følgende):
Format-korrigerig* (*kun hvis Autoformat er der er indstillet til 'Til')	▼ Fra: 4:3/14:9 vælges. ▲ Til: Smart mode vælges automatisk til 4:3/14:9 programmer.
Automatisk sluk	Du kan vælge et tidsrum efter hvilket TV-apparatet selv skifter til standby funktion. ▼ Fra: ▲ 90 min.
Børnesikring	▼ Fra : Normal. ▲ Til : Denne funktion sætter TV-knapperne ud af funktion, når TV'et er i standby-tilstand. Det kan kun lade sig gøre at tænde TV'et igen ved at trykke på en knap på fjernbetjeningen.
AV2 udgang	▼ TV audio/video signal fra antennen [] . AV1 audio/video signal fra scart 1. AV2 audio/video signal fra scart 2. AV3 audio/video signal fra scart 3. ▲ AV4 audio/video signal fra konnektorer foran på TV-apparatet.

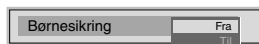
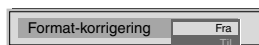
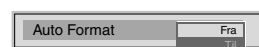
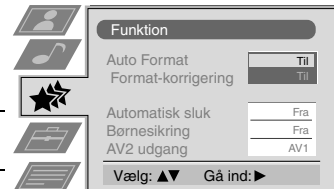

Ændring af skærmformatet

Med denne funktion kan du ændre TV-billedets størrelse.

Tryk flere gange på  på fjernbetjeningen eller brug ▲ eller ▼ knapperne for at vælge et af følgende formater. Tryk derefter OK for at bekræfte valget:

Bred til 16:9 programmer.

Zoom widescreen format til film i letterbox format.

14:9 mellemting mellem 4:3 og 16:9 billedstørrelse.

4:3 traditionel 4:3 billedstørrelse, fuld billedoplysning.

Smart imitation af widescreen effekt til 4:3 programmer.

I Smart og 14:9 funktionerne skæres en del af toppen og bunden af skærmen fra. Tryk ▲ eller ▼ for at justere billedets position på skærmen (f.eks. for at læse undertitler) og tryk derefter på OK for at bekræfte.



Bred



Zoom



14:9



4:3



Smart

Brug af TV-apparatets menusystem:

Ændring af programnumre

i Efter at have brugt Automatisk Programindstilling af kanaler kan du ønske at ændre rækkefølgen af kanalerne.

1. Tryk på MENU knappen på fjernbetjeningen for at få vist menuen på TV-skærmen.
2. Tryk på ▼ for at vælge  symbolet i menuskærmen. Tryk derefter ► for at komme ind i menuen 'Opsætning'.
3. Tryk på ▼ for at vælge 'Programmesortering' og derefter på ► for at komme ind i menuen 'Programmesortering'.
4. Tryk på ▲ eller ▼ for at vælge det program, du ønsker at flytte, og tryk derefter på ► for at bekræfte.
5. Tryk på ▲ eller ▼ for at vælge den nye programposition (f.eks. PROG 4) for det valgte program og tryk derefter på OK for at bekræfte. Det valgte program flytter nu til den nye placering, og de øvrige programmer flytter tilsvarende.
6. Gentag trin 4 og 5, hvis du ønsker at flytte andre programmer.
7. Tryk på MENU for at fjerne menuen fra TV-skærmen.

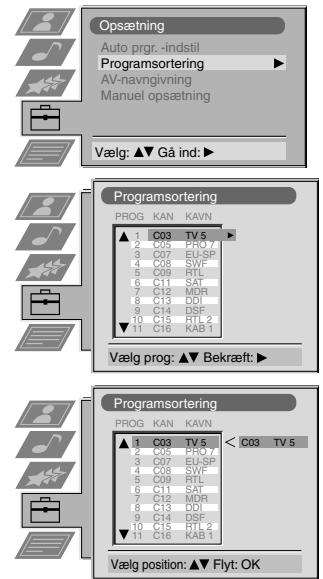

Manuel indstilling af TV-apparatet

i Du har allerede indstillet TV-apparatet automatisk ved hjælp af anvisningerne i starten af denne manual. Du kan imidlertid udføre denne funktion manuelt og tilføje programmer til TV-apparatet ét ad gangen.

1. Tryk på MENU knappen på fjernbetjeningen for at få vist menuen på TV-skærmen.
2. Tryk på ▼ for at vælge  symbolet i menuskærmbilledet og tryk derefter ► for at komme ind i menuen 'Opsætning'.
3. Tryk på ▼ for at vælge 'Manuel opsætning' i menuskærmbilledet og tryk derefter på ► for at komme ind i menuen 'Manuel opsætning'.
4. Tryk på ▼ for at vælge 'Manuel prgr. indstilling' i menuskærmbilledet og derefter på ► for at komme ind i menuen 'Manuel prgr. indstilling'.
5. Tryk på ▲ eller ▼ for at vælge et programnummer for dit program (f.eks. PROGR 1 for BBC1) og tryk derefter ► for at fremhæve 'SKIP' kolonnen.
6. Tryk ▲ for at vælge 'OFF' og derefter ► for at fremhæve 'SYS' kolonnen.
7. Tryk på ▲ eller ▼ for at vælge TV system (B/G for Vesteuropa, D/K for Østeuropa) eller 'EXT' for en videoindgangskilde (AV1, AV2, ...) og tryk derefter ► for at bekræfte.
8. Tryk på ▲ eller ▼ for at vælge 'C' for jordbårne programmer, 'S' for kabelprogrammer eller 'F' for direkte frekvensindgang, og tryk derefter på ► for at bekræfte.
9. Vælg første nummerrække i 'KAN' (kanal), derefter det andet nummerrække i 'KAN' med cifferknapperne på fjernbetjening eller tryk på ▼ knapperne for at søge efter det næste ledige program.
10. Hvis du ikke ønsker at lagre denne kanal på det valgte programnummer, skal du trykke på ▲ eller ▼ knapperne for at fortsætte med at søge efter det ønskede program.
11. Tryk på OK, hvis det er det program, du ønsker at lagre.
12. Gentag trin 5-11, hvis du ønsker at lagre flere programmer. Tryk derefter på MENU knappen for at fjerne menuen fra TV-skærmen.

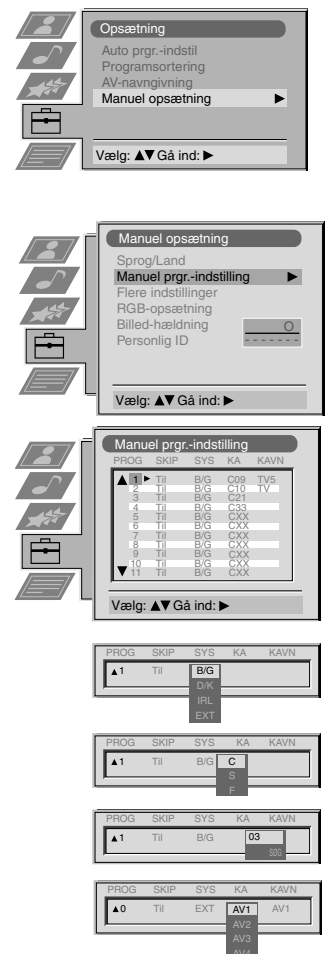

Brug af TV-apparatets menusystem:

Navngivning af programmer

i Navne til programmer tages normalt automatisk fra tekst-tv, hvis det er muligt. Du kan imidlertid navngive et program eller en videokilde ved hjælp af indtil fem tegn (bogstaver eller tal).

1. Tryk på MENU knappen på fjernbetjeningen for at få vist menuen på TV-skærmen.
2. Tryk på ▼ for at vælge  symbolet i menuskærmbilledet og tryk derefter på ► for at komme ind i menuen 'Opsætning'.
3. Tryk på ▼ for at vælge 'Manuel opsætning' og tryk derefter på ► for at komme ind i menuen 'Manuel opsætning'.
4. Tryk på ▼ for at vælge 'Manuel prgr. indstilling' og tryk derefter på ► for at komme ind i menuen 'Manuel prgr. indstilling'.
5. Tryk på ▲ eller ▼ for at vælge den kanal, du ønsker at navngive.
6. Tryk på ► flere gange, indtil det første element i kolonnen 'NAVN' fremhæves.
7. Tryk på ▲ eller ▼ for at vælge et bogstav eller et tal (vælg '-' for en tom plads) og tryk derefter på ► for at bekræfte. Vælg de andre fire tegn på samme måde.
8. Tryk på OK efter at have valgt tegnene.
9. Gentag trin 5 til 8, hvis du ønsker at navngive andre programmer.
10. Tryk på MENU for at fjerne menuen fra TV-skærmen.

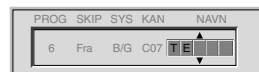
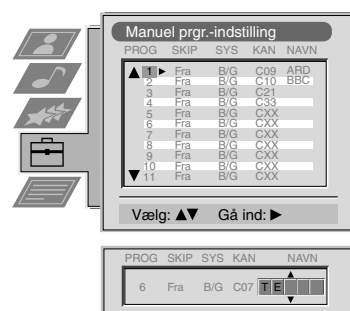
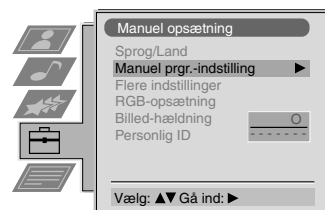

Overspringning af programnumre

i Med denne funktion kan du springe ubrugte programnumre over, når de vælges med PROGR+/- knapper. Ved at anvende cifferknapperne kan du stadig vælge de programnumre, der er sprunget over.

1. Tryk på MENU knappen på fjernbetjeningen for at få vist menuen på TV-skærmen.
2. Tryk på ▼ for at vælge  symbolet i menuskærmbilledet. Tryk derefter på ► for at komme ind i menuen 'Opsætning'.
3. Tryk på ▼ for at vælge 'Manuel opsætning' og tryk derefter på ► for at komme ind i menuen 'Manuel opsætning'.
4. Tryk på ▼ for at vælge 'Manuel prgr. indstilling' og tryk derefter på ► for at komme ind i menuen 'Manuel prgr. indstilling'.
5. Tryk på ▲ eller ▼ for at vælge programposition og tryk derefter ► for at fremhæve kolonnen 'SKIP'.
6. Tryk på ▲ eller ▼ for at vælge 'Off' eller 'On' (hvis du ønsker at springe denne programposition over). Tryk derefter på OK for at lagre indstillingen.
7. Gentag trin 5 og 6, hvis du ønsker at springe over eller fjerne overspringningen af flere programpositioner.
8. Tryk på MENU for at fjerne menuen fra TV-skærmen.

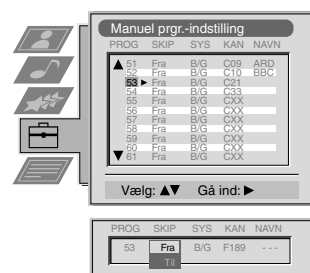
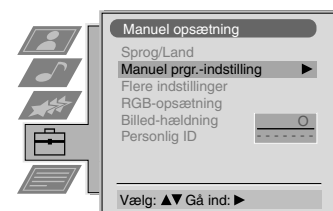

Brug af TV-apparatets menusystem:

Brug af funktionen Flere indstillinger

Med denne funktion kan du a) foretage individuel justering af lydstyrken for hver enkelt kanal, b) manuelt finindstille TV-apparatet, så du opnår bedre billedmodtagelse, hvis billedet er forvrænget, eller c) forudindstille AV-udgang for programpositionerne for programmer med scramblede signaler (f.eks. fra en TV dekode med betaling). På denne måde vil et tilsluttet videoapparat optage det afkodede signal.

1. Tryk på MENU knappen på fjernbetjeningen for at få vist menuen på TV-skærmen.
2. Tryk på ▼ for at vælge  symbolet i menuskærbilledet og tryk derefter på ► for at komme ind i menuen 'Opsætning'.
3. Tryk på ▼ for at vælge 'Manuel opsætning' og tryk derefter på ► for at komme ind i menuen 'Manuel opsætning'.
4. Tryk på ▼ for at vælge 'Flere indstillinger' og tryk derefter på ► for at komme ind i menuen 'Flere indstillinger'.
5. Tryk på ▲ eller ▼ for at vælge det relevante programnummer og tryk derefter flere gange på ► for at vælge a) VOL b) AFT eller c) DEKODER. Det valgte skifter farve.
6. a) **VOL - Volume Offset**
Tryk på ▲ eller ▼ knapperne for at justere lydstyrken (i intervallet -7 til +7) for programmet. Indstillingen lagres ved at trykke på OK. Gentag trin 5 og 6a, hvis du ønsker at justere lydstyrken på de øvrige programmer.
- b) **AFT - automatisk finindstilling**
Tryk på ▲ eller ▼ for at finindstille programfrekvensen i et interval fra -15 til +15. Tryk på OK for at bekræfte valget. Gentag trin 5 og 6b, hvis du ønsker at finindstille andre programmer.
- c) **DEKODER**
Tryk på ▲ eller ▼ for at vælge AV1 eller AV2 til programpositionen. Tryk så på OK for at bekræfte. De kan nu tilslutte en dekode til AV1 eller AV2 stikkene bag på TV-apparatet, og billedet fra dekodeen vises på dette programnummer. Gentag trin 5 og 6c for at forudindstille AV udgang til andre programpositioner.
7. Tryk på MENU for at fjerne menuen fra TV-skærmen.

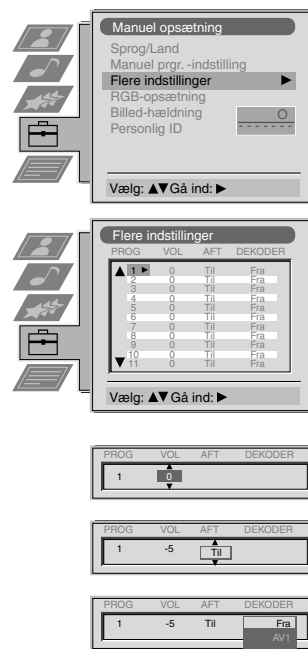

Brug af TV-apparatets menusystem:

Justering af billedhældning

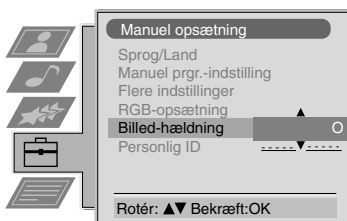

 Billedet kan hælde på grund af jordens magnetfelter. Hvis dette sker, kan du justere billedet.

1. Tryk på MENU knappen på fjernbetjeningen for at få vist menuen på TV-skærmen.
2. Tryk på ▼ knappen for at vælge  symbolet i menuen, og tryk derefter på ► for at komme ind i menuen 'Opsætning'.
3. Tryk på ▼ for at vælge 'Manuel opsætning' og tryk derefter på ► for at komme ind i menuen 'Manuel opsætning'.
4. Tryk på ▼ for at vælge 'Billed-hældning' og derefter ► for at komme ind i undermenuen 'Billed-hældning'.
5. Tryk på ▲ eller ▼ for at dreje billedet i intervallet -5 til +5 og tryk så på OK for at lagre indstillingen.
6. Tryk på MENU for at fjerne menuen fra TV-skærmen.



Justering af billedgeometrien for en RGB-kilde

 Ved tilslutning af en RGB-kilde, f.eks. en Sony playstation, kan det være nødvendigt at justere billedgeometrien.

1. Tryk på  på fjernbetjeningen for at vælge den tilsluttede RGB-kilde 1.
2. Tryk på MENU knappen for at få vist menuen på TV-skærmen.
3. Tryk på ▼ for at vælge  symbolet i menuskærbilledet og tryk derefter på ► for at komme ind i menuen 'Opsætning'.
4. Tryk på ▼ for at vælge 'Manuel opsætning' i menuskærbilledet og tryk derefter på ► for at komme ind i menuen "Manuel opsætning"
5. Tryk på ▼ for at vælge 'RGB-opsætning' i menuskærbilledet og tryk så på ► for at komme ind i undermenuen 'RGB-opsætning'.
6. Tryk på ► for at vælge H Centrum og tryk derefter på ▲ eller ▼ for at justere billedets centrum i et interval på -10 til +10. Gem det nye interval ved at trykke på OK.
7. Tryk på ► for at vælge H Størrelse og tryk derefter på ▲ eller ▼ for at justere de horisontale koordinater i et interval på -10 til +10. Gem det nye interval ved at trykke på OK.
8. Tryk på MENU for at fjerne menuen fra TV-skærmen.

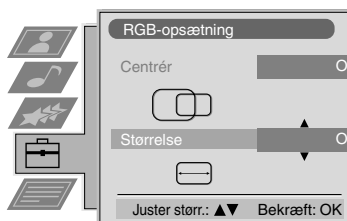
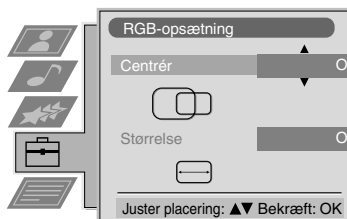

Brug af TV-apparatets menusystem:

Indtastning af dit personlige ID

i Med denne funktion kan du forsyne TV-apparatet med en sikkerhedskode, hvormed du kan spores, hvis TV-apparatet bliver stjålet og fundet igen. Sikkerhedskoden kan imidlertid kun indtastes én gang - så noter den ned!

1. Tryk på MENU knappen på fjernbetjeningen for at få vist menuen på TV-skærmen.
2. Tryk på ▼ for at vælge  symbolet i menuskærmbilledet og tryk derefter ► for at komme ind i menuen 'Opsætning'.
3. Tryk på ▼ for at vælge 'Manuel opsætning' i menuskærmbilledet og tryk derefter på ► for at komme ind i menuen 'Manuel opsætning'.
4. Tryk på ▼ for at vælge 'Personlig ID' i menuskærmbilledet og tryk så ► for at komme ind i undermenuen 'Personlig ID'.
5. Tryk på ▲ eller ▼ for at vælge det første af i alt 11 tegn (bogstav, tal, + eller tom plads) og tryk så på ► for at gå til næste tegn.
6. Gentag trin 5 for at indtaste alle tegn i koden.
7. Tryk på OK for at lagre. Der vises en statusboks på skærmen, der beder dig genindtaste koden.
8. Tryk på OK endnu engang for at lagre koden endeligt eller tryk ◀ for at annullere.
9. Tryk på MENU for at fjerne menuen fra TV-skærmen.

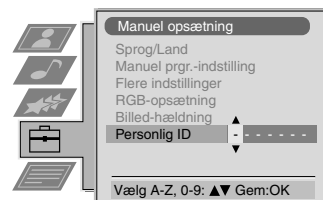

Forudindstilling og navngivning af indgangssignaler

i Med denne funktion kan du automatisk formatere og mærke indgangskilderne.

1. Tryk på MENU knappen på fjernbetjeningen for at få vist menuen på TV-skærmen.
2. Tryk på ▼ for at vælge  symbolet i menuskærmbilledet og tryk derefter ► for at komme ind i menuen 'Opsætning'.
3. Tryk på ▼ for at vælge 'AV-navngivning' i menuskærmbilledet og tryk så ► for at komme ind i menuen 'AV-navngivning'.
4. Tryk på ▲ eller ▼ for at vælge den ønskede AV-indgang (AV1, 2, 3 eller 4).
5. Tryk på ► for at vælge 'AUTO FORMAT' og tryk så på ▲ eller ▼ for at vælge 'Off', 'Normal' eller 'Fuld'.
6. Tryk på ► for at vælge 'NAVN'.
7. Tryk på ▲ eller ▼ for at vælge første tegn i navnet og tryk derefter på ► for at flytte til det næste tegn.
8. Gentag trin 7 for at vælge de andre 4 tegn og gem så ved at trykke på OK.
9. Gentag trin 4-8 for de andre AV indgangskilder og tryk så på MENU knappen for at fjerne menuen fra TV-skærmen.

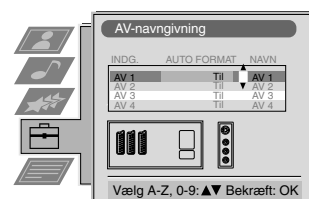
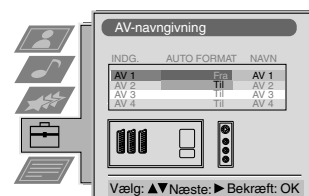
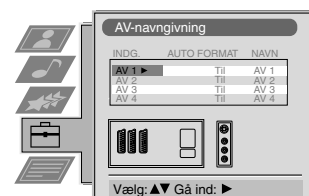



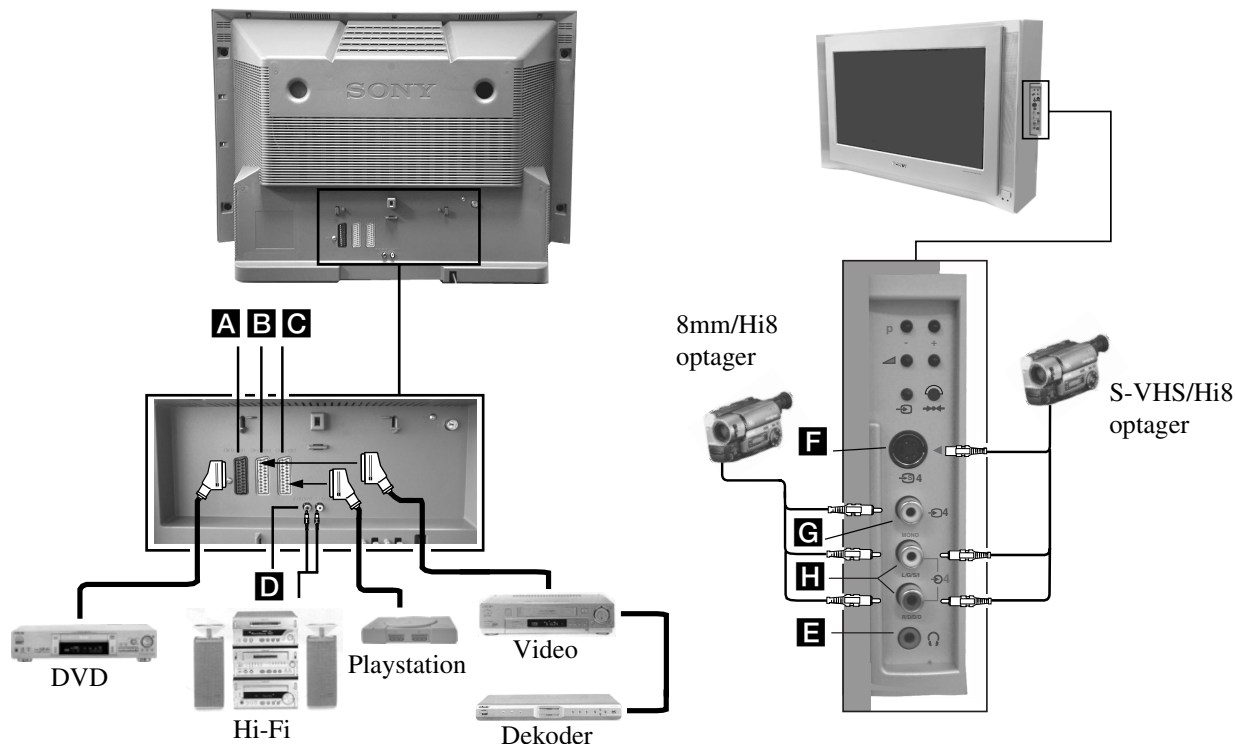

Tilslutning af andet udstyr til TV-apparatet

Ved hjælp af illustrationerne i det følgende kan du tilslutte en lang række audio og video udstyr til dit TV-apparat.



For at få et indgangssignal fra tilsluttet udstyr på TV-skærmen skal du vælge symbolet for det stik, du har tilsluttet udstyret til.

1. Ved hjælp af ovenstående illustrationer kan du tilslutte udstyret til det korrekte TV-stik.
2. Tryk flere gange på  på fjernbetjeningen, indtil det korrekte indgangssymbol for dit udstyr vises på TV-skærmen (se tabellen nedenfor):

Symboler på TV-skærmen	Indgangssignaler fra konnektoren
	• Audio/video indgangssignal via scartstik A eller* RGB via scartstik A
	• Audio/video indgangssignal via scartstik B eller* S-video via scartstik B
	• Audio/video indgangssignal via scartstik C eller* S-video via scartstik C
	• S-video indgangssignal via det 4-benede DIN-stik F eller* videoindgangssignal via phonostik G og audioindgangssignal via phonostik H

* automatisk sporing af signalet i henhold til det tilsluttede udstyr

3. Tænd for det tilsluttede udstyr. Billedet fra udstyret (hvis tilgængeligt) vises på tv-skærmen.
4. Tryk på  for at vende tilbage til normal TV-skærm.

Bemærk: For at undgå billedforvrængning må der ikke tilsluttes udstyr til stik **F** og **G** samtidig.



Tilslutning af hovedtelefoner

Isæt hovedtelefonstikket i stikket **E** på forsiden af tv'et.

Tilslutning af Hi-Fi-udstyr

Tilslut udvendigt lydudstyr til stikkene **D** på bagsiden af TV'et.



Yderligere oplysninger om tilslutning af udstyr

- * Hvis billede eller lyd er forvrænget, flyttes videomaskinen væk fra TV-apparatet.
- * Ved tilslutning af en monolyd videomaskine skal kun det hvide jackstik kobles til både TV-apparatet og videomaskinen.
- * For oplysninger om valg af udgangssignal til scartstik 2 2 / 2 henvises til side 16.
- * Når du tilslutter eksternt hi-fi udstyr, kan du justere lydstyrken ved at justere hovedtelefon-indstillinger i lydmenuen. Se venligst afsnittet "Justering af billede og lyd".

Smartlink

Smartlink er en direkte forbindelse mellem TV-apparat og videomaskine.

Til Smartlink skal du bruge:

- * En videomaskine, der understøtter Smartlink, NexTView Link, Easy Link eller Megalogic.
- * Et 21-ben scartkabel til tilslutning af videomaskinen til scart 2 2 / 2 stikket.

Smartlinks funktioner er:

- * Tuningoplysninger som f.eks. programoversigt downloades fra TV-apparatet til videomaskinen.
- * Med NexTView kan du let programmere videomaskinen.
- * Direkte optagelse fra TV: medens du ser TV, behøver du kun trykke på én knap på videomaskinen for at optage det pågældende program.

For flere oplysninger om Smartlink henvises til betjeningsvejledningen til videomaskinen.

Specifikationer

TV-system

B/G/H, D/K

Farvesystem

PAL, SECAM

NTSC 3.58, 4.43 (kun Video-indgang)

Kanaldækning

Se 'Oversigt over programmer' på næste side.

Billedrør

FD Trinitron WIDE, ca 82cm (32 tommer)

Tilslutning på bagsiden

- ① / ① 21-ben Euro stik (CENELEC standard) inklusive audio/video indgang, RGB-indgang, TV audio/video udgang.
- ② / ② 21-ben Euro stik (CENELEC standard) inklusive audio/video indgang, S-video indgang, monitor audio/video udgang.
- ③ / ③ 21-ben Euro stik (CENELEC standard) inklusive audio/video indgang, S-video indgang, Monitor audio/video udgang.
- Ⓛ/Ⓜ/Ⓝ/Ⓟ RCA-konnektor, variable udgange for audiosignaler

Ⓜ RF In

Tilslutning på forsiden

- ④ Video indgang - phono jackstik
- ④ Audio indgang - phono jackstik
- ④ S video indgang - 4-ben DIN
- ④ Hovedtelefoner jackstik - minijack stereo

Lyddudgang

Venstre/højre: 2 x 20W (musikeffekt)
2x10W (RMS)

Sub woofer: 30W (musikeffekt)
15W (RMS)

Energiforbrug

122W

Dimensioner (bxhxd)

883x567x562mm

Vægt

Ca 64kg

Medfølgende tilbehør

RM-887 fjernbetjening (1)
IEC batterier, str. AA (2)

Ekstra tilbehør

TV-møbel: SU32FX2

Andre funktioner

FD Trinitron billedrør, støjreduktion, 2000 siders tekst-tv hukommelse, grafisk equalizer, personlig ID, sleep timer, NexTView.









Konstruktion og specifikationer kan ændres uden forudgående varsel.

Oversigt over programmer

	Programmer, der er til rådighed	Programdisplays
B/G/H	E2..12, 21..69	C02..C12, C21..69
KABEL TV (1)	S1..S41	S01..S41
KABEL TV (2)	S01..S05 M1..M10 U1..U10	S42..S46 S01..S10 S11..S20
ITALIEN	A, B..H, H1, H2	C13, C14..C20, C11, C12
KABEL TV	S1..S41 S01..S05	S01..S41 S42..S46

Fejlfinding

Her er nogle enkle løsninger på problemer, der kan påvirke billede og lyd.

Problem	Forslag til afhjælpning
Intet billede (sort skærm), ingen lyd	<ul style="list-style-type: none"> • Sæt stikket i stikkontakten. • Tryk på  knappen foran på TV-apparatet. • Hvis  lyser, trykkes på  eller en cifferknap på fjernbetjeningen. • Check antenneforbindelsen. • Sluk for TV-apparatet i 3 eller 4 sekunder og tænd det så igen ved hjælp af  foran på TV-apparatet.
Dårligt eller slet intet billede (sort skærm), men lyden er god.	<ul style="list-style-type: none"> • Brug MENU systemet til at vælge justering af billedkvalitet. Justér skarphed, billede og farvebalance. • I skærbilledet "Justering af billedkvalitet" vælges RESET for at vende tilbage til fabriksindstillingerne.
Godt billede, ingen lyd	<ul style="list-style-type: none"> • Tryk på  på fjernbetjeningen. • Hvis  vises på skærmen, trykkes på  på fjernbetjeningen.
Ingen farve på farveprogrammer	<ul style="list-style-type: none"> • Vælg Justering af billedkvalitet ved hjælp af MENU systemet og justér farveindstillingen. • I skærbilledet "Billedjustering" vælges RESET for at vende tilbage til fabriksindstillingerne.
forvrænget billede ved programskift eller skift til tekst-TV	<ul style="list-style-type: none"> • Afbryd eventuelt udstyr, der er tilsluttet via scartstikkene bag på TV-apparatet.
Fjernbetjeningen virker ikke	<ul style="list-style-type: none"> • Udskift batterierne.
Standby indikatoren  på TV-apparatet blinker	<ul style="list-style-type: none"> • Kontakt det nærmeste Sony servicecenter.
Forstyrrelser i billedet fra eksternt udstyr.	<ul style="list-style-type: none"> • Reducér skarphedsniveauet.

- Hvis disse problemer varer ved, skal TV-apparatet undersøges af fagfolk.
- Forsøg ALDRIG selv at åbne TV-apparatets kabinet.

Para su seguridad

Todos los televisores funcionan con voltajes muy altos. Para evitar descargas eléctricas o quemaduras, respete las normas de seguridad que se indican a continuación.

Normas de seguridad generales

- No exponga el televisor a la lluvia o la humedad.
- No quite la tapa posterior.
- Para su seguridad, solicite servicio técnico únicamente a personal cualificado.

Normas de instalación

- No instale el televisor en sitios calurosos, húmedos o con demasiado polvo.
- No obture ni tape los orificios de ventilación. Deje al menos 10 cm alrededor del aparato para que se ventile.
- No instale el televisor donde pueda sufrir vibraciones mecánicas.
- Coloque el televisor únicamente sobre un soporte estable adecuado a su peso y dimensiones.

Normas de funcionamiento

- Utilice el televisor sólo en una red eléctrica de 220-240 VCA y 50 Hz.
- No utilice el televisor si caen objetos sólidos o líquidos por las ranuras de ventilación. Hágalo revisar enseguida.
- Por razones medioambientales y de seguridad, se recomienda no dejar el televisor en modo de desconexión temporal (standby) mientras no se usa. Apáguelo pulsando el interruptor de desconexión principal del televisor.
- No tire del cable de alimentación para desenchufar el televisor, sino del enchufe.
- En caso de tormenta, desenchufe el televisor de la red eléctrica y la antena. De lo contrario, un rayo podría estropear el televisor.

Normas de mantenimiento

- Limpie la pantalla con un paño suave y húmedo. No utilice limpiadores abrasivos.
- Los depósitos de polvo y nicotina pueden causar acumulación de calor dentro del televisor. A la larga, ello supone un riesgo potencial para la seguridad y puede acortar la vida del aparato. Por tanto, haga revisar el aparato cada cinco años.

Contenido

Instalación	
1. Comprobación de accesorios suministrados	4
2. Colocación de pilas en el mando a distancia	4
3. Conexión del televisor	5
4. Encendido del televisor	6
5. Sintonización del televisor	7
6. Localización del canal del vídeo	7
Funcionamiento	
Descripción de los botones del TV	8
Descripción de los botones del mando a distancia	9
NexTView	10
Teletexto	12
Uso del sistema de menús del TV	14
Ajuste de la imagen y el sonido	14
Control del sonido	14
Uso del menú 'Características'	16
Reorganización de los canales de TV	17
Sintonización manual del TV	17
Asignación de nombre a los canales	18
Omisión de posiciones de programa	18
Uso de la función 'Sintonía (Continuación)'	19
Ajuste de la rotación de la imagen	20
Ajuste de la geometría de la imagen para una fuente RGB	20
Introducción de la identificación personal	21
Programación y nombre de las señales de entrada	21
Equipo complementario	
Conexión de otros equipos al TV	22
Información complementaria para conectar el equipo	23
Smartlink	23
Información auxiliar	
Especificaciones	24
Tabla de canales	24
Solución de problemas	25

Instalación

i Siga los pasos 1-6 para instalar el TV y ver los programas de televisión.

1. Comprobación de accesorios suministrados



Mando a distancia

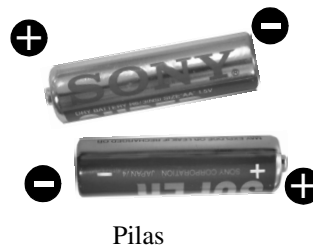

2. Colocación de pilas en el mando a distancia

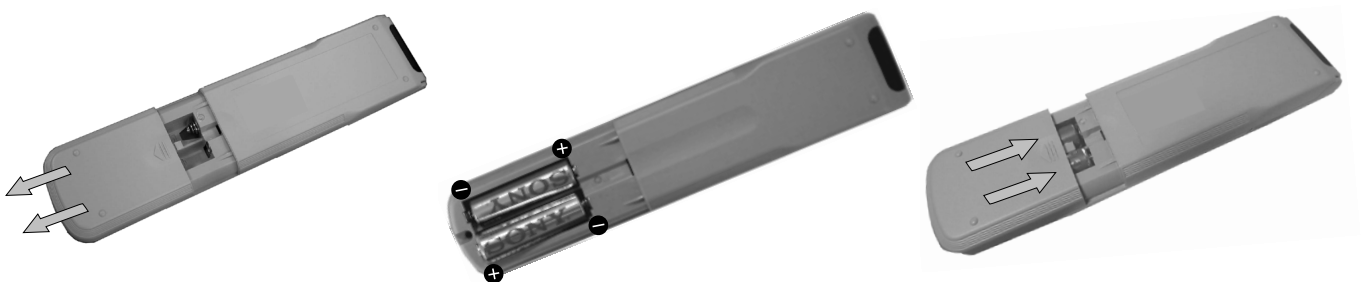

Asegúrese que coloca las pilas con las polaridades correctas.
Sea respetuoso con el medio ambiente y deposite las pilas usadas en un contenedor específico para ello.

3. Conexión del televisor

Conexión de la antena al TV

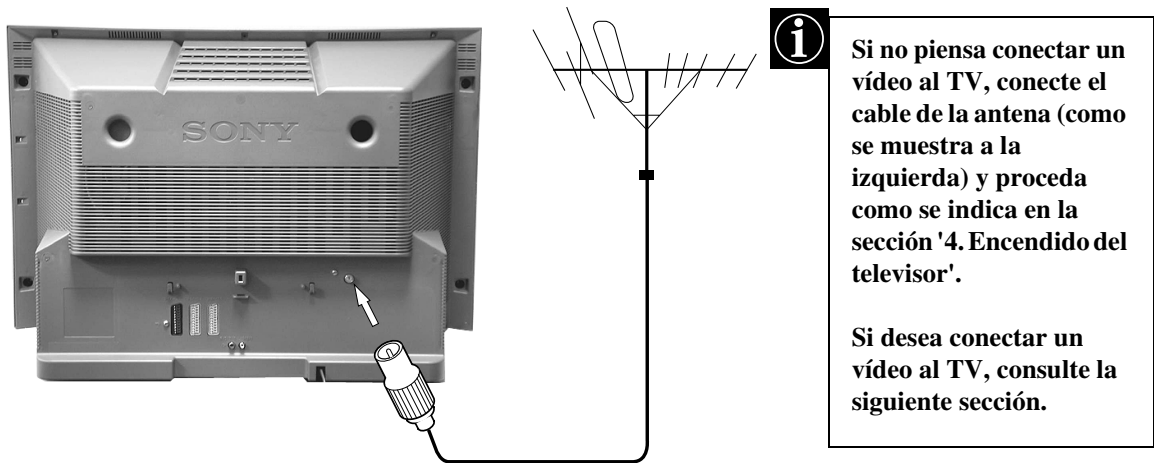

1. Conecte el cable de la antena a la toma marcada con , en la parte posterior del TV.

Conexión de antena y vídeo al TV

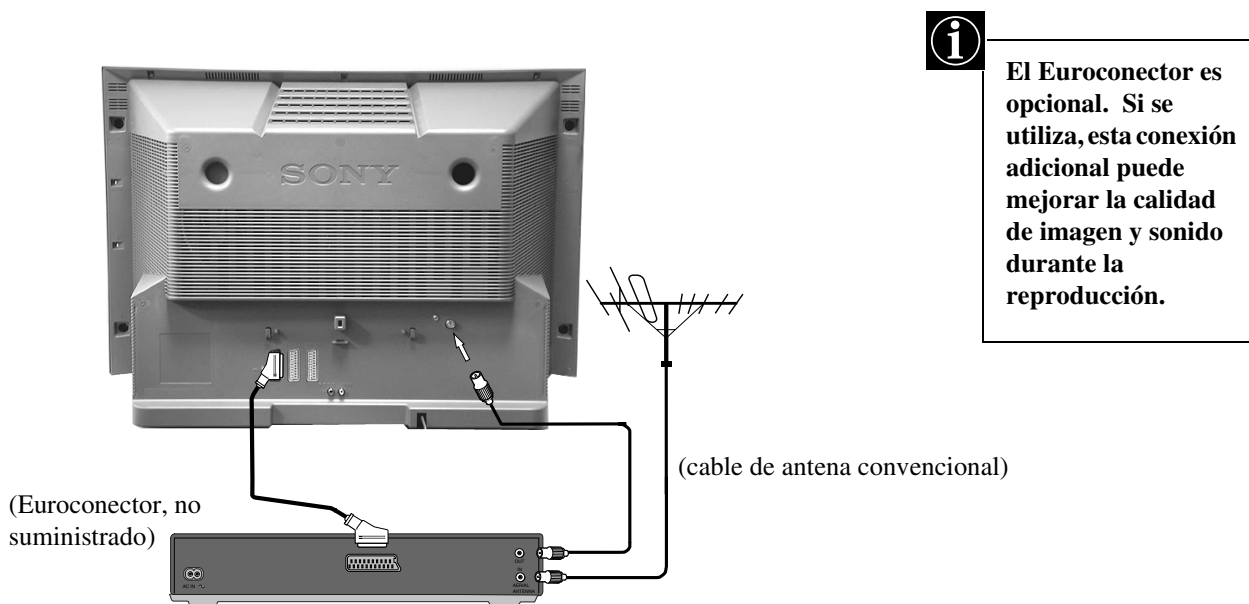

1. Conecte el cable de antena convencional al vídeo, tal como muestra la figura.
2. Conecte el cable de antena del vídeo desde la toma RF OUT de la parte posterior del vídeo hasta el receptáculo de antena de la parte posterior del TV, tal como muestra la figura.
3. Si utiliza un cable Euroconector, conéctelo al Euroconector AV2 situado en la parte trasera del televisor.
4. Enchufe el vídeo a la toma de corriente eléctrica y enciéndalo.
5. Inserte una cinta grabada en el vídeo y pulse el botón de reproducción 'PLAY'. Esto le permitirá que el televisor localice y memorice automáticamente el canal de vídeo durante el proceso de "Sintonización del televisor" tal y como se explica en la página 7.

4. Encendido del televisor



1. Enchufe el TV a la toma de corriente eléctrica (220-240V CA, 50Hz) y enciéndalo.



2. Pulse el botón Encender/Apagar ① en el panel frontal del TV.



Si está encendido el indicador de modalidad de espera situado en el panel frontal del TV, pulse el botón I/O de TV en el mando a distancia para encender el TV. Tras unos momentos, la imagen aparece en la pantalla del TV.

5. Sintonización del televisor

Antes de sintonizar el TV, debe establecer un idioma y un país.

1. El menú Language/country aparece en la pantalla del TV con la palabra 'English' resaltada.
2. Pulse los botones ▲ o ▼ del mando a distancia para seleccionar el idioma que desee utilizar y, a continuación, pulse el botón OK para confirmarlo. El menú País aparece con la opción 'NO' resaltada. Seleccione 'NO' si no desea que sus canales se guarden en el orden predeterminado que comienza por la posición de programa número 1.
3. Pulse ▲ o ▼ para seleccionar el país donde desea utilizar el TV y, a continuación, pulse el botón OK para confirmar la elección.
4. El menú 'Sintonía automática' aparece en la pantalla en el idioma seleccionado. Pulse el botón OK para confirmar la elección.
5. Asegúrese de que la antena está conectada conforme a las indicaciones y pulse el botón OK para confirmarlo. El TV comienza de inmediato a buscar y a memorizar los canales disponibles. La acción puede durar unos minutos. Espere y no pulse ningún botón mientras tanto.
6. Una vez que el TV tiene sintonizados todos los canales disponibles, en la pantalla aparece el menú 'Ordenar programas' para que pueda cambiar el orden de los canales. Si desea cambiarlo, pulse los botones ▲ o ▼ para seleccionar el canal que desea mover y, a continuación, pulse ►. Pulse los botones ▲ o ▼ para seleccionar la nueva posición (número de programa) del canal seleccionado y, a continuación, pulse el botón OK para confirmarla. El canal seleccionado se desplaza a su nueva posición y los demás canales se mueven consecuentemente. Repita este procedimiento si desea reorganizar otros canales del TV.
7. Pulse el botón MENU para retirar el menú de la pantalla del TV.
8. Pulse PROGR +/- o los botones numéricos para ver los canales de TV.

Nota: Si desea detener el proceso de sintonización automática en algún momento, pulse el botón OK.

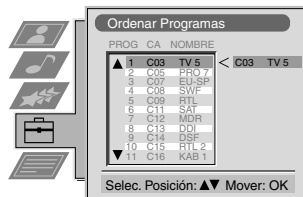
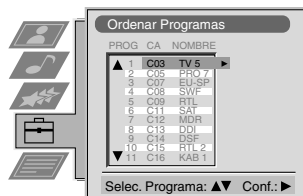
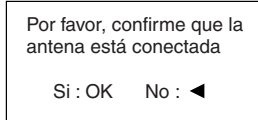
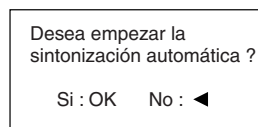
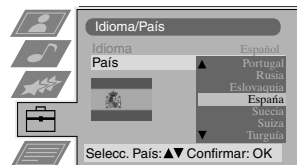
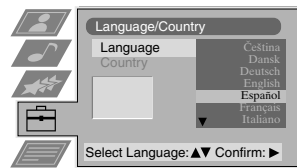

6. Localización del canal del vídeo

Si tiene conectado un vídeo al TV, localice ahora el canal que le corresponde.

1. Pulse los botones PROGR +/- del mando a distancia hasta que la imagen del vídeo aparezca en la pantalla del TV.

Nota: Si desea cambiar la posición programada del canal del vídeo, consulte la sección 'Reorganización de los canales de TV' de este manual de instrucciones.

Funcionamiento

Descripción de los botones del TV



Presione sobre la tapa de la parte lateral del televisor tal y como se muestra en la ilustración.



Aparecerá el panel de control.

Botón de entrada de vídeo
Púselo para seleccionar las señales de entrada de un vídeo, etc.



Botones PROGR (+) o (-)
Púselos para seleccionar los canales de TV.

Botones de control del volumen
Pulse (+) para subir el volumen y (-) para bajarlo.

Botón de reinicialización
Púselo no tan solo para restablecer los ajustes de imagen y sonido preestablecidos en fábrica, sino también para reinicializar el televisor como la primera vez que lo puso en marcha. En la pantalla aparecerá el logo Sony, y a continuación, el menú de sintonización automática. Si no desea volver a sintonizar el televisor, pulse el botón ◀ del mando a distancia.

Descripción de los botones del mando a distancia

Para desactivar el sonido

Pulse aquí para desactivar el sonido del TV. Pulse de nuevo para restablecerlo.

Para mostrar en pantalla información oculta

Pulse aquí para mostrar todas las indicaciones de la pantalla. Pulse de nuevo para cancelar.

Para seleccionar canales

Pulse los botones numéricos para seleccionar los canales.

Para los números de programas de dos dígitos, como 23, pulse primero **2** y, a continuación, los botones **3** y **2**.

Para volver a la modalidad TV

Pulse aquí para volver al funcionamiento normal desde la modalidad de teletexto o de espera.

Para seleccionar Teletexto

Pulse aquí para activar o desactivar el teletexto.

Para entrar en el menú de imagen

Pulse aquí para cambiar los ajustes de imagen. Pulse el botón OK para salir del menú.

Para entrar en el menú de sonido

Pulse aquí para cambiar los ajustes de sonido. Pulse el botón OK para salir del menú.

Para ajustar el volumen del TV

Pulse aquí para ajustar el volumen del televisor.

Para un apagado temporal del TV

Pulse aquí para desactivar provisionalmente el TV. Pulse de nuevo para activar la modalidad de espera. Para ahorrar energía, recomendamos apagar el TV cuando no se esté utilizando. **NOTA:** Cuando pasan de 15 a 30 minutos sin ninguna señal de televisión ni pulsación de botón, el TV activa automáticamente la modalidad de espera.

Para seleccionar señales de entrada o congelar el teletexto

Pulse aquí para seleccionar entradas de las tomas del TV (vea la sección Equipo complementario). En la modalidad de teletexto, pulse aquí para congelar la página en pantalla. Pulse una vez más para cancelar.

Para volver al canal anterior

Pulse aquí para volver al canal que estaba viendo con anterioridad. **Nota:** Esta función sólo puede utilizarse después de tener en pantalla un canal durante 5 segundos.

Para ver el menú

Pulse aquí si desea utilizar el sistema de menús del TV. Pulse de nuevo para retirar el menú de la pantalla del TV.

Para seleccionar opciones de menús

Utilice el botón OK y las teclas de flecha para seleccionar las opciones disponibles en los menús de este TV.

Para seleccionar la guía electrónica

Pulse aquí para activar o desactivar la guía electrónica de programas (EPG).

Para cambiar el formato de pantalla

Púlselo para cambiar el formato de la pantalla. Para más detalles, consulte el capítulo "Cambio del tamaño de la pantalla" de este manual de instrucciones.

Teclas Fastext

Para más detalles, consulte la sección Teletexto.

Para seleccionar canales

Pulse aquí para seleccionar canales.



NexTVView*

*depende de la disponibilidad del servicio





i NexTVView es una guía electrónica de programas que suministra información de programas hasta con una semana de antelación en todos los canales facilitados por el proveedor seleccionado. Si los datos exceden la memoria de NexTVView, la información que reciba abarcará menos de 7 días.

Al buscar información, puede hacerlo por temas (deportes, arte, etc.), por fecha o por hora (p. ej. las emisiones entre las 8 y las 9 p.m.). Una vez localizado el programa, puede seleccionarlo directamente, utilizar el temporizador para recibir un recordatorio o programar el vídeo con enlace NexTVView.



El proveedor de NexTVView es el responsable del contenido de la guía. El aparato de television es responsable de la presentación; es decir, de la estructura de los rnenús y de la navegación, en caso de que el proveedor no la suministre.

i Primero tiene que seleccionar un programa que tiene el servicio NexTVView. Tan pronto como todos los datos quedan disponible la indicación "NexTVView" aparece en pantalla. Aunque cambie de programa, este servicio NexTVView seguirá estando disponible hasta que apague el televisor.

Cómo utilizar la navegación Sony

1. Pulse  para activar y desactivar NexTVView.
2. Utilice los botones del "joystick" para:
 - Desplazarse hacia arriba o hacia abajo dentro de una columna: Presione  o 
 - Ir a las columnas hora y fecha de la izquierda: Presione 
 - Ir a los iconos de la columna de la derecha: Presione 
 - Confirmar una selección: Pulse OK
 - (a) en las columnas de fecha, hora o icono (temas), la lista de programas varía en función de la selección efectuada.
 - (b) en la lista de programas, la confirmación de una emisión en curso presenta directamente el programa en el televisor mientras que la confirmación de un programa de ulterior difusión presenta el menú Emisiones pendientes (véase Utilización del temporizador).

Cómo utilizar la navegación del proveedor NexTVView

- Utilice  o  para desplazarse hacia arriba o hacia abajo dentro de la columna.
- Utilice OK para obtener la lista de programas o para llegar al nivel siguiente.



i Significado de los iconos

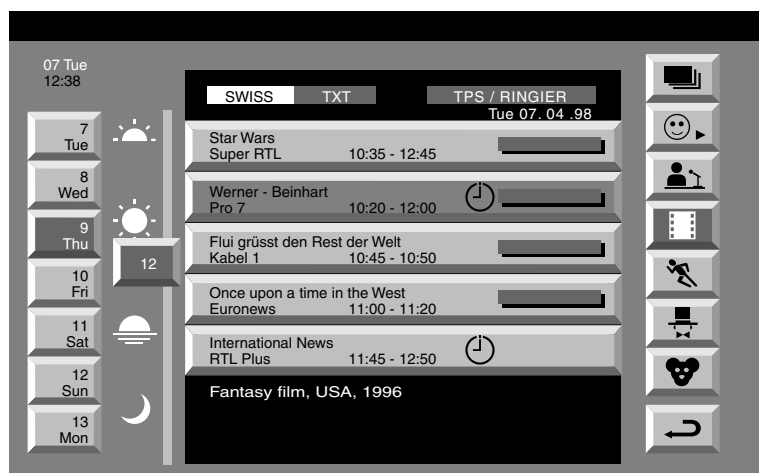







- | | |
|--|---|
|  lista completa |  deportes |
|  selección personal |  espectáculos |
|  emisiones nuevas |  niños |
|  películas |  vuelta al menú anterior |





NexTVView

Selección personal de programas

i Cuando seleccione  no habrá preselección personal.  le permite seleccionar los temas de su agrado, limitando la búsqueda a aquellos que haya marcado.

1. Seleccione  mediante  o . Presione .
Se visualizará el menú "Selección personal".
2. Seleccione el elemento deseado mediante  o . Confírmelo pulsando OK.
Repita el paso 2 para seleccionar todos los elementos que desea incorporar en su lista.
3. Cuando termine con la lista, seleccione  mediante  y pulse OK.

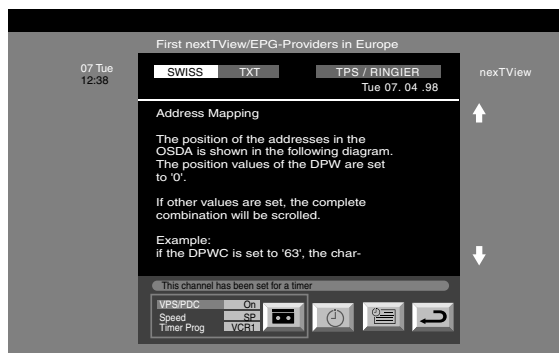

Uso del menú Emisiones pendientes

1. Seleccione de la lista de programas, mediante  o , un programa que vaya a emitirse con posterioridad. Pulse OK.
Se visualizará el menú 'Emisiones pendientes'.



Desea grabar en vídeo el programa seleccionado

(sólo en vídeos con Smartlink)

2. Seleccione  mediante  y pulse OK.
La información será transferida al vídeo que tenga conectado al televisor.

Configuración del vídeo

3. Seleccione VPS/PDC mediante .

i Seleccionando esta opción se asegura de que se grabe toda la emisión en caso de que haya algún cambio en la programación televisiva. Esto sólo funciona si el canal seleccionado emite una señal VPS/PDC.

- Seleccione Si o No mediante OK.

4. Seleccione Velocidad mediante .

i Seleccione Duración estándar (SP) o Larga duración (LP). En la modalidad de larga duración puede grabar en una cinta de vídeo el doble de tiempo que en la de duración estándar. No obstante, la calidad de la imagen puede resentirse.

- Seleccione SP o LP mediante OK.

5. Seleccione Conf. Vídeo mediante .

i Seleccione cuál de los vídeos conectados desea programar.

- Seleccione VCR 1 o 2 mediante OK.

Para salir del menú





6. Seleccione  mediante . Pulse OK.

- Retornará al menú anterior.

Teletexto

La mayoría de los canales de televisión emiten información mediante el teletexto. La página de índice del servicio de teletexto (la página 100, por lo general) proporciona información sobre cómo utilizar el servicio. Utilice un canal de TV con una señal fuerte para evitar posibles errores del teletexto.

Activación y desactivación del teletexto



1. Seleccione el canal de televisión que transmita el servicio de teletexto que desea ver.
2. Pulse  una vez para seleccionar teletexto.
3. Pulse  dos veces para obtener la modalidad "Mix".
4. Pulse  o pulse  una tercera vez para apagar el servicio de teletexto.

Selección de una página de teletexto

Introduzca los tres dígitos del número de página mediante los botones numéricos del mando. Si se equivoca, entre tres números cualquiera y vuelva a introducir el número de página correcto.

Uso de otras funciones de teletexto

Selección de la página siguiente o anterior

Pulse los botones  o  del mando a distancia para seleccionar la página anterior o siguiente.



Cómo congelar una página de teletexto

Pulse el botón  para bloquear la página. Pulse de nuevo para cancelar el bloqueo.

Presentación de la página de índice

Pulse el botón  para presentar la página de índice (página 100, por lo general).

Selección de una subpágina



Una página de teletexto puede constar a su vez de varias subpáginas. En estos casos, al cabo de unos segundos, aparece una línea informativa en la parte inferior de la pantalla con el número de subpáginas que contiene esa página. Pulse  o  para seleccionar la subpágina.

Uso de botones de color para acceder a páginas (Fastext)

(solo disponible si la emisora de TV difunde señales Fastext)

Cuando en la parte inferior de una página aparece un menú codificado de colores, pulse un botón de color del mando a distancia (rojo, verde, amarillo o azul) para acceder a la página correspondiente.

Uso de la función 'Page Catching'

1. Pulse los botones numéricos del mando a distancia para seleccionar una página de teletexto que tenga varios números de página (p. ej. la página del índice).
2. Pulse el botón OK.
3. Pulse  o  para seleccionar el número de página deseado y, a continuación, pulse el botón OK. La página solicitada aparece transcurridos algunos segundos.

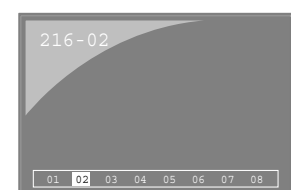
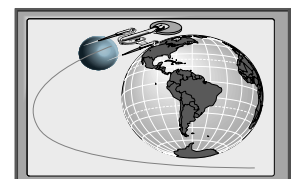
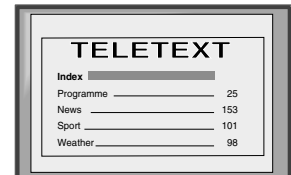
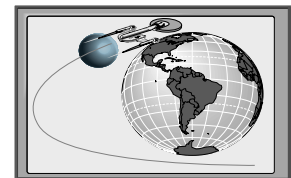

Teletexto

Uso del menú Teletexto

1. Pulse el botón MENU del mando a distancia para ver el menú en la pantalla.
2. Pulse ▲ o ▼ para seleccionar el elemento elegido en la pantalla y, a continuación, pulse ► para seleccionar el submenú correspondiente.
3. Para retirar el menú Teletexto de la pantalla, pulse el botón MENU.
Si está en modalidad de teletexto, pulse el botón MENU del mando a distancia para entrar directamente al menú de teletexto.

Superior/Inferior/Completa



El submenú Superior/Inferior/Completa permite agrandar distintas áreas de la página de teletexto. Pulse ▲ para agrandar la mitad superior de la pantalla. Pulse ▼ para agrandar la mitad inferior. Pulse el botón OK para restablecer el tamaño normal de la página. Pulse ◀ para volver a la pantalla del menú de teletexto.



Superior:▲ Inferior:▼ Completa: OK

Desaparición de Texto

Con esta función puede ver un canal de televisión mientras espera la página de teletexto solicitada.

1. Pulse dos veces el botón  del mando a distancia para entrar en el modo de teletexto normal.
2. Pulse el botón MENU para ver el menú de teletexto.
3. Pulse ▲ o ▼ para resaltar 'Desaparición de Texto' y, a continuación, pulse ► para entrar en dicho menú.
4. En pantalla aparece el canal actual de televisión. En cuanto la página solicitada está disponible, el símbolo  en color azul aparece en la parte superior izquierda de la pantalla.
5. Pulse el botón  del mando a distancia para ver la página solicitada.

Revelar

Algunas páginas de teletexto contienen información oculta que se puede revelar, como p. ej. la solución de una adivinanza.

1. Estando dentro del servicio de teletexto, pulse el botón MENU del mando a distancia para ver el menú de teletexto en la pantalla.
2. Pulse ▲ o ▼ para resaltar la opción "Revelar" y, a continuación, pulse ► para entrar en dicha opción. La información oculta aparecerá en la pantalla.

Página de Alarma*

*depende de la disponibilidad del servicio

La Página de Alarma le permite consultar una página codificada por tiempo, como p. ej. una página de alarma a una hora determinada. Para ello:

1. Estando dentro del servicio de teletexto, pulse el botón MENU del mando a distancia para ver el menú de teletexto en la pantalla.
2. Pulse ▲ o ▼ para resaltar la opción "Página de Alarma" y, a continuación, pulse ► para entrar en dicha opción.
3. Pulse los botones numéricos del mando a distancia para introducir los tres dígitos de la página deseada.
4. Vuelva a pulsar los botones numéricos para introducir los cuatro dígitos de la hora deseada.
5. Pulse OK para memorizar la hora establecida. El televisor sale automáticamente del modo de teletexto y vuelve a la pantalla de televisión mostrando la hora en la parte superior izquierda de la pantalla. La página aparecerá en la pantalla a la hora especificada.

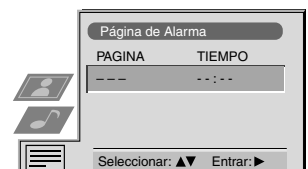

Índice de Toptext*

* sólo disponible si el canal de televisión transmite TOP-Text

En este menú, las páginas de TOP-Text se dividen en dos columnas : la primera columna muestra los 'bloques' de páginas y la segunda, muestra las páginas de 'grupo'.

1. Pulse ◀ o ▶ para seleccionar la primera o segunda columna.
2. Pulse ▲ o ▼ para seleccionar la página de 'bloque' o de 'grupo' deseada.
3. Pulse OK para ver la página que ha escogido.

Uso del sistema de menús del TV

El TV consta de un sistema de menús basado en una serie de pantallas y opciones de selección fáciles de utilizar. Estas pantallas permiten aprovechar al máximo la capacidad del TV: ayudan a cambiar la configuración de la imagen y del sonido, a modificar el formato o tamaño de la imagen en el TV, a organizar los canales de TV, etc.

Ajuste de la imagen y el sonido

La imagen y el sonido vienen preestablecidos de fábrica. No obstante, puede ajustarlos para satisfacer sus gustos personales.

1. Pulse el botón MENU del mando a distancia para ver el menú en la pantalla.
2. Pulse los botones ▲ o ▼ para seleccionar los ajustes de imagen con o los de sonido con ; a continuación pulse ► para entrar en 'Ajuste de la imagen' o 'Ajuste del sonido'.
3. Pulse los botones ▲ o ▼ para seleccionar en la pantalla la opción que desea ajustar, y pulse ► para confirmarla. En la siguiente tabla se incluye una descripción de las opciones de menús y sus funciones.
4. Pulse los botones ▲, ▼, ► o ◀ para ajustar la opción seleccionada.
5. Una vez ajustado el elemento, pulse el botón OK para guardar en memoria el nuevo valor.
6. Repita los pasos 3-5 si desea ajustar cualquier otro elemento.
7. Pulse el botón MENU para retirar el menú de la pantalla del TV.



Ajuste de la imagen

Elemento	Opción/Acción
Modo de imagen	▼ Directo (para emisiones en directo) Personal (para ajustes individuales) ▲ Películas (para emisiones de películas)
Contraste	Menos ◀▶ Más
Brillo*	Más oscuro ◀▶ Más claro
Color*	Menos ◀▶ Más
Matiz**	Rojizo ◀▶ Verdoso
Nitidez*	Más suave ◀▶ Más nítida
* Sólo se puede modificar si selecciona "Personal" en Modo de Imagen".	
** Disponible sólo para el sistema de color NTSC (p. ej. cintas de vídeo estadounidenses).	
Prestablecido	Restablece los niveles preestablecidos en fábrica.
AI (Inteligencia artificial)	▼ SÍ: Optimización automática del nivel de contraste en función de la señal de TV. ▲ NO: Normal.
Red. de ruidos	▼ SÍ: Reduce el ruido de la imagen en caso de recibir # una señal débil. ▲ NO: Normal.
Modo digital	▼ Normal: Calidad de imagen básica a 100Hz. Digital +: Mejora la resolución de la imagen y es óptimo para leer textos en pantalla . ▲ Avanzado: Mejora la resolución de la imagen, creando imágenes sin parpadeo.
Tono Color	▼ Cálido: Ofrece una sensación de imagen cálida. Normal: Normal. ▲ Frío: Ofrece una sensación de imagen fría.

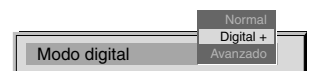
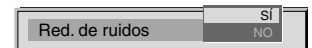
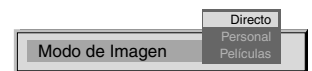

Ajuste del sonido

Elemento	Opción/acción
Modo ecualizador	<ul style="list-style-type: none"> ▼ Personal Vocal Jazz Rock Pop ▲ Lineal (valor fijo, no puede ajustarse)

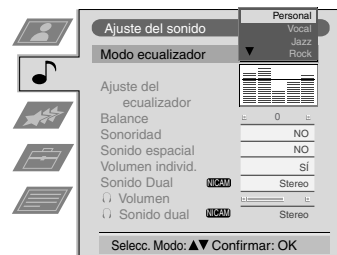

Ajuste del ecualizador Puede ajustar la modalidad seleccionada en Modo ecualizador mediante el corte y la potenciación de las 5 bandas de frecuencia seleccionadas. Pulse ◀ o ▶ para seleccionar la banda de frecuencia y, a continuación, ▼ o ▲ para ajustar la frecuencia. Por último, pulse el botón OK para guardar en memoria el nuevo ajuste.



Si desea guardar en memoria el nuevo valor, establezca 'Personal' en el Modo ecualizador. El modo Personal guarda en memoria los ajustes de forma permanente, mientras que las demás modalidades (Vocal, Jazz, Rock, Pop) los memorizan solo hasta el siguiente cambio de modo.



Balance ◀ Izquierdo.
▶ Derecho.



Sonoridad ▼ NO: Normal.
▲ SÍ: Para programas musicales.



Sonido Espacial ▼ NO: Normal.
▲ SÍ: Para efectos acústicos especiales.

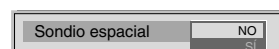

Volumen individ. ▼ NO: El volumen varía en función de la señal emisora.
▲ SÍ: El volumen de los canales se mantiene independientemente de la señal emisora (p. ej. en anuncios publicitarios).

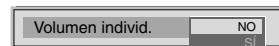

Sonido dual Para emisiones bilingües:
▼ A para el canal 1.
▲ B para el canal 2.
Para emisiones estereofónicas:
▼ Mono.
▲ Estéreo.

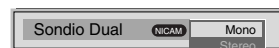

En las emisiones estereofónicas en NICAM, la indicación NICAM aparece brevemente en la pantalla.

Auriculares
🔊 Volumen Ajusta el volumen de los auriculares. También puede ajustar el volumen de un equipo adicional conectado a los conectores RCA situados en la parte trasera del televisor.



🔊 **Sonido dual** Para emisiones bilingües:
▼ A para el canal 1.
▲ B para el canal 2.

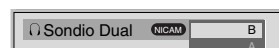

Uso del sistema de menús del TV:

Uso del menú 'Características'

1. Pulse el botón MENU del mando a distancia para ver el menú en la pantalla.
2. Pulse los botones ▲ o ▼ para seleccionar el menú 'Características' con  y, a continuación, pulse ► para entrar en 'Características'.
3. Pulse los botones ▲ o ▼ para seleccionar la opción de menú deseada y, a continuación, pulse ► para confirmar la elección. En la siguiente tabla se describen las opciones de menús y sus funciones.
4. Pulse los botones ▲, ▼, ► o ◀ para seleccionar el ajuste seleccionado.
5. Pulse el botón OK para confirmar el ajuste elegido.
6. Repita los pasos 3-5 si desea seleccionar cualquier otro elemento.
7. Pulse el botón MENU para retirar el menú de la pantalla del TV.



Elemento	Opción/Acción
Auto formato* *solo para señal de antena	▼ NO: El tamaño de la imagen no se ajusta de forma automática. ▲ SÍ: El TV ajusta de forma automática el tamaño de la imagen para eliminar las áreas oscuras de la imagen del TV (como se muestra a continuación):
Corrección formato* (*solo si Auto formato está en 'SÍ')	▼ NO: Está seleccionado 4:3/14:9. ▲ SÍ: Para las emisiones 4:3/14:9 se selecciona automáticamente Optimizada.
Desconexión auto.	Puede seleccionar un intervalo de tiempo tras la que el TV pase automáticamente a la modalidad de espera. ▼ NO ▲ 90 min.
Bloqueo TV	▼ NO: Normal ▲ SÍ: Esta función hace que los botones del televisor queden bloqueados cuando el aparato está en modo de desconexión temporal (standby) y sólo es posible volver a conectarlo utilizando los botones del mando a distancia.
Salida de AV2	▼ TV Señal audio/vídeo de la antena  AV1 Señal de audio/vídeo del Euroconector 1 AV2 Señal de audio/vídeo del Euroconector 2 AV3 Señal de audio/vídeo del Euroconector 3 ▲ AV4 Señal de audio/vídeo de los conectores del panel frontal del TV

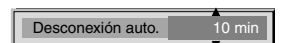
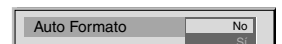

Cambio del formato de la pantalla

Esta característica permite cambiar el tamaño de la imagen del TV.

Pulse el botón  del mando a distancia varias veces o utilice los botones ▲ o ▼ para seleccionar uno de los formatos siguientes y, a continuación, pulse el botón OK para confirmar su elección:

- horizontal Para emisiones 16:9.
- zoom Formato de pantalla horizontal para películas de vídeo.
- 14:9 Relación entre los tamaños de imagen 4:3 y 16:9.
- 4:3 Tamaño de imagen convencional 4:3, información de imagen completa.
- optimizada Imitación del efecto de pantalla horizontal para emisiones 4:3.

En los formatos Optimizada, Zoom y 14:9, la pantalla aparece recortada en las áreas superior e inferior. Pulse ▲ o ▼ para ajustar la posición de la imagen en la pantalla (p. ej. para leer subtítulos) y, a continuación, pulse el botón OK para confirmarla.

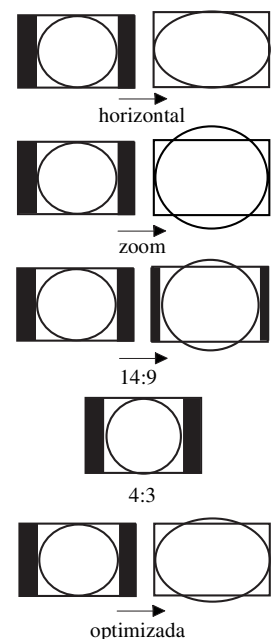

Reorganización de los canales de TV

 Después de sintonizar el TV, puede utilizar esta función para cambiar el orden de los canales sintonizados.

1. Pulse el botón MENU del mando a distancia para ver el menú en la pantalla.
2. Pulse el botón ▼ para seleccionar el símbolo  en la pantalla de menús y, a continuación, pulse ► para abrir el menú 'Configuración'.
3. Pulse el botón ▼ para seleccionar 'Ordenar programas' y, a continuación, pulse ► para entrar en 'Ordenar programas'.
4. Pulse los botones ▲ o ▼ para seleccionar el canal cuya posición desea cambiar, y pulse ► para confirmarlo.
5. Pulse los botones ▲ o ▼ para seleccionar la nueva posición de programa (p. ej. PROG 4) del canal seleccionado y, a continuación, pulse el botón OK para confirmarla. El canal seleccionado se mueve a su nueva posición de programa y los demás canales se desplazan consecuentemente.
6. Repita los pasos 4 y 5 si desea ordenar los demás canales.
7. Pulse el botón MENU para retirar el menú de la pantalla.

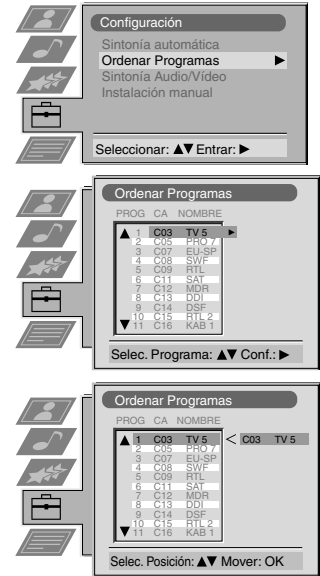

Sintonización manual del TV

 Si siguió las instrucciones del principio de este manual, el televisor ya debe haberse sintonizado de forma automática. No obstante, esta operación puede realizarse a mano, añadiendo los canales al TV uno tras otro.

1. Pulse el botón MENU del mando a distancia para ver el menú en la pantalla.
2. Pulse el botón ▼ para seleccionar el símbolo  en la pantalla de menús y, a continuación, pulse ► para entrar en 'Configuración'.
3. Pulse el botón ▼ para seleccionar 'Instalación manual' en la pantalla de menús ; a continuación, pulse ► para entrar en 'Instalación manual'.
4. Pulse el botón ▼ para seleccionar 'Sintonía manual' en la pantalla de menús y, a continuación, pulse ► para entrar en 'Sintonía manual'.
5. Pulse los botones ▲ o ▼ para seleccionar un número de programa para el canal (p. ej. PROGR 1 para TV1) y, a continuación, pulse ► para resaltar la columna 'ELIM.'.
6. Pulse ▲ para seleccionar 'NO' y, a continuación, pulse ► para resaltar la columna 'SIST'.
7. Pulse los botones ▲ o ▼ para seleccionar el sistema de radiodifusión de TV (B/G para los países de Europa occidental o D/K para los de Europa oriental), o 'EXT' para una fuente de entrada de vídeo (AV1, AV2...). A continuación, pulse ► para confirmar su elección.
8. Pulse los botones ▲ o ▼ para seleccionar 'C' (canales terrestres), 'S' (canales por cable) o 'F' (entradas de frecuencia directa). A continuación, pulse ► para confirmar su elección.
9. Seleccione el primer dígito numérico de 'CA' (canal) y a continuación el segundo, con los botones numéricos del mando a distancia.
O bien, Pulse ▼ para buscar el siguiente canal disponible.
10. Si no desea memorizar este canal en el número de programa seleccionado, pulse los botones ▲ o ▼ para continuar buscando el canal deseado.
11. Cuando encuentre el canal que desea guardar en memoria, pulse el botón OK.
12. Repita los pasos 5-11 si desea guardar en memoria más canales y, a continuación, pulse el botón MENU para retirar el menú de la pantalla del TV.

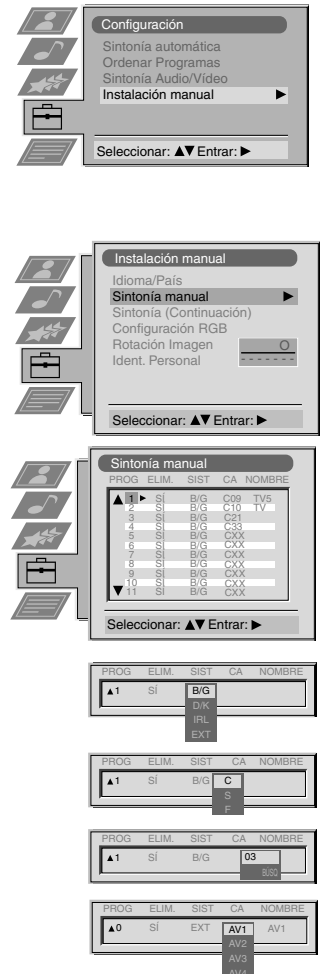

Uso del sistema de menús del TV:

Asignación de nombre a los canales

i Por lo general, los nombres de los canales se toman automáticamente del Teletexto, si está disponible. No obstante, puede cambiar el nombre de los canales y de las fuentes de vídeo por separado, utilizando hasta 5 caracteres (letras o números).

1. Pulse el botón MENU del mando a distancia para ver el menú en la pantalla.
2. Pulse el botón ▼ para seleccionar el símbolo  en la pantalla de menús y, a continuación, pulse ► para abrir el menú 'Configuración'.
3. Pulse el botón ▼ para seleccionar 'Instalación manual' y, a continuación, pulse ► para entrar en 'Instalación manual'.
4. Pulse el botón ▼ para seleccionar 'Sintonía manual' y, a continuación, pulse ► para entrar en 'Sintonía manual'.
5. Pulse los botones ▲ o ▼ para seleccionar el canal al que desea asignar nombre.
6. Pulse el botón ► varias veces hasta que quede resaltado el primer elemento de la columna 'NOMBRE'.
7. Pulse los botones ▲ o ▼ para seleccionar una letra o un número (seleccione '-' para espacio vacío) y, a continuación, pulse ► para confirmar su elección. Seleccione los otros cuatro caracteres con el mismo método.
8. Cuando haya seleccionado todos los caracteres, pulse el botón OK.
9. Repita los pasos 5 a 8 si desea asignar nombre a los demás canales.
10. Pulse el botón MENU para retirar el menú de la pantalla.

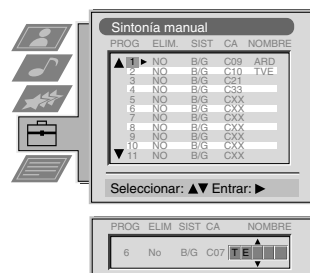

Omisión de posiciones de programa

i Esta función permite omitir posiciones de programa poco utilizadas cuando se seleccionan con los botones PROGR +/- . No obstante, puede utilizar los botones numéricos para seleccionar las posiciones omitidas.

1. Pulse el botón MENU del mando a distancia para ver el menú en la pantalla.
2. Pulse el botón ▼ para seleccionar el símbolo  en la pantalla de menús y, a continuación, pulse ► para abrir el menú 'Configuración'.
3. Pulse el botón ▼ para seleccionar 'Instalación manual' y, a continuación, pulse ► para entrar en 'Instalación manual'.
4. Pulse el botón ▼ para seleccionar 'Sintonía manual' y, a continuación, pulse ► para entrar en 'Sintonía manual'.
5. Pulse los botones ▲ o ▼ para seleccionar la posición del programa y, a continuación, pulse ► para resaltar la columna 'ELIM.'.
6. Pulse los botones ▲ o ▼ para seleccionar 'NO' o 'SÍ' (si desea omitir la posición de este programa) y, a continuación, pulse el botón OK para guardar los ajustes en memoria.
7. Repita los pasos 5 y 6 si desea omitir o rehabilitar otras posiciones de programa.
8. Pulse el botón MENU para retirar el menú de la pantalla del TV.

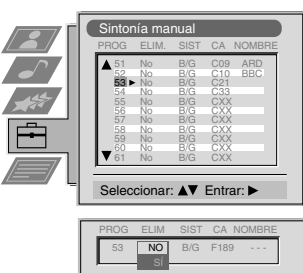
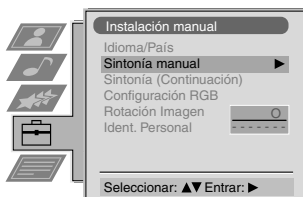

Uso del sistema de menús del TV:

Uso de la función Sintonía (Continuación)

 Con esta función puede a) ajustar de forma individual el nivel de volumen de cada canal, b) sintonizar a mano el TV para obtener una recepción de imagen mejor cuando la imagen se recibe distorsionada, o c) programar la salida AV para las posiciones de programas de los canales con señales codificadas (p. ej., desde un decodificador de TV de pago). De esta forma, un vídeo conectado puede registrar la señal descodificada.

1. Pulse el botón MENU del mando a distancia para ver el menú en la pantalla.
2. Pulse el botón ▼ para seleccionar el símbolo  en la pantalla de menús y, a continuación, pulse ► para entrar en 'Configuración'.
3. Pulse el botón ▼ para seleccionar 'Instalación manual' y, a continuación, pulse ► para entrar en 'Instalación manual'.
4. Pulse el botón ▼ para seleccionar 'Sintonía (Continuación)' y, a continuación, pulse ► para entrar en 'Sintonía (Continuación)'.
5. Pulse los botones ▲ o ▼ para seleccionar el número de programa apropiado y, a continuación, pulse el botón ► varias veces para seleccionar a) VOL b) AFT oc) DECOD. El elemento seleccionado cambia de color.
6. a) **VOL - Volumen Individual**
Pulse los botones ▲ o ▼ para ajustar el volumen (entre -7 y +7) del canal. Pulse OK para guardar el ajuste en memoria. Repita los pasos 5 y 6a si desea ajustar el nivel de volumen de los otros canales.

b) AFT - Sintonización Fina Automática

Pulse los botones ▲ o ▼ para ajustar la frecuencia (entre -15 y +15). Pulse el botón OK para confirmar. Repita los pasos 5 y 6b si desea realizar una sintonización precisa de los otros canales.

c) DECOD. (Decodificador)

Pulse los botones ▲ o ▼ para seleccionar AV1 o AV2 como posición de programa. A continuación, pulse el botón OK para confirmar los ajustes. Ahora puede acoplar un decodificador a las entradas AV1 o AV2 de la parte posterior del TV. La imagen del decodificador aparecerá en el correspondiente número de programa. Repita los pasos 5 y 6c para programar la salida AV de otras posiciones de programa.

7. Pulse el botón MENU para retirar el menú de la pantalla del TV.



Ajuste de la rotación de la imagen



La imagen puede aparecer inclinada debido al magnetismo de la tierra. En este caso, la imagen puede reajustarse.

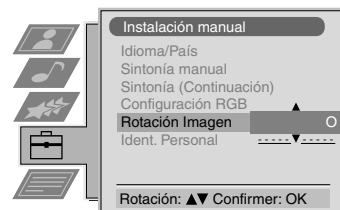

1. Pulse el botón MENU del mando a distancia para ver el menú en la pantalla.
2. Pulse el botón ▼ para seleccionar el símbolo  en la pantalla de menús y, a continuación, pulse ► para entrar en 'Configuración'.
3. Pulse el botón ▼ para seleccionar 'Instalación manual' y, a continuación, pulse ► para entrar en 'Instalación manual'.
4. Pulse el botón ▼ para seleccionar 'Rotación imagen' y, a continuación, pulse ► para entrar en el submenú 'Rotación imagen'.
5. Pulse los botones ▲ o ▼ para girar la imagen entre -5 y +5 y, a continuación, pulse el botón OK para guardar los ajustes en memoria.
6. Pulse el botón MENU para retirar el menú de la pantalla del TV.



Ajuste de la geometría de la imagen para una fuente RGB



Cuando se conecta una fuente RGB, como una Sony PlayStation, puede ser necesario reajustar la geometría de la imagen.

1. Pulse el botón  del mando a distancia para seleccionar la fuente RGB conectada 1.
2. Pulse el botón MENU para ver el menú en la pantalla.
3. Pulse el botón ▼ para seleccionar el símbolo  en la pantalla de menús y, a continuación, pulse ► para entrar en 'Configuración'.
4. Pulse el botón ▼ para seleccionar 'Instalación manual' en la pantalla de menús y, a continuación, pulse ► para entrar en 'Instalación manual'.
5. Pulse el botón ▼ para seleccionar 'Configuración RGB' en la pantalla de menús y, a continuación, pulse ► para entrar en el submenú 'Configuración RGB'.
6. Pulse ► para seleccionar Centrado y, a continuación, pulse ▲ o ▼ para ajustar el centro de la imagen en un margen de -10 y +10. Pulse el botón OK para guardar en memoria los nuevos valores.
7. Pulse ► para seleccionar Tamaño y, a continuación, pulse ▲ o ▼ para ajustar las coordenadas horizontales en un margen de -10 y +10. Pulse el botón OK para guardar en memoria los nuevos valores.
8. Pulse el botón MENU para retirar el menú de la pantalla.

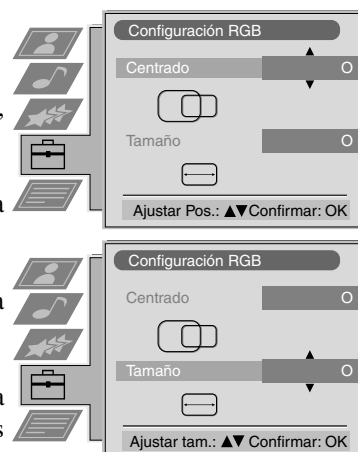

Uso del sistema de menús del TV:

Introducción de la identificación personal

 Con esta función puede asignar un código de seguridad al TV que, en caso de robo, facilitará su recuperación. El código de seguridad, no obstante, sólo puede introducirse una vez ¡no lo olvide!

1. Pulse el botón MENU del mando a distancia para ver el menú en la pantalla.
2. Pulse el botón ▼ para seleccionar el símbolo  en la pantalla de menús y, a continuación, pulse ► para entrar en 'Configuración'.
3. Pulse el botón ▼ para seleccionar 'Instalación manual' en la pantalla de menús y, a continuación, pulse ► para abrir el menú 'Instalación manual'.
4. Pulse el botón ▼ para seleccionar 'Ident. personal' en la pantalla de menús y, a continuación, pulse ► para abrir el submenú 'Ident. personal'.
5. Pulse los botones ▲ o ▼ para seleccionar el primero de un total de 11 caracteres (letra, número, + o un espacio) y, a continuación, pulse ► para pasar al siguiente carácter.
6. Repita el paso 5 para introducir todos los caracteres del código.
7. Pulse el botón OK para guardar en memoria el código, o pulse ◀ para cancelar.
8. Pulse el botón MENU para retirar el menú de la pantalla.

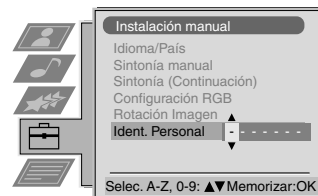

Programación y nombre de las señales de entrada

 Con esta función, puede asignar formato y nombre a las fuentes de entrada de forma automática.

1. Pulse el botón MENU del mando a distancia para ver el menú en la pantalla.
2. Pulse el botón ▼ para seleccionar el símbolo  en la pantalla de menús y, a continuación, pulse ► para entrar en 'Configuración'.
3. Pulse el botón ▼ para seleccionar 'Sintonía Audio/Vídeo' en la pantalla de menús y, a continuación, pulse ► para entrar en 'Sintonía Audio/Vídeo'.
4. Pulse los botones ▲ o ▼ para seleccionar la entrada AV deseada (AV1, 2, 3 ó 4).
5. Pulse el botón ► para seleccionar 'AUTO' y, a continuación, ▲ o ▼ para seleccionar 'No', 'Normal' o 'Full'.
6. Pulse el botón ► para seleccionar 'NOMBRE'.
7. Pulse los botones ▲ o ▼ para seleccionar el primer carácter del nombre y, a continuación, pulse el botón ► para desplazarse al siguiente carácter.
8. Repita el paso 7 para seleccionar los otros 4 caracteres y pulse el botón OK para guardar en memoria.
9. Repita los pasos 4-8 de las otras fuentes de entrada AV y, a continuación, pulse el botón MENU para retirar el menú de la pantalla.

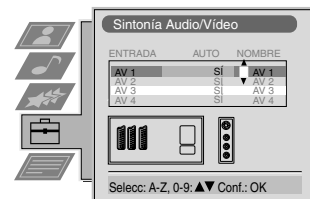

Conexión de otros equipos al TV

Utilice las siguientes ilustraciones para conectar al TV el equipo de vídeo y audio que desee.

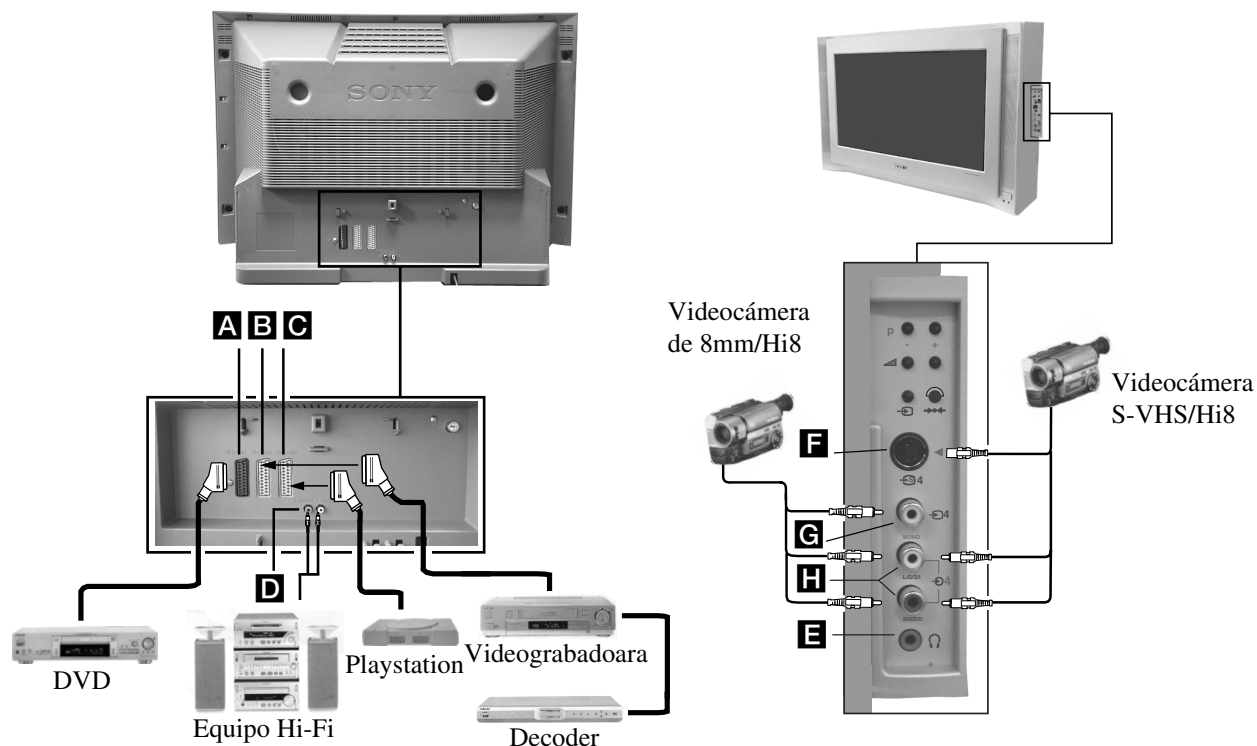

Para ver la señal de entrada en la pantalla del televisor de un equipo conectado al TV, debe seleccionar el símbolo del conector al que está acoplado el equipo.

1. Utilice las siguientes ilustraciones para conectar el equipo en la entrada apropiada del TV.
2. Pulse el botón del mando a distancia varias veces hasta que aparezca en la pantalla el símbolo de entrada correspondiente al que está conectado el equipo (vea la siguiente tabla):

Símbolo en pantalla	Señales de entrada del conector
	• Audio/vídeo por el Euroconector A o* RGB por el Euroconector A .
	• Audio/vídeo por el Euroconector B o* S vídeo por el Euroconector B .
	• Audio/vídeo por el Euroconector C o* S vídeo por el Euroconector C .
	• Señal de entrada S vídeo por el conector de 4 pin DIN F , o* vídeo por el conector RCA G y audio por los conectores RCA H .

* detección automática de la señal según el equipo conectado

3. Encienda el equipo conectado. La imagen del equipo conectado aparecerá en la pantalla del televisor.
4. Pulse para volver a la pantalla normal de TV.

Nota: Para evitar la distorsión de la imagen, no debe haber equipos conectados simultáneamente a las entradas **F** y **G**.

Conexión de los altavoces

Conecte los auriculares en la toma **E** de la parte frontal del televisor.

Conexión de un equipo Hi-Fi.

Conecte el equipo de audio a los conectores **D** situados en la parte trasera del televisor.

Información complementaria para conectar el equipo

- * Si la imagen o el sonido están distorsionados, aleje el equipo de vídeo del televisor.
- * Si conecta un vídeo monofónico, acople al televisor y al vídeo sólo la clavija blanca.
- * Para obtener información sobre cómo seleccionar la señal de salida del Euroconector 2 , consulte la página 16.
- * Si conecta un equipo Hi-Fi, puede modificar el volumen ajustandolo a través de '🔊 volumen' en el menú de 'Ajuste del sonido'. Para ello, consulte el capítulo 'Ajuste de la imagen y el sonido' de este manual de instrucciones.

Smartlink

Smartlink es un enlace directo entre el TV y el equipo de vídeo.

Para utilizar Smartlink necesita:

- * Un equipo de vídeo que admita Smartlink, NexTView Link, Easy Link o Megalogic.
- * Un cable Euroconector completo de 21 pins para conectar el vídeo al conector Euroconector 2 .

Las principales características de Smartlink son:

- * Descarga datos de sintonización, (acerca de los canales, por ejemplo) del televisor al vídeo.
- * Programación sencilla del vídeo con la ayuda de NexTView.
- * Grabación directa desde el TV: mientras ve un programa de televisión, basta con pulsar un botón en el dispositivo del vídeo para grabarlo.

Para obtener más información sobre Smartlink, consulte el manual de instrucciones de su vídeo.

Especificaciones

El sistema de recepción de señales de este televisor cumple la normativa requerida por la ley española del Real Decreto 1160/89.

Sistema de TV

B/G/H, D/K

Sistema de color

PAL, SECAM

NTSC 3.58, 4.43 (solo entrada de vídeo)

Cobertura de canales

Vea la 'Tabla de canales' abajo.

Tubo de imagen

FD Trinitron WIDE, Aprox 82cm (32 pulgadas)

Terminales de parte posterior

① / ① Euroconector de 21 pins (CENELEC) con entrada audio/vídeo, entrada RGB y salida audio/vídeo de TV.

② / ② Euroconector de 21 pins (CENELEC) con entrada audio/vídeo, entrada S vídeo y salida audio/vídeo de monitor.

③ / ③ Euroconector de 21 pins (CENELEC) con entrada audio/vídeo, entrada S vídeo y salida audio/vídeo de monitor.

Ⓛ / Ⓛ / Ⓛ / Ⓛ Conectores RCA, salida variable para señales de audio.

Ⓛ / Ⓛ Entrada RF

Terminales de parte delantera

④ Entrada vídeo, conectores RCA

④ Entradas audio, conectores RCA

④ Entrada S vídeo, DIN 4 pins

Ⓛ Toma de auriculares, miniclavija estéreo

Salida acústica

Izquierda/Derecha: 2x20W (Potencia musical)
2x10W (RMS)

Sub woofer: 30W (Potencia musical)
15W (RMS)

Consumo de energía

122W

Dimensiones (an x al x p)

886x620x592mm

Peso

Aprox 64kg

Accesorios suministrados

Mando a distancia RM-887 (1)

Pilas AA conforme a IEC (2)

Accesorios opcionales.

Mueble para el televisor: SU32FX2

Otras características

Tubo de imágenes Trinitron plano, red. de ruidos, 2000 páginas de memoria de teletexto, equalizador gráfico, identificación personal, desconexión automática, NexTVView.









Diseño y especificaciones sujetos a cambios sin previo aviso.

Tabla de canales

	Canales de recepción posible	Indicadores de canales
B/G/H	E2..12, 21..69	C02..C12, C21..69
TV CABLE (1)	S1..S41	S01..S41
TV CABLE (2)	S01..S05	S42..S46
	M1..M10	S01..S10
	U1..U10	S11..S20
ITALIA	A, B..H, H1, H2	C13..C20
D/K	R01..R12, R21..R69	C01..C12, C21..C69
	S01..S05	S42..S46

Solución de problemas

A continuación se ofrecen algunas soluciones sencillas a problemas relacionados con la imagen y el sonido.

Problema	Solución sugerida
No aparece la imagen (pantalla oscura). Tampoco hay sonido.	<ul style="list-style-type: none"> • Enchufe el TV. • Pulse el botón  en el panel delantero del TV. • Si el indicador  está encendido, pulse el botón  o un botón numérico del mando a distancia. • Compruebe la conexión con la antena. • Apague el televisor durante 3 ó 4 segundos y vuelva a encenderlo con el botón  del panel delantero del TV.
La imagen es débil o inexistente (pantalla oscura), pero el sonido es correcto.	<ul style="list-style-type: none"> • Con la ayuda del sistema de menús, seleccione Ajuste de la imagen. Ajuste los niveles de brillo, contraste y equilibrio de color. • En la pantalla de Ajuste de la imagen, seleccione Preestablecido para restablecer los valores de fábrica.
La imagen es buena, pero no hay sonido.	<ul style="list-style-type: none"> • Pulse el botón  en el mando a distancia. • Si aparece  en la pantalla, pulse el botón  del mando a distancia.
Los programas en color no se ven en color.	<ul style="list-style-type: none"> • Con la ayuda del sistema de menús, seleccione Ajuste de la imagen y modifique el valor de color. • En la pantalla de Ajuste de la imagen, seleccione Preestablecido para restablecer los valores de fábrica.
La imagen se distorsiona al cambiar de programa o seleccionar Teletexto.	<ul style="list-style-type: none"> • Apague todos los equipos conectados a los Euroconectores de la parte posterior del TV.
El mando a distancia no funciona.	<ul style="list-style-type: none"> • Cambie las pilas.
El indicador de modalidad de espera  en el TV parpadea.	<ul style="list-style-type: none"> • Póngase en contacto con el servicio técnico de Sony más cercano.
Interferencias en la imagen de un equipo externo.	<ul style="list-style-type: none"> • Con la ayuda del sistema de menús, reduzca el nivel de "Nitidez".

- Si no consigue resolver su problema, póngase en contacto con un servicio técnico cualificado.
- No abra NUNCA la caja del TV por su cuenta.

Turvallisuusohjeet

Kaikki televisiot toimivat erittäin suurella jännitteellä. Noudata turvallisuusohjeita välttääksesi tulipalon tai sähköiskun vaaraa.

Yleiset turvallisuusohjeet

- Älä vie televisiota sateeseen tai kosteaan paikkaan.
- Älä avaa takalevyä.
- Turvallisuutesi vuoksi käänny aina huoltotoissa asiantuntevan henkilön puoleen.

Turvallinen asennus

- Älä asenna televisiota kuumaan, kosteaan tai pölyiseen paikkaan.
- Älä tuki tai peitä tuuletusaukkoja. Jätä laitteen ympärille vähintään 10 cm tilaa varmistaaksesi riittävän ilmankierron.
- Älä sijoita televisiota paikkaan, jossa se voi olla alttiina mekaaniselle tärinälle.
- Sijoita televisio tukevalle ja riittäväkokoiselle alustalle, joka kestää television painon.

Turvallinen käyttö

- Älä käytä televisiota millään muulla kuin 220-240V AC 50 Hz vaihtovirtajännitteellä.
- Älä käytä televisiota, jos laitteen tuuletusaukoista on päässyt sisään nestettä tai irtoesineitä. Tarkistuta laite välittömästi.
- Ympäristönsuojelu- ja turvallisuusyistä on suositeltavaa, että televisiota ei jätetä valmiustilaan, kun sitä ei käytetä. Sammuta virta verkkokytkimestä.
- Älä irrota verkkopistoketta pistorasiasta johdosta vetämällä. Irrota verkkopistoke pistorasiasta ottamalla kiinni pistokkeesta.
- Irrota ukonilman ajaksi verkkojohto pistorasiasta sekä antennikaapeli seinärasiasista. Salamän iskiessä on vaarana laitteen vaurioituminen.

Puhdistus ja huolto

- Puhdista televisioruutu pehmeällä kostealla kankaalla. Älä käytä hankaavia puhdistusaineita.
- Pöly- ja nikotiinikerääntymät saattavat aiheuttaa kuumenemistä television sisällä. Pitkään jatkuvana tällainen voi aiheuttaa turvallisuusriskin ja lyhentää televisiosi käyttöikää. Käytä laite huollossa noin joka viides vuosi.

Sisällysluettelo

Asennus	
1. Vakiovarusteiden tarkistus	4
2. Paristojen asennus kaukosäätimeen	4
3. Television liitännät	5
4. Television käynnistys	6
5. Television virittäminen	7
6. Videokanavan haku	7
Käyttö	
Television painikkeet	8
Kaukosäätimen painikkeet	9
NexTView	10
Teksti-TV	12
Television valikkojärjestelmän käyttö	14
Kuvansäätö	14
Äänensäätö	15
Toimintovalikon käyttö	16
Kanavien uudelleen järjestäminen	17
Kanavien viritys käsin	17
Kanavan nimeäminen	18
Ohjelmapaikkojen ohittaminen	18
‘Ohjelmakanavien lisäsäädöt’ -toiminnon käyttö	19
Kuvan säätäminen	20
Kuvan säätö RGB-värijärjestelmää varten	20
Tunnistuskoodin antaminen	21
Signaalilähteiden viritys ja nimeäminen	21
Lisälaitteet	
Lisälaitteiden kytkentä televisioon	22
Lisätietoja laitteiden kytkennästä	23
Smartlink	23
Lisätietoja	
Tekniset tiedot	24
Kanavataulukko	24
Vianetsintä	25

Asennus



Suorita vaiheet 1-6 asentaaksesi TV:n ja voidaksesi katsella TV-ohjelmia.

1. Vakiovarusteiden tarkistus



Kaukosäädin



Paristot

2. Paristojen asennus kaukosäätimeen

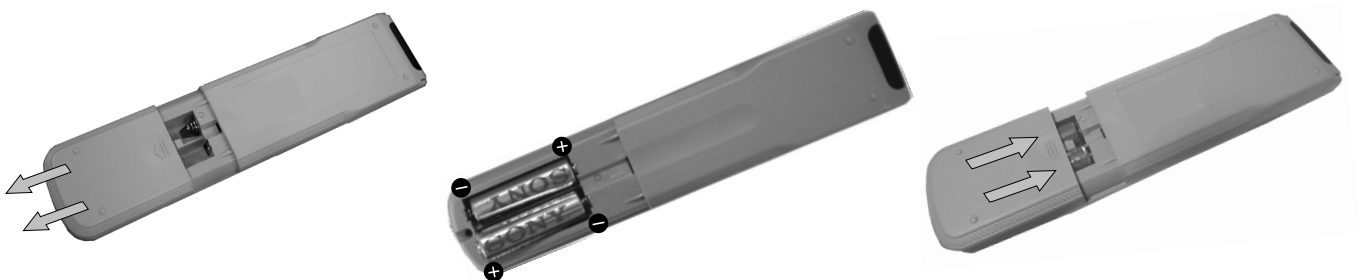

Huomaa tarkistaa paristojen napaisuus niitä asennettaessa.

Hävitä käytetyt paristot ympäristöystävällisesti toimittamalla ne keräilypisteisiin.

3. Television liitännät

Antennikaapelin kytkentä TV-vastaanottimeen

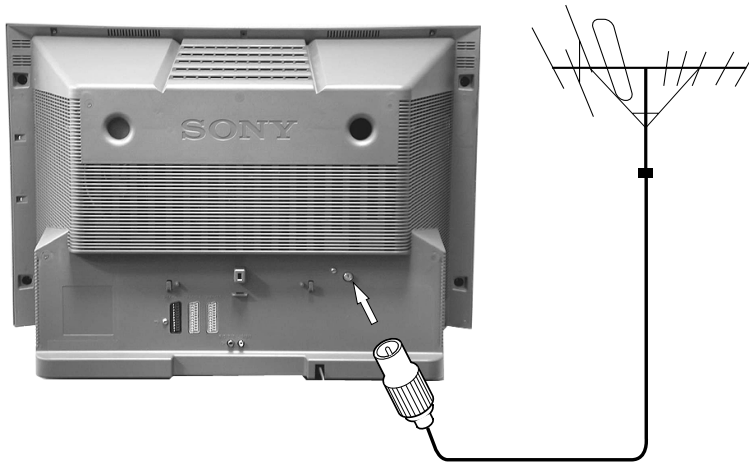

Jos et aio liittää TV-vastaanotintasi kuvanauhuriin, kytke antennin kaapeli (vasemmalla olevan kuvan mukaisesti) ja siirry kohtaan '4. Television käynnistys'.

Jos tarkoituksesi on liittää vastaanotin kuvanauhuriin, jatka seuraavasta kohdasta.

1. Kytke antennin kaapeli vastaanotimen takana olevaan merkinnällä  varustettuun liittimeen.

Antennin ja kuvanauhurin liitäntä televisioon

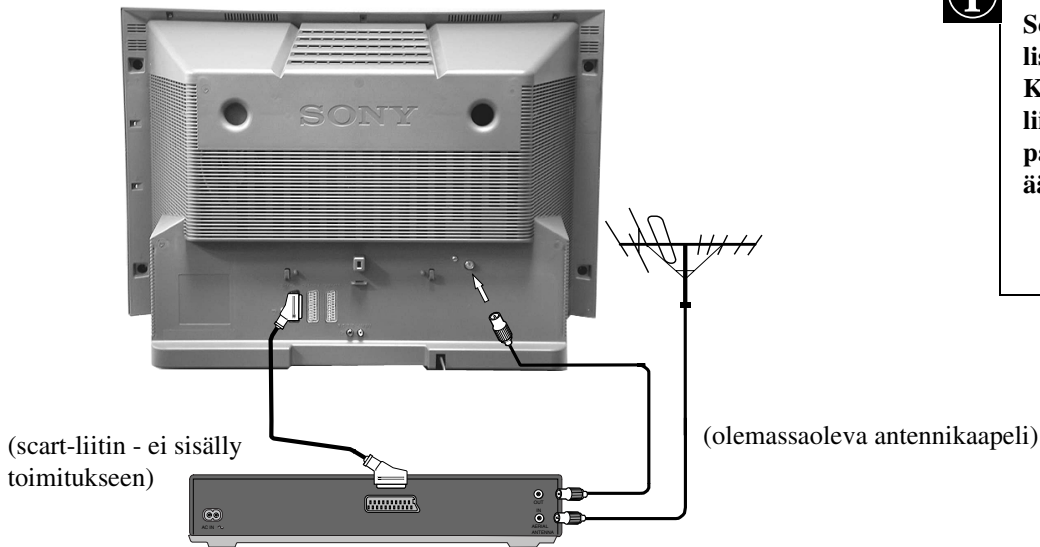

Scart-liitin on lisävaruste. Kytke Scart-liittimen avulla parantaa kuvan ja äänen toiston laatua.

1. Kytke entinen antennikaapeli kuvanauhuriin kuvan mukaisesti.
2. Kytke kuvanauhurin antennikaapeli nauhurin takana olevasta RF OUT-koskettimesta TV-vastaanotimen takana olevaan antennin koskettimeen kuvan mukaisesti.
3. Kytke scart-kaapeli (jos käytössä) TV-vastaanotimen takana olevaan AV2-liittimeen.
4. Kytke kuvanauhuri sähköverkkoon ja kytke virta laitteeseen.
5. Työnnä kasetti kuvanauhuriin ja paina 'PLAY'-painiketta. Näin laite pystyy löytämään ja tallentamaan videokanavan sivulla 7 kuvatun "Television virittäminen" -toimenpiteen aikana.

4. Television käynnistys



1. Kytke television sähköpistoke sähköverkkoon (220-240V AC, 50Hz) ja käynnistä laite.



2. Paina alas television etupaneelin on/off-kytkin ①.



Jos television etupaneelin valmiustilan merkkivalo palaa, avaa vastaanotin kaukosäätimen TV-painikkeesta, I/O. Kuva ilmestyy TV-ruudulle hetken kuluttua.



5. Television virittäminen

Ennen television virittämistä laite pyytää Sinua valitsemaan kielen ja maan.

1. TV-ruudulle ilmestyy Kieli/Maa-valikko, jossa korostettuna näkyy 'English'.
 2. Valitse haluamasi kieli painamalla kaukosäätimen painiketta ▲ tai ▼ ja vahvasta valintasi sen jälkeen painamalla OK. Kuvaruudulle ilmestyy maavalikko, jossa korostuneena näkyy sana 'OFF'. Valitse 'OFF', jos et halua tallentaa kanavia laitteen määräämässä järjestyksessä alkaen ohjelmapaikasta 1.
 3. Valitse television käyttömaa painamalla ▲ tai ▼ ja vahvasta sen jälkeen valintasi painamalla OK-painiketta.
 4. TV-ruudulle ilmestyy 'Automaattiviritys'-valikko valitsemallasi kielellä. Vahvasta valintasi painamalla OK-painiketta.
 5. Tarkista, että antenni on liitetty ohjeiden mukaisesti ja vahvasta sen jälkeen painamalla OK. Televisio hakee ja tallentaa nyt automaattisesti kaikki kanavat. Toiminto kestää joitakin minutteja - odota kärsivällisesti äläkä paina mitään painiketta.
 6. Kun televisio on lopettanut kanavien virittämisen, kuvaruudulle ilmestyy 'Ohjelmien vaihto'-valikko, jossa voit vaihtaa kanavajärjestystä. Jos haluat muuttaa kanavien järjestystä, valitse siirrettävä kanava painamalla painiketta ▲ tai ▼ ja paina sen jälkeen ►. Valitse kanavalle uusi ohjelmanumeropaikka painikkeella ▲ tai ▼ ja vahvasta sen jälkeen valintasi painamalla OK. Kanava siirtyy nyt uuteen ohjelmapaikkaan, ja muut kanavat siirtyvät sen mukaisesti. Toista menettely, jos haluat vaihtaa muiden TV-kanavien paikkoja.
 7. Poista valikko kuvaruudulta painamalla MENU-painiketta.
 8. TV-kanava valitaan painamalla PROGR+/- tai numeropainikkeita.
- Huom! Voit keskeyttää automaattivirityksen milloin tahansa painamalla OK-painiketta.

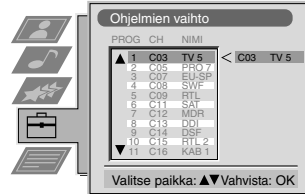
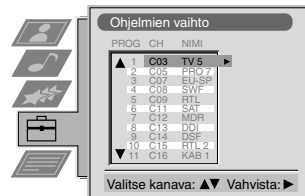
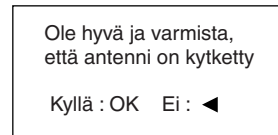
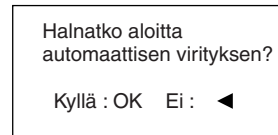
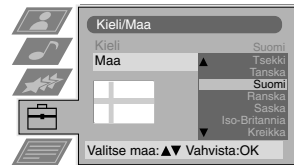
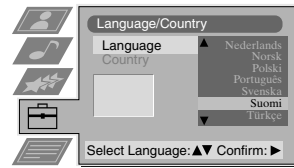

6. Videokanavan haku

Jos olet kytkenyt televisioosi kuvanauhurin, seuraavaksi sinun on haettava videokanava.

1. Paina kaukosäätimen PROGR+/- -painikkeita, kunnes kuvanauhurin lähettämä kuva näkyy TV-ruudulla.

Huom! Jos haluat siirtää videokanavan johonkin muuhun ohjelmapaikkaan, lue ohjeet tämän ohjekirjan kohdasta 'Kanavien uudelleen järjestely'.

Käyttö

Television painikkeet



Paina kantta kuvan osoittamalla tavalla.



Ohjainpaneli ilmestyy näkyviin.

Videotulo.

Painikkeesta valitaan kuvanauhurin tms. tulosignaalit.

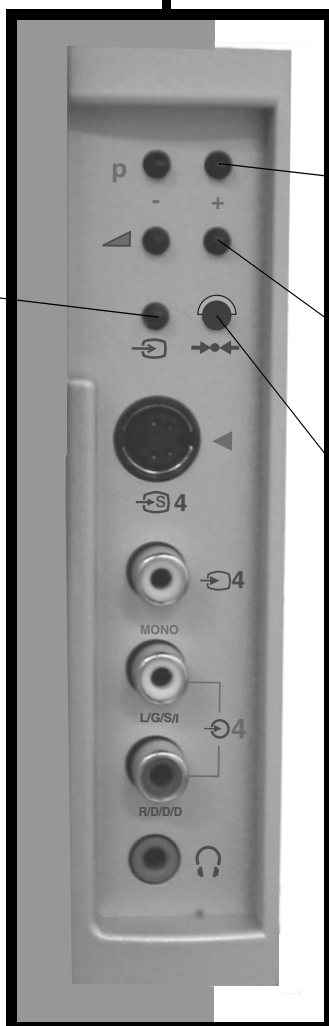

Seuraavan (+) ja edellisen (-) ohjelmapaikan valinta

Painikkeista valitaan TV-kanavat.

Äänen voimakkuuden säätö.

Äänenvoimakkuus lisääntyy (+) - painikkeesta ja vähenee (-) - painikkeesta.

Palautusnappi

Tätä painettaessa kaikki asetukset palautuvat tehdastilaan. Sony-logo ilmestyy kuvaruudulle, jonka jälkeen tulee kuvaan "automaattiviritys" - kuvaruutu. Jo ette halua uudelleenvirittää televisiotanne, painakaa ◀ nappia kaukosäätimessänne.

Kaukosäätimen painikkeet

Äänen vaimennus

Televisio-äänen vaimennus. Ääni palautetaan painamalla painiketta uudelleen.

Kuvaruudun tietojen näyttö

Painikkeesta saat näyttöön kaikki kuvaruudun tiedot. Toiminta peruutetaan painamalla painiketta uudelleen.

Kanavien valinta

Kanavat valitaan numeropainikkeilla.

Kaksinumeroiset ohjelmapaikat, esim. 23, valitaan painamalla ensin -- ja sen jälkeen näppäimiä 2 ja 3.

TV-tilaan palaaminen

Paluu normaaliin katselutilaan Teksti-TV:stä tai valmiustilasta.

Teksti-TV:n valitseminen

Painikkeesta kytketään Teksti-TV päälle ja pois.

Kuvavalikon näyttö

Kuva-asetusten muuttaminen. Kuvaruutunäyttö poistuu OK-painikkeesta.

Äänivalikon näyttö

Ääniasetusten muuttaminen. Kuvaruutunäyttö poistuu OK-painikkeesta.

Äänen voimakkuuden säätö

Televisio-äänen voimakkuuden säätö.

Televisio väliaikainen sammuttaminen

Televisio voidaan sammuttaa väliaikaisesti tästä painikkeesta. Laite käynnistyy valmiustilasta painettaessa painiketta uudelleen. Energiansäästösyistä suosittelemme, että suljet televisio kokonaan, kun sitä ei käytetä. HUOM! Jos televisiossa ei ole lähetystä eikä mitään painiketta paineta, se siirtyy automaattisesti valmiustilaan 15-30 minuutin kuluttua.

Tulosignaalin tai Teksti-TV:n pysäytystilan valinta

TV-vastaanottimen koskettimien tulosten valinta (katso kohta Lisälaitteiden käyttö). Teksti-TV-tilassa voit pysäyttää näkyvässä olevan sivun painamalla painiketta. Toiminto peruutetaan painamalla painiketta uudelleen.

Paluu edelliselle kanavalle

Paluu edelliselle katsomallesi kanavalle. Huom! Televisio pystyy palaamaan edelliselle kanavalle, jos olet katsonut nykyistä kanavaa vähintään viisi sekuntia.

Valikon näyttö

Televisio valikkojärjestelmän valinta. Valikonäyttö poistuu kuvaruudulta painettaessa painiketta uudelleen.

Valikon vaihtoehtojen valitseminen

Televisio valikoiden vaihtoehdot valitaan OK- ja nuolinäppäinten avulla.

Elektronisten ohjelmatietojen (EPG) valinta

EPG:n valinta päälle ja pois.

Kuvaruutuasetusten muuttaminen

Painikkeesta voit muuttaa näytön muotoa. Yksityiskohtaiset ohjeet löytyvät tämän ohjekirjan kohdasta 'Kuvaruudun koon muuttaminen'.

Fasttext-näppäimet

Lisätietoja ohjekirjan kohdassa Teksti-TV.

Kanavien valinta

Painikkeella valitaan kanavat.



*palvelun saatavuudesta riippuen

i NexTView on sähköinen ohjelmaopas, joka tarjoaa ohjelmatiedot tulevan viikon ajalta niiden kanavien ohjelmista, joiden toimittajat tukevat NexTView -järjestelmää. Mikäli välitettävän tiedon määrä ylittää NexTView-järjestelmää kapasiteetin, saattaavat ohjelmatiedot olla myös viikkoa lyhyemmältä ajalta.

Ohjelmatietoja voi hakea aiheen mukaan (urheilu, taide jne.), tai päiväyksen ja ajan mukaan (esim. lähetykset klo 8 - 9). Kun ohjelma on löytynyt, sitä voi suoraan siirtyä katsomaan, käyttää ajastinta muistuttamaan ohjelman alkamisesta tai ohjelmoida kuvanauhuriin NexTView -linkin.









i NexTView-palvelun tarjoaja on vastuussa ohjelmaoppaan sisällöstä. TV-vastaanotin käsittelee valikkorakenteen ja ohjelmahaun, mikäli näitä toimintoja ei sisälly palveluun. Käyttö tapahtuu kaukosäätimen ohjainpainikkeiden avulla samoin kuin Sony navigointi -järjestelmässä (alla).

Valitse ensin NexTView-palvelua tukeva kanava, jolloin NexTView-merkintä ilmaantuu kuvaruutuun koko information saavuttua kun myöhemmin vaihdat kanavaa, NexTView-palvelu on silti käytössä.

Sony -navigointijärjestelmän käyttö

1. NexTView -toiminnon saa päälle / pois painamalla .
2. Käytä ohjaimen painikkeita seuraavasti:
 - Ylös- tai alaspäin palkilla: Käytä ▼ tai ▲
 - Vasemmanpuoleiset aika ja päiväys -sarakeet: Käytä ◀
 - Oikeanpuoleinen ohjelma-aihe -sarake: Käytä ▶
 - Vahvasta valinta: Paina OK
 - (a) Käytettäessä päiväys, aika tai aiheet -sarakeita muuttuu ohjelmalistaus valinnan mukaan.
 - (b) Kun ohjelmalistaus on kuvaruudulla, siirtää parhaillaan menevän ohjelman aktivoiminen listalta sinut katsomaan ko. ohjelmaa ilman erillistä kanavan valintaa. Tulevan ohjelman valitseminen listalta siirtää sinut Long info -valikkoon (katso seuraava sivu).

i Kuvakkeet

- | | |
|---|---|
|  ohjelmeluettelo |  urheilu |
|  henkilökohtainen ohjelmavalinta |  viihde |
|  uutislähetykset |  lastenohjelmat |
|  elokuvat |  takaisin edelliseen valikkoon |

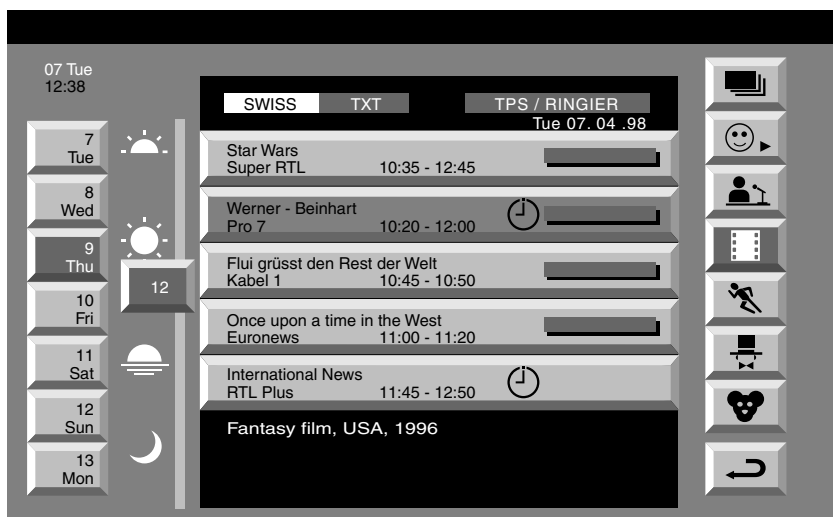

NexTView

Henkilökohtainen ohjelmavalinta



Kun ensimmäisen kerran valitset -kuvakkeen, ei tiedostoissa ole valmiiksi valittuja ohjelmatyyppejä :n käyttö mahdollistaa henkilökohtaisten ohjelmavalikoiden luomisen, jonka rajoittavana tekijänä on ainoastaan ohjelmatarjonnan määrä.

1. Valitse käyttäen joko tai . Paina .
"Käyttäjän valinta" -valikko tulee näyttöön.
2. Valitse haluamasi aihe käyttäen joko tai . Vahvista valintasi painamalla OK.
Toista vaihe 2 aina kun haluat lisätä uuden aiheen ohjelmalistaukseen.
3. Kun listaus on valmis, valitse käyttäen ja paina OK.

Long Info -valikon käyttö

1. Valitse tuleva ohjelma ohjelmalistauksesta käyttäen joko tai . Paina OK.
Long info -valikko tulee näkyviin.

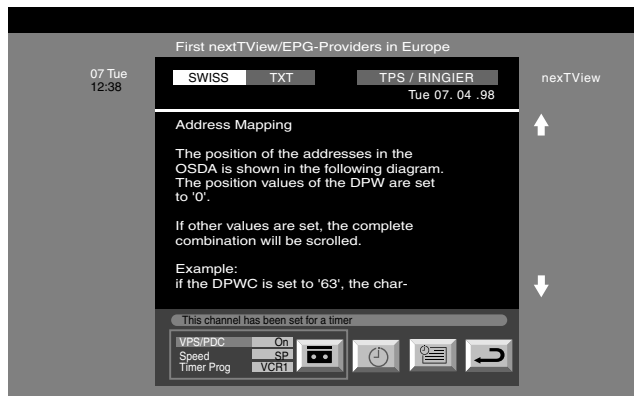

Kun haluat nauhoittaa merkityn ohjelman kuvanauhurillasi

(koskee vain Smartlink -järjestelmällä varustettuja kuvanauhureita)

2. Valitse käyttäen joko ja paina OK.
Tarvittavat tiedot siirtyvät televisioosi kytkettyyn kuvanauhuriin.

Kuvanauhurin asetukset

3. Valitse VPS/PDC käyttäen .



Kun asetus on syötetty, nauhoittaa kuvanauhuri ohjelman oikeaan aikaan, vaikka esitys aika muuttuisikin ennaltailmoituksesta. Järjestelmä toimii vain, mikäli valittu kanava lähettää ohjelman mukana VPS/PDC -signaalia.

- Valitse On tai Ei käyttäen OK painiketta.

4. Valitse nauhanopeus käyttäen .



Valitse joko normaali nopeus (SP) tai puolinopeus (LP). Puolinopeudella voi nauhoittaa kaksi kertaa pitemmän ajan kuin normaalinopeudella. Kuvan laatu saattaa puolinopeudella olla kuitenkin hieman heikompi.

- Valitse SP tai LP käyttäen OK painiketta.

5. Valitse ajastettu nauhoitus painamalla .



Valitse nauhoittava laite televisioosi kytketyistä nauhureista.

- Valitse VCR 1 tai 2 käyttäen OK painiketta.

Poistuminen valikosta

6. Valitse käyttämällä . Paina OK.
Olet takaisin edellisessä valikossa.

Teksti-TV



Useimmilla TV-kanavilla on myös Teksti-TV-toiminto. Teksti-TV:n sisällysluettelosivulla (normaalisti sivu 100) opastetaan palvelun käyttö. Käytä sellaista TV-kanavaa, jolla on vahva lähetysignaali, muuten Teksti-TV:n toiminnassa voi esiintyä virheitä.

Teksti-TV:n avaaminen ja sulkeminen

1. Valitse haluamasi teksti-tv signaalia sisältävä televisiokanava.
2. Paina kerran, jolloin teksti-tv.
3. Jos haluat kuvan ja tekstin yhtäaikaan (Mix), paina kaksi kertaa .
4. Paina tai paina 3 kerran kun haluat sulkea teksti-tv:n.

Teksti-TV:n sivun valitseminen

Näppäile kolminumeroinen sivunumero kaukosäätimen numeronäppäimillä. Jos näppäilit väärin, anna uudelleen ensin mitkä tahansa kolme numeroa, ja näppäile sen jälkeen oikea sivunumero.

Muiden Teksti-TV:n toimintojen käyttö

Siirtyminen seuraavalle tai edelliselle sivulle

Voit valita seuraavan tai edellisen sivun painamalla kaukosäätimen painiketta tai .

Teksti-TV:n sivun pysäyttäminen

Pysäytä sivu painamalla -painiketta. Pysäytys peruutetaan painamalla painiketta uudelleen.

Sisällysluettelosivun näyttö

Painikkeella saat sivun näkyviin (normaalisti sivu 100).

Alasivun valinta

Tekstitelevision sivu voi koostua monista alasuista. Tässä tapauksessa informaatorivi kertoo alasuivujen määrän. Valitse alasuivu painamalla tai .

Sivujen vaihto väripainikkeilla (Fastext)

(käytössä vain kanavilla, jotka lähettävät Fastext-signaaleja)

Kun värikoodivalikko ilmestyy sivun alareunaan, voit siirtyä vastaavalle sivulle painamalla kaukosäätimen väripainiketta (vihreä, punainen, keltainen tai sininen).

'Page Catching'-toiminnon käyttö

1. Valitse useita sivunumeroita sisältävä Teksti-TV-sivu kaukosäätimen numeronäppäimillä (esim. sisällysluettelosivu).
2. Paina OK-painiketta.
3. Valitse haluamasi sivun numero painamalla tai ja paina sen jälkeen OK. Valitsemasi sivu tulee näkyviin muutaman sekunnin kuluttua.

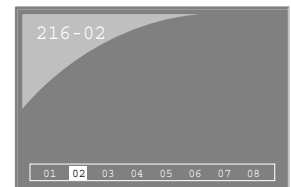
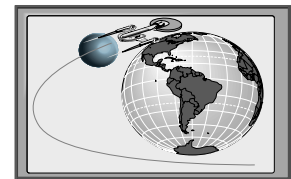
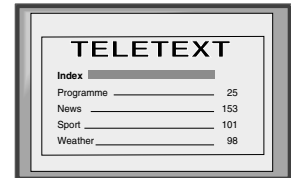

Teksti-TV:n valikon käyttö

1. Hae valikko kuvaruudulle painamalla kaukosäätimen MENU-painiketta.
2. Valitse haluamasi kohta kuvaruudulta painamalla ▲ tai ▼ ja hae sen jälkeen ruudulle kohtaan liittyvä alavalikko painamalla ►.
3. Teksti-TV:n valikko poistetaan kuvaruudulta painamalla MENU-painiketta.

Ylä/Ala/Koko

Alavalikossa Ylä/Ala/Koko voit suurentaa Teksti-TV-sivun eri osia. Painamalla ▲ voit suurentaa kuvaruudun yläosaa ja painamalla ▼ ruudun alaosa. Kun painat OK, sivu palautuu normaalikokoiseksi. Paina ◀, kun haluat palata Teksti-TV:n valikkonäytölle.



Ylä: ▲ Ala: ▼ Koko: OK

Texti pois

Teksti pois- toiminnan avulla voi katsoa televisiota samalla kun haetaan teksti-TVtä.

1. Paina ☰ nappia kaukosäätimessä kahdest saadaksesi esille koko kuvarrudun teksti –TVn
2. Paina menu-nappia saadaksesi esille teksti-TV valikon.
3. Paina ▲ tai ▼ valitaksesi “teksti pois” ja paina ►.
4. Nykyine Tv kanava näkyy. Kun haettu sivu on löytynyt sininen ☰ symboli ilmestyy kuvaruudun vasempaan yläkulmaan.
5. Paina ☰ nappia katsoaksesi sivua.

Paljastus

Jotkut teksti-TV sivut saattavat sisältää piiloitettua informaatiota (esim. tietokilpailu), jotka voi paljastaa.

1. Teksti-tv toiminnassa, paina menu-nappia päästäksesi teksti-tv:n valikkoon.
2. Paina ▲ tai ▼ valitaksesi “paljasta” ja paina ►.

Aikasivu*

*palvelun saatavuudesta riippuen

Aikasivu mahdollistaa aikakoodatun tekstitelevision sivun ilmestymisen kuvaruudulle asetettuna ajankohtana.

1. Tekstitoiminnassa paina menu nappia kaukosäätimessä päästäksesi teksti-TVn valikkoon.
2. Paina ▲ tai ▼ valitaksesi aikasivu ja paina ►. Aikasivun alavalikko tulee esille.
3. Valitse haluttu sivu kaukosäätimen numeronäppäimillä.
4. Valitse haluttu aika kaukosäädintä käyttäen.
5. Paina OK vahvistaaksesi asetukset. TV poistuu tekstiTV asetuksesta ja ajastus on esillä kuvaruudun vasemmassa yläkulmassa. Haluutuna aikana tekstiTVn sivu ilmestyy kuvaruudulle.



Television valikkojärjestelmän käyttö

Television valikkojärjestelmä sisältää joukon helppokäyttöisiä kuvaruutunäyttöjä ja -valikoita. Näiden näyttöjen avulla voit helposti säätää mieleisiksesi vastaanottimesi kuva- ja ääniasetukset, muuttaa kuvan kokoa, järjestää kanavat uudelleen jne.

Kuvan ja äänen säätäminen

Kuva ja ääni on valmiiksi säädetty tehtaalla. Voit kuitenkin halutessasi muuttaa näitä asetuksia.

1. Hae valikko kuvaruudulle painamalla kaukosäätimen MENU-painiketta.
2. Paina painiketta ▲ tai ▼, kun haluat valita kuvan asetukset, 🗨️ tai äänen asetukset, 🎵 ja paina sen jälkeen ▶ siirtyäksesi joko 'Kuväsäädöt'- tai 'Äänisäädöt'-valikkoon.
3. Valitse kuvaruudulta haluamasi kohta painamalla painiketta ▲ tai ▼ ja vahvista sen jälkeen valintasi painamalla ▶. Alla olevassa taulukossa on kuvattu valikon vaihtoehdot sekä niiden vaikutukset.
4. Valittua vaihtoehtoa säädetään painamalla painiketta ▲, ▼, ▶ tai ◀.
5. Säädettyäsi kohteen paina OK-painiketta, jolloin tekemäsi muutokset tallentuvat.
6. Toista vaiheet 3-5, jos haluat muuttaa muiden kohtien asetuksia.
7. Poista valikko kuvaruudulta painamalla MENU-painiketta.

Kuvansäätö

Valikon kohta	Vaikutus/Käyttö
Kuvatila	▼ Live (suorat lähetykset) Omat (yksilölliset asetukset) ▲ Elokuva (elokuvat)
Kontrasti	Alempi ◀▶ Korkeampi
Kirkkaus*	Tummempi ◀▶ Kirkkaampi
Väri**	Vähemmän ◀▶ Enemmän
Sävy**	Punertava ◀▶ Vihertävä
Terävyys*	Pehmeämpi ◀▶ Terävämpi
*Vain jos 'Omat' on valittu valikossa 'Kuvatila'	
**Saatavana vain NTSC-värijärjestelmässä (esim. Amerikkalaiset videonauhat)	
Palautus	Palauttaa kuvan tehdasasetukset
AI (Tekoäly)	▼ On : Automaattinen kontrastitason parannus TV-signaalin mukaisesti. ▲ Ei : Normaali.
Kohinanvaimennus	▼ On: Kohinanvaimennus heikolla kuvasignaalilla. ▲ Ei: Normaali.
Digitaalitila	▼ Normaali: Normaali. Digital +: Parannettu kuvaresoluutio nopeasti liikkuville kuville. ▲ Älykäs: Ideaalinen kuvaresoluutio välkkymättömällä kuvalla.
Värisävy	▼ Lämmin: Antaa lämpimän sävyn kuvalle. Normaali: Normaali. ▲ Kylmä: Antaa kylmän sävyn kuvalle.

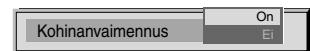
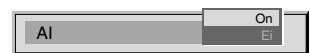
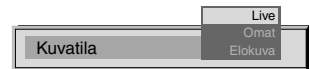

Äänensäätö

Valikon kohta	Vaikutus/Käyttö
Taajuuskorjain	<ul style="list-style-type: none"> ▼ Personal Vocal Jazz Rock Pop ▲ Flat (pysyvä asetus, ei säädettävissä)



Taajuuskorjaimen säädöt Tasaustilassa valittua tilaa voidaan säätää muuttamalla valittujen 5 taajuusnauhan asetuksia. Valitse taajuusnauha painamalla ◀ tai ▶ ja säädä taajuus painikkeella ▼ tai ▲. Tallenna uusi asetus lopuksi painamalla OK-painiketta.

i Jos haluat tallentaa uuden asetuksen, aseta tasaustila vaihtoehtoon 'Personal'. Personal-tilassa asetus tallentuu pysyvästi, mutta kaikissa muissa tiloissa (Vocal, Jazz, Rock, Pop) asetus pysyy tallessa ainoastaan seuraavaan tilanvaihtoon saakka.

Balanssi	<ul style="list-style-type: none"> ◀ Enemmän vasemmalle. ▶ Enemmän oikealle.
Loudness	<ul style="list-style-type: none"> ▼ Pois: Normaali. ▲ Päällä: Musiikkilähetyksille.
Tilatehoste	<ul style="list-style-type: none"> ▼ Pois: Normaali. ▲ Päällä: Erikoisakustinen tehoste.
Autom. tasosäätö	<ul style="list-style-type: none"> ▼ On: Kanavien äänenvoimakkuus pysyy samana lähetyssignaalista riippumatta (esim. mainokset). ▲ Ei: Äänenvoimakkuus muuttuu lähetyssignaalin mukaisesti.
Kaksiääni	<p>Kaksikielinen lähetys:</p> <ul style="list-style-type: none"> ▼ A kanava 1. ▲ B kanava 2. <p>Stereolähetys:</p> <ul style="list-style-type: none"> ▼ Mono. ▲ Stereo.

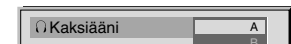
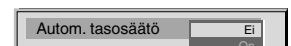
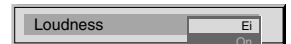
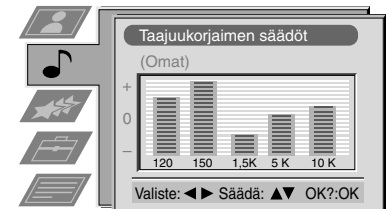

i Kun lähetys on NICAM-stereolähetys, kuvaruudussa näkyy hetken aikaa ilmoitus NICAM.

Kuulokkeet
 Voimakkuus Korvakuulokkeiden äänenvoimakkuuden säätö. Tästä voidaan säätää myös muiden TV-vastaanottimen takana oleviin RCA-liittimiin kytkettyjen lisälaitteiden äänenvoimakkuutta.

Kaksiääni
 Kaksikielinen lähetys:
 ▼ A kanava 1.
 ▲ B kanava 2.

Television valikkojärjestelmän käyttö:

Toimintovalikon käyttö

1. Hae valikko kuvaruudulle painamalla kaukosäätimen MENU-painiketta.
2. Valitse 'Toiminnot'-valikko painikkeella ▲ tai ▼ ja siirry sen jälkeen 'Toiminnot'-valikkoon painamalla ★ ▶.
3. Valitse haluamasi valikon kohta painikkeella ▲ tai ▼ ja vahvista valinta painamalla ▶. Alla olevassa taulukossa on kuvattu valikon vaihtoehdot sekä niiden vaikutukset.
4. Valitse haluamasi asetus painikkeella ▲, ▼, ▶ tai ◀.
5. Vahvista valinta painamalla OK.
6. Toista vaiheet 3-5, jos haluat valita muita kohtia.
7. Poista valikko kuvaruudulta painamalla MENU-painiketta.



Valikon kohta	Vaikutus/Käyttö
Auto Format* *vain antennisignaalia varten	▼ Ei: Kuvakoko ei säädy automaattisesti. ▲ On: TV pystyy säätämään kuvakoon automaattisesti, jotta mahdolliset kuvassa näkyvät tummat alueet poistuvat (alla olevan mukaisesti):
Kuvasuhdemuutos*	▼ Ei: 4:3/14:9 on valittu ▲ On: Smart-tila valitaan automaattisesti 4:3/14:9-lähetyskille
Uniajastin	Voit valita kellonajan, jonka jälkeen televisio kytkeytyy automaattisesti valmiustilaan. ▼ Ei ▲ 90 min
Katselu nesto	▼ Ei: Normal. ▲ On: Tämä toiminto poistaa käytöstä TV-painikkeet, kun laite on valmiustilassa. Painikkeet saadaan käyttöön ainoastaan kaukosäätimen painiketta painamalla.
Valitse AV2	▼ TV audio/video-signaali antennista ㄗ . AV1 audio/video-signaali scart-liittimestä 1. AV2 audio/video- signaali scart-liittimestä 2. AV3 audio/video-signaali scart-liittimestä 3. ▲ AV4 audio/video-signaali TV:n etupuolen liittimistä.

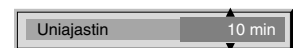
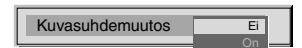
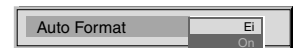

Kuvaruudun koon muuttaminen

Tämän toiminnon avulla voit muuttaa TV-kuvan kokoa.

Paina toistuvasti kaukosäätimen painiketta Ⓞ tai painiketta ▲ tai ▼ valitaksesi jonkun seuraavista asetuksista ja vahvista sen jälkeen valintasi painamalla OK:

- laaja 16:9 lähetyksissä.
- zoomaus letterbox-elokuvien laajakuvanäyttö.
- 14:9 4:3 ja 16:9 kuvakokojen välimuoto.
- 4:3 tavallinen 4:3 kuvakoko, täyskuvatieto.
- smart laajakuvavaikutelman jäljittely 4:3 lähetyksissä.

Smart- ja 14:9-tilassa kuvaruudun ylä- ja alareunat näkyvät mustina. Sääda kuvan sijainti ruudulle painamalla ▲ tai ▼ (esim. tekstityksen lukemisen vuoksi) ja vahvista sen jälkeen valintasi painamalla OK.

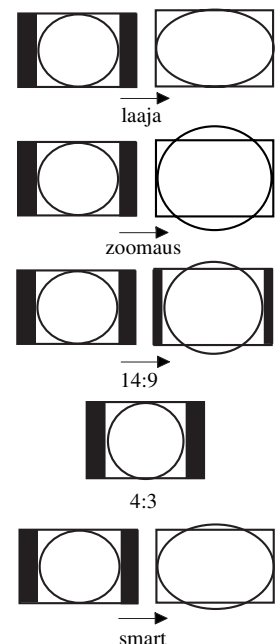

Television valikkojärjestelmän käyttö:

Kanavien uudelleen järjestäminen

 Television virittämisen jälkeen voit muuttaa kanavien järjestystä tämän toiminnon avulla.

1. Hae valikko kuvaruudulle painamalla kaukosäätimen MENU-painiketta.
2. Valitse valikkonäytön symboli  painikkeella ▼ ja siirry sen jälkeen 'Perusasetukset'-valikkoon painamalla ►.
3. Valitse 'Ohjelmien vaihto' painikkeella ▼ ja siirry sen jälkeen 'Ohjelmien vaihto'-valikkoon painamalla ►.
4. Valitse siirrettävä kanava painikkeella ▲ tai ▼ ja vahvista sen jälkeen valinta painamalla ►.
5. Valitse kanavalle uusi ohjelmapaikka painikkeella ▲ tai ▼ (esim. PROG 4) ja vahvista valinta painamalla OK. Kanava siirtyy nyt uuteen ohjelmapaikkaan, ja muut kanavat siirtyvät sen mukaisesti.
6. Toista vaiheet 4 ja 5, jos haluat järjestää muita kanavia.
7. Poista valikko kuvaruudulta painamalla MENU-painiketta.

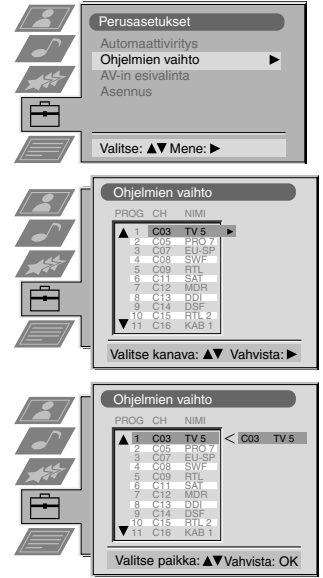

Kanavien viritys käsin

 Olet jo virittänyt automaattisesti kaikki kanavat ohjekirjan alussa kuvatulla tavalla. Voit virittää kanavat myös käsin ja lisätä kanavia televisioon yksi kerrallaan.

1. Hae valikko kuvaruudulle painamalla kaukosäätimen MENU-painiketta.
2. Valitse valikkonäytön symboli  painikkeella ▼ ja siirry sen jälkeen 'Perusasetukset'-valikkoon painamalla ►.
3. Valitse valikkonäytöltä 'Asennus' painikkeella ▼ ja siirry sen jälkeen 'Asennus'-valikkoon painamalla ►.
4. Valitse valikkonäytöltä 'Kasinviritys' painikkeella ▼ ja siirry sen jälkeen 'Kasinviritys'-valikkoon painamalla ►.
5. Valitse kanavalle ohjelmanumero painamalla painiketta ▲ tai ▼ (esim. TV1:lle PROGR 1) ja korosta sen jälkeen 'SKIP'-sarake painamalla ►.
6. Valitse 'OFF' painamalla ▲ ja korosta sen jälkeen 'SYS'-sarake painamalla ►.
7. Valitse TV:n lähetysjärjestelmä painikkeella ▲ tai ▼ (Länsi-Euroopan maissa B/G ja Itä-Euroopan maissa D/K) tai 'EXT', kun kyseessä on videotulo (AV1, AV2,...). Vahvista sen jälkeen asetus painamalla ►.
8. Painikkeiden ▲ tai ▼ avulla voit valita vaihtoehdon 'C' maakanaville, 'S' kaapelikanaville tai 'F' suorataajuustuloille. Vahvista valinta painamalla ►.
9. Valitse kaukosäätimen numeronäppäimillä ensin kohdan 'CHAN' (kanava) ensimmäinen numero ja sen jälkeen saman kohdan toinen numero tai Etsi seuraava vapaa kanava painamalla painiketta ▲ tai ▼.
10. Jos et halua tallettaa kanavaa valitsemallesi ohjelmanumerolle, voit jatkaa haluamasi kanavan etsimistä painamalla painiketta ▲ tai ▼.
11. Jos haluat tallettaa kanavan, paina OK-painiketta.
12. Toista vaiheet 5-11, jos haluat tallettaa muita kanavia, ja poista sen jälkeen valikko kuvaruudulta painamalla MENU-painiketta.

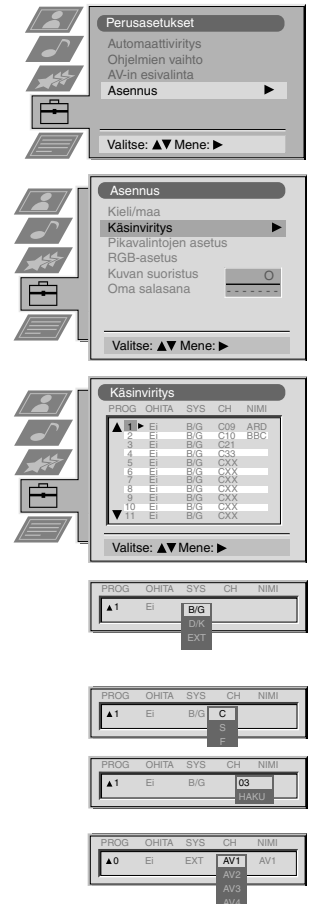

Television valikkojärjestelmän käyttö:

Kanavan nimeäminen

 Televisio hakee kanaville automaattisesti nimet Teksti-TV:stä mikäli mahdollista. Voit kuitenkin halutessasi nimetä kanavan tai videotulon enintään viidellä merkillä (kirjain tai numero).

1. Hae valikko kuvaruudulle painamalla kaukosäätimen MENU-painiketta.
2. Valitse valikkonäytön symboli  painikkeella ▼ ja siirry sen jälkeen 'Perusasetukset'-valikkoon painamalla ►.
3. Valitse 'Asennus' painikkeella ▼ ja siirry sen jälkeen 'Asennus'-valikkoon painamalla ►.
4. Valitse 'Käsinviritys' painikkeella ▼ ja siirry sen jälkeen 'Käsinviritys'-valikkoon painamalla ►.
5. Valitse nimettävä kanava painikkeella ▲ tai ▼.
6. Paina toistuvasti painiketta ►, kunnes 'NIMI'-sarakkeen ensimmäinen elementti näkyy korostuneena.
7. Valitse kirjain tai numero ('-' tarkoittaa tyhjää) painikkeella ▲ tai ▼ ja vahvista sen jälkeen painamalla ►. Valitse muut neljä merkkiä samalla tavalla.
8. Valittuasi kaikki merkit vahvista painamalla OK.
9. Toista vaiheet 5-8, jos haluat nimetä muita kanavia.
10. Poista valikko kuvaruudulta painamalla MENU-painiketta.

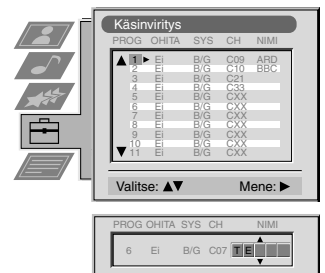

Ohjelmapaikkojen ohittaminen

 Tällä toiminnolla voit ohittaa tyhjät ohjelmapaikat valitessasi kanavat PROGR+/- -painikkeilla. Ohitetut ohjelmapaikat voidaan kuitenkin valita numeropainikkeilla.

1. Hae valikko kuvaruudulle painamalla kaukosäätimen MENU-painiketta.
2. Valitse valikkonäytön symboli  painikkeella ▼ ja siirry sen jälkeen 'Perusasetukset'-valikkoon painamalla ►.
3. Valitse 'Asennus' painikkeella ▼ ja siirry sen jälkeen 'Asennus'-valikkoon painamalla ►.
4. Valitse 'Käsinviritys' painikkeella ▼ ja siirry sen jälkeen 'Käsinviritys'-valikkoon painamalla ►.
5. Valitse ohjelmapaikka painikkeella ▲ tai ▼ ja aktivoi sen jälkeen 'SKIP'-sarake painamalla ►.
6. Valitse 'Ei' tai 'On' painikkeella ▲ tai ▼ (jos haluat ohittaa tämän ohjelmapaikan) ja tallenna sen jälkeen asetus painamalla OK.
7. Toista vaiheet 5 ja 6, jos haluat ohittaa muita ohjelmapaikkoja tai peruuttaa niiden ohituksen.
8. Poista valikko kuvaruudulta painamalla MENU-painiketta.

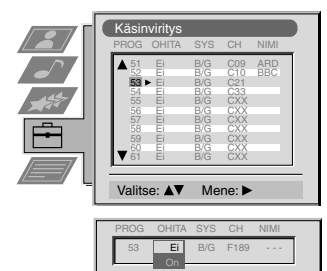

Television valikkojärjestelmän käyttö:

Ohjelmakanavien lisäsäädöt



Tämän toiminnon avulla voit a) säätää erikseen jokaisen kanavan äänenvoimakkuuden, b) parantaa television kuvanlaatua manuaalisen hienosäädön avulla, jos häiriöitä esiintyy, tai c) esisäätää sellaisten kanavien ohjelmapaikkojen AV-ulostulon, joilla on heikko signaali (esim. maksullisten kanavien dekooderi). Näin varmistat, että vastaanottimeen kytketty kuvanauhuri tallentaa häiriöttömän signaalin.

1. Hae valikko kuvaruudulle painamalla kaukosäätimen MENU-painiketta.
2. Valitse valikkonäytön symboli  painikkeella ▼ ja siirry sen jälkeen 'Perusasetukset'-valikkoon painamalla ►.
3. Valitse 'Asennus' painikkeella ▼ ja siirry sen jälkeen 'Asennus'-valikkoon painamalla ►.
4. Valitse 'Pikavalintojen asetus' painikkeella ▼ ja siirry sen jälkeen 'Pikavalintojen asetus'-valikkoon painamalla ►.
5. Valitse ohjelmanumero painamalla ▲ tai ▼ ja paina sen jälkeen toistuvasti painiketta ► voidaksesi valita vaihtoehdon a) VOIM b) AFT tai c) DECODER. Valitun vaihtoehdon väri muuttuu.
6. a) **VOIM**
Säädä kanavan äänenvoimakkuus (säätöalue -7 - +7) painikkeella ▲ tai ▼. Tallenna asetus painamalla OK. Toistat vaiheet 5 ja 6a, jos haluat säätää muiden kanavien äänenvoimakkuutta.

b) **AFT - Automaattinen hienosäätö**
Voit hienosäätää kanavataajuuden asteikolla -15 - +15 painamalla ▲ tai ▼. Vahvista asetus painamalla OK. Toista vaiheet 5 ja 6b, jos haluat hienosäätää muita kanavia.

c) **DECODER**
Valitse ohjelmapaikaksi AV1 tai AV2 painamalla ▲ tai ▼ ja vahvista sen jälkeen valinta painamalla OK. Voit nyt kytkeä dekooderin television takana olevaan AV1- tai AV2-koskettimeen. Dekooderin lähettämä kuva näkyy tämän ohjelmanumeron kohdalla. Esisäädä muiden ohjelmapaikkojen AV-ulostulot toistamalla vaiheet 5 ja 6c.
7. Poista valikko kuvaruudulta painamalla MENU-painiketta.

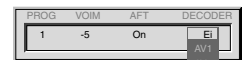
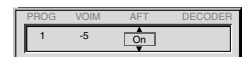
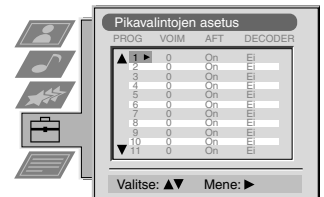

Television valikkojärjestelmän käyttö:

Kuvan säätäminen



Maan magneettikenttä voi aiheuttaa kuvan kallistumista. Kuvaa voi säätää, jos häiriö aiheutuu tästä syystä.

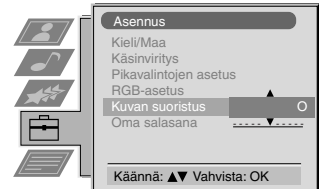

1. Hae valikko kuvaruudulle painamalla kaukosäätimen MENU-painiketta.
2. Valitse valikkonäytön symboli  painikkeella ▼ ja siirry sen jälkeen 'Perusasetukset'-valikkoon painamalla ►.
3. Valitse 'Asennus' painikkeella ▼ ja siirry sen jälkeen 'Asennus'-valikkoon painamalla ►.
4. Valitse 'Kuvan suoristus' painikkeella ▼ ja siirry sen jälkeen 'Kuvan suoristus'-alavalikkoon painamalla ►.
5. Voit pyörittää kuvaa asteikolla -5 - +5 painikkeen ▲ tai ▼ avulla. Tallenna asetukset sen jälkeen painamalla OK.
6. Poista valikko kuvaruudulta painamalla MENU-painiketta.



Kuvan säätäminen RGB-signaalilähdettä varten



Kytkiessäsi vastaanottimeen RGB-signaalilähteen, esim. Sony Playstation -televisiopelin, joudut mahdollisesti säätämään kuvan uudelleen.

1. Valitse kytketty RGB-lähde 1 painamalla kaukosäätimen painiketta .
2. Hae valikko kuvaruudulle painamalla kaukosäätimen MENU-painiketta.
3. Valitse valikkonäytön symboli  painikkeella ▼ ja siirry sen jälkeen 'Perusasetukset'-valikkoon painamalla ►.
4. Valitse valikkonäytöltä 'Asennus' painikkeella ▼ ja siirry sen jälkeen 'Asennus'-valikkoon painamalla ►.
5. Valitse valikkonäytöltä 'RGB-asetus' painikkeella ▼ ja siirry sitten 'RGB-asetus'-alavalikkoon painamalla ►.
6. Valitse H Centre painikkeella ► ja säädä sen jälkeen kuvan keskusta asteikolla -10 - +10 painikkeen ▲ tai ▼ avulla. Tallenna uusi säätöalue painamalla OK.
7. Valitse H Size painikkeella ► ja säädä kuva sen jälkeen vaakasuunnassa asteikolla -10 - +10 painikkeen ▲ tai ▼ avulla. Tallenna uusi säätöalue painamalla OK.
8. Poista valikko kuvaruudulta painamalla MENU-painiketta.

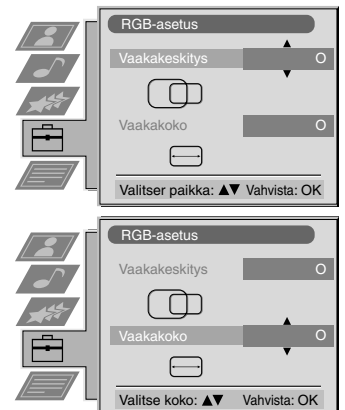

Television valikkojärjestelmän käyttö:

Tunnistuskoodin antaminen

i Tämän toiminnon avulla voit antaa vastaanottimelle turvakoodin, jonka perusteella sen omistaja voidaan löytää varkaustapauksessa. Huomaa, että turvakoodi voidaan antaa vain kerran - merkitse se muistiin!

1. Hae valikko kuvaruudulle painamalla kaukosäätimen MENU-painiketta.
2. Valitse valikkonäytön symboli  painikkeella ▼ ja siirry sen jälkeen 'Perusasetukset'-valikkoon painamalla ►.
3. Valitse valikkonäytöltä 'Asennus' painikkeella ▼ ja siirry sen jälkeen 'Asennus'-valikkoon painamalla ►.
4. Valitse valikkoruudulta 'Oma salasana' painikkeella ▼ ja siirry sen jälkeen 'Oma salasana'-alavalikkoon painamalla ►.
5. Valitse ensimmäinen 11 merkin jonosta painikkeella ▲ tai ▼ (kirjain, numero + tai tyhjä) ja siirry sen jälkeen seuraavaan merkkiin painamalla ►.
6. Toista vaihe 5, kunnes olet antanut koodin kaikki merkit.
7. Tallenna asetukset painamalla OK. Kuvaruudulle ilmestyy viesti-ikkuna, jossa pyydetään näppäilemään koodi uudestaan.
8. Paina uudestaan OK-painiketta tallentaaksesi koodin lopullisesti tai peruuta painamalla ◀.
9. Poista valikko kuvaruudulta painamalla MENU-painiketta.

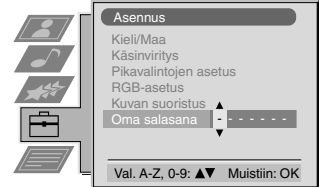

Tulosignaalien viritys ja nimeäminen

i Tämän toiminnon avulla voit muokata ja nimetä automaattisesti tulosignaali-lähteitä.

1. Hae valikko kuvaruudulle painamalla kaukosäätimen MENU-painiketta.
2. Valitse valikkonäytön symboli  painikkeella ▼ ja siirry sen jälkeen 'Perusasetukset'-valikkoon painamalla ►.
3. Valitse valikosta 'AV-in esivalinta' painikkeella ▼ ja siirry sen jälkeen 'AV-in esivalinta' -valikkoon painamalla ►.
4. Valitse haluamasi AV-tulo (AV1, 2, 3 tai 4) painikkeella ▲ tai ▼.
5. Valitse 'AUTO FORMAT' painikkeella ► ja valitse 'Off', 'Normal' tai 'Full' painikkeella ▲ tai ▼.
6. Valitse 'NIMI' painikkeella ►.
7. Valitse nimen ensimmäinen merkki painikkeella ▲ tai ▼ ja siirry sen jälkeen seuraavaan merkkiin painamalla ►.
8. Toista vaihe 7 valitaksesi loput 4 merkkiä ja tallenna nimi sen jälkeen painamalla OK.
9. Toista vaiheet 4-8, kun haluat nimetä muut AV-tulolähteet, ja poista sen jälkeen valikko kuvaruudulta painamalla MENU-painiketta.

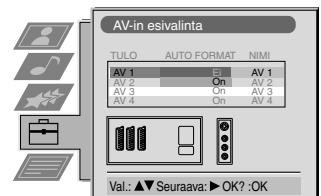
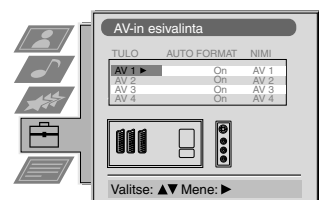

Lisälaitteiden kytkentä television

Seuraavissa kuvissa esitettyjen ohjeiden avulla voit kytkeä monenlaisia audio- ja videolaitteita televisioosi.

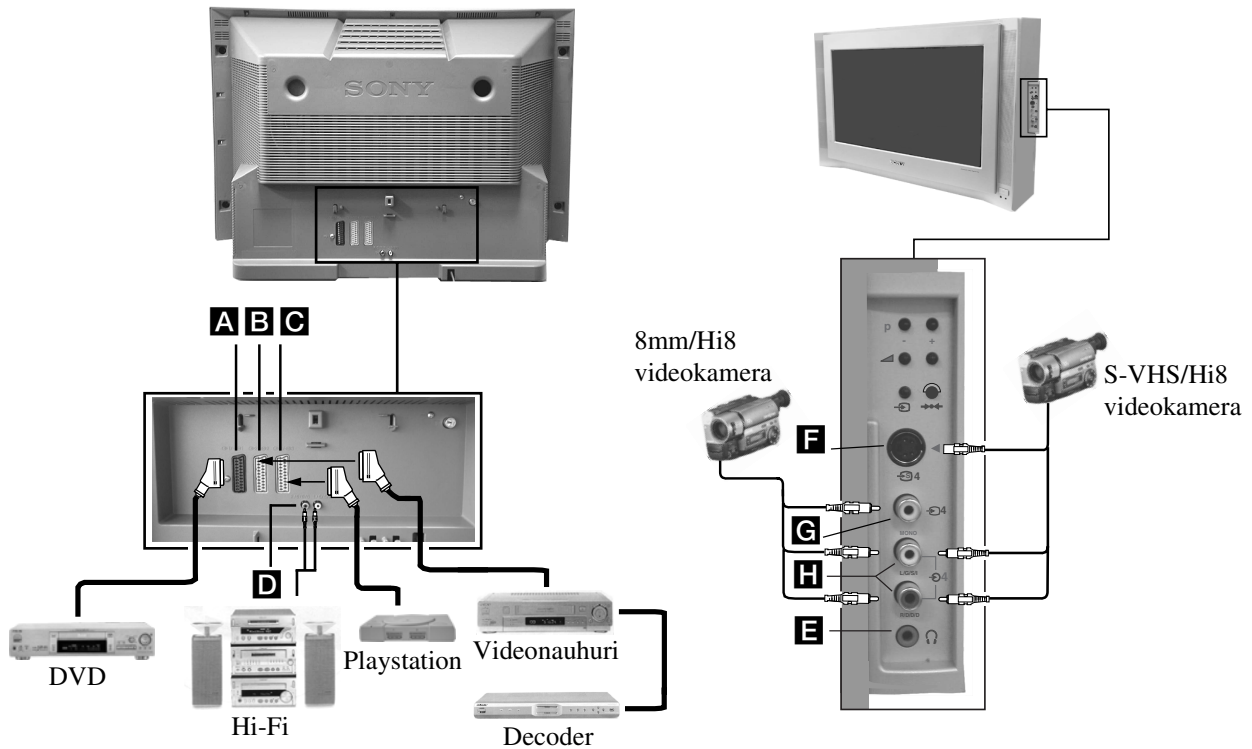

Saadaksesi kytketyn laitteen tulosignaalin näkymään TV:n kuvaruudulla, Sinun on valittava sen liittimen symboli, johon olet kytkenyt laitteen.

1. Noudata yllä olevien kuvien ohjeita ja kytke laite sille kuuluvaan television koskettimeen.
2. Paina toistuvasti kaukosäätimen painiketta , kunnes laitteen tulosymboli ilmestyy kuvaruudulle (ks. seuraava taulukko):

TV-ruudulla näkyvä symboli	Liittimen tulosignaalit
	• Audio/video-tulosignaali scart-liittimestä A tai* RGB scart-liittimen kautta A
	• Audio/video-tulosignaali scart-liittimestä B tai* S-video scart-liittimestä B
	• Audio/video-tulosignaali scart-liittimestä C tai* S-video scart-liittimestä C
	• S-video-tulosignaali 4-napaisesta DIN-liittimestä F tai* videon tulosignaali äänikoskettimesta G ja audio-tulosignaali äänikoskettimesta H

* kytkettyä laitetta vastaava signaalin automaattinen tunnistus

3. Kytke lisälaitte päälle. Lisälaitteen kuva ilmestyy kuvaruudulle
4. Paina palataksesi normaaliin TV:n kuvaruutunäyttöön.

Huom! Välttääksesi kuvahäiriöitä älä kytke laitteita **F** ja **G**-koskettimiin yhtä aikaa.



Kytke kuulokkeet

Kytke kaiuttimet kytkimeen **E** TV etupanelissa.

Hi-fi-laitteiden liitäntä

Kytke ulkoiset äänentoistolaitteet TV **D** takana oleviin liittimiin.



Lisätietoja laitteiden kytkemisestä

- * Jos kuvassa tai äänessä esiintyy häiriöitä, siirrä kuvanauhuri kauemmaksi TV-vastaanottimesta.
- * Jos liität vastaanottimeen monoääni-kuvanahurin, kytke ainoastaan valkoinen kosketin sekä TV-vastaanottimeen että kuvanauhuriin.
- * Scart 2 -liittimen ulostulosignaalin valinta 2/2 on neuvottu sivulla 16.

Smartlink

Smartlinkin avulla luodaan suora yhteys TV-vastaanottimen ja kuvanahurin välille.

Smartlink-yhteyttä varten tarvitet:

- * Kuvanahurin, joka tukee järjestelmää Smartlink, NexTView Link, Easy Link tai Megalagic.
- * Täysjohdotetun 21-napaisen Scart-kaapelin, jolla kuvanauhuri liitetään Scart 2 2/2 -koskettimeen.

Smartlink-yhteys mahdollistaa seuraavat toiminnot:

- * Viritystiedot, esim. ohjelmatiedot, voidaan ladata TV-vastaanottimelta kuvanauhuriin.
- * Kuvanahurin voi helposti ajastaa NexTView-järjestelmän avulla.
- * Suora TV-nauhoitus: TV:tä katsellessasi voit nauhoittaa ohjelman vain yhdellä kuvanahurin napin painalluksella.

Lisätietoja Smartlink-yhteydestä löytyy kuvanahurin ohjekirjasta.

Tekniset tiedot

TV-järjestelmä

B/G/H, D/K

Värijärjestelmä

PAL, SECAM

NTSC 3.58, 4.43 (vain Videotulo)









Kanavapeitto

Katso 'Kanavataulukko' seuraavalla sivulla.

Kuvaputki





FD Trinitron WIDE, Noin 82cm (32")

Laitteen takana olevat liittimet

-  1 /  1 21-napainen Euro-liitin (CENELEC-normi), sisältää audio/video-tulon, RGB-tulon, TV audio/video-ulostulon.
 2 /  2 21-napainen Euro-liitin (CENELEC-normi), sisältää audio/video-tulon, S-video-tulon, Monitorin audio/video-ulostulon.
 3 /  3 21-napainen Euro-liitin (CENELEC-normi), sisältää audio/video-tulon, S-video-tulon, Monitorin audio/video-ulostulon.
 L/G/S/I RCA-liittimet
 R/D/D/D

 RF In

Etupuolen liittimet

-  4 Video tulo - äänikoskettimet
 4 Audiotulot - äänikoskettimet
 4 S video -tulo - 4-napainen DIN
 Kuulokkeille - stereo minijakki

Äänen ulostulo

Vasen/Oikea: 2x20W (musiikkiteho)
2x10W (RMS)
Bassokaiutin: 30W (musiikkiteho)
15W (RMS)

Sähkön kulutus

122W

Mitat (lxkxs)

883x567x562mm

Paino

Noin 64kg

Vakiovarusteet

RM-887 kaukosäädin (1)
IEC-paristot, koko AA (2)

Lisävarusteet

Television jalusta: SU32FX2

Muut ominaisuudet

Suora Trinitron-kuvaputki, kohinanvaimennus, 2000 sivun tekstimuisti, tunnistuskoodi, uniajastin, NexTView.

Oikeus laitteen muotoiluun ja teknisiin tietoihin liittyviin muutoksiin pidätetään ilman ennakoilmoitusta.

Kanavataulukko

	Vastaanotettavat kanavat	Kanavan näytöt
B/G/H	E2..12, 21..69	C02..C12, C21..69
KAAPELI-TV (1)	S1..S41	S01..S41
KAAPELI-TV (2)	S01..S05	S42..S46
	M1..M10	S01..S10
	U1..U10	S11..S20
ITALIA	A, B..H, H1, H2	C13..C20
D/K	R01..R12, R21..R69	C01..C12, C21..C69
	S01..S05	S42..S46

Vianetsintä

Seuraavassa on esitetty joitakin yksinkertaisia ratkaisuja mahdollisiin kuvaan ja ääneen liittyviin ongelmiin.

Ongelma	Korjausehdotus
Ei kuvaa (kuvaruutu on musta) eikä ääntä	<ul style="list-style-type: none"> Kytke television pistoke pistorasiaan. Paina etupaneelin painiketta ①. Jos merkkivalo ① palaa, paina painiketta 1/① tai kaukosäätimen numeronäppäintä. Tarkista antennikytkentä. Sulje televisio ja avaa se uudelleen 3-4 sekunnin kuluttua television etupaneelin painikkeesta ①.
Huono kuva tai ei kuvaa (kuvaruutu on musta), mutta ääni kuuluu hyvin.	<ul style="list-style-type: none"> Valitse MENU-valikosta Kuvasäädöt. Säädä kirkkaus, kuvanlaatu ja väritasapaino. Palauta tehdasetukset valitsemalla RESET Kuvasäädöt-näytöstä.
Hyvä kuva, ei ääntä	<ul style="list-style-type: none"> Paina kaukosäätimen painiketta ◀. Jos kuvaruudulla näkyy ✖, paina kaukosäätimen painiketta ✖.
Värihäilyksessä ei ole värejä	<ul style="list-style-type: none"> Valitse MENU-valikosta Kuvasäädöt ja säädä väri. Palauta tehdasetukset valitsemalla RESET Kuvasäädöt-näytöstä.
Häiriöitä kanavaa vaihdettaessa tai Teksti-TV:tä valittaessa	<ul style="list-style-type: none"> Kytke pois päältä kaikki television takana olevaan Euro AV (scart) -liittimeen kytketyt laitteet.
Kaukosäädin ei toimi	<ul style="list-style-type: none"> Vaihda paristot.
Television valmiustilan merkkivalo ① vilkkuu	<ul style="list-style-type: none"> Ota yhteyttä lähimpään Sonyn huoltoliikkeeseen.
Kuvan häiriö ulkopuolisen varusteen takia	<ul style="list-style-type: none"> Vähennä terävyyden tasoa

- Jos ongelma ei poistu korjaustoimenpiteen avulla, toimita vastaanotin korjattavaksi valtuutettuun huoltoliikkeeseen.
- **ÄLÄ KOSKAAN** avaa vastaanottimen koteloita itse.

NO

For din sikkerhet

Alle TV-apparater har komponenter som bruker ekstremt høye spenninger. For å forebygge brann og elektrisk støt, bør du følge sikkerhetsforanstaltningene som er nevnt nedenfor.

Generell sikkerhet

- TVen må ikke utsettes for regn eller fuktighet.
- Du må ikke ta av bakdekselet.
- Av sikkerhetshensyn bør all service utføres av kvalifisert personell.

Sikker installering

- Du må ikke installere TVen på et varmt, fuktig eller svært støvete sted.
- Sørg for at ventilasjonsåpningene ikke er blokkert. For å oppnå god ventilasjon, bør det være en klaring på minst 10 cm rundt hele apparatet.
- Ikke plasser TVen på et sted der det er utsatt for mekaniske vibrasjoner.
- Sett TVen på et stabilt møbel som passer til TVens vekt og størrelse.

Sikker bruk

- TVen må ikke få noen annen strømtilførsel enn 220-240V AC, 50Hz.
- Du må ikke bruke TVen hvis væske eller fremmedlegemer kommer inn i ventilasjonsåpningene. I så fall må du få den sjekket så snart som mulig.
- Av miljø- og sikkerhetshensyn anbefaler vi at TV-apparatet ikke står i hvilemodus når det ikke er i bruk. Slå TVen helt av.
- Du må ikke trekke i strømledningen når du kobler fra TVen. Trekk i støpselet.
- Under tordenvær bør du koble TVen fra strømtilførselen og antennen. Hvis ikke du gjør det, kan TVen bli skadet av et lynnedslag.

Vedlikehold

- Rengjør TV-skjermen med en myk, fuktig klut. Ikke bruk rensedmidler med slipeeffekt.
- Avleiringer fra støv og sigarettøyk kan føre til at det genereres for mye varme inni TV-apparatet. På lang sikt kan dette være en sikkerhetsrisiko og forkorte TV-apparatets levetid. Derfor bør du få utført service på apparatet omtrent hvert femte år.

Innhold

Installasjon	
1. Kontrollere det medfølgende tilbehøret	4
2. Sette batterier i fjernkontrollen	4
3. Koble til TVen	5
4. Slå TVen på	6
5. Stille inn TVen	7
6. Finne videokanalen	7
Bruk	
Oversikt over knappene på TVen	8
Oversikt over knappene på fjernkontrollen	9
NexTView	10
Tekst-TV	12
Bruke TVens menysystem	14
Bildekontroll	14
Lydkontroll	15
Bruke Egenskap-menyen	16
Omorganisere TV-kanalene	17
Stille inn TVen manuelt	17
Gi navn til en kanal	18
Hoppe over programposisjoner	18
Bruke funksjonen “Flere programinnstillinger”	19
Justere bilderoteringen	20
Justere bildegeometrien for en RGB-kilde	20
Legge inn din personlige ID-kode	21
Forhåndsinnstille og gi navn til inngangskilder	21
Tilleggsutstyr	
Koble tilleggsutstyr til TVen	22
Tilleggsinformasjon ved tilkobling av utstyr	23
Smartlink	23
Tilleggsinformasjon	
Spesifikasjoner	24
Kanalvisningstabell	24
Feilsøking	25

Installasjon



Følg trinn 1-6 for å installere TV en og se TV-programmer.

1. Kontrollere det medfølgende tilbehøret



Fjernkontroll



Batterier

2. Sette batterier i fjernkontrollen

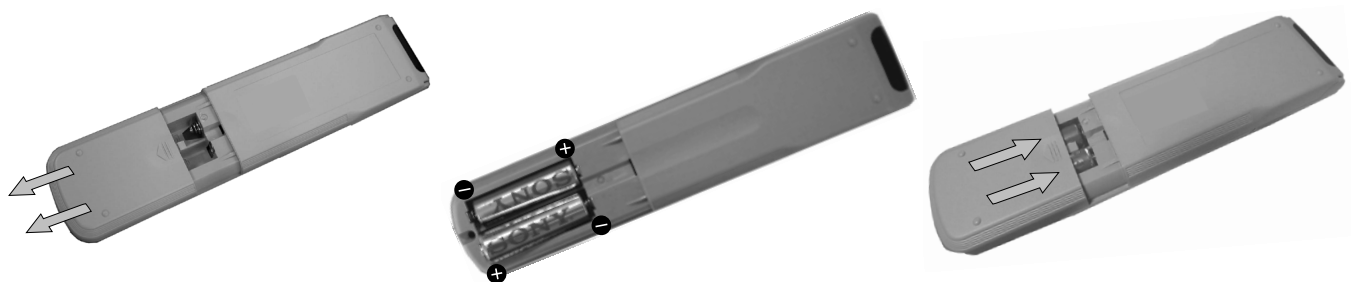

Pass alltid på at polariteten blir riktig når du setter i batterier.
Husk alltid å kassere batterier på en miljøvennlig måte.

3. Koble til TVen

Koble en antenne til TVen

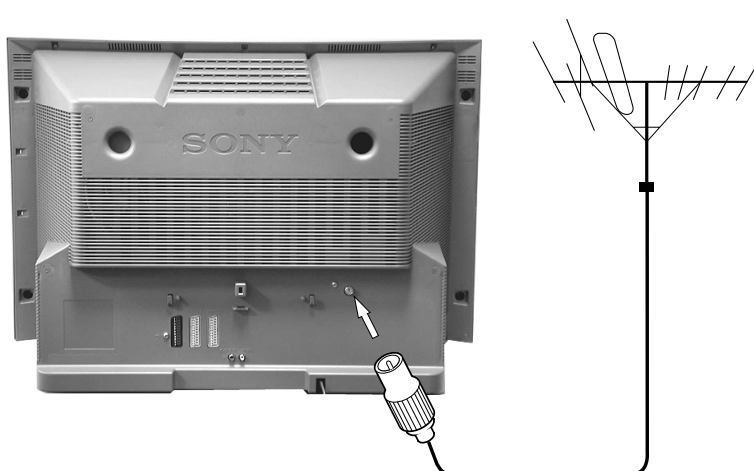

Hvis du ikke skal koble TVen til en videospiller, kobler du til antenneledningen (som vist til venstre) og fortsetter med punkt "4. Slå TVen på".

Hvis du skal koble TVen til en videospiller, kan du følge fremgangsmåten under.

1. Koble antennekabelen til kontakten som er merket med  bak på TVen.

Koble en antenne og videospiller til TVen

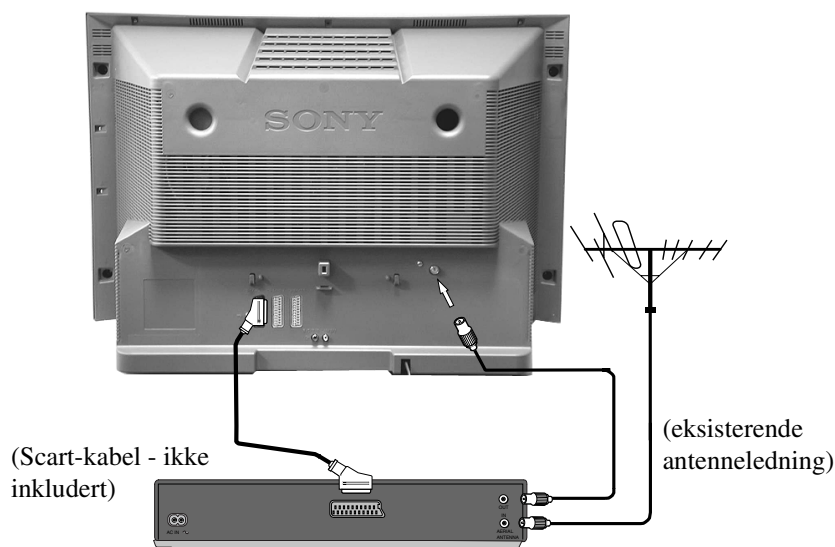

Scart-kabelen er tilleggsutstyr. Hvis den imidlertid kan brukes, kan denne tilleggsforbindelsen gi bedre bilde- og lyd kvalitet ved avspilling.

1. Kytke entinen antennikaapeli kuvanauhuriin kuvan mukaisesti.
2. Kytke kuvanauhurin antennikaapeli nauhurin takana olevasta RF OUT-koskettimesta TV-vastaanottimen takana olevaan antennin koskettimeen kuvan mukaisesti.
3. Kytke scart-kaapeli (jos käytössä) TV-vastaanottimen takana olevaan AV2-liittimeen.
4. Kytke kuvanauhuri sähköverkkoon ja kytke virta laitteeseen.
5. Työnnä kasetti kuvanauhuriin ja paina 'PLAY'-painiketta. Näin laite pystyy löytämään ja tallentamaan videokanavan sivulla 7 kuvatun "Television virittäminen" -toimenpiteen aikana.

4. Slå TVen på



1. Koble TV-støpselet til stikkontakten (220-240 V AC, 50 Hz) og slå det på.



2. Trykk inn av/på-knappen  foran på TVen.



Hvis indikatoren for hvilemodus foran på TVen lyser, trykker du på knappen  på fjernkontrollen for å slå TVen på. Vær tålmodig, siden det kan ta noen sekunder før bildet vises på TV-skjermen.



5. Stille inn TVen

Før du stiller inn TVen, vil du bli bedt om å velge språk og land.

1. Menyene Språk/Land vises på skjermen med ordet "Norsk" uthevet.
2. Trykk på knappen ▲ eller ▼ på fjernkontrollen for å velge ønsket land, og trykk på OK for å bekrefte. Land-menyen vises på skjermen med ordet "AV" uthevet. Velg "AV" hvis du ikke vil at kanalene skal lagres i en bestemt kanalrekkefølge fra og med posisjon 1.
3. Trykk på ▲ eller ▼ for å velge landet du skal bruke TVen i, og trykk på OK-knappen for å bekrefte.
4. Autoinnstillingsmenyen vises på TV-skjermen i det språket du har valgt. Trykk på OK-knappen for å bekrefte.
5. Kontroller at antennen er riktig tilkoblet, og trykk på OK-knappen for å bekrefte. TVen begynner automatisk å søke og lagre alle tilgjengelige kanaler for deg. Dette kan ta noen minutter - vennligst vær tålmodig og ikke trykk på noen av knappene.
6. Når TVen har stilt inn alle tilgjengelige kanaler, vises menyen for programsortering på TV-skjermen, der du kan endre rekkefølgen på TV-kanalene. Hvis du vil endre kanalrekkefølgen, kan du trykke på knappen ▲ eller ▼ for å velge kanalen du vil flytte til, og deretter trykke på ►. Trykk på knappen ▲ eller ▼ for å velge nytt programnummer for den valgte kanalen, og trykk på OK-knappen for å bekrefte. Den valgte kanalen flyttes nå til den nye programposisjonen, og de andre kanalene flyttes i henhold til dette. Gjenta denne prosedyren hvis du vil endre rekkefølgen for andre kanaler på TVen.
7. Trykk på MENU-knappen for å fjerne menyen fra TV-skjermen.
8. Trykk på PROGR+/- eller tallknappene for å se TV-kanalene.

Merk: Du kan når som helst stoppe den automatiske innstillingsprosessen ved å trykke på OK-knappen.

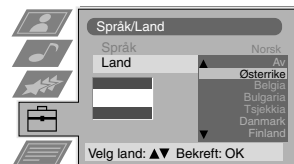
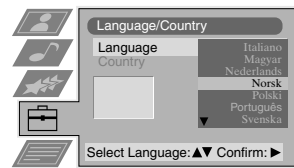

Vil du starte automatisk kanalsøk?

Ja : OK Nei : ◀

Vennligst bekræft at antennen er tilsluttet.

Ja : OK Nei : ◀

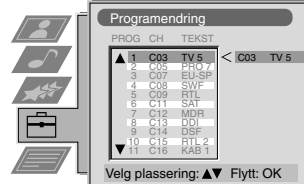
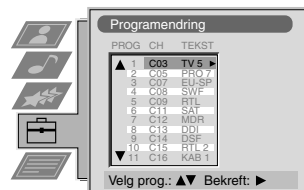

6. Finne videokanalen

Hvis du har koblet en videospiller til TVen, må du nå finne videokanalen.

1. Trykk på knappene PROGR+/- på fjernkontrollen til videobildet vises på TV-skjermen.

Merk: Hvis du vil flytte videokanalen til en annen posisjon, kan du se under "Sortere TV-kanaler" i denne håndboken.

Bruk

Oversikt over knappene på TVen



Tryk på døren, som vist her.



Kontroll panelet fremkommer.

Videoinngangsknapp.

Trykk for å velge inngangssignaler fra videospiller e.a.

Program opp (+) eller ned (-).
Trykk for å velge TV-kanaler.

Volumknapper.

Trykk for å øke(+)/dempe(-) lydvolümet.

Tilbakestillingsknappen

Trykk for å tilbakestille bildet og lydnivået til fabrikkinnstillingene. Sony-logoen vises på skjermen etterfulgt av "Autotune"-skjermbildet. Hvis du ikke vil nullstille TV'en, trykker du på knappen ◀ på fjernkontrollen.

Oversikt over knappene på fjernkontrollen

Slå lyden av

Trykk for å slå lyden helt av. Trykk på nytt for å slå lyden på igjen.

Vise informasjon på skjermen

Trykk for å vise alle skjermindikatorer. Trykk på nytt for å skjule dem.

Velge kanal

Trykk på tallknappene for å velge kanal.

For programnumre med to sifre, f.eks. 23, trykker du først på -/-- og deretter på knappene 2 og 3.

Gå tilbake til TV-bilde

Trykk for å gå tilbake til vanlig TV-bilde fra tekst-TV eller hvilemodus.

Velge tekst-TV

Trykk for å slå tekst-TV på og av.

Vise bildemenyen

Trykk for å endre bildeinnstillingene. Trykk på OK for å fjerne menybildet.

Vise lydmenyen

Trykk for å endre lydinnstillingene. Trykk på OK for å fjerne menybildet.

Justere TV-volumet

Trykk for å justere volumet på TVen.

Slå TVen midlertidig av

Trykk for å slå TVen av midlertidig. Trykk på nytt for å slå TVen på fra hvilemodus. For å spare strøm, anbefaler vi at du slår TVen helt av når den ikke er i bruk. MERK: Hvis det går 15-30 minutter uten noe TV-signal og uten at du trykker på noen knapp, går TVen automatisk i hvilemodus.

Velge inngangssignal eller fryse tekst-TV

Trykk for å velge inngang fra kontaktene på TVen (se under Bruke tilleggsutstyr). I tekst-TV-modus kan du trykke på denne for å fryse bildet. Trykk på nytt for å vise bildet på vanlig måte.

Gå tilbake til forrige kanal

Trykk for å gå tilbake til den forrige kanalen du så på. Merk: Du kan gjøre dette først når du har sett på den innværende kanalen i fem sekunder.

Vise menyen

Trykk hvis du vil bruke TVens menysystem. Trykk på nytt når du vil fjerne menyen fra TV-skjermen.

Velge menyoppføringer

Bruk OK-knappen og piltastene til å velge blant de tilgjengelige alternativene på menyene for denne TVen.

Velge den elektroniske programguiden (EPG)

Trykk for å slå EPG på og av.

Endre skjermformat

Trykk for å endre skjermformatet. Se prosedyren for endring av skjermformatet i denne veiledningen for detaljer.

Fasttext-knapper

Se under Tekst-TV i denne håndboken hvis du vil vite mer om disse.

Velge kanal

Trykk for å velge kanal.



NexTVView*

*avhengig av servicetilgjengelighet



NexTVView er en elektronisk programguide med opp til 1 uke med programinformasjon fra de kanalene som omfattes av den valgte leverandøren. Hvis dataene overstiger minnet til NexTVView, vil du få informasjon fra mindre enn 7 dager.

Når du ser etter informasjon, kan du søke etter tema (sport, kunst, osv.), dato eller tid (f.eks. sendinger inntil kl. 20.00 og 21.00). Når du har funnet et program, kan du gå direkte til dette programmet, bruke timeren til å minne deg om det eller forhåndsinnstille videospilleren din med NexTVView linken.

NexTVView leverandøren er ansvarlig for innholdet i guiden. TV-apparatet er ansvarlig for presentasjonen, som menystrukturen og navigeringen, hvis det ikke er noen fra leverandøren. Hvis det er navigasjon fra leverandøren, er den grunnleggende betjeningen med joysticken den samme som beskrevet i Sony navigasjon.



Du må først velge en kanal som har en NexTVView service. I dette tilfellet vises indikasjonen NexTVView så fort alle data er tilgjengelig. Når du senere endrer kanal, er denne NexTVView servicen fremdeles tilgjengelig.

Betjening ved bruk av Sony navigasjon

1. Trykk på for slå på og av NexTVView.
2. Bruk joystick-knappene som følger
 - Flytte opp- eller nedover innen en kolonne: Bruk ▼ eller ▲
 - Gå til venstre kolonne tid og dato: Bruk ◀
 - Gå til høyre kolonne ikoner: Bruk ▶
 - Bekrefte et valg: Trykk OK
 - (a) når man er i kolonnene dato, tid eller ikoner (temaer), endres programlisten i samsvar med valgene.
 - (b) når man er i programlisten og bekrefter en løpende sending, bringer den deg direkte til TV-programmet eller ved bekreftelse av et fremtidig program, bringer den deg til den lange info-menyen (se Bruke timeren).



Forklaring av ikoner



- full liste med valg
- personlig valg
- nyhetssendinger
- filmer

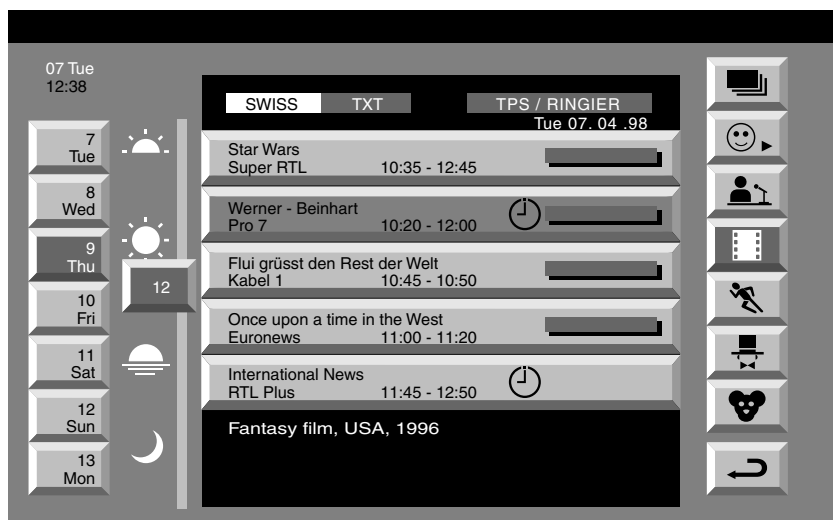







- sport
- underholdning
- barn
- tilbake til siste meny





NexTView

Individuell innstilling

i Når du velger  vil det ikke være noen personlige forvalg.  lar deg lage dine egne individuelle temavalg, med begrenset søk til de som er markert.

1. Velg  ved å bruke  eller . Skyv til .
2. Velg punktet du ønsker å markere ved å bruke  eller . Bekreft ved å trykke på OK. Gjenta trinn 2 for alle punkter du ønsker å ha i listen din.
3. Når du er ferdig med listen, velg  ved å bruke  og trykk OK.

Bruke den lange info-menyen

1. Velg et fremtidig program i kolonnen programliste ved å bruke  eller . Trykk på OK. Den lange info-menyen vises.

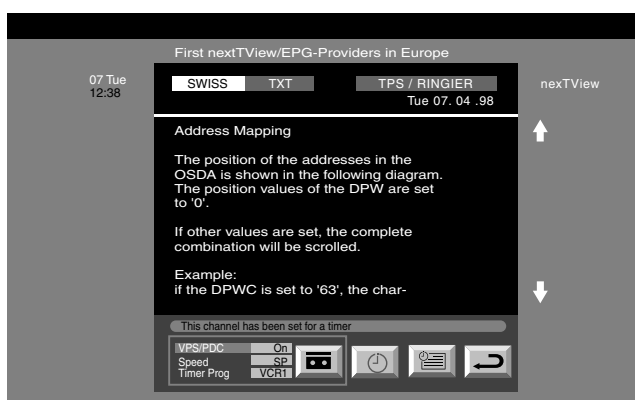

Du ønsker å ta opp det valgte programmet med videospilleren din

(kun med Smartlink videospillere)

2. Velg  ved å bruke  og trykk på OK. Informasjonen blir overført til videospilleren som er tilkoblet TV-apparatet ditt.

Oppsett av videospilleren din

3. Velg VPS/PDC ved å bruke .

i Med denne innstillingen på, er du garantert opptak av hele sendingen selv om det blir endring i TV-programmet. Dette virker bare hvis den valgte kanalen sender et VPS/PDC signal.

- Velg På eller Av ved å bruke OK.
4. Velg Hastighet ved å bruke .



i Velg mellom standardplay (SP) eller longplay (LP) modus. Med longplay kan du ta opp dobbelt så mye på et videobånd som med standardplay. Det kan imidlertid gå ut over bildekvaliteten.

- Velg SP eller LP ved å bruke OK.
5. Velg VCR oppsett ved å bruke .

i Velg fra de tilkoblede videospillere du ønsker å programmere

- Velg VCR 1 eller 2 ved å bruke OK.

Å forlate menyen

6. Velg  ved å bruke . Trykk på OK. Du er tilbake i den siste menyen.

Tekst-TV



De fleste TV-kanaler kringkaster informasjon via tekst-TV. Startsiden for tekst-TV (vanligvis side 100) inneholder informasjon om hvordan du kan bruke denne tjenesten. Du bør bruke en TV-kanal med et godt signal, eller kan det lett bli feil i tekst-TV.

Slå tekst-TV på og av

1. Velg den TV-kanalen som har tekst-TV tjenesten du ønsker å se på.
2. Trykk på en gang for å slå på Tekst-TV.
3. Trykk to ganger for blandet modus.
4. Trykk på eller trykk på en 3. gang for å slå-av tekst-TV.

Slå opp på en side i tekst-TV

Tast inn tre sifre for sidenummeret med knappene på fjernkontrollen. Hvis du gjør en feil, trykker du inn tre vilkårlige sifre, og deretter det riktige sidenummeret.

Bruke andre funksjoner i tekst-TV

Velge neste eller forrige side

Trykk på knappen eller på fjernkontrollen for å velge henholdsvis forrige eller neste side.

Fryse en side i tekst-TV

Trykk på knappen for å fryse siden. Trykk på nytt for å gå tilbake til vanlig tekst-TV-bilde.

Vise startsidene

Trykk på knappen for å vise startsidene (vanligvis side 100).

Velge en delside

En tekst-TV-side kan bestå av flere delside. I så fall vil du se en informasjonslinje som viser antall delside. Velg delside ved å trykke på eller .

Slå opp på sider med de fargede knappene (Fastext)

(bare tilgjengelig hvis TV-stasjonen kringkaster Fastext-signaler)

Når en fargekodet meny vises nederst på en side, kan du trykke på en av de fargede knappene på fjernkontrollen (grønn, rød, gul eller blå) for å slå opp på den korresponderende siden.

Bruke funksjonen "Sidebufring"

1. Bruk tallknappene på fjernkontrollen til å velge en tekst-TV-side der flere andre sidenumre er oppført (for eksempel startsidene).
2. Trykk på OK-knappen.
3. Trykk på eller for å velge det ønskede sidenummeret og trykk deretter på OK-knappen. Den aktuelle siden vises etter noen sekunder.

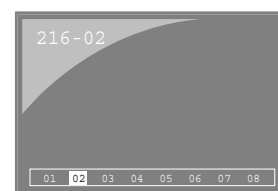
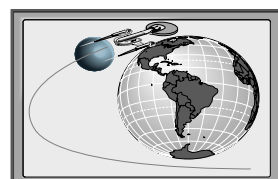
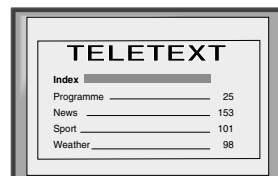

Tekst-TV

Bruke Tekst-TV-menyen

1. Trykk på MENU-knappen på fjernkontrollen for å vise menyen på TV-skjermen.
2. Trykk på ▲ eller ▼ for å velge det aktuelle alternativet på skjermen, og trykk på ► for å vise den aktuelle undermenyen.
3. Når du vil fjerne Tekst-TV-menyen fra skjermen, trykker du på MENU-knappen.

Øvre/Nedre/Hele

Ved hjelp av undermenyen Øvre/Nedre/Hele kan du forstørre deler av tekst-TV-siden. Trykk på ▲ hvis du vil forstørre den øvre halvdel av skjermen. Trykk på ▼ hvis du vil forstørre den nedre halvdel. Trykk på OK-knappen for å vise siden i normal størrelse. Trykk på ◀ for å gå tilbake til Tekst-TV-menyen.



Øvre: ▲ Nedre: ▼ Hele: OK

Fjerne tekst

Fjerne tekst er en funksjon som viser en TV-kanal mens det søkes etter en side på Tekst-TV.

1. Trykk to ganger på ☰ knappen på fjernkontrollen for å velge tekst i fullskjermsmodus.
2. Trykk på MENU-knappen for å vise Tekst-TV-menyen.
3. Trykk på ▲ eller ▼ for å utheve "Fjerne tekst", og trykk på ► for å velge.
4. Gjeldende TV-kanal vises. Når tekstsiden er funnet, kommer et blått ☰ symbol til syne i det øverste venstre hjørnet av skjermen.
5. Trykk på ☰ knappen på fjernkontrollen for å vise siden.

Vis skjult

Noen Tekst-TV-sider inneholder skjult informasjon (for eksempel for konkurranser) som kan vises.

1. Trykk på MENU-knappen på fjernkontrollen i tekstmodus for å åpne Tekst-TV-menyen.
2. Trykk på ▲ eller ▼ for å utheve "Vis skjult", og trykk på ► for å velge. Den skjulte informasjonen vises på skjermen.

Tidsinnstilt side*

*avhengig av servicetilgjengelighet

Tidsinnstilt side gjør at en tidskodet Tekst-TV-side kan vises på et angitt tidspunkt, for eksempel som en påminnelse.

1. Trykk på MENU-knappen på fjernkontrollen i tekstmodus for å åpne Tekst-TV-menyen.
2. Trykk på ▲ eller ▼ for å utheve "Tidsinnstilt side", og trykk på ► for å velge. Undermenyen "Tidsinnstilt side" vises på skjermen.
3. Skriv inn det ønskede sidetallet ved hjelp av nummertastene på fjernkontrollen.
4. Angi det ønskede tidspunktet ved hjelp av fjernkontrollen.
5. Velg OK for å bekrefte innstillingene. TV'en går ut av Tekst-TV-modus og klokkeslettet vises i det øverste venstre hjørnet av skjermen. På det angitte tidspunktet vises den ønskede siden.

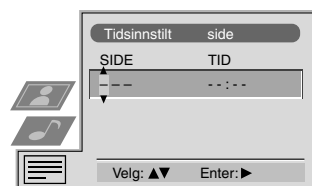

Sideoversikt*

*bare tilgjengelig hvis TV-stasjonen sender ut TOP-tekst.

I denne menyen er TOP-tekstsiden delt inn i to kolonner, der den første kolonnen viser "blokker" med sider og den andre viser "grupper" med sider.



1. Trykk på ◀ eller ► for å velge første eller andre kolonne.
2. Trykk på ▲ eller ▼ for å velge den relevante "gruppen" eller "blokken" med sider.
3. Velg OK for å vise de valgte sidene.

Bruke TVens menysystem

TVen er utstyrt med et menysystem som består av en rekke brukervennlige skjermbaserte bilder og menyer. Disse bildene hjelper deg med å få mest mulig nytte av TVen, gjennom å endre innstillinger for bilde og lyd, endre størrelsen på skjermbildet, omorganisere TV-kanalene, og så videre.

Justere bilde og lyd

Bildet og lyden er forhåndsinnstilt fra fabrikken. Du kan imidlertid justere dem i henhold til din egen smak.

1. Trykk på MENU-knappen på fjernkontrollen for å vise menyen på TV-skjermen.
2. Trykk på knappen ▲ eller ▼ for å velge  for bildeinnstillinger eller  for lydinnstillinger, og trykk deretter på ► for å åpne menyen "Bildejustering" eller "Lydjustering".
3. Trykk på knappen ▲ eller ▼ for å velge elementet på menyen du vil justere, og trykk på ► for å bekrefte. Du finner en beskrivelse av menyelementene og funksjonene de har i tabellen under.
4. Trykk på knappene ▲, ▼, ► eller ◀ for å justere det valgte menyelementet.
5. Når du har justert dem, trykker du på OK-knappen for å lagre den nye innstillingen.
6. Gjenta trinn 3 - 5 hvis du vil justere noen av de andre innstillingene.
7. Trykk på MENU-knappen for å fjerne menyen fra TV-skjermen.

Bildekontroll

Funksjon	Effekt/bruk
Bildemodus	▼ Live (for live-sendinger) Bruker (for individuelle innstillinger) ▲ Film (for filmer)

Kontrast	Mindre ◀▶ Mer
Lysstyrke*	Mørkere ◀▶ Lysere
Farge*	Mindre ◀▶ Mer
Nyanse**	Rødlig ◀▶ Grønnlig
Skarphet*	Mykere ◀▶ Skarpere

*Bare hvis Bruker er valgt i Bildemodus



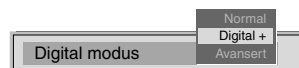
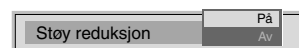
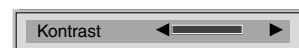
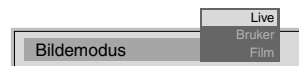
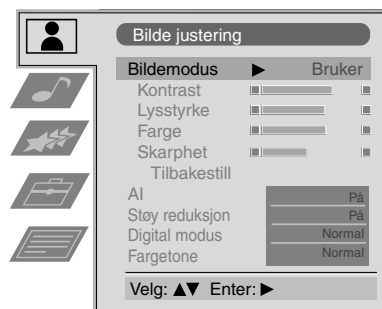

**Bare tilgjengelig for NTSC fargesignal (f.eks. US videobånd)

Tilbakestill	Tilbakestiller bildet til fabrikkinnstillingene.
AI ("Artificial Intelligence") ▼	På: Automatisk optimalisering av kontrastnivået i samsvar med TV-signalet. ▲ Av: Normal.
Støy reduksjon	▼ På: Reduserer bildestøy i telfelle svake kringkastingssignaler. ▲ Av: Normal.
Digital modus	▼ Normal: Standard 100 Hz bildekvalitet. Digital +: Forbedret bildeoppløsning for visning av bilder i rask bevegelse. ▲ Avansert: Optimal bildeoppløsning som gir flimmerfrie bilder.
Fargetone	▼ Varm: Gir bildet en varm fargetone. Normal: Normal. ▲ Kjølig: Gir bildet en kjølig fargetone.



Bruke TVens menysystem:

Lydkontroll

Funksjon	Effekt/bruk
Equalizer-modus	<ul style="list-style-type: none"> ▼ Personlig Vokal Jazz Rock Pop ▲ Flatt (fast innstilling, kan ikke justeres)
Equalizer-justering	Du kan justere valgt equalizer-modus ved å redusere eller øke de fem frekvensbåndene. Trykk på ◀ eller ▶ for å velge frekvensbåndet, og deretter på ▼ eller ▲ for å justere frekvensen. Til slutt trykker du på OK for å lagre den nye justeringen.
 Hvis du vil lagre den nye innstillingen, må du velge equalizer-modusen "Bruker". Bruker-modus lagrer innstillingen permanent, mens alle de andre modiene (Vocal, Jazz, Rock, Pop) bare lagrer til neste gang du bytter modus.	
Balanse	<ul style="list-style-type: none"> ◀ Lengre mot venstre. ▶ Lengre mot høyre.
Lydstyrke	<ul style="list-style-type: none"> ▼ Av: Normal. ▲ På: For musikkendinger.
Rom	<ul style="list-style-type: none"> ▼ Av: Normal. ▲ På: Spesiell akustisk effekt.
Auto volumkont.	<ul style="list-style-type: none"> ▼ På : Volumnivået for kanalene blir det samme uavhengig av kringkastingssignalet (f.eks. ved reklameinnslag). ▲ Av : Volumnivået som kringkastes blir gjengitt.
Dobbellyd	For tospråklig sending: <ul style="list-style-type: none"> ▼ A for kanal 1. ▲ B for kanal 2. For stereosending: <ul style="list-style-type: none"> ▼ Mono. ▲ Stereo.
 Når sendingen er i NICAM-stereo, vises NICAM-merket på skjermen et kort øyeblikk.	
Hodetelefoner	
 Volum	Justerer volumet på hodetelefonene. Kan også justere volumnivået på annet utstyr som er koblet til RCA-kontaktene bak på TV-apparatet.
 Dobbellyd	For tospråklig sending: <ul style="list-style-type: none"> ▼ A for kanal 1. ▲ B for kanal 2.

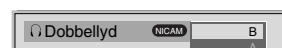
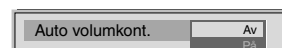
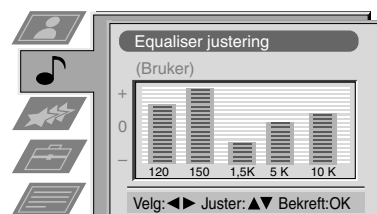
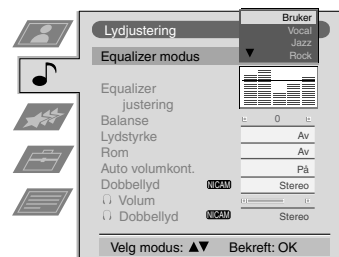

Bruke TVens menysystem:

Bruke Egenskap-menyen

1. Trykk på MENU-knappen på fjernkontrollen for å vise menyen på TV-skjermen.
2. Trykk på knappen ▲ eller ▼ for å velge ✨ for "Egenskap"-menyen, og trykk på ► for å åpne "Egenskap"-menyen.
3. Trykk på knappen ▲ eller ▼ for å velge ønsket menyalternativ, og trykk på ► for å bekrefte. Du finner en beskrivelse av menyelementene og funksjonene de har i tabellen under.
4. Bruk knappene ▲, ▼, ► og ◀ til å velge ønsket innstilling.
5. Trykk på OK-knappen for å bekrefte innstillingen.
6. Gjenta punkt 3-5 hvis du vil velge noen av de andre menyoppføringene.
7. Trykk på MENU-knappen for å fjerne menyen fra TV-skjermen.

Effekt	Bruk
Autoformat* *bare for antennesignal	▼ Av: Bildestørrelsen justeres ikke automatisk. ▲ På: TVen kan justere bildestørrelsen automatisk for å redusere mørke områder i bildet (som vist nedenfor):
Formatkorrigering* (*bare hvis Autoformat er "På")	▼ Av: 4:3/14:9 velges. ▲ På: Smart-modus velges automatisk for sendinger i 4:3/14:9-format.
Innsøvningsstimer	Du kan velge en tidsperiode hvorpå TVen automatisk går i hvilemodus når den perioden er gått. ▼ Av ▲ 90 min
Barnesperre	▼ Av: Normal. ▲ På: Denne funksjonen deaktiverer knappene på TV'en når apparatet er i standby-modus. Det er bare mulig å slå på apparatet igjen ved å trykke på en knapp på fjernkontrollen.
AV2-Utgang	▼ TV audio/video-signal fra antennen [] . AV1 audio/video-signal fra Scart 1. AV2 audio/video-signal fra Scart 2. AV3 audio/video-signal fra Scart 3. ▲ AV4 audio/video-signal fra kontaktene foran på TVen.

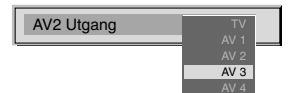
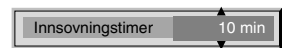
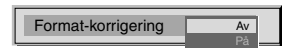
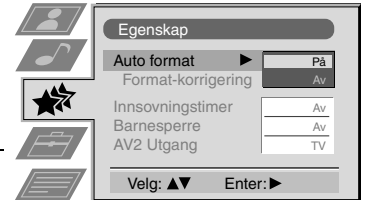

Endre bildestørrelsen

Denne funksjonen gjør at du kan endre størrelsen på TV-bildet.

Trykk gjentatte ganger på knappen  på fjernkontrollen, eller bruk knappen ▲ eller ▼ til å velge en av disse formatene, og trykk deretter på OK-knappen for å bekrefte valget:

wide for sendinger i 16:9-format.

zoom widescreen-format for filmer med svart felt oppe og nede.

14:9 kompromiss mellom bildeformatene 4:3 og 16:9.

4:3 vanlig 4:3-format, full bildeinformasjon.

smart imitasjon av bredskjermformat for 4:3-sendinger.

I modiene Smart, Zoom og 14:9 blir deler av bildet avkortet øverst og nederst. Trykk på ▲ eller ▼ hvis du vil justere bildets posisjon på skjermen (for eksempel for å lese teksting), og trykk på OK-knappen for å bekrefte.

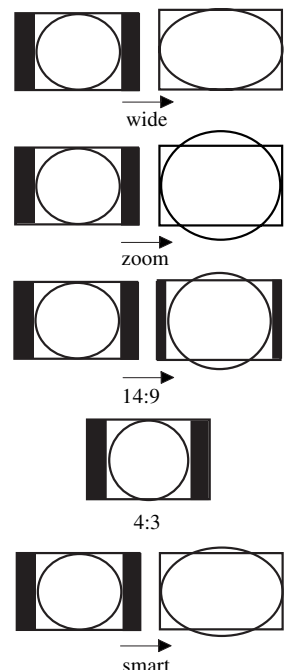

Bruke TVens menysystem:

Omorganisere TV-kanalene

 Når du har stilt inn TVen, kan du bruke denne funksjonen til å endre rekkefølgen for kanalene på TVen.

1. Trykk på MENU-knappen på fjernkontrollen for å vise menyen på TV-skjermen.
2. Trykk på knappen ▼ for å velge symbolet  på menybildet, og trykk på ► for å åpne “Oppsett”-menyen.
3. Trykk på knappen ▼ for å velge “Programendring”, og trykk deretter på ► for å åpne den tilhørende menyen.
4. Trykk på knappen ▲ eller ▼ for å velge kanalen du vil flytte, og trykk deretter på ► for å bekrefte.
5. Trykk på knappen ▲ eller ▼ for å velge den nye programposisjonen (f.eks. PROG 4) for den valgte kanalen, og trykk deretter på OK-knappen for å bekrefte. Den valgte kanalen flyttes til den nye programposisjonen, og posisjonen til de andre kanalene forskyves i henhold til dette.
6. Gjenta punkt 4 og 5 hvis du vil sortere flere kanaler.
7. Trykk på MENU-knappen for å fjerne menyen fra TV-skjermen.

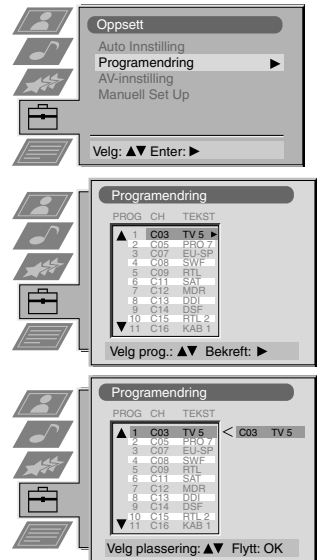

Stille inn TVen manuelt

 Du har allerede stilt inn TVen automatisk ved å bruke fremgangsmåten i begynnelsen av denne håndboken. Du kan imidlertid utføre denne operasjonen manuelt, og dermed legge til kanaler i TVen en om gangen.

1. Trykk på MENU-knappen på fjernkontrollen for å vise menyen på TV-skjermen.
2. Trykk på knappen ▼ for å velge symbolet  på menybildet, og trykk på ► for å åpne “Oppsett”-menyen.
3. Trykk på knappen ▼ for å velge manuelt oppsett på menybildet, og trykk deretter på ► for å åpne menyen for manuelt oppsett.
4. Trykk på knappen ▼ for å velge “Manuell innstilling” på menybildet, og trykk deretter på ► for å åpne den tilhørende menyen.
5. Trykk på knappen ▲ eller ▼ for å velge et programnummer for kanalen (f.eks. PROGR 1 for NRK1), og trykk deretter på ► for å utheve “HOPP”-kolonnen.
6. Trykk på ▲ for å velge “AV”, og trykk deretter på ► for å utheve “SYS”-kolonnen.
7. Trykk på knappen ▲ eller ▼ for å velge kringkastingssystem (B/G for vesteuropeiske land eller D/K for østeuropeiske land) eller “EXT” for en videoinngangskilde (AV1, AV2, ...), og trykk deretter på ► for å bekrefte.
8. Trykk på knappen ▲ eller ▼ for å velge C for jordbaserte kanaler, S for kabelkanaler eller F for direkte frekvensinngang, og trykk deretter på ► for å bekrefte.
9. Velg det første og deretter det andre sifferet for “CHAN” med tallknappene på fjernkontrollen, eller
Trykk på knappen ▲ eller ▼ for å søke etter den neste tilgjengelige kanalen.
10. Hvis du ikke vil lagre denne kanalen i det valgte programnummeret, kan du trykke på ▼ for å fortsette å søke etter den aktuelle kanalen.
11. Trykk på OK-knappen hvis det er denne kanalen du vil lagre.
12. Gjenta punkt 5-11 hvis du vil lagre flere kanaler, og trykk på MENU-knappen når du vil fjerne menyen fra TV-skjermen.

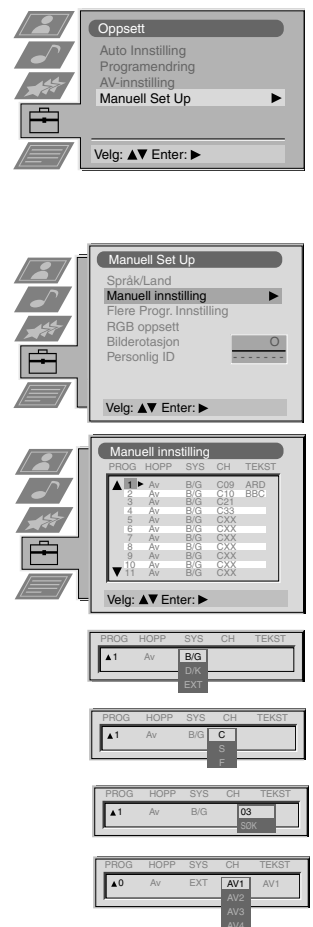

Bruke TVens menysystem:

Gi navn til en kanal

 Navnene på kanalene tas som oftest automatisk fra tekst-TV, dersom dette er tilgjengelig. Du kan imidlertid gi navn til en kanal eller videokilde med opptil fem tegn (bokstaver eller sifre).

1. Trykk på MENU-knappen på fjernkontrollen for å vise menyen på TV-skjermen.
2. Trykk på knappen ▼ for å  velge symbolet på menybildet, og trykk på ► for å åpne “Oppsett”-menyen.
3. Trykk på knappen ▼ for å velge manuelt oppsett, og trykk deretter på ► for å åpne menyen for manuelt oppsett.
4. Trykk på knappen ▼ for å velge manuell programinnstilling, og trykk deretter på ► for å åpne den tilhørende menyen.
5. Trykk på knappen ▲ eller ▼ for å velge kanalen du vil gi navn til.
6. Trykk gjentatte ganger på knappen ►, til det første elementet i TEKST-kolonnen er uthevet.
7. Trykk på knappen ▲ eller ▼ for å velge en bokstav eller et siffer (velg ‘-’ for mellomrom), og trykk på ► for å bekrefte. Velg de gjenværende fire tegnene på samme måte.
8. Trykk på OK-knappen når du har valgt alle tegnene.
9. Gjenta trinn 5 til 8 hvis du vil gi navn til flere kanaler.
10. Trykk på MENU-knappen for å fjerne menyen fra TV-skjermen.

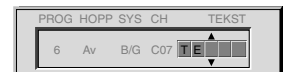
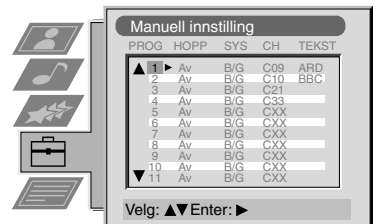
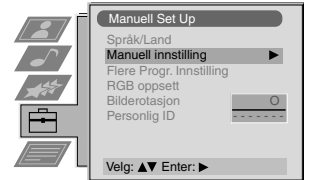

Hoppe over programposisjoner

 Ved hjelp av denne funksjonen kan du hoppe over ubrukte programposisjoner når du velger dem med knappene PROGR+/- . Ved å bruke tallknappene kan du imidlertid likevel velge eventuelle programposisjoner du har valgt å hoppe over.

1. Trykk på MENU-knappen på fjernkontrollen for å vise menyen på TV-skjermen.
2. Trykk på knappen ▼ for å  velge symbolet på menybildet, og trykk på ► for å åpne “Oppsett”-menyen.
3. Trykk på knappen ▼ for å velge Manuell innstilling, og trykk deretter på ► for å åpne den tilhørende menyen.
4. Trykk på knappen ▼ for å velge manuell programinnstilling, og trykk deretter på ► for å åpne den tilhørende menyen.
5. Trykk på knappen ▲ eller ▼ for å velge programposisjon, og trykk deretter på ► for å utheve “HOPP”-kolonnen.
6. Trykk på knappen ▲ eller ▼ for å velge “Av” eller “På” (avhengig av om du vil hoppe over denne programposisjonen), og trykk deretter på OK-knappen for å lagre.
7. Gjenta punkt 5 og 6 hvis du vil endre status for flere programposisjoner.
8. Trykk på MENU-knappen for å fjerne menyen fra TV-skjermen.

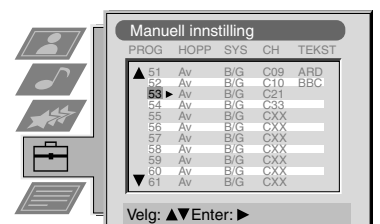
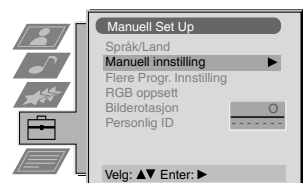

Bruke TVens menysystem:

Bruke funksjonen Flere programinnstillinger



Med denne funksjonen kan du a) justere volumet for individuelt for hver kanal, b) fininnstille TVen manuelt for å få bedre bildekvalitet hvis det er forstyrrelser i bildet eller c) forhåndsinnstille AV-utgangssignalet for programposisjoner med kanaler som har kodete signaler (f.eks. fra en dekode). På denne måten kan den tilkoblede videospilleren spille inn det dekodete signalet.

1. Trykk på MENU-knappen på fjernkontrollen for å vise menyen på TV-skjermen
2. Trykk på knappen ▼ slik at du velger symbolet  på menyskjermbildet, og trykk deretter på ► for å åpne oppsettmenyen
3. Trykk på knappen ▼ for å velge manuelt oppsett, og trykk deretter på ► for å åpne menyen for manuelt oppsett.
4. Trykk på knappen ▼ for å velge "Flere progr.innstillinger", og trykk deretter på ► for å åpne den tilhørende menyen.
5. Trykk på knappen ▲ eller ▼ for å velge det aktuelle programnummeret, og trykk deretter gjentatte ganger på ►-knappen for å velge a) ATT b) VOL c) AFT eller d) DEKODER. Det valgte elementet skifter farge.
6. a) **VOL - volumforskyvning**
Trykk på knappen ▲ eller ▼ hvis du vil justere volumnivået (mellom -7 og +7) for kanalen. Lagre ved å trykke på OK-knappen. Gjenta punkt 5 og 6a hvis du vil justere volumnivået for de andre kanalene.

b) **AFT - automatisk fininnstilling**
Trykk på knappen ▲ eller ▼ hvis du vil fininnstille kanalfrekvensen i et område på -15 til +15. Trykk på OK-knappen for å bekrefte. Gjenta trinn 5 og 6b hvis du vil fininnstille andre kanaler.

c) **DEKODER**
Trykk på knappen ▲ eller ▼ for å velge AV1 eller AV2 for programposisjonen, og trykk på OK-knappen for å bekrefte. Nå kan du koble en dekode til AV1- eller AV2-kontakten bak på TVen, og bildet fra den dekoderen vil vises på dette programnummeret. Gjenta punkt 5 og 6c hvis du vil forhåndsinnstille AV-utgangssignalet for andre programposisjoner.
7. Trykk på MENU-knappen for å fjerne menyen fra TV-skjermen.

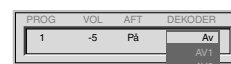
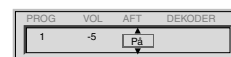
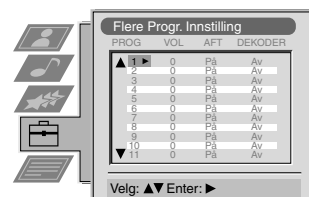
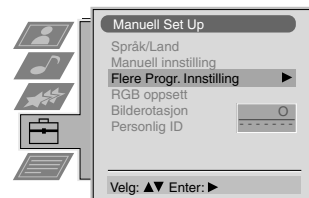

Bruke TVens menysystem:

Justere bilderoteringen



På grunn av jordens magnetfelt kan bildet bli skråstilt. Hvis dette skjer, kan du justere bildet tilbake på plass.

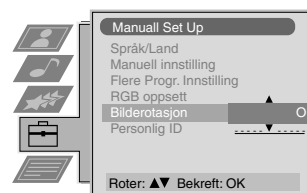

1. Trykk på MENU-knappen på fjernkontrollen for å vise menyen på TV-skjermen.
2. Trykk på knappen ▼ slik at du velger symbolet  på menyskjermbildet, og trykk deretter på ► for å åpne oppsettmenyen
3. Trykk på knappen ▼ for å velge manuelt oppsett, og trykk deretter på ► for å åpne menyen for manuelt oppsett.
4. Trykk på knappen ▼ for å velge “Bilderotasjon”, og trykk deretter på ► for å åpne den tilhørende undermenyen.
5. Trykk på knappen ▲ eller ▼ for å rotere bildet i området -5 til +5, og trykk på OK-knappen for å lagre.
6. Trykk på MENU-knappen for å fjerne menyen fra TV-skjermen.



Justere bildegeometrien for en RGB-kilde



Når du kobler til en RGB-kilde, for eksempel en Sony playstation, vil du kanskje måtte justere bildegeometrien.

1. Trykk på knappen  på fjernkontrollen for å velge den tilkoblede RGB-kilden 1.
2. Trykk på MENU-knappen for å vise menyen på TV-skjermen.
3. Trykk på knappen ▼ slik at du velger symbolet  på menyskjermbildet, og trykk deretter på ► for å åpne oppsettmenyen.
4. Trykk på knappen ▼ for å velge alternativet for manuelt oppsett på menybildet, og trykk på ► for å åpne den tilhørende menyen.
5. Trykk på knappen ▼ for å velge “RGB-oppsett” på menybildet, og trykk deretter på ► for å åpne den tilhørende undermenyen.
6. Trykk på ► for å velge H Centre, og trykk deretter på ▲ eller ▼ for å justere midten av bildet i området -10 til +10. Lagre den nye innstillingen ved å trykke på OK-knappen.
7. Trykk på ► for å velge H Størrelse, og trykk deretter på ▲ eller ▼ for å justere de horisontale koordinatene i området -10 til +10. Lagre den nye innstillingen ved å trykke på OK-knappen.
8. Trykk på MENU-knappen for å fjerne menyen fra TV-skjermen.

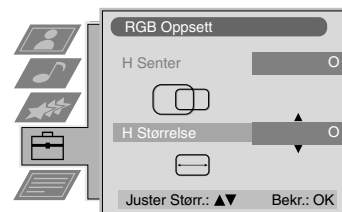
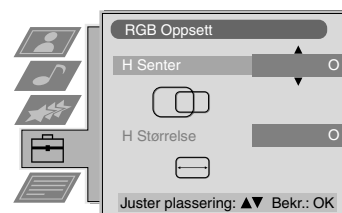

Bruke TVens menysystem:

Legge inn din personlige ID-kode



Med denne funksjonen kan du legge en sikkerhetskode inn i TVen, slik at apparatet kan identifiseres hvis det skulle bli stjålet og funnet igjen. Denne sikkerhetskoden kan bare legges inn én gang, så husk å notere den!

1. Trykk på MENU-knappen på fjernkontrollen for å vise menyen på TV-skjermen.
2. Trykk på knappen ▼ slik at du velger symbolet  på menyskjermbildet, og trykk deretter på ► for å åpne oppsettmenyen.
3. Trykk på knappen ▼ for å velge manuelt oppsett på menybildet, og trykk deretter på ► for å åpne menyen for manuelt oppsett.
4. Trykk på knappen ▼ for å velge "Personlig ID" på menybildet, og trykk deretter på ► for å åpne den tilhørende undermenyen.
5. Trykk på knappen ▲ eller ▼ for å velge det første av tilsammen 11 tegn (bokstaver, tall, + og/eller mellomrom), og trykk deretter på ► for å gå til det neste tegnet.
6. Gjenta punkt 5 til du har lagt inn alle tegnene i koden.
7. Når du har gjort det, trykker du på OK en gang til for endelig lagring av koden eller på ◀ hvis du vil avbryte operasjonen.
8. Trykk på MENU-knappen for å fjerne menyen fra TV-skjermen.

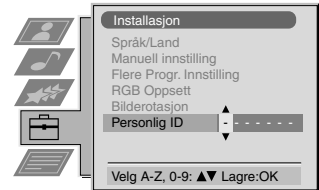

Forhåndsinnstille og gi navn til inngangssignaler



Ved hjelp av denne funksjonen kan du automatisk formatere og gi navn til inngangskilder.

1. Trykk på MENU-knappen på fjernkontrollen for å vise menyen på TV-skjermen.
2. Trykk på knappen ▼ slik at du velger symbolet  på menyskjermbildet, og trykk deretter på ► for å åpne oppsettmenyen.
3. Trykk på knappen ▼ for å velge "AV-innstilling" på menyskjermbildet, og deretter trykker du på ► for å åpne den tilhørende menyen.
4. Trykk på knappen ▲ eller ▼ for å velge ønsket AV-inngang (AV1, 2, 3 eller 4).
5. Trykk på knappen ► for å velge "AUTOFORMAT", og trykk deretter på knappen ▲ eller ▼ for å velge Av, Normal eller Full.
6. Trykk på knappen ► for å velge "TEKST".
7. Trykk på knappen ▲ eller ▼ for å velge det første tegnet i navnet, og trykk deretter på knappen ► for å gå til neste tegn.
8. Gjenta punkt 7 for å velge de fire gjenstående tegnene, og trykk på OK-knappen for å lagre navnet.
9. Gjenta punkt 4-8 for de andre AV-inngangskildene, og trykk på MENU-knappen for å fjerne menyen fra TV-skjermen.

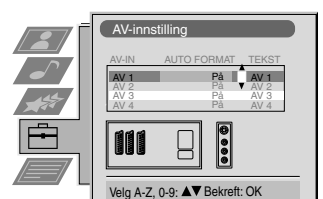
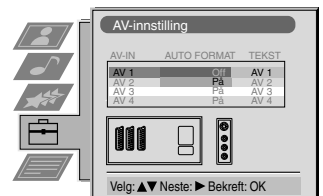
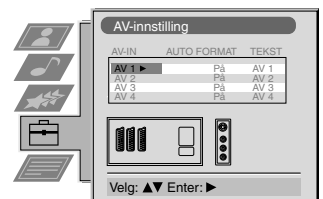



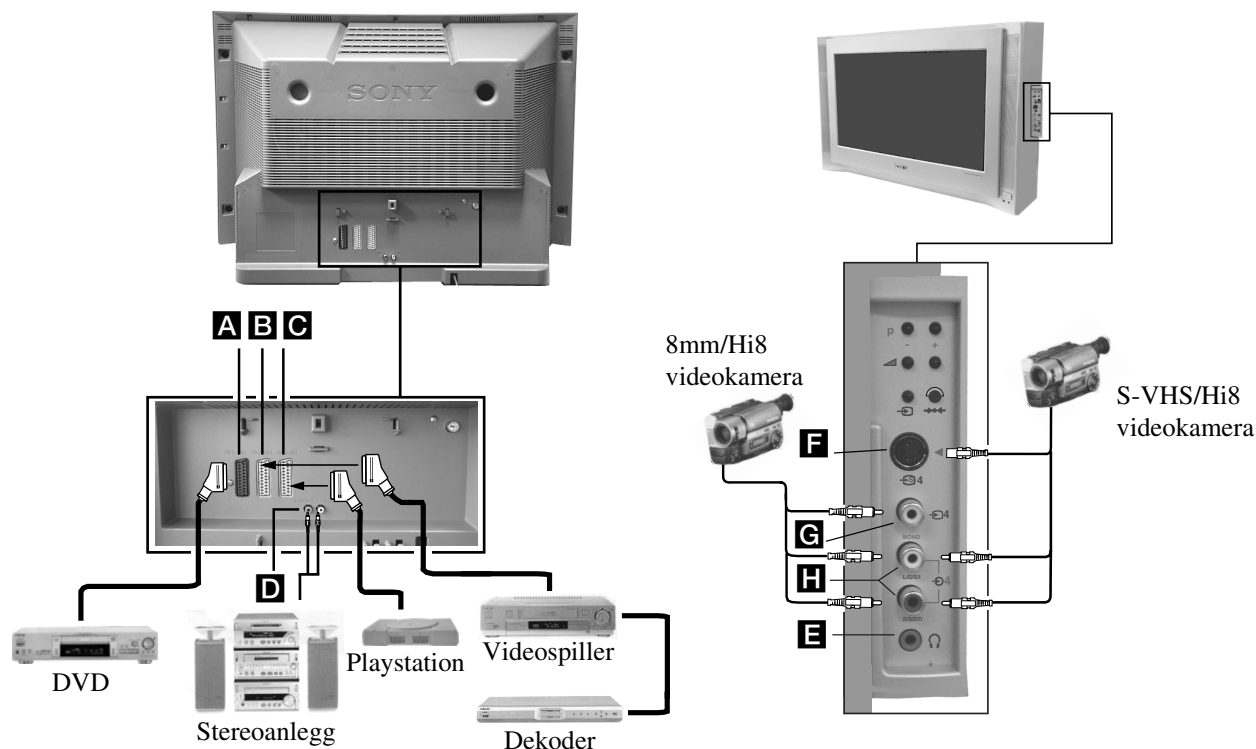

Koble tilleggsutstyr til TVen

Ved å bruke illustrasjonene nedenfor kan du koble til en rekke typer audio- og videoutstyr til TVen.



For at inngangssignalet fra en tilkoblet enhet skal vises på TV-skjermen, må du velge symbolet for kontakten du har koblet enheten til.

1. Koble utstyret til riktig TV-kontakt ved å bruke illustrasjonene over som veiledning.
2. Trykk gjentatte ganger på knappen  på fjernkontrollen til det riktige inngangssignalet for utstyret vises på TV-skjermen (se tabellene nedenfor):

Symbol på TV-skjermen	Inngangssignaler fra kontakten
 1	• Audio/video-inngangssignal gjennom Scart-kontakt A eller* RGB gjennom Scart-kontakt A
 2	• Audio/video-inngangssignal gjennom Scart-kontakt B eller* S-video gjennom Scart-kontakt B
 3	• Audio/video-inngangssignal gjennom Scart-kontakt C eller* S-video gjennom Scart-kontakt C
 4	• S-video-inngangssignal gjennom 4-pinner DIN- kontakt F eller* video-inngangssignal gjennom phonojack G og audio-inngangssignal gjennom phonojack H

* Automatisk registrering av signalet i henhold til det tilkoblede utstyret

3. Slå det tilkoblede utstyret på. Bildet fra dette utstyret (hvis det finnes noe) vises på TV-skjermen.
4. Trykk på  for å gå tilbake til vanlig TV-skjerm bilde.

Merk: For å unngå bildeforstyrrelser bør du ikke koble utstyr til kontaktene **F** og **G** samtidig.



Koble til hodetelefoner

Sett inn hodetelefonpluggen i kontakt **E** foran på TV-apparatet.

Koble til Hi-Fi-utstyr

Koble eksternt lydutstyr til utgangene merket **D** bak på TV-apparatet.



Tilleggsinformasjon ved tilkobling av utstyr

- * Hvis det er forstyrrelser i bildet eller lyden, kan du forsøke å flytte videospilleren bort fra TVen.
- * Hvis du kobler en videospiller med monolyd til TVen, skal du bare koble den hvite ledningen til TVen og videospilleren.
- * Hvis du vil vite mer om hvordan du velger utgangssignal for Scart 2 2/2, kan du se side 16.

Smartlink

Smartlink er en direkte forbindelse mellom TVen og videospilleren.

For Smartlink trenger du:

- * En videospiller som støtter Smartlink, NexTView Link, Easy Link eller Megalogic.
- * En 21-pinners Scart-kabel med alle pinnene aktive for å koble videospilleren til Scart 2 2/2-kontakten.

Funksjonene i Smartlink er:

- * Informasjon om kanalinnstilling, som for eksempel kanaloversikten, lastes ned fra TVen til videospilleren.
- * Med NexTView kan du på en enkel måte programmere videospilleren.
- * Direkte TV-innspilling: Mens du ser på TV, trenger du bare å trykke på én knapp på videospilleren for å spille inn dette programmet.

Hvis du vil vite mer om Smartlink, kan du se i håndboken for videospilleren.

Spesifikasjoner

TV-system

B/G/H, D/K

Fargesystem

PAL, SECAM

NTSC 3.58, 4.43 (bare Video inn)

Kanaldekning

Se kanalguiden på neste side.

Bilderør

FD Trinitron WIDE, ca 82cm (32 inches)

Bakterminaler

① / ① 21-pinners Euro-kontakt (CENELEC-standard) inkludert audio/video-inngang, RGB-inngang, TV audio/video-utgang.

② / ② 21-pinners Euro-kontakt (CENELEC-standard) inkludert audio/video-inngang, S-video-inngang, audio/video-utgang fra skjerm.

③ / ③ 21-pinners Euro-kontakt (CENELEC-standard) inkludert audio/video-inngang, S-video-inngang, audio/video-utgang fra skjerm.

Ⓛ/Ⓜ/Ⓜ/Ⓜ RCA-Kontakter, variabel utgang for audio signaler

Ⓜ RF Inn

Frontterminaler

④ Videoinngang - phonojack

④ Audioinngang - phonojack

④ S-video-inngang - 4 pinners DIN

④ Hodetelefonkontakt - minijack stereo

Lydutgang

Venstre/høyre: 2 x 20 W (musikkeffekt)
2x10W (RMS)

Subbass: 30 W (musikkeffekt)
15W (RMS)

Strømforbruk

122W

Mål (b x h x d)

883x567x562mm

Vekt

Ca 64kg

Medfølgende tilbehør

RM-887 fjernkontroll (1)

IEC-standardiserte AA-batterier (2)

Ekstraustyr

TV-møbel: SU32FX2

Andre funksjoner

Trinitron-bilderør med flat bildeflate, digital støyreduksjon, 2000-siders tekstminne, grafisk equalizer, personlig ID, innsovningstimer, NexTVView.









Design og spesifikasjoner kan endres uten forvarsel.

Kanalvisningstabell

	Mottakbare kanaler	Kanalvisning
B/G/H	E2..12, 21..69	C02..C12, C21..69
Kabel-TV (1)	S1..S41	S01..S41
Kabel-TV (2)	S01..S05	S42..S46
	M1..M10	S01..S10
	U1..U10	S11..S20
ITALIA	A, B..H, H1, H2	C13, C14..C20, C11, C12
Kabel-TV	S1..S41	S01..S41
	S01..S05	S42..S46

Feilsøking

Her er noen enkle løsninger på eventuelle problemer med bilde og lyd.

Problem	Foreslått tiltak
Ikke noe bilde (skjermen er mørk), ingen lyd	<ul style="list-style-type: none"> • Sett støpselet fra TVen i stikkontakten. • Trykk på knappen  foran på TVen. • Hvis indikatoren  lyser, trykker du på knappen  eller på en av tallknappene på fjernkontrollen. • Kontroller antennetilkoblingen. • Slå TVen av, vent i 3-4 sekunder, og slå den på igjen med knappen  foran på TVen.
Dårlig eller manglende bilde (skjermen er mørk), men god lyd.	<ul style="list-style-type: none"> • Trykk på MENU-knappen og åpne bildet for bildejusteringer. Juster verdiene for lysstyrke, bilde og fargebalanse. • Velg TILBAKESTILL fra bildejusteringsbildet for å gjenopprette fabrikkinnstillingene.
Godt bilde men ingen lyd	<ul style="list-style-type: none"> • Trykk på knappen  på fjernkontrollen. • Hvis  vises på skjermen, trykker du på knappen  på fjernkontrollen.
Ingen farge i fargeprogrammer	<ul style="list-style-type: none"> • Trykk på MENU-knappen, åpne bildejusteringsbildet og juster fargeinnstillingen. • Velg TILBAKESTILL fra bildejusteringsbildet for å gjenopprette fabrikkinnstillingene.
Bildeforstyrrelser når du skifter program eller velger tekst-TV	<ul style="list-style-type: none"> • Slå av eventuelt utstyr som er koblet til Scart-kontaktene bak på TVen.
Fjernkontrollen fungerer ikke	<ul style="list-style-type: none"> • Bytt batteriene.
Hvilemoduslampen  på TVen blinker	<ul style="list-style-type: none"> • Kontakt ditt nærmeste Sony-servicesenter.
Bildeforstyrrelser forårsaket av eksternt utstyr.	<ul style="list-style-type: none"> • Reduser skarphetsnivået.

- Hvis problemene vedvarer, tar du kontakt med kvalifisert servicepersonell.
- Du må **ALDRI** åpne kabinettet selv.

Segurança

Todos os televisores funcionam com voltagens extremamente elevadas. Para evitar incêndios ou choques eléctricos, cumpra os procedimentos de segurança indicados abaixo.

Segurança geral

- Não exponha o televisor à chuva nem à humidade.
- Não retire a tampa posterior.
- Para sua protecção, mande reparar o televisor a pessoal qualificado (Serviços Centrais de Assistência Técnica Sony ou Serviços Técnicos Autorizados Sony).

Instalação segura

- Não instale o televisor em locais quentes, húmidos ou com muito pó.
- Não bloqueie nem cubra as aberturas de ventilação. Para efeitos de ventilação, deixe um espaço de pelo menos 10 cm à volta do televisor.
- Não instale o televisor em locais expostos a vibrações mecânicas.
- Coloque o televisor apenas num suporte plano concebido para o peso e dimensões do televisor.

Funcionamento seguro

- Utilize o televisor apenas com uma corrente de 220-240V CA, 50Hz.
- Não ligue o televisor se entornar algum líquido sobre os orifícios de ventilação. Mande-o verificar imediatamente.
- Por razões de segurança e ambientais, recomenda-se que o televisor não esteja no modo de espera quando não for utilizado. Desligue o televisor da corrente.
- Não desligue o televisor, puxando o cabo de alimentação. Desligue o televisor, removendo a ficha.
- Em caso de trovoadas, desligue o televisor da corrente eléctrica e a antena. Caso contrário, o televisor pode ser danificado por um raio.

Manutenção

- Limpe o televisor com um pano macio humedecido. Não utilize detergentes abrasivos.
- O pó e a nicotina podem acumular-se no seu televisor e por esse motivo contribuir para o sobreaquecimento do mesmo. Isto pode constituir um risco para a segurança contribuindo para avarias e podendo diminuir o seu tempo de vida útil. Por isso, mande examinar o televisor de 5 em 5 anos.

Instalação	
1. Verificar os acessórios fornecidos	4
2. Introduzir as pilhas no telecomando	4
3. Instalar o televisor	5
4. Ligar o televisor	6
5. Sintonizar o televisor	7
6. Localizar o canal de vídeo	7
Funcionamento	
Visão geral das teclas do televisor	8
Visão geral das teclas do telecomando	9
NexTView	10
Teletexto	12
Utilizar o sistema de menús do televisor	14
Controlo de imagem	14
Controlo de som	15
Utilizar o menú de características	16
Ordenar os canais do televisor	17
Sintonizar manualmente o televisor	17
Identificar um canal	18
Saltar as posições dos programas	18
Utilizar a função Pré-selecção adicional	19
Ajustar a rotação da imagem	20
Ajustar a geometria da imagem para uma fonte RGB	20
Introduzir a identificação pessoal	21
Pré-seleccionar e identificar as fontes de entrada	21
Equipamento opcional	
Ligar equipamento opcional ao televisor	22
Informações suplementares para ligar o equipamento	23
Smartlink	23
Informações suplementares	
Especificações	24
Guia de canais	24
Detecção de avarias	25

Instalação

i Efectue os passos 1-6 para instalar o televisor e ver programas de televisão.

1. Verificar os acessórios fornecidos



Telecomando



Pilhas

2. Introduzir as pilhas no telecomando

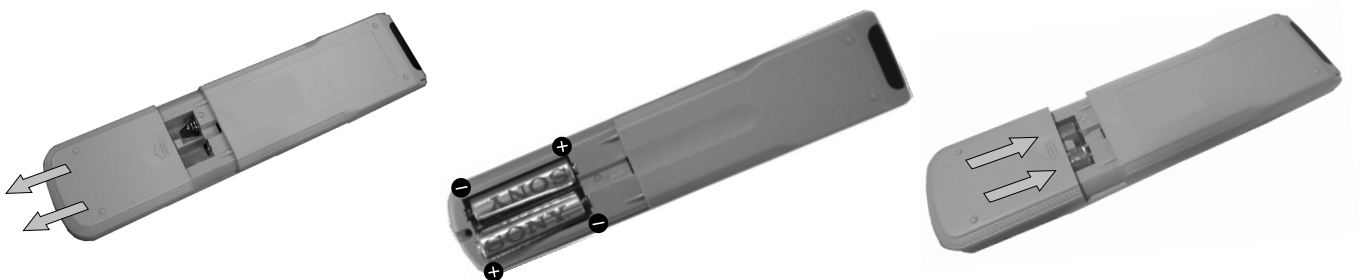

Coloque as pilhas no compartimento do telecomando de acordo com a polaridade indicada. Não se esqueça de colocar as pilhas gastas no lixo de acordo com as normas ambientais.

3. Instalar o televisor

Ligar uma antena ao televisor

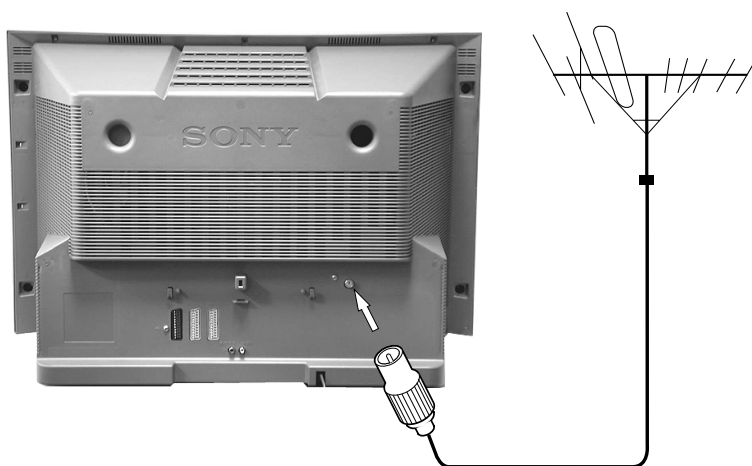

i Se não ligar o televisor a um videogravador, ligue o cabo da antena (conforme ilustrado à esquerda) e vá para a secção '4.Ligar o televisor', deste manual.

Se ligar o televisor a um videogravador, consulte a secção abaixo.

1. Ligue o cabo da antena existente à tomada indicada  no painel posterior do televisor.

Ligar uma antena e o videogravador ao televisor

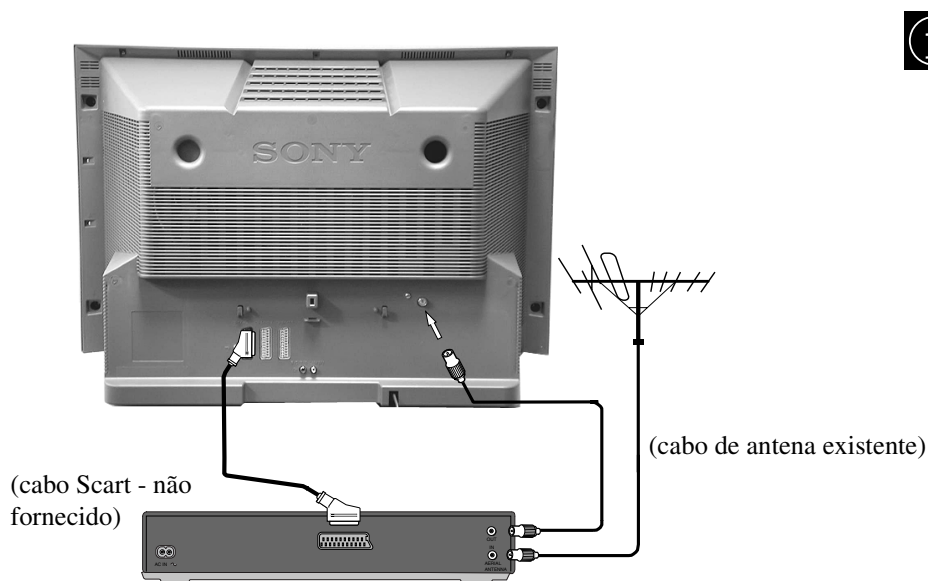

i O cabo Scart é opcional. Se quiser utilizar um destes cabos, esta ligação pode melhorar a qualidade do som e da imagem no modo de reprodução.

1. Ligue o cabo da antena fornecido ao videogravador, conforme ilustrado.
2. Ligue o cabo da antena do videogravador à tomada RF OUT existente no painel posterior do videogravador à tomada da antena na parte posterior do televisor, conforme ilustrado.
3. Ligue a ficha scart (se a utilizar) à tomada AV2 situada atrás do aparelho.
4. Ligue o videogravador à corrente eléctrica e active-o.
5. Introduza uma cassette pré-gravada no videogravador e carregue na tecla 'PLAY'. Isto permite ao Televisor localizar e guardar o canal de video durante o processo de "Sintonia do Televisor" mencionado na página 7.

4. Ligar o televisor



1. Ligue a ficha do televisor à tomada de corrente (220-240V AC, 50Hz).



2. Carregue no interruptor On/Off ① existente na parte frontal do televisor. Para ligar o televisor.



Se o indicador do modo de espera existente na parte frontal do televisor estiver aceso, carregue na tecla TV I/O do telecomando para ligar o televisor. Seja paciente porque a imagem pode levar alguns momentos a aparecer no ecrã do televisor.



5. Sintonizar o televisor

Antes de sintonizar o televisor, é-lhe pedido para definir o idioma e o país.

1. O menu Language/Country aparece no ecrã do televisor com a palavra 'English' seleccionada.
2. Carregue na tecla ▲ ou ▼ do telecomando para seleccionar a língua pretendida. Carregue na tecla OK para confirmar. O menu de países aparece no ecrã com a palavra 'OFF' realçada. Selecciona 'OFF', se não quiser memorizar os canais numa determinada sequência de canais iniciada a partir da posição de programa 1.
3. Carregue na tecla ▲ ou ▼ para seleccionar o país onde pretende utilizar o televisor. Carregue na tecla OK para confirmar a escolha.
4. O menu 'sintonia automática' aparece no ecrã do televisor no idioma seleccionado. Carregue na tecla OK para confirmar.
5. Certifique-se de que a antena está correctamente ligada. Prima a tecla OK para confirmar. O televisor começa a procurar e a memorizar automaticamente todos os canais disponíveis. Este procedimento demora alguns minutos - seja paciente e não carregue em nenhuma tecla.
6. Assim que o televisor sintonizar todos os canais disponíveis, o menu 'Lista de canais' aparece no ecrã do televisor, permitindo alterar a ordem dos canais do televisor. Se quiser alterar a ordem dos canais, prima a tecla ▲ ou ▼ para seleccionar o canal que pretende mover. Em seguida, prima ►. Pressione a tecla ▲ ou ▼ para seleccionar a nova posição do programa para o canal seleccionado, depois na tecla OK para confirmar. O canal seleccionado move-se para a nova posição do programa e os outros canais movem-se de acordo com esta alteração. Repita este procedimento, se quiser ordenar outros canais do televisor.
7. Prima a tecla MENU para remover o menu do ecrã do televisor.
8. Pressione as teclas PROGR+/- ou numéricas para ver os canais do televisor.

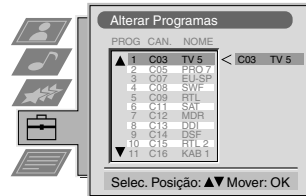
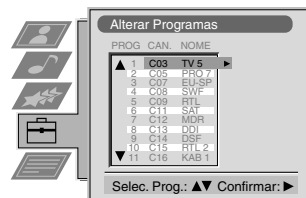
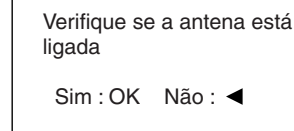
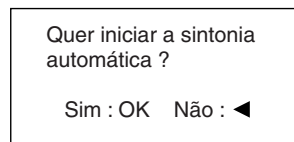
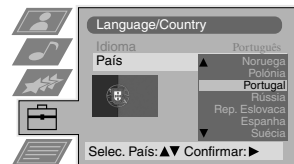
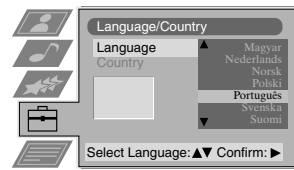

Nota: Se quiser parar o processo de sintonização automática a qualquer momento, carregue na tecla OK.

6. Localizar o canal de vídeo

Se ligar um videogravador ao televisor, tem de localizar o canal de vídeo.

1. Prima as teclas PROGR+/- do telecomando até que apareça a imagem do vídeo no ecrã do televisor.

Nota: Se quiser mover o canal de vídeo para uma posição de programa diferente, consulte a secção 'Ordenar canais de televisão' neste manual de instruções.

Funcionamento

Visão geral das teclas do televisor



Pressione a porta do painel conforme ilustrado.



O painel de comandos aparece.



Selector de entrada de vídeo
Prima para seleccionar uma das tomadas de entrada de sinal de vídeo.

Teclas de acesso aos programas na ordem ascendente (+) e descendente (-)
Prima para aceder aos canais memorizados.

Teclas de controlo de volume.
Carregue para aumentar(+)/diminuir(-) o volume.

Botão de Reposição dos Ajustes de Fábrica
Prima este botão para retomar os níveis de som e imagem pré-ajustados de fábrica. O logotipo Sony aparece no ecrã seguindo-se-lhe o menú "Sintonia Automática". Se não quiser voltar a sintonizar o seu TV, prima a tecla ◀ do seu telecomando.

Visão geral das teclas do telecomando

Para retirar o som

Pressione para retirar o som do televisor. Volte a pressionar para repôr o som.

Para revelar informações do ecrã

Prima para revelar todas as indicações do ecrã. Volte a pressionar para cancelar.

Para seleccionar canais

Pressione nas teclas numéricas para seleccionar canais.

Para números de programas com dois dígitos, ex. 23, Pressione primeiro em **10** e, em seguida, nas teclas 2 e 3

Para voltar ao modo TV

Pressione para voltar ao funcionamento normal a partir do modo de teletexto ou do modo de espera.

Para seleccionar o teletexto

Pressione para activar e desactivar o teletexto.

Para ver o menú de imagem

Pressione para alterar as definições de imagem. Pressione na tecla OK para apagar o menú.

Para ver o menú de som

Pressione para alterar as definições de som. Pressione na tecla OK para apagar o menú.

Para ajustar o volume do televisor

Pressione para ajustar o volume do televisor.

Para desligar temporariamente o televisor

Prima para desligar temporariamente o televisor. Volte a pressionar para ligar o televisor a partir do modo de espera. Para poupar energia, recomendamos que desligue completamente o televisor quando este não estiver a ser utilizado. **NOTA:** Se não houver sinal de televisão e não pressionar em nenhuma tecla durante 15-30 minutos, o televisor comuta-se automaticamente para o modo de espera.

Para seleccionar o sinal de entrada ou fixar o teletexto

Prima para seleccionar as entradas das tomadas do televisor (ver secção Utilizar equipamento opcional). No modo de teletexto, prima para fixar a página apresentada. Volte a pressionar para cancelar.

Para voltar ao canal precedente

Prima para voltar ao canal precedente. Nota: Este procedimento pode ser efectuado depois de ver o canal actual durante 5 segundos.

Para ver o menú

Prima se quiser utilizar o sistema de menús do televisor. Volte a pressionar para remover o menú do ecrã do televisor.

Para seleccionar os itens do menú

Utilize a tecla OK e as teclas de seta para seleccionar as opções disponíveis no sistema de menús deste televisor.

Para seleccionar o guia de programas electrónico (EPG)

Pressione para activar e desactivar o EPG.

Para alterar o formato do ecrã

Prima para alterar o formato de imagem no ecrã.

Teclas Fastext

Para mais informações, consulte a secção Teletexto do manual.

Para seleccionar canais

Prima para seleccionar canais.



Funcionamento

NexTView*

*dependendo da disponibilidade deste serviço

i NexTView é um guia electrónico de programas com 1 semana, no máximo, de informação sobre a programação de todos canais incluídos no operador seleccionado. Se os dados excederem a memória do NexTView, obterá informações de um período inferior a 7 dias.

Quando quiser aceder às informações, pesquise por tema (desporto, arte, etc), data ou hora (ex: emissões entre 8 e 9 p.m.). Quando encontrar um programa, pode ir directamente a este programa. Utilize o temporizador para avisá-lo da hora do programa ou programe o videogravador com a ligação NexTView.

O operador NexTView é responsável pelo conteúdo do guia. O televisor é responsável pela apresentação, isto é, pela estrutura do menu e pela navegação, caso o operador não o providencie. Se o operador fornecer uma navegação, a operação básica com o joystick é similar à descrita na navegação da Sony.

i Antes de mais necessita de seleccionar um canal com serviço NexTView. A indicação NexTView surgirá assim que toda a informação estiver disponível. Mesmo que posteriormente mude de canal, este serviço NexTView manter-se-á acessível.

Utilizar a navegação da Sony

1. Carregue em  para ligar/desligar o NexTView.
2. Utilize os botões do joystick da seguinte forma:
 - subir ou descer a coluna: Utilize ▼ ou ▲
 - ir para as colunas esquerdas relativas à hora e data: Utilize ◀
 - ir para os ícones da coluna direita: Utilize ▶
 - confirmar uma selecção: Carregue em OK
 - (a) quando nas colunas data, hora ou ícone (temas), a lista de programas muda de acordo com a selecção.
 - (b) quando na lista de programas, a confirmação de uma emissão em curso leva-o directamente ao programa ou a confirmação de um programa futuro leva-o ao longo menu de informação (Consulte <<Utilizar o temporizador>>).

i Legenda dos ícones

 lista completa da selecção

 desporto

 selecção pessoal

 entretenimento

 noticiários

 infantil



 filmes

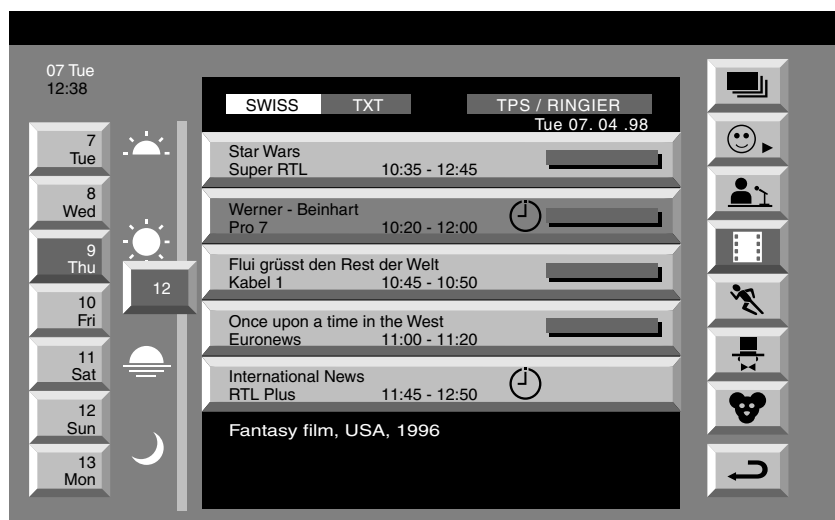







 regresso ao último menu





NexTView

Ajuste personalizado

 Quando seleccionar , não haverá uma pré-selecção pessoal.  permite proceder à escolha individual dos temas, limitando a pesquisa aos temas seleccionados.

1. Selecciona  com  ou . Mova para . O menu <<Ajuste personalizado>> é visualizado.
2. Selecciona o item que pretende marcar com  ou . Para confirmar, carregue em OK. Repita o passo 2 para todos os itens que pretende colocar na sua lista.
3. Quando terminar a lista, selecciona  com  e carregue em OK.

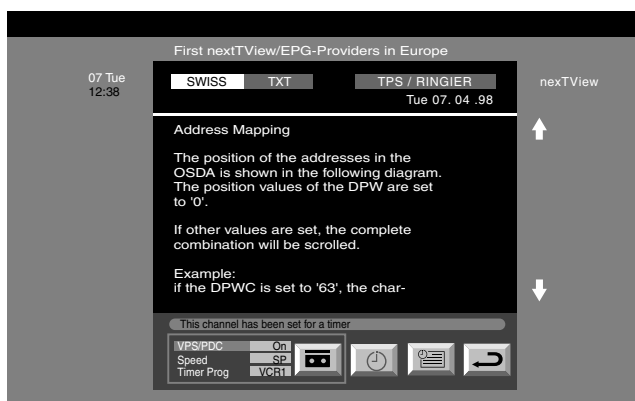

Utilizar o longo menu de informação

1. Selecciona um futuro programa na lista da coluna de programas com  ou . Carregue em OK. Aparece o longo menu de informação.



Deseja gravar o programa seleccionado com o seu videogravador

(apenas com videogravadores Smartlink)

2. Selecciona  com  e carregue em OK. A informação é transferida para o videogravador ligado ao seu televisor.

Configurar o seu videogravador

3. Selecciona VPS/PDC com .

 Com esta configuração, no caso de uma mudança de programa na televisão, a gravação de toda emissão é assegurada. Isto apenas funciona se o canal seleccionado emitir um sinal VPS/PDC.

- Selecciona <<Sim>> ou x<Não>> com OK.

4. Selecciona (<Velocidade>) com .

 Selecciona entre o modo Reprodução standard (SP) ou Reprodução longa (LP). Com a Reprodução longa, pode gravar uma cassette com o dobro do tempo da Reprodução standard. No entanto, a imagem pode sofrer alguns problemas.



- Selecciona SP ou LP com OK.

5. Selecciona (<Progr. Video>) com .

 Selecciona com qual dos videogravadores ligados pretende programar.

- Selecciona VCR 1 ou 2 com OK.



Para deixar o menu

6. Selecciona  com . Carregue em OK. Voltou ao último menu.

Teletexto

A maioria dos canais de televisão emite informações via teletexto. A página de índice do serviço de teletexto (normalmente a página 100) informa-o sobre como utilizar o serviço. Utilize um canal de televisão com um sinal forte. Caso contrário, podem ocorrer erros no teletexto.

Ligar e desligar o teletexto



1. Seleccione o canal de televisão que transmite o serviço de teletexto que pretende visualizar.
2. Prima em  para teletexto.
3. Prima mais duas vezes em  para aceder ao modo Mix.
4. E, finalmente, prima uma 3 vez em  para desligar o teletexto.

Seleccionar uma página de teletexto

Introduza os três dígitos do número de página com as teclas numéricas do telecomando. Se se enganar, digite três dígitos ao acaso e, em seguida, volte a digitar o número da página.

Utilizar outras funções do teletexto

Selecionar a página seguinte ou precedente

Prima a tecla  ou  do telecomando para seleccionar a página seguinte ou precedente.



Para fixar uma página de teletexto

Prima a tecla  para fixar a página. Volte a premir para retomar a recepção normal do teletexto.

Revelar a página de índice.

Prima a tecla  para revelar a página (normalmente a página 100). Prima novamente para cancelar.

Seleccionar uma subpágina



Uma página de teletexto pode ter diversas sub-páginas. Neste caso, aparece em rodapé uma linha de informação, mostrando o número das subpáginas. Seleccione a sub-página premindo  ou .

Utilizar as teclas de cor para aceder às páginas (Fastext)

(apenas disponível, se a estação de televisão emitir sinais Fastext)

Quando aparece um menu com códigos de cor na margem inferior de uma página, prima uma tecla de cor do telecomando (verde, vermelho, amarelo ou azul) para aceder à página correspondente.

Utilizar a função de captura de página

1. Prima as teclas numéricas do telecomando para seleccionar uma página de teletexto com vários números de páginas (ex. página de índice).
2. Prima a tecla OK (joystick).
3. Prima a tecla  ou  para seleccionar o número de página pretendido. Prima novamente a tecla OK. A página solicitada aparece passados alguns segundos.

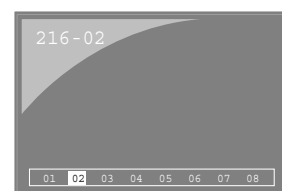
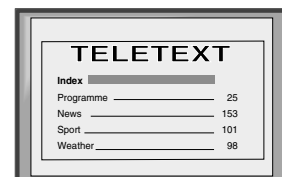

Teletexto

Utilizar o menú de teletexto

1. Com o teletexto activado, carregue na tecla **MENÚ**, do telecomando, para visualizar o menú do teletexto no ecrã do TV.
2. Prima a tecla **▲** ou **▼** para seleccionar o item pretendido. Prima **▶** para ver o submenu.
3. Para remover o menú de teletexto do ecrã, prima a tecla **MENÚ**.

Superior/Inferior/Total

O submenu Superior/Inferior/Total permite alargar as diferentes secções da página de teletexto. Prima **▲** para alargar a metade superior do ecrã. Prima **▼** para alargar a metade inferior. Prima a tecla **OK** para que a página retome o tamanho normal. Prima **◀** para voltar ao ecrã do menú de teletexto.



Superior:▲ Inferior:▼ Total: OK

Texto escondido

Texto Escondido é uma função que permite pesquisar uma página de Teletexto enquanto vemos o programa de TV.

1. Prima duas vezes a tecla **☰**, no telecomando, para que a página de teletexto surja no ecrã.
2. Prima a tecla **Menú** para aceder ao menú de Teletexto.
3. Selecciona a função “Texto escondido” premindo primeiro em **▲** ou **▼** e, depois, em **▶**.

Revelar

Algumas páginas de teletexto têm informação escondida (ex: para um teste), que poderá ser visualizado.

Depois de seleccionar a função, aparece a informação escondida. Carregue em **☰** para retomar a operação de teletexto normal.

Página com alarme*

*dependendo da disponibilidade do serviço

Pode chamar uma página codificada com hora - tal como: uma página com alarme - numa determinado momento determinado por si. Depois de seleccionar a função, aparece um submenu.

1. Selecciona Sim com **▲** ou **▼**. Mova para **▶** para confirmar.
2. Com os botões numéricos, introduza os três dígitos da página pretendida.
3. Com os botões numéricos, introduza os quatro dígitos da hora pretendida.
4. Para memorizar, carregue em **OK**.

A hora é visualizada no canto superior esquerdo do ecrã. A página será visualizada à hora solicitada.

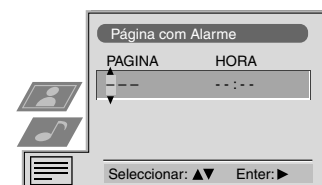

Utilizar o sistema de menús do televisor

O televisor tem um sistema de menús baseado numa série de menús de fácil utilização. Estes menús ajudam-no a tirar o máximo proveito do televisor, ajudando-o a alterar as definições de som e imagem, o formato de imagem do televisor e a ordenar os canais de televisão, etc.

Ajustar a imagem e o som

A imagem e o som são pré-definidos na fábrica. No entanto, pode ajustá-los de forma a satisfazer os seus gostos pessoais.

1. Prima a tecla **MENÚ** do telecomando para ver o menú no ecrã do televisor.
2. Prima a tecla **▲** ou **▼** para seleccionar as **👤** definições de imagem ou **🎵** do som. Prima em **▶** para aceder ao menú 'Ajuste de Imagem' ou 'Ajuste de Áudio'.
3. Prima a tecla **▲** ou **▼** para seleccionar o item no ecrã que pretende ajustar. Prima em **▶** para confirmar. Para uma descrição dos itens dos menús e os seus efeitos, consulte a tabela abaixo.
4. Prima a tecla **▲, ▼, ▶** ou **◀** para ajustar o item seleccionado.
5. Assim que ajustar o item, prima a tecla **OK** para memorizar a nova definição.
6. Repita os passos 3-5, se quiser ajustar outro item.
7. Prima a tecla **MENÚ** para remover o menú do ecrã do televisor.

Controlo de imagem

Item	Efeito/Operação
Modo de imagem	<ul style="list-style-type: none"> ▼ Ao vivo (para emissões ao vivo) Pessoal (para definições individuais) ▲ Cinema (para emissões de filmes)
Contraste	Menos ◀▶ Mais
Brilho*	Mais escuro ◀▶ Mais claro
Cor*	Menos ◀▶ Mais
Tonalidade**	Avermelhada ◀▶ Esverdeada
Nitidez*	Mais suave ◀▶ Mais forte
Recomeço	Retoma os parametros de imagem pré-definidos de fábrica.
AI (Inteligência artificial)	<ul style="list-style-type: none"> ▼ Sim: Optimização automática do nível de contraste de acordo com o sinal do televisor. ▲ Não: Normal.
Redução de Ruído	<ul style="list-style-type: none"> ▼ Sim: Reduz o ruído de imagem no caso de um sinal de emissão fraco. ▲ Não: Normal.
Modo Digital	<ul style="list-style-type: none"> ▼ Normal: Qualidade de imagem 100Hz básica. Digital +: Resolução de imagem melhorada para visualizar caracteres em movimento. ▲ Avançado: Resolução de imagem óptima criando imagens sem distorção.
Tonal. Côr	<ul style="list-style-type: none"> ▼ Intensa: Dá uma tonalidade quente à imagem. Normal: Normal. ▲ Leve: Dá uma tonalidade fria à imagem.

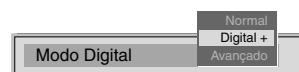
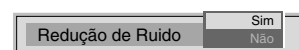
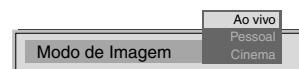
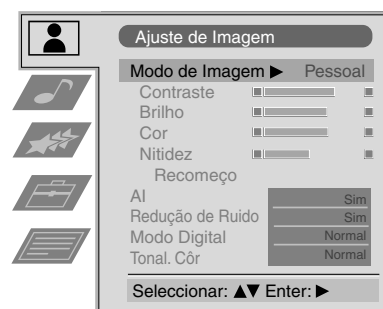

Utilizar o sistema de menus do televisor:

Controlo de som

Item	Efeito/Operação
Modo Equalizador	<ul style="list-style-type: none"> ▼ Pessoal Vocal Jazz Rock Pop ▲ Linear (configuração fixa, não pode ser ajustada)



Ajuste equalização Pode ajustar o modo seleccionado no modo Equalizador através do corte ou aumento de 5 bandas de frequência seleccionadas. Carregue na tecla ◀ ou ▶ para seleccionar a banda de frequência. Carregue na tecla ▼ ou ▲ para ajustar a frequência. Carregue na tecla OK para memorizar o novo ajuste.

i Se quiser memorizar a nova definição, necessita de definir o modo Equalizador para 'Pessoal'. O modo Pessoal memoriza a definição de forma permanente, todos os outros modos (Vocal, Jazz, Rock, Pop) memorizam apenas até à próxima alteração de modos.



Balanço	<ul style="list-style-type: none"> ◀ Mais à esquerda. ▶ Mais à direita.
Loudness	<ul style="list-style-type: none"> ▼ Não: Normal. ▲ Sim: Para emissões de música.
Espacial	<ul style="list-style-type: none"> ▼ Não: Normal. ▲ Sim: Efeitos acústicos especiais.
Controlo Auto. do Volume	<ul style="list-style-type: none"> ▼ Sim : O nível do volume dos canais permanece independente do sinal de emissão (ex. no caso da publicidade). ▲ Não : O nível de volume altera-se de acordo com o sinal de emissão.
Som duplo	<p>Para uma emissão bilingue:</p> <ul style="list-style-type: none"> ▼ A para o canal 1. ▲ B para o canal 2. <p>Para uma emissão estéreo:</p> <ul style="list-style-type: none"> ▼ Mono. ▲ Estéreo.



i Quando houver uma emissão NICAM estéreo, a indicação NICAM aparece no ecrã.

Auscultadores

 Volume

Ajusta o volume de som dos auscultadores. Também pode ajustar o volume do som proveniente de equipamento adicional ligado às tomadas RCA situadas atrás do aparelho.

 Som duplo

Para uma emissão bilingue:

- ▼ A para o canal 1.
- ▲ B para o canal 2.

Utilizar o sistema de menús do televisor:

Utilizar o menú de características

1. Pressione a tecla **MENÚ** do telecomando para ver o menú do ecrã do televisor.
2. Pressione a tecla **▲** ou **▼** para seleccionar **★** o menú de características. Prima **▶** para aceder ao menú de características.
3. Pressione a tecla **▲** ou **▼** para seleccionar o item de menú pretendido. Prima **▶** para confirmar. Para uma descrição dos itens dos menús e os seus efeitos, consulte a tabela abaixo.
4. Pressione a tecla **▲**, **▼**, **▶** ou **◀** para seleccionar a definição pretendida.
5. Pressione a tecla **OK** para confirmar a definição.
6. Repita os passos 3-5, se quiser seleccionar qualquer um dos outros itens.
7. Pressione a tecla **MENÚ** para remover o menú do ecrã do televisor.

Item Efeito/Operação

Formato automático* *só para sinal da antena	▼ Não: O formato da imagem não é ajustado automaticamente. ▲ On: O televisor pode ajustar automaticamente o formato da imagem para eliminar qualquer área preta na imagem do televisor (como mostrado abaixo):
Correcção Formato* (*só se o Formato Automático estiver em emissões 4:3/14:9 definido para 'On')	▼ Off: 4:3/14:9 é seleccionado. ▲ On: O modo Intel. é seleccionado automaticamente para .
Tempor. Desligar	Pode seleccionar uma hora após a qual o televisor comuta para o modo de espera. ▼ Off ▲ 90 min
Interdição de programas	▼ Off: Normal. ▲ On: Esta função desactiva os botões do Televisor quando este está em modo stand-by. Não é possível voltar a ligar o Televisor premindo um dos botões do telecomando.
Saída AV2	▼ TV sinal de áudio/vídeo da antena  . AV1 sinal de áudio/vídeo do Scart 1. AV2 sinal de áudio/vídeo do Scart 2. AV3 sinal de áudio/vídeo do Scart 3. ▲ AV4 sinal de áudio/vídeo das tomadas frontais do televisor.

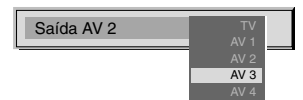
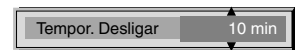
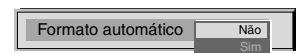

Alterar o formato do ecrã

Esta função permite alterar o formato da imagem do televisor.

Carregue várias vezes na tecla  do telecomando ou utilize as teclas **▲** ou **▼** para seleccionar um dos formatos abaixo. Carregue na tecla **OK** para confirmar a selecção:

expandido	para emissões 16:9.
zoom	formato de ecrã panorâmico para filmes transmitidos em formato de cinemascópio.
14:9	compromisso entre o formato de imagem 4:3 e 16:9.
4:3	formato de imagem 4:3 convencional, informação de imagem completa.
intelig.	imitação do efeito de ecrã panorâmico para emissões 4:3.

Nos modos Inteligente e 14:9, as partes superior e inferior do ecrã são cortadas. Carregue na tecla **▲** ou **▼** para ajustar a posição da imagem no ecrã (ex. para ler legendas). Carregue em **OK** para confirmar.



expandido



zoom



14:9



4:3



intelig.

Utilizar o sistema de menús do televisor:

Ordenar os canais de televisão



Depois de sintonizar o televisor, pode utilizar esta função para alterar a ordem dos canais do TV.

1. Prima a tecla **MENÚ** do telecomando para ver o menú no ecrã do televisor.
2. Prima a tecla **▼** para seleccionar o símbolo  no ecrã de menús. Pressione **►** para aceder ao menu ‘Instalação’.
3. Prima a tecla **▼** para seleccionar ‘Alterar Programas’. Pressione **►** para aceder ao menú “Alterar Programas”.
4. Prima a tecla **▲** ou **▼** para seleccionar o canal que pretende mover. Pressione **►** para confirmar.
5. Prima a tecla **▲** ou **▼** para seleccionar a nova posição de programa (ex. PROG 4) para o canal seleccionado. Carregue na tecla **OK** para confirmar. O canal seleccionado move-se para a nova posição de programa e os outros canais movem-se de acordo com a alteração.
6. Repita os passos 4 e 5, se quiser ordenar os outros canais.
7. Prima a tecla **MENÚ** para apagar o menú do ecrã do televisor.

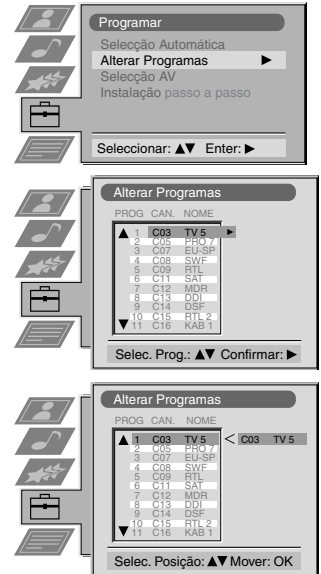

Sintonizar manualmente o televisor



Já sintonizou o televisor automaticamente com as instruções fornecidas no início deste manual. No entanto, pode efectuar esta operação manualmente, adicionando um canal de cada vez ao televisor.

1. Prima a tecla **MENU** do telecomando para ver o menú no ecrã do televisor.
2. Prima a tecla **▼** para seleccionar o símbolo  no ecrã de menús. Pressione **►** para aceder ao menu “Instalação”.
3. Prima a tecla **▼** para seleccionar ‘Seleção manual’ no ecrã de menús. Pressione **►** para aceder ao menu ‘Seleção manual’.
4. Prima a tecla **▼** para seleccionar ‘Seleção manual’ no ecrã de menús. Pressione **►** para aceder ao menú ‘Seleção manual’.
5. Prima a tecla **▲** ou **▼** para seleccionar um número de programa para o canal (ex. PROGR 1 para BBC1). Pressione **►** para realçar a coluna ‘SKIP’.
6. Prima a tecla **▲** para seleccionar ‘OFF’. Pressione **►** para realçar a coluna ‘SIS’.
7. Prima a tecla **▲** ou **▼** para seleccionar o sistema de emissão de televisão (B/G para países da Europa Ocidental, D/K para países europeus de Leste) ou ‘EXT’ para uma fonte de entrada de vídeo (AV1, AV2, ...). Pressione **►** para confirmar.
8. Prima a tecla **▲** ou **▼** para seleccionar ‘C’ para canais terrestres, ‘S’ para canais por cabo ou ‘F’ para entradas de frequência directas. Pressione **►** para confirmar.
9. Selecciona o primeiro dígito de ‘CANAL’ e, em seguida, o segundo dígito de ‘CANAL’ com as teclas numéricas do telecomando ou prima a tecla **▲** ou **▼** para procurar o próximo canal disponível.
10. Se não quiser memorizar este canal no número de programa seleccionado, prima a tecla **▲** ou **▼** para continuar a procura do canal pretendido.
11. Se quiser memorizar este canal, prima a tecla **OK**.
12. Repita os passos 5-9, se quiser memorizar mais canais. Prima a tecla **MENÚ** para apagar o menú do ecrã do televisor.

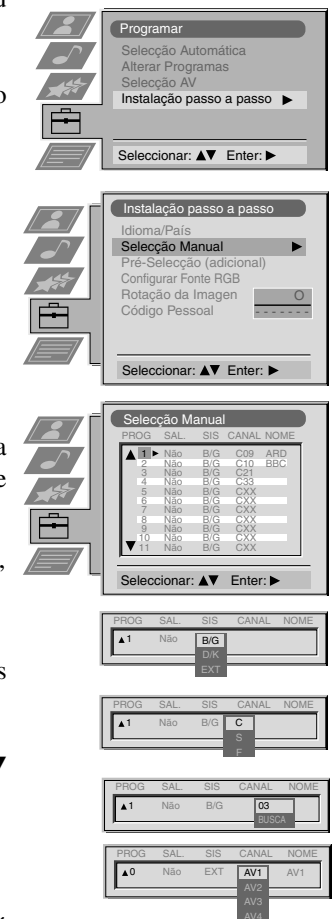

Utilizar o sistema de menús do televisor:

Identificar um canal

i Os nomes dos canais são retirados automaticamente do Teletexto, se disponíveis. No entanto, pode dar um nome a um canal ou fonte de entrada de vídeo com cinco caracteres (letras ou números).

1. Prima a tecla MENU do telecomando para ver o menú no ecrã do televisor.
2. Prima a tecla ▼ para seleccionar o símbolo  no ecrã de menús. Pressione ► para aceder o menú 'Instalação'.
3. Prima a tecla ▼ para seleccionar 'Seleção manual'. Pressione ► para aceder ao menú 'Seleção manual'.
4. Prima a tecla ▼ para seleccionar 'Seleção manual'. Pressione ► para aceder ao menú 'Seleção manual'.
5. Prima a tecla ▲ ou ▼ para seleccionar o canal pretendido.
6. Prima várias vezes na tecla ► até que fique seleccionado o primeiro elemento da coluna 'NOME'.
7. Prima a tecla ▲ ou ▼ para seleccionar uma letra ou número (selecione '-' para um espaço em branco). Pressione ► para confirmar. Selecione os outros quatro caracteres da mesma forma.
8. Depois de seleccionar todos os caracteres, pressione tecla OK.
9. Repita os passos de 5 a 8, se quiser dar um nome aos outros canais.
10. Prima a tecla MENU para apagar o menú do ecrã do televisor.

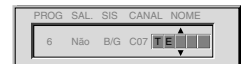
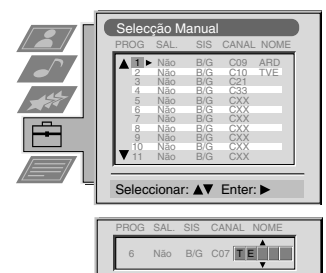
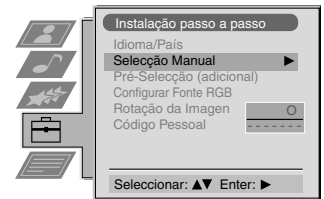

Saltar as posições dos programas

i Esta função permite ignorar as posições de programa não utilizadas quando as seleccionar com as teclas PROGR+/- . No entanto, pode ainda seleccionar as posições de programas ignoradas com as teclas numéricas.

1. Prima a tecla MENU do telecomando para ver o menú no ecrã do televisor.
2. Prima a tecla ▼ para seleccionar o símbolo  no ecrã de menús. Carregue em ► para aceder ao menú 'Instalação'.
3. Prima a tecla ▼ para seleccionar 'Seleção Manual'. Pressione ► para aceder ao menú 'Seleção Manual'.
4. Prima a tecla ▼ para seleccionar 'Seleção Manual'. Pressione ► para aceder ao menú 'Seleção Manual'.
5. Prima a tecla ▲ ou ▼ para seleccionar a posição de programa . Pressione ► para seleccionar a coluna 'SAL' (Saltar).
6. Prima a tecla ▲ ou ▼ para seleccionar 'Off' ou 'On' (se quiser ignorar esta posição de programa). Pressione na tecla OK para memorizar.
7. Repita os passos 5 e 6, se quiser ignorar ou seleccionar mais posições de programa.
8. Prima a tecla MENU para apagar o menú do ecrã do televisor.

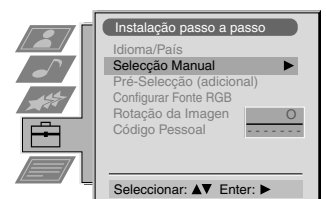

Utilizar o sistema de menús do televisor:

Utilizar a função Pré-selecção adicional

 Com esta função pode a) ajustar individualmente o volume de som de cada canal, b) sintonizar manualmente o televisor para obter uma melhor recepção de imagem, se a imagem estiver distorcida ou c) pré-definir a saída AV para as posições de programas de canais com sinais codificados (ex. de um decodificador de Pay TV). Desta forma, um videogravador ligado grava o sinal decodificado

1. Prima a tecla MENU do telecomando para ver o menu no ecrã do televisor.
2. Prima a tecla ▼ para seleccionar o símbolo  no ecrã de menus. Pressione ► para aceder ao menú 'Instalação'.
3. Prima a tecla ▼ para seleccionar 'Pré-selecção adicional'. Pressionar ► para aceder ao menú 'Pré-selecção adicional'.
4. Prima a tecla ▲ ou ▼ para seleccionar o número de programa relevante. Pressione várias vezes na tecla ► para seleccionar a) VOL b) AFT ou c) DESCODIFICADOR. O item seleccionado muda de cor.
5. a) **VOL - Compensação de volume**
Prima a tecla ▲ ou ▼ para ajustar o nível do volume (intervalo de -7 a +7) do canal. Pressione a tecla OK para o memorizar. Repita os passos 5 e 6a, se quiser ajustar o nível de volume dos outros canais.

c) AFT - Sintonia fina automática

Prima a tecla ▲ ou ▼ para sintonizar a frequência do canal num intervalo de -15 a +15. Prima a tecla OK para confirmar. Repita os passos 5 e 6b, se quiser sintonizar outros canais.

d) DESCODIFICADOR

Carregue na tecla ▲ ou ▼ para seleccionar AV1 ou AV2 para a posição de programa. Pressione a tecla OK para confirmar. Pode ligar um decodificador à tomada AV1 ou AV2 no painel posterior do televisor e a imagem deste decodificador aparece neste número de programa. Repita os passos 5 e 6c para pré-definir a saída AV para outras posições de programa.

6. Prima a tecla MENU para apagar o menú do ecrã do televisor.

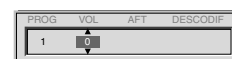

Utilizar o sistema de menús do televisor:

Ajustar a rotação da imagem



A imagem pode inclinar-se por força do magnetismo da terra. Neste caso, pode reajustar a imagem.

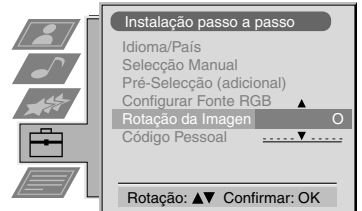

1. Prima a tecla MENU do telecomando para ver o menú no ecrã do televisor.
2. Prima a tecla ▼ para seleccionar o símbolo  no ecrã de menús. Pressione ► para aceder ao menú 'Instalação passo a passo'.
3. Prima a tecla ▼ para seleccionar 'Rotação da imagem'. Pressione ► para aceder ao submenú 'Rotação da imagem'.
4. Prima a tecla ▲ ou ▼ para rodar a imagem num intervalo de -5 a +5. Pressione a tecla OK para memorizar.
5. Prima a tecla MENU para apagar o menú do ecrã do televisor.



Ajustar a geometria da imagem para uma fonte RGB



Quando ligar uma fonte RGB, como um leitor DVD pode necessitar de reajustar a geometria da imagem.

1. Prima a tecla  do telecomando para seleccionar a fonte RGB ligada .
2. Prima a tecla MENU para ver o menú no ecrã do televisor.
3. Prima a tecla ▼ para seleccionar o símbolo  no ecrã de menús. Pressione ► para aceder ao menú 'Instalação passo a passo'.
4. Prima a tecla ▼ para seleccionar 'Configurar RGB' no ecrã de menús. Pressione ► para aceder ao submenú 'Configurar RGB'.
5. Prima ► para seleccionar H Centre. Pressione ▲ ou ▼ para ajustar o centro da imagem num intervalo de -10 a +10. Pressione a tecla OK para memorizar o novo intervalo.
6. Prima ► para seleccionar H Size. Pressione ▲ ou ▼ para ajustar as coordenadas horizontais num intervalo de -10 a +10. Pressione a tecla OK para memorizar o novo intervalo.
7. Prima a tecla MENU para apagar o menú do ecrã do televisor.

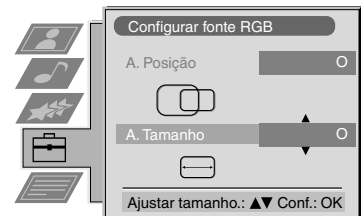
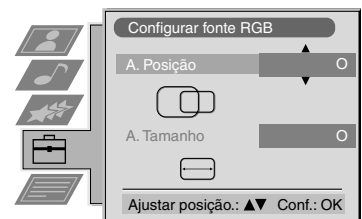

Utilizar o sistema de menús do televisores:

Introduzir a identificação pessoal



Com esta função, pode atribuir um código de segurança ao televisor que lhe permite identificar o seu televisor, se for roubado e depois encontrado. No entanto, o código de segurança só pode ser introduzido uma vez - não se esqueça disto!

1. Prima a tecla MENU do telecomando para ver o menú no ecrã do televisor.
2. Prima a tecla ▼ para seleccionar o símbolo  no ecrã de menús. Pressione ► para aceder ao menú 'Instalação'.
3. Prima a tecla ▼ para seleccionar 'Código pessoal'. Pressione ► para aceder ao submenú 'Código pessoal'.
4. Prima a tecla ▲ ou ▼ para seleccionar o primeiro de um total de 11 caracteres (letra, número + ou um espaço em branco). Pressione ► para ir para o próximo carácter.
5. Repita o passo 5 para introduzir todos os caracteres para o código.
6. Prima a tecla OK para memorizar. Aparece um ecrã a pedir para voltar a introduzir o código.
7. Prima novamente na tecla OK para memorizar o código ou carregue em ◀ para cancelar.
8. Prima a tecla MENU para retirar o menú do ecrã do televisor.

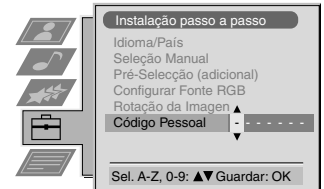

Pré-seleccionar e identificar as fontes de entrada



Pode seleccionar a função de formato automático e identificar as fontes de entrada automaticamente com esta função.

1. Prima a tecla MENU do telecomando para ver o menú do ecrã do televisor.
2. Prima a tecla ▼ para seleccionar o símbolo  no ecrã de menús. Pressione ► para aceder ao menú 'Instalação'.
3. Prima a tecla ▼ para seleccionar 'Seleção AV' no ecrã de menús. Pressione ► para aceder ao menú 'Seleção AV'.
4. Prima a tecla ▲ ou ▼ para seleccionar a entrada AV pretendida (AV1, 2, 3 or 4)..
5. Prima a tecla ► para seleccionar 'FORMAT.AUTO'. Pressione a tecla ▲ ou ▼ para seleccionar 'Off', 'Normal' ou 'Full'.
6. Prima a tecla ► para seleccionar 'NOME'.
7. Prima a tecla ▲ ou ▼ para seleccionar o primeiro carácter do nome. Pressione na tecla ► para ir para o próximo carácter.
8. Repita o passo 7 para seleccionar os outros 4 caracteres e prima a tecla OK para os memorizar.
9. Repita os passos de 4 a 8 para as outras fontes de entrada AV. Pressione a tecla MENU para apagar o menú do ecrã do televisor.

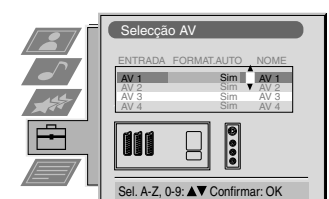
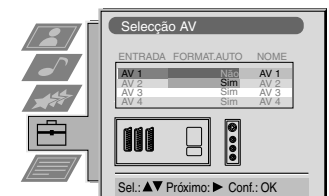
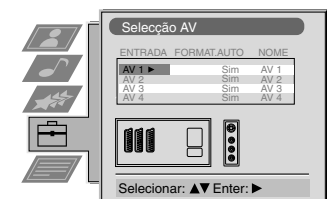

Ligar equipamento opcional ao televisor

Pode ligar uma vasta gama de equipamentos de áudio e de vídeo ao televisor com a ajuda das ilustrações abaixo.

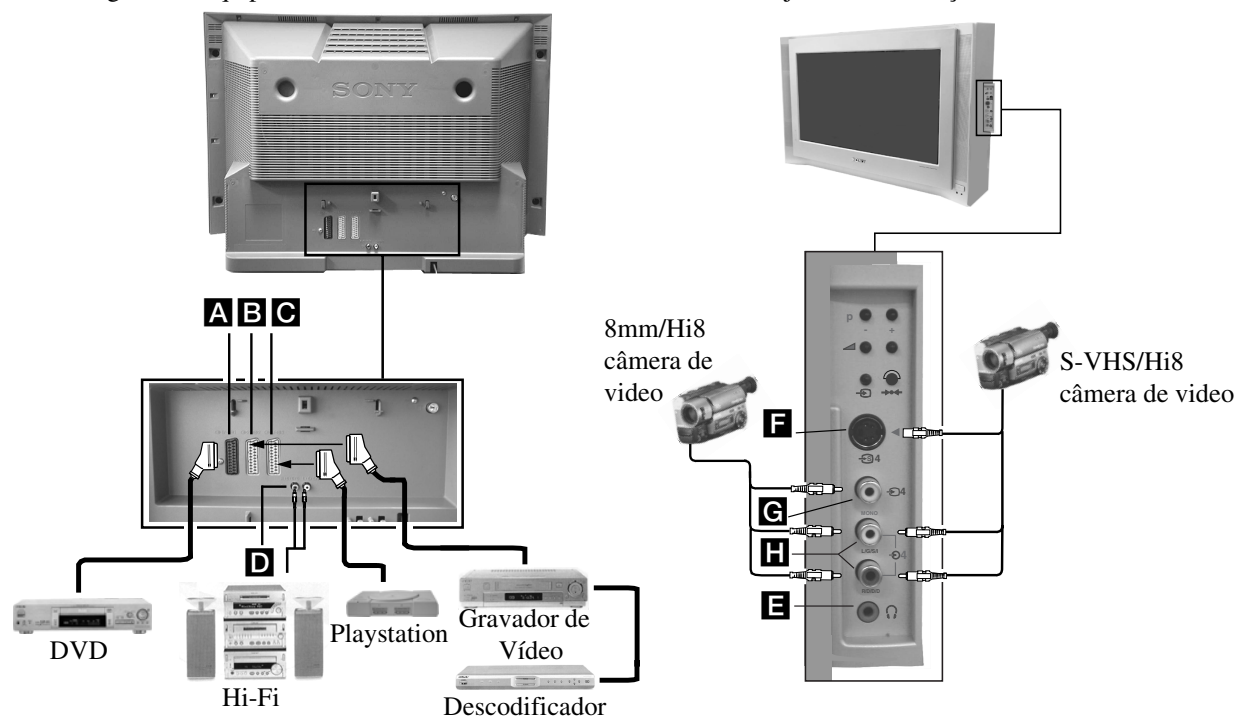

Para visualizar o sinal de entrada de um equipamento ligado ao televisor no respectivo ecrã, deve seleccionar o símbolo da tomada onde está ligado o equipamento.

1. Ligue o equipamento à tomada adequada do televisor com a ajuda das instruções acima.
2. Carregue várias vezes na tecla do telecomando até que apareça o símbolo de entrada correspondente ao equipamento no ecrã do televisor (ver tabela abaixo):

Símbolo no ecrã do televisor	Sinais de entrada das tomadas de ligação
1	• Sinal de entrada de áudio/vídeo através da tomada Scart A ou* RGB através da tomada Scart A
2	• Sinal de áudio/vídeo através da tomada Scart B ou* vídeo S através da tomada Scart B
3	• Sinal de áudio/vídeo através da tomada Scart C ou* vídeo S através da tomada Scart C
4	• Sinal de entrada de S vídeo através da tomada DIN de 4 pinos F ou sinal de entrada de vídeo através da ficha phono G tipo jack RCA B e o sinal de entrada de áudio através das fichas phono tipo H jack RCA

* detecção automática do sinal de acordo com o equipamento ligado

3. Ligue o equipamento ligado. A imagem proveniente deste equipamento (se houver alguma) aparecerá no ecrã do TV.
4. Carregue em para voltar ao ecrã normal do televisor.

Nota: Para evitar a distorção da imagem, não ligue o equipamento às tomadas **F** e **G** em simultâneo.





Ligação dos Auscultadores

Ligue os seus auscultadores à tomada **E** no painel frontal do TV.

Ligação de equipamento HiFi.

Ligue o seu equipamento de audio externo às tomadas de saída **D** situadas atrás do aparelho.



Informações suplementares para ligar o equipamento

- * Se a imagem ou o som estiver distorcido, afaste o videogravador do televisor.
- * Quando ligar um videogravador mono, ligue apenas a ficha branca ao televisor e ao videogravador.
- * Ligue o leitor de DVD ao Euroconnector 2 2 / 2.
- * Para mais informações sobre como seleccionar o sinal de saída do Euroconnector 2 2 / 2, consulte a página 16.
- * Quando ligar equipamento Hi-Fi, pode ajustar o volume do som através da opção "auscultadores" no menu de som. Consulte as secções "Ajustar as definições de imagem e "Ajustar as definições de som" neste manual de instruções.

Smartlink

Smartlink é uma ligação directa entre o televisor e o videogravador.

Para utilizar o Smartlink necessita de:

- * Um videogravador equipado com Smartlink, NexTView Link, Easy Link ou Megalogic.
- * Um cabo Euroconnector de 21 pinos para ligar o videogravador à tomada Euroconnector 2 2 / 2.

As funções do Smartlink são:

- * Informações de sintonia bem como a lista de canais são transferidas do televisor para o videogravador.
- * Com NexTView pode programar facilmente o videogravador.
- * Gravação directa de televisão: enquanto vê televisão basta carregar numa tecla do videogravador para gravar este programa.

Para mais informações sobre o Smartlink, consulte o manual de instruções do videogravador.

Informações suplementares

Especificações

Sistema de televisão

B/G/H, D/K

Sistema de cor

PAL, SECAM

NTSC 3.58, 4.43 (apenas Video In)

Cobertura de canais

Consulte o 'Guia de canais' na página seguinte.

Tubo de imagem

FD Trinitron WIDE, Aprox 82cm (32 polegadas)

Terminais posteriores

- ➔1 / ➔2/1 Tomada Euro de 21 pinos (Norma CENELEC) incluindo entrada de áudio/vídeo, entrada RGB, saída de áudio/vídeo do televisor.
- ➔2 / ➔2/2 Tomada Euro de 21 pinos (Norma CENELEC) incluindo entrada de áudio/vídeo, entrada de vídeo S, saída de áudio/vídeo do monitor.
- ➔3 / ➔2/3 Tomada Euro de 21 pinos (Norma CENELEC) incluindo entrada de áudio/vídeo, entrada de S vídeo, saída de áudio/vídeo do monitor.
- ⊖ L/G/S/I Tomadas RCA, saída de linha variável para sinais audio
R/D/D/D

⏏ RF In

Terminais frontais

- ⊖4 Entrada de vídeo -fichas tipo jack RCA
- ⊖4 Entradas de áudio - fichas tipo jack RCA
- ➔4 Entrada de S vídeo - DIN de 4 pinos
- ⊖ Saída para auscultadores - Mini jack estéreo

Saída de som

Esq./Dir.: 2x20W (Potência Musical)
2x10W (RMS)

Sub woofer: 30W (Potência Musical)
15W (RMS)

Consumo de energia

122W

Dimensões (lxaxp)

883x567x562mm

Peso

Aprox 64kg

Acessórios fornecidos

Telecomando RM-887 (1)
Pilhas AA com tamanho designado IEC (2)

Acessórios opcionais

Móvel para Televisor: SU32FX2

Outras características

Cinescópio Trinitron de ecrã plano, redução digital de ruído, Memória para 2000 páginas de texto, equalizador gráfico, identificação pessoal, temporizador de sono, NexTVView.











Design e especificações sujeitos a alterações sem aviso prévio.

Guia de canais

	Recepção dos canais	Visualização do canal
B/G/H	E2..12, 21..69	C02..C12, C21..69
TV CABO (1)	S1..S41	S01..S41
TV CABO (2)	S01..S05 M1..M10 U1..U10	S42..S46 S01..S10 S11..S20
ITÁLIA	A, B..H, H1, H2	C13, C14..C20, C11, C12
TV CABO	S1..S41 S01..S05	S01..S41 S42..S46

Detecção de avarias

Nesta secção encontra algumas soluções simples para problemas que podem afectar a imagem e o som.

Problema	Solução sugerida
Sem imagem (o ecrã está escuro), sem som	<ul style="list-style-type: none"> Ligue o televisor. Carregue em  na parte frontal do televisor. Se o indicador  estiver ligado, carregue na tecla  ou numa tecla numérica do telecomando. Verifique a ligação da antena. Desligue o televisor durante 3 ou 4 segundos e, em seguida, volte a ligá-lo com o interruptor  na parte frontal do televisor.
Imagem deficiente ou ausência de imagem (o ecrã está escuro), mas com bom som.	<ul style="list-style-type: none"> Selecione a opção Ajuste de Imagem, utilizando o sistema de menus. Ajuste os níveis de cor e brilho da imagem. Na opção Ajuste de Imagem, selecione RESET para voltar aos pré-ajustes de fábrica.
Qualidade de imagem deficiente quando vê uma fonte de vídeo RGB.	<ul style="list-style-type: none"> Carregue várias vezes na tecla  do telecomando até que apareça o símbolo RGB  no ecrã.
Boa imagem, sem som	<ul style="list-style-type: none"> Carregue na tecla  do telecomando. Se  aparecer no ecrã, carregue na tecla  do telecomando.
Imagem a preto e branco nos programas a cores	<ul style="list-style-type: none"> Selecione a opção Ajuste de Imagem e regule a cor, utilizando o sistema de menus. Na opção Ajuste de Imagem, selecione RESET para voltar aos ajustes de fábrica.
Imagem distorcida quando muda de programas ou selecciona o Teletexto	<ul style="list-style-type: none"> Desligue qualquer equipamento ligado às tomadas Scart existentes no painel posterior do televisor.
Telecomando não funciona	<ul style="list-style-type: none"> Substitua as pilhas.
O indicador de espera  do televisor pisca	<ul style="list-style-type: none"> Contacte o centro de assistência Sony mais próximo.
Interferência na imagem a partir de equipamento externo.	<ul style="list-style-type: none"> Reduza o nível de nitidez.

- Se estes problemas continuarem, mande reparar o televisor por pessoal qualificado.
- NUNCA abra a caixa do televisor.

För din säkerhet

Alla TV-apparater drivs med extremt hög strömstyrka. Förhindra eld och elektriska stötar genom att följa säkerhetsprocedureerna nedan.

Allmänna säkerhetsbestämmelser

- Utsätt inte TV-apparaten för regn eller fuktighet.
- Ta inte bort det bakre locket.
- För din egen säkerhet ber vi dig att överlämna allt servicearbete till utbildade tekniker.

För säker installation

- Installera inte TV:n i varma, fuktiga eller överdrivet dammiga platser.
- Blockera inte höljets ventilationsöppningar. Lämna minst 10 cm runt apparaten fritt för korrekt ventilation.
- Ställ inte TV:n där det kan uppstå mekaniska vibrationer.
- Placera TV-apparaten på ett stabilt bord, utformat för vikten och storleken på en TV.

För säker användning

- Använd inte TV-apparaten med något annat än 220-240V AC, 50Hz.
- Använd inte TV:n om vätska eller fasta objekt har fallit in genom ventilationsöppningarna. Låt kontrollera TV:n omedelbart.
- Av miljö och säkerhetsskäl rekommenderas det inte att TV:n lämnas i viloläge när den inte är i bruk. Slå av med huvudströmbrytaren.
- Koppla inte loss TV:n genom att dra i strömkabeln. Håll alltid i kontakten när du drar ur sladden.
- Vid åska bör du koppla ur TV-apparaten från strömkontakten och antennen. I annat fall kan apparaten skadas genom åsknedslag.

Underhåll

- Rengör TV-skärmen med en mjuk duk. använd inte slipande rengöringsmedel
- Damm- och nikotinavlagrar kan orsaka värmeackumulering på insidan av TV-apparaten. På lång sikt kan detta vara en säkerhetsrisk som dessutom kan förkorta livslängden på din TV. Lämna därför in din TV för service vart femte år.

Innehållsförteckning

Installation	
1. Kontrollera medföljande tillbehör	4
2. Sätta i batterier i fjärrkontrollen	4
3. Ansluta TV-apparaten	5
4. Slå på TV-apparaten	6
5. Ställa in kanalerna	7
6. Ställa in videokanalen	7
Användning	
Översikt över TV-apparatens knappar	8
Översikt över fjärrkontrollens knappar	9
NexTView	10
Text-TV	12
Använda TV-apparatens menysystem	14
Bildkontroll	14
Ljudkontroll	15
Använda Funktions-menyn	16
Flytta om TV-kanalerna	17
Manuell inställning av TV-apparaten	17
Namnge en kanal	18
Hoppa över programplaceringar	18
Använda funktionen 'Utvidgat kanalförval'	19
Justera bildens rotation	20
Justera bildgeometrin för RGB-källor	20
Ange personlig kod	21
Förinställa och namnge ingångssignaler	21
Extrautrustning	
Ansluta extrautrustning till TV-apparaten	22
Extra information om anslutning av utrustning	23
Smartlink	23
Extra information	
Specifikationer	24
Kanaltabell	24
Felsökning	25

Installation

i Följ steg 1-6 för installation av TV:n och för att titta på TV-program.

1. Kontrollera medföljande tillbehör



Fjärrkontroll



Batterier

2. Sätta i batterier i fjärrkontrollen

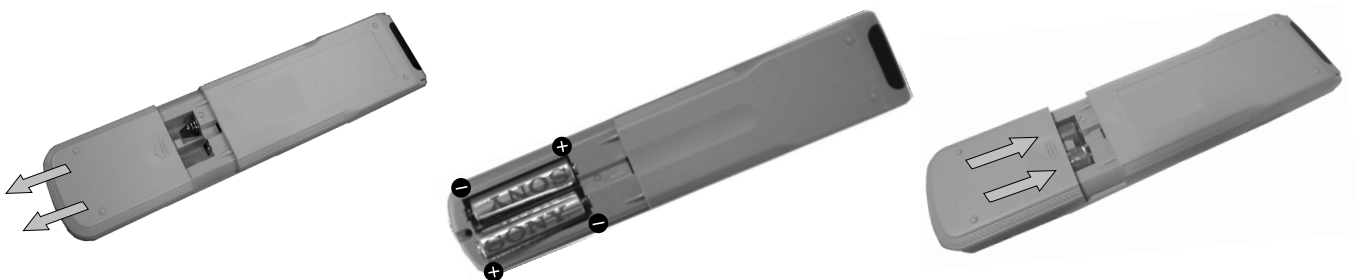

Kontrollera alltid noga polariteten på batterierna när du lägger i dem.
Kom ihåg att alltid kassera använda batterier enligt gällande miljöregler.

3. Ansluta TV-apparaten

Ansluta antennen till TV-apparaten

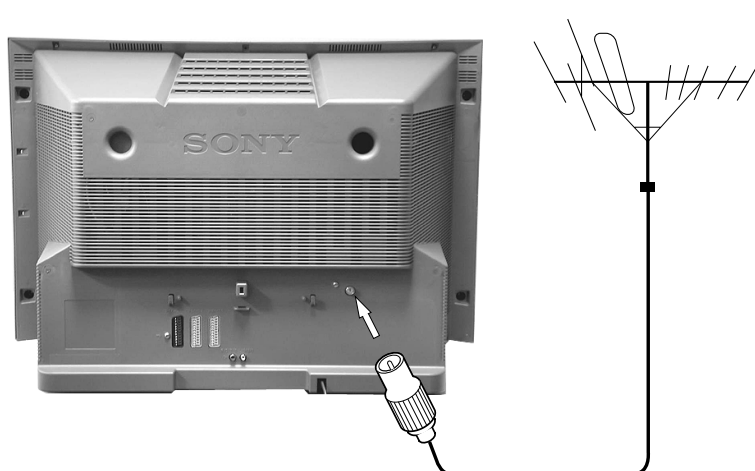

Om du inte ska ansluta någon video till TV:n ansluter du antensladden (enligt bilden till vänster) och fortsätter sedan till avsnitt '4. Slå på TV-apparaten'.

Om du ska ansluta en video till TV:n fortsätter du med avsnittet nedan.

1. Anslut din vanliga antensladd till uttaget  på baksidan av TV-apparaten.

Ansluta en antenn eller video till TV:n

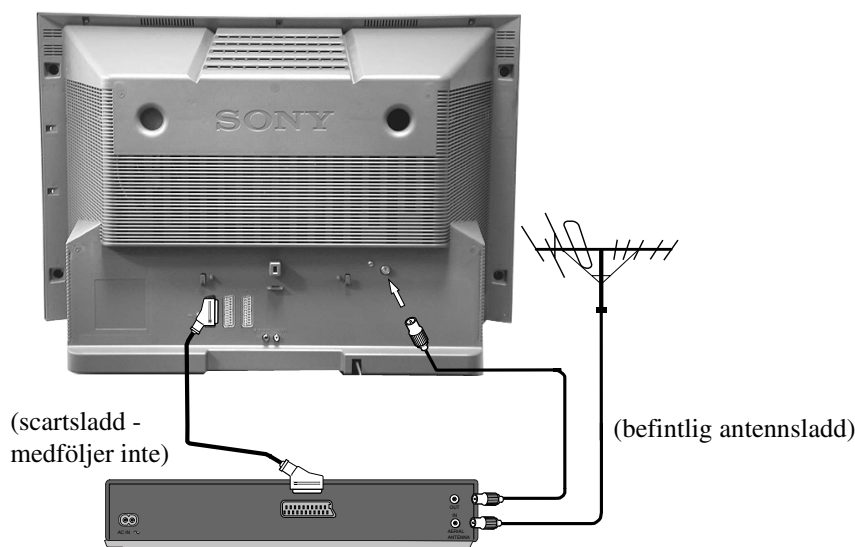

Scartkabeln är extra tillbehör. Om den kan användas så kan kvaliteten hos bild och ljud förbättras i spelläge.

1. Anslut din befintliga antensladd till videon enligt bilden.
2. Anslut videons antensladd från RF OUT på baksidan av videon till antenningången på TV:n enligt bilden.
3. Anslut Scartsladden (om en sådan används) till AV2-anslutningen på TV:ns baksida.
4. Anslut videon till vägguttaget och slå på den.
5. Sätt i det förinspelade videobandet i videon och tryck på knappen 'PLAY'. Nu kan TV:n lagra videokanalen samtidigt med TV-kanalerna, som beskrivs under kapitlet "Ställa in kanalerna" på sid 7.

4. Slå på TV-apparaten



1. Anslut TV-apparaten till strömuttaget (220-240V AC, 50Hz) och slå på den.



2. Tryck in strömbrytaren ① på framsidan av TV:n.



Om vilolägesindikatoren på TV:n lyser trycker du på TV |/⏻-knappen på fjärrkontrollen för att slå på TV:n. Vänta en stund eftersom det kan ta ett tag innan bilden visas på TV:n.

5. TV-inställningar

Innan du kan ställa in din TV måste du ange i vilket land du använder TV:n och vilket språk du vill använda.

1. Menyn för språk/land visas på skärmen med alternativet 'English' markerat.
2. Tryck på ▲ eller ▼ på fjärrkontrollen för att välja önskat språk och sedan på OK för att bekräfta valet. Landsmenyn visas på skärmen med alternativet 'OFF' markerat. Välj 'OFF' om du inte vill att kanalerna ska sparas i en given följd med början från programläge 1.
3. Tryck på ▲ eller ▼ för att välja önskat land och därefter på OK för att bekräfta valet.
4. Menyn för automatisk inställning av TV:n visas på det språk du valt. Tryck på OK-knappen för att bekräfta.
5. Kontrollera att antennen är ansluten och tryck på knappen OK för att bekräfta. TV-apparaten börjar nu automatiskt att söka och lagra alla tillgängliga kanaler. Detta kan ta några minuter - var tålmodig och tryck inte på några knappar.
6. När alla tillgängliga kanaler har ställts in visas menyn 'kanalsortering' på TV-skärmen där du kan ändra ordningen på kanalerna på din TV. Om du vill ändra kanalernas ordning trycker du på ▲ eller ▼ för att markera den kanal du vill flytta och sedan på ►. Tryck på ▲ eller ▼ för att välja ny programposition för vald kanal och sedan på OK-knappen för att bekräfta. Vald kanal flyttas till sin nya programplacering och de andra kanalerna flyttas i enlighet med detta. Upprepa denna procedur om du vill sortera ordningen på andra kanaler på din TV.
7. Tryck på MENY-knappen för att stänga menyn på TV-skärmen.
8. Tryck på PROGR+/- eller sifferknapparna på fjärrkontrollen för att visa TV-kanalerna.

Obs: Om du vill avbryta den automatiska kanalinställningen kan du trycka på OK.

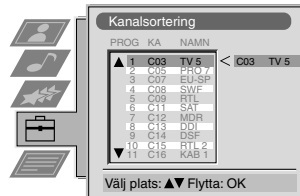
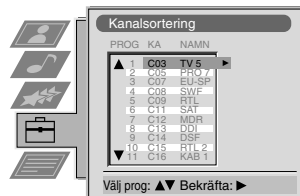
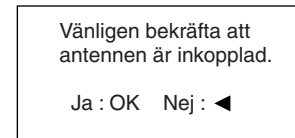
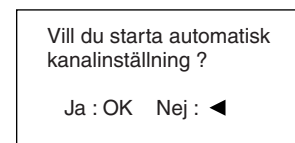
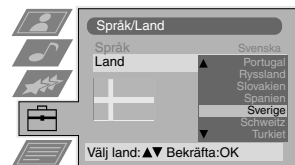
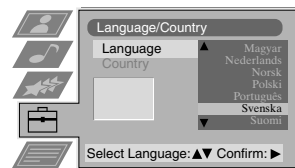

6. Ställa in videokanalen

Om du har anslutit en video till TV-apparaten måste du leta rätt på korrekt videokanal.

1. Tryck på PROGR+/- på fjärrkontrollen tills videobilden visas på TV:n.

Obs: Om du vill flytta videokanalen till ett annat programnummer hittar du mer information i avsnittet 'Sortera TV-kanaler' i denna handbok.

Användning

Översikt över TV-apparatens knappar



Tryck på luckan som bilden visar.



Kontrollpanelen fälls ut.

Videoingångsknappen.
Tryck för att välja inmatningssignaler från videon etc.

Program upp(+) eller ned(-).
Tryck för att välja TV-kanaler.

Volymkontrollknappar.
Tryck för att öka(+)/minska(-) volymen.

Återställningsknapp
Tryck för att återställa bild och ljud till fabriksinställningen. Sony-märket visas på skärmen, följt av menyn för automatisk kanalinställning. Om du inte vill ställa in den på nytt, tryck på ◀ knappen på fjärrkontrollen.

Översikt över fjärrkontrollens knappar

Om du vill stänga av ljudet

Tryck för att stänga av TV-ljudet. Tryck igen för att återställa ljudet.

Om du vill visa skärminformationen

Tryck för att visa alla skärm-alternativ. Tryck igen för att avbryta.

Välja kanaler

Tryck på de numrerade knapparna för att välja kanaler.

För dubbla programnummer, t ex 23, tryck först på -- och sedan knapparna 2 och 3.

Återgå till TV-läge

Tryck för att återgå till normal användning från text-TV eller viloläge.

Om du vill välja text-TV

Tryck för att slå på och av text-TV.

Visa bild-menyn

Tryck för att ändra bild-inställningar. Tryck på OK-knappen för att stänga fönstret.

Visa ljud-menyn

Tryck för att ändra ljudinställningar. Tryck på OK-knappen för att stänga fönstret.

Justera TV:ns volym

Tryck för att justera volymen på din TV.

Om du temporärt vill slå av TV:n

Tryck för att tillfälligt slå av TV:n. Tryck igen för att slå på från viloläge. För att spara energi rekommenderar vi att du slår av TV:n helt när den inte är i bruk. OBS: Efter 15-30 minuter utan TV-signal, och utan att någon knapp tryckts ned, går TV:n automatiskt i viloläge.

Välja ingångssignal eller frysa text-TV

Tryck för att välja ingång för TV-kontakterna (se avsnittet Använda extrautrustning). Tryck för att frysa den visade sidan i text-TV. Tryck en gång till för att avbryta.

När du vill återgå till föregående kanal

Tryck för att återgå till föregående kanal. OBS: Detta kan endast göras inom 5 sekunder efter att du bytt kanal.

Visa menyer

Tryck om du vill öppna TV-menyer. Tryck igen för att ta bort meny från TV-skärmen.

Välja meny-alternativ

Använd OK-knappen och piltangenterna för att markera tillgängliga alternativ i menysystemet på TV:n.

Om du vill öppna den elektroniska programguiden (EPG)

Tryck för att slå på och av nextView (EPG)

Ändra bildformat

Tryck för att ändra bildens format. Se "Ändring av bildformat".

Fastext-knappar

Se avsnittet om text-TV för mer information.

Välja kanaler

Tryck för att välja kanaler.



Användning

NexTView*

*beroende på tillgänglighet av tjänst



NexTView är en elektronisk programguide med upp till en veckas programinformation för de kanaler som din leverantör har i sitt utbud. Om informationen överskrider NexTView minneskapacitet kommer du att få information om färre än sju dagars utbud.

När du letar efter information kan du söka i kategorier (sport, konst etc), datum eller tid (t. ex. sändningar mellan 20.00 och 21.00). När du har hittat ett program kan du gå direkt till det programmet, använda klockan för att påminna dig om när det börjar eller så kan du förinställa din video med Smartlink/NexTView link.

NexTView-leverantören är ansvarig för innehållet i guiden. TV-mottagaren ansvarar för presentationen, d.v.s. menystrukturen och navigeringen, om inte leverantören gör det.



Välj först en kanal som står till med programguiden NexTView. NexTView visar så fort NexTView-data kan användas. Du kan använda den valda NexTView-tjänsten, också senare efter att du har bytt kanal.

Använda Sony-navigeringen

- Tryck på för att slå på/stänga av NexTView.
- Använd följande knappar på joysticken:
 - flytta upp och ner i en kolumn: Använd ▼ eller ▲
 - gå till de vänstra tid- och datumkolumnerna: Använd ◀
 - gå till de högra kolumnsymbolerna: Använd ▶
 - bekräfta ett val: Tryck på OK
 - när du är i datum-, tid- eller symbolkolumnerna (kategorier) ändras programlistan efter de val du gör.
 - när du är i programlistan och bekräftar en pågående sändning kommer du direkt till tv-programmet. Om du bekräftar ett kommande program så kommer du till den långa informationsmenyn (se Använda Informationsmenyn).



Symbolförklaring

huvudmenyn

sport

personligt val

underhållning

nyheter



barnprogram



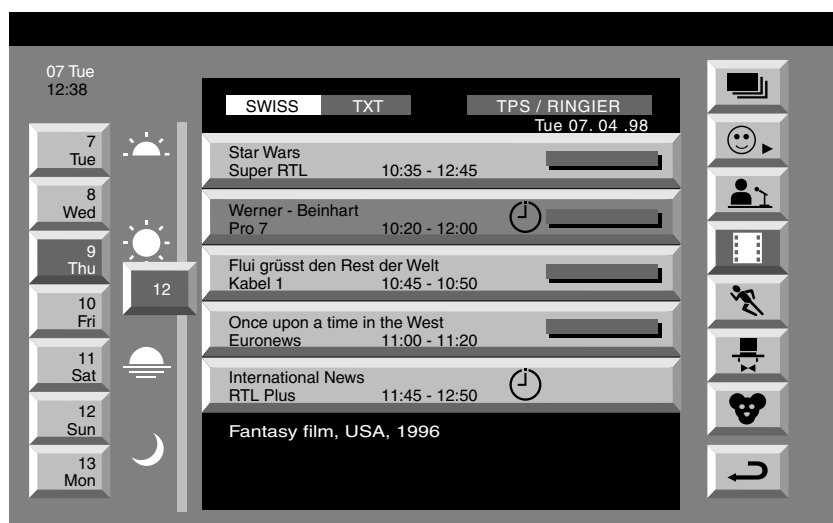





filmer

åter till senaste menyn





Egen inställning

När du väljer  kommer det inte att finnas några personliga förval. Med , kan du välja dina egna kategorier och begränsa sökningen till de som är markerade.

1. Välj , med hjälp av  eller . Tryck på .
2. Välj det objekt som du önskar markera med hjälp av  eller . Bekräfta genom att trycka på OK. Upprepa steg 2 för alla objekt som du vill ha i din lista.
3. När du är klar med listan väljer du  med hjälp av  och trycker på OK.

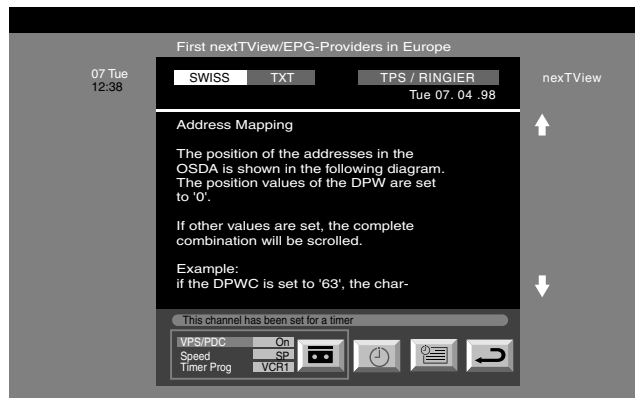

Använda den långa informationsmenyn

1. Välj ett kommande program i kolumnen för programlistan med hjälp av  eller . Tryck på OK. Den långa informationsmenyn visas.



Jag vill spela in de valda programmen med min video

(endast för Smartlink-videor)

2. Välj  med hjälp av  och tryck på OK. Informationen överförs till videon ansluten till din TV-mottagare.

Ställa in videon

3. Välj VPS/PDC med hjälp av .

 Med den här inställningen är det garanterat att hela programmet spelas in även om det skulle ske förändringar i programtablan. Det här fungerar endast om programmet sänds med en VPS/PDC-signal.

- Välj På eller Av med knappen OK.

4. Välj Hastighet med hjälp av .

 Välj mellan lägena normal hastighet (SP) eller hög hastighet (LP). Med hög hastighet kan du spela in dubbelt så lång speltid på en videokassett som med normal hastighet. Bildkvaliteten kan dock försämrats.



- Välj SP eller LP med knappen OK.

5. Välj Videoinställning med hjälp av .

 Välj vilken av de anslutna videorna som du vill programmera.

- Välj VCR 1 eller 2 med  eller .

För att lämna menyn

6. Välj  med hjälp av . Tryck på OK. Du är tillbaka i den föregående menyn.

Text-TV



De flesta TV-kanaler sänder information via text-TV. På indexsidan för aktuell text-TV (normalt sidan 100) visas information om hur du använder tjänsten. Använd bara text-TV på kanaler som har en stark signal för att undvika fel på text-TV-sidorna.

Slå på och av text-TV

1. Välj den TV-kanal som har den text-TV-tjänst som du vill visa.
2. Tryck en gång på för text-TV.
3. Tryck två gånger på för Mix-läge.
4. Tryck på eller på en 3. gång för att stänga av text-TV.

Välja text-TV-sida

Mata in tre siffror för önskat sidnummer med de numrerade knapparna på fjärrkontrollen. Om du matar in fel siffra fortsätter du tills inmatningen börjar om med den första siffran igen.

Använda andra funktioner i text-TV

Välja nästa eller föregående sida

Tryck på eller på fjärrkontrollen för att välja föregående eller nästa sida.

Om du vill frysa en text-TV-sida

Tryck på knappen för att frysa sidan. Tryck igen för att avbryta frysningen.

Öppna indexsidan

Tryck på när du vill öppna sidan (normalt sida 100).

Öppna en undersida

Sidor i text-TV kan bestå av en eller flera undersidor. I dessa fall visas en informationsrad med antalet undersidor. Välj undersida genom att trycka på eller .

Använda färgknapparna för att öppna sidor (Fastext)

(endast tillgängligt om Fastext-signaler skickas av TV-stationen)

När den färgkodade menyn visas längst ned på en sida, tryck på färgknapparna (grön, röd, gul eller blå) på fjärrkontrollen för att öppna motsvarande sida.

Använda funktionen 'Page Catching'

1. Tryck på sifferknapparna på fjärrkontrollen och välj en sida med flera sidnummer på (t ex indexsidan).
2. Tryck på OK.
3. Tryck på eller för att markera önskat sidnummer och därefter på OK. Den valda sidan visas efter några sekunder.

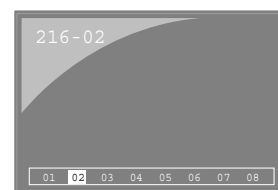
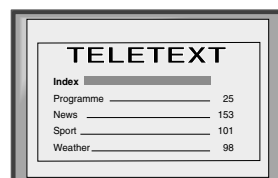

Text-TV

Använda menyn för text-TV

1. I text-TV-läge, tryck på MENY-knappen på fjärrkontrollen för att visa menyn på TV-skärmen.
2. Tryck på ▲ eller ▼ för att markera önskat alternativ på skärmen och sedan på ► för att öppna önskad undermeny.
3. Tryck på MENY-knappen för att stänga menyn på TV-skärmen.

Överst/Nederst/Hela

Med undermenyn Överst/Nederst/Hela kan du förstora olika delar av text-TV-sidan. Tryck på ▲ om du vill förstora den övre halvan av bilden och på ▼ om du vill förstora den undre halvan. Tryck på OK när du vill återställa visningen till normal. Tryck på ◀ för att återgå till menyn för text-TV.



Överst: ▲ Nederst: ▼ Hela: OK

Text bort

När du har valt detta läge, kan du titta på en TV-kanal medan du väntar på den valda text-TV-sidan.

1. Tryck på ☰ två gånger på fjärrkontrollen för att välja text-TV över hela skärmen.
2. Tryck på MENU-knappen för att välja text-TV-menyn.
3. Tryck på ▲ eller ▼ för att välja 'Text bort' och tryck på ► för att aktivera.
4. Den pågående TV-kanalen visas. När text-TV-sidan hittats visas en blå ☰ symbol i övre vänstra hörnet av skärmen.
5. Tryck på ☰ knappen för att visa text-TV-sidan.

Visa text

Vissa text-TV-sidor innehåller dold information (t.ex. svar på frågor), som du kan få fram.

1. I text-TV-läge, tryck på MENU-knappen på fjärrkontrollen för att se text-TV-menyn.
2. Tryck på ▲ eller ▼ för att markera "Visa" och tryck på ► för att aktivera. Den dolda informationen visas.

Timer*

*beroende på tillgänglighet av tjänst

Tidskodning fungerar så att en viss sida kan visas vid en förinställd tid.

1. I text-TV-läge tryck på MENU-knappen på fjärrkontrollen för att välja text-TV-menyn.
2. Tryck på ▲ eller ▼ för att markera "Tidskodad sida" och tryck på ► för att aktivera. Undermenyn "Tidskodad sida" visas.
3. Välj önskat sidnummer med fjärrkontrollen.
4. Välj önskad tid med fjärrkontrollen.
5. Tryck på OK för att bekräfta. TV:n går nu ur text-läget och tiden visas i övre vänstra hörnet. Vid den önskade tiden visas text-sidan.

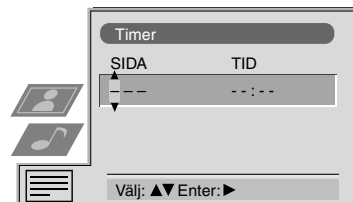

Sidöversikt*

*fungerar endaast om TOP-text sands av TV-stationen.

I denna meny sorteras TOP-textsidorna i två kolumner, den första visar block av sidor, och den andra grupper av sidor.



1. Tryck på ◀ eller ► för att välja den första eller andra kolumnen.
2. Tryck på ▲ eller ▼ för att välja den önskade gruppen eller blocket av sidor.
3. Tryck på OK-knappen för att visa de önskade sidorna.

Använda TV-apparatens menysystem

På TV:n finns ett menysystem baserat på en serie användarvänliga fönster och menyer. Via dessa fönster och menyer kan du ändra bild och ljudinställningar, ändra bildens storlek, flytta TV-kanaler och mycket annat som gör att du får ut mesta möjliga av din TV.

Justera bild och ljud

Bild och ljudinställningar är förprogrammerade vid leverans. Om du vill kan du justera dem efter egna önskemål.

1. Tryck på MENY-knappen på fjärrkontrollen för att visa menyn på TV-skärmen.
2. Tryck på ▲ eller ▼ för att välja  för bildinställningar eller  för ljudinställningar och sedan på ► för att öppna menyn 'Bildjustering' eller 'Ljudjustering'.
3. Tryck på ▲ eller ▼ för att markera den inställning du vill ändra och sedan på ► för att bekräfta valet. Beskrivning av meny-alternativ och deras funktion finns i tabellen nedan.
4. Tryck på ▲, ▼, ► eller ◀ när du vill justera markerad inställning.
5. När du har justerat inställningarna trycker du på OK-knappen för att lagra de nya inställningarna.
6. Upprepa steg 3-5 om du vill justera fler inställningar.
7. Tryck på MENY-knappen för att stänga menyn på TV-skärmen.

Bildkontroll

Objekt	Resultat/förfarande
Bildinställning	▼ Live (för direktsändningar) Personlig (individuella inställningar) ▲ Film (filmer)

Kontrast	Lägre ◀▶ Högre
Ljusstyrka*	Mörkare ◀▶ Ljusare
Färg*	Mindre ◀▶ Mer
Färgton**	Rödaktig ◀▶ Grönaktig
Skärpa*	Mindre ◀▶ Mer

*Endast om Personlig inst. är vald i Bildinställning

**Endast tillgängligt för NTSC-färgsignal (t. ex. videokassetter från USA)

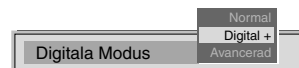
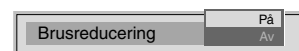
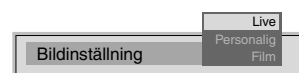

Återställ Återställer bilden till fabriksinställningarna.

AI (Artificiell Intelligens)	▼ På: Automatisk optimering av kontrastnivå utifrån TV-signalen. ▲ Av: Normal.
Brusfilter	▼ På: Reducerar bildbrus vid svag signal. ▲ Av: Normal.
Digitala Modus	▼ Normal: Normal 100 Hz bildkvalitet. Digital +: Förbättrad bildupplösning, lämplig för att se rullande bildtexter. ▲ Avancerad: Optimal bildupplösning med flimmerfri bild.
Färgton	▼ Varm: Ger en varm färgton i bilden. Normal: Normal färgton. ▲ Kall: Ger en kall färgton i bilden.



Använda TV-apparatens menysystem:

Ljudkontroll

Objekt	Resultat/förfarande
Equalizer-läge	<ul style="list-style-type: none"> ▼ Personlig Vocal Jazz Rock Pop ▲ Opåverkat (fast inställning, kan inte justeras)
Equalizer-justering	<p>Du kan justera läget som är valt i Equalizer-läge genom att förminska eller förstärka de 5 valda frekvensbanden. Tryck på ◀ eller ▶ för att markera önskat frekvensband och sedan på ▼ eller ▲ för att justera frekvensen. Tryck på OK för att spara de nya inställningarna.</p>
 Om du vill spara de nya inställningarna måste du ställa in Equalizer-läge till 'Personlig'. Personligt läge sparar inställningarna permanent, i alla andra lägen (Sång, Jazz, Rock, Pop) sparas inställningarna bara till nästa lägesväxling.	
Balans	<ul style="list-style-type: none"> ◀ Mer ljud till vänster. ▶ Mer ljud till höger.
Ljud	<ul style="list-style-type: none"> ▼ Av: Normal. ▲ På: För musikprogram.
Rymd	<ul style="list-style-type: none"> ▼ Av: Normal. ▲ På: Speciell rymdklang i ljudet.
Auto Vol. Kontroll	<ul style="list-style-type: none"> ▼ Av: Volymnivån ändras i enlighet med sändningssignalen. ▲ På: Volymnivån på båda kanalerna kommer att vara lika hög oberoende av utsändningssignalen (t ex vid reklamslag).
Dubbel ljudkanal	<p>För flerspråkiga sändningar:</p> <ul style="list-style-type: none"> ▼ A för kanal 1. ▲ B för kanal 2. <p>För stereoutsändningar:</p> <ul style="list-style-type: none"> ▼ Mono. ▲ Stereo.
 När NICAM stereo sänds visas NICAM-indikatorn tillfälligt på skärmen.	
Hörlurar 🔊 Volym	<p>Justerar hörlurarnas volym. Kan även justera ljudvolymen till en stereoförstärkare som anslutits via RCA phono-kontaktarna på TV:ns baksida.</p>
🔊 Dubbel ljudkanal	<p>För flerspråkiga sändningar:</p> <ul style="list-style-type: none"> ▼ A för kanal 1. ▲ B för kanal 2.

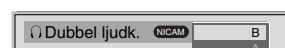
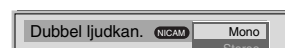
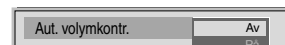
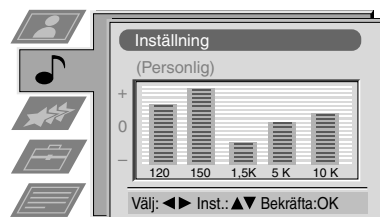

Använda TV-apparatens menysystem:

Använda Funktions-menyn

1. Tryck på MENY-knappen på fjärrkontrollen för att visa menyn på TV-skärmen.
2. Tryck på ▲ eller ▼ för att markera  Funktionsmenyn och sedan på ► för att öppna den.
3. Tryck på ▲ eller ▼ för att markera önskat menyalternativ och sedan på ► för att bekräfta valet.
Beskrivning av meny-alternativ och deras funktion finns i tabellen nedan.
4. Tryck på ▲, ▼, ► eller ◀ för att markera önskad inställning.
5. Tryck på OK för att bekräfta aktuell inställning.
6. Upprepa steg 3-5 om du vill ändra fler alternativ.
7. Tryck på MENY-knappen för att stänga menyn på TV-skärmen.



Objekt	Resultat/förfarande
Auto*	▼ Av: Bildstorleken justeras inte automatiskt. *endast för antenssignal ▲ På: TV:n kan automatiskt justera bildstorleken för att ta bort mörka områden på TV-bilden (se bild nedan):
Formatkorrigering*	▼ Av: 4:3/14:9 är vald. (*endast om Auto är inställd till 'På') ▲ På: Smart väljs automatiskt för sändningar i formatet 4:3/14:9.
Avstängningstimer	Du kan ange en tidsperiod efter vilken TV:n ställs i standby-läge. ▼ Av ▲ 90 min
Barnlås	▼ Av: Normal. ▲ På: TV:ns knappar på fronten är bortkopplade då TV:n står i standby-läge. Den kan endast slås på med hjälp av fjärrkontrollen.
AV2-utsignal	▼ TV audio/videosignal från antenn  . AV1 audio/videosignal från scart 1. AV2 audio/videosignal från scart 2. AV3 audio/videosignal från scart 3. ▲ AV4 audio/videosignal från anslutningarna på framsidan av TV:n.

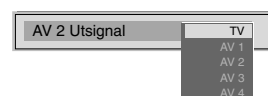
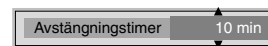
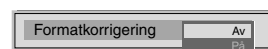

Ändra skärmstorlek

Med denna funktion kan du ändra bildens storlek på skärmen.

Tryck på knappen  på fjärrkontrollen upprepade gånger eller använd knapparna ▲ och ▼ för att välja ett av följande format och därefter på OK för att bekräfta valet:

- wide för sändningar i formatet 16:9.
- zoom widescreen-format för normalfilmer.
- 14:9 kompromiss mellan 4:3 och 16:9 bildstorlek.
- 4:3 normal storlek 4:3, hela bilden.
- smart imitation av wide screen för sändningar i formatet 4:3.

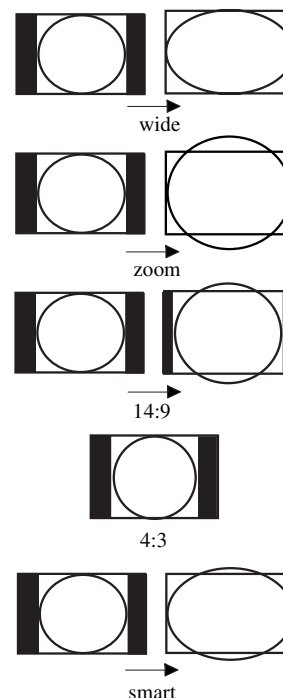

I läget Smart, Zoom och 14:9 beskärs delar av bildens överkant och underkant. Tryck på ▲ eller ▼ för att justera bildens placering på skärmen (t ex för att kunna se textning) och tryck på OK för att bekräfta valet.



Använda TV-apparatens menysystem:

Flytta om TV-kanalerna

 När du har ställt in TV:n kan du använda denna funktion för att ändra kanalernas ordning.

1. Tryck på MENY-knappen på fjärrkontrollen för att visa menyn på TV-skärmen.
2. Tryck på knappen ▼ för att markera symbolen  på menyn  och tryck sedan på ► för att öppna menyn 'Inställningar'.
3. Tryck på knappen ▼ för att markera 'Installation' och tryck sedan på ► för att öppna menyn 'Installation'.
4. Tryck på ▲ eller ▼ för att markera den kanal du vill flytta och tryck sedan på ► för att bekräfta ändringen.
5. Tryck på ▲ eller ▼ för att välja ny programplacering (t ex PROG 4) för vald kanal och sedan på OK-knappen för att bekräfta. Vald kanal flyttas till sin nya programplacering och de andra kanalerna flyttas i enlighet med detta.
6. Upprepa steg 4 och 5 om du vill sortera andra kanaler.
7. Tryck på MENY-knappen för att stänga menyn på TV-skärmen.

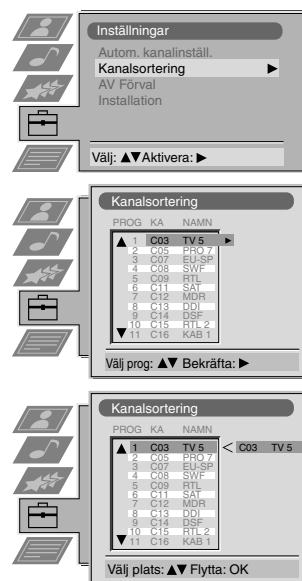

Manuell inställning av TV-apparaten

 Du har redan automatiskt ställt in TV:n enligt instruktionerna i början av denna handbok. Du kan göra dessa inställningar manuellt och lägga till ytterligare kanaler på TV:n.

1. Tryck på MENY-knappen på fjärrkontrollen för att visa menyn på TV-skärmen.
2. Tryck på knappen ▼ för att markera symbolen  på menyn och tryck sedan på ►.
3. Tryck på knappen ▼ för att markera 'Installation' på menyn och sedan på ► för att öppna menyn 'Installation'.
4. Tryck på knappen ▼ för att markera 'Manuell kanalinställning' på menyn och sedan på ► för att öppna menyn 'Manuell kanalinställning'.
5. Tryck på ▲ eller ▼ för att välja ett programnummer för din kanal (t ex PROGR 1 för BBC1) och sedan på ► för att markera kolumnen 'HOPPA'.
6. Tryck på ▲ för att markera 'AV' och sedan på ► för att markera kolumnen 'SYS'.
7. Tryck på ▲ eller ▼ för att välja TV-system (B/G för västeuropeiska länder, D/K för östeuropeiska länder), eller EXT för videoingångar (AV1, AV2...).
8. Tryck på ▲ eller ▼ för att välja 'C' för markbundna sändningar, 'S' för kabel-TV, eller 'F' för direktinmatning av frekvenser och sedan på ► för att bekräfta inställningarna.
9. Välj den första siffran för 'KAN' (kanal) och andra siffran för 'KAN' med nummerknapparna på fjärrkontrollen eller tryck på ▼ för att söka efter nästa tillgängliga kanal.
10. Om du inte vill lagra denna kanal på programsiffran du valt, tryck på ▲ eller ▼ för att fortsätta söka efter önskad kanal.
11. Om detta är den kanal du vill lagra, tryck på OK-knappen.
12. Upprepa steg 5-11 om du vill lagra fler kanaler och tryck sedan på MENY-knappen för att stänga menyn på TV-skärmen.

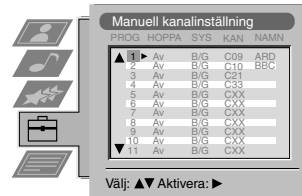
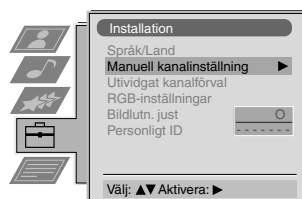
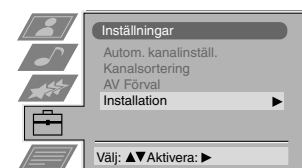

Använda TV-apparatens menysystem:

Namnge en kanal

 Namn på kanalerna hämtas normalt automatiskt från text-TV om de är tillgängliga. Om du vill kan du själv namnge en kanal eller videokälla med upp till fem tecken (bokstäver eller siffror).

1. Tryck på MENY-knappen på fjärrkontrollen för att visa menyn på TV-skärmen.
2. Tryck på knappen ▼ för att markera symbolen  på menyn och tryck sedan på ► för att öppna menyn 'Inställningar'.
3. Tryck på knappen ▼ för att markera 'Installation' och sedan på ► för att öppna menyn 'Installation'.
4. Tryck på knappen ▼ för att markera 'Manuell kanalinställning' och sedan på ► för att öppna menyn 'Manuell kanalinställning'.
5. Tryck på ▲ eller ▼ för att markera den kanal du vill ange ett namn för.
6. Tryck på ► upprepade gånger tills första elementet i kolumnen 'NAMN' är markerat.
7. Tryck på ▲ eller ▼ för att markera en bokstav eller en siffra (välj '-' för ett blanksteg) och tryck sedan på ► för att bekräfta valet. Välj de andra fyra tecknen på samma sätt.
8. När du har valt alla tecken trycker du på OK-knappen.
9. Upprepa steg 5 till 8 om du vill namnge andra kanaler.
10. Tryck på MENY-knappen för att stänga menyn på TV-skärmen.

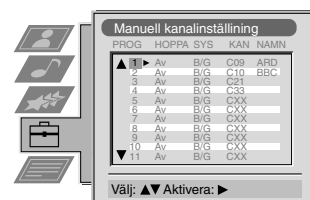
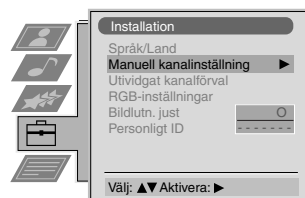

Hoppa över programplaceringar

 Denna funktion låter dig hoppa över oanvända programplaceringar när du väljer kanal med knapparna PROGR+/- . Med sifferknapparna kan du fortfarande välja överhoppade programplaceringar.

1. Tryck på MENY-knappen på fjärrkontrollen för att visa menyn på TV-skärmen.
2. Tryck på knappen ▼ för att markera symbolen  på menyn och tryck sedan på ► för att öppna menyn 'Inställningar'.
3. Tryck på knappen ▼ för att markera 'Installation' och sedan på ► för att öppna menyn 'Installation'.
4. Tryck på knappen ▼ för att markera 'Manuell kanalinställning' och sedan på ► för att öppna menyn 'Manuell kanalinställning'.
5. Tryck på ▲ eller ▼ för att välja önskat programläge och sedan på ► för att markera kolumnen 'HOPPA'.
6. Tryck på ▲ eller ▼ för att markera 'Av' eller 'På' (om du vill hoppa över detta program) och tryck sedan på OK för att spara inställningarna.
7. Upprepa steg 5 och 6 om du vill hoppa över flera program.
8. Tryck på MENY-knappen för att stänga menyn på TV-skärmen.

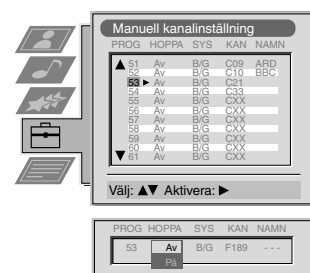
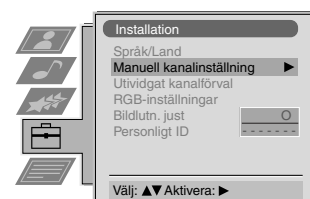

Använda TV-apparatens menysystem:

Använda Utvidgat kanalförval



Med denna funktion kan du a) justera ljudnivån för varje kanal, b) manuellt finjustera inställningarna för TV:n om det behövs för att få bättre bild, eller c) förinställa AV-utgångarna för program med kodade signaler (t ex från en betal-TV-dekoder). På detta sätt kan du spela in avkodade TV-program på din video och sedan titta på dem utan dekoder.

1. Tryck på MENY-knappen på fjärrkontrollen för att visa menyn på TV-skärmen.
2. Tryck på knappen ▼ för att markera symbolen  i menyn och tryck sedan på ► för att öppna menyn 'Inställningar'.
3. Tryck på knappen ▼ för att markera 'Installation' och sedan på ► för att öppna menyn 'Installation'.
4. Tryck på ▼ för att markera 'Utvidgat kanalförval' och sedan på ► för att öppna menyn 'Utvidgat kanalförval'.
5. Tryck på ▲ eller ▼ för att markera aktuellt programnummer och sedan på ► flera gånger för att välja a) VOL, b) AFT eller c) DEKODER. Vald inställning ändrar färg.
6. a) **VOL - Volymnivå**
Tryck på ▲ eller ▼ för att justera volymnivån (från -7 till +7) för kanalen. Spara inställningen genom att trycka på OK. Upprepa steg 5 och 6a om du vill justera volymnivån för flera kanaler.
b) **AFT - Automatisk finjustering**
Tryck på ▲ eller ▼ för att finjustera kanalinställningen inom ett område på -15 till +15. Tryck på OK-knappen för att bekräfta. Upprepa steg 5 och 6b om du vill finjustera flera kanaler.
c) **DEKODER**
Tryck på ▲ eller ▼ för att välja AV1 eller AV2 för aktuellt programläge och tryck sedan på OK för att bekräfta. Du kan nu ansluta en dekoder till AV1- eller AV2-kontakten på baksidan av TV:n och bilden från dekodern kommer att visas på denna programsiffra. Upprepa steg 5 och 6c för att förinställa AV-utgången för andra programplaceringar.
7. Tryck på MENY-knappen för att stänga menyn på TV-skärmen.

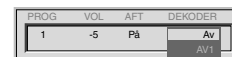
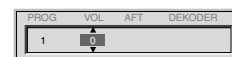
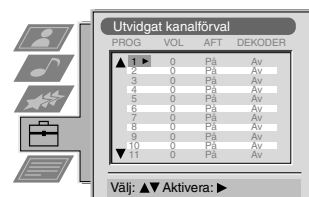

Använda TV-apparatens menysystem:

Justera bildens rotation



Bilden kan på din TV bli lite sned pga jordens magnetiska fält. Om detta inträffar kan du enkelt justera bilden.

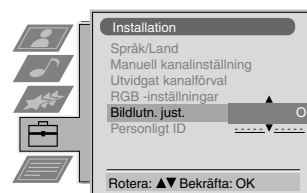

1. Tryck på MENY-knappen på fjärrkontrollen för att visa menyn på TV-skärmen.
2. Tryck på knappen ▼ för att markera symbolen  i menyn och tryck sedan på ► för att öppna menyn 'Inställningar'.
3. Tryck på knappen ▼ för att markera 'Installation' och sedan på ► för att öppna menyn 'Installation'.
4. Tryck på knappen ▼ för att markera 'Bildlutn. just.' och sedan på ► för att öppna menyn 'Bildlutn. just.'.
5. Tryck på ▲ eller ▼ för att rotera bilden -5 till +5 grader och tryck sedan på OK för att spara inställningarna.
6. Tryck på MENY-knappen för att stänga menyn på TV-skärmen.



Justera bildgeometrin för RGB-källor



När du ansluter en RGB-källa som en Sony playstation kan du vara tvungen att justera bildens geometri.

1. Tryck på knappen  på fjärrkontrollen för att välja ansluten RGB-källa .
2. Tryck på MENY-knappen på fjärrkontrollen för att visa menyn på TV-skärmen.
3. Tryck på knappen ▼ för att markera symbolen  i menyn och tryck sedan på ► för att öppna menyn 'Inställningar'.
4. Tryck på knappen ▼ för att markera 'Installation' på menyn och tryck sedan på ► för att öppna menyn 'Installation'.
5. Tryck på ▼ för att markera 'RGB-inställningar' på menyn och sedan på ► för att öppna undermenyn 'RGB-inställningar'.
6. Tryck på ► för att markera H-center och sedan på ▲ eller ▼ för att justera bildens centrum med -10 till +10 steg. Tryck på OK-knappen för att lagra den nya inställningen.
7. Tryck på ► för att markera H-storlek och sedan på ▲ eller ▼ för att justera bildens bredd med -10 till +10 steg. Tryck på OK-knappen för att lagra den nya inställningen.
8. Tryck på MENY-knappen för att stänga menyn på TV-skärmen.

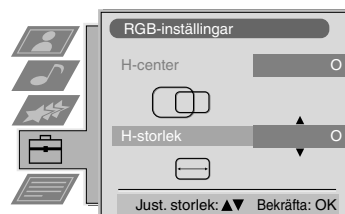
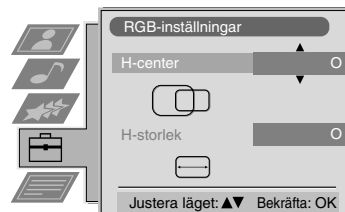

Använda TV-apparatens menysystem:

Ange personlig kod



Med denna funktion kan du mata in en personlig säkerhetskod för TV:n som kan användas för att spärra upp dig om den blir stulen och sedan återfinns. Koden kan bara matas in en gång - notera koden på ett säkert ställe!

1. Tryck på MENY-knappen på fjärrkontrollen för att visa menyn på TV-skärmen.
2. Tryck på knappen ▼ för att markera symbolen i menyn och tryck sedan på ► för att öppna menyn 'Inställningar'.
3. Tryck på knappen ▼ för att markera 'Installation' på menyn och sedan på ► för att öppna menyn 'Installation'.
4. Tryck på ▼ för att markera 'Personlig ID' på menyn och tryck sedan på ► för att öppna undermenyn 'Personlig ID'.
5. Tryck på ▲ eller ▼ för att ange det första av totalt 11 tecken (bokstav, siffra + eller blanksteg) och tryck sedan på ► för att ange nästa siffra.
6. Upprepa steg 5 tills du har matat in alla tecken.
7. Tryck på OK-knappen för att lagra. En dialogruta öppnas där du måste ange koden en gång till.
8. Tryck på OK igen för att spara koden eller på ◀ om du vill avbryta.
9. Tryck på MENY-knappen för att stänga menyn på TV-skärmen.

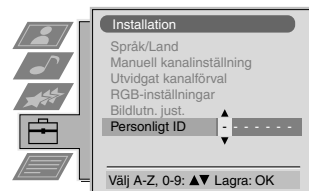

Förinställa och namnge ingångssignaler



Med denna funktion kan du automatiskt formatera och namnge olika ingångskällor.

1. Tryck på MENY-knappen på fjärrkontrollen för att visa menyn på TV-skärmen.
2. Tryck på knappen ▼ för att markera symbolen i menyn och tryck sedan på ► för att öppna menyn 'Inställningar'.
3. Tryck på knappen ▼ för att markera 'AV Förval' på menyn och sedan på ► för att öppna menyn 'AV Förval'.
4. Tryck på ▲ eller ▼ för att markera önskad AV-ingång (AV1, 2, 3 eller 4).
5. Tryck på ► för att markera 'AUTO' och sedan på ▲ eller ▼ för att välja 'Av', 'Normal' eller 'Full'.
6. Tryck på ► för att markera 'NAMN'.
7. Tryck på ▲ eller ▼ för att välja det första tecknet i namnet och sedan på ► för att flytta till nästa tecken.
8. Upprepa steg 7 för att ange de resterande 4 tecknen. Spara namnet genom att trycka på OK.
9. Upprepa steg 4-8 för övriga AV-källor och tryck sedan på MENY för att stänga menyn på skärmen.

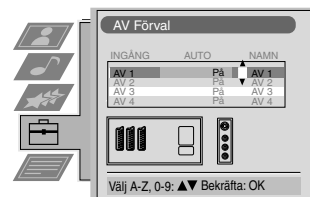
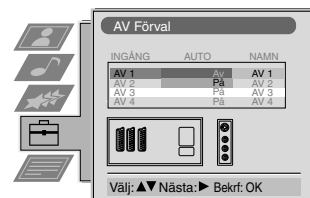
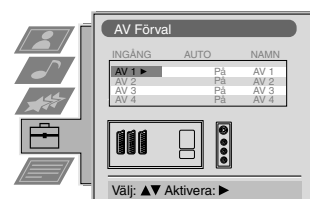

Ansluta extrautrustning till TV-apparaten

Med hjälp av illustrationerna nedan kan du ansluta en mängd ljud- och videoutrustningar till din TV.

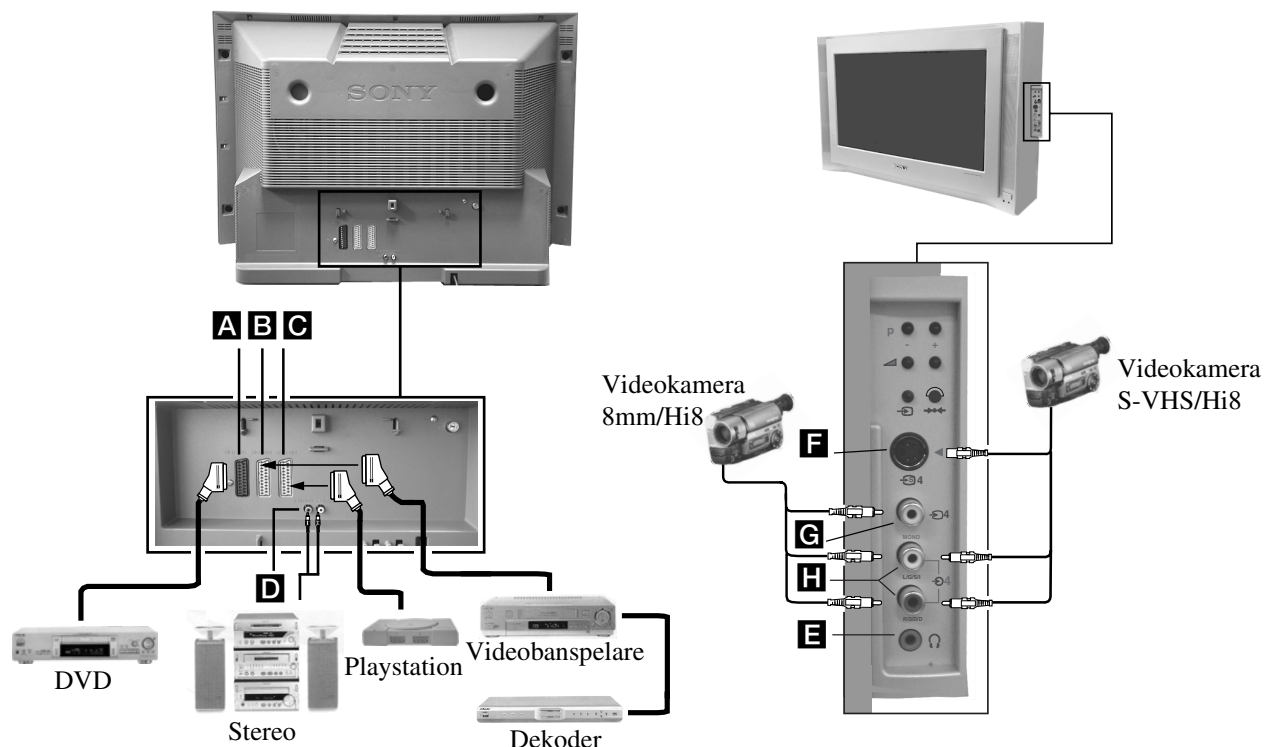

Du måste markera symbolen för den anslutning som du har använt för enheten för att signalen ska kunna skickas vidare till TV-skärmen.

1. Anslut utrustningen till aktuell kontakt på din TV enligt illustrationen ovan.
2. Tryck på knappen flera gånger på fjärrkontrollen tills korrekt inmatningssymbol för din utrustning visas på TV-skärmen (se tabellen nedan):

Symboler på TV-skärmen	Ingångssignaler från anslutningen
	• Ljud/video-ingång genom scartkontakt A eller* RGB genom scartkontakt A
	• Ljud/video-ingång genom scartkontakt B eller* S-video genom scartkontakt B
	• Ljud/video-ingång genom scartkontakt C eller* S-video genom scartkontakt C
	• S-videoingång genom DIN-kontakt F med fyra stift, eller* videoingång genom kontakt G och ljudingång genom kontakterna H

* automatisk igenkänning av signalen utifrån ansluten utrustning

3. Slå på den anslutna utrustningen. Bilden från denna utrustning (om någon är ansluten) visas på bildskärmen.
4. Tryck på för att återgå till den normala TV-bilden.

Obs: Undvik bildförvrängning genom att inte ansluta utrustningen till kontaktarna **F** och **G** samtidigt.



Ansluta hörlurar

Anslut hörlurarna till kontakten **E** på kontrollpanelen.

Ansluta en HiFi-förstärkare

Anslut din förstärkare till kontakterna **D** på TV:ns baksida.



Extra information om anslutning av utrustning

- * Om bilden eller ljudet är förvrängt kan du vara tvungen att flytta din video längre bort ifrån TV:n.
- * När du ansluter en videokamera med monoljud ska du bara ansluta den vita kontakten till TV:n och videokameran.
- * Mer information om hur du väljer utgångssignal för scartkontakt 2 2/2 finns på sidan 16.
- * Om du ansluter en hifi-utrustning till TV:n, kan du ställa in TV:ns ljudnivå med hjälp av hörlursvolymen i menyn. Se kapitlet "Justera bild och ljud".

Smartlink

Smartlink är en direktlänk mellan din TV och video.

Om du vill använda Smartlink behöver du:

- * En video som stödjer Smartlink, NexTView Link, Easy Link eller Megalagic.
- * En scartkabel med alla 21 stift kopplade för att ansluta din video till scartkontakt 2 2/2.

Funktionerna hos Smartlink är:

- * Inställningsinformation som kanalöversikter laddas ner från TV:n till videon.
- * Med NexTView kan du enkelt programmera din video.
- * Direkt TV-inspelning: när du tittar på ett TV-program behöver du bara trycka på en knapp för att spela in programmet.

Mer information om Smartlink finns i handboken till din video.

Extra information

Specifikationer

TV-system

B/G/H, D/K

Färgsystem

PAL, SECAM

NTSC 3.58, 4.43 (endast video in)

Kanaltäckning

Se 'Kanaltabell' nedan.

Bildrör

FD Trinitron WIDE, Cirka 82cm (32 tum)

Bakre anslutningar

- ① / ① 21-stifts Euro-kontakt (CENELEC standard) inklusive audio/video-ingång, Scart 1-ingång, TV audio/video-utgång.
- ② / ② 21-stifts Euro-kontakt (CENELEC standard) inklusive audio/video-ingång, Scart 1-videoingång, Bildskärm audio/video-utgång.
- ③ / ③ 21-stifts Euro-kontakt (CENELEC standard) inklusive audio/video-ingång, Scart 1-videoingång, Bildskärm audio/video-utgång.
- Ⓛ Ⓜ Ⓝ RCS-kontakter, ljudutgångar (variabel nivå)

Ⓜ RF In

Främre kontakter

- ④ Videoingång - phonokontakt
- ④ Ljudingång - phonokontakt
- ④ S-videoingång - 4 stift DIN
- ④ Hörlurskontakt - minikontakt stereo

Ljudutgång

Vänster/höger: 2x20W (musikeffekt)
2x10W (RMS)

Subwoofer: 30W (musikeffekt)
15W (RMS)

Strömförbrukning

122W

Dimensioner (bxhxd)

883x567x562mm

Vikt

Cirka 64kg

Tillbehör

RM-887 fjärrkontroll (1)
AA-batterier (2)

Extra tillbehör

TV-bänk: SU-32FX2

Andra funktioner

Plant Trinitron-rör, digital brusreducering, 2000 sidors textminne, personlig kod, avstängningstimer, NexTVView.









Utformning och specifikationer kan ändras utan föregående meddelande.

Kanaltabell

	Mottagningsbara kanaler	Kanalvisningar
B/G/H	E2..12, 21..69	C02..C12, C21..69
KABEL-TV (1)	S1..S41	S01..S41
KABEL-TV (2)	S01..S05	S42..S46
	M1..M10	S01..S10
	U1..U10	S11..S20
ITALIEN	A..H, H1, H2	C13, C14..C20, C11..C69, C12
D/K	R01...R12, R21...R69	C01...C12, C21...C69
KABEL-TV	S1..S41	S01..S41
	S01..S05	S42..S46

Felsökning

Nedan finner du några enkla lösningar på problem som kan påverka bilden och ljudet.

Problem	Lösning
Ingen bild (skärmen är mörk), inget ljud	<ul style="list-style-type: none"> • Anslut TV:n till strömuttaget. • Tryck in knappen  på framsidan av TV-apparaten. • Om indikatorn  är på, tryck på knappen  eller en sifferknapp på fjärrkontrollen. • Kontrollera antennanslutningen. • Slå av TV:n i 3 till 4 sekunder och slå sedan på den igen med knappen  på framsidan av TV-apparaten.
Dålig eller ingen bild (skärmen är mörk), men bra ljud	<ul style="list-style-type: none"> • Öppna MENY-systemet och välj Bildjustering. Justera ljusstyrka, kontrast och färgbalans. • På skärmen Bildjustering, välj Normalinst för att återgå till fabriksinställningarna.
Bra bild, inget ljud	<ul style="list-style-type: none"> • Tryck på knappen  på fjärrkontrollen. • Om  visas på skärmen, tryck på knappen  på fjärrkontrollen.
Ingen färg på färgprogram	<ul style="list-style-type: none"> • Öppna MENY-systemet, välj Bildjusteringar och justera färginställningarna. • På skärmen Bildjustering, välj Normalinst för att återgå till fabriksinställningarna.
Förvrängd bild när du byter program eller väljer text-TV	<ul style="list-style-type: none"> • Stäng av all utrustning som är ansluten till scart-kontakterna på baksidan av TV-apparaten.
Fjärrkontrollen fungerar inte	<ul style="list-style-type: none"> • Ersätt batterierna.
Vilolägesindikatorn  på TV:n blinkar	<ul style="list-style-type: none"> • Kontakta ditt närmaste servicecentrum för Sony.
Störning i bilden från extern utrustning / apparat	<ul style="list-style-type: none"> • Minska bildskärpan.

- Om problemen kvarstår bör du kontakta en auktoriserad servicetekniker.
- Öppna ALDRIG TV-apparatens hölje själv.

