

SONY

3-278-989-22(1)

Caméscope numérique HD

HANDYCAM®

Mode d'emploi du caméscope

HDR-HC9E

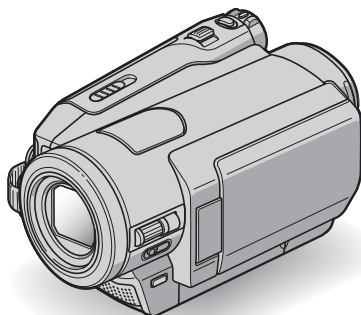

 Des images de qualité
haute définition **8**

Préparation **10**

 Enregistrement/
Lecture **18**

Utilisation des menus **38**

Copie/Montage **65**

Utilisation d'un ordinateur **74**

Dépannage **80**

Informations
complémentaires **93**

Aide-mémoire **107**

HDV

Mini DV Digital
Video
Cassette

 MEMORY STICK™

 InfoLITHIUM™
SERIES

HDMI

HDV 1080i

A lire avant utilisation

Avant de faire fonctionner l'appareil, lisez attentivement ce mode d'emploi et conservez-le pour toute référence ultérieure.

AVERTISSEMENT

Afin de réduire les risques d'incendie ou de décharge électrique, n'exposez pas cet appareil à la pluie ou à l'humidité.

N'exposez pas les piles à une chaleur excessive, notamment aux rayons directs du soleil, à une flamme, etc.

Une pression sonore excessive des écouteurs ou du casque peut provoquer des pertes d'audition.

ATTENTION

Remplacez la batterie par une batterie correspondant au type spécifié uniquement. Sinon vous risquez de provoquer un incendie ou des blessures.

POUR LES CLIENTS RESIDANT EN EUROPE

Attention

Le champ électromagnétique à des fréquences particulières peut avoir une incidence sur l'image et le son de cet appareil.

Cet appareil a été testé et jugé conforme aux limites établies par la directive EMC visant l'utilisation de câbles de connexion de moins de 3 mètres.

Avis

Si l'électricité statique ou les champs électrostatiques entraînent une interruption lors du transfert des données (échec), redémarrez l'application ou débranchez, puis rebranchez le câble de connexion (i.LINK, etc.).

Avis aux consommateurs des pays appliquant les Directives UE

Le fabricant de ce produit est Sony Corporation, 1-7-1 Konan Minato-ku Tokyo, 108-0075 Japon. Le représentant agréé pour la compatibilité électromagnétique et la sécurité du produit est Sony Deutschland GmbH, Hedelfinger Strasse 61, 70327 Stuttgart, Allemagne. Pour toute question relative à la garantie ou aux réparations, reportez-vous à l'adresse que vous trouverez dans les documents ci-joints, relatifs à la garantie et aux réparations.



Traitement des appareils électriques et électroniques en fin de vie (Applicable dans les pays de l'Union Européenne et aux autres pays européens disposant de systèmes de collecte sélective)

Ce symbole, apposé sur le produit ou sur son emballage, indique que ce produit ne doit pas être traité avec les déchets ménagers. Il doit être remis à un point de collecte approprié pour le recyclage des équipements électriques et électroniques. En s'assurant que ce produit est bien mis au rebut de manière appropriée, vous aiderez à prévenir les conséquences négatives potentielles pour l'environnement et la santé humaine. Le recyclage des matériaux aidera à préserver les ressources naturelles. Pour toute information supplémentaire au sujet du recyclage de ce produit, vous pouvez contacter votre municipalité, votre déchetterie ou le magasin où vous avez acheté le produit.

Accessoires compatibles : Télécommande



Elimination des piles et accumulateurs usagés (Applicable dans les pays de l'Union Européenne et aux autres pays européens disposant de systèmes de collecte sélective)

Ce symbole, apposé sur les piles et accumulateurs ou sur les emballages, indique que les piles et accumulateurs fournis avec ce produit ne doivent pas être traités comme de simples déchets ménagers. En vous assurant que ces piles et accumulateurs sont mis au rebut de façon appropriée, vous participez activement à la prévention des conséquences négatives que leur mauvais traitement pourrait provoquer sur l'environnement et sur la santé humaine. Le recyclage des matériaux contribue par ailleurs à la préservation des ressources naturelles.

Pour les produits qui pour des raisons de sécurité, de performance ou d'intégrité de données nécessitent une connexion permanente à une pile ou à un accumulateur, il conviendra de vous rapprocher d'un service technique qualifié pour effectuer son remplacement.

En rapportant votre appareil électrique en fin de vie à un point de collecte approprié vous vous assurez que la pile ou l'accumulateur incorporé sera traité(e) correctement.

Pour tous les autres cas de figure et afin d'enlever les piles ou accumulateurs en toute sécurité de votre appareil, reportez-vous au manuel d'utilisation. Rapporter les piles ou accumulateurs usagés au point de collecte approprié pour le recyclage.

Pour toute information complémentaire au sujet du recyclage de ce produit ou des piles et accumulateurs, vous pouvez contacter votre municipalité, votre déchetterie locale ou le point de vente où vous avez acheté ce produit.

Remarques sur l'utilisation

Votre caméscope est fourni avec deux types de mode d'emploi.

- « Mode d'emploi du caméscope » (ce mode d'emploi)
- « Guide de mise en route (First Step Guide) » en cas de raccordement du caméscope à un ordinateur (contenu sur le CD-ROM fourni)

Types de cassette compatibles avec le caméscope

Vous pouvez utiliser des cassettes mini-DV portant le symbole ^{Mini} **DV**. Votre caméscope n'est pas compatible avec des cassettes dotées d'une fonction **Cassette Memory** (p. 94).

Types de « Memory Stick » compatibles avec le caméscope

Vous pouvez utiliser des « Memory Stick » possédant le logo illustré ci-dessous (p. 95).

- **MEMORY STICK DUO** (« Memory Stick Duo »)
- **MEMORY STICK PRO DUO** (« Memory Stick PRO Duo »)
- **MEMORY STICK PRO-HG DUO** (« Memory Stick PRO-HG Duo »)

« Memory Stick Duo »

(Ce format peut être utilisé avec votre caméscope.)

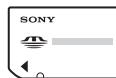

« Memory Stick »

(Ce format ne peut pas être utilisé avec votre caméscope.)



A lire avant utilisation (suite)

- Vous ne pouvez utiliser aucun type de carte mémoire, à l'exception du « Memory Stick Duo ».
- Le « Memory Stick PRO Duo » ne peut être utilisé qu'avec un appareil compatible « Memory Stick PRO ».
- N'apposez pas d'étiquette ou autre objet similaire sur un « Memory Stick Duo » ou un adaptateur de Memory Stick Duo.

Utilisation d'un « Memory Stick Duo » avec un appareil compatible « Memory Stick »

N'oubliez pas d'insérer le « Memory Stick Duo » dans l'adaptateur Memory Stick Duo.

Adaptateur Memory Stick Duo



Utilisation du caméscope

- Ne tenez pas le caméscope par les parties suivantes.



Viseur



Panneau LCD

- Le caméscope n'est pas étanche aux poussières, aux gouttes d'eau et aux projections d'eau. Reportez-vous à la section « Utilisation de votre caméscope » (p. 99).
- Lorsque vous connectez votre caméscope à un autre appareil à l'aide de câbles de communication, veillez à insérer la fiche du connecteur dans le bon sens. Si vous poussez la fiche dans la borne en forçant, vous risquez d'endommager la borne et de provoquer un mauvais fonctionnement de votre caméscope.

A propos des options de menu, du panneau LCD, du viseur et de l'objectif

- Si une option de menu est grisée, cela signifie qu'elle n'est pas disponible dans les conditions de lecture ou de prise de vue en cours.
- L'écran LCD et le viseur sont le produit d'une technologie extrêmement pointue et plus de 99,99% des pixels sont opérationnels. Cependant, on peut constater de très petits points noirs et/ou lumineux (blancs, rouges, bleus ou verts) qui apparaissent en permanence sur l'écran LCD et dans le viseur. Ces points sont normaux et proviennent du processus de fabrication ; ils n'affectent en aucun cas la qualité de l'enregistrement.

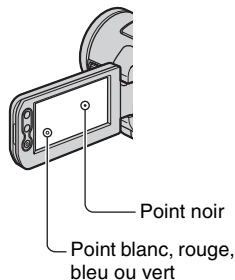

- Si l'écran LCD, le viseur ou l'objectif se trouve exposé à la lumière directe du soleil pendant une période prolongée, cela risque d'entraîner des problèmes de fonctionnement.
- Ne filmez pas le soleil directement. Cela pourrait entraîner un mauvais fonctionnement de votre caméscope. Effectuez des prises de vue du soleil uniquement dans des conditions de faible lumière, par exemple au crépuscule.

A propos de la modification du réglage de la langue

Des captures d'écran dans votre langue sont utilisées pour illustrer les procédures d'utilisation. Si nécessaire, modifiez la langue utilisée à l'écran avant d'utiliser votre caméscope (p. 15).

Remarques sur la prise de vue

- Avant le début de la prise de vue, testez cette fonction pour vous assurer que l'image et le son sont enregistrés sans problème.
- Aucune compensation relative au contenu de l'enregistrement ne sera accordée, même si la prise de vue ou la lecture s'avèrent impossibles en raison d'un mauvais fonctionnement du caméscope, du support d'enregistrement, etc.
- Les systèmes couleur des téléviseurs sont différents d'un pays ou d'une région à l'autre. Pour visionner vos enregistrements sur un téléviseur, il vous faut un modèle utilisant le système PAL.
- Les programmes de télévision, les films, les cassettes vidéo et les autres enregistrements peuvent être protégés par des droits d'auteur. Leur enregistrement non autorisé peut être contraire aux lois sur les droits d'auteur.

Remarques sur la lecture de cassettes HDV sur d'autres appareils

Vous ne pouvez pas lire une cassette enregistrée au format HDV sur des caméscopes au format DV ou sur des lecteurs de mini-DV (affichage d'un écran bleu).

Vérifiez le contenu des cassettes en lisant sur ce caméscope avant de les lire sur d'autres appareils.

A propos de ce mode d'emploi

- Les illustrations de l'écran LCD et du viseur reproduites dans ce mode d'emploi ont été capturées à l'aide d'un appareil photo numérique. Elles peuvent donc paraître différentes de ce que vous voyez réellement.
- La conception et les spécifications des supports d'enregistrement et d'autres accessoires peuvent être modifiées sans avis préalable.

A propos de l'objectif Carl Zeiss

Votre caméscope est équipé d'un objectif Carl Zeiss, mis au point dans le cadre d'une collaboration entre Carl Zeiss, en Allemagne, et Sony Corporation. Cet objectif produit des images de qualité supérieure. Il adopte le système de mesure MTF pour caméscopes et offre une qualité identique à celle des objectifs Carl Zeiss. L'objectif est également doté d'un revêtement T* qui élimine les reflets indésirables et restitue fidèlement les couleurs.

MTF= Modulation Transfer Function

Le numéro de valeur indique la quantité de lumière d'un sujet entrant dans l'objectif.

Table des matières

Remarque sur les icônes utilisées dans ce manuel

 Fonctions disponibles uniquement pour le format HDV.

 Fonctions disponibles uniquement pour le format DV.

A lire avant utilisation	2
Remarques sur l'utilisation	3



Des images de qualité haute définition

Essayez le format HDV !	8
Visualisation d'une vidéo enregistrée au format HDV !	9

Préparation

Etape 1 : Vérification des accessoires fournis	10
Etape 2 : Recharge de la batterie	11
Etape 3 : Mise sous tension et réglage de la date et de l'heure	14
Etape 4 : Adaptation des réglages avant l'enregistrement	15
Etape 5 : Introduction d'une cassette ou d'un « Memory Stick Duo » ...	16







Enregistrement/ Lecture

Enregistrement/lecture faciles (Easy Handycam)	18
Enregistrement	20
Zoom	22
Enregistrement d'images fixes de haute qualité durant un enregistrement sur cassette (Dual Rec)	22
Contrôle manuel des réglages d'image à l'aide de la molette CAM CTRL	23
Utilisation du flash	24
Enregistrement dans la pénombre (NightShot)	24
Réglage de l'exposition des sujets à contre-jour	25

Enregistrement en mode miroir	25
Lecture	26
Utilisation du zoom de lecture	28
Utilisation des fonctions du guide (GUIDE UTIL.)	28
Recherche du point de départ	29
Recherche de la dernière scène de l'enregistrement le plus récent (END SEARCH)	29
Vérification des dernières scènes enregistrées (Rec review)	30
Recherche rapide d'une scène (Mémoire à zéro réglable)	30
Recherche d'une scène par date d'enregistrement (Recherche par date)	31
Lecture de l'image sur un téléviseur	31
Sélection de la méthode de raccordement appropriée (GUIDE RACC.)	32
Raccordement à un téléviseur haute définition	33
Raccordement à un téléviseur 16:9 (écran large) ou 4:3	34

Utilisation des menus

Utilisation des options de menu	38
Options de menu	39
 Menu REGL.CAMES.	41
Réglages pour adapter votre caméscope aux conditions d'enregistrement	
 Menu REGL.MEM.	49
Réglages pour le « Memory Stick Duo »	
 Menu APPLI.IMAGE	52
Effets d'image spéciaux ou fonctions d'enregistrement/de lecture supplémentaires	

 Menu MONTER&LIRE	56
Réglages pour le montage ou la lecture dans divers modes	
 Menu REGL.NORM.	57
Réglages pendant l'enregistrement sur une cassette ou autres réglages élémentaires	
 Menu HEURE/LANGU.	63
Personnalisation du Menu personnel	63

Copie/Montage

Copie vers un magnétoSCOPE ou un graveur DVD/HDD	65
Enregistrement d'images à partir d'un magnétoSCOPE, etc.	68
Copie d'images enregistrées sur une cassette vers un « Memory Stick Duo »	70
Suppression d'images enregistrées sur le « Memory Stick Duo »	70
Marquage d'images sur le « Memory Stick Duo » à l'aide d'informations spécifiques (Protection de l'image/ Marque d'impression)	71
Impression d'images enregistrées (Imprimante compatible PictBridge)	72

Utilisation d'un ordinateur

Ce que vous pouvez faire avec un ordinateur Windows	74
Installation du « Guide de mise en route » et du logiciel	76
Visualisation du « Guide de mise en route »	78
Utilisation d'un ordinateur Macintosh	79

Dépannage

Dépannage	80
Indicateurs et messages d'avertissement.....	90

Informations complémentaires

Utilisation de votre caméscope à l'étranger	93
Précautions et entretien	94
Cassettes compatibles	94
A propos du « Memory Stick »	95
A propos de la batterie « InfoLITHIUM »	97
A propos de i.LINK	98
A propos de x.v.Color	99
Utilisation de votre caméscope	99
Spécifications	103

Aide-mémoire

Identification des éléments et commandes	107
Indicateurs affichés pendant la lecture/l'enregistrement	112
Index	116

Essayez le format HDV !

Prises de vue au format HDV

Des images de haute qualité

Compatible avec le format HDV, votre caméscope est prêt à enregistrer des images haute définition parfaitement limpides.

? Qu'est-ce que le format HDV ?

Le format HDV est un format vidéo d'enregistrement et de lecture d'images haute définition sur cassettes DV standard.

- **Votre caméscope adopte la spécification HDV1080i qui utilise 1 080 lignes de balayage effectives, conformément aux normes HDV**, et enregistre des images à un débit binaire d'environ 25 Mbps.



↑
1 080 lignes de
balayage
effectives
↓

- Dans ce mode d'emploi, la spécification HDV1080i est appelée format HDV, sauf si le contexte exige de le définir de manière plus précise.

? Pourquoi effectuer des prises de vue au format HDV ?

En raison du passage standard mondial au format de vidéo numérique, vous pouvez enregistrer d'importants moments au format HDV afin de conserver, pour le futur, des images de haute qualité.

La fonction de rétro-conversion de votre caméscope lui permet de convertir des images au format HDV en qualité d'image SD (définition standard) afin de pouvoir les visionner sur d'anciens téléviseurs à écran large ainsi que sur des téléviseurs au format 4:3 lorsqu'aucun téléviseur haute définition n'est disponible. Chacun peut ainsi profiter aisément de la vidéo au format HDV.

- La fonction de rétro-conversion convertit les vidéos au format HDV en format DV afin qu'elles puissent être lues ou modifiées en raccordant votre caméscope à un téléviseur ou à un magnétoscope qui n'est pas compatible HDV1080i. L'image ainsi obtenue est affichée au format SD (définition standard).

Visualisation d'une vidéo enregistrée au format HDV !



Visualisation sur un téléviseur haute définition (p. 31)

Les images enregistrées au format HDV peuvent être lues comme de parfaites images HD (haute définition) sur un téléviseur haute définition.

- Pour plus d'informations sur les téléviseurs compatibles HDV1080i, reportez-vous à la page 31.

Visualisation sur un téléviseur 16:9 (écran large)/4:3 (p. 34)

Votre caméscope peut procéder à la rétro-conversion des vidéos enregistrées au format HDV en qualité SD (définition standard) en vue de leur lecture sur un téléviseur conventionnel.

Copie vers un magnétoscope ou un graveur DVD/HDD (p. 65)

Raccordement à un appareil HDV1080i

Un câble i.LINK fourni vous permet de copier des images en qualité HD (haute définition).

Raccordement à un appareil non compatible HDV1080i

Votre caméscope peut effectuer la rétro-conversion d'une vidéo au format HDV en qualité SD (définition standard) pour permettre sa copie.

Raccordement à un ordinateur (p. 74)

A l'aide du logiciel fourni, vous pouvez importer des films à partir d'une cassette ou des images fixes à partir d'un « Memory Stick Duo » sur l'ordinateur. Vous pouvez également monter les films importés et créer une vidéo DVD en qualité d'image SD (définition standard).

Etape 1 : Vérification des accessoires fournis

Assurez-vous que tous les accessoires cités ci-dessous sont fournis avec votre caméscope.

Le nombre entre parenthèses indique la quantité totale d'accessoires de ce type fournis.

Adaptateur secteur (1) (p. 11)

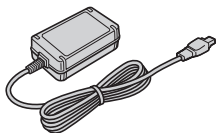

Cordon d'alimentation (1) (p. 11)



Télécommande sans fil (1) (p. 110)



Une pile bouton au lithium est déjà installée.

Câble de raccordement A/V (1) (p. 31, 65)



Câble vidéo composant (1) (p. 31)

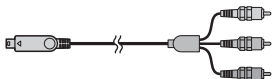

Câble i.LINK (1) (p. 31, 65, 68, 77)



Câble USB (1) (p. 72)



Batterie rechargeable NP-FH60 (1)
(p. 11, 97)

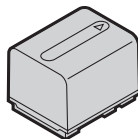

Pare-soleil (1) (p. 110)

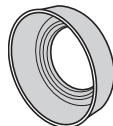

Retirez le pare-soleil lorsque vous utilisez le flash, ou encore la fonction Nightshot ou SuperNightshot. Sinon, son ombre apparaîtra sur la photo.

CD-ROM « Handycam Application Software » (1) (p. 76)

Mode d'emploi du caméscope (ce mode d'emploi) (1)

Etape 2 : Recharge de la batterie

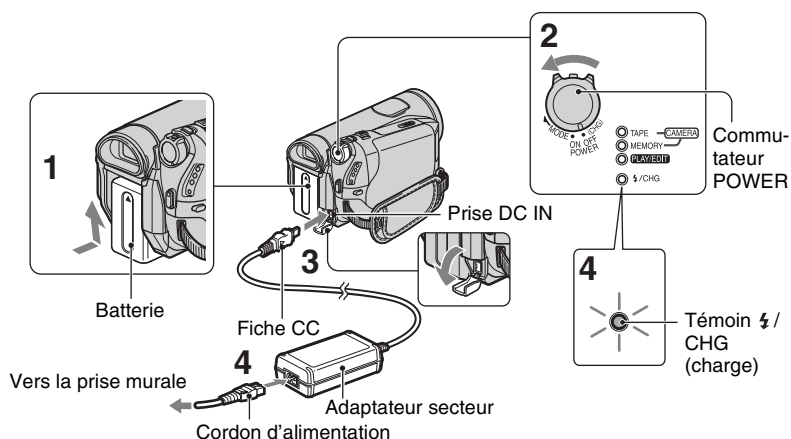

Vous pouvez charger la batterie « InfoLITHIUM » (série H) (p. 97) après l'avoir fixée sur votre caméscope.

Remarques

- Vous ne pouvez pas fixer une batterie « InfoLITHIUM » autre que la série H sur votre caméscope.

1 Fixez la batterie sur le caméscope.

Fixez la batterie en la faisant glisser dans le sens de la flèche jusqu'à ce qu'elle s'encliquette.

2 Glissez le commutateur POWER sur la position OFF (CHG) (le réglage par défaut).

3 Raccordez l'adaptateur secteur à la prise DC IN de votre caméscope. Veillez à ce que le repère ▲ de la fiche CC soit en face du repère ▲ de votre caméscope.

4 Raccordez le cordon d'alimentation à l'adaptateur secteur et à la prise murale.

Le témoin /CHG (charge) s'allume et la charge commence. Le témoin /CHG (charge) s'éteint lorsque la batterie est entièrement chargée.

Remarques

- Débranchez l'adaptateur secteur de la prise DC IN en tenant à la fois le caméscope et la fiche CC.

Conseils

- Vous pouvez utiliser votre caméscope en le raccordant à une source d'alimentation telle qu'une prise murale, comme le montre l'illustration. Dans ce cas, la batterie ne se recharge pas.

Etape 2: Recharge de la batterie (suite)

Pour retirer la batterie

Faites glisser le commutateur POWER sur la position OFF (CHG). Faites glisser la manette de déblocage de la batterie (BATT) et retirez la batterie.

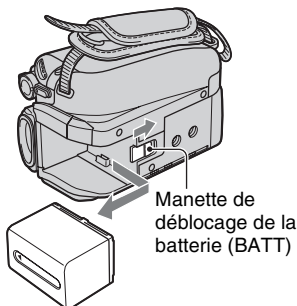

Avant de ranger la batterie

Déchargez complètement la batterie avant de la ranger pour une période prolongée (p. 98).

Pour vérifier l'autonomie de la batterie (Informations relatives à la batterie)

Réglez le commutateur POWER sur OFF (CHG), puis appuyez sur DISPLAY/BATT INFO.

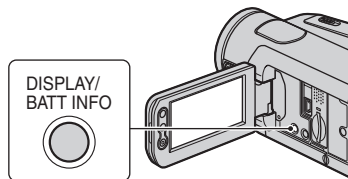

Après un moment, la durée de prise de vue approximative et les informations relatives à la batterie s'affichent pendant environ 7 secondes. Pour visualiser les informations pendant environ 20 secondes, appuyez de nouveau sur DISPLAY/BATT INFO pendant que les informations sont affichées.

Autonomie de la batterie (approximative)

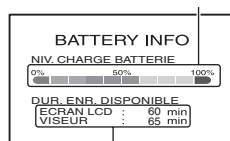

Capacité d'enregistrement (approximative)

Vous pouvez vérifier l'autonomie de la batterie sur l'écran LCD.

Indicateur	Statut
	Autonomie suffisante
	Batterie faible, l'enregistrement/la lecture va bientôt s'arrêter.
	Remplacez la batterie par une batterie entièrement chargée ou chargez la batterie.

Temps de charge

Temps approximatif (en minutes) nécessaire à la recharge complète d'une batterie totalement déchargée.

Batterie	Temps de charge
NP-FH50	135
NP-FH60 (fournie)	135
NP-FH70	170
NP-FH100	390

Durée de prise de vue

Temps approximatif (en minutes) disponible lors de l'utilisation d'une batterie en pleine charge.

Batterie	Durée de prise de vue continue		Durée de prise de vue type*	
	HDV	DV	HDV	DV
Format d'enregistrement	70	75	40	40
	75	80	40	45
	80	80	45	45

Batterie	Durée de prise de vue continue		Durée de prise de vue type*	
	HDV	DV	HDV	DV
Format d'enregistrement				
NP-FH60 (fournie)	95	100	50	55
	100	105	55	55
	105	110	55	60
NP-FH70	155	165	85	90
	165	175	90	95
	170	180	90	95
NP-FH100	365	385	195	210
	385	405	210	220
	395	415	215	225

* La durée de prise de vue type correspond à des prises de vue avec marche/arrêt, utilisation du zoom et mise sous/hors tension répétées.

⚡ Remarques

- Durées mesurées dans les conditions suivantes :
Ligne du haut : Lorsque le rétroéclairage de l'écran LCD est allumé.
Ligne du milieu : Lorsque le rétroéclairage de l'écran LCD est éteint.
Ligne du bas : Prise de vue avec le viseur tandis que le panneau LCD est fermé.

Durée de lecture

Temps approximatif (en minutes) disponible lors de l'utilisation d'une batterie en pleine charge.

Batterie	Panneau LCD ouvert*		Panneau LCD fermé	
	HDV	DV	HDV	DV
Format enregistré				
NP-FH50	105	120	120	135
NP-FH60 (fournie)	140	160	160	180
NP-FH70	230	255	255	290
NP-FH100	525	590	590	660

* Lorsque le rétroéclairage de l'écran LCD est allumé.

Remarques sur la batterie

- Avant de changer la batterie, faites glisser le commutateur POWER sur la position OFF (CHG).
- Le témoin  /CHG (charge) clignote pendant la charge ou les informations relatives à la batterie (p. 12) ne s'affichent pas correctement dans les conditions suivantes :
 - La batterie n'est pas correctement installée.
 - La batterie est endommagée.
 - La batterie est usée. (Cela concerne uniquement les informations relatives à la batterie.)
- La batterie ne fournit aucune alimentation lorsque l'adaptateur secteur est raccordé à la prise DC IN de votre caméscope, même si le cordon d'alimentation est débranché de la prise murale.
- Lorsque vous fixez un éclairage vidéo en option, il est recommandé d'utiliser une batterie NP-FH70 ou NP-FH100.

Remarque sur la durée de charge/lecture/prise de vue

- Durées mesurées avec le caméscope à une température de 25 °C (température recommandée comprise entre 10 et 30 °C).
- La durée de prise de vue et de lecture est raccourcie lorsque vous utilisez votre caméscope à basse température.
- La durée de prise de vue et de lecture est raccourcie en fonction des conditions d'utilisation de votre caméscope.

Remarque sur l'adaptateur secteur

- Branchez l'adaptateur secteur sur la prise de courant la plus proche. Débranchez immédiatement l'adaptateur secteur de la prise de courant si un problème de fonctionnement se produit pendant l'utilisation du caméscope.
- N'utilisez pas un adaptateur secteur situé dans un espace restreint, par exemple entre un mur et un meuble.
- Ne court-circuitez pas la fiche CC de l'adaptateur secteur ou les bornes de la batterie avec un objet métallique. Cela pourrait entraîner un problème de fonctionnement.
- Même si votre caméscope est mis hors tension, l'appareil est toujours alimenté tant qu'il est raccordé à la prise secteur via l'adaptateur.

Etape 3 : Mise sous tension et réglage de la date et de l'heure

La première fois que vous utilisez le caméscope, réglez la date et l'heure. Si vous ne réglez pas la date et l'heure, l'écran [REGL.HORLOGE] s'affiche chaque fois que vous mettez le caméscope sous tension ou que vous modifiez la position du commutateur POWER.

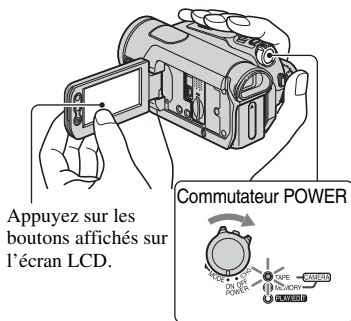

1 Tout en appuyant sur le bouton vert, faites coulisser le commutateur POWER dans le sens de la flèche pour allumer le témoin approprié.

CAMERA-TAPE : Pour enregistrer sur une cassette.

CAMERA-MEMORY : Pour enregistrer sur un « Memory Stick Duo ».

PLAY/EDIT : Pour lire ou monter des images.

L'écran [REGL.HORLOGE] s'affiche.

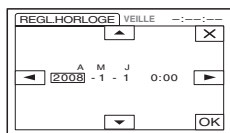

2 Réglez [A] (année) avec / .

Vous pouvez régler n'importe quelle année jusqu'à l'année 2079.

3 Accédez à [M] (mois) avec , puis réglez ce paramètre avec / .

4 Accédez à [J] (jour) avec , puis réglez ce paramètre avec / et répétez l'opération pour les heures et les minutes.

5 Vérifiez que la date et l'horloge sont correctement réglées, puis appuyez sur [OK].

L'horloge démarre.

Pour mettre l'appareil hors tension

Faites glisser le commutateur POWER sur la position OFF (CHG).

Pour réinitialiser la date et l'heure

Vous pouvez régler la date et l'heure souhaitées en appuyant sur [P-MENU] → / → [REGL.HORLOGE] (p. 38).

Remarques

- Si vous n'utilisez pas votre caméscope pendant environ 3 mois, la batterie rechargeable intégrée se décharge et les réglages de la date et de l'heure peuvent s'effacer de la mémoire. Dans ce cas, rechargez la batterie rechargeable, puis réglez de nouveau la date et l'heure (p. 102).
- A l'achat, le caméscope est réglé pour que l'alimentation soit automatiquement coupée si vous le laissez inutilisé pendant environ 5 minutes, ceci afin d'économiser la batterie ([ARRET AUTO], p. 62).

Conseils

- La date et l'heure ne sont pas visibles pendant l'enregistrement, mais sont automatiquement enregistrées sur la cassette et peuvent être affichées durant la lecture (reportez-vous à la page 60 pour [CODE DONNEES] (Pendant l'utilisation de la fonction Easy Handycam, vous pouvez uniquement régler [DATE/HEURE])).
- L'obturateur d'objectif s'ouvre automatiquement lorsque le commutateur POWER est réglé sur CAMERA-TAPE ou CAMERA-MEMORY.
- Si les boutons de l'écran tactile ne fonctionnent pas correctement, réglez l'écran tactile (ETALONNAGE) (p. 102).

Modification du réglage de la langue

Vous pouvez changer la langue des indications à l'écran.

Appuyez sur [P-MENU] → [MENU] →  (HEURE/LANGU.) → [LANGUAGE], puis sélectionnez la langue souhaitée.



Etape 4 : Adaptation des réglages avant l'enregistrement

Le panneau LCD

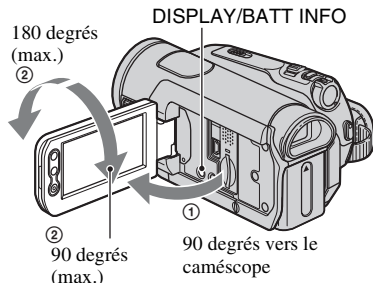
Ouvrez le panneau LCD à 90 degrés par rapport au caméscope (①), puis faites-le pivoter jusqu'à obtenir l'angle le mieux adapté à la lecture ou à la prise de vue (②).



Pour désactiver le rétroéclairage et prolonger la durée de vie de la batterie

Maintenez la touche DISPLAY/BATT INFO enfoncée pendant quelques secondes jusqu'à ce que  apparaisse. Ce réglage est pratique lorsque vous utilisez votre caméscope en pleine lumière ou lorsque vous souhaitez économiser la batterie. L'image enregistrée n'est pas affectée par ce réglage. Pour allumer le rétroéclairage de l'écran LCD, maintenez la touche DISPLAY/BATT INFO enfoncée pendant quelques secondes jusqu'à ce que  disparaisse.

Remarques

- Au moment d'ouvrir ou de régler le panneau LCD, n'appuyez pas fortuitement sur ses boutons.

Conseils

- Si vous faites pivoter le panneau LCD de 180 degrés du côté de l'objectif, vous pouvez le rabattre avec l'écran LCD tourné vers l'extérieur. Cette position est très pratique pour la lecture.

Etape 4 : Adaptation des réglages avant l'enregistrement (Suite)

- Reportez-vous à [REGL.LCD/VIS] - [LUMI.LCD] (p. 59) pour régler la luminosité de l'écran LCD.
- Appuyez sur DISPLAY/BATT INFO pour afficher ou masquer les indicateurs à l'écran (notamment les informations relatives à la batterie).

Le viseur

Vous pouvez visionner les images dans le viseur pour économiser la batterie ou lorsque la qualité de l'image affichée sur l'écran LCD est mauvaise.

Viseur

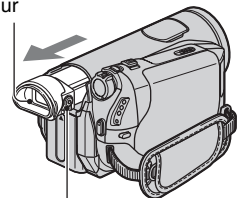

Manette de réglage de l'oculaire
Bougez-la jusqu'à ce que l'image soit claire.

Conseils

- Vous pouvez régler la luminosité du rétroéclairage du viseur en sélectionnant [REGL.LCD/VIS] - [AR-PL VISEUR] (p. 59).

La sangle

Attachez la sangle et tenez correctement le caméscope.

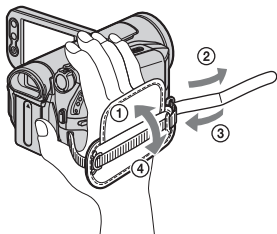

Etape 5 : Introduction d'une cassette ou d'un « Memory Stick Duo »

Cassette

Vous pouvez utiliser uniquement des cassettes mini-DV ^{Mini DV} (p. 94).

Remarques

- La durée de prise de vue dépend du réglage [MODE ENR.] (p. 57). DV

1 Faites glisser le levier OPEN/EJECT dans le sens de la flèche et maintenez-le ainsi pour ouvrir le couvercle.

Levier OPEN/EJECT

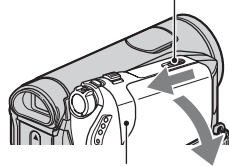

Couvercle

Le logement de la cassette se soulève et s'ouvre automatiquement.

2 Insérez une cassette en dirigeant sa fenêtre vers l'extérieur, puis appuyez sur **PUSH**.

Appuyez légèrement au centre de la tranche de la cassette.

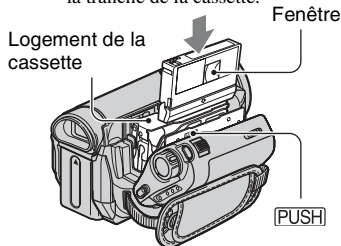

Le logement de la cassette se rabaisse automatiquement.

3 Refermez le couvercle.

Pour éjecter la cassette

Ouvrez le couvercle en procédant de la manière décrite à l'étape 1, puis retirez la cassette.

⚠ Remarques

- Ne forcez pas la fermeture du logement de la cassette en appuyant sur **DO NOT PUSH** pendant qu'il se referme, sous peine de provoquer un dysfonctionnement.

« Memory Stick Duo »

Vous pouvez utiliser des « Memory Stick » possédant le logo illustré ci-dessous (p. 95).

- MEMORY STICK DUO (« Memory Stick Duo »)
- MEMORY STICK PRO DUO (« Memory Stick PRO Duo »)
- MEMORY STICK PRO-HG DUO (« Memory Stick PRO-HG Duo »)

💡 Conseils

- Le nombre d'images pouvant être enregistrées et la durée d'enregistrement varient selon la qualité ou la taille des images. Pour plus d'informations, reportez-vous à la page 49.

1 Ouvrez le panneau LCD.

2 Insérez le « Memory Stick Duo » dans le bon sens dans la fente pour Memory Stick Duo et enfoncez-le jusqu'à ce qu'il s'encliquette.

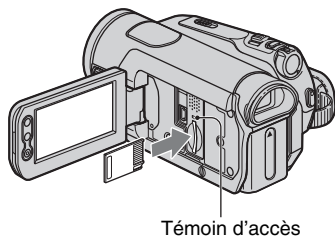

Pour éjecter un « Memory Stick Duo »

Appuyez légèrement à une seule reprise sur le « Memory Stick Duo ».

⚠ Remarques

- Si le témoin d'accès est allumé ou clignote, votre caméscope est occupé à lire ou à enregistrer des données. Ne secouez pas le caméscope et ne le soumettez pas à des chocs, ne coupez pas l'alimentation, n'éjectez pas le « Memory Stick Duo » et ne retirez pas la batterie. Sinon, les données d'images risquent d'être endommagées.
- Si vous insérez le « Memory Stick Duo » dans le mauvais sens et si vous le forcez à pénétrer dans sa fente, le « Memory Stick Duo », la fente pour Memory Stick Duo ou les données d'images risquent d'être endommagées.
- Quand vous insérez ou éjectez le « Memory Stick Duo », veillez à ce que le « Memory Stick Duo » ne soit pas repoussé et ne tombe pas.



Enregistrement/lecture faciles (Easy Handycam)

Grâce à cette fonction Easy Handycam, le caméscope est automatiquement réglé de manière optimale, ce qui vous évite d'effectuer les différents réglages distincts. La taille des caractères à l'écran peut être augmentée pour faciliter leur visualisation.

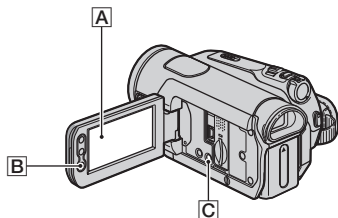

E Si le commutateur POWER se trouve sur la position OFF (CHG), faites-le glisser tout en appuyant sur le bouton vert.

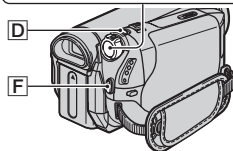

Films



- 1** Faites glisser le commutateur POWER **E** pour allumer le témoin CAMERA-TAPE.



- 2** Appuyez sur EASY **C**.

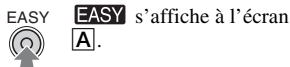

Images fixes



- 1** Faites glisser le commutateur POWER **E** pour allumer le témoin CAMERA-MEMORY.



- 2** Appuyez sur EASY **C**.



- 3** Appuyez sur START/STOP **F** ou sur **B** pour commencer l'enregistrement.

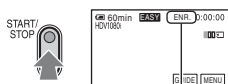

[VEILLE] → [ENR.]

Pour arrêter l'enregistrement, appuyez de nouveau sur **F** ou sur **B**.

- 3** Appuyez sur PHOTO **D** pour enregistrer.*

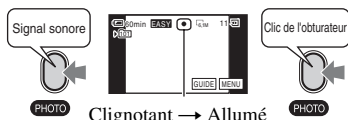

Appuyez légèrement et en continu pour régler la mise au point. Appuyez à fond pour enregistrer.

* Les images fixes sont enregistrées avec la qualité [HAUTE] sur un « Memory Stick Duo ».

Lecture de vidéos/images fixes

Faites glisser le commutateur POWER [E] pour allumer le témoin PLAY/EDIT. Appuyez sur les boutons de l'écran tactile [A] en procédant de la manière suivante.

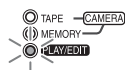

Films

Appuyez sur [◀◀] pour rembobiner, puis sur [▶▶] pour commencer la lecture.

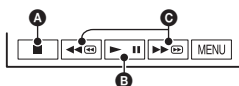

- A** Arrêt
- B** Basculement entre la lecture et la pause
- C** Rembobinage/Avance rapide

Images fixes

Appuyez sur [MEMORY] → [−]/[+] pour sélectionner une image.

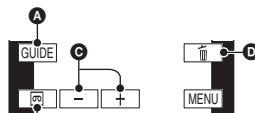

- A** GUIDE (p. 28)
- B** Lecture de cassette
- C** Image précédente/suivante
- D** Suppression (p. 70)

■ Pour annuler la fonction Easy Handycam

Appuyez de nouveau sur EASY [C]. [EASY] disparaît de l'écran.

■ Réglages de menu disponibles avec la fonction Easy Handycam

Appuyez sur [MENU] pour afficher les réglages de menu ajustables. Pour plus d'informations sur les réglages, reportez-vous à la page 38.

- La plupart des réglages reviennent automatiquement à leur état par défaut (p. 39).
- [P-MENU] n'est pas affiché en mode d'utilisation de la fonction Easy Handycam.
- Annulez la fonction Easy Handycam pour ajouter des effets ou des réglages à l'image.

■ Touches non disponibles en mode Easy Handycam

Lorsque la fonction Easy Handycam est activée, les touches/molettes suivantes ne sont pas disponibles. [Incompatible avec la fonction Easy Handycam] s'affiche si vous tentez d'exécuter des opérations qui ne sont pas disponibles avec la fonction Easy Handycam.

- Touche [↺] (contre-jour) (p. 25)
- Enfoncement de la touche DISPLAY/BATT INFO (p. 15)
- Molette CAM CTRL (p. 23)
- Touche MANUAL (p. 23)

Enregistrement

Capuchon d'objectif
S'ouvre en fonction du réglage
du commutateur POWER.

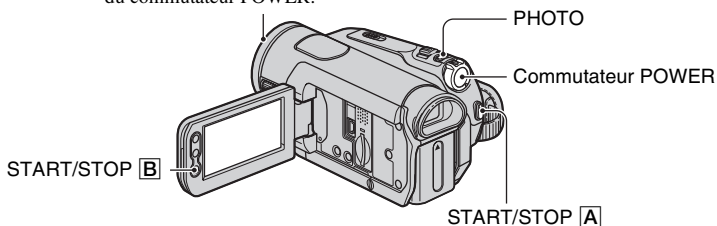

Enregistrement de films



Les films sont enregistrés sur une cassette.

- 1** Faites glisser plusieurs fois le commutateur POWER dans le sens de la flèche pour allumer le témoin CAMERA-TAPE.

Si le commutateur POWER se trouve sur la position OFF (CHG), faites-le glisser tout en appuyant sur le bouton vert.

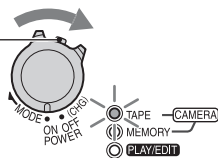

- 2** Appuyez sur START/STOP [A] (ou [B]).

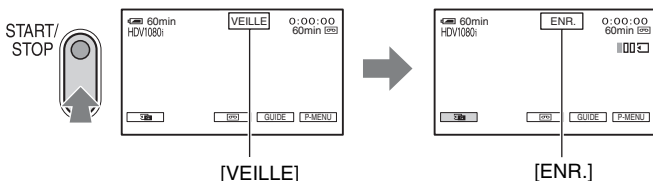

Pour arrêter l'enregistrement, appuyez de nouveau sur START/STOP [A] (ou [B]).

Conseils

- Les images sont enregistrées au format HDV dans le réglage par défaut (p. 57).

Pour enregistrer des images fixes de haute qualité durant un enregistrement sur cassette (Dual Rec)

Pour plus d'informations, reportez-vous à la page 22.

Enregistrement d'images fixes

Les images fixes sont enregistrées sur un « Memory Stick Duo ».

- 1** Faites glisser plusieurs fois le commutateur POWER dans le sens de la flèche pour allumer le témoin CAMERA-MEMORY.

Si le commutateur POWER se trouve sur la position OFF (CHG), faites-le glisser tout en appuyant sur le bouton vert.

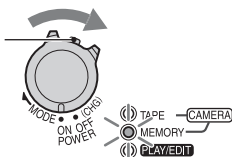

- 2** Appuyez légèrement sur PHOTO pour régler la mise au point, puis appuyez à fond sur celui-ci pour enregistrer.

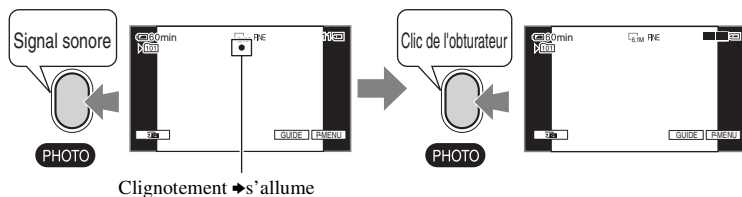

Un son d'obturateur est émis. Quand ■■■■■ disparaît, l'image a été enregistrée.

Pour vérifier le dernier enregistrement sur un « Memory Stick Duo »

Appuyez sur . Pour supprimer l'image, appuyez sur → [OUI].

Conseils

- Reportez-vous à la page 49 pour la qualité, la taille et le nombre d'images enregistrables.

Zoom

Vous pouvez grossir des images jusqu'à 10 fois leur taille originale à l'aide la manette de zoom ou des touches de zoom sur le panneau LCD.

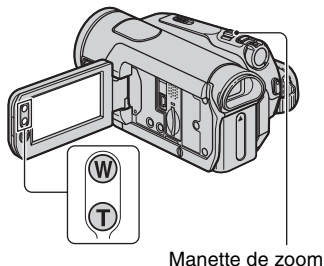

Plan plus large : (Grand angle)

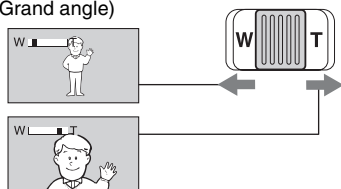

Gros plan : (Téléobjectif)

Déplacez légèrement la manette de zoom pour ralentir le zoom. Déplacez-la davantage pour un zoom plus rapide.

Remarques

- N'oubliez pas de maintenir le doigt sur la manette de zoom. Si vous l'enlevez, le bruit de fonctionnement de la manette risque d'être lui aussi enregistré.
- Vous ne pouvez pas modifier la vitesse de zoom avec les touches de zoom du panneau LCD.
- Pour maintenir une mise au point nette, la distance minimale requise entre votre caméscope et le sujet est d'environ 1 cm pour le grand angle et d'environ 80 cm pour le téléobjectif.

Conseils

- Vous pouvez régler [ZOOM NUM.] (p. 48) si vous souhaitez un zoom supérieur à 10 x.

Enregistrement d'images fixes de haute qualité durant un enregistrement sur cassette (Dual Rec)

Vous pouvez enregistrer des images fixes de haute qualité sur le « Memory Stick Duo » durant un enregistrement sur cassette.

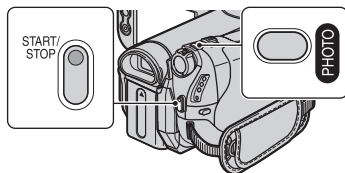

- ① Faites glisser le commutateur POWER pour allumer le témoin CAMERA-TAPE, puis appuyez sur START/STOP pour commencer l'enregistrement sur cassette.
- ② Appuyez à fond sur PHOTO. Pour chaque enregistrement sur cassette, vous pouvez enregistrer jusqu'à 3 images fixes.

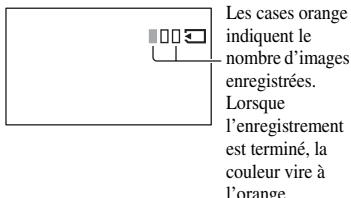

- ③ Appuyez sur START/STOP pour arrêter l'enregistrement sur cassette. Les images fixes stockées s'affichent une à une et sont enregistrées sur le « Memory Stick Duo ». Quand  disparaît, l'image a été enregistrée.

Remarques

- N'éjectez pas le « Memory Stick Duo » avant que l'enregistrement sur cassette soit terminé et que les images fixes soient enregistrées sur le « Memory Stick Duo ».
- Vous ne pouvez pas utiliser le flash durant un enregistrement sur cassette (Dual Rec).

Conseils

- En mode de veille, les images fixes sont stockées de la même façon que lorsque le commutateur POWER est réglé sur CAMERA-MEMORY. Vous pouvez utiliser le flash.
- Lorsque le commutateur POWER est réglé sur CAMERA-TAPE, les images fixes sont enregistrées avec la taille d'image 4,6 M au format HDV, 3,4 M (4:3) ou 4,6 M (16:9) au format DV.

Contrôle manuel des réglages d'image à l'aide de la molette CAM CTRL

Il est utile d'attribuer une option de menu fréquemment utilisée à la molette CAM CTRL.

L'exemple suivant illustre la procédure lorsque le réglage [MISE AU PT.] est attribué (réglage par défaut).

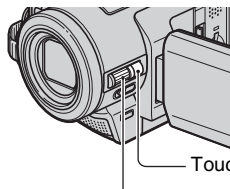

Molette CAM CTRL

- 1 Appuyez sur la touche MANUAL pour activer le mode de réglage manuel.
Le mode de réglage passe du mode automatique à manuel chaque fois que vous appuyez sur la touche MANUAL.
- 2 Tournez la molette CAM CTRL pour régler manuellement la mise au point.

Options de menu qui peuvent être attribuées

- [MISE AU PT.] (p. 45)
- [EXPOSITION] (p. 42)
- [VITESSE OBT.] (p. 44)
- [REG.EXP.AUTO] (p. 44)
- [REGL.WB] (p. 44)

Attribuer les options de menu à la molette CAM CTRL

- 1 Maintenez la touche MANUAL enfoncée pendant plusieurs secondes.
L'écran [REGL.MOLETTE] s'affiche.

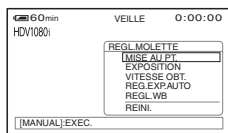

- 2 Tournez la molette CAM CTRL et sélectionnez une option de menu à attribuer.
- 3 Appuyez sur la touche MANUAL.

Remarques

- Les réglages des options de menu effectués auparavant seront conservés même si vous effectuez d'autres réglages de menu par la suite. Si [EXPOSITION] est réglé une fois que [REG.EXP.AUTO] a été réglé manuellement, [EXPOSITION] remplace [REG.EXP.AUTO].
- Si vous sélectionnez [REINI.] à l'étape ②, tous les paramètres réglés manuellement sont remplacés par les paramètres par défaut.

Conseils

- Durant la lecture, vous pouvez régler le volume à l'aide de la molette CAM CTRL.
- Vous pouvez aussi attribuer des options de menu à l'aide de [REGL.MOLETTE] (p. 48).

Utilisation du flash

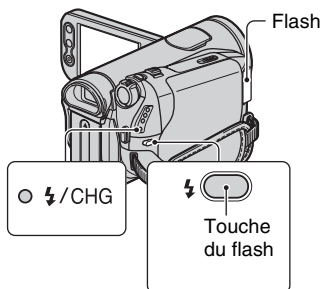

Appuyez plusieurs fois sur la touche **⚡** (flash) pour sélectionner un réglage approprié.

Pas d'indication (flash automatique) : Clignote automatiquement en cas d'éclairage ambiant insuffisant.



⚡ (flash forcé) : Utilise toujours le flash, quelle que soit la luminosité ambiante.



🔋 (pas de flash) : Enregistre sans flash.

⚡ Remarques

- Retirez le pare-soleil lorsque vous utilisez le flash. Sinon, son ombre apparaîtra sur la photo.
- En cas d'utilisation du flash intégré, la distance recommandée par rapport au sujet est comprise entre 0,3 et 2,5 m.
- Éliminez la poussière de la surface de l'ampoule du flash avant de l'utiliser. L'effet du flash peut être altéré si une décoloration par la chaleur ou de la poussière obscurcit l'ampoule.
- Le témoin **⚡/CHG** (charge) clignote pendant la charge du flash et reste allumé lorsque la charge du flash est prête. (En [VEILLE] du mode CAMERA-TAPE, le chargement du flash dure un certain temps.)
- Vous ne pouvez pas utiliser le flash durant l'enregistrement sur cassette.
- Le flash peut s'avérer inutile si vous l'utilisez dans des endroits très éclairés, notamment lors de la prise de vue d'un sujet à contre-jour.

💡 Conseils

- Vous pouvez modifier la luminosité du flash à l'aide de [NIV.FLASH] ou vous pouvez éviter le phénomène des yeux rouges à l'aide de [YEUX ROUGES] dans [REGL.FLASH] (p. 46).

Enregistrement dans la pénombre (NightShot)

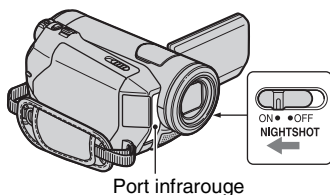

Port infrarouge

Réglez le commutateur NIGHTSHOT sur ON. (**ON**) et [« NIGHTSHOT »] s'affichent).

⚡ Remarques



- Les fonctions NightShot et Super NightShot utilisent la lumière infrarouge. Par conséquent, ne couvrez pas le port infrarouge avec les doigts ou d'autres objets et retirez le convertisseur (en option) et le pare-soleil.
- Faites la mise au point manuellement ([MISE AU PT.], p. 45) lorsque la mise au point automatique se fait difficilement.
- N'utilisez pas ces fonctions dans des endroits lumineux. Cela pourrait entraîner un problème de fonctionnement.

💡 Conseils

- Pour enregistrer une image plus lumineuse, utilisez la fonction Super NightShot (p. 46). Pour enregistrer une image dont les couleurs sont proches de celles d'origine, utilisez la fonction Color Slow Shutter (p. 47).

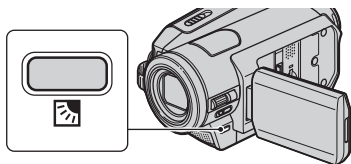
Réglage de l'exposition des sujets à contre-jour



Pour régler l'exposition des sujets à contre-jour, appuyez sur  (contre-jour) afin d'afficher . Pour annuler la fonction de compensation du contre-jour, appuyez de nouveau sur  (contre-jour).

Enregistrement en mode miroir

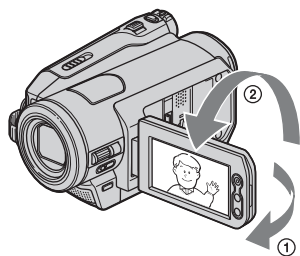

Ouvrez le panneau LCD à 90 degrés par rapport au caméscope (①), puis faites-le pivoter de 180 degrés pour le diriger du même côté que l'objectif (②).

Conseils

- Une image en miroir du sujet s'affiche sur l'écran LCD, mais l'image enregistrée est normale.

Lecture

Faites glisser plusieurs fois le commutateur POWER dans le sens de la flèche pour allumer le témoin PLAY/EDIT.

Si le commutateur POWER se trouve sur la position OFF (CHG), faites-le glisser tout en appuyant sur le bouton vert.

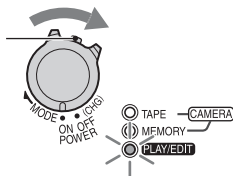

Lecture de films



Appuyez sur pour rembobiner la cassette jusqu'à la scène souhaitée, puis appuyez sur pour commencer la lecture.

Permet de basculer entre la lecture et la pause lorsque vous appuyez sur *

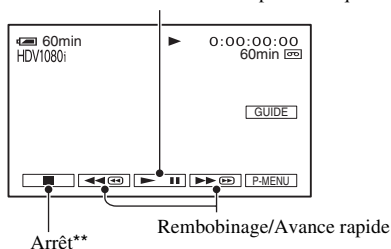

* La lecture s'arrête automatiquement si l'appareil reste en mode pause pendant plus de 3 minutes.

** MEMORY s'affiche au lieu de lorsqu'un « Memory Stick Duo » comprenant des images enregistrées est insérée et qu'aucune cassette n'est lue.

Pour régler le volume

Tournez la molette CAM CTRL pour régler manuellement la mise au point (p. 23).

Conseils

- Vous pouvez également régler le volume dans le menu (p. 58).

Pour rechercher une scène pendant la lecture

Maintenez enfoncée / pendant la lecture (recherche d'image) ou / pendant l'avance rapide ou le rembobinage de la cassette (balayage par saut).

Conseils

- Vous pouvez lire des films dans plusieurs modes (LEC.VIT.V], p. 56).



Appuyez sur **[MEMORY]**.

La dernière image enregistrée est affichée.

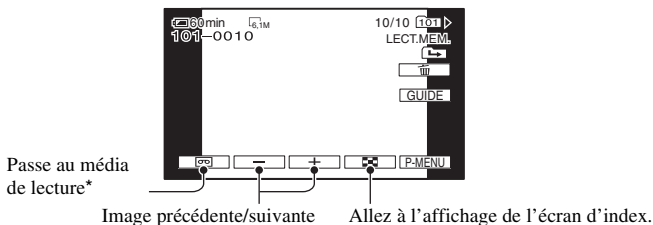

* **[MEMORY]** s'affiche sur l'écran de lecture de la cassette.

Pour afficher sur l'écran d'index des images stockées sur un « Memory Stick Duo »

Appuyez sur **[CHECK]**. Appuyez sur une des images pour revenir en mode d'affichage d'une seule image.

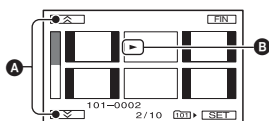

- A** 6 images précédentes/suivantes
- B** L'image affichée avant le passage à l'écran d'index

Pour visionner des images d'autres dossiers, appuyez sur **[CHECK]** → **[SET]** → **[DOSS. LECT.]**, sélectionnez un dossier à l'aide de **[DOWN]/[UP]**, puis appuyez sur **[OK]** (p. 51).

Utilisation du zoom de lecture

Vous pouvez agrandir les images environ 1,1 à 5 fois (environ 1,5 à 5 fois pour les images fixes) par rapport à leur taille originale.

Vous pouvez régler l'agrandissement à l'aide de la manette de zoom motorisé ou des touches de zoom situées sous l'écran LCD.

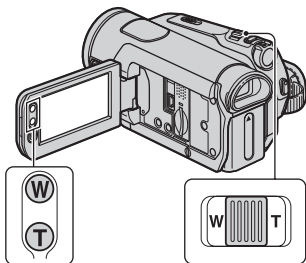

- 1 Lisez l'image que vous souhaitez agrandir.
- 2 Agrandissez l'image avec T (Téléobjectif).
- 3 Appuyez sur l'écran à l'endroit où vous souhaitez afficher le centre de l'image affichée.
- 4 Réglez l'agrandissement avec W (Grand angle)/T (Téléobjectif).

Pour annuler, appuyez sur [FIN].

Utilisation des fonctions du guide (GUIDE UTIL.)

Vous pouvez facilement sélectionner les écrans de réglage souhaités à l'aide des fonctions du guide (GUIDE UTIL.).

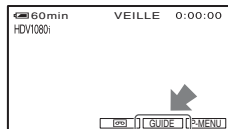

Votre caméscope possède 4 fonctions de guide comme indiqué ci-dessous.

- GUIDE ENREG:** Vous amène aux écrans de réglage liés à l'enregistrement.
- GUIDE RACC.:** Recommande la méthode de raccordement appropriée pour votre appareil. Pour plus d'informations, reportez-vous à la page 31.
- GUIDE UTILITE:** Vous amène aux écrans de réglage liés aux opérations de base.
- GUIDE AFFICH:** Vous permet de vérifier la signification de chaque indicateur qui s'affiche sur l'écran LCD. Pour plus d'informations, reportez-vous à la page 115.

1 Appuyez sur [GUIDE].

2 Sélectionnez l'élément souhaité.

Par exemple, réalisation de prises de vue nocturnes

Appuyez sur [GUIDE ENREG] → [SÉLECT SCÈNE] → / pour afficher [Préservation de l'ambiance nocturne].

Recherche du point de départ

3 Appuyez sur [REG.].

L'écran de réglage souhaité s'affiche.
Faites les réglages comme vous le souhaitez.

Réglages non disponibles avec Easy Handycam

Pendant l'opération Easy Handycam, certaines options ne sont pas disponibles. Si vous tentez d'exécuter un réglage qui n'est pas disponible, mais néanmoins souhaité, appuyez sur [REG.] pour afficher une instruction à l'écran. Suivez l'instruction pour annuler l'opération Easy Handycam et sélectionnez ensuite le réglage.

💡 Conseils

- Si [REG.] ne s'affiche pas à l'étape 3, suivez l'instruction à l'écran.

Recherche de la dernière scène de l'enregistrement le plus récent (END SEARCH)

END SEARCH ne fonctionne pas si vous éjectez la cassette sur laquelle vous venez d'enregistrer.

Vérifiez que le témoin CAMERA-TAPE s'allume (p. 20).

Appuyez sur  → .

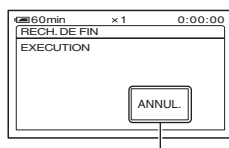

Appuyez ici pour annuler l'opération.

La dernière scène de l'enregistrement le plus récent est lue pendant environ 5 secondes, puis le caméscope passe en mode de veille à l'endroit où le dernier enregistrement s'est terminé.

⚠️ Remarques

- END SEARCH ne fonctionne pas correctement lorsqu'il existe une section vierge entre les sections enregistrées sur la cassette.

💡 Conseils

- Vous pouvez également sélectionner [RECH. DE FIN] à partir du menu. Lorsque le témoin PLAY/EDIT s'allume, sélectionnez le raccourci [RECH. DE FIN] dans le Menu personnel (p. 38).

Vérification des dernières scènes enregistrées (Rec review)

Vous pouvez visualiser environ 2 secondes de la scène enregistrée juste avant l'arrêt de la cassette.

Vérifiez que le témoin CAMERA-TAPE s'allume (p. 20).

Appuyez sur  → .

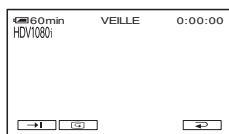

Les 2 dernières secondes (environ) de la dernière scène enregistrée sont lues.

Votre caméscope passe ensuite en mode de veille.

Recherche rapide d'une scène (Mémoire à zéro réglable)

Faites glisser le commutateur POWER à plusieurs reprises pour allumer le témoin PLAY/EDIT, puis actionnez la télécommande (p. 26).

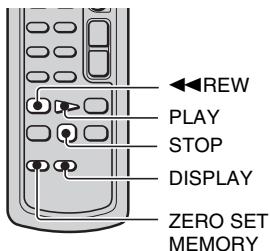

- 1 Pendant la lecture, appuyez sur la touche ZERO SET MEMORY de la télécommande à l'endroit à partir duquel vous souhaitez commencer le décompte.

Le compteur de bande est réinitialisé à « 0:00:00 » et +0+ s'affiche à l'écran.

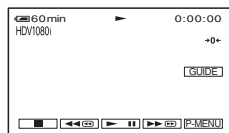

Si le compteur de bande ne s'affiche pas, appuyez sur DISPLAY.

- 2 Pour arrêter la lecture, appuyez sur STOP.

- 3 Appuyez sur <<REW.

La cassette s'arrête automatiquement lorsque le compteur de bande atteint « 0:00:00 ».

Le compteur de bande restaure l'affichage du code temporel et l'affichage de la mémoire à zéro réglable disparaît.

- 4 Appuyez sur PLAY.

La lecture commence à partir du point « 0:00:00 » du compteur de bande.

Pour annuler l'opération

Appuyez de nouveau sur ZERO SET MEMORY avant de rembobiner.

Remarques

- Il peut y avoir une différence de plusieurs secondes entre le code temporel et le compteur de bande.
- La mémoire à zéro réglable ne fonctionne pas correctement lorsqu'il y a une section vierge entre les sections enregistrées sur la cassette.

Recherche d'une scène par date d'enregistrement (Recherche par date)

Vous pouvez retrouver le point de changement de la date d'enregistrement. Faites glisser le commutateur POWER à plusieurs reprises pour allumer le témoin PLAY/EDIT (p. 26).

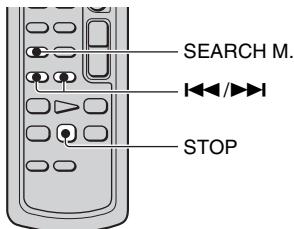

1 Appuyez sur la touche **SEARCH M.** de la télécommande.

2 Appuyez sur **◀◀** (Date précédente)/**▶▶** (Date suivante) pour sélectionner une date d'enregistrement.

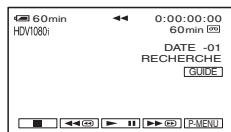

Pour annuler l'opération

Appuyez sur **STOP**.

Remarques

- La recherche par date ne fonctionne pas correctement lorsqu'il existe une section vierge entre les sections enregistrées sur la cassette.

Lecture de l'image sur un téléviseur

Les méthodes de raccordement et la qualité d'image diffèrent en fonction du type de téléviseur raccordé et des connecteurs utilisés. Utilisez l'adaptateur secteur fourni comme source d'alimentation (p. 11).

Reportez-vous également aux modes d'emploi fournis avec l'appareil à raccorder.

Remarques

- Effectuez tous les réglages de menu sur votre caméscope avant de le raccorder. Le téléviseur risque de ne pas reconnaître correctement le signal vidéo si vous modifiez le réglage [VCR HDV/DV] ou [CONV.i.LINK] après avoir raccordé le téléviseur et le caméscope à l'aide d'un câble i.LINK.
- Les images enregistrées au format DV sont lues en tant qu'images SD (définition standard), quel que soit le raccordement.
- Pendant l'enregistrement, réglez [X.V.COLOR] sur [MARCHE] pour lire sur un téléviseur compatible x.v.Color (p. 49). Certains réglages doivent peut-être être ajustés sur le téléviseur lors de la lecture.

Prises de votre caméscope

Ouvrez le cache de la prise dans le sens de la flèche et raccordez le câble.

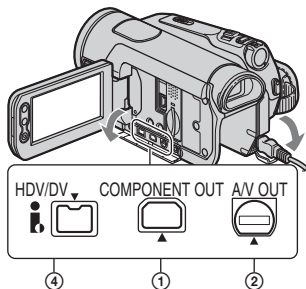

Soulevez le bas du cache de la prise, puis faites-le pivoter dans le sens de la flèche.

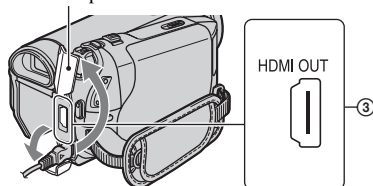

Sélection de la méthode de raccordement appropriée (GUIDE RACC.)





Votre caméscope vous permet de sélectionner le raccordement adapté à votre appareil. Le réglage de sortie de votre caméscope est effectué automatiquement.

1 Appuyez sur [GUIDE].

2 Appuyez sur [GUIDE RACC.].

3 Raccordez votre caméscope et le téléviseur selon les instructions affichées sur l'écran LCD.

Un exemple de raccordement à un téléviseur haute définition

- ① Appuyez sur [TV] → [TV HD].
- ② Sélectionnez les prises d'entrée du téléviseur à l'aide de  / , puis appuyez sur .
- ③ Vérifiez les détails du réglage de sortie, puis appuyez sur .
- ④ Raccordez votre caméscope et le téléviseur, en vous reportant à l'image sur l'écran. Appuyez sur [CONS.] et reportez-vous également aux précautions à prendre pour le raccordement.
- ⑤ Appuyez sur  → [FIN].

Conseils

- Pour retourner à la question précédente, appuyez sur .

Raccordement à un téléviseur haute définition

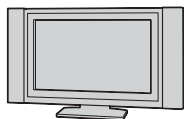

Qualité d'image HD (haute définition)

- Une image au format HDV est lue telle quelle (qualité d'image HD).
- Une image au format DV est lue telle quelle (qualité d'image SD).

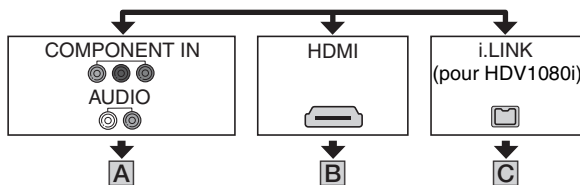

: Sens du signal, () : Pages de référence

Type	Caméscope	Câble	Téléviseur	Réglage de menu
------	-----------	-------	------------	-----------------

A



Câble vidéo composant (fourni)

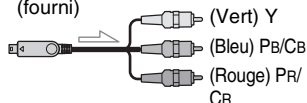

(REGL.NORM.)
 [VCR HDV/DV] →
 [AUTO] (57)
 [COMPOSANT] →
 [1080i/576i] (59)



Câble de raccordement A/V (fourni)

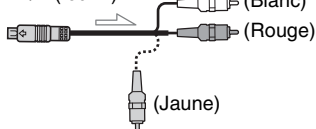

AUDIO

- Un câble de raccordement A/V est également nécessaire pour reproduire les signaux audio. Raccordez les fiches blanche et rouge du câble de raccordement A/V à la prise d'entrée audio du téléviseur.

Lecture de l'image sur un téléviseur (suite)

↗ : Sens du signal, () : Pages de référence

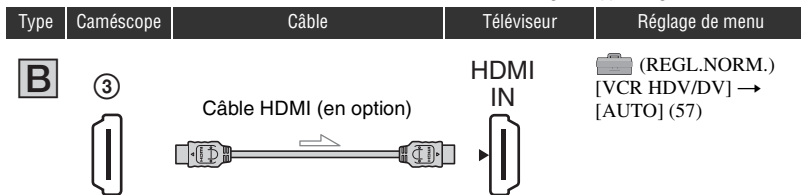

- Utilisez un câble HDMI portant le logo HDMI (sur le devant).
- La prise HDMI OUT ne reproduit aucune image au format DV si elle s'accompagne de signaux de protection des droits d'auteur.
- Les images au format DV parvenant au caméscope via un câble i.LINK (p. 68) ne peuvent pas être reproduites.
- Votre téléviseur risque de ne pas fonctionner correctement (absence de son ou d'image, par exemple). Ne raccordez pas la prise HDMI OUT de votre caméscope et la prise HDMI OUT du périphérique externe à l'aide du câble HDMI. Cela pourrait entraîner un problème de fonctionnement.

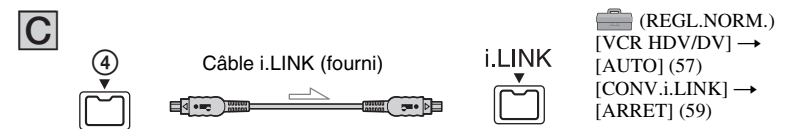

- Votre téléviseur doit être équipé d'une prise i.LINK compatible avec le HDV1080i. Pour plus d'informations, vérifiez les spécifications de votre téléviseur.
- Si votre téléviseur n'est pas compatible avec le HDV1080i, raccordez votre caméscope et votre téléviseur à l'aide du câble vidéo composant fourni et du câble de raccordement A/V, comme illustré au point **A**.
- Le téléviseur doit être configuré afin de pouvoir détecter que le caméscope est raccordé. Reportez-vous au mode d'emploi fourni avec votre téléviseur.

Raccordement à un téléviseur 16:9 (écran large) ou 4:3

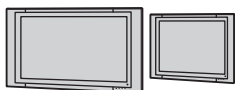

Qualité d'image SD (définition standard)

- Une image au format HDV est rétro-convertie au format DV (qualité d'image SD) et lue.
- Une image au format DV est lue telle quelle (qualité d'image SD).

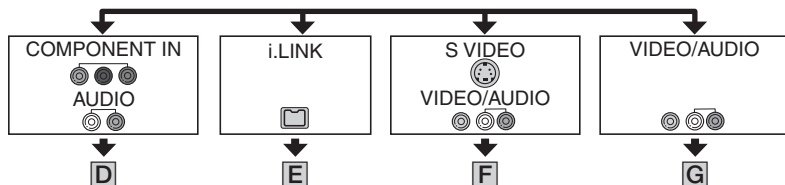

Pour régler le format d'image en fonction du téléviseur raccordé (16:9/4:3)

Modifiez le réglage [FORMAT TV] afin qu'il corresponde à votre téléviseur (p. 60).

Remarques

- Lorsque vous lisez une cassette enregistrée au format DV sur un téléviseur 4:3 non compatible avec le signal 16:9, réglez [SEL.] GD FMT sur [4:3] au niveau de votre caméscope lors de l'enregistrement d'une photo (p. 58).

: Sens du signal, () : Pages de référence









Type	Caméscope	Câble	Téléviseur	Réglage de menu
D	<p>①</p>	<p>Câble vidéo composant (fourni)</p>	<p>COMPONENT VIDEO IN</p>	<p> (REGL.NORM.) [VCR HDV/DV] → [AUTO] (57) [COMPOSANT] → [576i] (59) [FORMAT TV] → [16:9]/[4:3] (60)</p>
	<p>②</p>	<p>Câble de raccordement A/V (fourni)</p>	<p>AUDIO</p>	

- Un câble de raccordement A/V est également nécessaire pour reproduire les signaux audio. Raccordez les fiches blanche et rouge du câble de raccordement A/V à la prise d'entrée audio du téléviseur.

E	<p>④</p>	<p>Câble i.LINK (fourni)</p>	<p>i.LINK</p>	<p> (REGL.NORM.) [VCR HDV/DV] → [AUTO] (57) [CONV.i.LINK] → [ACT. HDV → DV] (59)</p>
---	----------	------------------------------	---------------	--

- Le téléviseur doit être configuré afin de pouvoir détecter que le caméscope est raccordé. Reportez-vous au mode d'emploi fourni avec votre téléviseur.

↗ : Sens du signal, () : Pages de référence

Type	Caméscope	Câble	Téléviseur	Réglage de menu
F		Câble de raccordement A/V avec S VIDEO (en option)	 S VIDEO  (Blanc)  (Rouge)  (Jaune)	(REGL.NORM.) [VCR HDV/DV] → [AUTO] (57) [FORMAT TV] → [16:9]/[4:3] (60)
G		Câble de raccordement A/V (fourni)	 (Jaune) VIDEO  (Blanc) AUDIO  (Rouge)	(REGL.NORM.) [VCR HDV/DV] → [AUTO] (57) [FORMAT TV] → [16:9]/[4:3] (60)

- Si vous raccordez uniquement une fiche S VIDEO (canal S VIDEO), les signaux audio ne sont pas reproduits. Pour reproduire les signaux audio, raccordez les fiches blanche et rouge du câble de raccordement A/V et un câble S VIDEO à la prise d'entrée audio de votre téléviseur.
- Ce raccordement offre des images d'une résolution supérieure à celles obtenues à l'aide du câble de raccordement A/V (Type **G**).

Raccordement au téléviseur via un magnétoscope

Sélectionnez une des méthodes de raccordement à la page 65, en fonction de la prise d'entrée du magnétoscope. Raccordez votre caméscope à l'entrée LINE IN du magnétoscope à l'aide du câble de raccordement A/V. Réglez le sélecteur d'entrée du magnétoscope sur LINE (VIDEO 1, VIDEO 2, etc.).

Si vous disposez d'un téléviseur mono (équipé d'une seule prise d'entrée audio)

Raccordez la fiche jaune du câble de raccordement A/V à la prise d'entrée vidéo et la fiche blanche (canal gauche) ou la fiche rouge (canal droit) à la prise d'entrée audio du téléviseur ou du magnétoscope.

Si votre téléviseur ou magnétoscope est équipé d'un connecteur à 21 broches (EUROCONNECTOR)

Utilisez un adaptateur à 21 broches (en option) pour visualiser l'image en lecture.

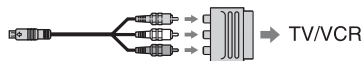

A propos de « PhotoTV HD »

Ce caméscope est compatible avec la norme « PhotoTV HD ». La norme « PhotoTV HD » permet d'obtenir une grande variété de textures et de couleurs extrêmement détaillées de qualité photo. Vous pouvez raccorder des périphériques Sony compatibles PhotoTV HD à l'aide d'un câble HDMI* ou d'un câble vidéo composante**. Tout un univers de photos d'une superbe qualité HD s'offre alors à vous.

* Le téléviseur commute automatiquement sur le mode approprié lorsque des photos sont affichées.

** Un réglage du téléviseur est nécessaire.

Pour plus d'informations, consultez le mode d'emploi de votre téléviseur compatible PhotoTV HD.

Conseils

- Le HDMI (High Definition Multimedia Interface) est une interface qui sert à envoyer les signaux audio comme vidéo. Le raccordement de la prise HDMI OUT et de l'appareil externe à l'aide d'un câble offre des images de haute qualité et un son numérique.
- Si vous raccordez votre caméscope à votre téléviseur avec plusieurs types de câbles pour reproduire les images à partir d'une prise autre qu'une prise i.LINK, l'ordre de priorité des signaux de sortie est le suivant :
HDMI → vidéo composant → S VIDEO → audio/vidéo.
- Pour plus d'informations sur i.LINK, reportez-vous à la page 98.

Utilisation des options de menu

- 1** Faites glisser plusieurs fois le commutateur POWER dans le sens de la flèche pour allumer le témoin approprié.

Témoin CAMERA-TAPE :  Réglages sur une cassette

Témoin CAMERA-MEMORY :  Réglages sur un « Memory Stick Duo »

Témoin PLAY/EDIT : Réglages pour la visualisation/le montage

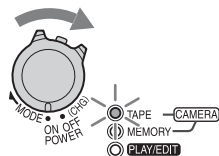

- 2** Appuyez sur l'écran LCD pour sélectionner l'option de menu.

Les options non disponibles sont grisées.

■ Utilisation des raccourcis du Menu personnel



Les raccourcis des options de menu fréquemment utilisées sont ajoutées au Menu personnel.

💡 Conseils

- Vous pouvez personnaliser votre Menu personnel à votre gré (p. 63).

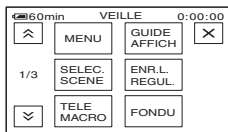
- ① Appuyez sur **P-MENU**.





- ② Appuyez sur l'option souhaitée.
Si l'option souhaitée ne s'affiche pas à l'écran, appuyez sur  /  jusqu'à ce qu'elle apparaisse.
- ③ Sélectionnez le réglage souhaité, puis appuyez sur **OK**.

■ Pour utiliser des options de menu

Vous pouvez personnaliser les options de menu non ajoutées au Menu personnel.

- ① Appuyez sur **P-MENU** → [MENU].

- ② Sélectionnez le menu souhaité.

Appuyez sur  /  pour sélectionner l'option, puis appuyez sur **OK**. (Le processus de l'étape ③ est identique à celui de l'étape ②).

- ③ Sélectionnez l'élément souhaité.

- ④ Personnalisez l'option.

Une fois les réglages terminés, appuyez sur **OK** → **X** (Fermer) pour masquer l'écran de menu.

Si vous décidez de ne pas modifier le réglage, appuyez sur  pour revenir à l'écran précédent.

■ Utilisation des options de menu en mode de fonctionnement Easy Handycam

P-MENU n'est pas affiché en mode d'utilisation de la fonction Easy Handycam. Appuyez sur [MENU] pour afficher l'écran d'index des menus.

Options de menu



Les options de menu disponibles (●) varient en fonction de la position du témoin.
 Durant l'utilisation de la fonction Easy Handycam, le réglage est défini automatiquement comme indiqué dans la liste ci-dessous.

Position du témoin : **TAPE** | **MEMORY** | **PLAY/EDIT** | **Easy Handycam**

Menu REGL.CAMES. (p. 41)

SELECT.SCENE	●	●	–	AUTO
SPOT.MP.CEN	●	●	–	–
SPOTMETRE	●	●	–	–
EXPOSITION	●	●	–	AUTO
BAL BLANCS	●	●	–	AUTO
NETTETE	●	●	–	–
VITESSE OBT.	●	●	–	AUTO
OBT.L.AUTO	●	–	–	MARCHE
REG.EXP.AUTO	●	●	–	ARRET
COUL.CAMES.	●	●	–	–
REGL.WB	●	●	–	ARRET
MISE PT CEN.	●	●	–	AUTO
MISE AU PT.	●	●	–	AUTO
TELE MACRO	●	●	–	ARRET
INTENSIFICAT	●	●	–	ARRET
REGL.FLASH	●	●	–	½*/ARRET
SUPER NS	●	–	–	ARRET
ECL.P.V.N.	●	●	–	MARCHE
COLOR SLOW S	●	●	–	ARRET
RAY.DIAG.	●	●	–	ARRET
HISTOGRAMME	●	●	–	ARRET
RETARDATEUR	●	●	–	●*2
ZOOM NUM.	●	–	–	ARRET
STEADYSHOT	●	●	–	MARCHE
CONVERTISS.	●	●	–	–*1
REGL.MOLETTE	●	●	–	–
X.V.COLOR	●	–	–	–*1









Menu REGL.MEM. (p. 49)

IMAGE FIXE	–	●	●	HAUTE/●*1
 SUPPR.TOUT	–	–	●	●
 FORMATER	–	●	●	–
N°FICHIER	–	●	●	–*1
NOUV.DOSS.	–	●	●	–
DOSSIER ENR.	–	●	●	–*1
DOSS.LECT.	–	–	●	–*1

Menu APPLI.IMAGE (p. 52)

FONDU	●	–	–	ARRET
PHOTO INTERV	–	●	–	ARRET
DIAPORAMA	–	–	●	–
EFFET NUM.	●	–	●	ARRET
EFFET SPEC.	●	–	●	ARRET

Options de menu (suite)

	Position du témoin :	TAPE	MEMORY	PLAY/EDIT	Easy Handycam
ENR.L.REGUL.		●	–	–	–
PictBridge IMPR.		–	–	●	–
SELECT.USB		–	–	●	–
MODE DEMO		●	–	–	MARCHE
 Menu MONTER&LIRE (p. 56)					
 LEC.VIT.V		–	–	●	–
 ENREG.		–	–	●	–
RECH.DE FIN		●	–	●	–
 Menu REGL.NORM. (p. 57)					
VCR HDV/DV		–	–	●	AUTO
FORMAT ENR.		●	–	–	●*1
REGLAGES DV 		●	–	●	SP**1/FORMAT 16:9*1/16b*1/ –*1
VOLUME		●	●	●	●*1*3
NIVEAU MICRO		●	–	–	AUTO
REGL.LCD/VIS		●	●	●	– /NORMAL/ – / NORMAL
COMPOSANT		●	●	●	1080i/576i*1
CONV.i.LINK		●	–	●	ARRET*1
FORMAT TV		●	●	●	16:9*1
GUIDE AFFICH		●	●	●	●
VERIF.STATUT		●	–	●	–
IMAGE GUIDE		●	●	–	ARRET
MARQUE CENT.		●	●	–	ARRET
BARRE COUL.		●	–	–	ARRET
CODE DONNEES		–	–	●	●
 RESTANT		●	–	●	AUTO
TELECOMMANDE		●	●	●	MARCHE
VOY.TOURNAGE		●	●	–	MARCHE
BIP		●	●	●	●*1
SORTIE AFF.		●	●	●	LCD
ROTAT.MENU		●	●	●	–
ARRET AUTO		●	●	●	5min
ETALONNAGE		–	–	●	–
ENR.RAPIDE 		●	–	–	ARRET
 Menu HEURE/LANGU. (p. 63)					
REGL.HORLOGE		●	●	●	●*1
HEURE UNIV.		●	●	●	–*1
LANGUAGE		●	●	●	–*1

*1 La valeur de réglage en vigueur avant l'activation de la fonction Easy Handycam est conservée.

*2 Non disponible en mode CAMERA-TAPE.

*3 Disponible uniquement lorsque le commutateur POWER est réglé sur PLAY/EDIT.

Menu REGL. GAMES.

Réglages pour adapter votre caméscope aux conditions d'enregistrement

Les réglages par défaut sont désignés par ►. Les indicateurs entre parenthèses s'affichent lorsque les options sont sélectionnées.

Reportez-vous à la page 38 pour obtenir des détails sur la sélection des options de menu.

SELECT. SCENE

Vous pouvez enregistrer des images de bonne qualité dans différentes situations, grâce à la fonction [SELECT.SCENE].

► AUTO

Sélectionnez ce mode pour enregistrer automatiquement des images de bonne qualité sans la fonction [SELECT.SCENE].

CREPUSCULE* (☾)

Sélectionnez ce mode pour conserver l'atmosphère sombre des environnements distants lors de scènes en crépuscule.



PORTR. CREP. (Crépuscule portrait) (☾)

Sélectionnez ce mode pour photographier des personnes et des arrière-plans en utilisant le flash lors de l'enregistrement d'images fixes.



BOUGIE (🕯)

Sélectionnez ce mode pour maintenir l'atmosphère sombre d'une scène éclairée à la bougie.



MATIN SOIR (Lever et coucher de soleil)* (☀)

Sélectionnez ce mode pour conserver l'atmosphère du moment lors de la prise de vue de couchers et de levers de soleil.



FEU D'ART.* (🎆)

Sélectionnez ce mode pour enregistrer toute la splendeur des feux d'artifice.



PAYSAGE* (🏞)

Sélectionnez ce mode pour filmer avec netteté des sujets distants. Ce réglage empêche également le caméscope de faire la mise au point sur la vitre ou le maillage métallique d'une fenêtre lorsque vous filmez un sujet au travers d'une vitre.



PORTRAIT (Portrait doux) (👤)

Sélectionnez ce mode pour bien faire ressortir le sujet, par exemple des personnes ou des fleurs, tout en créant un arrière-plan doux.



PROJ.** (👤)

Sélectionnez ce mode pour empêcher que les visages des sujets n'apparaissent trop pâles dans des conditions de forte lumière.



PLAGE** (☀️)

Sélectionnez ce mode pour éviter que les visages des personnes n'apparaissent trop sombres sous une lumière intense ou une lumière réfléchie, en particulier à la plage en été.



NEIGE** (☁️)

Sélectionnez ce mode lorsque vous filmez dans des conditions très lumineuses, blanches, comme sur une piste de ski ; sinon les images peuvent être trop sombres.



* Régulé pour une mise au point sur des sujets éloignés uniquement.

** Régulé pour l'absence de mise au point sur des sujets peu éloignés.

Remarques

- Si vous réglez [SELECT.SCENE], les réglages de [VITESSE OBT.] et [BAL BLANCS] sont annulés.

SPOT.-MP.CEN (Mesure spot et mise au point centrée)

Vous pouvez régler simultanément la luminosité et la mise au point d'une image. Il est possible d'utiliser simultanément les fonctions [SPOTMETRE] (p. 42) et [MISE PT CEN.] (p. 45).

- 1 Appuyez à l'écran sur le point que vous souhaitez régler et fixez l'exposition ainsi que la mise au point.

⇐⇒ et ☞ s'affichent.

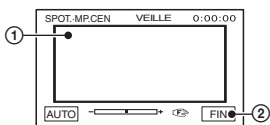

- 2 Appuyez sur [FIN].

Pour revenir au mode d'exposition et de mise au point automatiques, appuyez sur [AUTO] → [FIN].

Remarques

- Si vous réglez [SPOT.-MP.CEN], [EXPOSITION] et [MISE AU PT.], retournez à [MANUEL].

SPOTMETRE (Spotmètre flexible)

Vous pouvez régler et fixer l'exposition du sujet, de sorte qu'il soit filmé dans des conditions de luminosité appropriée, même lorsque le contraste entre le sujet et l'arrière-plan est important (par exemple, avec les sujets sous la lumière des projecteurs sur une scène).

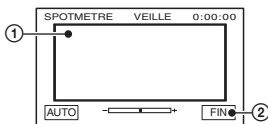

- 1 Appuyez là où vous souhaitez régler et fixer l'exposition à l'écran.

⇐⇒ s'affiche.

- 2 Appuyez sur [FIN].

Pour revenir au mode d'exposition automatique, appuyez sur [AUTO] → [FIN].

Remarques

- Si vous réglez [SPOTMETRE], [EXPOSITION] est automatiquement réglé sur [MANUEL].

EXPOSITION

Vous pouvez fixer la luminosité d'une image manuellement. Réglez la luminosité lorsque le sujet est trop lumineux ou trop sombre.

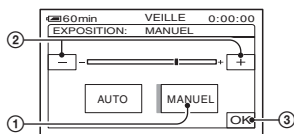

- Appuyez sur [MANUEL].
 s'affiche.
- Réglez l'exposition en appuyant sur / .
- Appuyez sur .

Pour revenir au mode d'exposition automatique, appuyez sur [AUTO] → .

Conseils

- Vous pouvez également effectuer ce réglage manuellement à l'aide de la molette CAM CTRL (p. 23).

BAL BLANCS (Balance des blancs)

Vous pouvez régler la balance des couleurs en fonction de la luminosité de l'environnement d'enregistrement.

► AUTO

Le réglage de la balance des blancs s'effectue automatiquement.

EXTERIEUR (☀)

La balance des blancs est réglée en fonction des conditions d'enregistrement suivantes :

- Extérieur
- Vues nocturnes, néons et feux d'artifice
- Lever ou coucher de soleil
- Sous des lampes fluorescentes à la lumière du jour

INTERIEUR (☾)

La balance des blancs est réglée en fonction des conditions d'enregistrement suivantes :

- Intérieur
- Scènes de fête ou studios où les conditions de lumière changent rapidement
- Sous des lampes vidéo dans un studio, des lampes au sodium ou des lampes de couleur de type incandescente

UNE PRES. (📷)

La balance des blancs est réglée en fonction de la lumière environnante.

- Appuyez sur [UNE PRES.].
- Effectuez le cadrage sur un objet blanc, tel qu'une feuille de papier remplissant tout l'écran, dans les mêmes conditions d'éclairage que pour filmer le sujet.
- Appuyez sur . clignote rapidement. Lorsque la balance des blancs a été ajustée et enregistrée, l'indicateur cesse de clignoter.

Remarques

- Réglez [BAL BLANCS] sur [AUTO] ou ajustez la couleur dans [UNE PRES.] sous des lampes fluorescentes blanches ou blanc froid.
- Lorsque vous sélectionnez [UNE PRES.], continuez à cadrer des objets blancs lorsque clignote rapidement.
- clignote lentement si [UNE PRES.] n'a pu être réglé.
- Lorsque [UNE PRES.] a été sélectionné, si continue à clignoter après avoir appuyé sur , réglez [BAL BLANCS] sur [AUTO].
- Si vous réglez [BAL BLANCS], [SELECT.SCENE] retourne à [AUTO].

Conseils

- Si vous changez la batterie avec [AUTO] sélectionné ou si vous transportez votre caméra de l'intérieur vers l'extérieur (ou vice versa), sélectionnez [AUTO] et orientez votre caméra vers un objet blanc proche pendant 10 secondes environ pour un meilleur réglage de la balance des couleurs.
- Lorsque la balance des blancs a été réglée à l'aide de [UNE PRES.], si vous modifiez les réglages [SELECT.SCENE] ou si vous transportez votre caméra de l'intérieur à l'extérieur de la maison ou vice versa, recommencez la procédure [UNE PRES.] afin de régler à nouveau la balance des blancs.

NETTETE

Vous pouvez régler la netteté du contour de l'image à l'aide des boutons / . s'affiche lorsque la netteté est réglée sur un réglage autre que celui par défaut.



VITESSE OBT.

Vous pouvez régler manuellement la vitesse d'obturation à votre convenance. En fonction de la vitesse d'obturation, vous pouvez diminuer ou accentuer le mouvement du sujet.

► AUTO

Sélectionnez ce mode pour régler automatiquement la vitesse d'obturation.

MANUEL (S)

Réglez la vitesse d'obturation à l'aide de / .

Vous pouvez sélectionner une vitesse d'obturation entre 1/3 et 1/10000 seconde lorsque le commutateur POWER est réglé sur CAMERA-TAPE, et entre 1/3 et 1/425 secondes lorsque le commutateur POWER est réglé sur CAMERA-MEMORY.



⚡ Remarques

- Lorsque la vitesse d'obturation est réglée sur 1/600 seconde ou davantage alors que le témoin CAMERA-TAPE est allumé, il n'est pas possible d'enregistrer des images fixes. s'affiche plutôt à l'écran.
- Par exemple, si vous sélectionnez 1/100 seconde, [100] s'affiche à l'écran.
- La mise au point automatique peut être perdue lorsque la vitesse d'obturation est lente. Réglez la mise au point manuellement, à l'aide d'un trépied, etc.
- Pendant l'enregistrement sous un tube de décharge, tel qu'une lampe fluorescente, une lampe au sodium ou au mercure, des bandes horizontales peuvent apparaître sur l'écran en fonction de la vitesse d'obturation.

💡 Conseils

- Vous pouvez également effectuer ce réglage manuellement à l'aide de la molette CAM CTRL (p. 23).

OBT.L.AUTO (Obturbateur lent automatique)

Lorsque vous réglez [OBT.L.AUTO] sur [MARCHE], la vitesse d'obturation est ralentie automatiquement à 1/25 seconde dans des endroits sombres.

REG.EXP.AUTO

Vous pouvez régler l'exposition à l'aide de (sombre) / (lumineux). **AS** ainsi que la valeur de réglage apparaissent quand [REG.EXP.AUTO] est différent du réglage par défaut.

💡 Conseils

- Appuyez sur si le sujet apparaît pâle ou en cas de contre-jour lumineux ou sur si le sujet apparaît sombre ou en cas de faible lumière.
- Vous pouvez régler le niveau d'exposition automatique sur un réglage plus lumineux ou plus sombre lorsque [EXPOSITION] est réglé sur [AUTO].
- Vous pouvez également effectuer ce réglage manuellement à l'aide de la molette CAM CTRL (p. 23).

COUL.CAMES.

Vous pouvez régler la netteté du contour de l'image à l'aide des touches / . s'affiche lorsque [COUL.CAMES.] est différent du réglage par défaut.

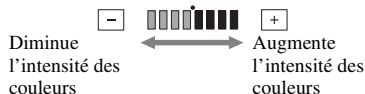

REGL.WB (Réglage de la balance des blancs)

Vous pouvez régler la balance des blancs comme souhaité à l'aide de / . **WS** et la valeur de réglage apparaissent lorsque [REGL.WB] est différent du réglage par défaut.

Conseils

- Si la balance des blancs est réglée sur une valeur inférieure, les images apparaissent bleuâtres. Si elle est réglée sur une valeur supérieure, elles apparaissent rougeâtres.
- Vous pouvez également effectuer ce réglage manuellement à l'aide de la molette CAM CTRL (p. 23).

MISE PT CEN.

Vous pouvez sélectionner et régler le point focal vers un sujet ne se trouvant pas au centre de l'écran.

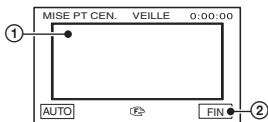

- 1 Appuyez sur le sujet à l'écran.
☞ s'affiche.
- 2 Appuyez sur [FIN].

Pour régler la mise au point automatiquement, appuyez sur [AUTO] → [FIN].

Remarques

- Si vous réglez [MISE PT CEN.], [MISE AU PT.] est automatiquement réglé sur [MANUEL].

MISE AU PT.

Vous pouvez régler la mise au point manuellement. Vous pouvez aussi sélectionner cette fonction pour effectuer la mise au point sur un sujet en particulier.



- 1 Appuyez sur [MANUEL].
☞ s'affiche.
- 2 Appuyez sur (mise au point sur des sujets rapprochés) / (mise au point sur des sujets distants) pour affiner la mise au point. s'affiche lorsque la mise au point ne peut être plus rapprochée et s'affiche lorsqu'elle ne peut être plus éloignée.

Si vous appuyez sur , s'affiche et vous pouvez régler la mise au point sur l'infini.

- 3 Appuyez sur [OK].

Pour régler la mise au point automatiquement, appuyez sur [AUTO] → [OK].

Remarques

- Pour maintenir une mise au point nette, la distance minimale requise entre votre caméscope et le sujet est d'environ 1 cm pour le grand angle et d'environ 80 cm pour le téléobjectif.

Conseils

- Pour faciliter la mise au point sur le sujet, déplacez la manette de zoom vers T (téléobjectif) pour régler la mise au point, puis vers W (grand angle) pour régler le zoom pour la prise de vue. Lorsque vous filmez un sujet rapproché, déplacez la manette de zoom vers W (grand angle), puis réglez la mise au point.
- Vous pouvez également régler la mise au point manuellement à l'aide de la molette CAM CTRL (p. 23).

TELE MACRO

Ce mode est très utile pour filmer des sujets de petite taille, comme des fleurs ou des insectes. Vous pouvez rendre l'arrière-plan plus flou et les sujets plus clairs.

Quand vous réglez [TELE MACRO] sur [MARCHÉ] (), le zoom (p. 22) se déplace automatiquement jusqu'en haut du côté T (téléobjectif) et vous permet d'enregistrer des sujets rapprochés jusqu'à 45 cm environ.



Pour annuler, appuyez sur [ARRET] ou effectuez un zoom dans le sens grand angle (côté W).

Remarques

- Lors de la prise de vue d'un sujet éloigné, il peut s'avérer difficile et plus long d'effectuer la mise au point.
- Faites la mise au point manuellement ([MISE AU PT.], p. 45) lorsque la mise au point automatique se fait difficilement.

INTENSIFICAT

Le pourtour du sujet à l'écran est accentué pour faciliter la mise au point. Vous pouvez définir la couleur de pourtour affichée à l'écran pendant l'intensification. Si vous modifiez le réglage par défaut, ^{PEAK} ^{ING} s'affiche à l'écran.

▶ ARRET

Pour ne pas régler cette fonction.

BLANC

Pour que le pourtour apparaisse en blanc.

ROUGE

Pour que le pourtour apparaisse en rouge.

JAUNE

Pour que le pourtour apparaisse en jaune.

Conseils

- L'intensification n'est pas enregistrée sur la cassette.

REGL.FLASH

Vous pouvez régler cette fonction quand vous utilisez le flash intégré ou un flash externe (en option) compatible avec votre caméscope.

NIV.FLASH

ELEVE(↕+)

Augmente le niveau du flash.

▶ NORMAL(↕)

BAS(↕-)

Atténue le niveau du flash.

YEUX ROUGES

Vous pouvez empêcher les yeux rouges en activant le flash avant la prise de vue. Réglez [YEUX ROUGES] sur [MARCHE], puis appuyez plusieurs fois sur  (flash) (p. 24) pour sélectionner un réglage.

 (Réduction automatique des yeux rouges) : permet de déclencher un pré-flash, pour réduire l'effet yeux rouges avant que le flash ne se déclenche automatiquement, lorsque la luminosité environnante est insuffisante.



 (Correction forcée de l'effet yeux rouges) : déclenche toujours le flash et le pré-flash pour la réduction de l'effet yeux rouges.



 (Sans flash) : enregistre sans flash.

Remarques

- La fonction de réduction de l'effet yeux rouges peut ne pas produire l'effet escompté en raison des différences individuelles et d'autres conditions.

SUPER NS (Super NightShot)

L'image est enregistrée avec jusqu'à 16 fois la sensibilité de la prise de vue NightShot lorsque vous réglez [SUPER NS] sur [MARCHE] avec le commutateur NIGHTSHOT (p. 24) également réglé sur ON.

 et [« SUPER NIGHTSHOT »] s'affichent à l'écran.

Pour revenir au réglage normal, réglez [SUPER NS] sur [ARRET], ou réglez le commutateur NIGHTSHOT sur OFF.

Remarques

- N'utilisez pas NightShot/[SUPER NS] dans des endroits lumineux. Cela pourrait entraîner un problème de fonctionnement.
- Ne couvrez pas le port de rayons infrarouges avec les doigts ou d'autres objets (p. 109).
- Retirez le convertisseur (en option) et le pare-soleil.
- Faites la mise au point manuellement ([MISE AU PT.], p. 45) lorsque la mise au point automatique se fait difficilement.

- La vitesse d'obturation de votre caméscope change en fonction de la luminosité. Dans ce cas, le mouvement de l'image peut être plus lent.

ECL.P.V.N. (NightShot Light)

Si vous utilisez la fonction NightShot (p. 24) ou [SUPER NS] (p. 46) pour l'enregistrement, vous pouvez enregistrer des images plus claires en réglant [ECL.P.V.N.], qui émet une lumière infrarouge (invisible), sur [MARCHE] (réglage par défaut).

⚡ Remarques

- Ne couvrez pas le port de rayons infrarouges avec les doigts ou d'autres objets (p. 109).
- Retirez le convertisseur (en option) et le pare-soleil.
- La distance de prise de vue maximale avec [ECL.P.V.N.] est d'environ 3 m.

COLOR SLOW S (Color Slow Shutter)

Lorsque vous réglez [COLOR SLOW S] sur [MARCHE], vous pouvez enregistrer une image aux couleurs plus lumineuses, même dans des endroits sombres.

[📷] et [COLOR SLOW SHUTTER] s'affichent à l'écran.

Pour annuler [COLOR SLOW S], appuyez sur [ARRET].

⚡ Remarques

- Faites la mise au point manuellement ([MISE AU PT.], p. 45) lorsque la mise au point automatique se fait difficilement.
- La vitesse d'obturation de votre caméscope change en fonction de la luminosité. A ce moment, le mouvement de l'image peut être plus lent.

RAY.DIAG.

Des rayures diagonales apparaissent sur certaines parties de l'écran où la luminosité est à un niveau préréglé. Ce mode est utile

comme guide pour régler la luminosité. Lorsque vous modifiez le réglage par défaut, [📷] s'affiche. Le motif zébré n'est pas enregistré.

▶ ARRET

Le motif zébré n'est pas affiché.

70

Le motif zébré s'affiche à un niveau de luminosité d'écran d'environ 70 IRE.

100

Le motif zébré s'affiche à un niveau de luminosité d'écran d'environ 100 IRE ou davantage.

⚡ Remarques

- Les parties de l'écran où la luminosité est d'environ 100 IRE ou davantage peuvent sembler surexposées.

💡 Conseils

- IRE représente la luminosité de l'écran.

HISTOGRAMME

Lorsque vous réglez [HISTOGRAMME] sur [MARCHE], la fenêtre [HISTOGRAMME] (un graphique représentant la répartition des couleurs dans une photo) s'affiche à l'écran.

Cette option est utile pour régler l'exposition. Vous pouvez régler les options [EXPOSITION] ou [REG.EXP.AUTO] à l'aide de la fenêtre [HISTOGRAMME]. L'[HISTOGRAMME] n'est pas enregistré sur une cassette ou sur un « Memory Stick Duo ».

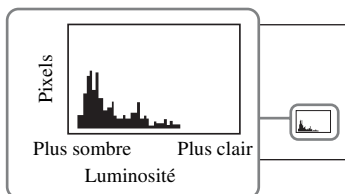

Remarques

-  s'affiche à l'écran plutôt que [HISTOGRAMME] lorsque vous utilisez le zoom numérique.

Conseils

- La partie gauche du graphique indique les zones plus sombres de l'image tandis que la partie droite indique les zones plus claires.

RETARDATEUR

Une image fixe est enregistrée après 10 secondes environ.

Appuyez sur PHOTO lorsque [RETARDATEUR] est réglé sur [MARCHE] et  s'affiche.

Pour annuler le compte à rebours, appuyez sur [REINI.].

Pour annuler le retardateur, sélectionnez [ARRET].

Conseils

- Vous pouvez également appuyer sur la touche PHOTO de la télécommande (p. 110).

ZOOM NUM.

Vous pouvez sélectionner le niveau de zoom maximal si vous souhaitez effectuer un zoom supérieur à 10 x (réglage par défaut) pendant l'enregistrement sur une cassette. Notez que la qualité de l'image diminue lorsque vous utilisez le zoom numérique.

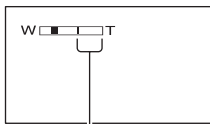

Le côté droit de la barre indique le facteur de zoom numérique. La zone de zoom s'affiche lorsque vous sélectionnez le niveau de zoom.

► ARRET

Les zooms sont effectués de manière optique jusqu'au niveau 10 x.

20 x

Les zooms sont effectués de manière optique jusqu'au niveau 10 x, puis de façon numérique jusqu'à 20 x.

STEADYSHOT

Vous pouvez compenser le bougé du caméscope (le réglage par défaut est [MARCHE]). Réglez [STEADYSHOT] sur [ARRET] () lorsque vous utilisez un trépied (en option). Ensuite, l'image devient naturelle.

CONVERTISS.

Lors de l'utilisation d'un convertisseur en option, utilisez cette fonction pour enregistrer tout en compensant de façon optimale le bougé de l'appareil pour chaque objectif.

► ARRET

Sélectionnez cette option lorsque vous n'utilisez pas le convertisseur (en option).

GRAND ANGLE ()

Sélectionnez cette option pour utiliser le convertisseur grand angle (en option).

TELEOBJ. ()

Sélectionnez cette option pour utiliser le convertisseur télé (en option).

REGL.MOLETTE

Vous pouvez sélectionner une option de menu à attribuer à la molette CAM CTRL. Pour plus d'informations, reportez-vous à la page 23.

X.V.COLOR HDV1080i

Pendant l'enregistrement, réglez sur [MARCHE] pour capturer une gamme plus large de couleurs.

Diverses couleurs telles que la couleur brillante des fleurs et le bleu turquoise de la mer peuvent être reproduites plus fidèlement.

Remarques

- Réglez [X.V.COLOR] sur [MARCHE] uniquement lorsque le contenu enregistré sera lu sur un téléviseur compatible x.v.Color.
- Si le film enregistré avec cette fonction [MARCHE] est lu sur un téléviseur non compatible x.v.Color, les couleurs peuvent ne pas être reproduites correctement.
- [X.V.COLOR] ne peut pas être réglé sur [MARCHE] lorsque :
 - l'enregistrement est au format DV
 - un film est enregistré.

Menu REGL.MEM.**Réglages pour le « Memory Stick Duo »**

Les réglages par défaut sont désignés par ►. Les indicateurs entre parenthèses s'affichent lorsque les options sont sélectionnées.

Reportez-vous à la page 38 pour obtenir des détails sur la sélection des options de menu.

IMAGE FIXE■ **QUALITE**► **HAUTE (FINE)**

Enregistre des images fixes de grande qualité.

STANDARD (STD)

Enregistre des images fixes de qualité standard.

Remarques

- La qualité d'image est automatiquement réglée sur [HAUTE] en mode Easy Handycam.

■ **TAILLE**► **6,1M (L_{6,1M})**

Enregistre des images fixes nettes.

☒ **4,6M (L_{4,6M})**

Enregistre des images fixes nettes au format 16:9 (écran large).

3,1M (L_{3,1M})

Vous permet d'enregistrer davantage d'images fixes d'une qualité relativement nette.

VGA (0,3M) (L_{VGA})

Vous permet d'enregistrer un nombre maximal d'images.

Remarques

- [TAILLE] ne peut être réglé que si le commutateur POWER est réglé sur CAMERA-MEMORY.

Capacité du « Memory Stick Duo » et nombre d'images enregistrables

Lorsque le commutateur POWER est réglé sur CAMERA-MEMORY

	6,1M 2848 × 2136 [6.1M]	4,6M 2848 × 1602 [4.6M]	3,1M 2048 × 1536 [3.1M]	VGA 640 × 480 [VGA]
128 Mo	41 98	55 130	80 185	780 1970
256 Mo	75 175	95 235	140 335	1400 3550
512 Mo	150 365	205 485	295 690	2900 7300
1 Go	315 740	420 950	610 1400	6000 14500
2 Go	630 1500	850 2000	1200 2850	12000 30000
4 Go	1250 2950	1650 3950	2400 5600	23500 59500
8 Go	2500 6000	3350 8000	4900 11000	48000 115000

Lorsque le commutateur POWER est réglé sur CAMERA-TAPE*

	4,6M 2848 × 1602 [4.6M]	3,4M 2136 × 1602 [3.4M]
128 Mo	55 130	74 170
256 Mo	95 235	130 305
512 Mo	205 485	275 630
1 Go	420 950	560 1300
2 Go	850 2000	1100 2600
4 Go	1650 3950	2250 5200
8 Go	3350 8000	4500 10000

* [TAILLE] est réglée sur [4,6M] au format HDV ou DV (16:9), et sur [3,4M] au format DV (4:3).

Lorsque le commutateur POWER est réglé sur PLAY/EDIT*

	1,2M 1440 × 810 [1.2M]	VGA 640 × 480 [VGA]	0,2M 640 × 360 [0.2M]
128 Mo	205 490	780 1970	980 1970
256 Mo	370 890	1400 3550	1750 3550
512 Mo	770 1800	2900 7300	3650 7300
1 Go	1550 3750	6000 14500	7500 14500
2 Go	3150 7500	12000 30000	15000 30000
4 Go	6300 14500	23500 59500	29500 59500
8 Go	12500 30000	48000 115000	60000 115000

* [TAILLE] est réglée sur [1,2M] au format HDV, [0,2M] au format DV (16:9) et [VGA (0,3M)] au format DV (4:3).

Remarques

- Toutes les valeurs sont mesurées avec les réglages suivants :
Haut : La qualité d'image [HAUTE] est sélectionnée.
Bas : La qualité d'image [STANDARD] est sélectionnée.
- Si vous utilisez un « Memory Stick Duo » fabriqué par Sony Corporation. Le nombre d'images pouvant être enregistrées varie en fonction de l'environnement d'enregistrement et du support d'enregistrement.
- L'ordre unique des pixels du capteur ClearVid CMOS et du système de traitement d'image de Sony (nouveau Enhanced Imaging Processor) permet une résolution d'image fixe équivalente aux tailles décrites.

☐ SUPPR. TOUT

Supprime toutes les images d'un « Memory Stick Duo » sans protection d'image ou dans le dossier sélectionné.

- ① Sélectionnez [TOUS FICH.] ou [DOSS. UTIL.].

[TOUS FICH.] : Supprime toutes les images sur le « Memory Stick Duo ».

[DOSS. UTIL.] : Supprime toutes les images du dossier sélectionné.

- ② Appuyez deux fois sur [OUI] → .

⚡ Remarques

- Le dossier n'est pas supprimé, même si vous supprimez toutes les images du dossier.
- N'effectuez aucune des opérations suivantes pendant que le message Suppression de toutes les données en cours... est affiché :
 - Utilisez les touches de fonction / le commutateur POWER.
 - Ejecter le « Memory Stick Duo ».

☐ FORMATER

Le « Memory Stick Duo » a été formaté en usine et ne nécessite aucun formatage à l'achat.

Pour exécuter le formatage, appuyez deux fois sur [OUI] → .

Le formatage est terminé et toutes les images vont être supprimées.

⚡ Remarques

- N'effectuez aucune des opérations suivantes pendant que le message Formatage en cours... est affiché :
 - Utilisez les touches de fonction / le commutateur POWER.
 - Ejecter le « Memory Stick Duo ».
- Le formatage supprime toutes les données sur le « Memory Stick Duo », y compris les données d'image protégées et les dossiers qui viennent d'être créés.

N° FICHER

▶ SERIE

Affecte des numéros de fichier dans l'ordre, même si le « Memory Stick Duo » est remplacé par un autre. Le numéro de fichier est réinitialisé lorsqu'un nouveau dossier est créé ou lorsque le dossier d'enregistrement est remplacé par un autre.

REINITIALI.

Ramène le numéro de fichier à 0001 chaque fois que le « Memory Stick Duo » est changé.

NOUV. DOSS.

Vous pouvez créer un nouveau dossier (102MSDCF à 999MSDCF) sur un « Memory Stick Duo ». Lorsque 9 999 images sont enregistrées dans le dossier actuel, un nouveau dossier est automatiquement créé pour l'enregistrement des images ultérieures.

Appuyez sur [OUI] → .

⚡ Remarques

- Vous ne pouvez pas supprimer les dossiers créés avec votre caméscope. Vous devez formater le « Memory Stick Duo » (p. 51) ou supprimer des dossiers via l'ordinateur.
- Le nombre d'images enregistrables sur un « Memory Stick Duo » peut diminuer en fonction de l'augmentation du nombre de dossiers.

DOSSIER ENR. (Dossier d'enregistrement)

Sélectionnez le dossier à utiliser pour l'enregistrement à l'aide des touches /, puis appuyez sur .

⚡ Remarques

- Par défaut, les images sont enregistrées dans le dossier 101MSDCF.
- Après avoir enregistré une image dans un dossier, ce dossier est défini comme dossier par défaut pour la lecture.

DOSS. LECT. (Dossier de lecture)

Sélectionnez un dossier de lecture à l'aide des touches /, puis appuyez sur .

Menu APPLI.IMAGE

Effets d'image spéciaux ou fonctions d'enregistrement/de lecture supplémentaires

Les réglages par défaut sont désignés par ►. Les indicateurs entre parenthèses s'affichent lorsque les options sont sélectionnées.

Reportez-vous à la page 38 pour obtenir des détails sur la sélection des options de menu.

FONDU

Vous pouvez enregistrer une transition avec les effets suivants qui viennent s'ajouter à l'intervalle entre les scènes.

- ① Sélectionnez l'effet souhaité en mode [VEILLE] (pendant l'entrée en fondu) ou [ENR.] (pendant la sortie en fondu), puis appuyez sur [OK].
- ② Appuyez sur START/STOP.
L'indicateur de transition en fondu arrête de clignoter, puis s'éteint lorsque la transition en fondu est terminée.

Pour annuler avant le début de l'opération, appuyez sur [ARRÊT] à l'étape ①. Lorsque vous appuyez sur START/STOP, le réglage est annulé.



ÉQUIL.BLANC



ÉQUIL.NOIR



FONDU MOS.



MONOTONE

Pendant l'entrée en fondu, l'image passe graduellement du noir et blanc à la couleur. Pendant la sortie en fondu, elle passe graduellement de la couleur au noir et blanc.

PHOTO INTERV (Enregistrement de photos par intervalles)

Vous pouvez enregistrer des images fixes sur le « Memory Stick Duo » à un intervalle sélectionné. Cette fonction est pratique pour observer le mouvement des nuages ou les changements intervenant dans la lumière du jour, etc.

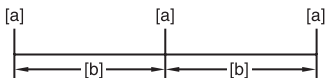

[a] : Enregistrement

[b] : Intervalle

- ① Appuyez sur [SET] → à l'intervalle de temps souhaité (1, 5 ou 10 minutes) → [OK] → [MARCHE] → [OK] → [X].
- ② Appuyez à fond sur PHOTO.
 arrête de clignoter et l'enregistrement d'images fixes par intervalles commence.

Pour annuler [PHOTO INTERV], appuyez sur [ARRÊT].

DIAPORAMA

Lecture en séquence d'images enregistrées sur un « Memory Stick Duo » ou dans un dossier (diaporama).

- ① Appuyez sur [SET] → [DOSS. LECT.].
- ② Sélectionnez [TOUS FICH. ([all])] ou [DOSS. UTIL. ([T])], puis appuyez sur [OK].

Si vous sélectionnez [DOSS. UTIL. ([T])], toutes les images du dossier en cours de lecture sélectionné dans [DOSS. LECT.] (p. 51) sont lues en séquence.

- ③ Appuyez sur [RELECTURE].

- ④ Sélectionnez [MARCHE] ou [ARRÊT], puis sur [OK].
 Pour recommencer le diaporama, sélectionnez [MARCHE] (C).
 Pour visionner le diaporama une seule fois, sélectionnez [ARRÊT].
- ⑤ Appuyez sur [FIN] → [LIRE].

Pour annuler [DIAPORAMA], appuyez sur [FIN]. Pour faire une pause, appuyez sur [PAUSE].

Conseils

- Vous pouvez sélectionner la première image du diaporama en appuyant sur [−]/[+] avant d'appuyer sur [LIRE].

EFFET NUM. (Effet numérique)

Vous pouvez ajouter des effets numériques à l'enregistrement/la lecture.

- ① Appuyez sur l'effet souhaité.
 ② Réglez l'effet à l'aide des touches [−]/[+], puis appuyez sur [OK].

Effet	Paramètres à régler
EFFET CINEMA*	Aucun réglage nécessaire
FIXE	Degré de transparence de l'image fixe à superposer sous un film
FLASH	Intervalle d'enregistrement/de lecture image par image.
TRAINEE	Durée de rémanence de l'image
FILM RETRO*	Aucun réglage nécessaire

* Disponible pendant l'enregistrement sur cassette uniquement.

- ③ Appuyez sur [OK].
 [D]*s'affiche.

Pour annuler [EFFET NUM.], appuyez sur [ARRÊT].

▶ ARRÊT

N'utilisez pas le réglage [EFFET NUM.].

EFFET CINEMA (Effet cinématique)

Vous pouvez ajouter une ambiance cinéma à des images en réglant la qualité d'image.

FIXE

Vous pouvez enregistrer/lire un film tout en le superposant sur une image fixe enregistrée auparavant en appuyant sur [FIXE].



FLASH (Mouvement de flash)

Vous pouvez enregistrer/lire un film avec un effet d'images fixes en série (effet stroboscopique).

TRAINEE

Pendant l'enregistrement/la lecture, l'image comprend un effet de traînée.

FILM RETRO

Ajoute un effet de film rétro de couleur sépia aux images.

Remarques

- Vous ne pouvez pas passer à un autre effet numérique lorsque vous enregistrez des images sur une cassette en mode [EFFET CINEMA].
- Les effets ajoutés aux images de lecture ne sont pas émis via l'interface [i], HDV/DV (i.LINK). Seules les images originales peuvent être émises.
- Quand vous utilisez [EFFET NUM.], vous ne pouvez pas employer la touche de vérification pour les images fixes contenues sur le « Memory Stick Duo » [D].
- Si vous réglez [EFFET CINEMA], [SPOTMETRE] et [EXPOSITION], retournez à [AUTO].
- Vous ne pouvez pas ajouter d'effets spéciaux à des images provenant d'appareils raccordés à votre caméscope.

Conseils

- Vous pouvez enregistrer des images modifiées avec des effets spéciaux sur un « Memory Stick

Duo » (p. 70) ou les enregistrer sur un magnétoscope/graveur DVD/HDD (p. 65).

EFFET SPEC. (Effet d'image)

Vous pouvez ajouter des effets spéciaux à une image pendant l'enregistrement ou la lecture.  s'affiche.

▶ ARRET

N'utilisez pas le réglage [EFFET SPEC.].

NUANCE PEAU*

La texture de la peau apparaît plus nette et attirante.

NEGATIF



La couleur et la luminosité sont inversées.

SEPIA

Les images apparaissent en couleur sépia.

NOIR&BLANC (Blanc et noir)

Les images apparaissent en noir et blanc.

EFFET ILLUS.



Les images ressemblent à des illustrations avec un fort contraste.

PASTEL*



Les images ressemblent à des dessins au pastel pâle.

MOSAIQUE*



Les images apparaissent sous forme de mosaïque.

* Disponible pendant l'enregistrement sur cassette uniquement.

Remarques

- Les effets ajoutés aux images de lecture ne sont pas émis via l'interface  HDV/DV (i.LINK). Seules les images originales peuvent être émises.
- Vous ne pouvez pas ajouter d'effets spéciaux à des images provenant d'appareils raccordés à votre caméscope.

Conseils

- Vous pouvez enregistrer des images modifiées avec des effets spéciaux sur un « Memory Stick Duo » (p. 70) ou les enregistrer sur un magnétoscope/graveur DVD/HDD (p. 65).

ENR.L.REGUL. (Enregistrement lent régulier)

Les actions et sujets en mouvement rapide, qui ne peuvent pas être capturés dans des conditions de prise de vue habituelles, peuvent être capturés en ralenti net régulier pendant environ 3 secondes. Ce réglage s'avère pratique pour capturer des actions rapides comme un mouvement de joueur de golf ou de tennis.

Appuyez sur START/STOP dans l'écran [ENR.L.REGUL.].

Un film de 3 secondes (environ) est enregistré sous la forme d'un film au ralenti de 12 secondes.

[Enregistr...] disparaît lorsque l'enregistrement est terminé.

Appuyez sur  pour régler les paramètres suivants.

– [CHRONO]

Sélectionnez le point de début de l'enregistrement après avoir appuyé sur START/STOP (le réglage par défaut est [3s APRES]).

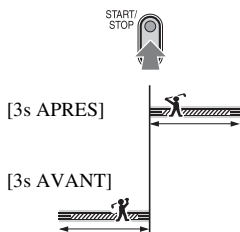

– [ENREG. SON]

Si vous sélectionnez [MARCHE] (🔊), vous pouvez enregistrer d'autres dialogues, etc. dans le film au ralenti (le réglage par défaut est [ARRÊT]).

Les sons s'enregistrent lorsque [Enregistr...] s'affiche.

🔊 Remarques

- Les sons ne peuvent pas être enregistrés pendant la prise de vue d'un film de 3 secondes au ralenti (environ).
- La qualité d'image de [ENR.L.REGUL.] est légèrement inférieure à celle d'un enregistrement normal.

Pour annuler [ENR.L.REGUL.], appuyez sur [FIN].

PictBridge IMPR.

Reportez-vous à la page 72.

SELECT.USB

Vous pouvez raccorder le caméscope à un ordinateur personnel à l'aide d'un câble USB et importer des images vers l'ordinateur. Vous pouvez aussi raccorder le caméscope à une imprimante compatible PictBridge à l'aide de cette fonction. Reportez-vous au « Guide de mise en route » disponible sur le CD-ROM fourni pour obtenir de plus amples informations.

▶ 📁 Memory Stick

Sélectionnez ce réglage pour visualiser les images d'un « Memory Stick Duo » sur l'ordinateur ou les importer sur l'ordinateur.

PictBridge IMPR.

Sélectionnez ce réglage quand vous raccordez le caméscope à une imprimante compatible PictBridge pour imprimer directement (p. 72).

MODE DEMO

Le réglage par défaut est [MARCHE]. Il vous permet de visualiser la démonstration en 10 minutes environ. Après avoir retiré la cassette et le « Memory Stick Duo » de votre caméscope, faites glisser le commutateur POWER pour allumer le témoin CAMERA-TAPE.

💡 Conseils

- La démonstration est interrompue dans les situations telles que celles décrites ci-dessous.
 - Lorsque vous appuyez sur l'écran pendant la démonstration (celle-ci reprend après 10 minutes).
 - Lorsqu'une cassette ou un « Memory Stick Duo » est inséré.
 - Lorsque le commutateur POWER est réglé sur un mode différent de CAMERA-TAPE.

Menu

MONTER&LIRE







Réglages pour le montage ou la lecture dans divers modes

Reportez-vous à la page 38 pour obtenir des détails sur la sélection des options de menu.

LEC.VIT.V (Lecture à vitesses variées)

Vous pouvez visualiser des films dans plusieurs modes.

- ① Appuyez sur les boutons suivants pendant la lecture.

Pour	Appuyez sur
modifier le sens de lecture*	 (image)
lire au ralenti**	 Pour changer de sens :  (image) → 
lire image par image	 (image par image) pendant la pause de lecture. Pour changer de sens :  (image par image) pendant la lecture.

* Des lignes horizontales peuvent apparaître en haut, en bas ou au centre de l'écran. Ceci n'a rien d'anormal.

** Les images reproduites à partir de l'interface  HDV/DV (i.LINK) ne peuvent pas être reproduites correctement en mode de lecture au ralenti.

- ② Appuyez sur  → .

Pour revenir au mode de lecture normal, appuyez deux fois sur  (Pause/Lecture) (une fois lorsque l'appareil est en mode de lecture image par image).

Remarques

- Le son enregistré reste inaudible. Vous pouvez visualiser des images sous forme de mosaïque de l'image lue auparavant.

- Les images au format HDV ne sont pas reproduites par l'interface  HDV/DV (i.LINK) lorsqu'elles sont en pause ou en lecture dans un mode autre que le mode de lecture normal.
- Les images au format HDV risquent d'apparaître déformées pendant :
 - une recherche d'image ;
 - une lecture inversée.
- La lecture lente inversée et la lecture image par image inversée ne sont pas disponibles au format HDV.

ENREG. (Commande d'enregistrement vidéo)

Reportez-vous à la page 68.

RECH.DE FIN

EXECUTER

La dernière image enregistrée est lue pendant environ 5 secondes, puis s'arrête automatiquement.

ANNUL.

S'arrête [RECH.DE FIN].

Remarques

- [RECH.DE FIN] ne fonctionne pas si vous éjectez la cassette sur laquelle vous venez d'enregistrer.



Menu REGL.NORM.

Réglages pendant l'enregistrement sur une cassette ou autres réglages élémentaires

Les réglages par défaut sont désignés par ►. Les indicateurs entre parenthèses s'affichent lorsque les options sont sélectionnées.

Reportez-vous à la page 38 pour obtenir des détails sur la sélection des options de menu.

VCR HDV/DV

Sélectionnez le signal de lecture. Sélectionnez normalement [AUTO]. Lorsque votre caméscope est raccordé à un autre appareil à l'aide d'un câble i.LINK, sélectionnez le signal d'entrée/sortie de l'interface  HDV/DV (i.LINK). Le signal sélectionné est enregistré ou lu.

► AUTO

Bascule automatiquement les signaux entre le format HDV et DV lors de la lecture d'une cassette.

Avec une connexion i.LINK, bascule automatiquement les signaux entre les formats HDV et DV, et l'entrée/sortie de l'interface  HDV/DV (i.LINK).

HDV

Lit uniquement les passages enregistrés au format HDV.

Avec une connexion i.LINK, reçoit/reproduit uniquement les signaux au format HDV à partir de l'interface  HDV/DV (i.LINK), et les enregistre/lit. Vous pouvez également sélectionner ce réglage lors du raccordement du caméscope à un ordinateur, etc.

DV

Lit uniquement les passages enregistrés au format DV.

Avec une connexion i.LINK, reçoit/reproduit uniquement les signaux au format DV à partir de l'interface  HDV/DV (i.LINK), et les enregistre/lit. Vous pouvez également sélectionner ce réglage

lors du raccordement du caméscope à un ordinateur, etc.

Remarques

- Débranchez le câble i.LINK avant de modifier le paramètre [VCR HDV/DV]. Dans le cas contraire, l'appareil raccordé, par exemple un magnétoscope, risque de ne pas pouvoir reconnaître le signal vidéo de votre caméscope.
- Lorsque [AUTO] est sélectionné, si le signal bascule entre les formats HDV et DV, l'image et le son sont temporairement interrompus.
- Lorsque [CONV.i.LINK] est réglé sur [ACT. HDV → DV], les images sont reproduites comme suit :
 - en mode [AUTO], un signal HDV est converti au format DV et reproduit ; un signal DV est reproduit tel quel.
 - en mode [HDV], un signal HDV est converti au format DV et reproduit ; un signal DV n'est pas reproduit.
 - en mode [DV], un signal DV est reproduit tel quel ; un signal HDV n'est pas reproduit.

FORMAT ENR.

Vous pouvez sélectionner un format d'enregistrement.

► HDV1080i (HDV1080i)

Enregistrement avec la spécification HDV1080i.

DV (DV)

Enregistrement au format DV.

Remarques

- Si vous diffusez l'image à enregistrer à l'aide d'un câble i.LINK, réglez [CONV.i.LINK] en fonction.

REGLAGES DV

Les fonctions suivantes sont disponibles lors de l'enregistrement au format DV.

■ MODE ENR. (Mode d'enregistrement)

► SP (SP)

Sélectionnez ce mode pour enregistrer en mode SP (Lecture standard) sur une cassette.

LP (LP)

Sélectionnez ce mode (Longue durée) pour augmenter la durée d'enregistrement de 1,5 fois par rapport au mode SP.

⚙ Remarques

- Si vous enregistrez en mode LP, des parasites en forme de mosaïque peuvent apparaître ou le son peut être coupé lors de la lecture de la cassette sur d'autres caméscopes ou magnétoscopes.
- Si vous enregistrez sur une même cassette en modes SP et LP, l'image risque d'être parasitée lors de la lecture ou le code temporel risque de ne pas s'inscrire correctement entre les scènes.

■ SEL. GD FMT

Vous pouvez sélectionner le format d'image en fonction du téléviseur raccordé lors de l'enregistrement. Reportez-vous également aux modes d'emploi fournis avec votre téléviseur.

► FORMAT 16:9

Enregistre les images en plein écran sur un écran de télévision 16:9 (écran large).

4:3 (4:3)

Enregistre les images en plein écran sur un écran de télévision 4:3.

⚙ Remarques

- Réglez [FORMAT TV] en fonction du téléviseur raccordé pour la lecture (p. 60).

■ MODE AUDIO

► 12BIT

Sélectionnez ce mode pour enregistrer en mode 12 bits (2 sons stéréo).

16BIT (16b)

Sélectionnez ce mode pour effectuer un enregistrement en mode 16 bits (1 son stéréo de haute qualité).



⚙ Remarques

- Lors de l'enregistrement au format HDV, le son est automatiquement enregistré en mode [16BIT].

■ MEL. AUDIO

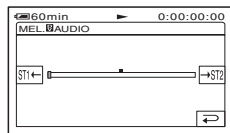
Durant la lecture, vous pouvez contrôler le son enregistré avec copie audio ou micro à 4 canaux sur la cassette durant la lecture.





Appuyez sur  pour régler la balance entre la bande son d'origine (ST1) et le son enregistré par la suite (ST2), puis appuyez sur .

⚙ Remarques

- La bande son d'origine (ST1) est reproduite selon les réglages par défaut.

VOLUME

Appuyez sur  /  pour régler le volume (p. 26).

Conseils

- Vous pouvez également effectuer ce réglage à l'aide de la molette CAM CTRL (p. 23).



NIVEAU MICRO

Vous pouvez régler le niveau du son d'enregistrement manuellement.

► AUTO

Sélectionnez ce mode pour régler automatiquement le niveau du son d'enregistrement.

MANUEL

Appuyez sur  /  pour régler le niveau du son d'enregistrement pendant l'enregistrement ou en veille.

Les barres de réglage du niveau du son d'enregistrement s'affichent à l'écran. Le

niveau du son d'enregistrement augmente lorsque la barre se déplace vers la droite. L'appareil de mesure du niveau d'enregistrement s'affiche lorsque le niveau du son d'enregistrement est différent du réglage par défaut.

⚙️ Remarques



- Utilisez un casque pour contrôler le son lors du réglage.

REGL. LCD/VIS

L'image enregistrée n'est pas affectée par ce mode.

■ LUMI. LCD

Vous pouvez régler la luminosité de l'écran LCD.

- ① Réglez la luminosité à l'aide des touches  / .
- ② Appuyez sur .

■ NIV. CTJR LCD

Vous pouvez régler la luminosité du rétroéclairage de l'écran LCD.

► NORMAL

Luminosité normale.



LUMINEUX

Rend l'écran LCD plus lumineux.

⚙️ Remarques

- Lors du raccordement de votre caméscope à des sources d'alimentation extérieures, le réglage [LUMINEUX] est automatiquement sélectionné.
- Quand vous sélectionnez [LUMINEUX], l'autonomie de la batterie est légèrement réduite pendant l'enregistrement.

■ COULEUR LCD

Vous pouvez régler la couleur de l'écran LCD à l'aide des touches  / .



Faible intensité ←→ Forte intensité

■ AR-PL VISEUR

Vous pouvez régler la luminosité du viseur.

► NORMAL

Luminosité normale.

LUMINEUX

Rend l'écran du viseur plus lumineux.

⚙️ Remarques

- Lors du raccordement de votre caméscope à des sources d'alimentation extérieures, le réglage [LUMINEUX] est automatiquement sélectionné.
- Quand vous sélectionnez [LUMINEUX], l'autonomie de la batterie est légèrement réduite pendant l'enregistrement.

COMPOSANT

Sélectionnez [COMPOSANT] lorsque vous raccordez votre caméscope à un téléviseur à l'aide de la prise d'entrée composant.

576i

Sélectionnez ce réglage lorsque vous raccordez votre caméscope à un téléviseur à l'aide de la prise d'entrée composant.

► 1080i/576i

Sélectionnez ce réglage lorsque vous raccordez votre caméscope à un téléviseur qui possède une prise d'entrée composant et qui peut afficher le signal 1080i.

CONV. i.LINK

Les signaux au format HDV sont convertis au format DV et les images sont reproduites au format DV par l'interface , HDV/DV (i.LINK).

► ARRET

Reproduit les images à partir de l'interface , HDV/DV (i.LINK) conformément aux réglages de [FORMAT ENR.] et [VCR HDV/DV].

ACT. HDV → DV

Les images au format HDV sont converties au format DV tandis que les images au format DV sont reproduites au format DV.

Remarques

- Pour plus d'informations sur l'entrée du signal via un raccordement i.LINK, reportez-vous à [VCR HDV/DV] (p. 57).
- Débranchez le câble i.LINK avant de configurer [CONV.i.LINK]. Dans le cas contraire, l'appareil vidéo raccordé risque de ne pas pouvoir reconnaître le signal vidéo de votre caméscope.

FORMAT TV

Vous devez convertir le signal en fonction du téléviseur raccordé lors de la lecture de l'image. Les images enregistrées sont lues comme indiqué sur les illustrations suivantes.

▶ 16:9

Sélectionnez ce réglage pour visionner les images sur un téléviseur 16:9 (écran large).

Images 16:9
(grand écran)



Images 4:3



4:3

Sélectionnez ce réglage pour visionner les images sur un téléviseur standard 4:3.

Images 16:9
(grand écran)



Images 4:3



Remarques

- Vous pouvez raccorder le caméscope à un téléviseur à l'aide d'un câble i.LINK pour lire la cassette. Le réglage [FORMAT TV] n'est pas valable.

GUIDE AFFICH (Guide d'affichage)

Reportez-vous à la page 115.

VERIF. STATUT

Vous pouvez vérifier la valeur de configuration des éléments suivants.

- [VCR HDV/DV] (lorsque le commutateur POWER est réglé sur PLAY/EDIT) (p. 57)
- [COMPOSANT] (p. 59)
- [CONV.i.LINK] (p. 59)
- [FORMAT TV] (p. 60)
- SORTIE HDMI (p. 107)

IMAGE GUIDE

Vous pouvez afficher l'image et vérifier que le sujet est horizontal ou vertical en réglant [IMAGE GUIDE] sur [MARCHE]. Le cadre n'est pas enregistré. Appuyez sur DISPLAY/BATT INFO pour faire disparaître le cadre.

Conseils

- Le pointage du sujet sur la croix du cadre de guidage crée une composition équilibrée.

MARQUE CENT.

Si vous réglez [MARQUE CENT.] sur [MARCHE], un repère s'affiche au centre de l'écran pour vous permettre de le localiser aisément. Le repère n'est pas enregistré. Appuyez sur DISPLAY/BATT INFO pour faire disparaître le repère.

BARRE COUL.

Vous pouvez afficher la barre des couleurs ou l'enregistrer sur la cassette en réglant [BARRE COUL.] sur [MARCHE]. Il est utile de régler les couleurs sur le moniteur raccordé.

CODE DONNEES

Pendant la lecture, ce mode permet d'afficher des informations (code de données) enregistrées automatiquement à la prise de vue.

► ARRET

Le code de données n'est pas affiché.

DATE/HEURE

Affichage de la date et de l'heure.

DON. CAMES. (ci-dessous)

Affichage des données de réglage du caméscope.

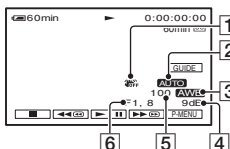

- 1 SteadyShot éteint
- 2 Exposition
- 3 Balance des blancs
- 4 Gain
- 5 Vitesse d'obturation
- 6 Indice du diaphragme

⚙ Remarques

- La valeur de réglage de l'exposition (0EV), la vitesse d'obturation et l'indice de diaphragme s'affichent lors de la lecture d'images fixes d'un « Memory Stick Duo ».
- s'affiche pour une image enregistrée avec un flash.
- Dans l'écran de données DATE/HEURE, la date et l'heure sont affichées dans la même zone. Si vous enregistrez une image sans régler l'horloge, [---:---] et [---:---] s'affichent.
- En mode Easy Handycam, vous ne pouvez régler que le paramètre [DATE/HEURE].

RESTANT

► AUTO

Ce mode vous permet d'afficher l'indicateur de bande restante sur la cassette pendant environ 8 secondes dans des situations telles que celles décrites ci-dessous.

- Lorsque vous réglez le commutateur POWER sur PLAY/EDIT ou sur CAMERA-TAPE avec une cassette insérée.

- Lorsque vous appuyez sur (Lecture/Pause).

MARCHE

Affichage en continu de l'indicateur d'autonomie de la bande.

TELECOMMANDE (Télécommande)

Le réglage par défaut est [MARCHE], ce qui vous permet d'utiliser la télécommande fournie (p. 110).

💡 Conseils

- Sélectionnez le mode [ARRET] pour éviter que votre caméscope ne réagisse à une commande envoyée par les télécommandes d'autres caméscopes ou magnétoscopes.

VOY. TOURNAGE (Témoin d'enregistrement)

Le témoin d'enregistrement du caméscope ne s'allume pas pendant l'enregistrement si vous réglez cette option sur [ARRET] (Le réglage par défaut est [MARCHE]).

BIP

► MARCHE

Un bip sonore retentit lorsque vous commencez l'enregistrement ou que vous l'arrêtez ou lorsque vous utilisez l'écran tactile.

ARRET

Annule le bip sonore et le son de l'obturateur.

SORTIE AFF. (Sortie de l'affichage)

► LCD

Affiche des informations comme le code temporel sur l'écran LCD et dans le viseur.

SORTIE V/LCD

Affiche des informations comme le code temporel sur l'écran du téléviseur et l'écran LCD et dans le viseur.

ROTAT.MENU

► NORMAL

Faites défiler les options de menu vers le bas en appuyant sur .

INVERSE

Faites défiler les options de menu vers le haut en appuyant sur .

ARRET AUTO (Arrêt automatique)

► 5min

Le caméscope s'éteint automatiquement lorsque vous ne l'utilisez pas pendant plus de 5 minutes environ.

JAMAIS

Le caméscope ne s'arrête pas automatiquement.

Remarques

- Lorsque vous raccordez votre caméscope à une prise murale, [ARRET AUTO] est automatiquement réglé sur [JAMAIS].

ETALONNAGE

Reportez-vous à la page 102.

ENR.RAPIDE (Enregistrement rapide)

Vous pouvez légèrement diminuer le point de début d'enregistrement lorsque vous commencez l'enregistrement en appuyant sur START/STOP. Cette fonction est utile pour compenser l'intervalle de temps au déclic de l'obturateur.

► ARRÊT

Atteindre le point de début de l'enregistrement est plus long, mais une transition douce peut être enregistrée.

MARCHE

Diminue légèrement le temps nécessaire au démarrage de l'enregistrement lorsque vous tentez d'enregistrer juste après avoir allumé le caméscope (réglez le commutateur POWER sur CAMERA-TAPE depuis la position OFF (CHG)), ou lorsque vous tentez d'enregistrer alors que le mode de veille d'enregistrement est désactivé.

Remarques

- Si [ENR.RAPIDE] est réglé sur [MARCHE], l'intervalle entre les scènes se bloque pendant un instant (il est recommandé d'effectuer les modifications sur votre ordinateur).

Conseils

- Si le mode de veille d'enregistrement dure plus de 3 minutes environ, le tambour cesse de tourner et le mode de veille est annulé. Ce mécanisme est destiné à protéger la cassette et à éviter un épuisement inutile de la batterie.



Menu HEURE/ LANGU.

Reportez-vous à la page 38 pour obtenir des détails sur la sélection des options de menu.

REGL.HORLOGE

Reportez-vous à la page 14.

HEURE UNIV.

Lorsque vous utilisez votre caméscope à l'étranger, vous pouvez régler le décalage horaire en appuyant sur /. L'horloge est alors réglée en fonction du décalage horaire.

Si vous indiquez 0 comme décalage horaire, l'heure initiale est rétablie.

LANGUAGE

Vous pouvez sélectionner la langue à utiliser sur l'écran LCD.

- Votre caméscope propose [ENG[SIMP]] (anglais simplifié) lorsque vous ne pouvez pas trouver votre langue maternelle parmi les options.

Personnalisation du Menu personnel

Vous pouvez ajouter des options de menu à votre Menu personnel et personnaliser les réglages du Menu personnel pour chaque position du témoin POWER. Cette personnalisation est très pratique pour ajouter des options de menu fréquemment utilisées dans le Menu personnel.

Ajout d'une option de menu

Vous pouvez ajouter jusqu'à 28 options de menu pour chaque position du commutateur POWER. Si vous souhaitez en ajouter davantage, supprimez les options de menu les moins importantes.

1 Appuyez sur → [REGL. P-MENU] → [AJOUTER].

Si l'option de menu souhaitée n'est pas affichée, appuyez sur .

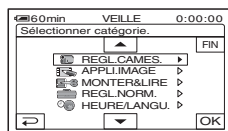

2 Appuyez sur pour sélectionner une catégorie de menu, puis appuyez sur .

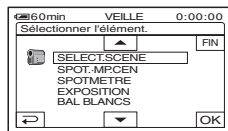

3 Appuyez sur pour sélectionner une option de menu, puis appuyez sur → [OUI] → .

L'option de menu est ajoutée à la fin de la liste.

Suppression d'une option de menu

1 Appuyez sur [P-MENU] → [REGL. P-MENU] → [SUPPRIMER].

Si l'option de menu souhaitée n'est pas affichée, appuyez sur [▲]/[▼].

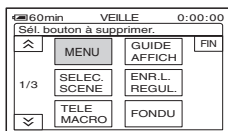

2 Appuyez sur l'option de menu que vous souhaitez supprimer.



3 Appuyez sur [OUI] → [X].

⚡ Remarques

- Vous ne pouvez pas supprimer [MENU] et [REGL. P-MENU].

Tri des options de menu affichées dans le Menu personnel

1 Appuyez sur [P-MENU] → [REGL. P-MENU] → [TRIER].

Si l'option de menu souhaitée n'est pas affichée, appuyez sur [▲]/[▼].

2 Appuyez sur l'option de menu que vous souhaitez déplacer.

3 Appuyez sur [▲]/[▼] pour déplacer l'option de menu vers l'emplacement souhaité.

4 Appuyez sur [OK].

Pour trier d'autres options, répétez les étapes 2 à 4.

5 Appuyez sur [FIN] → [X].

⚡ Remarques

- Vous ne pouvez pas déplacer [REGL. P-MENU].

Initialisation des réglages du Menu Personnel (Réinitialisation)

Appuyez sur [P-MENU] → [REGL. P-MENU] → [REINITIALIS] → [OUI] → [OUI] → [X].

Si l'option de menu souhaitée n'est pas affichée, appuyez sur [▲]/[▼].

Copie vers un magnétoSCOPE ou un graveur DVD/HDD

Pour cette opération, raccordez votre caméscope à la prise murale à l'aide de l'adaptateur secteur fourni (p. 11). Reportez-vous également aux modes d'emploi fournis avec les appareils à raccorder.











Raccordement à d'autres appareils

La méthode de raccordement et la qualité d'image diffèrent en fonction du magnétoSCOPE/ graveur DVD/HDD et des connecteurs utilisés.

Conseils

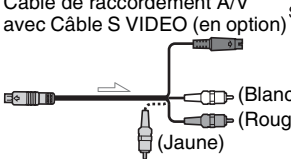
- [GUIDE RACC.] recommande la méthode de raccordement appropriée pour votre appareil (p. 28).

 : Sens du signal

Caméscope	Câble	Appareil externe
	Câble i.LINK (fourni) 	Appareil compatible avec le HDV1080i* → Qualité HD 
	Câble i.LINK (fourni) 	Appareil AV avec prise i.LINK → Qualité SD 
	Câble de raccordement A/V avec Câble S VIDEO (en option) 	Appareil AV avec prise S VIDEO → Qualité SD 
	Câble de raccordement A/V (fourni) 	Appareil AV avec prises audio/ vidéo** → Qualité SD 

* Une prise i.LINK compatible avec les spécifications du HDV1080i est nécessaire. Pour plus d'informations, reportez-vous aux modes d'emploi fournis avec l'appareil à raccorder.

** Si vous raccordez votre caméscope à un appareil mono, branchez la fiche jaune du câble de raccordement A/V à la prise vidéo et la fiche rouge (canal droit) ou blanche (canal gauche) à la prise audio de l'appareil.

Copie vers un magnétoscope ou un graveur DVD/HDD (suite)

Remarques

- Vous ne pouvez pas copier des images avec le câble HDMI.
- Les images enregistrées au format DV sont copiées en tant qu'images SD (définition standard), quelle que soit la connexion.

Prises de votre caméscope

Ouvrez le cache de la prise et raccordez le câble.

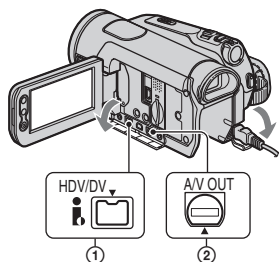

Utilisation d'un câble i.LINK (fourni)

Sélectionnez les réglages nécessaires dans le tableau ci-dessous et effectuez les réglages de menu.

Remarques

- Débranchez le câble i.LINK avant de modifier ces réglages de menu ; dans le cas contraire, le magnétoscope/appareil DVD/HDD risque de ne pas identifier correctement le signal vidéo.

Format enregistré	Format de copie	Réglage de menu	
		[VCR HDV/DV]	[CONV. i.LINK]
HDV uniquement	HDV*1	[AUTO] ou HDV	[ARRRET]
	DV	[AUTO]	[ACT. HDV → DV]
Mixte HDV et DV	HDV*1	[AUTO] ou HDV*2	[ARRRET]
	DV	[AUTO]*3	[ACT. HDV → DV]

Format enregistré	Format de copie	Réglage de menu	
		[VCR HDV/DV]	[CONV. i.LINK]
DV uniquement	DV	[AUTO] ou DV	-

*1 Le magnétoscope ou le graveur DVD/HDD doivent être conformes à la spécification HDV1080i.

*2 Les parties enregistrées en format DV ne peuvent être copiées.

*3 Les parties enregistrées en format DV et HDV peuvent être copiées.

Remarques

- Lorsque [VCR HDV/DV] est réglé sur [AUTO] et lorsque le signal bascule entre les formats HDV et DV, l'image et le son sont interrompus temporairement.
- Lorsque le lecteur et le graveur sont deux appareils compatibles avec le HDV1080i, notamment le HDR-HC9E, et sont raccordés à l'aide du câble i.LINK, la reprise de l'enregistrement après une pause ou un arrêt engendre des images légèrement instables ou de mauvaise qualité à cet endroit.
- Réglez [SORTIE AFF.] sur [LCD] (réglage par défaut) quand le caméscope est raccordé avec un câble de raccordement A/V (p. 61).

Raccordement à l'aide du câble de raccordement A/V avec prise S VIDEO (en option)

Raccordez la prise S VIDEO plutôt que la fiche vidéo (jaune). Ce raccordement offre un rendu plus fiable des images. Le son n'est pas reproduit lorsque vous raccordez uniquement le câble S VIDEO.

Copie vers un autre appareil

1 Préparez le caméscope pour la lecture.

Insérez la cassette enregistrée.
Faites glisser le commutateur POWER pour allumer le témoin PLAY/EDIT.

2 Lorsque vous copiez vers le magnéscope, insérez une cassette pour l'enregistrement. Lorsque vous copiez vers le graveur de DVD, insérez un DVD pour l'enregistrement.

Si votre appareil d'enregistrement est équipé d'un sélecteur d'entrée, réglez-le sur l'entrée appropriée (par exemple entrée vidéo 1 et entrée vidéo 2).

3 Raccordez votre appareil enregistreur (magnéscope ou graveur DVD/HDD) à votre caméscope.





Pour plus d'informations sur le raccordement, reportez-vous à la page 65.

4 Lancez la lecture sur le caméscope et l'enregistrement sur l'appareil enregistreur.

Pour obtenir des détails sur ces opérations, reportez-vous au mode d'emploi fourni avec votre appareil d'enregistrement.

5 Une fois la copie terminée, arrêtez le caméscope et l'appareil enregistreur.

Remarques

- En cas de raccordement à l'aide d'un câble de raccordement A/V, réglez [FORMAT TV] en fonction de l'appareil de lecture (téléviseur, etc.) (p. 60).
- Pour enregistrer la date, l'heure et les données de réglage du caméscope lorsqu'il est raccordé à l'aide du câble de raccordement A/V, affichez-les à l'écran (p. 60).
- Il n'est pas possible de reproduire les informations suivantes via l'interface  HDV/DV (i.LINK) :
 - Indicateurs
 - Images modifiées à l'aide de [EFFET SPEC.] (p. 54) ou [EFFET NUM.] (p. 53)
 - Les titres enregistrés sur un autre caméscope
- Les images enregistrées au format HDV ne sont pas reproduites par l'interface  HDV/DV (i.LINK) lorsqu'elles sont en pause ou en lecture dans un mode autre que le mode de lecture normale.
- Lors du raccordement à l'aide d'un câble i.LINK, notez les points suivants :
 - L'image enregistrée devient de mauvaise qualité lorsqu'elle est en pause de lecture sur votre caméscope pendant l'enregistrement sur un magnéscope/graveur DVD/HDD.
 - Les codes de données (date/heure/données des réglages du caméscope) risquent de ne pas être affichés ou enregistrés selon l'appareil ou l'application.
 - Vous ne pouvez pas enregistrer l'image et le son séparément.
- Lors de la copie sur un graveur DVD à partir de votre caméscope à l'aide d'un câble i.LINK, vous risquez de ne pas pouvoir utiliser votre caméscope sur votre graveur DVD même si son mode d'emploi indique le contraire. Si vous pouvez régler le mode d'entrée de votre graveur HDV sur DV ou DVD et si vous pouvez recevoir/reproduire des images, suivez les étapes de la section « Copie vers un autre appareil ».
- Si vous utilisez un câble i.LINK, les signaux audio et vidéo sont transmis au format numérique, ce qui permet d'obtenir des images de haute qualité.
- Si un câble i.LINK est raccordé, le format du signal de sortie (**HDVout**  ou **DVout** ) est indiqué sur l'écran LCD de votre caméscope.

Enregistrement d'images à partir d'un magnéscope, etc. i.LINK

Vous pouvez enregistrer des films sur une cassette à partir d'un magnéscope. Vous pouvez enregistrer une scène sous la forme d'une image fixe sur un « Memory Stick Duo ». N'oubliez pas d'insérer préalablement une cassette ou un « Memory Stick Duo » à enregistrer dans le caméscope. Vous pouvez raccorder le caméscope à un magnéscope, etc. ou à un appareil compatible i.LINK à l'aide du câble i.LINK. Pour cette opération, raccordez votre caméscope à la prise murale à l'aide de l'adaptateur secteur fourni (p. 11). Reportez-vous également aux modes d'emploi fournis avec les appareils à raccorder.

Appareil compatible avec le HDV1080i

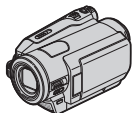

→ Qualité HD

Appareil AV avec prise de sortie i.LINK



→ Qualité SD

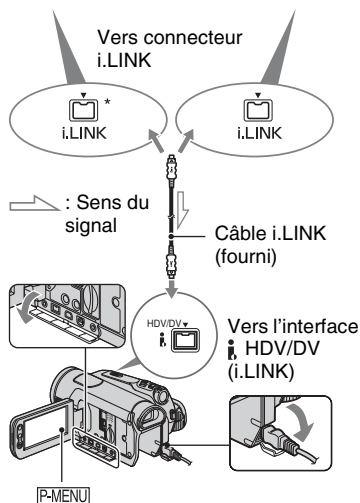

* Une prise i.LINK compatible avec les spécifications du HDV1080i est nécessaire.

Enregistrement de films

1 Faites glisser le commutateur **POWER** pour allumer le témoin **PLAY/EDIT**.

2 Réglez le signal d'entrée de votre caméscope.

Réglez [VCR HDV/DV] sur [AUTO] lors de l'enregistrement à partir d'un appareil compatible avec le format HDV.

Réglez [VCR HDV/DV] sur [DV] ou [AUTO] lors de l'enregistrement à partir d'un appareil compatible avec le format DV (p. 57).

3 Raccordez votre magnéscope, etc. en tant que lecteur à votre caméscope à l'aide d'un câble i.LINK.

Remarques

- Si un câble i.LINK est raccordé, le format du signal de sortie (HDV IN i.LINK ou DV IN i.LINK) est indiqué sur l'écran de l'appareil de lecture (Il peut aussi apparaître sur l'écran de l'appareil de lecture, mais n'est cependant pas enregistré).

4 Insérez une cassette dans le caméscope.

5 Réglez votre caméscope pour enregistrer des films.

Appuyez sur [P-MENU] → [ENREG.] → [PAUSE ENR.].

Si l'option souhaitée ne s'affiche pas à l'écran, appuyez sur [OK]/[ESC] jusqu'à ce qu'elle apparaisse.

6 Débutez la lecture de la cassette sur votre magnétoscope.

L'image en cours de lecture sur l'appareil raccordé s'affiche sur l'écran LCD de votre caméscope.

7 Appuyez sur [LANC. ENR.] au point où vous souhaitez démarrer l'enregistrement.

8 Arrêtez l'enregistrement.

Appuyez sur  (Arrêt) ou sur [PAUSE ENR.].

9 Appuyez sur → .

Remarques

- Vous ne pouvez pas enregistrer des programmes télévisés à partir de l'interface  HDV/DV (i.LINK).
- Vous pouvez enregistrer des images à partir d'appareils DV, mais uniquement au format DV.
- Lors du raccordement à l'aide d'un câble i.LINK, notez les points suivants :
 - L'image enregistrée devient de mauvaise qualité lorsqu'elle est en pause de lecture sur un magnétoscope pendant l'enregistrement sur votre caméscope.
 - Vous ne pouvez pas enregistrer l'image et le son séparément.
 - Si vous redémarrez l'enregistrement après l'avoir arrêté ou après avoir effectué une pause, l'image risque de ne pas être enregistrée correctement.
- Lorsqu'un signal vidéo 4:3 est reçu, il apparaît avec des bandes noires sur les côtés droit et gauche de l'écran de votre caméscope.

Enregistrement d'images fixes

1 Effectuez les étapes 1 à 4 à la section « Enregistrement de films ».

2 Commencez la lecture de la cassette.

Les images du magnétoscope s'affichent sur l'écran du caméscope.

3 Appuyez légèrement sur PHOTO lorsque la scène que vous souhaitez enregistrer est lue. Vérifiez l'image et appuyez à fond.

Copie d'images enregistrées sur une cassette vers un « Memory Stick Duo »



Vous pouvez enregistrer une scène souhaitée sous la forme d'une image fixe sur un « Memory Stick Duo », à partir d'un film enregistré sur une cassette. Assurez-vous que vous possédez une cassette enregistrée et qu'un « Memory Stick Duo » est inséré dans le caméscope.

1 Faites glisser le commutateur **POWER** à plusieurs reprises pour allumer le témoin **PLAY/EDIT**.

2 Recherchez et enregistrez la scène souhaitée.

Appuyez sur  (PLAY) pour lire la cassette, puis appuyez légèrement sur **PHOTO** à la scène que vous souhaitez enregistrer. Vérifiez l'image et appuyez à fond.

⚡ Remarques



- La date et l'heure auxquelles l'image a été enregistrée sur la cassette et stockée sur le « Memory Stick Duo » sont enregistrées. Sur le caméscope, la date et l'heure auxquelles l'image a été enregistrée sur la cassette sont affichées. Les données de réglage du caméscope enregistrées sur la cassette ne peuvent pas être stockées sur le « Memory Stick Duo ».
- Des images fixes sont reproduites avec la taille d'image [ 1,2M] lors de la lecture au format HDV. Les images fixes sont enregistrées avec la taille d'image [ 0,2M] (16:9) ou [ 0,3M] (4:3) en cas de lecture au format DV (p. 50).
- Vous ne pouvez pas enregistrer des images fixes si vous utilisez le zoom de lecture.

Suppression d'images enregistrées sur le « Memory Stick Duo »

1 Faites glisser le commutateur **POWER** à plusieurs reprises pour allumer le témoin **PLAY/EDIT**.

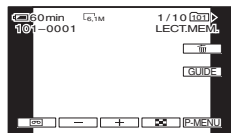
2 Appuyez sur  **MEMORY**.







3 Sélectionnez une image que vous souhaitez supprimer à l'aide de  / .

4 Appuyez sur  → **[OUI]**.

⚡ Remarques

- Il est impossible de récupérer les images une fois qu'elles ont été supprimées.
- Les images ne peuvent pas être supprimées lorsque l'onglet de protection en écriture du « Memory Stick Duo » est réglé sur la position de protection en écriture (p. 94) ou lorsque l'image sélectionnée est protégée (p. 71).

💡 Conseils

- Pour supprimer toutes les images en une seule fois, sélectionnez [ SUPPR.TOUT] (p. 51).
- Vous pouvez supprimer des images sur l'écran d'index (p. 27). Vous pouvez facilement rechercher une image à supprimer en affichant 6 images à la fois. Appuyez sur [ SET] → [ SUPPR.] → l'image que vous souhaitez supprimer → [ OK] → **[OUI]**.

Marquage d'images sur le « Memory Stick Duo » à l'aide d'informations spécifiques

(Protection de l'image/Marque d'impression)

Quand vous utilisez un « Memory Stick Duo » avec l'onglet de protection en écriture, assurez-vous que le « Memory Stick Duo » n'est pas réglé sur la position de protection en écriture (p. 95).

Sélection d'images fixes à imprimer (Marque d'impression)

La norme DPOF (Digital Print Order Format) est utilisée pour sélectionner les images à imprimer à partir de votre caméscope.

Si vous marquez les images que vous souhaitez imprimer, vous n'avez pas besoin de les sélectionner de nouveau lorsque vous les imprimez (vous ne pouvez pas spécifier le nombre d'impressions).

1 Faites glisser le commutateur **POWER** à plusieurs reprises pour allumer le témoin **PLAY/EDIT**.

2 Appuyez sur **[MEMORY]** →  → **[SET]** → **[MARQ. IMP.]**.

3 Appuyez sur l'image que vous souhaitez imprimer ultérieurement.

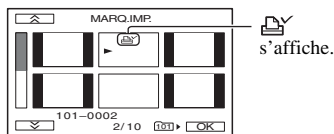

4 Appuyez sur **[OK]** → **[FIN]**.

Remarques

- Pour annuler la marque d'impression, appuyez de nouveau sur l'image à l'étape 3.
- Ne marquez pas d'images sur votre caméscope si le « Memory Stick Duo » contient déjà des images comportant des marques d'impression enregistrées sur d'autres appareils. Ceci risque de modifier les informations de ces dernières.

Protection contre les effacements accidentels (Protection de l'image)

Vous pouvez sélectionner et marquer des images pour éviter les effacements accidentels.

1 Faites glisser le commutateur **POWER** à plusieurs reprises pour allumer le témoin **PLAY/EDIT**.

2 Appuyez sur **[MEMORY]** →  → **[SET]** → **[PROTEGER]**.

3 Appuyez sur l'image que vous souhaitez protéger.

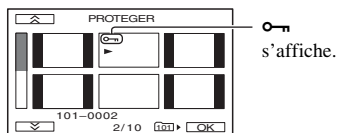

4 Appuyez sur **[OK]** → **[FIN]**.

Remarques

- Pour annuler la protection de l'image, appuyez de nouveau sur l'image à l'étape 3.

Impression d'images enregistrées (Imprimante compatible

PictBridge)

Vous pouvez imprimer des images sur une imprimante compatible PictBridge sans raccorder le caméscope à un ordinateur.

PictBridge

Raccordez votre caméscope à l'adaptateur secteur pour alimenter l'appareil à partir de la prise murale (p. 11).

Insérez le « Memory Stick Duo » contenant les images fixes dans le caméscope, puis mettez l'imprimante sous tension.

1 Faites glisser le commutateur **POWER** à plusieurs reprises pour allumer le témoin **PLAY/EDIT**.

2 Raccordez la prise ψ (USB) de votre caméscope à l'imprimante à l'aide du câble USB.

[SELECT.USB] s'affiche automatiquement à l'écran.

3 Appuyez sur [PictBridge IMPR.].

Une fois le raccordement terminé,  (Raccordement PictBridge) s'affiche à l'écran.

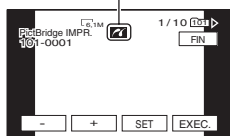

Une des images stockées sur le « Memory Stick Duo » s'affiche.

4 Sélectionnez l'image à imprimer à l'aide de $\left[\text{---} / \text{+} \right]$.

5 Appuyez sur [SET] → [COPIES].

6 Sélectionnez le nombre de copies à imprimer à l'aide de $\left[\text{---} / \text{+} \right]$.

Vous pouvez imprimer jusqu'à 20 copies de l'image.

7 Appuyez sur [OK] → [FIN].

Pour imprimer la date/heure sur l'image, appuyez sur [SET] → [DATE/HEURE] → [DATE] ou [JOUR/HEURE] → [OK].

8 Appuyez sur [EXEC.] → [OUI].

Lorsque l'impression est terminée, [Impression...] disparaît et l'écran de sélection des images apparaît de nouveau.

Pour terminer l'impression





Appuyez sur [FIN] sur l'écran de sélection d'image.

Remarques

- Nous ne pouvons garantir le fonctionnement des modèles qui ne sont pas compatibles PictBridge.
- Reportez-vous également au mode d'emploi pour l'imprimante à utiliser.
- N'essayez pas de réaliser les opérations suivantes lorsque  est affiché à l'écran. Ces opérations risquent de ne pas être effectuées correctement.
 - Utilisation du commutateur POWER.
 - Déconnexion du câble USB de l'imprimante et du caméscope.
 - Retirez le « Memory Stick Duo » du caméscope.
- Si l'imprimante arrête de fonctionner, débranchez le câble USB, mettez l'imprimante hors tension, puis sous tension et relancez l'opération depuis le début.

- Sur certaines imprimantes, les bords gauche, droit, supérieur et inférieur de l'image risquent d'être tronqués. Surtout, lorsque l'image est enregistrée dans un format 16:9 (écran large), les bords gauche et droit risquent d'être largement tronqués.
- Certains modèles d'imprimante peuvent ne pas prendre en charge la fonction d'impression de la date/l'heure. Pour obtenir des détails, reportez-vous au mode d'emploi de votre imprimante.
- Nous ne pouvons garantir l'impression des images enregistrées avec un appareil autre que votre caméscope.

Conseils

- PictBridge est une norme industrielle établie par la Camera & Imaging Products Association (CIPA). Vous pouvez toujours imprimer des images fixes sans utiliser d'ordinateur en raccordant simplement une imprimante directement à un caméscope numérique ou à un appareil photo numérique, quel que soit le fabricant du modèle.
- Vous pouvez aussi commander en sélectionnant dans un des ordres suivants :
 -  → [MENU] → 
(APPLI.IMAGE) → [SELECT.USB] →
[PictBridge IMPR.].
 -  → [MENU] → 
(APPLI.IMAGE) → [PictBridge IMPR.].

Ce que vous pouvez faire avec un ordinateur Windows

Lorsque vous installez le logiciel « Picture Motion Browser » sur un ordinateur Windows à partir du CD-ROM fourni, vous pouvez profiter des opérations suivantes.

🔍 Remarques

- Vous ne pouvez pas installer le logiciel « Picture Motion Browser » fourni sur un ordinateur Macintosh.

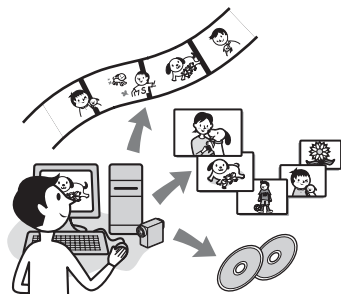

Fonctions principales

■ Importation de films pris avec votre caméscope

Vous pouvez importer des films enregistrés avec une qualité d'image HD (haute définition) tels quels.

■ Visualisation d'images sur un ordinateur

Vous pouvez gérer des films par date et heure d'enregistrement, et sélectionner des films que vous voulez visualiser en miniatures. Ces miniatures peuvent être agrandies et lues dans un diaporama.

■ Montage d'images importées sur un ordinateur

Vous pouvez monter des films importés et des images fixes sur un ordinateur.

■ Création d'un disque

Vous pouvez créer une vidéo DVD avec des films importés. La qualité d'image du disque sera SD (définition standard).

■ Exportation de films importés d'un ordinateur vers le caméscope

Vous pouvez envoyer des films qui ont été importés de l'ordinateur vers le caméscope en qualité d'image HD (haute définition).

A propos du « Guide de mise en route (First Step Guide) »

Le « Guide de mise en route » est un mode d'emploi auquel vous pouvez vous reporter sur votre ordinateur.

Celui-ci décrit les opérations de base, du raccordement initial de votre caméscope à l'ordinateur et des réglages aux opérations générales la première fois que vous utilisez le logiciel « Picture Motion Browser » stocké sur le CD-ROM (fourni).

En se reportant à « Installation du « Guide de mise en route » » (p. 76), commencez le « Guide de mise en route » et suivez les instructions.

A propos de la fonction d'aide du logiciel

L'Aide explique l'ensemble des fonctions de toutes les applications logicielles. Reportez-vous à l'Aide pour obtenir des informations détaillées après avoir lu attentivement le « Guide de mise en route ». Pour afficher l'Aide, cliquez sur [?] à l'écran.

🔍 Remarques

- Vous devez également effectuer certains réglages sur votre caméscope lorsque vous importez des films vers un ordinateur à l'aide d'un logiciel d'édition disponible dans le commerce. Pour plus d'informations, reportez-vous au « Guide de mise en route ».
- Reportez-vous au site Web suivant pour l'assistance à la clientèle sur « Picture Motion Browser ».
<http://www.sony.net/support-disoft/>

Configuration du système

Si vous utilisez « Picture Motion Browser »

Système d'exploitation : Microsoft Windows 2000 Professional SP4, Windows XP SP2* ou Windows Vista*

*Les éditions 64 bits et Starter (Edition) ne sont pas prises en charge.

L'installation standard est requise. Pour le traitement de séquences HD, Windows XP SP2 ou Windows Vista est requis.

Le bon fonctionnement n'est pas garanti si les systèmes d'exploitation précédents sont des mises à niveau ou dans un environnement à amorçage multiple.

CPU : CPU Intel Pentium 4 2.8 GHz ou plus puissant (Intel Pentium 4 3.2 GHz ou plus puissant Intel Pentium D ou Intel Core Duo recommandé.) Pour le traitement du contenu de qualité d'image SD (définition standard) uniquement, un Intel Pentium III 1 GHz ou plus puissant est nécessaire.

Logiciel : DirectX 9.0c ou version ultérieure (ce produit est basé sur la technologie DirectX. Il faut impérativement installer DirectX).

Système sonore : Carte son compatible avec son direct

Mémoire : 512 Mo ou plus (1 Go ou plus recommandé.) Pour le traitement du contenu de qualité d'image SD (définition standard) uniquement, une mémoire de 256 Mo ou plus est nécessaire.

Disque dur :

Volume du disque requis pour l'installation : environ 500 Mo

Affichage : 1 024 x 768 pouces minimum

Autres : Port ψ USB (doit être fourni en standard, Hi-Speed USB (compatible USB 2.0) est recommandé), Interface DV (IEEE1394, i.LINK) (pour raccorder à l'aide d'un câble i.LINK), graveur DVD (un lecteur CD-ROM est nécessaire pour l'installation)

Lors de la lecture sur un ordinateur d'images fixes enregistrées sur un « Memory Stick Duo »

Système d'exploitation : Microsoft Windows 2000 Professional SP4, Windows XP SP2* ou Windows Vista*

*A l'exception des éditions 64 bits. L'installation standard est requise.

Le bon fonctionnement n'est pas garanti si les systèmes d'exploitation précédents sont des mises à niveau.

Autres : Port ψ USB (doit être fourni en standard)

Remarques

- Le fonctionnement n'est pas garanti dans un environnement informatique qui ne possède pas la configuration système requise.
- Le fonctionnement n'est pas garanti dans tous les environnements recommandés. Par exemple, d'autres applications ouvertes ou d'arrière-plan peuvent limiter la performance du produit.
- Même dans un environnement informatique dans lequel le fonctionnement est garanti, des cadres peuvent apparaître dans des films avec une qualité d'image HD (haute définition), ce qui entraîne une lecture irrégulière. Les images importées et les images sur des disques créés par la suite ne seront, cependant, pas affectées.
- Si vous utilisez un ordinateur portable, raccordez-le à l'adaptateur secteur qui fait office de source d'alimentation. Sinon, le logiciel ne fonctionnera pas correctement en raison de la fonction d'économie d'énergie de l'ordinateur.

Ce que vous pouvez faire avec un ordinateur Windows (suite)

💡 Conseils

- Si votre ordinateur possède un emplacement pour Memory Stick, insérez le « Memory Stick Duo » contenant les images fixes enregistrées dans l'adaptateur pour Memory Stick Duo (en option), puis insérez celui-ci dans l'emplacement pour Memory Stick de votre ordinateur afin de copier les images fixes sur l'ordinateur.
- Si vous utilisez un « Memory Stick PRO Duo » avec lequel votre ordinateur n'est pas compatible, branchez votre caméscope à l'aide du câble USB au lieu d'utiliser l'emplacement pour Memory Stick de l'ordinateur.

Installation du « Guide de mise en route » et du logiciel

Vous devez installer le « Guide de mise en route » et le logiciel sur votre ordinateur Windows **avant de raccorder votre caméscope à l'ordinateur**. L'installation n'est requise qu'à la première utilisation.

Le contenu à installer et les procédures peuvent varier selon votre système d'exploitation.

💡 Conseils

- Reportez-vous à la page 79 si vous utilisez un ordinateur Macintosh.

Installation du « Guide de mise en route »

1 Vérifiez que le caméscope n'est pas raccordé à l'ordinateur.

2 Mettez l'ordinateur sous tension.

⚙️ Remarques

- Connectez-vous en tant qu'administrateur pour l'installation.
- Fermez toutes les applications en cours d'exécution sur l'ordinateur avant d'installer le logiciel.

3 Placez le CD-ROM fourni dans le lecteur de disque de votre ordinateur.

L'écran d'installation s'affiche.



Si l'écran ne s'affiche pas

- 1 Cliquez sur [Start], puis sur [My Computer]. (Pour Windows 2000, double-cliquez sur [My Computer].)
- 2 Double-cliquez sur [SONYPICTUTIL (E:)] (CD-ROM) (lecteur de disque).*

* Le nom du lecteur (tel que (E:)) peut changer en fonction de l'ordinateur.

4 Cliquez sur [FirstStepGuide].

5 Sélectionnez la langue souhaitée et le nom du modèle de votre caméscope dans le menu déroulant.



6 Cliquez sur [FirstStepGuide(HTML)].

L'installation commence.

Lorsque [Save is complete] s'affiche, cliquez sur [OK] pour terminer l'installation.

Visualisation du « Guide de mise en route » en PDF

A l'étape 6, cliquez sur [FirstStepGuide(PDF)].

Installer le logiciel « Adobe Reader » pour afficher le fichier PDF

A l'étape 6, cliquez sur [Adobe(R) Reader(R)].

Installation du logiciel

1 Effectuez les étapes 1 à 3 de la section « Installation du « Guide de mise en route » » (p. 76).

2 Cliquez sur [Install].

3 Sélectionnez la langue de l'application à installer, puis cliquez sur [Next].

4 Vérifiez votre pays/région, puis cliquez sur [Next].

Le logiciel à installer sera configuré en fonction de votre pays/région.

5 Lisez [License Agreement], sélectionnez [I accept the terms of the license agreement] si vous acceptez, puis cliquez sur [Next].

6 Faites glisser le commutateur POWER à plusieurs reprises pour allumer le témoin PLAY/EDIT une fois l'écran de confirmation de connexion affiché.

7 Raccordez le caméscope et l'ordinateur à l'aide d'un câble i.LINK ou d'un câble USB. En cas de raccordement à l'aide d'un câble USB, [SELECT.USB] s'affiche sur l'écran du caméscope. Sélectionnez [Memory Stick]. Cliquez sur [Next] une fois le raccordement terminé.



Un message indiquant que vous devez redémarrer peut s'afficher, mais vous ne devez pas redémarrer à ce stade. Redémarrez l'ordinateur une fois l'installation terminée.

8 Suivez les instructions à l'écran pour installer le logiciel.

En fonction de l'ordinateur, vous devrez installer un logiciel tiers (indiqué ci-dessous). Si l'écran d'installation s'affiche, suivez les instructions pour installer le logiciel requis.

- Microsoft DirectX 9.0c-Logiciel requis pour traiter les films
- Windows Media Format 9 Series Runtime (Windows 2000 uniquement)-Logiciel requis pour créer un DVD

Redémarrer l'ordinateur si nécessaire pour terminer l'installation.

9 Retirez le CD-ROM du lecteur de disque de votre ordinateur.

Les icônes de raccourci, telles que [] (« Picture Motion Browser »), s'affichent sur le bureau.



Conseils

- Pour des informations sur le débranchement du câble, reportez-vous au « Guide de mise en route ».

Visualisation du « Guide de mise en route »

Pour visualiser le « Guide de mise en route » sur votre ordinateur, Microsoft Internet Explorer Ver. 6.0 ou plus récente est recommandé. Double-cliquez sur l'icône de raccourci du « Guide de mise en route » de votre caméscope sur le bureau.

Conseils

- Vous pouvez également commencer par sélectionner [Start] → [Programs] ([All Programs] pour Windows XP) → [Sony Picture Utility] → [FirstStepGuide] → Dossier de votre caméscope → « Guide de mise en route » en HTML.
- Pour visualiser le « Guide de mise en route » en HTML sans l'installer, copiez le dossier de la langue souhaitée du dossier [FirstStepGuide] sur le CD-ROM, et double-cliquez sur [Index.html].
- Reportez-vous au « Guide de mise en route » en PDF (p. 77) dans les cas suivants :
 - Lors de l'impression de sujets souhaités du « Guide de mise en route »
 - Lorsque le « Guide de mise en route » ne s'affiche pas correctement à cause des réglages du navigateur, même dans un environnement recommandé.
 - Lorsque la version HTML du « Guide de mise en route » ne peut être installée.

Utilisation d'un ordinateur Macintosh

Vous pouvez copier des images fixes à partir du « Memory Stick Duo » sur le Macintosh.

Installation du « Guide de mise en route » sur le CD-ROM fourni.

Remarques

- Le logiciel « Picture Motion Browser » fourni ne fonctionne pas sur un système d'exploitation Mac.
- Vous devez également effectuer certains réglages sur votre caméscope lorsque vous importez des films vers un ordinateur à l'aide d'un logiciel d'édition disponible dans le commerce. Pour plus d'informations, reportez-vous au « Guide de mise en route ».

Configuration du système

Copier des images fixes vers un « Memory Stick Duo »

Système d'exploitation : Système d'exploitation Mac 9.1/9.2 ou système d'exploitation Mac X (v10.1/v10.2/v10.3/v10.4).

Autres : Port ψ USB (doit être fourni en standard)

A propos du « Guide de mise en route »

Le « Guide de mise en route » est un mode d'emploi auquel vous pouvez vous reporter sur votre ordinateur.

Celui-ci décrit les opérations de base, du raccordement initial de votre caméscope à l'ordinateur et des réglages aux opérations générales la première fois que vous utilisez le logiciel.

En se reportant à « Installation du « Guide de mise en route » », commencez le « Guide de mise en route » et suivez les instructions.

Installer le « Guide de mise en route »

Copier le « FirstStepGuide(PDF) », stocké dans le dossier de la langue souhaitée du dossier [FirstStepGuide], sur votre ordinateur.

Visualiser le « Guide de mise en route »

Double-cliquez sur

« FirstStepGuide(PDF) ».

Si le logiciel nécessaire à la visualisation des fichiers PDF n'est pas installé sur votre ordinateur, téléchargez Adobe Reader de leur site web, ci-dessous ;
<http://www.adobe.com/>

Dépannage

Si vous rencontrez un problème pendant l'utilisation de votre caméscope, utilisez le tableau suivant pour essayer d'y remédier. S'il persiste, débranchez la source d'alimentation et contactez votre revendeur Sony.

- Opérations générales/Easy Handycam/
Télécommande80
- Sources d'alimentation et batteries81
- Ecran LCD/visueur81
- Cassettes/« Memory Stick Duo »82
- Enregistrement83
- Lecture85
- Lecture sur un téléviseur86
- Copie/Édition/Raccordement à d'autres
appareils87
- Raccordement à un ordinateur88
- Fonctions qui ne peuvent pas être utilisées
simultanément88

Opérations générales/Easy Handycam/Télécommande

Le caméscope ne se met pas sous tension.

- Fixez une batterie chargée sur le caméscope (p. 11).
- Utilisez l'adaptateur secteur pour raccorder l'appareil à la prise murale (p. 11).

Le caméscope ne fonctionne pas, même lorsqu'il est mis sous tension.

- Débranchez l'adaptateur secteur de la prise murale ou retirez la batterie, puis rebranchez-le au bout de 1 minute environ.
- Appuyez sur la touche RESET (p. 108) à l'aide d'un objet pointu. (Lorsque vous appuyez sur la touche RESET, tous les réglages sont ramenés à leurs valeurs par défaut à l'exception des options du Menu personnel.)



Les boutons ne fonctionnent pas.

- En mode Easy Handycam, les boutons disponibles sont limités (p. 19).

Les réglages changent en mode Easy Handycam.

- En mode Easy Handycam, les réglages des fonctions qui n'apparaissent pas à l'écran sont ramenés à leurs valeurs par défaut (p. 19, 39).

Les réglages du menu ont soudainement changé.

- Les réglages suivants reviennent automatiquement à leur état par défaut lorsque vous réglez le commutateur POWER sur OFF (CHG) pendant plus de 12 heures.
 - contre-jour
 - [SELECT.SCENE]
 - [SPOT.MP.CEN]
 - [SPOTMETRE]
 - [EXPOSITION]
 - [BAL BLANCS]
 - [VITESSE OBT.]
 - [MISE PT CEN.]
 - [MISE AU PT.]
 - [MEL.  AUDIO] de
 - [REGLAGES DV]  DV
 - [NIVEAU MICRO]

Le caméscope chauffe.

- Le caméscope peut chauffer pendant son utilisation. Ceci n'a rien d'anormal.

La télécommande fournie ne fonctionne pas.

- Réglez [TELECOMMANDE] sur [MARCHE] (p. 61).
- Retirez les obstacles situés entre la télécommande et le capteur de télécommande.
- Le capteur de télécommande ne doit pas être orienté vers de fortes sources lumineuses telles que la lumière directe du soleil ou la lumière de lampes de plafond, sinon la télécommande risque de ne pas fonctionner correctement.
- Insérez une batterie neuve dans le logement en faisant concorder ses polarités +/- avec celles du logement (p. 111).

Un autre magnétoscope fonctionne de manière incorrecte lorsque vous utilisez la télécommande fournie.

- Sélectionnez un mode de télécommande autre que VTR 2 pour votre magnétoscope.
- Couvrez le capteur de votre magnétoscope avec du papier noir.

Sources d'alimentation et batteries

Une coupure soudaine de courant se produit.

- Lorsque le caméscope est resté inactif pendant environ 5 minutes, il se met automatiquement hors tension (ARRET AUTO). Modifiez le réglage de [ARRET AUTO] (p. 62), remettez le caméscope sous tension (p. 14) ou utilisez l'adaptateur secteur.
- Rechargez la batterie (p. 11).

Le témoin $\frac{1}{4}$ /CHG (charge) ne s'allume pas lorsque la batterie est en charge.

- Glissez le commutateur POWER sur la position OFF (CHG) (p. 11).
- Fixez correctement la batterie sur le caméscope (p. 11).
- Raccordez correctement le cordon d'alimentation à la prise murale.
- La charge de la batterie est terminée (p. 11).

Le témoin $\frac{1}{4}$ /CHG (charge) clignote lorsque la batterie est en charge.

- Fixez correctement la batterie sur le caméscope (p. 11). Si le problème persiste, débranchez l'adaptateur secteur de la prise murale et contactez votre revendeur Sony. La batterie peut être endommagée.

L'indicateur d'autonomie de la batterie n'indique pas le temps d'autonomie correct.

- La température ambiante est trop élevée ou trop basse ou la batterie n'est pas assez chargée. Ceci n'a rien d'anormal.
- Chargez la batterie de nouveau à fond. Si le problème persiste, il se peut que la batterie soit usée. Remplacez-la par une neuve (p. 11, 97).
- La durée indiquée peut ne pas être correcte dans certaines circonstances. Lorsque vous ouvrez ou fermez le panneau LCD, il faut à l'appareil environ 1 minute pour afficher l'autonomie correcte de la batterie.

La batterie se décharge rapidement.



- La température ambiante est trop élevée ou trop basse ou la batterie n'est pas assez chargée. Ceci n'a rien d'anormal.
- Chargez la batterie de nouveau à fond. Si le problème persiste, il se peut que la batterie soit usée. Remplacez-la par une neuve (p. 11, 97).

Ecran LCD/viseur

Vous ne pouvez pas éteindre le rétroéclairage de l'écran LCD.

- En mode de fonctionnement Easy Handycam, vous ne pouvez pas allumer/éteindre le rétroéclairage de l'écran LCD avec DISPLAY/BATT INFO (p. 19).

Vous ne pouvez pas éteindre l'indicateur.

- Vous ne pouvez pas éteindre . Appuyez sur  pour vérifier les messages d'avertissement (p. 91).

Les touches ne s'affichent pas sur l'écran tactile.

- Appuyez légèrement sur l'écran LCD.
- Appuyez sur DISPLAY/BATT INFO sur le caméscope (ou sur DISPLAY sur la télécommande) (p. 15, 110).

Les touches de l'écran tactile ne fonctionnent pas correctement ou ne fonctionnent pas du tout.

- Réglez l'écran tactile ([ETALONNAGE]) (p. 101).

Les options de menu sont grisées.

- Vous ne pouvez pas sélectionner des options grisées en mode de lecture/prise de vue.
- Vous ne serez peut-être pas en mesure d'utiliser les fonctions simultanément (p. 88).

P-MENU ne s'affiche pas.

- En mode Easy Handycam, les options disponibles sont limitées. Annulez la fonction Easy Handycam (p. 19).

L'image dans le viseur n'est pas claire.

- Déplacez la manette de réglage de l'oculaire jusqu'à ce que l'image s'affiche clairement (p. 16).

L'image dans le viseur a disparu.

- Fermez le panneau LCD. L'image ne s'affiche pas dans le viseur lorsque le panneau LCD est ouvert (p. 15).

Cassettes/« Memory Stick Duo »

Impossible d'éjecter la cassette du logement.

- Vérifiez que la source d'alimentation (la batterie ou l'adaptateur secteur) est branchée correctement (p. 11).
- De la condensation s'est formée à l'intérieur du caméscope (p. 100).

L'indicateur Casette Memory ou l'affichage du titre n'apparaît pas lorsque vous utilisez une cassette avec Casette Memory.

- Ce caméscope ne prend pas en charge Casette Memory, c'est pourquoi l'indicateur correspondant n'apparaît pas.

L'indicateur de longueur de bande restante n'est pas affiché.

- Réglez  RESTANT] sur [MARCHE] pour afficher en permanence l'indicateur d'autonomie de bande (p. 61).

La cassette est plus bruyante pendant le rembobinage ou l'avance rapide.

- Lorsque vous utilisez un adaptateur secteur, la vitesse de rembobinage/avance rapide augmente (par rapport au fonctionnement avec la batterie) et le bruit s'accroît en conséquence. Ceci n'a rien d'anormal.

Vous ne pouvez pas utiliser des fonctions avec le « Memory Stick Duo », même si un « Memory Stick Duo » est inséré.

- Faites coulisser le commutateur POWER pour allumer le témoin CAMERA-MEMORY ou PLAY/EDIT (p. 14).
- Si vous utilisez un « Memory Stick Duo » formaté sur un ordinateur, reformatez-le sur votre caméscope (p. 51).

Vous ne pouvez pas supprimer l'image enregistrée sur la cassette.

- Vous ne pouvez pas supprimer une image enregistrée sur une cassette ; vous ne pouvez que rembobiner la cassette et réenregistrer. Le nouvel enregistrement écrase celui qui existe.

Vous ne pouvez pas supprimer les images ou formater un « Memory Stick Duo ».

- Déverrouillez l'onglet de protection en écriture éventuel du « Memory Stick Duo » (p. 95).
- Désactivez la protection de l'image (p. 71).
- Vous pouvez supprimer 100 images maximum en une seule fois dans l'écran d'index.

Vous ne pouvez pas appliquer la protection d'image. Vous ne pouvez pas marquer les images pour l'impression.

- Déverrouillez l'onglet de protection en écriture éventuel du « Memory Stick Duo » (p. 95).
- Renouvelez l'opération dans l'écran d'index (p. 27, 71).
- Vous pouvez désigner jusqu'à 999 images pour l'impression.

Le nom du fichier de données n'est pas correct, ou clignote.

- Le fichier est endommagé.
- Utilisez le format de fichier compatible avec votre caméscope (p. 95).

Enregistrement

Reportez-vous aussi à la section « Cassettes/« Memory Stick Duo » » (p. 82).

La cassette ne démarre pas lorsque vous appuyez sur START/STOP.

- Faites glisser le commutateur POWER pour allumer le témoin CAMERA-TAPE (p. 20).
- La cassette est arrivée en fin de bande. Rembobinez-la ou insérez une nouvelle cassette.
- Réglez l'onglet de protection en écriture sur REC ou insérez une nouvelle cassette (p. 94).

- La bande est collée au tambour en raison de la condensation. Retirez la cassette et laissez le caméscope au repos pendant au moins 1 heure, puis réinsérez la cassette (p. 100).

Vous ne pouvez pas enregistrer sur le « Memory Stick Duo ».

- Le « Memory Stick Duo » est plein. Insérez un autre « Memory Stick Duo » ou formatez le « Memory Stick Duo » (p. 51). Ou, supprimez les images inutiles enregistrées sur le « Memory Stick Duo » (p. 70).
- Lorsque le commutateur POWER est réglé sur CAMERA-TAPE, vous ne pouvez pas enregistrer d'images fixes sur le « Memory Stick Duo » avec :
 - Lorsque [VITESSE OBT.] est réglé entre 1/600 et 1/10000 secondes
 - Pendant l'exécution de [FONDU]
 - [EFFET NUM.]
 - [EFFET SPEC.]
 - [ENR.L.REGUL.]
 - [BARRE COUL.]

L'affichage de l'image enregistrée semble différent.

- L'affichage de l'image enregistrée peut sembler différent en fonction des conditions du caméscope. Ceci n'a rien d'anormal.

Vous ne pouvez pas enregistrer une transition douce sur une cassette de la dernière scène enregistrée à la suivante.

- Lancez END SEARCH (p. 29).
- Ne retirez pas la cassette. (L'image est enregistrée en continu sans rupture, même si vous mettez l'appareil hors tension).
- N'enregistrez pas les images aux formats HDV et DV sur la même cassette.
- N'enregistrez pas les images en mode SP et en mode LP sur la même cassette. DV
- Evitez d'arrêter l'enregistrement d'un film, puis de le reprendre, en mode LP. DV

Dépannage (suite)

- Lorsque [ENR.RAPIDE] est réglé sur [MARCHE], vous ne pouvez pas enregistrer de transition douce (p. 62).
HDV1080i

Le flash ne se déclenche pas.

- Vous ne pouvez pas utiliser le flash durant l'enregistrement sur cassette.
- Même si le flash automatique ou  (Réduction automatique de l'effet yeux rouges) est sélectionné, vous ne pouvez pas utiliser le flash interne avec :
 - [CREPUSCULE], [BOUGIE], [MATIN SOIR], [FEU D'ART.], [PAYSAGE], [PROJ.], [PLAGE] ou [NEIGE] de [SELECT.SCENE]
 - [SPOT.MP.CEN]
 - [SPOTMETRE]
 - [MANUEL] de [EXPOSITION]

[RECH.DE FIN] ne fonctionne pas.

- N'éjectez pas la cassette après l'enregistrement (p. 29).
- La cassette est vierge.
- La cassette contient une section vierge entre des sections enregistrées. Ceci n'a rien d'anormal.

[COLOR SLOW S] ne fonctionne pas correctement.

- [COLOR SLOW S] risque de ne pas fonctionner correctement dans l'obscurité totale. Utilisez NightShot ou [SUPER NS].

Vous ne pouvez pas utiliser [SUPER NS].

- Le commutateur NIGHTSHOT n'est pas réglé sur ON (p. 24).

La mise au point ne fonctionne pas.

- Réglez [MISE AU PT.] sur [AUTO] (p. 45).
- Les conditions d'enregistrement ne conviennent pas au mode de mise au point automatique. Faites la mise au point manuellement (p. 45).

[STEADYSHOT] ne fonctionne pas.

- Réglez [STEADYSHOT] sur [MARCHE] (p. 48).

La fonction de compensation de contre-jour ne fonctionne pas.

- La fonction de compensation de contre-jour ne fonctionne pas en mode Easy Handycam (p. 19).

Le [NIV.FLASH] ne peut pas être modifié.

- [NIV.FLASH] (p. 46) ne peut pas être modifié en mode Easy Handycam.

Des petits points blancs, rouges, bleus ou verts apparaissent à l'écran.

- Les points apparaissent lorsque la vitesse d'obturation est lente ou lorsque vous enregistrez en mode [SUPER NS] ou [COLOR SLOW S]. Ceci n'a rien d'anormal.

Les sujets qui traversent rapidement l'écran peuvent être déformés.

- C'est ce qu'on appelle le phénomène du plan focal. Ceci n'a rien d'anormal. En raison de la manière dont le dispositif d'image (capteur CMOS) lit les signaux d'image, les sujets qui passent rapidement devant l'objectif peuvent être déformés, en fonction des conditions d'enregistrement.

La couleur de l'image n'apparaît pas correctement.

- Désactivez la fonction NightShot (p. 24).

L'image est lumineuse et le sujet ne s'affiche pas à l'écran.

- Réglez le commutateur NIGHTSHOT (p. 24) sur OFF, ou annulez la fonction de compensation de contre-jour (p. 25).

L'image est sombre et le sujet ne s'affiche pas à l'écran.

- Maintenez la touche DISPLAY/BATT INFO enfoncée pendant quelques secondes pour allumer le rétroéclairage (p. 15).

Des bandes horizontales apparaissent.

- Ce phénomène peut se produire lorsque les images sont filmées sous un tube de décharge, tel qu'une lampe fluorescente, une lampe au sodium ou au mercure. Ceci n'a rien d'anormal.
- Il peut être réduit en réglant la vitesse d'obturation (p. 44).

Des bandes noires apparaissent lors de la prise de vue de l'écran d'un téléviseur ou d'un ordinateur.

- Réglez [VITESSE OBT.] (p. 44).

Lecture

Reportez-vous aussi à la section « Cassettes/« Memory Stick Duo » » (p. 82).

Vous ne pouvez pas lire la cassette.

- Faites glisser le commutateur POWER pour allumer le témoin PLAY/EDIT.
- Rembobinez la cassette (p. 26).

Vous ne pouvez pas lire en sens inverse.

- La lecture inversée est impossible si la cassette est enregistrée au format HDV.

Impossible de lire les données d'images enregistrées sur un « Memory Stick Duo ».

- La lecture des données d'image est impossible si vous avez modifié les noms de fichier, les dossiers ou les données sur un ordinateur. (Dans ce cas, le nom du fichier clignote.) Ceci n'a rien d'anormal (p. 96).
- Les images enregistrées sur d'autres appareils peuvent ne pas apparaître à leur taille réelle. Ceci n'a rien d'anormal (p. 96).

Des lignes horizontales apparaissent sur l'image. Les images affichées ne sont pas nettes ou n'apparaissent pas.

- Nettoyez les têtes avec la cassette de nettoyage (en option) (p. 101).

Vous ne pouvez pas entendre le son enregistré avec 4CH MIC REC sur un autre caméscope. DV

- Réglez [MEL.  AUDIO] (p. 58).

Les motifs fins tremblent et les lignes diagonales apparaissent en zigzag.

- Réglez [NETTETE] vers le côté  (doux) (p. 43).

Aucun son n'est reproduit ou le son est très faible.

- Augmentez le volume (p. 26).
- Réglez [MEL.  AUDIO] depuis le côté [ST2] (son supplémentaire) jusqu'à ce que le son soit reproduit de manière adéquate (p. 58).
- Si vous utilisez une fiche S VIDEO ou une fiche vidéo composant, vérifiez que les fiches rouge et blanche du câble de raccordement A/V sont également raccordées (p. 31).

Dépannage (suite)

- Les sons ne peuvent pas être enregistrés pendant la prise de vue d'un film de 3 secondes au ralenti (environ) à l'aide de [ENR.L.REGUL.].

L'image ou le son est irrégulier.

- La cassette a été enregistrée aux formats HDV et DV. Ceci n'a rien d'anormal.

Les films se figent pendant un moment ou le son est irrégulier.

- Ce phénomène se produit si la cassette ou la tête vidéo est sale (p. 101).
- Utilisez la cassette Sony mini-DV.

« --- » s'affiche à l'écran.

- La cassette en cours de lecture a été enregistrée sans que la date et l'heure ne soient réglées.
- Une section vierge de la cassette est en cours de lecture.
- Le code de données sur une cassette parasitée ou endommagée ne peut pas être lu.

Des parasites apparaissent et [NTSC] ou [60i] s'affiche à l'écran.

- La cassette a été enregistrée dans un standard couleur différent de celui du caméscope (PAL). Ceci n'a rien d'anormal (p. 93).

La recherche de la date ne fonctionne pas correctement.

- Assurez-vous que l'enregistrement dure plus de 2 minutes après le changement de date. Si l'enregistrement d'une journée est trop court, il est possible que votre caméscope ne trouve pas avec précision le point de changement de la date d'enregistrement.
- La cassette contient une section vierge entre des sections enregistrées. Ceci n'a rien d'anormal.

Aucune image n'apparaît en mode [RECH.DE FIN] ou en mode de vérification de l'enregistrement.

- La cassette a été enregistrée aux formats HDV et DV. Ceci n'a rien d'anormal.

J4ch-12b s'affiche sur l'écran LCD.

- Cela se produit lorsque vous lisez une cassette enregistrée sur d'autres appareils d'enregistrement avec microphone 4 canaux (4CH MIC REC). Ce caméscope n'est pas compatible avec la norme d'enregistrement avec microphone 4 canaux.

Lecture sur un téléviseur

Vous ne pouvez pas visualiser l'image sur le téléviseur raccordé à l'aide du câble i.LINK.

- Vous ne pouvez pas visualiser l'image en qualité HD (haute définition) sur un téléviseur non compatible avec la spécification HDV1080i (p. 31). Reportez-vous aux modes d'emploi fournis avec votre téléviseur.
- Rétro-convertissez les images enregistrées au format HDV et lisez-les au format DV (qualité d'image SD) (p. 59).
- Lisez les images en utilisant un autre câble de raccordement (p. 31).

Vous ne pouvez pas visualiser l'image ou entendre le son sur le téléviseur connecté à l'aide d'un câble vidéo composant.

- Réglez l'option [COMPOSANT] du menu  (REGL.NORM.) en fonction de la configuration de l'appareil raccordé (p. 59).
- Si vous utilisez le câble vidéo composant, assurez-vous que les fiches rouge et blanche du câble de raccordement A/V sont raccordées (p. 31).

Vous ne pouvez pas visualiser l'image ou entendre le son sur le téléviseur connecté à l'aide du câble HDMI.

- La prise HDMI OUT ne reproduit aucune image au format DV si elle s'accompagne de signaux de protection des droits d'auteur.
- Les images au format DV parvenant au caméscope via un câble i.LINK (p. 68) ne peuvent pas être reproduites.
- Cela survient si vous enregistrez aux formats HDV et DV sur une même cassette. Débranchez et rebranchez le câble HDMI ou faites glisser le commutateur POWER pour remettre le caméscope sous tension.

L'image apparaît déformée sur un téléviseur 4:3.

- Cela se produit lorsque vous visualisez une image enregistrée en mode 16:9 (grand écran) sur un téléviseur 4:3. Réglez [FORMAT TV] du menu  (REGL.NORM.) (p. 60), puis lisez à nouveau l'image.

Des bandes noires apparaissent dans le haut et le bas du téléviseur 4:3.

- Cela se produit lorsque vous visualisez une image enregistrée en mode 16:9 (grand écran) sur un téléviseur 4:3. Ceci n'a rien d'anormal.

Copie/Édition/Raccordement à d'autres appareils

Impossible d'agrandir les images provenant d'appareils raccordés.

- Vous ne pouvez pas agrandir les images provenant d'appareils raccordés à votre caméscope (p. 28).

Le code temporel et d'autres informations apparaissent sur l'écran de l'appareil raccordé.

- Réglez [SORTIE AFF.] sur [LCD] quand le caméscope est raccordé avec un câble de raccordement A/V (p. 61).

Vous ne pouvez pas faire une copie correctement avec le câble de raccordement A/V.

- Vous ne pouvez pas profiter de l'entrée d'un appareil connecté à l'aide du câble de raccordement A/V.
- Le câble de raccordement A/V n'est pas raccordé correctement. Assurez-vous que le câble de raccordement A/V est raccordé à la prise d'entrée de l'autre appareil pour copier une image provenant de votre caméscope.

En cas de raccordement à l'aide d'un câble i.LINK, aucune image n'apparaît sur le moniteur ou l'image est déformée pendant la copie.

- Réglez l'option [VCR HDV/DV] du menu  (REGL.NORM.) en fonction de la configuration de l'appareil raccordé (p. 57).
- Si l'appareil à raccorder n'est pas compatible avec le HDV1080i, vous ne pouvez pas copier en qualité d'image HD (haute définition) (p. 65). Pour plus d'informations, reportez-vous aux modes d'emploi fournis avec l'appareil à raccorder.
- Rétro-convertissez les images enregistrées au format HDV en format DV et copiez-les en qualité d'image SD (définition standard) (p. 65).

Vous ne pouvez pas ajouter de son à la cassette enregistrée.

- Vous ne pouvez pas ajouter de son à la cassette enregistrée sur cet appareil.

Vous ne pouvez pas faire une copie correctement avec le câble HDMI.

- Vous ne pouvez pas copier des images avec le câble HDMI.

Le nouveau son ajouté à la cassette enregistrée sur un autre caméscope n'est pas audible. DV

- Réglez [MEL.  AUDIO] depuis le côté [ST1] (son original) jusqu'à ce que le son soit reproduit de manière adéquate (p. 58).

Les images fixes ne peuvent pas être copiées d'une cassette sur un « Memory Stick Duo ».

- Vous ne pouvez pas enregistrer ou il est possible qu'une image déformée soit enregistrée si la cassette est souvent utilisée pour l'enregistrement.

Raccordement à un ordinateur

L'ordinateur ne détecte pas votre caméscope.

- Installer « Picture Motion Browser » (p. 74).
- Débranchez de la prise  (USB) de l'ordinateur les appareils USB autres que le clavier, la souris et le caméscope.
- Débranchez le câble de l'ordinateur et du caméscope, redémarrez l'ordinateur, puis raccordez de nouveau correctement les deux appareils.



Vous ne pouvez pas installer le logiciel « Picture Motion Browser » fourni sur un ordinateur Macintosh.

- Vous ne pouvez pas utiliser le logiciel « Picture Motion Browser » sur un ordinateur Macintosh.

Fonctions qui ne peuvent pas être utilisées simultanément

Vous ne serez peut-être pas en mesure d'utiliser les fonctions simultanément. La liste suivante reprend des exemples de fonctions qui ne peuvent pas être utilisées en même temps.

Non disponible	Si cette fonction est réglée
fonction de compensation du contre-jour	[FEU D'ART.], [SPOTMETRE], [MANUEL] de [EXPOSITION]
[SELECT.SCENE]	NightShot, [TELE MACRO], [SUPER NS], [EFFET CINEMA], [FILM RETRO], [COLOR SLOW S]
[SPOT.MP.CEN]	NightShot, [SUPER NS], [EFFET CINEMA] [SELECT.SCENE]
[SPOTMETRE]	NightShot, [SUPER NS], [EFFET CINEMA]
[EXPOSITION]	NightShot, [SUPER NS], [EFFET CINEMA]
[BAL BLANCS]	NightShot, [SUPER NS]
[NETTETE]	[EFFET CINEMA]
[VITESSE OBT.] de la molette CAM CTRL	NightShot, [SUPER NS], [EFFET CINEMA], [FILM RETRO], [ENR.L.REGUL.]
[REG.EXP.AUTO]	[FEU D'ART.], [MANUEL] de [EXPOSITION], [EFFET CINEMA]
[MISE PT CEN.]	[SELECT.SCENE]
[TELE MACRO]	[SELECT.SCENE], pendant l'enregistrement sur cassette

Non disponible	Si cette fonction est réglée
[COLOR SLOW S]	NightShot, [SELECT.SCENE], [MANUEL] de [VITESSE OBT.], [SUPER NS], [FONDU], [EFFET NUM.]
[HISTOGRAMME]	[ZOOM NUM.], [EFFET NUM.], pendant l'affichage de la date et de l'heure
[ZOOM NUM.]	[TELE MACRO]
[FONDU]	[BOUGIE], [FEU D'ART.], [SUPER NS], [COLOR SLOW S], [EFFET NUM.]
[EFFET NUM.]	[BOUGIE], [FEU D'ART.], [SUPER NS], [COLOR SLOW S], [FONDU]
[FILM RETRO] de [EFFET NUM.]	[SELECT.SCENE], [EFFET SPEC.], lorsque [SEL.  GD FMT] est réglé sur [4:3]
[EFFET CINEMA] de [EFFET NUM.]	[SELECT.SCENE], [SPOTMETRE], [MANUEL] de [EXPOSITION], autre que 0 dans [REG.EXP.AUTO], [EFFET SPEC.], lorsque [SEL.  GD FMT] est réglé sur [4:3]

Non disponible	Si cette fonction est réglée
[ENR.L.REGUL.]	[BOUGIE], [FEU D'ART.], [MANUEL] de [VITESSE OBT.], [SUPER NS], [COLOR SLOW S], [EFFET NUM.], [EFFET SPEC.]

- Lorsque [BARRE COUL.] est réglé, toutes les options de menu « Non disponible » de la liste ne sont pas disponibles.

Indicateurs et messages d'avertissement

Code d'autodiagnostic/ Indicateurs d'avertissement

Si des indicateurs s'affichent sur l'écran LCD ou dans le viseur, vérifiez les points suivants.

Vous pouvez corriger vous-même certains problèmes. Si le problème persiste, même après plusieurs tentatives pour y remédier, contactez votre revendeur Sony ou votre centre de service après-vente agréé Sony.

C:(ou E:) □□:□□ (Code d'autodiagnostic)

C:04:□□

- Une batterie qui n'est pas une batterie « InfoLITHIUM » (série H) est utilisée. Utilisez une batterie « InfoLITHIUM » (série H) (p. 97).
- Raccordez fermement la fiche CC de l'adaptateur secteur à la prise DC IN de votre caméscope (p. 11).

C:21:□□

- De la condensation s'est formée. Retirez la cassette et laissez le caméscope au repos pendant au moins 1 heure, puis réinsérez la cassette (p. 100).

C:22:□□

- Nettoyez les têtes avec la cassette de nettoyage (en option) (p. 101).

C:31:□□ / C:32:□□

- Des problèmes non décrits ci-dessus se sont produits. Ejectez la cassette et insérez-la de nouveau, puis faites fonctionner votre caméscope. N'effectuez pas cette opération si de l'humidité commence à se condenser (p. 100).
- Débranchez la source d'alimentation. Rebranchez-la et faites fonctionner votre caméscope.
- Changez la cassette. Appuyez sur RESET (p. 108) et faites fonctionner votre caméscope.

E:61:□□ / E:62:□□ / E:91:□□

- Contactez votre revendeur Sony ou un centre de service après-vente Sony agréé. Fournissez-leur le code à 5 chiffres qui commence par la lettre « E ».

101-1001 (Indicateur d'avertissement correspondant aux fichiers)

- Le fichier est endommagé.
- Le fichier est illisible (p. 95).

(Avertissement relatif au niveau de la batterie)

- La batterie est presque vide.
- En fonction des conditions de fonctionnement, ambiantes ou de l'état de la batterie, l'indicateur  peut clignoter, même s'il reste encore environ 5 à 10 minutes d'autonomie.

(Avertissement relatif à la formation de condensation)*

- Ejectez la cassette, débranchez la source d'alimentation et laissez l'appareil pendant 1 heure avec le couvercle du logement de la cassette ouvert (p. 100).

(Indicateur d'avertissement se rapportant au « Memory Stick Duo »)

- Un « Memory Stick Duo » n'est pas inséré (p. 17).

(Indicateurs d'avertissement se rapportant au formatage du « Memory Stick Duo »)*

- Le « Memory Stick Duo » est endommagé.
- Le « Memory Stick Duo » n'est pas correctement formaté (p. 51, 95).

(Indicateurs d'avertissement se rapportant à l'incompatibilité du « Memory Stick Duo »)*

- Un « Memory Stick Duo » incompatible est inséré (p. 95).

(Indicateur d'avertissement correspondant à la bande)

Clignotement lent :

- Il reste moins de 5 minutes de bande.
- Aucune cassette n'est insérée.*
- L'onglet de protection en écriture de la cassette est verrouillé (p. 94).*

Clignotement rapide :

- La cassette est terminée.*

(Avertissement d'éjection de la cassette)*

Clignotement lent :

- L'onglet de protection en écriture de la cassette est verrouillé (p. 94).

Clignotement rapide :

- De la condensation s'est formée (p. 100).
- Le code d'autodiagnostic est affiché (p. 90).

(Indicateur d'avertissement se rapportant à la suppression d'images)*

- L'image est protégée (p. 71).

(Indicateur d'avertissement se rapportant à la protection en écriture du « Memory Stick Duo »)*

- L'onglet de protection en écriture du « Memory Stick Duo » est verrouillé (p. 95).

(Indicateur d'avertissement correspondant au flash)

Clignotement lent :

- Charge en cours

Clignotement rapide :





- Le code d'autodiagnostic est affiché (p. 90).*
- Il existe un problème avec le flash.

* Vous entendez une mélodie lorsque les indicateurs d'avertissement apparaissent à l'écran (p. 61).

Description des messages d'avertissement

Si des messages s'affichent à l'écran, suivez les instructions.

Conseils

- Quand  est affiché, le message peut être remplacé par  en appuyant sur . Appuyez sur  pour afficher à nouveau le message.

■ Condensation



  Condensation. Ejectez la cassette. (p. 100)

 Condensation. Eteignez pendant 1 heure. (p. 100)

■ Cassette/Bande

 Réinsérez la cassette. (p. 16)

- Vérifiez si la cassette est endommagée.

  La cassette est verrouillée. Vérifiez l'onglet. (p. 94)

■ « Memory Stick Duo »

Réinsérez le Memory Stick. (p. 17)

- Réinsérez le « Memory Stick Duo » à plusieurs reprises. Si l'indicateur continue de clignoter, le « Memory Stick Duo » est peut-être endommagé. Essayez avec un autre « Memory Stick Duo ».

Le Memory Stick n'est pas formaté correctement.

- Vérifiez le format, puis formatez le « Memory Stick Duo » de manière appropriée (p. 51, 95).

Les dossiers du Memory Stick sont pleins.

- Vous ne pouvez pas créer de dossiers au-delà de 999MSDCF. Vous ne pouvez pas supprimer les dossiers créés avec votre caméscope.
- Vous devez formater le « Memory Stick Duo » (p. 51) ou supprimer des dossiers via l'ordinateur.

■ Dual Rec

Impossible d'enregistrer l'image fixe.

- N'éjectez pas le « Memory Stick Duo » lorsque des images fixes sont en cours d'enregistrement (p. 22).

■ Imprimante compatible PictBridge

Vérifier le périphérique raccordé.

- Débranchez et rebranchez l'imprimante, puis débranchez et rebranchez le câble USB.

Impression imposs. Vérifier l'imprimante.

- Débranchez et rebranchez l'imprimante, puis débranchez et rebranchez le câble USB.

Utilisation de votre caméscope à l'étranger

Alimentation électrique

Vous pouvez utiliser votre caméscope dans n'importe quel pays/région avec l'adaptateur secteur fourni, dans la limite de 100 V à 240 V CA, 50/60 Hz.

A propos des standards de télévision couleur

Votre caméscope est basé sur le système PAL. Vous ne pouvez donc visionner ses images que sur un téléviseur basé sur le système PAL avec une prise d'entrée AUDIO/VIDEO.

Système	Pays d'utilisation
PAL	Allemagne, Australie, Autriche, Belgique, Chine, Danemark, Espagne, Finlande, Hong Kong, Hongrie, Italie, Koweït, Malaisie, Norvège, Nouvelle-Zélande, Pays-Bas, Pologne, Portugal, République tchèque, Royaume-Uni, Singapour, Slovaquie, Suède, Suisse, Thaïlande, etc.
PAL - M	Brésil
PAL - N	Argentine, Paraguay, Uruguay.
SECAM	Bulgarie, France, Guyane, Irak, Iran, Monaco, Russie, Ukraine, etc.
NTSC	Amérique Centrale, Bahamas, Bolivie, Canada, Chili, Colombie, Corée, Equateur, Etats-Unis, Guyana, Jamaïque, Japon, Mexique, Pérou, Philippines, Surinam, Taiwan, Venezuela, etc.

Visualisation au format HDV des images enregistrées au format HDV

HDV1080i

Vous avez besoin d'un téléviseur (ou d'un moniteur) compatible avec le HDV1080i, d'une prise composant et d'une prise

d'entrée AUDIO/VIDEO. Un câble vidéo composant et un câble de raccordement A/V sont également nécessaires.

Visualisation au format DV des images enregistrées au format DV DV

Vous avez besoin d'un téléviseur (ou d'un moniteur) et d'une prise d'entrée AUDIO/VIDEO. Un câble de raccordement est également nécessaire.

Réglage aisé de l'horloge en fonction du décalage horaire

Vous pouvez facilement régler l'horloge à l'heure locale en indiquant un décalage horaire lorsque vous utilisez le caméscope à l'étranger. Sélectionnez [HEURE UNIV.] dans le menu  (HEURE/LANGU.), puis réglez le décalage horaire (p. 63).

Précautions et entretien

Cassettes compatibles

Votre caméscope permet d'enregistrer aux formats HDV et DV.

Vous pouvez utiliser uniquement des cassettes mini-DV.

Utilisez une cassette portant le symbole .

Votre caméscope n'est pas compatible avec des cassettes dotées d'une fonction *Cassette Memory*.

Qu'est-ce que le format HDV ?

Le format HDV est un format vidéo conçu pour enregistrer et lire des signaux vidéo numériques haute définition (HD) sur une cassette DV.

Votre caméscope adopte le mode entrelacé avec 1 080 lignes de balayage de trame effectives (1080i, nombre de pixels 1 440 × 1 080 points).

Le débit binaire vidéo en enregistrement est d'environ 25 Mbps.

i.LINK est adopté pour l'interface numérique, ce qui permet d'établir une connexion numérique avec un téléviseur ou un ordinateur compatible HDV.

Conseils

- Les signaux HDV sont compressés au format MPEG2 adopté pour les émissions HDTV numériques terrestres, les émissions numériques par satellite, les enregistreurs Blu-ray Disc, etc.

Lecture

Votre caméscope peut lire les images au format DV et des images conformes à la spécification HDV1080i.

Votre caméscope peut lire les images enregistrées au format HDV 720/30p, mais pas les reproduire à partir de l'interface  i.LINK (i.LINK).

Pour éviter une section de bande vierge sur la cassette

Appuyez sur END SEARCH (p. 29) pour accéder à la fin du passage enregistré, avant

de commencer l'enregistrement suivant lorsque vous avez lu la cassette.

Signal de protection des droits d'auteur

■ Lors de la lecture

Si la cassette en lecture sur votre caméscope contient des signaux de protection des droits d'auteur, vous ne pouvez pas la copier sur une cassette insérée dans un autre caméscope raccordé à votre caméscope.

■ Lors de l'enregistrement

Vous ne pouvez pas enregistrer sur votre caméscope des logiciels contenant des signaux de protection des droits d'auteur des logiciels. [Copie impossible. Protection droits d'auteurs.] s'affiche sur l'écran LCD ou dans le viseur lorsque vous essayez d'enregistrer un tel logiciel. Votre caméscope ne peut pas enregistrer les signaux de protection des droits d'auteur sur la cassette lorsqu'il enregistre.

Remarques sur l'utilisation

■ Si vous n'utilisez pas votre caméscope pendant une longue période

Retirez la cassette et rangez-la.

■ Pour éviter un effacement accidentel

Faites coulisser l'onglet de protection en écriture de la cassette en position SAVE.

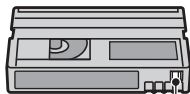

REC : La cassette peut être enregistrée.

SAVE : La cassette ne peut pas être enregistrée (protégée en écriture).

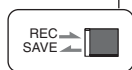

■ Lors de l'étiquetage d'une cassette

Ne collez une étiquette qu'aux emplacements indiqués sur l'illustration suivante, afin de ne pas gêner le fonctionnement de votre caméscope.

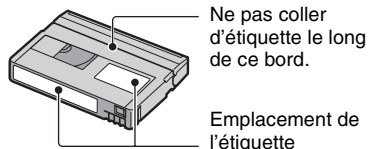

■ Après utilisation de la cassette

Rembobinez la cassette jusqu'au début, pour éviter d'endommager l'image ou le son. Vous devez ensuite ranger la cassette dans son boîtier et le mettre en position verticale.

■ Nettoyage du connecteur plaqué

En règle générale, nettoyez le connecteur plaqué or de la cassette avec un coton-tige toutes les 10 éjections de la cassette environ.

Si le connecteur plaqué or de la cassette est souillé ou poussiéreux, l'indicateur de bande restante risque de ne pas s'afficher correctement.

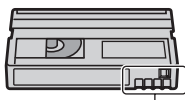

Connecteur plaqué or

A propos du « Memory Stick »

Un « Memory Stick » est un support d'enregistrement compact et léger ayant une grande capacité de stockage. Vous pouvez utiliser les types suivants de « Memory Stick » avec votre caméscope. Cependant, le fonctionnement de tous les types de « Memory Stick » n'est pas garanti sur ce caméscope.

Types de « Memory Stick »	Enregistrement/ Lecture
« Memory Stick Duo » (avec MagicGate)	○
« Memory Stick PRO Duo »	○
« Memory Stick PRO-HG Duo »	○*

* Ce produit ne prend pas en charge le transfert parallèle de données 8 bits, mais il prend en charge le transfert parallèle de données 4 bits identique à celui du Memory Stick PRO Duo.

- Ce produit ne peut pas enregistrer ou lire les données utilisant la technologie « MagicGate ». « MagicGate » est une technologie de protection des droits d'auteur qui enregistre et transfère le contenu dans un format crypté.
- Ce produit est compatible avec les « Memory Stick Micro » (« M2 »). « M2 » est l'abréviation de « Memory Stick Micro ».
- Format d'image fixe : Le caméscope compresse et enregistre les données d'image au format JPEG (Joint Photographic Experts Group). L'extension du fichier est « .JPG ».
- Noms des fichiers d'images fixes :
 - 101-0001 : Ce nom de fichier s'affiche sur l'écran de votre caméscope.
 - DSC00001.JPG : Ce nom de fichier s'affiche sur l'écran de votre ordinateur.
- La compatibilité d'un « Memory Stick Duo » formaté par un ordinateur (Windows OS/Mac OS) n'est pas garantie avec votre caméscope.
- La vitesse de lecture et d'écriture des données peut varier en fonction du « Memory Stick » et du produit compatible « Memory Stick » que vous utilisez.
- Vous pouvez empêcher l'effacement accidentel des images en faisant coulisser l'onglet de protection en écriture du « Memory Stick Duo » en position de protection en écriture à l'aide d'un petit objet pointu.
- Aucune compensation relative aux données d'image perdues ou endommagées ne sera accordée. Ces pertes ou dommages peuvent survenir dans les cas suivants :

Précautions et entretien (suite)

- Si vous éjectez le « Memory Stick Duo », mettez le caméscope hors tension ou retirez la batterie pour la remplacer pendant la lecture ou l'écriture des fichiers d'image sur le « Memory Stick Duo » (alors que le témoin d'accès est allumé ou clignote).
- Si vous utilisez le « Memory Stick Duo » à proximité d'aimants ou de champs magnétiques.

- Il est recommandé de faire une copie de sauvegarde des données importantes sur le disque dur d'un ordinateur.
- Prenez garde de ne pas exercer une force excessive lorsque vous écrivez sur la zone d'un « Memory Stick Duo » destinée à recevoir des annotations.
- N'apposez pas d'étiquette ou autre objet similaire sur un « Memory Stick Duo » ou un adaptateur de Memory Stick Duo.
- Lorsque vous transportez ou rangez un « Memory Stick Duo », utilisez son étui.
- Ne laissez pas d'objets métalliques entrer en contact avec les connecteurs et ne touchez pas ces derniers avec les doigts.
- Ne pliez pas le « Memory Stick Duo », ne le faites pas tomber et ne le soumettez pas à des chocs violents.
- Ne démontez pas et ne modifiez pas le « Memory Stick Duo ».
- Ne mouillez pas le « Memory Stick Duo ».
- Tenez le « Memory Stick Duo » hors de portée des enfants. Un enfant risquerait de l'avaler.
- N'insérez rien d'autre qu'un « Memory Stick Duo » dans le logement pour Memory Stick Duo. Ceci pourrait entraîner un problème de fonctionnement.
- N'utilisez pas et ne stockez pas le « Memory Stick Duo » dans les endroits suivants.
 - Endroits soumis à des températures très élevées, comme dans un véhicule garé en plein soleil en été.
 - Endroits exposés au rayonnement direct du soleil.
 - Endroits exposés à une forte humidité ou sujets à des gaz corrosifs.

■ Remarque sur l'adaptateur pour Memory Stick Duo

- Quand vous utilisez un « Memory Stick Duo » avec un appareil compatible « Memory Stick »,

veillez à insérer le « Memory Stick Duo » dans un adaptateur pour Memory Stick Duo.

- Quand vous insérez un « Memory Stick Duo » dans un adaptateur de Memory Stick Duo, veillez à insérer le « Memory Stick Duo » dans le bon sens et à fond. Si vous insérez le « Memory Stick Duo » dans le mauvais sens dans l'adaptateur Memory Stick Duo et si vous forcez ou si vous ne l'insérez pas complètement, cela peut entraîner un problème de fonctionnement.
- N'insérez pas un adaptateur pour Memory Stick Duo dépourvu de « Memory Stick Duo ». Cela pourrait endommager l'appareil.

■ A propos d'un « Memory Stick PRO Duo »

- La capacité maximale d'un « Memory Stick PRO Duo » susceptible d'être utilisé sur votre caméscope est 8 Go.

Remarques sur l'utilisation du « Memory Stick Micro »

- Pour utiliser un « Memory Stick Micro » avec le magnéscope, vous devez disposer d'un adaptateur M2 au format Duo. Insérez le « Memory Stick Micro » dans l'adaptateur M2 au format Duo, puis insérez l'adaptateur dans le logement pour Memory Stick Duo. Si vous insérez un « Memory Stick Micro » sans adaptateur M2 au format Duo dans le magnéscope, vous risquez de ne pas pouvoir le retirer.
- Ne laissez pas le « Memory Stick Micro » à la portée des enfants. Ils risqueraient de l'avaler.

Remarques sur la compatibilité des données d'image

- Les fichiers de données d'images enregistrés sur un « Memory Stick Duo » par votre caméscope sont conformes à la norme universelle « Design rule for Camera File system » établie par la JEITA (Japan Electronics and Information Technology Industries Association).
- Vous ne pouvez pas lire sur votre caméscope des images fixes enregistrées avec d'autres appareils (DCR-TRV900E ou DSC-D700/D770) qui ne sont pas conformes à cette norme universelle. (Ces modèles ne sont pas disponibles dans certaines régions).

- Si vous ne pouvez pas utiliser un « Memory Stick Duo » qui a été employé avec un autre appareil, formatez-le avec votre caméscope (p. 51). Notez que le formatage efface toutes les informations du « Memory Stick Duo ».
- Vous ne pourrez peut-être pas lire les images sur le caméscope :
 - si elles ont été retouchées sur un ordinateur ;
 - si les données d'image ont été enregistrées au moyen d'un autre appareil.

A propos de la batterie « InfoLITHIUM »

Cet appareil est compatible avec la batterie « InfoLITHIUM » (série H). Votre caméscope ne peut fonctionner qu'avec une batterie « InfoLITHIUM ». « InfoLITHIUM » La batterie série H porte le symbole .

Qu'est-ce qu'une batterie « InfoLITHIUM » ?

Une batterie « InfoLITHIUM » est une batterie aux ions de lithium capable de communiquer des informations relatives aux conditions de fonctionnement entre votre caméscope et un adaptateur secteur/chargeur en option.

La batterie « InfoLITHIUM » calcule la consommation d'énergie en fonction des conditions d'utilisation de votre caméscope et affiche, en minutes, l'autonomie de la batterie.

Avec un adaptateur secteur/chargeur, l'autonomie de la batterie et le temps de charge s'affichent.

Pour charger la batterie

- Veuillez recharger la batterie avant d'utiliser le caméscope.
- Il est recommandé de charger la batterie à une température ambiante comprise entre 10 °C et 30 °C jusqu'à ce que le témoin  /CHG s'éteigne. Si vous chargez la batterie en dehors de cette plage de températures, il se peut que vous ne soyez pas en mesure de la charger correctement.

- Lorsque la recharge est terminée, débranchez le câble de la prise DC IN du caméscope ou retirez la batterie.

Pour utiliser efficacement la batterie

- L'efficacité de la batterie diminue lorsque la température ambiante est inférieure ou égale à 10 °C et la durée d'utilisation de la batterie est plus courte. Dans ce cas, effectuez l'une des opérations suivantes pour prolonger la durée d'utilisation de la batterie.
 - Mettez la batterie dans une de vos poches pour la réchauffer et insérez-la dans le caméscope juste avant de filmer.
 - Utilisez une batterie à grande capacité : NP-FH70/FH100 (en option).
- L'emploi fréquent de l'écran LCD ou la lecture, l'avance rapide et le rembobinage répétés entraînent une usure rapide de la batterie. Il est recommandé d'utiliser une batterie à grande capacité : NP-FH70/FH100 (en option).
- Veuillez à régler le commutateur POWER sur OFF (CHG) lorsque vous n'utilisez pas le caméscope pour enregistrer ou lire des données. La batterie est également sollicitée lorsque le caméscope est en mode de pause d'enregistrement ou de pause de lecture.
- Emportez toujours quelques batteries de recharge pour disposer d'un temps d'enregistrement suffisant (deux à trois fois le temps prévu) et pouvoir faire des essais avant l'enregistrement proprement dit.
- Conservez la batterie à l'abri de l'eau. La batterie n'est pas étanche.

A propos de l'indicateur d'autonomie de la batterie

- Lorsque l'alimentation est coupée alors que le voyant d'autonomie de la batterie indique que la batterie est suffisamment chargée pour pouvoir fonctionner, rechargez de nouveau la batterie entièrement. L'affichage de l'indicateur d'autonomie de la batterie est alors correct. Notez cependant que les valeurs correctes d'autonomie de la batterie ne sont pas restaurées si la batterie est utilisée pendant une longue période à des températures élevées, si elle reste longtemps en pleine charge ou si elle est utilisée fréquemment. Utilisez l'indicateur d'autonomie de la batterie pour avoir une idée approximative.

Précautions et entretien (suite)

- Le symbole , qui indique un niveau de batterie faible, clignote même s'il reste 5 à 10 minutes d'autonomie en fonction des conditions de fonctionnement et de la température ambiante.

A propos de l'entreposage de la batterie

- Si vous n'utilisez pas la batterie pendant une longue période, chargez-la complètement et utilisez-la une fois par an sur votre caméscope pour qu'elle fonctionne correctement. Pour entreposer la batterie, retirez-la du caméscope et rangez-la dans un lieu sec et frais.
- Pour décharger complètement la batterie sur votre caméscope, réglez [ARRÊT AUTO] sur [JAMAIS] dans le menu  (REGL.NORM.) et laissez votre caméscope en veille d'enregistrement de cassette jusqu'à ce qu'il s'éteigne (p. 62).

A propos de la durée de vie de la batterie

- La durée de vie de la batterie diminue avec le temps et l'usage. Lorsque l'autonomie de la batterie entre les charges diminue significativement, le moment est probablement venu de la remplacer par une neuve.
- La durée de vie de chaque batterie varie en fonction de la manière dont elle est rangée et utilisée, ainsi que des conditions d'environnement.

A propos de i.LINK

L'interface HDV/DV de cet appareil est une interface compatible i.LINK. Cette section décrit la norme i.LINK et ses caractéristiques.

Que signifie i.LINK ?

i.LINK est une interface série numérique qui permet de transférer des données vidéo et audio numériques et d'autres données vers un autre appareil compatible i.LINK. Vous pouvez aussi commander un autre appareil en utilisant i.LINK. L'appareil compatible i.LINK peut être raccordé avec un câble i.LINK. Cela peut

être utile pour l'utilisation et l'échange de données entre différents appareils audio et vidéo numériques.

Lorsque plusieurs appareils compatibles i.LINK sont raccordés en cascade à ce caméscope, il est possible de les contrôler à partir de n'importe quel appareil de la chaîne. Notez que la méthode de fonctionnement peut varier et les transactions de données peuvent ne pas être possibles, selon les spécifications et les caractéristiques des appareils raccordés.

⚠ Remarques

- En principe, vous ne pouvez raccorder qu'un seul appareil au caméscope à l'aide du câble i.LINK. Pour relier ce caméscope à un appareil compatible HDV/DV muni d'au moins deux interfaces , reportez-vous au mode d'emploi de l'appareil à raccorder.

💡 Conseils

- i.LINK est le terme couramment utilisé pour désigner le bus de transport de données IEEE1394 de Sony et est une marque commerciale approuvée par de nombreuses sociétés.
- IEEE1394 est une norme internationale normalisée par l'Institute of Electrical and Electronic Engineers.

A propos du débit en bauds i.LINK

Le débit en bauds i.LINK maximal varie en fonction de l'appareil. Il existe 3 types de débit.

S100 (environ 100 Mbps*)
S200 (environ 200 Mbps)
S400 (environ 400 Mbps)

Une liste de débits en bauds est établie dans la section « Spécifications » du mode d'emploi de chaque appareil. Le débit en bauds est également indiqué à côté de l'interface i.LINK de certains appareils. Le débit en bauds peut être différent de la valeur indiquée lorsque le caméscope est raccordé à un appareil dont le débit en bauds maximum est différent.

* Que signifie Mbps ?

Mbps signifie « mégabits par seconde », soit la quantité de données pouvant être envoyées ou reçues en une seconde. Par exemple, un débit en bauds de 100 Mbps signifie que 100 mégabits de données peuvent être transmis en une seconde.

Pour utiliser les fonctions i.LINK de cet appareil

Pour plus de détails concernant la façon de procéder à une copie lorsque cet appareil est raccordé à un autre appareil vidéo équipé d'une interface i.LINK, reportez-vous à la page 65.

Cet appareil peut également être raccordé à d'autres appareils compatibles i.LINK fabriqués par Sony (notamment les ordinateurs personnels de la gamme VAIO), ainsi qu'à des appareils vidéo. Certains appareils vidéo compatibles i.LINK, comme les téléviseurs numériques et les lecteurs/graveurs DVD, MICROMV ou HDV ne sont pas compatibles avec cet appareil. Avant de raccorder l'autre appareil, vérifiez s'il est compatible ou non avec un appareil HDV/DV. Pour plus de détails sur les précautions à prendre et le logiciel d'application compatible, reportez-vous également au mode d'emploi de l'appareil à raccorder.

⚡ Remarques

- Lorsque vous raccordez votre caméscope à un autre appareil compatible i.LINK, assurez-vous de couper l'alimentation de l'appareil et débranchez l'adaptateur secteur de la prise murale avant de brancher ou débrancher le câble i.LINK.

A propos du câble i.LINK requis

Utilisez le câble Sony i.LINK 4 broches/4 broches (pour la copie HDV/DV).

A propos de x.v.Color

- x.v.Color est le terme couramment utilisé pour désigner le standard xvYCC proposé par Sony et est une marque commerciale de Sony.
- xvYCC est un standard international pour les couleurs dans une vidéo. Ce standard peut exprimer une gamme de couleurs plus large que le standard couramment utilisé.

Utilisation de votre caméscope

Remarques sur l'utilisation et l'entretien

- N'utilisez pas et ne conservez pas le caméscope et les accessoires dans les emplacements suivants :
 - Dans des endroits extrêmement chauds ou froids. Ne les exposez jamais à des températures supérieures à 60 °C, comme en plein soleil, à proximité d'un chauffage ou dans un véhicule garé au soleil. Ils pourraient ne pas fonctionner correctement ou être déformés.
 - A proximité de forts champs magnétiques ou de vibrations mécaniques, il est possible que le caméscope fonctionne mal.
 - A proximité d'ondes radio ou de radiations fortes, il est possible que le caméscope n'enregistre pas correctement.
 - A proximité des récepteurs AM et du matériel vidéo, il est possible qu'il y ait des parasites.
 - A la plage ou dans des endroits poussiéreux. Si du sable ou de la poussière pénètre dans votre caméscope, il est possible que le caméscope fonctionne mal. Ce problème peut parfois être irréversible.
 - A proximité des fenêtres ou en extérieur, aux endroits où l'écran, le viseur et/ou l'objectif peuvent être exposés au soleil. L'intérieur du viseur ou de l'écran LCD peut être endommagé par les rayons du soleil.
 - Dans des endroits très humides.
- Faites fonctionner le caméscope sur 6,8 V/7,2 V CC (batterie) ou 8,4 V CC (adaptateur secteur).
- Pour le fonctionnement sur secteur (CA) ou sur courant continu (CC), utilisez les accessoires recommandés dans ce mode d'emploi.

Précautions et entretien (suite)



- Ne mouillez pas votre caméscope, par exemple, avec de l'eau de pluie ou de mer. Si votre caméscope est trempé, il est possible qu'il fonctionne mal. Ce problème peut parfois être irréversible.
- Si un solide ou un liquide pénètre dans le caméscope, débranchez le caméscope et faites-le vérifier par votre revendeur Sony avant de continuer à l'utiliser.
- Évitez toute manipulation brusque, tout démontage, toute modification du caméscope, tout choc mécanique et tout impact tel que celui d'un marteau, ne laissez pas tomber l'appareil et ne le piétinez pas. Prenez particulièrement soin de l'objectif.
- Laissez le commutateur POWER réglé sur OFF (CHG) lorsque vous n'utilisez pas votre caméscope.
- N'enveloppez pas le caméscope dans une serviette, par exemple, pendant l'utilisation. Cela pourrait entraîner une surchauffe interne de l'appareil.
- Lorsque vous débranchez le cordon d'alimentation, tirez sur la fiche et non sur le cordon.
- Ne pliez pas de force le cordon d'alimentation et ne posez pas d'objets lourds dessus.
- Conservez les contacts métalliques propres.
- Conservez la télécommande et la pile bouton hors de la portée des enfants. En cas d'ingestion accidentelle de la pile, consultez immédiatement un médecin.
- Si du liquide électrolytique de la pile a fui :
 - contactez votre centre de service après-vente agréé Sony ;
 - enlevez tout liquide ayant pu être en contact avec la peau ;
 - si du liquide pénètre dans les yeux, lavez-les abondamment avec de l'eau et consultez un médecin.

■ Si vous n'utilisez pas votre caméscope pendant une longue période

- Mettez-le parfois sous tension et lisez une cassette pendant 3 minutes environ.
- Déchargez entièrement la pile avant de la ranger.



Condensation

Si vous transportez votre caméscope directement d'un endroit froid à un endroit

chaud, de la condensation peut se former à l'intérieur du caméscope, sur la surface de la cassette ou sur l'objectif. Dans ce cas, la bande peut adhérer au tambour de têtes et être endommagée ou bien l'appareil risque de ne pas fonctionner correctement. Si l'intérieur de votre caméscope devient humide, le message [ ▲ Condensation. Ejectez la cassette.] ou [ Condensation. Eteignez pendant 1 heure.] s'affiche. Si de la condensation se forme sur l'objectif, l'indicateur ne s'affiche pas.

■ Si de la condensation s'est formée

Aucune fonction n'est disponible, à l'exception de l'éjection de la cassette. Ejectez la cassette, mettez le caméscope hors tension et laissez-le au repos pendant une heure environ en laissant le couvercle du logement de la cassette ouvert. Vous pouvez réutiliser le caméscope dès que les deux conditions suivantes sont réunies :

- Le message d'avertissement n'apparaît plus à la mise sous tension du caméscope.
- Le témoin  ou  ne clignote pas quand vous insérez une cassette et que vous appuyez sur les touches de fonctionnement vidéo.

Si de l'humidité commence à se condenser, le caméscope peut ne pas détecter la condensation. Si cela se produit, il faut parfois attendre 10 secondes après l'ouverture du couvercle du logement de la cassette pour que la cassette soit éjectée. Ceci n'a rien d'anormal. Ne refermez pas le couvercle du logement de la cassette avant que la cassette ne soit éjectée.

■ Remarque sur la condensation

De la condensation peut se former lorsque vous transportez votre caméscope d'un endroit froid à un endroit chaud (ou vice versa) ou lorsque vous utilisez votre caméscope dans un endroit humide comme indiqué ci-dessous :

- lorsque vous amenez votre caméscope d'une piste de ski dans une pièce chauffée ;
- lorsque vous transportez votre caméscope d'une pièce ou d'un véhicule climatisé à un endroit très chaud en plein air ;

- lorsque vous utilisez votre caméscope après une bourrasque ou une averse ;
- lorsque vous utilisez votre caméscope dans un endroit très chaud et très humide.

■ Comment prévenir la formation de condensation

Lorsque vous transportez votre caméscope d'un endroit froid à un endroit chaud, placez le caméscope dans un sac plastique et fermez-le complètement. Retirez-le du sac lorsque la température à l'intérieur du sac a atteint la température ambiante (au bout d'environ une heure).

Tête vidéo

Si vous lisez une cassette enregistrée au format HDV, l'image et le son peuvent se figer un moment (0,5 seconde environ). Cela se produit si les signaux HDV ne peuvent pas être enregistrés ou lus correctement en raison de la présence de poussières sur la cassette ou sur la tête vidéo. Selon la cassette utilisée, ce phénomène est relativement rare même si la cassette est neuve ou peu utilisée. Si le figeage survient pendant la lecture, vous pouvez résoudre le problème et visualiser les images en rebobinant la bande après l'avoir fait avancer légèrement. Par contre, il est impossible de le résoudre si le figeage est survenu pendant l'enregistrement.

Pour éviter ce phénomène, utilisez la cassette mini-DV Sony. Il est recommandé d'utiliser une cassette de nettoyage (en option) avant d'enregistrer des données importantes.

- Si vous constatez l'un des problèmes suivants, nettoyez les têtes vidéo pendant 10 secondes avec la cassette de nettoyage Sony DVM-12CLD (en option).
 - Les images en lecture ne bougent pas.
 - Les images en lecture ne s'affichent pas.
 - Le son est irrégulier.
 - [ Tête vidéo sale. Utiliser cassette de nettoyage.] s'affiche à l'écran pendant l'enregistrement.

- Le phénomène suivant se produit au format HDV.



L'écran de lecture se met en pause.



L'écran de lecture s'éteint. (Ecran bleu uni)

- Le phénomène suivant se produit au format DV.



Des parasites apparaissent.



L'écran de lecture s'éteint. (Ecran bleu uni)

- La tête vidéo se dégrade au terme d'une utilisation prolongée. Si vous ne parvenez pas à obtenir une image nette, même après avoir utilisé une cassette de nettoyage (en option), la tête vidéo est peut-être usée. Contactez votre revendeur Sony ou un centre de service après-vente Sony agréé afin de faire remplacer la tête vidéo.

Ecran LCD

- N'exercez pas une pression excessive sur l'écran LCD, car cela pourrait l'endommager.
- Si vous utilisez le caméscope dans un endroit froid, une image rémanente peut apparaître sur l'écran LCD. Ceci n'a rien d'anormal.
- Quand vous utilisez le caméscope, l'arrière de l'écran LCD peut devenir chaud. Ceci n'a rien d'anormal.



■ Pour nettoyer l'écran LCD

Il est conseillé d'utiliser un chiffon doux pour nettoyer l'écran LCD s'il est couvert de traces de doigts ou de poussière. Lorsque vous utilisez le kit de nettoyage LCD (en option), n'appliquez pas de liquide de nettoyage directement sur l'écran LCD. Utilisez un chiffon imbibé de liquide.

Précautions et entretien (suite)

■ Réglage de l'écran tactile (ETALONNAGE)

Il est possible que les touches de l'écran tactile ne fonctionnent pas correctement. Dans ce cas, suivez la procédure ci-dessous. Pour cette opération, nous vous recommandons de raccorder votre caméscope à la prise murale à l'aide de l'adaptateur secteur fourni.

- 1 Faites glisser le commutateur POWER à plusieurs reprises pour allumer le témoin PLAY/EDIT.
- 2 Appuyez sur [P-MENU] → [MENU] →  (REGL.NORM.) → [ETALONNAGE] →  [OK].

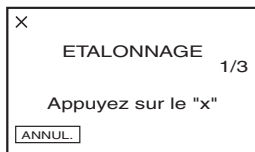

- 3 Appuyez sur le « x » affiché à l'écran avec le coin du « Memory Stick Duo », par exemple.
La position du « x » change.

Pour annuler, appuyez sur [ANNUL.].

Si vous n'avez pas appuyé au bon endroit, recommencez à partir de l'étape ③.

⚡ Remarques

- Vous ne pouvez pas effectuer l'étalonnage de l'écran LCD s'il est pivoté.

Manipulation du boîtier

- Si le boîtier est sale, nettoyez le caméscope avec un chiffon doux légèrement humidifié d'eau, puis essuyez-le avec un chiffon doux et sec.
- Afin de ne pas abîmer la surface, évitez d'utiliser les produits suivants.
 - N'utilisez pas de solvants tels que des diluants, de l'essence, de l'alcool, des chiffons imbibés de produits nettoyants ou des produits volatils tels que des insecticides ou un écran solaire.
 - Ne manipulez pas les substances ci-dessus à mains nues.
 - Ne laissez pas le boîtier en contact avec des objets en caoutchouc ou en vinyle pendant une longue période.

A propos de l'entretien et du rangement de l'objectif

- Essayez la surface de l'objectif avec un chiffon doux dans les cas suivants :
 - lorsqu'il y a des traces de doigts sur la surface de l'objectif ;
 - lorsque vous utilisez le caméscope dans des lieux chauds ou humides ;
 - lorsque l'objectif est exposé à de l'air salé, comme au bord de la mer.
- Rangez l'objectif dans un lieu bien aéré, à l'abri de la poussière et de la saleté.
- Pour éviter l'apparition de moisissures, nettoyez régulièrement l'objectif comme indiqué ci-dessus. Il est recommandé de faire fonctionner votre caméscope environ une fois par mois pour le conserver longtemps dans un état de fonctionnement optimal.

Pour charger la batterie rechargeable intégrée

Votre caméscope est équipé d'une batterie rechargeable intégrée permettant de conserver en mémoire la date, l'heure et d'autres réglages, même lorsque le commutateur POWER est réglé sur OFF (CHG). La batterie rechargeable intégrée est toujours chargée lorsque le caméscope est raccordé à la prise murale via l'adaptateur secteur ou quand la batterie est insérée. Elle est complètement déchargée au bout d'environ 3 mois si vous n'utilisez pas du tout votre caméscope sans raccorder l'adaptateur secteur ou installer la batterie. N'utilisez le caméscope qu'après avoir chargé la batterie rechargeable intégrée.

Néanmoins, même si la batterie rechargeable intégrée n'est pas chargée, le fonctionnement du caméscope n'est pas affecté si vous n'enregistrez pas la date.

■ Procédures

Branchez votre caméscope sur une prise murale à l'aide de l'adaptateur secteur fourni et laissez le commutateur POWER réglé sur OFF (CHG) pendant plus de 24 heures.

Spécifications

Système

Système d'enregistrement vidéo (HDV)

2 têtes rotatives, système à balayage hélicoïdal

Système d'enregistrement vidéo (DV)

2 têtes rotatives, système à balayage hélicoïdal

Système d'enregistrement d'images fixes

Exif Ver. 2.2*1

Système d'enregistrement audio (HDV)

Têtes rotatives, MPEG-1 Audio Layer-2, Quantification : 16 bits (Fs 48 kHz, stéréo)

débit : 384 Kbits/s

Système d'enregistrement audio (DV)

Têtes rotatives, Quantification du système PCM : 12 bits (Fs 32 kHz, stéréo 1, stéréo 2), 16 bits (Fs 48 kHz, stéréo)

Signal vidéo

Système couleur PAL, normes CCIR
Spécification 1080/50i

Cassette compatible

Cassette mini-DV portant le symbole



Vitesse de défilement de la bande (HDV)

Environ 18,81 mm/s

Vitesse de défilement de la bande (DV)

SP : Environ 18,81 mm/s

LP : Environ 12,56 mm/s

Durée d'enregistrement/lecture (HDV)

60 min (avec une cassette DVM60)

Durée d'enregistrement/lecture (DV)

SP : 60 min (avec une cassette DVM60)

LP : 90 min (avec une cassette DVM60)

Temps d'avance rapide/rembobinage

Environ 2 min 40 s (avec une cassette DVM60 et la batterie rechargeable)

Environ 1 min 45 s (avec une cassette DVM60 et un adaptateur secteur)

Visueur

Visueur électrique (couleur)

Dispositif d'image

Capteur CMOS 6,3 mm (type 1/2,9)

Pixels d'enregistrement (fixes, 4:3) :

Max. 6,1 mega (2 848 × 2 136) pixels*2

Total : Environ 3 200 000 pixels

Efficaces (film, 16:9) :

Environ 2 280 000 pixels

Efficaces (film, 4:3) :

Environ 1 710 000 pixels

Efficaces (fixes, 16:9) :

Environ 2 280 000 pixels

Efficaces (fixes, 4:3) :

Environ 3 040 000 pixels

Objectif

Carl Zeiss Vario-Sonnar T*

10 × (optique), 20 × (numérique)

Distance focale

f=5,4 ~ 54 mm

En cas de conversion en un appareil photo 35 mm

En mode CAMERA-TAPE :

40 ~ 400 mm (16:9), 49 ~ 490 mm (4:3)

En mode CAMERA-MEMORY :

40 ~ 400 mm (16:9), 37 ~ 370 mm (4:3)

F1,8 ~ 2,9

Diamètre du filtre : 37 mm

Température de couleur

[AUTO], [UNE PRES.], [INTERIEUR] (3 200 K),

[EXTERIEUR] (5 800 K)

Eclairage minimal

5 lx (lux) (en mode [OBT.L.AUTO])

[MARCHE], vitesse d'obturation 1/25 sec)

0 lx (lux) (en mode NightShot)

*1 « Exif » est un format de fichier pour les images fixes, établi par la JEITA (Japan Electronics and Information Technology Industries Association). Les fichiers enregistrés à ce format peuvent contenir des informations supplémentaires, telles que les informations relatives au réglage de votre caméscope au moment de l'enregistrement.

Spécifications (suite)

*2L'ordre unique des pixels du capteur ClearVid CMOS et du système de traitement d'image de Sony (nouveau Enhanced Imaging Processor) permet une résolution d'image fixe équivalente aux tailles décrites.

Connecteurs d'entrée/de sortie

Sortie audio/vidéo

Connecteur à 10 broches

Signal vidéo : 1 Vc-c, 75 Ω (ohms)

Signal de luminance : 1 Vc-c, 75 Ω (ohms)

Signal de chrominance : 0,3 Vc-c, 75 Ω (ohms)

Signal audio : 327 mV (à impédance de charge de 47 k Ω (kilohms)), impédance de sortie inférieure à 2,2 k Ω (kilohms)

Prise COMPONENT OUT

Y : 1 Vp-p, 75 Ω (ohms)

PB/PR, CB/CR : \pm 350 mV, 75 Ω (ohms)

Prise HDMI OUT

Connecteur HDMI

Prise pour casque

Mini-prise stéréo (\varnothing 3,5 mm)

Prise LANC

Mini mini-prise stéréo (\varnothing 2,5 mm)

Prise USB

mini-B

Prise MIC (PLUG IN POWER)

Mini-prise stéréo (\varnothing 3,5 mm)

Prise HDV/DV

Interface i.LINK (IEEE1394, connecteur à 4 broches S100)

Ecran LCD

Image

6,7 cm (type 2,7, format 16:9)

Nombre total de points

211 200 (960 \times 220)

Généralités

Alimentation requise

6,8 V/7,2 V CC (batterie)

8,4 V CC (adaptateur secteur)

Consommation électrique moyenne

Pendant la prise de vue à l'aide du viseur si la luminosité est normale :

Enregistrement HDV 4,0 W

Enregistrement DV 3,8 W

Pendant la prise de vue à l'aide de l'écran LCD si la luminosité est normale :

Enregistrement HDV 4,3 W

Enregistrement DV 4,1 W

Température de fonctionnement

0 °C à + 40 °C

Température d'entreposage

-20 °C à + 60 °C

Dimensions (approx.)

82 \times 82 \times 138 mm (l/h/p)

y compris les parties saillantes

82 \times 82 \times 138 mm (l/h/p)

y compris les parties saillantes avec la batterie NP-FH60 fournie fixée

Poids (approx.)

550 g appareil principal uniquement

650 g y compris la batterie rechargeable NP-FH60 et la cassette DVM60.

Accessoires fournis

Reportez-vous à la page 10.

Adaptateur secteur AC-L200/L200B

Alimentation requise

100 V - 240 V CA, 50 Hz/60 Hz

Consommation de courant

0,35 A - 0,18 A

Puissance consommée

18 W

Tension de sortie

8,4 V CC*

Température de fonctionnement

0 °C à + 40 °C

Température d'entreposage

-20 °C à + 60 °C

Dimensions (approx.)

48 × 29 × 81 mm (l/h/p) à l'exclusion des parties saillantes

Poids (approx.)

170 g cordon d'alimentation non compris

* Pour d'autres spécifications, reportez-vous à l'étiquette figurant sur l'adaptateur secteur.

Batterie rechargeable (NP-FH60)

Tension de sortie maximale

8,4 V CC

Tension de sortie

7,2 V CC

Capacité

moyenne : 7,2 Wh (1 000 mAh)

minimum : 7,2 Wh (1 000 mAh)

Dimensions (approx.)

31,8 × 33,3 × 45,0 mm (l/h/p)

Poids (approx.)

80 g

Température de fonctionnement





0 °C à + 40 °C

Type

Lithium-ion

La conception et les spécifications sont sujettes à modification sans préavis.

A propos des marques commerciales

- « Handycam » et  sont des marques déposées de Sony Corporation.
- HDV et le logo HDV sont des marques commerciales de Sony Corporation et Victor Company of Japan, Ltd.
- « Memory Stick », «  », « Memory Stick Duo », « **MEMORY STICK DUO** », « Memory Stick PRO Duo », « **MEMORY STICK PRO DUO** », « Memory Stick PRO-HG Duo », « **MEMORY STICK PRO-HG DUO** », « Memory Stick Micro », « MagicGate », « **MAGIC GATE** », « MagicGate Memory Stick » et « MagicGate Memory Stick Duo » sont des marques commerciales de Sony Corporation.
- « InfoLITHIUM » est une marque commerciale de Sony Corporation.
- i.LINK et  sont des marques commerciales de Sony Corporation.
- Mini  est une marque commerciale.
- « x.v.Colour » est une marque commerciale de Sony Corporation.
- Microsoft, Windows, Windows Media, Windows Vista et DirectX sont des marques commerciales ou des marques déposées de Microsoft Corporation aux Etats-Unis et dans d'autres pays.
- Macintosh et Mac OS sont des marques commerciales d'Apple Inc. aux Etats-Unis et dans d'autres pays.
- HDMI, le logo HDMI et High-Definition Multimedia Interface sont des marques commerciales ou déposées de HDMI Licensing LLC.
- Intel, Intel Core et Pentium sont des marques déposées ou commerciales d'Intel Corporation et ses filiales aux Etats-Unis et/ou dans d'autres pays.
- Adobe et Adobe Reader sont des marques déposées ou commerciales d'Adobe Systems Incorporated aux Etats-Unis et/ou dans d'autres pays.

Tous les autres noms de produits cités dans le présent document peuvent être des marques commerciales ou des marques déposées de leurs sociétés respectives. Par ailleurs, les indications TM et « ® » ne sont pas employées chaque fois qu'une marque est citée dans le présent mode d'emploi.

Remarques sur la licence

TOUTE UTILISATION DE CE PRODUIT AUTRE QUE L'UTILISATION PERSONNELLE DU CONSOMMATEUR, DE QUELQUE MANIERE QUE CE SOIT, QUI SERAIT CONFORME A LA NORME MPEG-2 D'ENCODAGE DES INFORMATIONS VIDEO POUR DES SUPPORTS EMBALLEES EST EXPRESSEMENT INTERDITE SANS LICENCE, CONFORMEMENT AUX BREVETS APPLICABLES DANS LE PORTEFEUILLE DE BREVETS MPEG-2, DONT LA LICENCE PEUT ETRE OBTENUE AUPRES DE MPEG LA, L.L.C., 250 STEELE STREET, SUITE 300, DENVER, COLORADO 80206.

Identification des éléments et commandes

Les numéros entre parenthèses correspondent aux pages de référence.

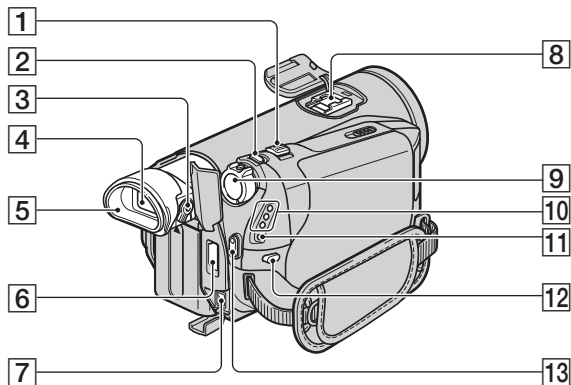

- 1** Levier de zoom (22)
- 2** Touche PHOTO (21)
- 3** Manette de réglage de l'oculaire (16)
- 4** Viseur (16)
- 5** Oeillette
- 6** Prise HDMI OUT (sortie uniquement) (31)
 - Les signaux vidéo disponibles sont lus et le format de sortie approprié est automatiquement sélectionné et reproduit.
 - Vous pouvez vérifier la valeur de configuration de SORTIE HDMI dans [VERIF.STATUT] (p. 60).
- 7** Prise DC IN (11)
- 8** Active Interface Shoe Active Interface Shoe
La griffe Active Interface Shoe alimente les accessoires en option, tels qu'une lampe vidéo, un flash ou un microphone. L'accessoire peut être mis sous tension ou hors tension selon la position du commutateur POWER de votre caméscope. Pour obtenir des détails, reportez-vous au mode d'emploi fourni avec l'accessoire.

- Lorsque vous raccordez un accessoire, ouvrez le protège-griffe.
- La griffe Active Interface Shoe est équipée d'un dispositif de sécurité permettant de bien fixer les accessoires. Pour raccorder un accessoire, insérez-le, appuyez dessus et poussez-le jusqu'au bout, puis serrez la vis. Pour retirer un accessoire, desserrez la vis, puis appuyez sur l'accessoire et sortez-le.
- Le raccordement à un appareil externe entraîne une usure rapide de la batterie.
- Lors de l'enregistrement de films à l'aide d'un flash externe (en option) raccordé à la griffe porte-accessoires, désactivez le flash externe pour éviter que le bruit de charge du flash ne soit enregistré.
- Il n'est pas possible d'utiliser un flash externe (en option) et le flash intégré en même temps.

- 9** Commutateur POWER (14)
- 10** Témoins des modes CAMERA-TAPE, CAMERA-MEMORY, PLAY/EDIT (14)
- 11** Témoin $\frac{1}{2}$ /CHG (charge) (11)
- 12** Touche $\frac{1}{2}$ (flash) (24)
- 13** Touche START/STOP (20)

Identification des éléments et commandes (suite)

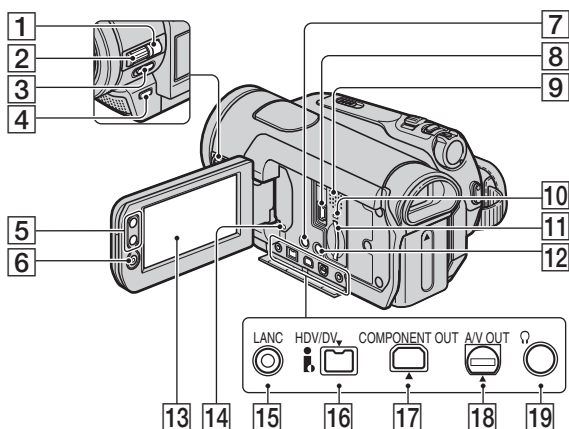

- 1** Touche MANUAL (23)
- 2** Molette CAM CTRL (23)
- 3** Commutateur NIGHTSHOT (24)
- 4** Touche (contre-jour) (25)
- 5** Touches de zoom (22)
- 6** Touche START/STOP (20)
- 7** Touche DISPLAY/BATT INFO (12)
- 8** Prise (USB) (72)
- 9** Haut-parleur
Les sons sont reproduits par le haut-parleur. Pour obtenir des détails sur le réglage du volume, reportez-vous à la page 26.
- 10** Témoin d'accès (17, 95)
- 11** Fente pour Memory Stick Duo (17)
- 12** Touche EASY (18)
- 13** Ecran LCD/panneau tactile (4, 15)
- 14** Touche RESET
Réinitialise tous les réglages, y compris la date et l'heure. (Les options de menu personnalisées dans le Menu personnel ne sont pas réinitialisées.)
- 15** Prise LANC (bleue)
La prise de commande LANC permet de contrôler le transport de bande des appareils vidéo et des périphériques raccordés.
- 16** Interface HDV/DV (i.LINK) (31, 66, 68, 77)
- 17** Prise COMPONENT OUT (31)
- 18** Prise A/V (audio/vidéo) OUT (31, 66)
- 19** Prise (casque) (verte)

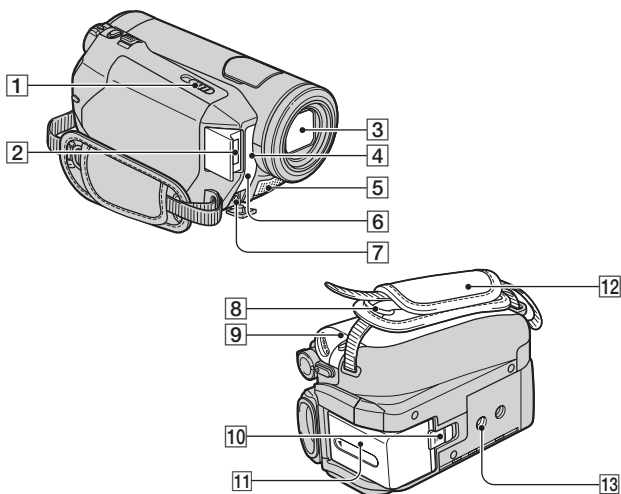

- 1** Levier \curvearrowright OPEN/EJECT (16)
- 2** Flash
- 3** Objectif (Carl Zeiss Lens) (5)
- 4** Capteur de télécommande/Port infrarouge
Dirigez la télécommande (p. 110) vers le capteur de télécommande pour faire fonctionner le caméscope.
- 5** Microphone
Si un microphone compatible Active Interface Shoe (en option) est raccordé, il est prioritaire sur le micro intégré.
- 6** Témoin REC (témoin d'enregistrement du caméscope)
- Le témoin REC s'allume en rouge pendant l'enregistrement (p. 61).
 - Le témoin REC clignote quand la cassette arrive en fin de bande ou que la batterie est presque déchargée.
- 7** Prise MIC (PLUG IN POWER)
Lorsqu'un microphone externe (en option) est raccordé, il prend le pas sur le microphone interne (p. 109).
- 8** Crochets de la bandoulière
Fixez la bandoulière (en option).
- 9** Couverture du logement de la cassette (16)
- 10** Manette de déblocage de la batterie (BATT) (12)
- 11** Batterie (11)
- 12** Sangle (16)
- 13** Logement du trépied
Fixez le trépied (en option : la longueur de la vis doit être inférieure à 5,5 mm) au logement du trépied à l'aide d'une vis de trépied.

Fixation du pare-soleil fourni

Placez le pare-soleil contre le logement du caméscope prévu à cet effet, et tournez-le dans le sens de la flèche.

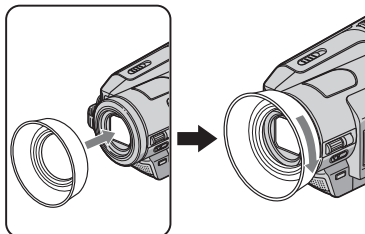

Pour retirer le pare-soleil

Desserrez le pare-soleil en le tournant dans le sens opposé de la flèche de l'illustration ci-dessus.

- Retirez le pare-soleil lorsque vous utilisez le flash, ou encore la fonction Nightshot ou SuperNightshot. Sinon, son ombre apparaîtra sur la photo.

Télécommande

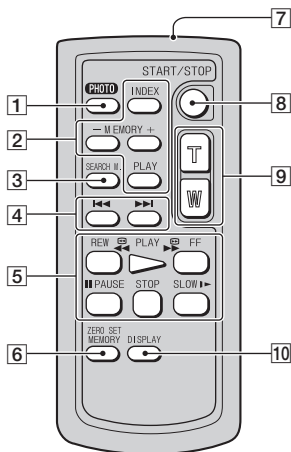

Feuille de protection

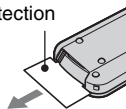

- 1** Touche PHOTO (21)
Lorsque vous appuyez sur cette touche, l'image affichée à l'écran est enregistrée sur le « Memory Stick Duo » sous la forme d'une image fixe.
- 2** Touches de commande mémoire (Index*, -/+ , Lecture de mémoire) (27)
- 3** Touche SEARCH M. * (31)
- 4** Touches ◀◀ ▶▶ (précédent/suivant)* (31)
- 5** Touches de commande vidéo (rembobinage, lecture, avance rapide, pause, arrêt, ralenti) (26)
- 6** Touche ZERO SET MEMORY* (30)
- 7** Emetteur
- 8** Touche START/STOP (18, 20)
- 9** Touches de zoom (22, 28)
- 10** Touche DISPLAY (15)

* Ces touches ne sont pas disponibles pendant l'utilisation de la fonction Easy Handycam.

Remarques

- Retirez la feuille de protection avant d'utiliser la télécommande.
- Dirigez la télécommande vers le capteur de télécommande pour faire fonctionner le caméscope (p. 109).

Pour changer la pile de la télécommande

- ① Tout en appuyant sur le loquet, insérez l'ongle dans la fente pour ouvrir le couvercle du logement de la pile.
- ② Placez une nouvelle pile avec le pôle + orienté vers le haut.
- ③ Réinsérez le logement de la pile dans la télécommande jusqu'à ce qu'il s'encliquette.

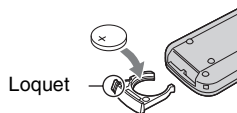

AVERTISSEMENT

La pile peut exploser si vous ne la manipulez pas avec soin. Ne rechargez pas la pile, ne la démontez et ne la jetez pas au feu.

Remarques

- Lorsque la pile au lithium devient faible, le rayon de fonctionnement de la télécommande peut être réduit ou cette dernière peut ne pas fonctionner correctement. Dans ce cas, remplacez la pile par une pile au lithium Sony CR2025. L'utilisation d'une pile d'un type différent peut entraîner des risques d'incendie ou d'explosion.

Indicateurs affichés pendant la lecture/ l'enregistrement

Enregistrement de films

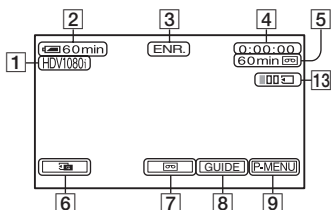

Enregistrement d'images fixes

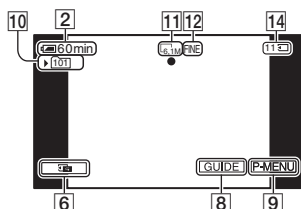

Visionnage de films

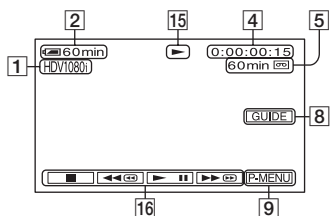

Visualisation d'images fixes

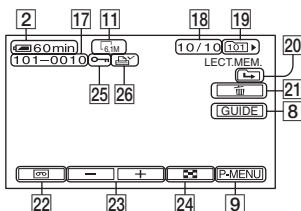







- 1 Format d'enregistrement (HDV1080i ou DV) (57)
Le mode d'enregistrement (SP ou LP) est également affiché au format DV.
- 2 Autonomie de la batterie (approximative)
- 3 Etat de l'enregistrement ([VEILLE] (veille) ou [ENR.] (enregistrement))
- 4 Durant l'enregistrement :
Compteur de bande (heures : minutes : secondes)
Durant la lecture :
Code temporel (heures : minutes : secondes : image)
- 5 Capacité d'enregistrement de la cassette (approximative) (61)
- 6 Touche de vérification des images fixes du « Memory Stick Duo » (21)
S'affiche lorsqu'un « Memory Stick Duo » est inséré.
- 7 Commutateur END SEARCH/
Vérification de l'enregistrement (29)
- 8 Touche GUIDE (115)
- 9 Bouton Menu personnel (38)
- 10 Dossier d'enregistrement (51)
- 11 Taille d'image (49)
- 12 Qualité ([FINE] ou [STD]) (49)
- 13 Nombre d'images fixes enregistrées (22)
- 14 Indicateur « Memory Stick Duo » et nombre (approximatif) d'images enregistrables

💡 Conseils

- Les données de date et d'heure pendant l'enregistrement et celles de réglage du caméscope sont automatiquement enregistrées. Elles ne s'affichent pas à l'écran pendant l'enregistrement, mais vous pouvez les vérifier dans [CODE DONNEES] pendant la lecture (p. 60).

- 15 Indicateur de défilement de la bande
- 16 Touches de commande vidéo (26)

- 17** Nom de fichier de données
- 18** Numéro d'image/Nombre total d'images enregistrées dans le dossier de lecture en cours
- 19** Dossier de lecture (51)
- 20** Icône du dossier précédent/suivant
Les indicateurs suivants s'affichent lorsque la première ou la dernière image du dossier en cours est affichée et lorsqu'il existe plusieurs dossiers dans le même « Memory Stick Duo ».
-  : Appuyez sur  pour revenir au dossier précédent.
-  : Appuyez sur  pour passer au dossier suivant.
-  : Appuyez sur / pour revenir au dossier précédent ou passer au suivant.
- 21** Touche de suppression de l'image (70)
- 22** Touche de sélection de la lecture de la cassette (27)
- 23** Touche d'image précédente/suivante (27)
- 24** Bouton d'affichage de l'écran d'index (27)
- 25** Repère de protection d'image (71)
- 26** Repère d'impression (71)

Indicateurs affichés pendant la lecture/l'enregistrement (suite)

Indicateurs affichés en cas de modifications

En haut à gauche

En haut à droite

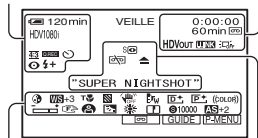

Partie inférieure

Au centre

En haut à gauche

Indicateur	Signification
HDV1080i DV	Format d'enregistrement (57)
J16b	MODE AUDIO* (58)
SP LP	Mode d'enregistrement* (57)
⌚	Enregistrement avec retardateur (48)
4:3	SEL.GD FMT* (58)
Q.REC	ENR.RAPIDE** (62)
📷	Enregistrement de photos par intervalles (52)
🔋 🔦 🔦 🔦 🔦	Ampoule du flash/ YEUX ROUGES (46)

En haut à droite

Indicateur	Signification
HDV IN DV IN	Entrée HDV/ entrée DV (68)
HDVout DVout	Sortie HDV/ sortie DV (31, 66)
i.LINK	Connexion i.LINK (31, 66, 68, 75)
+0+	Mémoire à zéro réglable (110)
📄 📄 📄	Diaporama (52)



Indicateur	Signification
📺 OFF	Rétroéclairage de l'écran LCD désactivé (15)

Au centre

Indicateur	Signification
📷	Color Slow Shutter (47)
📷	Connexion PictBridge (72)
🚨	Avertissement (90)
📷	NightShot (24)
S📷	Super NightShot (46)

Partie inférieure

Indicateur	Signification
AS	REG.EXP.AUTO (44)
WS	REGL.WB (44)
P+	Effet d'image (54)
D+	Effet numérique (53)
📷 🏠 🧑	Mise au point manuelle (45)/ MISE PT.CEN. (45)/ SPOT.MP.CEN (42)
🌙 🧑 📷 🌧	SELECT.SCENE (41)
📷 📷 📷	Netteté (43)
📷	Rétroéclairage (25)
☀️ 🌧 📷	Balance des blancs (43)
📷	SteadyShot désactivé (48)
📷	Zébré (47)
T📷	Macro télé (45)
📷	COUL.CAMES. (44)
📷 📷	CONVERTISS. (48)
(COLOR)	X.V.COLOR** (49)

Indicateur	Signification
	SPOTMETRE (42)/ EXPOSITION (42)/ SPOT.MP.CEN (42)
	VITESSE OBT. (44)
	INTENSIFICAT (46)

* Les réglages peuvent être effectués uniquement pour les images au format DV.

** Le réglage peut être effectué uniquement pour les images au format HDV.

Autre indicateur

Indicateur	Signification
	Informations (91)

Remarques



- Les indicateurs et leur position sont approximatifs et peuvent être différents de ce qui est réellement affiché.

Vérification des indicateurs à l'écran (guide d'affichage)

Vous pouvez facilement vérifier la signification de chaque indicateur qui s'affiche sur l'écran LCD.

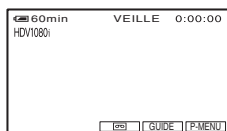
- 1 Appuyez sur [GUIDE] → [GUIDE AFFICH].



- 2 Appuyez sur la zone entourant l'indicateur que vous souhaitez vérifier. La signification des indicateurs inclus dans la zone apparaît à l'écran sous forme de liste. Si l'indicateur à vérifier est introuvable, appuyez sur  /  pour basculer l'affichage.

Pour terminer l'opération, appuyez sur [FIN].

Remarques

- Certains affichages de l'écran ne peuvent pas être vérifiés à l'aide de [GUIDE AFFICH].

Conseils

- Vous pouvez également appuyer sur  → [GUIDE AFFICH].

Index

Nombres

1080i/576i.....	59
12BIT.....	58
16BIT.....	58
576i.....	59

A

Adaptateur secteur.....	11
AR-PL VISEUR (Luminosité du viseur).....	59
ARRÊT AUTO (Arrêt automatique).....	62
Autonomie de la batterie.....	12, 112

B

BAL BLANCS (Balance des blancs).....	43, 88
BARRE COUL.....	60
Batterie.....	11
Batterie « InfoLITHIUM ».....	97
BIP.....	61
BOUGIE.....	41

C

Câble de raccordement A/V.....	33, 65
Câble HDMI.....	34
Câble i.LINK.....	34, 66, 77
Câble vidéo composant.....	33
Capuchon d'objectif.....	15, 20
Cassette.....	16, 94
Cassette de nettoyage.....	101
CD-ROM.....	74
CODE DONNEES.....	15, 60
Code temporel.....	112
COLOR SLOW S (Color Slow Shutter).....	47, 84, 89
COMPOSANT.....	59
Compteur de bande.....	112
Condensation.....	100

Connecteur à 21 broches.....	36
Contre-jour.....	25, 84
CONVERTISS.....	48
CONV.i.LINK.....	59
Copie.....	65
Cordon d'alimentation.....	11
COULEUR LCD.....	59
COUL.CAMES.....	44

D

DATE/HEURE.....	15, 61, 112
DIAPORAMA.....	52
DON. CAMES.....	61
DOSSIER ENR. (Dossier d'enregistrement).....	51
DOSS.LECT. (Dossier de lecture).....	51
Dual Rec.....	22
Durée de lecture.....	13
Durée de prise de vue.....	12

E

Easy Handycam.....	18, 38
ECL.P.V.N. (NightShot Light).....	47
EFFET ILLUS.....	54
EFFET NUM. (Effet numérique).....	53, 89
EFFET SPEC. (Effet spécial).....	54
END SEARCH.....	29
Enregistrement.....	20
ENREG. (Enregistrement).....	68
ENR.L.REGUL. (Enregistrement lent régulier).....	54, 89
ENR.RAPIDE (Enregistrement rapide).....	62
ÉQUIL.BLANC.....	52
ETALONNAGE.....	102
EXPOSITION.....	42, 88
EXTERIEUR.....	43

F

FEU D'ART.....	41
FILM RETRO.....	53
FIXE.....	53
Flash.....	84
FLASH (Mouvement de flash).....	53
Fonction de rétro-conversion.....	8
FONDU.....	52, 89
FONDU MOS.....	52
Format DV.....	57
Format HDV.....	57
FORMAT TV.....	60
FORMATER.....	51

G

GUIDE AFFICH (guide d'affichage).....	115
Guide de mise en route.....	74, 78, 79
GUIDE RACC.....	28, 32
GUIDE UTIL.....	28

H

HDV1080i.....	8, 57
HEURE UNIV.....	63

I

IMAGE FIXE.....	49
Image fixe.....	21, 27, 49, 95
IMAGE GUIDE.....	60
Imprimer.....	72
Indicateurs d'affichage.....	112
Indicateurs d'avertissement.....	90
Install.....	76
INTENSIFICAT.....	46
Interface HDV/DV.....	31, 108
INTERIEUR.....	43
i.LINK.....	98

L		
LANGUAGE	63	
Lecture	26	
Lecture image par image	56	
Lecture inversée	56	
LEC.VIT.V (Lecture à vitesses variées)	56	
LP (Longue durée)	58	
LUMI.LCD	59	
M		
Macintosh	79	
MARQUE CENT.	60	
Marque d'impression	71	
MATIN SOIR (Lever et coucher de soleil)	41	
MEL.AUDIO	58	
Mémoire à zéro réglable	30	
« Memory Stick »	95	
« Memory Stick Duo »	16	
FORMATER	51	
Menu	38	
Menu APPLIIMAGE (Menu d'application d'image)	52	
Menu HEURE/LANGU	63	
Menu MONTER&LIRE	56	
Menu personnel	38, 63	
Menu REGL.CAMES	41	
Menu REGL.MEM.	49	
Menu REGL.NORM.	57	
Messages d'avertissement	91	
MISE AU PT.	45, 84	
MISE PT CEN.	45, 88	
MODE AUDIO	58	
MODE DEMO	55	
MODE ENR. (Mode d'enregistrement)	57	
Mode miroir	25	
Molette CAM CTRL	23	
MONOTONE	52	
N		
NEGATIF	54	
NEIGE	42	
NETTETE	43, 88	
NIVEAU MICRO	58	
NIV.CTJR LCD (Niveau de contre-jour du LCD)	59	
NIV.FLASH	46, 84	
Nombre d'images enregistrables	50	
NOUV.DOSS.	51	
NTSC	93	
NUANCE PEAU	54	
N°FICHER (numéro de fichier)	51	
O		
OBT.L.AUTO (Obturbateur lent automatique)	44	
Onglet de protection en écriture	94	
Ordinateur	74	
P		
PAL	86, 93	
PASTEL	54	
PAYSAGE	41	
PHOTO INTERV (Enregistrement de photos par intervalles)	52	
Picture Motion Browser	74	
PLAGE	42	
P-MENU	Reportez-vous à Menu personnel	
PORTRAIT (Portrait doux)	41	
Précautions et entretien	94	
Préparation	10	
Prise A/V OUT	31, 108	
Prise COMPONENT OUT	31	
Prise COMPONENT OUT	108	
Prise HDMI OUT	31, 107	
Prise S VIDEO	31, 34, 65	
Prise USB	108	
PROJ.	41	
Protection de l'image	71	
Q		
QUALITE	49	
Qualité d'image HD (haute définition)	33	
Qualité d'image SD (définition standard)	34	
R		
RAY.DIAG.	47	
Rec review	30	
Recherche du point de départ	29	
Recherche par date	31	
RECH.DE FIN	56	
REGLAGES DV	57	
REGL.FLASH	46	
REGL.HORLOGE	14	
REGL.LCD/VIS	59	
REGL.MOLETTE	48	
REGL.WB (Réglage de la balance des blancs)	44	
REG.EXP.AUTO	44, 88	
REstant	61	
RETARDATEUR	48	
S		
SELECT.SCENE	41, 88	
SELECT.USB	55	
SEPIA	54	
SORTIE AFF. (Sortie de l'affichage)	61	
SP (Lecture standard)	58	
Spécifications	103	
SPOTMETRE (Spotmètre flexible)	42, 88	
SPOT.MP.CEN	42	
STANDARD	49	

Index (Suite)

Standards de télévision couleur	93
STEADYSHOT	48, 84
SUPER NS (Super NightShot)	46
Supprimer images	70
SUPPR.TOUT	51

T

Taille (TAILLE)	49
TELE MACRO	45, 88
Télécommande	110
TELECOMMANDE (Télécommande)	61
Téléviseur	31
Temps de charge	12
TRAINEE	53
Trépied	109

U

UNE PRES.	43
Utilisation à l'étranger	93

V

VERIF.STATUT	60
VITESSE OBT.	44
VOLUME	58

W

Windows	74, 75
---------------	--------

X

X.V.COLOR	49, 99
-----------------	--------

Y

YEUX ROUGES	46
-------------------	----

Z

Zoom	22
Zoom de lecture	28
ZOOM NUM.	48, 89

Des informations complémentaires sur ce produit et des réponses à des questions fréquemment posées sont disponibles sur notre site Web d'assistance client.

<http://www.sony.net/>

Imprimé sur papier recyclé à 70% ou plus avec de l'encre à base d'huile végétale sans COV (composés organiques volatils).

Printed in Japan



3278989220