

# Glasstron

---

Operating Instructions

US

Mode d'emploi

FR

## WARNING

YOUR FAILURE TO FOLLOW THESE OPERATING INSTRUCTIONS MAY RESULT IN EYE FATIGUE, EYE DAMAGE, OR OTHER INJURY.

CAREFULLY READ THIS INSTRUCTION MANUAL AND BECOME FAMILIAR WITH ALL SAFETY INSTRUCTIONS FOR THIS PRODUCT.

THIS PRODUCT SHOULD NOT BE USED BY CHILDREN AGE 15 OR YOUNGER. IF YOU HAVE BEEN DIAGNOSED WITH EYE DISEASE OR EYE INJURY, CONSULT YOUR DOCTOR BEFORE USE AND DO NOT USE WITHOUT YOUR DOCTOR'S APPROVAL.

## AVERTISSEMENT

LE NON-RESPECT DES PRESENTES INSTRUCTIONS D'UTILISATION IMPLIQUE DES RISQUES DE FATIGUE, DE BLESSURE OU AUTRES AUX YEUX.

LISEZ ATTENTIVEMENT LE PRESENT MODE D'EMPLOI ET FAMILIARISEZ-VOUS AVEC TOUTES LES INSTRUCTIONS DE SECURITE AFFERENTES.

CET APPAREIL NE PEUT ETRE UTILISE PAR DES ENFANTS AGES DE 15 ANS OU MOINS. SI VOUS SOUFFREZ DE MALADIES OU D'AFFECTIONS OCULAIRES, CONSULTEZ VOTRE MEDECIN AVANT D'UTILISER CET APPAREIL ET NE L'UTILISEZ PAS SANS L'AUTORISATION DE VOTRE MEDECIN.

Personal LCD Monitor  
**PC Glasstron™**

*PLM-S700*

# WARNING

To prevent fire or shock hazard, do not expose the unit to rain or moisture.

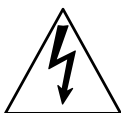
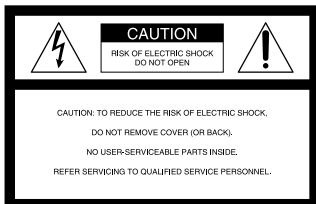

This symbol is intended to alert the user to the presence of uninsulated “dangerous voltage” within the product’s enclosure that may be of sufficient magnitude to constitute a risk of electric shock to persons.



This symbol is intended to alert the user to the presence of important operating and maintenance (servicing) instructions in the literature accompanying the appliance.

## WARNING

The AC power cord must be changed only at qualified service shop.

The nameplate is located on the bottom of the power supply box.

Use a commercially available AC plug adapter, if necessary, depending on the design of the wall outlet.

## CAUTION

To prevent electric shock, match wide blade of plug to wide slot, fully insert.

The shielded interface cable recommended in this manual must be used with this equipment in order to comply with the limits for a digital device pursuant to Subpart B of Part 15 of FCC Rules.

## CAUTION

You are cautioned that any changes or modifications not expressly approved in this manual could void your authority to operate this equipment.

## INFORMATION

This equipment has been tested and found to comply with the limits for a Class B digital device, pursuant to Part 15 of the FCC Rules. These limits are designed to provide reasonable protection against harmful interference in a residential installation. This equipment generates, uses, and can radiate radio frequency energy and, if not installed and used in accordance with the instructions, may cause harmful interference to radio communications. However, there is no guarantee that interference will not occur in a particular installation. If this equipment does cause harmful interference to radio or television reception, which can be determined by turning the equipment off and on, the user is encouraged to try to correct the interference by one or more of the following measures:

- Reorient or relocate the receiving antenna.
- Increase the separation between the equipment and receiver.
- Connect the equipment into an outlet on a circuit different from that to which the receiver is connected.
- Consult the dealer or an experienced radio/TV technician for help.

## Declaration of Conformity

Trade Name: SONY  
Model No.: PLM-S700  
Responsible Party: Sony Electronics Inc.  
Address: 1 Sony Drive, Park Ridge,  
NJ07656 USA

Telephone No.: 201-930-6970

This device complies with part 15 of the FCC Rules.

Operation is subject to the following two conditions:

- (1) This device may not cause harmful interference, and
- (2) this device must accept any interference received,

including interference that may cause undesired operation.

## Precautions

- One blade of the plug is wider than the other for safety purposes and will fit into the power outlet only one way. If you are unable to insert the plug fully into the outlet, contact your dealer.
- You can use your Glasstron in any country or area with the supplied AC power adapter within 100 V to 240 V AC, 50/60 Hz. Use a commercially available AC plug adapter [a], if necessary, depending on the design of the wall outlet [b].



## Owner's record

The model and serial numbers are located at the rear of the power supply box. Record these numbers in the spaces provided below. Refer to them whenever you call upon your Sony dealer regarding this product.

Model No. \_\_\_\_\_

Serial No. \_\_\_\_\_

## DISPOSAL OF LITHIUM ION BATTERY.

LITHIUM ION BATTERY.  
DISPOSE OF PROPERLY.

You can return your unwanted lithium ion batteries to your nearest Sony Service Center or Factory Service Center.

Note: In some areas the disposal of lithium ion batteries in household or business trash may be prohibited.

For the Sony Service Center nearest you call 1-800-222-SONY (United States only)

For the Sony Factory Service Center nearest you call 416-499-SONY (Canada only)

Caution: Do not handle damaged or leaking lithium ion batteries.

- IBM PC/AT and VGA are registered trademarks of IBM Corporation of the U.S.A.
- Microsoft, MS, MS-DOS and Windows® are registered trademarks of Microsoft Corporation in the United States and other countries.
- Macintosh is a trademark licensed to Apple Computer, Inc., registered in the U.S.A. and other countries.
- VESA is a trademark of Video Electronics Standard Association.
- All other product names mentioned herein may be the trademarks or registered trademarks of their respective companies. Furthermore, "™" and "®" are not mentioned in each case in this manual.

# Glasstron is a brand-new concept in visual display

Congratulations on your purchase of a Sony Glasstron Personal Viewer. The Glasstron, using current technology in small, lightweight visual displays, provides a television viewing experience similar to watching a 30-inch television from a distance of approximately 4 feet in SVGA mode. (Viewing experience may differ according to individual perception.)

## Note on the LCD (Liquid Crystal Display)

The LCD screen is made with high-precision technology. However, black points or bright points of light (red, blue, or green) may appear constantly on the LCD screen. This is not malfunction. (Effective dots: more than 99.999%)

The Glasstron Personal Viewer creates an image through two separate liquid crystal displays, in close proximity to your eyes. To insure your safe use of the Glasstron, please become familiar with its basic operations, including proper fitting instructions, and be aware of any symptoms of eye fatigue or other discomfort you may experience.

## WARNING

YOUR FAILURE TO FOLLOW THESE OPERATING INSTRUCTIONS MAY RESULT IN EYE FATIGUE, EYE IMPAIRMENT, OR OTHER EYE INJURY, PROPERTY DAMAGE OR DEATH.

## WARNING

THIS PRODUCT SHOULD NOT BE USED BY CHILDREN AGE 15 OR YOUNGER. THE EYES OF CHILDREN ARE STILL DEVELOPING AND MAY BE ADVERSELY AFFECTED FROM USE OF THIS PRODUCT.



# Table of Contents

SAFETY INSTRUCTIONS .....	6
---------------------------	---

About the Glasstron .....	11
---------------------------	----

## Getting Started

Checking the supplied accessories .....	13
---	----

Locating the parts and controls .....	14
---------------------------------------	----

### Connecting the Glasstron

Connecting the PC .....	15
-------------------------	----

Connecting the video equipment .....	18
--------------------------------------	----

Connecting the power source .....	20
-----------------------------------	----

Wearing the Glasstron .....	21
-----------------------------	----

### Turning on the Glasstron

Checking the display unit position .....	23
--	----

Checking the screen position alignment .....	25
--	----

Setting the password .....	28
----------------------------	----

US

## Operations

Using the Glasstron .....	30
---------------------------	----

Checking the display indication .....	32
---------------------------------------	----

Screen warnings against overuse of the Glasstron .....	33
--	----

Viewing the surrounding environment .....	34
---	----

### Adjusting the sound and picture

Signal compatibility .....	35
----------------------------	----

Adjusting the sound/picture .....	36
-----------------------------------	----

Adjusting the RGB signal .....	39
--------------------------------	----

Adjusting the video signal .....	40
----------------------------------	----

Resetting the adjustment to the factory preset level .....	40
--	----

Using the optional battery pack .....	41
---------------------------------------	----

## Additional Information

Precautions .....	43
-------------------	----

Error messages .....	45
----------------------	----

Troubleshooting .....	46
-----------------------	----

Specifications .....	48
----------------------	----

Index .....	49
-------------	----

# SAFETY INSTRUCTIONS

THE SONY GLASSTRON PERSONAL VIEWER SHOULD BE USED IN STRICT ACCORDANCE WITH ALL INSTRUCTIONS TO PREVENT EYE OR OTHER INJURY, LOSS OF VISUAL FUNCTIONS, PROPERTY DAMAGE, OR DEATH.

## USE RESTRICTIONS

---

### **Warning: No Use by Children Age 15 or Younger.**

This product is designed for adult use.

The eyes of children are still developing and may be adversely affected by use of this product, and it may cause eye fatigue, eye damage, or loss of visual functions.

In addition, this product may not be adjusted to fit a child's head.

**Safety Password:** To prevent use by children age 15 or younger, this product has been equipped with a safety password protection system. For instructions on the use of the password protection system, see page 28.

---

### **Warning: Eye Disease/Eye Injury/Glaucoma.**

If you have been diagnosed with or are susceptible to eye disease, eye injury, or glaucoma, consult your doctor before use and do not use without your doctor's approval. Use of this product by individuals with conditions such as glaucoma may cause these conditions to worsen.

---

### **Caution: Heart Disease/High Blood Pressure.**

If you have a history of heart disease or high blood pressure, consult your doctor before use and do not use without your doctor's approval. Use of this product allows the viewer to feel they are in the action, which may result in increased anxiety or heart injury. If during viewing any increased anxiety is experienced, stop using the product immediately and rest. If the symptoms persist after rest, consult your doctor.

---

### **Caution: Seizures.**

If you have a history of temporary spasms, unconsciousness, or epileptic seizures from light stimulation, consult your doctor before use and do not use without your doctor's approval. Use of this product by such individuals may cause spasms, unconsciousness, or seizures. If you experience such symptoms during use, stop using the product immediately and consult your doctor.

---

## **ADDITIONAL SAFETY INFORMATION.**

- A. Health Concerns. See pages 7 through 8.
- B. Instructions for Safe Fit. See page 9.
- C. Warnings for Electronic Products. See page 10.

## Health Concerns

---

### **Warning: Eye Fatigue/Eye Damage/Loss of Visual Functions.**

Misuse or overuse of this product may result in eye fatigue, eye damage, or loss of visual functions. Stop using if you feel tired or experience headaches or discomfort.

---

### **Warning: No Use by Children Age 15 or Younger.**

This product is designed for adult use.

The eyes of children are still developing and may be adversely affected by use of this product, and it may cause eye fatigue, eye damage, or loss of visual functions.

In addition, this product may not be adjusted to fit a child's head.

---

### **Caution: Sickness/Headache/Nausea.**

If during use you experience any of the following symptoms, stop using this product immediately and rest. These symptoms may indicate that you are misusing or overusing the product (see "Instructions for Safe Fit," page 9) or that you should not use the product for health reasons. If the following symptoms persist after rest, consult your doctor.

- sore eyes, eye fatigue, or double vision
- headache
- inability to focus on the screen
- nausea or motion sickness
- stiff or sore shoulders or neck

After six hours the product automatically turns off to prevent eye fatigue or eye damage. For instructions on these functions, see page 33.

---

### **Caution: Motion Sickness from Viewing Programmes.**

Some viewers may experience motion sickness, headache, or nausea from viewing movies or video programmes, especially those with intense action and movement. If you feel any of these symptoms, stop using the product immediately. To avoid personal injury or injury to others, do not drive a car or motorcycle, nor do anything that requires concentration until the symptoms disappear.

### Health Concerns

---

**Caution: Motion Sickness from External Motion.**

Do not use this product while subject to external motion — for example, as a passenger in a car. Use of this product under these conditions may cause motion sickness.

---

**Caution: Accidents.**

Do not use this product while walking, skating, bicycling, operating a motor vehicle or other power equipment, or while engaged in any other similar activity.

Use of this product under these conditions may result in an accident, injury, or death to yourself or others.

---

**Caution: Sound Volume.**

Avoid using headphones at high volume. Hearing experts advise against continuous, loud, and extended play. If you experience a ringing in your ears, reduce volume or discontinue use.



## Instructions for Safe Fit

---

### **Warning: Proper Fit.**

Each time this product is used adjustment screens will appear, requiring the viewer to properly fit the product. Proper fit means that an asterisk (\*) will appear in each corner of the display. Failure to properly fit the product each time may result in eye fatigue, eye damage, or loss of visual functions and may result in accident or injury. For instructions on how to properly fit this product, see pages 23 through 27.

---

### **Warning: No Use by Children Age 15 or Younger.**

This product is designed for adult use.

The eyes of children are still developing and may be adversely affected by use of this product, and it may cause eye fatigue, eye damage, or loss of visual functions.

In addition, this product may not be adjusted to fit a child's head.

**Safety Password:** To prevent use by children age 15 or younger, this product has been equipped with a safety password protection system. For instructions on the use of the password protection system, see page 28.

### Warnings for Electronic Products

---

**Caution: Electric Shock.**

Failure to observe all operating and maintenance instructions may cause damage to your product and may result in property damage or injury or death from electric shock, fire, or other cause.

---

**Caution: Do Not Disassemble.**

Any required service on this product should be performed by a trained authorized servicer. Failure to comply with this warning may result in property damage or personal injury or death from electric shock, fire, or other cause.

---

**Caution: Avoid Wet, Humid, Dusty and Smoky Environments.**

This product may be adversely affected by wet, humid, dusty, and smoky conditions which may result in property damage, personal injury or death. Do not use this product near or around water. Avoid using or storing this product under these conditions.

---

**Caution: Avoid High Temperature or Direct Sunlight/Avoid Mechanical Shock.**

This product may be deformed by high temperature or direct sunlight and also by dropping the product or other mechanical shock. Avoid these conditions, as the screens may lose proper alignment and it may cause eye fatigue or eye damage.

---

**Caution: Unplug the Product When Not in Use.**

Always unplug this product when it will not be in use for extended periods of time or during vacations.

# About the Glasstron

## Caution: The screen is always right in front of you.

The Glasstron is a head-mounted display. With this type of display, the screen is always in front of you even if you move your head. Because of this feature, you can concentrate on the screen more easily compared with ordinary TVs, and you have a sense of being in the action.

- It is easy to adjust the Glasstron to your eyes. You can use the display unit even while wearing glasses.
- Every time you use the Glasstron, the adjustment screen appears to help you adjust the display unit properly. You can also check whether the left and right screen positions are properly aligned or not.
- Cautions appear on the screen about every two hours to remind you to check for eye fatigue. The power will automatically turn off if you do not press the PUSH DISPLAY jog dial. If you keep using the Glasstron continuously for six hours, a warning appears on the screen and the power will turn off automatically.

The Glasstron consists of the following items:

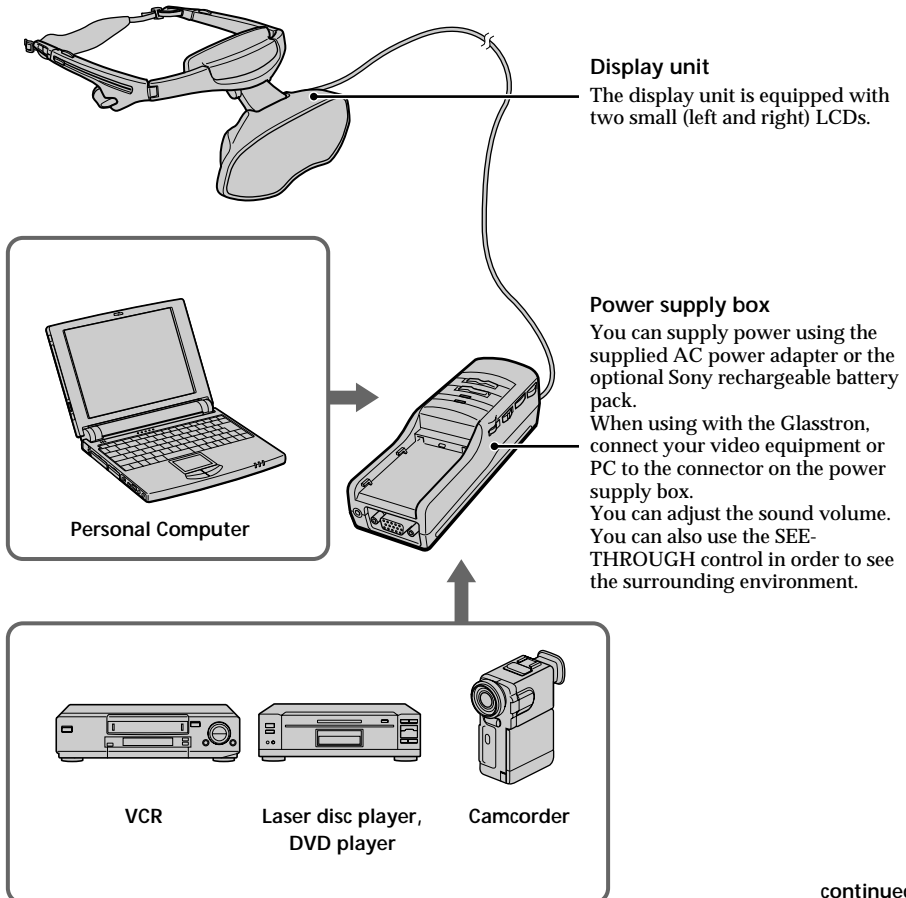

continued

## About the Glasstron (continued)

### Features

- A powerful, big screen experience comparable to watching a 30-inch screen from approximately 4 feet (1.2 m) away (SVGA mode).
- You can connect the Glasstron, which is equipped with 1.55 million dot LCD, to your PC to see the screen of the PC in the SVGA or VGA screen mode.
- You can enjoy high quality picture when you connect the DVD player, or DV camcorder, etc.
- The see-through function allows you to see the surrounding environment while wearing the Glasstron.
- You can use the Glasstron while wearing glasses.
- Solid and lightweight components made of magnesium alloy, with the display unit weighing about 5.3 oz (120 g).

# Checking the supplied accessories

Check that the following accessories are supplied with your Glasstron. If any item is not supplied, contact your Sony dealer or local authorized Sony service facility.

- Display unit/power supply box (1)

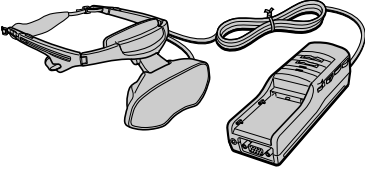

- Sunshades (1 pair)

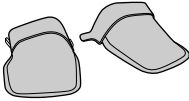

- AC power adapter AC-PLM3 (1)

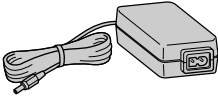

- AC power cord (1)

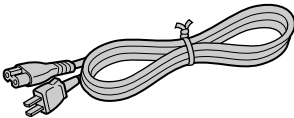

- RGB signal cable (HD15) (1)

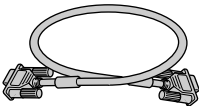

- Audio/video cable (special miniplug ↔ phono plug) (1)

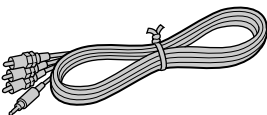

- Audio/video cable (special miniplug ↔ special miniplug) (1)

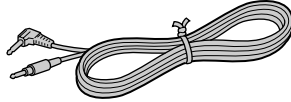

- S-video cable (1)

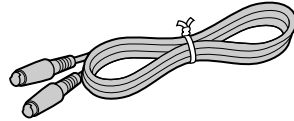

- Audio cable (stereo miniplug) (1)



- Macintosh adapter (1)

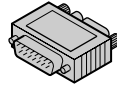

- Carrying cases (2)

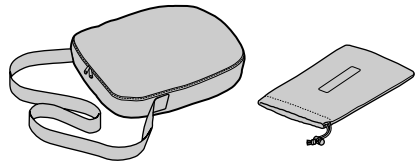

- Windows 95/Windows 98 PC Glasstron Information Disk (1)

- Screen adjustment disk for Macintosh (1)

- Operating instructions (1)

- Warranty (1)

# Locating the parts and controls

Refer to the pages indicated in parentheses ( ) for details.

## Display unit

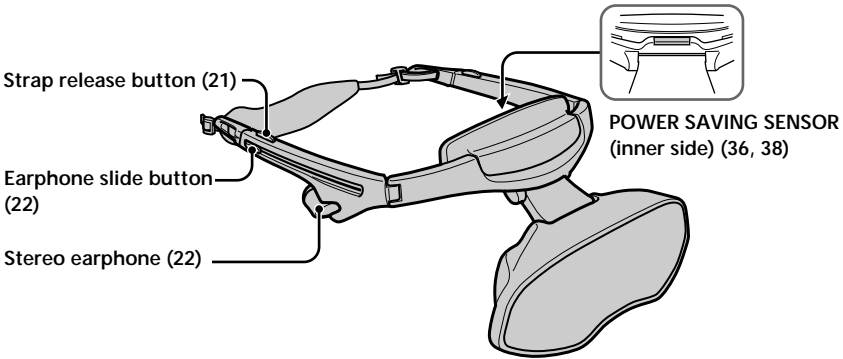

## Power supply box

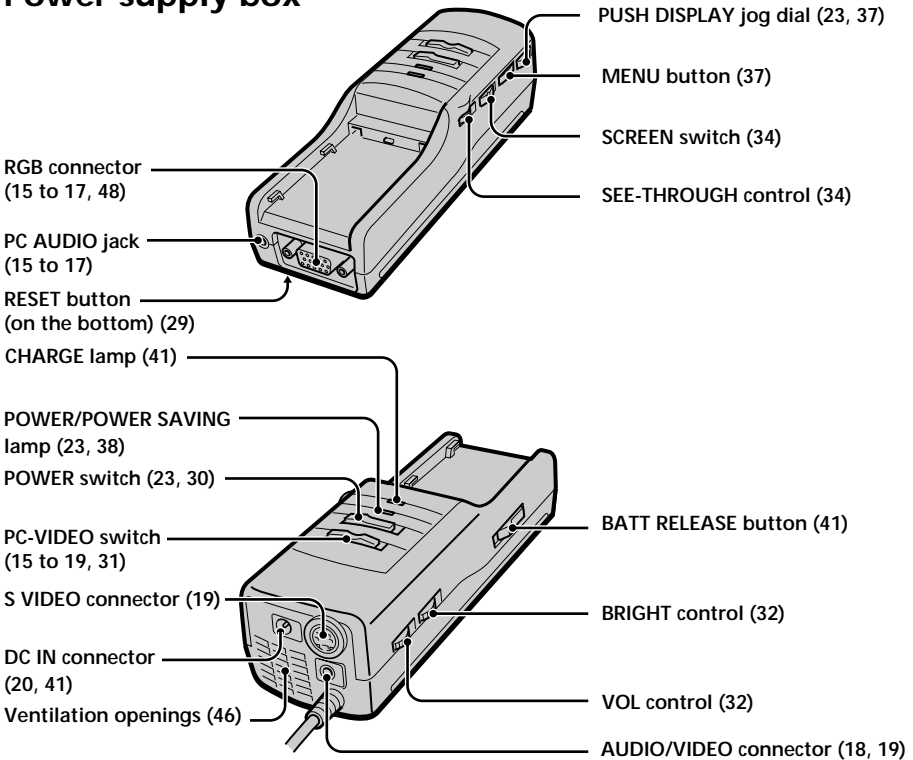

# Connecting the Glasstron

When connecting the Glasstron to other equipment, use the supplied cables.

## Note

If you use the commercially available cables, and the performance is reduced, check the performance using the supplied cables.

## Connecting the PC

Be sure to turn off your PC before connecting the power supply box.

## Notes

- Do not use the RGB signal cable (HD15), which is 6.5 feet (2m) or longer. The performance may be reduced.
- Refer to the instruction manual supplied with your PC as well.
- Depending on your computer, the audio port is indicated as LINE OUT, headphone, speaker, etc.
- Adjust sound volume on the computer.

## Connecting other IBM compatible PCs

Connect the Glasstron to your PC using the supplied RGB signal (HD15) cable. When you connect the Glasstron to your PC, set the PC-VIDEO switch on the power supply box to "PC."

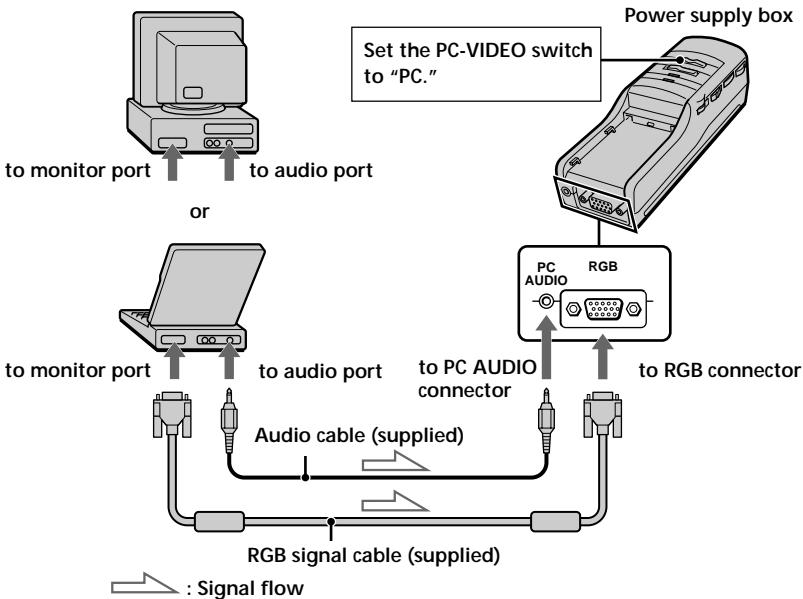

continued

## Connecting the Glasstron (continued)

### Connecting a Macintosh Powerbook

Depending on the model, you may need to use a commercially available adapter to connect the RGB signal cable (supplied) as shown below. When you connect the Glasstron to your Powerbook, set the PC-VIDEO switch on the power supply box to "PC."

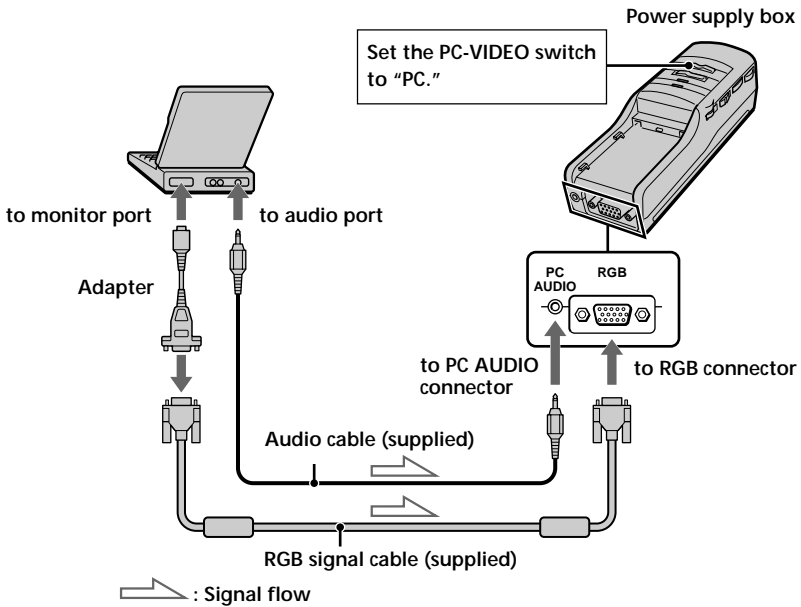
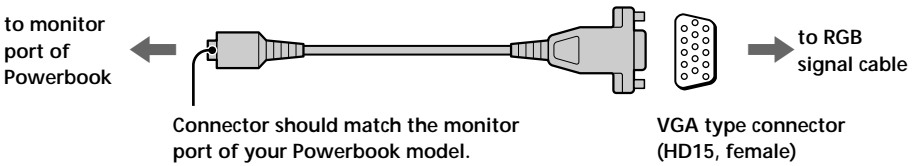

#### Note on connection

Set the display setting to the 16-inch display mode (832 × 624) or the 13-inch display mode (640 × 480). The Glasstron does not display the image with the 19-inch display mode (1024 × 768) or more.



## Connecting a Macintosh (desktop models)

Depending on the model, you may need to use the supplied Macintosh adapter to connect the RGB signal cable (supplied) as shown below. When you connect the Glasstron to your Macintosh, set the PC-VIDEO switch on the power supply box to "PC."

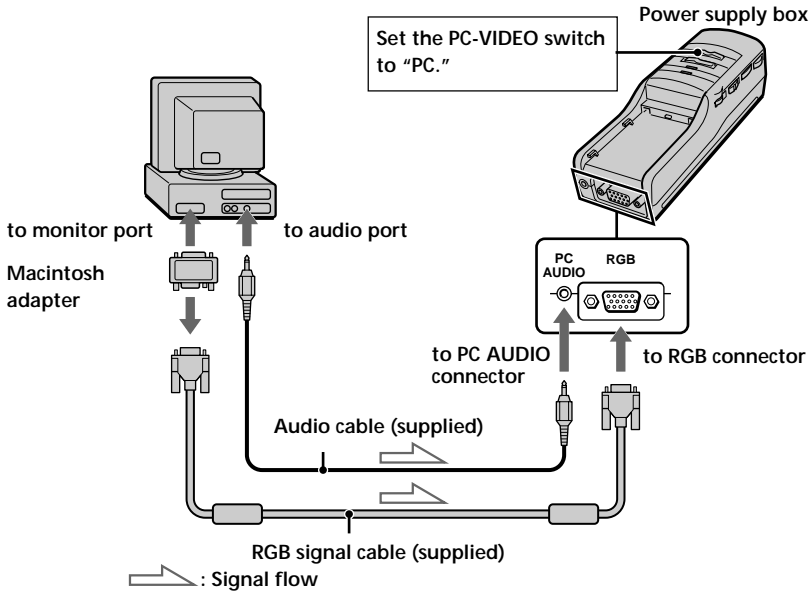
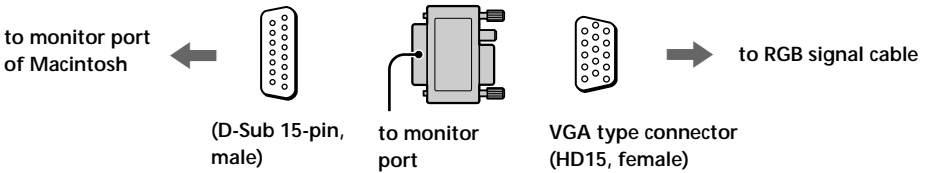

### Notes on connection

- The supplied display adapter does not support the models before the Macintosh II series.
- Set the display setting to the 16-inch display mode (832 × 624) or the 13-inch display mode (640 × 480). The Glasstron does not display the image with the 19-inch display mode (1024 × 768) or more.

## Connecting the Glasstron (continued)

### Connecting the video equipment

Connect a VCR, laser disc player, DVD player, or camcorder to the power supply box using one of the audio/video cables (supplied) as shown below. When you connect the Glasstron to the video equipment, set the PC-VIDEO switch on the power supply box to "VIDEO."

#### Note

Do not use the audio, audio/video or S-video connecting cables, which are 9.8 feet (3m) or longer. The performance may be reduced.

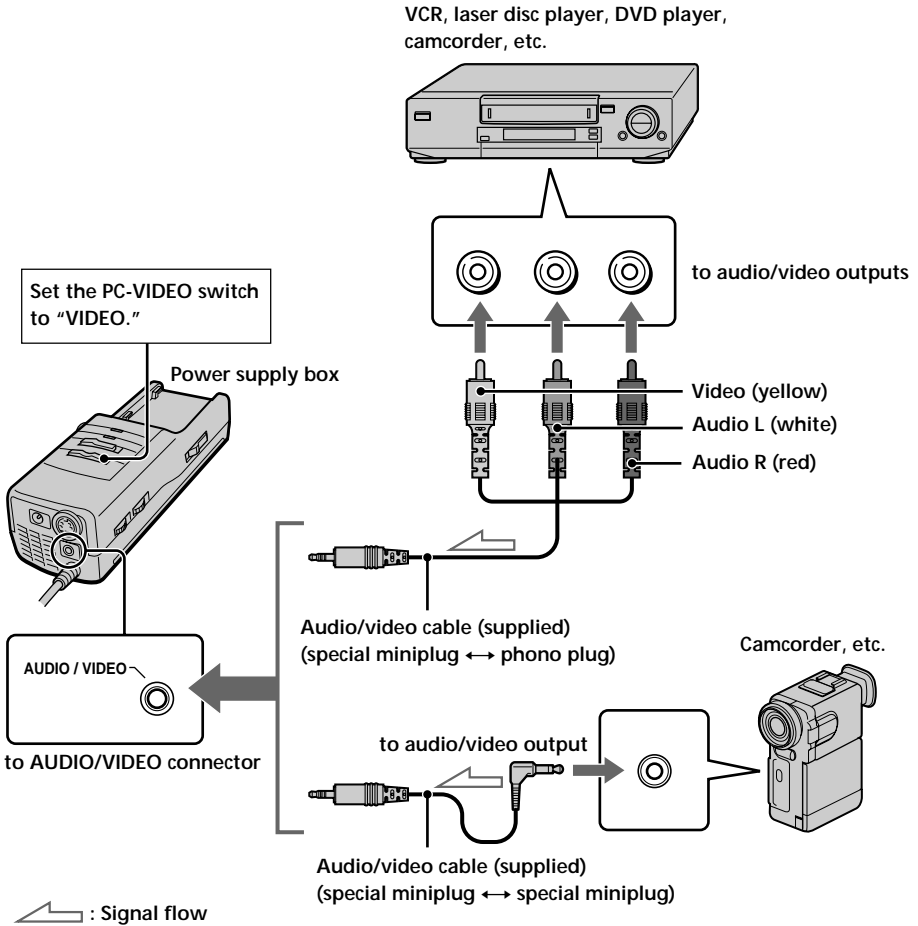

## If your video equipment has an S-video jack

Connect the Glasstron to the video equipment using the supplied S-video cable and the audio/video cable to enjoy the highest quality pictures. In this case, you do not need to connect the video (yellow) plug. If you connect both the S-video and video plugs, the S-video signal is automatically selected. When you connect the Glasstron to the video equipment, set the PC-VIDEO switch on the power supply box to "VIDEO."

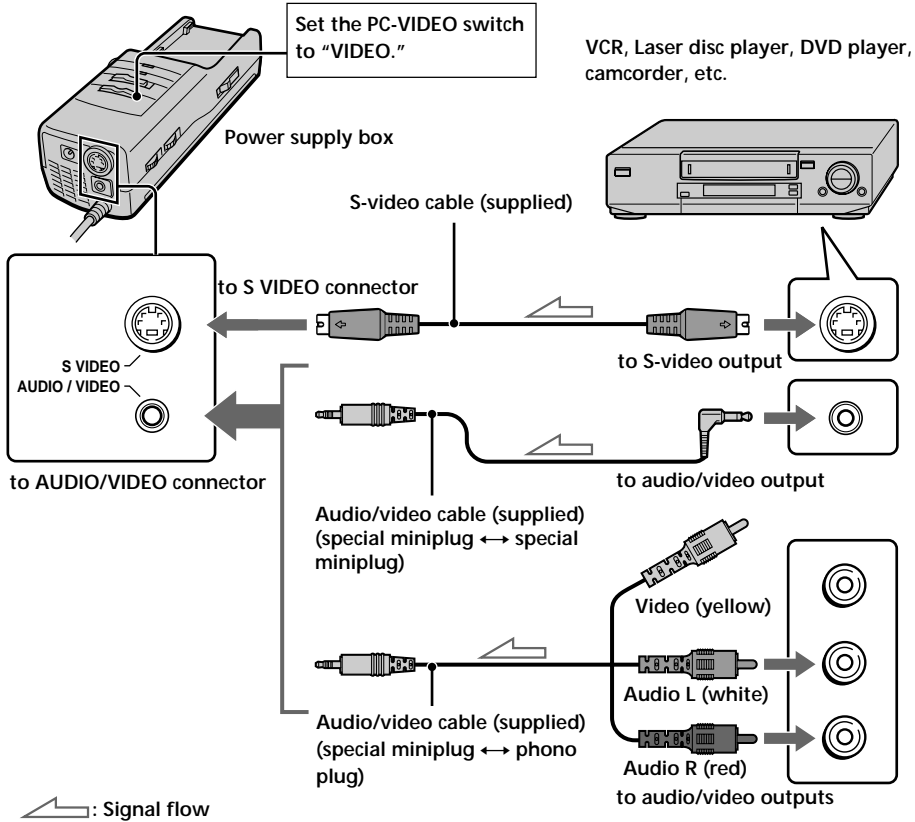

### About the AUDIO/VIDEO input jack

The AUDIO/VIDEO input jack of the Glasstron is a special minijack, and the signal connections are aligned as shown on the right. This alignment may differ depending on the equipment.

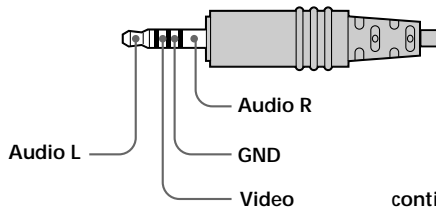

continued

## Connecting the Glasstron (continued)

### Notes

- Even if you use the supplied audio/video cable, the audio and video signals may not be carried to the Glasstron depending on the video source. In this case, contact your Sony dealer or local authorized Sony service facility.
- When you connect the Glasstron to the audio output jacks (phono jacks) of your video equipment, connect the Glasstron to both the right and left audio output jacks. If you connect the Glasstron to just one audio output jack, you will hear sound from only one of the stereo earphones.

## Connecting the power source

Connect the AC power adapter AC-PLM3 (supplied) to the DC IN connector on the power supply box. Then, connect the AC power cord (supplied) to the AC power adapter and to a wall outlet. Do not connect the power source until all other connections are complete.

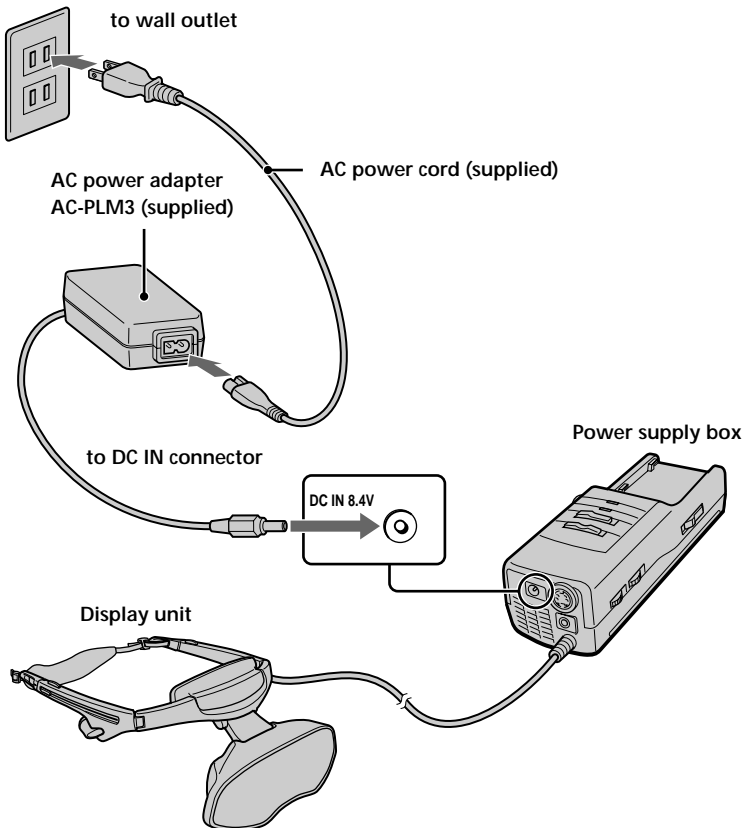

# Wearing the Glasstron

## WARNING

- Failure to properly fit the product (see “Proper Fit,” page 9) each time may result in eye fatigue, eye damage, or loss of visual functions and may result in accident or injury.
- This product should not be used by children age 15 or younger.  
The eyes of children are still developing and may be adversely affected by use of this product, and it may cause eye fatigue, eye damage, or loss of visual functions.  
In addition, this product may not be adjusted to fit a child’s head.

If you normally wear glasses while watching TV, you can use the Glasstron while wearing glasses.

### 1

#### Loosen the back strap.

- ① Press and hold the strap release buttons.
- ② Then, loosen the back strap in the direction of the arrows.

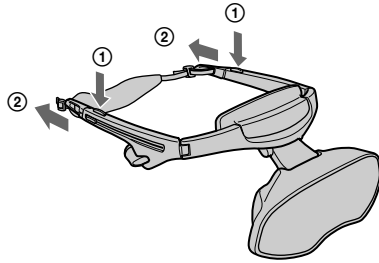

### 2

#### Put on the Glasstron.

Hold the front pad against your forehead and place the rear strap so it is fixed firmly around the back of your head.

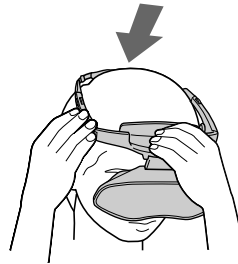

### 3

#### Adjust the strap.

Adjust the strap after putting on the Glasstron.  
Make sure the strap is snug but comfortable.

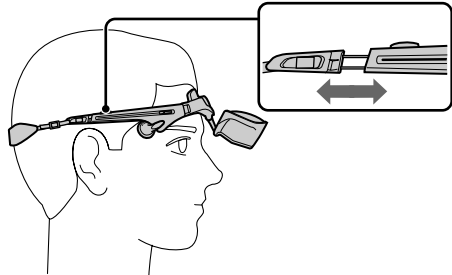

continued

## Wearing the Glasstron (continued)

### 4 Adjust the angle of the display unit.

While holding the front pad against your forehead, adjust the angle of the display unit using the two hinges. Move the display unit close to your eyes at a slight downward angle. If you wear glasses, move the display unit as close to the lenses as possible.

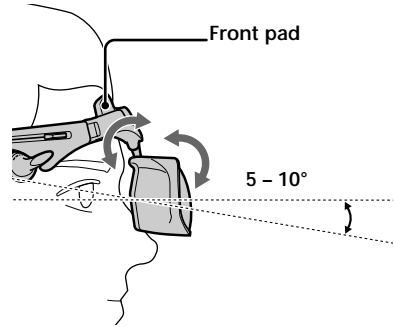

### 5 Adjust the stereo earphones.

Pull the earphones out. To adjust the slack, reel in the earphone cord by pressing the slide button in the direction of the arrow.

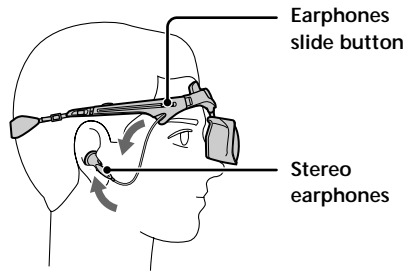

## Adjusting the back strap

If the strap does not fit properly in step 3, adjust the strap by changing the belt length.

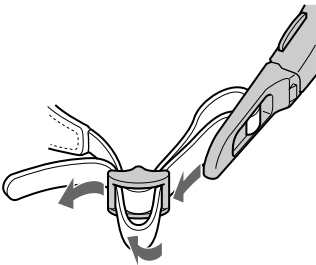

## Attaching the sunshades

You can attach the supplied sunshades if you like. The sunshades prevent the LCD screen from reflecting light that may interfere with the picture.

Attach the sunshades on the right and left sides of the display unit. Pull out the tab of the sun shade, then insert the tabs into the holes on the display unit as shown below.

Display unit

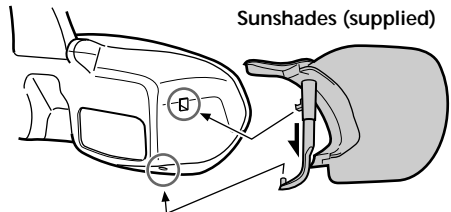

# Turning on the Glasstron

After you complete all of the connections and put on the Glasstron properly, turn on both the Glasstron and the connected equipment, and follow the procedures below.

- ① Checking the display unit position → This page
- ② Checking the screen position alignment → Page 25
- ③ Setting a password → Page 28

If you do not want to use a password, you have to set the Glasstron to operate without using a password in “Setting the password.”

## Checking the display unit position

Every time you turn on the Glasstron, the adjustment screen appears to help you adjust the display unit properly. Adjust the display unit following the procedure below.

### 1 Turn on the Glasstron sliding the POWER switch.

The POWER/POWER SAVING lamp lights up green.

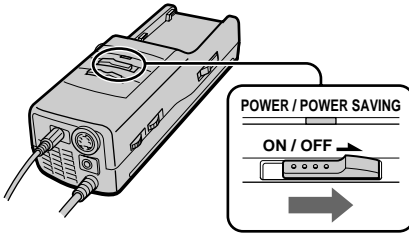

Screen

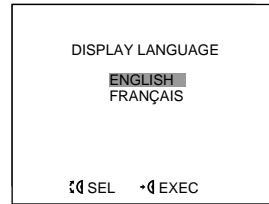

### 2 Turn the PUSH DISPLAY jog dial to select the desired language, then press the jog dial.

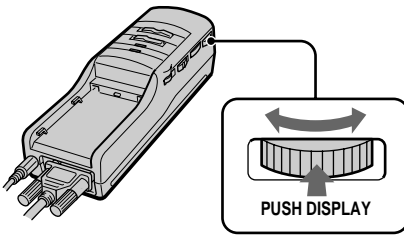

### 3 Read the WARNING and press the jog dial.

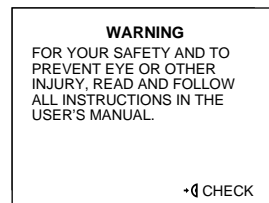
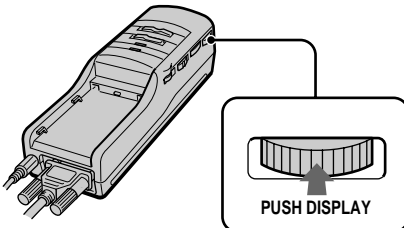

continued

## Turning on the Glasstron (continued)

- 4** Read the next WARNING and press the jog dial.

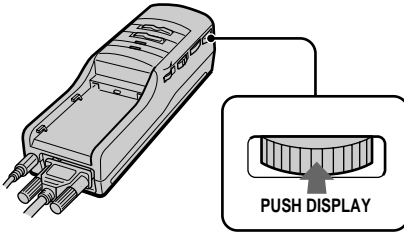

**WARNING**  
THIS PRODUCT SHOULD NOT BE USED BY CHILDREN AGE 15 OR YOUNGER. SEE THE USER'S MANUAL FOR DETAILS.

•◀ CHECK

- 5** Adjust the display unit so that you can see an asterisk (\*) in each of the four corners as shown below.

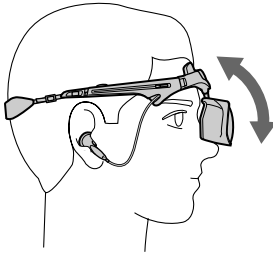

Correct

\* **WARNING** \*

TO CONFIRM SAFE FIT AND PREVENT EYE FATIGUE OR EYE DAMAGE, ADJUST THE DISPLAY SO THAT AN ASTERISK [\*] APPEARS IN EACH CORNER. SEE THE USER'S MANUAL FOR DETAILS.

•◀ CHECK \*

Incorrect

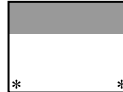

Incorrect



Incorrect



Incorrect



- 6** After you complete the display unit adjustment, press the jog dial.

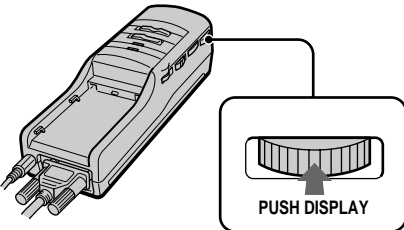



- 7** Read the next **WARNING**, then go to “Checking the screen position alignment.”

**WARNING**

TO PREVENT EYE DAMAGE,  
DO NOT USE THIS PRODUCT  
IF THE VERTICAL LINES  
DO NOT CROSS THE  
HORIZONTAL LINE ON THE  
NEXT SCREEN.  
SEE THE USER'S MANUAL  
FOR DETAILS.

•CHECK

## Checking the screen position alignment

**WARNING**

Each time this product is used, adjustment screens will appear, requiring the viewer to properly fit the product. Proper fit means that an asterisk (\*) will appear in each corner of the display. To prevent eye damage, do not use this product if the vertical lines do not cross the horizontal line on the next screen.

The Glasstron includes two small (left and right) LCDs. You are watching a combined picture created from these two screens. Although the screen position is properly aligned at the factory, it may become misaligned if the Glasstron is deformed or damaged. Check the screen position alignment every time you turn on the Glasstron. If you cannot have correct screen alignment, stop using the Glasstron immediately.

- 1** Press the **PUSH DISPLAY** jog dial.

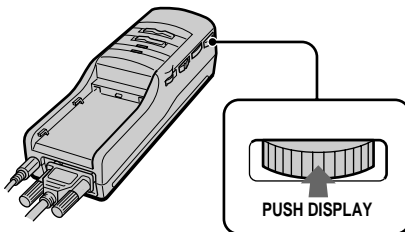

Screen

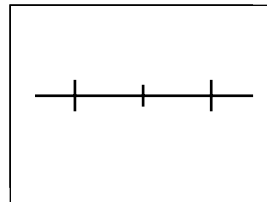

## Turning on the Glasstron (continued)

2

If the screens are aligned, press the jog dial.

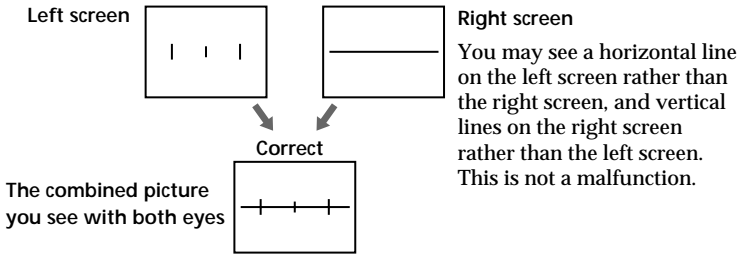

If the image you see matches one of the pictures below, you have correct screen alignment.

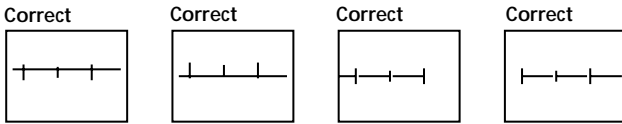

**If the image you see matches one of the pictures below, stop using the Glasstron immediately. Use of the Glasstron under such conditions may cause eye fatigue or eye damage.**

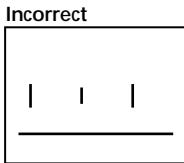

When no vertical lines cross the horizontal line.

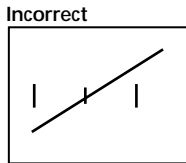

When the horizontal line appears as a diagonal line.

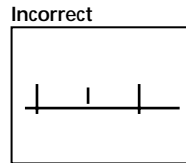

When the center vertical line does not cross the horizontal line.

If you cannot see a proper arrangement of these lines even after resting your eyes for a few hours, the Glasstron may not be operating correctly. Contact your Sony dealer or local authorized Sony service facility.

3

Read the **WARNING** and press the jog dial.

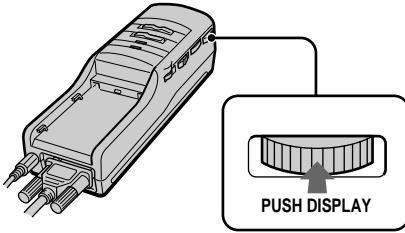

The password “YES or NO” screen appears.

**WARNING**  
 MISUSE OR OVERUSE OF THE PRODUCT MAY RESULT IN EYE FATIGUE OR EYE DAMAGE. STOP USING IF YOU FEEL TIRED OR EXPERIENCE HEADACHES OR DISCOMFORT. SEE THE USER'S MANUAL FOR DETAILS.

→ CHECK

DO YOU WISH TO SET A THREE NUMBER PASSWORD?

**YES**  
NO

SEE THE USER'S MANUAL FOR DETAILS.

→ SEL → EXEC



Go to “Setting the password” on page 28.

# Setting the password

## WARNING

This product should not be used by children age 15 or younger. The eyes of children are still developing and may be adversely affected by use of this product. To prevent such use, this product has been equipped with a safety password protection system. Please use a secure password if children age 15 or younger may have access to this product.

Once you set a password, you have to input the password every time you use the Glasstron. Do not forget your password. If you like, you can set the Glasstron to operate without a password.

## Before you start...

Follow the procedure in "Turning on the Glasstron" (pages 23 through 27). The password "YES or NO" screen appears on the screen.

# 1

## Select whether to set a password or not using the PUSH DISPLAY jog dial.

If you need to set a password, select YES. If not, select NO by turning the jog dial. Then press the jog dial. If you do not need to set a password, go to step 4 in "Using the Glasstron" (page 30).

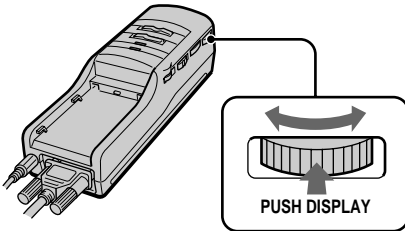

### Screen

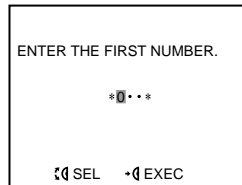
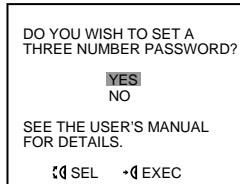

# 2

## Enter a three digit password number, one by one, by using the jog dial.

Turn the jog dial to enter the first number, then press the jog dial. Enter the second and third numbers in the same way.

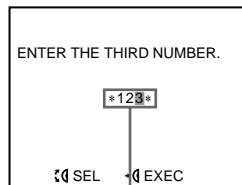
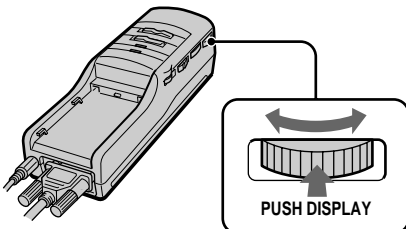

Entered password

### 3 Verify a password using the jog dial.

If the password is correct, select YES by turning the jog dial. If not, select NO. Then press the jog dial.

If you select NO, return to step 1.  
If you select YES, go to step 4 in “Using the Glasstron” (page 31).

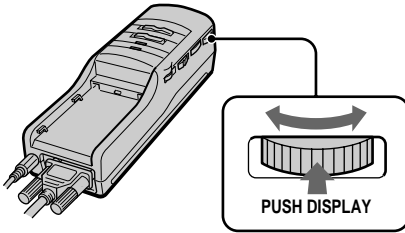
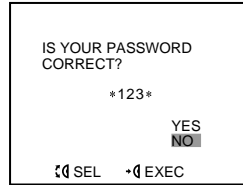

## Changing the password

When the power is on, press RESET on the bottom of the power supply box with a pointed object such as a ballpoint pen.

- If you have already read the WARNING messages (page 23 through 27) (e.g., while watching a video picture), the display will return to step 1 in “Setting the password” (page 28).
- Before you read the WARNING message (e.g., you have forgotten your password), the display will return to step 3 in “Turning on the Glasstron” (page 23).

If you need to set a password after having set the Glasstron to operate without a password, follow the same procedure above.

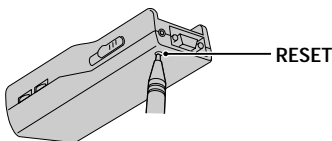

### Note

Pressing the RESET button does not affect picture or sound adjustments in PC and video mode.

# Using the Glasstron

You need to set a password the first time you use the Glasstron or after you reset the Glasstron. Set the password following the procedure in "Setting the password" (pages 28 and 29).

Before you start...

Be sure to follow the procedures in "Connecting the Glasstron" (pages 15 to 20) and "Wearing the Glasstron" (page 21).

## 1 Turn on the Glasstron using the POWER switch, then press PUSH DISPLAY jog dial.

Change the display language before pressing the jog dial, if necessary.

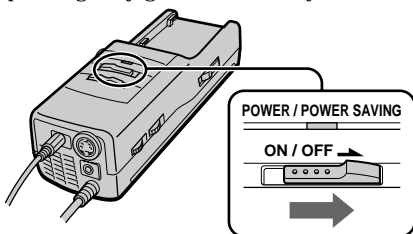

Screen

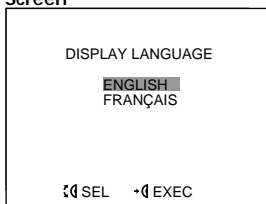

If you have set the Glasstron to operate without a password, go to step 3.

## 2 Turn the PUSH DISPLAY jog dial to enter the first number of your password, then press the jog dial. Enter the second and third numbers in the same way.

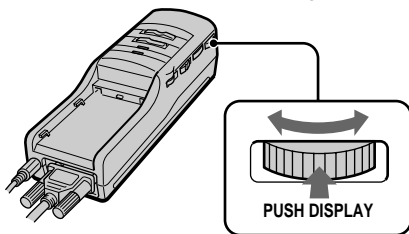

If you enter a wrong password, the message shown on the right appears. Enter the correct password.

If you have entered a wrong password more than five times, after about ten seconds, the Glasstron turns off automatically.

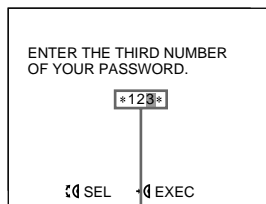

Entered password

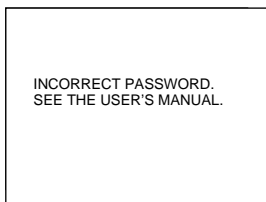
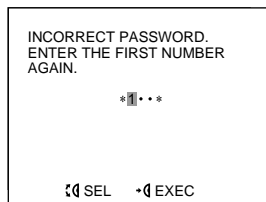

### 3 Follow the instructions on the screen.

- ① Warning message → Follow steps 3 through 7 in “Checking the display unit position” (pages 23 through 25).
  - After carefully reading the warnings and checking the display unit position, press the jog dial.
- ② Screen alignment → Follow steps 1 through 3 in “Checking the screen position alignment” (pages 25 through 27).
  - Read the warning carefully, and press the jog dial.
  - Make sure the left and right screens are aligned, and press the jog dial.

### 4 Select the input signal using the PC-VIDEO switch.

Select PC (RGB signal) or VIDEO (video signal) depending on the connected equipment.

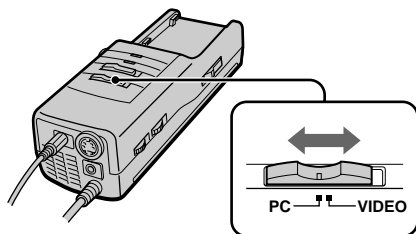

When you connect to the S-video connector  
“S VIDEO” appears on the screen.

When you select PC (PC mode)

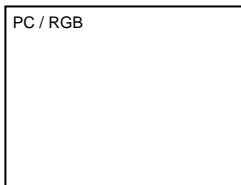

When you select VIDEO  
(Video mode)

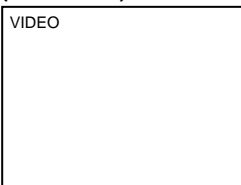

### 5 Input the signal from the connected equipment.

When you connect the PC:

Adjust the screen resolution. For details, see “Signal compatibility” on page 35.

When you display VGA pictures (640 × 480), the picture appears about 60% of the entire screen.

#### Notes

- If no picture appears, check the default setting of your PC to output the external RGB signal from the monitor connector.
- Some PCs do not output external display signal when they turn on, or switch to external display mode. Change the display mode of your PC, referring to the instruction manual supplied with your PC.

When you connect the video equipment:

Start playback on the video equipment connected to the Glasstron.

When you display NTSC video picture, the picture appears about 60% of the entire screen.

continued

## Using the Glasstron (continued)

### 6 Adjust the brightness by turning the BRIGHT control.

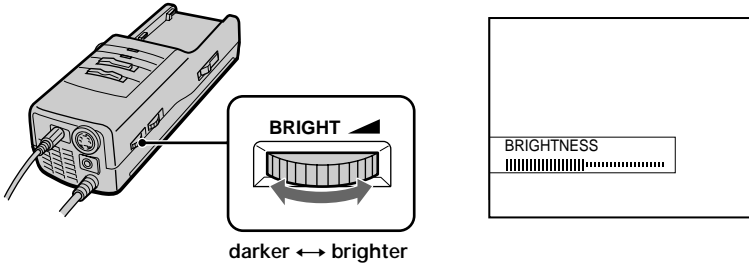

### 7 Adjust the sound volume by turning the VOL control.

When you set AVLS in the menu to on, you cannot turn up the volume beyond the defined limit (see page 38). If the audio input level is too high, the sound may be distorted. Turn the volume down using the VOL control.

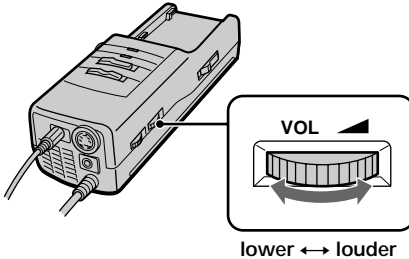

## After you finish using the Glasstron

Take off the Glasstron, and turn off the power.

### Note on the LCDs

The LCD screen is made with high-precision technology. However, black points or bright points of light (red, blue, or green) may appear constantly on the LCD screen. This is not malfunction. (Effective dots: more than 99.999%)

## Checking the display indication

Press the jog dial while the picture is displayed. The display indication appears on the screen for five seconds.

To turn off the indication sooner, press the jog dial again.

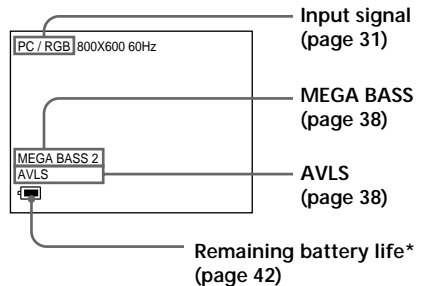

\* When using the AC power adapter, the "🔌" mark appears on the screen.



## Screen warnings against overuse of the Glasstron

To prevent eye fatigue or eye damage, after you use the Glasstron for a fixed length of time, the following caution appears on the screen.

After about 2 hours and 15 minutes of use

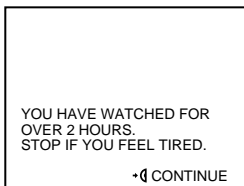

Stop using the Glasstron if you feel tired or you experience headaches or discomfort. If you want to continue using the Glasstron, press the jog dial.

After about 4 hours and 15 minutes of use

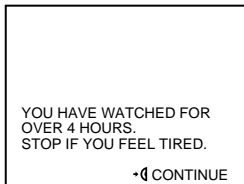

Stop using the Glasstron if you feel tired or you experience headaches or discomfort. If you want to continue using the Glasstron, press the jog dial.

### Note

If you do not press the jog dial when the cautions above appear on the screen, the Glasstron turns off automatically in both cases.

After about 6 hours of use

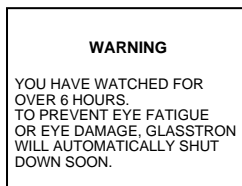

The power turns off automatically.

### Caution: Motion sickness from viewing programmes.

Some viewers may experience motion sickness, headache, or nausea from viewing movies or video programmes, especially those with intense action and movement. If you feel any of these symptoms, stop using the product immediately. To avoid personal injury or injury to others, do not drive a car or motorcycle, nor do anything that requires concentration until the symptoms disappear.

### Caution: Motion sickness from external motion.

Do not use the product while subject to external motion — for example, as a passenger in a car. Use of this product under these conditions may cause motion sickness.

# Viewing the surrounding environment

While you are wearing the Glasstron, you can view the surrounding environment through the screen in two ways:

## Viewing the surrounding environment by adjusting the transparency of the entire screen (See-through mode)

You can adjust the level of transparency of the entire screen with the LCD shutter dial.



The picture becomes transparent.

The area surrounding the picture also becomes transparent.

## Viewing the surrounding environment in the area around the picture only (Screen mode)

You can adjust the level of transparency of the screen area around the picture only. The picture remains intact.



The picture remains intact.

The area surrounding the picture also becomes transparent.

### Turn the SEE-THROUGH dial.

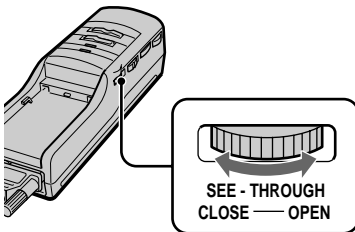

#### Note

If there is a bright light near the display unit, you may not be able to completely black out the surrounding environment by adjusting the SEE-THROUGH dial.

### Set the SCREEN switch to ON.

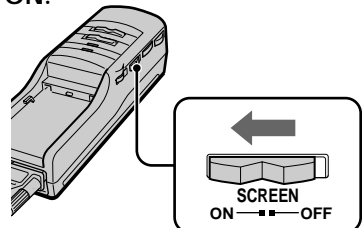

In this mode, the screen does not become transparent even if you turn the SEE-THROUGH dial.

#### Notes

- When you set the SCREEN switch to ON, the edges of the picture may fade a bit, but this is not a malfunction.
- If there is a bright light near the display unit, you may not be able to completely black out the surrounding environment around the picture by adjusting the SEE-THROUGH dial when you set the SCREEN switch to on.

# Adjusting the sound and picture

## Signal compatibility

The signal specifications that this unit supports are as follows:

### PC mode (RGB signal)

Display mode	Screen resolution (dot × line)	Horizontal frequency (kHz)	Vertical frequency (Hz)
Macintosh			
13" color	640 × 480	35.0	67
16" color	832 × 624	49.7	75
IBM PC compatibles			
VGA text	640 × 400	31.5	70
VGA graphics	640 × 480	31.5	60
VESA VGA	640 × 480	37.9	72
	640 × 480	37.5	75
	640 × 480	43.3	85
VESA SVGA	800 × 600	35.2	56
	800 × 600	37.9	60
	800 × 600	48.1	72
	800 × 600	46.9	75
	800 × 600	53.7	85

### Video mode (video signal)

NTSC color system	Displayed in 640 × 480 area
-------------------	-----------------------------

#### Notes on the PC mode

- This unit does not support XGA mode (1,024 × 768) and above. If you set the vertical frequency to 60 Hz in XGA mode, the picture is displayed but the picture quality is poor due to the signal loss. Change the screen resolution on your PC to SVGA or VGA.
- Though the Glasstron supports the signals listed above, set the vertical frequency to 60 Hz when using with SVGA (800 × 600), or to 72 Hz or 75 Hz with VGA (640 × 480) mode. Also adjust the vertical frequency of the external display output signal of the connected computer.
- When you display VGA pictures (640 × 480) or NTSC video pictures (video mode), the pictures are not displayed across the entire screen. About 60% area of the screen is utilized when VGA pictures appear, or about 60% area is utilized when NTSC video pictures appear.
- Some notebook type PCs do not output the RGB signal in the adjusted screen resolution and the vertical frequency from the external monitor port until you set the PC to external display mode.
- When you use Microsoft Windows 95 or Windows 98, install the information file included in the supplied Windows 95/Windows 98 PC Glasstron Information Disk. For details on how to install the information file, refer to the Installation Guide "Windows 95/Windows 98 PC Glasstron Information Disk/screen adjustment disk for Macintosh."

## Adjusting the sound and picture (continued)

### Adjusting the sound/picture

You can adjust the following items using the menu display.  
The menu is displayed only in English.

PC mode (RGB signal)	Video mode (video signal)
<b>AVLS (Auto Volume Limiter System):</b> Keeps the maximum volume down to protect your ear. You cannot turn up the volume beyond the defined limit even if you try to turn the VOL control.	
<b>MEGA BASS:</b> Creates a deep, powerful sound by emphasizing the bass sound.	
<b>POWER SAVE:</b> The POWER SAVING SENSOR detects the removal of the Glasstron from your head. The unit enters standby mode in a few seconds, automatically stopping the sound and picture in order to save the battery power. The sound and picture resume in a few seconds when you put on the Glasstron again.	
<b>V CENT:</b> Adjusts the vertical position of the picture.	<b>CONTRAST:</b> Adjusts the picture contrast.
<b>H CENT:</b> Adjusts the horizontal position of the picture.	<b>HUE:</b> Adjusts the hue, if the picture looks too red or green.
<b>TRACKING:</b> Adjusts the tracking of the picture (e.g., if the picture is not displayed clearly).	<b>COLOR:</b> Adjusts the color intensity.
<b>SYNC:</b> Adjusts the picture with the RGB signal synchronization (e.g., if the picture is blurred, or if red or blue shadows appear in the picture). Perform this adjustment after TRACKING adjustment is finished.	

#### Notes on power saving function

- The power saving function may not work correctly in the following cases:
  - your hair is between your forehead and the POWER SAVING SENSOR.
  - the space or angle between your forehead and the POWER SAVING SENSOR is not correct.In these cases, set POWER SAVE to OFF.
- When the picture disappears immediately, do the following procedures:
  - 1 Turn off the power sliding the POWER switch.
  - 2 Turn on the power again.
  - 3 After checking the screen position (pages 23 to 27), press MENU to display the menu options.
  - 4 Set POWER SAVE to OFF.

1

**Press MENU.**

The menu display appears on the screen.

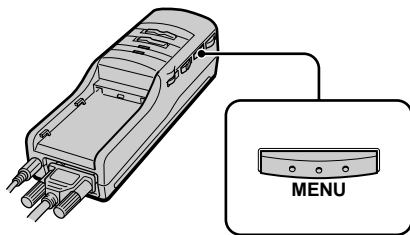
**PC mode**

```

MENU
▶ EXIT
AVLS : OFF
MEGA BASS : 0
POWER SAVE : OFF
V CENT
H CENT
TRACKING
SYNC
PRESET
◀◀ SEL ▶▶ EXEC MENU EXIT
  
```

**VIDEO mode**

```

MENU
▶ EXIT
AVLS : OFF
MEGA BASS : 0
POWER SAVE : OFF
CONTRAST ██████████
HUE ██████████
COLOR ██████████
RESET
◀◀ SEL ▶▶ EXEC MENU EXIT
  
```

2

**Turn the PUSH DISPLAY jog dial to select the desired item, then press the jog dial.**

The setting screen of the selected item appears.

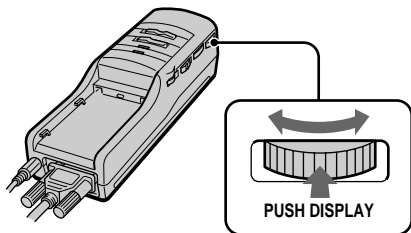

3

**Adjust the setting using the jog dial.**

For details on each item, see pages 38 to 40.

To set other items, repeat steps 2 and 3.

4

**Press MENU.**

The menu display goes off.

You can also turn off the menu display by selecting EXIT in the menu using the jog dial.

## Adjusting the sound and picture (continued)

### AVLS (Auto Volume Limiter System)

Turn the jog dial to set to ON, then press the jog dial.

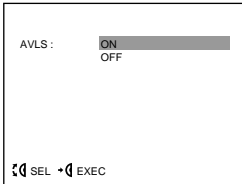

When AVLS is on, the volume does not become louder than the level you set even if you turn the VOL control.

### MEGA BASS

Turn the jog dial to select the desired value, then press the jog dial.

- 2: Maximize the bass sound.
- 1: Boost the bass sound.
- 0: Normal bass sound.

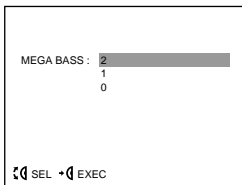

### POWER SAVE

Turn the jog dial to set to ON, then press the jog dial.

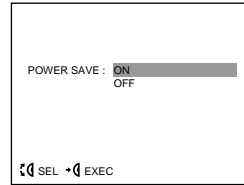

When you take off the display unit while the POWER SAVE is set to ON, the POWER SAVING SENSOR (page 14) is activated and automatically turns off the picture and sound. The picture and sound resumes a few seconds after putting the display unit back on.

When POWER SAVE is set to ON, you can monitor the status of the Glasstron by checking the POWER/POWER SAVING indicator.

Status	POWER/POWER SAVING indicator	Picture	Power consumption
Normal	Lit in green	Normal	100%
Power save mode	Lit in orange	No picture	5%

#### Note

The power saving function of the Glasstron does not work together with the power management function of your PC.

## Adjusting the RGB signal

It is recommended to adjust the picture after installing the information file included in the supplied Windows 95/Windows 98 PC Glasstron Information disk, or the screen adjustment disk for Macintosh. For details on how to install the information file, refer to the instruction manual “Windows 95/Windows 98 PC Glasstron Information Disk/screen adjustment disk for Macintosh”.

### Note

When you display the picture on both the LCD display of the notebook PC and on the Glasstron, you cannot adjust the picture on the Glasstron because of the mismatch of the output signal frequencies with some notebook PCs. In this case, change the display mode on your PC to the external monitor only. Then, change the screen resolution according to the list on “Signal compatibility” (page 35).

### V CENT

Turn the jog dial to adjust the center of the picture, then press the jog dial.

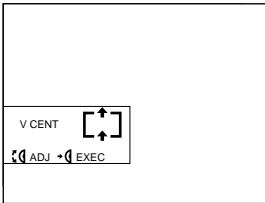

### TRACKING

Turn the jog dial until the stripes on the picture disappear, then press the jog dial.

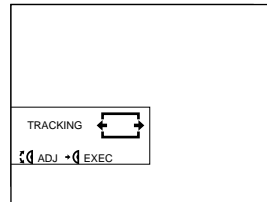

### H CENT

Turn the jog dial to adjust the center of the picture, then press the jog dial.

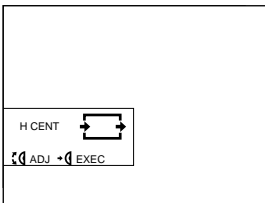

### SYNC

Turn the jog dial to adjust the clearance of the picture, then press the jog dial.

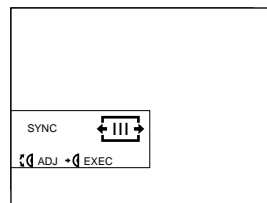

continued

## Adjusting the sound and picture (continued)

### Adjusting the video signal

#### CONTRAST

Turn the jog dial to adjust the contrast, then press the jog dial.

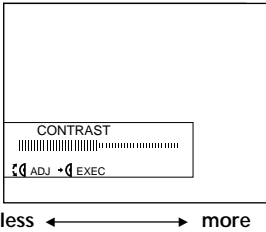

#### COLOR

Turn the jog dial to adjust the color intensity, then press the jog dial.

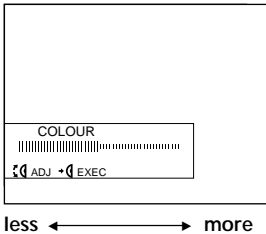

#### HUE

Turn the jog dial to adjust the hue, then press the jog dial.

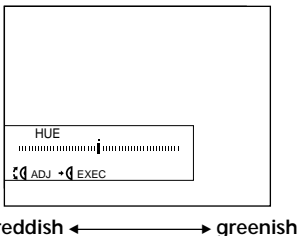

### Resetting the adjustment to the factory preset level

AVLS, MEGA BASS, POWER SAVE settings are not reset to the factory preset level.

Turn the jog dial to select RESET in the menu, then press the jog dial.

#### PC mode

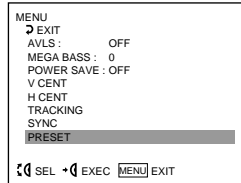

#### VIDEO mode

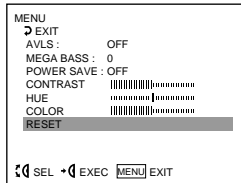

#### Note

The settings are retained even when you turn off the power.



# Using the optional battery pack

If you use a battery pack such as the NP-F550/F750/F950, you can use the Glasstron without connecting to a wall outlet.

## Note

You cannot use the Glasstron with the alkaline batteries. Use the AC power adapter (supplied) or the battery pack (not supplied)

## Charging the battery pack

Charge the battery pack before use. You can charge the battery pack using the power supply box. If you attach the battery pack as described below, the battery pack charges while you are not using the Glasstron.

1

### Attach the battery pack to the power supply box.

Install the battery pack properly making sure it is not crooked against the power supply box.

To remove the battery pack, while sliding BATT RELEASE, pull out the battery pack.

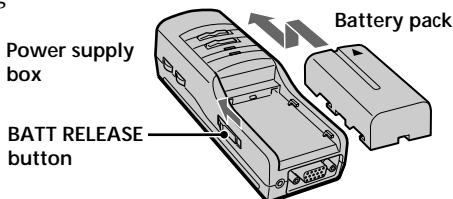

2

### Connect the AC power adapter to the DC IN connector on the power supply box. Then, connect the AC power cord to the AC power adapter and to a wall outlet.

Charge the battery pack on a flat place without vibration.

The CHARGE lamp lights up. When the battery pack is fully charged, the CHARGE lamp goes out.

Battery life and charging time are shown in the table on the next page.

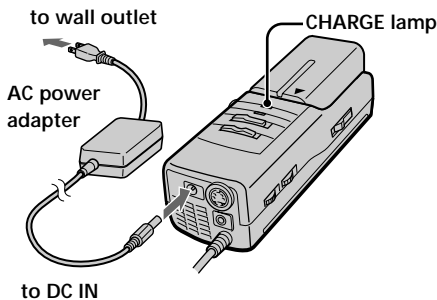

## Notes

- If the POWER/POWER SAVING lamp flashes while using the battery pack, charge the battery pack.
- If the CHARGE lamp flashes, the power supply box or battery pack is malfunctioning. Contact your Sony dealer or local authorized Sony service facility.
- Use the supplied AC power adapter only when charging a battery pack.
- Battery life may be shorter in a cold environment. This is a typical battery characteristic.
- You cannot charge the battery pack in power save mode. Turn off the Glasstron, then it starts charging the battery pack.

## Using the optional battery pack (continued)

Battery pack	Charging time	Battery life (fully charged battery, PC mode)
NP-F550	Approx. 4 hours	Approx. 1 hour
NP-F750	Approx. 8 hours	Approx. 2 hours
NP-F950	Approx. 12 hours	Approx. 3 hours

- The battery life and charging time may change depending on the conditions of use.
  - You can also use a battery pack such as the NP-500/510/710/F530/F730/F930 (not supplied) with the Glasstron.
  - You can use an InfoLITHIUM™ battery pack with the Glasstron. When using such a battery pack, the estimated remaining battery life is displayed not with the time counter, but with the indicator.
  - The battery life listed above is for PC mode. When you use the Glasstron in video mode, the battery life is reduced to 80% of the PC mode.
- "InfoLITHIUM" is a trademark of Sony Corporation.

## Checking the remaining battery life

When no indication or caution appears on the screen, press the jog dial.

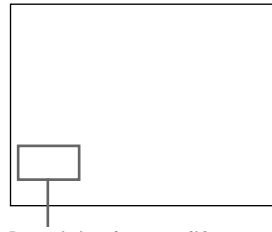
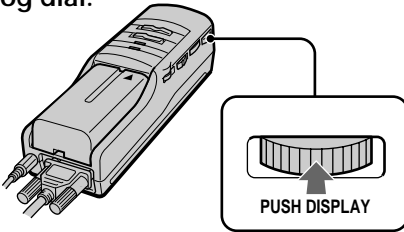

Remaining battery life

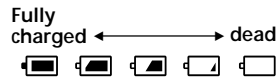

When the battery pack is weak, the following message appears on the screen. Replace the battery pack with a charged one.

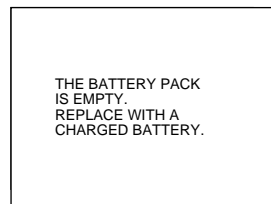

When using the AC power adapter, the "⏻" mark appears on the screen.

# Precautions

## Use

- Operate the product only with the supplied AC power adapter. If you use a different AC power adapter, it may cause a malfunction.



Unified polarity plug

- Should any liquid or solid object fall into the cabinet, unplug the product and have it checked by qualified personnel before operating it further.
- Always turn the product off when you do not use it.  
Unplug the product from the wall outlet if you are not going to use it for several days or more. To disconnect the cord, pull it out by the plug. Never pull the cord itself.
- Do not overload wall outlet, extension cords, or convenience receptacles beyond their capacity, since this can result in fire or electric shock.
- Do not use attachments not recommended by the manufacturer, as they may cause hazards.
- Avoid using earphones at high volume. Hearing experts advise against continuous, loud, and extended play. If you experience a ringing in your ears, reduce volume or discontinue use.
- Do not touch the AC power adapter or power supply box with wet hands. If you fail to observe this, it may cause electric shock.
- Do not drop or give a mechanical shock to the product.

## Installation

- To prevent internal heat build-up, do not block the ventilation openings.
- Avoid operating the product at temperatures below 41°F (5°C).
- Do not subject the product to high temperature or direct sunlight. If you do not observe the above instructions, the product may become deformed and the screens may become impossible to align. If you keep watching misaligned screens, you may develop eye fatigue. Follow the instructions in “Checking the screen position alignment” on page 25, to be sure the screens are aligned. If you find the screens misaligned, have the product repaired at your Sony dealer or local authorized Sony service facility.
- Do not place the product in locations where it is wet, humid, dusty, smoky, or steamy. Do not use this product near or around water. It may cause fire or electric shock. Especially, do not use the product in the bathroom.
- If the product is transported directly from a cold to a warm location, or if the room temperature has changed suddenly, the picture may be blurred or show poor color. This is because moisture has condensed on the mirror or lenses inside. If this happens, let the moisture evaporate before using the product.
- Do not place the product on an unstable cart, stand, table, or shelf. The product may fall, causing serious injury to a child or an adult, and serious damage to the product.
- Do not allow anything to rest on or roll over the power cord, and do not place the product where the power cord is subject to wear or abuse.

## Precautions (continued)

### Others

- Unplug the product from the wall outlet and refer servicing to qualified service personnel under the following conditions:
  - When the power cord or plug is damaged or frayed.
  - If liquid has been spilled into the product.
  - If the product has been exposed to rain or water.
  - If the product has been subject to excessive shock by being dropped, or the cabinet has been damaged.
  - If the product does not operate normally when following the operating instructions. Adjust only those controls that are specified in the operating instructions. Improper adjustment of other controls may result in damage and will often require extensive work by a qualified technician to restore the product to normal operation.
  - When the product exhibits a distinct change in performance -- this indicates a need for service.
- Do not disassemble or remodel the product. It may cause fire or electric shock. Have the product checked and repaired at your Sony dealer or local authorized Sony service facility.
- Do not attempt to service the product yourself since opening the cabinet may expose you to dangerous voltage or other hazards. Refer all servicing to qualified service personnel.
- When replacement parts are required, be sure the service technician certifies in writing that he has used replacement parts specified by the manufacturer that have the same characteristics as the original parts. Unauthorized substitutions may result in fire, electric shock, or other hazards.
- Upon completion of any service or repairs to the product, ask the service technician to perform routine safety checks (as specified by the manufacturer) to determine that the product is in safe operating condition, and to so certify.
- Unplug the product from the wall outlet before cleaning. Clean the product with a dry, soft cloth, or a soft cloth slightly moistened with a mild detergent solution. Do not use any type of solvent, such as alcohol or benzene.

### Note on carrying

Use the supplied carrying cases whenever you carry the Glasstron. Put the display unit into the small case for protection. Put the display unit together with the power supply box and other accessories into the large case.

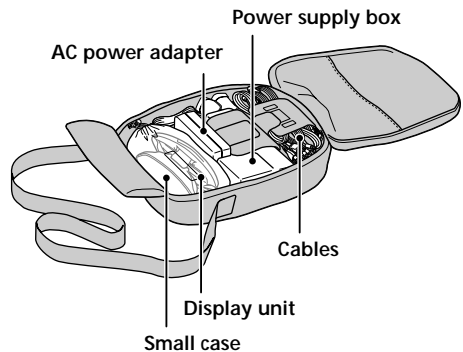

# Error messages

The following error messages may appear to indicate the status of the Glasstron or input signal.

## OUT OF SCAN RANGE

The input signal does not match the supported specification.

Change the screen resolution on your PC. For details of the signal compatibility, see “Signal compatibility” (page 35).

## NO INPUT SIGNAL

The signal is not input.

- Make sure that the PC-VIDEO switch is correctly set.
- Make sure that the connected equipment is turned on.
- Make sure that the your PC is not in the power saving mode.

## HIGH TEMPERATURE

The Glasstron temperature is high.

Turn off the Glasstron for a while, then turn on again.

### Note

If you cover the ventilation hole of the power supply box, an error may occur due to a rise in temperature. In addition, it may cause a fire or malfunction of the unit.

# Troubleshooting

If you have any questions or problems not listed below, contact your Sony dealer or local authorized Sony service facility.

Symptom	Cause	Remedy
The picture does not appear.	Connections are incorrect.	Connect the equipment correctly (pages 15 to 20).
	The signal is not input.	Select the correct input (page 31).
	The Glasstron enters power save mode.	Put the Glasstron on again to bring the forehead near to the POWER SAVING SENSOR (page 14).
	When you connect to a notebook type PC, the display mode is set to local display mode (LCD panel of your notebook PC).	Change the display mode. For details, refer to the instruction manual of your PC.
The picture is dark or dim.	You are not wearing the Glasstron correctly.	Put on the Glasstron correctly (pages 21 and 22).
	—	Adjust the brightness with the BRIGHT control (page 32).
	—	Adjust the RGB signal synchronization (page 39).
	The inside window (where the picture is displayed) is dirty.	Clean the display unit with a soft, dry cloth.
The picture suddenly disappears.	A warning was displayed for more than two minutes. (The Glasstron turned off automatically.)	—
	You continued using the Glasstron for six hours. (The Glasstron turns off automatically after six hours to prevent eye fatigue.)	—
	The battery pack or batteries are dead.	Charge the battery pack or replace with new batteries (page 41).
	You put off the Glasstron while the POWER SAVE is set to ON.	Put the Glasstron on again to bring the forehead near to the POWER SAVING SENSOR (page 14).
The picture has no sound. The sound is noisy.	—	Adjust the volume with the VOL control (page 32).
	The AVLS function is on.	Set AVLS in the menu to OFF (page 38).
The volume does not become louder.	The equipments are not connected properly.	Connect the equipments correctly (pages 15 to 20).
	Sound volume of the connected computer is inappropriate.	Adjust the volume on the computer.
	—	—
The battery pack discharges quickly.	The battery pack is not charged enough.	Charge the battery pack fully or use a new one (page 41).
	The battery pack is completely dead.	—

Symptom	Cause	Remedy
The battery pack is not charged.	The battery pack is not installed properly.	Install the battery pack properly (page 41).
	The battery pack is completely dead.	Replace the battery pack with a new one (page 41).
	The supplied AC power adapter is not used.	Use the supplied AC-PLM3 AC power adapter.
The black, red, and green dots do not disappear.	The LCD is made with high-precision technology. However, black points or bright points of light (red, blue, or green) may appear constantly on the LCD screen. This is not malfunction. (Effective dots: more than 99.999%)	—
The picture color is different.	The color intensity and hue are not adjusted.	Adjust the color intensity and hue in the menu screen (page 40).
The picture gets out of position in the PC mode.	The external display output signal of the connected computer does not match the supported input signal.	Change the screen resolution and the vertical frequency on your PC to match the supported output frequency (page 35). Refer to the instruction manual of your PC.
Noises appear on the picture in the PC mode.	The input signal does not match to the supported specification. See “Signal compatibility” (page 35). In this case, the picture does not appear correctly.	Change the screen resolution or the vertical frequency of the external display output signal on your PC to match the supported vertical frequency (page 35). Refer to the instruction manual of your PC.
	The horizontal frequency of the signal does not match to the supported specification. In this case, the flicker may appear on the right edge of the picture.	Change the display mode on your PC to the external monitor only (page 39).
The POWER switch does not function.	—	Disconnect the AC power cord from the wall outlet. After three minutes, reconnect the AC power cord.

# Specifications

## Power supply

- AC power adapter: AC-PLM3  
100-240 V AC, 50/60 Hz, 16 W  
Output voltage 8.4 V, 1.6 A
- Battery pack: NP-F550/NP-F750/  
NP-F950 (not supplied)

## Power consumption

- 10 W (approx., PC mode)
- 12 W (approx., VIDEO mode)

## Operating temperature

- 41°F to 95°F (5°C to 35°C)

## Storage temperature

- 14°F to 140°F (-10°C to 60°C)

## Dimensions

- Display unit:  
Approx. 5 <sup>7</sup>/<sub>8</sub> × 1 <sup>15</sup>/<sub>16</sub> × 3 <sup>1</sup>/<sub>2</sub> inches  
(Approx. 149 × 48 × 86 mm)  
(w/h/d folded)

- Power supply box:  
Approx. 2 <sup>1</sup>/<sub>4</sub> × 1 <sup>7</sup>/<sub>8</sub> × 6 <sup>3</sup>/<sub>8</sub> inches  
(Approx. 54 × 47 × 160 mm)  
(w/h/d)  
not including projecting parts and  
controls

## Mass

- Display unit: Approx. 4.2 oz (120 g)
- Power supply box: Approx. 9.2 oz (260 g)

## Video signal

- NTSC color, EIA standards

## Input

- PC mode
- RGB signal: HD15

Pin Assignment

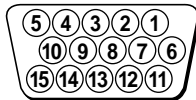

Pin No.	Signal
1	R (Red)
2	G (Green)
3	B (Blue)
4	-
5	GND
6	R (Red) GND
7	G (Green) GND
8	B (Blue) GND
9	-
10	GND

11	GND
12	-
13	SYNC (Horizontal)
14	SYNC (Vertical)
15	-

PC AUDIO input: Stereo minijack  
VIDEO mode

AUDIO/VIDEO input: Special minijack  
Video: 1 Vp-p, 75 ohms, unbalanced,  
sync negative

S VIDEO input: 4-pin mini DIN

- Y: 1 Vp-p, 75 ohms, unbalanced, sync  
negative
- C: 0.286 Vp-p, 75 ohms, unbalanced,  
sync negative

## Screen resolution

- Horizontal: 832 dots (max.)
- Vertical: 624 lines (max.)

## Supplied accessories

- AC power adapter AC-PLM3 (1)
- AC power cord (1)
- RGB signal cable (1)
- Audio/video cable (special miniplug ↔  
phono plug) (1)
- S-video cable (1)
- Audio/video cable (special miniplug ↔  
special miniplug) (1)
- Audio cable (stereo miniplug) (1)
- Adapter for Macintosh (1)
- Carrying cases (2)
- Sunshades (1 pair)
- Operating Instructions (1)
- Windows 95/Windows 98 PC Glasstron  
Information Disk (1)
- Screen adjustment disk for Macintosh (1)
- Warranty (1)

Design and specifications are subject to  
change without notice.



# Index

## A

- AC power adapter 20
- Accessories supplied 13, 48
- Adjusting
  - brightness 32
  - color 40
  - hue 40
  - volume 32
- AVLS 36, 38

## B

- Back strap 22
- Battery pack 41

## C, D, E, F, G

- Carrying case 44
- Charging a battery pack 41
- Checking
  - display unit position 23
  - screen position 25
- Color 40
- Connection
  - battery pack 41
  - PCs 15
  - power 20
  - video equipment 18
- Contrast 40

## H

- Health concerns 7
- Horizontal position 39
- Hue 40

## I, J, K, L,

- Instructions for safe fit 9

## M, N, O

- Mega bass 36, 38

## P, Q

- Password 28
- Power save 38
- Precautions 43

## R

- Remaining battery life 42
- Resetting
  - adjustment 40
  - password 29

## S, T, U, V

- Safety instructions 6
- Safety password 6, 9, 28
- Screen alignment 26
- Screen mode 34
- See-through mode 34
- Signal compatibility 35
- Signal synchronization 39
- Stereo earphones 22
- Sunshades 22
- Supplied accessories 13
- S-video 19

## T, U

- Tracking 39

## V

- Vertical position 39

## W, X, Y, Z

- WARNING messages 23-25, 33
- Warnings for electronic products 10
- Wearing the Glasstron 21

# AVERTISSEMENT

Pour éviter tout risque d'incendie ou de décharge électrique, ne pas exposer cet appareil à la pluie ou à l'humidité.



Ce symbole est destiné à avertir l'utilisateur de la présence à l'intérieur du boîtier de cet appareil d'une "tension dangereuse" non isolée d'une magnitude suffisante pour constituer un risque d'électrocution pour les personnes.



Ce symbole est destiné à attirer l'attention de l'utilisateur sur la présence d'importantes instructions d'utilisation et de maintenance (entretien) dans les documents qui accompagnent l'appareil.

## AVERTISSEMENT

Le cordon d'alimentation secteur ne peut être remplacé que dans un centre de service après-vente qualifié.

La plaquette signalétique est située sur le dessous du bloc d'alimentation.

Si nécessaire, utilisez un adaptateur de fiche secteur en fonction du modèle de la prise murale (secteur).

## ATTENTION

Pour éviter tout risque d'électrocution, faites correspondre la lame large de la fiche avec la fente large de la prise et enfichez-la à fond.

## DEPOT DES BATTERIES AU LITHIUM IONISE

DEPOSEZ LES BATTERIES AU LITHIUM IONISE AUX ENDROITS RECOMMANDES.

Vous pouvez rapporter les batteries au lithium ionisé dans un point de ramassage. Remarque: Dans certains pays, il est interdit de jeter les batteries au lithium ionisé avec les ordures ménagères ou dans les poubelles de bureau.

Pour connaître le point de ramassage le plus proche de chez vous, composez le 416-499-SONY (Canada uniquement)

Avertissement: Ne pas utiliser des batteries au lithium ionisé qui sont endommagées ou qui fuient.

## Pour les utilisateurs au Canada

### ATTENTION

Pour prévenir les chocs électriques, ne pas utiliser cette fiche polarisée avec un prolongateur, une prise de courant ou une autre sortie de courant, sauf si les lames peuvent être insérées à fond sans en laisser aucune partie à découvert.

### ATTENTION

Pour éviter tout risque d'électrocution, faites correspondre la lame large de la fiche avec la fente large de la prise et enfichez-la complètement.

## Précautions

- L'une des lames de la fiche est plus large que l'autre pour des raisons de sécurité et ne s'adapte dans la prise que dans un seul sens. Si vous ne parvenez pas à introduire complètement la fiche dans la prise, consultez votre revendeur Sony.
- Vous pouvez utiliser votre Glasstron dans n'importe quel pays offrant une tension d'alimentation comprise entre 100 et 240 V CA, 50/60 Hz. Si nécessaire, utilisez un adaptateur de fiche secteur [a] en fonction du modèle de la prise murale (secteur) [b].

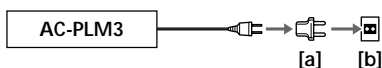

- IBM PC/AT et VGA sont des marques de commerce de IBM Corporation déposées aux Etats-Unis.
- Microsoft, MS, MS-DOS et Windows® sont des marques de commerce de Microsoft Corporation déposées aux Etats-Unis et dans d'autres pays.
- Macintosh est une marque de commerce de Apple Computer, Inc., déposée aux Etats-Unis et dans d'autres pays.
- VESA est une marque de commerce de Video Electronics Standard Association.
- Tous les autres noms de produits mentionnés dans ce mode d'emploi sont des marques de commerce ou des marques déposées de leur détenteurs respectifs. Par ailleurs, "™" et "®" ne sont pas repris à chaque fois dans le mode d'emploi.

# Le Glasstron incarne un tout nouveau concept de système d'affichage.

Nous vous remercions d'avoir fait l'acquisition d'une visionneuse individuelle Glasstron Sony. Le Glasstron, qui fait appel aux technologies modernes de systèmes d'affichage miniaturisés légers, assure une expérience télévisuelle comparable au visionnage sur un écran de 30 pouces à une distance d'approximativement 1,2 m en mode d'écran SVGA. Les impressions de visionnage peuvent varier suivant les facultés de perception individuelles.)

La visionneuse individuelle Glasstron crée une image sur deux écrans d'affichage à cristaux liquides placés à proximité directe de vos yeux. Pour garantir la sécurité d'utilisation du Glasstron, il importe de vous familiariser avec ses fonctions de base, y compris les instructions pour un ajustage approprié. De même, soyez attentif à tous les symptômes de fatigue oculaire ou de toute autre sensation d'inconfort que vous pourriez ressentir.

## AVERTISSEMENT

LE NON-RESPECT DES PRESENTES INSTRUCTIONS D'UTILISATION IMPLIQUE DES RISQUES DE FATIGUE OCULAIRE, DES TROUBLES DE LA VUE OU D'AUTRES BLESSURES AUX YEUX, AINSI QUE DES DOMMAGES AUX BIENS, VOIRE LA MORT.

## AVERTISSEMENT

CET APPAREIL NE PEUT ETRE UTILISE PAR DES ENFANTS AGES DE 15 ANS OU MOINS.

LES YEUX DES ENFANTS SONT TOUJOURS EN PHASE DE DEVELOPPEMENT ET PEUVENT ETRE GRAVEMENT AFFECTES PAR L'UTILISATION DE CET APPAREIL.

### Remarque sur l'affichage à cristaux liquides (LCD)

L'écran LCD est fabriqué en faisant appel à des technologies de haute précision. Il se peut toutefois que de minuscules points noirs et/ou lumineux (de couleur rouge, bleue ou verte) apparaissent de manière continue sur l'écran LCD. Il ne s'agit pas d'un dysfonctionnement. (Points effectifs: plus de 99,999 %)



# Table des matières

INSTRUCTIONS DE SECURITE .....	6
--------------------------------	---

A propos de la visionneuse Glasstron .....	11
--	----

## Préparation

Vérification des accessoires fournis .....	13
--	----

Localisation des composants et des commandes .....	14
--	----

### Raccordement du Glasstron

Raccordement de l'ordinateur .....	15
------------------------------------	----

Raccordement d'un appareil vidéo .....	18
--	----

Raccordement de la source d'alimentation .....	20
--	----

Port du Glasstron .....	21
-------------------------	----

### Mise sous tension du Glasstron

Vérification de la position de l'unité d'affichage .....	23
--	----

Vérification de l'alignement de l'écran .....	25
---	----

Saisie du mot de passe .....	28
------------------------------	----

FR

## Opérations

Utilisation du Glasstron .....	30
--------------------------------	----

Vérification de l'indication d'affichage .....	32
--	----

Avertissements contre une utilisation excessive du Glasstron .....	33
--	----

Visualisation de l'entourage .....	34
------------------------------------	----

### Réglage du son et de l'image

Compatibilité de signaux .....	35
--------------------------------	----

Réglage du son/image .....	36
----------------------------	----

Réglage du signal RVB .....	39
-----------------------------	----

Réglage du signal vidéo .....	40
-------------------------------	----

Réinitialisation des réglages aux valeurs par défaut .....	40
--	----

Utilisation de la batterie en option .....	41
--	----

## Informations complémentaires

Précautions .....	43
-------------------	----

Messages d'erreur .....	45
-------------------------	----

Dépannage .....	46
-----------------	----

Spécifications .....	48
----------------------	----

Index .....	49
-------------	----

# INSTRUCTIONS DE SECURITE

LA VISIONNEUSE INDIVIDUELLE GLASSTRON SONY DOIT ETRE UTILISEE EN STRICTE CONFORMITE AVEC TOUTES LES INSTRUCTIONS AFFERENTES AFIN D'EVITER LES BLESSURES AUX YEUX ET AUTRES, LA PERTE DE FONCTIONS VISUELLES, LES DOMMAGES AUX BIENS ET D'ECARTER LES DANGERS DE MORT.

## RESTRICTIONS D'UTILISATION

### **Avertissement: Cet appareil ne peut être utilisé par des enfants âgés de 15 ans ou moins.**

Cet appareil est destiné à l'usage adulte.

Les yeux des enfants sont toujours en phase de développement et peuvent être gravement affectés par l'utilisation de cet appareil, qui peut également entraîner une fatigue et des affections oculaires ainsi que la perte de fonctions visuelles. Cet appareil peut en outre ne pas être adapté à la tête d'un enfant.

Mot de passe de sécurité: Pour empêcher son utilisation par des enfants âgés de 15 ans ou moins, cet appareil est équipé d'un système de protection par mot de passe. Pour des instructions plus détaillées sur l'utilisation du système de protection par mot de passe, reportez-vous à la page 28.

### **Avertissement: Affections oculaires, troubles oculaires, glaucome.**

Si vous souffrez d'affections oculaires, de blessures oculaires ou d'un glaucome, consultez votre médecin avant d'utiliser cet appareil et ne l'utilisez pas sans l'autorisation de votre médecin. L'utilisation de cet appareil par des personnes présentant des troubles tels un glaucome peut entraîner une aggravation de ce symptôme.

### **Attention: Maladies cardio-vasculaires, hypertension.**

Si vous souffrez de maladies cardio-vasculaires ou d'hypertension, consultez votre médecin avant d'utiliser cet appareil et ne l'utilisez pas sans l'autorisation de votre médecin. L'utilisation de cet appareil plonge véritablement l'utilisateur dans l'action, ce qui peut aggraver son anxiété ou ses affections cardio-vasculaires. Dès que vous ressentez une anxiété accrue, interrompez immédiatement l'utilisation de cet appareil et prenez un peu de repos. Si les symptômes persistent après une période de repos, consultez votre médecin.

### **Attention: Syncopes.**

Si vous souffrez de spasmes temporaires, de pertes de connaissance ou de crises d'épilepsie provoquées par de faibles stimuli, consultez votre médecin avant d'utiliser cet appareil et ne l'utilisez pas sans l'autorisation de votre médecin. L'utilisation de cet appareil par de telles personnes peut provoquer des spasmes, des pertes de connaissance ou des crises. Si vous ressentez de tels symptômes en cours d'utilisation, interrompez immédiatement l'utilisation de cet appareil et consultez votre médecin.

---

## INFORMATIONS DE SECURITE COMPLEMENTAIRES.

- A. Problèmes de santé - Voir pages 7 à 8.
- B. Instructions d'ajustage - Voir page 9.
- C. Avertissements relatifs aux appareils électroniques - Voir page 10.

## Problèmes de santé

---

### **Avertissement: Fatigue oculaire, affections oculaires, perte de fonctions visuelles.**

Une utilisation inappropriée ou excessive de cet appareil peut entraîner une fatigue oculaire, des affections oculaires ou encore la perte de fonctions visuelles. Interrompez toute utilisation lorsque vous vous sentez fatigué, que vous souffrez de maux de tête ou que vous éprouvez une sensation d'inconfort.

---

### **Avertissement: Cet appareil ne peut être utilisé par des enfants âgés de 15 ans ou moins.**

Cet appareil est destiné à l'usage adulte.

Les yeux des enfants sont toujours en phase de développement et peuvent être gravement affectés par l'utilisation de cet appareil, qui peut également entraîner une fatigue et des affections oculaires ainsi que la perte de fonctions visuelles.

Cet appareil peut en outre ne pas être adapté à la tête d'un enfant.

---

### **Attention: Malaises, migraines, nausées.**

Si vous ressentez l'un des malaises mentionnés ci-dessous en cours d'utilisation, interrompez immédiatement l'utilisation de cet appareil et prenez un peu de repos. Ces symptômes peuvent être révélateurs d'une utilisation inappropriée ou excessive de cet appareil (voir "Instructions d'ajustage" à la page 9) ou que vous ne devriez pas utiliser cet appareil pour des raisons de santé. Si les symptômes suivants persistent après une période de repos, consultez votre médecin:

- yeux douloureux, fatigue oculaire ou double vision
- maux de tête
- impossibilité de faire la mise au point sur l'écran
- nausées ou troubles de déplacement
- épaules ankylosées ou torticolis

L'appareil se met automatiquement hors tension au terme de six heures d'utilisation de façon à prévenir la fatigue et les troubles oculaires. Pour les instructions relatives à ces fonctions, reportez-vous à la page 33.

### Problèmes de santé

---

#### **Attention: Mal des transports résultant du visionnage.**

Certains utilisateurs ressentent des symptômes de mal des transports, des maux de tête ou des nausées en visionnant des films ou des enregistrements vidéo, et plus particulièrement s'ils comportent des scènes d'action intense et très animées. Si vous ressentez l'un de ces symptômes, interrompez immédiatement l'utilisation de cet appareil. Pour éviter de vous blesser ou de blesser d'autres personnes, ne conduisez pas de voiture ou de motocyclette et ne faites rien qui requière de la concentration tant que ces symptômes n'ont pas disparu.

---

#### **Attention: Mal des transports résultant des mouvements externes.**

N'utilisez pas cet appareil pendant que vous êtes soumis à un mouvement externe — par exemple, lorsque vous êtes passager d'une voiture. L'utilisation de cet appareil dans de telles conditions peut provoquer le mal des transports.

---

#### **Attention: Accidents.**

N'utilisez pas cet appareil pendant que vous marchez, pratiquez le skate, roulez à bicyclette, manoeuvrez un véhicule à moteur ou tout autre équipement motorisé ou pendant que vous êtes engagé dans une autre activité similaire. L'utilisation de cet appareil dans de telles conditions peut résulter en un accident, des blessures voire la mort de l'utilisateur ou d'autres personnes.

---

#### **Attention: Volume sonore.**

Evitez d'utiliser le casque d'écoute à volume élevé. Les médecins spécialisés déconseillent l'écoute continue et prolongée à volume élevé. Si vous percevez des bourdonnements dans les oreilles, baissez le volume ou interrompez l'utilisation.



## Instructions d'ajustage

---

### **Avertissement: Ajustez correctement la visionneuse.**

Chaque fois que cet appareil est utilisé, les écrans de réglage s'affichent pour inviter l'utilisateur à ajuster correctement l'appareil. La visionneuse est correctement ajustée lorsqu'un astérisque (\*) apparaît dans chaque coin de l'affichage. La négligence de cette précaution à chaque utilisation peut provoquer une fatigue ou des troubles oculaires, ou encore la perte de fonctions visuelles et entraîner un accident ou des blessures. Pour des instructions détaillées sur l'ajustage de cet appareil, reportez-vous aux pages 23 à 27.

---

### **Avertissement: Cet appareil ne peut être utilisé par des enfants âgés de 15 ans ou moins.**

Cet appareil est destiné à l'usage adulte.

Les yeux des enfants sont toujours en phase de développement et peuvent être gravement affectés par l'utilisation de cet appareil, qui peut également entraîner une fatigue et des affections oculaires ainsi que la perte de fonctions visuelles. Cet appareil peut en outre ne pas être adapté à la tête d'un enfant.

**Mot de passe de sécurité:** Pour empêcher son utilisation par des enfants âgés de 15 ans ou moins, cet appareil est équipé d'un système de protection par mot de passe. Pour des instructions plus détaillées sur l'utilisation du système de protection par mot de passe, reportez-vous à la page 28.

### Avertissements relatifs aux appareils électroniques

---

#### **Attention: Electrocutation.**

La non-observation de toutes les instructions d'utilisation et d'entretien peut endommager votre visionneuse et entraîner des dommages aux biens ou encore des blessures, voire la mort, à la suite d'une électrocution, d'un incendie ou d'une autre cause.

---

#### **Attention: Ne pas démonter.**

Les opérations d'entretien de cet appareil doivent être confiées au personnel d'entretien qualifié. La non-observation de cet avertissement peut entraîner des dommages aux biens ou encore des blessures, voire la mort, à la suite d'une électrocution, d'un incendie ou d'une autre cause.

---

#### **Attention: Evitez les environnements mouillés, humides, poussiéreux et enfumés.**

Cet appareil peut être gravement affecté par les environnements mouillés, humides, poussiéreux et enfumés, ce qui peut entraîner des dommages aux biens ou encore des blessures, voire la mort. N'utilisez pas cet appareil à proximité d'eau. Evitez d'utiliser et de ranger cet appareil dans de telles conditions.

---

#### **Attention: Evitez les températures élevées, le rayonnement direct du soleil et les chocs mécaniques.**

Cet appareil peut se déformer sous l'effet d'une température élevée ou du rayonnement direct du soleil ainsi que par une chute ou d'autres chocs mécaniques. Evitez de soumettre la visionneuse à de telles conditions parce que les écrans risquent de se désaligner et de provoquer une fatigue et des troubles oculaires.

---

#### **Attention: Débranchez l'appareil lorsque vous ne l'utilisez pas.**

Débranchez toujours cet appareil lorsque vous prévoyez de ne pas l'utiliser pendant une période prolongée ou durant les vacances.

# A propos de la visionneuse Glasstron

## Attention: L'écran se trouve toujours droit devant vous.

Le Glasstron est une visionneuse que l'on porte sur la tête. Avec une configuration de ce type, la visionneuse se trouve toujours face à vous même lorsque vous tournez la tête. De ce fait, vous pouvez plus facilement vous concentrer sur l'écran que dans le cas d'un téléviseur classique et davantage vous plonger dans l'action.

- Le Glasstron s'ajuste facilement. Vous pouvez même utiliser la visionneuse si vous portez des lunettes.
- Chaque fois que vous utilisez la visionneuse Glasstron, l'écran de réglage apparaît pour vous aider à ajuster correctement la visionneuse. Vous pouvez également vérifier si les écrans gauche et droit sont correctement alignés.
- Des mises en garde apparaissent à l'écran environ toutes les deux heures pour vous avertir des risques de fatigue oculaire et la visionneuse se met automatiquement hors tension si vous n'appuyez pas sur la molette de sélection PUSH DISPLAY. Si vous utilisez la visionneuse Glasstron en continu pendant six heures, un message d'avertissement apparaît à l'écran et la visionneuse se met automatiquement hors tension.

La visionneuse Glasstron est constituée des éléments suivants:

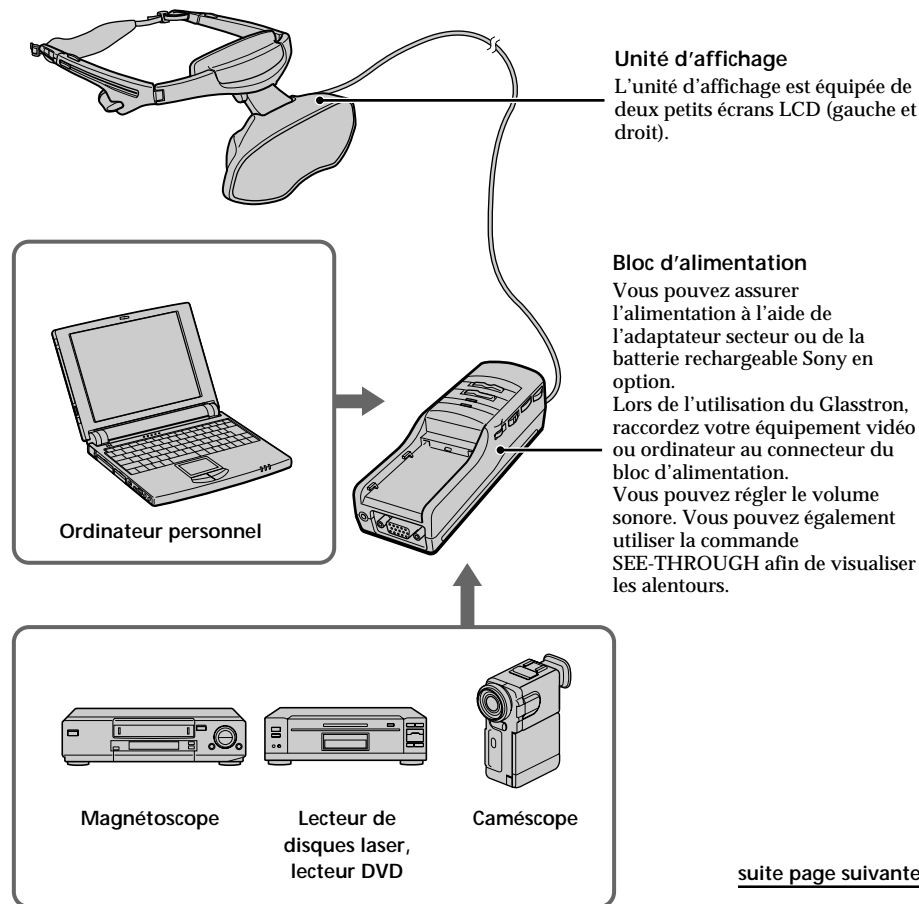

suite page suivante

## A propos de la visionneuse Glasstron (suite)

### Caractéristiques

- Une expérience télévisuelle grandiose comparable au visionnage sur un écran de 30 pouces à une distance d'approximativement 1,2 m (4 pieds) (mode d'écran SVGA).
- Le Glasstron, étant équipé d'un écran LCD de 1,55 millions de points, peut être raccordé à votre ordinateur afin de regarder l'écran de l'ordinateur dans le mode d'écran SVGA ou VGA.
- Vous pouvez bénéficier d'une qualité d'image exceptionnelle si vous raccordez le lecteur DVD ou le caméscope DV, etc.
- La fonction de transparence vous permet de voir les alentours lorsque vous portez le Glasstron.
- Vous pouvez utiliser le Glasstron tout en portant des lunettes.
- Composants rigides et légers réalisés en alliage de magnésium, l'unité d'affichage pesant environ 120 g (5,3 oz).

# Vérification des accessoires fournis

Assurez-vous que les accessoires suivants sont fournis avec le Glasstron. S'il manque l'un de ces accessoires, veuillez consulter votre revendeur Sony ou un centre de service après-vente Sony agréé.

- Unité d'affichage/Bloc d'alimentation (1)

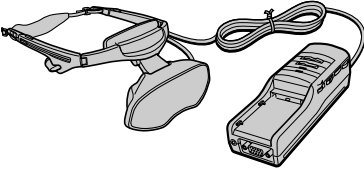

- Pare-soleil (1 paire)

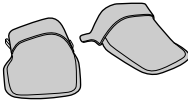

- Adaptateur secteur AC-PLM3 (1)

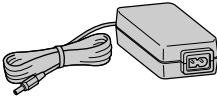

- Cordon d'alimentation secteur (1)

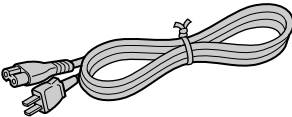

- Câble de signal RVB (HD15) (1)

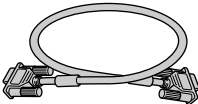

- Câble audio/vidéo (minifiche spéciale ↔ fiche phono) (1)

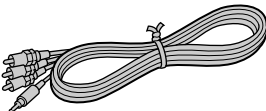

- Câble audio/vidéo (minifiche spéciale ↔ minifiche spéciale) (1)



- Câble S-Vidéo (1)

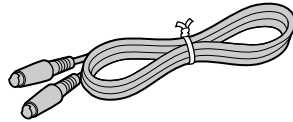

- Câble audio (minifiche stéréo) (1)



- Adaptateur Macintosh (1)

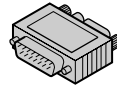

- Housses de transport (2)

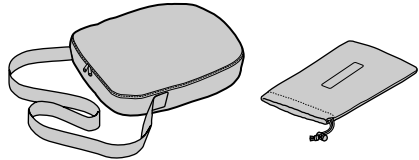

- Disquette d'information Windows 95/Windows 98 PC Glasstron (1)

- Disquette de réglage d'écran pour Macintosh (1)

- Mode d'emploi (1)

- Garantie (1)

# Localisation des composants et des commandes

Pour plus de détails, reportez-vous aux pages indiquées entre parenthèses ( ).

## Unité d'affichage

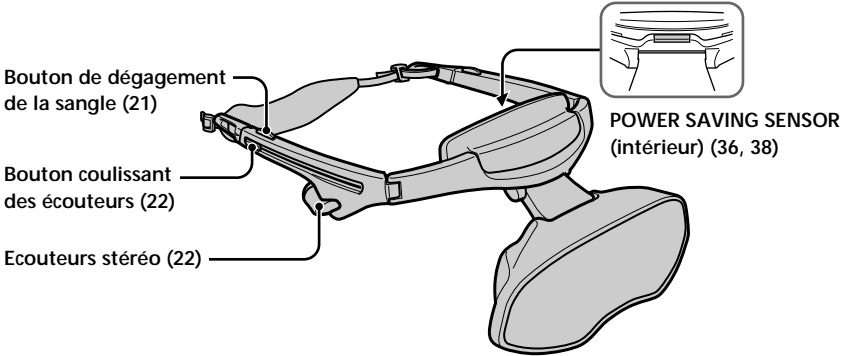

## Bloc d'alimentation

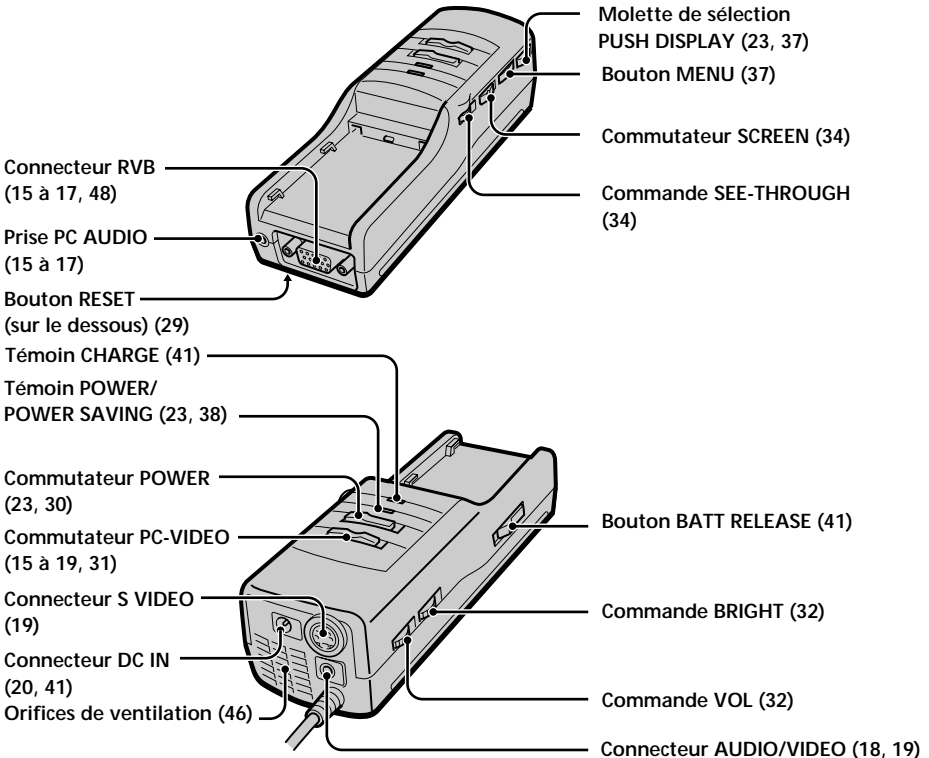

# Raccordement du Glasstron

Pour raccorder le Glasstron à un autre appareil, utilisez les câbles fournis.

## Remarque

Si vous utilisez des câbles disponibles dans le commerce et si vous observez une réduction des performances, contrôlez les performances au moyen des câbles fournis.

## Raccordement de l'ordinateur

Veillez à éteindre votre ordinateur avant de raccorder le bloc d'alimentation.

### Remarques

- N'utilisez pas de câble de signal RVB (HD15) d'une longueur de 2 m (6,5 pieds) ou plus. Les performances s'en trouveraient réduites.
- Reportez-vous également au mode d'emploi accompagnant votre ordinateur.
- Selon votre ordinateur, le port audio est indiqué comme LINE OUT, casque d'écoute, haut-parleur, etc.
- Réglez le volume sur l'ordinateur.

## Raccordement à d'autres ordinateurs compatibles IBM

Raccordez le Glasstron à votre ordinateur à l'aide du câble de signal RVB (HD 15) fourni. Lorsque vous raccordez le Glasstron à votre ordinateur, mettez le commutateur PC-VIDEO du bloc d'alimentation sur "PC".

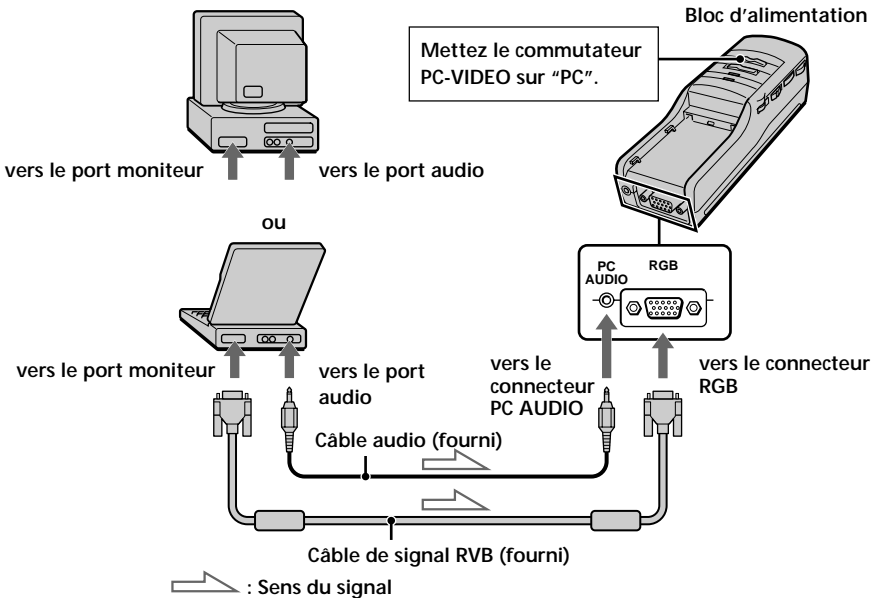

suite page suivante

## Raccordement du Glastron (suite)

### Raccordement à un Powerbook Macintosh

En fonction du modèle, il se peut que vous ayez besoin d'un adaptateur disponible dans le commerce pour raccorder le câble de signal RVB (fourni) comme illustré ci-dessous. Lorsque vous raccordez le Glastron à votre Powerbook, mettez le commutateur PC-VIDEO du bloc d'alimentation sur "PC".

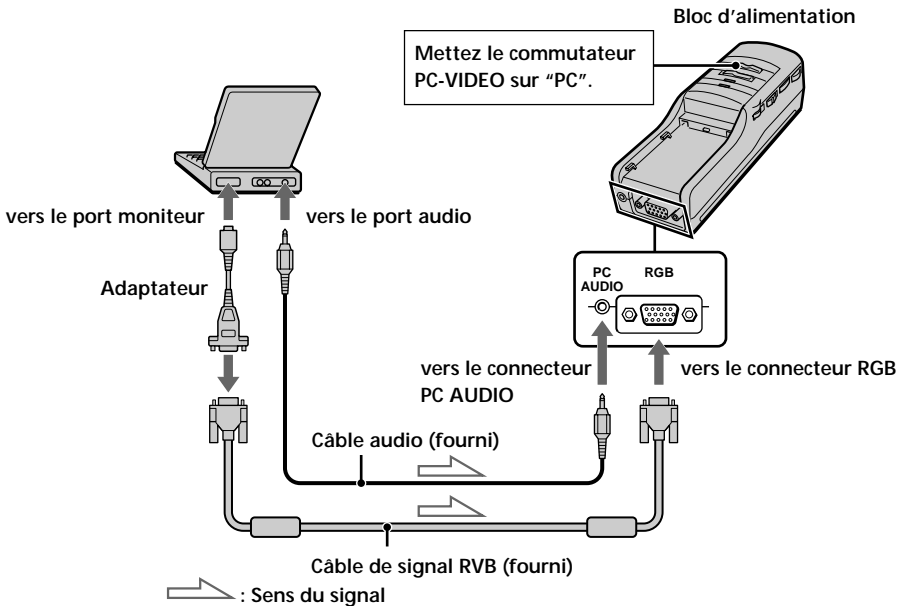
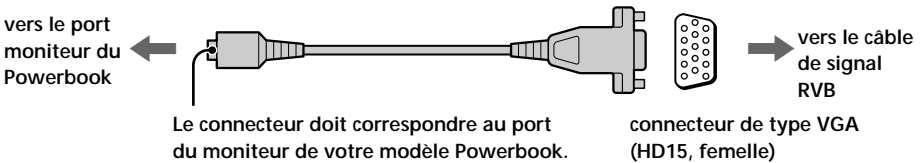

#### Remarque sur le raccordement

Mettez le réglage d'affichage en mode d'affichage 16 pouces (832 × 624) ou en mode d'affichage 13 pouces (640 × 480). Le Glastron n'affiche pas d'images en mode d'affichage 19 pouces (1024 × 768) ou plus.



## Raccordement à un Macintosh (modèles de bureau)

En fonction du modèle, il se peut que vous deviez utiliser l'adaptateur Macintosh fourni afin de raccorder le câble de signal RVB (fourni) comme illustré ci-dessous. Lorsque vous raccordez le Glasstron à votre Macintosh, mettez le connecteur PC-VIDEO du bloc d'alimentation sur "PC".

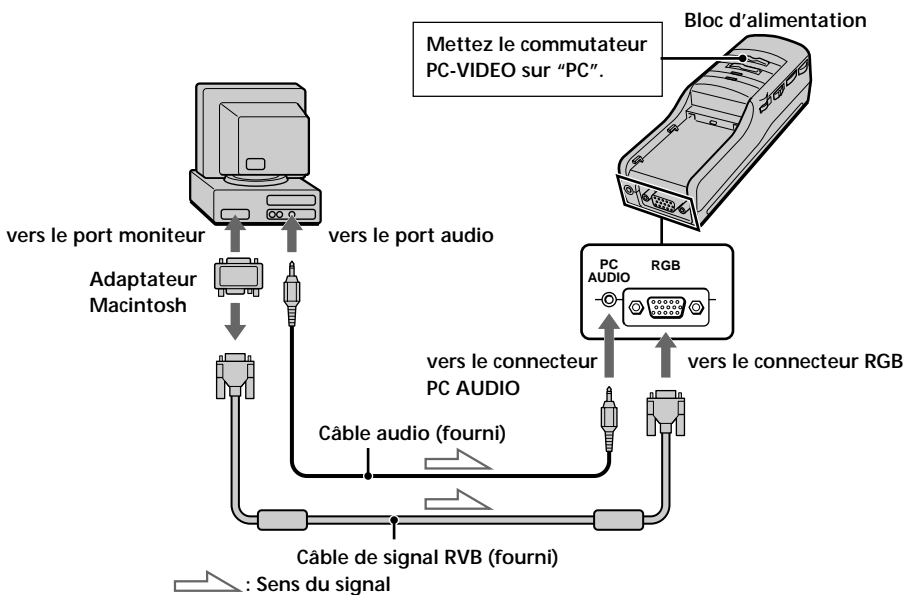
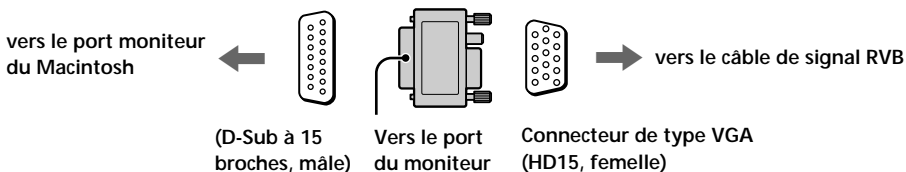

### Remarques sur le raccordement

- L'adaptateur d'écran fourni ne supporte pas les modèles précédant la série II de Macintosh.
- Mettez le réglage d'affichage en mode d'affichage 16 pouces (832 × 624) ou en mode d'affichage 13 pouces (640 × 480). Le Glasstron n'affiche pas d'images en mode d'affichage 19 pouces (1024 × 768) ou plus.

## Raccordement du Glasstron (suite)

### Raccordement d'un appareil vidéo

Raccordez un magnétochrome, un lecteur de disque laser, un lecteur DVD ou un caméscope au bloc d'alimentation à l'aide d'un des câbles audio/vidéo (fournis) comme illustré ci-dessous. Lorsque vous raccordez le Glasstron à l'appareil vidéo, mettez le commutateur PC-VIDEO du bloc d'alimentation sur "VIDEO".

#### Remarque

N'utilisez pas de câbles de connexion audio, audio/vidéo ou S-vidéo d'une longueur de 3 m (9,8 pieds) ou plus. Les performances s'en trouveraient réduites.

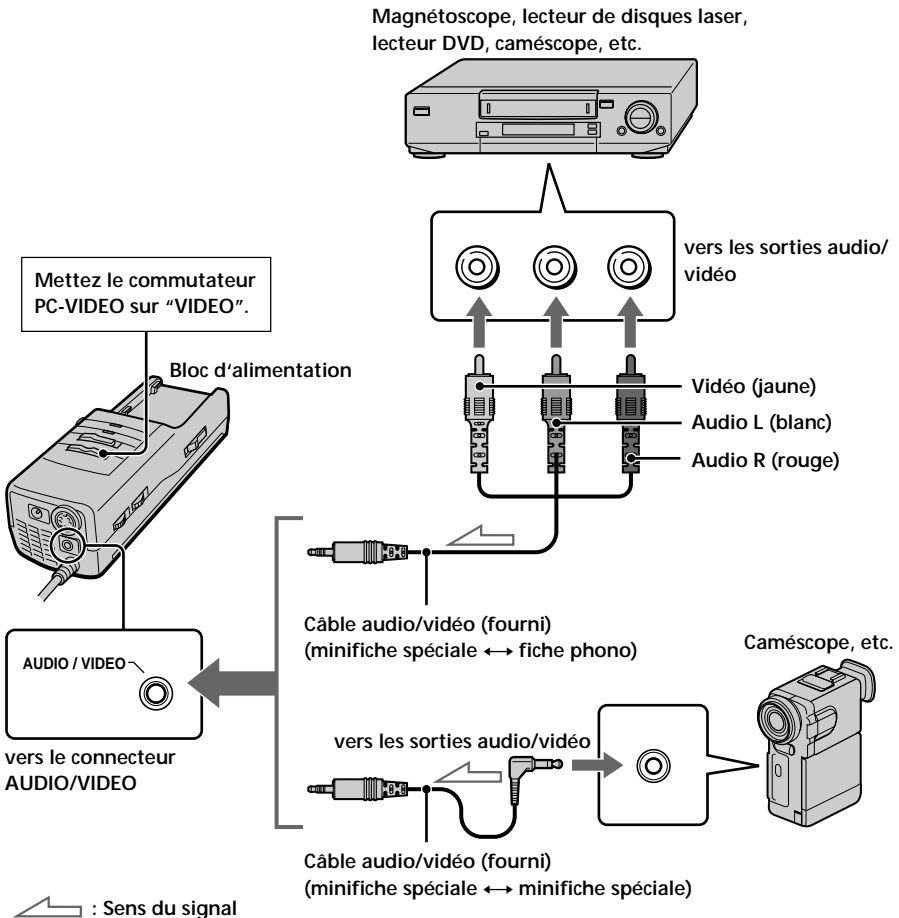

## Si votre équipement vidéo dispose d'une prise S-Vidéo

Raccordez le Glasstron à l'appareil vidéo à l'aide du câble S-Vidéo fourni et du câble audio/vidéo pour bénéficier d'images de haute qualité. Dans ce cas, vous ne devez pas raccorder la fiche vidéo (jaune). Si vous raccordez à la fois les fiches S-Vidéo et vidéo, le signal S-Vidéo est automatiquement sélectionné. Si vous raccordez le Glasstron à l'appareil vidéo, mettez le commutateur PC-VIDEO du bloc d'alimentation sur "VIDEO".

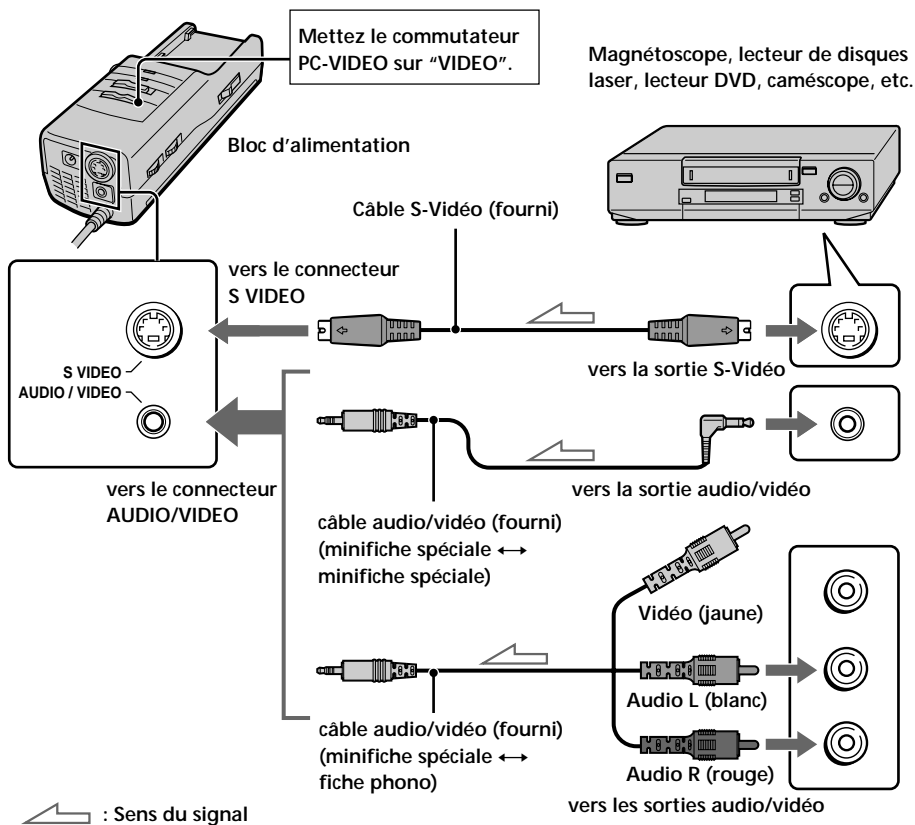

### A propos de la prise d'entrée AUDIO/VIDEO

La prise d'entrée AUDIO/VIDEO du Glasstron est une miniprise spéciale et les connexions du signal sont alignées comme illustré à droite. Cet alignement peut différer suivant les appareils.

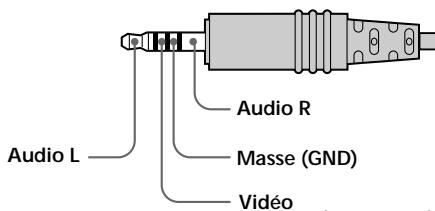

suite page suivante

## Raccordement du Glasstron (suite)

### Remarques

- Même si vous utilisez le câble audio/vidéo fourni, il se peut que les signaux audio et vidéo ne soient pas transmis au Glasstron suivant la source vidéo. En pareil cas, consultez votre revendeur Sony ou un centre de service après-vente Sony agréé.
- Si vous raccordez le Glasstron aux prises de sortie audio (prises phono) de votre appareil vidéo, raccordez le Glasstron aux prises de sortie audio gauche et droite. Si vous raccordez le Glasstron à une seule prise de sortie audio, vous n'entendez le son que par un seul des écouteurs stéréo.

## Raccordement de la source d'alimentation

Raccordez l'adaptateur secteur AC-PLM3 (fourni) au connecteur DC IN du bloc d'alimentation. Ensuite, raccordez la prise secteur (fourni) à l'adaptateur secteur et à la prise murale. Ne raccordez pas la source d'alimentation tant que les autres raccordements ne sont pas effectués.

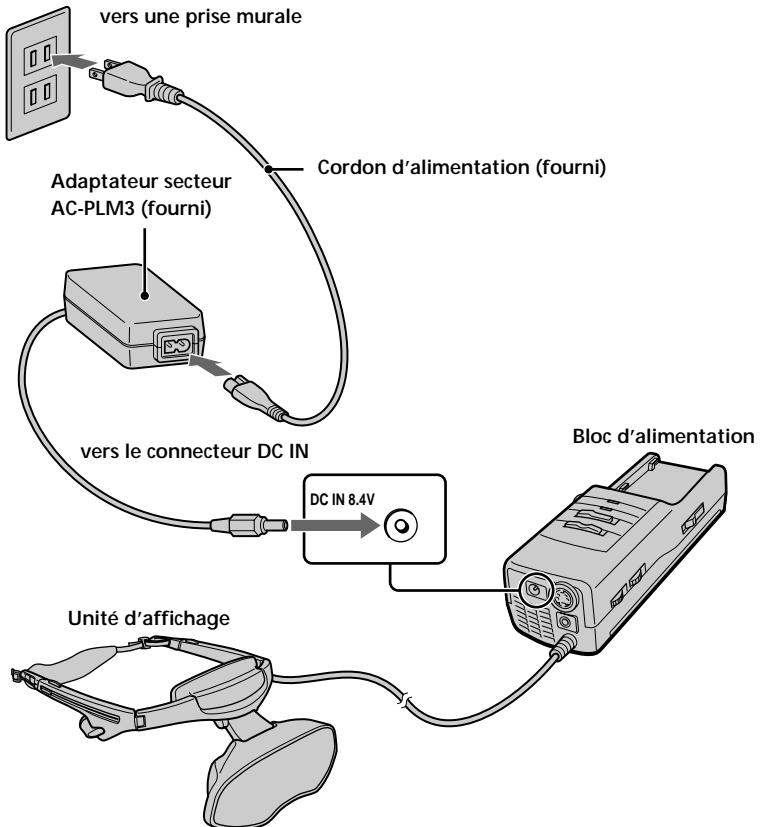

# Port du Glasstron

## AVERTISSEMENT

- Si vous n'ajustez pas correctement la visionneuse (voir "Ajustez correctement la visionneuse" à la page 9) à chaque utilisation, vous risquez de souffrir de fatigues ou de troubles oculaires ou encore de perdre certaines fonctions visuelles ce qui peut entraîner un accident ou des blessures.
- Cet appareil ne peut être utilisé par des enfants âgés de 15 ans ou moins.  
Les yeux des enfants sont toujours en phase de développement et peuvent être gravement affectés par l'utilisation de cet appareil, qui peut également entraîner une fatigue et des affections oculaires ainsi que la perte de fonctions visuelles.  
Cet appareil ne peut en outre s'adapter à la tête d'un enfant.

Si vous portez habituellement des lunettes lorsque vous regardez la télévision, sachez que vous pouvez utiliser le Glasstron tout en portant vos lunettes.

### 1 Desserrez la sangle arrière.

- ① Maintenez les boutons de dégagement de la sangle enfoncés,
- ② Et détendez ensuite la sangle arrière dans le sens de la flèche.

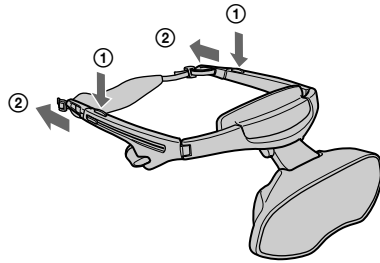

### 2 Chussez la visionneuse Glasstron.

Maintenez le coussinet frontal contre le front et placez la sangle arrière de façon à ce qu'elle soit fermement maintenue à l'arrière du crâne.

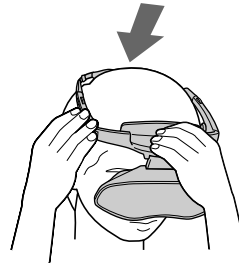

### 3 Ajustez la sangle.

Ajustez la sangle après avoir chaussé le Glasstron.  
Assurez-vous que la sangle est bien ajustée, mais confortablement.

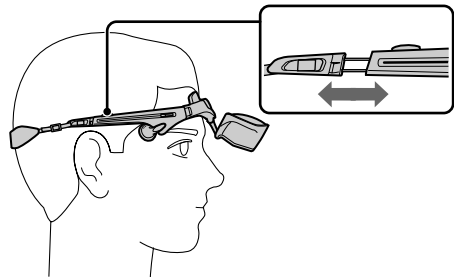

suite page suivante

## Port du Glasstron (suite)

### 4 Ajustez l'angle de l'unité d'affichage.

Tout en maintenant le coussinet frontal contre le front, ajustez l'angle de l'unité d'affichage à l'aide des deux charnières. Rapprochez l'unité d'affichage de vos yeux et inclinez-la légèrement vers le bas. Si vous portez des lunettes, rapprochez l'unité d'affichage le plus près possible des verres.

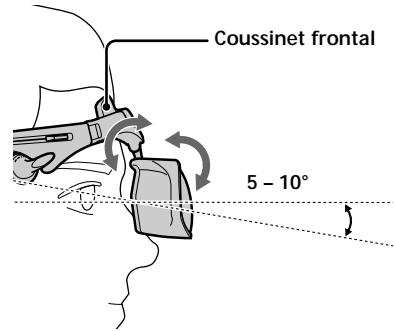

### 5 Ajustez les écouteurs stéréo.

Extrayez les écouteurs. Pour ajuster la tension des cordons, enroulez les cordons des écouteurs en appuyant sur le bouton coulissant dans le sens de la flèche.

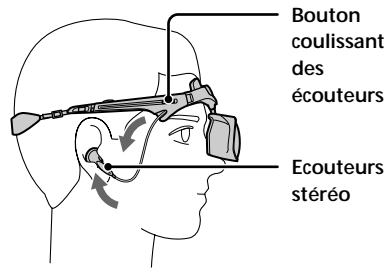

## Réglage de la sangle arrière

Si la sangle ne s'ajuste pas correctement à l'étape 3, ajustez la sangle en modifiant la longueur de sangle.

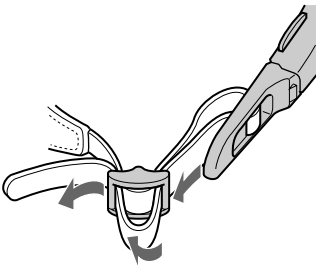

## Fixation des pare-soleil

Vous pouvez fixer les pare-soleil fournis si vous le désirez. Les pare-soleil empêchent les affichages à cristaux liquides de réfléchir la lumière qui pourrait interférer avec l'image.

Fixez les pare-soleil des côtés droit et gauche de l'unité d'affichage. Sortez les pattes du pare-soleil, puis insérez les pattes dans les orifices de l'unité d'affichage comme illustré ci-dessous.

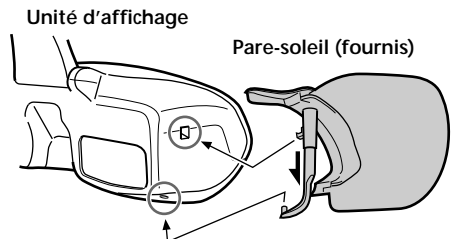

# Mise sous tension du Glasstron

Lorsque vous avez terminé tous les raccordements et correctement chaussé le Glasstron, mettez-le sous tension et appliquez les procédures suivantes.

- ① Vérification de la position de l'unité d'affichage → Cette page
- ② Vérification de l'alignement de l'écran → Page 25
- ③ Saisie du mot de passe → Page 28

Si vous ne souhaitez pas utiliser de mot de passe, configurez le Glasstron pour qu'il fonctionne sans mot de passe dans la section "Saisie du mot de passe".

## Vérification de la position de l'unité d'affichage

Chaque fois que vous mettez le Glasstron sous tension, l'écran de réglage apparaît pour vous aider à ajuster correctement l'unité d'affichage. Ajustez l'unité d'affichage en appliquant la procédure ci-dessous.

### 1 Mettez le Glasstron sous tension en faisant coulisser le commutateur POWER.

Le témoin POWER/POWER SAVING s'allume en vert.

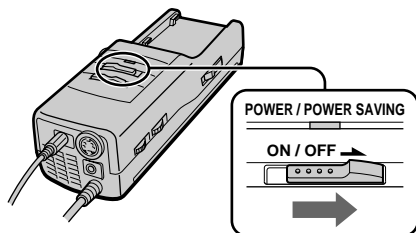

Ecran



### 2 Tournez la molette de sélection PUSH DISPLAY pour sélectionner la langue d'affichage voulue et appuyez ensuite sur la molette de sélection.

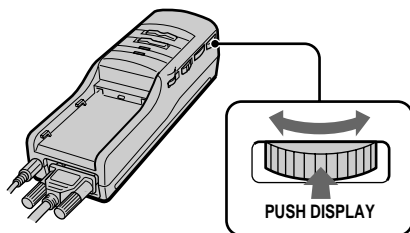

### 3 Lisez l'AVERTISSEMENT et appuyez ensuite sur la molette de sélection.

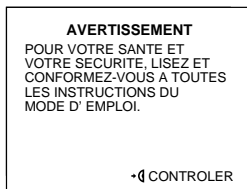
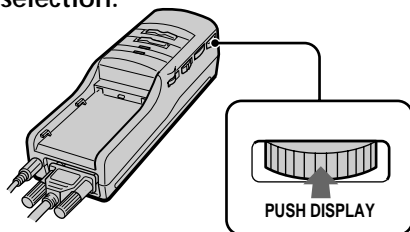

suite page suivante

## Mise sous tension du Glasstron (suite)

- 4** Lisez l'AVERTISSEMENT suivant et appuyez ensuite sur la molette de sélection.

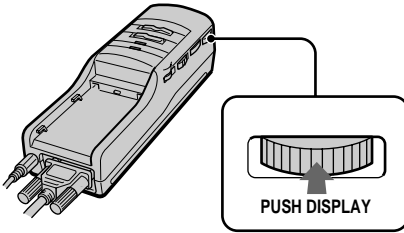

**AVERTISSEMENT**  
CET APPAREIL NE PEUT  
ETRE UTILISE PAR DES  
ENFANTS AGES DE 15 ANS  
OU MOINS.  
POUR PLUS DE DETAILS,  
VOIR LE MODE D'EMPLOI.

•⏪ CONTROLER

- 5** Ajustez l'unité d'affichage de façon à ce que vous aperceviez un astérisque (\*) dans les quatre coins de l'écran comme illustré ci-dessous.

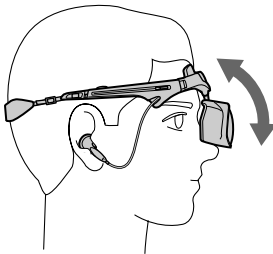

Correct

\* **AVERTISSEMENT** \*  
POUR UN BON REGLAGE ET  
EVITER TOUT RISQUE POUR  
LES YEUX, REGLEZ-LE EN  
AFFICHANT UN [\*] DANS  
LES 4 COINS.  
POUR PLUS DE DETAILS,  
VOIR LE MODE D'EMPLOI.  
•⏪ CONTROLER

Incorrect

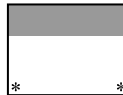

Incorrect

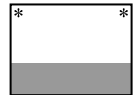

Incorrect



Incorrect



- 6** Lorsque vous avez terminé le réglage de l'unité d'affichage, appuyez sur la molette de sélection.

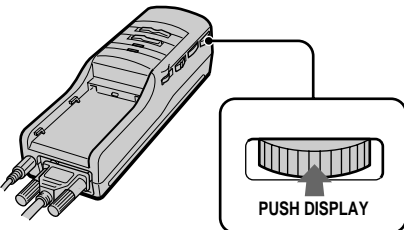



- 7** Lisez l'AVERTISSEMENT suivant et passez ensuite à la section de "Vérification de l'alignement de l'écran".

**AVERTISSEMENT**

POUR EVITER TOUT RISQUE POUR LES YEUX, NE PAS UTILISER SI LES TRAIT VERTICAUX NE COUPENT PAS LA LIGNE HORIZONTALE. POUR PLUS DE DETAILS, VOIR LE MODE D'EMPLOI.

•D CONTROLER

## Vérification de l'alignement de l'écran

**AVERTISSEMENT**

Chaque fois que cet appareil est utilisé, les écrans de réglage s'affichent pour inviter l'utilisateur à ajuster correctement la visionneuse. La visionneuse est correctement ajustée lorsqu'un astérisque (\*) apparaît dans chaque coin de l'affichage. Pour éviter tout problème aux yeux, n'utilisez pas cet appareil si les lignes verticales ne coupent pas la ligne horizontale dans l'écran suivant.

Le Glasstron est équipé de deux petits écrans LCD (gauche et droit). Vous visionnez par conséquent une image combinée créée à l'aide de ces deux écrans. Bien que la position des écrans soit correctement alignée en usine, il peut arriver qu'elle soit désalignée à la suite d'une déformation ou d'une détérioration du Glasstron. Aussi, vérifiez l'alignement des écrans chaque fois que vous mettez le Glasstron sous tension. Si vous ne parvenez pas à corriger l'alignement des écrans, cessez immédiatement d'utiliser le Glasstron.

- 1** Appuyez sur la molette de sélection PUSH DISPLAY.

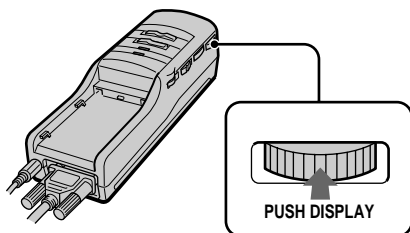

Ecran

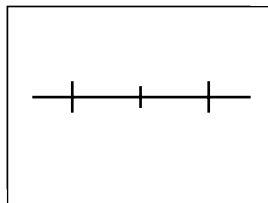

## Mise sous tension du Glasstron (suite)

# 2

Si les écrans sont alignés, appuyez sur la molette de sélection.

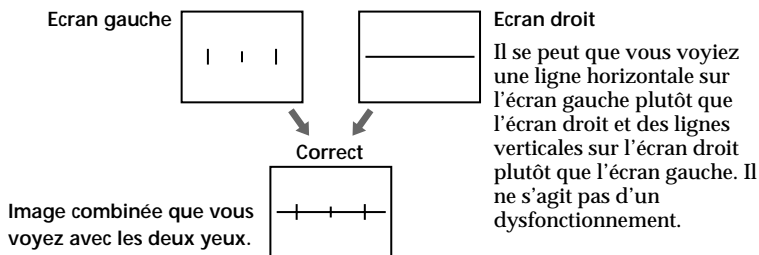

Si l'image que vous voyez correspond à l'une des images ci-dessous, c'est que l'alignement des écrans est correct.

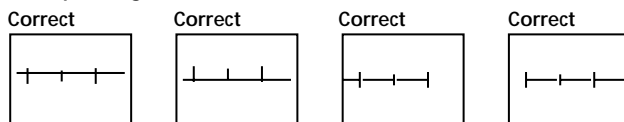

**Si l'image que vous voyez correspond à l'une des images ci-dessous, cessez immédiatement l'utilisation du Glasstron.**

**L'utilisation du Glasstron dans de telles conditions peut provoquer une fatigue ou des troubles oculaires.**

Incorrect

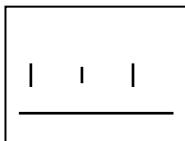

Si aucune ligne verticale ne coupe la ligne horizontale.

Incorrect

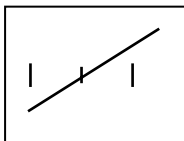

Si la ligne horizontale apparaît en diagonale.

Incorrect

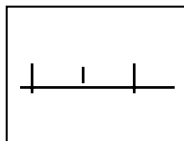

Si la ligne verticale centrale ne coupe pas la ligne horizontale.

Si vous ne voyez toujours pas une combinaison correcte de ces lignes même après vous être reposé la vue pendant quelques heures, c'est probablement parce que le Glasstron ne fonctionne pas correctement. Consultez votre revendeur Sony ou un centre de service après-vente Sony agréé.

3

Lisez l'AVERTISSEMENT et appuyez sur la molette de sélection.

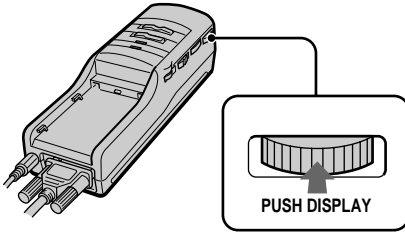

L'écran de sélection "OUI ou NON" du mot de passe apparaît.

**AVERTISSEMENT**  
TOUTE UTILISATION NON  
CONFORME IMPLIQUE DES  
RISQUES POUR LES YEUX.  
CESSEZ EN CAS DE FATIGUE  
MIGRAINE OU MALAISE.

•◀ CONTROLLER

VOULEZ-VOUS PROGRAMMER  
UN MOT DE PASSE A TROIS  
CHIFFRES ?

**OUI**  
NON

POUR PLUS DE DETAILS,  
VOIR LE MODE D'EMPLOI.

◀ CHOISIR    ▶ EXECUTER



Passez à la section de "Saisie du mot de passe" à la page 28.

# Saisie du mot de passe

## AVERTISSEMENT

Cet appareil ne peut être utilisé par des enfants âgés de 15 ans ou moins. Les yeux des enfants sont toujours en phase de développement et peuvent être gravement affectés par l'utilisation de cet appareil. Pour empêcher toute utilisation par des enfants âgés de 15 ans ou moins, cet appareil est équipé d'un système de protection par mot de passe. Nous vous conseillons de conditionner l'utilisation de cet appareil par la saisie d'un mot de passe si des enfants âgés de 15 ans ou moins peuvent y avoir accès.

Lorsque vous avez saisi un mot de passe, vous devrez saisir le mot de passe chaque fois que vous utiliserez le Glasstron. Aussi, veuillez à ne pas oublier votre mot de passe. Vous pouvez également configurer le Glasstron pour qu'il fonctionne sans mot de passe.

Avant de commencer...

Appliquez la procédure de "Mise sous tension du Glasstron" (pages 23 à 27). L'écran de sélection "OUI ou NON" du mot de passe apparaît.

## 1 Sélectionnez la saisie d'un mot de passe ou non à l'aide de la molette de sélection PUSH DISPLAY.

Si vous voulez saisir un mot de passe, sélectionnez "OUI". Sinon, sélectionnez "NON" en tournant la molette de sélection. Appuyez ensuite sur la molette de sélection. Si vous ne désirez pas saisir de mot de passe, passez à l'étape 4 de la section "Utilisation du Glasstron" (page 30).

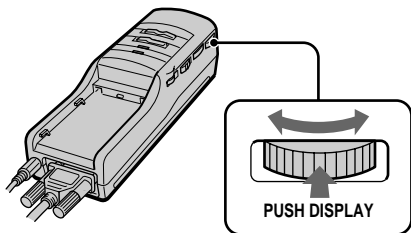

### Ecran

VOULEZ-VOUS PROGRAMMER UN MOT DE PASSE A TROIS CHIFFRES ?

**OUI**  
NON

POUR PLUS DE DETAILS, VOIR LE MODE D'EMPLOI.

← CHOISIR → EXECUTER



INTRODUISEZ LE PREMIER CHIFFRE.

\*0\*\*

← CHOISIR → EXECUTER

## 2 Introduisez un par un les trois chiffres du mot de passe à l'aide de la molette de sélection.

Tournez la molette de sélection pour introduire le premier chiffre et appuyez ensuite sur la molette de sélection. Procédez de même pour introduire les deuxième et troisième chiffres du mot de passe.

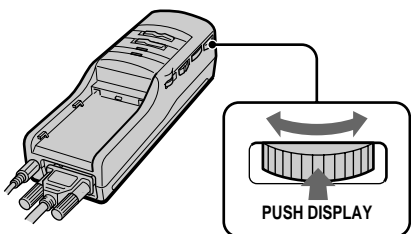

INTRODUISEZ LE TROISIEME CHIFFRE.

\*123\*

← CHOISIR → EXECUTER

Mot de passe saisi

### 3 Vérifiez le mot de passe à l'aide de la molette de sélection.

Si le mot de passe est correct, sélectionnez "OUI" en tournant la molette de sélection. Sinon, sélectionnez "NON". Appuyez ensuite sur la molette de sélection.

Si vous sélectionnez "NON", retournez à l'étape 1.

Si vous sélectionnez "OUI", appliquez la procédure d'"Utilisation du Glasstron" (page 31) à partir de l'étape 4.

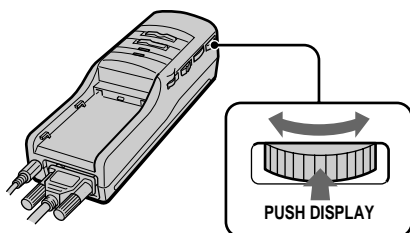
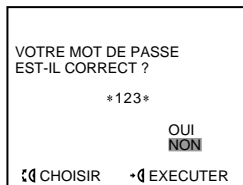

## Modification du mot de passe

Alors que le Glasstron est sous tension, appuyez sur RESET à l'aide d'un objet pointu comme un stylo à bille.

- Si vous avez déjà lu les messages AVERTISSEMENT (pages 23 à 27) (par exemple, pendant que vous regardez une image vidéo), la fenêtre d'affichage revient à l'étape 1 de la "Saisie du mot de passe" (page 28).
- Si vous n'avez pas encore lu le message AVERTISSEMENT (par exemple, vous avez oublié votre mot de passe), la fenêtre d'affichage revient à l'étape 3 de "Mise sous tension du Glasstron" (page 23).

Si vous étiez amené à devoir saisir un mot de passe après avoir configuré le Glasstron pour fonctionner sans mot de passe, appliquez la même procédure ci-dessus.

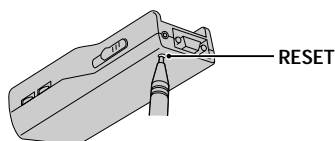

### Remarque

Une pression sur la touche RESET n'affecte en rien les réglages de l'image et du son en mode PC et vidéo.

# Utilisation du Glasstron

Vous devez saisir un mot de passe la première fois que vous utilisez le Glasstron ou après que vous avez réinitialisé le Glasstron. Introduisez le mot de passe en appliquant la procédure de "Saisie d'un mot de passe" (pages 28 et 29).

Avant de commencer...

Exécutez les procédures de "Raccordement du Glasstron" (pages 15 à 20) et de "Port du Glasstron" (page 21).

## 1 Mettez le Glasstron sous tension à l'aide du commutateur POWER, ensuite appuyez sur la molette de commande PUSH DIAL.

Changez la langue d'affiche à l'écran en appuyant sur la molette de commande, si nécessaire.

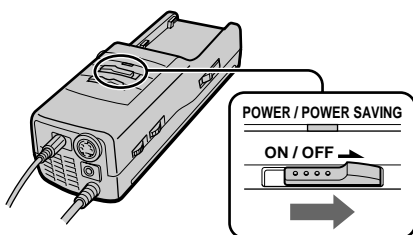

Ecran

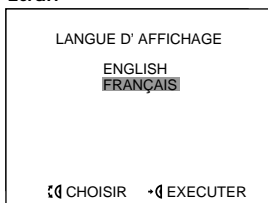

Si vous avez configuré le Glasstron pour qu'il fonctionne sans mot de passe, passez à l'étape 3.

## 2 Tournez la molette de sélection PUSH DISPLAY pour introduire le premier chiffre de votre mot de passe et appuyez ensuite sur la molette de sélection. Introduisez les deuxième et troisième chiffres de la même manière.

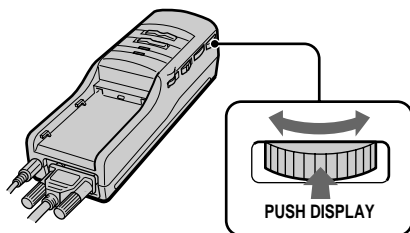

Si vous introduisez un mot de passe erroné, le message indiqué à droite s'affiche. Introduisez le mot de passe correct.

Si vous introduisez plus de cinq fois un mot de passe erroné, le Glasstron se met automatiquement hors tension au bout d'environ dix secondes.

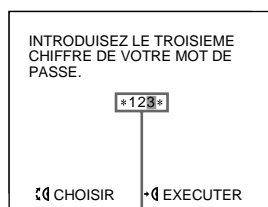

Mot de passe introduit

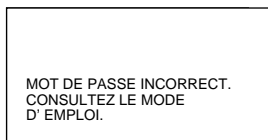
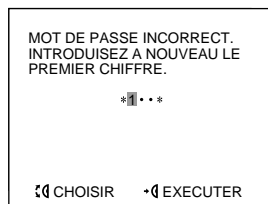

### 3 Suivez les instructions à l'écran.

- ① Message d'avertissement → Exécutez les étapes 3 à 7 de "Vérification de la position de l'unité d'affichage" (pages 23 à 25).
  - Lorsque vous avez lu attentivement les avertissements et vérifié la position de l'unité d'affichage, appuyez sur la molette de sélection.
- ② Alignement de l'écran → Exécutez les étapes 1 à 3 de la "Vérification de l'alignement de l'écran" (pages 25 à 27).
  - Lisez attentivement l'avertissement et appuyez sur la molette de sélection.
  - Assurez-vous que les écrans gauche et droit sont alignés et appuyez sur la molette de sélection.

### 4 Sélectionnez le signal d'entrée à l'aide du commutateur PC-VIDEO.

Sélectionnez PC (signal RVB) ou VIDEO (signal vidéo) en fonction de l'appareil raccordé.

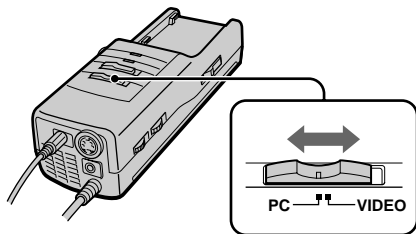

Lorsque vous effectuez un raccordement au connecteur S-Vidéo "S VIDEO" apparaît à l'écran.

Lorsque vous sélectionnez "PC" (mode PC)

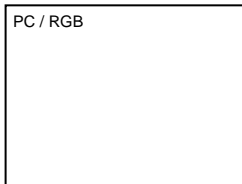

Lorsque vous sélectionnez "VIDEO" (mode vidéo)



### 5 Entrez le signal de l'appareil raccordé.

Lorsque vous raccordez un ordinateur:

Réglez la résolution de l'écran. Pour plus de détails, reportez-vous à "Compatibilité de signal" à la page 35.

Lorsque vous affichez des images VGA pictures (640 × 480), l'image s'affiche sur environ 60% de l'écran entier.

#### Remarque

- Si aucune image n'apparaît, vérifiez le réglage par défaut de votre ordinateur pour sortir le signal RVB externe par le connecteur du moniteur.
- Certains PC ne transmettent pas le signal d'affichage externe à la mise sous tension, ou commutent le mode d'affichage externe. Changez le mode d'affichage de votre PC en vous référant au manuel d'instruction qui l'accompagne.

Lorsque vous raccordez un appareil vidéo:

Lancez la lecture sur l'appareil vidéo raccordé au Glasstron.

Lorsque vous affichez des images vidéo NTSC, l'image s'affiche sur environ 60% de l'écran entier.

suite page suivante

## Utilisation du Glasstron (suite)

### 6 Ajustez la luminosité en tournant la commande BRIGHT.

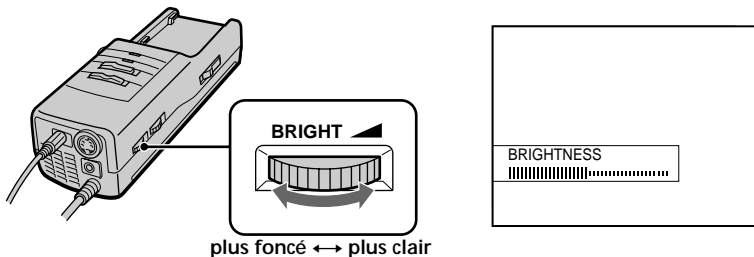

### 7 Réglez le volume du son en tournant la commande VOL.

Si vous réglez AVLS sur ON dans le MENU, vous ne pouvez pas augmenter le volume au-delà de la limite définie (voir page 38). Si le niveau d'entrée audio est trop élevé, il est possible que le son soit distordu. Dans ce cas, baissez le volume à l'aide de la commande VOL du boîtier d'alimentation.

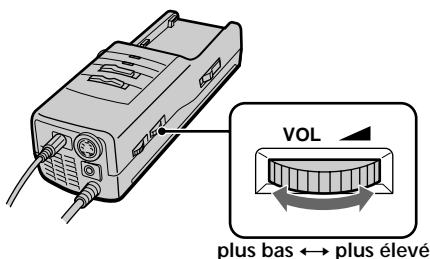

## Après avoir utilisé le Glasstron

Retirez le Glasstron et mettez-le hors tension.

### Remarque sur l'écran LCD

L'écran LCD est fabriqué en faisant appel à des technologies de haute précision. Il se peut toutefois que de minuscules points noirs et/ou lumineux (de couleur rouge, bleue ou verte) apparaissent de manière continue sur l'écran LCD. Il ne s'agit pas d'un dysfonctionnement. (Points effectifs : plus de 99,999 %)

## Vérification de l'indication d'affichage

Appuyez sur la molette de sélection pendant que l'image est affichée. L'indication d'affichage apparaît à l'écran pendant cinq secondes. Pour désactiver immédiatement l'indication, appuyez à nouveau sur la molette de sélection.

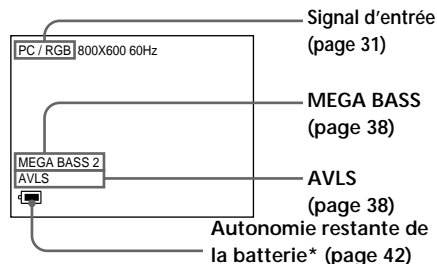

\* Si vous utilisez l'adaptateur secteur, c'est le symbole "  " qui apparaît à l'écran.



## Avertissements contre une utilisation excessive du Glasstron

Pour éviter la fatigue et les troubles oculaires à la suite d'une utilisation prolongée du Glasstron, les messages de mise en garde suivants apparaissent sur l'écran.

**Au bout d'environ 2 heures et 15 minutes d'utilisation**

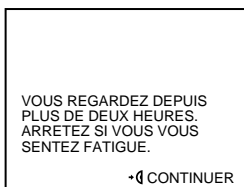

Cessez d'utiliser le Glasstron si vous vous sentez fatigué, si vous souffrez de maux de tête ou si vous éprouvez une sensation d'inconfort.

Si vous voulez continuer à utiliser le Glasstron, appuyez sur la molette de sélection.

**Au bout d'environ 4 heures et 15 minutes d'utilisation**

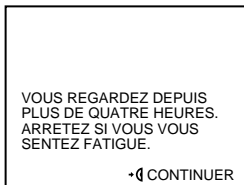

Cessez d'utiliser le Glasstron si vous vous sentez fatigué, si vous souffrez de maux de tête ou si vous éprouvez une sensation d'inconfort.

Si vous voulez continuer à utiliser le Glasstron, appuyez sur la molette de sélection.

### Remarque

Si vous n'appuyez pas sur la molette de sélection lorsque ces mises en garde apparaissent à l'écran, le Glasstron se met automatiquement hors tension dans les deux cas.

**Au bout d'environ 6 heures d'utilisation**

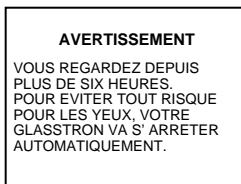

Le Glasstron se met automatiquement hors tension.

### Attention: Mal des transports résultant du visionnage

Certains utilisateurs ressentent des symptômes de mal des transports, des maux de tête ou des nausées en visionnant des films ou des enregistrements vidéo, et plus particulièrement s'ils comportent des scènes d'action intense et très animées. Si vous ressentez l'un de ces symptômes, interrompez immédiatement l'utilisation de cet appareil. Pour éviter de vous blesser ou de blesser d'autres personnes, ne conduisez pas de voiture ou de motocyclette et ne faites rien qui requiert de la concentration tant que ces symptômes n'ont pas disparu.

### Attention: Mal des transports résultant des mouvements externes

N'utilisez pas cet appareil pendant que vous êtes soumis à un mouvement externe — par exemple, lorsque vous êtes passager d'une voiture. L'utilisation de cet appareil dans de telles conditions peut provoquer le mal des transports.

# Visualisation de l'entourage

Lorsque vous portez le Glasstron sur les yeux, vous pouvez visualiser l'entourage à travers l'écran de deux manières:

## Visualisation de l'entourage en réglant la transparence de l'écran tout entier (mode transparence)

Vous pouvez ajuster le degré de transparence de l'écran complet à l'aide de la molette de sélection LCD.



L'image devient transparente.

La zone entourant l'image devient également transparente.

## Visualisation de l'entourage dans la zone entourant l'image uniquement (mode écran)

Vous pouvez ajuster le degré de transparence de l'écran autour de l'image uniquement. L'image reste intacte.



L'image reste intacte. La zone entourant l'image devient également transparente.

### Tournez la molette de sélection SEE-THROUGH.

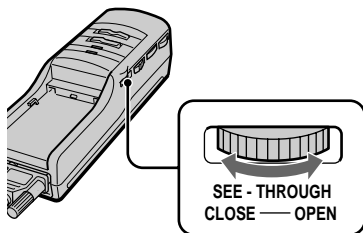

#### Remarque

En présence d'une lumière brillante à côté de l'unité d'affichage, il se peut que vous ne puissiez pas occulter complètement l'entourage en agissant sur la molette de sélection SEE-THROUGH.

### Mettez le commutateur SCREEN sur ON.

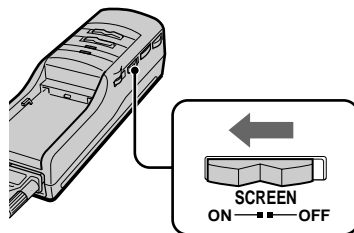

Dans ce mode, l'écran ne devient pas transparent, même si vous tournez la molette de sélection SEE-THROUGH.

#### Remarques

- Lorsque vous réglez SCREEN sur ON, les bords de l'image pourraient s'assombrir un peu, mais il ne s'agit pas d'un dysfonctionnement.
- Si un puissant éclairage se trouve à proximité de l'unité d'affichage, il se peut que vous ne puissiez pas complètement occulter l'environnement autour de l'image en réglant la molette SEE-THROUGH lorsque vous réglez le commutateur SCREEN sur ON.

# Réglage du son et de l'image

## Compatibilité de signaux

Les spécifications de signal supportées par l'appareil sont les suivantes:

### Mode PC (signal RVB)

Mode d'affichage	Résolution d'écran (point × ligne)	Fréquence horizontale (kHz)	Fréquence verticale (Hz)
Macintosh			
13" couleur	640 × 480	35,0	67
16" couleur	832 × 624	49,7	75
Compatibles PC IBM			
VGA text	640 × 400	31,5	70
VGA graphics	640 × 480	31,5	60
VESA VGA	640 × 480	37,9	72
	640 × 480	37,5	75
	640 × 480	43,3	85
VESA SVGA	800 × 600	35,2	56
	800 × 600	37,9	60
	800 × 600	48,1	72
	800 × 600	46,9	75
	800 × 600	53,7	85

### Mode vidéo (signal vidéo)

Système de couleur NTSC    Affiché en 640 × 480

#### Remarques sur le mode PC

- Cet appareil ne supporte pas le mode XGA (1.024 × 768) et supérieur. Si vous réglez la fréquence verticale sur 60 Hz en mode XGA, l'image sera affichée mais la qualité de l'image sera médiocre en raison de la perte de signal. Modifiez la résolution de l'écran de votre ordinateur en SVGA ou VGA.
- Bien que le Glasstron soit compatible avec les signaux mentionnés dans la liste ci-dessus, réglez la fréquence verticale sur 60 Hz lors de l'utilisation du mode SVGA (800 × 600) ou sur 72 Hz ou 75 Hz avec le mode VGA (640 × 480). Réglez également la fréquence verticale du signal de sortie de l'écran d'affichage externe de l'ordinateur raccordé.
- Lorsque vous affichez des images VGA (640 × 480) ou des images vidéo NTSC (mode vidéo), les images ne sont pas affichées sur l'ensemble de l'écran. Environ 60% de la surface de l'écran sont utilisés lorsque des images VGA apparaissent ou environ 60% de la surface de l'écran lorsque des images vidéo NTSC apparaissent.
- Certains ordinateurs portables n'émettent pas de signal RVB dans la définition d'écran ajustée et dans la fréquence verticale du port du moniteur externe tant que vous ne réglez pas l'ordinateur en mode d'écran d'affichage externe.
- Si vous utilisez Microsoft Windows 95 ou Windows 98, installez le fichier d'information qui se trouve sur la disquette Windows 95/Windows 98 PC Glasstron Information Disk fournie. Pour plus de détails sur l'installation du fichier d'information, reportez-vous au guide d'installation "Windows 95/Windows 98 PC Glasstron Information Disk/screen adjustment disk for Macintosh".

## Réglage du son et de l'image (suite)

### Réglage du son/image

Vous pouvez régler les options suivantes à l'aide de l'affichage du menu. Le menu ne s'affiche qu'en anglais.

Mode PC (signal RVB)	Mode vidéo (signal vidéo)
<b>AVLS (système automatique de limitation du volume):</b> Réduit le volume maximum afin de protéger vos oreilles. Vous ne pouvez pas augmenter le volume au-delà de la limite définie, même si vous essayez de tourner la commande VOL.	
<b>MEGA BASS:</b> Crée un son profond et puissant en accentuant les graves.	
<b>POWER SAVE:</b> Le capteur d'économie d'énergie (POWER SAVING SENSOR) détecte le retrait du Glasstron de votre tête. L'appareil passe en mode de veille après quelques secondes et arrête ainsi automatiquement le son et l'image afin d'économiser l'énergie de la batterie. Le son et l'image seront restaurés au bout de quelques secondes lorsque vous porterez à nouveau le Glasstron.	
<b>V CENT:</b> Ajuste la position verticale de l'image.	<b>CONTRAST:</b> Ajuste le contraste de l'image.
<b>H CENT:</b> Ajuste la position horizontale de l'image.	<b>HUE:</b> Réglage de la teinte, si l'image est trop rougeâtre ou trop verdâtre.
<b>TRACKING:</b> Règle l'alignement de l'image (p.ex., si l'image ne s'affiche pas clairement).	<b>COLOR:</b> Ajuste l'intensité des couleurs.
<b>SYNC:</b> Ajuste l'image avec la synchronisation du signal RVB (p.ex., si l'image est brouillée ou si des ombres rouges ou bleues apparaissent dans l'image). Effectuez ce réglage après que le réglage TRACKING est terminé.	

#### Remarques sur la fonction d'économie d'énergie

- Il se peut que la fonction d'économie d'énergie ne soit pas correctement opérante dans les cas suivants:
  - vos cheveux se trouvent entre votre front et le POWER SAVING SENSOR (capteur d'économie d'énergie);
  - l'espace ou l'angle entre votre front et le POWER SAVING SENSOR (capteur d'économie d'énergie) n'est pas correct.Dans ces cas-là, réglez POWER SAVE sur OFF.
- Si l'image disparaît brusquement, appliquez la procédure suivante:
  - 1 Mettez le système hors tension en faisant coulisser le commutateur POWER.
  - 2 Remettez-le ensuite sous tension.
  - 3 Après avoir vérifié la position de l'écran (pages 23 à 27), appuyez sur MENU pour afficher les options de menu.
  - 4 Réglez POWER SAVE sur OFF.

- 1** Appuyez sur MENU.  
L'écran de menu apparaît.

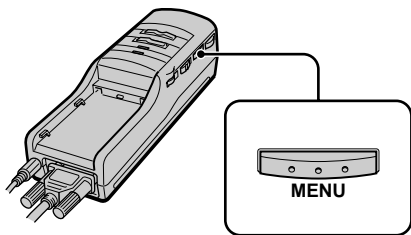

**Mode PC**

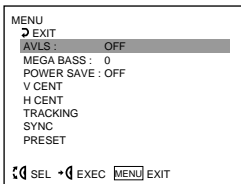

**Mode VIDEO**

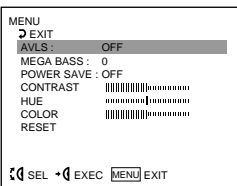

- 2** Tournez la molette de sélection PUSH DISPLAY pour sélectionner le paramètre voulu et appuyez ensuite sur la molette de sélection. L'écran de réglage du paramètre sélectionné apparaît.

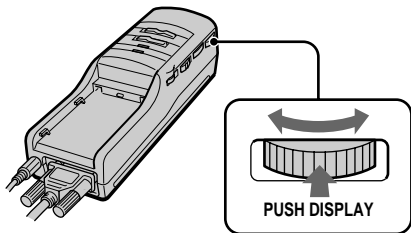

- 3** Ajustez la valeur de réglage à l'aide de la molette de sélection.  
Pour plus de détails sur chacun des paramètres, voir pages 38 à 40.  
Pour régler d'autres paramètres, répétez les étapes 2 et 3.

- 4** Appuyez sur MENU.  
L'écran de menu disparaît.  
Vous pouvez également désactiver l'écran de menu en sélectionnant EXIT dans le menu à l'aide de la molette de sélection.

## Réglage du son et de l'image (suite)

### AVLS (système de limitation automatique du volume)

Tournez la molette de sélection "ON" et appuyez ensuite sur la molette de sélection.

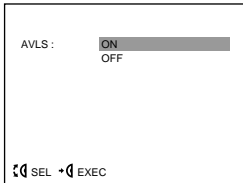

Lorsque AVLS est activé, le volume n'est pas plus fort que si vous tournez la commande VOL.

### MEGA BASS

Tournez la molette de sélection afin de sélectionner la valeur désirée, puis appuyez sur la molette de sélection.

- 2: Maximiser les graves.
- 1: Amplifiez les graves.
- 0: Graves normales

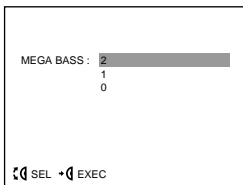

### POWER SAVE

Tournez la molette de sélection pour l'activer, puis appuyez sur la molette de sélection.

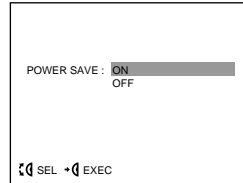

Lorsque vous retirez l'unité d'affichage pendant que POWER SAVE est mis sur ON, le capteur d'économie d'énergie (POWER SAVING SENSOR) (page 14) est activé et arrête ainsi automatiquement l'image et le son. L'image et le son reprennent quelques secondes après avoir remis l'unité d'affichage sous tension.

Lorsque POWER SAVE est mis sur ON, vous pouvez contrôler l'état du Glasstron en vérifiant l'indicateur POWER/POWER SAVING.

Etat	Indicateur POWER/ POWER SAVING	Image	Consommation d'énergie
Normal	Allumé en vert	Normale	100%
Economie d'énergie	Allumé en orange	Pas d'image	5%

#### Remarque

La fonction d'économie d'énergie du Glasstron ne fonctionne pas avec la fonction de gestion de l'énergie de votre ordinateur.

## Réglage du signal RVB

Il est recommandé d'ajuster l'image après avoir installé le fichier d'information inclus sur la disquette d'information Windows 95/Windows 98 PC Glasstron, ou la disquette de réglage de l'écran pour Macintosh. Pour plus de détails sur l'installation du fichier d'information, reportez-vous au mode d'emploi "Windows 95/Windows 98 PC Glasstron Information Disk/screen adjustment disk for Macintosh".

### Remarque

Lorsque vous affichez l'image sur l'écran LCD du portable et sur le Glasstron, vous ne pouvez pas ajuster l'image sur le Glasstron en raison de la divergence de fréquences du signal de sortie de certains ordinateurs portables. Dans ce cas, remplacez le mode d'affichage de votre ordinateur par le moniteur extérieur uniquement. Ensuite, changez la résolution d'écran selon la liste décrite sous "Compatibilité de signaux" (page 35).

### V CENT

Tournez la molette de sélection pour ajuster le centre de l'image, puis appuyez sur la molette de sélection.

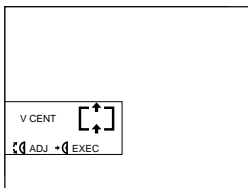

### TRACKING

Tournez la molette de sélection jusqu'à ce que les lignes de l'image aient disparu, puis appuyez sur la molette de sélection.

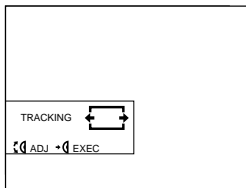

### H CENT

Tournez la molette de sélection pour ajuster le centre de l'image, puis appuyez sur la molette de sélection.

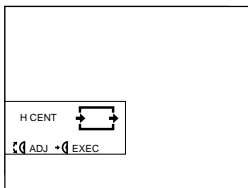

### SYNC

Tournez la molette de sélection pour régler la synchronisation de l'image, puis appuyez sur la molette de sélection.

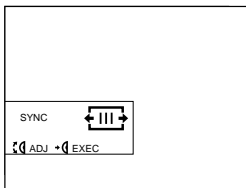

suite page suivante

## Réglage du son et de l'image (suite)

### Réglage du signal vidéo

#### CONTRAST

Tournez la molette de sélection pour régler le contraste, puis appuyez sur la molette de sélection.

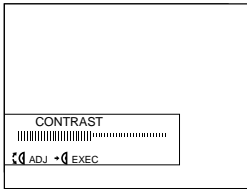

moins intenses ← → plus intenses

#### COLOR

Tournez la molette de sélection pour régler l'intensité des couleurs et appuyez ensuite sur la molette de sélection.

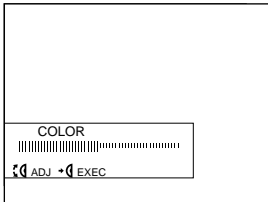

moins intenses ← → plus intenses

#### HUE

Tournez la molette de sélection pour régler la teinte et appuyez ensuite sur la molette de sélection.

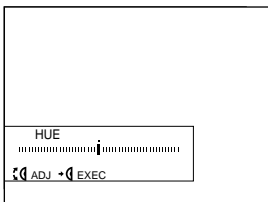

plus rougeâtre ← → plus verdâtre

### Réinitialisation des réglages aux valeurs par défaut

Les réglages AVLS, MEGA BASS, POWER SAVE ne sont pas ramenés aux réglages présélectionnés en usine.

Tournez la molette de sélection pour sélectionner RESET dans le menu et appuyez ensuite sur la molette de sélection.

#### mode PC

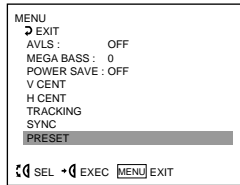

#### mode VIDEO

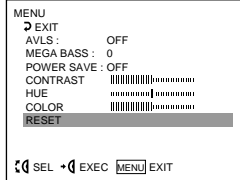

#### Remarque

Les réglages restent en mémoire même si vous mettez le Glasstron hors tension.



# Utilisation de la batterie en option

Avec une batterie comme une NP-F550/F750/F950, vous pouvez utiliser le Glasstron sans le raccorder à une prise murale.

## Remarque

Vous ne pouvez pas utiliser le Glasstron avec des piles alcalines. Utilisez l'adaptateur secteur (fourni) ou la batterie (non fournie)

## Charge de la batterie

Chargez la batterie avant de l'utiliser. Vous pouvez charger la batterie à l'aide du bloc d'alimentation. Si vous installez la batterie comme décrit ci-dessous, la batterie se charge pendant que vous n'utilisez pas le Glasstron.

### 1 Installez la batterie sur le bloc d'alimentation.

Installez correctement la batterie sur le bloc d'alimentation en veillant à ce qu'elle ne soit pas de travers.

Pour retirer la batterie, faites coulisser BATT RELEASE et dégagez la batterie.

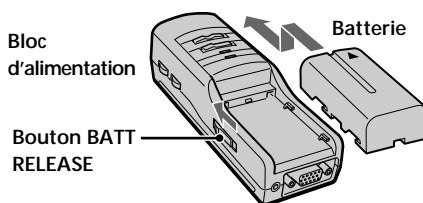

### 2 Branchez l'adaptateur secteur sur le connecteur DC IN du bloc d'alimentation. Raccordez ensuite le cordon d'alimentation à l'adaptateur secteur et à une prise murale.

Chargez la batterie sur une surface plane et exempte de vibrations. Le témoin CHARGE s'allume. Lorsque la batterie est complètement chargée, le témoin CHARGE s'éteint.

L'autonomie de la batterie et le temps de charge sont indiqués dans le tableau à la page suivante.

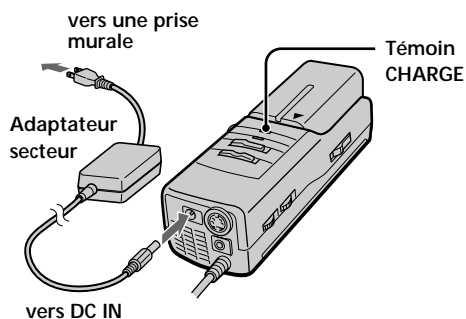

## Remarques

- Si le témoin POWER/POWER SAVING se met à clignoter alors que vous utilisez la batterie, chargez-la.
- Si le témoin CHARGE se met à clignoter, c'est que le bloc d'alimentation ou la batterie présente un dysfonctionnement. Consultez votre revendeur Sony ou un centre de service après-vente Sony agréé.
- Utilisez l'adaptateur secteur uniquement lorsque vous rechargez la batterie.
- L'autonomie de la batterie peut être plus courte dans un environnement froid. C'est une caractéristique typique des batteries.
- Vous ne pouvez pas charger la batterie en mode d'économie d'énergie. Mettez le Glasstron hors tension, puis la recharge de la batterie commence.

suite page suivante

## Utilisation de la batterie en option (suite)

Batterie	Temps de recharge	Autonomie (entièrement rechargée, mode PC)
NP-F550	Approx. 4 heures	Approx. 1 heure
NP-F750	Approx. 8 heures	Approx. 2 heures
NP-F950	Approx. 12 heures	Approx. 3 heures

- L'autonomie de la batterie et le temps de charge peuvent varier suivant les conditions d'utilisation.
  - Vous pouvez également utiliser une batterie telle qu'une NP-500/510/710/F530/F730/F930 (non fournie) avec le Glasstron.
  - Vous pouvez utiliser une batterie "InfoLITHIUM™" avec le Glasstron. Si vous utilisez une batterie de ce type, l'autonomie restante estimée n'est pas affichée avec le compteur de durée, mais avec l'indicateur.
  - L'autonomie reprise dans la liste ci-dessus concerne le mode PC. Lorsque vous utilisez le Glasstron en mode vidéo, l'autonomie de la batterie est réduite à 80% du mode PC.
- "InfoLITHIUM" est une marque de commerce de Sony Corporation.

## Vérification de l'autonomie résiduelle de la batterie

Si aucune indication ni avertissement n'apparaît sur l'écran, appuyez sur la molette de sélection.

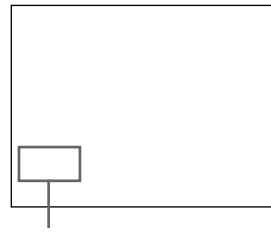
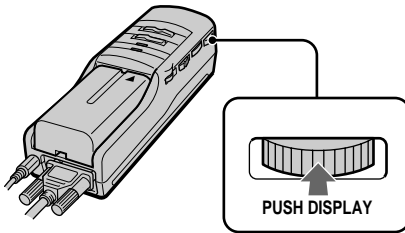

Autonomie résiduelle de la batterie

Complètement chargée

← ————— → Epuisée



Lorsque la batterie faiblit, le message suivant apparaît à l'écran. Remplacez-la par une batterie chargée.



Si vous utilisez l'adaptateur secteur, le symbole "  " apparaît à l'écran.

# Précautions

## Utilisation

- Faites uniquement fonctionner cet appareil au moyen de l'adaptateur secteur fourni. L'utilisation d'un autre adaptateur secteur risque de provoquer un dysfonctionnement.



Fiche à polarité unifiée

- Si un liquide ou un solide venait à s'introduire à l'intérieur du boîtier, débranchez l'appareil et faites-le vérifier par un technicien compétent avant de le remettre en service.
- Mettez toujours l'appareil hors tension lorsque vous ne l'utilisez pas. Débranchez l'appareil de la prise murale si vous prévoyez de ne pas l'utiliser pendant quelques jours ou plus. Pour débrancher le cordon, saisissez-le par la fiche. Ne tirez jamais sur le cordon proprement dit.
- Ne surchargez pas les prises murales, cordons prolongateurs et autres prises au-delà de leur capacité. Vous risqueriez de provoquer un incendie ou une électrocution.
- N'utilisez pas de fixations non préconisées par le fabricant, car elles peuvent constituer un risque.
- Évitez d'utiliser le casque d'écoute à volume élevé. Les médecins spécialisés déconseillent l'écoute continue et prolongée à volume élevé. Si vous percevez des bourdonnements dans les oreilles, baissez le volume ou interrompez l'utilisation.
- Ne touchez pas l'adaptateur secteur ou le bloc d'alimentation lorsque vous avez les mains mouillées. Vous risquez sinon de subir une électrocution.
- Ne laissez pas tomber l'appareil et ne le soumettez pas à des chocs.

## Installation

- Pour éviter toute surchauffe interne, n'obstruez pas les ouïes de ventilation.
- Évitez de faire fonctionner l'appareil sous des températures inférieures à 5°C.
- Ne soumettez pas l'appareil à des températures élevées ou au rayonnement direct du soleil. Si vous ne vous conformez pas à ces instructions, l'appareil risque de se déformer et les écrans de devenir impossibles à aligner. Si vous persistez à visionner des écrans désalignés, vous risquez de vous fatiguer la vue. Appliquez les instructions de "Vérification de l'alignement de l'écran" à la page 25 pour être certain que les écrans sont alignés. Si vous estimez que les écrans sont désalignés, faites réparer l'appareil par votre revendeur Sony ou dans un centre de service après-vente Sony agréé.
- N'installez pas cet appareil dans un endroit mouillé, humide, poussiéreux, enfumé ou baigné de vapeur. N'utilisez pas cet appareil à proximité d'eau. Vous risqueriez de provoquer un incendie ou une électrocution. En particulier, ne l'utilisez pas dans la salle de bains.
- Si l'appareil est transporté directement d'un endroit froid dans un endroit chaud, ou si la température de la pièce change brusquement, l'image peut devenir floue ou offrir des couleurs médiocres. Ces phénomènes sont causés par la condensation d'humidité sur le miroir ou les lentilles internes. Si cela se produit, laissez s'évaporer l'humidité avant d'utiliser l'appareil.
- Ne placez pas l'appareil sur un véhicule, un support, une table ou une étagère instable. L'appareil risque en effet de tomber et de provoquer de graves blessures à des enfants ou à des adultes et de gravement endommager l'appareil.
- Ne posez aucun objet sur l'appareil et n'enroulez pas le cordon autour. De même, ne placez pas l'appareil là où le cordon d'alimentation risque d'être soumis à l'usure ou à des détériorations.

[suite page suivante](#)

## Précautions (suite)

### Divers

- Débranchez l'appareil de la prise murale et faites-le vérifier par un centre de service après-vente qualifié dans les circonstances suivantes :
  - Si le cordon ou la fiche d'alimentation est endommagé ou effiloché.
  - Si un liquide a pénétré à l'intérieur de l'appareil.
  - Si l'appareil a été exposé à la pluie ou à de l'eau.
  - Si l'appareil a été soumis à des chocs violents à la suite d'une chute ou si le boîtier est endommagé.
  - Si l'appareil ne fonctionne pas normalement alors que vous appliquez les instructions d'utilisation. Réglez uniquement les commandes spécifiées dans le mode d'emploi. Un réglage incorrect d'autres commandes peut entraîner des dommages et nécessiter une intervention fastidieuse par un technicien qualifié pour remettre l'appareil en ordre de marche.
  - Si l'appareil présente des altérations significatives des performances — Cela signifie qu'il nécessite un entretien.
- Ne démontez pas et ne transformez pas l'appareil. Vous risquez sinon de provoquer un incendie ou une électrocution. Faites vérifier et réparer l'appareil par votre revendeur Sony ou un centre de service après-vente Sony agréé.
- Ne tentez pas d'effectuer vous-même l'entretien de cet appareil parce que l'ouverture du boîtier vous expose à une tension dangereuse et à d'autres risques. Confiez-en exclusivement l'entretien au personnel qualifié.
- Si des pièces de rechange s'avèrent nécessaires, veillez à ce que le technicien chargé de l'entretien certifie par écrit avoir utilisé des pièces de rechange spécifiées par le fabricant qui présentent les mêmes spécifications que les pièces d'origine.  
Toute substitution non autorisée peut provoquer un incendie, une électrocution ou d'autres risques.

- Au terme de toute intervention d'entretien ou de réparation de l'appareil, demandez au technicien d'entretien d'effectuer un contrôle de sécurité de routine (tel que spécifié par le fabricant) de manière à déterminer si l'appareil se trouve en parfait état de marche et de le certifier.
- Débranchez l'appareil de la prise murale avant de le nettoyer. Nettoyez l'appareil au moyen d'un chiffon doux et sec ou d'un chiffon doux légèrement imprégné d'une solution détergente neutre. N'utilisez aucun type de solvant comme de l'alcool ou de la benzine.

### Remarque sur le transport

Utilisez les housses de transport fournies lorsque vous transportez le Glasstron. Mettez l'unité d'affichage et le bloc d'alimentation et les autres accessoires dans la poche la plus large.

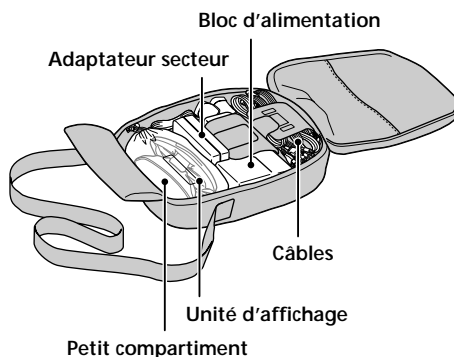

# Messages d'erreur

Les messages d'erreur suivants apparaissent pour indiquer l'état du Glasstron ou du signal d'entrée.

## OUT OF SCAN RANGE

Le signal d'entrée ne correspond pas aux spécifications supportées.

Changez la résolution de l'écran de votre ordinateur. Pour plus de détails sur la compatibilité des signaux, reportez-vous à "Compatibilité de signaux" (page 35).

## NO INPUT SIGNAL

Le signal n'est pas entré.

- Assurez-vous que le commutateur PC-VIDEO est réglé correctement.
- Assurez-vous que l'appareil raccordé est sous tension.
- Assurez-vous que votre ordinateur n'est pas en mode d'économie d'énergie.

## HIGH TEMPERATURE

La température du Glasstron est trop élevée.

Mettez le Glasstron hors tension quelques instants, puis remettez-le sous tension.

### Remarque

Si vous obstruez l'orifice de ventilation du bloc d'alimentation, une erreur risque de se produire suite à une hausse de température. En outre, cela peut provoquer un incendie ou un dysfonctionnement de l'appareil.

# Dépannage

Si vous avez des questions ou des problèmes qui ne figurent pas dans cette liste, consultez votre revendeur Sony ou un centre de service après-vente Sony agréé.

Symptôme	Cause	Remède
L'image n'apparaît pas.	Les connexions ne sont pas bien réalisées.	Raccordez l'équipement correctement (pages 15 à 20).
	Le signal n'est pas entré.	Sélectionnez l'entrée correcte page (page 31).
	Le Glasstron passe en mode d'économie d'énergie.	Rallumez le Glasstron pour ramener le front près du capteur POWER SAVING SENSOR (page 14).
	Lorsque vous effectuez le raccordement à un ordinateur portable, le mode d'affichage est réglé en mode d'affichage local (panneau LCD de votre portable).	Changez le mode d'affichage. Pour plus de détails, reportez-vous au mode d'emploi de votre ordinateur.
L'image est foncée ou manque de luminosité.	Vous ne portez pas le Glasstron correctement.	Placez le Glasstron correctement (pages 21 et 22).
	—	Réglez la luminosité à l'aide de la commande BRIGHT (page 32).
	—	Ajustez la synchronisation du signal RVB (page 39).
	La fenêtre intérieure (où l'image est affichée) est sale.	Nettoyez l'unité d'affichage au moyen d'un chiffon sec et doux.
L'image disparaît soudainement.	Un avertissement a été affiché pendant plus de deux minutes. (Le Glasstron s'est mis hors tension automatiquement.)	—
	Vous utilisez le Glasstron depuis six heures. (Le Glasstron se met hors tension automatiquement après six heures d'utilisation afin d'empêcher une fatigue des yeux.)	—
	La batterie rechargeable ou les piles sont mortes.	Chargez la batterie rechargeable ou remplacez-la par des piles neuves (page 41).
	Vous avez éteint le Glasstron alors que POWER SAVE est réglé sur ON.	Rallumez le Glasstron pour ramener le front près du capteur POWER SAVING SENSOR (page 14).
	—	Réglez le volume au moyen de la commande VOL (page 32).
L'image n'a pas de son. Le son est parasité. Le volume n'augmente pas.	La fonction AVLS est activée.	Mettez AVLS dans le menu sur OFF (page 38).
	Les appareils ne sont pas correctement raccordés.	Raccordez les appareils correctement (pages 15 à 20).
	Le volume sonore de l'ordinateur raccordé est inapproprié.	Réglez le volume de l'ordinateur.
	—	—

Symptôme	Cause	Remède
La batterie se décharge rapidement.	La batterie rechargeable n'est pas suffisamment chargée. La batterie rechargeable est complètement morte.	Chargez complètement la batterie rechargeable ou utilisez-en une neuve (page 41).
La batterie n'est pas chargée.	La batterie rechargeable n'est pas installée correctement.	Installez convenablement la batterie rechargeable (page 41).
	La batterie rechargeable est complètement morte.	Remplacez la batterie rechargeable par une neuve (page 41).
	L'adaptateur secteur fourni n'est pas utilisé.	Utilisez AC-PLM3 l'adaptateur secteur fourni.
Les points noir, rouge et vert ne disparaissent pas.	L'écran LCD est réalisé à partir d'une technologie de haute précision. Toutefois, des points noirs ou des points de couleur lumineux (rouge, bleu ou vert) peuvent apparaître en permanence sur l'écran LCD. Il ne s'agit pas d'un dysfonctionnement. (Points effectifs: plus de 99,999%)	—
La couleur de l'image est différente.	L'intensité des couleurs et la teinte ne sont pas correctement réglées.	Réglez l'intensité des couleurs et la teinte dans l'écran de menu (page 40).
L'image quitte sa position en mode PC.	Le signal de sortie d'écran d'affichage externe de l'ordinateur raccordé ne correspond pas au signal d'entrée supporté.	Changez la résolution de l'écran et la fréquence verticale de votre PC en fonction de la fréquence de sortie supportée (page 35). Reportez-vous au mode d'emploi de votre ordinateur.
Du bruit apparaît sur l'image en mode PC.	Le signal d'entrée ne correspond pas aux spécifications supportées. Reportez-vous à "Compatibilité de signaux" (page 35). Dans ce cas, l'image n'apparaît pas correctement.	Changez la résolution de l'écran ou la fréquence verticale du signal de sortie d'affichage externe de votre PC en fonction de la fréquence verticale supportée (page 35). Reportez-vous au manuel d'instruction de votre PC.
	La fréquence horizontale du signal ne correspond pas aux spécifications supportées. Dans ce cas, il se peut que le scintillement disparaisse sur le bord droit de l'écran.	Changez le mode d'affichage de votre ordinateur et choisissez le moniteur externe uniquement. (page 39).
Le commutateur POWER ne fonctionne pas.	—	Débranchez le câble d'alimentation de la prise secteur. Après trois minutes, rebranchez le câble d'alimentation.

# Spécifications

## Alimentation

Adaptateur secteur: AC-PLM3  
 100-240 V CA, 50/60 Hz, 16 W  
 Tension de sortie 8,4 V, 1,6 A  
 Batterie: NP-F550/NP-F750/NP-F950  
 (non fournie)

## Consommation électrique

10 W (approx., mode PC)  
 12 W (approx., mode VIDEO)

## Température d'utilisation

5°C à 35°C

## Température de stockage

-10°C à 60°C

## Dimensions

Unité d'affichage:  
 Approx. 149 × 48 × 86 mm  
 (Approx. 5 7/8 × 1 15/16 × 3 1/2 po)  
 (l/h/p replié)

## Bloc d'alimentation:

Approx. 54 × 47 × 160 mm  
 (Approx. 2 1/4 × 1 7/8 × 6 3/8 po)  
 (l/h/p)  
 parties saillantes et commandes non  
 comprises

## Masse

Unité d'affichage: Approx. 120 g (4,2 oz)  
 Bloc d'alimentation: Approx. 260 g (9,2 oz)

## Signal vidéo

Système couleur NTSC, normes EIA

## Entrée

Mode PC  
 signal RVB: HD15

Attribution des  
 broches



N° de broche	Signal
1	R (Rouge)
2	G (Vert)
3	B (Bleu)
4	-
5	GND
6	R (Rouge) GND
7	G (Vert) GND
8	B (Bleu) GND
9	-
10	GND
11	GND
12	-

13	SYNC (Horizontale)
14	SYNC (Verticale)
15	-

Entrée PC AUDIO: Miniprise stéréo

## Mode VIDEO

Entrée AUDIO/VIDEO:

Miniprise spéciale  
 Vidéo: 1 Vp-p, 75 ohms, asymétrique,  
 sync négative

Entrée S VIDEO: miniconnecteur

DIN à 4 broches

Y: 1 Vp-p, 75 ohms, asymétrique,  
 sync négative

C: 0,286 Vp-p, 75 ohms, asymétrique,  
 sync négative

## Résolution d'écran

Horizontale: 832 points (max.)

Verticale: 624 lignes (max.)

## Accessoires fournis

Adaptateur secteur AC-PLM3 (1)  
 Cordon d'alimentation secteur (1)  
 Câble de signal RVB (1)  
 Câble audio/vidéo (minifiche spéciale  
 ↔ fiche phono) (1)  
 Câble S-Vidéo (1)  
 Câble audio/vidéo (minifiche spéciale  
 ↔ minifiche spéciale) (1)  
 Câble audio (minifiche stéréo) (1)  
 Adaptateur d'écran pour Macintosh (1)  
 Étui de transport (2)  
 Pare-soleil (1 paire)  
 Mode d'emploi (1)  
 Disquette d'information Windows 95/  
 Windows 98 PC Glasstron (1)  
 Disquette de réglage d'écran pour  
 Macintosh (1)  
 Garantie (1)

La conception et les spécifications sont  
 sujettes à modifications sans préavis.



# Index

## A

Accessoires fournis 13, 48  
Adaptateur secteur 20  
Alignement 39  
Alignement de l'écran 26  
Autonomie résiduelle de la batterie 42  
Avertissements relatifs aux appareils électroniques 10  
AVLS 36, 38

## B

Batterie 41

## C, D

Charge d'une batterie 41  
Compatibilité du signal 35  
Contraste 40  
Couleur 40

## E, F, G

Economie d'énergie 38  
Ecouteurs stéréo 22

## H

Housse de transport 44

## I, J, K, L

Instructions de sécurité 6  
Instructions d'ajustage 9

## M, N, O

Mega bass 36, 38  
Mode d'écran 34  
Mot de passe 28  
Messages d'avertissement  
AVERTISSEMENT 23-25, 33  
Mot de passe de sécurité 6, 9, 28

## P, Q

Pare-soleil 22  
Port du Glasstron 21  
Position horizontale 39  
Position verticale 39  
Précautions 43  
Problèmes de santé 7

## R

Raccordement  
alimentation 20  
appareil vidéo 18  
batterie 41  
ordinateurs 15  
Réinitialisation  
mot de passe 29  
réglage 40  
Réglage  
couleurs 40  
luminosité 32  
teinte 40  
volume 32

## S

Sangle arrière 22  
Synchronisation du signal 39  
S-Vidéo 19

## T, U

Teinte 40  
Transparence 34

## V, W, X, Y, Z

Vérification  
position de l'écran 25  
position de l'unité d'affichage 23  
Vérification de l'alignement de l'écran 25





