

# ***DVD Player/ Video Cassette Recorder***

---

Instrukcja obsługi



***SLV-D920 N/R***

# OSTRZEŻENIE

Aby zapobiec niebezpieczeństwu pożaru lub porażenia prądem elektrycznym nie narażaj niniejszego urządzenia na działanie deszczu lub wilgoci.

Aby uniknąć niebezpieczeństwa porażenia prądem elektrycznym nie otwieraj obudowy. Naprawy powierzaj tylko wykwalifikowanemu personelowi serwisu.

Przewód sieciowy może być wymieniony tylko w upoważnionym punkcie serwisowym.

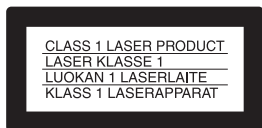

Niniejsze urządzenie zaklasyfikowane jest jako PRODUKT LASEROWY KLASY 1. Etykieta CLASS 1 LASER PRODUCT znajduje się z tyłu obudowy.

## UWAGA

Użycie instrumentów optycznych do tego produktu zwiększy zagrożenie wzroku. Ponieważ wiązka laserowa wykorzystywana w tym odtwarzaczu DVD/ magnetowidzie jest szkodliwa dla wzroku, nie podejmuj prób demontażu obudowy.

Naprawy powierzaj tylko wykwalifikowanemu personelowi serwisu.

## Środki ostrożności

### Bezpieczeństwo

- Napięcie zasilania niniejszego urządzenia wynosi od 220 do – 240 V prądu zmiennego, 50 Hz. Sprawdź, czy napięcie operacyjne jest zgodne z napięciem lokalnym.
- Stawianie na zestawie naczyń z płynami, np. wazonów, może być przyczyną pożaru lub porażenia prądem.
- Dopóki wtyczka podłączona jest do gniazda ściennego, zestaw pozostaje podłączony do źródła prądu, nawet jeśli sam zestaw jest wyłączony.

### Instalacja

- Nie umieszczaj urządzenia w zamkniętej przestrzeni, takiej jak biblioteczka lub podobne miejsce.
- Nie instaluj urządzenia w pozycji pochylonej. Może ono działać tylko w pozycji poziomej.
- Stawiaj urządzenie z dala od sprzętu posiadającego silne magnesy, jak kuchenki mikrofalowe lub duże kolumny głośnikowe.
- Nie kładź na urządzeniu żadnych ciężkich przedmiotów.
- Nie ustawiaj urządzenia na miękkich powierzchniach (dywany, koce, itp.) ani blisko tkanin (zasłony, draperie), które blokują otwory wentylacyjne.

### Kompatybilne systemy telewizji kolorowej

Niniejszy magnetowid przeznaczony jest do nagrywania w systemie telewizji kolorowej PAL (B/G lub D/K) oraz MESECAM (B/G lub D/K) oraz odtwarzania w systemach telewizji kolorowej PAL (B/G lub D/K), MESECAM (B/G lub D/K) oraz NTSC 4.43. Nagrywanie źródeł wideo opartych o inne systemy kolorystyczne nie jest gwarantowane.

# Witaj!

Dziękujemy Ci za nabycie tego odtwarzacza DVD/ magnetowidu Sony. Zanim zaczniesz używanie odtwarzacza, dokładnie przeczytaj tę instrukcję obsługi i zachowaj ją do wykorzystania w przyszłości.

---

# Ostrzeżenie

## **Gdy używasz magnetowidu**

Programy telewizyjne, filmy, nagrane fabrycznie taśmy i inne materiały wideo mogą być chronione prawami autorskimi.

Nagrywanie takich materiałów bez autoryzacji może być niezgodne z zasadami praw autorskich. Użytkowanie niniejszego magnetowidu do nagrywania programów telewizji kablowej może wymagać zgody stacji telewizji kablowej oraz/lub właściciela tego programu.

## **Gdy używasz odtwarzacza DVD**

Niniejszy produkt zawiera technikę ochrony praw autorskich, która jest chroniona przez patenty U.S.A. i inne prawa własności intelektualnej. Używanie tej techniki ochrony praw autorskich musi być autoryzowane przez Macrovision i jest przeznaczone do użytku domowego i do innych ograniczonych celów pokazowych, chyba że autoryzowane do innego wykorzystania przez Macrovision. Zabronione jest odtwarzanie kodu źródłowego i demontaż.

---

# Spis treści

- 2 OSTRZEŻENIE
  - 2 Witaj!
  - 3 Ostrzeżenie
  - 6 O instrukcji obsługi
  - 6 Ten odtwarzacz może odtwarzać następujące płyty
  - 8 Uwagi o płytach
- 

## Przygotowanie

- 9 Krok 1 : Rozpakowanie
  - 10 Krok 2 : Przygotowanie pilota zdalnego sterowania
  - 13 Krok 3 : Podłączanie odtwarzacza DVD-VCR
  - 16 Krok 4 : Nastawianie DVD-VCR funkcją automatycznego programowania
  - 19 Krok 5 : Wybieranie systemu TV
  - 21 Krok 6 : Wybór języka
  - 22 Krok 7 : Nastawianie zegara
  - 25 Krok 8 : Programowanie kanałów
  - 33 Nastawianie dekodera PAY-TV/Canal Plus (tylko SLV-D920 N)
- 

## Operacje podstawowe

- 36 Odtwarzanie płyt
- 40 Przewodnik po wyświetleniach na ekranie
- 43 Blokowanie tacy płyty (Blokada rodzicielska)
- 44 Odtwarzanie taśmy
- 48 Nagrywanie programów TV
- 52 Nagrywanie programów TV za pomocą timera
- 56 Sprawdzanie/zmiany/anulowanie nastawień timera

## Zaawansowane podłączenia

- 58 Podłączenie receivera A/V
- 60 Podłączenie S-Video

## Nastawienia i regulacje DVD

- 61 Nastawienie Audio
- 64 Nastawienie ekranu
- 67 Nastawianie języka wyświetlenia lub ścieżki dźwiękowej
- 69 Kontrola rodziców (ograniczenie odtwarzania przez dzieci)

## **Dodatkowe operacje DVD**

- 72** Używanie menu DVD
- 74** Przybliżanie sceny
- 75** Zmiana kąta obserwacji
- 76** Wyświetlanie napisów
- 77** Różne tryby odtwarzania  
(Odtwarzanie programu,  
Tasowane odtwarzanie,  
Odtwarzanie z powtórzeniem)
- 82** Zmiana dźwięku
- 83** Nastawienie wirtualnego dźwięku  
dookólnego
- 85** Odtwarzanie ścieżki audio MP3
- 90** Odtwarzanie plików graficznych  
JPEG
- 94** Odtwarzanie płyt VIDEO CD z  
funkcjami „PBC Wł./Wył.”

## **Dodatkowe operacje magnetowidu**





- 96** Nagrywanie z szybkim timerem
- 98** Nagrywanie programów  
stereofonicznych i dwujęzycznych
- 101** Szukanie przy użyciu funkcji  
indeksu
- 103** Regulacja obrazu (ścieżki)
- 105** Zmiany opcji menu
- 107** Montaż taśmy

## **Informacje dodatkowe**

- 110** Ogólne informacje o nastawianiu
- 112** W razie trudności
- 118** Glosariusz
- 120** Dane techniczne
- 122** Wykaz części i regulatorów
- 127** DVD Audio/Język napisów
- 128** Indeks





## O instrukcji obsługi

- Do opisów operacji w tej instrukcji obsługi używany jest głównie pilot, ale te same operacje mogą być wykonywane przy użyciu przycisków na odtwarzaczu DVD-VCR, posiadających te same lub zbliżone nazwy.
- Termin „DVD” może oznaczać zarówno DVD VIDEO, DVD-RW/DVD-R, jak i DVD+RW/DVD+R.
- Znaczenie ikon używanych w tej instrukcji obsługi opisane jest poniżej:

Ikona	Znaczenie
	Funkcje dostępne dla płyt DVD VIDEO i DVD-RW/DVD-R w trybie wideo lub płyt DVD+RW/DVD+R
	Funkcje dostępne dla płyt DVD-RW w trybie VR (nagrywanie wideo)
	Funkcje dostępne dla płyt VIDEO CD, Super VCD lub CD-R/CD-RW w formacie wideo CD lub Super VCD
	Funkcje dostępne dla płyt DATA CD (CD-ROM/CD-R/CD-RW zawierających ścieżki audio MP3* lub pliki JPEG)
	Funkcje dostępne dla muzycznych płyt CD lub dla CD-R/CD-RW w muzycznym formacie CD
	Funkcje dostępne dla VHS VIDEO

\* MP3 (MPEG1 Audio Layer 3) jest standardowym formatem zdefiniowanym przez ISO/MPEG, kompresującym dane audio.

## Ten odtwarzacz może odtwarzać następujące płyty

Format płyt	
DVD VIDEO	
DVD-RW	
VIDEO CD	
Muzyczna CD	

„DVD VIDEO” i „DVD-RW” są znakami towarowymi.

## Kod regionalny

Odtwarzacz ten posiada kod regionalny nadrukowany z tyłu urządzenia i odtwarza tylko płyty DVD VIDEO (tylko odtwarzanie) oznaczone identycznym kodem regionalnym. System ten jest używany w celu ochrony praw autorskich.

Płyty DVD oznaczone  będą również odtwarzane na tym odtwarzaczu.

Jeżeli będziesz próbował odtwarzać inne DVD VIDEO, na ekranie TV pojawi się komunikat „Odtwarz. zabronione, ograniczenia strefowe”. Zależnie od płyty DVD VIDEO, może nie być oznaczenia wskazującego na kod regionalny, nawet jeśli odtwarzanie tej płyty DVD VIDEO jest zabronione ze względu na ograniczenia terenowe.

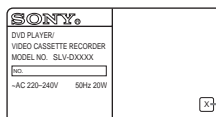

 Kod regionalny

---

## Przykłady płyt, których ten odtwarzacz nie może odtworzyć

Odtwarzacz nie może odtwarzać następujących płyt:

- Wszystkie płyty CD-ROM (włączając PHOTO CD)/CD-R/CD-RW inne niż nagrane w następujących formatach:
    - format muzycznej płyty CD
    - format płyty wideo CD
    - Format MP3 lub JPEG który jest zgodny z ISO9660\* Level 1/Level 2
  - Część zawierającą dane płyt CD-Extra
  - Płyty DVD-ROM
  - Płyty DVD Audio
  - Warstwa HD na płytach Super Audio CD
- \* Format logiczny plików i folderów na CD-ROM, zdefiniowany przez ISO (Międzynarodowa Organizacja Normalizacyjna).

Odtwarzacz nie może także odtwarzać następujących płyt:

- DVD VIDEO z innym kodem regionalnym.
- Płyta nagrana w systemie kolorystycznym innym niż PAL, takim jak NTSC lub SECAM (ten odtwarzacz współpracuje z systemem kolorystycznym PAL).
- Płyta o niestandardowym kształcie (np. w kształcie karty, serca).
- Płyta z przyklejonym papierem bądź nalepką.
- Płyta na której są pozostałości kleju z taśmy przyklepnej lub nalepki.

---

## Uwagi o płytach DVD-RW/ DVD-R, DVD+RW/DVD+R lub CD-R/CD-RW

Niektóre płyty DVD-RW/DVD-R, DVD+RW/DVD+R lub CD-R/CD-RW nie mogą być odtworzone na tym odtwarzaczu ze względu na jakość nagrania, techniczny stan płyty lub właściwości urządzenia nagrywającego i oprogramowania użytego do authoringu (opracowania zawartości nagrania).

Ponadto płyta nie zostanie odtworzona jeśli nie została prawidłowo sfinalizowana. Również obrazy na płytach DVD-RW posiadające zabezpieczenie CPRM\* mogą nie zostać odtworzone, jeżeli zawierają sygnał ochrony przed kopiowaniem.

\* CPRM (Content Protection for Recordable Media) jest technologią zabezpieczającą nośniki danych przed nielegalnym kopiowaniem.

---

## Uwaga o operacjach odtwarzania płyt DVD i VIDEO CD

Niektóre operacje odtwarzania płyt DVD i VIDEO CD mogą być celowo ustawione przez producentów oprogramowania. Ponieważ ten odtwarzacz odtwarza płyty DVD i VIDEO CD zgodnie z zawartością płyty zaprojektowaną przez producenta oprogramowania, niektóre właściwości odtwarzania mogą nie być dostępne. Zapoznaj się także z instrukcjami dostarczonymi z płytami DVD lub VIDEO CD.

---

## **Płyty muzyczne zakodowane za pomocą technologii ochrony praw autorskich**

Urządzenie zostało zaprojektowane w celu odtwarzania płyt zgodnych ze standardem Compact Disc (CD). Ostatnio niektóre firmy fonograficzne rozpoczęły sprzedaż różnych płyt muzycznych zakodowanych za pomocą technologii ochrony praw autorskich. Wśród nich występują płyty, które nie są zgodne ze standardem CD, w związku z czym mogą nie być odtwarzane za pomocą opisywanego urządzenia.

---

## **Uwagi o płytach**

- Aby utrzymywać płytę w czystości, chwytaj ją za krawędzie. Nie dotykaj powierzchni.



- Nie narażaj płyty na działanie światła słonecznego lub źródeł ciepła takich jak strumień gorącego powietrza, nie zostawiaj jej także w samochodzie zaparkowanym na słońcu, ponieważ temperatura wewnątrz pojazdu znacznie wzrasta.
- Po odtworzeniu włóż płytę z powrotem do jej futerału.
- Czyść płytę ściereczką.  
Wycieraj płytę od środka ku brzegom.



Nie używaj środków takich jak benzyna, rozcieńczalnik, dostępne w handlu płyny do czyszczenia lub środek antystatyczny w aerozolu, przeznaczony do winylowych płyt LP.



# Krok 1 : Rozpakowanie

Sprawdź, czy otrzymałeś następujące elementy wyposażenia razem z DVD-VCR:

- Pilot zdalnego sterowania
- Kabel antenowy

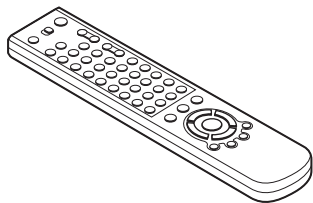

- Baterie R6 (rozmiaru AA)

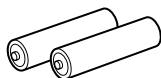

- Kabel audio  
(pinplug ×2 ↔ pinplug ×2)

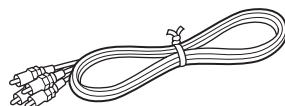

- Kabel wideo  
(pinplug ×1 ↔ pinplug ×1)

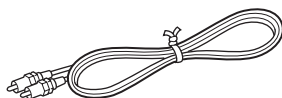

## Uwaga

- Dostarczony pilot zdalnego sterowania jest przeznaczony wyłącznie do użycia z niniejszym DVD-VCR.

## Sprawdzenie nazwy modelu zakupionego sprzętu

Instrukcja zawiera wskazówki obsługi przeznaczone dla 2 modeli: SLV-D920 N i SLV-D920 R. Sprawdź nazwę modelu na tylnym panelu DVD-VCR. Model o symbolu SLV-D920 N został tu użyty do celów ilustracyjnych. Ewentualne różnice w obsłudze zostały odpowiednio zaznaczone w tekście, np. „tylko SLV-D920 N”.

## Krok 2 : Przygotowanie pilota zdalnego sterowania

### Wkładanie baterii

Włóż dwie baterie R6 (rozmiar AA), dopasowując bieguny + i – do diagramu wewnątrz kieszeni baterii.

Włóż baterię stroną z biegunem ujemnym (-), następnie popchnij naciskając, aby strona z biegunem dodatnim (+) weszła na miejsce.

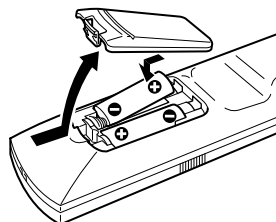

### Używanie pilota zdalnego sterowania

Możesz używać pilota zdalnego sterowania do obsługi niniejszego DVD-VCR oraz odbiornika TV firmy Sony. Możesz obsługiwać odbiornik TV firmy Sony przyciskami oznaczonymi kropką (•). Załączony pilot nie będzie działać, jeżeli odbiornik TV nie posiada oznaczenia , umieszczonego w pobliżu czujnika zdalnego sterowania.

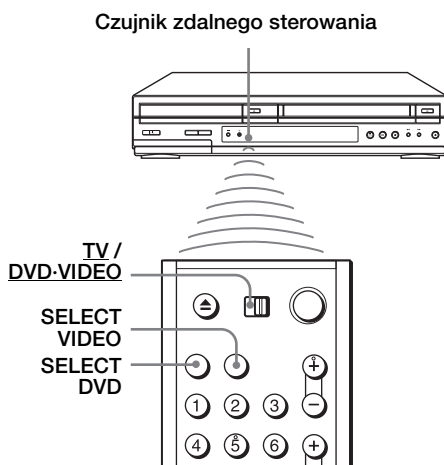

Aby obsługiwać	Nastaw <u>TV / DVD-VIDEO</u> na
Odtwarzacz DVD	<u>DVD-VIDEO</u> , następnie naciśnij <u>SELECT DVD</u> i skieruj na czujnik zdalnego sterowania na DVD-VCR
Magnetowid	<u>DVD-VIDEO</u> , następnie naciśnij <u>SELECT VIDEO</u> i skieruj na czujnik zdalnego sterowania na DVD-VCR
Twój odbiornik TV	<u>TV</u> i skieruj na czujnik zdalnego sterowania na odbiorniku TV

**Uwagi**

- Przy normalnym użytkowaniu baterie powinny wystarczyć na trzy do sześciu miesięcy.
- Jeżeli nie używasz pilota zdalnego sterowania przez dłuższy czas, wyjmij baterie, aby uniknąć możliwych uszkodzeń wynikłych z wycieku elektrolitu.
- Nie używaj nowej baterii razem ze starą.
- Nie używaj baterii różnych typów.
- Nie zostawiaj pilota w miejscu bardzo gorącym lub bardzo wilgotnym.
- Nie dopuszczaj do dostania się ciał obcych do obudowy pilota, szczególnie podczas wymiany baterii.
- Nie narażaj czujnika zdalnego sterowania na bezpośrednie światło słoneczne lub aparatu oświetleniowego. Może to być przyczyną usterki.

**Obsługa innych odbiorników TV pilotem zdalnego sterowania**

Niniejszy pilot zdalnego sterowania przystosowany jest fabrycznie do obsługi innych niż Sony odbiorników telewizyjnych. Jeżeli rodzaj Twojego odbiornika TV jest wyszczególniony w następującej tabeli, ustaw odpowiedni numer kodu producenta.

- 1** Ustaw TV / DVD·VIDEO na górze pilota zdalnego sterowania w pozycji TV.
- 2** Naciśnij i przytrzymaj I/☺, i wprowadź numer kodu Twojego odbiornika TV za pomocą przycisków numerycznych. Następnie zwolnij I/☺.

Możesz teraz używać I/☺, VOL +/-, PROG +/-, MUTING\*, TV/VIDEO, przycisków 0-9 i -/--\* do sterowania Twoim odbiornikiem TV. Możesz także używać przycisków oznaczonych kropką (•) do sterowania odbiornikiem TV Sony. Aby sterować DVD-VCR, przestaw TV / DVD·VIDEO na DVD·VIDEO.

\* tylko dla TV Sony

## Numery kodów odpowiednich odbiorników TV

Jeżeli podane są różne kody, spróbuj wprowadzać je po kolei, dopóki nie odnajdziesz takiego, który działa dla Twojego odbiornika TV.

Producent	Numer kodu
Sony	01, 02
Akai	68
Ferguson	52
Grundig	10, 11
Hitachi	24
JVC	33
Loewe	45
Mivar	09, 70
NEC	66
Nokia	15, 16, 69

Producent	Numer kodu
Panasonic	17, 49
Philips	06, 07, 08
Saba	12, 13
Samsung	22, 23
Sanyo	25
Sharp	29
Telefunken	36
Thomson	43
Toshiba	38

### Uwagi

- Jeżeli wprowadzisz nowy numer kodu, uprzednio wprowadzony kod zostanie usunięty.
- Jeżeli odbiornik TV używa innego systemu zdalnego sterowania niż zaprogramowany do współpracy z DVD-VCR, nie możesz obsługiwać odbiornika TV niniejszym pilotem zdalnego sterowania.
- Gdy wymienisz baterie w pilocie zdalnego sterowania, numer kodu może się zmienić. Wprowadź odpowiedni numer kodu przy każdej zmianie baterii.

## Krok 3 : Podłączanie odwarzacza DVD-VCR

Zauważ, że „Zaawansowane podłączenia” (str. 58) wyjaśnia dodatkowe metody podłączania które pozwolą zoptymalizować obraz i dźwięk dla uzyskania wrażenia prawdziwego „teatru domowego”.

Jeżeli Twój odbiornik TV jest wyposażony w złącze scart (EURO-AV), zobacz str. 14.

### Jeżeli Twój odbiornik TV nie jest wyposażony w złącze scart (EURO-AV)

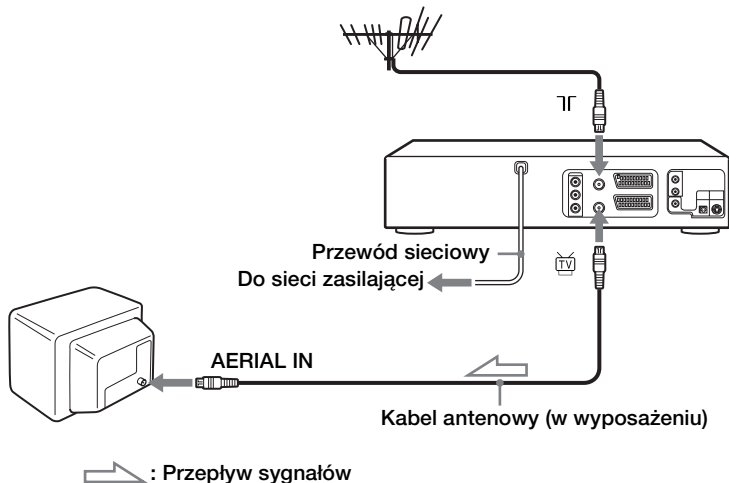

- 1 Odłącz kabel antenowy od odbiornika TV i podłącz do złącza ANTENNA na panelu tylnym DVD-VCR.

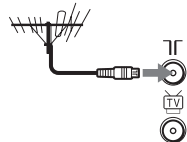

- 2 Znajdującym się w wyposażeniu kablem antenowym połącz złącze DVD-VCR i wejście anteny Twojego odbiornika TV.

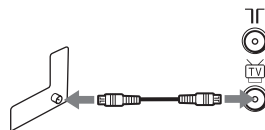

- 3 Podłącz przewód sieciowy do sieci.

**Ciąg dalszy**

### Uwaga

- Jeżeli połączysz DVD-VCR i odbiornik TV tylko kablem antenowym, niezbędne będzie dostrojenie odbiornika TV do DVD-VCR (str. 16).

## Jeżeli Twój odbiornik TV jest wyposażony w złącze scart (EURO-AV)

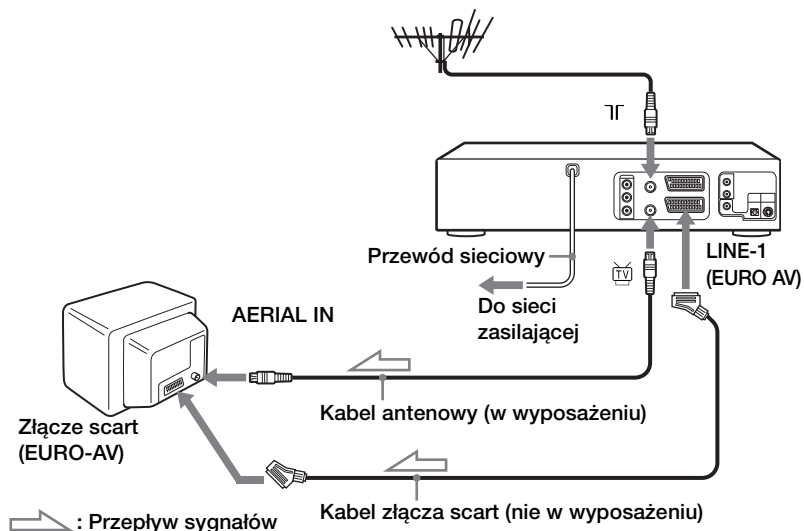

1

Odłącz kabel antenowy od odbiornika TV i podłącz do złącza  $\Gamma$  na panelu tylnym DVD-VCR.

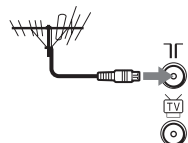

2

Znajdującym się w wyposażeniu kablem antenowym połącz złącze  DVD-VCR i wejście anteny Twojego odbiornika TV.

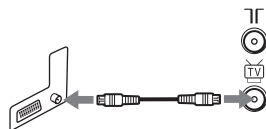

3

Opcjonalnym kablem scart połącz LINE-1 (EURO AV) na DVD-VCR i złącze scart (EURO-AV) na odbiorniku TV.

Połączenie to poprawia jakość obrazu i dźwięku.



4

Podłącz przewód sieciowy do sieci.

## Dodatkowe podłączenia

### Do tunera satelitarnego lub cyfrowego z Linią Bezpośredniego Połączenia

Używając funkcji Linii Bezpośredniego Połączenia, możesz oglądać na odbiorniku TV programy z tunera satelitarnego lub cyfrowego podłączonego do tego DVD-VCR, nawet kiedy DVD-VCR jest wyłączony. Kiedy włączysz tuner satelitarny lub cyfrowy, DVD-VCR, nie włączając się, automatycznie przekazuje sygnał z tunera satelitarnego lub cyfrowego do odbiornika TV.

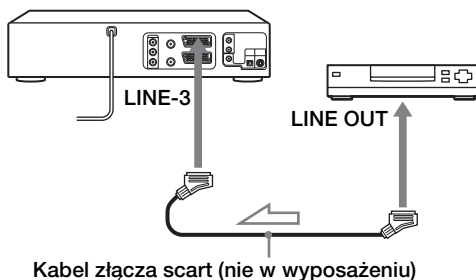

Kabel złącza scart (nie w wyposażeniu)

 : Przepływ sygnału

**1** Podłącz tuner satelitarny lub cyfrowy do złącza LINE-3 jak pokazano wyżej.

**2** Wyłącz DVD-VCR.

Aby oglądać program, włącz tuner satelitarny lub cyfrowy oraz odbiornik TV.

### Uwagi

- Funkcja ta może nie działać w wypadku niektórych tunerów satelitarnych lub cyfrowych.
- Gdy DVD-VCR jest wyłączony, nastaw TV na kanał wideo.
- Funkcja Linii Bezpośredniego Połączenia nie będzie działać właściwie, jeżeli „Tryb Eco.” w menu „OPCJA” jest nastawiony na „Wł.”. Nastaw „Tryb Eco.” na „Wył.” aby zapewnić prawidłowe działanie.

## Krok 4 : Nastawianie DVD-VCR funkcją automatycznego programowania

Zanim pierwszy raz użyjesz DVD-VCR, nastaw go używając funkcji automatycznego programowania. Za pomocą tej funkcji możesz automatycznie ustawiać kanały TV i zegar DVD-VCR\*.

\* tylko SLV-D920 N

### Przed rozpoczęciem...

- Aby sterować DVD-VCR, nastaw TV / DVD-VIDEO na DVD-VIDEO na pilocie (str. 10).

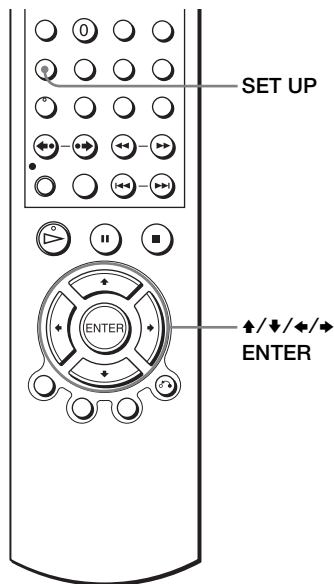

1

Włącz odbiornik TV i ustaw go na kanał wideo.

Jeżeli odbiornik TV nie jest wyposażony w złącze scart (EURO-AV), nastrój odbiornik TV na kanał 32 (początkowy kanał RF dla tego DVD-VCR). Szczegóły dotyczące strojenia odbiornika TV podane są w jego instrukcji obsługi. Jeżeli obraz nie jest wyraźny, zobacz „Aby zmienić kanał RF” na str. 18.

2

Podłącz przewód sieciowy do sieci.

- SLV-D920 N  
DVD-VCR włączy się automatycznie i pojawi się menu „LANGUAGE SET”.
- SLV-D920 R  
DVD-VCR włączy się automatycznie i zacznie się automatyczne strojenie. („LANGUAGE SET” i „WYBÓR KRAJU” są pominięte tylko dla tego modelu.)

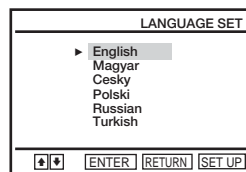



3



Naciśnij  $\uparrow/\downarrow$  aby wybrać żądany język, następnie kilkakrotnie naciśnij ENTER. Pojawi się menu „WYBÓR KRAJU”.

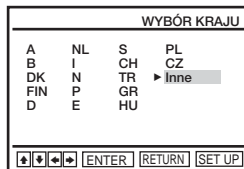

**Skróty dla państw są następujące:**

Skrót	Państwo
A	Austria
B	Belgia
DK	Dania
FIN	Finlandia
D	Niemcy
NL	Holandia
I	Włochy
N	Norwegia
P	Portugalia

Skrót	Państwo
E	Hiszpania
S	Szwecja
CH	Szwajcaria
TR	Turcja
GR	Grecja
HU	Węgry
PL	Polska
CZ	Czechy

4



Naciskaj  $\uparrow/\downarrow/\leftarrow/\rightarrow$  aby wybrać skrót dla Twojego państwa z tablicy w kroku 3, następnie naciśnij ENTER.

Jeżeli nazwa Twojego państwa nie jest zamieszczona, wybierz „Inne”.

DVD-VCR rozpocznie wyszukiwanie wszystkich odbieralnych kanałów i zaprogramuje je (w kolejności odpowiedniej dla obszaru z którego odbierasz).

Jeżeli chcesz zmienić kolejność kanałów lub zablokować niepożądane kanały, zobacz „Zmiana/blokowanie kanałów” na str. 27.

Po zakończeniu przeszukiwania pojawi się bieżący czas dla każdej stacji która transmituje sygnał czasu. Jeżeli czas nie pojawi się, konieczne jest ręczne nastawianie zegara. Zobacz „Nastawianie zegara” na str. 22.

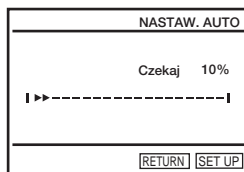

## **Aby anulować funkcję automatycznego programowania**

Naciśnij SET UP.

### **Aby zmienić kanał RF**

Jeżeli obraz na ekranie TV jest niewyraźny, zmień kanał RF na DVD-VCR i odbiorniku TV. Wybierz „Instalacja” w menu „OPCJA”, następnie naciśnij  $\blacktriangle/\blacktriangledown$  aby wybrać „KANAL wyjścia wideo”. Wybierz kanał RF naciskając przyciski  $\blacktriangleleft/\blacktriangleright$  i naciśnij ENTER. Następnie dostrój odbiornik TV do nowego kanału RF, tak aby pojawił się wyraźny obraz.

### **Wskazówka**

- Jeżeli chcesz zmienić język wyświetlenia wskazań na ekranie z nastawionej funkcją automatycznego programowania na inny, zobacz str. 21.

### **Uwagi**

- Przy każdym użyciu funkcji automatycznego programowania, niektóre nastawienia zostaną wyzerowane (timer, itp.). W takim wypadku należy je nastawić ponownie.
- Automatyczne programowanie rozpoczyna się samoistnie tylko przy pierwszym po zakupie DVD-VCR podłączeniu przewodu sieciowego do sieci.
- Jeżeli chcesz znowu używać funkcji automatycznego programowania, wybierz „Instalacja” w menu „OPCJA”, następnie naciśnij  $\blacktriangle/\blacktriangledown$  aby wybrać „Nastaw. Auto”, po czym powtórz krok 3.
- Automatyczne programowanie może zostać wykonane przez naciśnięcie i przytrzymanie  $\blacksquare$  na urządzeniu przez 5 sekund lub dłużej, gdy urządzenie jest wyłączone, a w środku nie znajduje się ani taśma, ani płyta.

# Krok 5 : Wybieranie systemu TV

Konieczne jest wybranie systemu TV odpowiedniego dla obszaru z którego odbierasz program.

## Przed rozpoczęciem...

- Włącz DVD-VCR i odbiornik TV.
- Aby sterować DVD-VCR, nastaw TV / DVD-VIDEO na DVD-VIDEO na pilocie (str. 10).
- Nastaw odbiornik TV na kanał video, aby sygnał z odtwarzacza pojawił się na ekranie TV.
- Jeżeli odtwarzacz DVD jest w trybie odtwarzania, nie jest możliwe wyświetlenie menu nastawiania. Zatrzymaj odtwarzanie DVD.

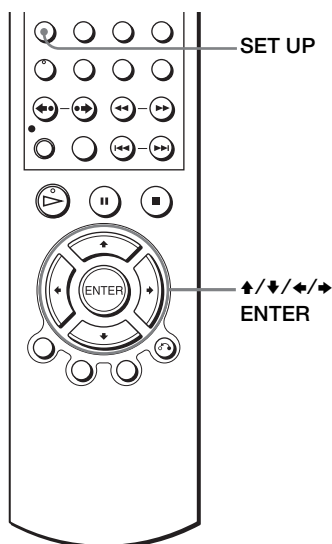

- 1** Naciśnij SET UP, następnie naciśnij aby wybrać (OPTION) po czym naciśnij ENTER.

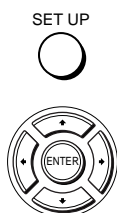

- 2** Naciśnij aby wybrać „Instalacja”, następnie naciśnij ENTER.  
Pojawi się menu „INSTALACJA”.

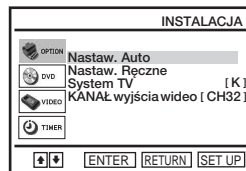

- 3** Naciśnij aby wybrać „System TV”, następnie naciśnij aby wybrać odpowiedni system TV.  
Wybierz „G” dla systemu telewizji B/G lub „K” dla systemu telewizji D/K.



---

**4**

SET UP



Naciśnij SET UP, aby opuścić menu.

---

## Krok 6 : Wybór języka

Możesz zmienić język wyświetleń na ekranie.

### Przed rozpoczęciem...

- Włącz DVD-VCR i odbiornik TV.
- Aby sterować DVD-VCR, nastaw **TV** / **DVD·VIDEO** na **DVD·VIDEO** na pilocie (str. 10).
- Nastaw odbiornik TV na kanał video, aby sygnał z odtwarzacza pojawił się na ekranie TV.
- Jeżeli odtwarzacz DVD jest w trybie odtwarzania, nie jest możliwe wyświetlenie menu nastawiania. Zatrzymaj odtwarzanie DVD.

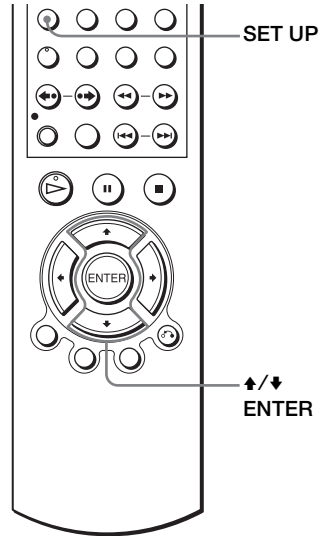

1

SET UP



Naciśnij SET UP, następnie naciśnij  $\uparrow/\downarrow$  aby wybrać  (OPTION) i naciśnij ENTER.



2



Naciśnij  $\uparrow/\downarrow$  aby wybrać „Język”, następnie naciśnij ENTER.  
Pojawi się menu „JĘZYK USTAW.”.



3



Naciśnij  $\uparrow/\downarrow$  aby wybrać żądany język, następnie naciśnij ENTER.

4

SET UP

Naciśnij SET UP, aby opuścić menu.

# Krok 7 : Nastawianie zegara

Aby prawidłowo używać funkcji timera, należy nastawić czas i datę w DVD-VCR.

Funkcja automatycznego nastawiania zegara\* działa tylko gdy stacja nadająca w Twojej okolicy nadaje sygnał czasu.

\* tylko SLV-D920 N

## Przed rozpoczęciem...

- Włącz DVD-VCR i odbiornik TV.
- Aby sterować DVD-VCR, nastaw **TV / DVD-VIDEO** na **DVD-VIDEO** na pilocie (str. 10).
- Nastaw odbiornik TV na kanał wideo, aby sygnał z odtwarzacza pojawił się na ekranie TV.
- Jeżeli odtwarzacz DVD jest w trybie odtwarzania, nie jest możliwe wyświetlenie menu nastawiania. Zatrzymaj odtwarzanie DVD.

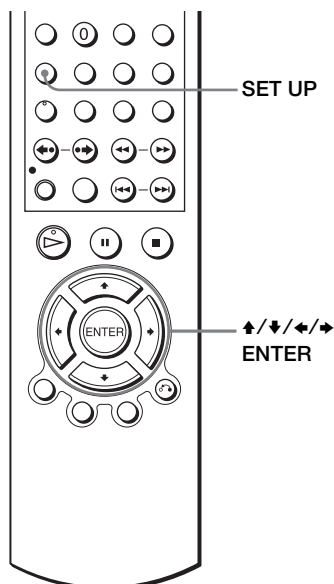

- 1** Naciśnij **SET UP**, następnie naciśnij **▲/▼** aby wybrać **OPTION** i naciśnij **ENTER**.

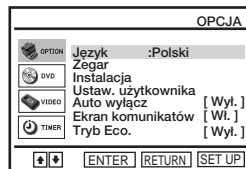

- 2** Naciśnij **▲/▼** aby wybrać „Zegar”, następnie naciśnij **ENTER**.  
Pojawi się menu „ZEGAR USTAW.”.

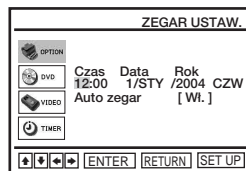

- 3** Naciśnij **▲/▼** aby nastawić godzinę.

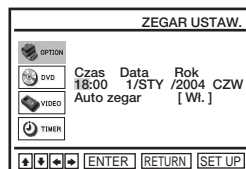

4



Naciśnij **▶** aby wybrać minuty i nastaw minuty naciskając **▲/▼**.

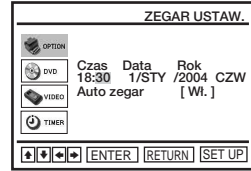

5



Nastaw kolejno dzień, miesiąc i rok, naciskając **▶** aby wybrać pozycję przeznaczoną do nastawienia i naciskaj **▲/▼** aby wybrać cyfry.

Dzień tygodnia ustawiany jest automatycznie.

Dla SLV-D920 R, pominiń kroki 6 i 7.

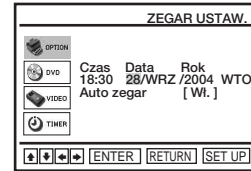

6

Naciśnij **▶** aby wybrać „Auto zegar”.

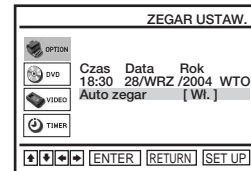

7



Naciskaj **▲/▼** aby wybrać „Wi.” dla funkcji automatycznego nastawiania zegara. (tylko SLV-D920 N)

DVD-VCR automatycznie nastawi zegar zgodnie z sygnałem czasu nadawanym na kanałach od PR 1 do PR 5.

Jeżeli nie potrzebujesz funkcji automatycznego nastawiania zegara, wybierz „Wył.”.

8



Naciśnij ENTER aby zatwierdzić nastawienie.

9

SET UP



Naciśnij SET UP, aby opuścić menu.

### **Wskazówki**

- Jeżeli ustawisz „Auto zegar” w pozycji „Wł.,” funkcja automatycznego nastawiania zegara włączy się za każdym razem gdy wyłączysz DVD-VCR. Czas nastawiany jest automatycznie w oparciu o sygnał czasu stacji (tylko SLV-D920 N).
- Aby podczas nastawiania zmienić cyfry, naciśnij ◀ celem powrotu do pozycji, którą chcesz zmienić, po czym wybierz cyfry naciskając ▲/▼.

### **Uwaga**

- Wyświetlenie zegara pojawia się gdy zostanie wybrany tryb VIDEO i taśma nie jest włożona, albo gdy DVD-VCR jest wyłączony.



# Krok 8 : Programowanie kanałów

Jeżeli nie możesz zaprogramować niektórych kanałów funkcją automatycznego programowania, zaprogramuj je ręcznie.

## Przed rozpoczęciem...

- Włącz DVD-VCR i odbiornik TV.
- Aby sterować DVD-VCR, nastaw **TV** / **DVD-VIDEO** na **DVD-VIDEO** na pilocie (str. 10).
- Nastaw odbiornik TV na kanał wideo, aby sygnał z odtwarzacza pojawił się na ekranie TV.
- Jeżeli odtwarzacz DVD jest w trybie odtwarzania, nie jest możliwe wyświetlenie menu nastawiania. Zatrzymaj odtwarzanie DVD.

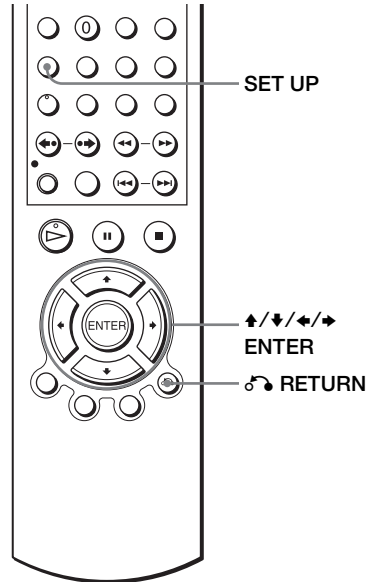

- 1** Naciśnij **SET UP**, następnie naciśnij **↑/↓** aby wybrać **OPTION** i naciśnij **ENTER**.



- 2** Naciśnij **↑/↓** aby wybrać „Instalacja”, następnie naciśnij **ENTER**.  
Pojawi się menu „INSTALACJA”.

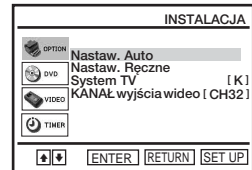

- 3** Naciśnij **↑/↓** aby wybrać „Nastaw. Ręczne”, następnie naciśnij **ENTER**.

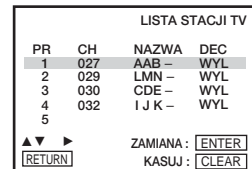

**Ciąg dalszy**

4



Naciśnij  $\uparrow/\downarrow$  aby wybrać wiersz, który chcesz zaprogramować, następnie naciśnij  $\rightarrow$ .

Aby wyświetlić inne strony dla kanałów od 6 do 80, naciśnij kilkakrotnie  $\uparrow/\downarrow$ .

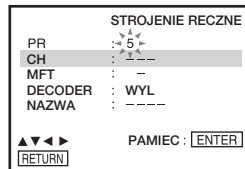

5



Naciśnij kilkakrotnie  $\leftarrow/\rightarrow$  aż żądany kanał zostanie wyświetlony.

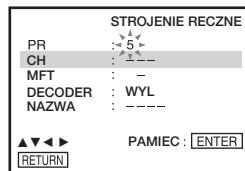

6



Naciśnij  $\uparrow/\downarrow$  aby wybrać „NAZWA”, następnie naciśnij  $\rightarrow$ .

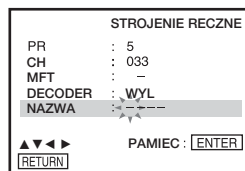

7



Wprowadź nazwę stacji.

1 Naciśnij  $\uparrow/\downarrow$  aby wybrać znak. Za każdym naciśnięciem  $\uparrow$ , znak zmieni się jak pokazano poniżej.  
A  $\rightarrow$  B  $\rightarrow$  ...  $\rightarrow$  Z  $\rightarrow$  0  $\rightarrow$  1  $\rightarrow$  ...  $\rightarrow$  9  
 $\rightarrow$  A

2 Naciśnij  $\rightarrow$  aby wyznaczyć następny znak. Kolejna przestrzeń zaczyna migać.

Aby poprawić znak, naciskaj  $\leftarrow/\rightarrow$  aż zacznie migać znak, który chcesz zmienić, następnie wyznacz go ponownie. Możesz wprowadzić maksymalnie 4 znaki dla nazwy stacji.

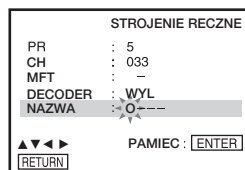

8



Naciśnij ENTER aby potwierdzić nazwę stacji.

9



RETURN

SET UP



Naciśnij  $\curvearrowright$  RETURN, następnie naciśnij SET UP aby opuścić menu.

## Jeżeli obraz jest niewyraźny

Jeżeli obraz nie jest wyraźny, możesz użyć funkcji ręcznego dostrajania (MFT). Po kroku 5 naciśnij **▲/▼** aby wybrać „MFT”. Naciśnij **◀/▶** aby otrzymać wyraźny obraz. Następnie naciśnij ENTER.

### Wskazówki

- Aby nastawić kanał dla dekodera, zobacz „Nastawianie dekodera PAY-TV/Canal Plus (tylko SLV-D920 N)” na str. 33.
- Aby nazwa stacji pojawiła się automatycznie, DVD-VCR musi otrzymać informację o kanale.

### Uwaga

- Podczas regulacji MFT menu może być trudne do odczytania ze względu na interferencję, pochodzącą od odbieranego obrazu.

## Zmiana/blokowanie kanałów

Po wprowadzeniu programów telewizyjnych możesz dowolnie zmieniać numery kanałów. Jeżeli nie używasz jakiegoś kanału lub nadaje na nim stacja, której nie chcesz oglądać, możesz taki kanał zablokować.

Możesz także zmienić nazwy stacji. Jeżeli nazwy stacji nie są wyświetlone, możesz je wprowadzić ręcznie.

## Zmiana numerów kanałów

### Przed rozpoczęciem...

- Włącz DVD-VCR i odbiornik TV.
- Aby sterować DVD-VCR, nastaw **TV** / **DVD-VIDEO** na **DVD-VIDEO** na pilocie (str. 10).
- Nastaw odbiornik TV na kanał wideo, aby sygnał z odtwarzacza pojawił się na ekranie TV.
- Jeżeli odtwarzacz DVD jest w trybie odtwarzania, nie jest możliwe wyświetlenie menu nastawiania. Zatrzymaj odtwarzanie DVD.

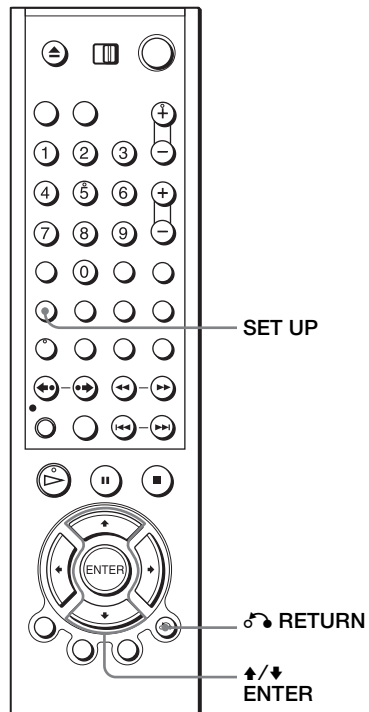

1

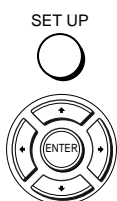

Naciśnij SET UP, następnie naciśnij **▲/▼** aby wybrać  (OPTION) i naciśnij ENTER.



**Ciąg dalszy**

**2**

Naciśnij **▲/▼** aby wybrać „Instalacja”,  
następnie naciśnij ENTER.

Pojawi się menu „INSTALACJA”.

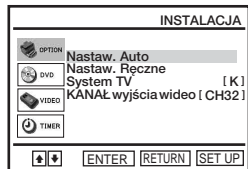
**3**

Naciśnij **▲/▼** aby wybrać „Nastaw. Ręczne”,  
następnie naciśnij ENTER.

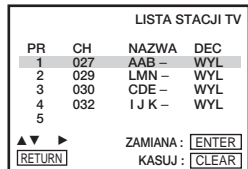
**4**

Naciśnij **▲/▼** aby wybrać wiersz  
zawierający kanał który chcesz zmienić.

Aby wyświetlić inne strony, dla kanałów od  
6 do 80, naciśnij kilkakrotnie **▲/▼**.

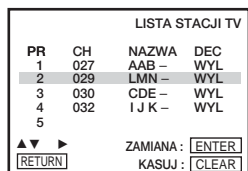
**5**

Naciśnij ENTER, następnie naciśnij **▲/▼**  
aby przejść dożądanego kanału.

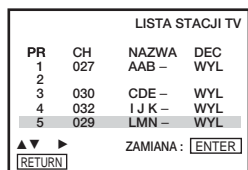
**6**

Naciśnij ENTER aby zatwierdzić nastawienie.

Aby zmienić numer kanału innej stacji, powtórz kroki od 4 do 6.

**7**

RETURN

SET UP



Naciśnij **↶** RETURN, następnie naciśnij SET UP aby opuścić menu.

## Blokowanie niepożądanych kanałów

Po zaprogramowaniu stacji możesz zablokować nieużywane kanały. Zablokowane kanały będą omijane, gdy później będziesz naciskać przyciski PROG +/-.

### Przed rozpoczęciem...

- Włącz DVD-VCR i odbiornik TV.
- Aby sterować DVD-VCR, nastaw TV / DVD-VIDEO na DVD-VIDEO na pilocie (str. 10).
- Nastaw odbiornik TV na kanał wideo, aby sygnał z odtwarzacza pojawił się na ekranie TV.
- Jeżeli odtwarzacz DVD jest w trybie odtwarzania, nie jest możliwe wyświetlenie menu nastawiania. Zatrzymaj odtwarzanie DVD.

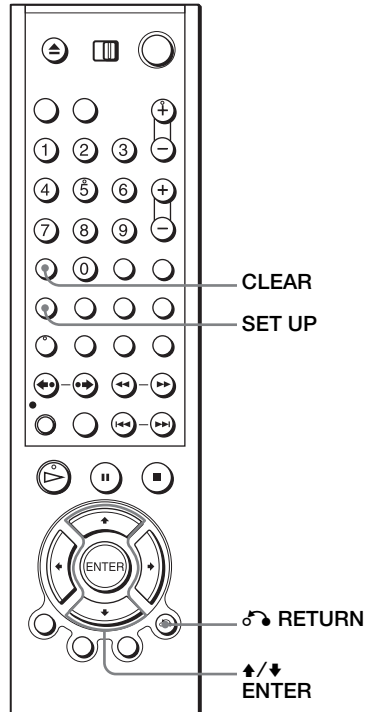

1

SET UP



Naciśnij SET UP, następnie naciśnij aby wybrać (OPTION) i naciśnij ENTER.



2



Naciśnij aby wybrać „Instalacja”, następnie naciśnij ENTER.

Pojawi się menu „INSTALACJA”.

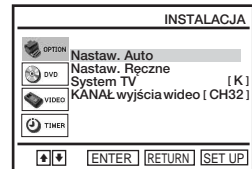

**Ciąg dalszy**

**3**

Naciśnij  $\blacktriangle/\blacktriangledown$  aby wybrać „Nastaw. Ręczne”, następnie naciśnij ENTER.

LISTA STACJI TV			
PR	CH	NAZWA	DEC
1	027	AAB –	WYL
2	029	LMN –	WYL
3	030	CDE –	WYL
4	032	I J K –	WYL
5			

$\blacktriangle$   $\blacktriangledown$   $\blacktriangleright$  ZAMIANA:   
 KASUJ:

**4**

Naciśnij  $\blacktriangle/\blacktriangledown$  aby wybrać wiersz który chcesz wyłączyć z działania.

Aby wyświetlić inne strony, dla kanałów od 6 do 80, naciśnij kilkakrotnie  $\blacktriangle/\blacktriangledown$ .

LISTA STACJI TV			
PR	CH	NAZWA	DEC
1	027	AAB –	WYL
2	029	LMN –	WYL
3	030	CDE –	WYL
4	032	I J K –	WYL
5			

$\blacktriangle$   $\blacktriangledown$   $\blacktriangleright$  ZAMIANA:   
 KASUJ:

**5**

CLEAR



Naciśnij CLEAR.

Wybrany wiersz zostanie skasowany jak pokazano po prawej stronie.

LISTA STACJI TV			
PR	CH	NAZWA	DEC
1	027	AAB –	WYL
2			
3	030	CDE –	WYL
4	032	I J K –	WYL
5			

$\blacktriangle$   $\blacktriangledown$   $\blacktriangleright$  ZAMIANA:   
 KASUJ:

**6**

Powtarzaj kroki 4 i 5 dla każdego kanału, który chcesz zablokować.

**7**

RETURN

Naciśnij  $\curvearrowright$  RETURN, następnie naciśnij SET UP aby opuścić menu.

SET UP

**Uwaga**

- Upewnij się, że prawidłowo wybrałeś kanał, który chcesz zablokować. Jeżeli zablokujesz kanał przez pomyłkę, musisz ponownie nastawić go ręcznie.

## Zmiana nazw stacji

Możesz zmienić lub wprowadzić nazwy stacji (do 4 znaków). Aby nazwa stacji pojawiła się automatycznie, DVD-VCR musi otrzymać informację o kanale.

### Przed rozpoczęciem...

- Włącz DVD-VCR i odbiornik TV.
- Aby sterować DVD-VCR, nastaw TV / DVD-VIDEO na DVD-VIDEO na pilocie (str. 10).
- Nastaw odbiornik TV na kanał wideo, aby sygnał z odtwarzacza pojawił się na ekranie TV.
- Jeżeli odtwarzacz DVD jest w trybie odtwarzania, nie jest możliwe wyświetlenie menu nastawiania. Zatrzymaj odtwarzanie DVD.

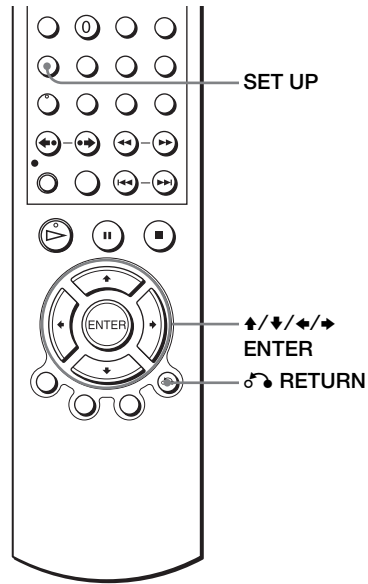

- 1** Naciśnij **SET UP**, następnie naciśnij **↑/↓** aby wybrać **(OPTION)** i naciśnij **ENTER**.

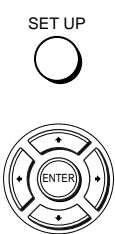

OPCJA	
OPTION	Język :Polski
DVD	Zegar
VIDEO	Instalacja
	Ustaw. użytkownika [ Wyt. ]
	Auto wyłącz [ Wł. ]
	Ekran komunikatów [ Wyt. ]
TIMER	Tryb Eco. [ Wyt. ]
<input type="button" value="↑/↓"/> <input type="button" value="ENTER"/> <input type="button" value="RETURN"/> <input type="button" value="SET UP"/>	

- 2** Naciśnij **↑/↓** aby wybrać „Instalacja”, następnie naciśnij **ENTER**.  
Pojawi się menu „INSTALACJA”.



INSTALACJA	
OPTION	Nastaw. Auto
DVD	Nastaw. Ręczne
VIDEO	System TV [ K ]
	KANAŁ wyjścia wideo [ CH32 ]
TIMER	
<input type="button" value="↑/↓"/> <input type="button" value="ENTER"/> <input type="button" value="RETURN"/> <input type="button" value="SET UP"/>	

- 3** Naciśnij **↑/↓** aby wybrać „Nastaw. Ręczne”, następnie naciśnij **ENTER**.



LISTA STACJI TV			
PR	CH	NAZWA	DEC
1	027	AAB -	WYL
2	029	LMN -	WYL
3	030	CDE -	WYL
4	032	I J K -	WYL
5	033	----	WYL
<input type="button" value="▲▼"/> <input type="button" value="▶"/>			ZAMIANA : <input type="button" value="ENTER"/>
<input type="button" value="RETURN"/>			KASUJ : <input type="button" value="CLEAR"/>

4



Naciśnij **▲/▼** aby wybrać wiersz który chcesz zmienić lub w którym chcesz wprowadzić nazwę stacji, następnie naciśnij **▶**.

Aby wyświetlić inne strony, dla kanałów od 6 do 80, naciśnij kilkakrotnie **▲/▼**.

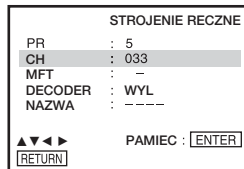

5



Naciśnij **▲/▼** aby wybrać „NAZWA”, następnie naciśnij **▶**.

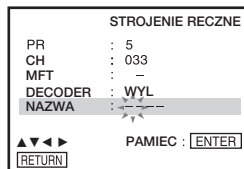

6



Wprowadź nazwę stacji.

1 Naciśnij **▲/▼** aby wybrać znak.  
Za każdym naciśnięciem **▲**, znak zmienia się jak pokazano poniżej.  
**A → B → ... → Z → 0 → 1 → ... → 9 → A**

2 Naciśnij **▶** aby wyznaczyć następny znak.  
Kolejna przestrzeń zaczyna migać.  
Aby poprawić znak, naciskaj **◀/▶** aż zacznie migać znak, który chcesz zmienić, następnie wyznacz go ponownie.  
Możesz zaprogramować maksymalnie 4 znaki dla nazwy stacji.

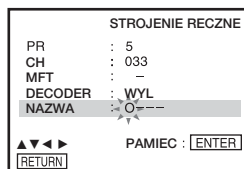

7



Naciśnij **ENTER** aby potwierdzić nową nazwę.

8



RETURN

SET UP



Naciśnij **RETURN**, następnie naciśnij **SET UP** aby wyjść z menu.



# Nastawianie dekodera PAY-TV/Canal Plus Plus (tylko SLV-D920 N)

Jeżeli podłączysz dekodery (nie w wyposażeniu) do DVD-VCR, możesz oglądać lub nagrywać programy PAY-TV/Canal Plus.

## Podłączanie dekodera

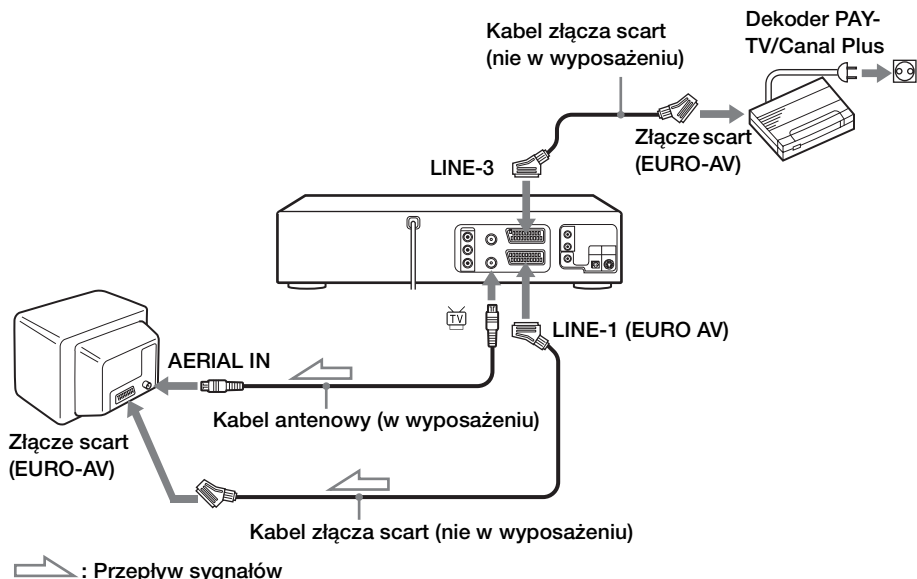

Przygotowanie

Ciąg dalszy

## Nastawianie kanałów PAY-TV/Canal Plus

Aby oglądać lub nagrywać programy PAY-TV/Canal Plus, nastaw DVD-VCR na odbiór tych kanałów za pomocą wyświetlenia na ekranie.

Aby prawidłowo ustawić kanały, należy wykonać wszystkie kroki poniżej.

### Przed rozpoczęciem...

- Włącz DVD-VCR i odbiornik TV.
- Aby sterować DVD-VCR, nastaw **TV / DVD-VIDEO** na **DVD-VIDEO** na pilocie (str. 10).
- Nastaw odbiornik TV na kanał video, aby sygnał z odtwarzacza pojawił się na ekranie TV.
- Jeżeli odtwarzacz DVD jest w trybie odtwarzania, nie jest możliwe wyświetlenie menu nastawiania. Zatrzymaj odtwarzanie DVD.

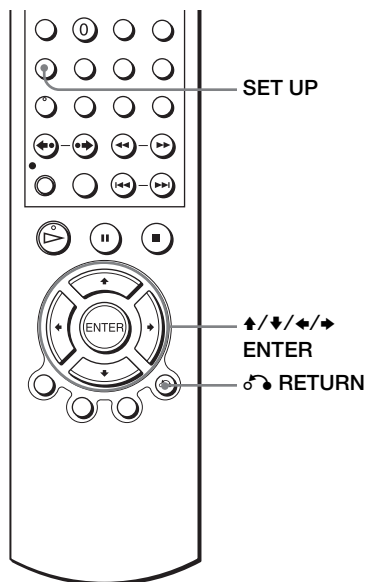

- 1**      SET UP      Naciśnij SET UP, następnie naciśnij  $\uparrow/\downarrow$  aby wybrać  (OPTION) i naciśnij ENTER.



- 2**      Naciśnij  $\uparrow/\downarrow$  aby wybrać „Instalacja”, następnie naciśnij ENTER.  
Pojawi się menu „INSTALACJA”.

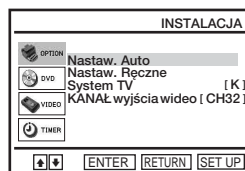

- 3**      Naciśnij  $\uparrow/\downarrow$  aby wybrać „Nastaw. Ręczne”, następnie naciśnij ENTER.

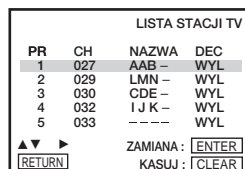

4



Naciśnij **↑/↓** aby wybrać wiersz który chcesz ustawić dla dekodera, następnie naciśnij **→**.

Aby wyświetlić pozycje od 6 do 80, naciskaj wielokrotnie **↑/↓**.

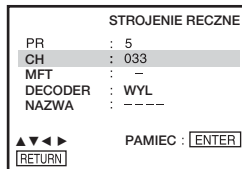

5



Naciśnij **↑/↓** aby wybrać „DECODER”.

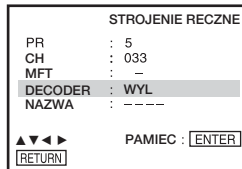

6



Naciśnij **→**, aby nastawić „DECODER” na „WŁ”, następnie naciśnij ENTER.

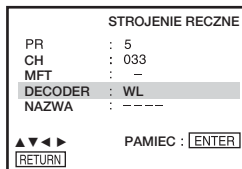

7



RETURN

SET UP



Naciśnij **↻** RETURN, następnie naciśnij SET UP aby opuścić menu.

# Odtwarzanie płyt **DVD-V** **DVD-RW** **VCD** **CD** **DATA-CD**

Zależnie od płyty, niektóre operacje mogą się różnić lub być niedostępne. Sprawdź w instrukcji obsługi dostarczonej razem z płytą.

## Przed rozpoczęciem...

- Włącz DVD-VCR i odbiornik TV.
- Nastaw odbiornik TV na kanał wideo, aby sygnał z odtwarzacza pojawił się na ekranie TV.
- Nastaw TV / DVD-VIDEO na DVD-VIDEO, następnie naciśnij **SELECT DVD** aby sterować odtwarzaczem DVD (str. 10).

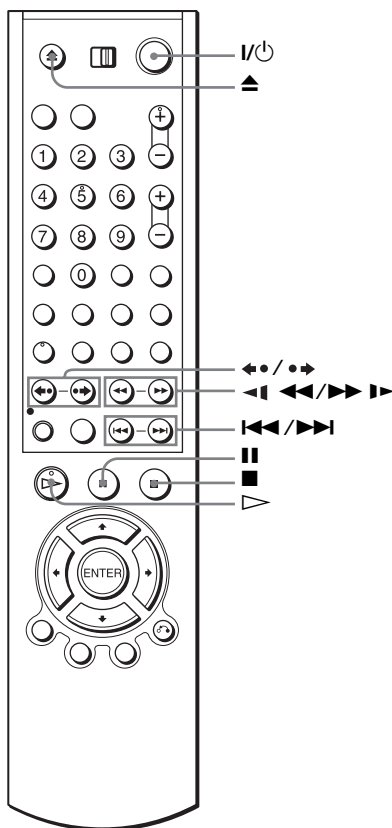

1

Naciśnij **▲** aby otworzyć tacę płyty i położyć na niej płytę.



odtwarzaną stroną skierowaną do dołu



Naciśnij .

Taca płyty zamknie się i odtwarzacz DVD rozpocznie odtwarzanie.

Na wyświetlaczu ukaże się czas odtwarzania.\*

Zależnie od płyty, na ekranie TV może się ukazać menu.

Dla płyt DVD, zobacz str. 72.

Dla płyt VIDEO CD, zobacz str. 94.

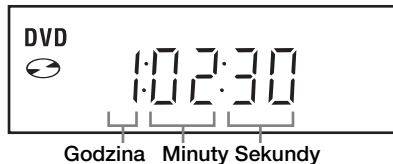

\* „-----” pojawi się, gdy płyta nie jest włożona.

### Dodatkowe czynności

Aby	Naciśnij
Zatrzymać odtwarzanie	■
Zrobić pauzę w odtwarzaniu*1	
Wznówić odtwarzanie po pauzie	▷
Przejsć do następnej klatki w trybie pauzy	•➡ SKIP
Przejsć do poprzedniej klatki w trybie pauzy	◀• REPLAY
Przejsć do następnego rozdziału, ścieżki lub sceny w trybie ciągłego odtwarzania	▶▶ NEXT na pilocie lub ▶▶ na urządzeniu
Cofnąć do poprzedniego rozdziału, ścieżki lub sceny w trybie ciągłego odtwarzania	◀◀ PREV na pilocie lub ◀◀ na urządzeniu
Powtórzyć poprzednią scenę przez 10 sekund w trybie ciągłego odtwarzania*2 (Błyskawiczne powtórzenie)	◀• REPLAY
Szybko przejsć o 30 sekund do przodu bieżącej sceny, w trybie ciągłego odtwarzania*2*3 (Błyskawiczne przejście do przodu)	•➡ SKIP
Zatrzymać odtwarzanie i wyjąć płytę	⏏

\*1 Jeżeli zrobisz pauzę trwającą ponad 5 minut, odtwarzacz DVD zatrzyma się automatycznie.

\*2 Tylko dla płyt DVD VIDEO, DVD-RW/DVD-R i DVD+RW/DVD+R

\*3 Możesz nacisnąć •➡ SKIP maksymalnie 4 razy. Pozwala to na przejście do przodu w sumie o 2 minuty.

### Wskazówki

- Funkcja Błyskawicznego powtórzenia przydaje się do obejrzenia niezauważonej sceny lub dialogu.
- Funkcja Błyskawicznego przejścia do przodu przydaje się do pominięcia sceny, której nie chcemy oglądać.

## Uwagi

- W przypadku niektórych scen użycie funkcji Błyskawicznego powtórzenia lub Błyskawicznego przejścia do przodu może nie być możliwe.
- Przelączenie pomiędzy oryginałem (ORG) i playlistą (PL) na płycie nagranej w trybie VR jest możliwe tylko wtedy, gdy płyta jest zatrzymana. Naciskaj TOP MENU aby przelączać pomiędzy ORG i PL.

## Aby powrócić do odtwarzania bieżącej płyty (Powrót do odtwarzania)

Odtwarzacz DVD zapamięta punkt w którym płyta została zatrzymana, nawet jeśli odtwarzacz DVD wejdzie w tryb gotowości przez naciśnięcie I/⏻.

**1** Gdy odtwarzasz płytę, naciśnij ■ aby zatrzymać odtwarzanie.

**2** Naciśnij ▷.

Odtwarzacz DVD zaczyna odtwarzanie od punktu, w którym płyta została zatrzymana w kroku 1.

## Wskazówka

- Aby zacząć odtwarzanie od początku płyty, naciśnij dwukrotnie ■, następnie naciśnij ▷.

## Aby szybko odnaleźć punkt, odtwarzając płytę szybko do przodu lub do tyłu w trybie ciągłego odtwarzania

Naciśnij ◀◀ lub ▶▶ na pilocie (albo naciśnij i przytrzymaj ◀◀ lub ▶▶ na urządzeniu).

Za każdym naciśnięciem przycisku prędkość odtwarzania zmienia się następująco.

- DVD:  
PLAY → FF1/FR1 → FF2/FR2 → FF3/FR3 → FF4/FR4 → FF5/FR5 → FF6/FR6
- CD, MP3 i VIDEO CD:  
PLAY → FF1/FR1 → FF2/FR2 → FF3/FR3

Gdy znajdziesz żądany punkt, naciśnij ▷.

## Uwaga

- Operacja szybkiego odtwarzania do tyłu może nie być możliwa dla płyt CD, MP3 i VIDEO CD, zależnie od metody ich nagrania.

## Aby oglądać obraz w ruchu zwolnionym w trybie ciągłego odtwarzania (tylko DVD i VIDEO CD)

Naciśnij III, następnie naciśnij ◀◀ lub ▶▶. Za każdym naciśnięciem przycisku prędkość odtwarzania zmienia się cyklicznie w następujący sposób.

3 ◀◀\*/3 ▶▶ → 2 ◀◀\*/2 ▶▶ → 1 ◀◀\*/1 ▶▶

- \* Nie można oglądać zwolnionego odtwarzania do tyłu w wypadku płyt DVD-RW w trybie VR. Zwolnione odtwarzanie do tyłu może nie być także możliwe dla niektórych płyt VIDEO CD, zależnie od metody ich nagrania.

Aby powrócić do normalnego odtwarzania, naciśnij ▷.

### Wskazówki

- Aby nastawić timer wideo podczas odtwarzania DVD, polecamy wykonanie tej operacji jako „Nagrywanie z szybkim timerem” (str. 96).
- Podczas odtwarzania DVD odtwarzacz DVD-VCR nie wchodzi w tryb gotowości, nawet jeśli magnetowid zatrzyma nagrywanie.

### Uwagi

- Możesz zmienić rodzaj ekranu przy użyciu menu „NASTAW. EKRANU”. (Zobacz „Nastawienie ekranu” na str. 64.)
- Nie wykonuj odtwarzania VIDEO podczas odtwarzania płyty.
- Jeżeli odtwarzasz porysowaną płytę DVD lub VIDEO CD, odtwarzacz może zatrzymać odtwarzanie w punkcie w którym jest rysa.
- Z wyjątkiem normalnego odtwarzania lub odtwarzania FF1, brak jest dźwięku.
- Płyty nagrane w trybie VR z sygnałem Jednokrotnego Kopiowania nie mogą być odtwarzane ze względu na ochronę praw autorskich.
- Odtwarzanie playlist dłuższych niż 10 godzin nagranych w trybie VR nie jest gwarantowane.

### Uwagi o odtwarzaniu ścieżek dźwiękowych DTS\* na CD

- Podczas odtwarzania płyt CD zakodowanych w DTS, audio nie będzie wyprowadzane przez analogowe złącza stereofoniczne. Aby uniknąć ewentualnego uszkodzenia systemu audio, użytkownik powinien zachować odpowiednią ostrożność gdy analogowe złącza stereofoniczne odtwarzacza DVD podłączone są do systemu wzmacniacza.
- Nie odtwarzaj ścieżek dźwiękowych DTS bez podłączenia najpierw odtwarzacza DVD do komponentu audio z wbudowanym dekodere DTS. Odtwarzacz DVD wyprowadza sygnał DTS przez złącza DIGITAL AUDIO OUT (COAXIAL lub OPTICAL), nawet jeśli „DTS” jest nastawione na „Wył.” w menu „NASTAW. AUDIO” (str. 62), może więc ogłuszyć słuchającego lub spowodować uszkodzenie głośników.

### Uwagi o odtwarzaniu płyt DVD ze ścieżką dźwiękową DTS

- Sygnały audio DTS są wyprowadzane tylko przez złącze DIGITAL AUDIO OUT (COAXIAL lub OPTICAL).
- Gdy odtwarzasz płytę DVD ze ścieżkami dźwiękowymi DTS, nastaw „DTS” na „Wł.” w menu „NASTAW. AUDIO” (str. 62). Nie można wybrać strumienia audio DTS gdy „DTS” jest nastawione na „Wył.”.
- Gdy podłączysz odtwarzacz do sprzętu audio bez dekodera DTS, nie nastawiaj „DTS” na „Wł.” w menu „NASTAW. AUDIO” (str. 62). Głośne szumy mogą się pojawić z głośników, ogłuszając słuchacza lub powodując uszkodzenie głośników.

\* „DTS” i „DTS Digital Out” są znakami handlowymi Digital Theater Systems, Inc.

# Przewodnik po wyświetleniach na ekranie **DVD-V** **DVD-RW** **VCD** **CD**

Możesz sprawdzić informacje o płycie podczas odtwarzania.

Wyświetlana zawartość różni się, zależnie od rodzaju odtwarzanej płyty.

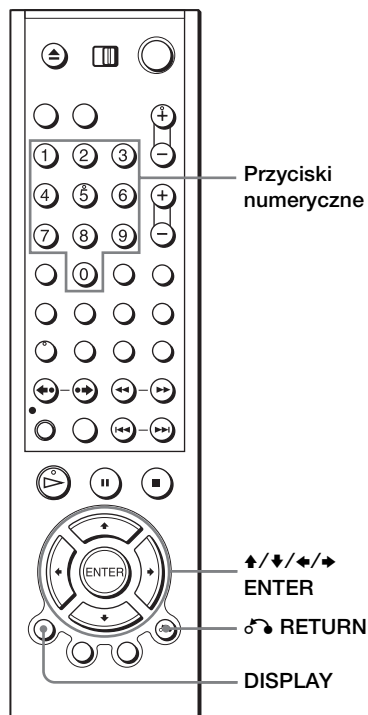

Naciśnij DISPLAY podczas odtwarzania. Pojawią się następujące informacje; rodzaj płyty, numer bieżącego tytułu/ścieżki, numer bieżącego rozdziału, pozycja licznika, język narracji, język napisów oraz nastawienie trybu Custom AV. Skrótów dla języków, zobacz „DVD Audio/Język napisów” na str. 127.

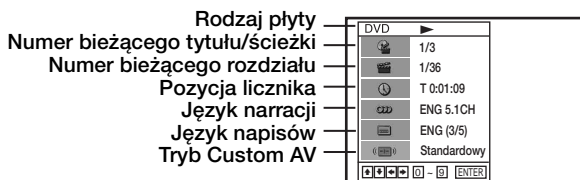

## Uwaga

- Nie można wybierać pozycji z informacji o płycie gdy płyta jest zatrzymana.



## Aby odtworzyć żądany tytuł/ścieżkę lub rozdział

Możesz odtwarzać żądany tytuł/ścieżkę lub rozdział za pomocą tego menu.

- 1 Naciśnij  $\uparrow/\downarrow$  podczas odtwarzania, aby wybrać żądaną pozycję.
- 2 Naciśnij  $\leftarrow/\rightarrow$  aby zmienić pozycję.
- 3 Naciśnij ENTER aby zacząć odtwarzanie.
- 4 Naciśnij DISPLAY lub  $\text{↵}$  RETURN aby wyłączyć menu.

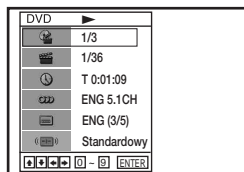

Ikona tytułu/ścieżki lub rozdziału pojawi się na ekranie odtwarzania DVD, po czym pojawi się numer bieżącego tytułu/ścieżki lub rozdziału i pozycja licznika.

## Aby odtwarzać od żądanej pozycji licznika tytułu/ścieżki

Możesz odtwarzać od żądanej pozycji licznika tytułu/ścieżki za pomocą tego menu.

- 1 Naciśnij  $\uparrow/\downarrow$  podczas odtwarzania aby wybrać ikonę pozycji licznika.
- 2 Wprowadź żądany wykorzystany czas odtwarzania bieżącego tytułu/ścieżki, używając przycisków numerycznych.
- 3 Naciśnij ENTER aby zacząć odtwarzanie.
- 4 Naciśnij DISPLAY lub  $\text{↵}$  RETURN aby wyłączyć menu.

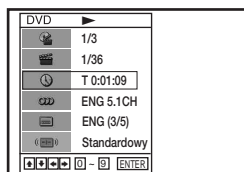

### Wskazówka

- Możesz zmienić dane pozycji licznika (czas odtwarzania lub pozostały czas), używając  $\leftarrow/\rightarrow$  (tylko DVD i CD).

### DVD

Wskazanie	Informacja licznika
T * : ** : **	Wykorzystany czas odtwarzania bieżącego tytułu
T- * : ** : **	Pozostały czas bieżącego tytułu
C * : ** : **	Wykorzystany czas odtwarzania bieżącego rozdziału
C- * : ** : **	Pozostały czas bieżącego rozdziału

## CD

Wskazanie	Informacja licznika
T * : ** : **	Wykorzystany czas odtwarzania bieżącej ścieżki
T- * : ** : **	Pozostały czas bieżącej ścieżki
D * : ** : **	Wykorzystany czas odtwarzania płyty
D- * : ** : **	Pozostały czas płyty

### Uwagi

- Wyświetlenie może nie zmienić się zgodnie z wykonywanymi operacjami, zależnie od płyty.
- Wyświetlacz kontynuuje pokazywanie czasu odtwarzania, nawet jeśli dane pozycji licznika na wyświetleniu na ekranie zostaną zmienione.
- Pozostały czas bieżącej ścieżki i płyty może nie być właściwie pokazany dla płyt CD z systemem Copy Control, płyt CD EXTRA lub płyt CD z nadrukiem obwoluty, itp.

### Regulowanie odtwarzanego obrazu (Tryb Custom AV)

Możesz wyregulować z odtwarzacza sygnał wideo płyty DVD lub VIDEO CD (z wyłączoną funkcją PBC), aby otrzymać żądaną jakość obrazu. Wybierz nastawienie, które najbardziej odpowiada oglądanym programom.

- 1 Naciśnij **↑/↓** podczas odtwarzania, aby wybrać ikonę trybu Custom AV.

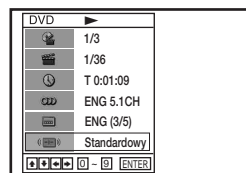

- 2 Naciśnij **←/→** aby zmienić nastawienie.

Nastawienie	Nastawienie wideo	Nastawienie audio
Dynamiczny2	Wytwarza bardziej dynamiczny obraz niż Dynamiczny1, zwiększając kontrast obrazu i intensywność koloru.	Pełny (modulowany) dźwięk, o jeszcze wyraźniejszych sopranach i basach niż przy Dynamiczny1.
Dynamiczny1	Wytwarza wyrazisty, dynamiczny obraz, zwiększając kontrast obrazu i wyrazistość koloru.	Pełny (modulowany) dźwięk o wyraźnych sopranach i basach.
Standardowy	Wyłączony (Nastawienie domyślne) Wyświetla standardowy obraz.	Dźwięk standardowy.
Kino1	Biele stają się ostrzejsze, czernie głębsze, a kontrast kolorystyczny ulega zwiększeniu.	Potężny dźwięk o mocnych basach.
Kino2	Wydobywa detale na ciemnych fragmentach obrazu, za pomocą podwyższenia poziomu czerni.	Potężny dźwięk o basach jeszcze mocniejszych niż przy Kino1.

### Wskazówka

- Jeśli oglądasz film, rekomendujemy „Kino1” lub „Kino2”.

# Blokowanie tacy płyty (Blokada rodzicielska)

**DVD-V DVD-RW VCD CD DATA-CD**

Możesz zablokować tacę płyty, aby nie została otwarta przez pomyłkę.

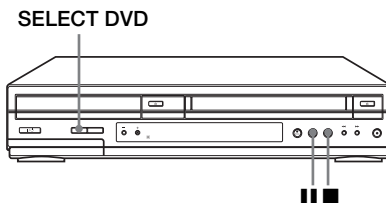

## Aby zablokować tacę płyty

Gdy odtwarzacz DVD-VCR jest włączony, naciśnij jednocześnie ■, II i SELECT DVD na urządzeniu. Na wyświetlaczu pojawi się „LOCK”. Taca płyty jest zablokowana.

## Aby odblokować tacę płyty

Naciśnij jednocześnie ■, II i SELECT DVD na urządzeniu. Taca płyty zostanie odblokowana.

## Uwagi

- Jeżeli zablokujesz tacę płyty gdy jest otwarta, zostanie zablokowana po zamknięciu.
- Nie jest możliwe zablokowanie tacy płyty gdy odtwarzacz DVD-VCR jest wyłączony. Jeżeli odtwarzacz DVD-VCR jest włączony, możesz zablokować tacę płyty w trybie odtwarzania lub w trybie zatrzymania.

# Odtwarzanie taśmy **VHS**

## Przed rozpoczęciem...

- Włącz DVD-VCR i odbiornik TV.
- Nastaw odbiornik TV na kanał wideo, aby sygnał z odtwarzacza pojawił się na ekranie TV.
- Nastaw **TV / DVD-VIDEO** na **DVD-VIDEO**, następnie naciśnij **SELECT VIDEO** aby sterować magnetowidem (str. 10).

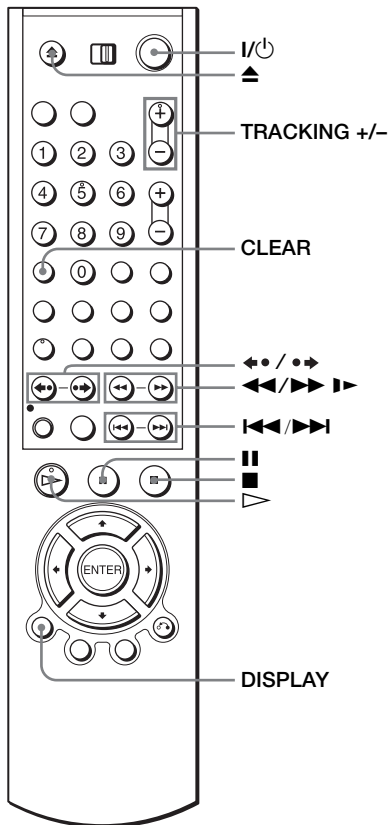

**1**

Włóż taśmę.

Magnetowid rozpocznie odtwarzanie automatycznie gdy włożysz taśmę z usuniętą fiszką zabezpieczającą.

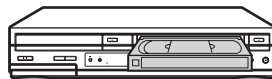

**2**



Naciśnij ▶.

Na wyświetlaczu ukaze się czas odtwarzania.

Taśma przewinie się do tyłu automatycznie po dobiegnięciu do końca.



Godzina    Minuta    Sekunda

**Dodatkowe czynności**

Aby	Naciśnij
Zatrzymać odtwarzanie	■
Zrobić pauzę w odtwarzaniu*	
Wznović odtwarzanie po pauzie	lub ▷
Przewinąć taśmę do przodu	▶▶ podczas zatrzymania
Przewinąć taśmę do tyłu	◀◀ podczas zatrzymania
Wyjąć kasetę	▲

\* Jeżeli zostawisz magnetowid w trybie pauzy ponad 5 minut, magnetowid automatycznie powróci do odtwarzania.

**Aby wyłączyć zasilanie podczas przewijania do tyłu (Wyłączanie przy przewijaniu)**

Naciśnij I/⏮ gdy taśma przewija się do tyłu. Zasilanie wyłączy się, ale taśma będzie się dalej przewijać, aż dojdzie do końca.

**Aby odtwarzać/przeszukiwać z różną prędkością**

Możliwości odtwarzania	Czynność
Monitorowanie obrazu podczas szybkiego przewijania lub cofania taśmy	Podczas szybkiego przewijania taśmy przytrzymaj wciśnięty ▶▶. Podczas cofania taśmy, przytrzymaj wciśnięty ◀◀.
Odtwarzanie z większą prędkością	<ul style="list-style-type: none"> <li>Podczas odtwarzania naciśnij krótko ▶▶ lub ◀◀. Taśma będzie kontynuować odtwarzanie z prędkością 5 razy większą niż normalna.</li> <li>Podczas odtwarzania, przytrzymaj wciśnięty ▶▶ lub ◀◀. Taśma będzie kontynuować odtwarzanie z prędkością 5 razy większą niż normalna. Gdy zwolnisz przycisk, będzie kontynuowane normalne odtwarzanie.</li> </ul>
Odtwarzanie w zwolnionym tempie* <sup>1</sup>	Podczas pauzy naciśnij ▶▶.
Powtórzenie poprzedniej sceny w trybie ciągłego odtwarzania* <sup>2</sup> (Błyskawiczne powtórzenie)	Podczas odtwarzania naciśnij ◀•REPLAY.
Przejsie o 30 sekund do przodu bieżącej sceny w trybie ciągłego odtwarzania* <sup>3</sup> (Błyskawiczne pomijanie)	Podczas odtwarzania naciśnij •▶SKIP.
Odtwarzanie z różną prędkością (Odtwarzanie z szybkim wyborem prędkości)	Podczas odtwarzania naciśnij I◀◀ lub ▶▶I. Możesz następująco zmienić prędkość odtwarzania. REW* <sup>4</sup> ↔ -PLAY2 ↔ -PLAY ↔ -SLOW ↔ STILL ↔ SLOW ↔ PLAY ↔ PLAY2 ↔ FF* <sup>5</sup>

**Ciąg dalszy**

- \*<sup>1</sup> Możesz zmienić prędkość odtwarzania w zwolnionym tempie, naciskając ►► lub ◀◀.
- \*<sup>2</sup> Przez 10 sekund w trybie SP lub LP, przez 15 sekund w trybie EP
- \*<sup>3</sup> Możesz nacisnąć ●► SKIP maksymalnie 4 razy. Pozwala to na przejście do przodu w sumie o 2 minuty.
- \*<sup>4</sup> „REW” miga na wyświetlaczu.
- \*<sup>5</sup> „FF” miga na wyświetlaczu.

### **Aby odtworzyć ostatnio oglądaną scenę**

Możesz natychmiast przewinąć i odtworzyć scenę, którą chcesz ponownie obejrzeć.

Podczas odtwarzania naciśnij ◀◀ REPLAY (zobacz „Aby odtwarzać/przeszukiwać z różną prędkością” na str. 45).

### **Aby pominąć odtwarzanie**

Możesz pominąć scenę, której nie chcesz oglądać i powrócić do odtwarzania.

Podczas odtwarzania naciśnij ●► SKIP (zobacz „Aby odtwarzać/przeszukiwać z różną prędkością” na str. 45).

### **Aby kontynuować normalne odtwarzanie**

Naciśnij ▷.

### **Aby nastawić system telewizji kolorowej**

Jeżeli odtwarzany obraz nie jest kolorowy lub podczas odtwarzania pojawiają się pasy, ustaw „System kolor.” w menu „USTAW. UŻYTKOWNIKA” zgodnie z systemem, w którym nagrana była taśma (str. 110). (Normalnie ustaw tę opcję w pozycji „Auto”.)

### **Aby używać licznika czasu**

Naciśnij CLEAR w punkcie na taśmie, który chcesz później odnaleźć. Licznik na wyświetlaczu wyzeruje się do „0:00:00”.



Aby wyświetlić licznik na ekranie TV, naciśnij DISPLAY podczas normalnego odtwarzania.

### **Wskazówka**

- Przyciskami TRACKING +/- wyreguluj obraz gdy:
  - Podczas odtwarzania w zwolnionym tempie pojawią się pasy.
  - Podczas pauzy pojawią się pasy na górze lub na dole ekranu.
  - Obraz drga podczas pauzy.

**Uwagi**

- Taśmy nagrane na innych magnetowidach w trybie LP mogą być odtwarzane na tym magnetowidzie, ale bez gwarancji jakości obrazu.
- Za każdym włożeniem taśmy licznik wyzeruje się do „0:00:00”.
- Licznik przestaje odliczać, gdy przewija się nie nagrana część taśmy.
- W zależności od posiadanego odbiornika TV, podczas odtwarzania taśmy nagranej w systemie NTSC mogą wystąpić następujące zjawiska:
  - Obraz stanie się czarno-biały.
  - Obraz drga.
  - Na ekranie odbiornika TV nie pojawia się obraz.
  - Na ekranie odbiornika TV pojawiają się poziome czarne pasy.
  - Nasylenie koloru zwiększa się lub zmniejsza.
- Po 10 godzinach licznik na wyświetlaczu powróci do „0:00:00” i liczenie rozpocznie się od nowa.
- Podczas odtwarzania z różną prędkością dźwięk jest wytłumiony.
- Na obrazie mogą ukazać się zakłócenia podczas odtwarzania do tyłu z dużą prędkością.
- Podczas odtwarzania taśmy możesz wyświetlić menu nastawiania, ale funkcja pilota automatycznie przełączy się na DVD. Naciśnij SET UP, aby opuścić menu.
- Zatrzymaj odtwarzanie płyty gdy odtwarzasz wideo.
- Obraz powraca z ruchu zwolnionego do tyłu do normalnego odtwarzania po 30 sekundach.

# Nagrywanie programów TV **VHS**

## Przed rozpoczęciem...

- Włącz DVD-VCR i odbiornik TV.
- Przełącz selektor wejścia na odbiorniku TV aby sygnał z odtwarzacza pojawił się na ekranie TV.
- Nastaw **TV / DVD-VIDEO** na **DVD-VIDEO**, następnie naciśnij **SELECT VIDEO** aby sterować magnetowidem (str. 10).
- Aby nagrać z dekodera, włącz go.
- Upewnij się, że taśma jest dłuższa niż planowany całkowity czas nagrywania.

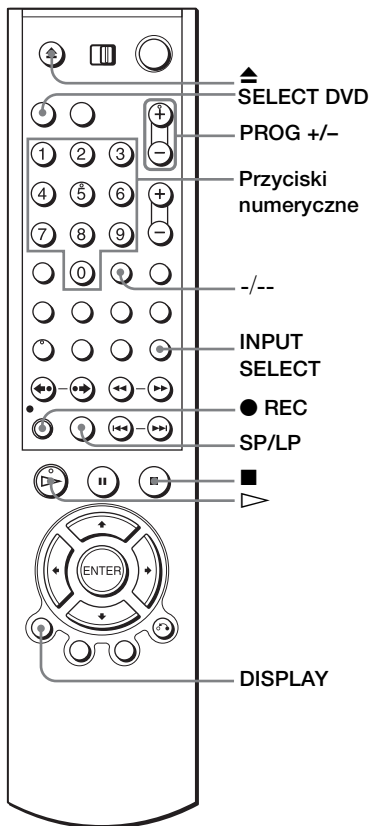

**1**

Włóż kasetę z nieusuniętą fiszką zabezpieczającą przed przypadkowym skasowaniem nagrania.

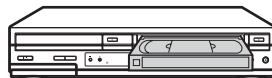



**2**• PROG/  
TRACKING

- Aby nagrać z normalnego kanału, naciskaj PROG +/- aż numer żądanego kanału pojawi się na wyświetlaczu.

INPUT  
SELECT

- Aby nagrać z dekodera lub innego źródła podłączonego do jednego lub więcej wejść LINE, naciskaj INPUT SELECT aż podłączona linia ukaże się na wyświetlaczu.

**3**

SP / LP



Naciśnij SP/LP, aby wybrać prędkość taśmy SP lub LP.

LP (Long Play – wydłużone odtwarzanie) zapewnia dwukrotnie dłuższy czas nagrywania niż SP. Jednakże SP (Standard Play – normalne odtwarzanie) daje lepszą jakość obrazu i dźwięku.

**4**

• REC



Naciśnij ● REC, aby rozpocząć nagrywanie.

Wskaźnik nagrywania zapala się na czerwono na wyświetlaczu.



Wskaźnik nagrywania

### Aby zatrzymać nagrywanie

Naciśnij ■.

## Aby sprawdzić pozostały czas

Naciśnij DISPLAY trzy razy. Gdy wyświetlenie jest na ekranie, naciśnij DISPLAY ponownie aby sprawdzić pozostały czas.

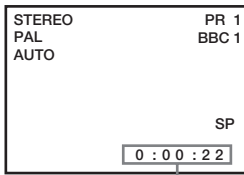

Licznika czasu



Pozostała długość taśmy

Aby otrzymać dokładne wskazanie pozostałego czasu, należy pamiętać o nastawieniu „Wybierz taśmę” w menu „NASTAW. WIDEO” zgodnie z rodzajem używanej taśmy (str. 105).



## Maksymalny czas nagrywania

Długość taśmy	SP	LP
E-180	3 godz.	6 godz.
E-240	4 godz.	8 godz.
E-260	4 godz. 20 min.	8 godz. 40 min.
E-300	5 godz.	10 godz.

## Aby podczas nagrywania oglądać inny program telewizyjny

- 1 Jeżeli odbiornik TV jest podłączony do magnetowidu przez połączenie A/V, nastaw odbiornik TV na wejście z anteny, jeżeli nie, to pomij ten krok.
- 2 Wybierz inny kanał na odbiorniku TV.

## Aby oglądać DVD podczas nagrywania

- 1 Naciśnij SELECT DVD aby sterować odtwarzaczem DVD.
  - 2 Naciśnij  i połóż płytę na tacy płyty.
  - 3 Naciśnij .
- Taca płyty zamknie się i odtwarzacz DVD rozpocznie odtwarzanie. Ekran odbiornika TV automatycznie zmieni się na ekran odtwarzania DVD.

## Aby ochronić nagranie

Aby zabezpieczyć nagranie przed przypadkowym skasowaniem, usuń fiszkę zabezpieczającą jak pokazano na rysunku. Aby znowu nagrać na taśmie, zakryj otwór po fiszce taśmą samoprzylepną.

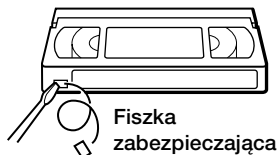

## Wskazówki

- Aby wybrać pozycję programu, możesz użyć przycisków numerycznych na pilocie. Dla liczb dwucyfrowych naciśnij +/- (rozszerzenie do dziesiątek), a następnie przyciski numeryczne.
- Jeżeli podłączysz dodatkowy sprzęt do złącza lub gniazdka LINE, możesz wybrać sygnał wejścia przyciskami INPUT SELECT lub PROG +/-.
- Wyświetlenia na ekranie odbiornika TV przekazują informacje o taśmie, lecz nie zostaną one nagrane na taśmie.
- Jeżeli podczas nagrywania nie chcesz oglądać telewizji, możesz wyłączyć odbiornik TV. Gdy używasz dekodera, pamiętaj, aby był włączony.

## Uwagi

- Jeżeli część taśmy nagrana jest w systemie PAL (MESECAM), a część w systemie NTSC, odczyt licznika będzie nieprawidłowy. Niezgodność wynika z różnic w cyklach zliczających obu systemów video.
- Nie możesz oglądać programu PAY-TV/Canal Plus podczas nagrywania innego programu PAY-TV/Canal Plus.
- Pozostała długość taśmy może nie być dokładnie pokazana dla taśm krótkich, np. T-20 lub T-30, lub taśm nagranych w trybie LP.
- Pozostały czas taśmy służy tylko do przybliżonych obliczeń.
- Pozostały czas taśmy zostanie wyświetlony około 30 sekund po rozpoczęciu odtwarzania.
- Nie możesz nagrać DVD na taśmie magnetowidu.
- Aby oglądać program TV podczas nagrywania video, zatrzymaj odtwarzanie płyty.

# Nagrywanie programów TV za pomocą timera **VHS**

Możesz zaprogramować jednocześnie do sześciu programów.

## Przed rozpoczęciem...

- Sprawdź czy zegar DVD-VCR jest nastawiony na właściwy czas.
- Włącz DVD-VCR i odbiornik TV.
- Przełącz selektor wejścia na odbiorniku TV aby sygnał z odtwarzacza pojawił się na ekranie TV.
- Nastaw **TV / DVD-VIDEO** na **DVD-VIDEO**, następnie naciśnij **SELECT VIDEO** aby sterować magnetowidem (str. 10).
- Jeśli używasz dekodera, włącz go.
- Włóż kasetę z nieusunętą fiszką zabezpieczającą przed przypadkowym skasowaniem nagrania. Upewnij się, że taśma jest dłuższa niż planowany całkowity czas nagrywania.
- Jeżeli odtwarzacz DVD jest w trybie odtwarzania, nie jest możliwe wyświetlenie menu nastawiania. Zatrzymaj odtwarzanie DVD.

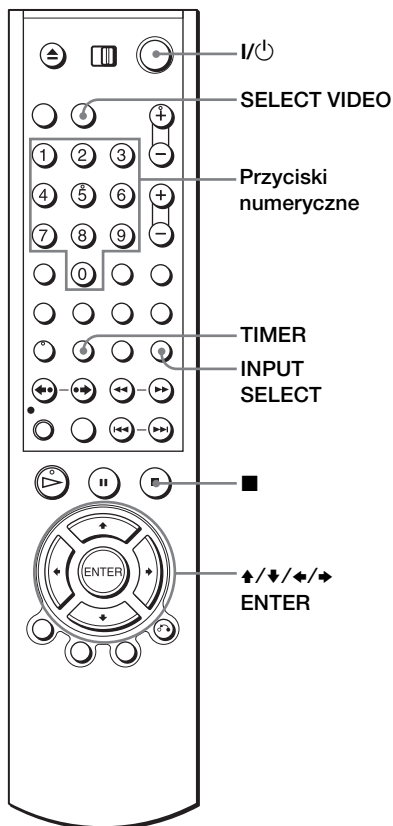

1

SUBTITLE/  
TIMER



Naciśnij **TIMER**.

Pojawi się menu programowania timera.

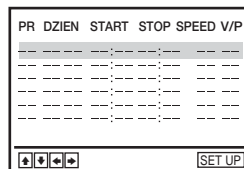

2



Nastaw kanał, datę, czas rozpoczęcia i zakończenia nagrywania, prędkość taśmy oraz funkcję VPS/PDC\*:

- 1 Naciśnij **➔** aby wybrać kolejno każdą pozycję.
- 2 Naciśnij **▲/▼** aby nastawić każdą pozycję.

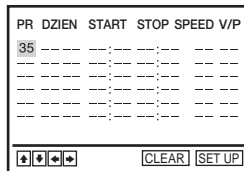

Aby skorygować pomyłki, naciśnij **◀** aby powrócić do danej pozycji i poprawić ją.

- Jeżeli chcesz nagrywać ten sam program codziennie lub tego samego dnia tygodnia, zobacz „Nagrywanie codzienne/cotygodniowe” na str. 54.
- Aby używać funkcji VPS/PDC\*, ustaw „V/P” w pozycji „Wł.”. Szczegóły o funkcji VPS/PDC\*, zobacz „Nagrywanie z timerem z użyciem sygnałów VPS/PDC (tylko SLV-D920 N)” na str. 54.
- Jeżeli chcesz dokonać nagrania z dekodera lub innego źródła podłączonego do jednego lub więcej wejść LINE, naciśnij INPUT SELECT aby wyświetlić podłączoną linię w pozycji „PR”.

\* tylko SLV-D920 N

INPUT  
SELECT

3



Naciśnij ENTER aby potwierdzić ustawienie.

Aby wprowadzić kolejne nastawienie, naciśnij **▲/▼** aby wybrać następną wiersz i powtórz krok 2.

4



Naciśnij ENTER aby zatwierdzić wszystkie nastawienia.

5



Naciśnij **I/⏻** aby wyłączyć DVD-VCR.

Na wyświetlaczu pojawi się wskaźnik **⊖** i magnetowid wejdzie w stan gotowości do nagrywania.

Jeżeli chcesz dokonać nagrania z dekodera lub innego źródła, pozostaw podłączony sprzęt włączony.

### Aby zatrzymać nagrywanie

Aby zatrzymać magnetowid podczas nagrywania, naciśnij SELECT VIDEO i następnie naciśnij **■**.

## Nagrywanie codzienne/cotygodniowe

W kroku 2 powyżej naciśnij **⬇**, aby wybrać rodzaj nagrywania. Przy każdym naciśnięciu **⬇** wskaźniki zmieniają się jak pokazano poniżej. Naciśnij **⬆**, aby zmienić na odwrotną kolejność.

dzisiaj → CODZ (od poniedziałku do niedzieli) → T-SO (każda sobota) .....  
→ T-NI (każda niedziela) → za 1 miesiąc → (odliczanie dni) → dzisiaj

## Aby używać funkcji automatycznej prędkości taśmy

W kroku 2 powyżej naciśnij **⬇** aby wybrać „Auto”. Jeżeli nagrywasz program z normalną prędkością taśmy (w trybie SP) i pozostały czas taśmy jest krótszy niż pozostały czas nagrywania, tryb prędkości taśmy zmieni się automatycznie na LP. Weź pod uwagę, że w punkcie zmiany prędkości taśmy na obrazie pojawiają się zakłócenia. Aby funkcja ta działała właściwie, nastawienie „Wybierz taśmę” w menu „NASTAW. WIDEO” musi być prawidłowe (str. 105).

## Nagrywanie z timerem z użyciem sygnałów VPS/PDC (tylko SLV-D920 N)

Niektóre stacje telewizyjne przesyłają razem z programami telewizyjnymi sygnały VPS lub PDC. Sygnały te zapewniają, że nagrywanie z timerem odbędzie się niezależnie od opóźnienia lub przyspieszenia programu, lub przerw w transmisji.

Aby użyć funkcji VPS/PDC, ustaw „V/P” w pozycji „Wł.” w kroku 2 powyżej. Możesz także użyć funkcji VPS/PDC do nagrywania ze źródła podłączonego do jednego lub więcej wejść LINE.

### Wskazówki

- Aby nastawić źródło wideo z wejścia liniowego, możesz także wykorzystać przycisk INPUT SELECT.
- Aby sprawdzić, zmienić lub anulować nastawienie programu, zobacz „Sprawdzanie/zmiany/anulowanie nastawień timera” na stronie 56.

### Uwagi

- Gdy nastawiasz timer sygnałami VPS/PDC\*, wprowadź czas rozpoczęcia dokładnie taki, jaki jest podany w programie TV. W przeciwnym wypadku, funkcja VPS/PDC\* nie za działa.
- Jeżeli sygnał VPS/PDC\* jest za słaby lub stacja nie nadała sygnału VPS/PDC\*, magnetowid rozpocznie nagrywanie w wyznaczonym czasie bez użycia funkcji VPS/PDC\*.
- Funkcja VPS/PDC\* zostanie automatycznie wyłączona przy nagrywaniu z timerem audycji telewizji satelitarnej.
- Jeżeli naciśniesz I/⊙, a w magnetowidzie nie ma taśmy, wskaźnik ⊖ będzie pulsować na wyświetlaczu.

\* tylko SLV-D920 N

## Aby oglądać inny program TV po nastawieniu timera

- 1** Jeżeli odbiornik TV jest podłączony do magnetowidu przez połączenia A/V, nastaw odbiornik TV na wejście z anteny TV, jeżeli nie, pomini ten krok.
- 2** Wybierz inny kanał na odbiorniku TV.

### **Wskazówki**

- Aby nastawić kanał, możesz także użyć ▲/▼ lub przycisków numerycznych.
- Jeżeli pojawi się wskaźnik ○, oznacza to, że magnetowid aktualnie nagrywa ten program.
- Gdy magnetowid nagrywa, możesz także wykonać następujące czynności:
  - Wyzerować licznik (str. 46).
  - Wyświetlić informację o taśmie na ekranie TV (str. 50).

# Sprawdzanie/zmiany/anulowanie nastawień timera **VHS**

## Przed rozpoczęciem...

- Sprawdź czy zegar DVD-VCR jest nastawiony na właściwy czas.
- Włącz DVD-VCR i odbiornik TV.
- Przełącz selektor wejścia na odbiorniku TV aby sygnał z odtwarzacza pojawił się na ekranie TV.
- Nastaw **TV / DVD-VIDEO** na **DVD-VIDEO**, następnie naciśnij **SELECT VIDEO** aby sterować magnetowidem (str. 10).
- Jeśli używasz dekodera, włącz go.
- Włóż kasetę z nieusuniętą fiszką zabezpieczającą przed przypadkowym skasowaniem nagrania. Upewnij się, że taśma jest dłuższa niż planowany całkowity czas nagrywania.
- Jeżeli odtwarzacz DVD jest w trybie odtwarzania, nie jest możliwe wyświetlenie menu nastawiania. Zatrzymaj odtwarzanie DVD.

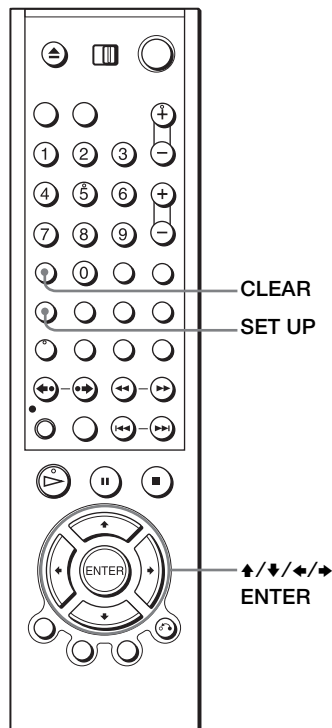

1

SET UP



Naciśnij **SET UP**, następnie naciśnij **↑/↓** aby wybrać **↓** (TIMER) i naciśnij **ENTER**.



- Jeżeli chcesz zmienić nastawienie, przejdź do następnego kroku.
- Jeżeli nie jest potrzebna zmiana nastawień, naciśnij **SET UP** aby opuścić menu.

PR	DZIEŃ	START	STOP	SPEED	V/P
3.5	PO 30	20 : 00	21 : 00	SP	Wyt.
2.0	SR 02	22 : 00	23 : 30	LP	Wyt.
6.0	WT 30	20 : 30	22 : 00	Auto	Wyt.
---	---	---	---	---	---
---	---	---	---	---	---
---	---	---	---	---	---

Navigation buttons: **↑/↓/←/→** and **ENTER** (with **SET UP** label).





# Podłączenie receivera A/V **DVD-V** **DVD-RW** **VCD**

**CD** **DATA-CD** **VHS**

## **A** Wykorzystaj to podłączenie, jeżeli receiver A/V posiada dekodery Dolby\* Surround (Pro Logic) oraz od 3 do 6 kolumn głośnikowych

Możesz korzystać z efektów dźwięku Dolby Surround tylko gdy odtwarzasz płyty audio Dolby Surround lub płyty z audio wielokanałowym (Dolby Digital).

\* Wyprodukowano na licencji firmy Dolby Laboratories. „Dolby”, „Pro Logic” oraz symbol podwójnego D są znakami handlowymi firmy Dolby Laboratories.

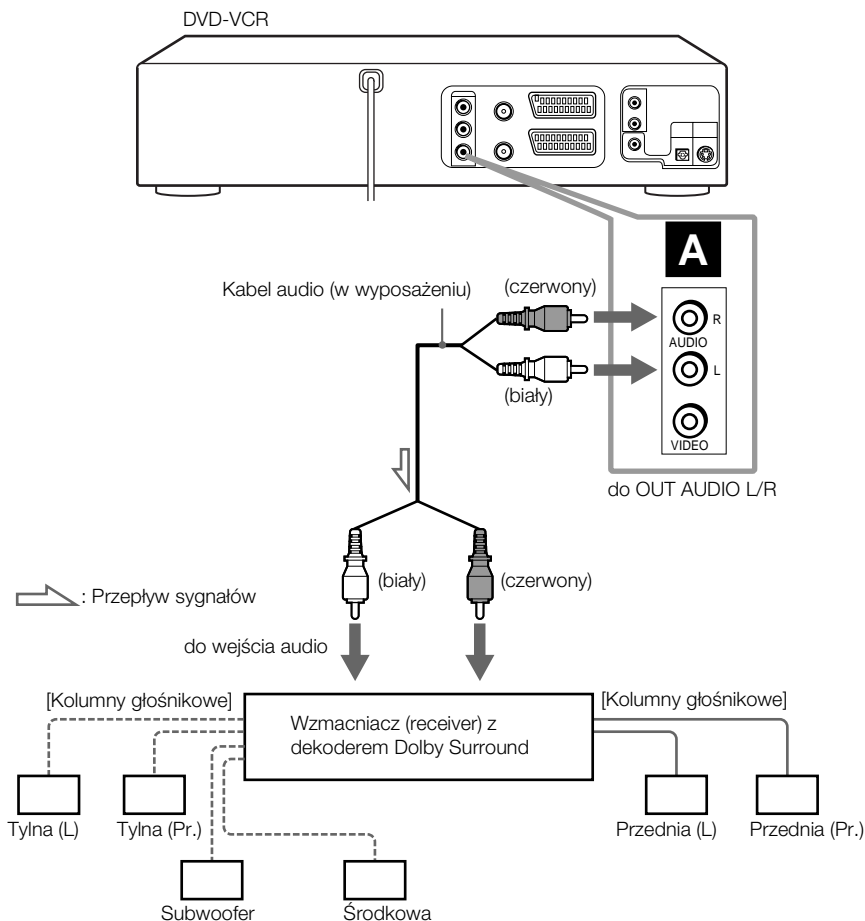

**B Wykorzystaj to podłączenie, jeśli receiver A/V posiada Dolby Digital, MPEG audio lub dekoder DTS\*, złącze wejścia cyfrowego i 6 kolumn głośnikowych**

To podłączenie pozwoli na używanie funkcji Dolby Digital, MPEG audio lub dekodera DTS wzmacniacza AV (recevera). Nie możesz używać efektów dźwięku dookólnego tego odtwarzacza. Musisz wykonać podłączenia przy użyciu **B-1** i **B-2**.

\* „DTS” i „DTS Digital Out” są znakami handlowymi Digital Theater Systems, Inc. DVD-VCR

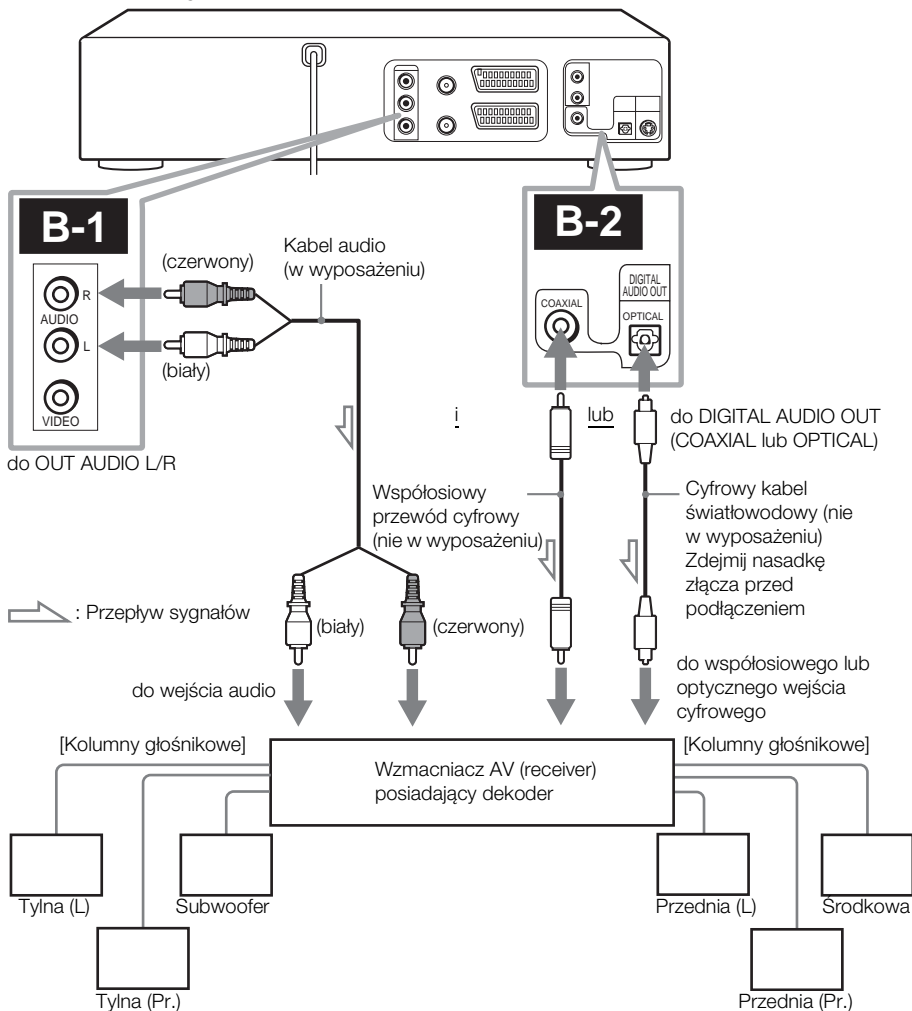

**Uwaga**

- Po zakończeniu podłączenia pamiętaj o nastawieniu „Dolby Digital” na „Dolby Digital” i „DTS” na „Wi.” w menu „NASTAW. AUDIO” (str. 61). Jeżeli wzmacniacz AV (receiver) posiada funkcję dekodera audio MPEG, nastaw „MPEG” na „MPEG” w menu „NASTAW. AUDIO” (str. 61). W innym wypadku brak będzie dźwięku z głośników lub pojawiają się głośne zakłócenia.

# Podłączenie S-Video **DVD-V** **DVD-RW** **VCD**

Wykonaj połączenia audio przy użyciu złączy OUT AUDIO L/R lub złączy DIGITAL AUDIO OUT (OPTICAL albo COAXIAL), gdy używasz połączenia S-VIDEO.

## Wykorzystaj to podłączenie jeżeli odbiornik TV posiada złącze wejścia S-VIDEO

Podłącz kabel S-VIDEO (nie w wyposażeniu). Otrzymasz obraz wysokiej jakości.

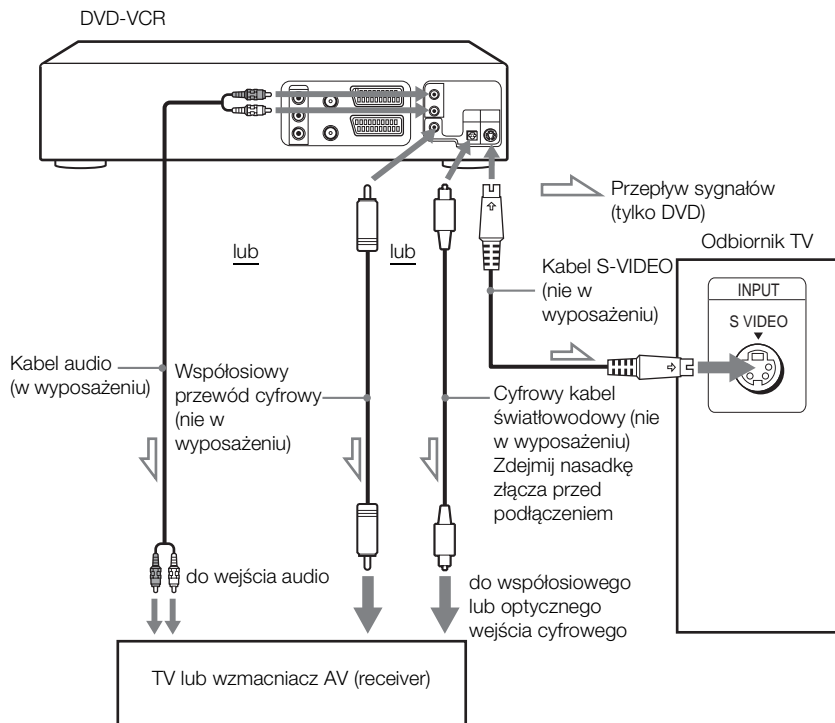

### Uwagi

- Nastaw „DVD S-Video Out” na „Wł.” w menu „NASTAW. EKRAŃ” (str. 64) aby otrzymać obraz ze złącza S-VIDEO.
- Podłączenie przy użyciu złącza S-VIDEO OUT jest tylko dla odtwarzacza DVD.

# Nastawienie Audio **DVD-V** **DVD-RW**

„Nastaw. audio” pozwala na nastawienie dźwięku zgodnie z warunkami odtwarzania i podłączenia.

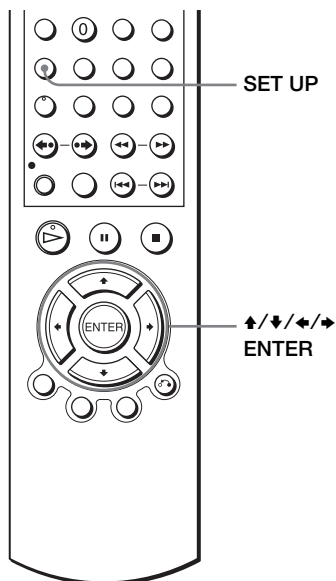

- 1** Naciśnij SET UP gdy odtwarzacz DVD jest w trybie zatrzymania, następnie naciśnij

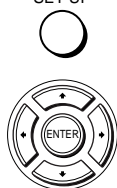

↑/↓ aby wybrać  (DVD) i naciśnij ENTER.



- 2** Naciśnij ↑/↓ aby wybrać „Nastaw. audio”, następnie naciśnij ENTER.



Naciśnij ↑/↓ aby wybrać „Nastaw. audio”, następnie naciśnij ENTER.

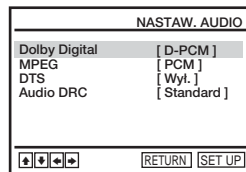

- 3** Naciśnij ↑/↓ aby wybrać pozycję nastawienia z wyświetlonej listy: „Dolby Digital”, „MPEG”, „DTS” lub „Audio DRC”.



---

**4**Naciśnij **←/→** aby wybrać pozycję.

---

**5**

SET UP



Naciśnij SET UP, aby opuścić menu.

---

**Możliwości nastawiania menu****• Dolby Digital**

Wybiera rodzaj sygnału Dolby Digital.

Nastawienie domyślne jest podane wytłuszczonym drukiem.

<b>D-PCM</b>	Wybierz gdy odtwarzacz jest podłączony do komponentu audio nie posiadającego wbudowanego dekodera Dolby Digital.
Dolby Digital	Wybierz gdy odtwarzacz jest podłączony do komponentu audio z wbudowanym dekodere Dolby Digital.

**• MPEG**

Wybiera rodzaj sygnału audio MPEG.

Nastawienie domyślne jest podane wytłuszczonym drukiem.

<b>PCM</b>	Wybierz gdy odtwarzacz jest podłączony do komponentu audio nie posiadającego wbudowanego dekodera MPEG. Gdy odtwarzasz ścieżki dźwiękowe MPEG, odtwarzacz wyprowadza sygnały stereofoniczne przez złącze DIGITAL AUDIO OUT (OPTICAL lub COAXIAL).
MPEG	Wybierz gdy odtwarzacz jest podłączony do komponentu audio z wbudowanym dekodere MPEG.

**• DTS**

Wybiera wyprowadzanie lub nie sygnałów DTS.

Nastawienie domyślne jest podane wytłuszczonym drukiem.

<b>Wył.</b>	Wybierz gdy odtwarzacz jest podłączony do komponentu audio nie posiadającego wbudowanego dekodera DTS.
Wł.	Wybierz gdy odtwarzacz jest podłączony do komponentu audio z wbudowanym dekodere DTS.

- Audio DRC (Kontrola zakresu dynamiki)

Sprawia, że dźwięk jest wyraźny gdy głośność jest niska, podczas odtwarzania DVD które jest zgodne z „Audio DRC”. Wpływa na wyjście z następujących złączy:

- Złącza OUT AUDIO L/R
- Złącze DIGITAL AUDIO OUT (OPTICAL lub COAXIAL), tylko gdy „Dolby Digital” jest nastawione na „D-PCM”.

Nastawienie domyślne jest podane wytłuszczonym drukiem.

<b>Standard</b>	Normalnie wybierz tę pozycję.
Szeroki zakres	Daje wrażenie słuchania występu „na żywo”.

#### **Uwagi**

- Jeżeli podłączysz komponent który nie współpracuje z wybranym sygnałem audio, głośne szumy (lub brak dźwięku) będą generowane przez głośniki, ogłuszając słuchacza lub uszkadzając głośniki.
- W przypadku audio podwójnej prędkości LinearPCM mogą wystąpić szumy. Nie jest to usterka.
- Jeżeli nastawisz „DTS” na „Wł.”, wybranie nastawienia dźwięku dookólnego nie będzie możliwe (str. 83).

# Nastawienie ekranu **DVD-V**

„Nastaw. ekranu” pozwala na nastawienie ekranu zgodnie z warunkami odtwarzania i podłączenia.

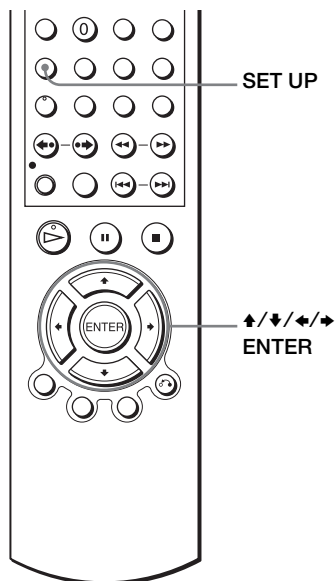

**1**



Naciśnij SET UP gdy odtwarzacz DVD jest w trybie zatrzymania, następnie naciśnij  (DVD), po czym naciśnij ENTER.



**2**



Naciśnij  aby wybrać „Nastaw. ekranu”, następnie naciśnij ENTER.

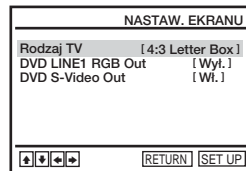

**3**



Naciśnij  aby wybrać pozycję nastawienia z wyświetlonej listy: „Rodzaj TV”, „DVD LINE1 RGB Out” lub „DVD S-Video Out”.



**4**Naciśnij  $\leftarrow/\rightarrow$  aby wybrać pozycję.**5**

SET UP



Naciśnij SET UP, aby opuścić menu.

### Możliwości nastawiania menu

- Rodzaj TV

Wybiera współczynnik kształtu obrazu podłączonego odbiornika TV (4:3 standard lub panoramiczny).

Nastawienie domyślne jest podane wytłuszczonym drukiem.

<b>4:3 Letter Box</b>	Wybierz gdy podłączasz odbiornik TV o ekranie 4:3. Wyświetla obraz panoramiczny z pasami na górze i na dole ekranu.
4:3 Pan Scan	Wybierz gdy podłączasz odbiornik TV o ekranie 4:3. Automatycznie wyświetla obraz panoramiczny na całym ekranie i obcina kawałki, które nie pasują.
16:9	Wybierz gdy podłączasz panoramiczny odbiornik TV lub odbiornik z funkcją trybu panoramicznego.

4:3 Letter Box



4:3 Pan Scan

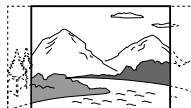

16:9

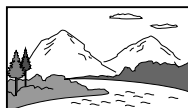

- DVD LINE1 RGB Out

Wybiera metodę wyprowadzania sygnałów wideo ze złącza LINE-1 (EURO AV) na tylnym panelu odtwarzacza.

Nastawienie domyślne jest podane wytłuszczonym drukiem.

<b>Wył.</b>	Wybierz to, aby nie wyprowadzać sygnałów RGB.
Wł.	Wybierz to nastawienie aby wyprowadzać sygnały RGB.

- DVD S-Video Out

Wybiera wyprowadzanie lub nie, sygnałów S-video ze złącza S-VIDEO OUT na tylnym panelu odtwarzacza.

Nastawienie domyślne jest podane wytłuszczonym drukiem.

<b>Wł.</b>	Wybierz gdy odtwarzacz jest podłączony do odbiornika TV posiadającego złącze wejścia S-VIDEO.
Wył.	Wybierz gdy odtwarzacz jest podłączony do odbiornika TV nie posiadającego złącza wejścia S-VIDEO.

### **Uwagi**

- Nastawienia odtwarzania zapisane na płycie mają pierwszeństwo przed nastawieniami menu „NASTAW. DVD” i nie wszystkie opisane funkcje mogą działać.
- Zależnie od DVD, „4:3 Letter Box” może zostać automatycznie wybrane zamiast „4:3 Pan Scan” lub odwrotnie.
- Podłączenie przy użyciu złącza S-VIDEO OUT jest tylko dla odtwarzacza DVD.
- Jeżeli wybierzesz „Wł.” w nastawieniu „DVD LINE1 RGB Out”, sygnał „DVD S-Video Out” nie będzie prawidłowo wyprowadzany.
- Jeżeli wybierzesz „Wł.” w nastawieniu „DVD S-Video Out”, „DVD LINE1 RGB Out” zostanie automatycznie nastawione na „Wyl.”.

# Nastawianie języka wyświetlenia lub ścieżki dźwiękowej **DVD-V**

Możesz nastawić różne języki dla menu płyty, ścieżki dźwiękowej i napisów.

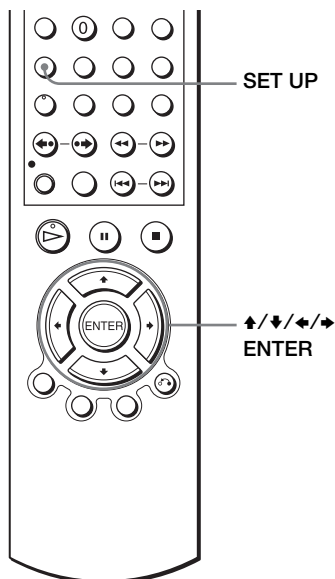

1

SET UP

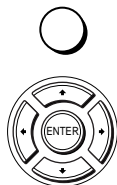

Naciśnij SET UP gdy odtwarzacz DVD jest w trybie zatrzymania, następnie naciśnij **↑/↓** aby wybrać  (DVD) i naciśnij ENTER.



2



Naciśnij **↑/↓** aby wybrać „Nastaw. języka”, następnie naciśnij ENTER.

Pojawi się menu „NASTAW. JEZYKA”.

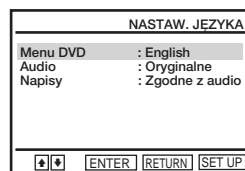

**3**

Naciśnij **▲/▼** aby wybrać pozycję nastawiania języka na wyświetlonej liście:

„Menu DVD”, „Audio” lub „Napisy”.

Następnie naciśnij ENTER.

**4**

Naciśnij **▲/▼** aby wybrać żądany język, następnie naciśnij ENTER.

- **JĘZYK MENU DVD**

Możesz wybrać żądany język dla menu płyty.



- **JĘZYK AUDIO**

Przełącza język ścieżki dźwiękowej. Gdy wybierzesz „Oryginalne”, wybrany zostanie język posiadający pierwszeństwo na płycie.

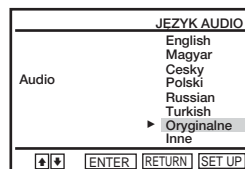

- **JĘZYK NAPISÓW**

Przełącza język napisów nagranych na płycie. Gdy wybierzesz „Zgodne z audio”, język napisów zmieni się zgodnie z językiem wybranym dla ścieżki dźwiękowej.

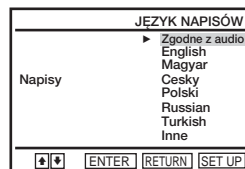
**5**

SET UP



Naciśnij SET UP, aby opuścić menu.

### Wskazówka

- Gdy wybierzesz „Inne” w kroku 4, pojawi się dodatkowe menu języka. Naciśnij **▲/▼/◀/▶** aby wybrać żądany język, następnie naciśnij ENTER.

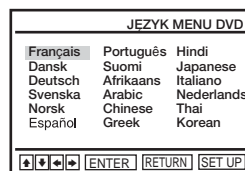



### Uwagi

- Gdy w kroku 4 wybierzesz język, który nie jest nagrany na DVD, jeden z nagranych języków zostanie wybrany automatycznie.
- Nastawienia odtwarzania zapisane na płycie mają pierwszeństwo przed nastawieniami „NASTAW. DVD” i nie wszystkie opisane funkcje mogą działać.
- Jeżeli zmienisz nastawienie „JĘZYK MENU DVD” po odtworzeniu płyty, naciśnij **▲** aby otworzyć i zamknąć tacę płyty i w ten sposób zaktualizować nastawienie menu, następnie ponownie odtwórz płytę.

# Kontrola rodziców (ograniczenie odtwarzania przez dzieci) **DVD-V**

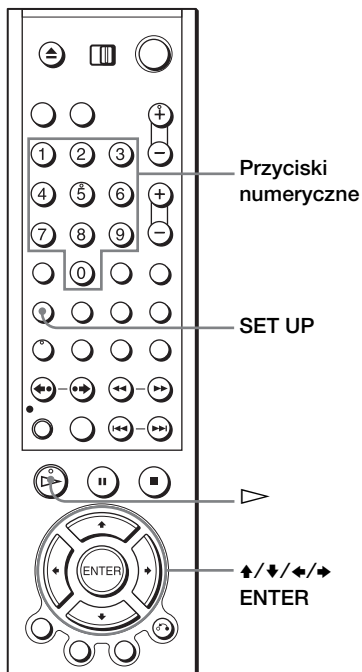
Odtwarzanie niektórych płyt DVD może być ograniczone zgodnie z określonym wcześniej poziomem, na przykład wiekiem użytkownika. Funkcja kontroli rodziców pozwala na ustawienie poziomu ograniczenia odtwarzania.



- 1** Naciśnij **SET UP** gdy odtwarzacz DVD jest w trybie zatrzymania, następnie naciśnij **↕/↔** aby wybrać  (DVD) i naciśnij **ENTER**.

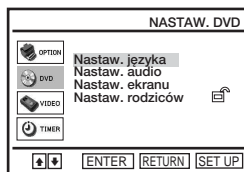
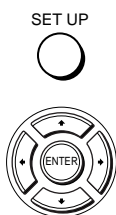

- 2** Naciśnij **↕/↔** aby wybrać „Nastaw. rodziców”, następnie naciśnij **ENTER**.

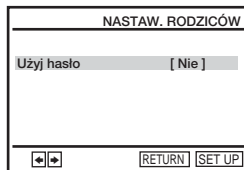

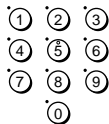
**3**

Naciśnij **▶** aby wybrać „Tak”.

- Jeżeli nie wpisałeś hasła  
Pojawi się wyświetlenie do zarejestrowania nowego hasła.  
Wpisz 4-cyfrowe hasło za pomocą przycisków numerycznych.

Pojawi się wyświetlenie dla potwierdzenia hasła.  
Wpisz hasło ponownie.

- Gdy hasło jest już zarejestrowane  
Pojawi się wyświetlenie dla wpisania hasła.  
Wpisz 4-cyfrowe hasło za pomocą przycisków numerycznych.  
Po zarejestrowaniu hasła, jeżeli nastawisz „Użyj hasło” na „Nie”, ekran „SPRAWDZ HASŁA” nie pojawi się.

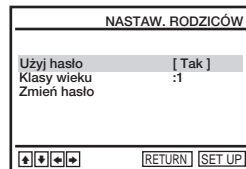
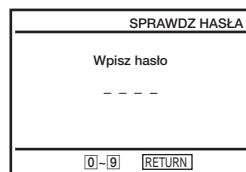
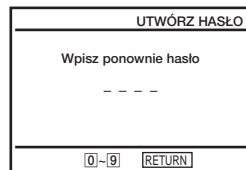
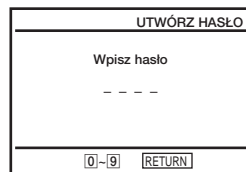
**4**

Naciśnij **▲/▼** aby wybrać „Klasy wieku”, następnie naciśnij ENTER.

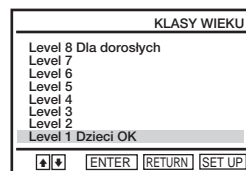
**5**

Naciśnij **▲/▼** aby wybrać żądany poziom, następnie naciśnij ENTER.

Opcje są następujące:

Level 8 Dla dorosłych ↔ Level 7 ↔  
Level 6 ↔ Level 5 ↔ Level 4 ↔ Level 3  
↔ Level 2 ↔ Level 1 Dzieci OK

Im niższa wartość, tym silniejsze ograniczenie.





### Aby zmienić hasło

- 1 Wybierz „Zmień hasło” w kroku 4 na str. 70.  
Pojawi się wyświetlenie do wpisania nowego hasła.
- 2 Wpisz nowe 4-cyfrowe hasło za pomocą przycisków numerycznych.  
Pojawi się wyświetlenie dla potwierdzenia hasła.
- 3 Wpisz nowe hasło ponownie.

### Aby wyłączyć funkcję Kontroli rodziców

Ustaw „Użyj hasło” na „Nie” w kroku 3 na str. 70.

### Aby odtworzyć płytę dla której nastawiona jest Kontrola rodziców

- 1 Włóż płytę, następnie naciśnij  $\triangleright$ .  
Pojawi się wyświetlenie do wpisania hasła.
- 2 Wpisz Twoje 4-cyfrowe hasło za pomocą przycisków numerycznych.  
Odtwarzacz rozpocznie odtwarzanie.

### Jeśli zapomniałeś hasło

- 1 Wyjmij płytę i wyłącz DVD-VCR.
- 2 Włącz z powrotem DVD-VCR bez płyty w środku DVD-VCR.
- 3 Naciśnij i przytrzymaj  $\blacktriangleleft$  i  $\blacktriangleright$  na przednim panelu, jednocześnie przez 5 sekund.  
Na ekranie odbiornika TV pojawia się „Reset OK”.
- 4 Wyłącz DVD-VCR.  
Hasło zostaje usunięte.
- 5 Aby stworzyć nowe hasło, wykonaj krok 3 na str. 70.

### Uwagi

- Gdy odtwarzasz płyty DVD które nie mają funkcji Kontroli rodziców, odtwarzanie nie może zostać ograniczone na tym odtwarzaczu.
- Wszystkie poziomy wyższe niż poziom ustalony przez Ciebie zostaną zablokowane.
- Zapisz swoje hasło i schowaj je w bezpiecznym miejscu, na wypadek gdybyś zapomniał.
- Gdy zresetujesz odtwarzacz DVD-VCR aby skasować nastawienie hasła, wszystkie poniższe nastawienia DVD, wykonane w menu „NASTAW. DVD” zostaną również skasowane.
  - Nastaw. języka
  - Nastaw. audio
  - Nastaw. ekranu
  - Nastaw. rodziców

## Używanie menu DVD **DVD-V**

Płyta DVD jest podzielona na długie odcinki obrazu lub muzyki, nazywane „tytułami”. Gdy odtwarzasz płytę DVD która zawiera kilka tytułów, możesz wybrać żądany tytuł używając przycisku TOP MENU.

Gdy odtwarzasz płytę DVD która pozwala na wybór pozycji takich jak język napisów i język narracji, wybierz te pozycje używając przycisku MENU.

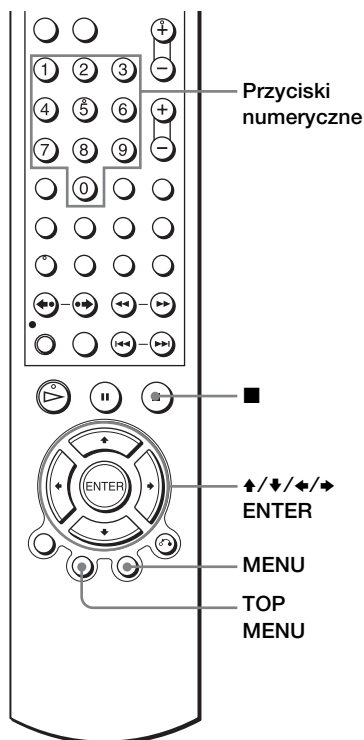

1



Naciśnij TOP MENU lub MENU.

Menu płyty pojawi się na ekranie TV.

Zawartość menu będzie różna zależnie od płyty.

2



Naciśnij  $\uparrow/\downarrow/\leftarrow/\rightarrow$  aby wybrać pozycję którą chcesz odtworzyć lub zmienić, następnie naciśnij ENTER.

Możesz także użyć przycisków numerycznych aby wybrać pozycję.

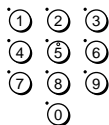



## **Aby wyłączyć menu DVD**

Naciśnij ■.

### **Uwaga**



- Zależnie od płyty DVD, może nie być możliwe używanie przycisku TOP MENU lub szukanie punktu za pomocą nastawienia czasu.

# Przybliżanie sceny **DVD-V** **DVD-RW** **VCD** **DATA-CD**

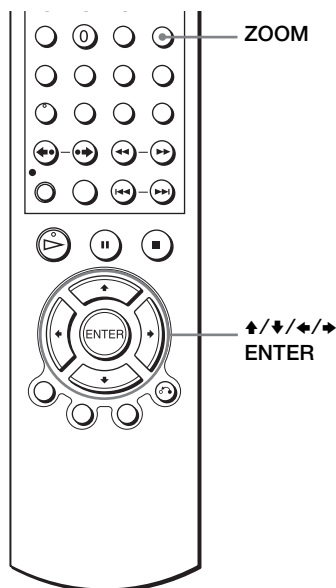

Możesz przybliżyć scenę podczas odtwarzania lub w trybie nieruchomego obrazu.

Aby przybliżyć obraz JPEG, zobacz „Odtwarzanie plików graficznych JPEG” na str. 90.

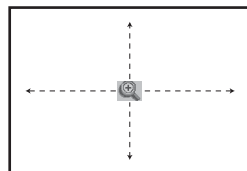

- 1** **MUTING/  
ZOOM**  
 Naciśnij ZOOM.  
Pojawi się „”.



- 2**  Naciśnij  aby przesunąć „” na pozycję, z której chcesz przybliżyć obraz.

- 3**  Naciśnij kilkakrotnie ENTER aby zmienić powiększenie.  
Za każdym naciśnięciem przycisku powiększenie zmienia się jak pokazano poniżej.  
2× → 4× → 2× → normalne powiększenie

## Uwagi

- Nie możesz używać powiększenia 4× gdy odtwarzasz płyty VIDEO CD.
- Funkcja przybliżania obrazu może nie działać, zależnie od DVD.

# Zmiana kąta obserwacji **DVD-V**

Jeżeli na płycie DVD nagrane są różne kąty obserwacji (wiele kątów obserwacji) dla sceny, na wyświetleniu ukaże się „1/6” gdy naciśniesz ANGLE podczas odtwarzania. Oznacza to, że możesz zmienić kąt oglądania.

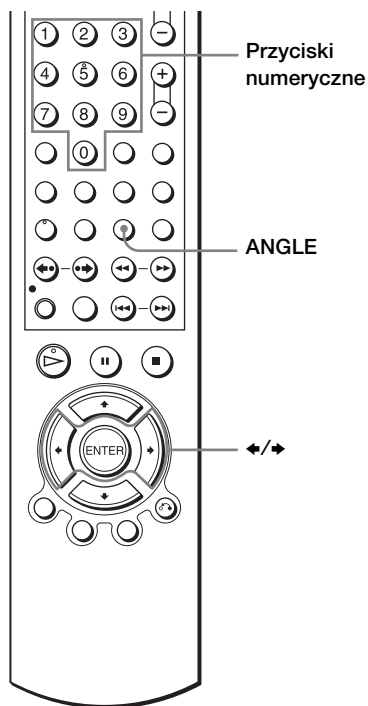

**1**

ANGLE



Naciśnij ANGLE podczas odtwarzania.

Na wyświetleniu ukaże się numer kąta obserwacji.

Cyfra po ukośnej kresce wskazuje na całkowitą liczbę kątów obserwacji.

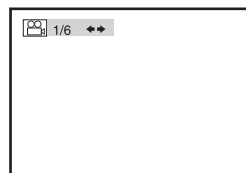

**2**

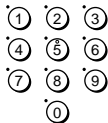

Naciśnij kilkakrotnie  $\leftarrow/\rightarrow$  lub użyj przycisków numerycznych aby wybrać numer kąta.

Scena zmieni się na scenę o wybranym kącie obserwacji.

## Uwaga

- Sprawdź w instrukcji dostarczonej razem z płytą, czy umożliwia ona operacje z kątem obserwacji. Pamiętaj jednak, że operacje z kątem obserwacji mogą nie być możliwe dla niektórych płyt.

# Wyświetlanie napisów **DVD-V** **DVD-RW**

Jeżeli napisy są nagrane na płycie, możesz je dowolnie zmienić lub włączyć albo wyłączyć w trakcie odtwarzania płyty DVD.

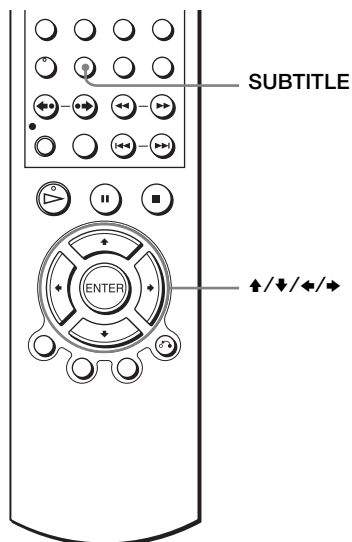

- 1** Naciśnij SUBTITLE podczas odtwarzania.

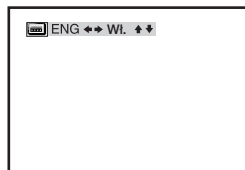

- 2** Naciśnij kilkakrotnie  $\leftarrow/\rightarrow$  aby wybrać język.



Zależnie od płyty DVD, wybór języków jest różny. Skróty dla języków, zobacz „DVD Audio/Język napisów” na str. 127.

- 3** Naciśnij kilkakrotnie  $\uparrow/\downarrow$  aby wybrać „Wł.”.



## **Aby wyłączyć napisy**

Wybierz „Wł.” w kroku 3.

### **Uwaga**

- Zależnie od DVD zmiana napisów może nie być możliwa, nawet jeśli wielojęzyczne napisy są nagrane na DVD. Możesz również nie być w stanie ich wyłączyć.

# Różne tryby odtwarzania (Odtwarzanie programu, Tasowane odtwarzanie, Odtwarzanie z powtórzeniem) **DVD-V** **DVD-RW** **VCD** **CD** **DATA-CD**

Możesz nastawić następujące tryby odtwarzania:

- Odtwarzanie programu (str. 77), Odtwarzanie programu ścieżek audio MP3 (str. 87)
- Tasowane odtwarzanie (str. 79), Tasowane odtwarzanie ścieżek audio MP3 (str. 88)
- Odtwarzanie z powtórzeniem (str. 80)

## Uwaga

- Tryb odtwarzania zostanie anulowany, gdy:
  - otworzysz tacę płyty
  - odtwarzacz wejdzie w tryb gotowości przez naciśnięcie I/⏻.

## Tworzenie własnego programu (Odtwarzanie programu) **CD**

Możesz odtworzyć zawartość płyty w żądanej kolejności, przez ustalenie kolejności ścieżek na płycie dla stworzenia własnego programu. Możesz zaprogramować maksimum 20 ścieżek.

Aby zaprogramować ścieżki audio MP3, zobacz str. 87.

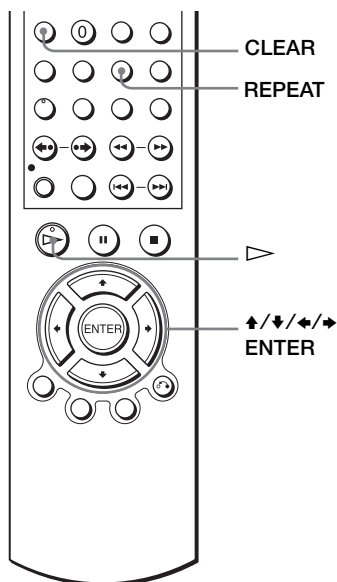

1



Naciśnij REPEAT gdy odtwarzacz DVD jest w trybie zatrzymania.

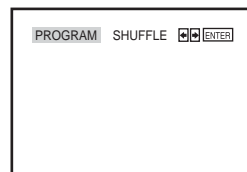

Ciąg dalszy

2



Naciśnij  $\leftarrow/\rightarrow$  aby wybrać „PROGRAM”, następnie naciśnij ENTER.

Ścieżka		Kolejność prog.
01	02 03 04	--- --- ---
05	06 07 08	--- --- ---
09	10 11 12	--- --- ---
13	14 15 16	--- --- ---
17	18 19 20▶	--- --- ---
Usuń ostatnią		Usuń wszystkie

ENTER RETURN CLEAR

3



Naciśnij  $\uparrow/\downarrow/\leftarrow/\rightarrow$  aby wybrać numer ścieżki, którą chcesz zaprogramować, następnie naciśnij ENTER.

Ścieżka		Kolejność prog.
01	02 03 04	06 --- ---
05	06 07 08	--- --- ---
09	10 11 12	--- --- ---
13	14 15 16	--- --- ---
17	18 19 20▶	--- --- ---
Usuń ostatnią		Usuń wszystkie

ENTER RETURN CLEAR

4

Aby zaprogramować inne ścieżki, powtórz krok 3. Numery zaprogramowanych ścieżek wyświetlone są w wybranej kolejności.

5



Naciśnij  $\blacktriangleright$ .  
Zacnie się odtwarzanie programu.  
Gdy program zakończy się, możesz go znowu odtworzyć naciskając  $\blacktriangleright$ .

### Aby zatrzymać odtwarzanie programu

Naciskaj CLEAR podczas odtwarzania programu, aż pojawi się „Wyl.” po lewej stronie na górze ekranu.

### Aby zmienić albo anulować program

- 1 Wykonaj kroki 1 i 2 z „Tworzenie własnego programu (Odtwarzanie programu)”.
- 2 Naciśnij kilkakrotnie  $\downarrow$  aby wybrać „Usuń ostatnią”, następnie naciśnij ENTER.  
Za każdym naciśnięciem przycisku ostatni zaprogramowany numer zostanie anulowany. Możesz także anulować ostatni zaprogramowany numer przez naciśnięcie CLEAR.
- 3 Wykonaj krok 3 z „Tworzenie własnego programu (Odtwarzanie programu)” aby stworzyć nowy program.

### Aby anulować wszystkie zaprogramowane numery

- 1 Wykonaj kroki 1 i 2 z „Tworzenie własnego programu (Odtwarzanie programu)”.
- 2 Naciśnij kilkakrotnie  $\downarrow$  aby wybrać „Usuń ostatnią”, następnie naciśnij  $\blacktriangleright$  aby wybrać „Usuń wszystkie” i naciśnij ENTER.

Wszystkie zaprogramowane numery zostały anulowane.

### Uwagi

- Możesz wyświetlić maksymalnie 99 ścieżek.
- Możesz jednorazowo zaprogramować maksymalnie 20 ścieżek.

## Odtwarzanie w losowej kolejności (Tasowane odtwarzanie)

Możesz potasować kolejność odtwarzanych ścieżek. Kolejne „tasowanie” może zaococować inną kolejnością odtwarzania.

Aby potasować ścieżki audio MP3, zobacz str. 88.

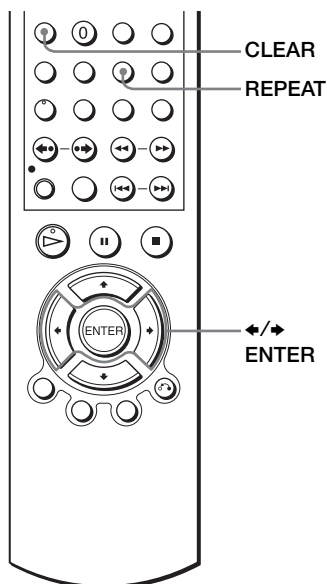

1



Naciśnij REPEAT gdy odtwarzacz DVD jest w trybie zatrzymania.

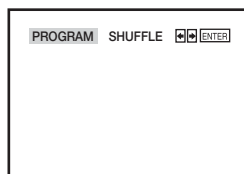

2



Naciśnij  $\leftarrow/\rightarrow$  aby wybrać „SHUFFLE”, następnie naciśnij ENTER.

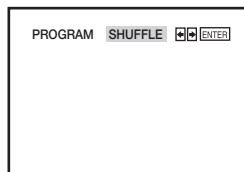

### Aby powrócić do normalnego odtwarzania

Naciskaj CLEAR podczas tasowanego odtwarzania, aż pojawi się „Wył.” po lewej stronie na górze ekranu.

### Wskazówki

- Tasowane odtwarzanie zatrzyma się, gdy wszystkie ścieżki zostaną odtworzone.
- Nie można powtórzyć odtwarzania podczas tasowanego odtwarzania.

**Ciąg dalszy**

## Powtarzanie odtwarzania (Odtwarzanie z powtórzeniem)

DVD-V DVD-RW VCD CD DATA-CD

Możesz powtarzać odtwarzanie wszystkich tytułów lub ścieżek na płycie lub jednego tytułu, rozdziału lub ścieżki.

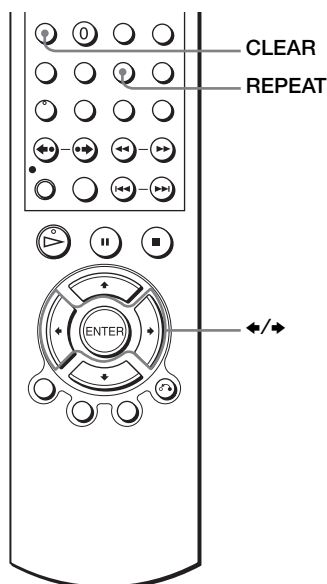

1



Naciśnij REPEAT podczas odtwarzania.

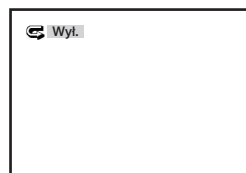

2



Naciśnij REPEAT lub ↔ aby wybrać pozycję, która ma być powtórzona.

### Gdy odtwarzasz DVD

- Rozdział: powtarza bieżący rozdział.
- Tytuł: powtarza bieżący tytuł z płyty.

### Gdy odtwarzasz płytę VIDEO CD (z wyłączoną funkcją PBC) lub CD

- Ścieżka: powtarza bieżącą ścieżkę.
- Płyta: powtarza wszystkie ścieżki.

### Gdy odtwarzasz płytę DATA CD (audio MP3)

- PLIK: powtarza bieżący plik.
- KAT.: powtarza bieżący katalog (album).
- DYSK: powtarza bieżący dysk.



## **Aby powrócić do normalnego odtwarzania**

Wybierz „Wył.” w kroku 2 lub naciśnij CLEAR podczas odtwarzania z powtórzeniem.

### **Wskazówka**

- Gdy odtwarzasz płytę DATA CD, naciśnij REPEAT ponownie aby anulować odtwarzanie z powtórzeniem.

### **Uwagi**

- Nie można odtwarzać z powtórzeniem w wypadku płyt DVD-RW w trybie VR.
- Nie można odtwarzać z powtórzeniem płyt VIDEO CD z włączoną funkcją PBC. Zobacz „Odtwarzanie płyt VIDEO CD z funkcjami „PBC Wł./Wył.”” na str. 94.

# Zmiana dźwięku **DVD-V** **DVD-RW** **VCD** **CD**

Gdy odtwarzasz płytę DVD nagraną w wielu formatach audio (PCM, Dolby Digital, MPEG lub DTS), możesz zmienić format audio. Jeżeli płyta DVD jest nagrana z wielojęzycznymi ścieżkami, możesz także zmienić język.

W wypadku płyt CD, DATA CD lub VIDEO CD możesz wybrać dźwięk prawego lub lewego kanału i słuchać dźwięku wybranego kanału przez obie kolumny głośnikowe, prawą i lewą. Na przykład, gdy odtwarzasz Karaoke VIDEO CD zawierającą utwór, w którym głos piosenkarza jest na prawym kanale, a podkład muzyczny na lewym, możesz słuchać podkładu muzycznego z obu kolumn głośnikowych, wybierając lewy kanał.

Aby słuchać efektów Dolby Digital lub DTS na płytach o formacie LinearPCM, musisz wykonać połączenie **B-2**, jak pokazano na stronie 59.

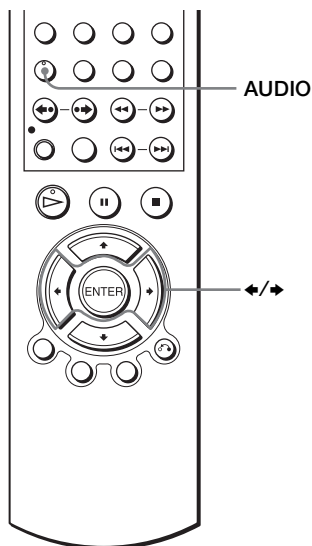

1



Naciśnij AUDIO podczas odtwarzania.

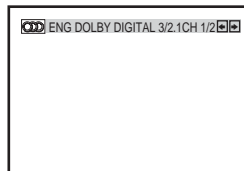

2



Naciśnij kilkakrotnie  $\leftarrow/\rightarrow$  aby wybrać żądane nastawienie języka/ audio.

- Gdy odtwarzasz DVD  
Zależnie od płyty DVD, wybór języków jest różny.  
Skróty dla języków, zobacz „DVD Audio/Język napisów” na str. 127.
- Gdy odtwarzasz VIDEO CD lub CD  
Nastawienie domyślne jest podane wytłuszczonym drukiem.

<b>STEREO</b>	Standardowy dźwięk stereofoniczny
Lewy	Dźwięk lewego kanału (monofoniczny)
Prawy	Dźwięk prawego kanału (monofoniczny)

# Nastawienie wirtualnego dźwięku dookólnego

**DVD-V DVD-RW VCD CD**

Gdy podłączysz stereofoniczny odbiornik TV lub dwie przednie kolumny głośnikowe, przycisk SURROUND pozwala na odbiór dookólnych efektów dźwiękowych uzyskanych metodą odwzorowania dźwięku, pozwalającą na stworzenie wirtualnych tylnych głośników bez użycia rzeczywistych tylnych kolumn głośnikowych.

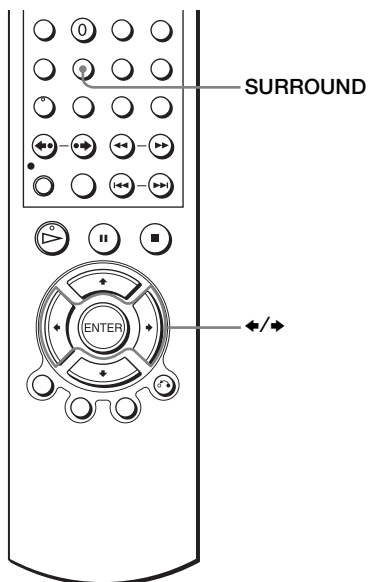

- 1** **SURROUND** Naciśnij SURROUND podczas odtwarzania.

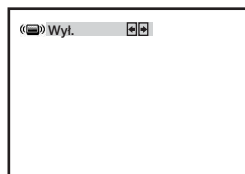

- 2** Naciśnij kilkakrotnie  $\leftarrow/\rightarrow$  aby wybrać „Surround1”, „Surround2” lub „Surround3”.  
Efekt dookólny zwiększa się, jak pokazano poniżej.



Surround1

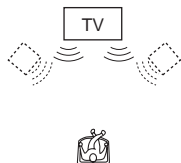

Surround2

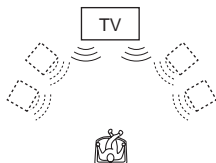

Surround3

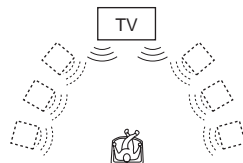

: Wirtualna kolumna głośnikowa

## **Aby anulować ustawienie**

Wybierz „Wył.” w kroku 2.

### **Uwagi**

- Gdy odtwarzany sygnał nie zawiera sygnału dla tylnych głośników, efekty dookólne będą trudne do usłyszenia.
- Gdy włączysz efekt dookólny, wyłącz ustawienie dookólne podłączonego odbiornika TV lub wzmacniacza (receivera).
- Pamiętaj, aby Twoja pozycja odsłuchu znajdowała się pomiędzy kolumnami głośnikowymi i w równej do nich odległości, oraz aby kolumny były ułożone w podobnym otoczeniu.
- Jeżeli używasz złącza DIGITAL AUDIO OUT (OPTICAL lub COAXIAL) i nastawisz „Dolby Digital” na „Dolby Digital” lub „DTS” na „Wł.” w menu „NASTAW. AUDIO”, dźwięk będzie wyprowadzany z głośników, ale nie będzie posiadał efektu dookólnego.

# Odtwarzanie ścieżki audio MP3 DATA-CD

Możesz odtwarzać płyty DATA CD (CD-ROM/CD-R/CD-RW) nagrane w formacie MP3 (MPEG1 Audio Layer 3).

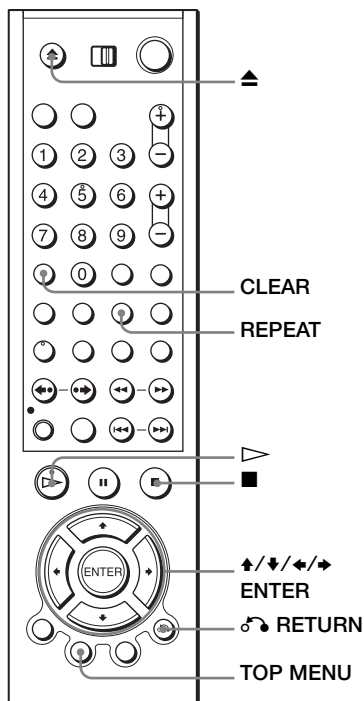

1



Naciśnij ▲ i połóż płytę DATA CD na tacy płyty, następnie naciśnij ▲ aby zamknąć tacę.

Gdy włożysz płytę DATA CD zawierającą ścieżki audio MP3 i pliki graficzne JPEG, pojawi się menu „Wybierz nośnik”.

Gdy włożysz płytę DATA CD która zawiera tylko pliki audio MP3, pojawi się wyświetlenie MP3. Potem możesz pominąć krok 2.

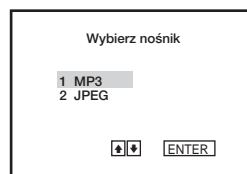

**2**

Naciśnij  $\blacktriangle/\blacktriangledown$  aby wybrać „MP3”, następnie naciśnij ENTER.

Pierwsza ścieżka zaczyna odtwarzanie. Naciśnij  $\blacksquare$  jeśli potrzeba.

**Tryb powtarzania  
Wykorzystany  
czas odtwarzania**

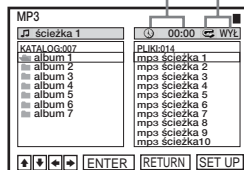
**3**

RETURN

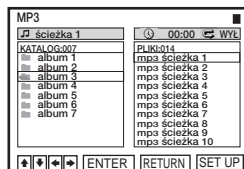

Naciśnij  $\curvearrowright$  RETURN, następnie naciśnij  $\blacktriangle/\blacktriangledown$  aby wybrać żądany katalog w lewej kolumnie, następnie naciśnij ENTER.

**4**

Naciśnij  $\blacktriangle/\blacktriangledown$  aby wybrać żądaną ścieżkę w prawej kolumnie, następnie naciśnij ENTER.

Wybrana ścieżka zaczyna odtwarzanie.

Gdy odtwarzana jest ścieżka lub album, tytuł jest ukazany w okienku. Numer odtwarzanej ścieżki pojawi się na wyświetlaczu.

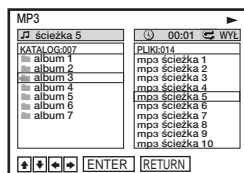

### **Aby zakończyć odtwarzanie**

Naciśnij  $\blacksquare$ .

### **Aby powtórzyć odtwarzanie**

Naciśnij kilkakrotnie REPEAT w czasie odtwarzania aby zmienić tryb powtarzania.

- PLIK: powtarza bieżący plik (ścieżkę).
- KAT.: powtarza bieżący katalog (album).
- DYSK: powtarza bieżący dysk.

### **Aby przejść do następnej albo poprzedniej strony**

Naciśnij  $\blacktriangleright$  lub  $\blacktriangleleft$ .

### **Aby powrócić do poprzedniego wyświetlenia**

Naciśnij  $\curvearrowright$  RETURN.

### **Aby powrócić do menu „Wybierz nośnik”**

Naciśnij dwa razy  $\blacksquare$ , następnie naciśnij TOP MENU.

## Aby wyłączyć wyświetlenie

Naciśnij dwa razy ■, następnie kilka razy naciśnij ↻ RETURN.

### Uwagi

- Tylko litery alfabetu i cyfry mogą być używane dla nazw albumów lub ścieżek. Wszystko inne zostanie wyświetlone jako gwiazdka.
- Maksimum 12 znaków alfanumerycznych może zostać wyświetlonych dla nazw albumów lub ścieżek.
- Znaczniki ID3 nie mogą być wyświetlane.

## Aby zaprogramować ścieżki audio MP3

- 1 Naciśnij dwa razy ■, następnie naciśnij REPEAT.

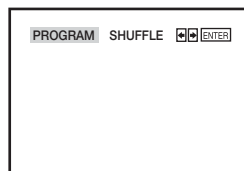

- 2 Naciśnij ←/→ aby wybrać „PROGRAM”, następnie naciśnij ENTER.

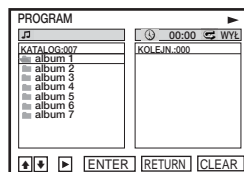

- 3 Naciśnij ↑/↓ aby wybrać żądany katalog w lewej kolumnie, następnie naciśnij ENTER.

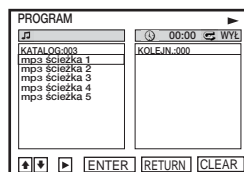

- 4 Naciśnij ↑/↓ aby wybrać ścieżkę którą chcesz zaprogramować, następnie naciśnij ENTER.

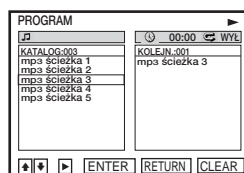

- 5 Aby zaprogramować inne ścieżki, powtórz krok 4.

Zaprogramowane ścieżki wyświetlone są w wybranej kolejności. Naciśnij CLEAR aby anulować ostatnią zaprogramowaną ścieżkę.

- 6 Naciśnij ▷.

Zacznie się odtwarzanie programu. Gdy program zakończy się, możesz go znowu odtworzyć naciskając ▷.

## Aby zatrzymać odtwarzanie programu

Naciśnij ■ podczas odtwarzania programu.

### Uwaga

- Możesz jednorazowo zaprogramować maksymalnie 20 ścieżek.

## Aby powrócić do normalnego odtwarzania

Naciśnij CLEAR podczas odtwarzania programu.

### Wskazówka

- Nie można powtórzyć odtwarzania podczas odtwarzania programu.

## Aby potasować ścieżki audio MP3

**1** Naciśnij REPEAT gdy odtwarzacz MP3 jest w trybie zatrzymania.

**2** Naciśnij ◀/▶ aby wybrać „SHUFFLE”, następnie naciśnij ENTER.

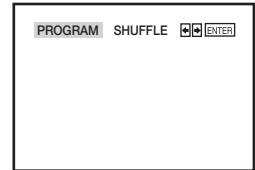

## Aby powrócić do normalnego odtwarzania

Naciśnij CLEAR podczas tasowanego odtwarzania.

### Wskazówki

- Tasowane odtwarzanie zatrzyma się, gdy wszystkie ścieżki zostaną odtworzone.
- Nie można powtórzyć odtwarzania podczas tasowanego odtwarzania.

## O ścieżkach audio MP3

Możesz odtwarzać ścieżki audio MP3 na płytach CD-ROM, CD-R lub CD-RW. Płyty powinny jednak być nagrane zgodnie z formatem ISO9660 poziom 1 lub poziom 2 aby odtwarzacz mógł rozpoznać ścieżki.

Możesz także odtwarzać płyty nagrane w Multi Session.

Szczegóły dotyczące formatu nagrywania znajdziesz w instrukcji urządzenia CD-R/RW lub programu nagrywającego (nie w wyposażeniu).

## Aby odtworzyć płytę CD Multi Session

Odtwarzacz ten może odtwarzać płyty CD Multi Session gdy ścieżka audio MP3 znajduje się w pierwszej sesji. Wszystkie kolejne ścieżki audio MP3, nagrane w późniejszych sesjach, mogą być również odtwarzane. Gdy ścieżki audio i obrazy w formacie muzycznym CD lub w formacie wideo CD są nagrane w pierwszej sesji, zostanie odtworzona tylko pierwsza sesja.

### Uwagi

- Jeżeli dopiszesz rozszerzenie „.MP3” do danych, które nie są w formacie MP3, odtwarzacz nie będzie mógł właściwie rozpoznać danych i wygeneruje głośne szumy, które mogą uszkodzić system głośników.
- Odtwarzacz nie może odtwarzać ścieżek audio w formacie MP3PRO.
- Odtwarzacz ten współpracuje ze ścieżkami audio MP3 nagranych z prędkością transmisji danych 128 kbps i częstotliwością próbkowania 44,1 kHz. Próby odtwarzania ścieżek audio MP3 nagranych w innych specyfikacjach mogą doprowadzić do wygenerowania głośniejszych szumów, zanikania dźwięku lub uszkodzenia głośników.
- Zależnie od płyty, rozpoczęcie odtwarzania może zabrać nieco czasu.



## Kolejność odtwarzania ścieżek audio MP3

Kolejność odtwarzania albumów i ścieżek nagranych na płycie DATA CD jest następująca.

### • Struktura zawartości płyty

Drzewo 1    Drzewo 2    Drzewo 3    Drzewo 4    Drzewo 5

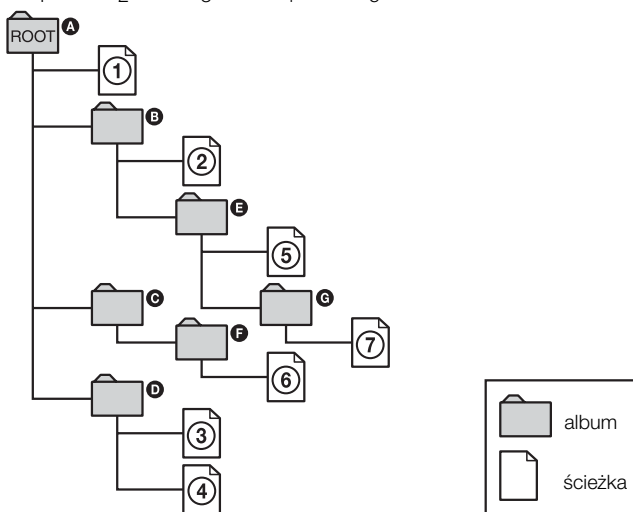

Gdy włożysz płytę DATA CD i naciśniesz  $\blacktriangleright$ , ponumerowane ścieżki są kolejno odtwarzane, od ① do ⑾. Albumy niższego poziomu/ścieżki znajdujące się w aktualnie wybranym albumie nie mają pierwszeństwa w stosunku do następnego albumu tego samego drzewa. (Przykład: **E** zawiera **G** lecz **C** jest odtwarzane przed **7**.)

Gdy naciśniesz  $\leftarrow$  RETURN i pojawi się lista albumów MP3 (str. 86), albumy są ułożone w następującej kolejności: **A** → **B** → **C** → **D** → **F** → **G**. Albumy które nie zawierają ścieżek (takie jak album **C**), nie pojawiają się na liście.

### Wskazówki

- Jeżeli dodasz numery (01, 02, 03 itd.) z przodu nazw plików ze ścieżkami, ścieżki będą odtwarzane w takiej kolejności.
- Płyta z wieloma drzewami potrzebuje więcej czasu aby zacząć odtwarzanie. Niektóre płyty z wieloma drzewami nie mogą być odtwarzane.

### Uwagi

- Zależnie od programu używanego do wykonania płyty DATA CD, kolejność odtwarzania może się różnić od pokazanej na powyższym rysunku.
- Kolejność odtwarzania pokazana powyżej może nie mieć zastosowania, jeżeli na płycie DATA CD znajduje się ponad 1 000 albumów i ścieżek.
- 999 plików może zostać rozpoznanych na płytach, które zawierają zarówno pliki MP3, jak i pliki JPEG. Pliki zostają rozpoznane w kolejności, w jakiej zostały nagrane. Na przykład, jeżeli nagrano 990 plików JPEG, a następnie nagrano 100 plików MP3, rozpoznane zostanie 990 najpierw nagranych plików JPEG oraz tylko 9 pierwszych plików MP3.
- Zależnie od zawartości płyty, do rozpoczęcia odtwarzania może upłynąć trochę czasu.

# Odtwarzanie plików graficznych JPEG

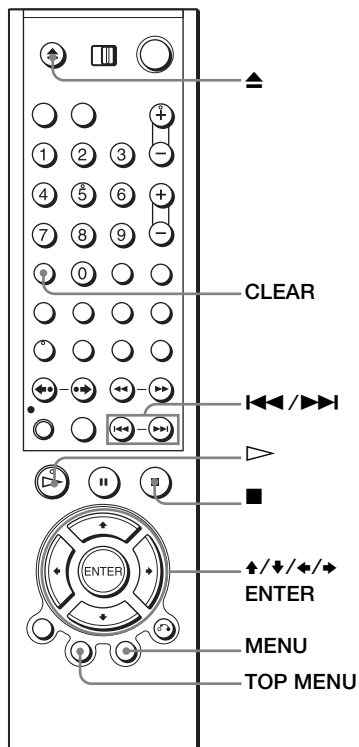

## DATA-CD

Możesz odtwarzać pliki graficzne JPEG na płytach DATA CD (CD-ROM/CD-R/CD-RW).



1



Naciśnij  i połóż płytę DATA CD na tacy płyty, następnie naciśnij  aby zamknąć tacę.

Gdy włożysz płytę DATA CD zawierającą ścieżki audio MP3 i pliki graficzne JPEG, pojawi się menu „Wybierz nośnik”.

Jeżeli włożysz płytę DATA CD która zawiera tylko pliki graficzne JPEG, pojawi się wyświetlenie „Album”. Potem możesz pominąć krok 2.

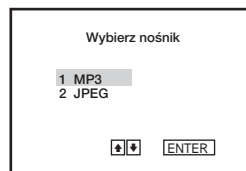

**2**

Naciśnij **↑/↓** aby wybrać „JPEG”, następnie naciśnij **ENTER**.

Pojawi się wyświetlenie „Album”.

Jeżeli nie naciśniesz **ENTER** po wybraniu rodzaju nośnika, wybrany nośnik zostanie odtworzony automatycznie.

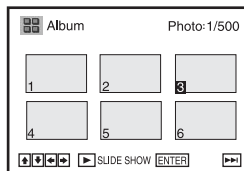
**3**

Naciśnij **◀◀/▶▶** aby wybrać następną/poprzednią stronę albumu, następnie naciśnij **↑/↓/←/→** aby wybrać obraz na wyświetleniu „Album”.



### Aby wyświetlić wybrany obraz

**1** Naciśnij **ENTER**.

Numer wybranego obrazu pojawi się na wyświetlaczu.

**2** Aby wyświetlić następny/poprzedni obraz, naciśnij **◀◀/▶▶**.



### Aby odtworzyć Pokaz slajdów

**1** Naciśnij **▷**.

Możesz także odtworzyć Pokaz slajdów, używając menu na wybranym obrazie. Szczegóły, zobacz „Aby oglądać Pokaz slajdów” na str. 92.

**2** Naciśnij **←/→** aby wybrać żadaną prędkość odtwarzania w menu „Interwał”, następnie naciśnij **ENTER**. Pokaz slajdów zacznie się od wybranego obrazu.

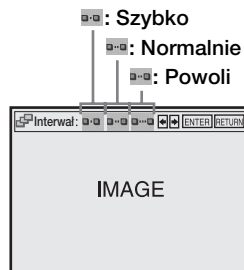

### Aby obrócić wybrany obraz

**1** Naciśnij **↑/↓/←/→** aby wybrać obraz na wyświetleniu „Album”, następnie naciśnij **ENTER**.

**2** Naciśnij **←/→** aby wybrać „”, następnie naciśnij **ENTER**.

Za każdym naciśnięciem **ENTER**, obraz obróci się o 90° zgodnie z ruchem wskazówek zegara.

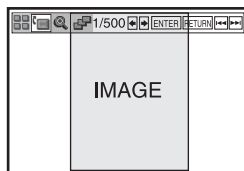

## Aby powiększyć obraz

- 1 Naciśnij  $\uparrow/\downarrow/\leftarrow/\rightarrow$  aby wybrać obraz na wyświetleniu „Album”, następnie naciśnij ENTER.
- 2 Naciśnij  $\leftarrow/\rightarrow$  aby wybrać „ $\text{Q}$ ”, następnie naciśnij ENTER.  
Pojawi się „ $\text{Q}$ ”.
- 3 Naciśnij  $\uparrow/\downarrow/\leftarrow/\rightarrow$  aby przesunąć „ $\text{Q}$ ” na pozycję, z której chcesz przybliżyć obraz.
- 4 Naciśnij kilkakrotnie ENTER aby zmienić powiększenie. Za każdym naciśnięciem ENTER, powiększenie zmieni się jak pokazano poniżej.  
 $2\times \rightarrow$  normalne powiększenie

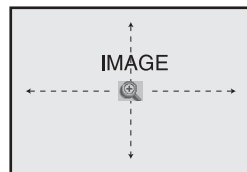

## Aby oglądać Pokaz slajdów

- 1 Naciśnij  $\uparrow/\downarrow/\leftarrow/\rightarrow$  aby wybrać obraz na wyświetleniu „Album”, następnie naciśnij ENTER.
- 2 Naciśnij  $\leftarrow/\rightarrow$  aby wybrać „ $\text{S}$ ”, następnie naciśnij ENTER.  
Pojawi się menu „Interwał”.
- 3 Naciśnij  $\leftarrow/\rightarrow$  aby wybrać żądaną prędkość odtwarzania, następnie naciśnij ENTER.  
Zacznie się Pokaz slajdów.

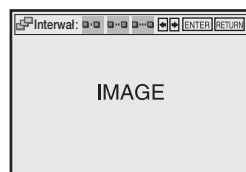

## Aby włączyć/wyłączyć menu na wyświetleniu pojedynczego obrazu

Naciśnij CLEAR aby wyłączyć menu. Naciśnij  $\leftarrow$  lub  $\rightarrow$  aby włączyć menu.

## Aby powrócić do wyświetlenia „Album”

Naciśnij MENU aby powrócić do wyświetlenia „Album”. Naciśnij kilkakrotnie  $\blacktriangleleft$  aby powrócić do pierwszej strony „Album”.

## Aby powrócić do menu „Wybierz nośnik”

Naciśnij dwa razy  $\blacksquare$ , następnie naciśnij TOP MENU.

### Uwagi

- Pokaz slajdów może się odbywać tylko w jednym kierunku.
- Nie możesz obracać ani powiększać obrazu podczas Pokazu slajdów.
- Jeżeli wybierzesz „ $\text{S}$ ” na obracanym wyświetleniu obrazów, obrazy na wyświetleniu „Album” nie będą obracane. Jeżeli jednak rozpoczniesz pokaz slajdów, obrazy będą obracane. Skoryguj obrót w menu „ $\text{S}$ ”.

## O plikach graficznych JPEG

Możesz odtwarzać pliki graficzne JPEG na płytach CD-ROM, CD-R lub CD-RW. Płyta jednak musi być nagrana zgodnie z formatem ISO9660 poziom 1 lub poziom 2, aby odtwarzacz rozpoznał pliki.

Możesz także odtwarzać płyty nagrane w Multi Session.

Szczegóły dotyczące formatu nagrywania znajdziesz w instrukcji urządzenia CD-R/RW lub programu nagrywającego (nie w wyposażeniu).

### Uwaga

- 999 plików może zostać rozpoznanych na płytach, które zawierają zarówno pliki MP3, jak i pliki JPEG. Pliki zostają rozpoznane w kolejności, w jakiej zostały nagrane. Na przykład, jeżeli nagrano 990 plików JPEG, a następnie nagrano 100 plików MP3, rozpoznane zostanie 990 najpierw nagranych plików JPEG oraz tylko 9 pierwszych plików MP3.

### Aby odtworzyć płytę CD Multi Session

Odtwarzacz ten może odtwarzać płyty CD Multi Session, gdy plik graficzny JPEG znajduje się w pierwszej sesji. Wszystkie kolejne pliki graficzne JPEG, nagrane w późniejszych sesjach, mogą również być odtwarzane. Gdy ścieżki audio i obrazy w formacie muzycznym CD lub w formacie wideo CD są nagrane w pierwszej sesji, zostanie odtworzona tylko pierwsza sesja.

### Wskazówka

- Jeżeli dodasz numery (01, 02, 03 itd.) z przodu nazw plików, pliki będą odtwarzane w takiej kolejności.

### Uwagi

- System ten może odtwarzać rozszerzenie „.JPG” lub „.JPEG”.
- Niektóre płyty CD-R lub CD-RW nie mogą być odtwarzane w tym odtwarzaczu DVD, zależnie od formatu plików.
- Jeżeli dodasz rozszerzenie „.JPG” lub „.JPEG” do danych które nie są w formacie JPEG, pojawi się „Nie można wyświetlić”.
- Zależnie od płyty lub rozmiaru plików graficznych, rozpoczęcie odtwarzania może zająć nieco czasu.
- Pliki obrazowe JPEG o kompresji bezstratnej nie są akceptowane.
- Wielkość obrazu, który może zostać wyświetlony jest ograniczona. Możesz wyświetlić następujące obrazy;  
szerokość 32 – 7 680 pikseli i wysokość 32 – 8 192 piksele.

# Odtwarzanie płyt VIDEO CD z funkcjami „PBC Wł./Wył.”

Funkcja PBC (Kontrola odtwarzania) pozwala na interaktywne szukanie i wykonywanie innych operacji. Odtwarzanie PBC odbywa się według menu wyboru, wyświetlanego na ekranie TV.

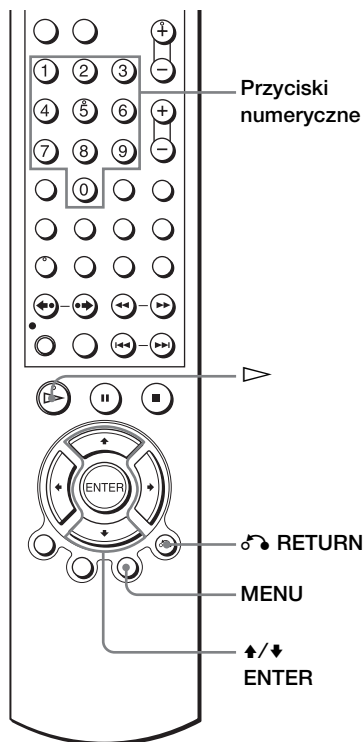

1



Naciśnij MENU aby wybrać „PBC Wł.”.  
Pojawi się menu dla wybranego programu.

2



Naciśnij  aby wybrać numer żądanej pozycji.  
Możesz także użyć przycisków numerycznych aby wybrać numer pozycji i ścieżkę.

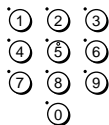

---

**3**

Naciśnij ENTER.

---

**4**

Postępuj zgodnie z instrukcjami w menu aby wykonywać interaktywne operacje.

Zobacz w instrukcji dostarczonej z płytą, ponieważ procedury operacji mogą się różnić zależnie od płyty VIDEO CD.

---

#### **Aby powrócić do menu**

Naciśnij ↶ RETURN.

#### **Aby odtwarzać przy użyciu „PBC Wył.”**

Naciśnij MENU aby wybrać „PBC Wył.”.

Gdy wybrane zostaje „PBC Wył.”, odtwarzacz DVD zaczyna ciągle odtwarzanie. Nie możesz odtwarzać nieruchomych obrazów takich jak menu. Aby wrócić do „PBC Wł.”, naciśnij MENU aby wybrać „PBC Wł.”.

#### **Wskazówka**

- Zależnie od płyty VIDEO CD, „Naciśnij ENTER” w kroku 3 może pojawić się jako „Naciśnij SELECT” w instrukcji dostarczonej razem z płytą. W takim wypadku, naciśnij ▷.

## Nagrywanie z szybkim timerem **VHS**

Po zaczęciu nagrywania możesz nastawić magnetowid na automatyczne zatrzymanie nagrywania po określonym czasie.

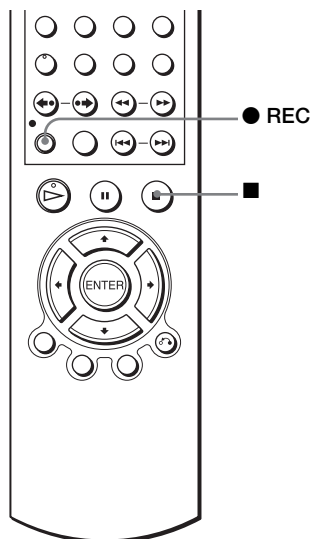

- 1** ●REC  
 Podczas nagrywania naciśnij ● REC.

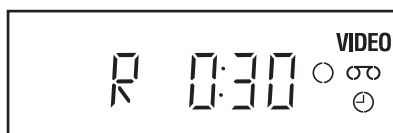

- 2** ●REC  
 Naciskaj wielokrotnie ● REC, aby nastawić czas trwania nagrywania.  
 W trybie SP  
 Każde naciśnięcie zwiększa czas o 30 minut.

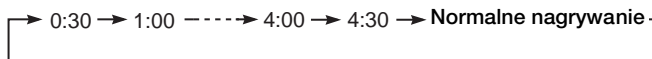

W trybie LP

Każde naciśnięcie zwiększa czas jak pokazano poniżej.

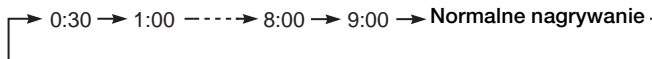

Wartość na liczniku taśmy zmniejsza się co minutę do 0:00, następnie magnetowid zatrzyma nagrywanie.



### **Aby zwiększyć czas, po którym magnetowid się zatrzyma**

Naciskaj wielokrotnie ● REC, aby nastawić nowy czas trwania nagrywania.

### **Aby anulować ten tryb nagrywania**

Naciskaj wielokrotnie ● REC aż zniknie wskaźnik ⊖ i magnetowid powróci do normalnego trybu nagrywania.

### **Aby zatrzymać podczas nagrywania**

Naciśnij ■.

### **Uwagi**

- Podczas nastawiania czasu nagrywania, po którym magnetowid się zatrzyma, nie możesz wyświetlić na wyświetlaczu bieżącego czasu taśmy.
- Podczas odtwarzania DVD odtwarzacz DVD-VCR nie wchodzi w tryb gotowości, nawet jeśli magnetowid zatrzyma nagrywanie.

# Nagrywanie programów stereofonicznych i dwujęzycznych

## W systemie ZWEITON (niemiecki system stereofoniczny)

Magnetowid ten automatycznie odbiera i nagrywa programy stereofoniczne i dwujęzyczne systemu ZWEITON. Gdy odbierany jest program stereofoniczny lub dwujęzyczny, wskaźnik STEREO pojawia się na wyświetlaczu.

### Aby wybrać dźwięk dwujęzyczny podczas nagrywania

Naciśnij AUDIO aby wybrać żądany dźwięk.

Aby słuchać	Wyświetlenie na ekranie	Okienko wyświetlacza
Głównego dźwięku	GŁOWNA	STEREO
Dodatkowego dźwięku	PODSCIEZKA	STEREO
Głównego i dodatkowego	GLOW./POD.	STEREO
Dźwięku standardowego*	MONO	STEREO

\* Zazwyczaj główny kanał dochodzący z lewego jak i prawego kanału w programach dwujęzycznych

### Aby wybrać program stereo podczas nagrywania

Aby słuchać	Wyświetlenie na ekranie	Okienko wyświetlacza
Stereofonicznego	STEREO	STEREO
Lewego kanału	L.KAN	STEREO
Prawego kanału	PR.KAN	STEREO
Dźwięku standardowego*	L.KAN. + PR.KAN.	STEREO

\* Zazwyczaj zmiksowany dźwięk lewego i prawego kanału w programach stereofonicznych

## W systemie NICAM

Magnetowid ten odbiera i nagrywa programy stereofoniczne i dwujęzyczne systemu NICAM (NICAM pojawi się na ekranie TV). Gdy odbierany jest program stereofoniczny lub dwujęzyczny, wskaźnik STEREO pojawia się na wyświetlaczu.

Aby nagrać program NICAM, „NICAM” w menu „USTAW. UŻYTKOWNIKA” powinno być nastawione na „Wł.” (nastawienie początkowe). Szczegółowe informacje o sprawdzaniu nastawienia menu, zobacz str. 110.

## Aby wybrać dźwięk podczas nagrywania

Naciśnij AUDIO aby wybrać żądany dźwięk.

### Programy stereofoniczne

<b>Aby słuchać</b>	<b>Wyświetlenie na ekranie</b>	<b>Okienko wyświetlacza</b>
Stereofonicznego	NICAM, STEREO	STEREO
Lewego kanału	NICAM, L.KAN	STEREO
Prawego kanału	NICAM, PR.KAN	STEREO
Kanału lewego i prawego*	NICAM, L.KAN. + PR.KAN.	STEREO

\* Zazwyczaj zmiksowany dźwięk lewego i prawego kanału

### Programy dwujęzyczne

<b>Aby słuchać</b>	<b>Wyświetlenie na ekranie</b>	<b>Okienko wyświetlacza</b>
Głównego dźwięku	NICAM, GLOWNA	STEREO
Dodatkowego dźwięku	NICAM, PODSCIEZKA	STEREO
Głównego i dodatkowego	NICAM, GLOW./POD.	STEREO
Dźwięku standardowego*	NICAM, MONO	STEREO

\* Zazwyczaj dźwięk główny (monofoniczny)

## Wybieranie dźwięku podczas odtwarzania Hi-Fi

Naciśnij AUDIO aby wybrać żądany dźwięk.

<b>Aby słuchać</b>	<b>Wyświetlenie na ekranie</b>	<b>Okienko wyświetlacza</b>
Stereofonicznego	STEREO	STEREO
Lewego kanału	L.KAN	STEREO
Prawego kanału	PR.KAN	STEREO
Zmiksowanego dźwięku*	MIKS	STEREO
Monofonicznu dźwięku	MONO	Brak wskaźnika

\* Zmiksowany dźwięk lewego i prawego kanału i normalna, monofoniczna ścieżka audio

## Jak dźwięk jest nagrywany na taśmie wideo

Magnetowid nagrywa dźwięk na dwóch osobnych ścieżkach. Audio hi-fi jest nagrywane na ścieżkę główną, wraz z obrazem. Monofoniczny dźwięk zostaje nagrany na normalną ścieżkę audio, wzdłuż brzegu taśmy.



### Uwagi



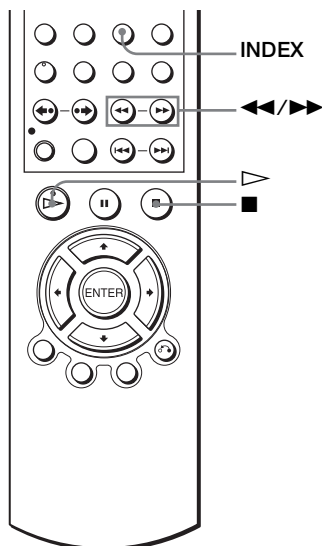

- Aby słuchać odtwarzanego dźwięku stereofonicznego, należy użyć połączeń scart lub AUDIO OUT.
- Podczas odtwarzania taśmy nagranej monofonicznie, dźwięk będzie monofoniczny bez względu na ustawienie AUDIO.

# Szukanie przy użyciu funkcji indeksu **VHS**

Magnetowid automatycznie oznacza taśmę sygnałem indeksu w punkcie rozpoczynania się każdego nagrania. Sygnałów tych możesz używać jako punktów odniesienia przy szukaniu konkretnego nagrania.



## Aby znaleźć konkretne nagranie przez podglądanie (Podglądanie indeksów)

- 1** Włóż taśmę zawierającą indeksy do kieszeni kasety.
- 2**  Naciśnij INDEX, następnie naciśnij  . Magnetowid zaczyna przeszukiwać każde nagranie przez pięć sekund w odpowiednim kierunku.
- 3**  Naciśnij  aby rozpocząć odtwarzanie gdy znajdziesz żądany punkt.

## Aby szukać żądanego nagrania (Poszukiwanie indeksu)



---

**1** Włóż do magnetowidu taśmę zawierającą indeksy.

---

**2** Naciśnij **REPEAT/INDEX**, następnie naciśnij dwa razy **◀◀/▶▶**.



- Aby szukać do przodu, naciśnij **▶▶** dwa razy.
- Aby szukać do tyłu, naciśnij **◀◀** dwa razy.



**3** Naciskaj **◀◀/▶▶**, zależnie od tego, w którym kierunku znajduje się żądany program.

Za każdym naciśnięciem przycisku numer zwiększa się lub zmniejsza odpowiednio, o  $\pm 20$ .

**4** Magnetowid rozpoczyna wyszukiwanie, a odtwarzanie rozpoczyna się automatycznie od tego momentu.

---

### Aby zatrzymać poszukiwanie

Naciśnij **■**.

### Uwaga

- Jeżeli nagrywanie rozpoczyna się od pauzy w nagrywaniu, sygnał indeksu nie zostanie zaznaczony. Jeżeli jednak numer kanału zostanie zmieniony podczas pauzy w nagrywaniu, sygnał indeksu zostanie zaznaczony.

# Regulacja obrazu (ścieżki) **VHS**

## Regulacja ścieżki

Choć magnetowid automatycznie reguluje ścieżkę podczas odtwarzania taśmy, zniekształcenia mogą pojawić się gdy nagranie jest złej jakości. W takim wypadku wyreguluj ścieżkę ręcznie.

Podczas odtwarzania naciśnij przyciski TRACKING +/-, aby wyświetlić miernik regulacji ścieżki. Zniekształcenie powinno zniknąć gdy naciśniesz jeden z dwóch przycisków. Aby przywrócić automatyczną regulację ścieżki, wyjmij i ponownie włóż kasetę.

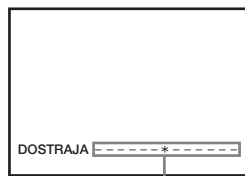

Miernik regulacji ścieżki

## Regulacja ostrości obrazu (Automatyczna ocena jakości taśmy – Smart trilogic)

Możesz automatycznie wyregulować ostrość obrazu.

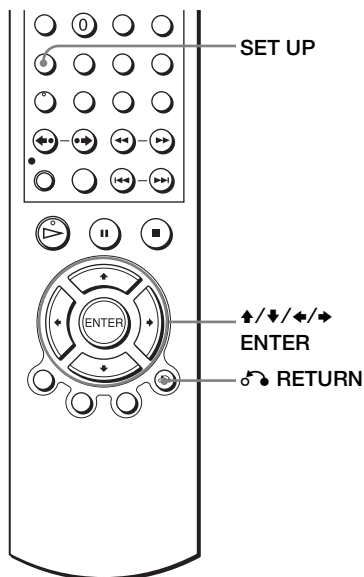



Dodatkowe operacje magnetowidu

1

SET UP



Podczas odtwarzania naciśnij SET UP, następnie naciśnij / aby wybrać  (OPTION) i naciśnij ENTER.



Ciąg dalszy

**2**

Naciśnij **▲/▼** aby wybrać „Ustaw. użytkownika”, następnie naciśnij ENTER.

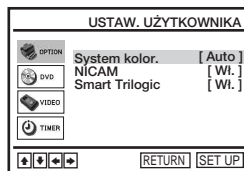
**3**

Naciśnij **▲/▼** aby wybrać „Smart Trilogic”, następnie naciśnij **▶**.

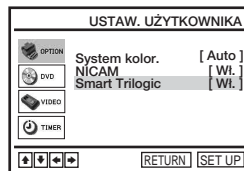
**4**

Naciśnij **▲/▼** aby nastawić „SMART TRILOGIC” na „WŁ” lub „WYŁ”.

- **WŁ**: Ostrość obrazu jest automatycznie regulowana.
- **WYŁ**: Wyreguluj ostrość obrazu ręcznie.  
Aby zmiękczyć obraz, naciśnij **◀**.  
Aby wyostrzyć obraz, naciśnij **▶**.

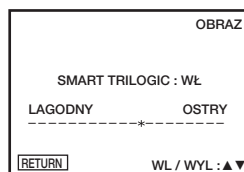
**5**

RETURN

Naciśnij **↶** RETURN aby powrócić do pierwotnego ekranu.



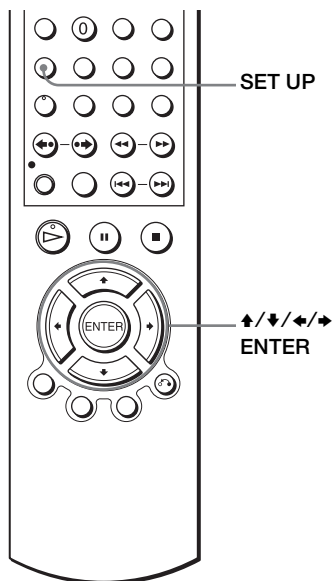

# Zmiany opcji menu VHS

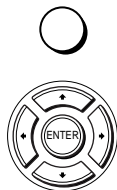

1

SET UP



Naciśnij SET UP gdy odtwarzacz DVD jest w trybie zatrzymania, następnie naciśnij  $\uparrow/\downarrow$  aby wybrać  (OPTION) lub  (VIDEO) i naciśnij ENTER.

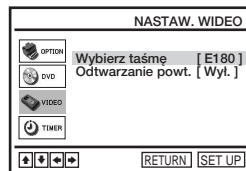

2



Naciśnij  $\uparrow/\downarrow$  aby wybrać opcję do zmiany.

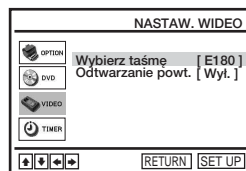

**3**Naciśnij  $\leftarrow/\rightarrow$  aby zmienić ustawienie.**4**

SET UP



Naciśnij SET UP, aby opuścić menu.

### Możliwości nastawiania menu

Nastawienia domyślne są podane wytłuszczczonym drukiem.

#### OPCJA

Opcje menu	Ustaw tę opcję w pozycji
Auto wyłącz	<ul style="list-style-type: none"> <li>• <b>„Wyl.”</b> aby wyłączyć funkcję automatycznego wyłączania zasilania (Auto Power Off).</li> <li>• <b>„1GODZ.”/„2GODZ.”/„3GODZ.”</b> aby DVD-VCR wyłączył się automatycznie, jeśli żaden sygnał nie został odebrany ani żaden przycisk nie został w tym czasie naciśnięty.</li> </ul>
Ekran komunikatów	<ul style="list-style-type: none"> <li>• <b>„Wł.”</b> aby wyświetlić menu na ekranie TV.</li> <li>• <b>„Wyl.”</b> aby menu zniknęło z ekranu TV.</li> </ul>
Tryb Eco.	<ul style="list-style-type: none"> <li>• <b>„Wł.”</b> aby wyłączyć wskaźniki na wyświetlaczu w stanie gotowości i zredukować pobór mocy przez odtwarzacz DVD-VCR do minimum.</li> <li>• <b>„Wyl.”</b> aby włączyć wskaźniki na wyświetlaczu gdy DVD-VCR znajduje się w stanie gotowości.</li> </ul>

#### NASTAW. WIDEO

Opcje menu	Ustaw tę opcję w pozycji
Wybierz taśmę	<ul style="list-style-type: none"> <li>• <b>„E180”</b> , aby używać taśm E-180 lub krótszych.</li> <li>• <b>„E240”</b>, aby używać taśm E-240.</li> <li>• <b>„E260”</b>, aby używać taśm E-260.</li> <li>• <b>„E300”</b>, aby używać taśm E-300.</li> </ul>
Odtwarzanie powt.	<ul style="list-style-type: none"> <li>• <b>„Wł.”</b> aby powtarzać odtwarzanie taśmy. Magnetowid przewija taśmę z powrotem i automatycznie zaczyna ponowne odtwarzanie.</li> <li>• <b>„Wyl.”</b> aby wyłączyć Automatyczne powtarzanie.</li> </ul>

#### Uwagi

- Gdy magnetowid znajduje się w stanie gotowości do nagrywania, wskaźnik  $\ominus$  na wyświetlaczu pozostaje zapalony, nawet gdy „Tryb Eco.” jest nastawiony na „Wł.”.
- Funkcja Linii Bezpośredniego Połączenia nie będzie działać właściwie, jeżeli „Tryb Eco.” w menu „OPCJA” jest nastawiony na „Wł.”. Nastaw „Tryb Eco.” na „Wyl.” aby zapewnić prawidłowe działanie.

# Montaż taśmy **VHS**

## Podłączenie pozwalające na nagrywanie na tym magnetowidzie

Podłącz wyjścia liniowe drugiego magnetowidu do złącza wejścia tego magnetowidu. Zapoznaj się z przykładami od A do C i wybierz połączenie, które najlepiej odpowiada Twojemu magnetowidowi.

### Przykład A

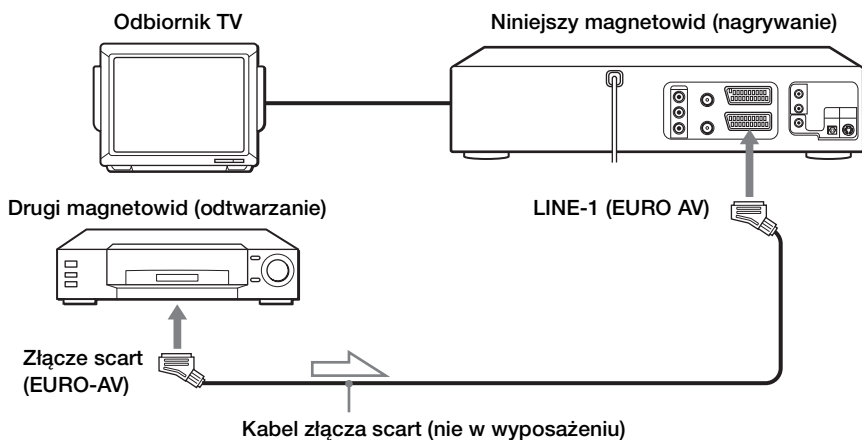

 : Przepływ sygnałów

### Przykład B

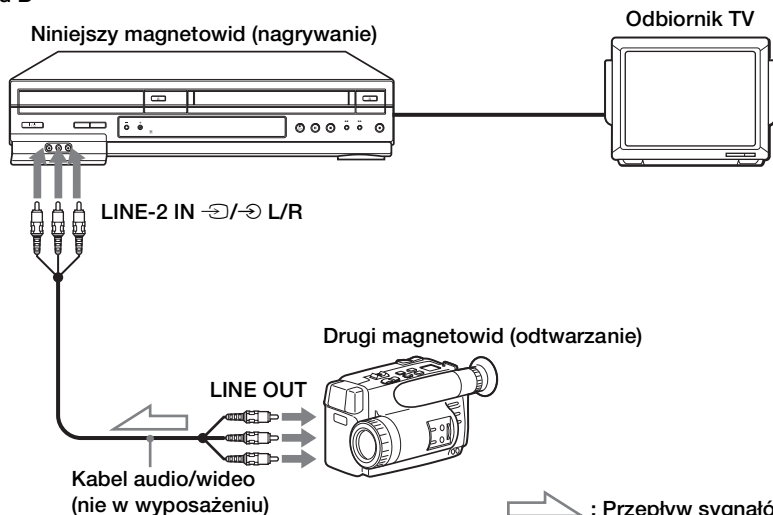

 : Przepływ sygnałów

### Przykład C

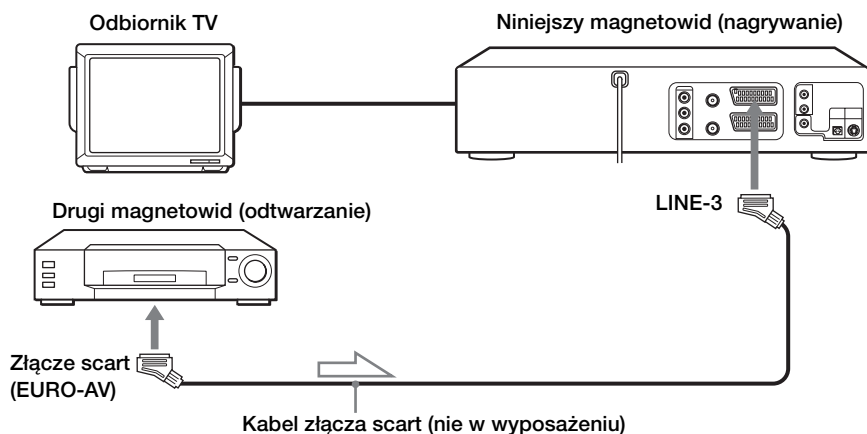

 : Przepływ sygnałów

## Jak podłączyć do systemu stereo

Podłącz złącza LINE-2 IN  $\ominus/\oplus$  L/R na tym DVD-VCR do złącza wyjścia audio systemu stereofonicznego, używając kabla audio (nie w wyposażeniu).

### Uwagi

- Pamiętaj o podłączeniu wtyczek do gniazdek tego samego koloru.
- Jeżeli drugi magnetowid jest monofoniczny, czerwone wtyczki zostaw nie podłączone.
- Jeżeli podłączasz ten magnetowid zarówno do gniazdek LINE IN jak i LINE OUT drugiego magnetowidu, wybierz właściwie wejście, aby zapobiec przydźwiękowi.
- Gdy podłączasz inny magnetowid do złącza LINE-3 lub LINE-2, naciśnij INPUT SELECT aby wyświetlić „L3” lub „L2” na wyświetlaczu.

## Podstawowe funkcje montażowe (podczas nagrywania na magnetowid)

### Przed rozpoczęciem montażu

- Włącz odbiornik TV i nastaw go na kanał wideo.
- Naciśnij INPUT SELECT aby wyświetlić podłączoną linię na wyświetlaczu.
- Naciśnij SELECT VIDEO aby sterować magnetowidem.
- Naciśnij SP/LP, aby wybrać prędkość taśmy SP lub LP.

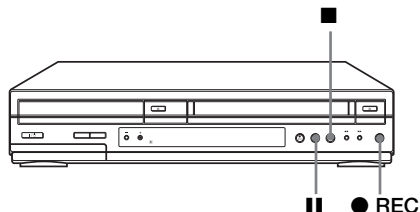

**1** Włóż taśmę, z której chcesz nagrać – z usuniętą fiszką zabezpieczającą przed przypadkowym skasowaniem nagrania – do drugiego (odtwarzającego) magnetowidu. Odszukaj punkt, od którego chcesz rozpocząć odtwarzanie i ustaw magnetowid na pauzę w odtwarzaniu.

**2**  Włóż taśmę – z nie usuniętą fiszką zabezpieczającą przed przypadkowym skasowaniem nagrania – do tego magnetowidu (nagrywającego). Poszukaj punktu rozpoczęcia nagrywania i naciśnij **||** aby nastawić go na pauzę w odtwarzaniu.

**3**  Naciśnij **● REC** na tym magnetowidzie, aby nastawić go na pauzę w nagrywaniu.

**4**  Aby rozpocząć montaż, naciśnij przyciski **||** (pauza) jednocześnie na obu magnetowidach.

### Aby zakończyć montaż

Naciśnij przyciski **■** (zatrzymanie) na obu magnetowidach.

### Wskazówka

- Aby ominąć niechcianą scenę podczas montażu, naciśnij **||** na tym magnetowidzie, gdy scena ta się rozpocznie. Gdy się zakończy, naciśnij **||** ponownie, aby wznowić nagrywanie.

# Ogólne informacje o nastawianiu

## Zmiana opcji nastawiania

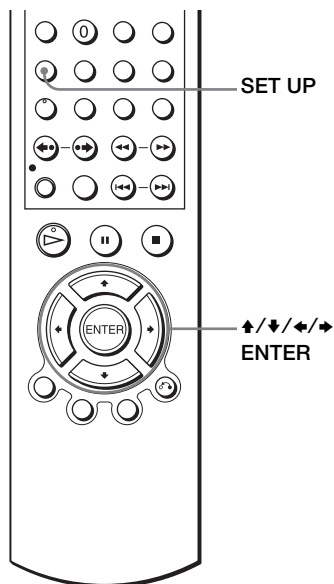

- 1** Naciśnij SET UP gdy odtwarzacz DVD jest w trybie zatrzymania, następnie naciśnij  (OPTION) i naciśnij ENTER.

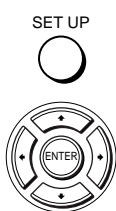

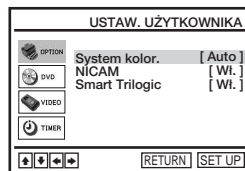

- 2** Naciśnij  aby wybrać „Ustaw. użytkownika”, następnie naciśnij ENTER. Pojawi się menu „USTAW. UŻYTKOWNIKA”.



- 3** Naciśnij  aby wybrać opcję do zmiany.



**4**Naciśnij   aby zmienić ustawienie.**5**

SET UP



Naciśnij SET UP, aby opuścić menu.

### Możliwości nastawiania menu

Ustawienia początkowe podane są wytłuszczonym drukiem.

Opcje menu	Ustaw tę opcję w pozycji
System kolor.	<ul style="list-style-type: none"> <li>• <b>„Auto”</b> aby wybrać system telewizji kolorowej automatycznie.</li> <li>• <b>„PAL”</b>, aby użyć taśmy nagranej w systemie telewizji kolorowej PAL.</li> <li>• <b>„MESECAM”</b>, aby odtwarzać taśmę nagraną w systemie telewizji kolorowej MESECAM.</li> <li>• <b>„B/W”</b> aby użyć taśmy z nagraniem czarno-białym.</li> </ul> <p>Używając nagranych na taśmę sygnałów systemu kolorystycznego NTSC:</p> <ul style="list-style-type: none"> <li>• <b>„NTPB”</b> aby odtworzyć taśmę nagraną w systemie NTSC na odbiorniku TV systemu PAL.</li> <li>• <b>„NT4.43”</b> aby odtworzyć taśmę nagraną w systemie NTSC na wielosystemowym odbiorniku TV.</li> </ul>
NICAM	<ul style="list-style-type: none"> <li>• <b>„Wi.”</b> aby nagrać programy NICAM na ścieżce audio hi-fi.</li> <li>• <b>„Wył.”</b> aby nagrać standardowy dźwięk na ścieżce audio hi-fi.</li> </ul> <p>Szczegóły zobacz na str. 98.</p>
Smart Trilogic	<ul style="list-style-type: none"> <li>• <b>„Wi.”</b> aby automatycznie regulować ostrość obrazu.</li> <li>• <b>„Wył.”</b> aby ręcznie wyregulować ostrość obrazu.</li> </ul>

# W razie trudności

Jeżeli masz jakiegokolwiek pytania lub problemy nie objęte poniższą listą, skonsultuj się z najbliższym punktem serwisowym firmy Sony.

## Usuwanie problemów ogólnych

	Symptom	Rozwiązanie
Zasilanie	Przełącznik I/⏻ (zasilanie/stan gotowości) nie działa.	<ul style="list-style-type: none"><li>• Podłącz mocno przewód sieciowy do sieci zasilającej.</li></ul>
	Zasilanie jest włączone, ale DVD-VCR nie działa.	<ul style="list-style-type: none"><li>• Skondensowała się wilgoć. Wyłącz zasilanie, odłącz od sieci zasilającej i poczekaj przez ponad trzy godziny, aby DVD-VCR wysechł.</li></ul>
Zegar	Zegar zatrzymał się i na wyświetlaczu pojawiło się wskazanie „--:--”.	<ul style="list-style-type: none"><li>• Zegar zatrzymuje się, jeżeli odłączysz DVD-VCR od sieci. Ponownie nastaw zegar (i timer).</li></ul>
Inne	Pilot zdalnego sterowania nie działa.	<ul style="list-style-type: none"><li>• Upewnij się, że skierowałeś pilota zdalnego sterowania na czujnik zdalnego sterowania DVD-VCR.</li><li>• Jeżeli baterie w pilocie zdalnego sterowania są wyczerpane, wymień je wszystkie na nowe.</li><li>• Upewnij się, że przełącznik TV / DVD-VIDEO jest prawidłowo nastawiony.</li><li>• Wybierz właściwie VIDEO lub DVD przyciskiem SELECT DVD/VIDEO.</li></ul>
	Miernik regulacji ścieżki nie pojawia się na ekranie.	<ul style="list-style-type: none"><li>• Nagranie jest bardzo złej jakości i nie można wyregulować ścieżki.</li></ul>
	Nie można stereować innym telewizorem.	<ul style="list-style-type: none"><li>• Nastaw numer kodu Twojego odbiornika TV. Numer kodu może się zmienić po wymianie baterii w pilocie zdalnego sterowania.</li></ul>

## Usuwanie problemów DVD

	Symptom	Rozwiązanie
Obraz	Brak jest obrazu/występują zakłócenia obrazu.	<ul style="list-style-type: none"><li>• Podłącz jeszcze raz, solidnie, kabel łączący.</li><li>• Kable łączące są uszkodzone.</li><li>• Sprawdź podłączenie do odbiornika TV (str. 13) i przełącz selektor wejścia na odbiorniku TV tak, aby sygnał z odtwarzacza pojawił się na ekranie TV.</li><li>• Płyta jest brudna lub wadliwa.</li><li>• Jeżeli obraz wyprowadzany z odtwarzacza przechodzi przez magnetowid aby dojść do odbiornika TV, lub jeżeli jesteś podłączony do kombinacji TV/odtwarzacz VIDEO, sygnał ochrony praw autorskich stosowany w niektórych programach DVD może wpływać na jakość obrazu. Jeżeli dalej występują problemy, nawet po podłączeniu odtwarzacza bezpośrednio do odbiornika TV, spróbuj podłączyć odtwarzacz do wejścia S-VIDEO odbiornika TV (str. 60).</li></ul>



	<b>Symptom</b>	<b>Rozwiązanie</b>
<b>Obraz</b>	Nawet gdy nastawiłeś współczynnik kształtu obrazu w „Rodzaj TV” menu „NASTAW. EKRAŃ”, obraz nie wypełnia ekranu.	<ul style="list-style-type: none"> <li>• Współczynnik kształtu obrazu na płycie DVD jest stały.</li> </ul>
	Brak jest obrazu z magnetowidu podłączonego do złącza LINE IN.	<ul style="list-style-type: none"> <li>• Odtwarzacz DVD musi być w trybie gotowości aby oglądać obraz z magnetowidu.</li> </ul>
<b>Dźwięk</b>	Brak jest dźwięku.	<ul style="list-style-type: none"> <li>• Podłącz jeszcze raz, solidnie, kabel łączący.</li> <li>• Kabel łączący jest uszkodzony.</li> <li>• Odtwarzacz jest podłączony do niewłaściwego złącza wejścia na wzmacniaczu (receiverze) (str. 58).</li> <li>• Wejście wzmacniacza (receivera) nie jest właściwie nastawione.</li> <li>• Odtwarzacz jest w trybie pauzy lub w trybie Zwolnionego odtwarzania.</li> <li>• Odtwarzacz jest w trybie szybkiego przewijania do przodu lub do tyłu.</li> <li>• Jeżeli sygnał audio nie dociera przez złącze DIGITAL AUDIO OUT (OPTICAL lub COAXIAL), sprawdź nastawienia audio (str. 61).</li> </ul>
	Dźwięk jest zakłócany.	<ul style="list-style-type: none"> <li>• Gdy odtwarzasz płytę CD ze ścieżkami dźwiękowymi DTS, szumy będą dochodzić ze złącza OUT AUDIO L/R (str. 39) lub ze złącza DIGITAL OUT (OPTICAL lub COAXIAL).</li> </ul>
	Głośność dźwięku jest mała.	<ul style="list-style-type: none"> <li>• Głośność dźwięku na niektórych płytach DVD jest mała. Głośność dźwięku może ulec poprawie gdy nastawisz „Audio DRC” na „Szeroki zakres” (str. 63).</li> </ul>
<b>Czynność</b>	Płyta nie odtwarza.	<ul style="list-style-type: none"> <li>• Płyta jest odwrócona.</li> <li>• Włóż płytę stroną do odtwarzania skierowaną do dołu na tacy płyty.</li> <li>• Płyta jest krzywa.</li> <li>• Odtwarzacz nie może odtwarzać niektórych płyt (str. 7).</li> <li>• Kod regionalny na płycie DVD jest inny niż dla odtwarzacza.</li> <li>• Wystąpiła kondensacja wilgoci wewnątrz odtwarzacza.</li> <li>• Odtwarzacz nie może odtwarzać płyt CD-R, CD-RW, DVD-R lub DVD-RW, które nie są sfinalizowane (str. 7).</li> <li>• Upewnij się, że przełącznik <u>TV / DVD-VIDEO</u> jest prawidłowo nastawiony.</li> <li>• Wybierz prawidłowo VIDEO lub DVD przyciskiem SELECT DVD/VIDEO.</li> </ul>

	<b>Symptom</b>	<b>Rozwiązanie</b>
<b>Czynność</b>	Ścieżka audio MP3 nie może być odtworzona (str. 85).	<ul style="list-style-type: none"> <li>• Płyta DATA CD nie jest nagrana w formacie MP3 zgodnym z ISO9660 poziom 1/poziom 2.</li> <li>• Ścieżka audio MP3 nie posiada rozszerzenia „.MP3”.</li> <li>• Dane nie są sformatowane w MP3, chociaż mają rozszerzenie „.MP3”.</li> <li>• Dane nie są danymi MPEG1 Audio Layer 3.</li> <li>• Odtwarzacz nie może odtwarzać ścieżek audio w formacie MP3PRO.</li> </ul>
	Plik graficzny JPEG nie może być odtworzony.	<ul style="list-style-type: none"> <li>• Płyta DATA CD nie jest nagrana w formacie JPEG zgodnym z ISO9660 poziom 1/poziom 2.</li> <li>• Plik graficzny JPEG nie posiada rozszerzenia „.JPG” lub „.JPEG”.</li> <li>• Dane nie są sformatowane w JPEG, pomimo tego, że mają rozszerzenie „.JPG” lub „.JPEG”.</li> <li>• Długość lub szerokość obrazu wynosi więcej niż 4 720 punktów.</li> </ul>
	Tytuł albumu/ścieżki audio MP3 lub albumu/pliku graficznego JPEG nie jest prawidłowo wyświetlony.	<ul style="list-style-type: none"> <li>• Odtwarzacz może wyświetlać jedynie cyfry i litery alfabetu. Inne znaki zostają wyświetlone jako gwiazdki.</li> </ul>
	Płyta nie zaczyna odtwarzania od początku.	<ul style="list-style-type: none"> <li>• Wybrane są odtwarzanie programu, tasowane odtwarzanie lub odtwarzanie z powtórzeniem (strony 77, 79, 80).</li> <li>• Nastąpił powrót do odtwarzania (str. 38).</li> </ul>
	Odtwarzacz zaczyna odtwarzać płytę automatycznie.	<ul style="list-style-type: none"> <li>• Płyta posiada funkcję automatycznego odtwarzania.</li> </ul>
	Odtwarzanie zatrzymuje się automatycznie.	<ul style="list-style-type: none"> <li>• Podczas odtwarzania płyt z sygnałem auto-pauzy, odtwarzacz zatrzymuje odtwarzanie gdy wykryje sygnał auto-pauzy.</li> </ul>
	Nie można wykonywać niektórych funkcji, jak zatrzymywanie, przeszukiwanie, zwolnione odtwarzanie, odtwarzanie z powtórzeniem, tasowane odtwarzanie lub odtwarzanie programu.	<ul style="list-style-type: none"> <li>• Zależnie od płyty, nie można wykonywać niektórych operacji. Sprawdź w instrukcji obsługi dostarczonej razem z płytą.</li> </ul>
	Języka ścieżki dźwiękowej nie daje się zmienić.	<ul style="list-style-type: none"> <li>• Spróbuj użyć menu DVD zamiast przycisków bezpośredniego wybierania na pilocie (str. 72).</li> <li>• Wielojęzyczne ścieżki nie są nagrane na odtwarzanej płycie DVD.</li> <li>• Płyta DVD zabrania zmiany języka ścieżki dźwiękowej.</li> </ul>

	<b>Symptom</b>	<b>Rozwiązanie</b>
<b>Czynność</b>	Język napisów nie może być zmieniony lub wyłączony.	<ul style="list-style-type: none"> <li>• Spróbuj użyć menu DVD zamiast przycisków bezpośredniego wybierania na pilocie (str. 72).</li> <li>• Wielojęzyczne napisy nie są nagrane na odtwarzanej płycie DVD.</li> <li>• Płyta DVD zabrania zmiany napisów.</li> </ul>
	Kąty obserwacji nie mogą być zmienione.	<ul style="list-style-type: none"> <li>• Spróbuj użyć menu DVD zamiast przycisków bezpośredniego wybierania na pilocie (str. 72).</li> <li>• Różne kąty obserwacji nie są nagrane na odtwarzanej płycie DVD.</li> <li>• Płyta DVD zabrania zmiany kątów obserwacji.</li> </ul>
	Odtwarzacz nie działa właściwie.	<ul style="list-style-type: none"> <li>• Gdy elektryczność statyczna itp. powoduje nienormalne działanie odtwarzacza, odłącz go od sieci.</li> </ul>

### Usuwanie problemów magnetowidu

	<b>Symptom</b>	<b>Rozwiązanie</b>
<b>Odtwarzanie</b>	Odtwarzany obraz nie pojawia się na ekranie odbiornika TV.	<ul style="list-style-type: none"> <li>• Upewnij się, że odbiornik TV jest nastawiony na kanał dla magnetowidu. Jeżeli używasz monitora, ustaw go na wejście video.</li> <li>• Jeżeli magnetowid jest podłączony do odbiornika TV kablem scart, upewnij się, czy wskaźnik VIDEO świeci się na wyświetlaczu. Aby zapalić wskaźnik VIDEO, użyj przycisku TV/VIDEO na pilocie zdalnego sterowania.</li> </ul>
	Obraz jest niewyraźny.	<ul style="list-style-type: none"> <li>• Istniejące, transmitowane programy mogą zakłócać odbiór z magnetowidu. Nastaw ponownie wyjście kanału RF na magnetowidzie (str. 18).</li> <li>• Wyreguluj ścieżkę przyciskami TRACKING +/-.</li> <li>• Głowice video są brudne (zobacz ostatnią stronę W razie trudności). Wyczyść głowice video za pomocą kasety Sony do czyszczenia głowic video. Jeżeli kasety Sony do czyszczenia głowic video nie są dostępne w Twojej okolicy, zwróć się do serwisu Sony o wyczyszczenie głowic (standardowa opłata serwisowa będzie konieczna). Nie używaj dostępnych w sprzedaży kaset czyszczących na mokro innych niż firmy Sony, ponieważ mogą one uszkodzić głowice.</li> <li>• Być może musisz wymienić głowice. Skonsultuj się z najbliższym punktem serwisowym firmy Sony, aby otrzymać więcej informacji.</li> </ul>
	Brak koloru.	<ul style="list-style-type: none"> <li>• Opcja „System kolor.” w menu „USTAW. UŻYTKOWNIKA” jest nastawiona na złą pozycję. Ustaw opcję, aby odpowiadała systemowi, w którym została nagrana taśma.</li> </ul>
	Obraz przemieszcza się w pionie podczas przeglądania obrazu.	<ul style="list-style-type: none"> <li>• Wyreguluj obraz regulatorem pionowej synchronizacji odbiornika TV lub monitora.</li> </ul>
	Brak dźwięku.	<ul style="list-style-type: none"> <li>• Taśma jest uszkodzona.</li> <li>• Jeżeli wykonałeś podłączenie A/V, sprawdź podłączenie kabla audio.</li> </ul>

	<b>Symptom</b>	<b>Rozwiązanie</b>
<b>Odtwarzanie</b>	Dźwięk z taśmy nagranej na magnetowidzie nie jest stereofoniczny lub wskaźnik STEREO na wyświetlaczu miga.	<ul style="list-style-type: none"> <li>• Wyreguluj ścieżkę.</li> <li>• Głowice wideo są brudne. Wyczyść głowice wideo używając kasety Sony do czyszczenia głowic wideo jak wyjaśniono powyżej.</li> </ul>
	Program telewizyjny nie pojawia się na ekranie.	<ul style="list-style-type: none"> <li>• Upewnij się, że odbiornik TV ustawiony jest na kanał wideo. Jeżeli używasz monitora, ustaw go na wejście wideo.</li> <li>• Istniejące, transmitowane programy mogą zakłócać odbiór z magnetowidu. Nastaw ponownie wyjście kanału RF na magnetowidzie (str. 18).</li> <li>• Wybierz prawidłowe źródło przyciskiem INPUT SELECT. Gdy nagrywasz z odbiornika TV, wybierz prawidłowy kanał; wybierz wejście liniowe gdy nagrywasz z innego sprzętu.</li> </ul>
<b>Nagrywanie</b>	Zły odbiór programu telewizyjnego.	<ul style="list-style-type: none"> <li>• Upewnij się, że kabel antenowy jest prawidłowo podłączony.</li> <li>• Zmień ukierunkowanie anteny telewizyjnej.</li> <li>• Upewnij się, że nastawiłeś prawidłowy dla Twojego odbiornika TV system telewizji kolorowej.</li> <li>• Upewnij się, że ustawiłeś „System TV (B/G lub D/ K)” w menu „INSTALACJA” w pozycji odpowiadającej systemowi w Twojej okolicy.</li> </ul>
	Rozpoczyna się odtwarzanie natychmiast po włożeniu kasety.	<ul style="list-style-type: none"> <li>• Fiszka zabezpieczająca przed przypadkowym skasowaniem nagrania została usunięta. Aby nagrać na tej taśmie, zakryj otwór po fiszce.</li> </ul>
	Po naciśnięciu ● REC taśma zostaje wysunięta.	<ul style="list-style-type: none"> <li>• Fiszka zabezpieczająca przed przypadkowym skasowaniem nagrania została usunięta. Aby nagrać na tej taśmie, zakryj otwór po fiszce.</li> </ul>
	Nie się nie dzieje po naciśnięciu ● REC.	<ul style="list-style-type: none"> <li>• Upewnij się, że taśma nie dobiegła do końca.</li> </ul>
	Timer nie działa.	<ul style="list-style-type: none"> <li>• Sprawdź, czy zegar jest nastawiony.</li> <li>• Upewnij się, że włożyłeś taśmę.</li> <li>• Upewnij się, że fiszka zabezpieczająca przed przypadkowym skasowaniem nagrania nie została usunięta.</li> <li>• Upewnij się, że taśma nie dobiegła do końca.</li> <li>• Upewnij się, że nagrywanie z timerem zostało nastawione.</li> <li>• Upewnij się, że nie minął już nastawiony czas nagrywania z timerem.</li> <li>• Upewnij się, że dekodery jest włączony.</li> <li>• Upewnij się, że tuner telewizji satelitarnej jest włączony.</li> <li>• Zegar zatrzymuje się jeśli DVD-VCR jest odłączony od sieci dłużej niż minutę. Ponownie nastaw zegar i timer.</li> <li>• Wyłącz zasilanie i odłącz od sieci przewód sieciowy.</li> </ul>

	<b>Symptom</b>	<b>Rozwiązanie</b>
<b>Nagrywanie z timerem</b>	Funkcja VPS/PDC nie działa właściwie (tylko SLV-D920 N).	<ul style="list-style-type: none"> <li>• Sprawdź czy zegar i data są właściwie nastawione.</li> <li>• Sprawdź czy nastawiony przez Ciebie czas VPS/PDC jest właściwy (w przewodniku po programach TV może być pomyłka). Jeżeli program który miał być nagrany nie wysłał właściwej informacji VPS/PDC, magnetowid nie rozpocznie nagrywania.</li> <li>• Jeżeli odbiór jest słaby, sygnał VPS/PDC może zostać zniekształcony i wówczas magnetowid nie rozpocznie nagrywania.</li> </ul>
<b>PAY-TV/Canal Plus</b>	Nie można oglądać programów PAY-TV/Canal Plus gdy magnetowid jest w trybie gotowości.	<ul style="list-style-type: none"> <li>• Sprawdź czy „DEC” jest nastawiony na „WŁ” dla tego kanału w menu „LISTA STACJI TV”.</li> <li>• Upewnij się, że kabel scart dla PAY-TV/Canal Plus jest solidnie podłączony.</li> </ul>
	Program PAY-TV/Canal Plus jest zawsze nagrany w postaci zakodowanej.	<ul style="list-style-type: none"> <li>• Upewnij się, że kabel scart dla PAY-TV/Canal Plus jest solidnie podłączony.</li> <li>• Sprawdź czy „DEC” jest nastawiony na „WŁ” dla tego kanału w menu „LISTA STACJI TV”.</li> </ul>
<b>Inne</b>	Nie można włożyć kasyety.	• Sprawdź, czy kaseeta nie została już włożona.
	Wybrany numer złącza wejścia liniowego nie pojawia się na wyświetlaczu.	• Naciśnij INPUT SELECT aby wyświetlić podłączoną linię.
	Mechanizm magnetowidu wymaga czyszczenia.	• Wyczyść obudowę, przedni panel i regulatory suchą, miękką ściereczką lub miękką ściereczką lekko zwilżoną roztworem łagodnego detergentu. Nie używaj żadnych rozcieńczalników, takich jak alkohol lub benzyna.

### Objawy zabrudzenia głowic wideo

•Normalny obraz



•Lekko niewyraźny obraz



brudne głowice

•Niewyraźny obraz



•Brak obrazu (lub pojawia się obraz czarno-biały)

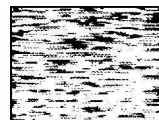

zużyte głowice



# Glosariusz

## **Dolby Digital (strony 59 i 62)**

Technika kompresji cyfrowej audio, opracowana przez Dolby Laboratories. Technika ta współpracuje z dźwiękiem dookólnym 5.1 kanałowym. Tylony kanał jest stereofoniczny oraz zastosowany jest dyskretny kanał subwoofera w tym formacie. Dolby Digital zapewnia te same dyskretny kanały 5.1 cyfrowego audio wysokiej jakości, jakie są stosowane w systemach kinowego audio Dolby Digital. Dobra separacja kanałów jest osiągnięta dlatego, że wszystkie dane kanału są nagrane dyskretnie, pogorszenie jest niewielkie ponieważ cała obróbka danych kanału jest obróbką cyfrową.

## **Dolby Surround (Pro Logic) (str. 58)**

Technika obróbki sygnału audio, którą firma Dolby Laboratories opracowała dla dźwięku dookólnego. Gdy sygnał wejściowy zawiera komponent dookólny, proces Pro Logic wyprowadza sygnały przednie, środkowe i tylne. Kanał tylny jest monofoniczny.

## **DTS (str. 62)**

Technika cyfrowej kompresji audio opracowana przez Digital Theater Systems, Inc. Technika ta współpracuje z dźwiękiem dookólnym 5.1 kanałowym. Tylony kanał jest stereofoniczny oraz zastosowany jest dyskretny kanał subwoofera w tym formacie. DTS zapewnia te same dyskretny kanały 5.1 cyfrowego audio wysokiej jakości. Dobra separacja kanałów jest osiągnięta dlatego, że wszystkie dane kanału są nagrane dyskretnie, pogorszenie jest niewielkie ponieważ cała obróbka danych kanału jest obróbką cyfrową.

## **DVD (str. 6)**

Płyta która zawiera do 8 godzin ruchomego obrazu pomimo tego, że jej średnica jest taka sama, jak płyty CD.

Pojemność danych dla jednowarstwowej i jednostronnej płyty DVD wynosi 4,7 GB (gigabajtów), tj. 7 razy więcej niż płyty CD. Pojemność danych dla dwuwarstwowej i jednostronnej płyty DVD wynosi 8,5 GB, dla jednowarstwowej i obustronnej płyty DVD 9,4 GB, a dla dwuwarstwowej i dwustronnej płyty DVD pojemność danych wynosi 17 GB.

Dane obrazu wykorzystują format MPEG 2, jeden ze światowych standardów techniki kompresji cyfrowej. Dane obrazu są skompresowane do około 1/40 (średnio) ich oryginalnego rozmiaru. Płyty DVD wykorzystują także technikę kodowania ze zmienną kompresją danych, która zmienia przydzielane dane zależnie od statusu obrazu. Informacja audio jest nagrana w formacie wielokanałowym, takim jak Dolby Digital, umożliwiając odbiór bardziej realnej przestrzeni audio. Ponadto DVD posiada różne zaawansowane funkcje, jak wiele kątów obserwacji, wielojęzyczność i Kontrola rodziców.

## **DVD-RW (str. 6)**

DVD-RW jest płytą wielokrotnego zapisu która jest tej samej wielkości co DVD VIDEO. DVD-RW posiada dwa różne tryby: tryb VR i tryb wideo. DVD-RW wykonane w trybie wideo posiadają ten sam format co DVD VIDEO, natomiast płyty wykonane w trybie VR (Video Recording) pozwalają na programowanie lub edytowanie zawartości.

**DVD+RW (str. 6)**

DVD+RW (plus RW) jest płytą wielokrotnego zapisu. DVD+RW używają formatu nagrywania który jest porównywalny z formatem DVD VIDEO.

**Rozdział (str. 40)**

Odcinki programu filmowego lub muzycznego które są mniejsze niż tytuły. W skład tytułu wchodzi kilka rozdziałów. Zależnie od płyty, rozdziały mogą nie być nagrane.

**Ścieżka (str. 40)**

Odcinki obrazu lub muzyki na CD lub VIDEO CD (długość piosenki).

**Tytuł (str. 40)**

Najdłuższy odcinek obrazu lub muzyki na DVD, np. film itp. w programie wideo, lub cały album w programie audio.

# Dane techniczne

## System

Laser

Laser półprzewodnikowy

System formatu sygnału

PAL/NTSC)

MESECAM

Zakres kanałów

PAL (B/G, D/K)

VHF E2 do E12, R1 – R12

UHF E21 do E69, R21 – R69

CATV S01 do S05, S1 do S41

Sygnal wyjściowy RF

kanały UHF od 21 do 69

Wyjście anteny

75 omów, asymetryczne gniazdo anteny

Prędkość taśmy

SP: PAL/MESECAM

23,39 mm/sek. (nagrywanie/  
odtworzenie)

NTSC 33,35 mm/sek. (tylko odtwarzanie)

LP: PAL/MESECAM

11,70 mm/sek. (nagrywanie/  
odtworzenie)

NTSC 16,67 mm/sek. (tylko odtwarzanie)

EP: NTSC 11,12 mm/sek. (tylko odtwarzanie)

Maksymalny czas nagrywania/odtworzenia

10 godz. w trybie LP (taśma E300)

Czas przewijania do tyłu

W przybliż. 1 min. (taśma E180)

## Wejścia i wyjścia

LINE-1 (EURO AV)

21-wtykowe

Wejście wideo: 20-wtykowe

Wejście audio: 2- i 6-wtykowe

Wyjście wideo: 19-wtykowe

Wyjście audio: 1- i 3-wtykowe

LINE-2 IN  $\rightarrow$ / $\rightarrow$  L/R

VIDEO IN, gniazdko fono (1)

Sygnal wejścia: 1 Vp-p, 75 omów, nierównoważny,  
synchronizacja negatywna

AUDIO IN, gniazdko fono (2)

Poziom wejścia: 327 mVrms

Impedancja wejściowa: ponad 47 kiloomów

LINE-3

21-wtykowe

Wejście wideo: 20-wtykowe

Wejście audio: 2- i 6-wtykowe

OUT

VIDEO OUT, gniazdko fono (1)

Sygnal wyjścia: 1 Vp-p, 75 omów, nierównoważny,  
synchronizacja negatywna

AUDIO OUT, gniazdko fono (2)

Wyjście standardowe: 327 mVrms

Impedancja obciążenia: 47 kiloomów

Impedancja wyjścia: poniżej 10 kiloomów

Dodatkowe AUDIO OUT, złącza fono (2)

Wyjście standardowe: 327 mVrms

Impedancja obciążenia: 47 kiloomów

Impedancja wyjścia: poniżej 10 kiloomów

DIGITAL OUT (OPTICAL)

Złącze wyjścia optycznego/–18 dBm (długość fali  
660 nm)

DIGITAL OUT (COAXIAL)

Gniazdko fono/0,5 Vp-p/75 omów

S-VIDEO OUT

4-wtykowe mini DIN/Y: 1,0 Vp-p, C: 0,3 Vp-p  
(PAL), 0,286 Vp-p (NTSC)/75 omów



## Sekcja timera

Zegar

Kwarcowy

Wskazania timera

Cykl 24-godzinny

Nastawianie timera

6 programów (maks.)

## Ogólne

Zasilanie

220 – 240 V prądu zmiennego, 50 Hz

Pobór mocy

20 W

Zasilanie awaryjne

Czas zasilania awaryjnego: 1 godz. jednorazowo

Temperatura eksploatacji

5° C do 40° C

Temperatura przechowywania

-20° C do 60° C

Wymiary włączając wystające części i regulatory  
(szer./wys./głęb.)

W przybliż. 430 × 85 × 287 mm

Waga

W przybliż. 3,9 kg

## Załączone wyposażenie

Pilot zdalnego sterowania (1)

Baterie R6 (rozmiaru AA) (2)

Kabel antenowy (1)

Kabel audio (pinplug ×2 ↔ pinplug ×2) (1)

Kabel wideo (pinplug ×1 ↔ pinplug ×1) (1)

Konstrukcja i dane techniczne mogą ulec zmianom  
bez uprzedzenia.

# Wykaz części i regulatorów

Szczegóły dotyczące obsługi znajdziesz na stronach podanych w nawiasach ( ).

## Panel przedni

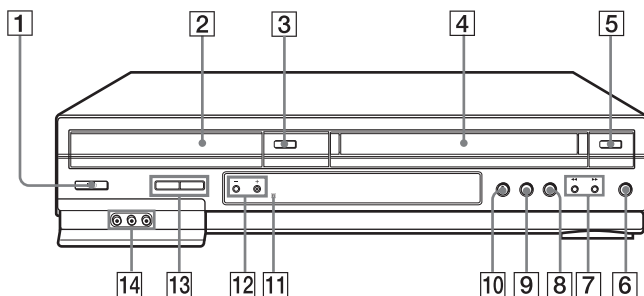

- 1** Przełącznik I/⏻ (zasilanie/stan gotowości) (11) (38) (45)
- 2** Taca płyty (36)
- 3** Przycisk ≡ (otwieranie/zamykanie) (36) (37)
- 4** Kieszon taśmy (44)
- 5** Przycisk ≡ (wyjmowanie kasety) (45)
- 6** Przycisk ● REC (nagrywanie) (49)
- 7** Przyciski ◀◀ (przewijanie do tyłu)/ ▶▶ (przewijanie do przodu) (38) (45)
- 8** Przycisk ■ (zatrzymanie) (37) (45)

- 9** Przycisk || (pauza) (37) (45)
- 10** Przycisk ▷ (odtwarzanie)\*<sup>1</sup> (37) (44)
- 11** Czujnik zdalnego sterowania (10)
- 12** Przyciski PROGRAM (programowanie) +/-\*<sup>1</sup> (49)
- 13** SELECT DVD/VIDEO (wybieranie DVD/wideo) (10)
- 14** Złącza LINE-2 IN (wejście liniowe-2) L/R (L/Pr.)\*<sup>2</sup> (107)

\*<sup>1</sup> Przyciski ▷ i PROGRAM + mają wyczuwalną dotykową kropkę. Użyj tej dotykowej kropki jako pomocy podczas operowania DVD-VCR.

\*<sup>2</sup> Zakryte

## Okienko wyświetlacza

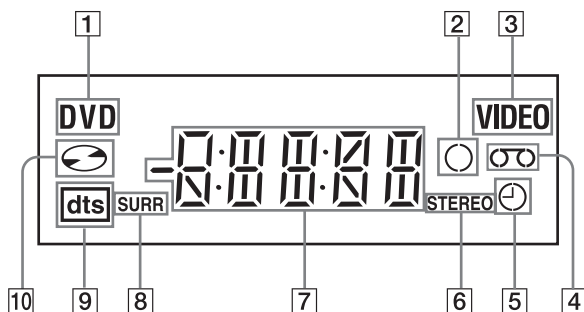

- |                                      |   |
|--------------------------------------|---|
| <b>1</b> Wskaźnik DVD (37)           | <b>6</b> Wskaźnik STEREO (stereofoniczny) (98)                          |
| <b>2</b> Wskaźnik nagrywania (49)    | <b>7</b> Wskaźnik czasu odtwarzania/zegara/ bieżącego statusu (37) (44) |
| <b>3</b> Wskaźnik VIDEO (wideo) (44) | <b>8</b> Wskaźnik SURR (dookólny) (83)                                  |
| <b>4</b> Wskaźnik taśmy (44)         | <b>9</b> Wskaźnik DTS (62)  |
| <b>5</b> Wskaźnik timera (53)        | <b>10</b> Wskaźnik płyty (37)   |

## Panel tylny

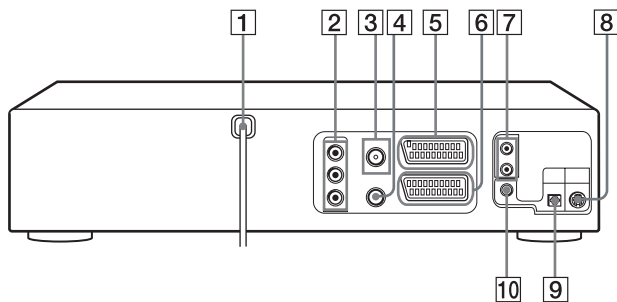

### Odtwarzacz DVD i magnetowid

- 1 Przewód sieciowy (13)
- 2 Złącza OUT AUDIO L/R/VIDEO (wyjście audio L/Pr./wideo) (58)
- 3 Złącze  $\Pi$  (wejście z anteny) (13)
- 4 Złącze  $\boxtimes$  (wyjście do odbiornika TV) (13)
- 5 Złącze LINE-3 (liniowe-3) (15)
- 6 Złącze LINE-1 (liniowe-1) (EURO AV) (14)

### Tylko odtwarzacz DVD

- 7 Złącza LINE OUT AUDIO L/R (wyjście liniowe audio L/Pr.) (60)
- 8 Złącze S-VIDEO OUT (s-wideo) (60)
- 9 Złącze DIGITAL AUDIO OUT (cyfrowe wyjście audio) (OPTICAL) (59)
- 10 Złącze DIGITAL AUDIO OUT (cyfrowe wyjście audio) (COAXIAL) (59)



## Pilot dla magnetowidu

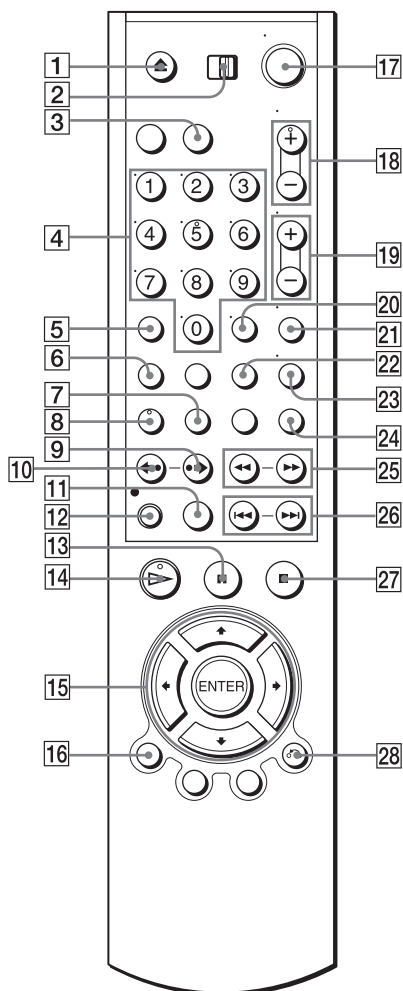

- 1 Przcisk ▲ (wyjmowanie kasety) (45)
- 2 Przełącznik TV / DVD-VIDEO (TV/ DVD wideo) (10)
- 3 Przcisk SELECT VIDEO (wybieranie wideo) (10)
- 4 Przciski numeryczne\* (11)
- 5 Przcisk CLEAR (kasowanie) (30) (46)

- 6 Przcisk SET UP (nastawianie) (18)
- 7 Przcisk TIMER (52)
- 8 Przcisk AUDIO\* (98)
- 9 Przcisk ►► SKIP (pomijanie) (45)
- 10 Przcisk ◄◄ REPLAY (powtarzanie) (45)
- 11 Przcisk SP (normalne odtwarzanie)/ LP (wydłużone odtwarzanie) (49)
- 12 Przcisk ● REC (nagrywanie) (49)
- 13 Przcisk || (pauza) (45)
- 14 Przcisk ▷ (odtwarzanie)\* (44)
- 15 Przciski ▲/▼/◄/► Przcisk ENTER (zatwierdzenie) (17) (53)
- 16 Przcisk DISPLAY (wyświetlenie) (50)
- 17 Przełącznik I/O (zasilanie/stan gotowości) (11) (45)
- 18 Przciski PROG (program)/ TRACKING (zestrajanie) +/-\* (49) (103)
- 19 Przciski VOL (głośność) +/- (11)
- 20 Przcisk -/- (dziesiątek) (11)
- 21 Przcisk MUTING (tłumienie) (11)
- 22 Przcisk INDEX (indeks) (101)
- 23 Przcisk TV/VIDEO (tv/wideo) (11)
- 24 Przcisk INPUT SELECT (wybieranie wejścia) (49)
- 25 Przciski ◄◄ (przewijanie do tyłu)/ ►► (przewijanie do przodu)/ Przcisk SLOW ►► (powoli) (45)
- 26 Przciski ◄◄/►► SHUTTLE (45)
- 27 Przcisk ■ (zatrzymanie) (45)
- 28 Przcisk ↶ RETURN (powrót) (26) (104)

\* Przciski numer 5, AUDIO, ▷ i PROG/ TRACKING + mają wyczuwalną dotykem kropkę. Używaj tej dotykowej kropki jako pomocy podczas operowania DVD-VCR.

# DVD Audio/Język napisów

<b>Skrót</b>	<b>Język</b>
ARA	Arabski
BUL	Bułgarski
CHI	Chiński
CRO	Chorwacki
CZE	Czeski
DAN	Duński
DEU	Niemiecki
ENG	Angielski
ESP	Hiszpański
FIN	Fiński
FRA	Francuski
GRE	Grecki
HU	Węgierski
IDN	Indonezyjski
IND	Hindi
ISL	Islandzki
ITA	Włoski
IWR	Hebrajski
JPN	Japoński
KOR	Koreański
MAL	Malajski
NLD	Holenderski
NOR	Norweski
POL	Polski
POR	Portugalski
RUS	Rosyjski
SVE	Szwedzki
THA	Tajski
TUR	Turecki
VIE	Wietnamski
ZAF	Afrikaans

# Indeks

## Numeryczne

16:9 65

4:3 Letter Box 65

4:3 Pan Scan 65

## A

Antena, podłączenie 13

Automatyczna ocena jakości taśmy 103

Automatyczne nastawianie czasu 16

Automatyczne programowanie magnetowidu 16

## B

Blokowanie niepożądanych kanałów 29

Błyskawiczne pomijanie 45

Błyskawiczne powtórzenie 37, 45

Błyskawiczne przejście do przodu 37

## C

Canal Plus 33

Czyszczenie głowic wideo 115

## D

DATA CD 6, 85, 90

DOLBY DIGITAL 58, 62, 82

DTS 59, 62, 82

DVD 6

## F

Fiszka zabezpieczająca 51

## J

JPEG 6, 90

## K

Kanał RF 16, 18

Kąt obserwacji 75

Kontrola rodziców 69

## L

Licznik 46

## M

Monofoniczny 99

Montaż taśmy 107

MP3 6, 85

## N

Nagrywanie 48  
codzienne/cotygodniowe 54

nagrywanie z szybkim timerem 96  
podczas oglądania innego programu 50, 54  
zabezpieczenie 51

Nagrywanie codzienne/cotygodniowe 54

Napisy 76

Nastawianie timera  
nagrywanie z szybkim timerem 96

Nastawianie zegara 22

Normalna ścieżka audio 100

## O

Obchodzenie się z płytami 8

Obracanie 91

Odtwarzanie 36, 44  
odtwarzanie programu 77

odtwarzanie z powtórzeniem 80

odtwarzanie z szybkim

wybozem prędkości 45

Pliki graficzne JPEG 90

Płyty VIDEO CD 94

pomijanie 46

Ścieżka audio MP3 85

tasowane odtwarzanie 79

w zwolnionym tempie 38, 45

wybieranie dźwięku 98, 99

z różnymi prędkościami 38, 45

Odtwarzanie programu 77

Odtwarzanie z powtórzeniem 80

Odtwarzanie z szybkim wyborem prędkości 45

## P

PAY-TV (płatna TV) 33

PBC (Kontrola odtwarzania) 94

Podglądanie indeksu 101

Podłączenie  
do odbiornika TV ze złączem scart (EURO-AV) 14

do sprzętu wideo 107  
DVD-VCR i Twój odbiornik TV 13

Pokaz slajdów 92

Połączenie scart 14

Programowanie kanałów 25

Programy nadawane w systemie NICAM 98

Programy nadawane w systemie ZWEITON 98

## R

Regulacja  
obrazu 103  
ścieżki 103

Regulacja obrazu 103

Regulacja ścieżki. *zobacz*

Regulacja

Ręczne dostrajanie 27

## S

Sprawdzanie  
podczas nagrywania 98  
podczas odtwarzania 99  
STEREO 82, 98

## Ś

Ścieżka audio 100

Ścieżka dźwiękowa hi-fi 100

## T

Tasowane odtwarzanie 79

Tryb Custom AV 42

Tryb EP 46

Tryb LP 49

Tryb SP 49

## U

Używalne płyty 6

## V

VIDEO CD 6

## W

Wybór języka 21

Wyszukiwanie  
z różnymi prędkościami 38, 45

## Z

Zmiana nazwy stacji 31

Zmiana numerów kanałów 27

Zoom 74, 92