

Portable MiniDisc Player

Gebruiksaanwijzing
Bruksanvisning (på basidon)

MZ-E30



Sony Corporation ©1997 Printed in Japan

WAARSCHUWING

Om brand of een elektrische schok te voorkomen, het apparaat niet blootstellen aan regen of vocht.

Open de ombouw van het apparaat evenmin om dezelfde reden. Laat eventueel onderhoud over aan de erkende vakhandel.

Waarschuwing

Het gebruik van optische instrumenten in combinatie met dit produkt verhoogt het gevaar voor het oog.

Voor de klanten in Nederland



Bij dit produkt zijn batterijen geleverd. Wanneer deze leeg zijn, moet u ze niet weggooien maar inleveren als KCA.

"MD WALKMAN" is een merknaam van Sony Corporation.

Welkom!

Welkom in de wereld van de MiniDisc en maak kennis met de vele mogelijkheden en eigenschappen van de nieuwe MD-speler.

- Compacte behuizing ter grootte van een MiniDisc-houder.
- Zuinig mechanisme – Deze speler kan werken op een oplaadbare batterij van het "kauwgomtype".
- Hoofdtelefoon met afstandsbediening en LCD – Deze speler kan ook met de (meegeleverde) afstandbediening worden bediend terwijl hij in uw zak zit.

Meteen een MD beluisteren!

Alvorens u de meegeleverde oplaadbare batterij gebruikt, moet u die eerst opladen. Andere spanningsbronnen zijn droge batterijen en netstroom (zie "Spanningsbronnen").

1 De oplaadbare batterij laden.

Plaats de meegeleverde oplaadbare batterij NH-9WM(N) correct in de meegeleverde batterijlader en sluit deze aan op een stopcontact.

Het laadcontrolelampje dooft wanneer de batterij is geladen. Een maximale lading duurt een uur.

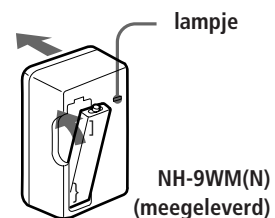

2 Plaats de batterij.

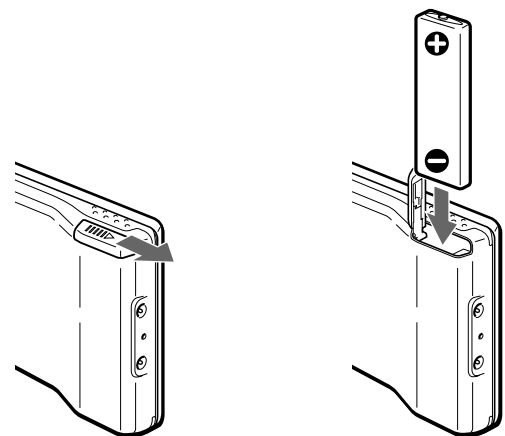

3 Een MD inbrengen.

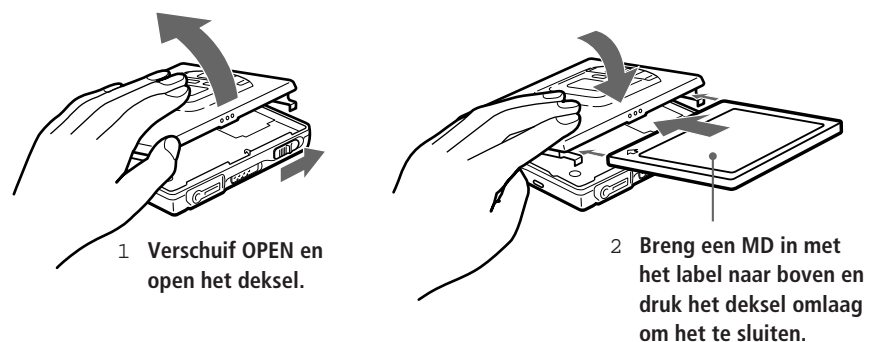

4 Een MD afspelen.

- Druk op (.)**
De speler start met de weergave van het eerste muziekstuk. Als u een afstandsbediening gebruikt, weerklinkt een korte pieptoon in de hoofdtelefoon.
- Druk op VOLUME +/- (VOL +/- op de afstandsbediening) om het volume te regelen.**
U kunt het volume controleren via het uitleesvenster van de afstandsbediening.

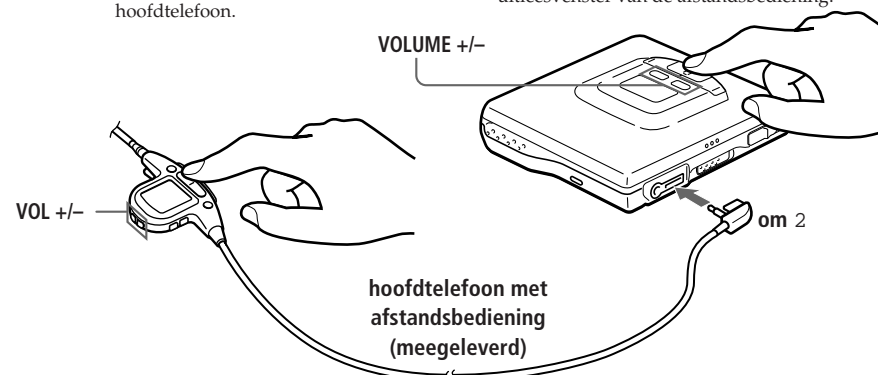

de weergave te stoppen,
druk op p .

Om	Druk op (pieptonen in de hoofdtelefoon)
De weergave tijdelijk te onderbreken	P (continu korte pieptonen) Druk nogmaals op P om de weergave te hervatten
Naar het begin van het huidige muziekstuk te gaan	eenmaal op de = of = kant van (op de afstandsbediening (drie korte pieptonen)
Naar het begin van het volgende muziekstuk te gaan	eenmaal op de + of + kant van (op de afstandsbediening (twee korte pieptonen)
Achteruit te gaan tijdens de weergave ¹⁾	hou de = of = kant van (op de afstandsbediening ingedrukt
Vooruit te gaan tijdens de weergave ¹⁾	hou de + of + kant van (op de afstandsbediening ingedrukt
De MD te verwijderen	p en open het deksel. ²⁾

Als de weergave niet start

Controleer of de speler niet is vergrendeld. Zie "De bedieningselementen vergrendelen."

Uitleesvenster tijdens het afspelen

- Uitleesvenster op de afstandsbediening

Muziekstuknaam³⁾ of verstreken duur van het huidige muziekstuk

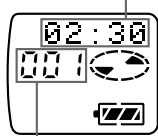

Muziekstuknummer

- Uitleesvenster op het toestel

Muziekstuknummer

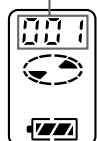

- 1) Om snel achteruit of vooruit te gaan zonder te luisteren, drukt u op P terwijl u = of + ingedrukt houdt.
- 2) Na het openen van het deksel wordt de weergave hervat vanaf het begin van het eerste muziekstuk.
- 3) Verschijnt alleen bij MD's die elektronisch zijn benoemd.

Opmerking

Verschuif OPEN niet tijdens het afspelen. Indien u dat wel doet, gaat het deksel open en stopt de weergave.

z
Het toestel schakelt automatisch over naar stereo of mono geluid afhankelijk van het opnamegeluid.

z Verschillende manieren van afspelen

Herhaald afspelen van muziekstukken

U kunt de muziekstukken op drie verschillende manieren afspelen - herhaal alles, herhaal één nummer, herhaal in willekeurige volgorde.

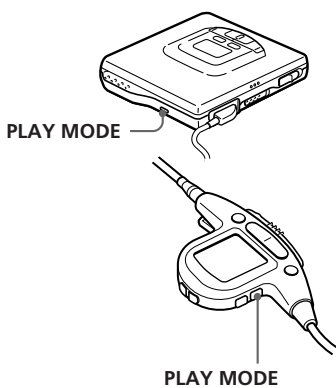

Druk op PLAY MODE tijdens het afspelen van een MD. Bij elke druk op PLAY MODE verandert de weergavestand-indicatie als volgt.

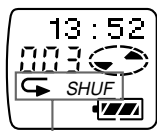

Weergavestand-indicatie

(niets) (normale weergave)

Alle muziekstukken worden eenmaal afgespeeld.

"E " (alle herhalen)

Alle muziekstukken worden herhaaldelijk afgespeeld.

"E 1" (een herhalen)

Een muziekstuk wordt herhaaldelijk afgespeeld.

"E SHUF" (herhalen in willekeurige volgorde)

Alle muziekstukken worden herhaaldelijk afgespeeld in willekeurige volgorde.

Tips in verband met weergave

De naam van het muziekstuk en de tijd controleren

Druk op DISPLAY tijdens het afspelen van een MD.

Bij elke druk op DISPLAY verandert het uitleesvenster als volgt:

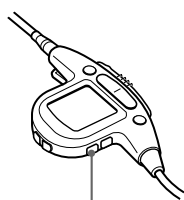

DISPLAY

Verstreken duur

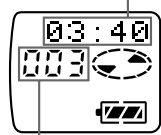

Muziekstuknummer ↓ Muziekstuknaam

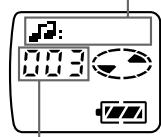

Muziekstuknummer ↓ Disc-naam

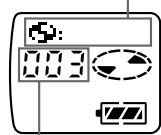

Nummer van het muziekstuk opgenomen op de MD.

Opmerking

Disc- en muziekstuknamen verschijnen enkel bij MD's die elektronisch zijn benoemd.

De bedieningselementen vergrendelen

Gebruik deze functie om te voorkomen dat bijvoorbeeld tijdens het dragen van het toestel per ongeluk toetsen worden bediend.

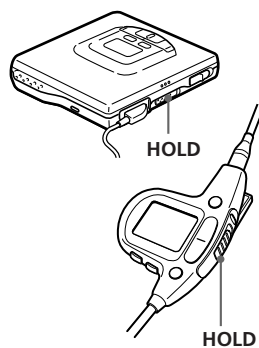

Verschuif HOLD in de richting van c . Verschuif HOLD op het toestel om de bedieningselementen te vergrendelen.

Bass-geluid accentueren (DIGITAL MEGA BASS)

De DIGITAL MEGA BASS functie accentueert lage frequenties voor een voller weergavegeluid.

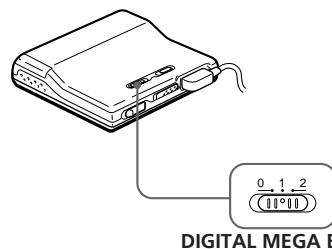

DIGITAL MEGA BASS

Verschuif DIGITAL MEGA BASS. Kies 1 (zwak effect) of 2 (sterk effect). Zet DIGITAL MEGA BASS op 0 om het effect te annuleren.

Opmerking

Als het geluid bij het accentueren van de lage tonen wordt vervormd, moet u het volume lager zetten.

Uw gehoor beschermen (AVLS)

De AVLS (Automatic Volume Limiter System) functie beperkt het maximum volume om uw gehoor te beschermen.

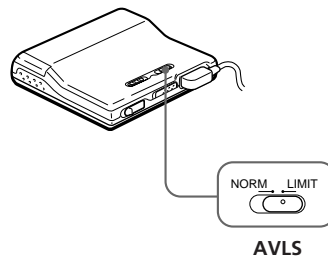

AVLS

Zet AVLS op LIMIT. Het volume wordt beperkt gehouden, zelfs als u het volume hoger probeert te zetten.

z Spanningsbronnen

De MD-speler kan werken op droge batterijen, netspanning of een oplaadbare Ni-MH batterij.

Gebruik met een droge batterij

- 1 Plaats een LR6 (AA) alkalinebatterij (niet meegeleverd) in de meegeleverde batterijhouder en sluit het deksel.

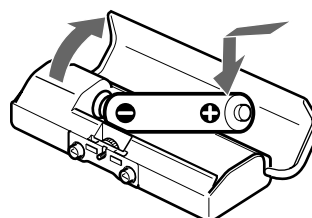

- 2 Plaats de batterijhouder op de speler.

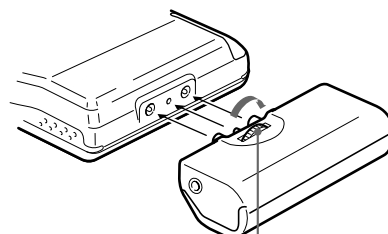

Draai naar de LOCK-zijde. Draai naar RELEASE om de batterijhouder los te maken.

Wanneer batterijen vervangen of opladen.

De staat van de batterij kan worden gecontroleerd aan de hand van de batterij-indicatie terwijl de speler in werking is.

- B Batterijen leeg.
- v
- b Batterijen verzwakt. Vervang alle batterijen.

v
De batterijen zijn leeg. "LoBATT" knippert in het uitleesvenster en het toetsel wordt uitgeschakeld.

Levensduur batterijen*

Batterijen	Weergave
Opladbare Ni-MH batterij (NH-9WM(N))	Ong. 4 uur
Een LR6 (AA) alkalinebatterij	Ong. 5 uur
Een LR6 (AA) alkalinebatterij en een oplaadbare Ni-MH batterij (NH-9WM(N))	Ong. 10 uur

* De levensduur van een batterij kan negatief worden beïnvloed door de gebruiksomstandigheden en de omgevingstemperatuur.

Gebruik op netstroom

Verwijder eerst eventueel de oplaadbare batterij uit het toestel.

- 1 Bevestig de meegeleverde batterijhouder op het toestel.
- 2 Sluit de AC-E15L netspanningsadapter (niet meegeleverd) aan op de DC IN 1.5V aansluiting van de batterijhouder.
- 3 Steek de stekker van de netspanningsadapter in een stopcontact.

naar stopcontact

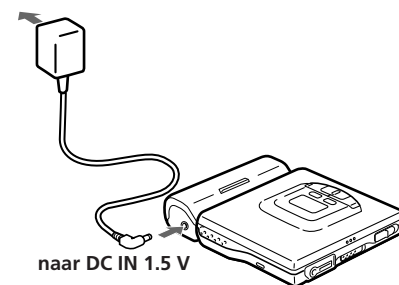

naar DC IN 1.5 V

Opmerking

De batterij-indicatie 1 verschijnt bij gebruik van de netspanningsadapter.

z *Aanvullende informatie*

Voorzorgsmaatregelen

Veiligheid

- Steek geen vreemde voorwerpen in de DC IN 1.5 V aansluiting.

Voedingsbronnen

- Gebruik de netvoeding, R6 (type AA) batterij, een oplaadbare nikkelmetaalhydride-batterij of de accu van de auto.
- Bij gebruik in huis: gebruik alleen de AC-E15L netspanningsadaptor (niet meegeleverd). Gebruik in geen geval een andere adapter, aangezien dit tot storing in de speler kan leiden.



Polariteit van de stekker

- Zolang het netsnoer op het stopcontact is aangesloten blijft er spanning op de speler staan, ook als is de speler zelf uitgeschakeld.
- Als de speler gedurende langere tijd niet gebruikt gaat worden, trek dan de stekker van de adaptor uit het stopcontact, of verwijder de oplaadbare batterij, de R6 (type AA) batterij of de accu-aansluitkabel. Trek voor het verwijderen van het snoer van de adaptor altijd aan de stekker zelf en nooit aan het snoer.
- Bij gebruik in de auto: gebruik de CPA-9 adaptorcassette en de DCC-E215 accu-aansluitkabel (niet meegeleverd).

Opladen

- Gebruik de meegeleverde batterijlader.
- De laadduur kan verschillen naargelang van de staat waarin de batterij zich bevindt.
- Wanneer u een batterij voor het eerst of na lange tijd weer opnieuw gebruikt, kan de levensduur korter zijn. Laad in dat geval de batterij volledig op en laat ze weer leeg lopen. Zo wordt de levensduur weer normaal.
- Als de capaciteit van de oplaadbare batterij met de helft is verminderd, moet ze worden vervangen.

Oververhitting

- Indien de speler langdurig wordt gebruikt kan deze oververhit raken. Laat de speler in dat geval eerst afkoelen.

Plaatsing

- Zet de speler niet op een plek waar deze wordt blootgesteld aan overmatig licht, extreme temperaturen, vocht of trillingen.
- Zorg altijd voor voldoende ventilatie om het apparaat als het wordt gebruikt op netvoeding. Oververhitting van het toestel kan leiden tot storingen of verwonding.

Hoofdtelefoon

Veiligheid in het verkeer

Draag geen hoofdtelefoon als u een auto of enig ander voertuig bestuurt en evenmin op de fiets. Dit kan leiden tot gevaarlijke verkeerssituaties en is in veel landen wettelijk verboden. Het kan bovendien gevaarlijk zijn uw MD-speler met een hoog volume te laten spelen als u zich op straat bevindt, vooral op oversteekplaatsen. Zet in potentieel gevaarlijke situaties, altijd uw MD-speler uit.

Voorkom oorletsel

Zet de muziek op de hoofdtelefoon niet te hard. Oorspecialisten adviseren tegen het voortdurend en zonder onderbreking beluisteren van harde muziek. Hooft u een hoog geluid in uw oren, draai dan het volume omlaag of zet de speler uit.

Denk om anderen

Houd de geluidsterkte op een redelijk niveau. U kunt dan geluiden van buitenaf nog steeds horen terwijl u tegelijkertijd rekening houdt overdreven geluidsdruk te voorkomen.

MiniDisc cartridge

- Maak de behuizing niet open.
- Bewaar discs niet op een plek waar deze worden blootgesteld aan overmatig licht, extreme temperaturen, vocht of stof.

Reinigen

- Reinig de behuizing van de speler met een zachte vochtige doek, eventueel met een mild schoonmaakmiddel. Gebruik geen schuursponsje, schuurmiddelen of chemische oplosmiddelen zoals alcohol of benzine. Hiermee kan de afwerking van de behuizing worden beschadigd.
- Veeg met een schone droge doek over het omhulsel van de disc om eventueel wilt te verwijderen.
- Stof of ander vuil op de lens kan een goede werking van de speler belemmeren. Sluit daarom de disc-houder na plaatsen en uitnemen van een MD.

Opmerkingen over batterijen

Onjuist gebruik van batterijen kan leiden tot batterijlekkage of tot barsten van batterijen. Om dit te voorkomen houdt u de volgende regels in acht:

- Plaats batterijen met de + en – polen in de juiste richting.
- Probeer alkalinebatterijen niet op te laden.
- Verwijder de batterijen wanneer de speler langere tijd niet gebruikt gaat worden.
- Mocht er toch batterijlekkage optreden, maakt u de batterijhouder voorzichtig helemaal schoon voordat u nieuwe batterijen plaatst.

Mechanische geluiden

De speler maakt tijdens de werking mechanische geluiden die worden veroorzaakt door het energiespaarsysteem. Dit is volkomen normaal.

Mocht u nog vragen of problemen hebben met betrekking tot de speler, aarzel dan niet contact op te nemen met uw dichtstbijzijnde Sony dealer.

Verhelpen van storingen

Als het probleem na het uitvoeren van onderstaande controles blijft bestaan, neem dan contact op met uw plaatselijk Sony dealer.

De speler werkt niet of niet goed.

- U probeerde een disc af te spelen zonder dat er een disc in de speler zit (“NO DISC” knippert).
 - Breng een MD in.
- De speler is vergrendeld (“HOLD” knippert).
 - Verschuif HOLD tegen de richting van het pijltje in om de speler te ontgrendelen.
- Er is condensvorming in de speler.
 - Neem de MD eruit en laat de speler gedurende een aantal uren op een warme plaats drogen totdat alle condens is verdwenen.
- De oplaadbare of droge batterijen zijn zwak (n “LoBATT” knippert).
 - Laad de batterij op of vervang de droge batterijen.
- De droge batterijen zijn verkeerd geplaatst.
 - Plaats de batterijen correct.
- Er is een onbespeelde MD ingebracht (“BLANK” knippert).
 - Breng een voorbespeelde MD in.
- De speler kan de disc niet lezen (gekrast of vuil) (“Err” of “ERROR” op de afstandsbediening knippert).
 - Disc opnieuw inbrengen of vervangen.
- Terwijl de speler in gebruik was, was er sprake van een mechanische schok, statische elektriciteit, spanningspieken door bijv. blikseminslag, enz.
 - Start het apparaat als volgt opnieuw.
 - Koppel alle voedingsbronnen los.
 - Laat de recorder ongeveer 30 seconden staan.
 - Koppel de voedingsbron weer aan.

De MD wordt niet normaal afgespeeld.

- De speler staat in de herhaalstand (“ ” verschijnt).
 - Druk herhaaldelijk op PLAY MODE tot “ ” verdwijnt en start vervolgens de weergave.

Een MD wordt niet vanaf het eerste muziekstuk afgespeeld.

- De weergave werd gestopt voor het laatste muziekstuk was bereikt.
 - Druk herhaaldelijk op = of open en sluit het deksel eenmaal om terug te keren naar het begin van de disc, en start de weergave opnieuw nadat u het muziekstuknummer hebt gecontroleerd in het uitleesvenster.

Het weergavegeluid verspringt.

- De speler staat bloot aan teveel trillingen.
 - Plaats de speler op een stabiele ondergrond. Een zeer kort muziekstuk kan het geluid doen verspringen.

Er is teveel ruis in het geluid.

- Een sterk magnetisch veld van bijv. televisie beïnvloedt het signaal.
 - Plaats de speler niet te dicht bij een magnetisch veld.

De oplaadbare batterij laadt niet op.

- Het deksel van de batterijlader is niet goed gesloten.
 - Sluit het deksel en verschuif de schakelaar.

Er komt geen geluid uit de hoofdtelefoon.

- De stekker van de hoofdtelefoon zit niet goed in.
 - Steek de stekker van de hoofdtelefoon stevig in de aansluiting 2 .
- Het volume is te laag.
 - Regel het volume met VOLUME +/-.
- AVLS is aan.
 - Verschuif AVLS naar NORM.

Technische gegevens

Systeem

MiniDisc digitaal audiosysteem

Laser diode eigenschappen

Materiaal: GaAlAs

Golflengte: λ = 790 nm

Emissieduur: continu

Uitgangsvermogen laser: maximaal 44,6 µW (Deze waarde voor het uitgangsvermogen is gemeten op een afstand van 200 mm van het lensoppervlak van het optische blok).

Omwentelingen

400 tot 900 t/min (CLV)

Foutcorrectie

Advanced Cross Interleave Reed Solomon Code (ACIRC)

Bemonsteringsfrequentie

44,1 kHz

Codering

Adaptive TRansform Acoustic Coding (ATRAC)

Modulatiesysteem

EFM (Eight to Fourteen Modulation)

Aantal kanalen

2 stereo-kanalen

1 mono-kanaal

Frequentiebereik

20 tot 20.000 Hz ± 3 dB

Snelheidsfluctuaties

Beneden meetbare grens

Uitgangen

Hoofdtelefoon: stereo mini-aansluitbus, maximum uitgangsniveau 5 mV + 5 mV, belastingsimpedantie 16 ohm

Algemeen

Voeding

Sony netspanningsadaptor AC-E15L (niet meegeleverd) aangesloten op de DC IN 1.5 V bus
Een LR6 (AA) batterij (niet meegeleverd)
Oplaadbare nikkelmetaalhydridebatterij NH-9WM(N) (meegeleverd)

Levensduur batterijen

Zie “Gebruik met batterijen”

Afmetingen

Ong. 82 × 25,8 × 79,6 mm (b/h/d)

Gewicht

Ong. 120 g enkel speler

Ong. 160 g incl. voorbespeelde MD en nikkelmetaalhydridebatterij NH-9WM(N)

Meegeleverd accessoires

Batterijlader (1)

Oplaadbare batterij (1): NH-9WM(N), 1,2 V, 1200 mAh, Ni-MH

Oplaadbare batterijhouder (1)

Hoofdtelefoon met afstandsbediening (1)

Batterijhouder (1)

Draagtas (1)

Oorkussentje (2)

Optionele accessoires

AC-E15L netspanningsadaptor*
DCC-E215 autobatterijkabel
CPA-9 adaptorcassette
MDR-D33, MDR-D55, MDR-D77 stereo hoofdtelefoons
SRS-A41 actieve luidsprekers
CK-MD4 MiniDisc draagtas
CK-MD10 MiniDisc box

* De bedrijfsspanning van de netspanningsadaptor kan verschillen, afhankelijk van het land van aankoop. Daarom is het aanbevolen de adaptor slechts te kopen in het land waarin u deze adaptor gaat gebruiken.

Het kan zijn dat uw dealer niet allee genoemde onderdelen levert. Vraag uw dealer om meer informatie over de ter plaatse leverbare onderdelen.

Licentie voor de VS en andere landen van Dolby Laboratories Licensing Corporation

Wijzigingen in ontwerp en technische gegevens voorbehouden zonder voorafgaande kennisgeving.

VARNING

För att undvika riskerna för brand och/eller elektriska stötar bör MD-spelaren inte utsättas för regn eller fukt.

Öppna inte höljet. Det kan resultera i elektriska stötar. Överlåt allt underhålls- och reparationsarbete till fackkunniga tekniker.

Varning

Användning av optiska instrument tillsammans med produkten ökar risken för ögonskador.

Information

För kunder i Danmark

ADVARSEL!

För at undgå faren for brand eller elektrisk stød må udstyret ikke udsettes for regn eller kraftig fugt.

"MD WALKMAN" är ett varumärke som tillhör Sony Corporation.

Välkommen!

Välkommen till minidisktekniken! Här följer några av den nya MD-spelarens möjligheter och funktioner.

- En behändig MD-spelare – nästan lika liten som MD-skivfodralet.
- Energisparmekanism – Du kan använda denna spelare tillsammans med ett uppladdningsbart batteri av tuggummistorlek.
- Hörlurar med fjärrkontroll inkl. LCD-teckenfönster – Du kan även använda fjärrkontrollen (tillval) fastän MD-spelaren befinner sig i fickan.

Spela upp en MD skiva!

Innan du använder det uppladdningsbara batteriet för första gången måste det laddas. Alternativa strömkällor är torrbatterier eller elnätet (se "Strömkällor").

1 Ladda det uppladdningsbara batteriet.

Installera det medföljande uppladdningsbara batteriet NH-9WM(N) till den medföljande batteriladdaren med polerna åt rätt håll. Anslut sedan till vägguttaget.

Laddningslampan släcks när laddningen är avslutad.

Fulladdning tar omkring 60 minuter.

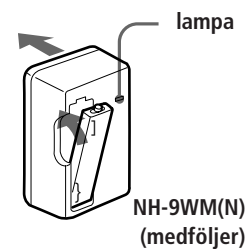

2 Sätta i batteriet.

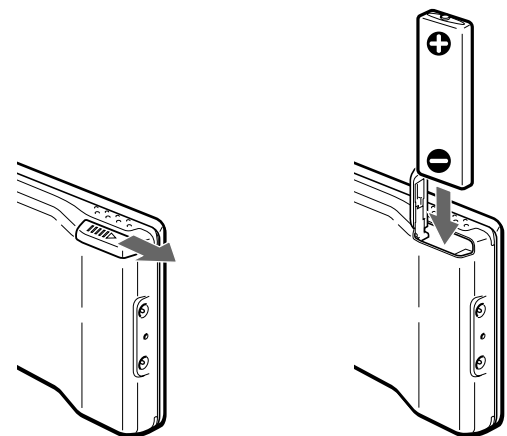

3 Sätta i en MD-skiva.

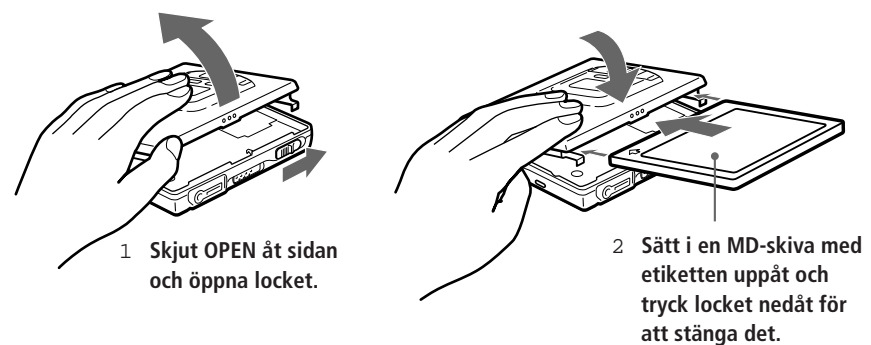

4 Spela upp en MD-skiva.

- 1 Tryck på (. MD-spelaren börjar spela upp första spåret. Om du använder fjärrkontrollen hörs en svag ljudsignal i hörlurarna.
- 2 Tryck på VOLUME +/- (VOL +/- på fjärrkontrollen) för att justera volymen. Du kan kontrollera volymen i fjärrkontrollens teckenfönster.

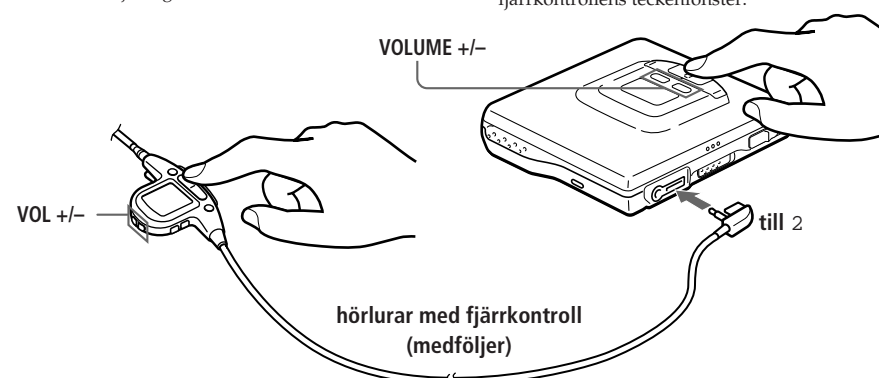

För att avsluta uppspelningen trycker du på p .

Funktion	Åtgärd/tryck på (ljudsignal hörs i hörlurarna)
Pausläge	P (ihållande ljudsignal) P en gång till för att återuppta uppspelning.
Söka efter början av aktuellt spår	= eller = -sidan av (på fjärrkontrollen en gång (tre korta ljudsignaler hörs)
Söka efter början av nästa spår	+ eller + -sidan av (på fjärrkontrollen en gång (två korta ljudsignaler hörs)
Gå bakåt under uppspelning ¹⁾	och håll = eller = -sidan av (på fjärrkontrollen nedtryckt
Gå framåt under uppspelning ¹⁾	och håll + eller + -sidan av (på fjärrkontrollen nedtryckt
Ta ur MD-skivan	p och öppna locket. ²⁾

Om spelaren inte går igång

Kontrollera att spelaren inte är låst. Se "Låsa reglagen."

Teckenfönstret under uppspelning

- Teckenfönstret på fjärrkontrollen

Spårnamn³⁾ eller uppspelad tid av det aktuella spåret

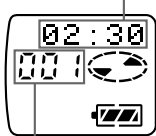

Spårnummer

- Teckenfönstret på spelaren

Spårnummer

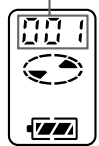

- 1) För att snabbspola bakåt och framåt utan att lyssna trycker du på P och håller = eller + nedtryckt.
- 2) När du väl har öppnat locket kommer uppspelningen att börja med MD-skivans första spår.
- 3) Visas endast på MD-skivor med "elektronisk etikett".

Observera

Skjut inte på OPEN under uppspelning annars öppnas locket och uppspelningen upphör.

z Spelaren växlar automatiskt till stereo- eller monoljud beroende på om inspelningen är stereo eller mono.

z Olika sätt att spela upp

Spela upp spår flera gånger

Du kan spela upp spår flera gånger på tre olika sätt—upprepa alla, upprepa enstaka och upprepa i slumpmässig ordning.

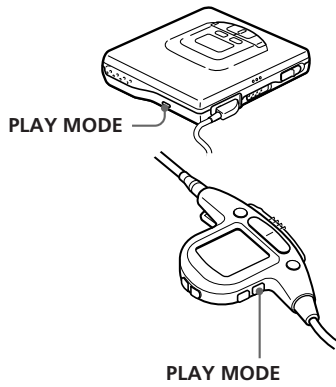

Tryck på PLAY MODE medan MD-skivan spelas upp. Varje gång du trycker på PLAY MODE ändras indikatorn för spelsätt på följande vis.



Spelsättsindikator

(ingen) (normal uppspelning) z Alla spår spelas upp en gång.

"E " (upprepa alla) Alla spår spelas upp flera gånger.

"E 1" (upprepa enstaka) Ett enstaka spår spelas upp flera gånger.

"E SHUF" (upprepa slumpmässigt) Alla spår spelas upp flera gånger i slumpmässig ordning.

Tips om uppspelning

Spårtitel och tid

Tryck på DISPLAY medan MD-skivan fortfarande spelas. Varje gång du trycker på DISPLAY ändras teckenfönstret på följande sätt.

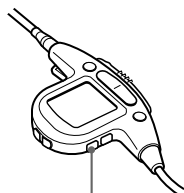

DISPLAY

Uppspelad tid

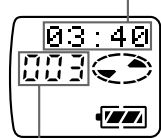

Spårnummer ↓ Spår namn

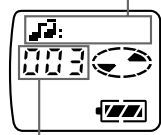

Spårnummer ↓ Skivnamn

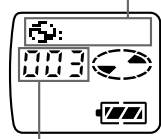

Det inspelade spårets spårnummer

Observera

Skiv- och spårtitlar visas bara för MD-skivor som har "elektronisk etikett".

Låsa reglagen

Använd denna funktion för att förhindra att du trycker på någon knapp oavsiktligt när du bär omkring MD-spelaren.

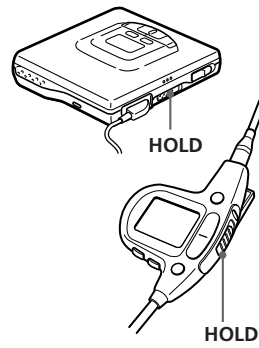

Skjut in HOLD i riktning mot c. För att låsa spelarens reglage skjuter du på HOLD.

Framhäva basen (DIGITAL MEGA BASS)

Funktionen DIGITAL MEGA BASS framhäver lågfrekvent ljud vilket ger ett fylligt basljud.

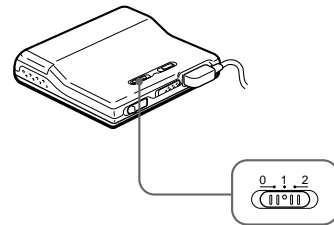

DIGITAL MEGA BASS

Skjut DIGITAL MEGA BASS. Välj 1 (svag framhävnings) eller 2- (svag framhävnings). Genom att ställa in DIGITAL MEGA BASS till 0 upphäver du effekten.

Observera

Om volymen är för hög kan ljudet bli dåligt och du bör i så fall sänka volymen.

Skydda hörseln (AVLS)

Funktionen AVLS (Automatiskt volymreduceringsystem) håller nere maxvolymen för att skydda din hörsel.

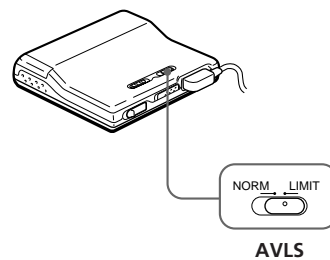

AVLS

Ställ in AVLS till LIMIT. Volymen behålls på en måttlig nivå även om du försöker skriva upp ljudet ovanför alltför högt.

z Strömkällor

Du kan använda torrbatteri, elnätet eller ett uppladdningsbart nickelmagnesiumbatteri.

Använda ett torrbatteri

- 1 Sätt i ett alkaliskt LR6-batteri (storlek AA) (tillval) i den medföljande batterihållaren och stäng locket.

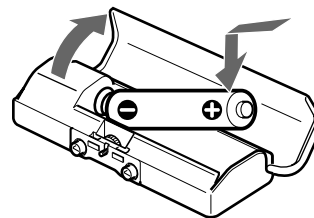

- 2 Sätt fast batterihållaren på spelaren.

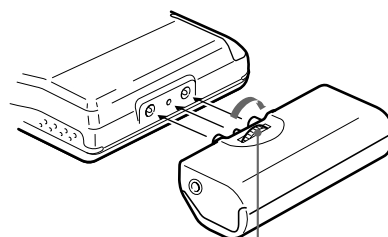

Vrid till LOCK. För att ta bort batterihållaren vrids du till RELEASE.

När du ersätter eller laddar batterierna Du kan kontrollera batteritillståndet med hjälp av batteriindikatorn som visas medan du använder spelaren.

- B Använda batterier
- v Svaga batterier. Ersätt samtliga batterier
- v Två batterier är slut. "LoBATT" blinkar i teckenfönstret, och strömmen bryts.

Batteriets livslängd*

Batterier	Uppspelning
Uppladdningsbart nickelkadmiumbatteri (NH-9WM(N))	Ca 4 timmar
Ett alkaliskt LR6-batteri (storlek AA)	Ca 5 timmar
Ett alkaliskt LR6-batteri (storlek AA) och ett uppladdningsbart nickelkadmiumbatteri (NH-9WM(N))	Ca 10 timmar

* Batteriets livslängd kan förkortas beroende på driftens omfattning och omgivande temperatur.

Använda elnätet

Innan du använder spelaren tar du bort det uppladdningsbara batteriet om det är installerat.

- 1 Sätt fast batterihållaren på spelaren.
- 2 Anslut nättdelen AC-E15L AC (tillval) till batterihållarens DC IN 1.5V-uttag.
- 3 Anslut nättdelen till vägguttaget.

till vägguttaget

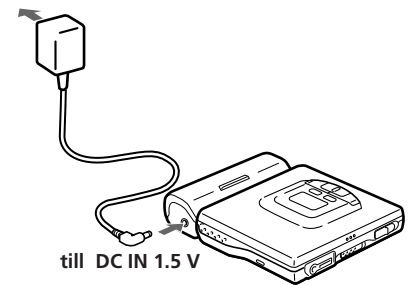

till DC IN 1.5 V

Observera

Batteriindikatorn 1 visas när du använder nättdelen.

z ***Ytterligare information***

Försiktighetsåtgärder

Säkerhet

- Stoppa inte i några andra föremål i batterihållarens DC IN 1.5 V-uttag.

Strömkällor

- Använda elnätet, alkaliskt LR6-batteri (storlek AA), uppladdningsbart nicklekadmiumbatteri (NH-9WM(N) eller bilbatteri.
- För användning hemma: Använd nätdelen AC-E15L (tillval). Använd ingen annan nätdel eftersom det kan skada spelaren.



Kontaktens polaritet

- Även om själva spelaren stängs av kopplas den inte från strömkällan (elnätet) så länge den är ansluten till vägguttaget.
- Se till att koppla bort spelaren från strömkällan (nätdel, torrbatterier, uppladdningsbara batterier eller an bilbatterikabel). När du kopplar ur nätdelen ur vägguttaget se till att du tar tag i själva nätdelen och inte drar i sladden.
- Använda MD-spelaren i bilen: Använd bilanslutningutrustning CPA-9 och DCC-E215 bilbatterikablar (tillval).

Laddning

- Använd endast den medföljande batteriladdaren.
- Uppladdningstiden kan variera beroende på batteritillstånd.
- När du använder ett batteri för första gången eller om batteriet inte har används under en längre tids blir batteriets livslängd eventuellt kortare. Gör i så fall så att du laddar upp och ladda ur batteriet flera gånger. Batteriets livslängd återställs.
- Om det uppladdningsbara batteriets kapacitet minskar och understiger halva normala livslängden bör det ersättas med ett nytt.

Överhettning

- Om du använder MD-spelaren under lång tid kan den bli överhettad. Låt den i så fall svalna.

Installation

- Utsätt aldrig spelaren för starkt ljus, extrema temperaturer fukt eller stötar.
- Täck inte över spelaren när den drivs med nätdelen. Överhettning kan göra att spelaren att den inte fungerar ordentligt eller t.o.m. leda till att den skadas.

Hörlurar

trafiksäkerhet

Använd aldrig hörlurar i trafiken när du kör bil, cyklar eller dylikt. Det är trafikfarligt och dessutom olagligt i vissa länder Det kan också vara farligt att spela med hög volym när du promenerar särskilt vid övergångsställen.. Du bör vara mycket försiktig och inte använda spelaren i situationer som kan vara potentiellt farliga.

Förhindra hörselskador

Lyssna inte med hög volym i hörlurarna. Experter på hörselskador varnar för långvarigt och oavbrutet lyssnande på högvolym. Om du upplever att det ringningar i öronen bör du minska volymen eller avbryta lyssnandet.

Visa respekt för omgivningen

Håll volymen på en lagom nivå. Då kan du uppfatta ljud utifrån och ta hänsyn till människor i din omgivning.

MD-skivans hölje

- Öppna inte höljet.
- Lägg inte MD-skivan på en plats där den utsätts för spelaren för starkt ljus, extrema temperaturer fukt eller damm.

Rengöring

- Torka av MD-spelaren med en mjuk duk fuktad med lite vatten eller en mild tvållösning. Använd inte en tvättsvamp, skurpulver eller lösningsmedel som sprit eller bensin eftersom det kan skada ytan.
- Torka bort smuts från skivhöljet med en torr duk.
- Damm på linsen kan göra att MD-spelaren inte fungerar som den ska. Se till att du alltid stänger locket ordentligt när du har satt i eller tagit ur en MD-skiva.

Viktigt om batterier

Felaktig hantering av batterier kan leda till batterier kan leda till batteriläckage eller spruckna batterier. För att förebygga detta bör du tänka på följande:

- Sätt i batterierna med + polen respektive – polen åt rätt håll.
- Försök inte att ladda upp batterierna.
- Ta ur batterierna om du inte kommer att använda MD-spelaren på ett tag.
- Om ett batteri har läckt, torkar du försiktigt bort all vätska innan du sätter in nya batterier.

Viktigt om mekaniskt brus

När MD-spelaren är i gång hörs ett mekaniskt brus som orsakas av strömbesparingssystemet inuti spelaren och är inget att oroa sig för..

Ta gärna kontakt med närmaste Sony-återförsäljare om du får problem med eller om du har frågor rörande denna MD-spelare.

Felsökning

Kvarstår ett fel efter det att du har kontrollerat med tabellen och vidtagit rekommenderad åtgärd bör du kontakta närmaste Sony-återförsäljare.

MD-spelaren fungerar dåligt eller inte alls.

- Du har försökt spela utan att först sätta i en MD-skiva i spelaren (“NO DISC” blinkar).
 - Sätt i en MD-skiva.
- Spelaren är låst (“HOLD” blinkar).
 - Skjut HOLD mot pilen för att låsa upp spelaren.
- Det har bildats fukt inuti spelaren.
 - Ta ur MD-skivan och låt spelaren stå i en varm plats i några timmar tills dess att fukten har avdunstat.
- Det återuppladdningsbara batteriet eller torrbatterierna är svaga (n ”LoBATT” blinkar).
 - Byt ut torrbatterierna eller ladda batteriet.
- Torrbatterierna har satts i på fel sätt.
 - Sätt i dem på rätt sätt.
- Du har satt i en oinspelad MD-skiva (“BLANK” blinkar).
 - Sätt i en inspelad MD.
- Spelaren kan inte läsa av skivan (skivan är repig eller smutsig) (“Err” eller “ERROR” på fjärrkontrollen blinkar).
 - Sätt i skivan en gång till eller byt till en annan skiva.
- MD-spelaren har under drift utsatts för stötar, statisk elektricitet, hög spänning orsakad av blixtnedslag eller liknande.
 - Starta om på följande sätt.
 - Koppla ur alla strömkällor.
 - Låt MD-spelaren vila i ca. 30 sekunder.
 - Anslut strömkällan.

MD skivan spelas inte upp som vanligt.

- Spelaren är inställd till upprepad uppspelning (“ ” visas).
 - Tryck upprepade gånger på PLAY MODE tills “ ” försvinner och påbörja sedan uppspelning.

MD-skivan spelas inte upp från första spåret.

- Skivan stannade innan den kom till sista spåret.
 - Tryck upprepade gånger på = eller öppna och stäng luckan en gång för att gå tillbaka till början av skivan. Starta sedan om när du har kontrollerat spårnumret i teckenfönstret.

Ljudet hoppar.

- MD-spelaren står på en plats den utsätts för vibrationer.
 - Ställ den på en stadig plats. Det kanske finns ett väldigt kort spår som gör att ljudet hoppar.

Ljudet påverkas av statisk elektricitet.

- MD-spelaren störs av ett starkt magnetfält, t.ex. från en TV.
 - Flytta den från magnetfältet.

Det går inte att ladda upp batteriet. (om batteriladdaren har lock)

- Batteriladdarens lock är inte ordentligt stängt.
 - Stäng locket och skjut till omkopplaren.

Inget ljud hörs i hörlurarna.

- Hörlurskontakten sitter inte fast ordentligt.
 - Anslut hörlurskontakten ordentligt till 2 -uttaget.
- Volymen är för låg.
 - Justera volymen genom att trycka på VOLUME +/- .
- AVLS är på.
 - Skjut AVLS till NORM.

Tekniska data

System
Ljudsystem
Digitalt ljudsystem för MD-skiva
Laserdiod
Material: GaAlAs
Våglängd: λ = 790 nm
Emission: kontinuerlig
Laserutefekt: mindre än 44,6 μW (Detta uteffektvärde mättes på 200 mm:s avstånd från linsens framsida på det optiska pick-upblocket.)
Varvtal
400 rpm till 900 rpm (CLV)
Felkorrigering
Advanced Cross Interleave Reed Solomon Code (ACIRC)
Samplingsfrekvens
44,1 kHz
Kodning
Adaptive TTransform Acoustic Coding (ATRAC)
Moduleringsystem
EFM (Eight to Fourteen Modulation)
Antal kanaler
2 stereokanaler
1 monokanal
Frekvensomfång
20 till 20.000 Hz ± 3 dB
Svaj och fladder
Under mätbar gräns
Uteffekt
Hörlurar: stereo miniuttag, maximal uteffekt 5 mW + 5 mW, belastningsimpedans 16 ohm

Allmänt
Strömförsörjning
Sony nätdel AC-E15L (tillval) ansluten till uttaget DC IN 1.5 V
Batteri LR6 (storlek AA) (tillval)
Uppladdningsbart nicklekadmiumbatteri NH-9WM(N) (medföljer)
Batteriets brukstid
Se “Använda torrbatterier”
Mått
Ca. 82 × 25,8 × 79,6 mm (b/h/d)
Vikt
Ca. 120 g, endast spelaren
Ca. 160 g inkl. a förinspelad MD-skiva, och ett uppladdningsbart nicklekadmiumbatteri NH-9WM(N)
Medföljande tillbehör
Batteriladdare(1)
Uppladdningsbart nickelmagnesiumbatteri (1): NH-9WM(N), 1,2V, 1200 mAh
Batterihållare för uppladdningsbara batterier(1)
Hörlurar med fjärrkontroll (1)
Batterihållare (1)
Bärväska (1)
Hörlursskydd (2)

Tillval
AC-E15L nätdel*
DCC-E215 Bilkabel
CPA-9 Bilanslutningsutrustning
MDR-D33, MDR-D55, MDR-D77 Stereohörlurar
SRS-A41 Högtalare Sony
CK-MD4 Bärväska för MD-skivor
CK-MD10 Förvaringsbox för MD-skivor

* Märkspänningen för nätdel varierar beroende på försäljningsland. Köp nätdel i det land den avses att användas i.

Det är inte säkert att alla dessa tillbehör finns hos din återförsäljare men fråga gärna så får du information om vilka tillbehör som finns att köpa i Sverige.

Amerikanska och utländska patent under licens från Dolby Laboratories Licensing Corporation

Rätt till ändringar förbehålles.