

# Portable MiniDisc Recorder

---

Operating Instructions \_\_\_\_\_ **GB**

Manual de instrucciones \_\_\_\_\_ **ES**

Инструкция по эксплуатации \_\_\_\_\_ **RU**



**MDLP**

**MZ-B100**

## Owner's Record

The serial number is located at the rear of the disc compartment lid and the model number is located at the top and bottom. Record the serial number in the space provided below. Refer to them whenever you call upon your Sony dealer regarding this product.

Model No. MZ-B100

Serial No. \_\_\_\_\_

This equipment has been tested and found to comply with the limits for a Class B digital device, pursuant to Part 15 of the FCC Rules. These limits are designed to provide reasonable protection against harmful interference in a residential installation. This equipment generates, uses, and can radiate radio frequency energy and, if not installed and used in accordance with the instructions, may cause harmful interference to radio communications. However, there is no guarantee that interference will not occur in a particular installation. If this equipment does cause harmful interference to radio or television reception, which can be determined by turning the equipment off and on, the user is encouraged to try to correct the interference by one or more of the following measures:

- Reorient or relocate the receiving antenna.
- Increase the separation between the equipment and receiver.
- Connect the equipment into an outlet on a circuit different from that to which the receiver is connected.
- Consult the dealer or an experienced radio/TV technician for help.

This device complies with Part 15 of the FCC Rules. Operation is subject to the following two conditions: (1) This device may not cause harmful interference, and (2) this device must accept any interference received, including interference that may cause undesired operation.

You are cautioned that any changes or modifications not expressly approved in this manual could void your authority to operate this equipment.

## Caution

The use of optical instruments with this product will increase eye hazard.

**CAUTION — INVISIBLE LASER RADIATION WHEN OPEN**

**AVOID EXPOSURE TO BEAM**

## Information

IN NO EVENT SHALL SELLER BE LIABLE FOR ANY DIRECT, INCIDENTAL OR CONSEQUENTIAL DAMAGES OF ANY NATURE, OR LOSSES OR EXPENSES RESULTING FROM ANY DEFECTIVE PRODUCT OR THE USE OF ANY PRODUCT.

Certain countries may regulate disposal of the battery used to power this product. Please consult with your local authority.

**Disposal of Old Electrical & Electronic Equipment  
(Applicable in the European Union and other European countries with separate collection systems)**



This symbol on the product or on its packaging indicates that this product shall not be treated as household waste.

Instead it shall be handed over to the applicable collection point for the

recycling of electrical and electronic equipment. By ensuring this product is disposed of correctly, you will help prevent potential negative consequences for the environment and human health, which could otherwise be caused by inappropriate waste handling of this product. The recycling of materials will help to conserve natural resources. For more detailed information about recycling of this product, please contact your local city office, your household waste disposal service or the shop where you purchased the product.

Applicable accessories: Remote control, Headphones

# Table of contents

---

<b>Looking at the controls .....</b>	<b>6</b>
--------------------------------------	----------

---

<b>Preparing a power source .....</b>	<b>9</b>
---------------------------------------	----------

---

<b>Recording an MD right away! .....</b>	<b>11</b>
------------------------------------------	-----------

---

<b>Playing an MD right away! .....</b>	<b>14</b>
----------------------------------------	-----------

---

<b>Various ways of recording .....</b>	<b>16</b>
----------------------------------------	-----------

Recording for long times .....	16
VOR (Voice Operated Recording) .....	17
Recording from a microphone .....	18
Recording from externally connected equipment .....	19
Recording with digital (optical) input (optical cable required) .....	20
Recording with analog (line) input (line cable required) .....	21
Recording tracks using the Group Function (Group mode recording) .....	22
To activate the group mode (Group mode recording) .....	23
Recording a track into a new group .....	23
Recording a track into an existing group .....	23
To start/stop recording in sync with the source player (Synchro-recording) .....	24
Setting the clock to stamp the recorded time .....	25
Checking the remaining time or the recording position .....	26

---

<b>Various ways of playback .....</b>	<b>27</b>
---------------------------------------	-----------

Changing the sound setting .....	27
Finding a point quickly (Easy Search) .....	28
Changing the playback speed (Speed Control) .....	28
Playing tracks repeatedly .....	29
Checking the remaining time or the playing position .....	29
Using the Group Function (Group mode) .....	30
Listening to tracks using the group mode (group mode playback) .....	30
Selecting and playing groups (Group skip mode) .....	31

---

<b>Editing recorded tracks .....</b>	<b>32</b>
Adding a track mark .....	32
Track marking to divide a recording .....	32
Track marking important points .....	32
Erasing a track mark .....	33
Labeling recordings .....	34
Registering tracks or groups as a new group (Group setting) .....	36
To release a group setting .....	37
Moving recorded tracks .....	38
Moving a track to a different group .....	38
Changing the order of a group on a disc (Group move) .....	39
Erasing tracks .....	39
To erase a track .....	39
To erase the whole disc .....	40
To erase a group .....	40

---

<b>Other operations .....</b>	<b>41</b>
Adjusting the contrast of the display window (Contrast adjustment) ..	41
Locking the controls (HOLD) .....	41

---

<b>Power sources .....</b>	<b>42</b>
When to replace the batteries .....	42
Battery life .....	42
Using house current .....	43

---

<b>Additional information .....</b>	<b>44</b>
Precautions .....	44
Troubleshooting .....	46
System limitations .....	49
Messages .....	50
Specifications .....	52
Explanations .....	53

# Looking at the controls

See pages in ( ) for more details.

## Front of the recorder

How to attach the hand strap.

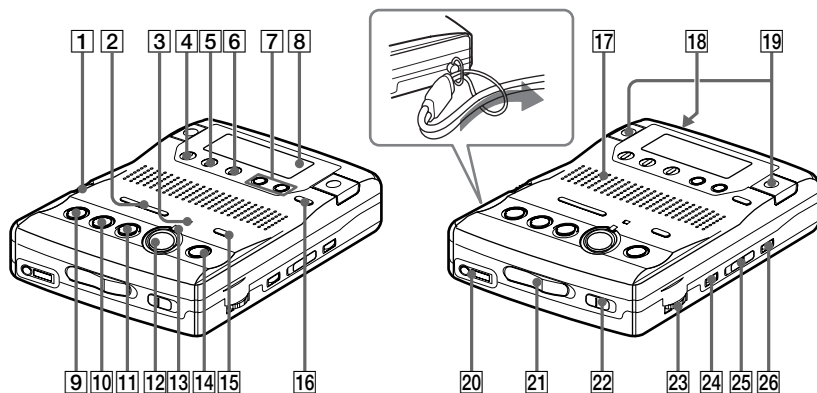

- 1** SPEED CONTROL dial (28)
- 2** **◀◀** REVIEW/AMS/ **▶▶** CUE/AMS (search /AMS) buttons (12) (15) (23) (25) (31) (33) (34) (41)
- 3** VOR indicator (17)
- 4** DISPLAY button (26) (29) (35)
- 5** PLAY MODE button (29) (35)
- 6** EDIT/ENTER button (31) (34) (41)
- 7** EASY SEARCH +/- buttons (28) (35)
- 8** Display window (24) (27) (33)
- 9** **■** STOP button (12) (14) (25) (35)
- 10** **▶** PLAY (play) button (12) (14) (25) (34)  
The **▶** PLAY button has a tactile dot.
- 11** **||** PAUSE button (13) (15) (33) (34)
- 12** **●** REC button (12) (16)
- 13** REC indicator (12) (26)
- 14** TRACK MARK button (32) (33)
- 15** REC MODE switch (12) (16)
- 16** GROUP button (23) (30) (37)
- 17** Speaker (14)
- 18** DC IN 3V jack (43)
- 19** Microphones (12) (17)
- 20** **⌂** (headphones) jack (12) (14)
- 21** OPEN switch (11) (14)
- 22** HOLD switch (9) (41)
- 23** VOL control (14)  
The VOL control has a tactile dot.
- 24** VOR button (17)
- 25** SYNCHRO REC ON/OFF switch (24)
- 26** ERASE button (39)

## Back of the recorder

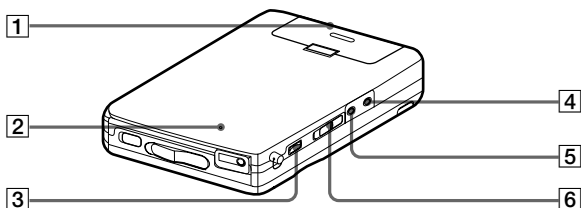

- 1** Battery compartment (9)
- 2** CLOCK SET button (25)
- 3** SOUND button (27)
- 4** LINE IN (OPTICAL) jack (20) (21)
- 5** MIC (PLUG IN POWER) jack (18)  
The MIC (PLUG IN POWER) jack has a tactile dot.
- 6** MIC SENS (H/L) switch (11) (17)

## The display window

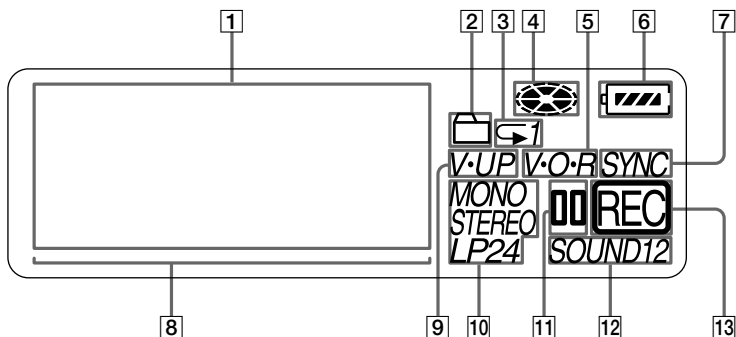

- 1** Character information display (16) (27) (33)  
Displays the disc and track names, date, error messages, track numbers, recording level, etc.
- 2** Group indication (23) (30) (35)
- 3** Play mode indication (29)
- 4** Disc indication (16) (27) (33)  
Shows that the disc is rotating for recording, playing or editing an MD.
- 5** VOR indication (17)
- 6** Battery level indication (42)
- 7** SYNC (synchro-recording) indication (24)
- 8** Playback level meter (30) (33)
- 9** V-UP indication (27)
- 10** STEREO (stereo), LP2 (LP2 stereo), LP4 (LP4 stereo), MONO (monaural) indication (12) (16)
- 11** Pause indication
- 12** SOUND indication (27)
- 13** REC indication (12)

## The remote control

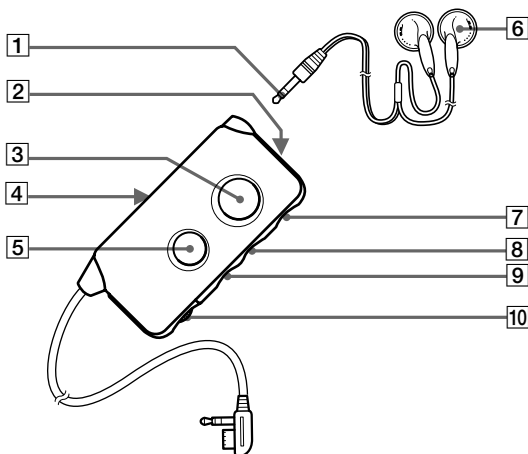

- 1** Stereo mini plug
- 2** SOUND button (27)
- 3** TRACK MARK button (32) (33)
- 4** HOLD switch (9) (41)  
Slide to lock the controls of the remote control.
- 5** **||** (pause) button (15)
- 6** Headphones
- 7** **■** (stop) button (14)
- 8** **▶▶▶▶** buttons (15)  
The **▶▶▶▶** button has a tactile dot.
- 9** **◀◀◀◀** REVIEW/AMS (15)
- 10** VOL control (14)  
The VOL control has a tactile dot.



# Preparing a power source

This section explains how to prepare the recorder for battery-powered operation. For information on connecting the recorder to an AC power outlet, see page 43.

## 1 Insert dry batteries.

Back of the recorder

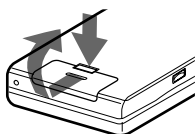

Press and slide the battery compartment lid as shown in the illustration.

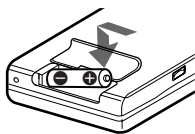

Insert one LR6 (size AA) alkaline dry battery (supplied with the world model only).

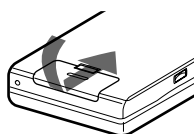

Close the lid.

### Notes

- Do not use manganese dry battery. If you do, recording may not be possible.
- Insert the  $\oplus$  and  $\ominus$  poles of the battery correctly as shown on the recorder.

## 2 Unlock the control.

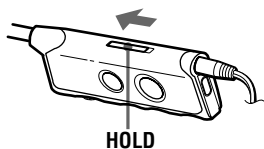
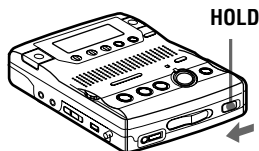

Slide HOLD to the direction of the arrow in the illustration.

## **Charging the built-in battery for the clock**

When you use the recorder for the first time or after a long period of disuse, charge the built-in battery for the clock. After setting the clock, leave the dry batteries installed for about more than two hours so that the built-in battery is automatically charged. You can use the recorder while charging. When the built-in battery is charged, the settings, such as clock, will remain for about one month after dry batteries are taken out. For details on setting a clock, see page 25.

# Recording an MD right away!

Use the built-in microphones to record in stereo. Make sure the record-protect tab on the disc is closed (page 54). The use of new alkaline dry battery is recommended. The recording may not be possible if you use manganese dry battery.

## 1 Insert a recordable MD.

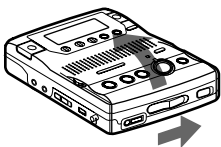

- ① Slide OPEN to open the lid.

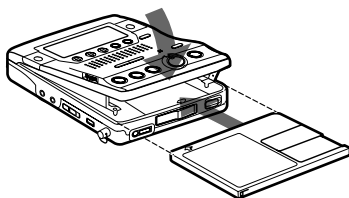

- ② Insert a recordable MD with the label side facing up, and press down on the lid (at the center of the front edge as shown above) to close it firmly.

## 2 Select the microphone sensitivity.

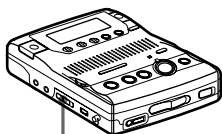

MIC SENS

- ① Slide MIC SENS to H or L.

MIC SENS	When
H (high)	recording a soft or a sound in the distance (e.g. to record a meeting).
L (low)	recording a loud or a sound at close range (e.g. to record a speech through a microphone).

## 3 Select the recording mode.

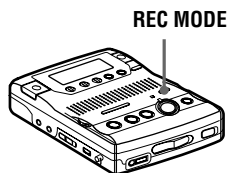

- 1 Press REC MODE repeatedly until "STEREO" lights up in the display.

You can select normal stereo, LP2 stereo, LP4 stereo, or monaural as the recording mode. For details, see "Recording for long times" (page 16). The factory setting is normal stereo.

The recording mode cannot be changed when recording is in progress.

## 4 Record an MD.

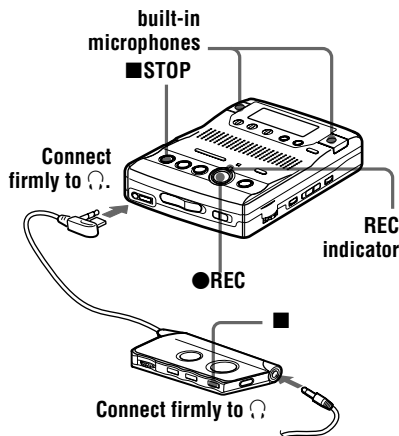

- 1 Press ●REC.

"REC" appears, REC indicator lights up, and then recording starts.

You can monitor the recording conditions, such as the recording position, through the display or the REC indicator (page 26).

**If the disc is blank, the recording starts from the beginning. If the disc is partially recorded, the recording automatically starts from the end of the existing material.**

**To stop recording, press ■STOP.**

After you press the ■STOP button to stop the recorder, the recorder will automatically turn off after about 10 seconds (when using an alkaline dry battery) or 5 minutes (when using the AC power adaptor).

### To monitor the sound during recording.

Connect the supplied headphones with remote control to the ♪ jack. You can adjust the volume by turning the VOL control. This adjustment does not affect the recording level since the level is adjusted automatically.

To	Operation
Record partway through the previous recording	Press ►PLAY, ►►ICUE/AMS or ◀◀◀REVIEW/AMS to find the beginning of the material to be recorded, and then press ■PAUSE. Press ●REC so that the recorder changes to recording pause. Press ■PAUSE again to start recording.

To	Operation
Pause <sup>1)</sup>	Press ■■■PAUSE while recording. Press ■■■PAUSE again to resume recording.
Remove the MD	■STOP to stop recording and open the lid. (Be sure that “TOC Edit” has disappeared from the display before opening the lid.)

<sup>1)</sup> The REC indicator flashes during recording pause. Track marks are not added while recording with microphones, even when the recorder is paused.

### ***If the recording does not start***

- Make sure the recorder is not locked (pages 9 and 41).
- Make sure the MD is not record-protected (page 54).
- Premastered MDs cannot be recorded over.
- The built-in microphones do not operate whenever an optical cable or a line cable is connected into the LINE IN (OPTICAL) jack on the recorder.

### **Notes**

- For long recordings, it is recommended that you power the recorder from a house current using an optional AC power adaptor AC-E30HG (page 43).
- Do not connect an optional AC power adaptor during a recording operation if you are operating the recorder on battery power. If you do, the material recorded up to that point will not be saved to the disc.
- The lid will not open during recording or until “TOC Edit” disappears from the display after the recording has completed.
- If the power supply is disrupted (i.e. the batteries are removed or becomes exhausted or the optional AC power adaptor is disconnected) during a recording operation, or while “TOC Edit” appears in the display, then it will not be possible to open the lid until power is restored.
- “Data Save” or “TOC Edit” flashes while data of the recording (the track’s start and end points, etc.) is being recorded. Do not move or jog the recorder or disconnect the power source while the indication is flashing in the display. If you do, the material recorded up to that point will not be saved to the disc.
- When you record through the microphones, the various sounds made by the recorder may also be recorded.
- The built-in microphones do not operate whenever an optional microphone is connected into the MIC (PLUG IN POWER) jack on the recorder.

# Playing an MD right away!

You can play recordable MDs or premastered MDs. Sound output from the built-in speaker is monaural, but stereo listening is possible through the supplied headphones with a remote control.

## 1 Insert an MD.

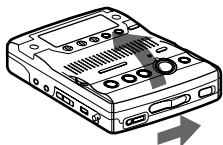

- ① Slide OPEN to open the lid.

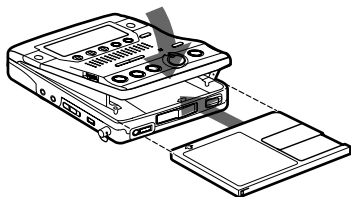

- ② Insert an MD with the label side facing up, and press down on the lid (at the center of the front edge as shown above) to close it firmly.

## 2 Play an MD.

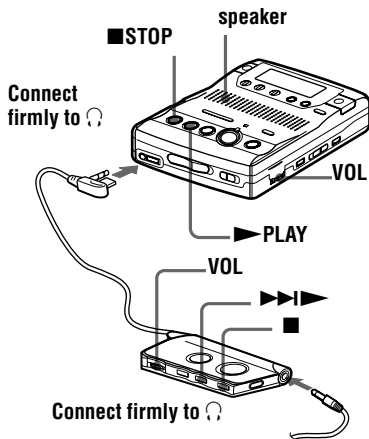

- ① Press ►PLAY.  
② Turn VOL to adjust the volume.  
The volume will be shown in the display.

### To stop play, press ■STOP.

Playback starts from the point you last stopped playing. To start playback from the beginning of the disc, press ►PLAY for 2 seconds or more on the recorder, or press ►►► for 2 seconds or more on the remote control.

After you press the ■STOP button to stop the recorder, the recorder will automatically turn off after about 10 seconds (when using an alkaline dry battery), or 5 minutes (when using the AC power adaptor).

On the remote control, use the ►►► button to start playback, the ■STOP button to stop the recorder, and the VOL control to adjust the volume. If you are using the remote control, you will hear short beeps whenever you press the ►►► button, and a long beep whenever you press the ■STOP button.

## To listen in stereo

Connect the supplied headphones with a remote control to the  jack on the recorder.

To	Operation on the recorder	Operation on the remote control (Beeps in the headphones)
Find the beginning of the current track or a previous track <sup>1)</sup>	Press  REVIEW/AMS. Press  REVIEW/AMS repeatedly until you reach the beginning of the desired track.	Press . (Three short beeps) Press  repeatedly until you reach the beginning of the desired track.
Find the beginning of the next track <sup>2)</sup>	Press  CUE/AMS.	Press . (Two short beeps)
Pause	Press  PAUSE. Press  PAUSE again to resume play.	Press  on the remote control. (Continuous short beeps) Press  again to resume play.
Go backwards while playing	Press and hold  REVIEW/AMS.	Press and hold .
Go forward while playing	Press and hold  CUE/AMS.	Press and hold .
Remove the MD	Press  STOP and open the lid. <sup>3)</sup>	Press . (One short beep)

<sup>1)</sup> If you press REVIEW/AMS during the first track of the disc, the recorder goes to the beginning of the last track on the disc.

<sup>2)</sup> If you press CUE/AMS during the last track of the disc, the recorder goes to the beginning of the first track on the disc.

<sup>3)</sup> Once you open the lid, the point to start play will change to the beginning of the first track.

## If the play does not start

Make sure the recorder is not locked (pages 9 and 41).

## To locate a point quickly

Use the EASY SEARCH +/- buttons (page 28).



Playback will switch automatically between stereo and monaural according to the sound source.

## Notes

- The sound may skip during playback when the recorder is exposed to continuous vibration, such as while jogging.
- If the power supply is disrupted (i.e. the batteries are removed or become exhausted or the optional AC power adaptor is disconnected) when the recorder is operating, the lid may not open until the power is restored.

## Recording for long times

Select each recording mode according to the recording time that you want. Stereo recording is possible at 2 times (LP2) or 4 times (LP4) the normal (stereo) recording time. Monaural recording at 2 times normal recording speed is also possible.

**MDs recorded in monaural, LP2 stereo, or LP4 stereo mode can be played back only on MD players or recorders with monaural, LP2 stereo, or LP4 stereo playback mode.**

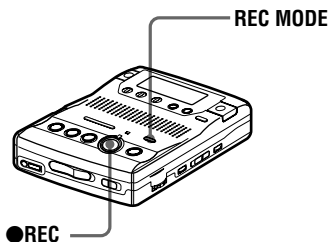

- 1 Insert a recordable disc.
- 2 Press REC MODE repeatedly until desired recording mode lights up in the display.

Each time you press the button, **A** changes as follows.



Recording mode <sup>1)</sup>	<b>A</b>	Recording time <sup>3)</sup>
Stereo	STEREO	approx. 80 min.

Recording mode <sup>1)</sup>	<b>A</b>	Recording time <sup>3)</sup>
LP2 stereo	LP2	approx. 160 min.
LP4 stereo	LP4	approx. 320 min.
Monaural <sup>2)</sup>	MONO	approx. 160 min.

1) For better sound quality, record in normal stereo or LP2 stereo mode.

2) If you record a stereo source in monaural, the sounds from left and right will be mixed.

3) When using an 80-minute recordable MD

**3** Press ●REC.

For other operations on recording, see “Recording an MD right away!” (page 11).

**To stop recording, press ■.**

The recorder switches back to stereo recording when you record the next time.



- Audio components that support the LP2 stereo or LP4 stereo modes are indicated by the **MDLP** or **MDLP** logo marks.
- The recording mode can be changed during recording pause. When you change the recording mode, a track mark is automatically added at that point.



## Notes

- “LP:” will be added at the beginning of the track name of a track recorded in MDLP mode.
- It is recommended that you use the supplied AC power adaptor for long recordings.
- During monaural recording of a stereo sound source connected through the digital (optical) input jack, you can still monitor the recorded sound in stereo by using headphones or earphones connected to the /LINE OUT jack.
- When you record in LP4 mode, momentary noise may be produced on very rare occasions with certain sound sources. This is because of the special digital audio compression technology that enables a recording time 4 times longer than normal. If noise is produced, it is recommended that you record in normal stereo or LP2 mode to obtain better sound quality.

## VOR (Voice Operated Recording)

VOR causes the recorder to automatically record when there is sound, and to pause when there is no sound. This allows you to record without troublesome button operations.

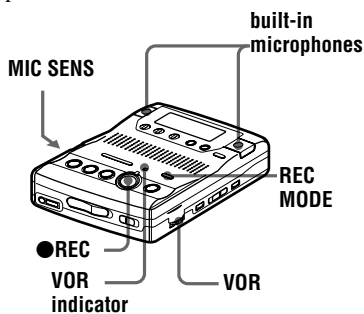

- 1 Insert a recordable disc and slide MIC SENS to H (high) or L (low).

- 2 Press REC MODE repeatedly until “STEREO”, “LP2”, “LP4”, or “MONO” lights up in the display.  
For details on the recording mode, see “Recording for long times” (page 16).

- 3 Press  REC.

- 4 Press VOR.  
VOR turns on.  
“VOR” appears in the display and the VOR indicator lights up when the recorder is recording. Both “VOR” and the VOR indicator flash when the recorder is not recording.

## To cancel VOR while recording

Press VOR again.  
“VOR” and the VOR indicator goes off and the recorder changes to normal recording mode.



- VOR automatically turns off when you press the  STOP button to stop recording.
- You can change the recording mode when VOR is on and the recorder is not recording (while “VOR” and VOR indicator flash). A track mark is added each time you press the REC MODE button.

## Notes

- You cannot record with the built-in microphones while an optional microphone is connected to the MIC (PLUG IN POWER) jack or an optical cable (not supplied) is connected to the LINE IN (OPTICAL) jack.
- VOR is sensitive to the surrounding sound conditions. Set the MIC SENS switch to H or L to suit the conditions. If you cannot get the desired recording results, cancel VOR and record in manual mode.
- Power from the batteries is consumed as long as VOR is on, even when recording is not taking place (i.e., when “VOR” and the VOR indicator flash.)

## Recording from a microphone

Connect a stereo microphone (ECM-717, etc.; not supplied) to the MIC (PLUG IN POWER) jack. The recorder input automatically switches to the externally connected microphone input.

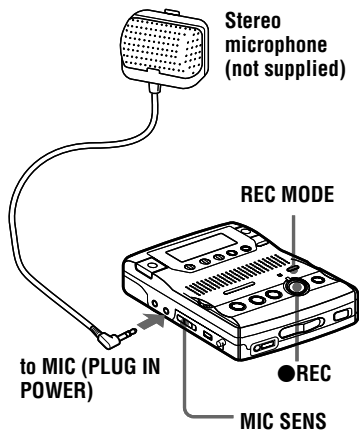

- 1** Insert a recordable disc and slide MIC SENS to H (high) or L (low).
- 2** Press REC MODE repeatedly until “STEREO”, “LP2”, “LP4”, or “MONO” lights up in the display.  
For details on the recording mode, see “Recording for long times” (page 16).
- 3** Press ●REC.  
For other operations on recording, see “Recording an MD right away!” (page 11).



When using a plug-in-power microphone, no battery is needed for the microphone since power is supplied by the recorder.

If you are using the optional stereo microphone ECM-717, set the switch on the microphone to OFF to allow the recorder to provide power to the microphone. It is recommended that you set the switch on the microphone to OFF during use.

### Notes

- You cannot record through the externally connected microphone while an optical cable is connected to the LINE IN (OPTICAL) jack. The recorder automatically selects the recorder input in the following order of priority; optical input, externally connected microphone input, analog (line) input, and built-in microphones input.
- The microphone may pick up the operating sound of the recorder itself (such as the sound of the motor). Use the microphone away from the recorder in such cases. Do not use a microphone with a short connector, as this may cause the operating sound of the recorder to be picked up.

## Recording from externally connected equipment

The input jack of this recorder works as both digital and analog input jacks. Connect the recorder to a CD player or a cassette recorder using either digital (optical) input or analog (line) input. To record, see “Recording with digital (optical) input (optical cable required)” (page 20) to record using digital (optical) input and “Recording with analog (line) input (line cable required)” (page 21) to record using analog (line) input.

### **LINE IN (OPTICAL) jack is for both digital and analog input.**

The recorder automatically recognizes the type of line cable and switches to digital or analog input.

### **Difference between digital (optical) and analog (line) inputs**

Difference	Digital (optical) input	Analog (line) input
Connectable source	Equipment with an digital (optical) output jack	Equipment with an analog (line) output jack
Usable cord	Optical cable (with an optical or an optical-mini plug)(page 20)	Line cable (with 2 phono plugs or a stereo-mini plug)(page 21)
Signal from the source	Digital	Analog Even when a digital source (such as a CD) is connected, the signal sent to the recorder is analog.
Recorded track numbers	Marked (copied) automatically <ul style="list-style-type: none"><li>• at the same positions as the source (when the sound source is a CD or an MD).</li><li>• after more than 2 seconds of blank or low-level segment (with a sound source other than a CD or an MD) (page 53).</li><li>• when the recorder is paused while recording (the recorder pauses automatically when it encounters a section with no audio signal for 3 seconds or more) (page 53). You can erase unnecessary marks after recording. (“Erasing a track mark”, page 33).</li></ul>	Marked automatically <ul style="list-style-type: none"><li>• after more than 2 seconds of blank or low-level segment.</li><li>• when the recorder is paused while recording.</li></ul> You can erase unnecessary marks after recording (“Erasing a track mark”, page 33).
Recorded sound level	Same as the source.	Adjusted automatically.

### **Note**

Track marks may be copied incorrectly:

- when you record from some CD players or multi disc players using digital (optical) input.
- when the source is in shuffle or program play mode while recording using digital (optical) input. In this case, play the source in normal play mode.
- when recording BS or CS programs through digital (optical) input.

## Recording with digital (optical) input (optical cable required)

Connect to a digital source using an optical cable (not supplied) to make digital recordings. Digital recording is possible even from digital equipment with different sampling rates, such as a DAT deck or a BS tuner, using the built-in sampling rate converter.

CD player, MD player, digital amplifier, etc.

Portable CD player, etc.

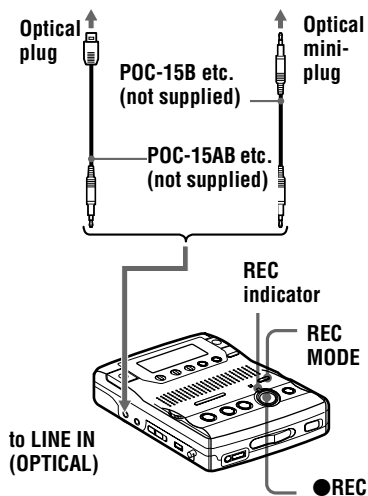

- 1 Insert a recordable disc.
- 2 Press REC MODE repeatedly until “STEREO”, “LP2”, “LP4”, or “MONO” lights up in the display.  
For details on the recording mode, see “Recording for long times” (page 16).

- 3 Press ●REC.  
“REC” appears in the display, the REC indicator lights up, and the recording starts.

- 4 Play the source sound.  
For other operations on recording, see “Recording an MD right away!” (page 11).



When recording from digital media, track marks in the original are copied automatically to the MD.

### Notes

- You can make a digital recording with an optical cable only from an optical type output.
- When recording from a portable CD player, play it on AC power and disable the anti-skip function (such as ESP\*).
- When recording from a portable CD player, pause the CD player before doing the recording procedure.
- Digital output may be disabled on some portable CD players when the AC power adaptor is not connected to the player.
- A track mark is added at the point where you press the ■PAUSE button again to resume recording while pausing recording; thus the remainder of the track will be counted as a new track.

\* Electronic Shock Protection

## Recording with analog (line) input (line cable required)

Connect the recorder with a line cable (not supplied) to make analog recording. The sound will be sent from the connected equipment as analog signal but will be sent recorded digitally on the disc.

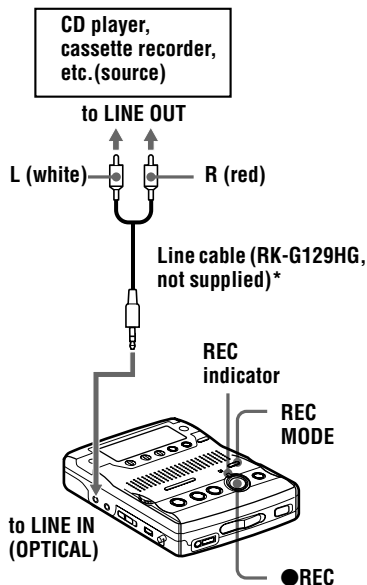

\* Use the connecting cords without an attenuator. To connect to a portable CD player having a stereo mini-jack, use the RK-G136HG connecting cord (not supplied).

- 1 Insert a recordable disc.
- 2 Press REC MODE repeatedly until "STEREO", "LP2", "LP4", or "MONO" lights up in the display.  
For details on the recording mode, see "Recording for long times" (page 16).

- 3 Press ●REC.  
"REC" appears in the display, the REC indicator lights up, and the recording starts.

- 4 Play the source sound.  
For other operations on recording, see "Recording an MD right away!" (page 11).

### Note

A track mark is added at the point where you press the ■PAUSE button again to resume recording while pausing recording; thus the remainder of the track will be counted as a new track.

## Recording tracks using the Group Function (Group mode recording)

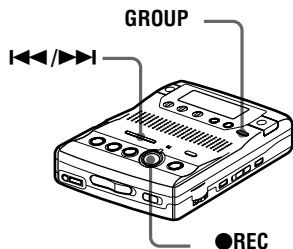

### What is the group function (group mode)?

It is a function that allows you to separate tracks on a disc into different groups for playback, recording and editing.

When the Group mode is OFF.

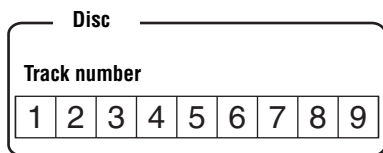

When the Group mode is ON.

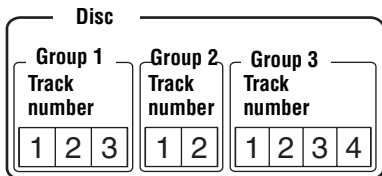

It is convenient for managing multiple CD albums recorded in MDLP (LP2 stereo/LP4 stereo) mode onto a single MD.

### How is group information recorded?

When recording in group mode, the group information is written to the disc name recording area.

This information consists of text strings that are written as shown in the following example.

**Disc name recording area**

**Example**

0;June.26//1-5;Lecture 1//6-9;Lecture 2//

①                                      ②                                      ③

- ① Disc name: "June.26"
- ② Group name for tracks 1 to 5: "Lecture 1"
- ③ Group name for tracks 6 to 9: "Lecture 2"

Therefore, the above character string is displayed in its entirety as the disc name if you load an MD recorded in group mode into a system that does not support group mode, or if you try to edit the contents of a disc on this recorder with the group mode turned off.

**Note that if you perform the procedure for "To relabel recordings" of "Labeling recordings" (page 35) and rewrite this character string by mistake, you may be unable to use the group function of that MD.**

### Note

In group mode, the recorder treats all tracks without group settings as belonging to the last group on the disc. The last group is indicated in the display window on the recorder as "Group -". Within a group, the tracks appear in their order on the disc, not their order within the group.

---

## To activate the group mode (Group mode recording)

To record tracks in group mode, you must first turn the group mode on before the start of recording.



- 1 Press GROUP for 2 seconds or more.  
“” lights up in the display and the group mode turns on.  
To cancel the group mode, press GROUP for 2 seconds or more again.

### Note

The group function setting will be canceled when you eject the MD.

---

## Recording a track into a new group

- 1 While the recorder is stopped, press GROUP for 2 seconds or more.  
“” lights up in the display and the group mode turns on.
- 2 Press .
- 3 Play the source sound.

### To stop recording, press .





The material that was recorded up until  was pressed is entered as a new group.

### To record a track into another new group.

Turn the group mode off, and then follow steps 1 to 3

---

## Recording a track into an existing group

- 1 While the recorder is stopped, press GROUP for 2 seconds or more.  
“” lights up in the display and the group mode turns on.
- 2 Press GROUP slightly.  
“” flashes in the display and you can select a group directly (group skip mode) (page 31).
- 3 Within 5 seconds, press  REVIEW/AMS or  CUE/AMS repeatedly until the group you want the track to belong to appears.
- 4 Press .
- 5 Play the source sound.

### Note

The group skip mode turns off automatically in step 3 if nothing is done within 5 seconds. To continue the procedure, do step 2 again.



- The track will be added at the end of the group.
- For details on the group skip mode, see page 31.
- To add a track that is playing to a group, stop playing the track first, and then do the procedure from step 4.
- If you select “Group --” in step 2, the recorded material will be automatically stored as “Group01”.

## To start/stop recording in sync with the source player (Synchro-recording)

You can easily make digital recordings of a digital source on an MD.

Before synchro-recording, make connections to the digital source with a digital cable, and insert a recordable MD.

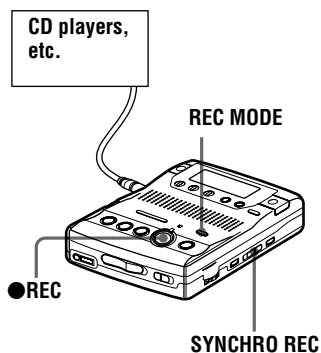

- 1 Press REC MODE repeatedly until "STEREO", "LP2", "LP4", or "MONO" lights up in the display.  
For details on the recording mode, see "Recording for long times" (page 16).

- 2 Slide SYNCHRO REC to ON.  
"SYNC" appears in the display.

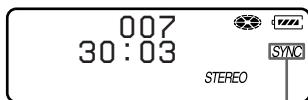

Synchro-recording indication

"SYNC" doesn't appear if optical cable is not connected to the LINE IN (OPTICAL) jack on the recorder.

- 3 Press ●REC.  
The recorder stands by for recording.
- 4 Play the source sound.  
The recorder starts recording when it receives the playing sound.

### To stop recording

Press ■STOP.



- You cannot pause manually during synchro-recording.
- When there is no sound from the player for more than 3 seconds during synchro-recording, the recorder goes into the standby mode automatically (page 53). When the sound comes from the player again, the recorder resumes synchro-recording. If the recorder is kept in the standby mode for 5 minutes or longer, the recorder stops automatically.

### Notes

- Do not switch the SYNCHRO REC switch after step 3. Recording may not be done properly.
- The recording mode setting (stereo, LP2 stereo, LP4 stereo, or monaural) cannot be changed during synchro-recording.
- Even when there is no recorded sound on the sound source (page 53), there may be cases when recording does not pause automatically during synchro-recording due to the noise level emitted from the sound source.
- If a silent portion is encountered for 2 seconds or more during synchro-recording, a new track mark is automatically added at the point where the silent portion ends (page 53).
- Synchro-recording cannot be done if the connecting cord is not an optical cable, or if the cable is connected to the MIC (PLUG IN POWER) jack.
- You cannot change the recording mode during recording.



## Setting the clock to stamp the recorded time

To stamp the date and time on the MD when you record, you first need to set the clock.

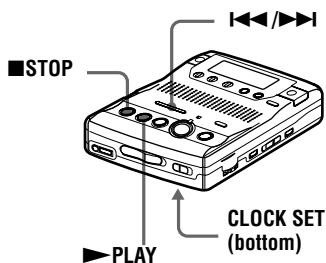

- 1 Press **CLOCK SET** at the button of the recorder.

Use a pointed object.  
The digits of the year flash.

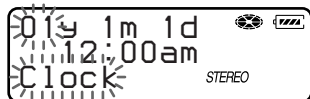

- 2 Change the current year by pressing **◀◀** or **▶▶**.

To change the digits rapidly, keep pressing **◀◀** or **▶▶**.

- 3 Press **▶**PLAY to enter the year.  
The digit of the month flashes.

- 4 Repeat step 2 and 3 to enter the current month, date, hour, and minute.

When you press **▶**PLAY to enter the minute, the clock starts operating.

## If you make a mistake while setting the clock

Press **■**STOP, and set the clock again from step 1. You can skip a step by pressing **▶**PLAY.

## To display the current time

When the recorder is not operating or while recording, press **DISPLAY** repeatedly until the current time appears in the display.

## To display the time in the 24-hour system

While setting the clock, press **||**PAUSE. To display the time in the 12-hour system, press **||**PAUSE again.



You can also use the **SPEED CONTROL** dial to set the clock. Turn the dial instead of **◀◀/▶▶** in step 2, and press the dial instead of **▶**PLAY in step 3.

## Notes

- Make sure the time is correctly set if you want the time stamp to be accurately recorded for an important recording.
- Under normal conditions, the clock may vary by about plus or minus 2 minutes per month.

## Checking the remaining time or the recording position

You can check the remaining time, track number, etc. when recording or during stop.

Items related to the group function appear when you play and then stop a track with group settings.

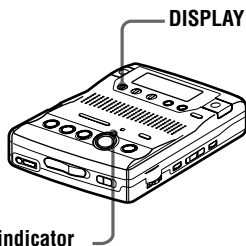

- 1 Press DISPLAY while the recorder is recording or stopped.

Each time you press the button, the display changes as follows.

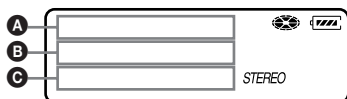

### While recording

A	B	C
Track number	Elapsed time	—
Track number	Remaining time for recording	RecRemain
Current date	Current time	Clock

### In stop mode

A	B	C
Track number	Elapsed time	—
Track name	Remaining time for recording	RecRemain
Group name	Remaining time in the group	GP Remain
Disc name	Remaining time after the current location	AllRemain
Current date	Current time	Clock

### Note

Items may appear differently or may not be selectable, depending on the group mode's on/off status, the recorder's operating status, or the recorder settings.

### To know the recording condition

The REC indicator lights up or flashes according to the recording condition.

Recording condition	REC indicator
While recording	lights up
Recording standby	flashes
Less than 3 minutes' recording time available	flashes slowly
A track mark has been added (when controlling by the recorder only)	goes off momentarily



If you want to check the playing position or track name while playing, see page 29.

## Changing the sound setting

You can select your desired sound when playing.

**This function is effective when using the supplied headphones to listen to stereo recordings.**

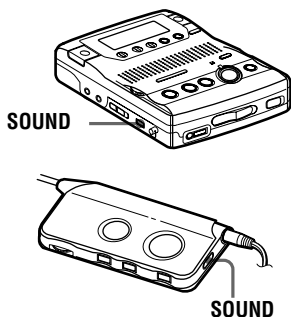

**1** Press SOUND repeatedly.

Each time you press the button, **A** changes as follows.

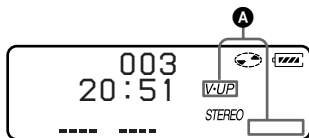

<b>A</b>	<b>Sound setting</b>
— (none)	Factory setting
SOUND 1	Strong bass (Digital Mega Bass 1)
SOUND 2	Stronger bass (Digital Mega Bass 2)
V-UP <sup>1)</sup>	Enhancing voice clarity (Voice Up function)

<sup>1)</sup> During stereo playback, the Voice Up function emphasizes the left-right orientation of individual voices, making them easier to distinguish and hear. You cannot use the Voice Up function when monaural recording.

## To cancel the sound setting

Press SOUND repeatedly until nothing appears in the display.

### Notes

- The use of the Voice Up function is not recommended when playing a music disc.
- You cannot set the Voice Up function on monaural recording.
- If sound distortion occurs when you turn the volume up while "SOUND 1" or "SOUND 2", turn the volume down again or change the play mode.
- The setting of "SOUND 1" or "SOUND 2" does not affect the sound being recorded.

## Finding a point quickly (Easy Search)

Use the Easy Search function to find a particular point quickly.

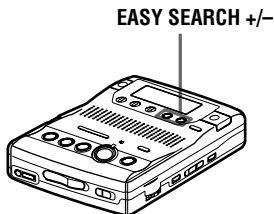

- 1 Press EASY SEARCH + or – while the recorder is playing or stopped. Each press of the + button moves the playback point ahead by about one minute. Each press of the – button moves the playback point back about one minute.

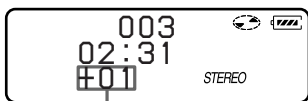

When the + button was pressed once.  
(Playback position moves one minute ahead.)

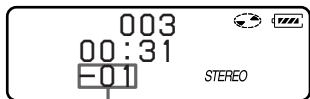

When the – button was pressed once.  
(Playback position moves one minute behind.)



- The + and – buttons can be pressed up to 20 times each.

- If you reach the beginning of the disc while using the Easy Search function, the recorder will start playing automatically. If you reach the end of the disc while using the Easy Search function, "END" will appear in the display. If this happens, press the ■STOP button to stop the recorder.

## Changing the playback speed (Speed Control)

The playback speed can be adjusted in 7 steps (80%, 85%, ...100%, 105%, 110%).

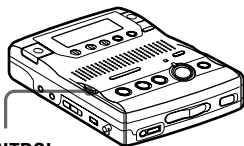

### SPEED CONTROL

- 1 Turn the SPEED CONTROL dial while the recorder is playing. Each turn changes the playback speed. Select your desired speed while listening. "S" appears in the display when playback speed is changed.

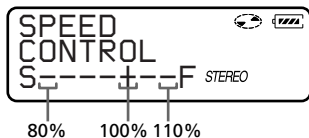

### Fast Playback indication

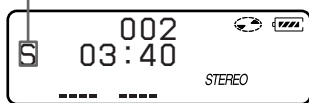

## To switch to normal playback

Press the SPEED CONTROL dial.  
To change the playback speed again, turn the dial.



You can pause or find track marks pressing the **II PAUSE**, **II<< REVIEW/AMS** or **>>III CUE/AMS** button during Fast Playback.

## Playing tracks repeatedly

You can play tracks repeatedly in two ways — all repeat and single repeat.

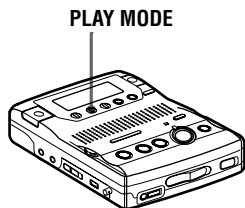

- 1 Press **PLAY MODE** while the recorder is playing.

Each time you press the button, the play mode indication changes as follows.

### Play mode indication

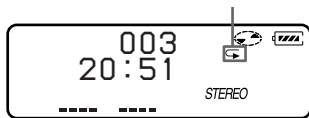

Indication	Play mode
—	All the tracks are played once.
↪	All the tracks are played repeatedly.
↪ 1	A single track is played repeatedly.



You can specify the playback mode for a selected group when the group mode is on. To activate the group mode, see “Selecting and playing groups (Group skip mode)” (page 31).

## Checking the remaining time or the playing position

You can check the track name, disc name, etc. during playback.

Items related to the group function appear only when the recorder is playing a track with group settings.

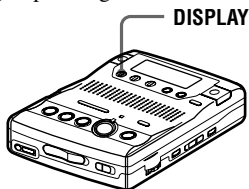

- 1 Press **DISPLAY** while the recorder is playing.

Each time you press the button, the display changes as follows.



A	B	C
Track number	Elapsed time	— (none)
Track name	Remaining time of the current track	1 Remain
Group name	Remaining time after the current location in the group	GP Remain
Disc name	Remaining time after the current location	AllRemain
Recorded date	Recorded time	RecDate <sup>1)</sup>

<sup>1)</sup>The recording mode (page 16) of the track appears momentarily after “RecDate” disappears from the display.

## Note

Items may appear differently or may not be selectable, depending on the group mode's on/off status, the recorder's operating status, or the recorder settings.



If you want to check the remaining time or the recording position while recording or in stop mode, see page 26.

## Using the Group Function (Group mode)

The recorder can operate various playback with a disc which has group setting. For more information on the group mode, see "Recording tracks using the Group Function (Group mode recording)" (page 22).

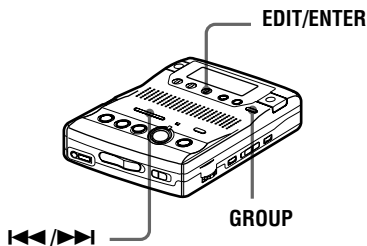

## Listening to tracks using the group mode (group mode playback)

**Playback when the group mode is off:**  
Playback starts with the first track in the disc, and stops with the last track in the disc.

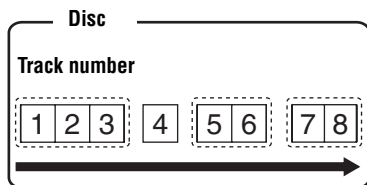

**Playback when the group mode is on:**  
Playback of the selected group starts with the first track in the group, and stops with the last track in the group.

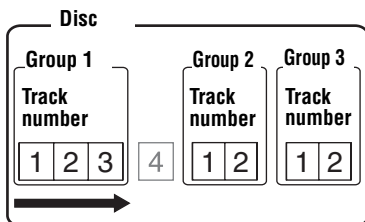

- 1 Insert a disc which has group settings into the recorder and play the disc.
- 2 Press GROUP for 2 seconds or more. " " and "GROUP ON" light in the display up and the group mode turns on. Playback stops at the end of the last track in the selected group. For details on selecting another group, see "Selecting and playing groups (Group skip mode)" (page 31).



You can also play the tracks repeatedly in the selected group. After the procedures here, follow the steps of "Playing tracks repeatedly" (page 29).

## To turn off the Group function

Press GROUP for 2 seconds or more again.

## Note

In group mode, the recorder treats all tracks without group settings as belonging to the last group on the disc. The last group is indicated in the display window on the recorder as "Group -". Within a group, the tracks appear in their order on the disc, not their order within the group.

## Selecting and playing groups (Group skip mode)

When playing a disc with group settings, the group skip mode allows you to jump from the currently playing group to any other group on the MD. The group skip mode can be used at any time during playback, regardless of whether the player is in group mode on or not.

**When the group mode is off:**

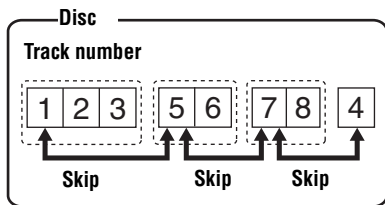

**When the group mode is on:**

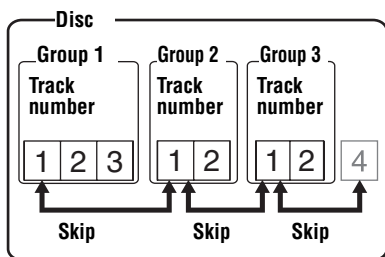

**1** Insert a disc which has group settings into the recorder and play the disc, and then press **GROUP** slightly.

“” flashes in the display and the group skip mode turns on.

**2** Within 5 seconds, press **◀◀REVIEW/AMS/▶▶CUE/AMS** until your desired group appears, and then press **EDIT/ENTER**.

The recorder starts playing from the first track in the group.



The group skip mode operates regardless of whether the group mode is on or off.

### Notes

- If no operation is performed within 5 seconds after step 1, the group skip mode will be canceled and you will not be able to perform step 2 thereafter. To continue with step 1 at this point, repeat from the beginning of the procedure.
- The group skip mode cannot be used with a disc that has no group settings.

## Editing recorded tracks

You can edit your recordings by adding/erasing track marks or labeling tracks and MDs. Premastered MDs cannot be edited.

### Notes on editing

- You cannot edit tracks on an MD that is record-protected. Before editing tracks, close the tab on the side of the MD (page 54).
- If you perform an editing operation while playing, be sure not to turn the power off until "TOC Edit" disappears in the display.
- Do not move or jog the recorder while "TOC Edit"\* is flashing in the display.
- The lid will not open until "TOC Edit" disappears in the display after editing.
- When the group mode is on, editing can be performed only for the tracks registered into the selected group.

\* TOC = Table of Contents

## Adding a track mark

You can add two kinds of track marks: regular track marks and special track marks. A total of 254 track marks can be added on one disc.

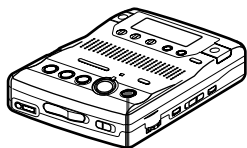

TRACK MARK

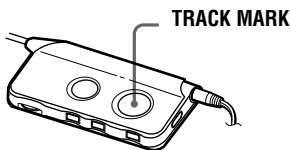

TRACK MARK

## Track marking to divide a recording

You can add track marks so that the part after the new track mark is counted as a new track.

The track numbers will increase as follows.

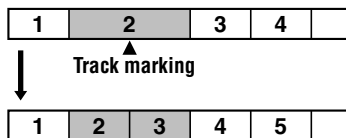

Track numbers increase

- 1 While recording, playing or pausing an MD, press TRACK MARK at the point you want to mark.

"MARK ON" appears in the display, and a track mark is added. The track number will increase by one.

## Track marking important points

While recording, not only can you add regular track marks, you can also add special track marks ("TT"), to mark the position of important points.

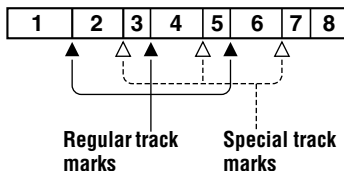

- 1 Press TRACK MARK on the remote for 2 seconds or more at the desired point while recording.

A special track mark is added and the track number will increase by one. "MARK ON!" appears in the display and "TT" is automatically added at the beginning of a track name.



## Note

Make sure to press the TRACK MARK button for 2 seconds or more, if not, a regular track mark will be added.

## To locate special track marks during playback

While pressing down VOR, momentarily press ◀◀ REVIEW/AMS or ▶▶ CUE/AMS.

The track number appears after the special track mark indication (“TT”).

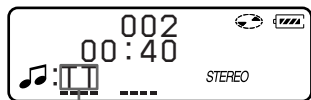

Special track mark indication

Press ◀◀ REVIEW/AMS repeatedly to go to previous special track marks. Press ▶▶ CUE/AMS repeatedly to go to succeeding special track marks.

## To change a regular track mark to a special track mark

After the completion of recording, add “TT” at the beginning of the name of the track you want to change.

## To change a special track mark to a regular track mark

After the completion of recording, erase “TT” at the beginning of the track name or change the name of the track.

## Erasing a track mark

When you erase a regular track mark or a special track mark, the track numbers will change as follows.

### Example

When combining track 2 and track 3

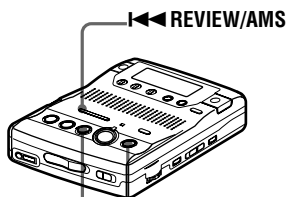
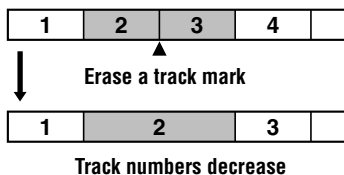

- 1 While playing the track with the track mark you want to erase, press || PAUSE to pause.  
To erase the third track mark, play the third track and press || PAUSE.
- 2 Find the track mark by pressing ◀◀ REVIEW/AMS slightly.  
Find the beginning of the third track. “00:00” appears in the display. “MARK” appears in the display for 2 seconds.
- 3 Press TRACK MARK to erase the mark.  
“MARK OFF” appears in the display. The track mark is erased and the two tracks are combined.



When you erase a track mark, the date, time, and name assigned to the mark are also erased.

### Notes

- When you erase a track mark between the two consecutive tracks that are registered to different groups, the second track is re-registered into the group containing the first track. In addition, if you combine a track that is registered to a group with a track that is not (consecutive tracks), the second track takes the same registration setting as the first track. For example, if the first track is registered to a group, the second track will be registered to the same group as the first track.
- You cannot erase track marks according to the system limitations. For details, see “System limitations” (page 49).

## Labeling recordings

You can name tracks during playback, discs during stop, and both during recording. Each name can be as long as 200 letters.

Each disc can hold up to 1700 alphanumeric letters during playback or stop.

You can enter about 500 alphanumeric characters and symbols during the recording of each track.

### Available characters

- Capital and small letters of the English alphabet
- Numbers 0 to 9
- ! " # \$ % & ( ) \* . ; < = > ?  
@ \_ ` + - ' , / : \_ (space)

### Notes

- “NAME FULL” appears when you try to enter more than 1,700 characters on a disc. Enter a shorter name for the track, group, or disc, or delete “LP:” from the track name recorded in MDLP mode.

- When labeling a disc which has been recorded using the group function, be sure to turn the group function on to avoid misoverwrite the group information.
- If you enter the symbol “/” between the characters in disc names such as “abc//def”, you may be unable to use the group function.

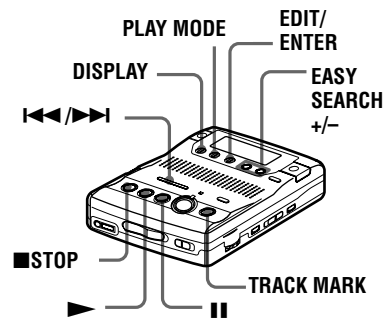



### Labeling a disc during stop

To label a disc that contains group settings, you must turn the group mode on before doing the labeling procedure (page 23).

- 1 Insert a disc.  
When a disc is already inserted, make sure the recorder is stopped.
- 2 Press EDIT/ENTER.  
“ : Name” flashes in the display.
- 3 Press EDIT/ENTER again.  
The disc is ready to be labeled.
- 4 Press or repeatedly to select a letter and press to enter.  
The selected letter stops flashing and the cursor moves to the next input position.

Press/Turn	Functions
	To switch between capital letters, small letters, and marks / numbers.

Press/Turn	Functions
 	To change the letter to the one before / next one.
SPEED CONTROL	To move the cursor to the right (Press slightly) To enter the phrase (Press 1.5 seconds or more) To select a letter (Turn)
EASY SEARCH +/-	To move the cursor to the left or right.
DISPLAY	To insert a blank space to type in a new letter.
PLAY MODE	To delete a letter and move back all following letters to the left.
■STOP	Cancel labeling.

**5** Repeat step 4 and enter all characters of the label name.



**6** Press EDIT/ENTER.  
The track or disc is labeled.

### Labeling a track during playback

**1** To label a track, insert a disc and play the track you want to label.  
To label a group, insert a disc, turn the group mode on, and play the group you want to label (page 30).

**2** Press EDIT/ENTER.  
The recorder plays the selected track repeatedly.

**3** To label a track, press EDIT/ENTER while “ : Name” is flashing.

To label a group, press  or  repeatedly until “ : Name” flashes in the display, and then press EDIT/ENTER.





The track or group is ready to be labeled.



**4** Follow steps 4 to 6 of “Labeling a disc during stop”.

### Labeling a track or a disc during recording

To label a group, you must first turn the group mode on before the start of recording (page 23).

**1** While recording, press EDIT/ENTER.  
“ : Name” flashes in the display.

**2** To label a track, press EDIT/ENTER while “ : Name” is flashing.  
To label a group, press  or  repeatedly until “ : Name” flashes in the display, then press EDIT/ENTER.

To label a disc, press  or  repeatedly until “ : Name” flashes in the display, then press EDIT/ENTER.

The track, group, or disc is ready to be labeled.

**3** Follow steps 4 to 6 of “Labeling a disc during stop”.

### To cancel labeling

Press ■STOP.

### To relabel recordings

Follow the steps corresponding to the labeling method until the track, group, or disc is ready to be labeled. Enter a new character over the one you want to change, then press the EDIT/ENTER button.



You can also use the SPEED CONTROL dial to select and then enter the menu. Turn the dial (instead of **◀◀/▶▶**) to show the menu items one by one and press the dial (instead of EDIT/ENTER) to enter the selected menu.

### Notes

- “LP:” has been added at the beginning of the track name of the track recorded in MDLP mode.
- When the recording is stopped while labeling a track or a disc during recording, or when the playback moves on to the next track while labeling a track, the input at that point is entered automatically.
- When recording through the built-in microphones, the sound of the recorder operations, such as the pressing of buttons, will also be recorded. To avoid this, it is recommended to label a disc or a track after completing the recording.
- You cannot relabel parametrized MDs or label MDs that have not been recorded.
- The recorder is able to display, but cannot label using Japanese “Katakana” characters.
- The recorder cannot rewrite a disc or track name of more than 200 letters that was created by another device.

## Registering tracks or groups as a new group (Group setting)

Do the following procedure to register tracks (or groups). A series of tracks (or groups) can be registered by selecting the starting and ending tracks (or groups). The tracks (or groups) must, however, be sequential. If the desired tracks (or groups) are not consecutive, you must move them to make them consecutive before you can register them (“Moving recorded tracks”, page 38). This function can be used at any time, whether group mode is on or off.

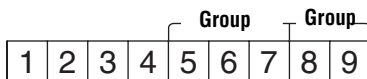

Making a new group with tracks 1 to 3.

Making a new group with 2 groups.

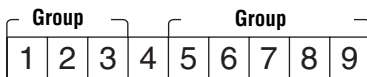

- Registration of non-consecutive tracks is not possible (for example, the 1, 3, 2, 4, 3, 5, 6, 6, 8 and then 9).
- Tracks always appear according to their order on the disc, not their order within the group (even when group mode is on).

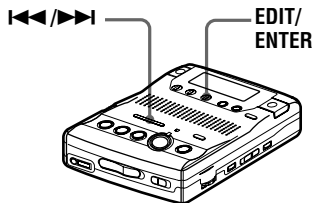

- 1 While the recorder is stopped, press EDIT/ENTER.

- 2** Press **◀◀** or **▶▶** repeatedly until “**Ⓛ** : Set” flashes in the display, and then press **EDIT/ENTER**.  
“001” flashes in the display.

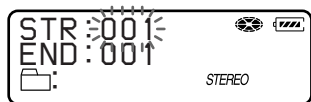

- 3** Press **◀◀** or **▶▶** repeatedly until the number or name of the desired first track flashes in the display, and then press **EDIT/ENTER**.  
This selects the first track of the new group.  
Even when the group mode is on, track numbers appear according to their order on the disc, not their order within the group.

- 4** Press **◀◀** or **▶▶** repeatedly until the number or name of the desired last track flashes in the display, and then press **EDIT/ENTER**.  
This selects the last track of the new group.

- 5** Follow steps 4 to 6 of “Labeling recordings” (page 34) to label a group.



You can also use the **SPEED CONTROL** dial to select and then enter the menu. Turn the dial (instead of **◀◀/▶▶**) to show the menu items one by one and press the dial (instead of **EDIT/ENTER**) to enter the selected menu.

### Notes

- In step 3, the first track must either be the first track of an existing group or a track that does not belong to a group.
- When selecting the last track in step 4, make sure the track comes after the one selected in step 3. The last track must either be the last track of an existing group or a track that does not belong to a group.

## To release a group setting

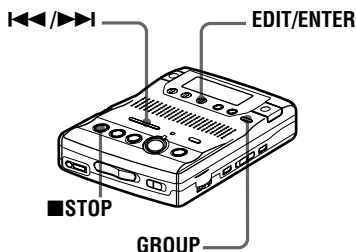

- 1** Press **GROUP** for 2 seconds or more. “**Ⓛ**” lights up in the display and the group mode turns on.
- 2** Follow steps 1 and 2 of “Selecting and playing groups (Group skip mode)” (page 31) and check the contents of the group you want to release. Then press **■STOP**.
- 3** Press **EDIT/ENTER**.
- 4** Press **◀◀** or **▶▶** repeatedly until “**Ⓛ** : Release” flashes in the display, and press **EDIT/ENTER**.  
“Release?” appears and “PushENTER” flashes in the display.
- 5** Press **EDIT/ENTER**.



The group setting of the selected group is released.  
You can also use the **SPEED CONTROL** dial to select and then enter the menu. Turn the dial (instead of **◀◀/▶▶**) to show the menu items one by one and press the dial (instead of **EDIT/ENTER**) to enter the selected menu.

---

## Moving recorded tracks

You can change the order of the recorded tracks.

### Example

Move track C from the third to the second track.

#### Before moving

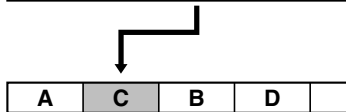
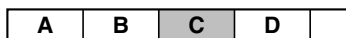

#### After moving

◀◀/▶▶

EDIT/ENTER

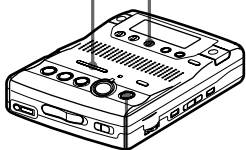

TRACK MARK

- 1 While playing the track you want to move, press EDIT/ENTER.  
The recorder plays the selected track repeatedly.
- 2 Press ◀◀ or ▶▶ repeatedly until “🎵: Move” flashes in the display.
- 3 Press EDIT/ENTER again.  
The selected track number or name of the group that the selected track belongs to (when the group mode is turned on) flashes in the display.
- 4 Press ◀◀ or ▶▶ repeatedly to select the destination track number.  
For the example above, “MV 003 → 002” appears in the display.

- 5 Press EDIT/ENTER again.  
The track moves to the selected destination track.

### To cancel moving

Press ■STOP.



You can also use the SPEED CONTROL dial to select and then enter the menu. Turn the dial (instead of ◀◀/▶▶) to show the menu items one by one and press the dial (instead of EDIT/ENTER) to enter the selected menu.

---

## Moving a track to a different group

◀◀/▶▶

EDIT/ENTER

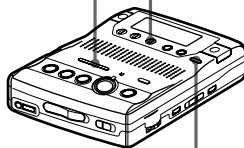

GROUP

- 1 Press GROUP for 2 seconds or more.  
“📁” lights up in the display the group mode turns on.
- 2 While playing the track you want to move, press EDIT/ENTER.  
The recorder plays the selected track repeatedly.
- 3 Press ◀◀ or ▶▶ repeatedly until “🎵: Move” flashes in the display, and then press EDIT/ENTER.
- 4 Press ◀◀ or ▶▶ repeatedly until the destination group flashes in the display, and then press EDIT/ENTER.

- 5** Press **◀◀** or **▶▶** repeatedly until the number of the destination track within the group flashes in the display, and then press **EDIT/ENTER**.



You can also use the **SPEED CONTROL** dial to select and then enter the menu. Turn the dial (instead of **◀◀/▶▶**) to show the menu items one by one and press the dial (instead of **EDIT/ENTER**) to enter the selected menu.

---

## Changing the order of a group on a disc (Group move)

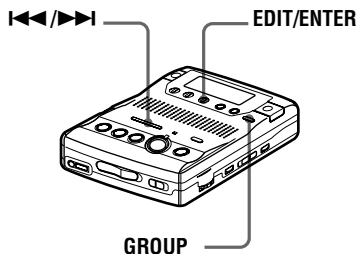

- 1** Press **GROUP** for 2 seconds or more. “” lights up in the display and the group mode turns on.
- 2** While playing a track within a group whose order you want to change, press **EDIT/ENTER**.
- 3** Press **◀◀** or **▶▶** repeatedly until “ : Move” flashes in the display, and then press **EDIT/ENTER**.  
You can now move the selected group.
- 4** Press **◀◀** or **▶▶** repeatedly to select the destination point on the disc, and then press **EDIT/ENTER**.



You can also use the **SPEED CONTROL** dial to select and then enter the menu. Turn the dial (instead of **◀◀/▶▶**) to show the menu items one by one and press the dial (instead of **EDIT/ENTER**) to enter the selected menu.

---

## Erasing tracks

---

### To erase a track

Note that once a recording has been erased, you cannot retrieve it. Be sure to verify the contents of the track you want to erase.

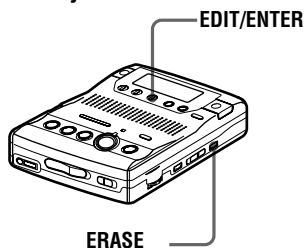

- 1** While playing the track you want to erase, press **ERASE**.  
“Erase OK?” and “PushENTER” appear alternately in the display and the recorder plays the selected track repeatedly.
- 2** Press **EDIT/ENTER**.  
The track is erased and the next track starts to play. All the tracks after the one erased are automatically renumbered.

### To cancel erasing

Press **■STOP**.

## To erase a small section of a track

Pause playback at the point where you want to start erasing. Then do steps 1 and 2.

## To erase a part of a track

Add track marks at the beginning and the end of the part you want to erase, then erase the part.

---

## To erase the whole disc

**Note that once a recording has been erased, you cannot retrieve it. Be sure to verify the contents of the disc you want to erase.**

- 1 Play the disc you want to erase, verify its contents, and then press ■STOP.
- 2 While the recorder is stopped, press ERASE.  
“All Erase?” and “PushENTER” appear alternately in the display.
- 3 Press ◀◀ or ▶▶ repeatedly until “Ⓞ : Erase” flashes in the display, and then press EDIT/ENTER.  
Track name and “All Erase?” light up and “PushENTER” flashes in the display.
- 4 Press EDIT/ENTER.  
“TOC Edit” flashes in the display, and all the tracks will be erased. When erasing is complete, “BLANKDISC” appears in the display.

## To cancel erasing,

Press ■STOP.

---

## To erase a group

**Note that once a recording has been erased, you cannot retrieve it. Be sure to check the contents of the group before you erase it.**

- 1 Press GROUP for 2 seconds or more.  
“☑” lights up in the display and the group mode turns on.
- 2 Follow steps 1 and 2 of the procedure described in “Selecting and playing groups (Group skip mode)” (page 31) to check the contents of the group you want to erase. Then press ■STOP.
- 3 While the recorder is stopped, press EDIT/ENTER, press ◀◀ or ▶▶ repeatedly until “EDIT” flashes in the display, and then press EDIT/ENTER again.
- 4 Press ◀◀ or ▶▶ repeatedly until “☑ : Erase” flashes in the display, and then press EDIT/ENTER.  
The group name and “GP Erase?” appear and “PushENTER” flashes in the display. To cancel erasing, press CANCEL.
- 5 Press EDIT/ENTER again.  
The group is erased.



You can also use the SPEED CONTROL dial to select and then enter the menu. Turn the dial (instead of ◀◀/▶▶) to show the menu items one by one and press the dial (instead of EDIT/ENTER) to enter the selected menu.



### Adjusting the contrast of the display window (Contrast adjustment)

You can adjust the contrast of the display window on the recorder.

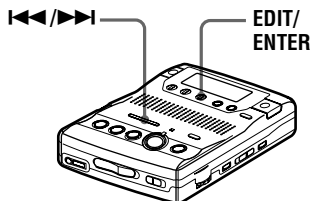

- 1 While the recorder is stopped, press EDIT/ENTER.
- 2 Press **◀◀** or **▶▶** repeatedly until “CONTRAST” flashes in the display, and then press EDIT/ENTER.
- 3 Press **◀◀** or **▶▶** repeatedly to adjust the contrast, and then press EDIT/ENTER.



You can also use the SPEED CONTROL dial to select and then enter the menu. Turn the dial (instead of **◀◀/▶▶**) to show the menu items one by one and press the dial (instead of EDIT/ENTER) to enter the selected menu.

### Locking the controls (HOLD)

To prevent the buttons from being accidentally operated when you carry the recorder, use this function.

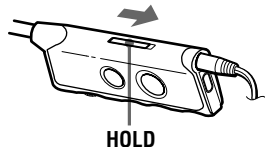
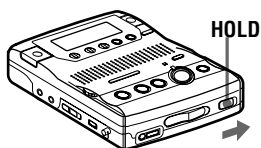

- 1 Slide HOLD to the direction of the .



On the recorder, slide HOLD to lock the controls of the recorder. On the remote control, slide HOLD to lock the controls of the remote control. Slide HOLD in the opposite direction of the arrow to unlock the controls.

## Power sources

You can power the recorder not only with alkaline dry battery (not supplied) but also with house current. You cannot, however, use manganese dry battery.

### When to replace the batteries

You can check the battery condition with the battery indication which is displayed while using the player. The battery indicator changes as the table below due to the battery condition.  
The battery level indicator is approximate.

Battery indicator	Condition
	Battery power decreasing.
 (flashing)	Weak battery.
 (flashing)	The battery has gone out. "LOW BATT" flashes in the display on the remote control, and the power goes off.

### Battery life<sup>1)</sup>

#### When recording<sup>2)3)</sup>

(Unit: approx.hours)(JEITA<sup>4)</sup>)

Recording mode	Approx. hours
Stereo	9
LP2 Stereo	12.5
LP4 Stereo	15
MONO	12

- <sup>1)</sup> The battery life may be shorter due to operating conditions and the temperature of the location.
- <sup>2)</sup> When using a Sony LR6 (SG) "STAMINA" alkaline dry battery (produced in Japan). Recording time may differ according to the alkaline batteries.
- <sup>3)</sup> When recorded with the built-in microphones.

- <sup>4)</sup> Measured in accordance with the JEITA (Japan Electronics and Information Technology Industries Association) standard.

#### When playing<sup>1)</sup>

(Unit: approx.hours)(JEITA<sup>2)</sup>)

Recording mode	Speaker <sup>3)</sup>	Headphones <sup>4)</sup>
Stereo	25.5	34.5
LP2 Stereo	27	39.5
LP4 Stereo	30	43
MONO	30	43

- <sup>1)</sup> When using a Sony LR6 (SG) "STAMINA" alkaline dry battery (produced in Japan).
- <sup>2)</sup> Measured in accordance with the JEITA (Japan Electronics and Information Technology Industries Association) standard.
- <sup>3)</sup> When played using the built-in speaker.
- <sup>4)</sup> When played using headphones.

#### Notes

- Stop the recorder before replacing batteries.
- An optional AC power adaptor is recommended for long recording.

## Using house current

- 1 Connect the AC power adaptor AC-E30HG (not supplied) to DC IN 3V.
- 2 Connect the AC power adaptor (not supplied) to the wall outlet.

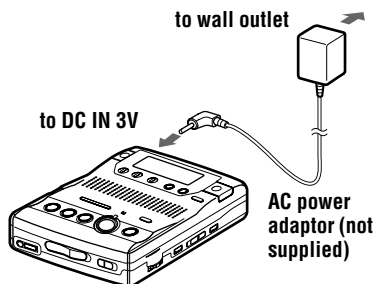

### Notes

- For use in your house: Use the AC power adaptor AC-E30HG (not supplied). Do not use any other AC power adaptor since it may cause the recorder to malfunction.

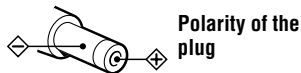

- There are regional differences in AC-E30HG specifications. For this reason, you should verify that the power requirements and plug configuration are appropriate for your area before you purchase the recorder.
- Make sure to connect the AC power adaptor to a wall outlet that is within easy reach, and disconnect it quickly if an unusual condition arises.

### Precautions

#### On safety

Do not put any foreign objects in the DC IN 3V jack.

#### On power sources

- Use LR6 (size AA) batteries, house current, or car battery.
- The recorder is not disconnected from the AC power source (mains) as long as it is connected to the wall outlet, even if the recorder itself has been turned off.
- If you are not going to use this recorder for a long time, be sure to disconnect the power supply (an optional AC power adaptor, dry batteries, or car battery cord). To remove the AC power adaptor (not supplied) from the wall outlet, grasp the adaptor plug itself; never pull the cord.

#### On heat build-up

Heat may build up in the recorder if it is used for an extended period of time. In this case, leave the recorder turned off until it cools down.

#### On installation

- Never use the recorder where it will be subjected to extremes of light, temperature, moisture or vibration.
- Never wrap the recorder in anything when it is being used with the AC power adaptor (not supplied). Heat build-up in the recorder may cause malfunction or damage.
- Never carry the recorder together with a hard object within the supplied carrying pouch. Friction with the object may cause flaking or scratching on the recorder's painted surface.

#### On the headphones

##### Road safety

Do not use the headphones while driving, cycling, or operating any motorized vehicle. It may create a traffic hazard and is illegal in many areas. It can also be potentially dangerous to play your recorder at high volume while walking, especially at pedestrian crossings. You should exercise extreme caution or discontinue use in potentially hazardous situations.

##### Preventing hearing damage

Avoid using the headphones at high volume. Hearing experts advise against continuous, loud and extended play. If you experience a ringing in your ears, reduce the volume or discontinue use.

##### Caring for others

Keep the volume at a moderate level. This will allow you to hear outside sounds and to be considerate of the people around you.

#### On the MiniDisc cartridge

- When carrying or storing the MiniDisc, keep it in its case.
- Do not break open the shutter.
- Do not place the cartridge where it will be subject to light, extreme temperatures, moisture or dust.
- Attach the supplied MD label only in the space designated for it on the disc. Do not stick it on any other disc surface.

#### On cleaning

- Clean the recorder casing with a soft cloth slightly moistened with water or a mild detergent solution. Do not use any type of abrasive pad, scouring powder or solvent such as alcohol or benzene as it may mar the finish of the casing.
- Wipe the disc cartridge with a dry cloth to remove dirt.
- Dust on the lens may prevent the unit from operating properly. Be sure to close the disc compartment lid after inserting or ejecting an MD.

## Notes on batteries

Incorrect battery usage may lead to leakage of battery fluid or bursting batteries. To prevent such accidents, observe the following precautions:

- Insert the + and – poles of the batteries correctly.
- Do not try to recharge dry batteries.
- When the recorder is not to be used for a long time, be sure to remove the batteries.
- If a battery leak should develop, carefully and thoroughly wipe away battery fluid from the battery compartment before inserting new ones.

## Note on mechanical noise

The recorder gives off mechanical noise while operating, which is caused by the power-saving system of the recorder and it is not a problem.

## Note on maintenance

Clean the terminals periodically with a cotton swab or a soft cloth as illustrated.

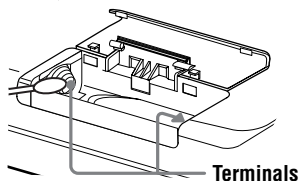

If you have any questions or problems concerning your recorder, please consult your nearest Sony dealer. (If a trouble occurred when the disc was in the recorder, we recommend that the disc be left in the recorder when you consult your Sony dealer so that the cause of trouble may be better understood.)

## On the battery compartment lid

The battery compartment lid is designed to detach from the recorder when it is handled with great force. Do the following steps to reattach the lid.

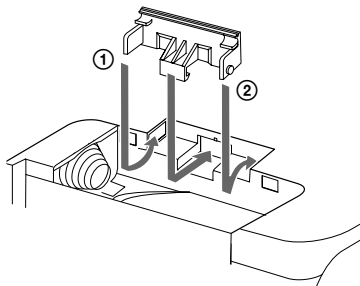

- 1 Insert the projections on the PUSH OPEN tab firmly into the slots on the recorder one at a time.

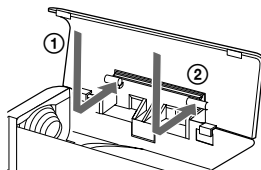
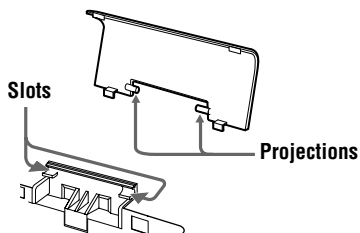

- 2 Insert the projections on the lid firmly into the slots on the PUSH OPEN tab one at a time.

## Troubleshooting

Should any problem persist after you have made these checks, consult your nearest Sony dealer.

Symptom	Cause/Solution
The recorder does not work or works poorly.	<ul style="list-style-type: none"><li>• Audio sources may not be securely connected.<ul style="list-style-type: none"><li>➔ Disconnect the audio sources once and connect them again (pages 20, 21).</li></ul></li><li>• The HOLD function is turned on (“HOLD” appears in the display when you press an operation button on the recorder).<ul style="list-style-type: none"><li>➔ Disable HOLD by sliding the HOLD switch in the opposite direction of the arrow (page 41).</li></ul></li><li>• Moisture has condensed inside the recorder.<ul style="list-style-type: none"><li>➔ Take the MD out and leave the recorder with the lid opened in a warm place for several hours until the moisture evaporates.</li></ul></li><li>• The dry battery is weak (☐ or “LOW BATT” flashes).<ul style="list-style-type: none"><li>➔ Replace the dry battery (pages 9, 42).</li></ul></li><li>• The dry battery have been inserted incorrectly.<ul style="list-style-type: none"><li>➔ Insert the battery correctly (page 9).</li></ul></li><li>• You pressed a button while the disc indication was rotating quickly.<ul style="list-style-type: none"><li>➔ Wait until the indication becomes normal.</li></ul></li><li>• When recording digitally from a portable CD player, you did not use AC power or did not disable the anti-skip function such as ESP (page 20).<ul style="list-style-type: none"><li>➔ Use the portable CD player with AC power or disable the anti-skip function such as ESP.</li></ul></li><li>• The analog recording was made using a connecting cord with an attenuator.<ul style="list-style-type: none"><li>➔ Use a connecting cord without an attenuator (page 21).</li></ul></li><li>• The AC power adaptor (not supplied) was unplugged during recording or a power outage occurred.</li><li>• While operating, the recorder received a mechanical shock, too much static, abnormal power voltage caused by lightning, etc.<ul style="list-style-type: none"><li>➔ Restart the operation as follows.<ol style="list-style-type: none"><li>1 Take out the batteries or disconnect all the power sources.</li><li>2 Leave the recorder for about 30 seconds.</li><li>3 Insert the batteries or connect the power source.</li></ol></li></ul></li><li>• The disc is damaged or does not contain proper recording or editing data.<ul style="list-style-type: none"><li>➔ Reinsert the disc. If this fails, rerecord.</li></ul></li><li>• The lid is not firmly closed.<ul style="list-style-type: none"><li>➔ Open the lid and close it again, pressing hard so that it closes firmly.</li></ul></li><li>• A disc with no track is inserted (“BLANKDISC” appears when playing or editing).<ul style="list-style-type: none"><li>➔ Replace to another disc.</li></ul></li><li>• The record protect tab is opened.<ul style="list-style-type: none"><li>➔ Slide the record protect tab closed.</li></ul></li></ul>

Symptom	Cause/Solution
The recorder does not record or edit.	<ul style="list-style-type: none"> <li>The premastered MD is inserted. <ul style="list-style-type: none"> <li>➔ Replace to the recordable MD.</li> </ul> </li> <li>The power source was disrupted during recording or editing. <ul style="list-style-type: none"> <li>➔ Rerecord or reedit again.</li> </ul> </li> </ul>
The ●REC button does not come up. The lid does not open.	<ul style="list-style-type: none"> <li>The batteries have been exhausted or the power sources have been disconnected during recording or editing. <ul style="list-style-type: none"> <li>➔ Replace the exhausted batteries with new ones or connect the power source again.</li> </ul> </li> </ul>
No sound comes through the headphones.	<ul style="list-style-type: none"> <li>The headphones plug is not firmly connected. <ul style="list-style-type: none"> <li>➔ Plug in the plug of the headphones firmly to the remote control. Plug in the plug of the remote control firmly to <math>\Omega</math>.</li> </ul> </li> <li>Volume is too low. <ul style="list-style-type: none"> <li>➔ Adjust the volume by turning VOL.</li> </ul> </li> <li>Dirty plugs. <ul style="list-style-type: none"> <li>➔ Clean the plug on the end of the headphones cord and the plug on the end of the remote control cord.</li> </ul> </li> </ul>
An MD is not played from the first track.	<ul style="list-style-type: none"> <li>Disc playing stopped before it came to the last track. <ul style="list-style-type: none"> <li>➔ Press ◀◀◀ REVIEW/AMS repeatedly or open and close the lid once to go back to the beginning of the disc, and restart playing after checking the track number in the display.</li> </ul> </li> </ul>
The recorder does not play normally.	<ul style="list-style-type: none"> <li>Repeat play is selected. <ul style="list-style-type: none"> <li>➔ Press PLAY MODE repeatedly until the ⇄ indication disappears from the display.</li> </ul> </li> </ul>
Playback sound skips.	<ul style="list-style-type: none"> <li>The recorder is placed where it receives continuous vibration. <ul style="list-style-type: none"> <li>➔ Put the recorder on a stable place.</li> </ul> </li> <li>A very short track may cause sound to skip. <ul style="list-style-type: none"> <li>➔ Try not to create tracks under one second long.</li> </ul> </li> </ul>
Sound has a lot of static.	<ul style="list-style-type: none"> <li>Strong magnetism from a television or such device is interfering with operation. <ul style="list-style-type: none"> <li>➔ Move the recorder away from the source of strong magnetism.</li> </ul> </li> </ul>
Cannot find the track marks.	<ul style="list-style-type: none"> <li>You pressed ■■PAUSE after pressing ◀◀◀ REVIEW/AMS or ▶▶▶ CUE/AMS. <ul style="list-style-type: none"> <li>➔ Press ■■PAUSE before pressing ◀◀◀ REVIEW/AMS or ▶▶▶ CUE/AMS.</li> </ul> </li> </ul>
The clock loses time or the display flashes. The recording date was not stamped onto the disc.	<ul style="list-style-type: none"> <li>The built-in battery for the clock is weak. Note that the clock may gain or lose up to about 2 minutes per month under normal condition. <ul style="list-style-type: none"> <li>➔ Insert new dry batteries and leave them for about more than two hours to charge the built-in battery. After charging, set the clock again (page 25).</li> </ul> </li> <li>The clock is not set. <ul style="list-style-type: none"> <li>➔ Set the clock (page 25).</li> </ul> </li> </ul>

Symptom	Cause/Solution
The disc cannot edit on other component.	<ul style="list-style-type: none"> <li>• The component does not support LP2 stereo or LP4 stereo.  ➡ Edit on other component that support LP2 stereo or LP4 stereo.</li> </ul>
Momentary noise is heard.	<ul style="list-style-type: none"> <li>• Due to the special digital audio compression technology used in LP4 stereo mode, momentary noise may occur on very rare occasions with certain sound sources.  ➡ Record in normal stereo or LP2 stereo mode.</li> </ul>
The group function (group mode/group skip mode) does not operate.	<ul style="list-style-type: none"> <li>• While using a disc that has no group information, an attempt was made to turn the group mode on (“No Group” appears).  ➡ Use a disc with a group information.</li> </ul>
The display window is not normal.	<ul style="list-style-type: none"> <li>• The recorder was disconnected from the power source.  ➡ Let the recorder sit for a while, or disconnect the power source, reconnect it, and then press any of the operating buttons.</li> </ul>
The recorder skips tracks when you press <b>⏮</b> / <b>⏭</b> .	<ul style="list-style-type: none"> <li>• The group skip mode is on.  ➡ The group skip mode automatically turns off if no operation is made for 5 seconds.</li> </ul>



## System limitations

The recording system in your MiniDisc recorder is radically different from those used in cassette and DAT decks and is characterized by the limitations described below. Note, however, that these limitations are due to the inherent nature of the MD recording system itself and not to mechanical causes.

Symptom	Cause
“TR FULL” appears even before the disc has reached the maximum recording time (60, 74, or 80 minutes).	When 254 tracks have been recorded on the disc, “TR FULL” appears regardless of the total recorded time. More than 254 tracks cannot be recorded on the disc. To continue recording, erase unnecessary tracks.
“TR FULL” appears even before the disc has reached the maximum track number or recording time.	Repeated recording and erasing may cause fragmentation and scattering of data. Although those scattered data can be read, each fragment is counted as a track. In this case, the number of tracks may reach 254 and further recording is not possible. To continue recording, erase unnecessary tracks.
Track marks cannot be erased. The remaining recording time does not increase even after erasing numerous short tracks.	When the data of a track is fragmented, the track mark of a fragment under 12 seconds long (recorded in stereo), 24 seconds long (recorded in LP2 stereo mode or monaural mode), or 48 seconds long (recorded in LP4 stereo mode) cannot be erased. You cannot combine a track recorded in stereo and a track recorded in monaural; nor can you combine a track recorded with digital connection and a track recorded with analog connection. Tracks of under 12 seconds, 24 seconds, 48 seconds in length are not counted and so erasing them may not lead to an increase in the recording time.
The total recorded time and the remaining time on the disc may not total the maximum recording time (60, 74, or 80 minutes).	Normally, recording is done in minimum units of approximately 2 seconds (in stereo), 4 seconds (in LP2 stereo mode or monaural mode), or 8 seconds (in LP4 stereo mode). When recording is stopped, the last unit of recording always uses this unit of 2 seconds, 4 seconds, or 8 seconds even if the actual recording is shorter. Likewise, when recording is restarted after the stop, the recorder will automatically insert a blank space amounting to 2 seconds, 4 seconds, or 8 seconds before the next recording. (This is to prevent accidental erasing of a previous track whenever a new recording is started). Therefore, the actual recording time will decrease whenever a recording is stopped; a maximum of 6 seconds, 12 seconds, or 24 seconds compared to the potential recording time for each stop.
The edited tracks may exhibit sound dropout during search operations.	The fragmentation of data may cause sound dropout while searching because the tracks are played in higher speed than normal playback.

## Messages

If the following messages flash in the display window, check the chart below.

Error message	Meaning/Remedy
BLANKDISC	<ul style="list-style-type: none"><li>An MD with no recording on it is inserted. ➔ Insert a recorded MD.</li></ul>
BUSY	<ul style="list-style-type: none"><li>You tried to operate the recorder while it was accessing the recorded data. ➔ Wait until the message goes out (in rare cases, it may take 2–3 minutes).</li></ul>
Data Save	<ul style="list-style-type: none"><li>The MD player is recording information (sounds) from the memory to the disk. ➔ Wait until this process is completed. Do not expose the player to any physical shock, nor disrupt power supply.</li></ul>
DISC ERR	<ul style="list-style-type: none"><li>The disc is damaged or does not contain proper recording or editing data. ➔ Reinsert the disc. If this fails, rerecord.</li></ul>
DISC FULL	<ul style="list-style-type: none"><li>There is no more space to record on the disc (less than 12 seconds available). ➔ Replace the disc.</li></ul>
EDITING	<ul style="list-style-type: none"><li>You pressed a key on the recorder while editing on the remote control.</li></ul>
Hi DC in	<ul style="list-style-type: none"><li>Voltage of the power supply is too high (The recommended AC power adaptor or the recommended car battery cord is not used). ➔ Use the recommended AC power adaptor (not supplied) or the car battery cord (not supplied).</li></ul>
HOLD	<ul style="list-style-type: none"><li>The recorder is locked. ➔ Slide HOLD against the arrow to unlock the recorder (page 41).</li></ul>
LOW BATT	<ul style="list-style-type: none"><li>Batteries are weak. ➔ Replace the dry batteries (pages 9, 42).</li></ul>
MEM OVER	<ul style="list-style-type: none"><li>You tried to record with the recorder placed where it receives continuous vibration. ➔ Put the recorder on a stable place, and start recording again.</li></ul>
MENU	<ul style="list-style-type: none"><li>You pressed a key on the remote control while selecting a menu on the recorder.</li></ul>
NAME FULL	<ul style="list-style-type: none"><li>You tried to enter more than 200 letters to label a single track or disc.</li><li>You tried to enter a total of more than 1700 letters for track or disc names during playback or stop. ➔ Enter a shorter name for the track, group, or disc (page 34), or delete "LP:" from the track name recorded in MDLP mode.</li></ul>

Error message	Meaning/Remedy
NO COPY	<ul style="list-style-type: none"> <li>• You tried to make a copy from a disc that is protected by the Serial Copy Management System. You cannot make copies from a digitally connected source which was itself recorded using digital connection.</li> <li>➔ Use analog connection instead (page 21).</li> </ul>
NO DISC	<ul style="list-style-type: none"> <li>• You tried to play or record with no disc in the recorder.</li> <li>➔ Insert an MD.</li> </ul>
No Group	<ul style="list-style-type: none"> <li>• You tried to turn the group function on with a disc which has no group information.</li> <li>➔ Use a disc which the group information has been recorded.</li> </ul>
NO SIGNAL	<ul style="list-style-type: none"> <li>• The recorder could not detect digital input signals.</li> <li>➔ Make sure that the source is connected firmly (page 20).</li> </ul>
P/B ONLY	<ul style="list-style-type: none"> <li>• You tried to record or edit on a premastered MD (P/B stands for “playback”).</li> <li>➔ Insert a recordable MD.</li> </ul>
PROTECTED	<ul style="list-style-type: none"> <li>• You tried to record or edit on a MD with the tab in the record-protect position (page 54).</li> <li>➔ Slide the tab back.</li> </ul>
SORRY	<ul style="list-style-type: none"> <li>• You tried to erase the track mark at the beginning of the first track.</li> <li>• You tried to erase a track mark to combine tracks the recorder cannot combine (a track recorded in stereo and in mono, for example).</li> <li>• You tried to press <b>■</b>PAUSE or TRACK MARK during synchro-recording.</li> <li>• You tried to release the group for “Group --”.</li> </ul>
TEMP OVER	<ul style="list-style-type: none"> <li>• Heat has built up in the recorder.</li> <li>➔ Let the recorder cool down.</li> </ul>
TOC Edit	<ul style="list-style-type: none"> <li>• The MD player is recording information (track start and end position) from the memory to the disk.</li> <li>➔ Wait until this process is completed. Do not expose the player to physical shock, nor disrupt power supply.</li> </ul>
TR FULL	<ul style="list-style-type: none"> <li>• There is no more space for new data when you are editing the MD.</li> <li>➔ Erase unnecessary tracks (page 39).</li> </ul>
TrPROTECT	<ul style="list-style-type: none"> <li>• You tried to record or edit a write-protected track that was recorded on other device.</li> <li>➔ Record or edit on other tracks.</li> </ul>

## Specifications

### System

#### Audio playing system

MiniDisc digital audio system

#### Laser diode properties

Material: GaAlAs

Wavelength:  $\lambda = 790$  nm

Emission duration: continuous

Laser output: less than 44.6  $\mu$ W

(This output is the value measured at a distance of 200 mm from the lens surface on the optical pick-up block with 7 mm aperture.)

#### Recording and playback time

When using MDW-80

Maximum 160 min. in monaural.

Maximum 320 min. in stereo

#### Revolutions

350 rpm to 2,800 rpm (CLV)

#### Error correction

ACIRC (Advanced Cross Interleave Reed

Solomon Code)

#### Sampling frequency

44.1 kHz

#### Sampling rate converter

Input: 32 kHz/44.1 kHz/48 kHz

#### Coding

ATRAC (Adaptive TRansform Acoustic

Coding)

ATRAC3 — LP2/LP4

#### Modulation system

EFM (Eight to Fourteen Modulation)

#### Speaker

28 mm (1<sup>1</sup>/<sub>8</sub> in.) dia.

#### Frequency response (digital/analog input)

20 to 20,000 Hz  $\pm$  3 dB

#### Wow and Flutter

Below measurable limit

#### Inputs

Microphone: stereo mini-jack

(minimum input level 0.25 mV)

Line in<sup>1)</sup>:

stereo mini-jack for analog input

(minimum input level 39 mV)

optical (digital) mini-jack for optical (digital) input

### Outputs

$\square$ : stereo mini-jack (dedicated remote control jack)

#### Maximum output (DC)<sup>2)</sup>

Headphones: 5 mW + 5 mW (16 ohm)

Speaker: 70 mW

### General

#### Power requirements

DC 3V

LR6 (size AA) alkaline dry battery (world model only)

#### Battery operation time

See "Battery life" (page 42)

#### Dimensions<sup>2)</sup>

Approx. 105.7  $\times$  80.0  $\times$  24.9 mm (w/h/d)

(4<sup>1</sup>/<sub>4</sub>  $\times$  3<sup>1</sup>/<sub>8</sub>  $\times$  1 in.) not incl. projecting parts and controls.

#### Mass

Approx. 160 g (5.7 oz) (main unit only)

#### Supplied accessories

Remote control (1)

Headphones (1)

Carrying pouch (1)

Hand strap (1)

Sony LR6 (size AA) alkaline dry battery (world model only) (1)

<sup>1)</sup> The LINE IN (OPTICAL) jack is used to connect either a digital (optical) cable or a line (analog) cable.

<sup>2)</sup> Measured in accordance with JEITA.

### Optional accessories

AC power adaptor AC-E30HG

Optical Cable POC-15B, POC-15AB

Line Cable RK-G129HG, RK-G136HG

Stereo Microphones ECM-717

Recordable MDs MDW-series

Foot control unit FS-85B50

Headphones\* MDR-EX70LP, MDR-E838LP

\* When using optional headphones, use only headphones with stereo mini plugs. You cannot use headphones with micro plugs.

Your dealer may not handle some of the above listed accessories. Please ask the dealer for detailed information about the accessories in your country.

US and foreign patents licensed from Dolby Laboratories.

Design and specifications are subject to change without notice.

## Explanations

### What is the newly developed DSP TYPE-R for ATRAC?

“TYPE-R” is a high-level Sony specification used in the Digital Signal Processor (DSP), which is heart of the MiniDisc sound. This technology gives the MiniDisc recorder twice the signal processing capability as previous MiniDisc Walkman models, producing a sound quality close to that of MiniDisc decks.

### How the MiniDisc got so small

The 2.5-inch MiniDisc, encased in a plastic cartridge that looks like a 3.5-inch diskette (see illustration on the left column), uses a new digital audio compression technology called ATRAC (Adaptive TRansform Acoustic Coding). To store more sound in less space, ATRAC extracts and encodes only those frequency components actually audible to the human ear.

### The meaning of “no sound”

“No sound” describes a recorder condition in which the input level is about 4.8 mV during analog input or less than -89 dB during optical (digital) input (with 0 dB as full bit (the maximum recordable level for a MiniDisc)).

### Quick Random Access

Like CDs, MDs offer instantaneous random access to the beginning of any music track. Premastered MDs are recorded with location addresses corresponding to each music selection.

Recordable MDs are manufactured with a “User TOC Area” to contain the order of the music. The TOC (Table of Contents) system is similar to the “directory management system” of floppy disks. In other words, starting and ending addresses for all music tracks recorded on the disc are stored in this area. This lets you randomly access the beginning of any track as soon as you enter the track number (AMS), as well as label the location with a track name as you would a file on a diskette.

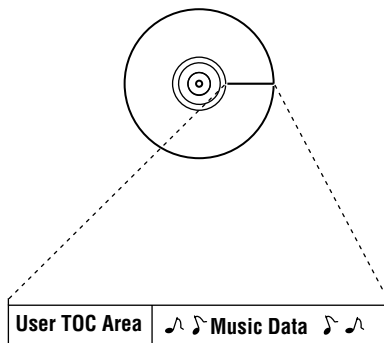

Contains the order and start/end points of the music.

### Shock-Resistant Memory

One major drawback of optical read systems is that they can skip or mute when subjected to vibration. The MD system resolves this problem by using a buffer memory that stores audio data.

## To protect a recorded MD

To record-protect an MD, slide open the tab at the side of the MD. In this position, the MD cannot be recorded. To record again, slide the tab back so the tab is visible.

When the disc is record-protected

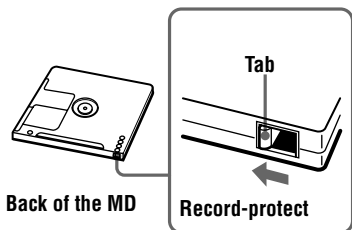

## Note on digital recording

This recorder uses the Serial Copy Management System, which allows only first-generation digital copies to be made from premastered software. You can only make copies from a home-recorded MD by using the analog (line out) connections.

Premastered software such as CDs or MDs.

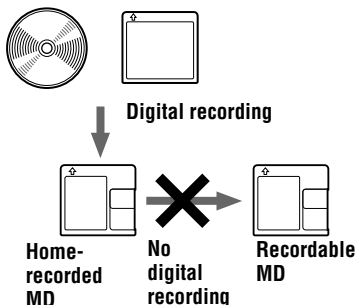

Microphone, record player, tuner, etc (with analog output jacks).

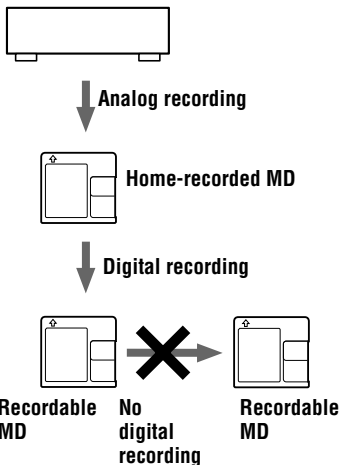

If you have any questions or problems concerning your recorder, please consult your nearest Sony dealer. (If a trouble occurred when the disc was in the recorder, we recommend that the disc be left in the recorder when you consult your Sony dealer so that the cause of trouble may be better understood.)



## Grabador, Reproductor de Minidisco portátil

POR FAVOR LEA  
DETALLADAMENTE ESTE  
MANUAL DE INSTRUCCIONES  
ANTES DE CONECTAR Y OPERAR  
ESTE EQUIPO.  
RECUERDE QUE UN MAL USO DE  
SU APARATO PODRÍA ANULAR  
LA GARANTÍA.

### Precaución

El uso de instrumentos ópticos con este producto incrementa el riesgo de lesiones oculares.

PRECAUCIÓN: RADIACIÓN LÁSER  
INVISIBLE CUANDO LA UNIDAD  
ESTÁ ABIERTA

EVITE LA EXPOSICIÓN AL HAZ  
LÁSER

### Información

EL VENDEDOR NO SERÁ  
RESPONSABLE EN NINGÚN  
CASO DE LOS DAÑOS DIRECTOS,  
INCIDENTALES O  
CONSECUENCIALES DE  
CUALQUIER NATURALEZA, O DE  
LAS PÉRDIDAS O GASTOS  
RESULTANTES DE UN  
PRODUCTO DEFECTUOSO O DEL  
USO DE UN PRODUCTO.

En algunos países se regula la eliminación de las pilas como las que sirven para suministrar energía a este producto. Obtendrá más información de las autoridades locales.

## Tratamiento de los equipos eléctricos y electrónicos al final de su vida útil (Aplicable en la Unión Europea y en países europeos con sistemas de recogida selectiva de residuos)



Este símbolo en su equipo o su embalaje indica que el presente producto no puede ser tratado como residuos domésticos normales, sino que deben entregarse en el correspondiente punto de

recogida de equipos eléctricos y electrónicos. Asegurándose de que este producto es desechado correctamente, Ud. está ayudando a prevenir las consecuencias negativas para el medio ambiente y la salud humana que podrían derivarse de la incorrecta manipulación de este producto. El reciclaje de materiales ayuda a conservar las reservas naturales. Para recibir información detallada sobre el reciclaje de este producto, por favor, contacte con su ayuntamiento, su punto de recogida más cercano o el distribuidor donde adquirió el producto.

Accesorios a los que se aplica: Mando a distancia, auriculares.





# Contenidos

---

<b>Controles .....</b>	<b>6</b>
------------------------	----------

---

<b>Preparación de la fuente de alimentación .....</b>	<b>9</b>
-------------------------------------------------------	----------

---

<b>Grabación de un MD .....</b>	<b>11</b>
---------------------------------	-----------

---

<b>Reproducción de un MD .....</b>	<b>14</b>
------------------------------------	-----------

---

<b>Opciones de grabación .....</b>	<b>16</b>
------------------------------------	-----------

Grabación de larga duración .....	16
-----------------------------------	----

VOR (Grabación accionada por la voz) .....	17
--------------------------------------------	----

Grabación con un micrófono .....	18
----------------------------------	----

Grabación con un equipo conectado externamente .....	19
------------------------------------------------------	----

Grabación con entrada digital (óptica) (requiere cable óptico) .....	20
----------------------------------------------------------------------	----

Grabación con entrada analógica (línea) (requiere cable de línea) .....	21
-------------------------------------------------------------------------	----

Grabación de pistas con la función de grupo (grabación en modo de grupo) .....	22
--------------------------------------------------------------------------------	----

Para activar el modo de grupo (grabación en modo de grupo) .....	23
------------------------------------------------------------------	----

Grabación de una pista en un grupo nuevo .....	23
------------------------------------------------	----

Grabación de una pista en un grupo existente .....	23
----------------------------------------------------	----

Cómo iniciar y detener la grabación sincronizada con el reproductor fuente (grabación sincronizada) .....	24
-----------------------------------------------------------------------------------------------------------	----

Ajuste del reloj para incluir la hora de grabación .....	25
----------------------------------------------------------	----

Comprobación del tiempo restante o de la posición de grabación .....	26
----------------------------------------------------------------------	----

---

<b>Opciones de reproducción .....</b>	<b>27</b>
---------------------------------------	-----------

Cómo cambiar el ajuste de sonido .....	27
----------------------------------------	----

Cómo encontrar un punto concreto rápidamente (Easy Search) .....	28
------------------------------------------------------------------	----

Cómo cambiar la velocidad de reproducción (control de velocidad) .....	28
------------------------------------------------------------------------	----

Reproducción de pistas de forma repetida .....	29
------------------------------------------------	----

Comprobación del tiempo restante o de la posición de reproducción .....	29
-------------------------------------------------------------------------	----

Uso de la función de grupo (modo de grupo) .....	30
--------------------------------------------------	----

Cómo escuchar pistas con el modo de grupo (reproducción del modo de grupo) .....	30
----------------------------------------------------------------------------------	----

Selección y reproducción de grupos (función de salto de grupo) .....	31
----------------------------------------------------------------------	----

---

<b>Edición de pistas grabadas .....</b>	<b>32</b>
Adición de una marca de pista .....	32
Marcas de pista para dividir una grabación .....	32
Marcas de pista en puntos importantes .....	32
Borrado de una marca de pista .....	33
Etiquetado de grabaciones .....	34
Registro de pistas o grupos como un grupo nuevo (ajuste de grupo) .....	36
Para cambiar el ajuste de grupo .....	37
Cambio de orden de pistas grabadas .....	38
Cambio de una pista a un grupo distinto .....	38
Cambio de orden de un grupo en un disco (cambio de grupo) .....	39
Borrado de pistas .....	39
Cómo borrar una pista .....	39
Cómo borrar todo el disco .....	40
Cómo borrar un grupo .....	40

---

<b>Otras operaciones .....</b>	<b>41</b>
Ajuste del contraste del visor (ajuste del contraste) .....	41
Bloqueo de los controles (HOLD) .....	41

---

<b>Fuentes de alimentación .....</b>	<b>42</b>
Cuándo hay que sustituir las pilas .....	42
Duración de la pila .....	42
Uso de corriente de la red .....	43

---

<b>Información adicional .....</b>	<b>44</b>
Precauciones .....	44
Solución de problemas .....	46
Limitaciones del sistema .....	49
Mensajes .....	50
Especificaciones .....	52
Explicaciones .....	53

# Controles

Consulte las páginas indicadas entre paréntesis para obtener más detalles.

## Parte frontal de la grabadora

Cómo fijar la correa de mano.

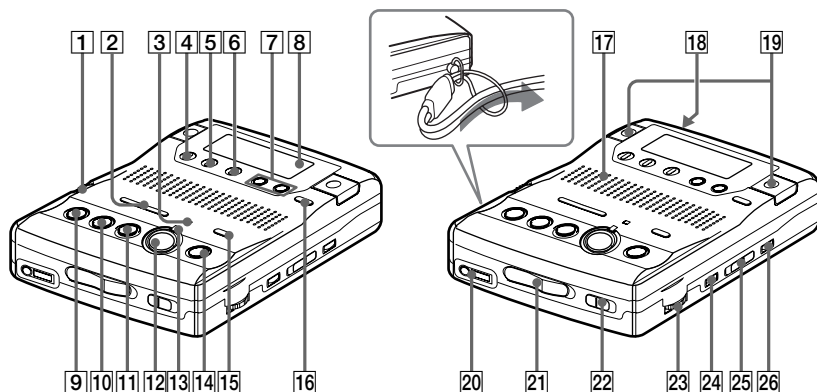

- 1** Mando SPEED CONTROL (28)
- 2** Botones ◀◀REVIEW/AMS/ ▶▶CUE/AMS (búsqueda /AMS) (12) (15) (23) (25) (31) (33) (34) (41)
- 3** Indicador VOR (17)
- 4** Botón DISPLAY (26) (29) (35)
- 5** Botón PLAY MODE (29) (35)
- 6** Botón EDIT/ENTER (31) (34) (41)
- 7** Botones EASY SEARCH +/- (28) (35)
- 8** Visor (24) (27) (33)
- 9** Botón ■STOP (12) (14) (25) (35)
- 10** Botón ►PLAY (reproducir) (12) (14) (25) (34)  
El botón ►PLAY tiene un punto tangible.
- 11** Botón ■PAUSE (13) (15) (33) (34)
- 12** Botón ●REC (12) (16)
- 13** Indicador REC (12) (26)
- 14** Botón TRACK MARK (32) (33)
- 15** Interruptor REC MODE (12) (16)
- 16** Botón GROUP (23) (30) (37)
- 17** Altavoz (14)
- 18** Toma DC IN 3V (43)
- 19** Micrófonos (12) (17)
- 20** Toma ☞ (auriculares) (12) (14)
- 21** Interruptor OPEN (11) (14)
- 22** Interruptor HOLD (9) (41)
- 23** Control VOL (14)  
El control VOL tiene un punto tangible.
- 24** Botón VOR (17)
- 25** Interruptor SYNCHRO REC ON/OFF (24)
- 26** Botón ERASE (39)

## Parte posterior de la grabadora

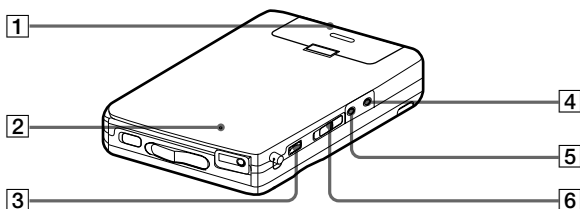

- 1** Compartimento de la pila (9)
- 2** Botón CLOCK SET (25)
- 3** Botón SOUND (27)
- 4** Toma LINE IN (OPTICAL) (20) (21)
- 5** Toma MIC (PLUG IN POWER) (18)  
La toma MIC (PLUG IN POWER) tiene un punto tangible.
- 6** Interruptor MIC SENS (H/L) (11) (17)

## Visor

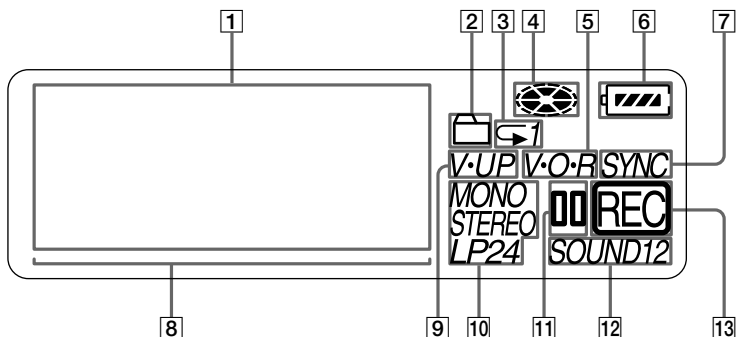

- 1** Pantalla de información de caracteres (16) (27) (33)  
Indica los nombres del disco y de la pista, la fecha, los mensajes de error, los números de pista, el nivel de grabación, etc.
- 2** Indicación de grupo (23) (30) (35)
- 3** Indicación del modo de reproducción (29)
- 4** Indicación de disco (16) (27) (33)  
Muestra que el disco está girando para grabar, reproducir o editar un MD.
- 5** Indicación VOR (17)
- 6** Indicación del nivel de la pila (42)
- 7** Indicación SYNC (grabación sincronizada) (24)
- 8** Medidor de nivel de reproducción (30) (33)
- 9** Indicación V-UP (27)
- 10** Indicación STEREO (estéreo), LP2 (LP2 estéreo), LP4 (LP4 estéreo), MONO (monoaural) (12) (16)
- 11** Indicación de pausa
- 12** Indicación SOUND (27)
- 13** Indicación REC (12)

## Mando a distancia

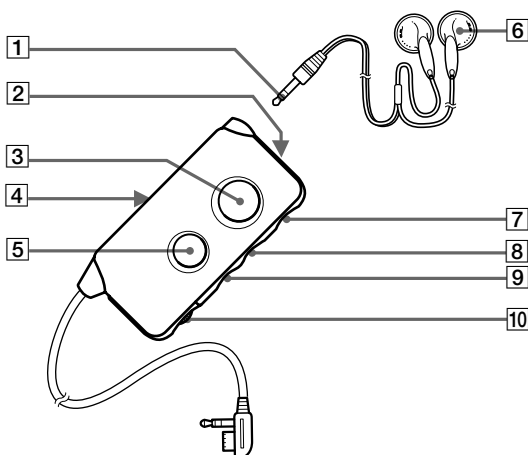

- 1** Minienchufe estéreo
- 2** Botón SOUND (27)
- 3** Botón TRACK MARK (32) (33)
- 4** Interruptor HOLD (9) (41)  
Deslízelo para bloquear los controles del mando a distancia.
- 5** Botón **||** (pausa) (15)
- 6** Auriculares
- 7** Botón **■** (stop) (14)
- 8** **▶▶▶▶** Botones (15)  
El botón **▶▶▶▶** tiene un punto tangible.
- 9** **◀◀◀** REVIEW/AMS (15)
- 10** Control VOL (14)  
El control VOL tiene un punto tangible.

# Preparación de la fuente de alimentación

En esta sección se explica cómo preparar la grabadora para el funcionamiento con pilas. Para obtener información sobre la conexión de la grabadora a una toma de ca, consulte la página 43.

## 1 Inserte las pilas secas.

Parte posterior de la grabadora

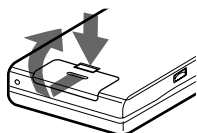

Presione y deslice la tapa del compartimento de las pilas como se muestra en la ilustración.

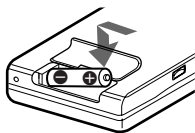

Inserte una pila seca alcalina LR6 (tamaño AA) (suministrada sólo con el modelo universal).

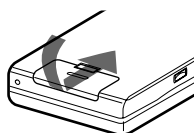

Cierre la tapa.

### Notas

- No utilice pilas de manganeso. Si lo hace, no podrá grabar.
- Inserte los polos  $\oplus$  y  $\ominus$  de la pila correctamente como se indica en la grabadora.

## 2 Desbloquee el control.

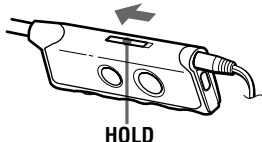
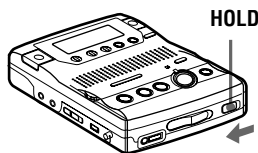

Deslice HOLD en la dirección de la flecha que aparece en la ilustración.

### **Carga de la pila incorporada del reloj**

Cuando utilice la grabadora por primera vez o después de un largo período sin utilizarla, cargue la pila incorporada del reloj. Después de ajustar el reloj, deje instaladas las pilas secas durante aproximadamente más de dos horas, para que la pila incorporada se cargue de forma automática. Puede utilizar la grabadora mientras se realiza la carga. Cuando se carga la pila, los ajustes que haya efectuado, por ejemplo en el reloj, se mantendrán aproximadamente un mes después de que se hayan quitado las pilas. Para obtener más detalles sobre el ajuste del reloj, consulte la página 25.



# Grabación de un MD

Utilice los micrófonos incorporados para grabar en estéreo. Compruebe que la lengüeta de protección contra grabación en el disco está cerrada (página 54). Se recomienda el uso de pilas nuevas. Quizá no pueda grabar si utiliza pilas de manganeso.

## 1 Inserte un MD grabable.

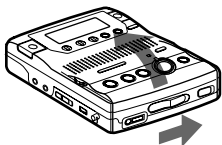

① Deslice OPEN para abrir la tapa.

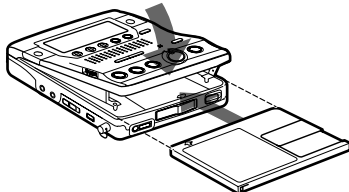

② Inserte un MD grabable con la etiqueta cara arriba y presione la tapa hacia abajo (en el centro del borde frontal, como se muestra arriba) para cerrarla por completo.

## 2 Seleccione la sensibilidad del micrófono.

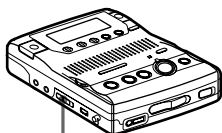

MIC SENS

① Deslice MIC SENS a H o L.

MIC SENS	Para
H (alta)	grabar a cierta distancia o un sonido suave (p. ej., para grabar una reunión).
L (baja)	grabar de cerca o un sonido alto (p. ej., para grabar un discurso por medio de un micrófono).

### 3 Seleccione el modo de grabación.

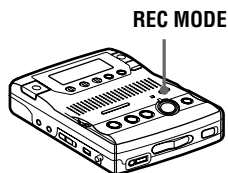

- ① Pulse REC MODE varias veces hasta que “STEREO” se ilumine en la pantalla.

Puede seleccionar el modo de grabación en estéreo normal, LP2 estéreo, LP4 estéreo o monoaural. Para más información, consulte “Grabación de larga duración” (página 16). El ajuste de fábrica es estéreo normal.

No se puede cambiar el modo de grabación mientras ésta se está llevando a cabo.

### 4 Grabe un MD.

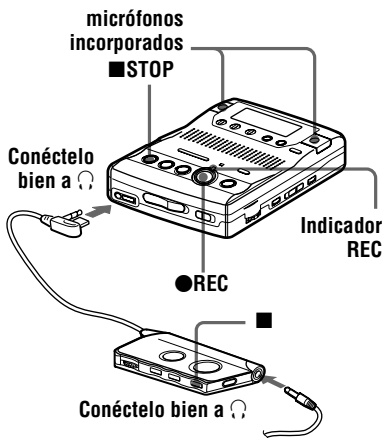

- ① Pulse ●REC.

“REC” aparece, el indicador REC se ilumina y, a continuación, empieza la grabación.

Puede supervisar las condiciones de grabación, como la posición de grabación, a través de la pantalla o el indicador REC (página 26).

**Si el disco está en blanco, la grabación se inicia desde el principio. Si el disco está grabado parcialmente, la grabación se inicia automáticamente desde el final del material existente.**

**Para detener la grabación, pulse ■STOP.**

Después de pulsar el botón ■STOP para detenerla, la grabadora se apagará automáticamente pasados unos 10 segundos (cuando utilice una pila seca alcalina) o unos 5 minutos (si se utiliza el adaptador de alimentación de ca).

#### Para supervisar el sonido durante la grabación.

Conecte los auriculares suministrados con mando a distancia a la toma . Puede ajustar el volumen girando el control VOL. Este ajuste no afecta al nivel de grabación, puesto que el nivel se ajusta automáticamente.

Para	Operación
Grabar parcialmente sobre la grabación anterior	Pulse ►PLAY, ►►ICUE/AMS o ◀◀REVIEW/AMS para encontrar el principio del material que va a grabar y, a continuación, pulse ■PAUSE. Pulse ●REC para que la grabadora cambie a pausa de grabación. Vuelva a pulsar ■PAUSE para iniciar la grabación.

Para	Operación
Realizar una pausa <sup>1)</sup>	Pulse <b>■PAUSE</b> durante la grabación. Vuelva a pulsar <b>■PAUSE</b> para reanudar la grabación.
Extraer el MD	<b>■STOP</b> para detener la grabación y abrir la tapa. (Asegúrese de que “TOC Edit” ha desaparecido del visor antes de abrir la tapa.)

<sup>1)</sup> El indicador REC parpadea durante la pausa de grabación. Las marcas de pista no se añaden mientras se graba con micrófonos, aunque se haga una pausa en la grabación.

### **Si la grabación no se inicia**

- Compruebe que la grabadora no está bloqueada (páginas 9 y 41).
- Compruebe que el MD no está protegido contra grabación (página 54).
- Los MD comerciales pregrabados no se pueden grabar.

- Los micrófonos incorporados no funcionan cuando se conecta un micrófono opcional a la toma MIC (PLUG IN POWER) de la grabadora.
- Los micrófonos incorporados no funcionan cuando se conecta un cable óptico o un cable de línea a la toma LINE IN (OPTICAL) de la grabadora.

### **Notas**

- Para grabaciones de larga duración, se recomienda que conecte la grabadora a la toma de red mediante un adaptador de alimentación de ca opcional AC-E30HG (página 43).
- No conecte un adaptador de alimentación de ca opcional durante una operación de grabación si hace funcionar la grabadora con corriente de las pilas. Si lo hace, el material grabado hasta ese momento no se guardará en el disco.
- La tapa no se podrá abrir durante la grabación ni hasta que “TOC Edit” desaparezca del visor después de haberse completado la grabación.
- Si se interrumpe la alimentación eléctrica (es decir, se retiran o se agotan las pilas, o se desconecta el adaptador de alimentación de ca opcional) durante la grabación o mientras “TOC Edit” aparece en el visor, no se podrá abrir la tapa hasta que se reanude la alimentación eléctrica.
- “Data Save” o “TOC Edit” parpadean mientras se graban datos de la grabación (los puntos inicial y final de la pista, etc.). No mueva ni sacuda la grabadora ni desconecte la fuente de alimentación mientras la indicación parpadee en el visor. Si lo hace, el material grabado hasta ese momento no se guardará en el disco.
- Si graba a través de los micrófonos, también pueden quedar grabados los distintos sonidos que emite la grabadora.

# Reproducción de un MD

Puede reproducir MD grabables o minidiscos comerciales pregrabados. Aunque la salida de sonido desde el altavoz incorporado es monofónica, la escucha en estéreo es posible mediante los auriculares con mando a distancia suministrados.

## 1 Inserte un MD.

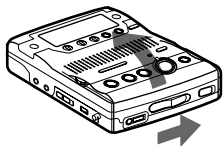

① Deslice OPEN para abrir la tapa.

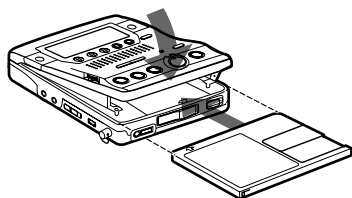

② Inserte un MD con la etiqueta cara arriba y presione la tapa hacia abajo (en el centro del borde frontal, como se muestra arriba) para cerrarla por completo.

## 2 Reproduzca un MD.

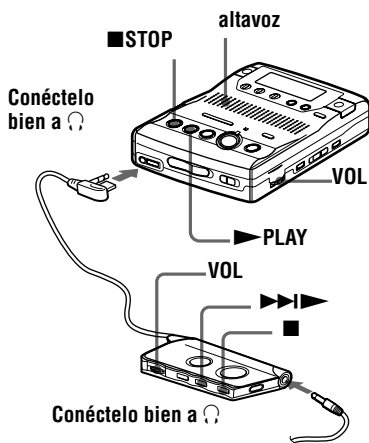

① Pulse ►PLAY.

② Gire VOL para ajustar el volumen.

El volumen se mostrará en el visor.

**Para detener la reproducción, pulse ■STOP.**

La reproducción se inicia desde el punto en que se detuvo. Para iniciar la reproducción desde el comienzo del disco, pulse ► durante dos o más segundos en la grabadora, o pulse ►►► durante dos o más segundos en el mando a distancia. Después de pulsar el botón ■STOP para detenerla, la grabadora se apagará automáticamente pasados unos 10 segundos (cuando utilice una pila seca alcalina) o unos 5 minutos (si se utiliza el adaptador de alimentación de ca).

En el mando a distancia, utilice el botón ►►► para iniciar la reproducción, el botón ■STOP para detener la grabadora y el control VOL para ajustar el volumen. Cuando utilice el mando a distancia, escuchará pitidos cortos si pulsa el botón ►►► y un pitido prolongado si pulsa el botón ■STOP.

## Para escuchar en estéreo

Conecte los auriculares con mando a distancia suministrados a la toma  de la grabadora.

Para	Funcionamiento de la grabadora	Funcionamiento del mando a distancia (pitidos en los auriculares)
Localizar el inicio de la pista actual o de una pista anterior <sup>1)</sup>	Pulse    REVIEW/AMS. Pulse    REVIEW/AMS varias veces hasta llegar al inicio de la pista que busca.	Pulse   . (Tres pitidos cortos) Pulse    varias veces hasta llegar al inicio de la pista que busca.
Localizar el principio de la pista siguiente <sup>2)</sup>	Pulse    CUE/AMS.	Pulse   . (Dos pitidos cortos)
Realizar una pausa	Pulse  PAUSE. Pulse  PAUSE otra vez para reanudar la reproducción.	Pulse  en el mando a distancia. (Pitidos cortos continuos) Vuelva a pulsar  para reanudar la reproducción.
Retroceder durante la reproducción	Pulse y mantenga en esa posición    REVIEW/AMS.	Pulse y mantenga en esa posición  .
Avanzar durante la reproducción	Pulse y mantenga en esa posición    CUE/AMS.	Pulse y mantenga en esa posición  .
Extraer el MD	Pulse  STOP y abra la tapa. <sup>3)</sup>	Pulse . (Un pitido corto)

<sup>1)</sup> Si pulsa REVIEW/AMS durante la primera pista del disco, la grabadora se sitúa al comienzo de la última pista del disco.

<sup>2)</sup> Si pulsa CUE/AMS durante la última pista del disco, la grabadora se sitúa al comienzo de la primera pista del disco.

<sup>3)</sup> Si abre la tapa, el punto de inicio de la reproducción pasará al principio de la primera pista.

### Si la reproducción no se inicia

Compruebe que la grabadora no está bloqueada (páginas 9 y 41).

### Para localizar un punto rápidamente

Utilice los botones EASY SEARCH +/- (página 28).



La reproducción cambiará automáticamente de estéreo a monofónica según la fuente de sonido.

### Notas

- El sonido puede saltar durante la reproducción si se expone la grabadora a una vibración continua, por ejemplo, mientras se practica ejercicio físico.

- Si se interrumpe la alimentación (es decir, si se retiran o se agotan las pilas o si se desconecta el adaptador de alimentación de ca opcional) mientras la grabadora está funcionando, no se podrá abrir la tapa hasta que se restaure la alimentación.

## Grabación de larga duración

Seleccione los modos de grabación en función del tiempo de grabación que necesite.

Es posible grabar en estéreo duplicando (LP2) o cuadruplicando (LP4) el tiempo normal de grabación (estéreo). También se puede grabar en modo monoaural duplicando la velocidad de grabación normal.

**Los MD grabados en modo monoaural, LP2 estéreo o LP4 estéreo sólo se pueden reproducir en reproductores o grabadoras de MD con modo de reproducción monoaural, LP2 estéreo o LP4 estéreo.**

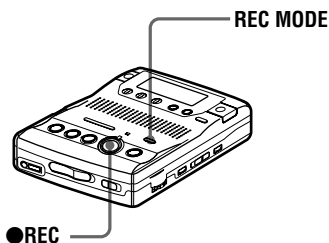

- 1 Inserte un disco grabable.
- 2 Pulse REC MODE varias veces hasta que el modo de grabación deseado se ilumine en la pantalla. Cada vez que pulse el botón, **A** cambiará de la manera siguiente.

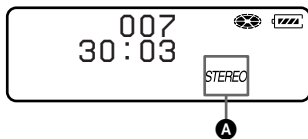

Modo de grabación <sup>1)</sup>	<b>A</b>	Tiempo de grabación <sup>3)</sup>
Estéreo	STEREO	aprox. 80 min
LP2 estéreo	LP2	aprox. 160 min
LP4 estéreo	LP4	aprox. 320 min
Monoaural <sup>2)</sup>	MONO	aprox. 160 min

<sup>1)</sup> Para obtener mejor calidad de sonido, grave en modo estéreo normal o en modo LP2 estéreo.

<sup>2)</sup> Si graba una fuente estéreo en monoaural, se mezclarán los sonidos de los canales izquierdo y derecho.

<sup>3)</sup> Si se utiliza un MD grabable de 80 minutos.

### 3 Pulse ●REC.

Para otras opciones de grabación, consulte "Grabación de un MD" (página 11).

### Para detener la grabación, pulse ■.

La grabadora cambiará a grabación estéreo la próxima vez que vaya a grabar.



- Los componentes audio que admiten los modos LP2 estéreo o LP4 estéreo llevan las marcas de los logotipos **MDLP** o **MDLP**.
- El modo de grabación se puede cambiar durante la pausa de grabación. Cuando cambie el modo de grabación, se añadirá automáticamente una marca de pista en ese punto.

## Notas

- “LP:” se añadirá al principio del nombre de la pista grabada en modo MDLP.
- Para grabaciones de larga duración, se recomienda que utilice el adaptador de alimentación de ca suministrado.
- Durante la grabación monoaural de una fuente de sonido estéreo conectada a una toma de entrada digital (óptica), aún puede supervisar el sonido grabado en estéreo con los auriculares o cascos conectados a la toma  LINE OUT.
- Cuando se graba en modo LP4, en muy raras ocasiones y con algunas fuentes de sonido se puede producir un ruido momentáneamente. Esto se debe a la especial tecnología de compresión de audio digital, que permite cuadruplicar el tiempo normal de grabación. Si se produce ruido, se recomienda la grabación en los modos estéreo normal o LP2 para conseguir una mejor calidad de sonido.

## VOR (Grabación accionada por la voz)

VOR hace que la grabadora grabe automáticamente cuando hay sonido y que realice una pausa cuando no lo hay. Esto permite grabar sin complicadas operaciones con botones.

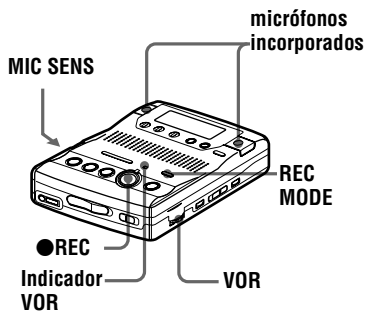

- 1 Inserte un disco grabable y deslice MIC SENS a H (alta) o L (baja).

- 2 Pulse REC MODE varias veces hasta que “STEREO”, “LP2”, “LP4” o “MONO” se ilumine en la pantalla.

Para obtener información sobre el modo de grabación, consulte “Grabación de larga duración” (página 16).

- 3 Pulse ●REC.

- 4 Pulse VOR.

VOR se enciende.

“VOR” aparece en el visor y el indicador VOR se ilumina cuando la grabadora está grabando. Tanto “VOR” como el indicador VOR parpadean cuando la grabadora no está grabando.

## Para cancelar VOR mientras está grabando

Vuelva a pulsar VOR.

“VOR” y el indicador VOR se apagan y la grabadora cambia a modo de grabación normal.



- VOR se apaga automáticamente cuando pulsa el botón ■STOP para detener la grabación.
- Puede cambiar el modo de grabación cuando VOR esté activado y la grabadora no esté grabando (cuando “VOR” y el indicador VOR parpadean). Cada vez que pulsa el botón REC MODE se añade una marca de pista.

## Notas

- No se puede grabar con los micrófonos incorporados si se ha conectado un micrófono opcional a la toma MIC (PLUG IN POWER) o si se ha conectado un cable óptico (no suministrado) a la toma LINE IN (OPTICAL).
- VOR es sensible a las condiciones acústicas ambientales. Ajuste el interruptor MIC SENS a H o L para adecuarlo a las condiciones. Si no puede conseguir los resultados de grabación deseados, cancele VOR y grabe en modo manual.
- Las pilas consumen alimentación cuando VOR está activado, incluso cuando no está grabando (es decir, cuando VOR y el indicador VOR parpadean).

## Grabación con un micrófono

Conecte un micrófono estéreo (ECM-717, etc.; no suministrado) a la toma MIC (PLUG IN POWER). La entrada de la grabadora cambia automáticamente a la entrada del micrófono conectada externamente.

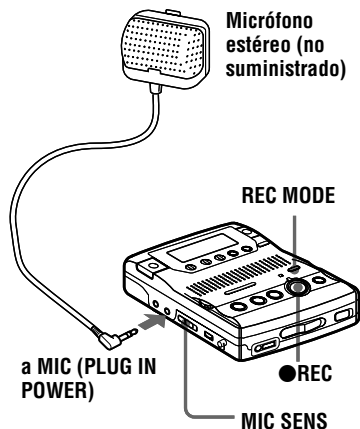

- 1 Inserte un disco grabable y deslice MIC SENS a H (alta) o L (baja).
- 2 Pulse REC MODE varias veces hasta que "STEREO", "LP2", "LP4" o "MONO" se ilumine en la pantalla. Para obtener información sobre el modo de grabación, consulte "Grabación de larga duración" (página 16).
- 3 Pulse ●REC. Para otras opciones de grabación, consulte "Grabación de un MD" (página 11).



Cuando utilice un micrófono con clavija, no necesita pilas ya que la grabadora proporciona la alimentación necesaria.

Si utiliza el micrófono estéreo ECM-717 opcional, ajuste el interruptor del micrófono en OFF para que la grabadora le suministre alimentación. Se recomienda que ajuste el interruptor del micrófono a OFF si se utiliza.

### Notas

- No se puede grabar mediante el micrófono conectado externamente si se ha conectado un cable óptico a la toma LINE IN (OPTICAL). La grabadora selecciona automáticamente la entrada de la grabadora en el orden de prioridad siguiente: entrada óptica, entrada del micrófono conectado externamente, entrada analógica (línea) y entrada de los micrófonos incorporados.
- El micrófono puede captar el sonido del funcionamiento de la propia grabadora (por ejemplo, el sonido del motor). En ese caso, separe el micrófono de la grabadora. No utilice el micrófono con un conector corto, ya que puede captarse el sonido del funcionamiento de la grabadora.



## Grabación con un equipo conectado externamente

La toma de entrada de esta grabadora funciona como toma analógica y digital. Conecte la grabadora a un reproductor de CD o a una grabadora de cassette mediante una entrada digital (óptica) o una entrada analógica (línea). Consulte “Grabación con entrada digital (óptica) (requiere cable óptico)” (página 20) para grabar mediante entrada digital (óptica) y “Grabación con entrada analógica (línea) (requiere cable de línea)” (página 21) para grabar con una entrada analógica (línea).

**La toma LINE IN (OPTICAL) es para entrada analógica y digital.**

La grabadora reconoce automáticamente el tipo de cable de línea y cambia a entrada analógica o digital.

### Diferencias entre las entradas digital (óptica) y analógica (línea)

Diferencia	Entrada digital (óptica)	Entrada analógica (línea)
Fuente conectable	Equipo con toma de salida digital (óptica)	Equipo con toma de salida analógica (línea)
Cable que utiliza	Cable óptico (con un enchufe o minienchufe óptico) (página 20)	Cable de línea (con dos enchufes fonográficos o un minienchufe estéreo) (página 21)
Señal de la fuente	Digital	Analógica Aunque se conecte a una fuente digital (como un CD), la señal que se envía a la grabadora es analógica.
Números de pista grabados	Marcado (copiado) automático <ul style="list-style-type: none"><li>en las mismas posiciones que la fuente (cuando la fuente de sonido es un CD o un MD).</li><li>después de más de 2 segundos de segmento vacío o con bajo nivel (con una fuente de sonido que no es un CD o un MD) (página 53).</li><li>si se realiza una pausa durante la grabación (la grabadora cambia automáticamente a pausa si encuentra una sección sin señal de audio de 3 o más segundos) (página 53).</li></ul> Puede borrar las marcas innecesarias después de la grabación (“Borrado de una marca de pista”, página 33).	Marcado automático <ul style="list-style-type: none"><li>después de más de 2 segundos de un segmento vacío o con bajo nivel.</li><li>si se realiza una pausa durante la grabación.</li></ul> Puede borrar las marcas innecesarias después de la grabación (“Borrado de una marca de pista”, página 33).
Nivel del sonido grabado	El mismo que el de la fuente.	Se ajusta automáticamente.

#### Nota

Las marcas de pista se pueden copiar de forma incorrecta:

- si graba desde algunos reproductores de CD o reproductores multidisco con una entrada digital (óptica).
- si la fuente está en modo de reproducción aleatoria o programada mientras se graba con una entrada digital (óptica). En este caso, reproduzca la fuente en el modo de reproducción normal.
- si graba programas BS o CS a través de una entrada digital (óptica).

## Grabación con entrada digital (óptica) (requiere cable óptico)

Para realizar grabaciones digitales, efectúe la conexión a una fuente digital por medio de un cable óptico (no suministrado). El convertidor de frecuencia de muestreo incorporado permite la grabación digital incluso desde equipos digitales con diferentes frecuencias de muestreo, como una platina DAT o un sintonizador BS.

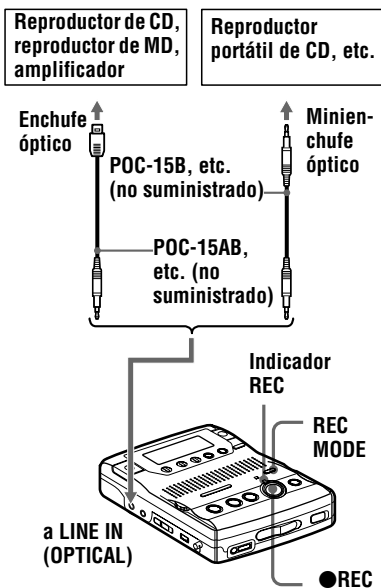

- 1 Inserte un disco grabable.
- 2 Pulse REC MODE varias veces hasta que “STEREO”, “LP2”, “LP4”, o “MONO” se ilumine en la pantalla.

Para obtener información sobre el modo de grabación, consulte “Grabación de larga duración” (página 16).

- 3 Pulse ●REC.  
“REC” aparece en el visor, el indicador REC se ilumina y se inicia la grabación.
- 4 Reproduzca el sonido de la fuente.  
Para otras opciones de grabación, consulte “Grabación de un MD” (página 11).



Al grabar desde medios digitales, las marcas de pista del original se copian automáticamente en el MD.

### Notas

- Sólo se puede realizar una grabación digital con un cable óptico desde una salida de tipo óptico.
- Cuando grabe desde un reproductor portátil de CD, reproduzca con el equipo conectado a la alimentación de ca y desactive la función contra saltos de sonido (como ESP\*).
- Cuando grabe desde un reproductor de CD portátil, realice una pausa en el reproductor de CD antes de llevar a cabo el procedimiento de grabación.
- La salida digital puede estar desactivada en algunos reproductores portátiles de CD cuando el adaptador de ca no está conectado al reproductor.
- Se añadirá una marca de pista en el punto en el que pulsa el botón ■PAUSE de nuevo para reanudar la grabación mientras está en pausa, es decir, el resto de la pista se contará como una nueva.

\* Electronic Shock Protection (Protección electrónica antichoque)

## Grabación con entrada analógica (línea) (requiere cable de línea)

Conecte la grabadora con un cable de línea (no suministrado) para realizar una grabación analógica. El sonido se enviará desde el equipo conectado como una señal analógica, pero se enviará grabado digitalmente en el disco.

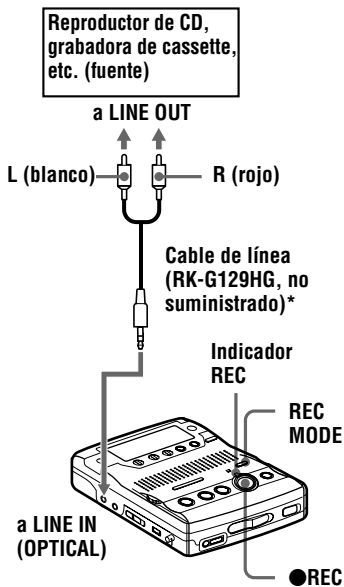

\* Utilice cables de conexión sin atenuador. Para conectar a un reproductor de CD portátil que disponga de minitoma estéreo, utilice el cable de conexión RK-G136HG (no suministrado).

**1** Inserte un disco grabable.

**2** Pulse REC MODE varias veces hasta que “STEREO”, “LP2”, “LP4”, o “MONO” se ilumine en la pantalla.

Para obtener información sobre el modo de grabación, consulte “Grabación de larga duración” (página 16).

**3** Pulse ●REC.

“REC” aparece en el visor, el indicador REC se ilumina y se inicia la grabación.

**4** Reproduzca el sonido de la fuente.

Para otras opciones de grabación, consulte “Grabación de un MD” (página 11).

### Nota

Se añadirá una marca de pista en el punto en el que pulsa el botón ■PAUSE de nuevo para reanudar la grabación mientras está en pausa, es decir, el resto de la pista se contará como una nueva.

## Grabación de pistas con la función de grupo (grabación en modo de grupo)

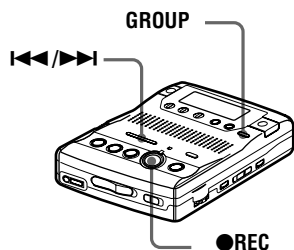

### La función de grupo (modo de grupo)

Se trata de una función que permite separar las pistas de un disco en grupos diferentes para la reproducción, grabación y edición.

Cuando el modo de grupo está **DESACTIVADO**.

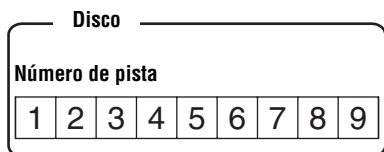

Cuando el modo de grupo está **ACTIVADO**.

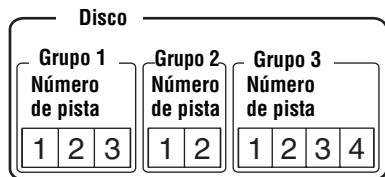

Es apropiada para gestionar múltiples álbumes de CD grabados en modo MDLP (LP2 estéreo/LP4 estéreo) en un único MD.

### Para grabar la información de grupos

Cuando se graba en modo de grupo, la información de grupos se escribe en el área de grabación del nombre del disco. Esta información se compone de cadenas de texto que se escriben como se muestra en el ejemplo siguiente:

#### Área de grabación del nombre del disco

##### Ejemplo

0;June.26//1-5;Lecture 1//6-9;Lecture 2//

①                      ②                      ③

- ① Nombre del disco: "26 de junio"
- ② Nombre del grupo para las pistas 1 a 5: "Lectura 1"
- ③ Nombre del grupo para las pistas 6 a 9: "Lectura 2"

Por lo tanto, si carga un MD grabado en modo de grupo en un sistema que no admita dicho modo o si intenta editar el contenido de un disco en esta grabadora con el modo de grupo desactivado, la anterior cadena completa de caracteres aparecerá como nombre del disco.

**Observe que, si realiza el procedimiento para "Para volver a etiquetar grabaciones" de "Etiquetado de grabaciones" (página 36) y vuelve a escribir esta cadena de caracteres por error, quizá la función de grupo de ese MD no vuelva a estar operativa.**

#### Nota

En modo de grupo, la grabadora considera todas las pistas sin ajustes de grupo como si pertenecieran al último grupo del disco. El último grupo aparece como "Group --" en el visor de la grabadora. Dentro del grupo, las pistas aparecen en el orden que tienen en el disco, no en el orden del grupo.

---

## Para activar el modo de grupo (grabación en modo de grupo)

Para grabar pistas en modo de grupo, antes de comenzar la grabación debe activar dicho modo.



- 1 Pulse GROUP al menos durante 2 segundos.  
“” se ilumina en la pantalla y se activa el modo de grupo.  
Para cancelar el modo de grupo, pulse GROUP de nuevo durante 2 segundos como mínimo.

### Nota

El ajuste de la función de grupo se cancelará cuando extraiga el MD.

---

## Grabación de una pista en un grupo nuevo

- 1 Mientras la grabadora está parada, pulse GROUP durante 2 o más segundos.  
“” se ilumina en la pantalla y se activa el modo de grupo.
- 2 Pulse .
- 3 Reproduzca el sonido de la fuente.

### Para detener la grabación, pulse .





El material grabado desde que se pulsó  se añade como un grupo nuevo.

### Para grabar una pista en un grupo nuevo.

Desactive el modo de grupo y, a continuación, siga los pasos 1 a 3.

---

## Grabación de una pista en un grupo existente

- 1 Mientras la grabadora está parada, pulse GROUP durante 2 o más segundos.  
“” se ilumina en la pantalla y se activa el modo de grupo.
- 2 Pulse GROUP ligeramente.  
“” parpadea en el visor y puede seleccionar un grupo directamente (modo de salto de grupo) (página 31).
- 3 Antes de que transcurran 5 segundos, pulse  REVIEW/AMS o  CUE/AMS repetidamente hasta que aparezca el grupo donde desea incorporar la pista.
- 4 Pulse .
- 5 Reproduzca el sonido de la fuente.

### Nota

Si, durante 5 segundos, no se realiza ninguna operación, el modo de salto de grupo se desactiva automáticamente en el paso 3. Para continuar con el procedimiento, siga el paso 2 de nuevo.



- Se añadirá la pista al final del grupo.
- Para obtener más información sobre el modo de salto de grupo, consulte la página 31.
- Para agregar una pista que se está reproduciendo a un grupo, primero detenga la reproducción de dicha pista y, a continuación, siga el procedimiento desde el paso 4.
- Si selecciona “Group --” en el paso 2, el material grabado se almacenará automáticamente como “Group01”.

## Cómo iniciar y detener la grabación sincronizada con el reproductor fuente (grabación sincronizada)

En un MD puede realizar fácilmente grabaciones digitales de una fuente digital.

Antes de efectuar la grabación sincronizada, realice las conexiones con la fuente digital mediante un cable digital, e inserte un MD grabable.

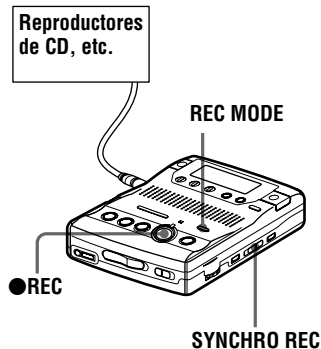

- 1 Pulse REC MODE varias veces hasta que “STEREO”, “LP2”, “LP4”, o “MONO” se ilumine en la pantalla.

Para obtener información sobre el modo de grabación, consulte “Grabación de larga duración” (página 16).

- 2 Deslice SYNCHRO REC a ON. “SYNC” aparece en el visor.

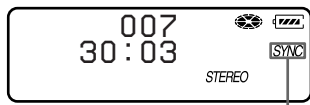

### Indicación de grabación sincronizada

“SYNC” no aparecerá si el cable óptico no está conectado a la toma LINE IN (OPTICAL) de la grabadora.

- 3 Pulse ●REC.  
La grabadora está en modo de espera para iniciar la grabación.
- 4 Reproduzca el sonido de la fuente.  
La grabadora inicia la grabación cuando recibe el sonido de la reproducción.

### Para detener la grabación

Pulse ■STOP.



- No se puede hacer una pausa manual durante la grabación sincronizada.
- En la grabación sincronizada, si la fuente no emite sonido durante más de 3 segundos, la grabadora cambia automáticamente a modo de espera (página 53). Cuando vuelve a recibir sonido del reproductor, la grabadora reanuda la grabación sincronizada. Si la grabadora permanece en modo de espera durante 5 minutos o más, se detiene automáticamente.

### Notas

- No cambie de posición el interruptor SYNCHRO REC después del paso 3. La grabación no se realizaría correctamente.
- El ajuste del modo de grabación (estéreo, LP2 estéreo, LP4 estéreo o monoaural) no se puede cambiar durante la grabación sincronizada.
- Aunque no haya sonido grabado en la fuente de sonido (página 53), pueden darse casos en los que la grabación no entre en modo de pausa automáticamente durante la grabación sincronizada debido al nivel de ruido emitido por la fuente de sonido.
- Si se encuentra un silencio durante 2 o más segundos en el transcurso de una grabación sincronizada, se añadirá automáticamente una marca de pista en el punto en que termine el silencio (página 53).
- La grabación sincronizada no se puede efectuar si el cable de conexión no es un cable óptico o si el cable está conectado a la toma MIC (PLUG IN POWER).
- No se puede cambiar el modo de grabación mientras se graba.

## Ajuste del reloj para incluir la hora de grabación

Para incluir la fecha y la hora en el MD cuando se grabe, primero hay que ajustar el reloj.

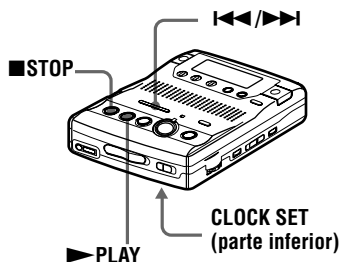

- 1 Pulse **CLOCK SET** en la parte inferior de la grabadora. Utilice un objeto puntiagudo. Los dígitos del año parpadean.

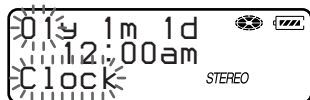

- 2 Cambie el año actual pulsando **◀◀** o **▶▶**.  
Para cambiar los dígitos rápidamente, siga pulsando **◀◀** o **▶▶**.
- 3 Pulse **▶**PLAY para introducir el año.  
Los dígitos del mes parpadean.
- 4 Repita los pasos 2 y 3 para introducir el mes, el día, la hora y los minutos.  
Cuando pulse **▶**PLAY para introducir los minutos, el reloj empezará a funcionar.

## Si se equivoca mientras ajusta el reloj

Pulse **■**STOP y vuelva a ajustar el reloj desde el paso 1. Puede saltarse un paso pulsando **▶**PLAY.

## Para ver la hora actual

Cuando la grabadora no está funcionando o mientras graba, pulse **DISPLAY** de forma repetida hasta que aparezca la hora actual en el visor.

## Para ver la hora con el sistema de 24 horas

Mientras ajusta el reloj, pulse **||**PAUSE. Para ver la hora en el sistema de 12 horas, vuelva a pulsar **||**PAUSE.



También puede utilizar el mando **SPEED CONTROL** para ajustar el reloj. Gire el mando en lugar de **◀◀/▶▶** en el paso 2, y pulse el mando en lugar de **▶**PLAY en el paso 3.

## Notas

- Compruebe que la hora esté correctamente ajustada si quiere que se grabe de forma exacta en una grabación importante.
- En condiciones normales, el reloj puede atrasarse o adelantarse 2 minutos por mes.

## Comprobación del tiempo restante o de la posición de grabación

Puede comprobar el tiempo restante, el número de pista, etc., durante la grabación o cuando la grabadora está parada.

Las opciones relacionadas con la función de grupo aparecen cuando se reproduce y después se detiene una pista con ajustes de grupo.

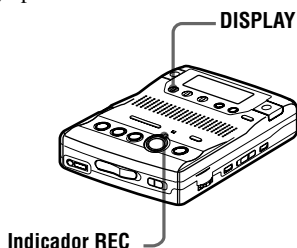

- 1 Pulse DISPLAY mientras la grabadora esté grabando o parada. Cada vez que pulse el botón, el visor cambiará de la manera siguiente.

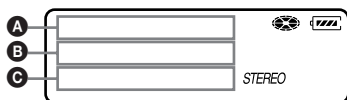

### Durante la grabación

A	B	C
Número de pista	Tiempo transcurrido	—
Número de pista	Tiempo restante de grabación	RecRemain
Fecha actual	Hora actual	Clock

### En el modo de parada

A	B	C
Número de pista	Tiempo transcurrido	—
Nombre de la pista	Tiempo restante de grabación	RecRemain
Nombre del grupo	Tiempo restante en el grupo	GP Remain
Nombre del disco	Tiempo restante a partir de la posición actual	AllRemain
Fecha actual	Hora actual	Clock

### Nota

Dependiendo del estado activado/desactivado del modo de grupo, del estado de funcionamiento de la grabadora o de los ajustes de la grabadora, quizá las opciones aparezcan de forma diferente o no puedan seleccionarse.

### Para saber el estado de la grabación

El indicador REC se ilumina o parpadea en función del estado de la grabación.

Estado de la grabación	REC Indicador
Durante la grabación	se ilumina
Grabación en espera	parpadea
Menos de 3 minutos de tiempo de grabación disponible	parpadea lentamente
Se ha añadido una marca de pista (sólo cuando se controla desde la grabadora)	se apaga momentáneamente



Si desea comprobar la posición o el nombre de la pista durante la reproducción, vea la página 29.



## Cómo cambiar el ajuste de sonido

Puede seleccionar un sonido concreto al reproducirlo.

**Esta función es eficaz cuando utiliza los auriculares suministrados para escuchar grabaciones en estéreo.**

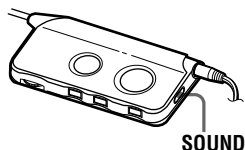
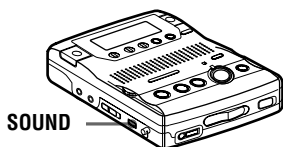

- 1** Pulse SOUND varias veces. Cada vez que pulse el botón, **A** cambiará de la manera siguiente.

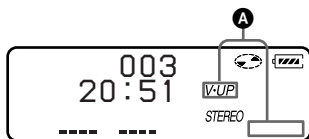

<b>A</b>	<b>Ajuste de sonido</b>
— (nada)	Ajuste de fábrica
SOUND 1	Graves acentuados (Mega Bass 1 digital)
SOUND 2	Graves aún más acentuados (Mega Bass 2 digital)
V-UP <sup>1)</sup>	Mejora de la claridad de la voz (función Voice Up)

<sup>1)</sup> Durante la reproducción en estéreo, la función Voice Up enfatiza la orientación izquierda-derecha de cada una de las voces, lo que permite que sea más fácil oírlas y distinguir las. No puede utilizar la función Voice Up cuando grabe en mono.

## Para cancelar el ajuste de sonido

Pulse SOUND repetidamente hasta que el visor se quede vacío.

### Notas

- No se recomienda el uso de la función Voice Up al reproducir un disco de música.
- No puede activar la función Voice Up cuando grabe en mono.
- Si se produce distorsión del sonido cuando sube el volumen mientras “SOUND 1” o “SOUND 2”, baje el volumen o cambie el modo de reproducción.
- El ajuste de “SOUND 1” o “SOUND 2” no afecta al sonido que se está grabando.

## Cómo encontrar un punto concreto rápidamente (Easy Search)

Utilice la función Easy Search para encontrar rápidamente un punto concreto.

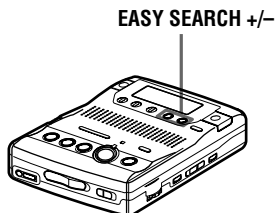

- 1 Pulse EASY SEARCH + o - mientras la grabadora esté en reproducción o parada.

Cada pulsación del botón + hace avanzar el punto de reproducción un minuto aproximadamente. Cada pulsación del botón - hace retroceder el punto de reproducción un minuto aproximadamente.

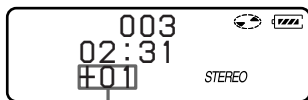

Cuando se pulsa una vez el botón +. (La posición de reproducción avanza un minuto.)

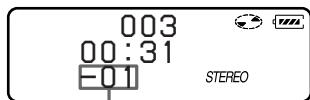

Cuando se pulsa una vez el botón -. (La posición de reproducción retrocede un minuto.)



- Los botones + y - se pueden pulsar hasta 20 veces cada uno.

- Si llega al principio del disco mientras está utilizando la función de búsqueda fácil, la grabadora comenzará la reproducción automáticamente. Si llega al final del disco mientras está utilizando la función de búsqueda fácil, aparecerá "END" en el visor. Si esto ocurre, pulse el botón ■STOP para detener la grabadora.

## Cómo cambiar la velocidad de reproducción (control de velocidad)

La velocidad de reproducción se puede ajustar en 7 pasos (80%, 85%, ...100%, 105%, 110%).

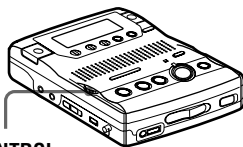

### SPEED CONTROL

- 1 Presione el mando SPEED CONTROL durante la reproducción. Cada vez que acciona el mando, cambia la velocidad de reproducción. Seleccione la velocidad que desee mientras efectúa la audición. "S" aparece en la pantalla cuando cambia la velocidad de reproducción.

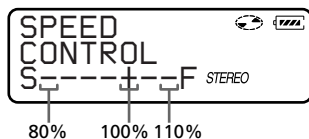

### Indicación de Fast Playback

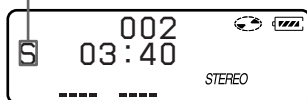

### Para cambiar a reproducción normal

Pulse el mando SPEED CONTROL. Para cambiar de nuevo la velocidad de reproducción, gire el mando.



Puede realizar una pausa o encontrar marcas de pista pulsando el botón **II** PAUSE, **◀◀** REVIEW/AMS o **▶▶** CUE/AMS durante Fast Playback.

## Reproducción de pistas de forma repetida

Puede reproducir pistas de forma repetida de dos maneras: repetición de todos los temas y repetición de un tema.

PLAY MODE

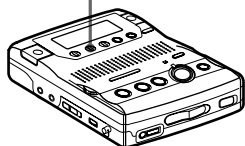

- 1 Pulse **PLAY MODE** mientras la grabadora está en reproducción. Cada vez que pulse el botón, la indicación del modo de reproducción cambiará de la manera siguiente.

### Indicación del modo de reproducción

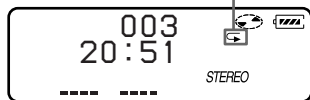

Indicación	Modo de reproducción
—	Todas las pistas se reproducen una vez.
C	Todas las pistas se reproducen de forma repetida.
C 1	Una sola pista se reproduce de forma repetida.



Puede especificar el modo de reproducción para un grupo seleccionado cuando está activado el modo de grupo. Para activar el modo de grupo, vea “Selección y reproducción de grupos (función de salto de grupo)” (página 31).

## Comprobación del tiempo restante o de la posición de reproducción

Durante la reproducción, puede comprobar el nombre de la pista, el nombre del disco, etc.

Las opciones relacionadas con la función de grupo se muestran sólo cuando la grabadora reproduce una pista con ajustes de grupo.

DISPLAY

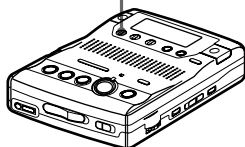

- 1 Pulse **DISPLAY** mientras la grabadora está en reproducción. Cada vez que pulse el botón, el visor cambiará de la manera siguiente.



A	B	C
Número de pista	Tiempo transcurrido	— (nada)
Nombre de la pista	Tiempo restante de la pista actual	1 Remain
Nombre del grupo	Tiempo restante a partir de la posición actual en el grupo	GP Remain
Nombre del disco	Tiempo restante a partir de la posición actual	AllRemain
Fecha de grabación	Tiempo registrado	RecDate <sup>1)</sup>

<sup>1)</sup> El modo de grabación (página 16) de la pista aparece de forma momentánea después de que “RecDate” desaparezca del visor.

## Nota

Dependiendo del estado activado/desactivado del modo de grupo, del estado de funcionamiento de la grabadora o de los ajustes de la grabadora, quizá las opciones aparezcan de forma diferente.



Si durante la grabación o en el modo de parada desea comprobar el tiempo restante o la posición de grabación, consulte la página 26.

## Uso de la función de grupo (modo de grupo)

La grabadora puede hacer funcionar varias reproducciones con un disco que disponga de ajuste de grupo. Para más información sobre el modo de grupo, consulte “Grabación de pistas con la función de grupo (grabación en modo de grupo)” (página 22).

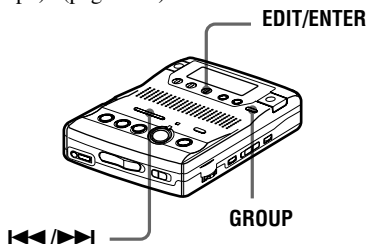

## Cómo escuchar pistas con el modo de grupo (reproducción del modo de grupo)

**Reproducción cuando el modo de grupo está desactivado:**

La reproducción empieza con la primera pista del disco y se detiene con la última.

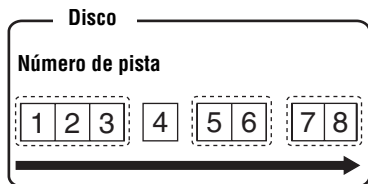

**Reproducción cuando el modo de grupo está activado:**

La reproducción del grupo seleccionado comienza con la primera pista del grupo y termina con la última pista del grupo.

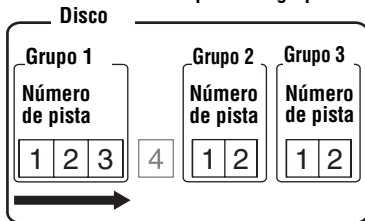

**1** Inserte un disco que disponga de ajuste de grupo en la grabadora y reproduzca el disco.

**2** Pulse GROUP al menos durante 2 segundos.

“” y “GROUP ON” se iluminan en la pantalla y se activa el modo de grupo.

La reproducción finaliza al final de la última pista del grupo seleccionado. Para más información sobre la selección de otro grupo, vea “Selección y reproducción de grupos (función de salto de grupo)” (página 31).



También puede reproducir las pistas varias veces en el grupo seleccionado. Después de estos procedimientos, siga los pasos de “Reproducción de pistas de forma repetida” (página 29).

## Para desactivar la función de grupo

Pulse de nuevo GROUP durante 2 segundos como mínimo.

## Nota

En modo de grupo, la grabadora considera todas las pistas sin ajustes de grupo como si pertenecieran al último grupo del disco. El último grupo aparece como “Group –” en el visor de la grabadora. Dentro del grupo, las pistas aparecen en el orden que tienen en el disco, no en el orden del grupo.

## Selección y reproducción de grupos (función de salto de grupo)

Cuando reproduce un disco con ajustes de grupo, el modo de salto de grupo le permite saltar del grupo que se está reproduciendo en esos momentos a cualquier otro grupo del MD. El modo de salto de grupo se puede utilizar en cualquier momento durante la reproducción, independientemente de que el reproductor esté en modo de grupo o no.

**Cuando el modo de grupo está desactivado:**

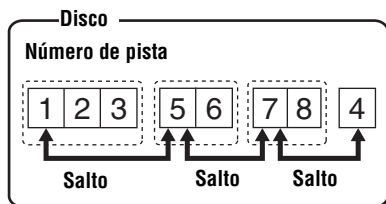

**Cuando el modo de grupo está activado:**

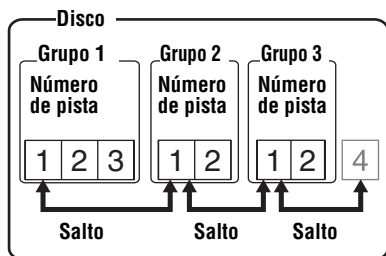

- 1 Inserte un disco que disponga de ajuste de grupo en la grabadora y reproduzca el disco y, a continuación, pulse GROUP ligeramente.

“” parpadea en la pantalla y se activa el modo de salto de grupo.

- 2 Antes de que pasen 5 segundos, pulse **◀◀REVIEW/AMS/▶▶CUE/AMS** hasta que aparezca el grupo que desea y, a continuación, pulse **EDIT/ENTER**.

La grabadora comienza a reproducir desde la primera pista del grupo.



El modo de salto de grupo funciona independientemente de que el modo de grupo esté activado o no.

### Notas

- Si no se realiza ninguna operación dentro de los 5 segundos que siguen al paso 1, se cancelará el modo de salto de grupo y no podrá realizar el paso 2. Para continuar con el paso 1 en este punto, repita el procedimiento desde el comienzo.
- El modo de salto de grupo no se puede utilizar con un disco que no disponga de ajustes de grupo.

Puede editar sus grabaciones para añadir o borrar marcas de pista o etiquetar pistas y MD. Los MD comerciales pregrabados no se pueden editar.

## Notas sobre la edición

- No se pueden editar pistas en un MD protegido contra grabación. Antes de editar pistas, cierre la lengüeta lateral del MD (página 54).
- Si durante la reproducción efectúa una operación de edición, no desconecte la alimentación hasta que "TOC Edit" desaparezca del visor.
- No mueva ni sacuda la grabadora mientras "TOC Edit"\* parpadea en el visor.
- La tapa no se puede abrir hasta que "TOC Edit" desaparezca del visor después de la edición.
- Con el modo de grupo activado, sólo se pueden editar las pistas registradas en el grupo seleccionado.
  - \* TOC = Table of Contents (Tabla de contenido)

## Adición de una marca de pista

Puede añadir dos tipos de marcas de pista: marcas de pista normales y marcas de pista especiales. Se puede añadir un total de 254 marcas de pista en un disco.

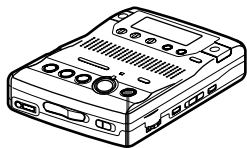

TRACK MARK

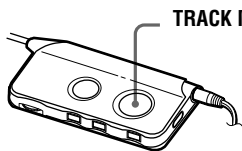

TRACK MARK

## Marcas de pista para dividir una grabación

Puede añadir marcas de pista de manera que la parte que sigue a la nueva marca se contabilice como una pista nueva. Los números de pista se incrementarán de la forma siguiente:

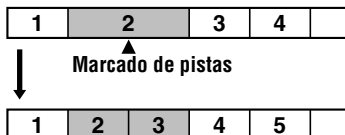

### Los números de pista se incrementan

- 1 Mientras graba, reproduce o realiza una pausa en un MD, pulse TRACK MARK en el punto donde desee insertar la marca.

"MARK ON" aparece en el visor y se añade una marca de pista. El número de pista aumentará en una unidad.

## Marcas de pista en puntos importantes

Durante la grabación, puede añadir, además de marcas de pista normales, marcas de pista especiales ("TT") para marcar la posición de puntos importantes.

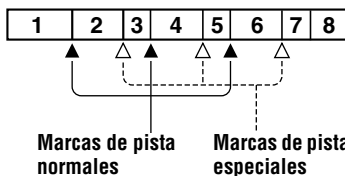

- 1 Durante la grabación, pulse TRACK MARK en el mando a distancia durante 2 o más segundos en el punto adecuado. Se añade una marca de pista especial y el número de pista aumentará en uno. "MARK ON!" aparece en la pantalla y "TT" se añade automáticamente al principio del nombre de la pista.

## Nota

Asegúrese de que pulsa el botón TRACK MARK durante 2 segundos como mínimo; si no es así, se añadirá una marca de pista normal.

## Para localizar marcas de pista especiales durante la reproducción

Mientras mantiene pulsado VOR, pulse momentáneamente **◀◀ REVIEW/AMS** o **▶▶ ICUE/AMS**.

El número de pista aparece después de la indicación de marca de pista especial ("TT").

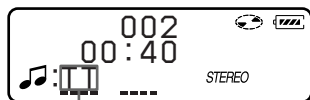

Indicación de marca de pista especial

Pulse **◀◀ REVIEW/AMS** de forma repetida para ir a las marcas de pista especiales anteriores. Pulse **▶▶ ICUE/AMS** de forma repetida para ir a las marcas de pista especiales siguientes.

## Para cambiar una marca de pista normal por una marca de pista especial

Después de haber terminado de grabar, añada "TT" al principio del nombre de la pista que quiere cambiar.

## Para cambiar una marca de pista especial por una marca de pista normal

Después de haber terminado de grabar, borre "TT" al principio del nombre de la pista o cambie el nombre de la pista.

## Borrado de una marca de pista

Cuando borra una marca de pista normal o una marca de pista especial, los números de pista cambiarán del siguiente modo:

### Ejemplo

Al combinar la pista 2 y la pista 3

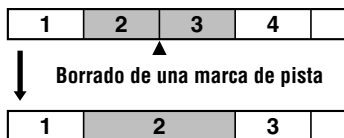

Los números de pista disminuyen

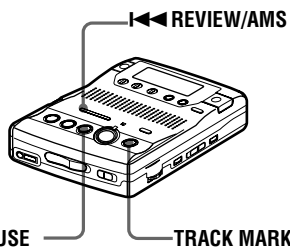

**1** Mientras reproduce la pista que contiene la marca de pista que desea borrar, pulse **|| PAUSE** para realizar una pausa.

Para borrar la tercera marca de pista, reproduzca la tercera pista y pulse **|| PAUSE**.

**2** Busque la marca de pista pulsando ligeramente **◀◀ REVIEW/AMS**. Localice el principio de la tercera pista. "00:00" aparece en el visor. "MARK" aparecerá en el visor durante 2 segundos.

**3** Pulse **TRACK MARK** para borrar la marca. "MARK OFF" aparece en el visor. La marca de pista se borra y las dos pistas se combinan.



Cuando se borra una marca de pista, también se borran la fecha, la hora y el nombre asignados a la marca.

### Notas

- Cuando se borra una marca de pista entre dos pistas consecutivas registradas en grupos distintos, la segunda pista se vuelve a registrar en el grupo que contiene la primera. Además, si combina una pista registrada en un grupo con otra que no lo esté (pistas consecutivas), la segunda pista adopta el mismo ajuste de grupo que la primera. Por ejemplo, si la primera pista se registra en un grupo, la segunda pista se registrará en el mismo grupo como primera pista.
- No puede borrar marcas de pistas según las limitaciones del sistema. Para más información, consulte "Limitaciones del sistema" (página 49).

## Etiquetado de grabaciones

Puede dar nombre a las pistas durante la reproducción, a los discos durante la parada y a ambos durante la grabación. Cada nombre puede tener 200 caracteres como máximo. Cada disco puede contener hasta 1 700 caracteres alfanuméricos durante la reproducción o la parada. Puede introducir aproximadamente 500 caracteres alfanuméricos y símbolos durante la grabación de cada pista.

### Caracteres disponibles

- Letras mayúsculas y minúsculas del alfabeto inglés
- Números del 0 al 9
- ! " # \$ % & ( ) \* . : ; < = > ? @ \_ ` + - ' , / : \_ (espacio)

### Notas

- "NAME FULL" aparece cuando intenta escribir más de 1 700 caracteres en un disco. Escriba un nombre más corto para la pista, grupo o disco, o borre "LP:" del nombre de pista grabada en modo MDLP.

- Si etiqueta un disco grabado con la función de grupo, asegúrese de activar dicha función para no borrar la información de grupo.
- Si escribe el símbolo "/" entre los caracteres de los nombres de los discos, como "abc//def", puede que la función de grupo no funcione correctamente.

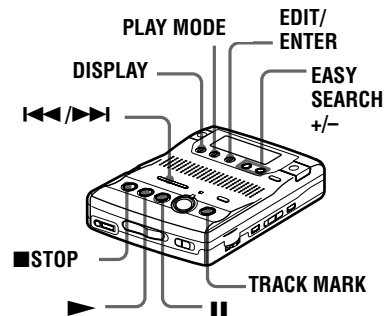

## Etiquetado de un disco con la grabadora parada

Para etiquetar un disco que contiene ajustes de grupo, debe activar el modo de grupo antes de realizar el etiquetado (página 23).

- 1 Inserte un disco.  
Cuando el disco ya está insertado, compruebe que la grabadora está parada.
- 2 Pulse EDIT/ENTER.  
"⊖ : Name" parpadea en el visor.
- 3 Vuelva a pulsar EDIT/ENTER.  
Ya se puede etiquetar el disco.
- 4 Pulse ◀◀ o ▶▶ varias veces para seleccionar un carácter y pulse ▶ para introducirlo.  
La letra seleccionada deja de parpadear y el cursor se desplaza a la siguiente posición de entrada.

Pulse/Gire	Para
	Cambiar entre letras mayúsculas, minúsculas, marcas o números.



Pulse/Gire	Para
	Cambiar la letra por la anterior o la siguiente.
SPEED CONTROL	Desplazar el cursor a la derecha (pulse ligeramente) Introducir un nombre (pulse durante 1,5 segundos como mínimo) Seleccionar un carácter (girar)
EASY SEARCH +/-	Desplazar el cursor a la derecha o a la izquierda.
DISPLAY	Insertar un espacio en blanco y escribir una nueva letra.
PLAY MODE	Borrar una letra y desplazar hacia la izquierda las letras siguientes.
■STOP	Cancelar el etiquetado.

**5** Repita el paso 4 e introduzca todos los caracteres del nombre de la etiqueta.

**6** Pulse EDIT/ENTER.  
La pista o el disco quedan etiquetados.

### Etiquetado de una pista durante la reproducción



**1** Para etiquetar una pista, inserte un disco y reproduzca la pista que desea etiquetar.

Para etiquetar un grupo, inserte un disco, active el modo de grupo y reproduzca el grupo que desea etiquetar (página 30).

**2** Pulse EDIT/ENTER.

La grabadora reproduce la pista seleccionada varias veces.

**3** Para etiquetar una pista, pulse EDIT/ENTER mientras “: Name” parpadea.

Para etiquetar un grupo, pulse  o  varias veces hasta que “: Name” parpadee en la pantalla y, a continuación, pulse EDIT/ENTER.  
La pista o el grupo ya se puede etiquetar.



**4** Siga los pasos 4 a 6 de “Etiquetado de un disco con la grabadora parada”.



### Etiquetado de un disco o de una pista durante la grabación

Para etiquetar un grupo, debe activar el modo de grupo antes de comenzar la grabación (página 23).

**1** Durante la grabación, pulse EDIT/ENTER.  
“: Name” parpadea en el visor.

**2** Para etiquetar una pista, pulse EDIT/ENTER mientras “: Name” parpadea.

Para etiquetar un grupo, pulse  o  varias veces hasta que “: Name” parpadee en la pantalla; a continuación, pulse EDIT/ENTER.

Para etiquetar un disco, pulse  o  varias veces hasta que “: Name” parpadee en la pantalla; a continuación, pulse EDIT/ENTER.

La pista, el grupo o el disco ya se puede etiquetar.

**3** Siga los pasos 4 a 6 de “Etiquetado de un disco con la grabadora parada”.

### Para cancelar el etiquetado

Pulse ■STOP.

## Para volver a etiquetar grabaciones

Siga los pasos correspondientes al método de etiquetado hasta que la pista, el grupo o el disco estén preparados para ser etiquetados. Introduzca un nuevo carácter sobre el que desea cambiar y, a continuación, pulse el botón EDIT/ENTER.



También puede utilizar el mando SPEED CONTROL para seleccionar y, a continuación, introducir el menú. Gire el mando (en lugar de ◀▶▶▶) para mostrar las opciones de menú de una en una y pulse el mando (en lugar de EDIT/ENTER) para introducir el menú seleccionado.

### Notas

- “LP:” se ha añadido al principio del nombre de la pista grabada en modo MDLP.
- Si la grabación se interrumpe mientras se etiqueta un disco o una pista, o si la reproducción pasa a la pista siguiente mientras se etiqueta una pista, la entrada en ese punto se introduce automáticamente.
- Cuando grabe a través de los micrófonos incorporados, también se grabará el sonido de las operaciones que realice con la grabadora, como la pulsación de los botones. Para evitarlo, se recomienda que etiquete un disco o una pista después de completar la grabación.
- No se pueden volver a etiquetar MD parametrizados y no se pueden etiquetar MD que no estén grabados.
- La grabadora puede mostrar, pero no puede etiquetar, caracteres “Katakana” japoneses.
- La grabadora no puede reescribir un nombre de pista o de disco de más de 200 letras creado por otro dispositivo.

## Registro de pistas o grupos como un grupo nuevo (ajuste de grupo)

Siga este procedimiento para registrar pistas (o grupos). Se puede registrar una serie de pistas (o grupos) seleccionando las pistas (o grupos) de inicio y de fin. No obstante, las pistas (o grupos) deben estar ordenadas secuencialmente. Si las pistas (o grupos) que quiere registrar no están ordenadas de forma consecutiva, deberá ordenarlas de esta forma antes de registrarlas (“Cambio de orden de pistas grabadas”, página 38). Esta función se puede utilizar en cualquier momento, independiente de que el modo de grupo esté activado o no.

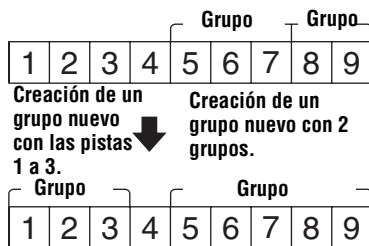

- No es posible el registro de pistas no consecutivas (por ejemplo, la 1, 3, 2, 4, 3, 5, 6, 6, 8 y 9).
- Las pistas siempre aparecen según su orden en el disco, no según su orden en el grupo (aunque se haya activado el modo de grupo).

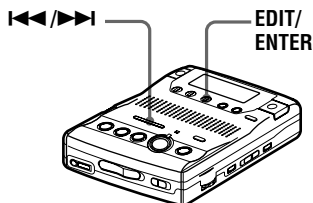

- 1 Con la grabadora parada, pulse EDIT/ENTER.

- 2** Pulse **◀◀** o **▶▶** varias veces hasta que “**⏏** : Set” parpadee en la pantalla y, a continuación, pulse EDIT/ENTER.

“001” parpadea en el visor.

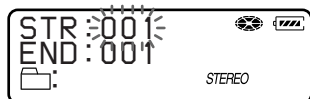

- 3** Pulse **◀◀** o **▶▶** varias veces hasta que el número o el nombre de la primera pista que desee parpadee en la pantalla y, a continuación, pulse EDIT/ENTER.

De esta forma se selecciona la primera pista del nuevo grupo. Aunque el modo de grupo esté activado, los números de las pistas aparecen según su orden en el disco, no según su orden en el grupo.

- 4** Pulse **◀◀** o **▶▶** varias veces hasta que el número o el nombre de la última pista que desee parpadee en la pantalla y, a continuación, pulse EDIT/ENTER.

De esta forma se selecciona la última pista del nuevo grupo.

- 5** Siga los pasos 4 a 6 de “Etiquetado de grabaciones” (página 34) para etiquetar un grupo.



También puede utilizar el mando SPEED CONTROL para seleccionar y, a continuación, introducir el menú. Gire el mando (en lugar de **◀◀/▶▶**) para mostrar las opciones de menú de una en una y pulse el mando (en lugar de EDIT/ENTER) para introducir el menú seleccionado.

### Notas

- En el paso 3, la primera pista debe ser la primera de un grupo existente o una pista que no pertenezca a un grupo.
- Al seleccionar la última pista en el paso 4, asegúrese de que dicha pista viene después de la seleccionada en el paso 3. La última pista debe ser la última de un grupo existente o una pista que no pertenezca a un grupo.

## Para cambiar el ajuste de grupo

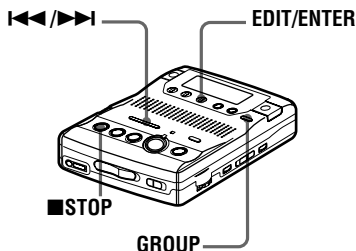

- 1** Pulse GROUP al menos durante 2 segundos.

“**⏏**” se ilumina en la pantalla y se activa el modo de grupo.

- 2** Siga los pasos 1 y 2 de “Selección y reproducción de grupos (función de salto de grupo)” (página 31) y compruebe el contenido del grupo cuya configuración desea cambiar. A continuación, pulse **■STOP**.

- 3** Pulse EDIT/ENTER.

- 4** Pulse **◀◀** o **▶▶** varias veces hasta que “**⏏** : Release” parpadee en la pantalla y pulse EDIT/ENTER. “Release?” aparece y “PushENTER” parpadea en el visor.

- 5** Pulse EDIT/ENTER.

El ajuste de grupo del grupo seleccionado queda liberado.



También puede utilizar el mando SPEED CONTROL para seleccionar y, a continuación, introducir el menú. Gire el mando (en lugar de **◀◀/▶▶**) para mostrar las opciones de menú de una en una y pulse el mando (en lugar de EDIT/ENTER) para introducir el menú seleccionado.

## Cambio de orden de pistas grabadas

Puede cambiar el orden de las pistas grabadas.

### Ejemplo

Mover la pista C de la tercera a la segunda pista.

Antes del cambio

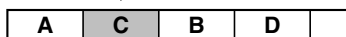

Después del cambio

◀◀/▶▶

EDIT/ENTER

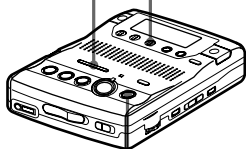

TRACK MARK

- 1 Mientras reproduce la pista que quiere mover, pulse EDIT/ENTER. La grabadora reproduce la pista seleccionada varias veces.
- 2 Pulse ◀◀ o ▶▶ varias veces hasta que “🎵: Move” parpadee en la pantalla.
- 3 Vuelva a pulsar EDIT/ENTER. El número o nombre de pista seleccionado del grupo al que pertenece la pista seleccionada (cuando el modo de grupo está activado) parpadea en el visor.

- 4 Pulse ◀◀ o ▶▶ varias veces para seleccionar el número de la pista de destino.

En el ejemplo anterior, “MV 003 → 002” aparece en el visor.

- 5 Vuelva a pulsar EDIT/ENTER.

La pista se mueve a la pista destino seleccionada.

## Para cancelar el cambio de orden

Pulse ■STOP.



También puede utilizar el mando SPEED CONTROL para seleccionar y, a continuación, introducir el menú. Gire el mando (en lugar de ◀◀/▶▶) para mostrar las opciones de menú de una en una y pulse el mando (en lugar de EDIT/ENTER) para introducir el menú seleccionado.

## Cambio de una pista a un grupo distinto

◀◀/▶▶

EDIT/ENTER

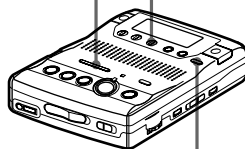

GROUP

- 1 Pulse GROUP al menos durante 2 segundos. “📁” se ilumina en la pantalla y se activa el modo de grupo.
- 2 Mientras reproduce la pista que quiere mover, pulse EDIT/ENTER. La grabadora reproduce la pista seleccionada varias veces.
- 3 Pulse ◀◀ o ▶▶ varias veces hasta que “🎵: Move” parpadee en la pantalla y, a continuación, pulse EDIT/ENTER.

**4** Pulse ◀◀ o ▶▶ varias veces hasta que el grupo de destino parpadee en la pantalla y, a continuación, pulse EDIT/ENTER.

**5** Pulse ◀◀ o ▶▶ varias veces hasta que el número de la pista de destino en el grupo parpadee en el visor y, a continuación, pulse EDIT/ENTER.





También puede utilizar el mando SPEED CONTROL para seleccionar y, a continuación, introducir el menú. Gire el mando (en lugar de ◀◀/▶▶) para mostrar las opciones de menú de una en una y pulse el mando (en lugar de EDIT/ENTER) para introducir el menú seleccionado.

## Cambio de orden de un grupo en un disco (cambio de grupo)

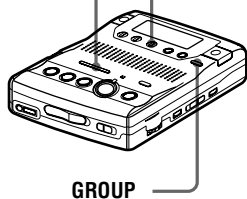
◀◀/▶▶ EDIT/ENTER



- 1** Pulse GROUP al menos durante 2 segundos.  
“” se ilumina en la pantalla y se activa el modo de grupo.
- 2** Mientras se reproduce una pista de un grupo cuyo orden quiere cambiar, pulse EDIT/ENTER.
- 3** Pulse ◀◀ o ▶▶ varias veces hasta que “ : Move” parpadee en la pantalla y, a continuación, pulse EDIT/ENTER.  
Ahora ya puede cambiar el grupo seleccionado.

**4** Pulse ◀◀ o ▶▶ varias veces para seleccionar el punto de destino en el disco y, a continuación, pulse EDIT/ENTER.



También puede utilizar el mando SPEED CONTROL para seleccionar y, a continuación, introducir el menú. Gire el mando (en lugar de ◀◀/▶▶) para mostrar las opciones de menú de una en una y pulse el mando (en lugar de EDIT/ENTER) para introducir el menú seleccionado.

## Borrado de pistas

### Cómo borrar una pista

Recuerde que cuando borre una grabación ya no podrá recuperarla. Compruebe el contenido de la pista que va a borrar.

EDIT/ENTER

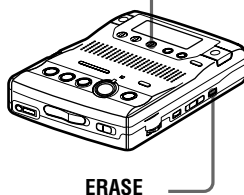

- 1** Mientras se esté reproduciendo la pista que va a borrar, pulse ERASE.  
“Erase OK?” y “PushENTER” aparecen alternativamente en el visor y la grabadora reproduce la pista seleccionada varias veces.
- 2** Pulse EDIT/ENTER.  
La pista se borra y comienza la reproducción de la pista siguiente. Todas las pistas que siguen a la que se ha borrado se reenumeran automáticamente.

### Para anular el borrado

Pulse ■STOP.

## Cómo borrar una pequeña sección de una pista

Realice una pausa durante la reproducción en el punto en el que desea iniciar el borrado. A continuación, efectúe los pasos 1 y 2.

### Para borrar parte de una pista

Añada marcas de pista al inicio y al final de la parte que quiere borrar y borre esa parte.

---

## Cómo borrar todo el disco

**Recuerde que cuando borre una grabación ya no podrá recuperarla. Compruebe el contenido del disco que va a borrar.**

**1** Reproduzca el disco que quiere borrar para comprobar el contenido y, a continuación, pulse ■STOP.

**2** Con la grabadora parada, pulse ERASE.  
“All Erase?” y “PushENTER” aparecen alternativamente en la pantalla.

**3** Pulse ◀◀ o ▶▶ varias veces hasta que “: Erase” parpadee en la pantalla y, a continuación, pulse EDIT/ENTER.

El nombre de la pista y “All Erase?” se iluminan y “PushENTER” parpadea en la pantalla.

**4** Pulse EDIT/ENTER.  
“TOC Edit” parpadeará en el visor y se borrarán todas las pistas.  
Cuando el borrado termina, en el visor aparece “BLANKDISC”.

### Para anular el borrado,

Pulse ■STOP.

---

## Cómo borrar un grupo

**Recuerde que cuando borre una grabación ya no podrá recuperarla. Compruebe el contenido del grupo que va a borrar.**

**1** Pulse GROUP al menos durante 2 segundos.

“” se ilumina en la pantalla y se activa el modo de grupo.

**2** Siga los pasos 1 y 2 del procedimiento descrito en “Selección y reproducción de grupos (función de salto de grupo)” (página 31) para comprobar el contenido del grupo que va a borrar. A continuación, pulse ■STOP.

**3** Con la grabadora parada, pulse EDIT/ENTER, pulse ◀◀ o ▶▶ varias veces hasta que EDIT parpadee en la pantalla y, a continuación, pulse EDIT/ENTER de nuevo.

**4** Pulse ◀◀ o ▶▶ varias veces hasta que “: Erase” parpadee en la pantalla y, a continuación, pulse EDIT/ENTER.

En el visor, aparecen el nombre del grupo y “GP Erase?”, y “PushENTER” parpadea. Para cancelar el borrado, pulse CANCEL.

**5** Vuelva a pulsar EDIT/ENTER.  
Se ha borrado el grupo.



También puede utilizar el mando SPEED CONTROL para seleccionar y, a continuación, introducir el menú. Gire el mando (en lugar de ◀◀/▶▶) para mostrar las opciones de menú de una en una y pulse el mando (en lugar de EDIT/ENTER) para introducir el menú seleccionado.

### Ajuste del contraste del visor (ajuste del contraste)

Puede ajustar el contraste del visor de la grabadora.

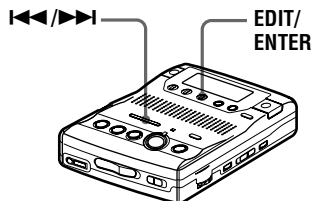

- 1 Con la grabadora parada, pulse EDIT/ENTER.
- 2 Pulse **◀◀** o **▶▶** varias veces hasta que "CONTRAST" parpadee en la pantalla y, a continuación, pulse EDIT/ENTER.
- 3 Pulse **◀◀** o **▶▶** varias veces para ajustar el contraste y, a continuación, pulse EDIT/ENTER.



También puede utilizar el mando SPEED CONTROL para seleccionar y, a continuación, introducir el menú. Gire el mando (en lugar de **◀◀/▶▶**) para mostrar las opciones de menú de una en una y pulse el mando (en lugar de EDIT/ENTER) para introducir el menú seleccionado.

### Bloqueo de los controles (HOLD)

Use esta función para evitar el accionamiento involuntario de los botones mientras transporta la grabadora.

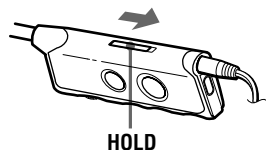
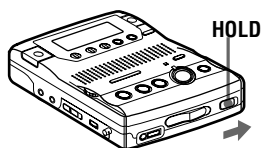



- 1 Deslice HOLD en la dirección indicada por **→**.  
En la grabadora, deslice HOLD para bloquear los controles. En el mando a distancia, deslice HOLD para bloquear los controles. Deslice HOLD en la dirección opuesta a la de la flecha para desbloquear los controles.

La grabadora puede funcionar, además de con una pila seca alcalina (no suministrada), mediante una toma conectada a la red. Sin embargo, no puede utilizar pilas de manganeso.

## Cuánto hay que sustituir las pilas

Puede comprobar el estado de las pilas con la indicación de la pila que se visualiza mientras utiliza el reproductor. El indicador de las pilas cambia como se indica en la tabla siguiente, en función del estado de las pilas.

Las señales del indicador de nivel de pila son aproximadas.

Indicador de las pilas	Estado
	Disminución de la potencia de la pila.
 (parpadeando)	Pila gastada.
 (parpadeando)	La pila se ha agotado. "LOW BATT" parpadea en el visor del mando a distancia y la alimentación se interrumpe.

## Duración de la pila<sup>1)</sup>

### Grabación<sup>2)3)</sup>

(Unidad: horas aproximadas)(JEITA<sup>4)</sup>)

Modo de grabación	Horas aprox.
Estéreo	9
LP2 estéreo	12,5
LP4 estéreo	15
MONOAURAL	12

<sup>1)</sup> La duración de la pila puede acortarse en función de las condiciones de funcionamiento y de la temperatura ambiente.

<sup>2)</sup> Si se utiliza una pila seca alcalina Sony LR6 (SG) "STAMINA" (fabricada en Japón). El tiempo de grabación puede variar en función del tipo de pilas alcalinas.

<sup>3)</sup> Cuando se graba a través de los micrófonos incorporados.

<sup>4)</sup> Medido según el estándar de JEITA (Japan Electronics and Information Technology Industries Association).

### Reproducción<sup>1)</sup>

(Unidad: horas aproximadas)(JEITA<sup>2)</sup>)

Modo de grabación	Altavoces <sup>3)</sup>	Auriculares <sup>4)</sup>
Estéreo	25,5	34,5
LP2 estéreo	27	39,5
LP4 estéreo	30	43
MONOAURAL	30	43

<sup>1)</sup> Si se utiliza una pila seca alcalina Sony LR6 (SG) "STAMINA" (fabricada en Japón).

<sup>2)</sup> Medido según el estándar de JEITA (Japan Electronics and Information Technology Industries Association).

<sup>3)</sup> Cuando se reproduce con el altavoz incorporado.

<sup>4)</sup> Cuando se reproduce con auriculares.

### Notas

- Detenga la grabadora antes de sustituir las pilas.
- Se recomienda el uso de un adaptador de ca opcional para una grabación de larga duración.



## Uso de corriente de la red

- 1 Conecte el adaptador de alimentación de ca AC-E30HG (no suministrado) a DC IN 3V.
- 2 Conecte el adaptador de alimentación de ca (no suministrado) a una toma mural.

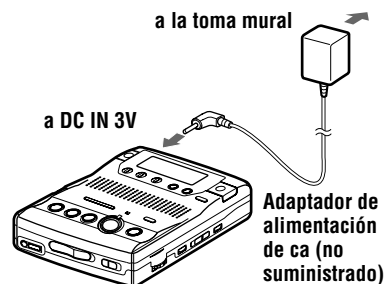

### Notas

- En el hogar, utilice el adaptador de alimentación de ca AC-E30HG (no suministrado). No use ningún otro adaptador de alimentación de ca: la grabadora se podría averiar.

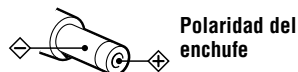

- Existen diferencias regionales en las especificaciones AC-E30HG. Por este motivo, antes de comprar la grabadora, debe comprobar que los requisitos de alimentación y la configuración de los enchufes son los adecuados para su zona.
- Conecte el adaptador de ca a una toma de pared cercana y desconéctelo rápidamente si se produce alguna situación anómala.

## Precauciones

### Seguridad

No ponga objetos extraños en la toma DC IN 3V.

### Fuentes de alimentación

- Utilice pilas LR6 (tamaño AA), corriente de la red o la batería de un automóvil.
- Incluso aunque la grabadora se haya apagado, recibe corriente eléctrica mientras está conectada a la toma de red de la pared.
- Si no va a utilizar la grabadora durante un período prolongado, compruebe que desconecta la alimentación (adaptador de alimentación de ca opcional, pilas secas o cable de batería de automóvil). Para extraer el adaptador de alimentación de ca (no suministrado) de la toma mural, sujete siempre el enchufe: nunca tire del cable.

### Acumulación de calor

La grabadora se puede calentar si se utiliza durante un período prolongado de tiempo. En ese caso, apáguela hasta que se enfríe.

### Instalación

- Nunca use la grabadora en lugares expuestos a condiciones extremas de luz, temperatura, humedad o vibraciones.
- Nunca envuelva la grabadora en ningún material mientras esté en funcionamiento con el adaptador de alimentación de ca (no suministrado). El calor acumulado en la grabadora podría hacer que no funcionara bien o causar una avería.
- Nunca lleve la grabadora junto con un objeto pesado en la bolsa de transporte que se suministra. La fricción que se produciría al entrar en contacto con el otro objeto podría hacer que la superficie pintada de la grabadora saltase o se rayase.

## En los auriculares

### Seguridad en carretera

No utilice los auriculares mientras conduce, va en bicicleta o con un vehículo motorizado. En muchos países es ilegal y puede provocar un accidente de tráfico. También puede ser potencialmente peligroso escuchar la reproducción a un volumen muy alto mientras pasea, especialmente en los pasos de peatones. Debería extremar las precauciones o dejar de utilizar la grabadora en situaciones potencialmente peligrosas.

### Prevención de lesiones auditivas

Evite utilizar los auriculares a un volumen excesivo. Los expertos en audición desaconsejan la escucha continua y prolongada a volumen alto. Si nota pitidos o zumbidos en los oídos, reduzca el volumen o interrumpa la audición.

### Respeto a los demás

Mantenga el volumen a un nivel moderado. Le permitirá escuchar los sonidos exteriores y mostrará su consideración hacia las personas que se encuentren cerca de usted.

## El cartucho MiniDisc

- Cuando transporte o guarde el MiniDisc, póngalo en el estuche.
- No abra la ventana deslizante.
- No coloque el cartucho en lugares sometidos a condiciones extremas de luz, temperatura, humedad o polvo.
- Pegue la etiqueta del MD suministrada en el espacio designado para ella. No lo haga en ninguna otra parte del disco.

## Limpieza

- Limpie el estuche de la grabadora con un paño suave ligeramente humedecido con agua o con una solución de detergente neutro. No use ningún tipo de almohadilla abrasiva, pulimentos o disolventes, como alcohol o benceno, ya que podría deteriorar el acabado del estuche.
- Limpie el cartucho del disco con un paño seco para eliminar la suciedad.

- El polvo depositado en la lente puede impedir que la unidad funcione de forma correcta. Compruebe que la tapa del compartimento del disco está bien cerrada después de insertar o extraer un MD.

## Notas sobre las pilas

Un uso incorrecto de las pilas puede producir la pérdida de fluido o su combustión. Para evitar esos accidentes, observe las precauciones siguientes:

- Respete la polaridad + y - de las pilas.
- No intente recargar las pilas secas.
- Cuando no vaya a utilizar la grabadora durante un período prolongado de tiempo, extraiga las pilas.
- Si se produjera una fuga en una pila, limpie cuidadosa y completamente el líquido vertido en el compartimento de las pilas antes de introducir otras nuevas.

## Nota sobre ruido mecánico

Mientras está en funcionamiento, la grabadora produce un ruido mecánico causado por el sistema de ahorro de energía que no es ningún problema de funcionamiento.

## Nota sobre el mantenimiento

Limpie los terminales de forma periódica con un algodón o un paño suave como muestra la ilustración.

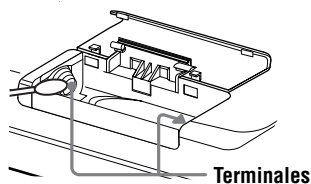

Si tiene problemas o dudas sobre la grabadora, póngase en contacto con el proveedor Sony más cercano. (Si se ha producido un problema mientras el disco estaba en la grabadora, recomendamos que deje el disco en ella cuando vaya a consultar al proveedor de Sony, de forma que éste pueda entender mejor la causa del problema.)

## En la tapa del compartimento de la pila

La tapa del compartimento de la pila está diseñada para separarse de la grabadora si se manipula con fuerza. Efectúe los siguientes pasos para volver a colocar la tapa.

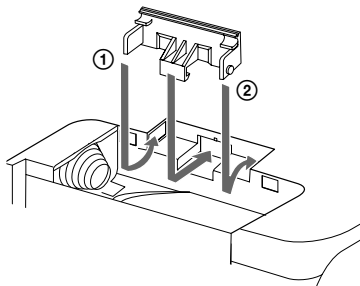

- 1 Inserte los salientes de la lengüeta PUSH OPEN en las ranuras de la grabadora de uno en uno.

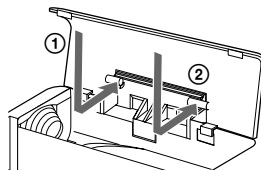
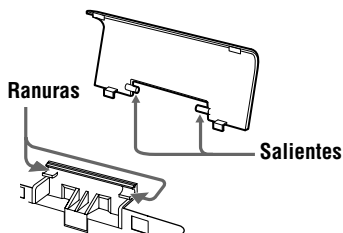

- 2 Inserte los salientes de la tapa firmemente en las ranuras de la lengüeta PUSH OPEN de uno en uno.

## Solución de problemas

Si el problema persiste después de haber realizado estas comprobaciones, póngase en contacto con el proveedor Sony más próximo.

Síntoma	Causa/Solución
La grabadora no funciona o lo hace deficientemente.	<ul style="list-style-type: none"><li>• Puede que no estén bien conectadas las fuentes de audio. ➔ Desconecte las fuentes de audio y vuelva a conectarlas (páginas 20, 21).</li><li>• La función HOLD está activada (“HOLD” aparece en el visor cuando se pulsa un botón de la grabadora). ➔ Desactive HOLD deslizando el interruptor HOLD en la dirección opuesta a la de la flecha (página 41).</li><li>• Se ha condensado humedad dentro de la grabadora. ➔ Extraiga el MD y deje la grabadora en un lugar cálido con la tapa abierta durante varias horas hasta que se evapore la humedad.</li><li>• La pila está casi descargada (☐ o “LOW BATT” parpadean). ➔ Sustituya la pila seca (páginas 9, 42).</li><li>• La pila se insertado incorrectamente. ➔ Inserte la pila correctamente (página 9).</li><li>• Ha pulsado un botón mientras la indicación del disco giraba rápidamente. ➔ Espere hasta que la indicación vuelva a ser la normal.</li><li>• Al grabar digitalmente desde un reproductor portátil de CD, no ha usado la alimentación de ca o no ha desactivado la función contra saltos de sonido como ESP (página 20). ➔ Utilice el reproductor de CD portátil con alimentación de ca o desactive la función contra saltos de sonido como ESP.</li><li>• La grabación analógica se efectuó con un cable de conexión con atenuador. ➔ Use un cable de conexión sin atenuador (página 21).</li><li>• El adaptador de alimentación de ca (no suministrado) se desenchufó durante la grabación o se produjo una interrupción de la corriente eléctrica.</li><li>• Durante el funcionamiento, la grabadora recibió un golpe mecánico, estática excesiva, una tensión de alimentación anormal causada por un rayo, etc. ➔ Reinicie el funcionamiento de la forma siguiente:<ol style="list-style-type: none"><li>1 Extraiga las pilas o desconecte todas las fuentes de alimentación.</li><li>2 Deje la grabadora desconectada unos 30 segundos.</li><li>3 Inserte las pilas o conecte la fuente de alimentación.</li></ol></li><li>• El disco está dañado o no contiene datos de edición o de grabación correctos. ➔ Vuelva a insertar el disco. Si esto falla, vuelva a grabar.</li><li>• La tapa no está firmemente cerrada. ➔ Abra la tapa y vuelva a cerrarla, presionando con firmeza para que quede bien cerrada.</li><li>• Se ha insertado un disco sin pistas (“BLANKDISC” aparece cuando se reproduce o edita). ➔ Cámbielo por otro disco.</li><li>• La lengüeta de protección contra grabación está abierta. ➔ Deslice la lengüeta de protección contra grabación de forma que quede cerrada.</li></ul>

Síntoma	Causa/Solución
La grabadora no graba o edita.	<ul style="list-style-type: none"> <li>• Se ha insertado un MD comercial. ➔ Coloque un MD que se pueda grabar.</li> <li>• La fuente de alimentación se ha interrumpido durante la grabación o edición. ➔ Vuelva a grabar o a editar.</li> </ul>
El botón ●REC no aparece. La tapa no se abre.	<ul style="list-style-type: none"> <li>• Las pilas se han agotado o las fuentes de alimentación se han desconectado durante la grabación o la edición. ➔ Sustituya las pilas agotadas por unas nuevas o conecte de nuevo la fuente de alimentación.</li> </ul>
No se oye sonido a través de los auriculares.	<ul style="list-style-type: none"> <li>• El enchufe de los auriculares no está bien conectado. ➔ Conecte firmemente el enchufe de los auriculares al mando a distancia. Conecte firmemente el enchufe del mando a distancia a .</li> <li>• El volumen es demasiado bajo. ➔ Ajuste el volumen girando VOL.</li> <li>• Enchufes sucios. ➔ Limpie el enchufe del extremo del cable de los auriculares y el del extremo del cable del mando a distancia.</li> </ul>
Un MD no se reproduce desde la primera pista.	<ul style="list-style-type: none"> <li>• La reproducción del disco se detuvo antes de llegar a la última pista. ➔ Pulse ◀◀◀ REVIEW/AMS varias veces o abra y cierre la tapa una vez para volver al principio del disco y reinicie la reproducción después de comprobar el número de pista en la pantalla.</li> </ul>
La grabadora no reproduce normalmente.	<ul style="list-style-type: none"> <li>• Se ha seleccionado la reproducción en modo de repetición. ➔ Pulse PLAY MODE varias veces hasta que la indicación ⇄ desaparezca de la pantalla.</li> </ul>
La reproducción del sonido salta.	<ul style="list-style-type: none"> <li>• La grabadora está situada en un lugar sometido a vibraciones continuas. ➔ Ponga la grabadora en un lugar estable.</li> <li>• Una pista muy corta puede hacer que salte el sonido. ➔ Procure no crear pistas con una duración inferior a un segundo.</li> </ul>
El sonido tiene mucha estática.	<ul style="list-style-type: none"> <li>• Un fuerte campo magnético, de un televisor o de otro dispositivo, está interfiriendo en el funcionamiento. ➔ Aleje la grabadora de la fuente del campo magnético.</li> </ul>
No se encuentran las marcas de pista.	<ul style="list-style-type: none"> <li>• Ha pulsado ■■PAUSE después de pulsar ◀◀◀ REVIEW/AMS o ▶▶▶ ICUE/AMS. ➔ Pulse ■■PAUSE después de pulsar ◀◀◀ REVIEW/AMS o ▶▶▶ ICUE/AMS.</li> </ul>
El reloj pierde la hora o el visor parpadea. La fecha de grabación no se ha grabado en el disco.	<ul style="list-style-type: none"> <li>• La pila incorporada del reloj tiene poca carga. Tenga en cuenta que el reloj puede adelantar o atrasar unos 2 minutos por mes en condiciones normales. ➔ Inserte pilas secas nuevas y déjelas aproximadamente más de dos horas para cargar la pila incorporada. Después de la carga, vuelva a ajustar el reloj (página 25).</li> <li>• El reloj no está ajustado. ➔ Ajuste el reloj (página 25).</li> </ul>
El disco no se puede editar en otro componente.	<ul style="list-style-type: none"> <li>• El componente no admite LP2 estéreo o LP4 estéreo. ➔ Edítelo en otro componente que admita LP2 estéreo o LP4 estéreo.</li> </ul>

Síntoma	Causa/Solución
Se oye ruido momentáneamente.	<ul style="list-style-type: none"> <li>• Debido a la especial tecnología de compresión de audio digital que utiliza el modo LP4 estéreo, en muy raras ocasiones y con algunas fuentes de sonido se puede producir ruido momentáneamente.  ➔ Grabe en los modos estéreo normal o LP2.</li> </ul>
La función de grupo (modo de grupo/modo de salto de grupo) no funciona.	<ul style="list-style-type: none"> <li>• Mientras utiliza un disco sin información de grupo, se ha intentado activar el modo de grupo (aparece “No Group”).  ➔ Utilice un disco con información de grupo.</li> </ul>
El visor no aparece como normalmente.	<ul style="list-style-type: none"> <li>• La grabadora se ha desconectado de la fuente de alimentación.  ➔ Deje de utilizar la grabadora durante un rato o desconecte la fuente de alimentación, vuelva a conectarla y, a continuación, pulse cualquiera de los botones de funcionamiento.</li> </ul>
La grabadora omite pistas cuando pulsa <b>⏮/⏭</b> .	<ul style="list-style-type: none"> <li>• Se activa el modo de salto de grupo.  ➔ El modo de salto de grupo se desconecta automáticamente si no se efectúa ninguna operación durante 5 segundos.</li> </ul>

## Limitaciones del sistema

El sistema de grabación de la grabadora de MiniDisc es radicalmente diferente de los empleados en las platinas DAT y de cassette, y se caracteriza por las limitaciones que se describen a continuación. No obstante, tenga en cuenta que estas limitaciones se deben a la naturaleza del propio sistema de grabación de MD y no a causas mecánicas.

Síntoma	Causa
“TR FULL” aparece incluso antes de que el disco haya llegado al tiempo máximo de grabación (60, 74 u 80 minutos).	Cuando se han grabado 254 pistas en el disco, aparece “TR FULL” con independencia del tiempo total grabado. No se pueden grabar más de 254 pistas en el disco. Para continuar con la grabación, borre las pistas innecesarias.
“TR FULL” aparece incluso antes de que el disco haya llegado al número de pistas o tiempo de grabación máximos.	La grabación y el borrado repetidos pueden provocar la fragmentación y dispersión de los datos. Aunque esos datos dispersos se pueden leer, cada fragmento se contabiliza como una pista. En ese caso, el número de pistas puede llegar a 254, lo que impide una grabación posterior. Para continuar la grabación, borre del disco las pistas innecesarias.
No se pueden borrar las marcas de pista. El tiempo de grabación restante no se incrementa incluso después de borrar muchas pistas cortas.	Cuando los datos de una pista están fragmentados, la marca de pista de un fragmento de menos de 12 segundos (grabado en estéreo), 24 segundos (grabado en modo LP2 estéreo o monoaural) o 48 segundos (grabado en modo LP4 estéreo) no se puede borrar. No se puede combinar una pista grabada en estéreo con otra grabada en monoaural; tampoco se puede combinar una pista grabada con una conexión digital con una grabada con una conexión analógica. Las pistas cuya duración es inferior a 12, 24 o 48 segundos no se cuentan, por lo que borrarlas no aumenta el tiempo de grabación.
El tiempo total grabado y el tiempo restante del disco no suman en total el tiempo máximo de grabación (60, 74 u 80 minutos).	Normalmente, la grabación se realiza en unidades mínimas de unos 2 segundos (en estéreo), 4 segundos (en modo LP2 estéreo o monoaural) u 8 segundos (en modo LP4 estéreo). Cuando la grabación se detiene, la última unidad de grabación utiliza estos 2, 4 u 8 segundos, aunque la duración real sea más corta. De la misma forma, cuando se reanuda la grabación después de la parada, la grabadora inserta automáticamente un espacio en blanco de 2, 4 u 8 segundos antes de la siguiente grabación. (Esto se hace para evitar el borrado accidental de una pista anterior siempre que se inicia una nueva grabación.) Por lo tanto, el tiempo real de grabación siempre que ésta se detiene disminuirá un máximo de 6, 12 o 24 segundos comparado con el tiempo de grabación potencial para cada detención.
Las pistas editadas pueden sufrir caídas de sonido durante las operaciones de búsqueda.	La fragmentación de los datos puede originar caídas del sonido durante la búsqueda debido a que las pistas se reproducen a mayor velocidad de la normal.

## Mensajes

Si los mensajes siguientes parpadean en el visor, consulte la tabla que aparece seguidamente.

Mensaje de error	Significado/Solución
BLANKDISC	<ul style="list-style-type: none"><li>• Se ha insertado un MD que no contiene ninguna grabación. ➔ Inserte un MD grabado.</li></ul>
BUSY	<ul style="list-style-type: none"><li>• Ha intentado accionar la grabadora mientras ésta accedía a datos grabados. ➔ Espere a que desaparezca el mensaje (en algún caso puede tardar 2 o 3 minutos).</li></ul>
Data Save	<ul style="list-style-type: none"><li>• El reproductor de MD está grabando información (sonidos) desde la memoria al disco. ➔ Espere hasta que termine este proceso. No exponga a golpes el reproductor ni interrumpa la alimentación eléctrica.</li></ul>
DISC ERR	<ul style="list-style-type: none"><li>• El disco está dañado o no contiene datos de edición o de grabación correctos. ➔ Vuelva a insertar el disco. Si esto falla, vuelva a grabar.</li></ul>
DISC FULL	<ul style="list-style-type: none"><li>• No hay más espacio para grabar en el disco (menos de 12 segundos disponibles). ➔ Cambie el disco.</li></ul>
EDITING	<ul style="list-style-type: none"><li>• Ha pulsado un botón en la grabadora mientras editaba desde el mando a distancia.</li></ul>
Hi DC in	<ul style="list-style-type: none"><li>• La tensión de la fuente de alimentación es excesiva (no se utiliza el adaptador de alimentación de ca o el cable de batería de automóvil recomendados). ➔ Utilice el adaptador de alimentación de ca recomendado (no suministrado) o el cable de batería de automóvil (no suministrado).</li></ul>
HOLD	<ul style="list-style-type: none"><li>• La grabadora está bloqueada. ➔ Deslice HOLD en dirección contraria al de la flecha para desbloquear la grabadora (página 41).</li></ul>
LOW BATT	<ul style="list-style-type: none"><li>• Las pilas tienen poca carga. ➔ Sustituya las pilas (páginas 9, 42).</li></ul>
MEM OVER	<ul style="list-style-type: none"><li>• Ha intentado grabar con la grabadora situada en un lugar en que recibe una vibración continua. ➔ Coloque la grabadora en un lugar estable y vuelva a iniciar la grabación.</li></ul>
MENU	<ul style="list-style-type: none"><li>• Ha pulsado un botón del mando a distancia mientras seleccionaba un menú en la grabadora.</li></ul>



Mensaje de error	Significado/Solución
NAME FULL	<ul style="list-style-type: none"> <li>• Ha intentado introducir más de 200 caracteres para etiquetar un disco o una sola pista.</li> <li>• Ha intentado introducir un total de más de 1 700 caracteres para nombres de pista o de disco durante la reproducción o la parada. <ul style="list-style-type: none"> <li>➔ Escriba un nombre más corto para la pista, grupo o disco (página 34), o borre “LP:” del nombre de la pista que se ha grabado en modo MDLP.</li> </ul> </li> </ul>
NO COPY	<ul style="list-style-type: none"> <li>• Ha intentado realizar una copia de un disco protegido con el Sistema de gestión de copia en serie. No se pueden realizar copias desde una fuente conectada digitalmente que, a su vez, se haya grabado con una conexión digital. <ul style="list-style-type: none"> <li>➔ Emplee una conexión analógica (página 21).</li> </ul> </li> </ul>
NO DISC	<ul style="list-style-type: none"> <li>• Ha intentado reproducir o grabar sin insertar un disco en la grabadora. <ul style="list-style-type: none"> <li>➔ Inserte un MD.</li> </ul> </li> </ul>
No Group	<ul style="list-style-type: none"> <li>• Ha intentado activar la función de grupo con un disco que no dispone de información de grupos. <ul style="list-style-type: none"> <li>➔ Utilice un disco en el que se haya registrado la información de grupos.</li> </ul> </li> </ul>
NO SIGNAL	<ul style="list-style-type: none"> <li>• La grabadora no ha podido detectar señales digitales de entrada. <ul style="list-style-type: none"> <li>➔ Compruebe que la fuente está bien conectada (página 20).</li> </ul> </li> </ul>
P/B ONLY	<ul style="list-style-type: none"> <li>• Ha intentado grabar o editar un MD comercial pregrabado (P/B significa “playback”, es decir, reproducción). <ul style="list-style-type: none"> <li>➔ Inserte un MD grabable.</li> </ul> </li> </ul>
PROTECTED	<ul style="list-style-type: none"> <li>• Ha intentado grabar o editar un MD con la lengüeta en la posición de protección contra grabación (página 54). <ul style="list-style-type: none"> <li>➔ Deslice la lengüeta hacia atrás.</li> </ul> </li> </ul>
SORRY	<ul style="list-style-type: none"> <li>• Ha intentado borrar la marca de pista al principio de la primera pista.</li> <li>• Ha intentado borrar una marca de pista para combinar pistas que la grabadora no puede combinar (por ejemplo, una pista grabada en estéreo y otra en monoaural).</li> <li>• Ha intentado pulsar <b>■</b>PAUSE o TRACK MARK durante la grabación sincronizada.</li> <li>• Ha intentado soltar el grupo de “Group --”.</li> </ul>
TEMP OVER	<ul style="list-style-type: none"> <li>• La grabadora se ha calentado. <ul style="list-style-type: none"> <li>➔ Deje que la grabadora se enfríe.</li> </ul> </li> </ul>
TOC Edit	<ul style="list-style-type: none"> <li>• El reproductor de MD está grabando información (posiciones de inicio y final de pista) desde la memoria al disco. <ul style="list-style-type: none"> <li>➔ Espere hasta que termine este proceso. No exponga a golpes el reproductor ni interrumpa la alimentación eléctrica.</li> </ul> </li> </ul>
TR FULL	<ul style="list-style-type: none"> <li>• No hay más espacio para nuevos datos cuando se edita el MD. <ul style="list-style-type: none"> <li>➔ Borre las pistas innecesarias (página 39).</li> </ul> </li> </ul>
TrPROTECT	<ul style="list-style-type: none"> <li>• Ha intentado grabar o editar una pista protegida contra escritura grabada con otro dispositivo. <ul style="list-style-type: none"> <li>➔ Grabe o edite en otras pistas.</li> </ul> </li> </ul>

# Especificaciones

## Sistema

### Sistema de reproducción de audio

Sistema MiniDisc de audio digital

### Propiedades del diodo láser

Material: GaAlAs

Longitud de onda:  $\lambda = 790$  nm

Duración de la emisión: continua

Salida del láser: menor de 44,6  $\mu$ W

(Esta salida es el valor medido a una distancia de 200 mm de la superficie de la lente del bloque de captura óptica con una abertura de 7 mm.)

### Tiempo de grabación y reproducción

Si se utiliza MDW-80

Máximo 160 min en monoaural.

Máximo 320 min en estéreo

### Revoluciones

350 rpm a 2 800 rpm (CLV)

### Corrección de errores

ACIRC (Advanced Cross Interleave Reed

Solomon Code)

### Frecuencia de muestreo

44,1 kHz

### Convertidor de frecuencia de muestreo

Entrada: 32 kHz/44,1 kHz/48 kHz

### Codificación

ATRAC (Adaptive TRansform Acoustic Coding)

ATRAC3 — LP2/LP4

### Sistema de modulación

EFM (Eight to Fourteen Modulation)

### Altavoz

28 mm (1 $\frac{1}{8}$  pulgadas) diám.

### Respuesta en frecuencia (entrada digital/analógica)

20 a 20 000 Hz  $\pm$  3 dB

### Fluctuación y trémolo

Por debajo de límites medibles

### Entradas

Micrófono: minitoma estéreo

(nivel mínimo de entrada 0,25 mV)

Entrada<sup>1)</sup>:

minitoma estéreo de entrada analógica

(nivel mínimo de entrada 39 mV)

minitoma óptica (digital) de entrada óptica

(digital)

## Salidas

⌚: minitoma estéreo (toma especial para el mando a distancia)

### Salida máxima (DC)<sup>2)</sup>

Auriculares: 5 mW + 5 mW (16 ohmios)

Altavoz: 70 mW

## Generales

### Requisitos de alimentación

CC 3V

una pila seca LR6 (tamaño AA) alcalina (sólo modelo universal)

### Tiempo de funcionamiento con pilas

Consulte "Duración de la pila" (página 42)

### Dimensiones<sup>2)</sup>

Aprox. 105,7  $\times$  80  $\times$  24,9 mm (an/al/prf)

(4 $\frac{1}{4}$   $\times$  3 $\frac{1}{8}$   $\times$  1 pulgada) sin incluir partes y controles salientes.

### Peso

Aprox. 160 g (5,7 oz) (sólo la unidad principal)

### Accesorios suministrados

Mando a distancia (1)

Auriculares (1)

Bolsa de transporte (1)

Correa de mano (1)

Una pila seca Sony LR6 (tamaño AA) alcalina (sólo modelo universal) (1)

<sup>1)</sup> La toma LINE IN (OPTICAL) sirve para conectar un cable digital (óptico) o un cable de línea (analógico).

<sup>2)</sup> Medido conforme a JEITA.

### Accesorios opcionales

Adaptador de alimentación de ca AC-E30HG

Cable óptico POC-15B, POC-15AB

Cable de línea RK-G129HG, RK-G136HG

Micrófonos estéreo ECM-717

MD grabables de la serie MDW

Pedal de control FS-85B50

Auriculares\* MDR-EX70LP, MDR-E838LP

\* Si utiliza auriculares opcionales, use sólo auriculares con minienchufes estéreo. No se pueden utilizar auriculares con microenchufes.

Es posible que su proveedor no pueda proporcionarle alguno de los accesorios de la lista. Solicite al proveedor información detallada sobre los accesorios disponibles en su país.

Patentes de los Estados Unidos y otros países con licencia de Dolby Laboratories.

Diseño y especificaciones sujetos a cambios sin previo aviso.

## Explicaciones

### ¿Qué es el recién desarrollado DSP TYPE-R para ATRAC?

“TYPE-R” es una especificación de Sony de alto nivel que se utiliza en el Procesador digital de señales (DSP), la base del sonido en MiniDisc. Gracias a esta tecnología, la grabadora MiniDisc cuenta con el doble de capacidad de procesamiento de señales que la de los modelos MiniDisc Walkman anteriores, lo que proporciona una calidad de sonido parecida a la de las platinas de MiniDisc.

### Tamaño y capacidad del MiniDisc

El MiniDisc de 2,5 pulgadas, encapsulado en un cartucho de plástico parecido al de un disquete de 3,5 pulgadas (consulte la ilustración de la columna de la izquierda), utiliza una nueva tecnología de compresión de audio digital llamada ATRAC (Adaptive Transform Acoustic Coding). Para almacenar más sonido en menos espacio, ATRAC extrae y codifica sólo aquellos componentes de frecuencia realmente audibles para el oído humano.

### El significado de “no hay sonido”

“No hay sonido” describe un estado de la grabadora en el que el nivel de entrada es de 4,8 mV durante la entrada analógica o inferior a -89 dB durante la entrada óptica (digital) (con 0 dB como total (el nivel máximo grabable para un MiniDisc)).

### Acceso rápido aleatorio

Al igual que un CD, el MD permite un acceso aleatorio instantáneo al principio de cualquier pista musical. Los MD comerciales pregrabados se graban con direcciones de ubicación para cada selección musical.

Los MD grabables se fabrican con un “Área de TOC de usuario” que contiene el orden de la música. El sistema TOC (Tabla de contenido) es similar al “sistema de administración de directorios” de los disquetes. Es decir, las direcciones inicial y final de todas las pistas grabadas en el disco se almacenan en esta área. Esto permite un acceso aleatorio al principio de cualquier pista cuando se introduce un número de pista (AMS), así como etiquetar la ubicación con un nombre de pista como se haría en un disquete.

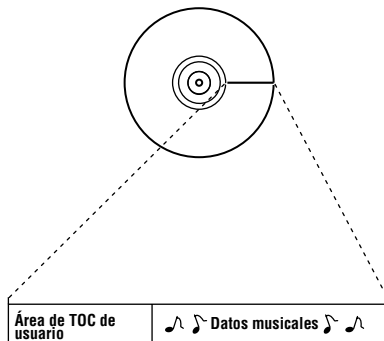

Contiene el orden y los puntos de inicio/final de la pista.

### Memoria resistente contra golpes

Un importante inconveniente de los sistemas de lectura óptica es que pueden saltar o desactivarse cuando están sujetos a vibraciones. El sistema de MD resuelve este problema mediante el uso de memoria intermedia que almacena datos de audio.

## Para proteger un MD grabado

Para proteger contra grabación un MD, deslice hasta la posición de abierta la lengüeta situada en el lateral del MD. En esta posición, no se puede grabar en el MD. Para volver a grabar, deslice la lengüeta de forma que sea visible.

**Cuando el disco está protegido contra grabación**

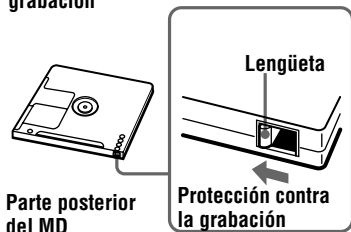

## Nota sobre la grabación digital

Esta grabadora usa Serial Copy Management System (Sistema de gestión de copia en serie), que sólo permite realizar copias digitales de primera generación de software comercial pregrabado. Sólo se pueden realizar copias de un MD grabado en casa mediante conexiones analógicas (salida de línea).

**Software comercial pregrabado, como CD o MD.**



**Micrófono, tocadiscos, sintonizador, etc. (con tomas de salida analógica).**



Si tiene problemas o dudas sobre la grabadora, póngase en contacto con el proveedor Sony más cercano. (Si se ha producido un problema mientras el disco estaba en la grabadora, recomendamos que deje el disco dentro cuando vaya a consultar al proveedor de Sony, de forma que éste pueda entender mejor la causa del problema.)



## Меры предосторожности

Использование с данным изделием оптических приборов увеличивает опасность для глаз.

**ВНИМАНИЕ! В ОТКРЫТОМ СОСТОЯНИИ ИМЕЕТ МЕСТО НЕВИДИМОЕ ЛАЗЕРНОЕ ИЗЛУЧЕНИЕ**

**ИЗБЕГАЙТЕ ЛУЧЕВОГО ВОЗДЕЙСТВИЯ**

## Информация

**ПРОДАВЕЦ НЕ НЕСЕТ ОТВЕТСТВЕННОСТИ ЗА ЛЮБОЙ УЩЕРБ ИЛИ УБЫТКИ, КАК ПРЯМЫЕ, ТАК И КОСВЕННЫЕ, НЕПОСРЕДСТВЕННО ПРИЧИНЕННЫЕ ЛИБО СВЯЗАННЫЕ С КАКИМ-ЛИБО ДЕФЕКТНЫМ ИЗДЕЛИЕМ, ЛИБО ИСПОЛЬЗОВАНИЕМ КАКОГО-ЛИБО ИЗДЕЛИЯ.**

Определенные страны могут регламентировать утилизацию используемых для питания данного изделия батарей. Обратитесь к местному законодательству относительно этого вопроса.

## Утилизация электрического и электронного оборудования (директива применяется в странах Евросоюза и других европейских странах, где действуют системы раздельного сбора отходов)



Данный знак на устройстве или его упаковке обозначает, что данное устройство нельзя утилизировать вместе с прочими бытовыми отходами. Его следует

сдать в соответствующий приемный пункт переработки электрического и электронного оборудования. Неправильная утилизация данного изделия может привести к потенциально негативному влиянию на окружающую среду и здоровье людей, поэтому для предотвращения подобных последствий необходимо выполнять специальные требования по утилизации этого изделия. Переработка данных материалов поможет сохранить природные ресурсы. Для получения более подробной информации о переработке этого изделия обратитесь в местные органы городского управления, службу сбора бытовых отходов или в магазин, где было приобретено изделие.

Входящие в комплект принадлежности: пульт дистанционного управления, наушники



# Содержание

<b>Обзор управления</b> .....	<b>6</b>
<b>Подготовка источника питания</b> .....	<b>9</b>
<b>Выполните запись на минидиск прямо сейчас</b> ....	<b>11</b>
<b>Прослушайте минидиск прямо сейчас</b> .....	<b>14</b>
<b>Различные способы записи</b> .....	<b>16</b>
Запись в течение продолжительного времени .....	16
VOR (Запись с голосовым управлением) .....	17
Запись с микрофона .....	18
Запись с внешнего оборудования .....	19
Запись через цифровой (оптический) вход (необходим оптический кабель) .....	21
Запись через аналоговый (линейный) вход (необходим линейный кабель) .....	22
Запись дорожек с использованием функции группировки записей (Запись в групповом режиме) .....	23
Включение группового режима (Запись в групповом режиме) .....	24
Запись дорожки в новую группу .....	24
Запись дорожки в существующую группу .....	24
Синхронизация начала/остановки записи с источником записи (Синхро-запись) .....	25
Установка часов для отображения времени, прошедшего с начала записи .....	26
Проверка оставшегося времени или позиции записи .....	27
<b>Различные способы воспроизведения</b> .....	<b>28</b>
Изменение параметров звучания .....	28
Быстрый поиск требуемого места в записи .....	29
Изменение скорости воспроизведения (Управление скоростью) .....	29
Многократное проигрывание дорожек .....	30
Проверка оставшегося времени или позиции воспроизведения .....	30
Использование функции группировки записей (Групповой режим) .....	31



Прослушивание дорожек с использованием группового режима (воспроизведение в групповом режиме) .....	31
Выбор и воспроизведение групп (Режим выборочного воспроизведения групп) .....	32

---

## **Редактирование записанных дорожек ..... 33**

Добавление метки дорожки .....	33
Разделение записи с помощью меток дорожек .....	33
Добавление меток дорожек в важных местах записи .....	33
Удаление метки дорожки .....	34
Ввод информации о записи .....	35
Регистрация дорожек или группы в качестве новой группы (Установки групп) .....	37
Отмена установок группы .....	38
Перемещение записанных дорожек .....	39
Перемещение дорожки в другую группу .....	39
Изменение позиции группы на диске (Перемещение группы) .....	40
Удаление дорожек .....	40
Для удаления дорожки .....	40
Для очистки всего диска .....	41
Для удаления группы .....	41

---

## **Другие операции ..... 42**

Настройка контраста дисплея (Настройка контраста) .....	42
Блокирование управления (HOLD) .....	42

---

## **Источники питания ..... 43**

Когда заменять батареи .....	43
Время работы батареи .....	43
Использование сети стандартного напряжения в квартире ...	44

---

## **Дополнительная информация ..... 45**

Предостережения .....	45
Устранение неполадок .....	47
Ограничения системы .....	50
Сообщения .....	51
Технические характеристики .....	53
Пояснения .....	54

# Обзор управления

См. страницы в ( ) для получения дополнительной информации.

## Передняя панель устройства записи

Крепление ремня.

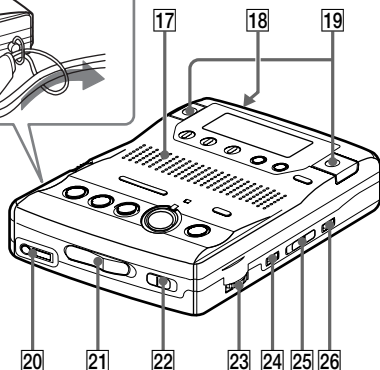
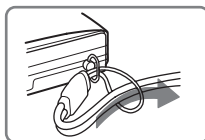
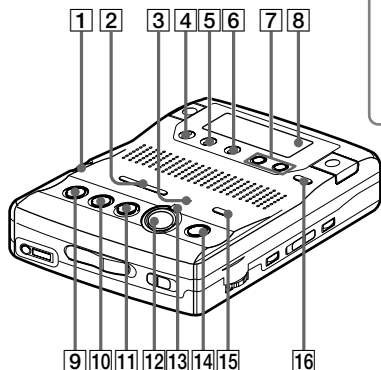

- 1 Вращающийся регулятор SPEED CONTROL (29)
- 2 Кнопки ◀◀ REVIEW/AMS/ ▶▶ CUE/AMS (поиск /AMS) (13) (15) (24) (26) (32) (34) (35) (42)
- 3 Индикатор VOR (17)
- 4 Кнопка DISPLAY (27) (30) (36)
- 5 Кнопка PLAY MODE (30) (36)
- 6 Кнопка EDIT/ENTER (32) (35) (42)
- 7 Кнопки EASY SEARCH +/- (29) (36)
- 8 Дисплей (25) (28) (34)
- 9 Кнопка ■ STOP (12) (14) (26) (36)
- 10 Кнопка ▶ PLAY (воспроизведение) (13) (14) (26) (35)  
На кнопке ▶ PLAY имеется выпуклость.

- 11 Кнопка ■ PAUSE (13) (15) (34) (36)
- 12 Кнопка ● REC (12) (16)
- 13 Индикатор REC (12) (27)
- 14 Кнопка TRACK MARK (33) (34)
- 15 Кнопка REC MODE (12) (16)
- 16 Кнопка GROUP (24) (31) (38)
- 17 Динамик (14)
- 18 Гнездо DC IN 3V (44)
- 19 Микрофоны (12) (17)
- 20 Гнездо ♪ (наушники) (12) (14)
- 21 Переключатель OPEN (11) (14)
- 22 Переключатель HOLD (9) (42)
- 23 Регулятор VOL (14)  
На регуляторе VOL имеется выпуклость.
- 24 Кнопка VOR (17)
- 25 Переключатель SYNCHRO REC ON/OFF (25)
- 26 Кнопка ERASE (40)

## Задняя панель устройства записи

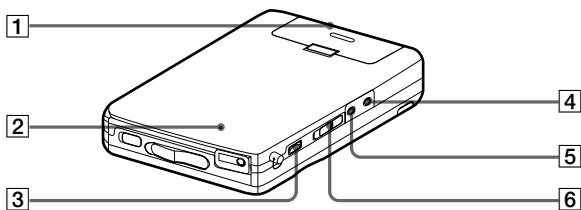

- 1** Батарейное отделение (9)
- 2** Кнопка CLOCK SET (26)
- 3** Кнопка SOUND (28)
- 4** Гнездо LINE IN (OPTICAL) (21) (22)
- 5** Гнездо MIC (PLUG IN POWER) (18)  
На гнезде MIC (PLUG IN POWER) имеется выпуклость.
- 6** Переключатель MIC SENS (высокая/низкая) (11) (17)

## Окно дисплея

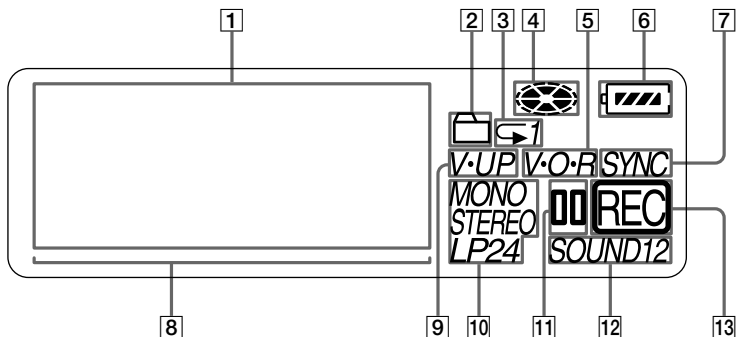

- 1** Буквенно-цифровой дисплей (16) (28) (34)  
Отображает названия диска и дорожек, дату, сообщения об ошибках, номера дорожек и т.д.
- 2** Индикация группы (24) (31) (36)
- 3** Индикация режима проигрывания (30)
- 4** Индикация диска (16) (28) (34)  
При записи, проигрывании или редактировании указывает на вращение диска.
- 5** Индикация VOR (17)
- 6** Индикация заряда батарей (43)
- 7** Индикация SYNC (синхро-запись) (25)
- 8** Индикатор уровня воспроизведения (31) (34)
- 9** Индикация V-UP (28)
- 10** Индикация STEREO (стерео), LP2 (LP2 стерео), LP4 (LP4 стерео), MONO (моно) (12) (16)
- 11** Индикация паузы
- 12** Индикация SOUND (28)
- 13** Индикация REC (12)

## Пульт дистанционного управления

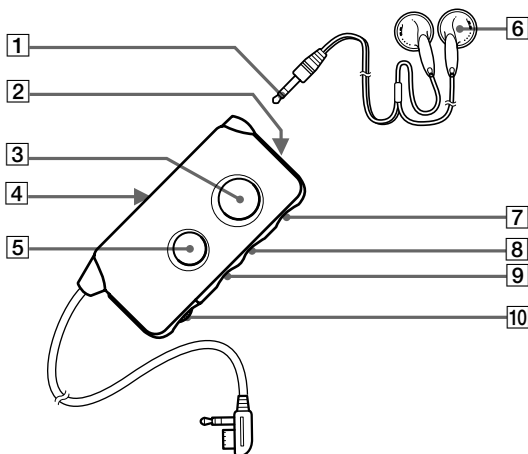

- 1 Stereo мини-разъем
- 2 Кнопка SOUND (28)
- 3 Кнопка TRACK MARK (33) (34)
- 4 Переключатель HOLD (9) (42)  
Предназначен для блокирования  
управляющих элементов  
дистанционного управления.
- 5 Кнопка **||** (пауза) (15)
- 6 Наушники
- 7 Кнопка **■** (стоп) (14)
- 8 Кнопки **▶▶▶▶** (15)  
На кнопке **▶▶▶▶** имеется  
выпуклость.
- 9 **◀◀◀◀** REVIEW/AMS (15)
- 10 Регулятор громкости VOL (14)  
На регуляторе VOL имеется  
выпуклость.

# Подготовка источника питания

В этом разделе описывается, как подготовить устройство записи минидисков к работе в режиме питания от батарей. Сведения о том, как подключить устройство к стандартной розетке переменного тока, смотрите на стр. 44.

## 1 Вставьте сухие батареи.

Задняя панель устройства записи

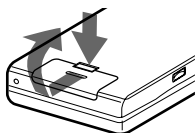

Нажав на крышку батарейного отделения, выдвиньте ее, как показано на рисунке.

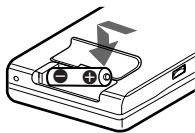

Вставьте одну сухую щелочную батарею LR6 (размер AA) (поставляется только с экспортными моделями).

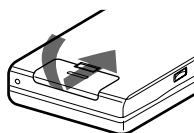

Закройте крышку.

### Примечания

- Не используйте марганцевые сухие батареи. Иначе вы, вероятно, не сможете выполнить запись.
- Устанавливайте батарею так, чтобы ее полюса  $\oplus$  и  $\ominus$  были расположены в соответствии с маркировкой на устройстве записи минидисков.

## 2 Разблокируйте пульт дистанционного управления.

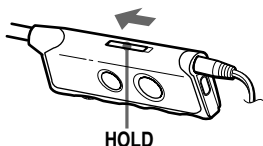
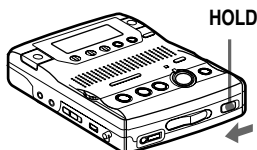

Передвиньте HOLD в направлении, указанном на рисунке стрелкой.

### **Зарядка встроенной батареи для часов**

Если данное устройство записи минидисков используется впервые или после продолжительного перерыва, необходимо зарядить встроенную батарею для часов. После того как вы установили часы, не вынимайте из устройства сухие батареи в течение около двух часов, чтобы встроенная батарея была автоматически заряжена. Устройство записи можно использовать во время зарядки батареи. Если встроенная батарея заряжена, то такие настройки как время сохранятся в течение месяца после извлечения сухих батарей из устройства. Подробную информацию об установке часов смотрите на стр. 26.

# Выполните запись на минидиск прямо сейчас

Вы можете использовать встроенный микрофон для стереозаписи. Убедитесь, что минидиск не защищен от записи (защитное отверстие закрыто) (стр. 55).

Рекомендуется использовать новую сухую щелочную батарею. При использовании сухой марганцевой батареи вам, вероятно, не удастся выполнить запись.

## 1 Вставьте перезаписываемый минидиск.

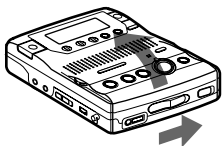

- ① Передвиньте OPEN, чтобы открыть крышку.

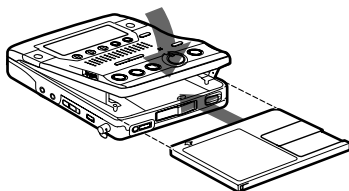

- ② Вставьте перезаписываемый минидиск этикеткой вверх, а затем, нажав на крышку (в центре переднего края, как показано на рисунке), плотно закройте ее.

## 2 Выберите чувствительность микрофона.

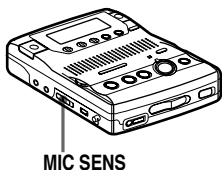

- ① Передвиньте MIC SENS в положение Н или L.

MIC SENS	Во время
Н (высокая)	записи приглушенных звуков или записи с большого расстояния (например, на собрании).
L (низкая)	записи громких звуков или записи с близкого расстояния (например, при диктовке в микрофон).

## 3 Выберите режим записи.

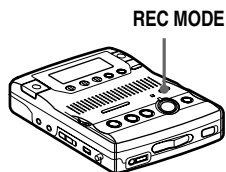

- ① Несколько раз нажмите REC MODE, пока на дисплее не появится строка “STEREO”.

В качестве режима записи вы можете выбрать нормальный стереорежим, LP2 стерео, LP4 стерео или режим монофонической записи. Подробную информацию смотрите в разделе “Записи в течение продолжительного времени” (страница 16). По умолчанию установлен обычный стереорежим.

Режим записи невозможно изменять во время.

## 4 Произведите запись на минидиск.

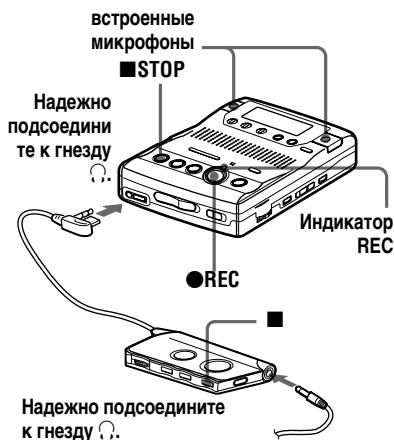

- ① Нажмите ● REC.

После того как появится строка “REC” и загорится индикатор REC, начнется запись.

Во время записи вы можете контролировать такие параметры записи как, например, позиция записи посредством дисплея или индикатора REC (стр. 27).

**Если диск пуст, запись начнется с начала диска. Если на диске уже есть записи, то текущий материал будет записан непосредственно после существующего материала.**

**Для прекращения записи нажмите ■ STOP.**

После того, как вы перевели проигрыватель в режим останова, нажав кнопку ■ STOP, питание проигрывателя автоматически отключится через 10 секунд (при использовании сухой щелочной батареи) или 5 минут (при использовании адаптера переменного тока).

### Контроль звука во время записи.

Подсоедините наушники с дистанционным управлением, входящие в комплект поставки, к гнезду . Вы можете настроить громкость с помощью регулятора громкости VOL. Изменение уровня громкости не влияет на уровень записи, который устанавливается автоматически.



Чтобы	Последовательность действий
Начать запись с определенного места в предыдущей записи	Нажмите ►PLAY, ►►CUE/AMS или ◀◀REVIEW/AMS, чтобы найти начальную точку, с которой будет записываться материал, а затем нажмите ■PAUSE. Нажмите ●REC, чтобы перевести устройство записи в режим паузы (приостановить запись). Снова нажмите ■PAUSE, чтобы начать запись.
Приостановить запись <sup>1)</sup>	Нажмите ■PAUSE во время записи. Чтобы продолжить запись, повторно нажмите ■PAUSE.
Извлечь минидиск	Нажмите ■STOP, чтобы остановить запись, и откройте крышку. (Перед тем как открыть крышку, убедитесь, что на дисплее не отображается строка “TOC Edit”)

<sup>1)</sup> Во время паузы при записи индикатор REC будет мигать. Если осуществляется запись с использованием микрофонов, метки дорожек не будут добавляться, даже если запись приостановлена.

### **Если запись не начинается**

- Убедитесь, что проигрыватель не заблокирован (стр. 9 и 42).
- Проверьте, не защищен ли минидиск от записи (стр. 55).
- Нельзя записывать на готовые оригинальные минидиски.

### **Примечания**

- При продолжительной записи рекомендуется использовать питание от электросети посредством адаптера переменного тока AC-E30HG, заказываемого отдельно (стр. 44).
- Не подключайте адаптер переменного тока во время записи, если используется питание от батарей. В противном случае материал, записанный до подключения адаптера, не будет сохранен на диске.
- Крышку невозможно открыть до тех пор, пока строка “TOC Edit” не исчезнет с дисплея после окончания записи.
- При нарушении электропитания во время записи (т.е. если батареи вынуты или разряжены, либо если адаптер переменного тока отсоединен), или в то время как на дисплее отображается строка “TOC Edit”, крышку невозможно

будет открыт до возобновления подачи электропитания.

- “Data Save” или “TOC Edit” мигает во время записи данных (места начала и конца дорожки и т.д.). Не двигайте и не трясите проигрыватель, а также не отключайте питание, пока строка мигает на дисплее. В противном случае материал, записанный до настоящего момента, не будет сохранен на диске.
- При записи с микрофонов также могут быть записаны различные шумы, производимые устройством записи минидисков.
- Встроенные микрофоны отключаются при подключении внешнего микрофона к гнезду MIC (PLUG IN POWER) устройства записи минидисков.
- Встроенные микрофоны отключаются при подключении оптического кабеля или линейного кабеля к гнезду LINE IN (OPTICAL) устройства записи минидисков.

# Прослушайте минидиск прямо сейчас

Вы можете прослушивать перезаписываемые минидиски или оригинальные минидиски с готовой записью. Звук, воспроизводимый встроенным динамиком, является монофоническим, однако, возможно прослушивание записей в стереофоническом режиме при использовании входящих в комплект поставки стереонаушников с дистанционным управлением.

## 1 Вставьте минидиск.

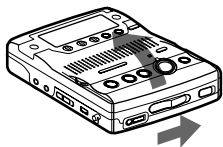

- ① Передвиньте OPEN, чтобы открыть крышку.

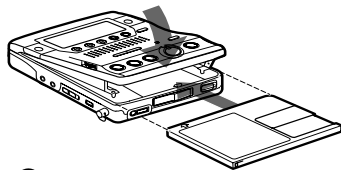

- ② Вставьте минидиск этикеткой вверх, а затем, нажав на крышку (в центре переднего края, как показано на рисунке), плотно закройте ее.

## 2 Начните проигрывание минидиска.



- ① Нажмите ►PLAY.  
② Отрегулируйте громкость, поворачивая VOL.

Уровень громкости будет показан на дисплее.

**Для прекращения проигрывания нажмите ■STOP.**

Проигрывание начнется с места, на котором вы остановились в прошлый раз. Чтобы начать воспроизведение с первой записи на диске, нажмите и удерживайте 2 секунды или более кнопку ►PLAY проигрывателя, либо кнопку ►►► на пульте дистанционного управления. После того, как вы перевели проигрыватель в режим останова, нажав кнопку ■STOP, питание проигрывателя автоматически отключится через 10 секунд (при использовании сухой щелочной батареи) или 5 минут (при использовании адаптера переменного тока).

Кнопка пульта дистанционного управления ►►►► используется для запуска воспроизведения, кнопка ■STOP – для остановки воспроизведения, регулятор VOL – для настройки громкости. Если вы используете пульт дистанционного управления, при каждом нажатии кнопки ►►►► будет слышен короткий сигнал, а при каждом нажатии кнопки ■STOP – длинный сигнал.

## Прослушивание в стереофоническом режиме

Подсоедините входящие в комплект поставки наушники с дистанционным управлением к гнезду  проигрывателя.

Чтобы	На устройстве записи минидисков	На пульте дистанционного управления (сигналы в стереонаушниках)
Перейти к началу текущей дорожки или к предыдущей дорожке <sup>1)</sup>	Нажмите  REVIEW/AMS. Нажимайте  REVIEW/AMS до тех пор, пока не будет достигнуто начало требуемой дорожки.	Нажмите . (Три коротких сигнала) Нажимайте  до тех пор, пока не будет достигнуто начало требуемой дорожки.
Найти начало следующей дорожки <sup>2)</sup>	Нажмите  CUE/AMS.	Нажмите . (Два коротких сигнала)
Приостановить запись	Нажмите  PAUSE. Для возобновления воспроизведения снова нажмите  PAUSE.	Нажмите  на пульте дистанционного управления. Раздадутся непрерывные короткие сигналы. Теперь снова нажмите  для возобновления воспроизведения.
Переместиться назад во время проигрывания	Нажмите и удерживайте  REVIEW/AMS.	Нажмите и удерживайте .
Переместиться вперед во время проигрывания	Нажмите и удерживайте  CUE/AMS.	Нажмите и удерживайте .
Извлечь минидиск	Нажмите  STOP и откройте крышку. <sup>3)</sup>	Нажмите . (Один короткий сигнал)

<sup>1)</sup> Если во время проигрывания первой дорожки диска нажать REVIEW/AMS, устройство записи минидисков перейдет к началу последней дорожки.

<sup>2)</sup> Если во время проигрывания последней дорожки диска нажать CUE/AMS, устройство записи минидисков перейдет к началу первой дорожки.

<sup>3)</sup> Как только вы откроете крышку, метка начала проигрывания переместится на начало первой дорожки.

### Если воспроизведение не начинается

Убедитесь, что проигрыватель не заблокирован (страницы 9 и 42).

### Быстрый поиск требуемого места на диске

Используйте кнопки EASY SEARCH +/- (стр. 29).



Воспроизведение переключается автоматически между монофоническим и стереофоническим режимами в зависимости от источника звука.

### Примечания

- Когда проигрыватель подвергается продолжительной вибрации, например, во время бега, звучание может прерываться во время воспроизведения.
- При нарушении подачи электропитания (т.е. если батарея вынута или разряжена, либо адаптер переменного тока отсоединен) во время работы устройства записи минидисков крышка не откроется до тех пор, пока не возобновится подача электропитания.

## Запись в течение продолжительного времени

Выберите режим записи в соответствии с требуемой продолжительностью записи. Стереозапись возможна в 2 раза (LP2) или 4 раза (LP4) дольше по сравнению с обычной (стерео) продолжительностью записи. Возможна также монофоническая запись в 2 раза быстрее по сравнению с обычной скоростью записи.

**Минидиск, записанный в монофоническом режиме, режимах LP2 стерео или LP4 стерео, может быть проигран только на проигрывателях минидисков с монофоническим режимом воспроизведения, а также режимом LP2 стерео или LP4 стерео.**

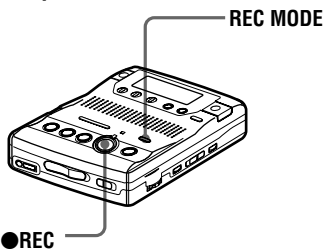

**1** Вставьте перезаписываемый диск.

**2** Несколько раз нажмите REC MODE, пока на дисплее не загорится нужный режим записи. При каждом нажатии кнопки индикатор **A** изменяется следующим образом.

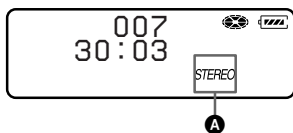

Режим записи <sup>1)</sup>	<b>A</b>	Время записи <sup>3)</sup>
Стерео	STEREO	приблизит. 80 мин.
LP2 стерео	LP2	приблизит. 160 мин.
LP4 стерео	LP4	приблизит. 320 мин.
Моно <sup>2)</sup>	MONO	приблизит. 160 мин.

<sup>1)</sup> Для получения наилучшего качества звука выполняйте запись в обычном режиме стерео или LP2 стерео.

<sup>2)</sup> При записи стерео источника в монофоническом режиме звуки из правого и левого канала будут смешиваться.

<sup>3)</sup> При использовании 80-минутного перезаписываемого минидиска

**3** Нажмите **●REC**.

О других операциях записи читайте в разделе “Выполните запись на минидиск прямо сейчас” (страница 11).

**Для прекращения записи нажмите **■**.**

Проигрыватель переключается в режим стереозаписи, когда вы начнете запись в следующий раз.



• Устройства записи и воспроизведения звука, которые поддерживают стереофонические режимы LP2 и LP4 имеют логотипы **MDLP** или **MDLP** соответственно.

• Режим записи можно изменить во время паузы в записи. Если вы изменяете режим записи, то в этом месте записи автоматически добавляется метка дорожки.

## Примечания

- “LP-” автоматически добавляется в начале названия дорожки, записанной в режиме MDLP.
- Для продолжительной записи рекомендуется использовать входящий в комплект адаптер переменного тока.
- Во время монофонической записи с источника стереозвука, подключенного к гнезду цифрового (оптического) входа, вы все еще можете выполнять контроль записанного звука в режиме стерео с помощью наушников, подключенных к гнезду /LINE OUT.
- В очень редких случаях при записи в режиме LP4 с некоторых источников может быть слышен кратковременный шум. Это происходит из-за специальной технологии сжатия звука, которая позволяет достичь 4-кратного увеличения длительности записанного звука по сравнению с обычным режимом. Для улучшения качества звука при возникновении шума рекомендуется выполнять запись в обычном стереорежиме или в режиме LP2.

## VOR (Запись с голосовым управлением)

VOR передает устройству команду автоматически начинать запись при наличии звука, а также делать паузу, когда звук пропадает. Это позволяет производить запись, избегая хлопотных манипуляций с кнопками.

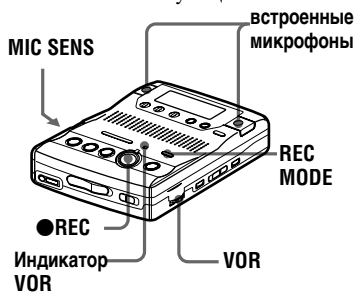

- 1 Вставьте перезаписываемый диск и установите переключатель MIC SENS (чувствительность микрофона) в положение H (высокая) или L (низкая).

- 2 Несколько раз нажмите REC MODE, пока на дисплее не появится строка “STEREO”, “LP2”, “LP4” или “MONO”.

Подробнее о режиме записи см. в разделе “Запись в течение продолжительного времени” (страница 16).

- 3 Нажмите ●REC.

- 4 Нажмите VOR. Включится VOR. Когда начнется запись, на дисплее появится “VOR” и вспыхнет индикатор VOR. Когда запись не осуществляется, надпись “VOR” и индикатор VOR будут мигать.

### Для отмены VOR во время записи.

Снова нажмите VOR. “VOR” и индикатор VOR погаснут, и устройство вернется в обычный режим записи.



- При остановке записи нажатием кнопки ■STOP надпись VOR автоматически пропадает.
- Режим записи можно изменить, когда VOR, и проигрыватель не осуществляет запись (на дисплее мигает строка “VOR” и индикатор). При каждом нажатии кнопки REC MODE записывается метка дорожки.

### Примечания

- Запись с помощью встроенного микрофона невозможна, если к гнезду MIC (PLUG IN POWER) подключен дополнительный микрофон или к гнезду LINE IN (OPTICAL) подключен оптический кабель (не входит в комплект).
- Функция VOR чувствительна к акустическим характеристикам окружения. Чтобы учесть эти характеристики, установите переключатель MIC SENS в положение H или L. Если не удается достичь нужных результатов, отмените режим VOR и производите запись вручную.
- Питание батарей расходуется до тех пор, пока горит надпись VOR, даже если запись не осуществляется (то есть когда мигают надпись “VOR” и индикатор VOR.)

## Запись с микрофона

Подсоедините стерео микрофон (ЕСМ-717 и т.д.; не прилагается) к гнезду MIC (PLUG IN POWER). При этом устройство автоматически переключится на вход со внешнего микрофона.

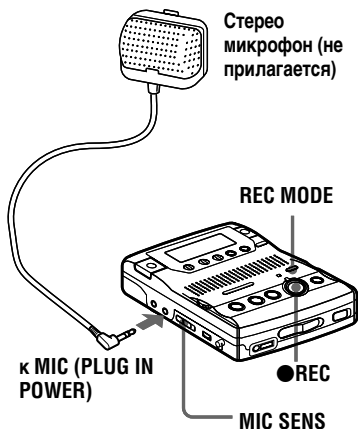

- 1** Вставьте перезаписываемый диск и установите переключатель MIC SENS (чувствительность микрофона) в положение H (высокая) или L (низкая).
- 2** Несколько раз нажмите REC MODE, пока на дисплее не появится строка “STEREO”, “LP2”, “LP4” или “MONO”.  
Подробнее о режиме записи см. в разделе “Запись в течение продолжительного времени” (страница 16).
- 3** Нажмите ●REC.  
О других операциях записи читайте в разделе “Выполните запись на минидиск прямо сейчас” (страница 11).



При использовании микрофона батареи не нужны, так как в этом случае потребляется питание устройства. Если вы используете дополнительный стереомикрофон ЕСМ-717, установите переключатель на микрофоне в положение OFF (ВЫКЛ.), чтобы обеспечить подачу питания от устройства. При использовании микрофона рекомендуется устанавливать переключатель на его корпусе в положение OFF.

### Примечания

- Нельзя производить запись с внешнего микрофона, если к гнезду LINE IN (OPTICAL) подключен оптический кабель. При записи проигрыватель автоматически выбирает входы в таком порядке: оптический вход, внешний микрофонный вход, аналоговый (линейный) вход и вход через встроенный микрофон.
- Микрофон может улавливать шумы, производимые самим проигрывателем (такие как звук работающего мотора). В таких случаях используйте микрофон вдали от проигрывателя. Не пользуйтесь микрофоном с коротким соединительным шнуром, так как в этом случае звук работающего проигрывателя будет улавливаться микрофоном.

## Запись с внешнего оборудования

Входное гнездо данного проигрывателя работает как в цифровом, так и в аналоговом режиме. Подключите проигрыватель к проигрывателю компакт-дисков либо к кассетному магнитофону, используя цифровой (оптический) или аналоговый (линейный) вход. См. раздел “Запись через цифровой (оптический) вход (необходим оптический кабель)” (страница 21) для записи с использованием цифрового (оптического) входа или раздел “Запись через аналоговый (линейный) вход (необходим линейный кабель)” (страница 22) для записи с использованием аналогового (линейного) входа.

**Гнездо LINE IN (OPTICAL) предназначено как для цифрового, так и для аналогового входов.**

Проигрыватель автоматически распознает тип линейного кабеля и переключается на цифровой или аналоговый вход.

### Различия между цифровым (оптическим) и аналоговым (линейным) входами

Различия	Цифровой (оптический) вход	Аналоговый (линейный) вход
Подсоединяемый источник	Устройство с цифровым (оптическим) выходным гнездом	Устройство с аналоговым (линейным) выходным гнездом
Используемый кабель	Оптический кабель (с оптическим разъемом или оптическим мини-разъемом) (стр. 21)	Линейный кабель (с 2 фоно-разъемами или стерео мини-разъемом) (стр. 22)
Сигнал от источника	Цифровой	Аналоговый Даже если подсоединен цифровой источник (такой как проигрыватель компакт-дисков), сигнал, посланный на проигрыватель, будет аналоговым.

Различия	Цифровой (оптический) вход	Аналоговый (линейный) вход
Номера записанных дорожек	<p>Отмечены (скопированы) автоматически</p> <ul style="list-style-type: none"> <li>• в тех же позициях, что и источник (если источником звука является компакт-диск или минидиск).</li> <li>• после более чем двухсекундного пустого либо низкоуровневого сегмента (источником звука не является ни компакт-диск ни минидиск) (стр. 54).</li> <li>• когда приостанавливается запись проигрывателя (проигрыватель автоматически приостанавливает запись, если звуковой сигнал отсутствует в течение 3-х или более секунд) (стр. 54).</li> </ul> <p>Вы можете удалить ненужные метки после завершения записи. (“Удаление метки дорожки”, страница 34).</p>	<p>Отмечается автоматически</p> <ul style="list-style-type: none"> <li>• после более чем двухсекундного пустого либо низкоуровневого сегмента.</li> <li>• если во время записи действие проигрывателя приостановлено.</li> </ul> <p>Вы можете стереть ненужные метки после завершения записи (“Удаление метки дорожки”, страница 34).</p>
Уровень записанного звука	Такой же, как у источника.	Регулируется автоматически.

### **Примечание**

Метки дорожек могут быть скопированы неправильно:

- если вы записываете с некоторых проигрывателей компакт-дисков или мультидисковых проигрывателей, используя цифровой (оптический) вход.
- если источник находится в режиме проигрывания вразброс или в программном режиме при записи через цифровой (оптический) вход. В этом случае, источник должен воспроизводить в нормальном режиме проигрывания.
- при записи BS либо CS программ через цифровой (оптический) вход.



## Запись через цифровой (оптический) вход (необходим оптический кабель)

Подсоедините цифровой источник, используя оптический кабель (не включен в комплект) для цифровой записи. Цифровая запись возможна даже с цифрового устройства с другой частотой семплирования, такого как DAT-дека или BS-тюнер при использовании встроенного преобразователя частоты семплирования.

Проигрыватель минидисков, компакт-дисков и т.д.

Портативный проигрыватель компакт-дисков и т.п.

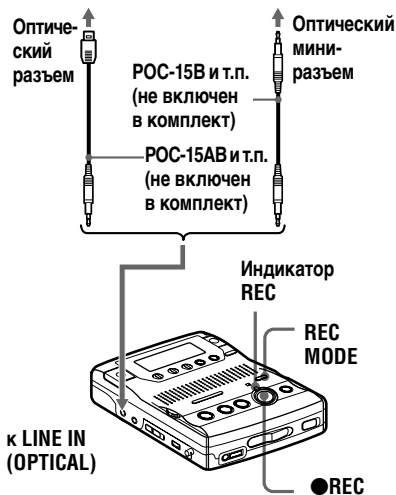

- 1 Вставьте перезаписываемый диск.
- 2 Несколько раз нажмите REC MODE, пока на дисплее не появится строка "STEREO"; "LP2"; "LP4" или "MONO".  
Подробнее о режиме записи см. в разделе "Запись в течение продолжительного времени" (страница 16).

- 3 Нажмите ● REC.  
На дисплее появится надпись "REC"; вспыхнет индикатор REC, и запись начнется.

- 4 Начните воспроизведение на исходном проигрывателе.  
О других операциях записи читайте в разделе "Выполните запись на минидиск прямо сейчас" (страница 11).



При записи с цифровых носителей метки дорожек оригинала автоматически копируются на минидиск.

### Примечания

- Цифровая запись с помощью оптического кабеля выполняется только через оптический выход.
  - При осуществлении записи с портативного проигрывателя компакт-дисков используйте адаптер переменного тока и блокируйте функцию anti-skip (такую как ESP\*).
  - При записи с портативного проигрывателя компакт-дисков установите проигрыватель компакт-дисков на паузу, перед тем как начать запись.
  - Цифровой выход некоторых портативных проигрывателей компакт-дисков отключается, если к проигрывателю не подсоединен адаптер переменного тока.
  - Метка дорожки добавляется в том месте, где при приостановке записи вы повторно нажмете кнопку ■ PAUSE для продолжения записи; таким образом оставшаяся часть дорожки будет считаться новой дорожкой.
- \* Electronic Shock Protection (Защита от поражения электрическим током)

## Запись через аналоговый (линейный) вход (необходим линейный кабель)

Для осуществления цифровой записи подключите проигрыватель, используя линейный кабель (не включен в комплект). Звук будет послан с подключенного устройства в виде аналогового сигнала, но будет записан на диск как цифровой.

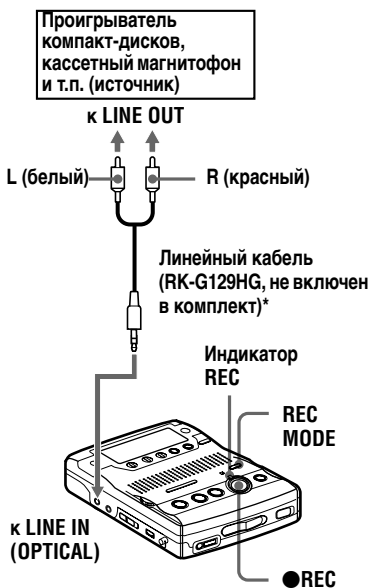

\* Используйте соединительные шнуры без аттенюатора. Для подключения портативного проигрывателя компакт-дисков, имеющего стерео мини-выход, используйте соединительный шнур RK-G136HG (не прилагается).

- 1 Вставьте перезаписываемый диск.

- 2 Несколько раз нажмите REC MODE, пока на дисплее не появится строка "STEREO"; "LP2"; "LP4" или "MONO". Подробнее о режиме записи см. в разделе "Запись в течение продолжительного времени" (страница 16).

- 3 Нажмите ● REC. На дисплее появится надпись "REC"; вспыхнет индикатор REC, и запись начнется.

- 4 Начните воспроизведение на исходном проигрывателе. О других операциях записи читайте в разделе "Выполните запись на минидиск прямо сейчас" (страница 11).

### Примечание

Метка дорожки добавляется в том месте, где при приостановке записи вы повторно нажмете кнопку ■ PAUSE для продолжения записи; таким образом оставшаяся часть дорожки будет считаться новой дорожкой.

## Запись дорожек с использованием функции группировки записей (Запись в групповом режиме)

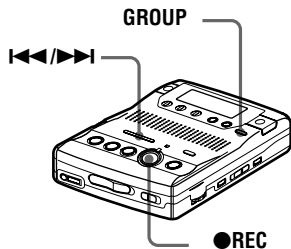

### Что такое функция группировки записей (групповой режим)?

Это функция, позволяющая разбивать дорожки на диске на различные группы для воспроизведения, записи и редактирования.

Если групповой режим выключен.



Если групповой режим включен.



Это обеспечивает удобство при размещении нескольких альбомов, записанных в режиме MDLP (LP2 стерео/LP4 стерео), на один минидиск.

### Как осуществляется запись информации о группе?

При записи в групповом режиме информация о группе записывается в область записи названия диска. Эта информация состоит из текстовых строк, таких как в следующем примере.

Область записи названия диска

Пример

0;June.26//1-5;Lecture 1//6-9;Lecture 2//

①                      ②                      ③

- ① Название диска: "Июнь.26"
- ② Названия группы дорожек с 1 по 5: "Лекция 1"
- ③ Названия группы дорожек с 6 по 9: "Лекция 2"

Таким образом, приведенная выше знаковая последовательность отображается как название диска при загрузке записанного в групповом режиме минидиска в системе, не поддерживающей групповой режим, или при попытке редактирования содержания диска в данном проигрывателе, когда групповой режим выключен.

**Обратите внимание на то, что если при выполнении процедуры "Чтобы повторно ввести информацию о записях" в разделе "Ввод информации о записи" (стр. 37) вы по ошибке перезапишете эту знаковую последовательность, то вы больше не сможете использовать функцию группировки данного минидиска.**

### Примечание

В групповом режиме все дорожки без групповых настроек проигрыватель относит к последней группе на диске. Последняя группа на дисплее проигрывателя отображается как "Group -". Внутри группы дорожки всегда появляются в порядке расположения на диске, а не в порядке расположения в группе.

---

## Включение группового режима (Запись в групповом режиме)

Чтобы записать дорожки в групповом режиме, вы должны сперва включить групповой режим перед началом записи.

- 1 Нажмите GROUP на 2 секунды или более.  
“” появится на дисплее, и включится групповой режим. Для отмены группового режима нажмите GROUP на 2 секунды или более.

### Примечание

Функция группировки будет отменена при извлечении минидиска.

---

## Запись дорожки в новую группу

- 1 Когда устройство будет остановлено, нажмите GROUP на 2 секунды или более.  
“” появится на дисплее, и включится групповой режим.
- 2 Нажмите **●**REC.
- 3 Начните воспроизведение на исходном проигрывателе.

### Для прекращения записи нажмите .



Материал, записанный до нажатия кнопки , включается в новую группу.

### Для записи дорожки в отдельную новую группу.

Выключите групповой режим, а затем выполните шаги 1-3.

---

## Запись дорожки в существующую группу

- 1 Когда устройство будет остановлено, нажмите GROUP на 2 секунды или более.  
“” появится на дисплее, и включится групповой режим.
- 2 Нажмите и сразу отпустите GROUP.  
“” начнет мигать на дисплее, и вы сможете напрямую выбрать нужную группу (режим выборочного воспроизведения) (стр. 32).
- 3 Не позже, чем через 5 секунд, нажмите кнопку **◀◀**REVIEW/AMS и **▶▶**ICUE/AMS удерживайте ее до тех пор, пока не появится группа, в которую вы хотите добавить дорожку.
- 4 Нажмите **●**REC.
- 5 Начните воспроизведение на исходном проигрывателе.

### Примечание

Режим выборочного воспроизведения групп автоматически выключается во время выполнения шага 3 при отсутствии действий в течении 5 секунд. Для продолжения процедуры выполните шаг 2.



- Дорожка будет добавлена в конец группы.
- Подробнее о режиме выборочного воспроизведения читайте на стр. 31.
- Чтобы добавить проигрываемую дорожку в группу, сначала остановите воспроизведение этой дорожки, затем выполните процедуру, начиная с шага 4.
- Если во время выполнения шага 2 вы выберете “Group --”, записанный материал будет автоматически сохранен как “Group01”.

## Синхронизация начала/остановки записи с источником записи (Синхро-запись)

Вы можете легко произвести цифровую запись с цифрового источника на минидиск.

Перед синхро-записью подключитесь к цифровому источнику при помощи цифрового кабеля и вставьте минидиск для записи.

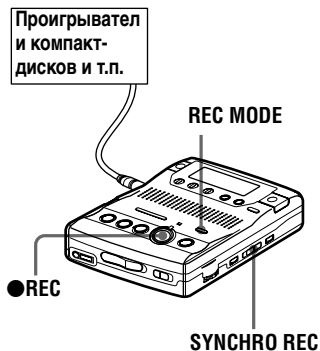

**1** Несколько раз нажмите REC MODE, пока на дисплее не появится строка “STEREO”, “LP2”, “LP4” или “MONO”.  
Подробнее о режиме записи см. в разделе “Запись в течение продолжительного времени” (страница 16).

**2** Установите SYNCHRO REC в положение ON.  
На дисплее появится “SYNC”:

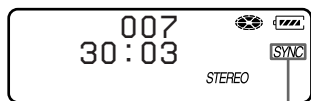

Индикация синхро-записи

“SYNC” не появится, если оптический кабель не подсоединен к гнезду LINE IN (OPTICAL) на проигрывателе.

**3** Нажмите ●REC.  
Проигрыватель готов к записи.

**4** Начните воспроизведение на исходном проигрывателе.  
Проигрыватель начинает запись при получении сигнала.

**Для прекращения записи**  
Нажмите ■STOP.



- Во время синхро-записи вы не можете войти в режим паузы.
- Если в течении более 3-х секунд не слышно звука из проигрывателя в процессе синхро-записи, проигрыватель автоматически переключается в режим паузы (стр. 54). Когда звук из источника появится снова, проигрыватель возобновит синхро-запись. Если проигрыватель находится в режиме паузы 5 минут или дольше, то проигрыватель автоматически останавливается.

### Примечания

- Не переключайте SYNCHRO REC после выполнения шага 3. Иначе существует вероятность, что запись не будет произведена должным образом.
- Во время записи не допускается изменение режима записи (стерео, LP2 стерео, LP4 стерео или монофонический).
- Даже если из источника (стр. 54) не поступает звук, возможны случаи, когда процесс синхро-записи не приостанавливается автоматически вследствие шума, исходящего из источника.
- Если во время синхро-записи встречается фрагмент тишины длиной в 2 секунды и более, то в конец этого фрагмента автоматически вставляется метка новой дорожки (стр. 54).
- Если подключение осуществлялось не с помощью оптического кабеля, или кабель подключен к гнезду MIC (PLUG IN POWER), синхро-запись не может быть выполнена.
- Во время записи нельзя изменить режим записи.

## Установка часов для отображения времени, прошедшего с начала записи

Для отображения даты и времени на минидиске во время записи необходимо сначала установить часы.

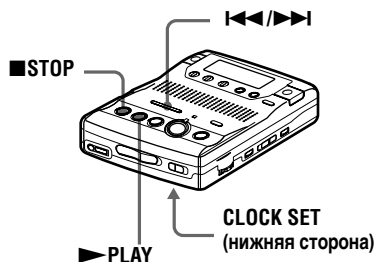

- 1 Нажмите CLOCK SET в нижней части проигрывателя. Воспользуйтесь тонким длинным предметом. Цифры года начнут мигать.

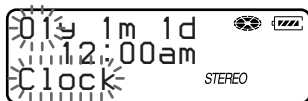

- 2 Измените текущий год, нажав на кнопку ◀◀ или ▶▶. Для быстрой смены цифр держите нажатой клавишу ◀◀ или ▶▶.
- 3 Нажмите ▶PLAY, чтобы ввести год. Цифра месяца начнет мигать.
- 4 Повторите шаги 2 и 3, чтобы ввести текущие месяц, дату, час и минуты. При нажатии ▶PLAY для ввода минут часы начинают работать.

## Если вы допустили ошибку при установке часов

Нажмите ■STOP и заново установите часы, начиная с шага 1. Вы можете пропустить любой шаг, нажав на ▶PLAY.

## Для отображения текущего времени

Когда проигрыватель остановлен или находится в режиме записи, несколько раз нажмите DISPLAY, пока на дисплее не начнет мигать текущее время.

## Для отображения времени в 24-часовой системе

При установке часов нажмите ■PAUSE. Для отображения времени в 12-часовой системе, снова нажмите ■PAUSE.



Для установки часов вы также можете воспользоваться вращающимся регулятором SPEED CONTROL. Вместо нажатия клавиш ◀◀/▶▶ во время выполнения шага 2 поверните вращающийся регулятор, затем вместо кнопки ▶PLAY нажмите регулятор (шаг 3).

## Примечания

- Убедитесь, что время установлено правильно, если вы хотите, чтобы для важной записи отметка времени была записана точно.
- В нормальных условиях эксплуатации погрешность хода часов может составлять +/- 2 минуты в месяц.

## Проверка оставшегося времени или позиции записи

Проверить оставшееся время, номер дорожки и т.д. можно во время записи либо остановки.

Позиции, соответствующие групповой функции, появляются, когда вы начинаете, а затем прекращаете воспроизведение дорожки, для которой установлены групповые настройки.

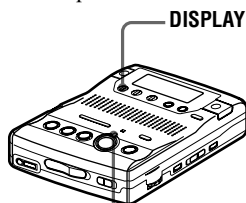

Индикатор REC

- 1 Нажмите DISPLAY, когда проигрыватель производит запись или остановлен. При каждом нажатии кнопки на дисплее происходят следующие изменения.

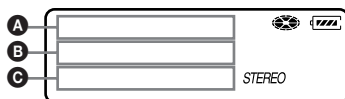

### Во время записи

A	B	C
Номер дорожки	Прошедшее время	—
Номер дорожки	Оставшееся время записи	RecRemain
Текущая дата	Текущее время	Clock

### В режиме останова

A	B	C
Номер дорожки	Прошедшее время	—
Название дорожки	Оставшееся время записи	RecRemain
Название группы	Оставшееся время воспроизведения дня группы	GP Remain
Название диска	Оставшееся после текущей позиции время	AllRemain
Текущая дата	Текущее время	Clock

### Примечание

Элементы могут быть расположены по-разному или недоступны для выделения, в зависимости от активности группового режима группы, режима работы проигрывателя или его установок.

### Чтобы узнать состояние записи

Индикатор REC загорается или мигает в соответствии с состоянием процесса записи.

Состояние процесса записи	REC индикатор
Во время записи	загорается
Состояние ожидания записи	мигает
Остается менее 3-х минут для записи	изредка мигает
Добавлена метка дорожки (только при управлении проигрывателем)	мгновенно выключается



Для проверки положения проигрывателя или названия дорожки при воспроизведении, см.стр. 30.

## Изменение параметров звучания

Вы можете выбрать желаемые параметры звучания при воспроизведении.

**Данная функция полезна при использовании для прослушивания стереозаписей наушников, входящих в комплект поставки.**

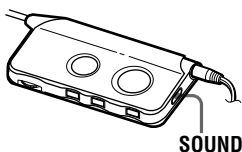
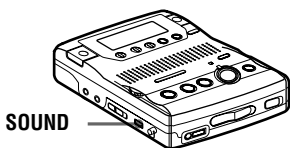

**1** Нажмите SOUND несколько раз. При каждом нажатии кнопки индикатор **A** изменяется следующим образом.

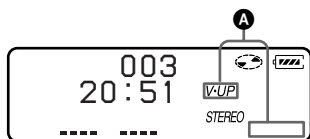

<b>A</b>	Параметры звучания
— (нет)	Заводские установки
SOUND 1	Усиление низких частот (Digital Mega Bass 1)
SOUND 2	Большее усиление низких частот (Digital Mega Bass 2)
V-UP <sup>1)</sup>	Увеличение разборчивости голоса (функция Voice Up)

<sup>1)</sup> Во время воспроизведения стереозаписей, функция Voice Up точно определяет направленность отдельных голосов, делая их более различимыми и слышимыми. Вы не можете использовать функцию Voice Up при монофонической записи.

**Для отмены параметров звучания**  
Несколько раз нажмите SOUND, пока на дисплее не исчезнет любое изображение.

### Примечания

- Использование функции Voice Up не рекомендуется при воспроизведении музыкального диска.
- Вы не можете использовать функцию Voice Up при монофонической записи.
- Если при увеличении уровня громкости звук начинает искажаться, когда включен режим “SOUND 1” или “SOUND 2” уменьшите уровень громкости или выберите другой режим воспроизведения.
- Режимы “SOUND 1” и “SOUND 2” не влияют на записываемый звуковой сигнал.



## Быстрый поиск требуемого места в записи

Используйте функцию быстрого поиска для быстрого поиска определенной точки.

EASY SEARCH +/-

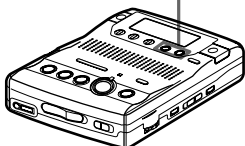

- 1 Нажмите EASY SEARCH + или - когда проигрыватель воспроизводит или остановлен. Каждое нажатие на кнопку + сдвигает точку воспроизведения вперед примерно на одну минуту. Каждое нажатие на кнопку - сдвигает точку воспроизведения назад примерно на одну минуту.

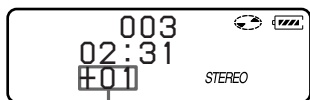

При однократном нажатии на кнопку +. (Позиция воспроизведения перемещается на одну минуту вперед.)

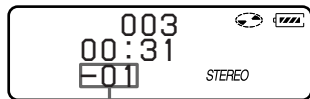

При однократном нажатии на кнопку -. (Позиция воспроизведения перемещается на одну минуту назад.)



- Каждая из кнопок + и - может быть нажата до 20 раз.
- Если используя функцию быстрого поиска вы достигли начала диска, проигрыватель автоматически начнет воспроизведение. Если используя функцию быстрого поиска вы достигли конца диска, на дисплее появится сообщение "END". Если это произошло, нажмите кнопку ■ STOP, чтобы остановить проигрыватель.

## Изменение скорости воспроизведения (Управление скоростью)

Скорость воспроизведения может быть отрегулирована 7 шагами (80%, 85%, ...100%, 105%, 110%).

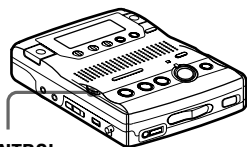

SPEED CONTROL

- 1 Поверните SPEED CONTROL вращающийся регулятор когда проигрыватель воспроизводит дорожку. Каждый поворот изменяет скорость воспроизведения. Выберите требуемую скорость воспроизведения при прослушивании. "S" появится на дисплее, при изменении скорости воспроизведения.



80% 100% 110%

Индикатор ускоренного воспроизведения

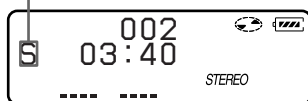

Чтобы переключиться на  
нормальную скорость  
воспроизведения

Нажмите SPEED CONTROL вращающийся регулятор. Чтобы изменить скорость воспроизведения, снова поверните вращающийся регулятор.



Вы можете приостановить воспроизведение или найти метки дорожек нажав кнопку ■ PAUSE, ◀◀ REVIEW/AMS или ▶▶ CUE/AMS в режиме ускоренного воспроизведения.

## Многократное проигрывание дорожек

Многократно воспроизводить дорожки можно двумя способами — повторением всех дорожек, повторением одной дорожки.

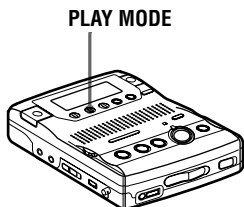

- 1 Нажмите PLAY MODE, когда проигрыватель воспроизводит дорожку.

Каждый раз при нажатии кнопки индикация режима проигрывания изменится следующим образом.

### Индикация режима проигрывания

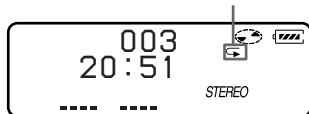

Индикация	Режим проигрывания
—	Все дорожки проигрываются один раз.
↻	Все дорожки проигрываются многократно.
↻ 1	Одна дорожка проигрывается многократно.



Вы можете указать режим воспроизведения для выбранной группы при включенном групповом режиме. Чтобы включить групповой режим см. “Выбор и воспроизведение групп (Режим выборочного воспроизведения групп)” (страница 32).

## Проверка оставшегося времени или позиции воспроизведения

Во время воспроизведения вы можете проверить название дорожки, название диска и т.п. Позиции, соответствующие групповой функции, появляются только тогда, когда воспроизведется дорожка, для которой установлены групповые настройки.

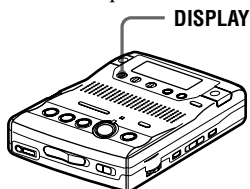

- 1 Нажмите DISPLAY, когда проигрыватель воспроизводит дорожку. При каждом нажатии кнопки на дисплее происходят следующие изменения.



A	B	C
Номер дорожки	Прошедшее время	— (нет)
Название дорожки	Оставшееся время для текущей дорожки	1 Remain
Название группы	Оставшееся время после текущей позиции в группе	GP Remain
Название диска	Оставшееся после текущей позиции время	AllRemain
Дата записи	Время записи	RecDate <sup>1)</sup>

<sup>1)</sup> Режим воспроизведения (стр. 16) дорожки отображается на дисплее сразу после того, как исчезает строка “RecDate”.

### Примечание

Элементы могут быть расположены по-разному или недоступны для выделения, в зависимости от активности группового режима группы, режима работы проигрывателя или его установок.



Если во время записи или в режиме останова вы хотите просмотреть оставшееся время или положение записи, см. стр. 27.

## Использование функции группировки записей (Групповой режим)

Проигрыватель может работать в разных режимах воспроизведения, если используется диск, содержащий установки групп. Более подробную информацию о групповом режиме смотрите в разделе “Запись дорожек с использованием функции группировки записей (Запись в групповом режиме)” (страница 23).

EDIT/ENTER

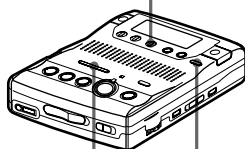

GROUP



## Прослушивание дорожек с использованием группового режима (воспроизведение в групповом режиме)

Воспроизведение при выключенном групповом режиме:

Проигрыватель начнет воспроизведение с первой дорожки на диске и закончит последней дорожкой.

Диск

Номер дорожки



Воспроизведение при включенном групповом режиме:

Проигрыватель начнет воспроизведение с первой дорожки в группе и закончит последней дорожкой в группе.

Диск



**1** Вставьте диск, для которого были установлены группы, в устройство записи минидисков и начните воспроизведение диска.

**2** Нажмите кнопку GROUP и удерживайте ее в течение 2-х секунд или более.

На дисплее появятся надписи “” и “GROUP ON” и включится групповой режим. Воспроизведение прекратится после того, как будет проиграна последняя запись в выбранной группе.

Подробнее о том, как выбрать другую группу, см. в разделе “Выбор и воспроизведение групп (Режим выборочного воспроизведения групп)” (страница 32).



Можно также непрерывно воспроизводить дорожки в выбранной группе. После того как вы завершили последовательность действий, приведеную здесь, переходите к разделу “Многokrатное проигрывание дорожек” (страница 30).

## Отключение функции группировки записей

Нажмите кнопку GROUP и удерживайте ее 2 секунды или более.

### Примечание

В групповом режиме все дорожки без групповых настроек проигрыватель относит к последней группе на диске. Последняя группа на дисплее проигрывателя отображается как "Group --". Внутри группы дорожки всегда появляются в порядке расположения на диске, а не в порядке расположения в группе.

## Выбор и воспроизведение групп (Режим выборочного воспроизведения групп)

При воспроизведении диска, содержащего установки групп, режим выборочного воспроизведения групп позволяет переходить с проигрываемой в данный момент группы к любой другой на диске. Режим выборочного воспроизведения групп может использоваться в любое время при воспроизведении независимо от того, включен групповой режим или нет.

Если групповой режим выключен:

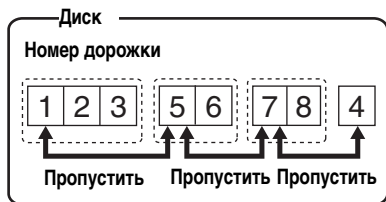

Если групповой режим включен:

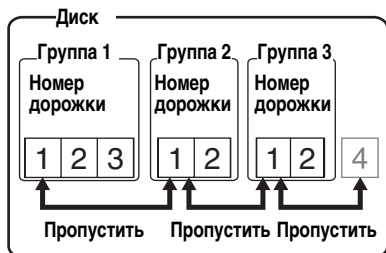

**1** Вставьте диск, содержащий установки групп, в устройство записи минидисков включите воспроизведение диска, а затем слегка нажмите GROUP.

“” начнет мигать на дисплее, и включится режим выборочного воспроизведения групп.

**2** Не позже, чем через 5 секунд, нажмите кнопку **◀◀ REVIEW/AMS/▶▶ CUE/AMS** и удерживайте ее до тех пор, пока не появится требуемая группа, а затем нажмите **EDIT/ENTER**.

Устройство записи минидисков начнет воспроизведение первой дорожки из выбранной группы.



Режим выборочного воспроизведения групп работает независимо от того, включен или выключен групповой режим.

### Примечания

- Если после шага 1 в течение 5 секунд вы не выполните никаких операций, режим выборочного воспроизведения групп будет выключен, и вам не удастся выполнить шаг 2. Чтобы перейти к шагу 1 на этом этапе, начните выполнять данную последовательность действий с самого начала.
- Режим выборочного воспроизведения групп невозможно использовать, если диск не содержит установки групп.

Вы можете редактировать записи, устанавливая/удаляя метки дорожек или вводя информацию о дорожках и минидисках. Оригинальные минидиски с готовой записью не подлежат редактированию.

## Примечания относительно редактирования

- Нельзя редактировать на минидиске дорожки, защищенные от записи. Перед тем, как начать редактировать дорожки, закройте предохранительное отверстие на боковой стороне минидиска (стр. 55).
  - Если вы выполняете операцию редактирования во время воспроизведения, не отключайте питание, пока "TOC Edit" не исчезнет с экрана.
  - Не передвигайте и не толкайте проигрыватель, в то время как строка "TOC Edit"\* мигает на дисплее.
  - Крышка не откроется, пока "TOC Edit" не исчезнет с дисплея после редактирования.
  - Если включен групповой режим, можно редактировать только те дорожки, которые зарегистрированы в выбранной группе.
- \* TOC = Table of Contents (Содержание)

## Добавление метки дорожки

Вы можете добавлять два типа меток: обычные метки дорожек и специальные метки дорожек. Один диск может содержать до 254 меток включительно.

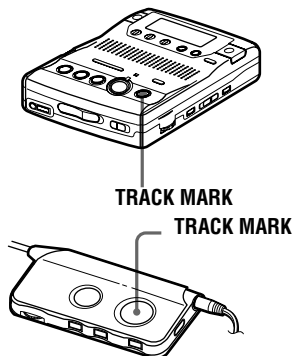

## Разделение записи с помощью меток дорожек

После добавления новой метки дорожки, фрагмент дорожки будет считаться новой дорожкой.

Номера дорожек увеличиваются следующим образом.

1	2	3	4	
---	---	---	---	--

↓  
Разметка дорожки

1	2	3	4	5	
---	---	---	---	---	--

Увеличение номеров дорожек

- 1 Во время записи, воспроизведения или в режиме паузы нажмите TRACK MARK в том месте, где вы хотите добавить метку. "MARK ON" появится на дисплее, и будет добавлена метка дорожки. Номер дорожки увеличится на единицу.

## Добавление меток дорожек в важных местах записи

Во время записи, вы можете добавлять не только обычные метки дорожек, но также специальные метки ("TT"), которые позволяют пометить положение особенно важных мест в записи.

1	2	3	4	5	6	7	8
---	---	---	---	---	---	---	---

↑ ↑ ↑ ↑ ↑  
Обычные метки дорожек      Специальные метки дорожек

- 1 В требуемом месте записи нажмите кнопку TRACK MARK на пульте дистанционного управления и удерживайте ее 2 секунды или более. Будет добавлена специальная метка дорожки, а номер дорожки увеличится на один. "Строка"!MARK ON!" появится на дисплее и "TT" будет автоматически добавлена к началу имени дорожки.

### Примечание

Не забывайте после нажатия кнопки TRACK MARK удерживать ее в течение 2 секунд или более. В противном случае, будет добавлена обычная метка.

### Поиск специальных меток дорожек во время воспроизведения

Удерживая в нажатом положении кнопку VOR, нажмите **◀◀ REVIEW/AMS** или **▶▶ CUE/AMS**.

Рядом с символами, указывающими на специальную метку дорожки, отобразится номер дорожки ("TT").

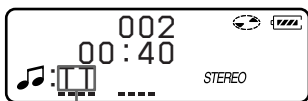

### Символы, указывающие на специальную метку дорожки

При дальнейших нажатиях на кнопку **◀◀ REVIEW/AMS** будут отображаться предыдущие специальные метки дорожек. При дальнейших нажатиях на кнопку **▶▶ CUE/AMS** будут отображаться последующие специальные метки дорожек.

### Замена обычной метки дорожки на специальную метку дорожки

После окончания записи добавьте символы "TT" в начале имени дорожки, которую необходимо изменить.

### Замена специальной метки дорожки на обычную метку дорожки

После окончания записи удалите символы "TT" в начале имени дорожки, либо измените имя дорожки.

## Удаление метки дорожки

При удалении обычной или специальной метки дорожки номера дорожек изменятся следующим образом.

Пример

Если объединяются дорожки 2 и 3



Номера дорожек уменьшатся

**◀◀ REVIEW/AMS**

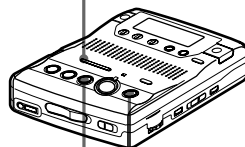

**|| PAUSE**

**TRACK MARK**

- 1** Во время воспроизведения дорожки с меткой, которую вы хотите удалить, приостановите воспроизведение, нажав **|| PAUSE**.

Чтобы удалить третью дорожку, начните воспроизведение третьей дорожки, а затем нажмите **|| PAUSE**.

- 2** Найдите метку дорожки с помощью коротких нажатий на кнопку **◀◀ REVIEW/AMS**. Найдите начало третьей дорожки. "00:00" появится на дисплее. "MARK" появится на дисплее на 2 секунды.

- 3** Нажмите **TRACK MARK**, чтобы удалить метку. "MARK OFF" появится на дисплее. Теперь метка дорожки удалена, и две дорожки объединены в одну.



При удалении метки дорожки удаляются также относящиеся к метке дата, время и название.

### Примечания

- Если удаляется метка дорожки между двумя дорожками, зарегистрированными в разных группах, вторая дорожка будет зарегистрирована в группе, к которой принадлежит первая дорожка. Кроме того, если вы объединяете дорожку, зарегистрированную в группе, с дорожкой, не зарегистрированной в группе (дорожки, идущие одна за другой), то второй дорожке присваиваются регистрационные установки первой дорожки. Например, если первая дорожка зарегистрирована в группе, вторая дорожка будет зарегистрирована в той же группе.
- Невозможно стирать метки дорожек, которые необходимы для нормальной работы системы. Подробную информацию смотрите в разделе “Ограничения системы” (страница 50).

## Ввод информации о записи

Вы можете именовать дорожки во время воспроизведения, диски — в режиме останова, а также то и другое — во время записи. Каждое название может содержать до 200 символов.

Каждый диск может вмещать вплоть до 1700 буквенно-цифровых символов во время воспроизведения или останова.

Вы можете ввести около 500 буквенно-цифровых символов во время записи каждой дорожки.

### Имеющиеся в наличии символы

- Прописные и строчные буквы английского алфавита
- Цифры от 0 до 9
- ! " # \$ % & ( ) \* . : ; = > ?  
@ \_ ` + - ' , / : \_ (пробел)

### Примечания

- “NAME FULL” появится при попытке ввести на диск более 1700 символов. В этом случае, введите более краткое название дорожки, группы или диска, либо удалите символы “LP:” из имени дорожки, записанной в режиме MDLP.

- Если информация о записях вводится на диск, который был записан с использованием функции группировки записей, убедитесь, что функция группировки записей включена. Иначе, информация о группах может быть ошибочно перезаписана.
- Если ввести “//” между символами в именах дисков (например, “abc//def”), вам, возможно, не удастся использовать функцию группировки записей.

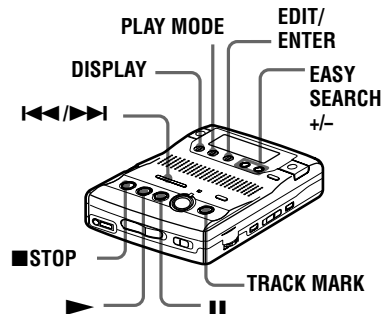

## Ввод информации о диске в режиме останова

Чтобы ввести информацию о диске, который содержит установки групп, необходимо включить групповой режим перед тем, как вводить информацию (стр. 24).

- 1** Вставьте диск.  
Если диск уже вставлен, убедитесь, что устройство записи минидисков находится в режиме останова.
- 2** Нажмите EDIT/ENTER.  
“Ⓢ : Name” начнет мигать на дисплее.
- 3** Снова нажмите EDIT/ENTER.  
Диск готов к вводу информации.
- 4** Несколько раз нажмите ◀◀ или ▶▶, чтобы выбрать требуемый символ, а затем введите выбранный символ, нажав ▶.  
Выбранный символ перестанет мигать, а курсор перемещается к следующей позиции ввода.

Нажмите/ вращайте	Функции
<b>II</b>	Переключение между прописными, строчными буквами и метками/номерами.
<b>◀◀/▶▶</b>	Изменение символа на предыдущий/следующий.
<b>SPEED CONTROL</b>	Перемещение курсора вправо (короткое нажатие) Закончив ввод строки (нажмите и удерживайте в течение 1,5 секунды или более) Выбор буквы (вращайте колесико)
<b>EASY SEARCH +/-</b>	Чтобы передвинуть курсор влево или вправо.
<b>DISPLAY</b>	Чтобы вставить пробел и ввести другой символ.
<b>PLAY MODE</b>	Чтобы удалить символ и передвинуть все последующие символы влево.
<b>■STOP</b>	Отменить ввод информации.

**5** Повторите шаг 4 и введите все символы наименования.

**6** Нажмите EDIT/ENTER.  
Информация о дорожке или диске введена.

### Ввод информации о дорожке во время проигрывания

**1** Вставьте диск и начните проигрывание дорожки, информацию о которой вы хотите ввести.  
Чтобы ввести информацию о группе, вставьте диск, включите групповой режим и начните проигрывание группы, информацию о которой вы хотите ввести (стр. 31).

**2** Нажмите EDIT/ENTER.  
Проигрыватель воспроизводит дорожку несколько раз.

**3** Чтобы ввести информацию о дорожке, нажмите EDIT/ENTER в то время, пока мигает “: Name”.

Чтобы ввести информацию о группе, несколько раз нажмите **◀◀** или **▶▶**, пока “: Name” не начнет мигать на дисплее, а затем нажмите EDIT/ENTER.  
Дорожка или группа подготовлены к вводу информации.



**4** Выполните шаги 4-6 в разделе “Ввод информации о диске в режиме останова”.

### Ввод информации о дорожке или диске во время записи

Чтобы ввести информацию о группе, включите групповой режим перед началом записи (стр. 24).

**1** Во время записи нажмите EDIT/ENTER.  
“: Name” мигает на дисплее.

**2** Чтобы ввести информацию о дорожке, нажмите EDIT/ENTER в то время, пока мигает “: Name”.

Чтобы ввести информацию о группе, несколько раз нажмите **◀◀** или **▶▶**, пока “: Name” не начнет мигать на дисплее, а затем нажмите EDIT/ENTER.  
Чтобы ввести информацию о диске, несколько раз нажмите **◀◀** или **▶▶**, пока “: Name” не начнет мигать на дисплее, а затем нажмите EDIT/ENTER.  
Дорожка, группа или диск подготовлены к вводу информации.

**3** Выполните шаги 4-6 в разделе “Ввод информации о диске в режиме останова”.

### Чтобы отменить введение информации

Нажмите **■STOP**.



## Чтобы повторно ввести информацию о записях

Выполняйте шаги, соответствующие способу ввода информации, до тех пор, пока диск, группа или дорожка не будут готовы к вводу информации. Введите новый символ поверх символа, который вы хотите изменить, затем нажмите EDIT/ENTER.



Вы также можете воспользоваться вращающимся регулятором SPEED CONTROL, чтобы выбрать и затем войти в меню. Воспользуйтесь вращающимся регулятором (вместо ◀◀/▶▶) чтобы отобразить пункты меню один за одним и нажмите на вращающийся регулятор (вместо EDIT/ENTER) чтобы войти в выбранный пункт меню.

### Примечания

- “LP:” автоматически был добавлен в начале названия дорожки, записанной в режиме MDLP.
- Когда во время ввода информации о дорожке или диске процесс записи прекращается, либо когда во время ввода информации о дорожке начинается воспроизведение следующей дорожки, ввод в этом месте осуществляется автоматически.
- Звуки производимые при операциях с проигрывателем, например нажатие кнопок, также будут записаны при записи через встроенные микрофоны. Во избежание этого, рекомендуется вводить информацию о диске или дорожке после завершения записи.
- Нельзя вводить информацию о минидисках с готовой записью или о минидисках, на которых не была произведена запись.
- Проигрыватель может отображать символы японского алфавита “Катакана”, но не может использовать их при вводе.
- Проигрыватель не может переписать название диска или дорожки из более чем 200 символов, которое было создано другим устройством.

## Регистрация дорожек или группы в качестве новой группы (Установки групп)

Выполните следующую процедуру для регистрации дорожек (или групп). Ряд дорожек (или групп) можно зарегистрировать выбрав начальную и конечную дорожку (или группу). Дорожки (или группы) должны быть последовательно расположены. Если желаемые дорожки (или группы) расположены не последовательно, вам необходимо переместить их так, чтобы они располагались последовательно, перед тем как их зарегистрировать (“Перемещение записанных дорожек”, страница 39). Данная функция доступна в любой момент при включенном или выключенном групповом режиме.

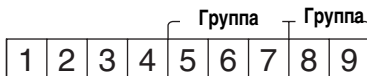

Создание группы из дорожек с 1 по 3.

Создание группы из 2 групп.

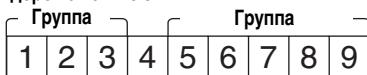

- Регистрация дорожек, расположенных не последовательно, невозможна, (например, дорожки 1, 3, 2, 4, 3, 5, 6, 6, 8 а затем 9).
- Дорожки всегда появляются в порядке расположения на диске, а не в порядке расположения в группе (даже если включен групповой режим).

◀◀▶▶ EDIT/ENTER

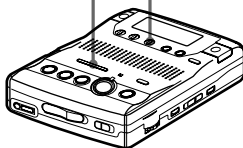

- 1** Когда проигрыватель остановлен, нажмите EDIT/ENTER.
- 2** Нажмите ◀◀ или ▶▶ несколько раз, пока на дисплее не начнет мигать “☑ : Set”, а затем снова нажмите EDIT/ENTER. “001” мигает на дисплее.



- 3** Нажмите ◀◀ или ▶▶ несколько раз, пока на дисплее не начнет мигать номер или название требуемой первой дорожки, а затем нажмите EDIT/ENTER. Так вы выбираете первую дорожку новой группы. Даже если включен групповой режим, дорожки всегда появляются в порядке расположения на диске, а не в порядке расположения в группе.

- 4** Нажмите ◀◀ или ▶▶ несколько раз, пока на дисплее не начнет мигать номер или название требуемой последней дорожки, а затем нажмите EDIT/ENTER. Так вы выбираете последнюю дорожку новой группы.

- 5** Выполните шаги 4-6 в разделе “Ввод информации о записи” (страница 35) чтобы внести информацию о группе.



Вы также можете воспользоваться вращающимся регулятором SPEED CONTROL, чтобы выбрать пункт меню и затем войти в него. Воспользуйтесь вращающимся регулятором (вместо ◀◀/▶▶) чтобы отобразить пункты меню один за одним и нажмите на вращающийся регулятор (вместо EDIT/ENTER) чтобы войти в выбранный пункт меню.

### Примечания

- При выполнении шага 3, первая дорожка должна быть либо первой дорожкой существующей группы или дорожкой не принадлежащей к группе.

- При выборе последней дорожки в шаге 4, убедитесь, что дорожка располагается после дорожки выбранной в шаге 3. Последняя дорожка должна быть либо последней дорожкой существующей группы или дорожкой не принадлежащей к группе.

## Отмена установок группы

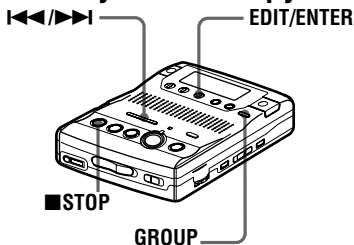

- 1** Нажмите GROUP в течении 2-х секунд или более. “☑” появится на дисплее и включится групповой режим.
- 2** Выполните шаги 1 и 2 в разделе “Выбор и воспроизведение групп (Режим выборочного воспроизведения групп)” (страница 32), а затем проверьте содержимое группы которую вы хотите удалить. Затем нажмите ■STOP.
- 3** Нажмите EDIT/ENTER.
- 4** Нажмите ◀◀ или ▶▶ несколько раз, пока на дисплее не начнет мигать “☑ : Release”, а затем нажмите EDIT/ENTER. появится “Release?” и “PushENTER” попеременно мигая на дисплее.
- 5** Нажмите EDIT/ENTER. Установки группы, для выбранной группы удалены.



Вы также можете воспользоваться вращающимся регулятором SPEED CONTROL, чтобы выбрать пункт меню и затем войти в него. Воспользуйтесь вращающимся регулятором (вместо ◀◀/▶▶) чтобы отобразить пункты меню один за одним и нажмите на вращающийся регулятор (вместо EDIT/ENTER) чтобы войти в выбранный пункт меню.

## Перемещение записанных дорожек

Вы можете изменить порядок записанных дорожек.

### Пример

Переместите дорожку C с третьего места на второе.

Перед перемещением

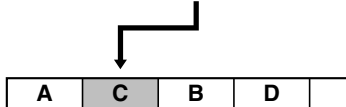
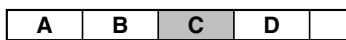

После перемещения

◀▶/▶▶ EDIT/ENTER

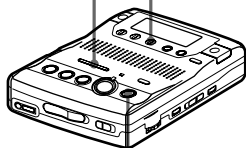

### TRACK MARK

- 1 Во время проигрывания дорожки, которую вы хотите переместить, нажмите EDIT/ENTER. Устройство для записи проигрывает дорожку несколько раз.
- 2 Несколько раз нажмите ◀▶ или ▶▶▶ пока на дисплее не начнет мигать строка “🎵: Move”.
- 3 Нажмите EDIT/ENTER снова. Номер выбранной дорожки или название группы к которой принадлежит дорожка (если включен групповой режим) мигает на дисплее.
- 4 Несколько раз нажмите ◀▶ или ▶▶▶ чтобы выбрать номер заданной дорожки. В вышеприведенном примере на дисплее появится “MV 003 → 002”.

- 5 Нажмите EDIT/ENTER снова. Дорожка перемещается в заданную позицию.

### Для отмены перемещения

Нажмите ■STOP.



Вы также можете воспользоваться вращающимся регулятором SPEED CONTROL, чтобы выбрать пункт меню и затем войти в него. Воспользуйтесь вращающимся регулятором (вместо ◀▶/▶▶▶) чтобы отобразить пункты меню один за одним и нажмите на вращающийся регулятор (вместо EDIT/ENTER) чтобы войти в выбранный пункт меню.

## Перемещение дорожки в другую группу

◀▶/▶▶ EDIT/ENTER



GROUP

- 1 Нажмите GROUP в течении 2-х секунд или более. “🗂” появится на дисплее и включится групповой режим.
- 2 Во время проигрывания дорожки, которую вы хотите переместить, нажмите EDIT/ENTER. Устройство для записи проигрывает дорожку несколько раз.
- 3 Несколько раз нажмите ◀▶ или ▶▶▶, пока “🎵: Move” не начнет мигать на дисплее, а затем нажмите EDIT/ENTER.
- 4 Несколько раз нажмите ◀▶ или ▶▶▶, пока на дисплее не начнет мигать заданная группа, а затем нажмите EDIT/ENTER.

- 5** Несколько раз нажмите **◀◀** или **▶▶**, пока на дисплее не начнет мигать заданный номер дорожки внутри группы, а затем нажмите **EDIT/ENTER**.





Вы также можете воспользоваться вращающимся регулятором **SPEED CONTROL**, чтобы выбрать пункт меню и затем войти в него. Воспользуйтесь вращающимся регулятором (вместо **◀◀/▶▶**) чтобы отобразить пункты меню один за одним и нажмите на вращающийся регулятор (вместо **EDIT/ENTER**) чтобы войти в выбранный пункт меню.

## Изменение позиции группы на диске (Перемещение группы)

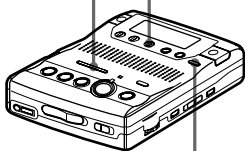
**◀◀/▶▶** — **EDIT/ENTER**



**GROUP**

- 1** Нажмите **GROUP** на 2 секунды или более.  
“” появится на дисплее и включится групповой режим.
- 2** Во время проигрывания дорожки, принадлежащей группе которую вы хотите переместить, нажмите **EDIT/ENTER**.
- 3** Несколько раз нажмите **◀◀** или **▶▶**, пока “ : Move” не начнет мигать на дисплее, а затем нажмите **EDIT/ENTER**. Вы теперь можете перемещать выбранную группу.
- 4** Несколько раз нажмите **◀◀** или **▶▶**, чтобы выбрать заданное место на диске, а затем нажмите **EDIT/ENTER**.



Вы также можете воспользоваться вращающимся регулятором **SPEED CONTROL**, чтобы выбрать пункт меню и затем войти в него. Воспользуйтесь вращающимся регулятором (вместо **◀◀/▶▶**) чтобы отобразить пункты меню один за одним и нажмите на вращающийся регулятор (вместо **EDIT/ENTER**) чтобы войти в выбранный пункт меню.

## Удаление дорожек

### Для удаления дорожки

Обратите внимание, что после удаления записи ее невозможно восстановить. Проверьте содержимое дорожки, которую вы хотите удалить.

**EDIT/ENTER**

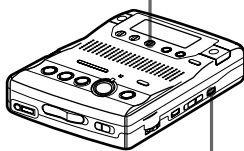

**ERASE**

- 1** Во время проигрывания дорожки, которую вы хотите удалить, нажмите **ERASE**.  
На дисплее попеременно загорятся сообщения “Erase OK?” и “PushENTER”, и проигрыватель начнет повторное воспроизведение выбранной дорожки.
- 2** Нажмите **EDIT/ENTER**.  
Дорожка удаляется, и начинается воспроизведение следующей дорожки. После того, как одна дорожка удалена, остальные дорожки автоматически перенумеровываются.

### Для отмены удаления

Нажмите **■STOP**.

### Для удаления малой части дорожки

Приостановите воспроизведение в месте, с которого хотите начать удаление. Затем выполните шаги 1 и 2.

### Для удаления части дорожки

Установите метки дорожки в начало и в конец части, которую вы хотите удалить, затем удалите эту часть.

---

## Для очистки всего диска

**Обратите внимание, что после удаления записи ее невозможно восстановить. Проверьте содержимое диска, который вы хотите очистить.**

- 1 Начните воспроизведение диска, который вы хотите очистить, проверьте его содержимое, а затем нажмите **■STOP**.
- 2 Когда проигрыватель остановлен, нажмите ERASE. “All Erase?” и “PushENTER” попеременно появятся на дисплее.
- 3 Несколько раз нажмите **◀◀** или **▶▶**, пока “ Erase” не начнет мигать на дисплее, а затем нажмите EDIT/ENTER. На дисплее загорится название дорожки и будут попеременно мигать “All Erase?” и “PushENTER”.
- 4 Нажмите EDIT/ENTER. “TOC Edit” начнет мигать на дисплее, и все дорожки будут удалены. После завершения удаления на дисплее появится “BLANKDISC”.



### Для отмены удаления,

Нажмите **■STOP**.

---

## Для удаления группы

**Обратите внимание, что после удаления записи ее невозможно восстановить. Проверьте содержимое группы, перед тем как удалить ее.**

- 1 Нажмите GROUP на 2 секунды или более.  
“” появится на дисплее и включится групповой режим.
- 2 Выполните шаги 1 и 2 описанные в разделе “Выбор и воспроизведение групп (Режим выборочного воспроизведения групп)” (страница 32) чтобы проверить содержимое группы которую вы хотите удалить. Затем нажмите **■STOP**.
- 3 Когда проигрыватель остановлен, нажмите EDIT/ENTER, нажмите **◀◀** или **▶▶** несколько раз, пока “EDIT” не начнет мигать на дисплее, а затем снова нажмите EDIT/ENTER.
- 4 Нажмите **◀◀** или **▶▶** несколько раз, пока на дисплее не начнет мигать “ Erase”, а затем снова нажмите EDIT/ENTER.  
На дисплее загорится название группы и будут попеременно мигать “GP Erase?” и “PushENTER”. Чтобы отменить удаление, нажмите CANCEL.
- 5 Нажмите EDIT/ENTER снова. Группа удалена.



Вы также можете воспользоваться вращающимся регулятором SPEED CONTROL, чтобы выбрать пункт меню и затем войти в него. Воспользуйтесь вращающимся регулятором (вместо **◀◀/▶▶**) чтобы отобразить пункты меню один за одним и нажмите на вращающийся регулятор (вместо EDIT/ENTER) чтобы войти в выбранный пункт меню.

### Настройка контраста дисплея (Настройка контраста)

Вы можете настраивать контрастность дисплея.

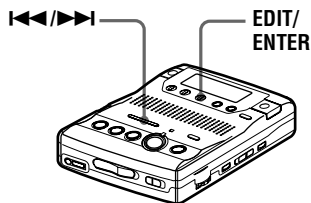

- 1 Когда проигрыватель остановлен, нажмите EDIT/ENTER.
- 2 Нажмите ◀◀ или ▶▶ несколько раз, пока на дисплее не начнет мигать "CONTRAST", а затем снова нажмите EDIT/ENTER.
- 3 Несколько раз нажмите ◀◀ или ▶▶ чтобы изменить контрастность дисплея, а затем нажмите EDIT/ENTER.



Вы также можете воспользоваться вращающимся регулятором SPEED CONTROL, чтобы выбрать пункт меню и затем войти в него. Воспользуйтесь вращающимся регулятором (вместо ◀◀/▶▶) чтобы отобразить пункты меню один за одним и нажмите на вращающийся регулятор (вместо EDIT/ENTER) чтобы войти в выбранный пункт меню.

### Блокирование управления (HOLD)

Используйте эту функцию для предотвращения случайного нажатия кнопки при переноске проигрывателя.

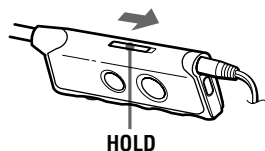
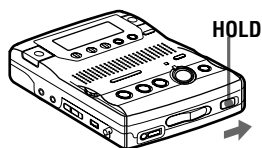



- 1 Передвиньте HOLD в направлении →. На проигрывателе, передвиньте HOLD для блокирования управления проигрывателем. На пульте дистанционного управления, передвиньте HOLD для блокирования кнопок пульта дистанционного управления. Переместите HOLD в направлении ← для блокирования противоположном направлению стрелки для разблокирования управления.

В вашем проигрывателе могут использоваться не только сухие щелочные батарейки (не прилагаются) для питания, но также и домашняя электросеть. Не рекомендуется использовать марганцевые сухие батареи.

## Когда заменять батареи

Вы можете проверить состояние батарей при помощи индикатора состояния батарей, который отображается при использовании проигрывателя. Индикатор изменяется, как показано на таблице, в зависимости от состояния батарей. Индикатор заряда батареи дает приблизительные показания.

Индикатор батареи	Состояние
	Заряд батареи уменьшается.
 (мигает)	Слабый заряд батареи.
 (мигает)	Заряд батареи закончился. "LOW BATT" мигает на дисплее пульта дистанционного управления, а затем проигрыватель выключается.

## Время работы батарей<sup>1)</sup>

Во время записи<sup>2)3)</sup>

(Единица измерения: приблизит. часов)(JEITA<sup>4)</sup>)

Режим записи	Часов, приблизительно
Стерео	9
LP2 Стерео	12,5
LP4 Стерео	15
МОНО	12

- 1) Время работы элементов питания может быть короче вследствие условий работы и окружающей температуры.
- 2) При использовании сухой щелочной батареи Sony LR6 (SG) "STAMINA" (производится в Японии). Время записи может варьироваться в зависимости от щелочных элементов.
- 3) Если запись осуществляется со встроенного микрофона.
- 4) Измерено согласно стандарту JEITA (Японской ассоциации электронной промышленности и информационных технологий).

## Во время воспроизведения<sup>1)</sup>

(Единица измерения: приблизит. часов)(JEITA<sup>2)</sup>)

Режим записи	Динамик <sup>3)</sup>	Наушники <sup>4)</sup>
Стерео	25,5	34,5
LP2 Стерео	27	39,5
LP4 Стерео	30	43
МОНО	30	43

- 1) При использовании сухой щелочной батареи Sony LR6 (SG) "STAMINA" (производится в Японии).
- 2) Измерено согласно стандарту JEITA (Японской ассоциации электронной промышленности и информационных технологий).
- 3) При воспроизведении с использованием встроенного динамика.
- 4) При воспроизведении с использованием наушников.

## Примечания

- Остановите проигрыватель перед заменой батарей.
- Для записи на длительный период времени рекомендуется использовать адаптер переменного тока.

## Использование сети стандартного напряжения в квартире

- 1 Подключите адаптер переменного тока AC-E30HG (не прилагается) к DC IN 3V.
- 2 Подключите адаптер переменного тока AC-E30HG (не прилагается) к настенной розетке.

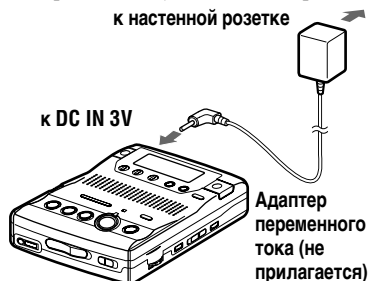

### Примечания

- Для использования в домашних условиях: Используйте адаптер переменного тока AC-E30HG (не прилагается). Не используйте какой-либо другой адаптер, поскольку это может негативно отразиться на работе проигрывателя.

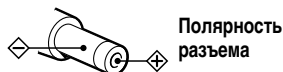

- Существуют региональные различия характеристик адаптеров AC-E30HG. По этой причине, перед приобретением проигрывателя, вам следует проверить, совпадают ли характеристики адаптера и тип разъема с характеристиками домашней электросети.
- Подсоединяйте адаптер переменного тока к розетке, расположенной в легкодоступном месте, что позволит быстро отсоединить адаптер в случае возникновения необычной ситуации.



## Предостережения

### По безопасности

Не вставляйте никакие посторонние предметы в гнездо DC IN 3V.

### По источникам питания

- Используйте домашнюю электросеть, батарею LR6 (размера AA) или автомобильный аккумулятор.
- Проигрыватель остается подключенным к источнику переменного тока (сети) до тех пор, пока он подсоединен к стенной розетке, даже если сам проигрыватель выключен.
- Если вы не собираетесь использовать проигрыватель на протяжении долгого времени, отсоедините источник питания (адаптер переменного тока, сухую батарею или провод автомобильного аккумулятора, которые не прилагаются). При отсоединении адаптера переменного тока (не прилагается) от розетки, беритесь за вилку; но ни в коем случае не тяните за шнур.

### По нагреванию

При использовании проигрывателя в течение длительного времени, он нагревается. В этом случае выключите проигрыватель, пока он не охладится.

### По установке

- Не подвергайте проигрыватель сильному воздействию света, температуры, влаги или вибрации.
- Ни во что не заворачивайте проигрыватель при его работе от Адаптера переменного тока (не прилагается). Нагревание проигрывателя может негативно сказаться на его работе или привести к повреждениям.
- Никогда не переносите проигрыватель в поставляемой коробке для переноски вместе с тяжелым предметом. Трение о предмет может вызвать отслоение или повреждение покрытия корпуса проигрывателя.

### По наушникам

#### **Безопасность в дороге**

Не используйте наушники во время езды на автомобиле, велосипеде, либо когда вы управляете каким-либо иным транспортным средством. Это может привести к аварийной ситуации и запрещено во многих регионах. Потенциально опасно также прослушивать проигрыватель на высокой громкости во время ходьбы, особенно на пешеходных переходах. Вам необходимо быть предельно осторожными или прекратить использование в потенциально опасных ситуациях.

#### **Предотвращение нанесения вреда органам слуха**

Не используйте наушники для прослушивания записей на высокой громкости. Специалисты не рекомендуют частое, на большой громкости и длительное прослушивание. Если вы услышите звон в ушах, уменьшите громкость или прекратите прослушивание.

#### **Забота об окружающих**

Слушайте проигрыватель на умеренной громкости. Это позволит вам слышать окружающие звуки и быть внимательным к людям вокруг вас.

### По картриджу для минидисков

- При переноске или хранении минидисков держите их в футляре.
- Не открывайте крышку силой.
- Не храните картридж в местах, где он будет подвергаться воздействию света, температур, влаги или пыли.
- Прикладывать поставляемую наклейку MD дисков необходимо только в предусмотренном для этого месте на поверхности диска. Не приклеивайте ее в других местах поверхности диска.

### По чистке

- Протрите корпус проигрывателя мягкой тканью, слегка смоченной водой или слабым раствором моющего средства. Не используйте каких-либо абразивов, чистящих порошков или растворителей, таких как спирт или бензин, поскольку они могут испортить отделку корпуса.
- Для удаления пыли с поверхности картриджа диска, вытирайте его сухой тканью.

- Пыль на линзе может вызвать сбой в работе аппарата. Закрывайте крышку отделения для диска после того, как вставите или удалите минидиск.

### Примечания об элементах питания

Неправильное использование батарей может привести к протечке или разрушению батарей. Для предотвращения подобных случаев соблюдайте следующие меры предосторожности:

- Правильно устанавливайте полюса + и – батарей.
- Не пытайтесь перезарядить сухие батареи.
- Вынимайте батареи, если проигрыватель не используется длительное время.
- Если произойдет протечка батареи, осторожно и тщательно вытрите батарейное отделение перед тем, как вставить новые батареи.

### Примечание по механическому шуму

Во время работы проигрыватель производит механический шум, вызываемый системой сохранения энергии проигрывателя, что не является проблемой.

### Примечание по обслуживанию

Необходимо периодически очищать клеммы ватой или мягкой тканью, как показано на рисунке.

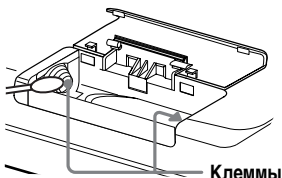

Клеммы

Если у вас имеются какие-либо вопросы или проблемы касательно вашего проигрывателя, обратитесь к ближайшему дилеру Sony. (Если неполадка произошла, когда диск находился в проигрывателе, мы рекомендуем оставить диск в этом положении, когда вы будете обращаться к ближайшему дилеру Sony, чтобы можно было легче определить причину неполадки.) (Если неисправность возникла, когда диск находился

в проигрывателе, мы рекомендуем оставить диск в проигрывателе, чтобы, при консультации у торгового представителя Sony, было легче обнаружить причину неисправности.)

### Крышка отделения для батареек

Крышка батарейного отделения сконструирована так, чтобы при приложении большой силы, она отделялась от проигрывателя. Выполните следующие шаги для того, чтобы снова закрыть крышку.

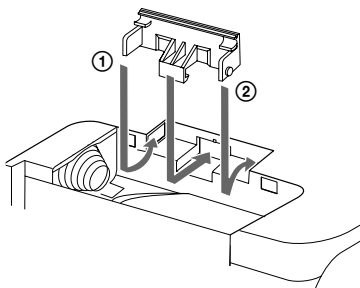

- 1 Установите выступы на крышке так, PUSH OPEN чтобы они точно совпадали с пазами проигрывателя.

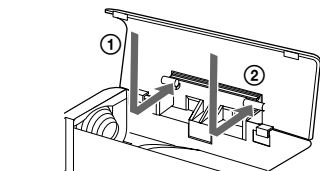
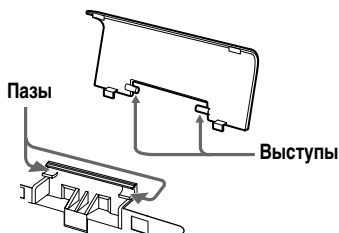



- 2 Задвиньте выступы на крышке в пазы PUSH OPEN на корпусе проигрывателя.

## Устранение неполадок

Если после использования приведенных советов, неполадка не устранена, обратитесь к ближайшему торговому представителю Sony.

Внешний признак	Причина/Решение
Проигрыватель не работает или работает плохо.	<ul style="list-style-type: none"><li>• Возможно, плохо подсоединены аудио источники. → Отсоедините аудио источники и подключите их снова (стр. 21, 22).</li><li>• Функция HOLD включена (на дисплее появляется “HOLD” при нажатии кнопки на проигрывателе). → Отключите функцию HOLD, передвинув переключатель HOLD в направлении противоположном направлению стрелки (стр. 42).</li><li>• Внутри проигрывателя скопилась влага. → Выньте минидиск и оставьте проигрыватель в теплом месте с открытой крышкой в течение нескольких часов до тех пор, пока влага не испарится.</li><li>• Сухая батарея на исходе (мигает  или “LOW BATT”). → Замените сухую батарею (страницы 9, 43).</li><li>• Возможно, сухая батарея неправильно установлена. → Вставьте батарею правильно (стр. 9).</li><li>• Вы нажали кнопку во время быстрой смены информации о диске. → Подождите, пока индикация диска станет нормальной.</li><li>• При цифровой записи с портативного проигрывателя компакт-дисков вы не использовали питание переменного тока или не блокировали функцию ANTI-SKIP, такую как ESP (стр. 21). → Используйте портативный проигрыватель компакт-дисков с адаптером переменного тока или блокируйте функцию anti-skip, такую как ESP.</li><li>• Аналоговая запись была произведена при помощи соединительного шнура с аттенуатором. → Используйте соединительные шнуры без аттенуатора (стр. 22).</li><li>• Во время записи был отключен адаптер переменного тока (не прилагается), либо произошло отключение энергии.</li><li>• Во время работы проигрыватель подвергся толчкам, было слишком много помех, бросок напряжения из-за молнии и т.д. → Начните с начала, как указано ниже.<ol style="list-style-type: none"><li>1 Выньте батареи или отключите все источники питания.</li><li>2 Оставьте проигрыватель в покое примерно на 30 секунд.</li><li>3 Вставьте батарею или подключите адаптер переменного тока.</li></ol></li><li>• Диск поврежден либо не содержит надлежащих записей или данных для редактирования. → Повторно вставьте диск. Если это не поможет, сделайте перезапись.</li><li>• Крышка не закрыта плотно. → Откройте крышку и закройте ее снова, надавив таким образом, чтобы она плотно закрылась.</li><li>• Для прослушивания или редактирования вставлен пустой минидиск (появится “BLANKDISC”). → Замените диск другим.</li><li>• Защелка защиты от записи открыта. → Передвиньте защелку в закрытое положение.</li></ul>

Внешний признак	Причина/Решение
Проигрыватель не записывает или не редактирует.	<ul style="list-style-type: none"> <li>• Вставлен оригинальный минидиск. ➔ Замените минидиск на перезаписываемый.</li> <li>• Работа источника питания была прервана во время записи или редактирования. ➔ Произведите повторную запись или повторное редактирование.</li> </ul>
Кнопка ●REC не выдвигается. Крышка не открывается.	<ul style="list-style-type: none"> <li>• Во время записи или редактирования было отключено питание либо закончился заряд в батарее. ➔ Снова подключите источники питания либо замените старую батарею новой.</li> </ul>
В наушниках нет звука.	<ul style="list-style-type: none"> <li>• Неправильно подсоединен штекер наушников. ➔ Надежно подсоедините штекер наушников к пульту дистанционного управления. Подключите должным образом разъем пульта дистанционного управления к Ⓜ.</li> <li>• Громкость слишком низкая. ➔ Отрегулируйте громкость, поворачивая VOL.</li> <li>• Разъемы загрязнены. ➔ Почистите штекер шнура наушников и штекер шнура пульта дистанционного управления.</li> </ul>
Минидиск не проигрывается с первой дорожки.	<ul style="list-style-type: none"> <li>• Проигрывание диска остановилось перед началом последней дорожки. ➔ Несколько раз нажмите ◀◀REVIEW/AMS или один раз откройте и снова закройте крышку для перехода на начало диска, и возобновите проигрывание после того, как проверите номер дорожки на дисплее.</li> </ul>
Проигрыватель не воспроизводит должным образом.	<ul style="list-style-type: none"> <li>• Выбран повтор воспроизведения. ➔ Нажмите PLAY MODE несколько раз, пока ⏮ не исчезнет с дисплея.</li> </ul>
При проигрывании происходит пропуск звука.	<ul style="list-style-type: none"> <li>• Проигрыватель подвергается постоянной вибрации. ➔ Установите проигрыватель в устойчивое место.</li> <li>• Очень короткая дорожка может вызвать пропуск звука. ➔ Старайтесь не записывать дорожки, продолжительность которых меньше одной секунды.</li> </ul>
В звуке много помех.	<ul style="list-style-type: none"> <li>• Сильное магнитное влияние телевизора или подобного устройства вносит помехи в работу. ➔ Отодвиньте проигрыватель от источника сильного магнитного влияния.</li> </ul>
Невозможно найти метки дорожек.	<ul style="list-style-type: none"> <li>• Вы нажали ■■PAUSE после нажатия ◀◀REVIEW/AMS или ▶▶CUE/AMS. ➔ Нажмите ■■PAUSE перед нажатием ◀◀REVIEW/AMS или ▶▶CUE/AMS.</li> </ul>

<b>Внешний признак</b>	<b>Причина/Решение</b>
Часы отстают или мигает дисплей. Дата записи не была зафиксирована на диске.	<ul style="list-style-type: none"> <li>• Заряд встроенной батареи для часов заканчивается. Обратите внимание, что часы в нормальных условиях могут спешить или отставать приблизительно на 2 минуты в месяц. ➔ Установите новые сухие батареи и оставьте их приблизительно на два часа для зарядки встроенной батареи. После зарядки снова установите часы (стр. 26).</li> <li>• Часы не установлены. ➔ Установите часы (стр. 26).</li> </ul>
Невозможно отредактировать диск на другой аппаратуре.	<ul style="list-style-type: none"> <li>• Аппаратура не поддерживает LP2 стерео или LP4 стерео. ➔ Отредактируйте на другой аппаратуре, которая поддерживает LP2 стерео или LP4 стерео.</li> </ul>
Слышен кратковременный шум.	<ul style="list-style-type: none"> <li>• В очень редких случаях при работе с определенными источниками в режиме LP4 стерео может быть слышен кратковременный шум, из-за применения специальной цифровой технологии сжатия аудиоданных. ➔ Выполняйте запись в обычном режиме стерео или LP2 стерео.</li> </ul>
Функция группировки функций (групповой режим/режим выборочного воспроизведения групп) не работает.	<ul style="list-style-type: none"> <li>• При использовании диска не несущего информации о группах, имела место попытка включить групповой режим (появляется “No Group”). ➔ Воспользуйтесь диском с информацией о группах.</li> </ul>
Экран дисплея не работает.	<ul style="list-style-type: none"> <li>• Проигрыватель был отключен от источника питания. ➔ Отключите проигрыватель на время, или отключите источник питания, снова подключите его, а затем нажмите любую функциональную кнопку.</li> </ul>
Проигрыватель пропускает дорожку при нажатии   .	<ul style="list-style-type: none"> <li>• Режим выборочного воспроизведения групп включен. ➔ Режим выборочного воспроизведения групп автоматически выключается при отсутствии действий в течении 5 секунд.</li> </ul>

## Ограничения системы

Система записи в вашем проигрывателе минидисков радикально отличается от систем, используемых в кассетных и DAT-деках и имеет ограничения, описанные ниже. Заметьте, что эти ограничения присущи самой системе записи минидисков и не являются следствием механических причин.

Внешний признак	Причина
“TR FULL” появляется даже перед тем, как время записи достигло максимума (60, 74 или 80 минут).	Если на диск было записано 254 дорожки, то появляется “TR FULL”; независимо от записанного времени. На диске не может быть записано больше, чем 254 дорожки. Для продолжения записи удалите ненужные дорожки.
“TR FULL” появляется даже перед тем, как количество дорожек или время записи на диск достигло максимума.	Множественная перезапись и удаление могут вызвать фрагментацию и разброс данных. Хотя эти разбросанные данные могут считываться, каждый фрагмент рассматривается как дорожка. В этом случае количество дорожек может достигнуть 254, и дальнейшая запись станет невозможной. Для продолжения записи удалите ненужные дорожки.
Метки дорожек не могут быть удалены. Время, остающееся для записи, не увеличивается даже после удаления многих коротких дорожек.	Когда данные дорожки фрагментированы, метка дорожки фрагмента длиной до 12 секунд (записанного в режиме стерео), 24 секунд (записанного в режиме стерео LP2 или моно) или 48 секунд (записанного в режиме стерео LP4) не может быть стерта. Нельзя объединять дорожку, записанную в стереофоническом режиме с дорожкой, записанной в монофоническом режиме; также нельзя объединять дорожку, записанную через цифровое соединение с дорожкой, записанной через аналоговое соединение. Дорожки продолжительностью менее 12 секунд, 24 секунды, 48 секунд не учитываются, и поэтому их удаление не приведет к увеличению времени для записи.
Общее время записи и общее остающееся время на диске могут не равняться максимальному времени для записи (60, 74 или 80 минут.)	Обычно запись производится небольшими частями приблизительно по 2 секунды (в стерео режиме), по 4 секунды (в режиме стерео LP2 или в монофоническом режиме) или по 8 секунд (в режиме стерео LP4). Когда запись прекращается, последняя порция записи всегда использует эти 2 секунды, 4 секунды или 8 секунд, даже если реальная запись короче. Более того, когда после остановки запись возобновляется, проигрыватель автоматически вставляет пробел приблизительно за 2 секунды, 4 секунды или 8 секунд до следующей записи. (Это необходимо для того, чтобы предотвратить случайное стирание предыдущей дорожки, в какой бы момент ни началась новая запись) Таким образом, реальное время записи будет уменьшаться с каждой остановкой; максимум на 6 секунд, 12 секунд или 24 секунды при каждой остановке по сравнению с потенциальным временем записи.
При редактировании дорожек возможно пропадание звука при поисковых операциях.	При поиске фрагментация данных может вызвать пропадание звука, поскольку дорожки проигрываются на большей скорости, чем при обычном воспроизведении.

## Сообщения

Если данные сообщения появляются на дисплее, просмотрите таблицу внизу.

Сообщение об ошибке	Значение/Устранение неполадки
BLANKDISC	<ul style="list-style-type: none"><li>• Вставлен минидиск без записи. ➔ Вставьте минидиск с записью.</li></ul>
BUSY	<ul style="list-style-type: none"><li>• Вы пытались использовать проигрыватель во время осуществления доступа к записанным данным. ➔ Подождите, пока не пропадет сообщение (в отдельных случаях это может занять 2-3 минуты).</li></ul>
Data Save	<ul style="list-style-type: none"><li>• Проигрыватель минидисков записывает информацию (звук) из памяти на диск. ➔ Дождитесь окончания процесса. Не подвергайте проигрыватель каким-либо толчкам, а также не отключайте питание.</li></ul>
DISC ERR	<ul style="list-style-type: none"><li>• Диск поврежден либо не содержит надлежащих записей или данных для редактирования. ➔ Повторно вставьте диск. Если это не поможет, сделайте перезапись.</li></ul>
DISC FULL	<ul style="list-style-type: none"><li>• На диске больше не осталось места для записи (доступно менее чем 12 секунд). ➔ Замените диск.</li></ul>
EDITING	<ul style="list-style-type: none"><li>• Вы нажали кнопку на проигрывателе во время редактирования с пульта дистанционного управления.</li></ul>
Hi DC in	<ul style="list-style-type: none"><li>• Напряжение источника питания слишком высокое (не используется рекомендованный адаптер переменного тока или рекомендованный шнур к автомобильному аккумулятору). ➔ Используйте рекомендованный адаптер переменного тока (не прилагается) или рекомендованный шнур к автомобильному аккумулятору (не прилагается).</li></ul>
HOLD	<ul style="list-style-type: none"><li>• Проигрыватель заблокирован. ➔ Поверните HOLD против стрелки для разблокирования проигрывателя (стр. 42).</li></ul>
LOW BATT	<ul style="list-style-type: none"><li>• Заряд в батареях на исходе. ➔ Замените сухие батареи (страницы 9, 43).</li></ul>
MEM OVER	<ul style="list-style-type: none"><li>• Вы пытались записывать в таком месте, где проигрыватель подвержен постоянным вибрациям. ➔ Поставьте проигрыватель в устойчивое место, начните запись снова.</li></ul>
MENU	<ul style="list-style-type: none"><li>• Вы нажали клавишу на пульте дистанционного управления, когда выбрали в меню на проигрывателе.</li></ul>
NAME FULL	<ul style="list-style-type: none"><li>• Вы попытались ввести более 200 символов для обозначения отдельной дорожки или диска.</li><li>• Вы пытались ввести всего более 1700 символов для названий дорожек или диска во время воспроизведения или останова. ➔ Введите более короткое название дорожки, группы, диска (стр. 35) или удалите "LP:" из имени дорожки, записанной в режиме MDLP.</li></ul>

Сообщение об ошибке	Значение/Устранение неполадки
NO COPY	<ul style="list-style-type: none"> <li>Вы попытались сделать запись с диска, защищенного системой управления серийным копированием. Невозможно сделать цифровую запись с подключенного источника, который сам был записан при использовании цифрового соединения.</li> <li>➔ Используйте вместо этого аналоговое соединение (стр. 22).</li> </ul>
NO DISC	<ul style="list-style-type: none"> <li>Вы пытались использовать проигрыватель без минидиска в нем.</li> <li>➔ Вставьте минидиск.</li> </ul>
No Group	<ul style="list-style-type: none"> <li>Вы попытались включить функцию группировки при прослушивании диска не несущего информации о группах.</li> <li>➔ Воспользуйтесь диском на котором записана информация о группах.</li> </ul>
NO SIGNAL	<ul style="list-style-type: none"> <li>Проигрыватель не смог обнаружить цифровой входной сигнал.</li> <li>➔ Убедитесь, что источник надежно подключен (стр. 21).</li> </ul>
P/B ONLY	<ul style="list-style-type: none"> <li>Была предпринята попытка записи или редактирования оригинального минидиска с готовой записью (P/B - от англ. "playback" - "воспроизведение").</li> <li>➔ Вставьте перезаписываемый минидиск.</li> </ul>
PROTECTED	<ul style="list-style-type: none"> <li>Была предпринята попытка записи на минидиск, защищенный от записи (стр. 55).</li> <li>➔ Закройте задвижку предохранителя.</li> </ul>
SORRY	<ul style="list-style-type: none"> <li>Была предпринята попытка удалить метку в начале первой дорожки.</li> <li>Была предпринята попытка удалить метку с целью объединения дорожек, которые не могут быть объединены (например, дорожек записанных в стерео и моно).</li> <li>Была нажата кнопка <b>PAUSE</b> или <b>TRACK MARK</b> во время синхро-записи.</li> <li>Была предпринята попытка отменить установки группы для "Group --".</li> </ul>
TEMP OVER	<ul style="list-style-type: none"> <li>Проигрыватель нагрелся.</li> <li>➔ Подождите, пока проигрыватель остынет.</li> </ul>
TOC Edit	<ul style="list-style-type: none"> <li>Проигрыватель минидисков осуществляет запись информации (позиции начала и конца дорожки) из памяти на диск.</li> <li>➔ Дождитесь окончания процесса. Не подвергайте проигрыватель ударам, а также не отключайте питание.</li> </ul>
TR FULL	<ul style="list-style-type: none"> <li>Недостаточно места для записи новых данных во время редактировании минидиска.</li> <li>➔ Удалите ненужные дорожки (стр. 40).</li> </ul>
TrPROTECT	<ul style="list-style-type: none"> <li>Была предпринята попытка редактировать защищенную от записи дорожку, записанную на другом устройстве.</li> <li>➔ Записывайте или редактируйте другие дорожки.</li> </ul>



## Технические характеристики

### Система

#### Аудиосистема

Цифровая миницифровая аудиосистема

#### Свойства лазерного диода

Материал: GaAlAs

Длина волны:  $\lambda = 790$  нм

Продолжительность эмиссии:

непрерывная

Мощность лазера: менее 44,6 мкВт

(Приведенное значение мощности было измерено на расстоянии 200 мм от поверхности линзы оптическим датчиком с апертурой 7 мм.)

#### Время записи и воспроизведения

При использовании MDW-80

Не более 160 мин. в монофоническом режиме

Не более 320 мин. в стереофоническом режиме

#### Скорость вращения

от 350 до 2.800 об./мин. (постоянная

линейная скорость)

#### Исправление ошибок

ACIRC (Advanced Cross Interleave Reed Solomon Code)

#### Частота дискретизации

44,1 кГц

#### Преобразователь частоты дискретизации

Входной: 32 кГц/44,1 кГц/48 кГц

#### Кодирование

Система ATRAC (Адаптивное трансформирующее акустическое кодирование)

ATRAC3 — LP2/LP4

#### Система модуляции

EFM (модуляция “восемь - четырнадцать”)

#### Динамик

Диаметр: 28 мм

#### Частотная характеристика (цифровой/аналоговый вход)

20-20,000 Гц  $\pm 3$  дБ

#### Коэффициент детонации

Ниже измеримого уровня

#### Входы

Микрофон: стерео мини-гнездо (минимальное напряжение входного сигнала 0,25 мВ)

Линейный вход<sup>1)</sup>:

стереофонический мини-разъем для аналогового входного сигнала (минимальное напряжение входного сигнала 39 мВ)

оптический (цифровой) мини-разъем для оптического (цифрового) входного сигнала

#### Выходы

⌚: стереофонический мини-разъем (разъем для соответствующего пульта дистанционного управления)

#### Максимальная выходная мощность (по постоянному току)<sup>2)</sup>

Наушники: 5 мВт + 5 мВт (16 Ом)

Динамик: 70 мВт

#### Общая информация

##### Требования к питанию

3 В постоянного тока

Сухая щелочная батарея LR6 (размер AA) (только для экспортной модели)

##### Время работы батарей

См. “Время работы батарей” (страница 43)

##### Габариты<sup>2)</sup>

Приблизит. 105,7 × 80,0 × 24,9 мм (Д/В/Г) (4<sup>1</sup>/<sub>4</sub> × 3<sup>1</sup>/<sub>8</sub> × 1 дюймов) без защитных деталей и элементов управления.

##### Масса

Приблизит. 160 г (5,7 унций)

(только проигрыватель)

##### Принадлежности, входящие в комплект поставки

Пульт дистанционного управления (1)

Наушники (1)

Коробка для переноски (1)

Ремень (1)

Сухая щелочная батарея LR6 (размер AA) (только для экспортной модели) (1)

##### <sup>1)</sup> Гнездо LINE IN (OPTICAL)

используется для подсоединения цифрового (оптического) или линейного (аналогового) кабеля.

##### <sup>2)</sup> Измерения проводились в соответствии с JEITA.

#### Дополнительные принадлежности

Адаптер переменного тока AC-E30HG  
Оптический кабель POC-15B, POC-15AB  
Линейный кабель RK-G129HG, RK-G136HG

Стереомикрофоны ECM-717

Перезаписываемые миницифры серии MDW

Блок ножного управления FS-85B50

Наушники\* MDR-EX70LP, MDR-E838LP

\* Если используются наушники, не входящие в комплект поставки, они должны иметь стереофонические мини-штекеры. Нельзя использовать наушники с микро-штекерами.

У вашего торгового представителя может не быть некоторых принадлежностей, перечисленных выше. Обратитесь к торговому представителю за более детальной информацией о наличии принадлежностей в вашей стране.

Патенты США и других стран приобретены по лицензии фирмы Dolby Laboratories.

Конструкция и технические характеристики могут быть изменены без предупреждения.

Портативный племер мини-дисков.

Изготовитель: Сони Корпорейшн

Адрес: 6-7-35 Киташинагава,

Шинагава-ку, Токио 141-0001, Япония

Страна-производитель: Япония

## Пояснения

### Что значит “новый DSP TYPE-R для ATRAC”?

“TYPE-R” является высококачественным стандартом, разработанным фирмой Sony, который используется в процессоре цифровой обработки сигнала (Digital Signal Processor - DSP) – ядре устройств записи и воспроизведения минидисков. Данная технология позволила удвоить производительность проигрывателей минидисков при обработке сигнала по сравнению с предыдущими моделями устройств MiniDisc Walkman и обеспечила качество звучания, сравнимое с качеством звучания стационарных устройств записи и воспроизведения минидисков.

### Почему минидиск такой маленький

2,5-дюймовый минидиск, заключенный в пластмассовый картридж и имеющий вид 3,5-дюймовой дискеты (см. иллюстрацию вверху), использует новую технологию сжатия цифрового аудио ATRAC (Адаптивное трансформирующее акустическое кодирование). Для хранения большего количества звуковой информации на меньшем пространстве ATRAC выделяет и кодирует лишь те частотные компоненты, которые воспринимает человеческое ухо.

### Значение термина “отсутствие сигнала (отсутствие звука)”

Термин “отсутствие сигнала” описывает состояние проигрывателя при котором уровень входного аналогового сигнала составляет около 4,8 дБ, цифрового (оптического) входного сигнала – менее –89 дБ (при том, что 0 дБ - это полный бит (максимальный уровень записываемого на минидиск сигнала)).

### Быстрый произвольный доступ

Как и компакт-диски, минидиски обеспечивают мгновенный, произвольный доступ к началу любой дорожки. На минидиски с готовой записью записываются адреса местоположения каждого музыкального отрывка. Перезаписываемые минидиски изготавливаются с “Областью ТОС пользователя”, предназначенной для хранения информации о порядке записей. Система ТОС (Содержание) подобна “системе управления каталогами” дискет. Другими словами, в этой области записываются метки начала и конца всех дорожек, записанных на диске. Это позволяет в любом порядке перемещаться на начало любой дорожки, как только вы вводите номер дорожки (AMS), а также именовать дорожку подобно файлу на дискете.

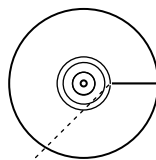

Область ТОС  
пользователя



Звуковые  
данные



Содержит последовательность  
дорожек и метки начала/конца записи.

## Антишоковая память

Главным недостатком систем оптического считывания является то, что они могут пропускать или не проигрывать звук при вибрации. В MD-системе эта проблема решена посредством буфера, в котором сохраняются звуковые данные.

## Защита записи на минидисках

Для защиты минидисков, на которые произведена запись, передвиньте задвижку, расположенную у края минидиска, так чтобы отверстие предохранителя было открытым. При этом положении задвижки запись на минидиск невозможна. Чтобы снова осуществить запись на диск, передвиньте предохранительную задвижку таким образом, чтобы она закрывала отверстие предохранителя.

Если диск защищен от записи

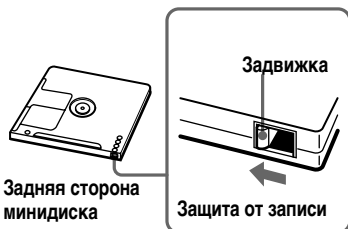

## Особенности цифровой записи

Данный проигрыватель использует систему управления серийным копированием, которая позволяет делать только первые копии записей с оригинальных минидисков. Копии можно делать только с записанного в бытовых условиях минидиска, используя аналоговые (линейные) соединения.

## Оригинальные компакт-диски и мини-диски

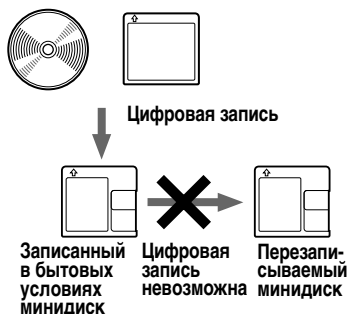

Микрофон, проигрыватель, тюнер и т.д. (с аналоговыми выходными гнездами).



Если у вас имеются какие-либо вопросы или проблемы в отношении вашего проигрывателя, обратитесь к ближайшему торговому представителю Sony. (Если неисправность возникла, когда диск находился в проигрывателе, рекомендуется оставить диск в проигрывателе, чтобы во время консультации у торгового представителя Sony техническим специалистам было легче обнаружить причину неисправности.)

This warranty is valid only in the United States.

**SONY**<sup>®</sup>

Tape Cassette Player/Recorder/CD Player/Mini Disc  
DAT/Radio/Head Phone/Speaker/MIC/Personals

Portable Audio

## LIMITED WARRANTY

Sony Electronics Inc. ("Sony") warrants this Product (including any accessories) against defects in material or workmanship as follows:

1. **LABOR:** For a period of 90 days from the date of purchase, if this Product is determined to be defective, Sony will repair or replace the Product, at its option, at no charge, or pay the labor charges to any Sony authorized service facility. After the Warranty Period, you must pay for all labor charges.

2. **PARTS:** In addition, Sony will supply, at no charge, new or rebuilt replacements in exchange for defective parts for a period of one (1) year. After 90 days from the date of purchase, labor for removal and installation is available from Sony authorized service facilities or a Sony Service Center at your expense.

To obtain warranty service, you must take the Product, or deliver the Product freight prepaid, in either its original packaging or packaging affording an equal degree of protection, to any authorized Sony service facility.

This warranty does not cover customer instruction, installation, set up adjustments or signal reception problems.

This warranty does not cover cosmetic damage or damage due to acts of God, accident, misuse, abuse, negligence, commercial use, or modification of, or to any part of the Product, including the antenna. This warranty does not cover damage due to improper operation or maintenance, connection to improper voltage supply, or attempted repair by anyone other than a facility authorized by Sony to service the Product. This warranty does not cover Products sold AS IS or WITH ALL FAULTS, or consumables (such as fuses or batteries). This warranty is valid only in the United States.

Proof of purchase in the form of a bill of sale or receipted invoice which is evidence that the unit is within the Warranty period must be presented to obtain warranty service.

This warranty is invalid if the factory applied serial number has been altered or removed from the Product.

REPAIR OR REPLACEMENT AS PROVIDED UNDER THIS WARRANTY IS THE EXCLUSIVE REMEDY OF THE CONSUMER. SONY SHALL NOT BE LIABLE FOR ANY INCIDENTAL OR CONSEQUENTIAL DAMAGES FOR BREACH OF ANY EXPRESS OR IMPLIED WARRANTY ON THIS PRODUCT. EXCEPT TO THE EXTENT PROHIBITED BY APPLICABLE LAW, ANY IMPLIED WARRANTY OF MERCHANTABILITY OR FITNESS FOR A PARTICULAR PURPOSE ON THIS PRODUCT IS LIMITED IN DURATION TO THE DURATION OF THIS WARRANTY.

Some states do not allow the exclusion or limitation of incidental or consequential damages, or allow limitations on how long an implied warranty lasts, so the above limitations or exclusions may not apply to you. In addition, if you enter into a service contract with the Sony Partnership within 90 days of the date of sale, the limitation on how long an implied warranty lasts does not apply to you. This warranty gives you specific legal rights, and you may have other rights which vary from state to state.

For your convenience, Sony Electronics Inc. has established telephone numbers for frequently asked questions:

To locate the servicer or dealer nearest you, or for service assistance or resolution of a service problem, or for product information or operation, call:

**Sony Customer Information Services Center**

1-800-222-7669

or visit the Sony Web Site:

[www.sony.com](http://www.sony.com)

For an accessory or part not available from your authorized dealer, call:

1-800-488-SONY (7669)

D 45714702

<http://www.world.sony.com/>

Sony Corporation Printed in Japan



Printed using VOC  
(Volatile Organic Compound)-  
free vegetable oil based ink.