

50MF231D
50" Plasma HDTV
50" Plasma TV Haute Définition
50" Plasma TV Alta Definición

STOP! Thank you for choosing Magnavox.

Need help fast?

Read your Quick Use Guide and/or Owner's Manual first for quick tips that make using your Magnavox product more enjoyable.

If you have read your instructions and still need assistance, you may access our online help at www.magnavox.com/usasupport or call 1-800-705-2000 while with your product (and Model / Serial number)

ARRÊT. Magnavox vous remercie de votre confiance.

Besoin d'une aide rapide?

Les Guide d'utilisation rapide et Manuel de l'utilisateur regorgent d'astuces destinées à simplifier l'utilisation de votre produit Magnavox.

Toutefois, si vous ne parvenez pas à résoudre votre problème, vous pouvez accéder à notre aide en ligne à l'adresse www.magnavox.com/usasupport ou formez le 1-800-705-2000

Veillez à avoir votre produit à portée de main (et model / serial nombre)

ALTO! Gracias por escoger Magnavox.

Necesita ayuda inmediata?

Lea primero la Guía de uso rápido o el Manual del usuario, en donde encontrará consejos que le ayudarán a disfrutar plenamente de su producto Magnavox.

Si después de leerlo aún necesita ayuda, consulte nuestro servicio de asistencia en línea en www.magnavox.com/usasupport o llame al teléfono 1-800-705-2000 y tenga a mano el producto (y número de model / serial)

For Customer Use / À l'usage du client /
Para Uso del Cliente

Model/Modle/Modelo No. : _____

Serial/Srie/Serie No. : _____

English

Française

Español

**Return your Product Registration Card or register online at
www.magnavox.com/usasupport today to get the very most from your purchase.**

Registering your model with MAGNAVOX makes you eligible for all of the valuable benefits listed below, so don't miss out. Complete and return your Product Registration Card at once, or register online at www.magnavox.com/usasupport to ensure:

***Proof of Purchase**
Returning the enclosed card guarantees that your date of purchase will be on file, so no additional paperwork will be required from you to obtain warranty service.

***Product Safety Notification**
By registering your product, you'll receive notification - directly from the manufacturer - in the rare case of a product recall or safety defect.

***Additional Benefits**
Registering your product guarantees that you'll receive all of the privileges to which you're entitled, including special money-saving offers.

MAGNAVOX

Congratulations on your purchase, and welcome to the "family!"

Dear MAGNAVOX product owner:

Thank you for your confidence in MAGNAVOX. You've selected one of the best-built, best-backed products available today. We'll do everything in our power to keep you happy with your purchase for many years to come.

As a member of the MAGNAVOX "family," you're entitled to protection by one of the most comprehensive warranties and outstanding service networks in the industry. What's more, your purchase guarantees you'll receive all the information and special offers for which you qualify, plus easy access to accessories from our convenient home shopping network.

Most importantly, you can count on our uncompromising commitment to your total satisfaction.

All of this is our way of saying welcome - and thanks for investing in a MAGNAVOX product.

**P.S. To get the most from your MAGNAVOX purchase, be sure to complete and return your Product Registration Card at once, or register online at:
www.magnavox.com/usasupport**

Know these **safety symbols**



This "bolt of lightning" indicates uninsulated material within your unit may cause an electrical shock. For the safety of everyone in your household, please do not remove product covering.

The "exclamation point" calls attention to features for which you should read the enclosed literature closely to prevent operating and maintenance problems.

WARNING: To reduce the risk of fire or electric shock, this apparatus should not be exposed to rain or moisture and objects filled with liquids, such as vases, should not be placed on this apparatus.

CAUTION: To prevent electric shock, match wide blade of plug to wide slot, fully insert.

ATTENTION: Pour éviter les choc électriques, introduire la lame la plus large de la fiche dans la borne correspondante de la prise et pousser jusqu'au fond.

For Customer Use

Enter below the Serial No. which is located on the rear of the cabinet. Retain this information for future reference.

Model No. _____
Serial No. _____

MAGNAVOX Visit our World Wide Web Site at <http://www.magnavox.com/usasupport>

IMPORTANT SAFETY INSTRUCTIONS

Read before operating equipment

1. Read these instructions.
2. Keep these instructions.
3. Heed all warnings.
4. Follow all instructions.
5. Do not use this apparatus near water.
6. Clean only with a dry cloth.
7. Do not block any of the ventilation openings. Install in accordance with the manufacturers instructions.
8. Do not install near any heat sources such as radiators, heat registers, stoves, or other apparatus (including amplifiers) that produce heat.
9. Do not defeat the safety purpose of the polarized or grounding-type plug. A polarized plug has two blades with one wider than the other. A grounding type plug has two blades and third grounding prong. The wide blade or third prong are provided for your safety. When the provided plug does not fit into your outlet, consult an electrician for replacement of the obsolete outlet.
10. Protect the power cord from being walked on or pinched particularly at plugs, convenience receptacles, and the point where they exit from the apparatus.
11. Only use attachments/accessories specified by the manufacturer.
12.  Use only with a cart, stand, tripod, bracket, or table specified by the manufacturer, or sold with the apparatus. When a cart is used, use caution when moving the cart/apparatus combination to avoid injury from tip-over.
13. Unplug this apparatus during lightning storms or when unused for long periods of time.
14. Refer all servicing to qualified service personnel. Servicing is required when the apparatus has been damaged in any way, such as power-supply cord or plug is damaged, liquid has been spilled or objects have fallen into apparatus, the apparatus has been exposed to rain or moisture, does not operate normally, or has been dropped.
15. This product may contain lead or mercury. Disposal of these materials may be regulated due to environmental considerations. For disposal or recycling information, please contact your local authorities or the Electronic Industries Alliance: www.eiae.org.
16. **Damage Requiring Service** - The appliance should be serviced by qualified service personnel when:
 - A. The power supply cord or the plug has been damaged; or
 - B. Objects have fallen, or liquid has been spilled into the appliance; or
 - C. The appliance has been exposed to rain; or
 - D. The appliance does not appear to operate normally or exhibits a marked change in performance; or
 - E. The appliance has been dropped, or the enclosure damaged.
17. **Tilt/Stability** - All televisions must comply with recommended international global safety standards for tilt and stability properties of its cabinets design.
 - Do not compromise these design standards by applying excessive pull force to the front, or top, of the cabinet which could ultimately overturn the product.
 - Also, do not endanger yourself, or children, by placing electronic equipment/toys on the top of the cabinet. Such items could unsuspectingly fall from the top of the set and cause product damage and/or personal injury.
18. **Wall or Ceiling Mounting** - The appliance should be mounted to a wall or ceiling only as recommended by the manufacturer.
19. **Power Lines** - An outdoor antenna should be located away from power lines.
20. **Outdoor Antenna Grounding** - If an outside antenna is connected to the receiver, be sure the antenna system is grounded so as to provide some protection against voltage surges and built up static charges. Section 810 of the National Electric Code, ANSI/NFPA No. 70-1984, provides information with respect to proper grounding of the mats and supporting structure grounding of the lead-in wire to an antenna-discharge unit, size of grounding connectors, location of antenna-discharge unit, connection to grounding electrodes and requirements for the grounding electrode. See Figure below.
21. **Objects and Liquid Entry** - Care should be taken so that objects do not fall and liquids are not spilled into the enclosure through openings.
 - a) **Warning:** To reduce the risk of fire or electric shock, this apparatus should not be exposed to rain or moisture and objects filled with liquids, such as vases should not be placed on this apparatus.
22. **Battery Usage CAUTION** - To prevent battery leakage that may result in bodily injury, property damage, or damage to the unit:
 - Install all batteries correctly, with + and - alignment as marked on the unit.
 - Do not mix batteries (old and new or carbon and alkaline, etc.)
 - Remove batteries when the unit is not used for a long time.

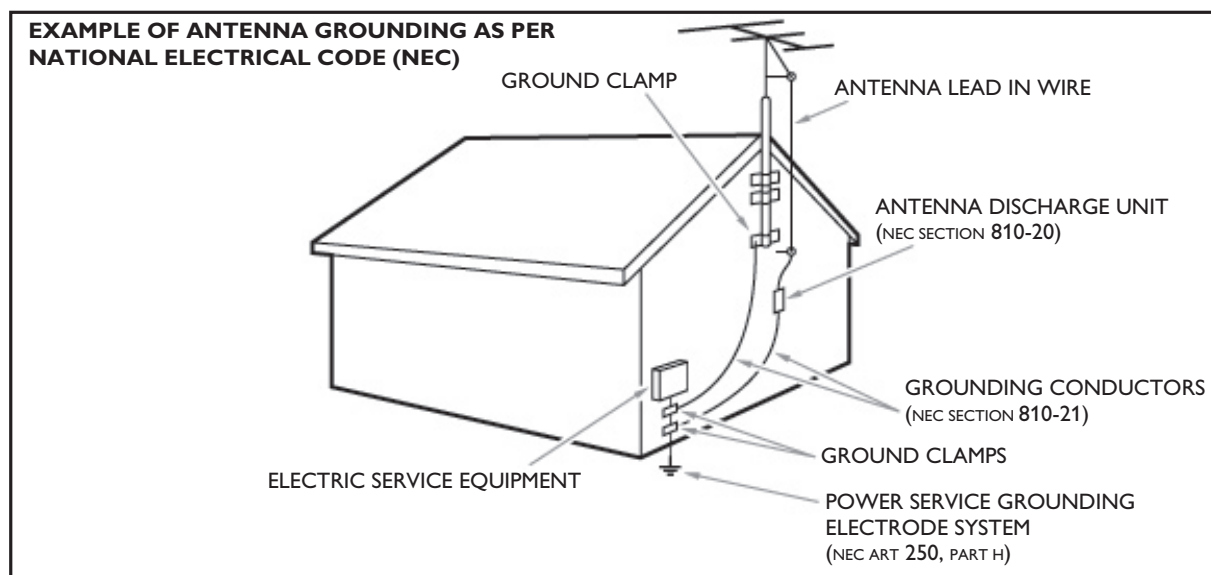

Note to the CATV system installer: this reminder is provided to call the CATV system installer's attention to Article 820-40 of the NEC that provides guidelines for proper grounding and, in particular, specifies that the cable ground shall be connected to the grounding system of the building, as close to the point of cable entry as practical.

Contents

A Guide to Digital TV	2	Sound menu	15
Preparation	2	- Auto sound	15
Use of the remote control	5	- Volume	15
Control Buttons on the TV	6	- Balance	15
My Content	7	- Headphone volume	16
To use the menus	7	- Sound mode	16
Introduction	7	- Alternate audio	16
How to navigate through the Settings menus	7	- Digital Audio Language	16
Installation	8	- Mono/Stereo	16
Select the menu language	8	- AVL (Automatic Volume Leveler)	16
Store TV channels	8	- Delta volume	16
Weak channel installation	9	Features menu	16
Software upgrade	9	- Closed captions	16
Setup menu	10	- Sleptimer	16
Preferences	10	Channels menu	17
- Picture/sound preferences	10	- Lock after	17
• Auto surround	10	- Channel lock	17
- Features preferences	10	- TV ratings lock	17
• Caption service	10	- Movie Ratings Lock	18
• Digital caption service	11	- Preferred channels	19
• Digital caption options	11	- Region ratings lock	19
- Menu preferences	12	- Clear region ratings	19
• OSD	12	Connect Accessory Devices	20
• Show emergency alerts (EAS)	12	Recorder (VCR / DVD+RW)	20
• Set/Change PIN	12	Recorder and other A/V devices	20
- Reset AV settings	12	Recorder and cable box with RF output	21
Source	13	Satellite Receiver / cable box with AV outputs	21
Clock	13	Recorder and Satellite Receiver / cable box with AV outputs	21
- Auto clock mode	13	DVD Player or other accessory digital source devices	22
- Auto clock channel	13	HDMI (High Definition Multimedia Interface) connectors	23
- Time - Day	13	Digital Surround receiver	23
- Time zone	13	Side connections	24
- Daylight saving	13	Record with your recorder	24
TV menu	14	Record a TV program	24
Picture menu	14	To select connected devices	24
- Auto picture	14	Troubleshooting Tips	25
- Contrast	14	Tips	26
- Brightness	14	Glossary	27
- Color	14	Specifications	28
- Sharpness	14	Annex 1 - Magnavox TV software upgrade with portable memory	29
- Color temperature	14		
- Tint	15		
- Picture format	15		

Care of the screen
See *Tips*, p. 26.



End of life directives

Magnavox is paying a lot of attention to produce environmentally-friendly products in green focal areas. Your new TV contains materials which can be recycled and reused. At the end of its life specialized companies can dismantle the discarded TV to concentrate the reusable materials and to minimize the amount of materials to be disposed off. Please ensure you dispose off your old TV according to local regulations.

Recycling
The materials used in your set are either reusable or can be recycled. To minimise environmental waste, specialist companies collect used appliances and dismantle them after retrieving any materials that can be used again (ask your dealer for further details).

A Guide to Digital TV

What is Digital Television (DTV)?

Digital Television (DTV) is a relatively new type of broadcasting that promises to transform television viewing into a whole new experience. Digital technology is used to capture images and sound to deliver a better picture quality. DTV technology is also capable of multicasting and interactive capabilities.

There are many levels of digital television quality. The most common are:

Standard Definition TV (SDTV)

SDTV is the basic level of quality display and resolution for both analog and digital. Transmission of SDTV can be in the traditional (4:3) or widescreen (16:9) format.

Enhanced Definition TV (EDTV)

EDTV is better in picture quality than analog television. The formats for EDTV are 480p widescreen (16:9) or traditional (4:3). EDTV is in the middle range quality between SDTV and HDTV.

High Definition TV (HDTV)

HDTV has the highest quality for digital broadcast formats. Its resolution is widescreen format (16:9). Combined with digitally enhanced sound technology, HDTV sets new standards for sound and picture quality in television.

DTV is by far a more flexible and efficient technology than the analog broadcast system. Analog broadcasts can only provide one program at a time. Digital television can broadcast a high definition program or more than one standard definition program at the same time. This is often referred to as "multicasting". Digital television can also give you interactive video and data services through a single digital channel.

Preparation

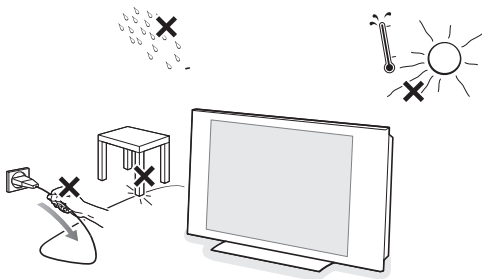

Do not insert the power plug in a wall socket before all connections are made.

Place the TV on a solid surface or place the TV on the supplied stand. For the mounting instructions of the stand, see the Connect Guide leaflet supplied.
For ventilation, leave at least 4" to 6" free all around the TV. Do not place the TV on a carpet. To prevent any unsafe situations, no naked flame sources, such as lighted candles, should be placed in the vicinity. Avoid heat, direct sunlight and exposure to rain or water. The equipment shall not be exposed to dripping or splashing.

Mounting the TV on the wall

This TV is compatible with the VESA wall mounting standard. Please contact your local electronics retailer for a VESA compliant bracket to wall mount this TV.

Caution: Installing the TV requires special skill that should only be performed by qualified personnel. You should not attempt to do the work yourself. Magnavox bears no responsibility for improper mounting or mounting that results in accident or injury.
Make sure that the wall mount is being fixed securely enough so that it meets safety standards.

For more details on mounting, please refer to the "Mounting Guide".



1 Basic connections to the TV

Your integrated digital TV automatically decodes and displays the four basic DTV picture resolution standards.

- SDTV (Standard Definition TV) are broadcast as 480i (480-line interlaced) or 480p (480-line progressive scan) video.
- HDTV (High-Definition TV) are broadcast either in the 1080i or 720p formats, always with a widescreen picture.

Note: Progressive scan video (p) is more like that you see in a movie theater. Images are much more distinct and free of flicker, and motion is smoother.

Next to analog NTSC broadcast reception, your TV has an integrated High Definition TV tuner which receives, decodes and displays terrestrial ATSC and unscrambled cable (QAM) signals.

HDTV quality is only reproduced when a broadcaster or cable provider broadcasts HDTV signals.

Note: Ask your broadcaster or cable box provider to transmit/enable HD content to your home, and possibly upgrade to a CableCard for the decryption of HD signals.

There are 2 ways to get HDTV content:

- via cable,
- via antenna.

Note: This drawing is used wherever you can connect cable or antenna.

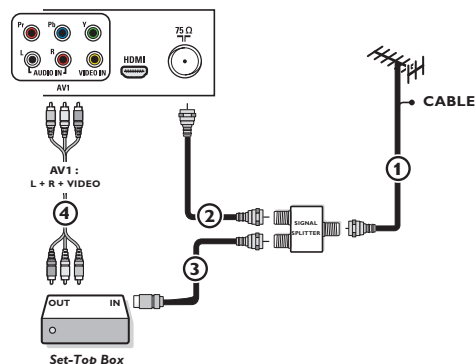
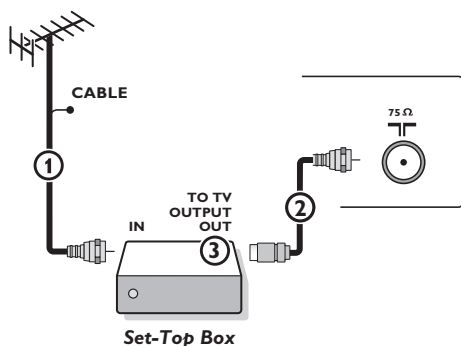
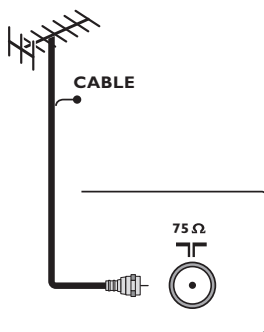

Watching Cable TV programs that don't require the cable box

Since you've connected the cable TV signal directly to the TV's tuner, you can also watch the unscrambled programs by simply tuning to the desired channel. You must first use Autoprogram, however, to store channels in the TV's memory. See page 8.

Note: This connection will supply stereo sound to the TV if it is being broadcast by the station you are watching.

- Cable TV

Connect the cable TV signal to the CABLE/ANTENNA 75 Ω jack at the bottom of the TV. See page 8 for details on using Autoprogram to store channels in the TV's memory.

Note: this connection will supply stereo sound to the TV if it is being broadcast by the station you are watching.

- Cable box with RF IN/OUT

- Connect the incoming cable TV signal to the cable **IN** jack (1) on the back of the cable box.
- Connect a coaxial cable (not supplied) from the **TO TV** jack on the back of the cable box to the CABLE/ANTENNA 75 Ω jack (2) at the bottom of the TV.
- Note: Your cable box may have a different label for the **TO TV** jack, such as **OUTPUT** or **OUT**.*
- Set the **OUTPUT CH** switch (3) of the cable box to **CH 3** or **4** (whichever is correct for your cable box), then tune the TV to the corresponding channel. Once tuned, change channels at the cable box, not the TV.

*Note: This connection will not supply stereo sound to the TV. The reason is that the RF output on a cable box - labeled **TO TV**, **OUT** or **OUTPUT** for example - will not send a stereo signal to the tuner (VHF/UHF) input on a TV.*

- Cable box with A/V outputs

- Connect the incoming cable TV signal (1) to a signal splitter (not supplied). The signal splitter enables you to avoid having to use the TO TV jack on the back of the cable box. This jack will not supply stereo sound to the TV.
- Note: Your cable box may have a different label for the **TO TV** jack, such as **OUTPUT** or **OUT**.*
- Connect a coaxial cable (not supplied) to a connector on the signal splitter and to the CABLE/ANTENNA 75 Ω jack (2) on the TV.
- Connect another coaxial cable (not supplied) to a connector on the signal splitter and to the cable **IN** jack (3) on the back of the cable box.
- Connect A/V cables (not supplied) to the **VIDEO** and **AUDIO L** and **R** outputs on the back of the cable box and to the **AV2** video (labeled **VIDEO**) and **AUDIO** (labeled **L** and **R**) jacks (4) on the back of the TV.
- To view programs from your cable box, first press the **AV+** button on the remote control.
- Press the cursor down or up buttons until the **AV2** signal source is selected.
- Press the **OK** button to confirm your selection. The **AV2** input source becomes current for the viewing of cable TV programs through your cable box.

Note: If your cable box Audio/Video outputs will not supply video and stereo audio to the TV, you will need to make the connection shown above in the example "Cable box with RF IN/OUT".



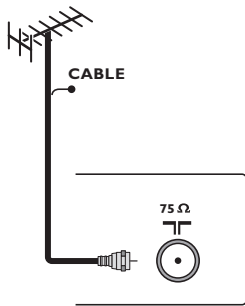

- **Cable box with S-Video, component video (YPbPr) or HDMI connectors**

See Connect Accessory Devices, p. 22-23.

- **Antenna**

Via antenna you can watch whatever DTV programs being broadcast in your area for free.

If you're not sure what HDTV programming is available in your area, contact your local content provider or your local electronics store retailer.

Broadcasters are in the middle of a transition from analog to digital TV. This means that a given broadcaster will have two channels on the air, one analog and one digital.

Connect the incoming antenna signal to the **CABLE/ANTENNA 75 Ω**

⏏ jack at the bottom of the TV. See page 8 for details on using Autoprogram to store channels in the TV's memory.

Note: This connection will supply stereo sound to the TV if it is being broadcast by the station you are watching.

- **Direct Broadcast Satellite (DBS)**

Satellite systems offer many of the same premium channels as cable systems, and often at a lower price. To get these channels, you'll need to install a small dish antenna outside.

There are 2 main DBS systems: DirecTV & DishNetwork. These systems require separate, proprietary set top receiver boxes to decode their signals and send them to your digital TV set. These boxes may include a digital TV tuner for off-air DTV broadcasts.

Satellite broadcasters also provide major local channels, depending on the market in which you live.

DBS also provides service in areas not covered by cable because they are in rural areas or other areas not passed by a cable line.

DBS also allows you to watch pay-per-view events.

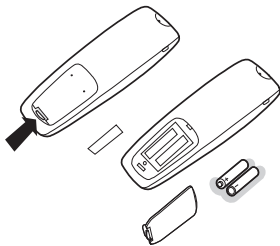

- 2 Before installing your TV or before hanging it on the wall, connect all your accessory devices. See p. 20.
- 3 Refer to the bottom of the set for the correct operation voltage. Insert the power cord in the wall socket.
Consult your local dealer if your mains supply is different. To prevent damaging the mains (AC) cord which could cause a fire or electric shock, do not place the TV on the cord.
- 4 Remote control:
Insert the 2 batteries supplied (Type R6-1,5V). Be sure the (+) and (-) ends of the batteries line up correctly (inside of case is marked.)
The batteries supplied do not contain the heavy metals mercury and cadmium. Please check on how to dispose of exhausted batteries according to local regulations.
- 5 Turn the TV on:
Press the power switch (⏏) at the side of the TV. You may also press **+CH/PAGE-** or **POWER** button on the remote control.
An indicator on the front of the TV lights up.

First time installation

*Note: The first time (and only the first time) you turn on your set you see an installation introduction screen. The **Installation procedure** consists of a series of screens that guide you through the process.*

- 1 After an introduction screen, you are asked to select a language of the TV's on-screen-menus. (The text of the header and the info on screen continuously change language.)
- 2 Press the cursor up/down to highlight your language.
- 3 Press the **OK** button.
- 4 Follow the on-screen instructions to proceed.

Note: Once you completed the initial installation procedure you can access the screens from the Settings menu. See p. 7.

Use of the remote control

Note: For most buttons pressing a button once will activate the function. Pressing a second time will de-activate it. When a button enables multiple options, a small list will be shown. Press repeatedly to select the next item in the list. The list will be removed automatically after 6 seconds or press **OK** to remove immediately.

POWER

Press to turn on/off the TV from or to standby mode.

The TV is never powered off completely unless it is physically unplugged.

AV

Press this button repeatedly to select the source - **AV1, AV2, AV3, HDMI, SIDE** or **TV** when in TV mode, according to where you connected the accessory devices (p. 20).

Color buttons

When functions attached to the color buttons, the color buttons are shown on screen.

CLOCK on/off

Time display (for max. 10 minutes)

MENU

Settings menu on/off, see p. 7.
Exit menu from sub-menu.

VOL Volume

Press + or - to adjust the volume.

MUTE

Interrupt the sound or restore it.

A/CH

Press to alternate between the currently viewed channel and the previously viewed channel.

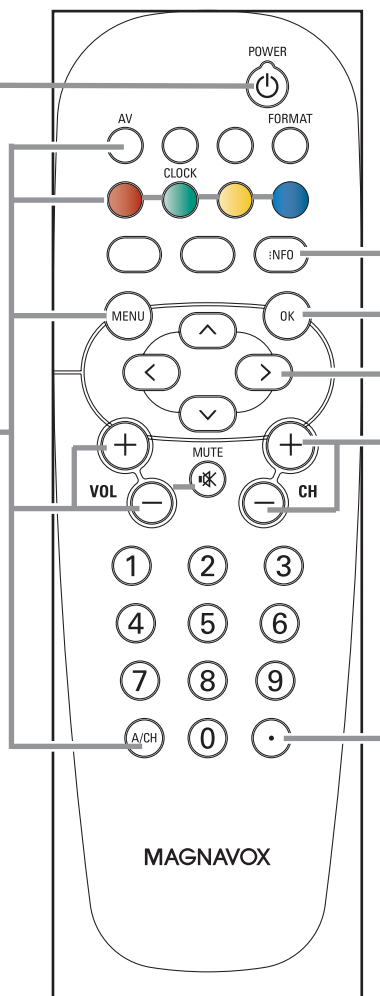

INFO

Display information: Press to display (when available) information about the selected TV channel and program or accessory device.

OK

- to activate a setting
- to display the list of channels stored (according to the selection made in the Installation mode (Antenna or Cable), p. 8.
- starts playing content in the Home Multimedia Browser application, p. 24.

Cursor buttons

Press the cursor buttons up/down, left/right to navigate through the menus.

CH Channel selection

- To browse through the TV channels or sources stored in the preferred channel list (see p. 19).
- To select between Antenna or Cable TV channels, first make your selection in the Settings menu, see, p. 7.

Note: You don't have to start the installation again once you have searched for and stored the available TV channels.

. Press the dot (.) for digital channels.

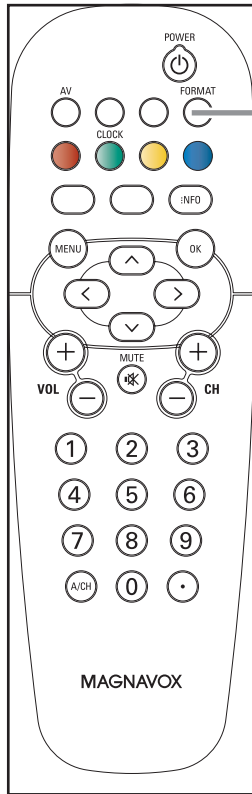

FORMAT

Press this button to summon a list of available display formats (depending on the receiving signal). This lets you choose the display format of your preference.

Press this button repeatedly to select another picture format: Automatic, Super Zoom, 4:3, Movie expand 14:9, Movie expand 16:9, 16:9 subtitle, Wide screen.

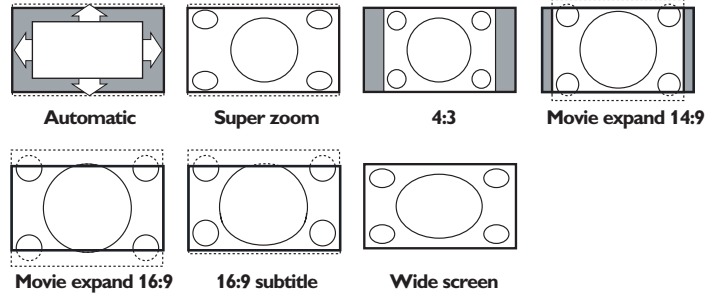

Automatic makes the picture fill the screen as much as possible.

Super zoom removes the black bars on the sides of 4:3 programs with minimal distortion.

When in Movie expand 14:9, Movie expand 16:9 or Super zoom picture format, you can make subtitles visible with the cursor up/down.

Note: With HD sources not all screen formats will be available.

Control Buttons on the TV

Should your remote be lost or broken you can still change some of the basic settings with the buttons on your TV.

Press the power switch  to switch the TV on.

Press:

- the **+ VOLUME** - button to adjust the volume;
- the **+ CHANNEL** - buttons to select the TV channels or sources.

The **MENU** button can be used to summon the Settings menu without the remote control.

Use:

- the **+ VOLUME** - buttons to select up/down menu items and the **+ CHANNEL** - buttons to select left/right menu items;
- the **MENU** button to confirm your selection.

Note:

When activated via the **MENU** button on the TV, only **Exit** lets you dismiss the menu. Navigate to **Exit** and press the **MENU** button.

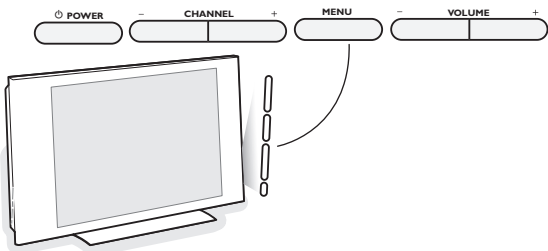

To use the menus

Introduction

A lot of guiding instructions, help texts and messages will be displayed on your TV when using the menus or when trying to execute an action. Please, follow the instructions and read the help text which are being displayed on the specific item highlighted.

The color buttons refer to different actions which may be executed depending on the activated device. Press the corresponding color button on the remote control to perform the required action.

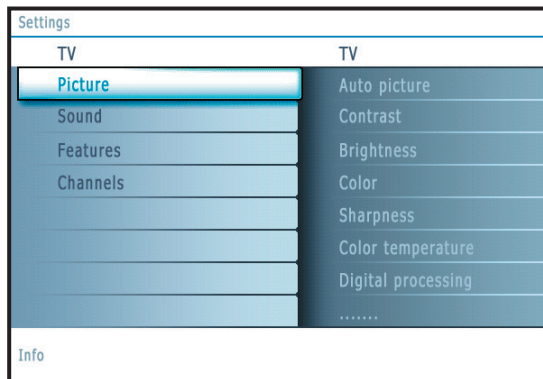
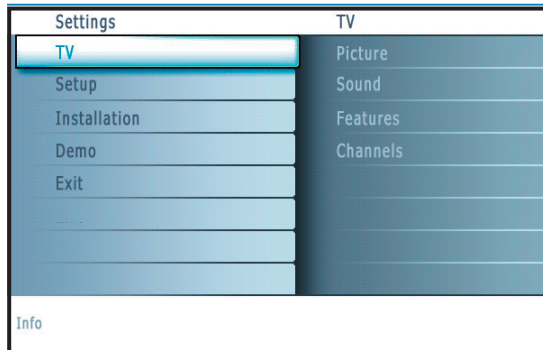

How to navigate through the Settings menus

The Settings menu allows you to access and change settings and preferences.

- Press the **MENU** button on the remote control to summon the Settings menu.
 - On the left panel the highlight can be set on a menu item with the cursor up/down. The right panel shows the content of the highlighted menu item in the left panel.
Note: Sometimes not all the menu items are visible on the screen. Use the cursor down to reveal all items.
 - Use the cursor right to enter the right panel. The content of the right panel is moved to the left panel and the right panel shows the content of the newly highlighted item in the left panel.
Note: In some cases it is important that the picture can be watched while adjusting the settings. This means that when the highlight is on the right side panel, the other menu items hide away. When the cursor left is pressed again, the hidden menu items re-appear and the highlight moves to the left panel.
- Press the cursor left to go one menu level up again.
 - Press the **OK** button on the highlighted item to activate and to dismiss the menu.
 - Press the **MENU** button again to exit the Settings menu.
Note: The menu is also dismissed by pressing one of the color buttons (if present) referring to certain actions which may be executed.

Installation

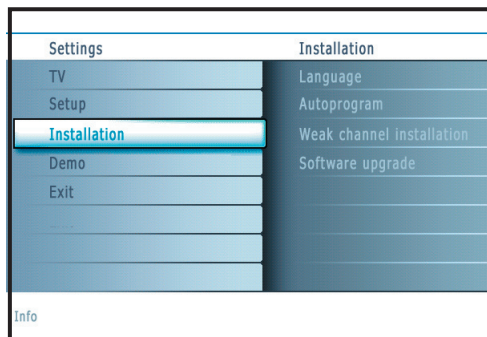

Select the menu language

- ❶ Press the **MENU** button on the remote control.
- ❷ Use the cursor down to select **Installation** in the Settings menu.
- ❸ Use the cursor right to enter the Installation menu.
- ❹ Select **Language** and enter the list of available languages with the cursor right.
- ❺ Select your language with the cursor up/down and press the **OK** button to confirm your selection.
- ❻ Proceed with the Installation menu.

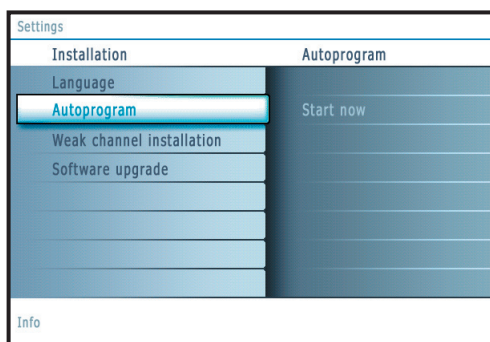

Store TV channels

- ❶ Select **Autoprogram** in the Installation menu.
- ❷ Use the cursor right to enter the Autoprogram menu.
- ❸ Press the **OK** button.
- ❹ Select **Cable** or **Antenna** in the Installation mode.

When **Antenna** is selected, the TV will detect antenna signals and will search for antenna TV (NTSC and ATSC) channels available in your local area.

When **Cable** is selected, the TV will detect cable company supplied signals and will search for cable TV (NTSC, ATSC, QAM modulated) channels available in your area.

Make sure that registration with your cable TV provider and connection of equipment are completed.

- ❺ Press the green button "**Next**" on the remote control.
Note: All channels must be unlocked in order to autoprogram. If requested, enter your PIN code to unlock all channels. See Menu preferences in the Settings, TV menu, p. 14.
- ❻ Press the green button "**Start**" to start autoprogramming.
The menu screen disappears and the progress of autoprogramming is displayed. The progress bar indicates the number of analog and digital TV channels found.

When Autoprogramming is complete, a message appears confirming the completion. Press the red button "Finish" and the TV returns to the Installation menu.

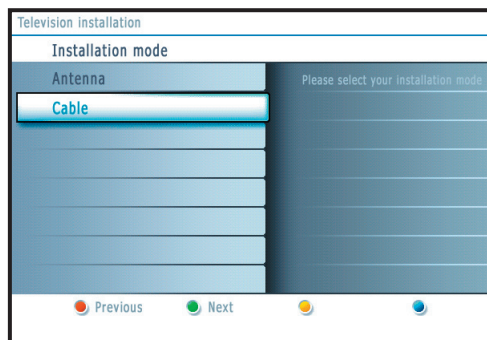

Notes:

- When you have locked TV channels while initiating autoprogram, a message appears asking to enter your PIN code in order to complete autoprogramming.
- When interrupted, the updated channel information is retained as well as the not yet updated old channel information.
- Background autoprogramming occurs only when the TV is turned on.
- Channel information of an ATSC channel is updated only for the ATSC channel currently tuned.
- If an NTSC channel is tuned, then in Background Autoprogramming the TV shall scan all the possible ATSC frequencies and update information.
- Weak channel installation : This allows you to manually tune weak ATSC channels in order to adjust the antenna and thus optimize signal quality for that channel. (See Installation menu, Weak channel installation, p. 9.)
- Once you have searched for the available Antenna as well as the Cable TV channels, they are stored in the memory.



Channel tuning

Available channels:

- Cable (analog NTSC or digital QAM): max. from 1 to 125
 - Antenna (analog NTSC or digital ATSC): max. from 2 to 69
- If a tuned channel is not yet in the master channel map, the TV will attempt to tune the channel and it will be added to the map.

If the channel is not acquired, a message will appear that the channel is not available.

When you tune an audio-only digital subchannel, a display appears with the message **Audio only**.

Note: Digital Channel selection delay

Due to the tuning complexity of subchannel digital programming, the time to select and view a digital channel may take slightly longer than what the viewer is normally accustomed to (as compared to analog channel programs).

Digital channel broadcasts contain program and system data information that must be processed before the channel selection can be displayed.

Note: Subchannel selections

- The new standards employed with digital broadcasting make it possible to receive multiple program channels under a single major channel number which can be selected by pressing the digit remote control direct-access channel number entry.
- The number of channels shown at installation includes paid channels but you may not be able to see all of them unless you sign up with cable TV operators.

Important:

After the installation of the TV channels has been done, always make a selection in the Installation menu between Antenna or Cable whether you want to watch Antenna TV channels or Cable TV channels.

If you make use of a signal splitter do not forget to put the switch in the corresponding position.

Weak channel installation

This enables you to do a weak ATSC digital channel installation. This is only available for TV channels installed via an antenna connection (see p. 4).

- 1 If a certain channel you expect to see is not tuned or is weak, you can install it manually. Call your local broadcasting station to know what channel its being transmitted on.
- 2 Select that channel in the displayed list of TV channels (in the antenna mode).
- 3 The signal strength is displayed and updated continuously as you rotate the antenna.

Software upgrade

This menu allows you to upgrade your TV software using a USB device.

USB upgrade

It is possible to initiate an upgrade procedure from a USB portable memory. The memory device must be filled with the appropriate upgrade image (and structure) which can be found on the www.magnavox.com/support website. How to upload a new software version on your portable memory device, see Annex 1, p. 32.

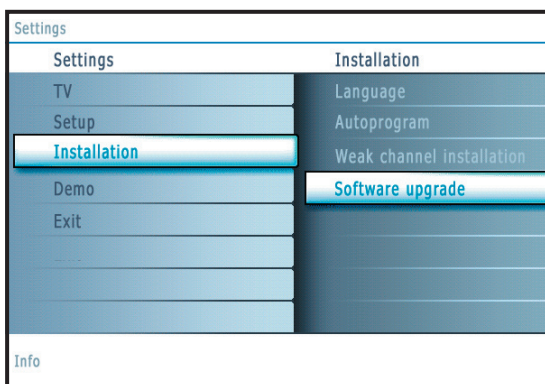

Setup menu

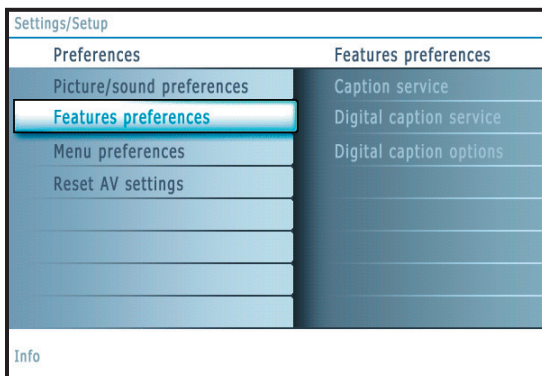
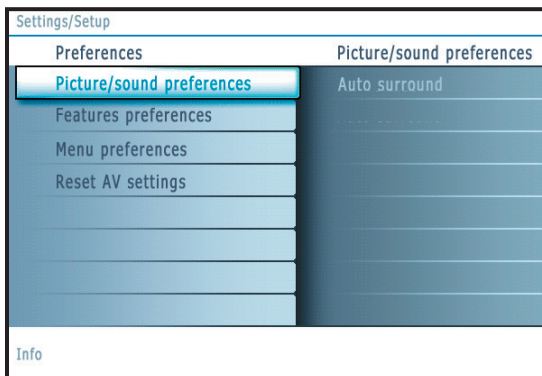
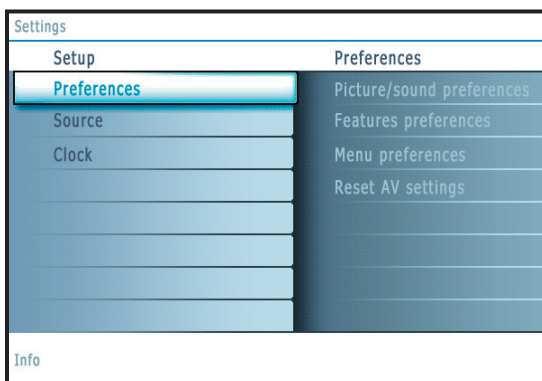

This menu is used to control the settings of special TV functions, features and accessory devices.

The **Preferences** menu allows you to change settings that will typically be accessed only occasionally.

The **Source** menu allows you to select a source.

The **Clock** menu allows you to use your TV as a clock. This setup is necessary for the correct working of the Lock after feature.

Preferences

- 1 Press the **MENU** button.
- 2 Select **Setup** with the cursor down and press the cursor right to select the **Preferences** menu.
- 3 Press the cursor right again to select **Picture/sound preferences**.
- 4 Press the cursor right once more to enter the Picture/sound preferences menu.

Picture/sound preferences

Auto surround

Sometimes the broadcaster transmits special signals for Surround sound encoded programs. The TV automatically switches to the best surround sound mode when **Auto surround** is switched **On**.

Features preferences

Caption service

This allows you to select the Closed Captions service levels of analog broadcasting to be displayed.

Closed Captioning allows you to read the voice content of television programs on the TV screen. Designed to help the hearing impaired, this feature uses on-screen 'text boxes' to show dialogue and conversations while the TV program is in progress. Captions will appear on the screen during captioned broadcasts.

Note: The captions do not always use correct spelling and grammar. Not all TV programs and product commercials are made for broadcast with Closed Caption informations included. Refer to your area's TV program listings for the TV channels and times of Closed Caption shows. The captioned programs are usually noted in the TV listings with service marks such as 'CC'.

- ❶ Select **Captions service**.
- ❷ Press the cursor right.
- ❸ Select the desired Caption service:
 - **CC 1, 2, 3 or 4**
Dialogue (and descriptions) for the action on the captioned TV program shows on screen.
Usually **CC 1** is the most used. **CC 2** may be used for alternate languages if they are being transmitted.
 - **T 1, 2, 3 or 4**
Often used for channel guide, schedules, bulletin board information for Closed Captions programs, news, weather informations or stock market reports.
Not all Caption services are necessarily being used by a TV channel during the transmission of a Closed Caption program.
- ❹ See Closed Caption in the TV, **Features menu**, see p. 16, to turn the Caption service On or Off.

Note: This television provides display of television closed captioning conforming with the EIA-608 standard and in accordance with Sections 15.119 of the FCC rules.

Digital caption service

This allows you to configure the way you choose to view the digital captioning. Select one of the digital service channels made available by the caption provider. There are 6 standard services. Service 1 is designated as the Primary Caption Service. This service contains the verbatim, or near-verbatim captions for the primary language being spoken in the accompanying program audio. Service 2 is designated as the Secondary Language Service. This service contains captions in a secondary language which are translations of the captions in the primary Caption Service. The other service subchannels are not pre-assigned. It is up to the discretion of the individual caption provider to utilize the remaining service channels.

Digital caption options

This allows you to modify how digital captions are displayed on your TV. Select from the following options to change the visual characteristics of your TV's digital captioning.

- **Reset to default**
Select this option to reset the digital caption options back to the captions provider default settings.
Press the **OK** button to confirm.
- **Size**
Select this option to select the size of caption display according to your own preference.
Select **Default (Automatic)**, **Small**, **Standard** or **Large** and press the **OK** button to confirm.
- **Style**
Select this option to select the font style of caption display according to your own preference.
Select **Default**, **Monospaced serif**, **Serif**, **Monospaced sans serif**, **Sans serif**, **Casual**, **Cursive** or **Small caps...**
- **Text**
Select this option to select the text color or the opacity of the text box of caption display according to your own preference.
Select a color and one of the opacity options.
- **Background**
Select this option to select the character background color or one of the background opacity options of caption display according to your own preference.
Select a color and one of the opacity options.

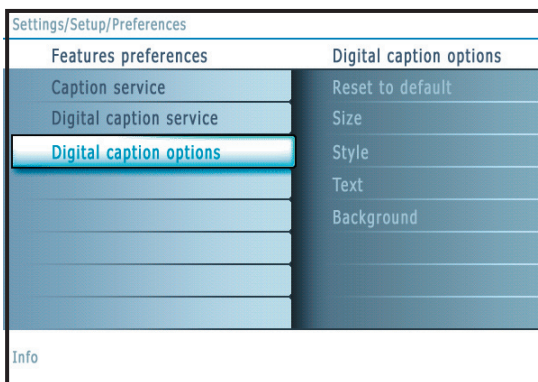

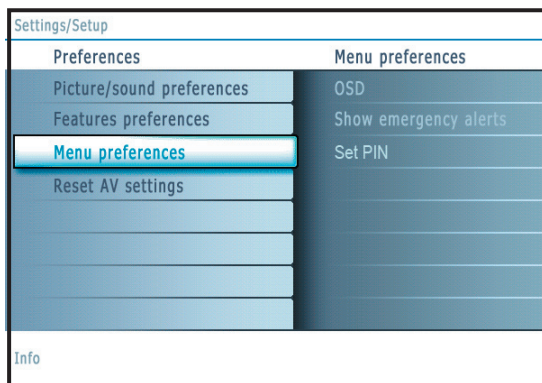

Note: Emergency Alert Signalling is not possible:
 - when content browsing;
 - with analogue video sources.

Notes:
 - You always have the possibility to remove the message from the screen.
 - The message display will overlap whatever menu element or other message is on the screen.

Important: If you have forgotten your PIN!

- 1 Select **Change PIN** in the Menu preferences menu and press the cursor right.
- 2 Press the cursor right to enter the overriding PIN code **0-7-1-1**.
- 3 Press the cursor again and enter a new personal 4-digit PIN code. The previous code is erased and the new PIN-code is stored.

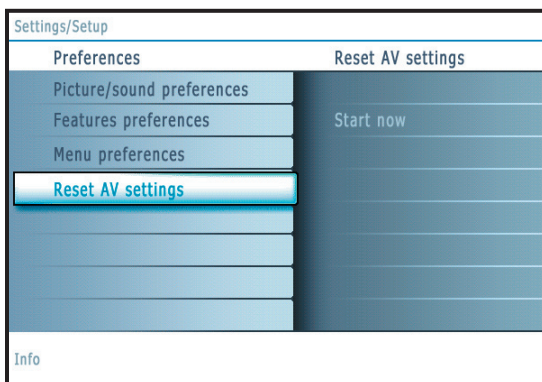

Menu preferences

OSD

- 1 Select **OSD**.
- 2 Press the cursor right to select **Normal** or **Minimum**.
Normal to activate the continuous display of the channel number (for max. 10 minutes) and extended display of TV channel and program information on screen. E.g. information on the main or auxiliary program, input signal quality of connected accessory devices, the display format, sound mode, availability of Closed Caption service, the audio language, the rating, sleep timer setup.
Minimum to activate the display of reduced channel information.
Note: When Closed Captions is switched on, continuous display of the channel number and clock is not possible. Volume indication bar will not be visible.

Show emergency alerts (EAS)

This allows you to select the alert priority level of the information disseminated by the cable operator. The standard SCTE18 defines an Emergency Alert signalling method for use by cable TV systems to signal emergencies to digital devices such as digital set-top boxes, digital TVs and digital VCRs.

The Emergency alert signalling scheme defined in the standard allows a cable operator to disseminate emergency alert information related to state and local-level emergencies and warnings in a cost-effective and efficient way, while minimizing disruption of programming.

An Emergency alert message will have one of the following priorities: **Low**, **Medium**, **High** or **Maximum**.

The Emergency alert message with priority **High** or **Maximum** will always be presented. **Low** or **Medium** will be present or ignored depending on the selected setting.

Important: When the TV clock is undefined (See Setup menu, Clock, p. 13), the Emergency Alerts will be ignored.

The Emergency Alert message display will contain following information:

- The Emergency Alert text
- The start time + date
- The end time + date.

- 1 Select **Show Emergency Alerts** in the Menu preferences menu.
- 2 Press the cursor right and select one of the Emergency alerts options:
 - Always, when you always want the Emergency alert messages to be displayed when available;
 - Skip low priority, when you want the messages with low level to be ignored;
 - Skip low/medium priority, when you only want the messages with high priority to be displayed.

Set/Change PIN

- 1 Select **Set** or **Change PIN** with the cursor down.
- 2 If no PIN-code exists yet, the menu item is set to **Set PIN**. Follow the instructions on screen.
 If a PIN-code has previously been entered, the menu item is set to **Change PIN**. Follow the instructions on screen.
 All number combinations from 0000 to 9999 are valid numbers.
- 3 The **Menu preferences menu** reappears with a message confirming that the PIN has been created.

Reset AV settings

This function allows you to reset most of the picture and sound settings to their predefined factory states.

- 1 Select **Reset AV settings** with the cursor down.
- 2 Press the cursor right.
- 3 Press the **OK** button to erase settings and reset them to their default values.

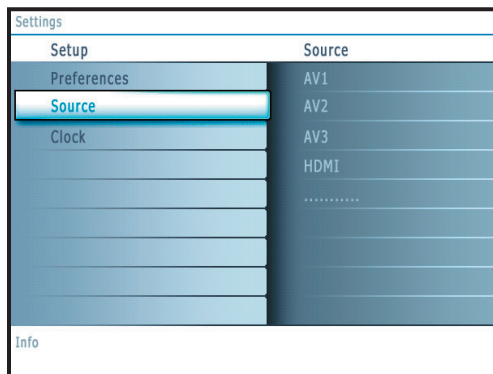

Source

This menu allows you to name/label the accessory devices you have connected to the external inputs/outputs.

- ❶ Select **Source** in the Setup menu.
- ❷ Press the cursor right to enter the list of types of devices connected to the selected input.
- ❸ Select the accessory device with the cursor up/down.

When you select **AV1**, **AV2**, **AV3**, **HDMI**, **Side** or **Analog Audio In**, a list appears allowing you to identify which type of accessory device is attached to this input. The TV detects the presence of the connected device and the signal is routed appropriately.

The TV can output Digital audio via the DIGITAL AUDIO OUT(**SPDIF OUT**) connector to an external amplifier or receiver.

If your amplifier or receiver has a matching connector for Digital Audio In, you can connect it with a single cable to the TV's DIGITAL AUDIO OUT(**SPDIF OUT**). See Connect Accessory Devices, Digital Surround Receiver, p. 23.

Clock

This allows you to use your TV as a clock.

Note:

- Adjusting the clock is necessary for the correct working of Lock after (See TV settings, Channels, p. 17) features.
- Closed captioning will not be displayed when the clock is being displayed. Press the clock key again to switch off the clock if you want to see closed caption.

Auto clock mode

- ❶ Select **Clock** in the Setup menu.
- ❷ Press the cursor right to select the **Auto clock mode**.
- ❸ Press the cursor right to instruct the TV to get the time automatically or manually.

Auto clock channel *(only available when Auto clock mode is set to Automatic)*

With the cursor buttons, select the channel number where time can be found by the TV. Typically time can be found on PBS as well as some other channels.

Note: If Manual has been selected in the Auto clock mode, the Auto clock channel menu item can not be selected.

Time - Day *(only available when Auto clock mode is set to Manual)*

With the cursor buttons, select and enter the correct time and day.

If **Auto clock mode Manual** has been selected, and no clock search has been done, the system will keep the entered time and day.

Time zone *(only available when Auto clock mode is set to Automatic)*

This function allows you to select your local time zone. Broadcasted time information will correct the clock display for your local time.

- ❶ Select **Time zone** with the cursor down.
- ❷ Press the cursor right to select your local time zone.

Daylight saving *(only available when Auto clock mode is set to Automatic)*

Daylight saving time is automatically set by specially broadcasted signals. This menu item allows you to disable the automatic setting of daylight saving time. This is useful if you live in an area or state where daylight saving is not applied, but you receive channels from other areas where daylight saving signals are broadcasted.

- ❶ Select **Daylight saving** with the cursor down.
- ❷ Press the cursor right to select **Automatic** for automatic clock correction for daylight saving time, based on specially broadcasted signals.
- ❸ Select **Off** to disable automatic clock correction based on the specially broadcasted signals.

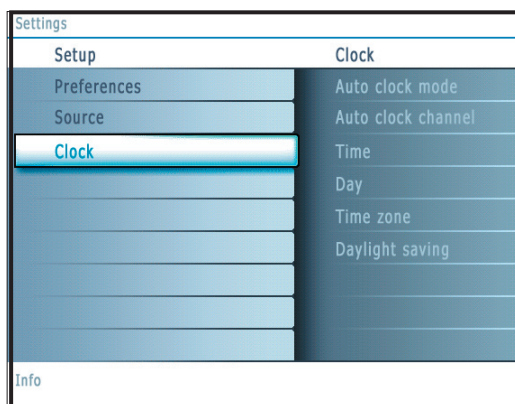

Most of the TV channels do not transmit clock information. There are a few cable channels who do but they are at the end of the channel ring. There is no clock transmission in antenna channels. In such cases, either clock extraction takes a long time, or there is no clock.



TV menu

Press the **MENU** button on the remote control to summon the Settings menu. The TV menu gives you an overview of the menus you can select.

Note: Depending on the input signal, one or more menu items may not be selectable.

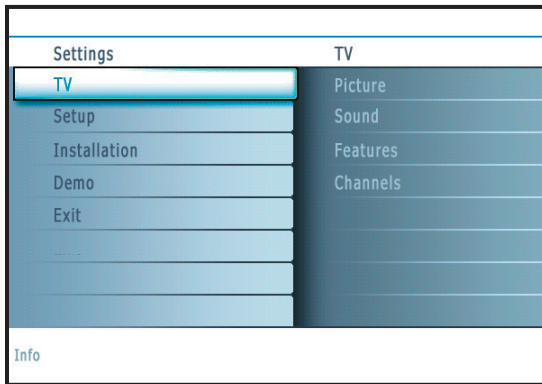

Picture menu

Note: Some menu items are not available in case of HD sources.

- 1 Press the cursor right to select **Picture**.
- 2 Press the cursor right again to enter the Picture menu.
- 3 Select the menu items with the cursor up/down.
- 4 Adjust the settings with the cursor left/right or enter the list of submenu items with the cursor right. Select a submenu item with the cursor up/down.

Auto picture

Select **Auto picture** to display a list of predefined picture settings, each corresponding with specific factory settings.

Personal refers to the personal preference settings of picture in the picture menu.

*Note: This Magnavox TV has been set at the factory to look best in bright store environments which typically use fluorescent lighting. As your home will likely not be as well lit as a store, we recommend that you cycle through the various auto picture modes to find the one that best suits your own viewing conditions. Most consumers will find that **Natural** is the correct choice.*

Contrast

This will adjust the intensity of bright parts in the picture but keep the dark parts unchanged.

Brightness

This will adjust the light output of the complete picture, which will mainly affect the darker areas of the picture.

Color

This will adjust the saturation level of the colors to suit your personal preference.

Sharpness

This will adjust the sharpness of fine details in the picture.

Color temperature

This will increase or decrease **Warm** (red) and **Cool** (blue) colors to suit personal preferences.

Select **Cool** to give the white colors a blue, **Normal** to give the white colors a neutral, **Warm** to give the white colors a red tint.

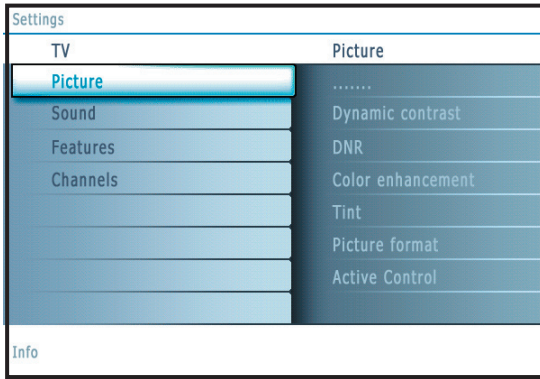

Tint

Allows you to select the color mix (hue) of the picture.

Picture format

This menu item performs the same as the **FORMAT** button on the remote control. See Use of the remote control, p. 6.

Sound menu

- ❶ Select **Sound** in the TV Settings menu.
- ❷ Press the cursor right to enter the sound menu.
- ❸ Select the menu items with the cursor up/down and adjust the settings with the cursor left/right.
Remember, control settings are at normal mid-range levels when the bar scale is entered.

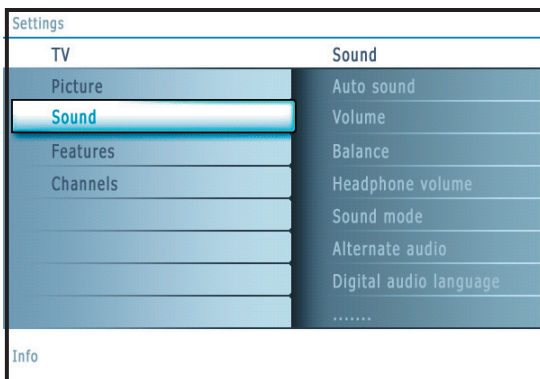

Auto sound

Select **Auto sound** to display a list of predefined sound settings, each corresponding with specific factory settings of Treble and Bass.

- ❶ Press the cursor right to enter the list.
 - ❷ Press the cursor up/down to select a predefined sound setting.
- Personal** refers to the personal preference settings of sound in the sound menu.

Note: The moment you are in a predefined Auto sound setting and you modify a setting in the Sound menu, all values of the menu will overwrite the previously made personal setting.

Volume

This will adjust the sound output level.

Balance

This will adjust the output of the right and left speakers to obtain the best stereo reproduction for your listening position.

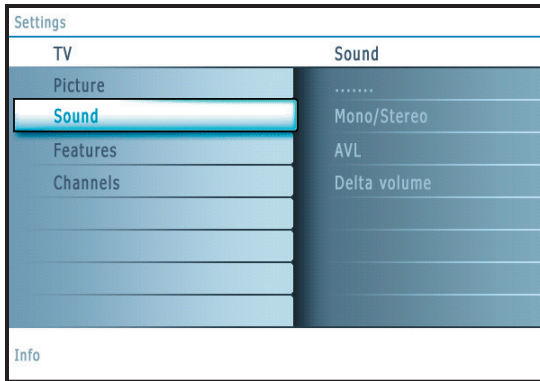

Headphone volume

This controls the level of sound through the headphones.

Sound mode

This selects the modes for stereo or surround sound reproduction dependent on the broadcast signals or signals from external inputs received.

Alternate audio *(only selectable with analog broadcast signals)*

This gives you the possibility to swap between the Main and Second audio Program (SAP) when it is available.

Digital Audio language *(only selectable with digital broadcast signals)*

This allows you to select your language preference in case of multilingual audio track programs if available with digital broadcast signal.

Note: The default language for the digital channels is the installed menu language.

Mono/Stereo

This selects, per TV channel, Mono or Stereo sound when analog stereo broadcasts are available.

AVL (Automatic Volume Leveler) *(only available with analog broadcast and non-Digital signals)*

This automatically reduces the volume differences between channels and programs, providing a more constant overall level. This will also reduce the dynamics of sound.

Delta volume

This allows you to correct for any permanent volume differences between TV channels or external sources.

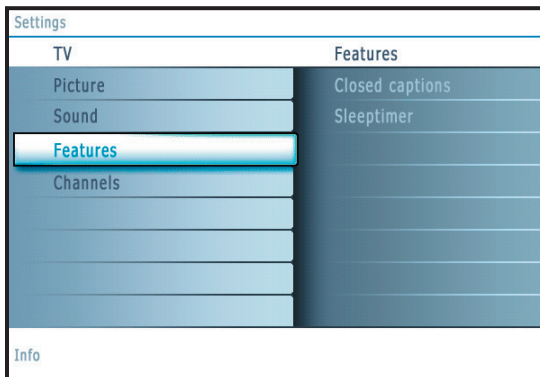

Features menu

- 1 Select **Features** in the TV Settings menu.
- 2 Press the cursor right to enter the features menu.
- 3 Select the menu items with the cursor up/down and adjust the settings with the cursor left/right.

Closed captions

This displays the transmitted CC- or CS-text on the screen according to your chosen CC or CS service in the Setup, Features preferences menu, p. 10. This text can either be permanently displayed (assuming that the service is available in the broadcast) or only when mute is active.

- 1 Press the cursor right after having selected Closed captions.
- 2 Select **On**, **Off** or **On during mute**.

Sleptimer

This sets a time period after which the TV automatically turns to standby.

- 1 Select **Sleptimer**.
- 2 Press the cursor right.
- 3 Select a value with the cursor up/down. The list will have values from **0** to **180 minutes**.

When **0** is selected, the sleptimer is turned off.

You can always turn off your TV earlier or select another time set.



Manufactured under license from Dolby Laboratories.
'Dolby' and the double-D symbol are trademarks of
Dolby Laboratories.

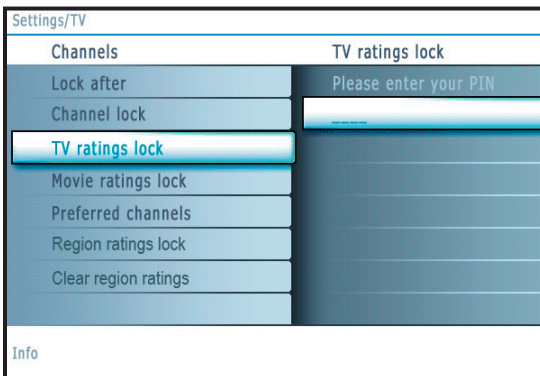
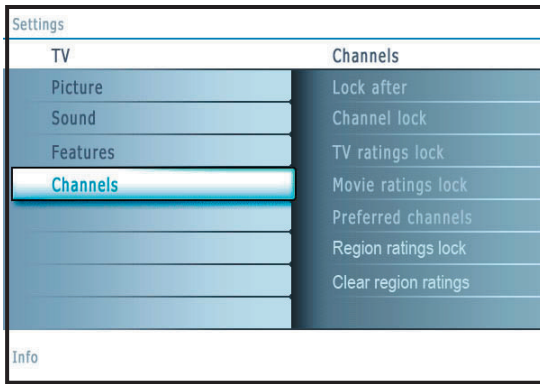

Channels menu

This menu can control special functions for the TV channels.

- 1 Select **Channels** in the TV settings menu with the cursor up/down.
- 2 Press the cursor right to enter the channels menu.
- 3 Press the cursor up/down to select a channels menu item.

Lock after

Note: Lock after is only selectable if time is known. See Setup, Clock menu, p. 13.

This allows you to prevent the viewing of the channels after a selectable time delay. Locked channels can still be tuned, but the picture is blanked and the audio is muted.

- 1 Press the cursor right and select **Timer On** or **Off**. When set to **On** this allows you to set the clock. When having selected **Timer On**, you will be summoned to enter your PIN (See below). Follow the instructions on screen.

Set/Change PIN

- 1 Select **Set** or **Change PIN** with the cursor down.
- 2 If no PIN-code exists yet, the menu item is set to **Set PIN**. Follow the instructions on screen. If a PIN-code has previously been entered, the menu item is set to **Change PIN**. Follow the instructions on screen. All number combinations from 0000 to 9999 are valid numbers.
- 3 The **Menu preferences menu** reappears with a message confirming that the PIN has been created.

- 2 Select **Time** and press the cursor right. This allows you to set the time after which the lock is set.
- 3 Select **AM** or **PM** to select the correct period of the day.
- 4 Enter the time with the digit or the cursor buttons and press **OK** to confirm.

Channel lock

This allows you to completely lock a certain TV channel or external source. Select the channels or subchannels you want to lock and press **OK** to confirm.

TV ratings lock

Your TV is equipped with a V-chip. This allows you to control access to individual programs based on their movie and TV ratings. All settings apply to all AV inputs, except HDMI. The program content advisory data are sent by the broadcaster or program provider.

- 1 Select **TV ratings lock** with the cursor down.
- 2 Press the cursor right to enter the list. You are asked to enter your code. (See below). If the code is correct, a list appears, showing the age-based TV ratings and a corresponding content-based ratings list.

Set/Change PIN

- 1 Select **Set** or **Change PIN** with the cursor down.
- 2 If no PIN-code exists yet, the menu item is set to **Set PIN**. Follow the instructions on screen. If a PIN-code has previously been entered, the menu item is set to **Change PIN**. Follow the instructions on screen. All number combinations from 0000 to 9999 are valid numbers.
- 3 The **Menu preferences menu** reappears with a message confirming that the PIN has been created.

- 3 Select an age-based TV rating with the cursor up/down, and enter, if present, the list with content-based ratings with the cursor right, and select one content-based rating.
- 4 Press **OK** to activate/de-activate the selected rating.
- 5 Select another content-based rating if you like and press **OK** again.

You need only enter your PIN-code once while the menu is active. You can lock/unlock any number of ratings on the list without re-entering your code.

Each ratings item has a box-graphic in front of it to indicate whether or not programs carrying that rating are currently locked:

- box with a 'X': all items in the contents-based list are locked as well;
- empty box: the item is unselected;
- box with a '/': some content-based ratings are selected/unselected.



Age-based Rating	Content-based Rating
All	none
None	none
TV-Y	none
TV-Y7	(FV) Fantasy Violence
TV-G	none
TV-PG	(D) Dialog (L) Language (S) Sex (V) Violence
TV-14	(D) Dialog (L) Language (S) Sex (V) Violence
TV-MA	(L) Language (S) Sex (V) Violence

When **All** has been selected, all items in the age-based and in the contents-based lists are locked.

If, while **All** is selected, any other item, either an age-based or content-based item, is unselected, then **All** is automatically unselected.

None is the selection for items that either have no rating information or have a rating of **None**. Both will be locked.

When an item on the age-based list is selected, all items below that item of the same group are locked as well.

When you select a content-based rating, all identical content-based ratings in the younger age-based categories are also selected.

TV-Y appropriate for children of all ages with themes and elements suitable for children aged 2-6

TV-Y7 programs designed for children age 7 and older

TV-Y7-FV programs include fantasy violence more intense than other programs in the TV-Y7 category

TV-G programs suitable for all ages. These programs contain little or no violence, no strong language and little or no sexual dialogue or situations

TV-PG programs contain elements that some parents may find unsuitable for younger children and which may need parental guidance. The program may contain moderate violence, sexual dialogue and/or situations and some strong language.

TV-14 programs contain elements that may not be suitable for children under 14 years of age. These programs include one or more of the following: intense violence, intense sexual situations, suggestive dialogue and strong language.

TV-MA programs are designed to be viewed by adults and may be unsuitable for children under the age of 17. These programs may contain graphic violence, explicit sexual activity and/or crude or indecent language.

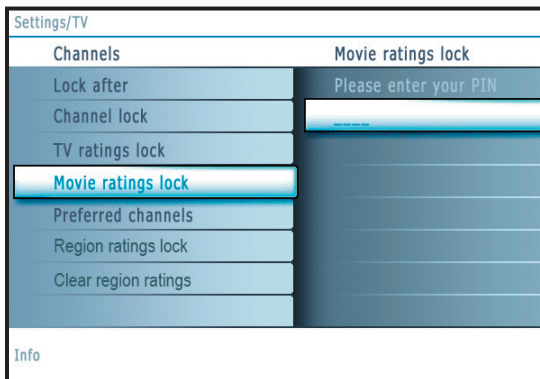

Movie Ratings Lock

This function allows you to control access to individual movies based on their MPAA ratings (Motion Picture Association of America).

- 1 Select **Movie ratings lock** with the cursor down.
- 2 Press the cursor right to enter the list. You are asked to enter your code. (See below). If the code is correct, a list appears, showing all valid MPAA content ratings.

Set/Change PIN

- 1 Select **Set** or **Change PIN** with the cursor down.
- 2 If no PIN-code exists yet, the menu item is set to **Set PIN**. Follow the instructions on screen.
If a PIN-code has previously been entered, the menu item is set to **Change PIN**. Follow the instructions on screen.
All number combinations from 0000 to 9999 are valid numbers.
- 3 The **Menu preferences menu** reappears with a message confirming that the PIN has been created.

- 3 Select a movie rating with the cursor up/down.

- 4 Press **OK** to activate/de-activate the selected rating.

Each rating item has a box-graphic in front of it to indicate whether or not programs carrying that rating are currently locked:

- box with a 'X': movies with this rating are locked;
- empty box: movies with this rating are unlocked.

When **All** has been selected, all items on the movie ratings list become selected. (All movies are locked.)

If, while **All** is selected, any other item is unselected, then **All** is automatically unselected.

When **NR** has been selected, no other item is selected.

When any other item has been selected, all ratings below are selected as well, thus all movies with those ratings will be locked.

NR	not rated
G	movies with a mild content, suitable for all ages
PG	movies for which parental guidance is recommended. They may contain a few racy or violent scenes or maybe some bad language
PG-13	movies for which parental guidance may be recommended if under age 13
R	restricted. The movies usually contain offensive sex or bad language and may be unsuitable for children under the age of 17. Parental guidance or permission needed.
NC-17	even with parental permission, forbidden under age 17. More offensive sex, violence or bad language.
X	movies which generally focus on sex, violence and/or bad language. Also known as pornography.

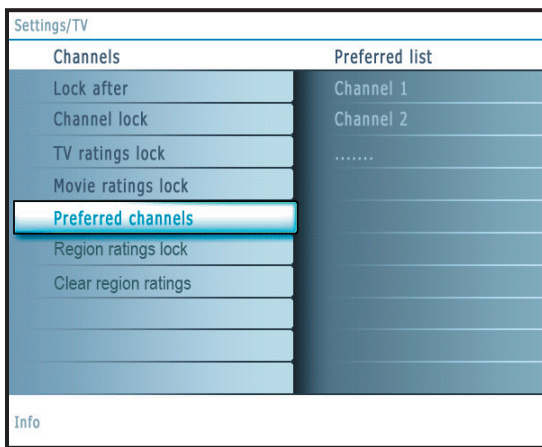

Preferred channels

A channel, when installed, is marked as preferred by default and added to the channel list. This feature provides the ability to remove a channel number from the channel list.

- 1 Select **Preferred channels** with the cursor down.
- 2 Press the cursor right to enter a list with all stored channel numbers.
- 3 Select the channel you want to remove with the cursor down.
- 4 Press **OK**.
- 5 Repeat to remove other channels.

Region ratings lock

This function allows you to control access to digital programs based on downloaded Region Ratings.

- 1 Select **Region ratings lock** with the cursor down.
- 2 Press the cursor right to enter the list. You are asked to enter your code. (See below). If the code is correct, a list appears, showing the Region ratings and a corresponding content-based ratings list.

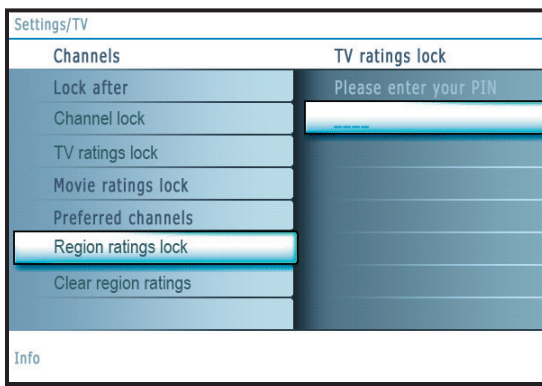

Set/Change PIN

- 1 Select **Set** or **Change PIN** with the cursor down.
- 2 If no PIN-code exists yet, the menu item is set to **Set PIN**. Follow the instructions on screen.
If a PIN-code has previously been entered, the menu item is set to **Change PIN**. Follow the instructions on screen.
All number combinations from 0000 to 9999 are valid numbers.
- 3 The **Menu preferences menu** reappears with a message confirming that the PIN has been created.

- 3 Select a Region rating with the cursor up/down, and enter, if present, the list with content-based ratings with the cursor right, and select one content-based rating.
- 4 Press **OK** to activate/de-activate the selected rating.
- 5 Select another content-based rating if you like and press **OK** again.

You need only enter your PIN-code once while the menu is active. You can lock/unlock any number of ratings on the list without re-entering your code.

Each ratings item has a box-graphic in front of it to indicate whether or not programs carrying that rating are currently locked:

- box with a 'X': all items in the contents-based list are locked as well;
- empty box: the item is unselected;
- box with a '/': some content-based ratings are selected/unselected.

Clear region ratings

This function allows you to clear all the Region Ratings settings.

- 1 Select **Clear region ratings** with the cursor down.
- 2 Press the cursor right to enter the list. You are asked to enter your code. (See below).

Set/Change PIN

- 1 Select **Set** or **Change PIN** with the cursor down.
- 2 If no PIN-code exists yet, the menu item is set to **Set PIN**. Follow the instructions on screen.
If a PIN-code has previously been entered, the menu item is set to **Change PIN**. Follow the instructions on screen.
All number combinations from 0000 to 9999 are valid numbers.
- 3 The **Menu preferences menu** reappears with a message confirming that the PIN has been created.

- 3 Select **Start now**.
- 4 Press **OK** to activate.

Note:

- The above 2 features (Region ratings lock and Clear region ratings) will be available only in sets manufactured after the cut-off timeline, specified by the FCC mandate.

Connect Accessory Devices

There is a wide range of audio and video devices that can be connected to your TV. The following connection diagrams show you how to connect them to the TV.

AV1 and AV2 can handle YPbPr or VIDEO and L/R Audio,
AV3 VIDEO or S-VIDEO and L/R Audio and Digital Audio Out (SPDIF OUT),
Side VIDEO or S-VIDEO and L/R Audio.

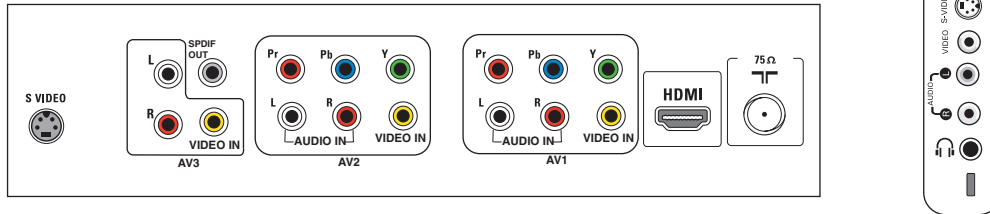

English

Recorder (VCR / DVD+RW)

Note: Do not place your recorder too close to the screen as some recorders may be susceptible for signals from the display. Keep a minimum distance of 20" from the screen.

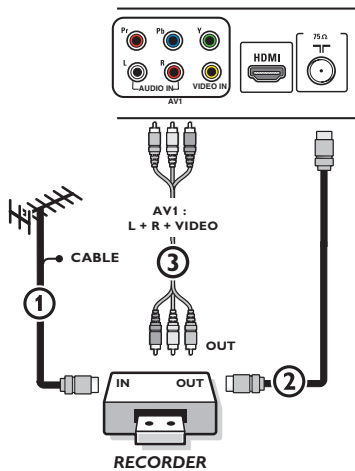

- 1 Connect the RF Antenna or Cable TV cable (eventually via an optional two-way signal splitter and/or Cable TV converter box) ① to the **RF IN** socket of your recorder.
- 2 Connect another RF cable ② from the output OUT of your recorder to the TV's **CABLE/ANTENNA 75 Ω** jack.
- 3 Better playback quality can be obtained if you also connect the Video, Audio Left and Right (only for stereo devices) AV cables ③ to the **VIDEO, AUDIO L** and **R** input jacks of **AV1**.

If your recorder has an S-VHS video jack:

For improved picture quality, connect an S-video cable to the **S-VIDEO** input of AV3 instead of connecting the recorder to the **VIDEO** jack of **AV1**. S-Video does not provide audio, so audio cables must still be connected to Audio L and R of AV3 to provide sound.

Recorder and other A/V devices

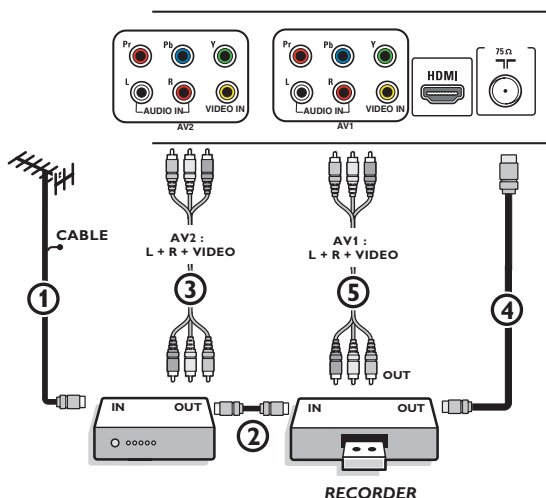

- 1 Connect the RF antenna cable ① of the **RF IN** socket of your other AV device.
- 2 Connect the RF output of the AV device to the RF input of the recorder ②.
- 3 Connect another RF cable ④ from the output **OUT** of your recorder to the TV's input **CABLE/ANTENNA 75 Ω** jack.
- 4 To obtain better quality, also connect the Video, Audio left and Audio right cables of both devices to **AV1 (VIDEO and AUDIO L and R)**, ⑤ and to **AV2 (VIDEO and AUDIO L and R)** ③.

Notes:

- In case of mono equipment, only the left loudspeaker reproduces sound. Use a mono to stereo adapter (not supplied) for sound reproduction via all internal loudspeakers.
- When using the **S-VIDEO** connector do not connect any device to the **AV3 VIDEO** input.

Recorder and cable box with RF output

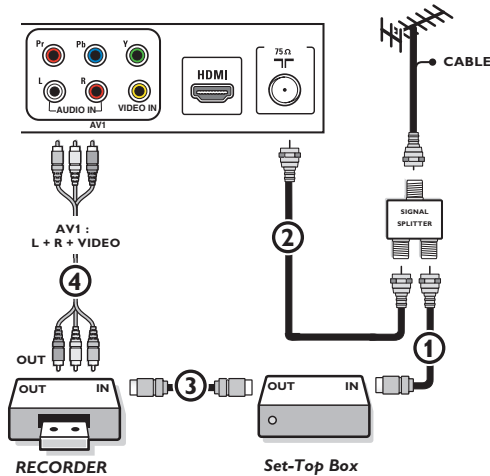

- 1 Use an optional signal splitter.
- 2 Connect one of the cable TV signal splitter outputs ① to the cable box's IN jack.
- 3 Connect the other cable TV signal splitter output ② to the **CABLE/ANTENNA 75 Ω** plug on the bottom of the TV.
- 4 Connect the cable box's **OUT** jack ③ to the recorder's **RF IN** socket.
- 5 Connect the Video, Audio Left and Right (only for stereo sound) recorder AV cables ④ to the **VIDEO**, audio **L** and **R** input **AV1** jacks on the TV.

Satellite Receiver / cable box with AV outputs

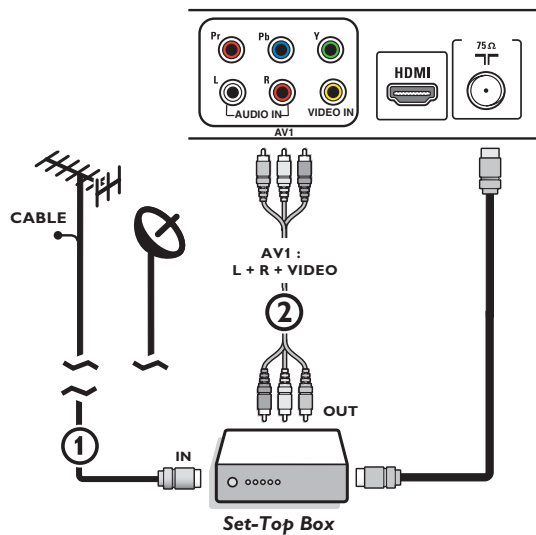

- 1 Connect the satellite antenna cable or the Cable TV cable ① to the satellite receiver's or cable box's **IN** jack.
- 2 Connect the Video, Audio left and right AV cables ② to the **VIDEO**, **L** and **R** audio input jacks of **AV1**.

If your satellite receiver or cable box has an S-Video jack:

For improved picture quality, connect an S-Video cable to the **S-VIDEO** input **instead** of connecting the satellite receiver or cable box to the **VIDEO** jack.

Connect the audio cables to the device's **AUDIO L** and **R** jacks and to the **L** and **R** audio **AV3** jacks on the TV.

Recorder and Satellite Receiver / cable box with AV outputs

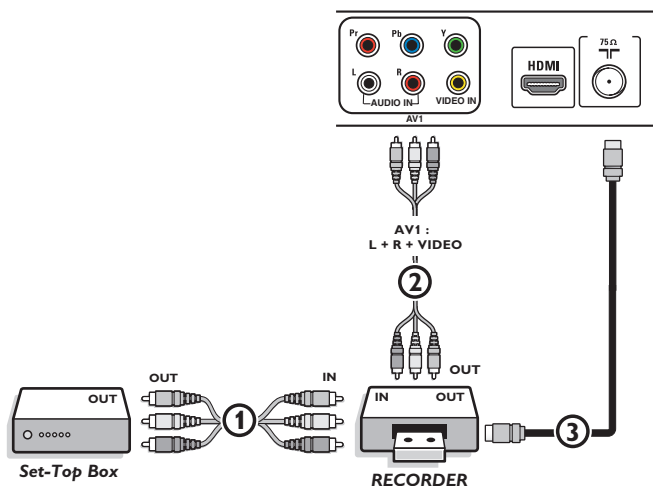

- 1 Connect the RF Antenna or Cable TV cable as described above.
- 2 Connect the AV cables ① to the satellite receiver's or cable box's **AV OUT** jacks and to the recorder's **AV IN** jacks.
- 3 Connect the recorder's **AV OUT** jacks ② to the TV's **AV1** jacks as described above.
- 4 Connect another RF cable ③ from the output out of your recorder to the TV's input **CABLE/ANTENNA** jack.

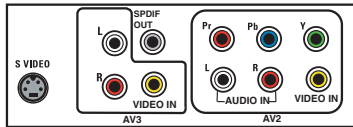

YPbPr

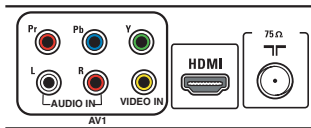
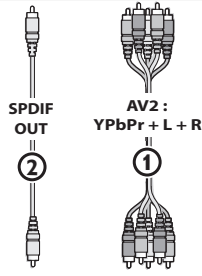

RGB

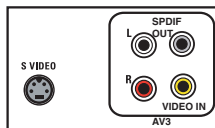
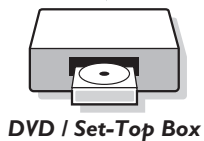
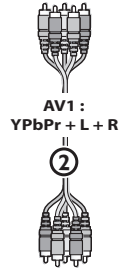

S-VIDEO

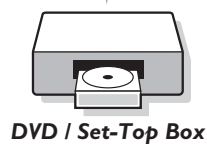
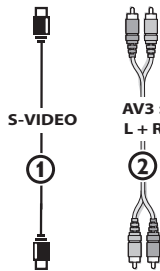

DVD Player or other accessory digital source devices

Devices with Component Video Output Connectors (YPbPr)

This TV is capable of displaying 1080i, 720p and 480p DTV signals when connected to a DTV tuner Set Top Box. Select the output of the Set Top Box to either 1080i, 720p or 480p. A DTV signal must be available in your area.

- 1 Connect the three separate component video cables ① to the device having component video outputs (YPbPr), such as Set Top Boxes, DVD-players, laser-disc players, videogame players, satellite receivers or other equipment, and to the **Y**, **Pb** and **Pr** jacks of **AV2** on the TV.
- 2 In case of a device with digital audio, connect the audio cable ② to the **DIGITAL AUDIO IN** of the device and to the **DIGITAL AUDIO OUT (SPDIF OUT)** of the TV.
In case of a device with analog audio, connect the audio cable to the device's **AUDIO L** and **R** ③ jacks and the **L** and **R** audio jacks of **AV2**.

Devices with RGB output

- 1 Connect the device with RGB output to the **Pr/R Pb/B Y/G** input ① jacks.
- 2 Connect the audio cables to the **L** and **R AUDIO** jacks of **AV1** ①.

Devices with an S-Video connector

- 1 Connect an S-Video cable to the **AV3 S-VIDEO** input ①.
Note: When using the S-VIDEO connector do not connect any device to the AV VIDEO input that you are using.
- 2 Connect the audio cables to the device's **AUDIO L** and **R** jacks and to the **L** and **R** audio **AV3** jacks ② on the TV accordingly to where you connected the S-Video cable.

Notes

- If necessary, you can adjust the picture position to the center of the screen with the cursor keys.
- The labels for the component video sockets may differ depending on the DVD player or the device connected. Although the abbreviations may vary, the letters B and R stand for the blue and red component signals, respectively, and Y indicates the luminance signal. Refer to the DVD player's or devices instructions for use for definitions and connection details.
- This television is designed to accept high definition signal standards 720p and 1080i as specified by the Electronic Industries Association standard EIA770.3. Digital devices from different manufacturers have the possibility of differing output standards which may cause difficulties for the television to display properly.
- Due to possible digital image distortion when displaying signals from connected digital equipment, automatically the Auto picture setting **Soft** is selected. See Picture menu, Auto picture, p. 14.
Changing this setting during reviewing will not be stored as **Personal** setting after switch off.

Warning: in case you notice scrolling images, wrong colors or no color, no picture, or even combinations of these on your screen, check if the connections are done in the correct way or move your digital device further away from your TV.

HDMI (High Definition Multimedia Interface) connectors

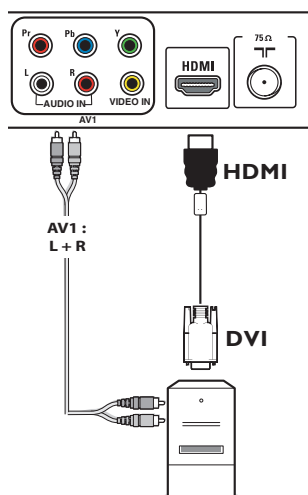
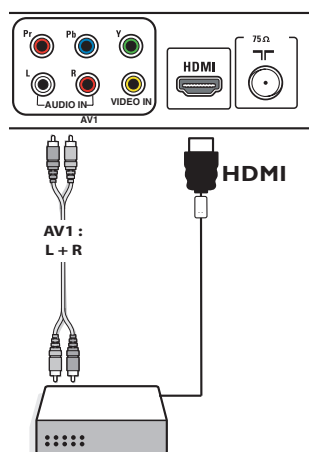

HDMI is the leading new standard for Digital video and audio interconnection. To the **HDMI** connector you can connect HDMI devices such as a Set Top Box or compatible DVD-R or DVD player with HDMI, or DVI-equipped devices like a computer.

So you can display high-definition pictures on this TV in the digital form.

*Note: If the accessory device has DVI output only, use a DVI to HDMI adapter cable to connect to the **HDMI** connector. (Then also connect the audio cable to **L** and **R AUDIO** jacks of **AV1**.) Go to **menu** => **Setup** => **Source** => **Analog Audio In** => and select **HDMI**.*

- ❶ Connect your HDMI device with one of the **HDMI** connectors.
- ❷ Select the connected digital device in the Setup, Source menu, p. 13.

The **HDMI** connectors allow the following TV and monitor display modes:

HD	Standard Definition TV (SDTV)	640/720 x 480i
	Enhanced Definition TV (EDTV)	640/720 x 480p
	High Definition TV (HDTV)	1920x1080i 1280x720p
PC	VGA	640x480 60 Hz
	SVGA	800x600 60 Hz
	XGA	1280x768 60 Hz

Notes:

- If necessary, you can adjust the picture position to the center of the screen with the cursor keys.
- Due to legal requirements, it is possible that with certain copy protected PCM audio qualities from a device connected to the **HDMI** input, the **DIGITAL AUDIO OUTPUT (SPDIF OUT)** signal is muted.
- Your TV supports HDCP (High-bandwidth Digital Content Protection). This is a system for protecting DVD content outputted via DVI from being copied. It provides a secure digital link between a video source (DVD, PC, etc.) and your TV. Content is encrypted at the source device to prevent unauthorized copies from being made.
- Proper working is only guaranteed with HDMI compliant consumer products.
- Digital devices from different manufacturers have the possibility of differing output standards which may cause difficulties for the television to display properly.
- In case no signal is detected from your HDMI device, turn off the HDMI device and then on again.

To get an optimal viewing, it is advised to turn your DVD player to one of the following TV display standards: 1920x1080i, 1280x720p, 720x480i or 720x480p.

Digital Surround receiver

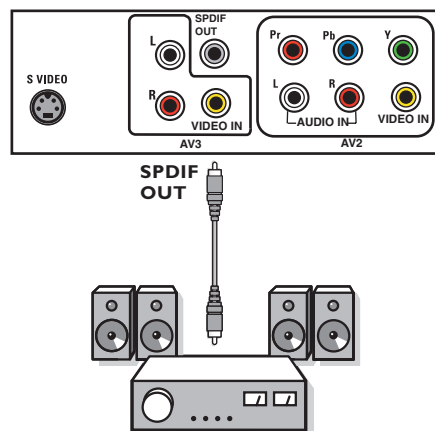

Connect a Digital MultiChannel Surround receiver to the **DIGITAL AUDIO OUT (SPDIF OUT)** connector at the bottom of the TV.

Side connections

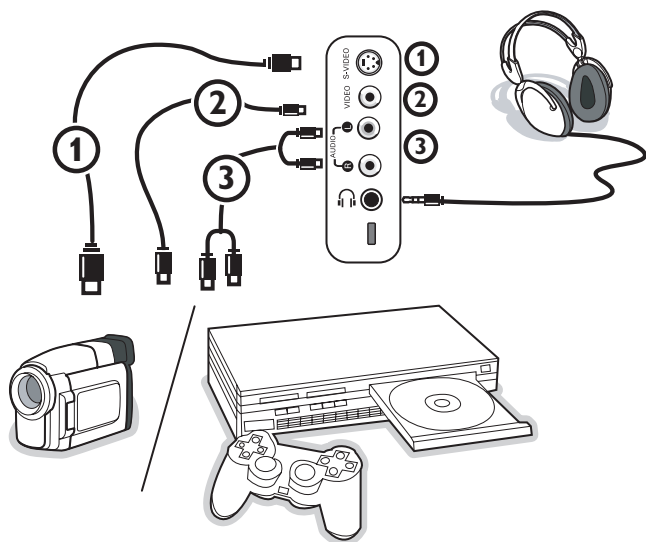

Camera, Camcorder, Game

- 1 Connect your camera, camcorder or game as shown.
- 2 Connect to **VIDEO** ② and **AUDIO L** ③ for mono equipment. For stereo equipment also connect **AUDIO R** ③.
S-VHS quality with an S-VHS camcorder is obtained by connecting the S-VHS cables with the **S-VIDEO** input ① and **AUDIO** inputs ③.
Do not connect cable ① and ② at the same time. This may cause picture distortion !

Headphone

- 1 Insert the plug into the headphone socket  as shown.
- 2 Press the **MUTE** button on the remote control to switch off the internal loudspeakers of the TV.
The headphone impedance must be between 8 and 4000 Ohm. The headphone socket has a 3.5 mm jack.
In the Sound menu select **Headphone volume** to adjust the headphone volume.

Record with your recorder

Record a TV program

You can record a TV program using your recorders tuner without affecting your TV.

- 1 Select the channel number on your recorder.
- 2 Set your recorder to record.
See the handbook for your recorder.

Switching channel numbers on your TV does not disturb recording !

To select connected devices

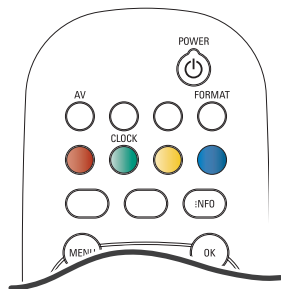

- 1 Press the **AV+** button repeatedly or select **Source** in the Settings menu (see p. 13) to select **AV1**, **AV2**, **AV3**, **HDMI**, **Side** or **TV**, according to where you connected your devices.
- 2 Press the cursor up/down.
- 3 Press **OK**.

Regulatory Notices - Federal Communications Commission Notice

This equipment has been tested and found to comply with the limits for a Class B digital device, pursuant to part 15 of the FCC Rules. These limits are designed to provide reasonable protection against harmful interference in a residential installation. This equipment generates, uses, and can radiate radio frequency energy and, if not installed and used in accordance with the instructions, may cause harmful interference to radio communications. However, there is no guarantee that interference will not occur in a particular installation. If this equipment does cause harmful interference to radio or television reception, which can be determined by turning the equipment off and on, the user is encouraged to try to correct the interference by one or more of the following measures:
Reorient or relocate the receiving antenna.
Increase the separation between the equipment and the receiver.
Connect the equipment into an outlet on a circuit different from that to which the receiver is connected.
Consult the dealer or an experienced radio or television technician for help.

Modifications -

The FCC requires the user to be notified that any changes or modifications made to this device that are not expressly approved by Philips Consumer Electronics may void the user's authority to operate the equipment.

Cables -

Connections to this device must be made with shielded cables with metallic RFI/EMI connector hoods to maintain compliance with FCC Rules and Regulations.

Canadian notice -

This Class B digital apparatus meets all requirements of the Canadian Interference-Causing Equipment Regulations.

Avis Canadien -

Cet appareil numérique de la classe B respecte toutes les exigences du Règlement sur le matériel brouilleur du Canada.



Kensington Security Slot (if present)

Your TV is equipped with a Kensington Security Slot, to prevent it from getting stolen. An anti-theft Kensington lock has to be purchased separately. The Kensington lock is a plastic-coated steel cable with a lock. One end has to be fixed to the opening of the TV and locked with a special key. The other end is attached to a fixed point.

® Kensington and MicroSaver are registered US trademarks of ACCO World Corporation with issued registrations and pending applications in other countries throughout the world. All other registered and unregistered trademarks are the property of their respective owners.

Troubleshooting Tips

Symptoms	Possible Causes	What you should do
No display on screen	<ul style="list-style-type: none"> Faulty power supply TV's Power not turned on TV go to standby after 10min without video. Faulty aerial and cable Wrong source selected. 	<ul style="list-style-type: none"> Check whether power cord is properly connected into the mains socket. If there is still no power, disconnect plug. Wait for 60 seconds and re-insert plug. Turn on TV again. Press the POWER key on the TV and wait for 10-15sec. Press the POWER key on the remote control. Check whether euroconnector cables or aerial sockets are properly connected. Check whether the source is correctly selected. Press AV+ button to enter Source list and select the correct source.
Poor reception (snowish picture and noise)	<ul style="list-style-type: none"> Faulty antenna connection Weak transmission Wrong TV system 	<ul style="list-style-type: none"> Faulty antenna connection Have you chosen the right TV system? (refer to page 5).
Reddish picture in AV1/2/3	<ul style="list-style-type: none"> Wrong setting of DVD player 	<ul style="list-style-type: none"> Set the DVD player to the correct output video format.
No sound	<ul style="list-style-type: none"> Zero volume level Sound muted Wrong audio selection 	<ul style="list-style-type: none"> Try increasing volume. (You will not see the volume indication if OSD set to minimum) Check that the sound is not muted. Aim remote control directly at sensor on front of TV. Go to menu => Setup => Source => Analog Audio In => select AV1
Sound interference	<ul style="list-style-type: none"> Electrical appliances interference 	<ul style="list-style-type: none"> Try turning off any electrical appliances, for example, hairdryer, vacuum cleaner that are in use.
Interference lines seen on S-Video	<ul style="list-style-type: none"> Wrong detection of signal 	<ul style="list-style-type: none"> Check whether power cord is properly connected Press the CH/PAGE +/- key on the remote control and do a channel up followed by a channel down. Make sure no composite video are connected on the same AV input.
Intermittent or flickering picture on in HDMI	<ul style="list-style-type: none"> * HDCP (see glossary) authentication failed 	<ul style="list-style-type: none"> Noise is displayed if the connected digital equipment's (DVD player or set-up box) *HDCP authentication failed. Check user manual for the digital equipment you are connecting. Use a HDMI compliant cable. Try unplugging the HDMI cable and replugging it back.
Black bar on top and bottom of screen in PC mode	<ul style="list-style-type: none"> PC refresh rate too high 	<ul style="list-style-type: none"> Change PC refresh rate to 60 Hz.
Picture position adjustment	<ul style="list-style-type: none"> Slight differences in output signals from different brands and types of HD sources 	<ul style="list-style-type: none"> When displaying a High Definition signal from the YPbPr inputs or HDMI input, if necessary, you can adjust the picture position to the center of the screen with the cursor left/right or up/down buttons on the remote control.
Occasional appearance black spots on the screen (LCD TV only)	<ul style="list-style-type: none"> Characteristic of liquid crystal panel 	<ul style="list-style-type: none"> This symptom is not a problem. The liquid crystal panel is built with very high and precision technology giving you the fine picture details. Occasionally, a few non-active pixels may appear on the screen as a fixed point of red, blue, green or black. Note that this does not affect the performance of the set.
PC modes do not work	<ul style="list-style-type: none"> Wrong connections Wrong source selected. Wrong display resolution 	<ul style="list-style-type: none"> Check whether connections are correct. Check whether the source is correctly selected. Press AV+ button to enter Source list and select the correct source. Check whether you have configured the computer on a compatible display resolution.
TV not responding to Remote control	<ul style="list-style-type: none"> Wrong polarity of batteries Flat batteries. 	<ul style="list-style-type: none"> Check if the remote control is in TV mode. Check if the green led blink when using remote control. Check polarity of the batteries. Try changing the batteries.



Symptoms	Possible Causes	What you should do
Unable to understand the language on screen to operate set	<ul style="list-style-type: none"> Wrong language selected accidentally 	<ul style="list-style-type: none"> Press the MENU key to exit menu from screen. Press the MENU key to enter main menu. Use the cursor down to select the third item on the main menu. Use the cursor right key to enter into the next menu level and the cursor up and down key to select correct language. Press the OK key confirm selection.

If your problem is not solved

Turn your TV off and then on again once.

Never attempt to repair a defective TV yourself.

Check with your dealer or call a TV technician.

Telephone number Magnavox Customer

Care Center: 1-800-705-2000

Please, have the Model and Product number which you can find at the back of your television set ready, before calling.

Tips

Care of the screen

Do not touch, push or rub or strike the screen with anything hard as this may scratch, mar or damage the screen permanently. And please do not rub with dust clothes with chemical treatment.
 Do not touch the surface with bare hands or greasy cloth (some cosmetics are detrimental to the screen). Unplug the TV before cleaning the screen.
 When the surface becomes dusty, please wipe gently with absorbent cotton or other soft materials like chamois soaks.
 Do not use acetone, toluene and alcohol because they cause chemical damage. Do not use liquid cleaners or aerosol cleaners. Wipe off saliva or water drops as soon as possible. Their long time contact with the screen causes deformations and color fading.

Plasma display characteristics

This Plasma display is designed to be used at altitudes up to 6562 ft above sea level (and/or local air pressure equal or above 800 hPa). Operating this set at higher altitude (lower air pressure) is possible. However, at high altitudes (or local air pressure equal or below 800 hPa) the picture on this display may become unstable and picture performance can deteriorate. In addition, the plasma display may produce a humming sound in these conditions.
 These possible adverse effects relate to the altitude and are common of all plasma displays. Once the set is brought below approx 6562 ft (and/or local air pressure equal or above 800 hPa) its function will most likely return to normal.
 Note: Transportation at high altitudes has no negative effect on the set or picture performance.

How to dispose of batteries?

The batteries supplied do not contain the heavy metals mercury and cadmium. Nevertheless in many areas batteries may not be disposed of with your household waste. Please ensure you dispose of batteries according to local regulations.



Warning concerning stationary images on the TV screen *(only for Plasma Displays)*

A characteristic of Plasma Display Panels is that displaying the same image for a long time can cause a permanent after-image to remain on the screen. This is called phosphor burn in.
Normal use of the TV should involve the showing of pictures that contain constantly moving and changing images that fill the screen.

Examples of stationary images (this is not an all-inclusive list, you may encounter others in your viewing):

- **TV and DVD menus:** listings of DVD disk content;
 - **Black bars:** when black bars appear at the left and right side of the screen, it is recommended to change to a picture format so that the picture fills the entire screen;
 - **TV channel logo:** present a problem if they are bright and stationary. Moving or low-contrast graphics are less likely to cause uneven aging of the screen;
 - **Stock market stickers:** presented at the bottom of the TV screen;
 - **Shopping channel logos and pricing displays:** bright and shown constantly or repeatedly in the same location on the TV screen.
- Examples of still pictures also include logos, computer images, time display, teletext and images displayed in 4:3 mode, static images or characters, etc.

Notes:

- reduce contrast and brightness when viewing
- **once burn-in occurs it will never disappear completely.**



Glossary

- DVI** (Digital Visual Interface) : A digital interface standard created by the Digital Display Working Group (DDWG) to convert analog signals into digital signals to accommodate both analog and digital monitors.
- VGA** (Video Graphics Array) : a common standard graphics display system for PCs.
- RGB signals** : These are the three video signals, Red Green Blue, which make up the picture. Using these signals improves picture quality.
- S-VHS signals** : These are 2 separate Y/C video signals from the S-VHS and Hi-8 recording standards. The luminance signals Y (black and white) and chrominance signals C (colour) are recorded separately on the tape. This provides better picture quality than with standard video (VHS and 8 mm) where the Y/C signals are combined to provide only one video signal.
- NICAM sound** : Process by which digital sound can be transmitted.
- 16:9** : Refers to the ratio between the length and height of the screen. Wide screen televisions have a ratio of 16/9, conventional screen TV sets have a ratio of 4/3.
- HDMI** (High-Definition Multimedia Interface) : Provides an uncompressed, all digital audio/video interface between the TV and any HDMI-equipped audio/video component, such as set-top box, DVD player and A/V receiver. HDMI supports enhanced or high-definition video plus two-channel digital audio.
- System** : Television pictures are not broadcast in the same way in all countries. There are different standards: BG, DK, I, and LL'. The System setting (p. 5) is used to select these different standards. This is not to be confused with PAL or SECAM colour coding. PAL is used in most countries in Europe, Secam in France, Russia and most African countries. The United States and Japan use a different system called NTSC. The inputs EXT1 and EXT2 are used to read NTSC coded recordings.
- HDCP** (High-bandwidth Digital-Content Protection) : A specification developed by Intel for protecting digital entertainment that uses the DVI interface. HDCP encrypts content the transmission of digital content between the video source or transmitter such as a computer, DVD player or set-top box and the digital display or receiver such as a monitor, television or projector.

Specifications

	50MF231D
PICTURE / DISPLAY Aspect ratio Picture Display Picture Enhancement	16 : 9 Progressive Scan 3/2 - 2/2 motion pull down Auto Picture (6 modes) Color, Contrast, Sharpness Control
SOUND Output Power (RMS) Sound Enhancement Sound System	2 x 15W Auto Sound Virtual Dolby Digital
CONVENIENCE	Auto Program Closed Captioning Full text Sleep timer Clock
ON SCREEN DISPLAY LANGUAGES	English, French, Spanish
CONNECTIVITY Bottom	AV1 / AV2 : Audio L/R input, Composite Video input (CVBS), Component Video input (YPbPr) AV3 : Audio L/R input, Composite Video input (CVBS), SPDIF output (Digital Only) S-Video input HDMI
Side	Headphone output Audio L/R input, Composite Video input (CVBS) S-Video input
WEIGHT & DIMENSIONS : Weight (incl. Packaging) : Weight (excl. Packaging) : Carton Dimension (WxDxH) : Product Dimension (WxDxH) : screen size :	62 kg / 137 lbs 52 kg / 114 lbs 1504 mm x 374 mm x 1002 mm 59" x 15" x 40" 1413 mm x 819 mm x 280 mm 56" x 33" x 11" 50" / 127cm
POWER CONSUMPTION : STANDBY POWER CONSUMPTION : VOLTAGE : CONSUMPTION :	480 W 0.9 W 110 - 240 V~ 50 / 60 Hz

Annex 1 - Magnavox TV software upgrade with portable memory

Introduction

Magnavox offers software upgrade capability for your TV using USB portable memory.

After you have completed a software upgrade, your TV will typically perform better.

What improvements are made depends on the upgrade software you are using as well as the software your TV contained before the upgrade.

You can execute the software upgrade procedure yourself.

Be aware that the content of this document is addressing technical or software skilled users.

Preparing a portable memory for software upgrade

For the procedure you will require:

- A personal computer with web browsing capability.
- An archive utility that supports the ZIP-format (e.g. WinZip for Windows or Stuffit for Mac OS).
- A preferably empty USB memory stick.

Note: Only FAT/DOS-formatted portable memory is supported.

New software can be obtained from your dealer or can be downloaded from the www.magnavox.com/support website:

- 1 Go to www.magnavox.com/support using the web browser on your PC.
- 2 Follow the procedure to find the information and the software related to your TV.
- 3 Select the latest software upgrade file and download it to your PC.
- 4 Decompress the ZIP-file and copy the file "autorun.upg" to the root directory of the USB portable memory.

Note: Only use software upgrades that can be found on the www.magnavox.com/support web site.

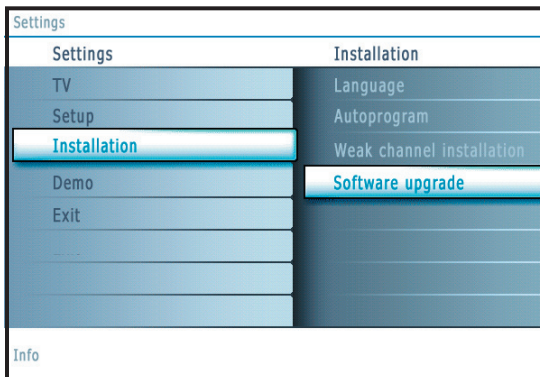

Verifying the version of the TV software

Before starting the software upgrade procedure, it is advised to check what the current TV software is.

- 1 Select **Software Upgrade** in the Installation menu.
- 2 Press the cursor right.
The Software Upgrade menu moves to the left panel.
- 3 Select **Current Software Info** to observe the version and the description of the current software.

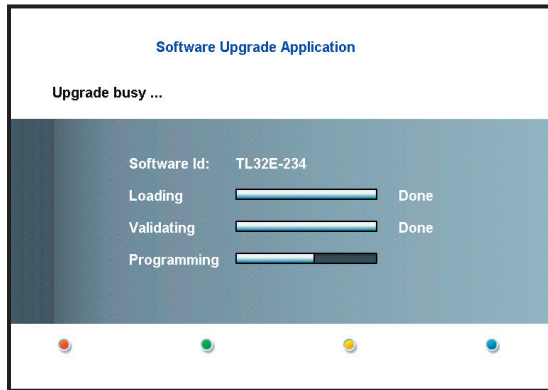

Automatic software upgrade procedure

For an automatic software upgrade copy the “autorun.upg” file in the root directory of the USB portable memory.

- ❶ Power off your TV and remove all memory devices.
- ❷ Insert the USB portable memory that contains the downloaded software upgrade.
- ❸ Switch on your TV with the power switch  at the right side of the TV.
- ❹ At startup the TV will scan the USB portable memory until it finds the update content. The TV will automatically go to the upgrade mode. After a few seconds it will display the status of the upgrade procedure.

Warning:

- You are not allowed to remove the USB portable memory during the software upgrade procedure!
- In case of a power drop during the upgrade procedure, don't remove the USB portable memory from the TV. The TV will continue the upgrade as soon as the power comes back.
- If you try to upgrade to a software version lower than the current version, a confirmation will be asked. Downgrading to older software should only be done in case of real necessity.
- If an error occurs during the upgrade you should retry the procedure or contact your dealer.

- ❺ When the software upgrade was successful, remove the USB portable memory and restart your TV with the power switch  at the right side of the TV.

Your TV will start up with the new software.

Note: Once the upgrade is finished use your PC to remove the TV software from your USB portable memory.

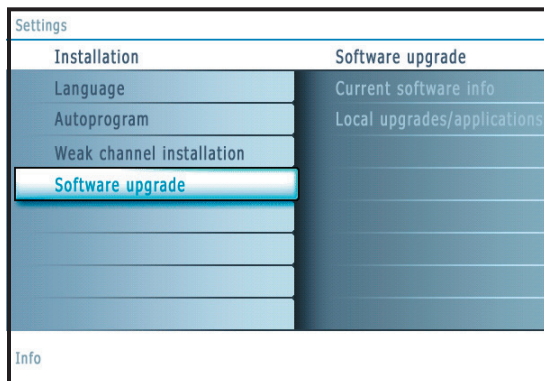

Manual software upgrade procedure

For a manual software upgrade copy the “autorun.upg” file in a directory called “Upgrades” located in the root of the USB portable memory.

- ❶ Insert the portable memory that contains the downloaded software upgrade.
- ❷ The TV will automatically start the content browser menu. Exit the menu by pressing the **MYCONTENT** key.
- ❸ Select **Software Upgrade** in the Installation menu. Go to **Local upgrades/applications**.
The TV will list all compatible images available on the USB portable memory and display the data for each selected upgrade image.
- ❹ Select the correct upgrade image and press the red color button to start the upgrade.
Your TV will restart and will automatically go to the upgrade mode. After a few seconds it will display the status of the upgrade procedure.

Warning:

If you try to upgrade to a software version equal or lower than the current version, a confirmation will be asked. Downgrading to older software should only be done in case of real necessity.

- ❺ When the software upgrade was successful, remove the USB portable memory and restart your TV with the power switch  at the right side of the TV.

Your TV will start up with the new software.

MAGNAVOX LIMITED WARRANTY

One (1) Year Labor & One (1) Year Parts & One (1) Year Display Repair

MAGNAVOX warrants this product against defect in material or workmanship, subject to any conditions set forth as follows:

PROOF OF PURCHASE:

You must have proof of the date of purchase to receive repair on the product. A sales receipt or other document showing the product and the date that you purchased the product as well as the authorized retailer included, is considered such proof.

COVERAGE:

(If this product is determined to be defective)

LABOR: For a period of one (1) year from the date of purchase, Magnavox will repair or replace the product, at its option, at no charge, or pay the labor charges to any Magnavox authorized service center. After the period of one (1) year, Magnavox will no longer be responsible for charges incurred.

PARTS: For a period of one (1) year from the date of purchase, Magnavox will supply, at no charge, new or rebuilt replacement parts in exchange for defective parts. Magnavox authorized service centers will provide removal and installation of the parts for one (1) year.

DISPLAY: For a period of one (1) year from the date of purchase, Magnavox will supply, at no charge, a new or rebuilt active display device in exchange for the defective display. Magnavox authorized service centers will provide removal and installation of the parts under the specified labor warranty. (PTV screens carry a thirty (30) day replacement warranty.)

EXCLUDED FROM WARRANTY COVERAGE

Your warranty does not cover:

- Labor charges for installation or setup of the product, adjustment of customer controls on the product, and installation or repair of antenna systems outside of the product.
- Product repair and/or part replacement because of improper installation, connections to improper voltage supply, abuse, neglect, misuse, accident, unauthorized repair or other cause not within the control of Magnavox.
- A product that requires modification or adaptation to enable it to operate in any country other than the country for which it was designed, manufactured, approved and/or authorized, or repair of products damaged by these modifications.
- Damage occurring to product during shipping when improperly packaged or costs associated with packaging
- Product lost in shipment and no signature verification of receipt can be provided.
- A product used for commercial or institutional purposes (including but not limited to rental purposes).
- Products sold AS IS or RENEWED.

TO OBTAIN WARRANTY SERVICE IN THE U.S.A., PUERTO RICO, OR U.S. VIRGIN ISLANDS...

Contact Magnavox Customer Care Center at:
1-800-705-2000

TO OBTAIN WARRANTY SERVICE IN CANADA...

1-800-661-6162 (French Speaking)
1-800-705-2000 (English or Spanish Speaking)

REPAIR OR REPLACEMENT AS PROVIDED UNDER THIS WARRANTY IS THE EXCLUSIVE REMEDY FOR THE CONSUMER. MAGNAVOX SHALL NOT BE LIABLE FOR ANY INCIDENTAL OR CONSEQUENTIAL DAMAGES FOR BREACH OF ANY EXPRESS OR IMPLIED WARRANTY ON THIS PRODUCT. EXCEPT TO THE EXTENT PROHIBITED BY APPLICABLE LAW, ANY IMPLIED WARRANTY OF MERCHANTABILITY OR FITNESS FOR A PARTICULAR PURPOSE ON THIS PRODUCT IS LIMITED IN DURATION TO THE DURATION OF THIS WARRANTY.

Some states do not allow the exclusions or limitation of incidental or consequential damages, or allow limitations on how long an implied warranty lasts, so the above limitations or exclusions may not apply to you. In addition, if you enter into a service contract agreement with the MAGNAVOX partnership within ninety (90) days of the date of sale, the limitation on how long an implied warranty lasts does not apply.

This warranty gives you specific legal rights. You may have other rights which vary from state/province to state/province.

Magnavox, P.O. Box 671539, Marietta, GA. 30006-0026

(Warranty: 4835 710 28275)

Retournez votre carte d'enregistrement de produit ou enregistrez-vous en ligne à www.magnavox.com/usasupport le plus tôt possible pour profiter pleinement de votre achat.

L'enregistrement de votre modèle auprès de MAGNAVOX confirme votre éligibilité à tous les bénéfices mentionnés ci-dessous. Remplissez et retournez votre carte d'enregistrement de produit le plus tôt possible ou enregistrez-vous en ligne à www.magnavox.com/usasupport pour assurer :

*Preuve d'achat

Retournez la carte d'enregistrement ci-incluse afin de garantir que la date d'achat de votre produit sera classée dans nos dossiers et éviter ainsi le besoin de remplir d'autres formulaires afin d'obtenir votre service de garantie.

*Avis sur la sécurité des produits

En enregistrant votre produit, vous serez avisé - directement par le fabricant - de toutes déficiences compromettant la sécurité ou de tout retrait du produit du marché.

*Bénéfices additionnels

L'enregistrement de votre produit garantit que vous bénéficierez de tous les privilèges auxquels vous avez droit y compris des offres-rabais spéciales.

MAGNAVOX

Nous vous félicitons de votre achat et vous souhaitons la bienvenue dans la « famille »!

Cher propriétaire d'un produit MAGNAVOX :

Merci de votre confiance en MAGNAVOX. Vous avez choisi un produit de fabrication et de garantie supérieures parmi les meilleurs disponibles sur le marché. Et nous ferons tout en notre pouvoir pour que vous soyez pleinement satisfait de votre achat pour des années à venir.

En tant que membre de la « famille » MAGNAVOX, vous avez droit à une protection inégalée par l'une des garanties les plus complètes de l'industrie ainsi qu'à des réseaux de service sans pareil.

De plus, votre achat garantit que vous recevrez toutes les informations et offres spéciales auxquelles vous avez droit, ainsi qu'un accès facile à toute une gamme d'accessoires disponibles via notre réseau de téléachat.

Mais ce qui est encore plus important, vous pouvez compter sur notre engagement total quand il s'agit de votre entière satisfaction. C'est notre façon de vous souhaiter la bienvenue et de vous remercier de votre investissement dans un produit MAGNAVOX.

P.S. Pour bénéficier au maximum de votre produit MAGNAVOX, assurez-vous de remplir et de retourner votre carte d'enregistrement de produit le plus tôt possible ou enregistrez-vous en ligne à www.magnavox.com/usasupport

Sachez reconnaître ces symboles de sécurité



⚡ Ce symbole « d'éclair » s'applique aux matériaux non isolés présents dans votre appareil et pouvant causer un choc électrique. Pour assurer la sécurité des membres de votre famille, veuillez ne pas enlever le couvercle de votre produit.

! Les « points d'exclamation » ont pour but d'attirer votre attention sur des caractéristiques à propos desquelles vous devez lire soigneusement la documentation accompagnant l'appareil afin d'éviter tout problème d'exploitation ou d'entretien.

AVERTISSEMENT : Afin de réduire les risques d'incendie ou de choc électrique, ne pas exposer cet appareil à la pluie ou à l'humidité et les objets remplis de liquide, comme les vases, ne doivent pas être placés sur le dessus de l'appareil.

CAUTION : To prevent electric shock, match wide blade of plug to wide slot, fully insert.

ATTENTION : Pour éviter les chocs électriques, introduire la lame la plus large de la fiche dans la borne correspondante de la prise et pousser à fond.

À l'usage du client

Entrez ci-dessous le numéro de série qui se trouve à l'arrière du boîtier du dispositif. Conservez ces informations pour référence ultérieure.

No. de modèle : _____

No. de série : _____

MAGNAVOX

Visitez notre site sur le Web à <http://www.magnavox.com/usasupport>

CONSIGNES DE SÉCURITÉ IMPORTANTES

Veillez lire ces consignes avant de faire fonctionner cet appareil

1. Lire ces instructions.
2. Conserver ces instructions.
3. Obéir à tous les avertissements.
4. Suivre toutes les instructions.
5. Éviter d'utiliser cet appareil à proximité de l'eau.
6. Nettoyer à l'aide d'un linge sec seulement.
7. Ne pas boucher les orifices de ventilation. Effectuer l'installation selon les instructions du fabricant.
8. Ne pas installer l'appareil près d'une source de chaleur comme un radiateur, un registre de chaleur, une cuisinière ou tout autre appareil (y compris les amplificateurs) qui dégage de la chaleur.
9. Ne pas contourner la mesure de sécurité de la fiche polarisée ou de mise à la terre. Une fiche polarisée est dotée de deux lames dont l'une est plus large que l'autre. Une fiche avec mise à la terre est dotée de deux lames auxquelles s'ajoute une troisième broche de mise à la terre. La lame large, la troisième broche, est fournie pour votre sécurité. Si la fiche fournie ne rentre pas dans votre prise secteur, consultez un électricien qui changera votre prise murale obsolète.
10. Protéger le cordon d'alimentation pour éviter que l'on marche dessus ou qu'il soit plié en particulier au niveau de la fiche, des prises de courant de commodité et à l'endroit où il sort de l'appareil.
11. Utiliser uniquement des équipements/accessoires spécifiés par le fabricant.
12.  L'appareil ne doit être utilisé qu'avec le chariot, socle, trépied, support ou table spécifié par le fabricant ou vendu avec l'appareil. Un appareil utilisé en combinaison avec un chariot doit être déplacé avec soin afin d'éviter les risques de blessures occasionnées par le renversement de l'appareil.
13. Débrancher cet appareil durant les orages électriques ou lorsqu'il n'est pas utilisé pour une période de temps prolongée.
14. L'entretien ou la réparation de l'appareil doit être effectué par du personnel qualifié uniquement. Il faut faire réparer l'appareil dès que celui-ci est endommagé d'une façon quelconque, qu'il s'agisse du cordon ou de la fiche d'alimentation, si du liquide a été renversé ou des objets sont tombés dans l'appareil, s'il a été exposé à la pluie ou à une humidité excessive, s'il ne fonctionne pas normalement ou s'il a subi un choc.
15. Ce produit peut contenir du plomb ou du mercure. La mise au rebut de ces substances peut être réglementée par suite de considérations environnementales. Pour de plus amples informations concernant la mise au rebut ou le recyclage de l'appareil, contacter les autorités locales ou l'Electronic Industries Alliance : www.eiae.org.
16. **Dommages nécessitant des réparations** - L'appareil doit être réparé par du personnel qualifié lorsque :
 - A. Le cordon ou la fiche d'alimentation est endommagé; ou
 - B. Des objets sont tombés dans l'appareil ou du liquide a été renversé à l'intérieur; ou
 - C. L'appareil a été exposé à la pluie; ou
 - D. L'appareil semble ne pas fonctionner correctement ou présente un changement de performance marqué; ou
 - E. L'appareil a subi un choc ou le boîtier est endommagé.

17. **Inclinaison/stabilité** - Tous les postes de télévision doivent répondre aux normes de sécurité internationales globales recommandées, relativement aux propriétés d'inclinaison et de stabilité du boîtier.

- Il ne faut pas compromettre ces normes de construction en exerçant une force excessive sur la partie avant ou supérieure, susceptible d'entraîner le renversement de l'appareil.
- De plus, ne pas mettre vos enfants ni vous-même en danger, en plaçant des appareils électroniques ou des jouets sur le dessus du poste. Ces objets pourraient tomber du téléviseur et entraîner des dommages ou des blessures.

18. **Montage mural ou montage au plafond** - Si l'appareil doit être monté au mur ou au plafond, l'installation doit être effectuée selon les recommandations du fabricant.

19. **Lignes électriques** - Une antenne extérieure doit être installée loin des lignes électriques.

20. **Mise à la terre d'une antenne extérieure** - Si une antenne extérieure est connectée au récepteur, s'assurer que le système d'antenne est mis à la terre de façon à fournir une protection contre les surcharges de courant et les charges statiques accumulées.

L'article 810 du Code national de l'électricité, ANSI/NFPA No. 70-1984, offre des informations relatives à la mise à la terre correcte du mât et des structures de support, la mise à la terre de la descente d'antenne vers un dispositif de décharge, la taille des connecteurs de mise à la terre, l'emplacement du dispositif de décharge d'antenne, le raccordement des conducteurs de terre ainsi qu'aux exigences relatives au conducteur de terre. Voir la figure ci-dessous.

21. **Pénétration d'objets et de liquide** - Prendre tous les soins nécessaires pour éviter que des objets tombent ou que des liquides coulent dans le boîtier à travers les orifices.

a) **Avertissement** : Afin de réduire les risques d'incendie ou de choc électrique, ne pas exposer cet appareil à la pluie ni à l'humidité et ne pas placer d'objets remplis de liquide, comme des vases, sur le dessus de l'appareil.

22. **MISE en garde concernant les piles** - Pour prévenir la fuite des piles pouvant entraîner des blessures, des dégâts matériels ou endommager l'appareil :

- Installer toutes les piles de façon à ce qu'elles correspondent aux bornes + et -, tel qu'indiqué sur le dispositif.
- Ne pas mélanger les piles (neuves et usagées ou carbone et alcaline, etc.).
- Retirer les piles du boîtier lorsque la télécommande n'est pas utilisée pendant une période de temps prolongée.

EXEMPLE DE MISE A LA TERRE D'UNE ANTENNE SUIVANT LES RECOMMANDATIONS DU NATIONAL ELECTRICAL CODE (NEC)

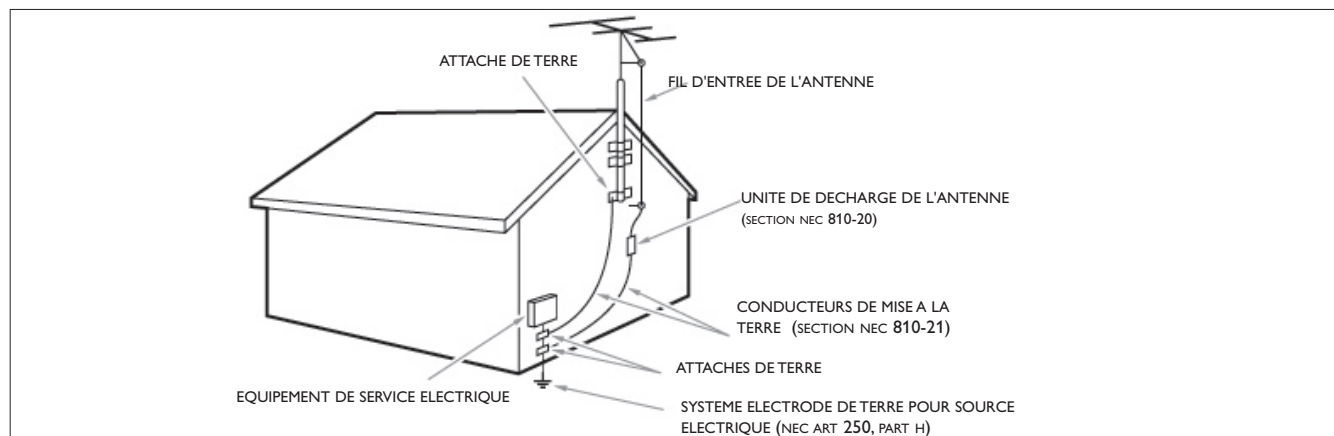

Remarque pour les installateurs de système de câble : Ce rappel s'adresse aux installateurs de système de câble afin d'attirer leur attention sur l'article 820-40 du code NEC qui indique la marche à suivre pour une mise à la terre adéquate et, en particulier, spécifie que le câble de masse doit être raccordé au système de mise à la terre du bâtiment, aussi près que possible du point d'entrée du câble.

Sommaire

Guide de la télévision numérique	2	Menu Son	15
Préparation	2	- Auto son	15
Utilisation de la télécommande	5	- Volume	15
Boutons sur le côté droit du téléviseur	6	- Balance	15
Utilisation des menus	7	- Volume du casque	16
Introduction.....	7	- Mode son	16
Comment naviguer dans les menus Réglages	7	- Changer audio.....	16
Installation	8	- Langue Digital Audio	16
Sélectionnez votre langue.....	8	- Mono/Stéréo.....	16
Mémorisation des chaînes de télévision.....	8	- AVL (Automatic Volume Leveler)	16
Installation chaîne faible.....	9	- Delta volume.....	16
Mise à niveau logiciel	9	Menu Options	16
Menu de configuration	10	- Sous-titres codés	16
Préférences	10	- Arrêt programmé.....	16
- Préférences image/son.....	10	Menu Chaînes	17
• Auto surround	10	- Verrouiller après	17
- Options préférentielles	10	- Verrouillage de chaîne.....	17
• Service sous-titres	10	- Verrou qualifications TV	17
• Service sous-titres numériques.....	11	- Verrou qualif. Ciné	18
• Options sous-titres numériques	11	- Chaînes préférentielles.....	19
- Préférences menu	12	- Verrouillage des classifications selon la région	19
• OSD	12	- Effacer les classifications selon la région	19
• Montrer les alertes d'urgence(EAS).....	12	Branchement des périphériques	20
• Introduisez/Changez code	12	Enregistreur (VCR / DVD+RW)	20
- Reset réglages AV	12	Enregistreur avec d'autres périphériques A/V.....	20
Source	13	Enregistreur et câblosélecteur avec sortie RF.....	21
Horloge	13	Récepteur satellite / câblosélecteur avec sortie AV.....	21
- Mode horloge auto	13	Enregistreur et Récepteur satellite / Câblosélecteur avec sorties AV	21
- Chaîne horloge auto.....	13	Lecteur DVD ou autres équipements périphériques de source numérique	22
- Heure - Jour	13	Connecteur HDMI (High Definition Multimedia Interface)	23
- Fuseau horaire	13	Récepteur surround numérique	23
- Heure d'été.....	13	Connexions latérales	24
Menu TV	14	Enregistrement avec un magnétoscope	24
Menu Image.....	14	Enregistrement d'un programme de télévision.....	24
- Auto image.....	14	Sélection des périphériques branchés	24
- Contraste	14	Astuces de dépannage	25
- Lumière	14	Astuces	26
- Couleur	14	Glossaire	27
- Définition.....	14	Spécifications	28
- Température couleur	14	Annexe 1 - Mise à niveau du logiciel du téléviseur Magnavox avec une mémoire	29
- Teinte	15		
- Format d'image	15		

Soin de l'écran

Voir astuces, p. 28.



Instructions pour appareils en fin de cycle de vie

Magnavox s'efforce de fabriquer des produits qui ne nuisent pas à l'environnement. Votre nouveau téléviseur est constitué de matériaux recyclables et réutilisables. Des entreprises spécialisées démontent les téléviseurs arrivés en fin de cycle de vie pour récupérer les matériaux réutilisables afin de réduire au minimum les déchets.

Veillez à vous défaire de votre ancien téléviseur en respectant les réglementations locales en vigueur.

Recyclage

Votre nouveau téléviseur est constitué de matériaux réutilisables ou recyclables. Afin de réduire les déchets dans l'environnement, des entreprises spécialisées recueillent les appareils usagés et les démontent afin de récupérer tout matériel réutilisable (renseignez-vous auprès de votre revendeur pour de plus amples détails).



Guide de la télévision numérique

Qu'est-ce que la télévision numérique (DTV)?

La télévision numérique (DTV) est un type de télédiffusion relativement nouveau promettant de transformer l'écoute de la télévision en une toute nouvelle expérience. La technologie numérique est utilisée pour faire la capture des images et de l'audio et offrir une plus grande fidélité de reproduction. La technologie DTV offre également des fonctionnalités d'interactivité et de multidiffusion.

Plusieurs niveaux de qualité de télévision numérique sont disponibles. Les plus courants sont :

Télévision à définition normalisée (TVDN)

TVDN est le niveau de base dans la qualité d'affichage et la résolution pour les systèmes analogique et numérique. La transmission de la TVDN peut se faire sous le format traditionnel (4:3) ou grand écran (16:9).

Télévision à définition étendue (TVDE)

La TVDE offre une meilleure qualité de l'image que la télévision numérique. Les formats pour la TVDE sont grand écran 480p (16:9) ou traditionnel (4:3). La TVDE est en milieu de gamme relativement à la qualité entre la TVDN et la TVHD.

Télévision haute définition (TVHD)

La TVHD propose la meilleure qualité pour les formats de télédiffusion numérique. Sa résolution est le format grand écran (16:9). Utilisée de concert avec la technologie audio améliorée numériquement, la TVHD établit une nouvelle norme dans la qualité des sons et de l'image dans l'univers de la télévision.

La télévision numérique est une technologie plus flexible et plus efficace que le système de télédiffusion analogique. La télédiffusion numérique ne peut fournir qu'un seul programme à la fois. La télévision numérique peut transmettre un programme haute définition ou plusieurs programmes de définition standard à la fois. Ceci est souvent appelé « multidiffusion ». La télévision numérique propose également des services de données et de vidéo interactive à travers un seul canal numérique.



Préparation

N'insérez pas la fiche dans la prise murale avant d'avoir effectué tous les branchements.

Placez le téléviseur sur une surface solide ou sur le socle fourni à cet effet. Pour les instructions de montage du socle, voir la brochure fournie à cet effet.

Laissez un espace d'au moins 4" à 6" autour du téléviseur pour la ventilation. Ne posez pas votre téléviseur sur un tapis. Pour éviter toute situation peu sûre, aucune flamme nue (par exemple des bougies allumées) ne doit être placée sur le téléviseur ou à proximité. Evitez toute exposition à la chaleur, aux rayons directs du soleil et à la pluie ou à l'eau. L'équipement ne doit pas être exposé à des fuites d'eau ou des éclaboussures.

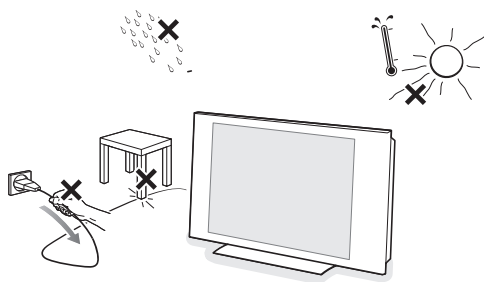

Montage du TV sur le mur

Ce Téléviseur est compatible avec le montage de mur VESA conventionnel. La faveur de contacter à son distributeur local d'électronicos pour acquérir un support qui s'acquitte de la norme VESA quand ce type de montage sera préféré.

Attention: L'installation du téléviseur requiert des compétences spécifiques et ne doit être effectuée que par du personnel qualifié. N'essayez pas de l'effectuer vous-même. Magnavox décline toute responsabilité en cas de montage incorrect ou susceptible de causer un accident ou des blessures.

Vérifiez si le montage mural est suffisamment solide pour satisfaire les normes de sécurité.

Pour de plus amples détails sur le montage, veuillez consulter le « Guide de montage ».





1 Branchements de base du téléviseur

Branchements de base du téléviseur

Votre téléviseur numérique intégré décode et affiche automatiquement les quatre standards de résolutions d'image DVD de base et les affiche.

- la SDTV (TV à définition standard) est diffusée sous la forme de vidéo 480i (480 lignes en balayage entrelacé) ou 480p (480 lignes en balayage progressif).

- la HDTV (TV haute définition) est diffusée dans les formats 1080i ou 720p, toujours avec une image pour écran large.

Remarque: la vidéo à balayage progressif (p) ressemble davantage à l'image vue au cinéma. Les images sont plus nettes et dépourvues de papillotement, le mouvement plus fluide.

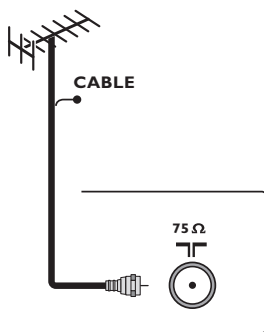

Outre la réception NTSC analogique, votre TV est doté d'un syntoniseur TV haute définition qui reçoit, décode et affiche les signaux ATSC terrestres et les signaux câblés désemprouillés (MAQ).

La qualité HDTV n'est reproduite que lorsqu'un télédiffuseur ou un opérateur de réseau câblé émet des signaux HDTV.

Remarque: Demandez à votre câblodistributeur d'activer la transmission du contenu Haute définition pour votre domicile et possiblement de faire une mise à niveau à une carte-câble ou un appareil cryptographique pour déchiffrer les signaux HD.

Il y a deux moyens d'obtenir du contenu HDTV :

- par câble,
- par antenne.

Remarque: ce branchement fournira du son stéréo au téléviseur si la chaîne que vous regardez en diffuse.

- La télévision par câble

Branchez le signal TV par câble à la fiche-jack de câble/antenna 75Ω  située dans le bas du téléviseur. Reportez-vous à la page 10 pour obtenir davantage de détails sur l'utilisation de la Programmation auto pour la mémorisation des chaînes.

Remarque: ce branchement fournira du son stéréo au téléviseur si la chaîne que vous regardez en diffuse.

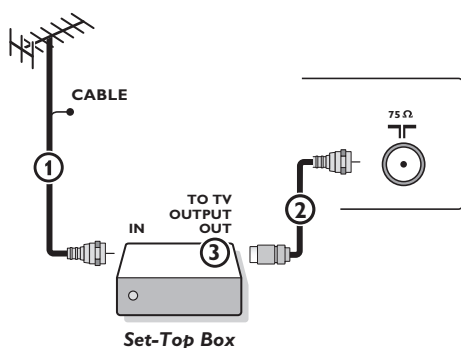

- Câblesélecteur avec rf in/out (entrée/sortie RF)

- Branchez le signal TV câble entrant à la fiche-jack in (1) du câble à l'arrière du câblesélecteur.
- Connectez un câble coaxial (pas fourni) entre la fiche-jack to tv à l'arrière du boîtier et la fiche-jack câble/antenna 75Ω  (2) située dans le bas du téléviseur.

Remarque: L'étiquette de la fiche-jack TO TV de votre câblesélecteur peut différer, par exemple output ou out.

- Mettez le commutateur **OUTPUT CH** (3) du câblesélecteur sur **CH 3** ou **4** (selon votre câblesélecteur), puis syntonisez le téléviseur sur la chaîne correspondante. Une fois le réglage effectué, changez les chaînes sur le câblesélecteur, pas sur le téléviseur.

*Remarque: Ce branchement ne fournira pas de son stéréo à votre téléviseur. Cela, parce que la sortie RF du câblesélecteur - étiquetée **TO TV**, **OUT** ou **OUTPUT** par exemple - n'enverra pas de signal stéréo à l'entrée tuner (VHF/UHF) d'un téléviseur.*

- Câblesélecteur à sorties AV

- Branchez le signal TV de câble entrant (1) à un répartiteur de signaux (pas fourni). Le répartiteur de signaux vous permet d'éviter de devoir utiliser la fiche-jack TO TV située à l'arrière du câblesélecteur. Cette fiche-jack ne fournira pas de son stéréo au téléviseur.

*Remarque: L'étiquette de la fiche-jack TO TV de votre câblesélecteur peut différer, par exemple **OUTPUT** ou **OUT**.*

- Branchez un câble coaxial (pas fourni) à un connecteur du répartiteur de signaux et à la fiche-jack **CABLE/ANTENNA** 75Ω  jack (2) du téléviseur.
- Branchez un autre câble coaxial (pas fourni) à un connecteur du répartiteur de signaux et à la fiche-jack **IN** jack (3) située à l'arrière du câblesélecteur.
- Branchez les câbles AV (pas fournis) aux sorties **VIDEO** et **AUDIO L** et **R** à l'arrière du boîtier et aux fiches-jacks **AV2** video (étiquette **VIDEO**) et **AUDIO** (étiquette **L** et **R**) (4) à l'arrière du téléviseur.
- Pour visualiser des programmes en provenance du câblesélecteur, vous devez commencer par appuyer sur le bouton **AV+** de la télécommande.
- Appuyez sur les boutons bas et haut du curseur jusqu'à ce que la source de signal **AV2** soit sélectionnée.
- Appuyez sur le bouton **OK** pour confirmer votre sélection. La source d'entrée **AV2** devient celle courante pour la visualisation des programmes de TV par câble via votre câblesélecteur.



*Remarque: Si les sorties Audio/Vidéo de votre câblesélecteur ne fournissent pas de vidéo ni de son stéréo au téléviseur, vous devrez effectuer le branchement illustré ci-dessus dans l'exemple "Câblesélecteur avec **RF IN/OUT**".*





- **Câblesélecteur doté de connecteurs S-Video, composant vidéo (YPbPr) ou HDMI**
Voir Branchement des périphériques, p. 22-23.

- Antenne

Vous pouvez regarder via l'antenne tous les programmes DTV diffusés gratuitement dans votre zone.

Si vous ignorez les programmes HDTV disponibles dans votre zone, contactez le fournisseur de contenu ou le magasin d'appareils électroniques le plus proche.

Les organismes de télédiffusion passent actuellement de l'analogique au numérique. Du coup, il arrive fréquemment qu'un télédiffuseur diffuse deux chaînes, l'une analogique et l'autre numérique.

Branchez le signal d'antenne entrant à la fiche-jack CABLE/ANTENNA 75 Ω

 dans le bas de votre téléviseur. Reportez-vous à la page 8 pour obtenir davantage de détails sur l'utilisation de la Programmation auto pour la mémorisation des chaînes.

Remarque: ce branchement fournira du son stéréo au téléviseur si la chaîne que vous regardez en diffuse.

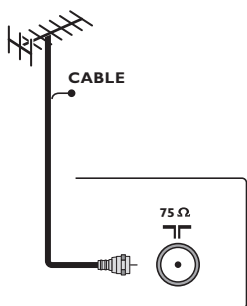

- Satellite de radiodiffusion directe (SRD)

Les systèmes par satellite offrent un grand nombre de chaînes de qualité proposées par les systèmes par câble, et souvent à un prix inférieur. Pour recevoir ces canaux, vous devrez installer une antenne à réflecteur en extérieur.

Il existe deux systèmes SRD principaux: DirecTV et DishNetwork. Ces systèmes requièrent des boîtiers récepteurs propriétaires se posant sur le téléviseur pour décoder les signaux et les transmettre à votre poste TV numérique. Ces boîtiers peuvent inclure un syntoniseur TV numérique pour les diffusions DTV hertziennes.

Les organismes de télédiffusion par satellite proposent également les principales chaînes locales, selon les zones d'habitation.

Le SRD atteint également les zones rurales et autres non-couvertes par le câble. Et, cette solution permet les services à paiement sélectif.

- 2 Afin d'installer votre téléviseur, branchez tous vos appareils, voir p. 20.
- 3 Vérifiez au bas du téléviseur si la tension de fonctionnement est correcte. Insérez le cordon d'alimentation dans la prise murale.
Consultez votre revendeur si votre alimentation secteur ne correspond pas. Afin d'éviter tout endommagement du cordon d'alimentation (AC) qui pourrait entraîner des risques d'incendie ou d'électrocution, ne placez jamais le téléviseur sur le cordon.
- 4 **Télécommande:**
Introduisez les deux piles fournies (Type R6-1,5V). Vérifiez que les extrémités (+) et (-) des piles correspondent avec les bornes (+) et (-) à l'intérieur du boîtier.
Les piles livrées avec la télécommande ne contiennent pas de métaux lourds comme le mercure et le cadmium. Informez-vous sur les dispositions en vigueur dans votre pays pour la mise au rebut des piles usées.
- 5 **Mise en service du téléviseur:**
Appuyez sur le bouton  situé sur la droite du téléviseur. Appuyez sur les boutons **+CH/PAGE-** ou sur le bouton **POWER** de la télécommande.
Un voyant s'allume sur la façade du téléviseur.

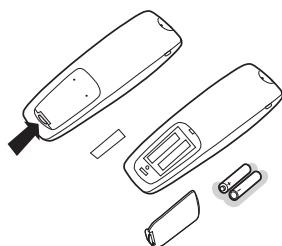

Première utilisation

Remarque: **la première fois** (et uniquement la première fois) que vous allumez votre appareil, vous voyez un écran d'introduction relatif à l'installation. **La procédure d'installation** se compose d'une série de pages-écrans qui vous guident.

- 1 Après un premier écran de présentation, il vous est demandé de sélectionner une langue pour les menus à l'écran du téléviseur. (La langue du texte, du titre et des informations affichées change continuellement).
- 2 Appuyez sur le curseur haut/bas pour mettre la langue de votre choix en surbrillance.
- 3 Appuyez sur le bouton **OK**.
- 4 Suivez les instructions données à l'écran pour poursuivre la procédure d'installation.

Remarque: une fois la procédure d'installation initiale complétée, vous pouvez accéder aux écrans depuis le menu Réglages. Voir p. 7.



Utilisation de la télécommande

Remarque: Pour la plupart des boutons, vous activez la fonction en appuyant une fois sur le bouton. Si vous appuyez une seconde fois, la fonction sera désactivée.

Lorsqu'un bouton permet d'activer plusieurs fonctions, une petite liste sera affichée. Appuyez de manière répétée afin de sélectionner l'élément suivant dans la liste. La liste disparaîtra automatiquement après 6 secondes, sinon, appuyez sur **OK** pour la faire disparaître immédiatement.

POWER

Appuyez pour allumer/éteindre la TV ou pour la mettre en position de veille. Un téléviseur n'est jamais complètement hors tension à moins d'être débranché de la prise murale.

AV

Appuyez sur ce bouton à plusieurs reprises pour sélectionner **AV1, AV2, AV3, HDMI, SIDE** ou **TV** en mode TV, en fonction du branchement des périphériques (p. 20).

Boutons colorés

Les boutons colorés s'affichent à l'écran lorsque des fonctions y sont associées.

CLOCK (horloge) Marche/Arrêt

Affichage de l'heure (pendant 10 min. maxi.)

MENU

Menu Réglages Marche/Arrêt, Voir p. 7.

VOL Volume

Appuyez sur + ou - pour régler le volume.

MUTE (Sourdie)

Permet de supprimer/rétablir le son.

A/CH

Appuyez sur ce bouton pour basculer de la chaîne couramment visualisée à la chaîne visualisée précédente et vice versa.

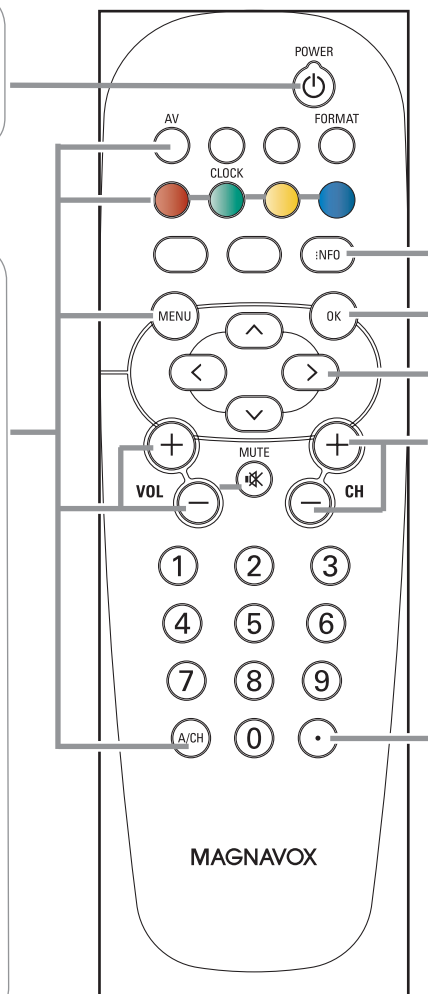

INFO

Affichage d'informations: Appuyez pour afficher (si disponibles) les informations de la chaîne et du programme sélectionnés ou de l'appareil accessoire.

OK

- Permet d'activer un réglage
- Permet d'afficher la liste des chaînes mémorisées conformément à la sélection effectuée en mode Installation (Antenne ou Câble), p. 8.
- Lance la lecture du contenu dans l'application de navigateur Multimédia, p. 24.

Boutons du curseur

Appuyez sur les boutons haut/bas et gauche/droite du curseur pour naviguer dans les menus.

CH Sélection des chaînes

- Vous permet de naviguer dans les chaînes TV et les sources figurant dans votre liste de chaînes préférées (see p. 19).
- Pour sélectionner les chaînes de télévision par câble ou celles de l'antenne, commencez par effectuer votre sélection dans le menu Réglages, voir p. 7.

Remarque : Vous n'aurez pas à recommencer l'installation une fois que vous aurez recherché et mémorisé les chaînes de télévision disponibles.

- Tapez le tiret (-) pour les chaînes numériques.

FORMAT

Appuyez sur ce bouton pour obtenir la liste des formats d'affichage disponibles (en fonction du signal reçu). Cette opération vous permettra de choisir votre format d'affichage préféré.

Appuyez plusieurs fois sur ce bouton pour sélectionner un autre format d'affichage: Automatique, Super zoom 4:3, Ext. image 14:9, Ext. image 16:9, 16:9, 16:9 sous-titre, Plein écran.

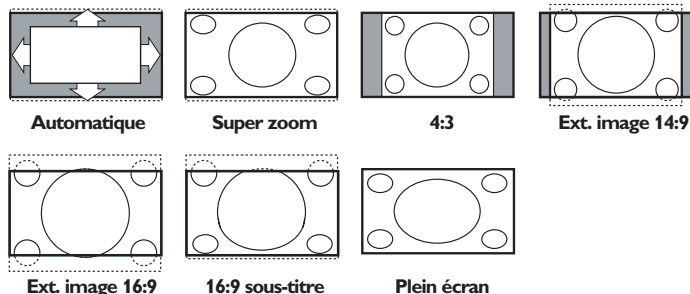

Automatique a pour effet d'agrandir l'image afin qu'elle remplisse l'écran au maximum.

Super 4:3 supprime les barres noires sur les côtés des programmes 4:3 avec une distorsion minimale.

En mode Ext. image 14:9, Ext. image 16:9 ou Super 4:3, vous pouvez afficher les sous-titres avec le curseur haut/bas.

Remarque: Avec des sources HD tous les formats d'image ne sont pas disponibles.

Française

Boutons sur le côté droit du téléviseur

Si vous perdez ou cassez votre télécommande, vous pouvez toujours modifier certains réglages de base au moyen des boutons situés sur le côté droit du téléviseur.

Appuyez sur le bouton  pour allumer le téléviseur.

Appuyez sur:

- le bouton **+ VOLUME** - pour régler le volume;
- les boutons **+ CHANNEL** - pour sélectionner les chaînes TV ou les sources.

Le bouton **MENU** pour appeler le menu Réglages sans utiliser la télécommande.

Utilisez:

- les boutons **+ VOLUME** - et les boutons **+ CHANNEL** - pour sélectionner des éléments de menu dans les directions indiquées;
- le bouton **MENU** pour confirmer votre sélection.

Remarque:

Lorsque le menu est activé via le bouton **MENU** situé sur du téléviseur, seule la fonction **Sortie** permet de le faire disparaître.

Naviguez vers **Sortie** et appuyez sur le bouton **MENU**.

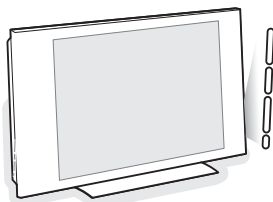

Utilisation des menus

Introduction

Des instructions, des textes d'aide et des messages s'affichent sur votre téléviseur lorsque vous utilisez les menus ou essayez d'effectuer une opération.

Veillez suivre les instructions et lire les textes d'aide relatifs à l'élément mis en surbrillance, qui s'affichent.

Les boutons de couleur font référence aux différentes opérations qui peuvent être effectuées pour le périphérique activé. Appuyez sur le bouton de couleur correspondant de la télécommande pour effectuer l'opération demandée.

Réglages

Réglages	TV
TV	Image
Configuration	Son
Installation	Options
Démo	Chaînes
Sortie	

Info

Réglages

TV	Image
Image	Auto image
Son	Contraste
Options	Lumière
Chaînes	Couleur
	Définition
	Température couleur
	Traitement numérique

Info

Comment naviguer dans les menus Réglages

Le menu Réglages vous permet d'accéder aux réglages, aux préférences et aux réglages réseau et de les modifier.

- Appuyez sur le bouton **MENU** de la télécommande pour afficher le menu Réglages.

- Il est possible de mettre en surbrillance une option de menu sur le panneau de gauche au moyen des boutons haut/bas du curseur. Le panneau de droite indique le contenu de l'option de menu mise en surbrillance sur le panneau de gauche.

Remarque: Tous les éléments du menu ne sont pas toujours visibles à l'écran. Utilisez le curseur bas pour les faire apparaître tous.

- Utilisez le curseur droit pour entrer dans le panneau droit. Le contenu du panneau de droite passe dans le panneau de gauche et le panneau de droite indique le contenu de la nouvelle option mise en surbrillance dans le panneau de gauche.

Remarque: Dans certains cas, il est important de pouvoir visualiser l'image pendant les réglages. Dans ce cas, lorsque le panneau de droite est en surbrillance, les autres options de menu sont masquées. Lorsque vous réappuyez sur le curseur gauche, les éléments de menu masqués réapparaissent et le panneau de gauche est de nouveau mis en surbrillance.

- Appuyez sur le curseur gauche pour remonter d'un niveau dans le menu.
 - Appuyez sur le bouton **OK** sur l'option de menu mise en évidence pour l'activer et fermer le menu.
 - Appuyez de nouveau sur le bouton **MENU** pour quitter le menu Réglages.

Remarque: Ce menu peut également être fermé en appuyant sur un des boutons colorés (s'il y en a) relatifs à des opérations exécutables.

Installation



Info

Sélectionnez votre langue

- 1 Appuyez sur le bouton **MENU** de la télécommande.
- 2 Utilisez le curseur bas pour sélectionner **Installation** dans le menu Réglages.
- 3 Utilisez le curseur droit pour entrer dans le menu Installation.
- 4 Sélectionnez **Langue** et entrez dans la liste des langues disponibles avec le curseur droit.
- 5 Sélectionnez votre langue à l'aide du curseur de direction haut/bas et appuyez sur le bouton **OK** de la télécommande pour confirmer votre choix.
- 6 Passez au menu Installation.

Mémorisation des chaînes de télévision

- 1 Sélectionnez **Programmation auto** dans le menu Installation.
- 2 Utilisez le curseur droit pour entrer dans le menu **Programmation auto**.
- 3 Appuyez sur le bouton **OK**.
- 4 Sélectionnez **Câble** ou **Antenne** dans le mode Installation.

Si **Antenne** est sélectionné, le téléviseur détectera les signaux d'antenne et recherchera les chaînes de télévision hertziennes (NTSC et ATSC) disponibles dans votre zone.

Si **Câble** est sélectionné, le téléviseur détectera les signaux émis par votre câblopérateur et recherchera les chaînes de télévision par câble (NTSC, ATSC, QAM modulé) disponibles dans votre zone.

Assurez-vous de vous être enregistré correctement auprès de votre fournisseur de TV par câble et d'avoir branché correctement l'équipement.

- 5 Appuyez sur le bouton vert "**Suivant**" de la télécommande.
Remarque: Déverrouillez toutes les chaînes pour pouvoir procéder à la programmation automatique. Si nécessaire, introduisez votre code. Voir Préférences menu, dans Réglages, menu TV p. 14.

- 6 Appuyez sur le bouton vert "**Lancer**" pour lancer la programmation automatique.
L'écran de menu affiché est remplacé par la progression de l'opération de programmation automatique. La barre de progression indique le nombre de chaînes de télévision analogiques et numériques trouvées.

Une fois la Programmation auto terminée, un message confirmant la bonne fin de l'opération s'affiche et le téléviseur bascule sur la première chaîne de télévision installée.

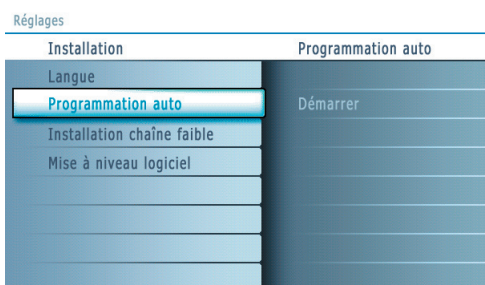

Info

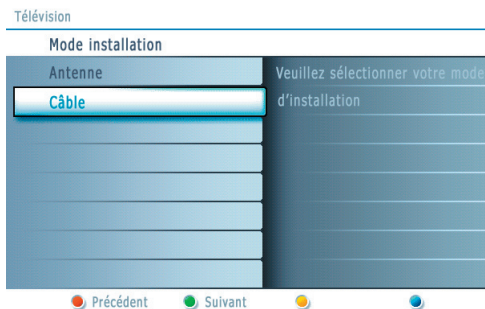

Remarques:

- Lorsque vous avez verrouillé les chaînes de télévision au début de la programmation automatique, un message vous demandant d'entrer votre code s'affiche afin de compléter la programmation automatique.
- En cas d'interruption, les informations à jour des chaînes sont conservées ainsi que celles des anciennes informations sur les chaînes.
- La programmation automatique en arrière-plan n'est effectuée que lorsque le téléviseur est allumé.
- Pour les chaînes ATSC, les informations sur les chaînes ne sont mises à jour que pour la chaîne ATSC sur laquelle vous êtes couramment syntonisé.
- Si la chaîne réglée est une chaîne NTSC, avec la Programmation auto en arrière-plan, le téléviseur devrait balayer toutes les fréquences ATSC possibles et mettre les informations à jour.
- Vous permet d'optimiser la qualité du signal des chaînes ATSC faibles en ajustant manuellement l'antenne (voir menu Installation, Installation chaîne faible, p. 9.)
- Une fois que vous aurez recherché les chaînes de télévision disponibles à la fois via l'antenne et le câble, celles-ci seront mémorisées.



Syntonisation des chaînes

Chaînes disponibles:

- Câble (NTSC analogique ou QAM numérique): maxi. de 1 à 125
- Terrestre (NTSC analogique ou QAM numérique) maxi. de 2 à 69

Si une chaîne syntonisée ne figure pas déjà dans la carte des chaînes maîtresses, le téléviseur essaiera de syntoniser la chaîne qui sera ensuite ajoutée à la carte.

Si la chaîne n'est pas acquise, un message indiquant qu'elle n'est pas disponible s'affichera.

Lorsque vous vous syntonisez sur une sous-chaîne numérique ne diffusant que du son, un message s'affiche.

Remarque: Délai de sélection des chaînes numériques

Compte-tenu de la complexité de la syntonisation de la programmation des sous-chaînes numériques, le temps nécessaire pour sélectionner et afficher une chaîne numérique pourra être légèrement supérieur à ce à quoi l'utilisateur est habitué (avec les chaînes analogiques).

Les chaînes numériques peuvent fournir des informations sur les émissions et le système, qui doivent être traitées avant l'affichage de la chaîne sélectionnée.

Remarque: Sélections des sous-chaînes ATSC

Les nouvelles normes fixées dans le domaine de la diffusion numérique permettent de recevoir plusieurs chaînes de programmes sous un numéro de chaîne principal, qui se sélectionne en entrant les chiffres du numéro de cette chaîne en accès direct sur la télécommande.

Important:

Une fois les chaînes de télévision installées, vous devez sélectionner Antenne ou Câble dans le menu Installation selon si vous voulez regarder les chaînes de télévision via l'antenne ou via le câble. Si vous utilisez un séparateur de signaux, n'oubliez pas de mettre l'interrupteur dans la position adéquate.

Installation chaîne faible

Vous permet de procéder à une installation de chaîne numérique ATSC faible. Cette option est uniquement disponible pour les chaînes de télévision installées via le branchement d'une antenne (voir p. 4).

- 1 Sélectionnez une chaîne dans la liste des chaînes (en mode antenne).
- 2 L'intensité du signal s'affiche et est mise à jour au fur et à mesure que vous faites tourner l'antenne.

Mise à niveau logiciel

Ce menu vous permet de mettre à niveau le logiciel de votre téléviseur en utilisant un périphérique USB.

Mise à jour USB

Il est possible de lancer une procédure de mise à niveau depuis une mémoire portable. Ce périphérique de mémoire doit être rempli avec l'image de mise à niveau (et la structure) adéquate, disponible sur le site web www.magnavox.com/usasupport.

Pour savoir comment télécharger une nouvelle version du logiciel sur votre périphérique de mémoire portable, consultez Annex 1, p. 31.

Réglages	Installation
TV	Langue
Configuration	Programmation auto
Installation	Installation chaîne faible
Démo	Mise à niveau logiciel
Sortie	

Info



Menu de configuration

Réglages	Configuration
TV	Préférences
Configuration	Source
Installation	Horloge
Démo	
Sortie	

Info

Réglages	Configuration	Préférences
	Préférences	Préférences image/son
	Source	Options préférentielles
	Horloge	Menu préférences
		Reset réglages AV

Info

Réglages/Configuration	Préférences	Préférences image/son
	Préférences image/son	Auto surround
	Options préférentielles	
	Menu préférences	
	Reset réglages AV	

Info

Réglages/Configuration	Préférences	Options préférentielles
	Préférences image/son	Service sous-titres
	Options préférentielles	Services sous-titres numér.
	Menu préférences	Options sous-titres numér.
	Reset réglages AV	

Info

Menu de configuration des fonctions TV spéciales, des caractéristiques et des périphériques.

Le menu **Préférences** vous permet de modifier des réglages utilisés occasionnellement.

Le menu **Source** vous permet de sélectionner une source.

Le menu **Horloge** vous permet d'utiliser le téléviseur comme une horloge. Pour une bonne utilisation de l'option Verrouiller après, sélectionnez l'option correcte.

Préférences

- 1 Appuyez sur le bouton **MENU**.
- 2 Sélectionnez **Configuration** avec le curseur bas et appuyez sur le curseur droit pour sélectionner le menu **Préférences**.
- 3 Appuyez de nouveau sur le curseur pour sélectionner **Préférences image/son**.
- 4 Appuyez encore une fois sur le curseur droit pour entrer dans le menu **Préférences image/son**.

Préférences image/son

Auto surround

Il arrive que les télédiffuseurs transmettent des signaux spéciaux pour les programmes codés en son surround. Le téléviseur bascule automatiquement sur le mode de son surround le plus adapté lorsque **Auto surround** est mis sur **Marche**.

Options préférentielles

Service sous-titres

Vous permet de sélectionner les niveaux du service Sous-titres de télédiffusion analogique à afficher.

Les sous-titres codés vous permettent de lire le contenu vocal des programmes de télévision sur votre écran TV. Cette fonction, à l'intention des malentendants, utilise des 'boîtes de texte' à l'écran pour afficher les dialogues et les conversations en même temps que le programme de télévision. Les sous-titres codés apparaissent à l'écran durant les télédiffusions à sous-titres.

Remarque: L'orthographe et la grammaire des sous-titres ne sont pas toujours parfaites. Toutes les émissions de télévision et toutes les publicités de produits ne sont pas conçues pour être diffusées avec des informations de sous-titrage. Consultez les listings de télévision de votre zone pour connaître les chaînes de télévision proposant des émissions sous-titrées et les horaires de diffusion. Les programmes sous-titrés sont en général marqués dans les listings TV par un signe tel que "CC".

- ❶ Sélectionnez **Service sous-titres**.
- ❷ Appuyez sur le curseur droit.
- ❸ Sélectionnez le Service sous-titres désiré:
 - **CC 1, 2, 3 ou 4**
Dialogue (et descriptions) des actions d'un programme de télévision à sous-titrage codé à l'écran.
En général, **CC 1** est le mode le plus utilisé. **CC 2** peut être utilisé pour des langues alternatives si elles sont transmises.
 - **T 1, 2, 3 ou 4**
Souvent utilisés comme guide de chaînes, horaires, affichage d'informations sur les émissions sous-titrées, nouvelles, météo et bourse.
Les services de sous-titrage codé ne sont pas tous utilisés nécessairement par une chaîne de télévision lors de la transmission d'une émission sous-titrée.
- ❹ Voir Sous-titres codés dans le **menu TV, Options, p. 16** pour activer/ désactiver le service de sous-titrage.

Remarque: Ce poste de télévision fournit des fonctions de sous-titrage codé répondant aux normes EIA-608 et selon les articles 15.119 des règlements de la FCC.

Service sous-titres numériques

Vous permet de choisir comment vous souhaitez visualiser les sous-titres numériques. Sélectionnez l'une des chaînes de service numériques proposées par le fournisseur des sous-titres. Il existe six services standard. Le Service 1 est le Primary Caption Service. Ce service contient des sous-titres in extenso ou presque dans la langue principale parlée dans l'audio d'accompagnement. Le Service 2 est le Secondary Language Service. Ce service contient des sous-titres dans une langue secondaire, qui sont des traductions des sous-titres du Primary Caption Service. Les autres sous-chaînes de service ne sont pas pré-attribuées. Leur utilisation est à la discrétion du fournisseur des sous-titres.

Options sous-titres numériques

Vous permet de modifier l'affichage des sous-titres numériques sur votre téléviseur. Sélectionnez l'une des options suivantes pour changer les caractéristiques visuelles des sous-titres numériques sur votre téléviseur.

- **Rétablir les valeurs par défaut**
Sélectionnez cette option pour rétablir les options de sous-titrage numérique aux valeurs par défaut du fournisseur des sous-titres.
Appuyez sur le bouton **OK** pour confirmer.
- **Taille**
Sélectionnez cette option pour sélectionner la taille d'affichage des sous-titres selon vos préférences.
Sélectionnez **(Par) défaut, Petit, Standard ou Grand** puis appuyez sur le bouton **OK** pour confirmer.
- **Style**
Sélectionnez cette option pour sélectionner le style de l'affichage des sous-titres selon vos préférences.
Sélectionnez **(Par) défaut, Monospaced serif, Serif, Monospaced sans serif, Sans serif, Par hasard, Italique ou Petites capitales...**
- **Texte**
Sélectionnez cette option pour sélectionner la couleur du texte ou l'opacité de l'affichage des sous-titres selon vos préférences.
Sélectionnez une couleur et une des options d'opacité.
- **Fond**
Sélectionnez cette option pour sélectionner la couleur de fond des caractères ou l'une des options d'opacité du fond de l'affichage des sous-titres selon vos préférences.
Sélectionnez une couleur et une des options d'opacité.

Réglages/Configuration/Préférences

Options préférentielles	Options sous-titres numér.
Service sous-titres	Rétablir les valeurs
Service sous-titres numériques	Taille
Options sous-titres numériques	Style
	Texte
	Fond

Info



Réglages/Configuration

Préférences	Menu préférences
Préférences image/son	OSD
Options préférentielles	Montrer les alertes d'urgence
Menu préférences	Changez code
Reset réglages AV	

Info

Remarque: La signalisation des alertes d'urgence n'est pas possible:

- en cas de navigation dans le contenu;
- avec des sources vidéo analogiques.

Remarques:

- Vous avez toujours la possibilité d'éliminer le message de l'écran.
- L'affichage du message chevauchera tout élément de menu ou autre message se trouvant à l'écran.

Française

Important: Vous avez oublié votre code !

- 1 Sélectionnez **Changez code** dans le menu Menu préférences et appuyez sur le curseur droit.
- 2 Appuyez sur le curseur droit pour entrer le code PIN de contournement **0-7-1-1**.
- 3 Appuyez de nouveau sur le curseur et entrez un nouveau code personnel à quatre chiffres. Le code précédent est effacé et le nouveau est mis en mémoire.

Réglages/Configuration

Préférences	Reset réglages AV
Préférences image/son	
Options préférentielles	Démarrer
Menu préférences	
Reset réglages AV	

Info

Préférences menu

OSD

- 1 Sélectionnez **OSD**.
- 2 Appuyez sur le curseur droit pour sélectionner **Normal** ou **Minimum**. **Normal** pour activer l'affichage continu du numéro de la chaîne (pendant 10 minutes maxi.), l'affichage étendu de la chaîne de télévision et les informations à l'écran relatives au programme. Par ex.: informations sur le programme principal ou auxiliaire, qualité du signal d'entrée des périphériques branchés, format d'affichage, mode son, disponibilité du service sous-titres, langue du son, la qualification, la configuration de l'arrêt programmé.

Minimum pour activer l'affichage d'un nombre réduit d'informations sur la chaîne.

Remarque: Quand Sous-titres codés est activé l'affichage continu du numéro de la chaîne et de l'heure n'est pas possible.

Montrer les alertes d'urgence (EAS)

Vous permet de sélectionner le niveau de priorité de l'information diffusée par la société de télédistribution. La norme SCTE18 définit une méthode de signalisation des alertes d'urgence pouvant être utilisée par les systèmes de télédiffusion par câble pour signaler des urgences aux services numériques tels que les boîtiers numériques se posant sur le téléviseur, les téléviseurs numériques et les magnétoscopes numériques.

Le modèle de signalisation des alertes d'urgence défini dans la norme permet à une société de télédistribution de diffuser des informations d'alerte d'urgence relatives à des urgences et des avertissements de niveaux fédéral et local de façon efficace et peu coûteuse tout en minimisant l'interruption des programmes.

Tout message d'alerte d'urgence a l'une des priorités suivantes: **Faible**, **Moyenne**, **Haute** ou **Maximum**. Un message d'alerte d'urgence de priorité Haute ou Maximum sera toujours présenté. Un message Faible ou Moyenne sera présenté ou ignoré suivant le réglage sélectionné.

Important: Lorsque l'horloge du téléviseur n'est pas réglée (voir menu Configuration, Horloge, p. 13), les alertes d'urgence sont ignorées.

L'affichage d'un message d'alerte d'urgence contiendra les informations suivantes :

- le texte de l'alerte d'urgence
- l'heure de début + la date,
- l'heure de fin + la date.

- 1 Sélectionnez **Montrer les alertes d'urgence** dans le menu Préférences.
- 2 Appuyez sur le curseur droit et sélectionnez l'une des options d'alerte d'urgence :
 - Toujours, quand vous voulez que les messages d'alerte d'urgence disponibles soient toujours affichés ;
 - Sauter priorité faible, quand vous voulez que les messages de niveau de priorité faible soient ignorés ;
 - Sauter priorité faible/moyenne, quand vous voulez que seuls les messages de priorité élevée soient affichés.

Introduisez/Changez code

- 1 Sélectionnez **Introduisez code** ou **Changez code** avec le curseur bas.
- 2 Si aucun code n'a encore été créé, l'élément de menu indique **Introduisez code**. Suivez les instructions à l'écran. Si un code a déjà été composé, l'élément de menu indique **Changez code**. Suivez les instructions à l'écran. Toutes les combinaisons de chiffres de 0000 à 9999 sont valables.
- 3 Le menu **Menu préférences** apparaît à nouveau, avec un message confirmant que le code a été créé.

Reset réglages AV

Cette fonction vous permet de réinitialiser la plupart des réglages son et image afin de les faire correspondre à nouveau aux pré-réglages d'usine.

- 1 Sélectionnez **Reset réglages AV** avec le curseur bas.
- 2 Appuyez sur le curseur droit.
- 3 Appuyez sur le bouton **OK** pour annuler les réglages et leur faire retrouver leur valeur par défaut.



Réglages

Configuration	Source
Préférences	AV1
Source	AV2
Horloge	AV3
	HDMI1

Info

Source

Ce menu vous permet d'identifier les périphériques que vous avez connectés aux entrées/sorties externes.

- 1 Sélectionnez **Source** dans le menu Configuration.
- 2 Appuyez sur le curseur droit pour entrer dans la liste des types de périphériques branchés à l'entrée sélectionnée.
- 3 Sélectionnez le périphérique avec le curseur haut/bas.

Quand vous sélectionnez **AV1**, **AV2**, **AV3**, **HDMI 1**, **HDMI 2**, **Side** ou **Digital Audio In**, une liste vous permettant d'identifier le type de périphérique branché à cette entrée s'affiche. Le téléviseur détecte la présence du périphérique branché et le signal est acheminé de façon appropriée.

Lorsque vous aurez sélectionné la source, par ex. un DVD, celle-ci sera automatiquement sélectionnée lorsque votre télécommande sera en mode DVD voir p. 5, et lorsque vous appuierez sur le bouton **AV+** de celle-ci.

En plus d'accepter une entrée son via Digital Audio In, le téléviseur peut sortir du son Digital via le connecteur **DIGITAL AUDIO OUT(SPDIF OUT)** sur un amplificateur ou un récepteur externe.

Si votre amplificateur ou votre récepteur dispose d'un connecteur approprié pour Digital Audio In, vous pouvez le brancher au moyen d'un simple câble à la sortie **DIGITAL AUDIO OUT(SPDIF OUT)** du téléviseur.

Voir Branchement des périphériques, Récepteur surround numérique, p. 23.

Horloge

Permet d'utiliser le téléviseur comme une horloge.

Remarque:

- Le réglage de l'heure est nécessaire pour le bon fonctionnement de l'option Verrouiller après (voir Réglages TV, Chaînes, p. 17).

- Les Sous-titres ne peuvent pas être déployés en même temps que l'horloge. Appuyez nouvellement le bouton **CLOCK** pour éteindre l'horloge, si vous désirez voir les Sous-titres.

Mode horloge auto

- 1 Sélectionnez **Horloge** dans le menu Configuration.
- 2 Appuyez sur le curseur droit pour sélectionner le **Mode horloge auto**.
- 3 Appuyez sur le curseur droit pour que le téléviseur affiche l'heure automatiquement ou manuellement.

Chaîne horloge auto (disponible uniquement lorsque le Mode horloge auto est sur Automatique)

En utilisant les boutons du curseur, choisissez le numéro de chaîne où le téléviseur peut trouver l'affichage de l'heure. Habituellement, vous pouvez trouver l'affichage de l'heure sur PBS ainsi que sur certaines autres chaînes.

Remarque: Si Manuel a été sélectionné dans le Mode horloge auto, le sujet du menu Chaîne horloge auto ne peut être sélectionné.

Heure - Jour (disponible uniquement lorsque le Mode horloge auto est sur Manuel)

En utilisant les boutons du curseur, sélectionnez et introduisez l'heure et le jour corrects.

Si vous avez sélectionné **Mode horloge auto Manuel** et s'il n'y a pas eu de recherche de l'heure, le système gardera l'heure et le jour introduits.

Fuseau horaire (disponible uniquement lorsque le Mode horloge auto est sur Automatique)

Cette fonction vous permet de sélectionner votre fuseau horaire local. L'information de temps transmise adaptera l'affichage de l'horloge à votre temps local.

- 1 Sélectionnez **Fuseau horaire** avec le curseur bas.
- 2 Appuyez sur le curseur droit pour sélectionner votre fuseau horaire local.

Heure d'été (disponible uniquement lorsque le Mode horloge auto est sur Automatique)

L'heure d'été est réglée automatiquement au moyen de signaux spéciaux. Cette option du menu vous permet de désactiver le réglage automatique de l'heure d'été. Cela peut être utile lorsque vous habitez dans une région ou un pays où l'heure d'été n'est pas appliquée, mais où vous recevez des canaux d'autres régions où les signaux pour l'heure d'été sont transmis.

- 1 Sélectionnez **Heure d'été** avec le curseur bas.
- 2 Appuyez sur le curseur droit pour sélectionner **Automatique** pour une adaptation automatique de l'horloge à l'heure d'été par les signaux spéciaux.
- 3 Sélectionnez **Arrêt** pour désactiver l'adaptation automatique de l'horloge par les signaux spéciaux.

Réglages

Configuration	Horloge
Préférences	Mode horloge auto
Source	Chaîne horloge auto
Horloge	Heure
	Jour
	Fuseau horaire
	Heure d'été

Info

La plupart des chaînes ne transmettent pas d'informations de nature temporelle. Quelques chaînes par câble le font mais elles se situent à la fin de la boucle des chaînes. L'heure n'est pas transmise par les chaînes à antenne. Dans ces cas, soit la récupération de l'heure est trop longue soit il n'y a pas d'horloge.



Menu TV

Appuyez sur le bouton **MENU** de la télécommande pour afficher le menu Réglages. Le menu TV vous donne un aperçu des menus que vous pouvez sélectionner.

Remarque: Selon le signal d'entrée, certaines options de menu ne pourront pas être sélectionnées.

Menu Image

Remarque: Certains paramètres ne sont pas disponibles pour les sources HD..

- 1 Appuyez sur le curseur droit pour sélectionner **Image**.
- 2 Appuyez de nouveau sur le curseur droit pour entrer dans le menu Image.
- 3 Sélectionnez les éléments de menu avec le curseur haut/bas.
- 4 Ajustez les réglages à l'aide du curseur gauche/droit ou entrez dans la liste d'éléments de sous-menu à l'aide du curseur droit. Sélectionnez un élément de sous-menu à l'aide du curseur haut/bas.

Auto image

Sélectionnez **Auto image** pour faire apparaître une liste de réglages d'image définis, correspondant chacun à un des préréglages d'usine.

Préférentiel se rapporte aux paramètres personnels pour l'image dans le menu image.

Remarque: Ce téléviseur Magnavox a été préréglé en usine pour être optimal dans les environnements éclairés des magasins qui utilisent d'ordinaire l'éclairage fluorescent. Comme il est peu probable que vous éclairiez votre maison comme un magasin, nous vous conseillons de parcourir les différents modes Auto Image pour trouver celui qui conviendra le mieux à vos propres conditions de visionnage. La plupart des consommateurs opteront pour le mode **Naturelle**.

Contraste

Permet de régler l'intensité des zones vives de l'image en laissant les zones sombres inchangées.

Lumière

Réglage du niveau de luminosité de l'image complète, affectera principalement les zones plus sombres de l'image.

Couleur

Réglage du niveau de saturation des couleurs selon vos préférences personnelles.

Définition

Réglage de la définition et des détails fins de l'image.

Température couleur

Augmentera ou diminuera les couleurs **Chaud** (rouge) et **Froid** (bleu) en fonction de vos préférences personnelles.

Sélectionnez **Froid** pour donner aux couleurs blanches une teinte bleu, **Normal** pour leur donner une teinte neutre, **Chaud** pour leur donner une teinte rouge.

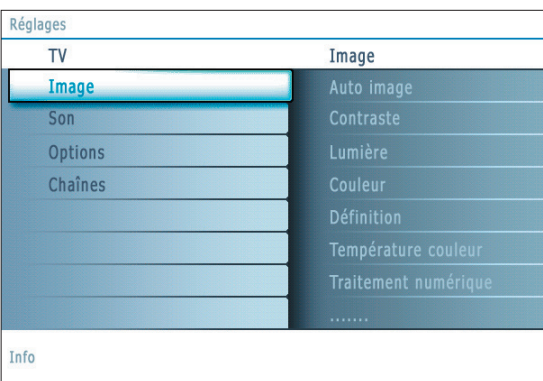
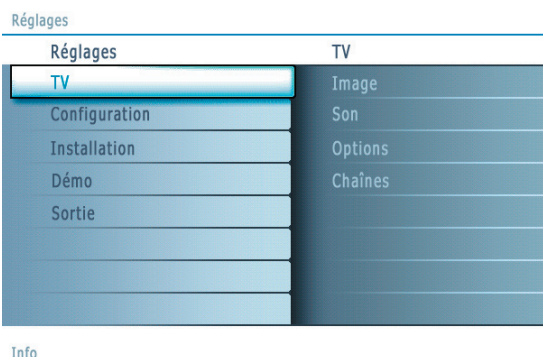



Réglages

TV	Image
Image
Son	Contraste dynamique
Options	DNR
Chaînes	Couleurs renforcées
	Teinte
	Format d'image
	Active Control

Info

Teinte

Vous permet d'ajuster les couleurs (tons) de l'image.

Format d'image

Cet élément de menu fonctionne de la même façon que le bouton **FORMAT** de la télécommande. Voir Utilisation de la télécommande, p. 6.

Menu Son

- 1 Sélectionnez Son dans le menu Réglages TV.
- 2 Appuyez sur le curseur droit pour entrer dans la liste des valeurs d'Active Control.
- 3 Sélectionnez les éléments du menu avec le curseur haut/bas et ajustez les réglages avec le curseur gauche/droit.
Lorsque les barres des visuels sont centrées les réglages sont à mi-niveau.

Auto son

Sélectionnez **Auto son** pour afficher une liste de paramètres de son définis, correspondant chacun à un des préréglages usine des Aigus et des Graves.

- 1 Appuyez sur le curseur droit pour entrer dans la liste.
- 2 Sélectionnez un paramètre de son prédéfini avec le curseur haut/bas.
Préférentiel se rapporte aux paramètres personnels pour le son dans le menu son.

Remarque: Lorsque vous avez activé les préréglages son et que vous modifiez un réglage dans le menu son, toutes les nouvelles valeurs que vous introduisez dans ce menu remplacent les réglages préalables.

Volume

Permet de régler le niveau de sortie du son.

Balance

Réglage de la sortie audio des haut-parleurs gauche et droite pour obtenir une reproduction stéréo optimale pour votre position d'écoute.

Réglages

TV	Son
Image	Auto son
Son	Volume
Options	Balance
Chaînes	Volume du casque
	Mode son
	Changer audio
	Langue Digital Audio

Info

Française





Réglages

TV	Son
Image
Son	Mono/Stéréo
Options	AVL
Chaînes	Delta volume

Info

Volume du casque

Contrôle le niveau sonore du casque.

Mode son

Sélectionne les modes de reproduction spatial ou surround selon les signaux de diffusion ou les signaux d'entrées externes reçus.

Changer audio *(uniquement sélectable avec les signaux de diffusion analogique)*

Ceci vous permet de choisir entre le Programme audio (SAP) principal et secondaire si disponible.

Langue Digital Audio *(uniquement sélectable avec les signaux de diffusion numérique)*

Vous permet de sélectionner votre langue préférée en cas de pistes audio plurilingues si disponibles avec le signal de diffusion numérique.

Remarque: La langue par défaut des chaînes numériques est la langue installée pour les menus.

Mono/Stéréo

Sélection par chaîne du mode son mono ou stéréo, lorsque la transmission analogique stéréo est disponible.

AVL (Automatic Volume Leveler) *(uniquement disponible avec les signaux de diffusion numérique et non-numérique)*

Réduit automatiquement les différences de volume entre chaînes et programmes, offrant un niveau général plus constant. Réduit également la dynamique du son.

Delta volume

Vous permet de rectifier toute différence de volume permanente entre chaînes ou sources externes.

Menu Options

- 1 Sélectionnez **Options** dans le menu Réglages
- 2 Appuyez sur le curseur droit pour entrer dans le menu Options.
- 3 Sélectionnez les éléments du menu avec le curseur haut/bas et ajustez les réglages avec le curseur gauche/droit.

Sous-titres codés

Affiche sur l'écran du téléviseur le texte CC ou CS diffusé suivant le service CC ou CS choisi dans Configuration, menu Options préférentielles, p. 10. Ce texte peut soit être affiché en permanence (en assumant que ce service est disponible dans la diffusion), soit seulement lorsque l'option Suppression du son est activée.

- 1 Appuyez sur le curseur droit après avoir sélectionné **Sous-titres codés**.
- 2 Sélectionnez **Marche**, **Arrêt** ou **Actif sans son**.

Arrêt programmé

Programme une durée après laquelle le téléviseur passera automatiquement en position de veille.

- 1 Sélectionnez **Arrêt programmé**.
- 2 Appuyez sur le curseur droit.
- 3 Sélectionnez une valeur avec le curseur haut/bas. La liste sera composée des valeurs de **0 à 180 minutes**.

Quand **0** est sélectionné, l'arrêt programmé est désactivé.

Vous pouvez toujours arrêter votre téléviseur plus tôt ou sélectionner une autre heure.

Française

Réglages

TV	Options
Image	Sous-titres codés
Son	Arrêt programmé
Options	
Chaînes	

Info



Fabriqué sous licence de Dolby Laboratories. 'Dolby' 'Pro Logic' et le symbole double-D sont des marques de commerce de Dolby Laboratories.



TV	Chaînes
Image	Verrouiller après
Son	Verrouillage de chaîne
Options	Verrou qualifications TV
Chaînes	Verrou qualif. Ciné
	Chaînes préférentielles
	Verrou Qualification Region
	Effacer Qualification Region

Info

Chaînes	Verrouiller après
Verrouiller après	Minuteur
Verrouillage de chaîne	Heure
Verroui qualification	
Verrou qualif. Ciné	
Chaînes préférentielles	
Verrou Qualifications Region	
Effacer Qualifications Region	

Info

Chaînes	Verrou qualifications TV
Verrouiller après	Veillez introduire votre code
Verrouillage de chaîne	
Verrou qualifications TV	
Verrou qualif. Ciné	
Chaînes préférentielles	
Verrou Qualifications Region	
Effacer Qualifications Region	

Info

Menu Chaînes

Menu de fonctions spéciales pour les chaînes de télévision.

- 1 Sélectionnez **Chaînes** dans le menu Réglages avec le curseur haut/bas.
- 2 Appuyez sur le curseur droit pour entrer dans le menu Chaînes.
- 3 Appuyez sur le curseur haut/bas pour sélectionner un élément du menu Chaînes.

Verrouiller après

Remarque: Verrou après ne peut être sélectionnée que si l'heure et la date sont connues. Voir Configuration, Horloge, p. 13.

Vous permet d'empêcher la visualisation des chaînes après une certaine période de temps. Il reste possible de se syntoniser sur les chaînes verrouillées mais l'image est blanche et le son muet.

- 1 Appuyez sur le curseur droit et sélectionnez **Minuteur Marche** ou **Arrêt**. Quand elle est sur **Marche**, vous pouvez régler l'heure. Après avoir sélectionné Minuteur Marche, vous serez invité à entrer votre code (Voir ciaprès). Suivez les instructions à l'écran.

Introduisez/Changez code

- 1 Sélectionnez **Introduisez code** ou **Changez code** avec le curseur bas.
- 2 Si aucun code n'a encore été créé, l'élément de menu indique **Introduisez code**. Suivez les instructions à l'écran. Si un code a déjà été composé, l'élément de menu indique **Changez code**. Suivez les instructions à l'écran. Toutes les combinaisons de chiffres de 0000 à 9999 sont valables.
- 3 Le menu **Menu préférences** apparaît à nouveau, avec un message confirmant que le code a été créé.

- 2 Sélectionnez **Heure** et appuyez sur le curseur droit. Vous permet de préciser l'heure à laquelle le verrouillage sera activé.
- 3 Sélectionnez **AM** ou **PM** pour sélectionner la partie de la journée concernée.
- 4 Entrez l'heure avec les chiffres ou les boutons du curseur et appuyez sur **OK** pour confirmer.

Verrouillage de chaîne

Ceci vous permet de verrouiller complètement une chaîne télévisée ou une source externe donnée. Sélectionnez les chaînes ou les sous-chaînes que vous voulez verrouiller et appuyez sur **OK** pour confirmer.

Verrou qualifications TV

Votre téléviseur dispose d'une puce anti-violence. Celle-ci vous permet de contrôler l'accès aux programmes individuels selon leur qualification TV et cinéma. Tous les paramètres s'appliquent à toutes les entrées AV (HDMI exceptée). Des informations sur le contenu des programmes sont envoyées par le télédiffuseur ou le fournisseur de programmes.

- 1 Sélectionnez **Verrou qualifications TV** avec le curseur bas.
- 2 Appuyez sur le curseur droit pour entrer dans la liste. Vous êtes invité à entrer votre code (Voir ciaprès) Si le code est correct, le menu Verrou qualifications TV est affiché de nouveau.

Introduisez/Changez code

- 1 Sélectionnez **Introduisez code** ou **Changez code** avec le curseur bas.
- 2 Si aucun code n'a encore été créé, l'élément de menu indique **Introduisez code**. Suivez les instructions à l'écran. Si un code a déjà été composé, l'élément de menu indique **Changez code**. Suivez les instructions à l'écran. Toutes les combinaisons de chiffres de 0000 à 9999 sont valables.
- 3 Le menu **Menu préférences** apparaît à nouveau, avec un message confirmant que le code a été créé.

- 3 Sélectionnez une qualification TV selon l'âge avec le curseur haut/bas, et entrez dans la liste, si elle est présente, avec qualification selon le contenu à l'aide du curseur droit puis sélectionnez une qualification selon le contenu.
- 4 Appuyez sur **OK** pour activer/désactiver la qualification sélectionnée.
- 5 Sélectionnez une autre qualification selon le contenu, au besoin, et appuyez sur **OK** de nouveau.

Vous n'avez à entrer votre code qu'une seule fois alors que le menu est actif. Vous pouvez verrouiller/déverrouiller toutes les qualifications de la liste sans devoir entrer votre code de nouveau.



Qual. selon l'âge	Qualification selon le contenu
Tous	Aucun(e)
Aucun(e)	Aucun(e)
TV-Y	Aucun(e)
TV-Y7	(FV) Fantaisie Violence
TV-G	none
TV-PG	(D) Dialogue (L) Langue (S) Contenu sexuel (V) Violence
TV-14	(D) Dialogue (L) Langue (S) Contenu Sexuel (V) Violence
TV-MA	(L) Langue (S) Contenu Sexuel (V) Violence

Chaque élément de qualification est accompagné d'un graphique encadré servant à indiquer si le programme portant cette qualification est présentement verrouillé:

- Un graphique avec 'X' : Tous les éléments de la liste selon le contenu sont également verrouillés ;
- Un graphique vide : l'article n'est pas sélectionné;
- Un graphique avec '/' : Certaines qualifications selon le contenu sont sélectionnées/désélectionnées.

Lorsque **Tous** est sélectionné, tous les éléments de la liste selon le contenu et selon l'âge sont verrouillés. Si, lorsque **Tous** est sélectionné, tout autre élément, classé selon l'âge ou selon le contenu, est désélectionné, alors Tous est automatiquement désélectionné.

Aucun(e) est la sélection pour les éléments ne disposant d'aucune information de qualification ou disposant d'une qualification de **Aucun(e)**. Les deux seront verrouillés. Lorsqu'un élément de la liste selon l'âge est sélectionné, tous les éléments en dessous de cet élément du même groupe sont également verrouillés. Lorsque vous sélectionnez une qualification selon le contenu, toutes les qualifications au contenu identique dans les catégories des plus jeunes sont également sélectionnées.

TV-Y Approprié pour les enfants sans limite d'âge avec des thèmes et des éléments qui conviennent à des enfants de 2 à 6 ans.

TV-Y7 Programmes conçus pour les enfants de 7 ans et plus.

TV-Y7-FV Programmes contenant de la violence imaginaire plus intense que dans les programmes de la catégorie TV-Y7

TV-G Programmes appropriés à tous les âges. Ces programmes contiennent peu ou pas de violence, pas de langage offensif et peu ou pas de dialogue ou situation sexuelle.

TV-PG Programmes contenant des éléments que certains parents jugent inappropriés pour les enfants plus jeunes et pouvant nécessiter une surveillance parentale. Le programme peut contenir des situations de violence et des dialogues sexuels modérés ainsi qu'un langage offensif.

TV-14 Programmes contenant des éléments pouvant ne pas être appropriés à des enfants de moins de 14 ans. Ces programmes comportent un ou plusieurs des éléments suivants: Violence intense, situations sexuelles intenses, dialogues suggestifs et langage offensif.

TV-MA Programmes à l'intention des adultes et pouvant être inappropriés aux jeunes de moins de 17 ans. Ces programmes peuvent contenir de la violence en images, des situations sexuelles explicites et/ou un langage cru ou indécent.

Française

Réglages/TV

Chaînes	Verrou qualif. Ciné
Verrouiller après	Veuillez introduire votre code
Verrouillage de chaîne	
Verrou qualifications TV	
Verrou qualif. Ciné	
Chaînes préférentielles	
Verrou Qualifications Region	
Effacer Qualifications Region	

Info

- NR** (Not rated) Sans qualification.
- G** Films au contenu modéré, appropriés à tous les âges.
- PG** Films pour lesquels une surveillance parentale est recommandée. Ceux-ci peuvent contenir certaines scènes corsées ou violentes ou quelquefois un langage grossier.
- PG-13** Films pour lesquels une surveillance parentale est recommandée dans le cas d'enfants de moins de 13 ans.
- R** Réservé aux adultes. Ces films contiennent généralement des scènes sexuelles offensives ou un langage grossier et peuvent être inappropriés aux jeunes de moins de 17 ans. Surveillance ou autorisation parentale nécessaire.
- NC-17** Interdit aux moins de 17 ans même avec une autorisation parentale. Scènes sexuelles offensives, violence ou langage grossier.
- X** Films qui se concentrent généralement sur le sexe, la violence et/ou un langage grossier. Connus également sous le nom de pornographie.

Verrou qualif. Ciné

Cette fonction vous permet de contrôler l'accès à des films individuels selon leur qualification MPAA (Motion Picture Association of America)

- 1 Sélectionnez **Verrou qualif. Ciné** avec le curseur bas.
- 2 Appuyez sur le curseur droit pour entrer dans la liste. Vous êtes invité à entrer votre code. (Voir ciaprès) Si le code est correct, le menu Verrou qualif. Ciné est affiché de nouveau.

Introduisez/Changez code

- 1 Sélectionnez **Introduisez code** ou **Changez code** avec le curseur bas.
- 2 Si aucun code n'a encore été créé, l'élément de menu indique **Introduisez code**. Suivez les instructions à l'écran. Si un code a déjà été composé, l'élément de menu indique **Changez code**. Suivez les instructions à l'écran. Toutes les combinaisons de chiffres de 0000 à 9999 sont valables.
- 3 Le menu **Menu préférences** apparaît à nouveau, avec un message confirmant que le code a été créé.

- 3 Sélectionnez une qualification de cinéma avec le curseur haut/bas.
- 4 Appuyez sur OK pour activer/désactiver la qualification sélectionnée.

Chaque élément de qualification est accompagné d'un graphique encadré servant à indiquer si le programme portant cette qualification est présentement verrouillé:

- Un graphique avec 'X' : Les films portant cette qualification sont verrouillés;
- Un graphique vide : Les films portant cette qualification sont déverrouillés.

Lorsque **Tous** est sélectionné, tous les éléments de la liste de qualification cinéma sont sélectionnés. (Tous les films sont verrouillés.)

Si, lorsque **Tous** est sélectionné, tout autre élément est désélectionné, alors Tous est automatiquement désélectionné.

Lorsque **NR** a été sélectionné, aucun autre élément n'est sélectionné.

Lorsque tout autre élément a été sélectionné, toutes les qualifications suivantes sont également sélectionnées, de sorte que tous les films portant cette qualification seront verrouillés.



Chaînes	Chaînes préférentielles
Verrouiller après	Chaîne 1
Verrouillage de chaîne	Chaîne 2
Verrou qualifications TV
Verrou qualif. Ciné	
Chaînes préférentielles	
Verrou Qualifications Region	
Effacer Qualifications Region	

Info

Chaînes	Verrou qualification Région
Verrouiller après	Veillez introduire votre code
Verrouillage de chaîne	
Verrou qualifications TV	
Verrou qualif. Ciné	
Chaînes préférentielles	
Verrou qualification Région	
Effacer qualifications région	

Info

Chaînes préférentielles

Une chaîne, lorsqu'elle est installée, est marquée par défaut comme étant préférée et ajoutée à la liste des chaînes. Cette fonction offre la possibilité de supprimer une chaîne de la liste des chaînes.

- 1 Sélectionnez **Chaînes préférentielles** avec le curseur bas.
- 2 Appuyez sur le curseur droit pour entrer dans la liste de tous les numéros de chaîne mémorisés.
- 3 Sélectionnez la chaîne que vous souhaitez avec le curseur bas.
- 4 Appuyez sur **OK**.
- 5 Répétez l'opération pour supprimer d'autres chaînes.

Verrouillage des classifications selon la région

Cette fonction vous permet de contrôler l'accès aux programmes numériques selon les classifications téléchargées selon la région.

- 1 Sélectionnez **Verrouillage des classifications selon la région** à l'aide du curseur bas.
- 2 Appuyez sur le curseur droit pour entrer dans la liste. Vous êtes invité à entrer votre code. (Voir ciaprès) si le code est correct, une liste est affichée indiquant les classifications selon la région ainsi qu'une liste correspondante de classifications selon le contenu.

Introduisez/Changez code

- 1 Sélectionnez **Introduisez code** ou **Changez code** avec le curseur bas.
- 2 Si aucun code n'a encore été créé, l'élément de menu indique **Introduisez code**. Suivez les instructions à l'écran. Si un code a déjà été composé, l'élément de menu indique **Changez code**. Suivez les instructions à l'écran. Toutes les combinaisons de chiffres de 0000 à 9999 sont valables.
- 3 Le menu **Menu préférences** apparaît à nouveau, avec un message confirmant que le code a été créé.

- 3 Sélectionnez une classification selon la région à l'aide du curseur haut/bas et entrez dans la liste (si elle est affichée) avec classifications selon le contenu à l'aide du curseur droit puis sélectionnez une classification selon le contenu.
- 4 Appuyez sur **OK** pour activer/désactiver la classification sélectionnée.
- 5 Sélectionnez une autre classification selon le contenu, au besoin, et appuyez sur **OK** de nouveau.

Vous n'avez qu'à entrer votre code une seule fois alors que le menu est actif.

Vous pouvez verrouiller/déverrouiller toutes les classifications de la liste sans devoir entrer votre code de nouveau.

Chaque élément de classification est accompagné d'un graphique encadré servant à indiquer si le programme portant cette classification est présentement verrouillé :

- encadré avec un 'X' : tous les éléments dans la liste selon le contenu sont également verrouillés ;
- encadré vide : l'article est dessélectionné ;
- encadré avec un '/' : certaines classifications selon le contenu sont sélectionnées/ dessélectionnées.

Effacer les classifications selon la région

Cette fonction vous permet d'effacer tous les réglages de classification selon la région.

- 1 Sélectionnez **Effacer les classifications selon la région** à l'aide du curseur bas.
- 2 Appuyez sur le curseur droit pour entrer dans la liste. Vous êtes invité à entrer votre code. (Voir ciaprès)

Introduisez/Changez code

- 1 Sélectionnez **Introduisez code** ou **Changez code** avec le curseur bas.
- 2 Si aucun code n'a encore été créé, l'élément de menu indique **Introduisez code**. Suivez les instructions à l'écran. Si un code a déjà été composé, l'élément de menu indique **Changez code**. Suivez les instructions à l'écran. Toutes les combinaisons de chiffres de 0000 à 9999 sont valables.
- 3 Le menu **Menu préférences** apparaît à nouveau, avec un message confirmant que le code a été créé.

- 3 Sélectionnez **Commencer maintenant**.
- 4 Appuyez sur **OK** pour activer.

Noté: Les 2 fonctions là-haut mentionnées (Verrouillage des classifications selon la région et Effacer les classifications selon la région) seront seulement disponibles dans les sets manufacturés après la date spécifiée par l'ordre FCC.

Branchement des périphériques

Vous pouvez connecter une large gamme d'appareils électroniques sur votre TV. Les diagrammes de connexion suivants vous décrivent le mode de connexion à l'arrière de votre TV

AV1 and AV2 peut gérer les formats YPbPr ou VIDEO et L/R Audio,
AV3 VIDEO ou S-VIDEO et L/R Audio et Digital Audio (SPDIF OUT),
Side VIDEO ou S-VIDEO et L/R Audio.

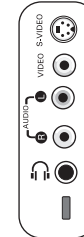
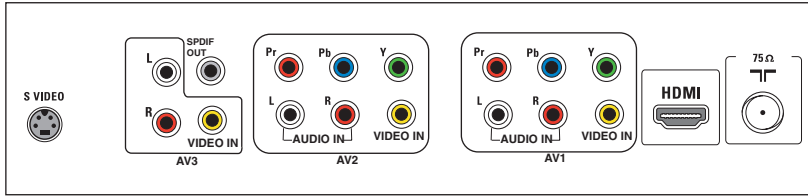

Enregistreur (VCR / DVD+RW)

Remarque: Eviter de placer votre enregistreur trop près de l'écran étant donné que certains enregistreurs sont sensibles aux signaux de l'image. Gardez une distance minimale de 20 po. avec l'écran.

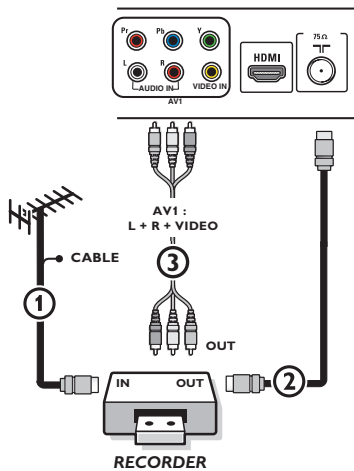

- 1 Connectez l'antenne RF ou le câble de câblodistribution (éventuellement via un séparateur de signaux à deux directions - optionnel - et/ou un boîtier convertisseur pour télévision par câble) 1 à la prise **RF IN** de votre enregistreur.
- 2 Connectez un autre câble RF 2 de la sortie **OUT** de votre enregistreur à la fiche-jack **CABLE/ANTENNA 75 Ω** de votre téléviseur.
- 3 Vous obtiendrez une meilleure qualité en connectant également les câbles Vidéo et Audio gauche et droit (pour un périphérique stéréo) 3 sur les fiches-jacks **VIDEO/AUDIO L** et **R** d'**AV2**.

Si votre enregistreur dispose d'une prise vidéo S-VHS:

Pour une meilleure qualité d'image, connectez un câble S-Vidéo à l'entrée **S-VIDEO** au lieu de connecter l'enregistreur à la fiche-jack **VIDEO** d'**AV1**. S-Video ne fournissant pas d'audio, les câbles audio doivent quand même être connectés aux prises Audio L et R de **AV3** pour fournir l'audio.

Enregistreur avec d'autres périphériques A/V

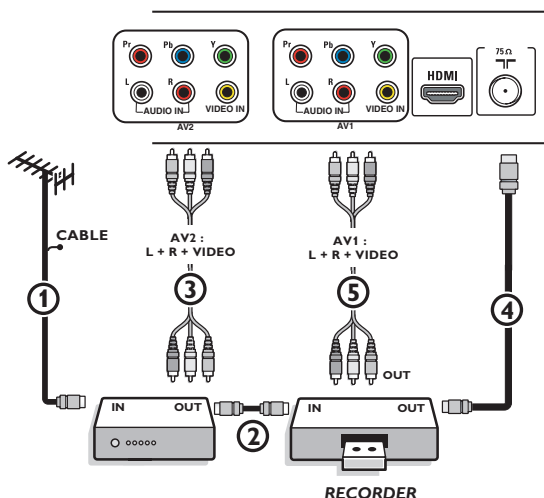

- 1 Connectez l'antenne RF 1 à la fiche **RF IN** de votre autre périphérique A/V.
- 2 Connectez la sortie RF de l'appareil AV à l'entrée RF de l'enregistreur 2.
- 3 Connectez un autre câble RF 4 de la sortie **OUT** de votre enregistreur à la fiche-jack **CABLE/ANTENNA 75 Ω** d'entrée du téléviseur.
- 4 Pour obtenir une meilleure qualité, connectez également les câbles Vidéo ou S-Vidéo, Audio gauche et Audio droit des deux appareils sur **AV1 (Vidéo and AUDIO L and R)** ⑤ et sur **AV2 (Vidéo and AUDIO L and R)** ③.

Remarques:

- En cas d'équipement mono, seul le haut-parleur gauche diffuse des sons. Utilisez un adaptateur mono/stéréo (non fourni) pour une reproduction sonore via tous les haut-parleurs internes.
- Lorsque vous utilisez le connecteur **S-VIDEO** ne connectez aucun appareil à l'entrée **AV3 VIDEO**.

Enregistreur et câblosélecteur avec sortie RF

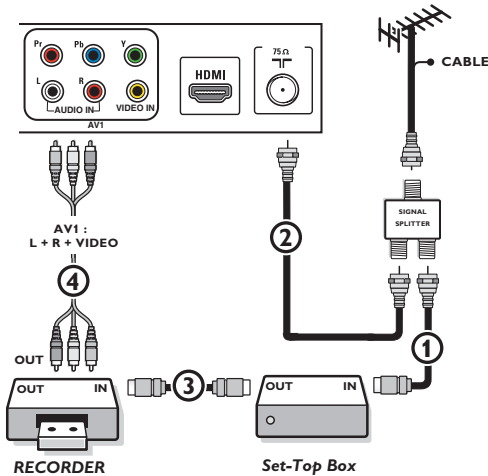

- 1 Utilisez un séparateur de signaux optionnel.
- 2 Connectez l'une des sorties du séparateur de signaux pour télévision par câble ① à la fiche-jack in du câblosélecteur.
- 3 Connectez l'autre sortie du séparateur de signaux pour télévision par câble ② à la fiche **CABLE/ANTENNA 75 Ω** au bas du téléviseur.
- 4 Connectez la fiche-jack **OUT** jack ③ du câblosélecteur à la fiche **RF IN** de l'enregistreur.
- 5 Connectez les câbles ④ Vidéo, Audio gauche et droit (seulement pour un son en stéréo) aux fiches-jacks d'entrée **VIDEO**, audio **L** et **R** input **AV2** du téléviseur.

Récepteur satellite / câblosélecteur avec sorties AV

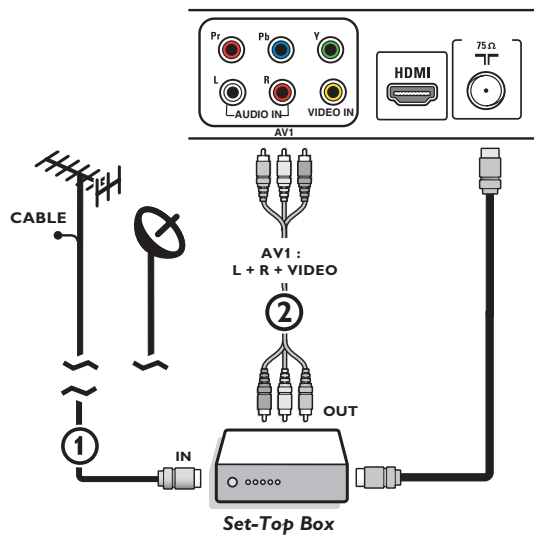

- 1 Connectez le câble d'antenne satellite ou le câble d'antenne TV ① à la fiche-jack **IN** du récepteur satellite ou du câblosélecteur.
- 2 Connectez les câbles A/V Vidéo, Audio gauche et droit ② aux fiches-jacks d'entrée audio **VIDEO**, **L** et **R** d'**AV1**.

Si votre récepteur satellite ou câblo-sélecteur dispose d'une prise S-Vidéo :

Pour une meilleure qualité d'image, connectez un câble S-Vidéo à l'entrée **S-VIDEO** au lieu de connecter le récepteur satellite ou le câblosélecteur à la fiche-jack **VIDEO**. Connectez les câbles audio aux fiches-jacks **AUDIO L** et **R** du périphérique et aux fiches-jacks **L** et **R** audio **AV3** du téléviseur.

Enregistreur et Récepteur satellite / Câblosélecteur avec sorties AV

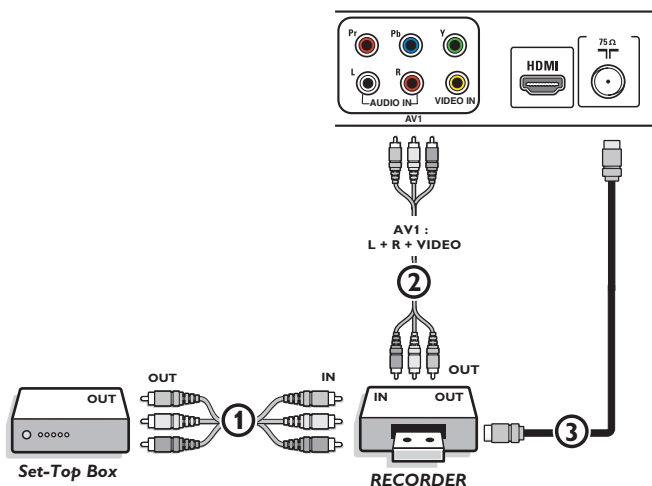

- 1 Connectez l'antenne RF ou le câble de câblodistribution comme décrit ci-dessus.
- 2 Connectez les câbles AV ① aux fiches-jacks **AV OUT** du récepteur satellite ou du câblo-sélecteur et aux fiches-jacks **AV IN** de l'enregistreur.
- 3 Connectez les fiches-jacks **AV OUT** de l'enregistreur ② aux fiches-jacks **AV1** du téléviseur comme décrit ci-dessus.
- 4 Connectez un autre câble RF ③ de la sortie de votre enregistreur à la fiche-jack **CABLE/ANTENNA** d'entrée de votre téléviseur.



YPbPr

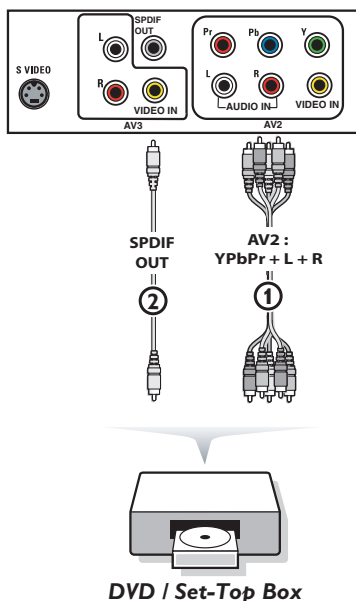

Lecteur DVD ou autres équipements périphériques de source numérique

Appareils munis de connecteurs Component Video Output (YPbPr)

Ce téléviseur est en mesure d'afficher des signaux DTV 1080i, 720p et 480p lorsqu'il est branché à un DTV tuner Set Top Box. Mettez la sortie du Set Top Box sur 1080i, 720p ou 480p. Un signal DTV doit être disponible dans votre zone.

- 1 Connectez les trois câbles vidéo ① séparés à l'appareil possédant des sorties vidéo multiples (YPbPr), par exemple un lecteur DVD, un lecteur de disques laser, un lecteur de jeux vidéo, un récepteurs satellite, etc., et aux fiches-jacks **Y**, **Pb** et **Pr** d'**AV2** du téléviseur.
- 2 En cas d'appareil à audio numérique, connectez le câble audio ② à la sortie **DIGITAL AUDIO IN** de l'appareil et au **DIGITAL AUDIO OUT (SPDIF OUT)** du téléviseur.
En cas d'appareil à audio analogique, connectez le câble audio aux fiches-jacks **AUDIO L** et **R** ③ de l'appareil et aux fiches-jacks **AUDIO L** et **R** d'**AV2**.

Française

Appareils avec sortie RGB

- 1 Connectez l'appareil avec sortie RVB avec sync. horizontal et vertical séparé aux fiches-jacks d'entrée **Pr/R Pb/B Y/G** ①.
- 2 Connectez les câbles audio aux fiches-jacks **L** et **R AUDIO** d'**AV1** ①.

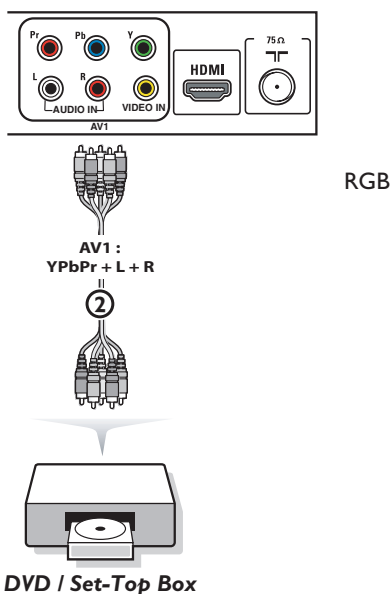

Appareils munis de connecteur S-Video

- 1 Connectez un câble S-Video à l'entrée **AV3 S-VIDEO** ①.
Remarque: Lorsque vous utilisez le connecteur S-VIDEO ne connectez aucun appareil à l'entrée AV VIDEO que vous utilisez.
- 2 Connectez les câbles audio aux fiches-jacks audio L et R de l'appareil et aux fiches-jacks **L** et **R** audio **AV3** ② du téléviseur en fonction de où vous avez connecté le câble S-Video.

Remarques:

- Si nécessaire, vous pouvez ajuster la position de l'image au centre de l'écran à l'aide du curseur.

- Les étiquettes des fiches des composants vidéo peuvent différer selon le lecteur DVD ou l'appareil branché. Bien que les abréviations puissent varier, les lettres B et R représentent les signaux composants bleus et rouges, respectivement, et Y indique le signal de la luminance. Référez-vous aux directives du lecteur DVD pour les définitions et les détails de branchement.

- Ce téléviseur est conçu pour accepter des normes de signaux haute définition 720p et 1080i telles que spécifiées par la norme EIA770.3 de l'Electronic Industries Association.

Les appareils numériques de divers fabricants peuvent avoir différentes normes de sortie, ce qui peut causer des problèmes d'affichage.

- Compte-tenu de la distorsion de l'image numérique pouvant survenir lors de l'affichage de signaux en provenance de l'équipement numérique branché, le réglage Auto image **Douce** est sélectionné automatiquement. Voir menu Images, Auto image, p. 14.

Le changement de ce réglage pendant le contrôle ne sera pas mémorisé comme un réglage **Préférentiel** après la mise hors tension.

Avertissement : Au cas où vous noteriez des images continues, des couleurs inexacts ou absentes, l'absence d'images ou des combinaisons de ces événements sur votre écran, contrôlez si les branchements sont effectués correctement ou éloignez votre périphérique numérique de votre téléviseur.

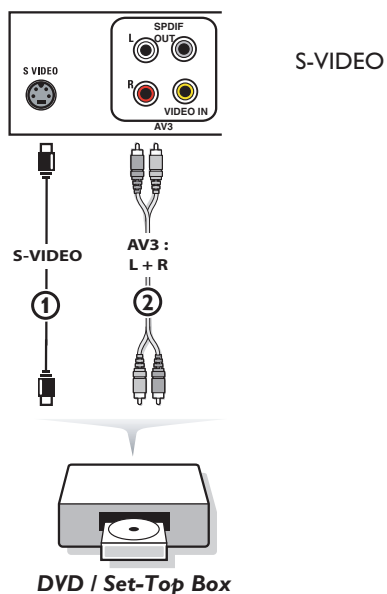

Connecteur HDMI (High Definition Multimedia Interface)

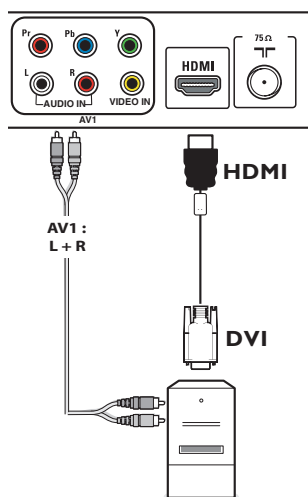
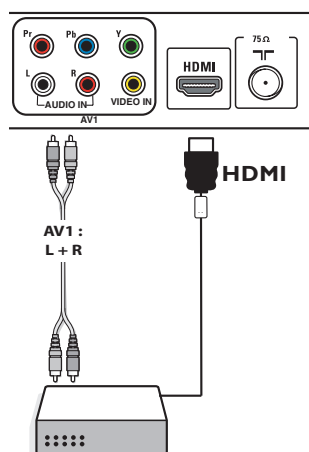

HDMI est le nouveau standard de pointe pour l'interconnexion de vidéo et de son numériques. Vous pouvez brancher au connecteur hdmi des périphériques **HDMI** tels qu'un Set Top Box ou un lecteur DVD-R ou DVD compatible avec HDMI ou encore des périphériques équipés de connecteurs DVI comme un ordinateur.

Vous pouvez donc afficher des images haute définition sur ce téléviseur sous forme numérique.

Remarque : Si le périphérique n'a qu'une sortie DVI, utilisez le câble d'adaptation DVI à HDMI pour le branchement au connecteur **HDMI**. (Ensuite, connectez également le câble audio aux prises **AUDIO L** et **R** de **AV1**.) Accédez au **Menu** => **Setup** => **Source** => **Analog Audio In** (Entrée Audio Analogique) => et sélectionnez **HDMI**.

- 1 Connectez votre périphérique HDMI à l'un des connecteurs **HDMI**.
- 2 Sélectionnez le périphérique numérique connecté dans Configuration, menu Source p. 13.

Les connecteurs **HDMI** permettent les modes d'affichage suivants sur téléviseur et moniteur :

HD	Standard Definition TV (SDTV)	640/720 x 480i
	Enhanced Definition TV (EDTV)	640/720 x 480p
	High Definition TV (HDTV)	1920x1080i 1280x720p
PC	VGA	640x480 60 Hz
	SVGA	800x600 60 Hz
	XGA	1280x768 60 Hz

Remarques:

- Si nécessaire, vous pouvez ajuster la position de l'image au centre de l'écran à l'aide du curseur.
- À cause d'exigences légales, il est possible qu'avec certaines qualités audio PCM protégées contre la copie en provenance d'un périphérique connecté à l'entrée **HDMI**, le signal **DIGITAL AUDIO OUTPUT (SPDIF OUT)** soit muet.
- Votre téléviseur supporte la HDCP (High-bandwidth Digital Content Protection). Il s'agit d'un système de protection contre la copie du contenu DVD sorti via un connecteur DVI. Ce système fournit une liaison numérique sûre entre une source vidéo (DVD, PC, etc.) et votre téléviseur. Le contenu est crypté sur le périphérique source pour empêcher la réalisation de copies non-autorisées.
- Le bon fonctionnement n'est garanti qu'avec les produits conformes HDMI.
- Les appareils numériques de divers fabricants peuvent avoir différentes normes de sortie, ce qui peut causer des problèmes d'affichage.
- Si aucun signal n'était détecté par votre périphérique HDMI, mettez ce dernier hors tension puis de nouveau sous tension.

Pour votre lecteur DVD dans le but d'obtenir une image optimale nous vous conseillons de sélectionner un des modes d'affichage TV suivants: 1920x1080i, 1280x720p, 720x480i ou 720x480p.

To get an optimal viewing, it is advised to turn your DVD player to one of the following TV display standards: 1920x1080i, 1280x720p, 720x480i or 720x480p.

Récepteur surround numérique

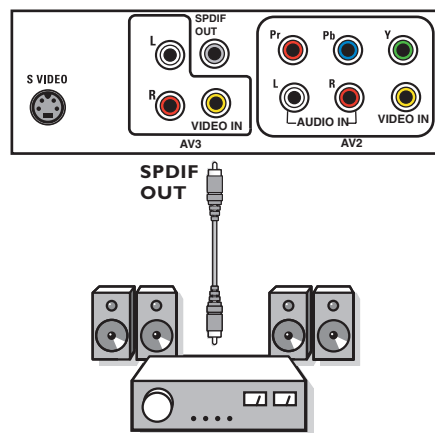

Connectez un récepteur Surround multicanaux numérique au connecteur **DIGITAL AUDIO OUT (SPDIF OUT)** situé dans le bas du téléviseur.

Connexions latérales

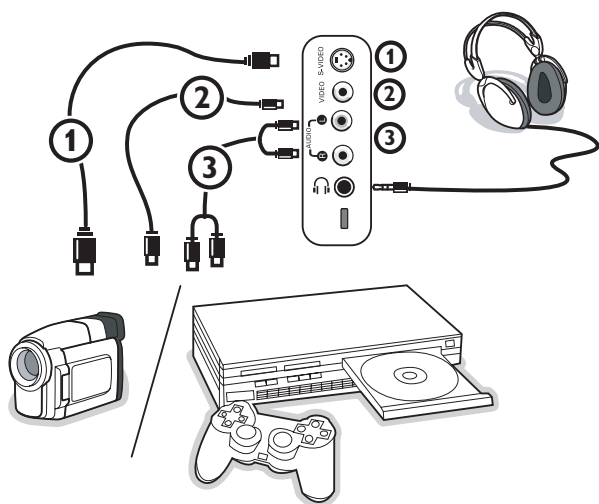

Caméra, Caméscope ou Jeu

- 1 Connectez votre caméra, caméscope ou jeu comme indiqué.
- 2 Connectez-le sur video ② et **AUDIO L** ③ pour un appareil mono. Connectez également sur **AUDIO R** ③ pour un appareil stéréo. Vous obtiendrez la qualité S-VHS avec un caméscope en branchant les câbles S-VHS sur l'entrée S-video ① et les entrées **AUDIO** ③.
Attention : Ne pas connecter les câbles ① et ② en même temps. Cela peut produire des distorsions dans l'image !

Casque

- 1 Insérez la fiche dans la prise du casque comme indiqué.
- 2 Appuyez sur le bouton **MUTE** de la télécommande pour mettre hors service les HP de votre téléviseur.
La prise du casque a une impédance de 8 à 4000 Ohm. La fiche du casque a une fiche-jack de 3,5 mm.
Choisissez **Volume du casque** dans le menu Son, afin de régler le volume du casque.

Enregistrement avec un magnétoscope

Enregistrement d'un programme de télévision

Vous pouvez enregistrer un programme de télévision à l'aide du syntoniseur de votre magnétoscope sans affecter votre téléviseur.

- 1 Sélectionnez le numéro de la chaîne sur votre magnétoscope.
- 2 Réglez votre magnétoscope pour enregistrer. Consultez le manuel de votre magnétoscope.

Vous n'affectez pas l'enregistrement lorsque vous changez de numéro de chaîne !

Sélection des périphériques branchés



- 1 Appuyez plusieurs fois sur le bouton **AV+** ou sélectionnez **Source** dans le menu Réglages (voir p. 13) pour sélectionner **AV1**, **AV2**, **AV3**, **HDMI**, **Side** ou **TV**, en fonction de où vous avez branché vos périphériques.
- 2 Appuyez sur le curseur haut/bas.
- 3 Appuyez sur **OK**.

Regulatory Notices - Federal Communications Commission Notice

Cet équipement a été testé et jugé compatible avec les limites s'appliquant aux appareils numériques de Classe B, conformément à la partie 15 des règles du FCC. Ces limites ont été définies pour fournir une protection raisonnable contre les interférences nuisibles dans le cadre d'une installation résidentielle. Cet équipement génère, utilise et peut émettre de l'énergie radiofréquence et, s'il n'est pas installé ni utilisé conformément aux instructions, peut causer des interférences gênantes pour les communications radio. Rien ne garantit toutefois que des interférences ne surviendront pas dans une installation particulière. Si cet équipement cause des interférences gênantes pour la réception de la radio ou de la télévision, ce qui peut être déterminé en mettant l'équipement hors puis sous tension, l'utilisateur devra essayer de corriger ces interférences en prenant une ou plusieurs des mesures suivantes :

- Réorienter ou déplacer l'antenne de réception.
- Augmenter la distance entre l'équipement et le récepteur.
- Connecter l'équipement à une prise d'un circuit autre que celui auquel le récepteur est branché.
- Consulter son revendeur ou un technicien de radiotélévision expérimenté.

Modifications -

Le FCC requiert que l'utilisateur soit informé que tous les changements ou modifications apportés à ce périphérique sans l'autorisation expresse de Philips Consumer Electronics peuvent annuler le droit de l'utilisateur à utiliser l'équipement.

Câbles -

Les connexions à cet appareil doivent être effectuées avec des câbles blindés avec des boîtiers de connecteur RFI/EMI métalliques afin de conserver la conformité avec les règles et réglementations du FCC.

Canadian notice -

This Class B digital apparatus meets all requirements of the Canadian Interference-Causing Equipment Regulations.

Avis Canadien -

Cet appareil numérique de la classe B respecte toutes les exigences du Règlement sur le matériel brouilleur du Canada.



Slot de sécurité Kensington (si présent)

Votre téléviseur est équipé d'un slot de sécurité Kensington pour la protection contre le vol. Le verrou antivol Kensington doit être acheté séparément.

Le verrou Kensington est un câble en acier gainé de plastique muni d'un verrou. Il se fixe à une extrémité au slot ad hoc du téléviseur et se ferme avec une clé spéciale. L'autre extrémité se raccorde à un point fixe.

® Kensington et MicroSaver sont des marques É.-U. déposées d'ACCO World Corporation faisant l'objet d'enregistrements et de demandes en cours dans d'autres pays du monde entier. Toutes les autres marques déposées et non sont la propriété de leurs détenteurs respectifs.

Astuces de dépannage

Symptômes	Causes possibles	Actions à prendre
Aucune image à l'écran	<ul style="list-style-type: none"> • Bloc d'alimentation défectueux • Le téléviseur n'est pas sous tension • Le TV se met la manière d'attente après 10 minutes sans vidéo • Mauvaise antenne et câble • Mauvaise source sélectionnée 	<ul style="list-style-type: none"> • Vérifiez que le cordon d'alimentation est branché correctement dans la prise secteur. S'il n'y a toujours pas d'alimentation, débranchez la fiche. Attendez 60 secondes puis réinsérez la fiche. Mettez de nouveau le téléviseur sous tension. • Appuyez sur la touche POWER du téléviseur et attendez par 10 ou 15 secondes. • Appuyez sur le bouton MENU de la télécommande. • Assurez-vous que les câbles euroconnecteurs ou les prises d'antenne sont connectés correctement. • Vérifiez que la source est sélectionnée correctement. Appuyez sur le bouton AV+ pour entrer dans la liste de sources et sélectionnez la source appropriée.
Mauvaise réception (image neigeuse et bruits)	<ul style="list-style-type: none"> • Mauvaise connexion d'antenne • Transmission faible • Mauvais système de télévision 	<ul style="list-style-type: none"> • Avez-vous choisi le bon système de télévision ? (Consultez la page 5)
Une image rougeâtre dans AV1/2/3	<ul style="list-style-type: none"> • Mal arrangement de lecteur de DVD 	<ul style="list-style-type: none"> • Mettez le lecteur de DVD au format de vidéo de production correct.
Pas d'audio	<ul style="list-style-type: none"> • Niveau de volume à zéro • Son en sourdine • La Sélection erronée d'Audio 	<ul style="list-style-type: none"> • Essayez d'augmenter le volume. • Assurez-vous que le son n'est pas en sourdine. • Dirigez la télécommande vers le capteur sur le devant du téléviseur. • Accédez au Menu => Setup => Source => Analog Audio in (Entrée Audio Analogique) => et sélectionnez AV1
Interférence sonore	<ul style="list-style-type: none"> • Interférence causée par des appareils électriques 	<ul style="list-style-type: none"> • Essayez de mettre tout appareil électrique utilisé hors tension, comme par exemple un sèche-linge à cheveux ou un aspirateur.
Couleur S-Vidéo de faible luminosité	<ul style="list-style-type: none"> • Mauvaise détection du signal 	<ul style="list-style-type: none"> • Vérifiez que le cordon d'alimentation est branché correctement. • Appuyez sur la touche CH/PAGE +/- de la télécommande et effectuez un canal haut suivi d'un canal bas. • Vérifiez de ne pas avoir de Vidéo Compuosto branché sur la même entrée d'AV.
Image intermittente ou tremblotante sous HDMI	<ul style="list-style-type: none"> • Authentification *HDCP (se reporter au glossaire) échouée 	<ul style="list-style-type: none"> • Du bruit est affiché si l'authentification *HDCP du matériel numérique connecté (lecteur DVD ou décodeur) a échouée. Consultez le manuel de l'utilisateur du matériel numérique que vous utilisez. • Utilisez un câble HDMI standard.
Barre noire dans le haut et le bas de l'écran en mode PC	<ul style="list-style-type: none"> • Taux de rafraîchissement PC trop élevé 	<ul style="list-style-type: none"> • Changez le taux de rafraîchissement PC à 60 Hz.
Points noirs apparaissant à l'occasion à l'écran (téléviseur ACL seulement)	<ul style="list-style-type: none"> • Caractéristiques des panneaux ACL 	<ul style="list-style-type: none"> • Ce symptôme n'est pas un problème. Le panneau à affichage à cristaux liquides utilise une technologie de haute précision proposant une grande définition au niveau des images. À l'occasion, quelques pixels inactifs peuvent apparaître à l'écran sous la forme d'un point fixe rouge, bleu, vert ou noir. Veuillez prendre note que ceci n'a aucun effet sur la performance du téléviseur.
Les modes PC ne fonctionnent pas	<ul style="list-style-type: none"> • Mauvaises connexions • Mauvaise source sélectionnée • Mauvaise résolution d'affichage 	<ul style="list-style-type: none"> • Vérifiez que les connexions sont bien réalisées. • Vérifiez que la source est sélectionnée correctement. Appuyez sur le bouton AV+ pour accéder à la liste de sources et sélectionnez la source appropriée. • Vérifiez que vous avez configuré l'ordinateur à une résolution d'affichage compatible.
La télécommande ne fait pas fonctionner le téléviseur	<ul style="list-style-type: none"> • Mauvaise polarité des piles • Piles à plat 	<ul style="list-style-type: none"> • Vérifiez que la télécommande est sous le mode TV. • Vérifiez que le voyant del vert clignote lorsque vous utilisez la télécommande. • Vérifiez la polarité des piles. • Essayez de changer les piles.



Symptômes	Causes possibles	Actions à prendre
Impossible de comprendre la langue affichée à l'écran pour faire fonctionner le téléviseur	• Mauvaise langue sélectionnée de façon accidentelle	• Appuyez sur MENU pour quitter le menu à l'écran du téléviseur. Appuyez sur la touche MENU pour accéder au menu principal. Utilisez le curseur bas pour sélectionner le troisième élément du menu principal. Utilisez la touche curseur droit pour accéder au niveau de menu suivant et la touche curseur haut et bas pour sélectionner la langue appropriée. Appuyez sur OK pour confirmer la sélection

Toujours pas de résultats ?

Mettez votre téléviseur hors service. Remettez-le en service.

N'essayez jamais de réparer vous-même une panne de téléviseur.

Consultez votre revendeur ou un technicien.

Numéro de téléphone du Magnavox Customer

Care Center: 1-800-705-2000

Avant de téléphoner au service Consommateurs de Magnavox, notez le modèle et le numéro de série complet de votre TV, qui sont inscrits sur une étiquette collée au dos de l'appareil.

Astuces

Soin de l'écran

Ne pas toucher, frapper, frotter l'écran avec quoi que ce soit de dur, ce qui pourrait rayer et abîmer l'écran de façon permanente. Ne pas frotter l'écran avec un tissu poussiéreux contenant un produit chimique.

Ne pas toucher l'écran à mains nues ou avec un tissu gras (certains cosmétiques sont dangereux pour l'écran). Débrancher le TV avant tout nettoyage.

Lorsque la surface devient poussiéreuse, essuyer légèrement avec du coton absorbant ou d'autres matériaux doux.

Ne pas utiliser d'acétone, toluène ou alcool sous peine de dommages chimiques. Ne pas utiliser de nettoyant liquide ou en aérosol. Essuyer toutes gouttes (eau...) éventuellement projetées sur l'écran aussi vite que possible. Les laisser en contact prolongé avec l'écran entraînera des déformations et un estompage des couleurs.

Caractéristiques des écrans au plasma

Cet écran au plasma a été conçu pour être utilisé à une altitude maximale de 2 000 mètres (6 562 pieds) au-dessus du niveau de la mer (et/ou une pression d'air locale supérieure ou égale à 800 hPa). Le faire fonctionner à une altitude supérieure (pression de l'air plus basse) est possible mais à une altitude élevée (ou à une pression d'air locale inférieure ou égale à 800 hPa), l'image risque d'être instable et les performances d'affichage de se détériorer. De surcroît, dans ces conditions, un écran au plasma pourra émettre un bourdonnement.

Ces possibles effets négatifs sont liés à l'altitude et sont communs à tous les écrans au plasma. Une fois l'appareil ramené en-dessous de 2 000 mètres (et/ou une pression d'air locale supérieure ou égale à 800 hPa), il recommencera très probablement à fonctionner normalement.

Remarque : le transport à des altitudes élevées n'a pas d'effets négatifs sur l'appareil ni sur les performances d'affichage.

Comment mettre les piles au rebut ?

Les piles livrées avec la télécommande ne contiennent pas de métaux lourds comme le mercure et le cadmium. Néanmoins, dans un grand nombre de localités, il est interdit de mettre les piles au rebut avec les déchets ménagers. Veuillez vous assurer de mettre les piles au rebut selon les règlements locaux.



Avertissement concernant les images fixes sur l'écran du téléviseur (écrans Plasma uniquement)

Une caractéristique des écrans au plasma est que l'affichage prolongé d'une même image peut entraîner la permanence d'une post-image à l'écran. C'est ce que l'on appelle les images rémanentes.

L'utilisation normale du téléviseur est celle qui consiste à afficher des images en mouvement constant et à changer des images qui remplissent l'écran.

Exemples d'images stationnaires (cette liste n'est pas exhaustive, vous pouvez expérimenter d'autres cas de figure) :

- **Menus TV et DVD** : listings du contenu des disques DVD ;
- **Barres noires** : Lorsque des barres noires apparaissent sur la gauche et la droite de l'écran, il est recommandé de passer à un format d'image qui remplit tout l'écran ;
- **Logo des chaînes TV** : présentent un problème s'ils sont lumineux et statiques. Les graphiques en mouvement ou à faible contraste sont moins susceptibles d'accélérer le vieillissement inégal de l'écran ;
- **Vitrophanes boursières** : présentées dans le bas de l'écran du téléviseur ;
- **Logos des chaînes d'achats et affichage des prix** : lumineux et affichés en permanence ou de façon répétée au même endroit sur l'écran du téléviseur.

D'autres exemples d'images fixes sont les logos, les images d'ordinateur, l'affichage de l'heure, le télétexte et les images affichées en mode 4:3, les images ou les caractères statiques, etc.

Remarques :

- Régler le contraste et la lumière lors de la visualisation

- **une image rémanente ne disparaîtra jamais complètement une fois apparue.**



Glossaire

- DVI** (Digital Visual Interface) : norme d'interface numérique créée par le groupe DDWG (Digital Display Working Group) pour convertir les signaux analogiques en signaux numériques afin de prendre en charge les moniteurs analogiques et numériques.
- VGA** (Video Graphics Array) : norme d'affichage graphique en couleur standard pour PC.
- Signaux RVB** : il s'agit des trois signaux vidéo, Rouge Vert Bleu, dont se compose une image. L'utilisation de ces signaux améliorent la qualité de l'image.
- Signaux S-VHS** : il s'agit des 2 signaux vidéo Y/C séparés des normes d'enregistrement S-VHS et Hi-8. Les signaux de luminance Y (noir et blanc) et les signaux de chrominance C (couleur) sont enregistrés séparément sur la cassette. Cette technique propose une meilleure qualité d'image que la vidéo standard (VHS et 8 mm) où les signaux Y/C sont combinés pour fournir un seul signal vidéo.
- Son NICAM** : Procédé par lequel le son numérique peut être transmis.
- 16:9** : Fait référence au rapport entre la longueur et la hauteur de l'écran. Les téléviseurs grand écran ont un rapport 16/9 alors que les écrans ordinaires ont un rapport 4/3.
- HDMI** (High-Definition Multimedia Interface) : Propose une interface audio/vidéo entièrement numérique et non comprimée entre le téléviseur et tout composant audio/vidéo HDMI comme un décodeur, un lecteur DVD et un récepteur A/V. HDMI permet de prendre en charge la vidéo améliorée ou haute définition ainsi qu'une audio numérique à deux canaux.
- Système** : les images de télévision ne sont pas transmises de la même façon dans tous les pays. Il existe plusieurs normes différentes BG, DK, I, et LL'. Le réglage du système (p. 5) est utilisé pour sélectionner ces différentes normes. Il ne faut pas confondre celles-ci avec les codes de couleur PAL ou SECAM. PAL est utilisé dans la majorité des pays européens, Secam en France, en Russie et dans la majorité des pays africains. Les États-Unis et le Japon utilisent un système différent appelé NTSC. Les entrées EXT1 et EXT2 sont utilisées pour lire les enregistrements codés NTSC.
- HDCP** (High-bandwidth Digital-Content Protection) : Spécification développée par Intel pour protéger un film ou une émission numérique utilisant l'interface DVI. HDCP chiffre la transmission du contenu numérique entre la source vidéo ou le transmetteur comme un ordinateur, un lecteur DVD ou un décodeur et l'afficheur ou le récepteur numérique comme un moniteur, un téléviseur ou un projecteur.

Spécifications

	50PF7321D
IMAGE / AFFICHAGE Rapport de format Affichage d'image Enrichissement d'image	16 : 9 (Plasma) Balayage progressif Fonction Motion pull down 3/2 – 2/2 Auto Picture (6 modes) Commandes de couleur, contraste, netteté
SON Puissance de sortie (Valeur efficace) Enrichissement du son Chaîne audio	2 x 15W Auto Sound Virtual Dolby Surround
FONCTIONNALITÉS	Auto Program Closed Captioning Full text Sleeptimer Clock
LANGUES AFFICHABLES À L'ÉCRAN	English, French, Spanish
CONNECTIVITÉ Partie inférieure	AV1 / AV2 : Entrée audio gauche et droite : Entrée vidéo composite (CVBS), Entrée vidéo composant (YPbPr) AV3 : Entrée audio gauche et droite : Entrée vidéo composite (CVBS) Sortie SPDIF (numérique seulement) Entrée S-Vidéo HDMI
Sur le côté	Sortie de casque d'écoute Entrée audio gauche et droite : Entrée vidéo composite (CVBS) Entrée S-Vidéo
POIDS ET DIMENSIONS : Poids (emballage inclus) : Weight (excl. Packaging) : Dimension de la boîte (LxPxH) : Dimension du produit (LxPxH) : taille de l'écran :	62 kg / 137 lb 52 kg / 114 lb 1504 mm x 374 mm 1002 mm 59" x 15" x 40" 1413 mm x 819 mm x 280 mm 56" x 33" x 11" 50" / 127 cm
CONSOMMATION D'ÉNERGIE:	480 W
CONSOMMATION D'ÉNERGIE EN ATTENTE:	0,9 W
TENSION:	110 - 240 V~
FRÉQUENCE:	50 / 60 Hz

Annexe 1 - Mise à niveau du logiciel du téléviseur Magnavox avec une mémoire portable

Introduction

Magnavox vous permet de mettre à niveau le logiciel de votre téléviseur en utilisant une mémoire portable USB.

Une fois la mise à niveau du logiciel terminée, votre téléviseur devrait voir son fonctionnement amélioré.

Les améliorations effectuées dépendront du logiciel de mise à niveau que vous utilisez et du logiciel dont était doté votre téléviseur avant la mise à niveau.

Vous pouvez effectuer vous-même la procédure de mise à niveau.

Soyez toutefois conscient que le contenu de ce document s'adresse à des utilisateurs compétents sur le plan technique et en matière de logiciels.

Préparation d'une mémoire portable pour la mise à jour du logiciel

Vous aurez besoin dans le cadre de cette procédure des éléments suivants :

- Un ordinateur équipé d'un navigateur web.
- Un utilitaire d'archivage qui supporte le format ZIP (par ex. WinZip pour Windows ou Sufit pour Mac OS).
- Un périphérique de mémoire USB de préférence vide.

Remarque : Seuls les mémoires portables formatées FAT/DOS sont prises en charge.

Vous pouvez vous procurer le nouveau logiciel auprès de votre revendeur ou le télécharger du site web www.magnavox.com/usasupport :

- 1 Allez à www.magnavox.com/usasupport en utilisant le navigateur web de votre PC.
- 2 Suivez la procédure pour trouver les informations et le logiciel correspondant à votre téléviseur.
- 3 Sélectionnez le fichier de mise à niveau le plus récent et téléchargez-le sur votre PC.
- 4 Décompressez le fichier ZIP et copiez le fichier "autorun.upg" dans le répertoire racine de la mémoire portable USB.

Remarque : Utilisez uniquement les mises à jour du logiciel disponibles sur le site web www.magnavox.com/usasupport.

Vérification de la version du logiciel du téléviseur

Avant de vous lancer dans une mise à niveau, nous vous conseillons de contrôler la version courante installée sur votre téléviseur.

- 1 Sélectionnez **Mise à niveau logiciel** dans le menu Installation.
- 2 Appuyez sur le curseur droit.
Le menu Mise à niveau logiciel passe sur le panneau de gauche.
- 3 Sélectionnez **Info logiciel actuel** pour obtenir la version et la description du logiciel installé.



Info



Procédure de mise à niveau automatique du logiciel

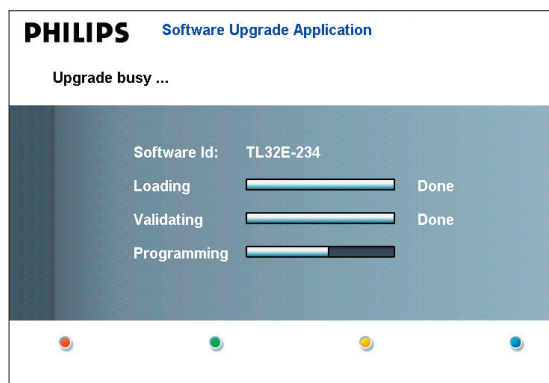

- ❶ Mettez votre téléviseur hors tension et retirez tous les périphériques de mémoire.
- ❷ Insérez la mémoire portable USB qui contient le logiciel de mise à niveau téléchargé.
- ❸ Mettez votre téléviseur sous tension au moyen du bouton .
- ❹ Au démarrage, le téléviseur balayera la mémoire portable USB jusqu'à ce qu'il trouve le contenu de mise à niveau. Le téléviseur passera alors automatiquement en mode de mise à niveau. Au bout de quelques secondes, il affichera le statut de la procédure de mise à niveau.

Avertissement :

- Il est interdit de retirer la mémoire portable pendant la procédure de mise à niveau du logiciel !
 - En cas de panne de courant pendant la procédure de mise à niveau, ne retirez pas la mémoire portable USB du téléviseur. Le téléviseur poursuivra la mise à jour dès que le courant sera rétabli.
 - Si vous essayez d'effectuer une mise à niveau vers une version du logiciel égale ou inférieure à la version courante, une confirmation sera demandée. La mise à niveau vers un logiciel de niveau inférieur ne doit être effectuée qu'en cas de nécessité réelle.
 - Si une erreur survient pendant la mise à niveau, vous devez réessayer la procédure ou contacter votre revendeur.
- ❺ Une fois la mise à niveau du logiciel effectuée avec succès, retirez la mémoire portable USB et redémarrez votre téléviseur avec le bouton . Votre téléviseur démarrera avec le nouveau logiciel.

Remarque : Une fois la mise à niveau du logiciel terminée, utilisez votre PC pour retirer le logiciel du téléviseur de votre mémoire portable.

Procédure de mise à niveau manuelle du logiciel

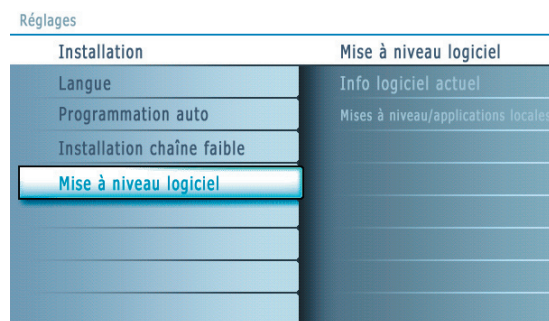

Info

Dans le cas d'une mise à niveau manuelle, copiez le fichier "autorun.upg" dans un répertoire appelé "Upgrade" situé dans la racine de la mémoire portable USB.

- ❶ Insérez la mémoire portable qui contient le logiciel de mise à niveau téléchargé.
- ❷ Le téléviseur démarrera automatiquement au menu de navigateur de contenu. Quittez le menu en appuyant sur la touche **MYCONTENT**.
- ❸ Sélectionnez **Mise à niveau logiciel** dans le menu Installation. Allez à **Mises à niveau/applications locales**. Le téléviseur devrait lister toutes les images compatibles disponibles sur la mémoire portable et afficher les données correspondant à chacune des images sélectionnées.
- ❹ Sélectionnez l'image de mise à niveau adéquate et appuyez sur le bouton de couleur rouge pour lancer la mise à niveau. Vous serez averti du début de la procédure de mise à niveau et informé du déroulement du processus et du statut final.

Attention :

Si vous essayez d'effectuer une mise à niveau vers une version du logiciel égale ou inférieure à la version courante, une confirmation sera demandée. La mise à niveau vers un logiciel de niveau inférieur ne doit être effectuée qu'en cas de nécessité réelle.

- ❺ Une fois la mise à niveau du logiciel effectuée avec succès, retirez la mémoire portable USB et redémarrez votre téléviseur avec le bouton . Votre téléviseur démarrera avec le nouveau logiciel.



Garantie limitée MAGNAVOX

Un (1) an de main d'œuvre & Un (1) an de pièces & Un (1) an pour la réparation de l'écran

MAGNAVOX garantit que ce produit est exempt de défaut de fabrication, au niveau des matériaux et de la main d'œuvre, sous des conditions d'utilisation normale établies telles que :

PREUVE D'ACHAT :

Vous devez posséder une preuve de la date d'achat pour obtenir la réparation du produit. Un reçu de vente ou tout autre document indiquant le nom du produit et la date d'achat du produit ainsi que le nom du revendeur du produit est considéré comme preuve suffisante.

COUVERTURE :

(Si le produit est déterminé comme étant défectueux)

MAIN D'OEUVRE : Pour une période de un (1) an à partir de la date d'achat, Magnavox réparera ou remplacera le produit, à son choix, sans frais, ou payera les frais de réparation de tout centre de service autorisé Magnavox. Après la période de un (1) an, Magnavox ne sera plus responsable pour les charges encourues.

PIÈCES : Pour une période de un (1) an à partir de la date d'achat, Magnavox fournira, sans frais, des éléments neufs ou refaits à neuf en échange d'éléments défectueux. Les centres de services autorisés Magnavox fourniront le retrait et l'installation des pièces pendant un (1) an.

ÉCRAN : Pour une période de un (1) an à partir de la date d'achat, Magnavox fournira, sans frais, un écran neuf ou refait à neuf en échange de l'écran défectueux. Les centres de services autorisés Magnavox fourniront le retrait et l'installation des pièces sous la garantie de main d'œuvre spécifiée. (Les écrans plasma comprennent une garantie de trente (30) jours de garantie de remplacement.)

EXCLUSIONS DE LA COUVERTURE DE GARANTIE

Cette garantie ne couvre pas :

- Les frais de main d'œuvre pour l'installation ou le réglage du produit, l'ajustement des contrôles personnalisés sur le produit et l'installation ou la réparation des systèmes d'antenne extérieurs au produit.
- La réparation et/ou le remplacement des pièces à cause d'une mauvaise installation, la connexion à une mauvaise source d'alimentation, l'abus, la négligence, la mauvaise utilisation, un accident, une réparation non autorisée ou toute cause hors du contrôle de Magnavox.
- Un produit qui requiert une modification ou une adaptation pour lui permettre de fonctionner dans n'importe quel pays autre que celui pour lequel il a été conçu, fabriqué, approuvé et/ou autorisé ou la réparation de produits endommagés par ces modifications.
- Des dommages sur le produit suite à son envoi dans un emballage inapproprié ou les coûts associés à l'emballage
- Perte du produit durant un envoi sans preuve de signature de réception ou de reçu.
- Produit utilisé dans un but commercial ou institutionnel (incluant mais non limité à la location).
- Produit vendu TEL QUEL ou REMIS À NEUF.

Cette garantie vous donne des droits légaux spécifiques. Toutefois, vous pouvez avoir d'autres droits également, lesquels varient d'un état/province à l'autre.

POUR OBTENIR UN SERVICE SOUS GARANTIE AUX ÉTATS-UNIS, À PORTO RICO OU DANS LES ILES VIERGES...

Contactez le centre de service à la clientèle au :
1-800-705-2000

POUR OBTENIR UN SERVICE SOUS GARANTIE AU CANADA...

1-800-661-6162 (Francophone)
1-800-705-2000 (Anglophone ou hispanophone)

L'ÉTENDUE DE LA RESPONSABILITÉ DE MAGNAVOX SOUS CETTE GARANTIE

LIMITÉE EST LA RÉPARATION OU LE REMPLACEMENT. MAGNAVOX NE PEUT ÊTRE TENUE RESPONSABLE DE TOUT DOMMAGE, DIRECT, INDIRECT, OU CONSÉCUTIF DE CE PRODUIT OU DE TOUTE VIOLATION DE LA GARANTIE EXPRESSE OU IMPLICITE SUR CE PRODUIT. À L'EXCEPTION DE CERTAINES INTERDICTIONS DE LA LOI LOCALE, TOUTE GARANTIE IMPLICITE SUR LA MISE EN MARCHÉ OU LE FONCTIONNEMENT DANS UN BUT PARTICULIER DE CE PRODUIT EST LIMITÉ À LA DURÉE DE LA GARANTIE COUVRANT CE PRODUIT.

Certains états ne permettent pas l'exclusion ou la limitation directe ou consécutive sur les dommages causés ou les limitations sur la durée de la garantie implicite ; dans ces cas les limites ou exclusions évoquées par la présente peuvent ne pas s'appliquer à vous. De plus, si vous passez un accord de service avec un centre agréé MAGNAVOX dans les quatre vingt dix (90) jours de la date d'achat, les limites sur la garantie implicite ne s'appliquent pas.

Devuelva su Tarjeta de registro de producto o regístrese en línea en

www.magnavox.com/usasupport hoy mismo para aprovechar al máximo su compra.

Al registrar su modelo con MAGNAVOX usted cumplirá con los requisitos para obtener todos los valiosos beneficios que se indican a continuación, ¡no se los pierda! Complete y devuelva su Tarjeta de registro de producto o regístrese en línea en www.magnavox.com/usasupport para asegurarse de:

*Comprobante de Compra

La devolución de la tarjeta incluida garantiza que se archive la fecha de compra, de modo que no necesitará más papeleo para obtener el servicio de garantía.

*Seguridad del producto Notificación

Al registrar su producto, recibirá la notificación (directamente del fabricante) en el raro caso de un retiro de productos o de defectos en la seguridad.

*Beneficios adicionales

Registrar su producto garantiza que recibirá todos los privilegios a los cuales tiene derecho, incluyendo las ofertas especiales para ahorrar dinero.

MAGNAVOX

¡Felicitaciones por su compra y bienvenido a la "familia"!

Estimado propietario de un producto MAGNAVOX:

Gracias por su confianza en MAGNAVOX. Usted ha escogido uno de los productos mejor construidos y con mejor respaldo disponible hoy en día. Haremos todo lo que esté a nuestro alcance por mantenerle satisfecho con su compra durante muchos años.

Como miembro de la "familia" MAGNAVOX, usted tiene derecho a estar protegido con una de las garantías más completas y redes de servicio más sobresalientes de la industria. Lo que es más: su compra le garantiza que recibirá toda la información y ofertas especiales a las que tiene derecho, además de un fácil acceso a los accesorios desde nuestra cómoda red de compra desde el hogar.

Y lo que es más importante: usted puede confiar en nuestro irrestricto compromiso con su satisfacción total.

Todo esto es nuestra manera de decirle bienvenido y gracias por invertir en un producto MAGNAVOX.

P.S.: Para aprovechar al máximo su compra PHILIPS, asegúrese de llenar y de devolver inmediatamente su Tarjeta de registro del producto o regístrese en línea en

www.magnavox.com/usasupport

Conozca estos

símbolos de **seguridad**



⚡ Este "relámpago" indica material no aislado dentro de la unidad que puede causar una descarga eléctrica. Para la seguridad de todos en su hogar, por favor no retire la cubierta del producto.

! El "signo de exclamación" llama la atención hacia funciones sobre las que debería leer con atención en la literatura adjunta para evitar problemas operativos y de mantenimiento.

ADVERTENCIA Para reducir el riesgo de incendios o de descarga eléctrica, este aparato no se debe exponer a la lluvia ni a la humedad, y no se le deben colocar encima objetos llenos de líquido como jarrones.

PRECAUCIÓN: Para evitar descargas eléctricas, haga que la paleta ancha del enchufe coincida con la ranura ancha e introdúzcala hasta el fondo.

ATTENTION: Pour éviter les chocs électriques, introduire la lame la plus large de la fiche dans la borne correspondante de la prise et pousser jusqu'au fond.

Sólo para uso del cliente

Escriba a continuación el N° de serie, el cual se ubica en la parte posterior del gabinete. Guarde esta información para futura referencia.

N° de modelo. _____
N° de serie. _____

MAGNAVOX

Visite nuestro sitio en el World Wide Web en <http://www.magnavox.com/usasupport>

INSTRUCCIONES DE SEGURIDAD IMPORTANTES

Léalas antes de operar el equipo

1. Lea estas instrucciones.
2. Guarde estas instrucciones.
3. Preste atención a todas las advertencias.
4. Siga todas las instrucciones.
5. No use este TV cerca del agua.
6. Límpielo solamente con un paño seco.
7. No bloquee ninguno de los orificios de ventilación. Instálelo de acuerdo con las instrucciones de los fabricantes.
8. No lo instale cerca de fuentes de calor, tales como radiadores, compuertas de tiro (registros) de calor, estufas u otros aparatos (lo que incluye amplificadores) que generen calor.
9. No anule el objetivo de seguridad del enchufe polarizado o de conexión a tierra. Un enchufe polarizado tiene dos paletas, una más ancha que la otra. Un enchufe de conexión a tierra tiene dos paletas y una tercera espiga de conexión a tierra. La paleta más ancha o la tercera espiga se entrega para su seguridad. Si el enchufe que se proporciona no se ajusta a su tomacorriente, consulte a un electricista para que reemplace el tomacorriente obsoleto.
10. Evite pisar o apretar el cable de suministro eléctrico, especialmente en los enchufes, tomacorrientes y en el punto en que salen del aparato.
11. Sólo use los aditamentos/accesorios que especifique el fabricante.
12.  Utilice sólo un carro, soporte, trípode, repisa o mesa que especifique el fabricante o que se venda junto con el TV. Si usa un carro, tenga precaución cuando mueva la combinación carro/TV para evitar lesiones si éste se vuelca.
13. Desenchufe este TV durante las tormentas eléctricas o cuando no se use durante períodos prolongados.
14. Deje que personal calificado realice todo el servicio. Es necesario que el TV reciba servicio si se ha dañado de algún modo, como cuando se daña el cable o enchufe de suministro eléctrico, se ha derramado líquido o le han caído objetos dentro, cuando el TV ha estado expuesto a lluvia o humedad, no funciona bien o se ha caído.
15. Es posible que este producto contenga plomo y mercurio. Es posible que la eliminación de estos materiales esté regulada debido a consideraciones medioambientales. Para obtener información acerca de la eliminación o del reciclaje, comuníquese con sus autoridades locales o con la Asociación de Industrias Electrónicas: www.eiae.org.
16. Daños que requieran servicio: El TV debe recibir el servicio de personal de servicio calificado cuando:
 - A. se ha dañado el cable de alimentación o el enchufe;

- B. han caído objetos o se ha derramado líquido dentro del TV;
- C. el TV ha quedado expuesto a la lluvia;
- D. el TV parece no funcionar normalmente o su rendimiento ha cambiado notoriamente;
- E. se ha dejado caer el TV o se ha dañado la caja.

17. **Inclinación/Estabilidad:** Todos los televisores deben cumplir normas de seguridad generales que se recomiendan en todo el mundo en cuanto a las propiedades de inclinación y estabilidad del diseño de su gabinete.
 - No comprometa estas normas de diseño aplicando una fuerza de tracción excesiva a la parte delantera o superior del gabinete, lo que finalmente puede hacer que el producto se vuelque.
 - Además, no se ponga en peligro usted mismo ni a sus niños colocando equipos electrónicos o juguetes sobre el gabinete. Dichos artículos pueden caer inesperadamente desde la parte superior del aparato y dañarlo y/o causar lesiones personales.
18. **Montaje en la pared o cielo raso:** El TV se debe montar en una pared o cielo raso únicamente como lo recomienda el fabricante.
19. **Líneas de energía eléctrica:** Una antena exterior se debe ubicar lejos de las líneas de energía.
20. **Conexión a tierra de la antena exterior:** Si se conecta una antena exterior al receptor, asegúrese de que el sistema de antena esté conectado a tierra para proporcionar cierta protección contra sobrevoltajes y acumulación de cargas electrostáticas.

En la Sección 810 del Código Eléctrico Nacional ANSI/NFPA 70 N° 70-1984, se proporciona información sobre la adecuada conexión a tierra de las esteras y estructuras de apoyo, la conexión a tierra del alambre de acometida a una unidad de descarga de antena, el tamaño de los conectores de conexión a tierra, la ubicación de la unidad de descarga de antena, la conexión a los electrodos y los requisitos del electrodo de conexión a tierra. Consulte la figura que aparece a continuación.
21. **Entrada de objetos y líquidos:** Se debe tener cuidado de que no caigan objetos dentro de los orificios de la caja ni se derramen líquidos a través de ellos.
 - a) Advertencia: Para reducir el riesgo de incendio o descarga eléctrica, este aparato no se debe exponer a la lluvia ni a la humedad, y no se le deben colocar encima objetos llenos de líquido como jarrones.
22. **PRECAUCIÓN sobre el uso de las baterías:** Para evitar escapes de las baterías que pueden resultar en lesiones corporales, daño a la propiedad o a la unidad:
 - no mezcle las baterías (nuevas con antiguas o de carbono con

Nota para el instalador del sistema CATV: Se hace este recordatorio para llamar la atención del instalador del sistema CATV sobre el Artículo 820-40 del Código Eléctrico Nacional (NEC, por sus siglas en inglés), en donde se proporcionan instrucciones para la adecuada conexión a tierra y en donde, en particular, se especifica que la tierra de los cables se debe conectar al sistema de conexión a tierra del edificio, tan cerca del punto de entrada del cable como sea posible.

Ejemplo de conexión a tierra de la antena según NEC, Código Eléctrico Nacional

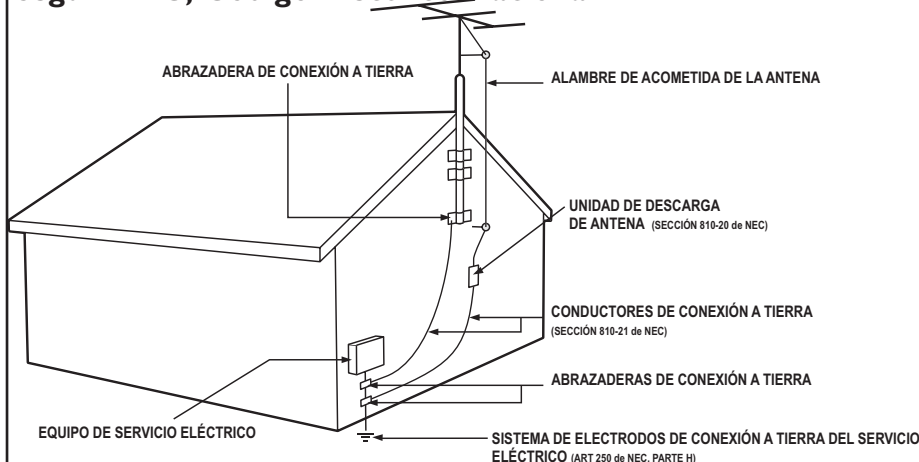

AVISO IMPORTANTE SOLO PARA MEXICO

PHILIPS MEXICANA, S.A. DE C.V. NO SE HACE RESPONSABLE POR DAÑOS O DESPERFECTOS CAUSADOR POR:

- MALTRATO, DESCUIDO O MAL USO, PRESENCIA DE INSECTOS O ROEDORES (CUCARACHAS, RATONES, ETC.).
- CUANDO EL APARATO NO HAYA SIDO OPERADO DE ACUERDO CON EL INSTRUCTIVO DE USO, FUERA DE LOS VALORES NOMINALES Y TOLERANCIAS DE LAS TENSIONES (VOLTAJE), FRECUENCIA (CICLAJE) DE ALIMENTACION ELECTRICA Y LAS CARACTERISTICAS QUE DEBEN REUNIR LAS INSTALACIONES AUXILIARES. - POR FENOMENOS NATURALES TALES COMO: TEMBLORES, INUNDACIONES, INCENDIOS, DESCARGAS ELECTRICAS, RAYOS, ETC. O DELITOS CAUSADOS

Índice

TV digital por cable	2	Menú Sonido	15
Preparación	2	- Sonido Automático	15
Use del control remoto	5	- Volumen	15
Botones del TV	6	- Balance	15
My Content	7	- Volumen auricular	16
Uso de los menús	7	- Modo Sonido	16
Introducción	7	- Alternar audio	16
Desplazamiento por los menús de Ajustes	7	- Idioma Audio Digital	16
Instalación	8	- Mono/Estéreo	16
Selección del idioma del menú	8	- AVL (Automatic Volume Leveler)	16
Memorización de canales de TV	8	- Nivelador de Volumen	16
Instalación de canales de recepción débil	9	Menú Opciones	16
Actualización de Software	9	- Subtítulos	16
Menú Configuración	10	- Temporizador	16
Preferencias	10	Menú Canales	17
- Preferencias imagen/sonido	10	- Bloquear después	17
• Surround Automático	10	- Bloqueo de Canales	17
- Preferencias de opciones	10	- Niveles bloqueo TV	17
• Servicio de subtítulos	10	- Películas prohibidas	18
• Servicio de Subtítulos Digitales	11	- Canales preferidos	19
• Opciones de Subtítulos Digitales	11	- Bloqueo de clasificaciones regionales	19
- Preferencias de menú	12	- Borrar clasificaciones regionales	19
• OSD	12	Conexión de equipos periféricos	20
• Enseñar alarmas de emergencia (EAS)	12	Grabador (VCR / DVD + RW)	20
• Determinar/Cambiar Código	12	Grabador y otros dispositivos audiovisuales	20
- Borrar ajustes AV	12	Grabador y caja de cable con salida RF	21
Fuente	13	Receptor de Satélite / Caja de cable con salidas AV	21
Reloj	13	Grabador y receptor de Satélite / Caja de cable con salidas AV ...	21
- Modo reloj automático	13	Reproductor de DVD u otros dispositivos accesorios de fuente	
- Canal reloj automático	13	digital	22
- Tiempo - Día	13	Conectores HDMI (High Definition Multimedia Interface)	23
- Huso Horario	13	Receptor digital de sonido envolvente (surround)	23
- Horario de Verano	13	Conexiones laterales	24
Menú TV	14	Grabación con el grabador	24
Menú Imagen	14	Grabación de un programa de TV	24
- Imagen Automática	14	Para seleccionar equipos periféricos conectados	24
- Contraste	14	Consejos para la localización de fallas	25
- Brillo	14	Consejos	26
- Color	14	Glosario	27
- Realce	14	Especificaciones	28
- Temperatura color	14	Anexo 1 - Actualización con memoria portátil del	
- Tono	15	software del televisor Magnavox	29
- Formato de pantalla	15		

Cuidado de la pantalla

Consulte Consejos, pag. 26.



Directivas sobre el final de la vida útil de los dispositivos

Magnavox se esfuerza al máximo para que su producción se cione a estrictos criterios medioambientales. Este televisor contiene materiales aptos para reciclaje y reutilización. Existen compañías especializadas que, al final del ciclo de vida del televisor, pueden encargarse de desmontarlo para recuperar los materiales reutilizables y reducir al mínimo el material que debe desecharse.

Infórmese acerca de las regulaciones locales para eliminar su televisor antiguo.



Reciclaje

Los materiales que se usan en su aparato no son reutilizables ni se pueden reciclar. Para minimizar los desechos al medio ambiente, empresas especializadas recogen los aparatos usados y los desarman después para recuperar todo el material que se pueda reutilizar (consulte a su distribuidor para obtener mayores detalles).



Introducción a la TV digital

¿Qué es la televisión digital (DTV)?

La televisión digital (DTV, por sus siglas en inglés) es un tipo de transmisión relativamente nuevo que promete transformar la manera en que vemos televisión en una experiencia totalmente nueva. La tecnología digital se utiliza para capturar imágenes y sonido y así brindar una mejor calidad de imagen. La tecnología DTV también tiene las capacidades interactivas y de transmisión múltiple.

Existen muchos niveles de calidad de televisión digital. Los más comunes son:

TV de definición estándar (SDTV)

SDTV es el nivel básico de calidad de imagen y resolución para aparatos analógicos y digitales. La transmisión de SDTV puede ser en el formato tradicional (4:3) o de pantalla ancha (16:9).

TV de definición mejorada (EDTV)

EDTV tiene una mejor calidad de imagen que la televisión analógica. Los formatos para EDTV son pantalla ancha de 480p (16:9) o el tradicional (4:3). EDTV es la calidad de rango medio entre SDTV y HDTV.

TV de alta definición (HDTV)

HDTV tiene la calidad más alta para los formatos de transmisión digital. Su resolución es el formato de pantalla ancha (16:9). En combinación con tecnología de sonido mejorada digitalmente, HDTV establece nuevos estándares de calidad de sonido e imagen para la televisión.

DTV es una tecnología más flexible y eficaz que el sistema de transmisión analógico. Las transmisiones analógicas sólo pueden proporcionar un programa a la vez. La televisión digital puede transmitir un programa de alta definición o más de un programa de definición estándar a la vez. Generalmente a esto se le llama "transmisión múltiple". La televisión digital también puede proporcionarle servicios de video y datos interactivos a través de un solo canal digital.



Preparación

No inserte el enchufe en el tomacorriente antes de realizar todas las conexiones.

Coloque el televisor sobre una superficie sólida o sobre el soporte suministrado. Para ver instrucciones sobre el montaje del soporte, consulte el folleto que se suministra por separado. Para facilitar la ventilación, deje un espacio libre de al menos 10 o 15 cm/4 o 6 pulg. en torno al televisor. No coloque el televisor sobre moqueta. Con el fin de evitar situaciones de riesgo, no coloque velas encendidas ni otros generadores de llamas junto al equipo. Evite el calor y la exposición directa a la luz solar, a la lluvia o al agua. El equipo no se debe exponer a salpicaduras o goteos.

Montaje del televisor en la pared

Este Televisor es compatible con el montaje de pared VESA convencional. Favor de contactar a su distribuidor local de electrónicos para adquirir un soporte que cumpla con la norma VESA cuando se prefiera este tipo de montaje.

Precaución: La instalación del televisor requiere conocimientos especiales y sólo debe realizarla personal especializado. No debe intentar dicha tarea personalmente. Magnavox no se hace responsable del montaje incorrecto ni de montajes que provoquen accidentes o lesiones.

Cerciérese de que el sistema de montaje esté bien fijado y cumpla las normas de seguridad.

Para obtener más detalles, por favor consulte su "Guía de Montaje".

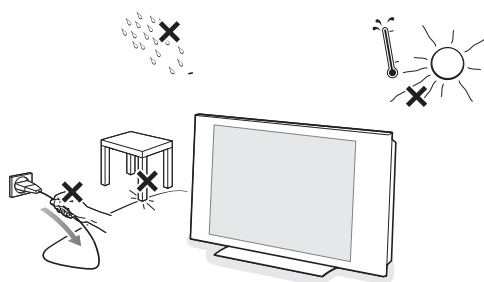

1 Conexiones básicas del televisor

Este televisor digital integrado descodifica y muestra automáticamente las cuatro normas de resolución de imagen de DTV básicas.

- La SDTV (TV de definición estándar) se emite como video de 480i (entrelazado de 480 líneas) o 480p (exploración progresiva de 480 líneas).
- La HDTV (TV de alta definición) se emite en formato 1080i o 720p, siempre como imagen panorámica.

Nota: el video de exploración progresiva (p) ofrece una imagen similar a la de los cines. Las imágenes son mucho más nítidas y sin parpadeo, y los movimientos son más fluidos.

Además de la recepción de emisión NTSC analógica, el televisor cuenta con un sintonizador de TV de alta definición integrado, que recibe, descodifica y reproduce señales ATSC terrestres y de cable (QAM) descodificadas. La calidad HDTV sólo se reproduce si el emisor o proveedor de cable emite señales HDTV.

Nota: solicite al emisor o proveedor de caja de cable que transmita/active contenido HD dirigido a su hogar; también puede ampliar el sistema con CableCard para la descodificación de las señales HD.

Existen dos maneras de recibir contenido HDTV:

- por cable y por antenna.

Nota: se utiliza esta ilustración dondequiera que usted pueda conectar el cable o la antenna.

- TV por Cable

Conecte la señal de TV por cable a la toma **CABLE/ANTENNA 75 Ω** situada en la base del televisor. Consulte la página 8 para ver detalles sobre el uso de Sintonización automática para almacenar canales en la memoria del televisor.

Nota: esta conexión suministra sonido estereofónico al televisor, si se emite por la estación que tiene sintonizada.

- Caja de cable con RF IN/OUT (ENTRADA/SALIDA RF)

- Conecte la señal de entrada de TV por cable **IN** ① en la parte posterior de la caja de cable.

- Conecte un cable coaxial (no suministrado) entre la toma **TO TV** de la parte posterior de la caja de cable y la toma **CABLE/ANTENNA 75 Ω** ② en la base del televisor.

*Nota: es posible que la caja de cable tenga una etiqueta distinta en la toma **TO TV**, como **OUTPUT** o **OUT**.*

- Ajuste el interruptor **OUTPUT CH** ③ de la caja de cable en la posición **CH 3** o **4** (la que corresponda a su caja de cable), y a continuación sintonice el canal correspondiente en el televisor. Una vez sintonizado, cambie de canales en la caja de cable, no en el televisor.

*Nota: esta conexión suministra sonido estereofónico al televisor. La razón es que la salida RF de la caja de cable (etiquetada como **TO TV**, **OUT** o **OUTPUT**, por ejemplo) no envía señal estereofónica a la entrada de sintonizador (VHF/UHF) del televisor.*

- Caja de cable con salidas AV

- Conecte la señal de entrada de TV por cable ① a un divisor de señales (no suministrado). Con el uso del divisor de señales no es necesario utilizar la toma **TO TV** de la parte posterior de la caja de cable. Esta toma no suministrará sonido estereofónico al televisor.

*Nota: es posible que la caja de cable tenga una etiqueta distinta en la toma **TO TV** **OUTPUT** o **OUT**.*

- Conecte un cable coaxial (no suministrado) a un conector del divisor de señales y a la toma **CABLE/ANTENNA 75 Ω** ② del televisor.
- Conecte otro cable coaxial (no suministrado) a un conector del divisor de señales y a la toma de cable **IN** ③ de la parte posterior de la caja de cable.
- Conecte cable A/V (no suministrados) a las salidas **VIDEO** y **AUDIO L** y **R** de la parte posterior de la caja de cable y a las tomas de video **AV2** (etiquetadas como **VIDEO**) y de **AUDIO** (etiquetadas **L** y **R**) ④ de la parte posterior del televisor.
- Para ver programas desde la caja de cable, primero debe oprimir el botón **AV+** del control remoto.
- Oprima los botones de cursor arriba o abajo hasta seleccionar la fuente de señal **AV2**.
- Oprima el botón **OK** para confirmar la elección. La fuente de entrada **AV2** se convierte en la actual para la visión de programas de TV por cable a través de la caja de cable.

Nota: si las salidas Audio/Video de la caja de cable no suministran imagen y sonido estereofónico al televisor, deberá establecer la conexión indicada antes en el ejemplo "Caja de cable con RF IN/OUT".

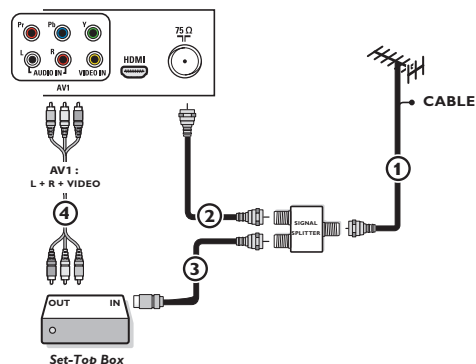
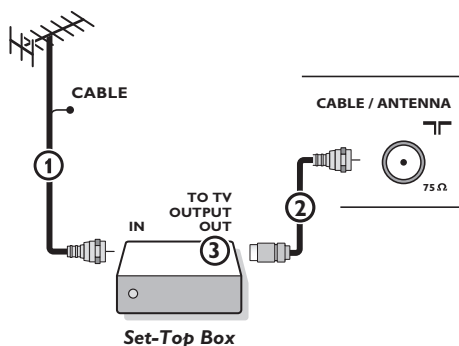
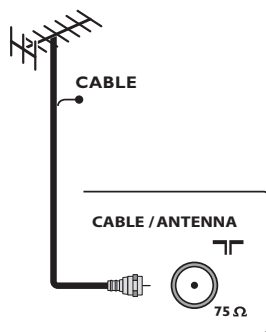

Programas de TV por cable para los que no se necesita caja de cable

Dado que la señal de TV por cable está conectada directamente al sintonizador del televisor, puede ver los programas en abierto simplemente seleccionando el canal que desee. Sin embargo, primero deberá utilizar la Sintonización automática para almacenar los canales en la memoria del televisor. Consulte la página 8.

Nota: esta conexión suministra sonido estereofónico al televisor, si se emite por la estación que tiene sintonizada.



- **Caja de cable con S-Video, video en componentes (YPbPr) o conectores HDMI.** Consulte Conexión de equipos periféricos, pág. 22-23.

- **Antena**

La antena le permite ver los programas DTV que se emiten en su zona de manera gratuita.

Si no conoce la programación HDTV disponible en su zona, consulte al proveedor de contenido o al distribuidor de productos electrónicos más próximo.

Las emisoras se encuentran a mitad del proceso de la transición de televisión analógica a digital. Por lo tanto, determinadas emisoras emiten dos canales a la vez, uno analógico y otro digital.

Conecte la señal de entrada de antena a la toma **CABLE/ANTENA 75 Ω**

 en la base del televisor. Consulte la página 8 para ver detalles sobre el uso de Sintonización Automática para almacenar canales en la memoria del televisor.

Nota: Esta conexión suministra sonido estéreo al televisor, si se emite por la estación que tiene sintonizada.

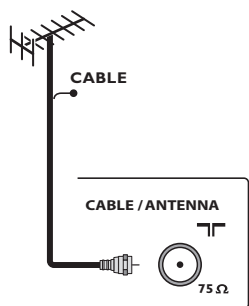

- **DBS (Direct Broadcast Satellite)**

Los sistemas de satélite ofrecen muchos de los mismos canales complementarios que los sistemas de cable, aunque con frecuencia a menor precio. Para acceder a dichos canales debe instalar una pequeña antena parabólica en el exterior.

Los principales sistemas DBS son dos: DirectTV y DishNetwork. Para utilizar estos sistemas es necesario contar con receptores digitales distintos, para que cada uno descodifique sus señales respectivas y la envíe al televisor digital.

Dichos receptores pueden contar con sintonizador de TV digital para las emisiones DTV por ondas.

Las emisoras de televisión por satélite también suministran grandes canales locales, dependiendo de cada mercado.

DBS también ofrece servicios de zonas sin acceso a cable, por tratarse de áreas rurales o lugares a los que no llega el tendido.

El sistema DBS también permite ver transmisiones de pago por visión (pay-per-view).

2 Antes de instalar su televisor, conecte todos sus equipos periféricos, consulte la pág. 20.

3 Consulte en la base del aparato el valor de tensión correcto para su funcionamiento. Introduzca el cable de alimentación en el tomacorriente. Si el suministro de corriente que recibe es distinto, consulte al distribuidor local. Para evitar que el cable de alimentación (CA) se dañe, lo que podría provocar incendios o descargas eléctricas, no apoye el televisor sobre el cable.

4 **Control remoto:**

Instale las dos pilas (tipo R6-1,5V) que se entregan junto con el aparato. Asegúrese que los extremos (+) y (-) de las baterías correspondan a las marcas al interior de la caja.

Las pilas incluidas con el control remoto del televisor no contienen mercurio ni cadmio, que son metales pesados. Asegúrese de desechar las pilas agotadas de conformidad con las normas vigentes.

5 **Encienda el televisor:**

Oprima el botón de encendido  situado en el lado derecho del televisor.

Oprima los botones **+CH/PAGE-** o el botón **POWER** del control remoto.

Se enciende un indicador en la parte frontal del televisor.

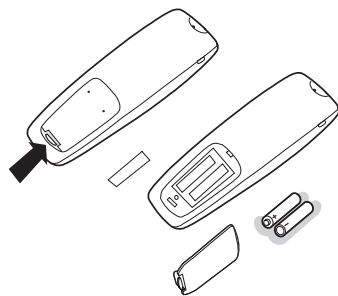

Instalación por primera vez

Nota: Cuando encienda el televisor por primera vez (sólo esa vez), aparecerá automáticamente en pantalla un procedimiento de instalación. La instalación consta de una serie de pantallas que guían al usuario a lo largo del procedimiento.

- 1 Después de que aparezca una pantalla de presentación, se solicita al usuario que seleccione el idioma de los menús en pantalla del televisor (el texto del encabezamiento y de la información en pantalla cambia de idioma de manera continua).
- 2 Oprima el cursor arriba/abajo y resalte el idioma que desee.
- 3 Oprima el botón **OK**.
- 4 Siga las instrucciones en pantalla para continuar con el procedimiento de instalación.

Nota: Si interrumpe el procedimiento de instalación inicial, también podrá realizar los ajustes en el menú Ajustes. Consulte la pág. 7.



Uso del control remoto

Nota: en la mayoría de los casos, basta oprimir un botón una vez para activar la función. Al oprimirlo por segunda vez, se desactiva. Cuando un botón active varias opciones, aparecerá una lista breve. Oprima repetidamente para seleccionar la siguiente opción de la lista. La lista desaparecerá automáticamente al cabo de 6 segundos, o puede oprimir **OK** para que desaparezca de inmediato.

POWER

Oprima este botón para encender/apagar el televisor en el modo de espera.

El televisor nunca queda desconectado de la corriente, salvo si se desenchufa físicamente.

AV+

Oprima varias veces para seleccionar los canales **AV1, AV2, AV3, HDMI, SIDE** o **TV** en el modo TV, dependiendo de como haya conectado los dispositivos periféricos. (pág. 20).

Botones de color

Si existen funciones vinculadas a los botones de color, setos se muestran en pantalla.

CLOCK (reloj) Activación/desactivación

Aparece la hora en la pantalla (durante 10 minutos como máximo).

MENU Activación/desactivación del menú Ajustes. Consulte la pág. 7.

VOL Volumen

Oprima + o - para ajuste el volumen.

MUTE (silencio)

Permite interrumpir el sonido o recuperarlo.

A/CH

Oprima este botón para alternar entre el canal actual y el que vió previamente.

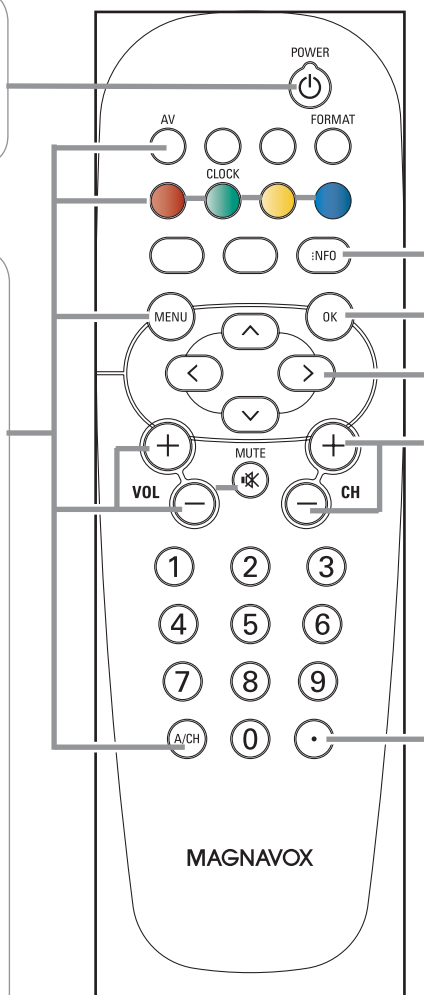

INFO

Información: Oprima este botón para mostrar información en pantalla (si está disponible) acerca del canal de TV y del programa o equipo periférico seleccionado.

OK

- para activar un ajuste
- para mostrar la lista de canales almacenados (de acuerdo con la selección realizada en el modo Instalación (antena o cable), pág. 8.
- iniciar la reproducción de contenido en la aplicación Navegador de multimedia, pág. 24.

Botones de cursor

Oprima los botones de cursor arriba/abajo, derecho/izquierdo para desplazarse por los menús.

CH/PAGE Selección de canales

- Permite explorar los canales o fuentes de TV almacenados en la lista de canales preferidos (consulte la pág. 19).
 - Para seleccionar entre canales de Antena o de TV por Cable, realice primero la selección en el menú Ajustes, pág. 7.
- Nota: No es necesario que reinicie la instalación después de haber buscado y almacenado los canales de TV disponibles.

- Introduzca el guión (-) para canales digitales.

FORMAT

Oprima este botón para acceder a una lista de los formatos de imagen disponibles (dependiendo de la señal recibida). Permite elegir el formato de imagen preferido.

Oprima este botón repetidamente para cambiar de formato de imagen: Automático, Super Zoom, 4:3, Ampliar imágenes 14:9, Ampliar imágenes 16:9, Subtítulos 16:9, Pantalla panorámica.

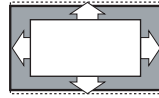

Automático



Super zoom

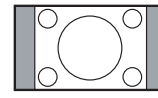

4:3

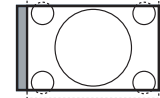

Ampliar imágenes 14:9

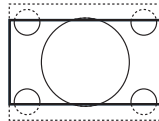

Ampliar imágenes 16:9

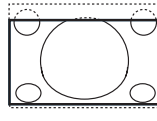

Subtítulos 16:9

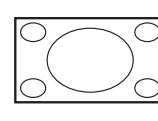

Pantalla panorámica

Con Automático la imagen llena la pantalla al máximo.

Super zoom elimina las franjas negras a los lados de los programas 4:3 con una distorsión mínima.

Con los formatos Ampliar imágenes 14:9, Ampliar imágenes 16:9 o Super zoom, se pueden hacer visibles los subtítulos mediante el uso del cursor arriba/abajo.

Nota: con fuentes de emisión de HD (alta definición) no están disponibles todos los formatos de imagen.

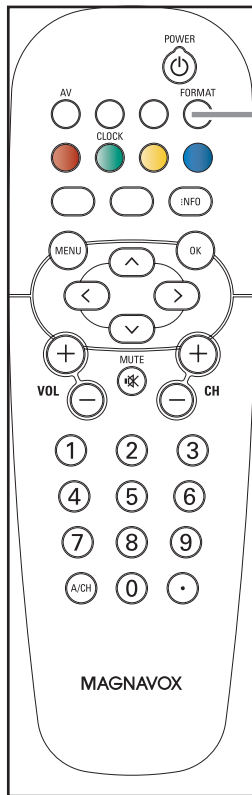

Botones situados en el TV

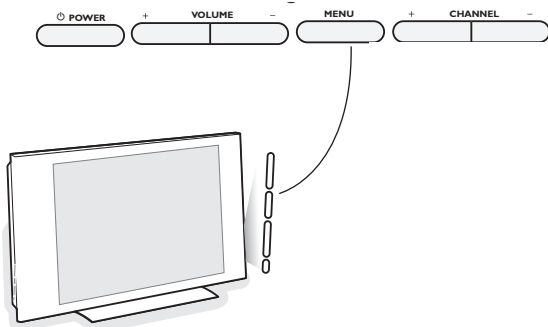

Si el control remoto se rompe o extravía, siempre será posible modificar determinados ajustes de imagen y sonido con los botones situados en el televisor. Oprima el botón  para encender el televisor.

Oprima:

- los botones + **VOLUME** - para ajustar el volumen;
- los botones + **PROGRAM/CHANNEL** - para seleccionar canales de TV o fuentes.

El botón **MENU** puede emplearse para acceder al menú Ajustes sin usar el control remoto.

Utilice:

- los botones + **VOLUME** - para seleccionar opciones de menú arriba/abajo y los botones + **PROGRAM/CHANNEL** - para seleccionar opciones de menú izquierda/derecha;
- el botón **MENU** para confirmar la elección.

Nota:

*Si las funciones se han activado mediante el botón **MENU** situado en el televisor, solo es posible salir del menú mediante el uso de **Salir**.*

*Desplácese hasta **Salir** y oprima el botón **MENU**.*

Uso de los menús

Introducción

Cuando se utilizan los menús o se intenta ejecutar alguna acción, aparece gran cantidad de instrucciones, textos y mensajes de ayuda en la pantalla del televisor.

Siga dichas instrucciones y lea los textos de ayuda que se muestran sobre la opción resaltada.

Los botones de color remiten a distintas acciones que pueden ejecutarse, dependiendo del dispositivo activado. Oprima el botón de color correspondiente del control remoto para ejecutar la acción requerida.

Ajustes	TV
TV	Imagen
Configuración	Sonido
Instalación	Opciones
Demo	Canales
Salir	

Info

Ajustes	TV	Imagen
TV	Imagen	Imagen automática
Sonido		Contraste
Opciones		Brillo
Canales		Color
		Realce
		Temperatura color
		Procesamiento digital
	

Info

Desplazamiento por los menús de Ajustes

El menú Ajustes permite acceder a ajustes, preferencias y ajustes de red y modificarlos.

- Oprima el botón **MENU** del control remoto para acceder al menú Ajustes.
 - Se puede utilizar el cursor arriba/abajo para situar el resaltado sobre una opción de menú en el panel izquierdo.

El panel derecho muestra el contenido de la opción de menú resaltada en el panel izquierdo.

Nota: en ciertos casos no todas las opciones del menú son visibles en pantalla. Desplace el cursor hacia abajo para ver todas las opciones.

- Utilice el cursor derecho para acceder al panel derecho

El contenido del panel derecho se desplaza al panel izquierdo y el panel derecho muestra el contenido de la opción que se acaba de resaltar en el panel izquierdo.

Nota: en algunos casos es importante ver la imagen mientras se realizan los ajustes. Esto quiere decir que cuando el elemento resaltado se encuentre en el panel derecho, las demás opciones de menú permanecerán ocultas. Al volver a oprimir el cursor izquierdo, reaparecerán las opciones de menú y la barra de resalte se desplazará al panel izquierdo..

- Oprima el cursor izquierdo para volver a ascender un nivel de menú.

- Oprima el botón **OK** sobre la opción resaltada para activarla y salir del menú.

- Vuelva a oprimir el botón **MENU** para salir del menú Ajustes.

Nota: también se puede salir del menú si se oprime uno de los botones de color (si están presentes) relacionados con ciertas acciones que pueden ejecutarse.

Instalación



Info

Selección del idioma del menú

- 1 Oprima el botón **MENU** en el control remoto.
- 2 Utilice el cursor abajo para seleccionar **Instalación** en el menú Ajustes.
- 3 Utilice el cursor derecho para acceder al menú Instalación.
- 4 Seleccione **idioma** y acceda a la lista de idiomas disponibles con el cursor derecho.
- 5 Seleccione el idioma con el cursor arriba/abajo y oprima el botón **OK** para confirmar la elección.
- 6 Continúe con el menú Instalación.

Memorización de canales de TV

- 1 Seleccione **Sintonización Automática** en el menú Instalación.
- 2 Utilice el cursor derecho para acceder al menú Sintonización Automática.
- 3 Oprima el botón **OK**.
- 4 Seleccione **Cable** o **Antena** en el modo Instalación.

Si selecciona **Antena**, el TV detectará las señales de antena y buscará los canales de televisión de antena (NTSC y ATSC) disponibles en su zona. Si selecciona **Cable**, el TV detectará las señales suministradas por la compañía de cable y buscará los canales de televisión por cable (NTSC, ATSC, Modulación QAM) disponibles en su zona. Cerciérese de haber completado el registro con el proveedor de TV por cable y la conexión de los equipos.

- 5 Oprima el botón verde **"Siguiete"** del control remoto.
Nota: para realizar la sintonización automática es necesario que todos los canales estén desbloqueados. Si se le solicita, introduzca su código para desbloquear todos los canales. Consulte Preferencias de menú en el menú Ajustes, TV, pág. 15.
- 6 Oprima el botón verde **"Iniciar"** para comenzar la sintonización automática. Desaparece la pantalla de menús y se muestra el avance de la sintonización automática. La barra de avance indica el número de canales de TV analógicos y digitales hallados. Cuando finaliza la sintonización automática, aparece un mensaje que lo confirma. Presione el botón "Terminar" para regresar al menú Instalación



Info



Anterior Siguiete

Español

Notas:

- Si bloqueó canales de TV cuando iniciaba la sintonización automática, aparece un mensaje solicitando que introduzca su código para poder completarla..
- Si se interrumpe el proceso, la información de canal actualizada se conserva junto con la información de canal antigua que aún no se actualizó.
- La sintonización automática en segundo plano solo se produce cuando el televisor está encendido.
- La información de canal ATSC solo se actualiza respecto al canal ATSC sintonizado actualmente.
- Si se sintoniza un canal NTSC, el televisor explorará todas las frecuencias de ATSC posibles y actualizará la información cuando se encuentre en sintonización automática en segundo plano.
- Instalación de canales de recepción débil : Permite afinar manualmente la sintonía de canales ATSC de recepción débil, con el fin de ajustar la antena y, de ese modo, la calidad de señal del canal. (consulte Menú Instalación, Instalación de canales de recepción débil, pág. 9.)
- Después de haber buscado los canales de antena y de TV por cable disponibles, se almacenan en la memoria.



Sintonización de canales

Canales disponibles:

- Cable (NTSC analógico o QAM digital): máx. de 1 a 135
- Antenna (NTSC analógico o ATSC digital): máx. de 2 a 69

Si el canal sintonizado aún no se encuentra en el mapa de canales maestro, el televisor intenta sintonizarlo y se añade al mapa.

Si no se capta el canal, aparece un mensaje indicando que el canal no está disponible.

Si se sintoniza un subcanal digital de solo sonido, aparece un mensaje en pantalla indicando que **el programa solo contiene audio**.

Nota: Selección de subcanales

Las nuevas normas que se emplean en las emisiones digitales permiten recibir varios canales de programas agrupados en un solo número de canal principal, que puede seleccionarse oprimiendo el número de acceso directo al canal en el control remoto.

Importante:

Una vez realizada la sintonización de los canales de TV, siempre debe seleccionar Antena o Cable en el menú Instalación, dependiendo de los canales que desee ver. Si utiliza un divisor de señales, no olvide situar el conmutador en la posición correspondiente.

Nota: Retardo de selección de canales digitales

Debido a la complejidad de la programación digital de subcanales, el tiempo que lleva seleccionar y ver un canal digital puede tardar un poco más de lo habitual (en comparación con los programas de canales analógicos).

Las emisiones de canales digitales contienen información de programas y de datos de sistema que deben procesarse antes de que aparezca en pantalla el canal seleccionado.

Instalación de canales de recepción débil

Permite instalar canales digitales ATSC de recepción débil. Esto solo está disponible para los canales de TV instalados mediante conexión de antena (consulte la pág. 4).

- 1 Seleccione un canal de la lista de canales (en el modo de Antena).
- 2 La fuerza de la señal se muestra y actualiza continuamente, a medida que se hace girar la antena.

Actualización de Software

Este menú permite actualizar el software de TV mediante un dispositivo USB.

Actualización de USB

Es posible iniciar un procedimiento de actualización mediante una memoria portátil USB.

El dispositivo de memoria debe contener la imagen (y estructura) de actualización adecuada, que puede encontrarse en el sitio web www.magnavox.com/usasupport.

Para ver instrucciones sobre la descarga de una versión de software nueva en el dispositivo de memoria portátil, consulte Anexo 1, pág. 32.



Info



Menú Configuración

Ajustes	Configuración
TV	Preferencias
Configuración	Fuente
Instalación	Reloj
Demo	
Salir	

Info

Ajustes	Configuración	Preferencias
	Configuración	Preferencias imagen/sonido
	Preferencias	Preferencias de opciones
	Fuente	Preferencias de menú
	Reloj	Borrar ajustes AV

Info

Ajustes/Configuración	Preferencias	Preferencias imagen/sonido
	Preferencias imagen/sonido	Surround automático
	Preferencias de opciones	
	Preferencias de menú	
	Borrar ajustes AV	

Info

Ajustes/Configuración	Preferencias	Preferencias de opciones
	Preferencias imagen/sonido	Servicio de subtítulos
	Preferencias de opciones	Servicio de Subtítulos Digitales
	Preferencias de menú	Opciones de Subtítulos Digitales
	Borrar ajustes AV	

Info

Este menú permite controlar los ajustes de funciones de TV especiales, de opciones y de equipos periféricos.

El menú **Preferencias** permite cambiar ajustes a los que se suele acceder solo ocasionalmente.

El menú **Fuente** permite seleccionar una fuente.

El menú **Reloj** permite usar su TV como reloj. Para que los bloqueos funcionen adecuadamente debe elegir la opción correcta.

Preferencias

- 1 Oprima el botón **MENU**.
- 2 Seleccione **Configuración** con el cursor hacia abajo y oprima el cursor derecho para seleccionar el menú **Preferencias**.
- 3 Vuelva a oprimir el cursor derecho para seleccionar **Preferencias imagen/sonido**.
- 4 Oprima el cursor derecho una vez más para acceder al menú Preferencias imagen/sonido.

Preferencias imagen/sonido

Surround Automático

En ciertos casos, las emisoras transmiten señales especiales para programas codificados con sonido surround. El televisor cambia automáticamente al mejor modo de sonido surround cuando **Surround automático** se selecciona como **Activado**.

Preferencias de opciones

Servicio de subtítulos

Esta opción permite seleccionar niveles de Servicio de subtítulos para las emisiones analógicas.

Subtítulos permite leer el contenido de voz de los programas de televisión en la pantalla del televisor. Esta función, diseñada para personas con problemas auditivos, utiliza "cuadros de texto" en pantalla para mostrar diálogos y conversaciones mientras se emite el programa de TV. Los textos aparecen en pantalla durante las transmisiones subtítuladas.

Nota: los subtítulos, no siempre carecen de errores ortográficos o gramaticales. No todos los programas ni anuncios comerciales de TV se elaboran para su emisión con información de subtítulos incluida. Consulte la lista de programas de TV de su zona para ver los canales de TV y horarios en los que se ofrecen subtítulos. Los programas con subtítulos se suelen identificar en las listas de TV con marcas de servicio como "CC".

- ❶ **Seleccione Servicio de subtítulos.**
- ❷ **Oprima el cursor derecho.**
- ❸ **Seleccione el Servicio de subtítulos que desee:**
 - **CC 1, 2, 3 o 4**
En la pantalla aparecen el diálogo (y las descripciones) de la acción del programa de TV subtítulado.
Generalmente, **CC 1** es el mas usado. **CC 2** se puede usar para idiomas alternativos, si se transmiten.
 - **T 1, 2, 3 o 4**
A menudo se usan para guías de canales, programaciones, información de tableros de avisos de programas con subtítulos, noticias, información del tiempo o informes de bolsa.
Los canales de TV no utilizan necesariamente todos los Servicios de Subtítulos durante la transmisión de programas subtítulados.
- ❹ **Consulte Subtítulos en el *menú TV, Opciones, pág. 16*, para activar o desactivar el Servicio de Subtítulos.**
Nota: este receptor de televisión proporciona visualización de subtítulos de televisión de acuerdo con la norma EIA-608 y las secciones 15.119 de las normas de la FCC.

Servicio de Subtítulos Digitales

Esta función permite configurar la visualización de subtítulos digitales. Seleccione uno de los canales con servicio digital que pone a su disposición el proveedor de subtítulos. Existen 6 servicios estándar. El Servicio 1 está designado como servicio de subtítulos principal. Este servicio ofrece subtítulos literales, o casi literales, del principal idioma que se habla en el programa de sonido adjunto. El Servicio 2 está designado como servicio de subtítulos secundario. Este servicio ofrece subtítulos en un idioma secundario, que son traducciones de los subtítulos del servicio principal. Los demás subcanales de servicio no están asignados previamente. El uso de los demás canales de servicio depende de la decisión del proveedor de subtítulos.

Opciones de Subtítulos Digitales

Esta función permite modificar el modo de visualización de los subtítulos digitales. Seleccione entre las opciones siguientes para cambiar las características visuales del subtítulado digital del televisor.

- **Reiniciar a valores por defecto**
Seleccione esta opción para recuperar los ajustes por defecto de los subtítulos digitales, establecidos por el proveedor.
Oprima el botón **OK** para confirmar.
- **Tamaño**
Con esta opción puede seleccionar el tamaño de la visualización de los subtítulos según sus preferencias.
Seleccione **Predeterminado, Pequeño, Estándar o Grande** y oprima el botón **OK** para confirmar.
- **Estilo**
Con esta opción puede seleccionar el estilo de tipo de letra de los subtítulos, de acuerdo con sus preferencias.
Seleccione **Predeterminado, Serif no proporcional, Serif, Sans serif no proporcional, Sans serif, Casual, En cursiva o Mayúsculas pequeñas**.
- **Texto**
Esta opción permite seleccionar el color del texto o la opacidad del recuadro de texto de los subtítulos según sus preferencias.
Seleccione un color y una de las opciones de opacidad.
- **Fondo**
Esta opción permite seleccionar el color de fondo de los caracteres o una de las opciones de opacidad de fondo de los subtítulos en función de sus preferencias.
Seleccione un color y una de las opciones de opacidad.



Info



Ajustes/Configuración

Preferencias	Preferencias de menú
Preferencias imagen/sonido	OSD
Preferencias de opciones	Enseñar alarmas de emergencia
Preferencias de menú	Cambiar código
Borrar ajustes AV	

Info

Nota: no es posible recibir alarmas de emergencia:

- mientras se navega por los contenidos;
- con fuentes de video analógicos..

Notas:

- Siempre se cuenta con la posibilidad de borrar el mensaje de la pantalla.
- La pantalla de mensaje se superpone a cualquier opción de menú u otro mensaje en pantalla.

Español

Importante: si ha olvidado su código

- 1 Seleccione **Cambiar Código** en el Menú preferencias y oprima el cursor derecho.
- 2 Oprima el cursor derecho para introducir el código de cancelación **0-7-1-1**.
- 3 Vuelva a oprimir el cursor e introduzca un código personal de 4 dígitos. Se borra el código anterior y se almacena el nuevo.

Ajustes/Configuración

Preferencias	Borrar ajustes AV
Preferencias imagen/sonido	
Preferencias de opciones	Iniciar ahora
Preferencias de menú	
Borrar ajustes AV	

Info

Preferencias de menú

OSD

- 1 Seleccione **OSD**.
- 2 Oprima el cursor derecho para seleccionar **Normal** o **Mínimo**. **Normal** activa la visualización continua del número de canal (máx. 10 minutos), la visualización ampliada del canal de televisión y la información del programa en pantalla. Por ejemplo, la información sobre el programa principal o secundario, calidad de la señal de entrada de los equipor periféricos, formato de pantalla, modo de sonido, disponibilidad del servicio de subtítulos, idioma del sonido, clasificación o configuración del temporizador.

Mínimo activa la visualización de información reducida del canal.

Nota: Cuando se ha activado la opción de subtítulos, no es posible la visualización continua de número de canal y reloj.

Enseñar alarmas de emergencia (EAS)

Permite seleccionar el nivel de prioridad de alarma de la información difundida por el operador de cable. La norma SCTE18 define un método de señal de alarma de emergencia que pueden utilizar los sistemas de TV por cable para enviar señales de emergencia a dispositivos digitales, tales como receptores digitales y televisores o VCR digitales.

El esquema de señales de alarma de emergencia que define la norma permite al operador de cable difundir información de alarma referente a emergencias y advertencias en grandes regiones o en zonas locales, de manera económica y eficaz, al tiempo que se reduce la interrupción de la programación.

Los mensajes de alarma de emergencia pueden tener una de las prioridades siguientes: **Baja, Media, Alta o Máxima**.

Siempre se presentan los mensajes de alarma de emergencia de prioridad **Alta** o **Máxima**. Las alarmas de prioridad **Baja** o **Media** podrán presentarse o no, dependiendo de la configuración seleccionada.

Importante: si el reloj del televisor no se ha ajustado (consulte menú Configuración, Reloj, pág. 13), las alarmas de emergencia no se registran.

El mensaje de alarma de emergencia contiene la siguiente información:

- El texto de la alarma de emergencia
- La hora y fecha de inicio
- La hora y fecha de finalización

- 1 Seleccione **Enseñar alarmas de emergencia** en el menú Preferencias.
- 2 Oprima el cursor derecho y seleccione una de las opciones de alarmas de emergencia:
 - Siempre, si desea que los mensajes de alarma de emergencia aparezcan en pantalla cuando estén disponibles;
 - Suprimir baja prioridad, si no desea recibir los mensajes de prioridad baja;
 - Suprimir prioridad media/baja, si solo desea recibir los mensajes de prioridad alta.

Determinar/Cambiar Código

- 1 Seleccione **Determinar** o **Cambiar Código**, utilizando el cursor abajo.
- 2 Si aún no existe código, la opción de menú aparece en **Determinar Código**. Siga las instrucciones en pantalla. Si ha introducido un código anteriormente, la opción del menú aparece en **Cambiar Código**. Siga las instrucciones en pantalla. Todas las combinaciones de números de 0000 a 9999 son válidas.
- 3 El **Menú Preferencias de menú** reaparecerá con un mensaje que confirma que el código se ha creado.

Borrar ajustes AV

Esta función permite recuperar la mayoría de las configuraciones de imagen y sonido de fábrica.

- 1 Seleccione **Borrar ajustes AV** con el cursor abajo.
- 2 Oprima el cursor derecho.
- 3 Oprima el botón **OK** para borrar los ajustes y recuperar los valores predeterminados.





Ajustes	
Configuración	Fuente
Preferencias	AV1
Fuente	AV2
Reloj	AV3
	HDMI1

Info

Fuente

Este menú permite identificar los equipos periféricos que tenga conectados a las entradas/salidas externas.

- 1 Seleccione **Fuente** en el menú Configuración.
- 2 Oprima el cursor derecho para acceder a la lista de tipos de periféricos conectados a la entrada seleccionada.
- 3 Seleccione el dispositivo periférico con el cursor arriba/abajo.

Al seleccionar **AV1**, **AV2**, **AV3**, **HDMI**, **Side** o **Analog Audio In**, aparece una lista para identificar el tipo de accesorio que se encuentra conectado a la entrada respectiva. El televisor detecta la presencia del dispositivo conectado y la señal se conduce según corresponda.

Una vez que haya seleccionado el tipo de dispositivo, por ejemplo DVD, esa fuente aparecerá seleccionada automáticamente cuando el control remoto se encuentre en modo DVD, consulte la pág. 5 y cuando oprima el botón **AV+** del control remoto.

El televisor puede emitir audio Digital, por el conector **DIGITAL AUDIO OUT**, a un amplificador o receptor externo.

Si el amplificador o receptor cuenta con un conector para entrada de audio digital, puede conectarlo mediante un solo cable a **DIGITAL AUDIO OUT (SPDIF OUT)** del televisor.

Consulte Conexión de quipos periféricos, Receptor de surround digital, pág. 23.

Reloj

Esta opción permite utilizar el televisor como reloj.

Nota:

- El ajuste del reloj es necesario para el funcionamiento correcto de Bloquear después (consulte Ajustes de TV, Canales, pág. 17).

- Los subtítulos no pueden ser desplegados al mismo tiempo que el reloj. Presione nuevamente el botón **CLOCK** para apagar el reloj, si usted desea ver subtítulos.

Modo reloj automático

- 1 Seleccione **Reloj** en el menú configuración.
- 2 Oprima el cursor derecho para seleccionar el **Modo** reloj automático.
- 3 Oprima el cursor derecho para indicar al televisor que obtenga la hora de manera automática o manual.

Canal reloj automático *(solo disponible cuando Modo reloj automático está ajustado en Automático)*

Con los botones del cursor, elija el número de canal en el que el televisor puede obtener la hora. Normalmente, la hora se puede hallar en PBS y el otros canales.

Nota: si ha elegido Manual en Modo reloj automático, no se puede seleccionar la opción de menú Canal reloj automático.

Tiempo - Día *(solo está disponible cuando Modo reloj automático está ajustado como Manual)*

Con los botones de cursor, elija e introduzca la hora exacta y el día.

Si ha elegido **Modo reloj Automático Manual** y no se ha realizado la búsqueda, el sistema mantendrá la hora y la fecha que se introdujeron.

Huso Horario *(solo disponible cuando Modo reloj automático está ajustado en Automático)*

Esta función permite seleccionar el huso horario local. La información horaria transmitida sincroniza el reloj con la hora local.

- 1 Seleccione **Huso Horario** con el cursor abajo.
- 2 Oprima el cursor derecho para seleccionar el huso horario local.

Horario de Verano *(solo disponible cuando Modo reloj automático está ajustado en Automático)*

El horario de verano se configura de manera automática mediante señales transmitidas especialmente. Esta opción de menú permite desactivar el ajuste automático de horario de verano. Esto resulta útil si se reside en una zona en la que no se aplica el horario de verano, pero se reciben canales de otras zonas donde se transmiten las señales de dicho horario.

- 1 Seleccione **Horario de Verano** con el cursor abajo.
- 2 Oprima el cursor derecho para seleccionar **Automático**, de modo que el reloj se adapte de manera automática al horario de verano, basándose en las señales especiales emitidas.
- 3 Seleccione **Apagado** para desactivar la corrección automática del reloj basada en señales transmitidas especialmente.

Ajustes	
Configuración	Reloj
Preferencias	Modo reloj automático
Fuente	Canal reloj automático
Reloj	Tiempo
	Día
	Huso horario
	Horario de verano

La mayoría de los canales de TV no transmiten información horaria. Algunos pocos canales de cable lo hacen, pero no son de los más importantes. Los canales de antena no transmiten información horaria. En tales casos, la captación de hora requiere mucho tiempo o directamente no existe reloj.



Menú TV

Ajustes	TV
TV	Imagen
Configuración	Sonido
Instalación	Opciones
Demo	Canales
Salir	

Info

Ajustes	TV	Imagen
Imagen		Imagen automática
Sonido		Contraste
Opciones		Brillo
Canales		Color
		Realce
		Temperatura color
		Procesamiento digital
	

Info

Oprima el botón **MENU** del control remoto para ir al menú Ajustes. El menú TV ofrece un resumen de los menús que puede seleccionar.

Nota: Dependiendo de la señal de entrada, es posible que no se pueda seleccionar una o más opciones de menú

Menú Imagen

Nota: algunas opciones de menú no están disponibles en el caso de fuentes HD.

- 1 Oprima el cursor derecho para seleccionar **Imagen**.
- 2 Vuelva a oprimir el cursor derecho para acceder al menú **Imagen**.
- 3 Seleccione las opciones de menú con el cursor arriba/abajo
- 4 Ajuste la configuración con el cursores derecho/izquierdo o acceda a la lista de opciones de submenú con el cursor derecho. Seleccione una opción del submenú con el cursor arriba/abajo.

Imagen Automática

Seleccione **Imagen Automática** para ver una lista de ajustes de imagen predefinidos, correspondientes a los ajustes específicos de fábrica.

Personal hace referencia a los ajustes personales que se realizan en el menú imagen.

*Nota: este televisor de Magnavox se ha ajustado en fábrica para que ofrezca una imagen óptima en ambientes muy iluminados, como en los que se utilizan luces fluorescentes. Como los hogares no suelen tener las condiciones de iluminación de los comercios, se recomienda que pruebe todos los modos de imagen automática hasta encontrar el más adecuado para sus condiciones particulares. La mayoría de los usuarios consideran que **Natural** es el mejor ajuste.*

Contraste

Ajusta la intensidad de las partes brillantes de la imagen, sin afectar a las zonas oscuras.

Brillo

Ajusta la salida de la luz de toda la imagen, que afecta principalmente a las zonas más oscuras de la imagen.

Color

Ajusta el nivel de saturación de los colores para adecuarlo a los gustos personales.

Realce

Ajusta la nitidez de los detalles pequeños de la imagen.

Temperatura color

Aumenta o reduce los colores **Cálido** (rojo) y **Fresco** (azul) para adaptarlos a los gustos personales.

Seleccione **Fresco** para dar un tono azulado a los blancos, **Normal** para dar a los blancos un tono neutro, o **Cálido** para dar a los blancos un tono rojizo.



Ajustes

TV	Imagen
Imagen
Sonido	Contraste dinámico
Opciones	DNR
Canales	Realce del color
	Tono
	Formato de pantalla
	Active Control

Info

Ajustes

TV	Sonido
Imagen	Sonido automático
Sonido	Volumen
Opciones	Balance
Canales	Volumen auricular
	Modo sonido
	Alternar audio
	Idioma audio Digital

Info

Tono

Este control permite seleccionar la mezcla de color (tonalidad) de la imagen.

Formato de pantalla

Esta opción de menú ejecuta la misma función que el botón **FORMAT** del control remoto. Consulte Uso del Control remoto, pág. 6.

Menú Sonido

- 1 Seleccione **Sonido** en el menú Ajustes, TV.
- 2 Oprima el cursor derecho para acceder al menú Sonido.
- 3 Seleccione las opciones de menú con el cursor arriba/abajo y ajuste la configuración con el cursor derecho/izquierdo.
Recuerde que los ajustes de control están a nivel normal medio cuando se centra la escala de la barra.

Sonido Automático

Seleccione **Sonido Automático** para ver una lista de ajustes de sonido predefinidos, correspondientes a los ajustes específicos de fábrica de Agudos y Bajos.

- 1 Oprima el cursor derecho para acceder a la lista.
- 2 Seleccione un ajuste de sonido predefinido con el cursos arriba/abajo.
Personal hace referencia a los ajustes personales que se realizan en el menú Sonido.

Nota: cuando se está en un ajuste predefinido de sonido y se modifica un ajuste en el menú Sonido, todos los valores del menú sustituyen al ajuste personal realizado previamente.

Volumen

Esta función permite ajustar el nivel de salida del sonido.

Balance

Con esta opción se ajusta la salida de los altavoces derecho e izquierdo, para obtener la mejor reproducción estereofónica teniendo en cuenta su posición de escucha.



Ajustes

TV	Sonido
Imagen
Sonido	Mono/Estéreo
Opciones	AVL
Canales	Nivelador de volumen

Info

Volumen auricular

Permite controlar el nivel de sonido de los auriculares.

Modo Sonido

Permite seleccionar los modos para una reproducción de sonido más espacial o surround, dependiente de las señales de emisión o de las señales procedentes de entradas externas.

Alternar audio *(solo seleccionable con las señales de emisión analógicas)*

Esta función permite cambiar entre el Programa Audio Principal y Secundario (SAP) cuando esté disponible.

Idioma Audio Digital *(solo seleccionable con las señales de emisión digitales)*

Permite seleccionar la preferencia de Idioma en el caso de programas con pistas de sonido multilingües, si están disponibles con señal de transmisión digital.

Nota: el idioma predefinido de los canales digitales es el definido en el menú de instalación.

Mono/Estéreo

Esta opción permite seleccionar, en cada programa de TV, el sonido mono o estéreo cuando hay disponibles emisiones analógicas en estéreo.

AVL (Automatic Volume Leveler) *(solo disponibles con las señales de emisión analógicas y non-Dolby Digital)*

Con esta función se reducen automáticamente las diferencias de volumen entre canales y programas, ofreciendo un nivel general más constante.

También reduce la dinámica del sonido.

Nivelador de Volumen

Permite corregir cualquier diferencia de volumen permanente entre los canales de TV o las fuentes externas.

Menú Opciones

- 1 Seleccione **Opciones** en el menú Ajustes, TV.
- 2 Oprima el cursor derecho para acceder al menú Opciones.
- 3 Seleccione las opciones de menú con el cursor arriba/abajo y ajuste la configuración con el cursor derecho/izquierdo.

Subtítulos

Esta opción permite ver en pantalla el texto CC o CS transmitido, según el servicio CC o CS seleccionado en el menú Configuración, Preferencias de Opciones, pág. 10. Dicho texto puede verse permanentemente en pantalla (suponiendo que el servicio esté disponible en la emisión) o solo cuando se desactiva el sonido.

- 1 Oprima el cursor derecho después de seleccionar **Subtítulos**.
- 2 Seleccione **Encendido, Apagado** o **Pantalla sin sonido**.

Temporizador

Permite establecer un periodo de tiempo después del cual el televisor cambia automáticamente al modo "en espera".

- 1 Seleccione **Temporizador**.
- 2 Oprima el cursor derecho.
- 3 Seleccione un valor con el cursor arriba/abajo. La lista muestra valores desde **0** hasta **180 minutos**. Cuando **0** es seleccionado, el temporizador queda desactivado. Siempre podrá apagar el televisor antes del tiempo señalado o seleccionar otro ajuste de tiempo.

Ajustes

TV	Opciones
Imagen	Subtítulos
Sonido	Temporizador
Opciones	
Canales	

Info



Fabricado bajo licencia de Dolby Laboratories "Dolby" "Pro Logic" y el símbolo de doble D son marcas registradas de Dolby Laboratories.



Ajustes

TV	Canales
Imagen	Bloquear después
Sonido	Bloqueo de canales
Opciones	Niveles bloqueo TV
Canales	Películas prohibidas
	Canales preferidos
	Niveles de Bloqueo de Región
	Borrar niveles de bloqueo

Info

Ajustes/TV

Canales	Bloquear después
Bloquear después	Temporizador
Bloqueo de canales	Tiempo
Niveles bloqueo TV	
Películas prohibidas	
Canales preferidos	

Info

Ajustes/TV

Canales	Niveles bloqueo TV
Bloquear después	Introduzca su código
Bloqueo de canales	
Niveles bloqueo TV	
Películas prohibidas	
Canales preferidos	
Niveles de Bloqueo de región	
Borrar niveles de bloqueo	

Info

Menú Canales

Este menú permite controlar funciones especiales de los canales de TV.

- 1 Seleccione **Canales** en el menú Ajustes, TV con el cursor arriba/abajo.
- 2 Oprima el cursor derecho para acceder al menú **Canales**.
- 3 Oprima el cursor arriba/abajo para seleccionar una opción del menú **Canales**.

Bloquear después

Nota: bloquear después se puede seleccionar si la fecha y la hora son conocidas.

Consulte Configuración, Reloj, pág. 13.

Esta opción permite activar el bloqueo infantil a partir del momento seleccionado. Los canales bloqueados se pueden sintonizar, pero carentes de imagen y sonido.

- 1 Oprima el cursor derecho y seleccione **Temporizador Encendido** o **Apagado**. La selección de **Encendido** permite ajustar el reloj. Si selecciona **Temporizador Encendido**, se le solicita la introducción de su Código (Vea abajo). Siga las instrucciones en pantalla.

Determinar/Cambiar Código

- 1 Seleccione **Determinar** o **Cambiar Código**, utilizando el cursor abajo.
- 2 Si aún no existe código, la opción de menú aparece en **Determinar Código**. Siga las instrucciones en pantalla. Si ha introducido un código anteriormente, la opción del menú aparece en **Cambiar Código**. Siga las instrucciones en pantalla. Todas las combinaciones de números de 0000 a 9999 son válidas.
- 3 El **Menú Preferencias de menú** reaparecerá con un mensaje que confirma que el código se ha creado.

- 2 Seleccione **Tiempo** y oprima el cursor derecho. Esta función permite ajustar la hora para activar el bloqueo.
- 3 Seleccione **AM** o **PM** para elegir el periodo del día.
- 4 Introduzca la hora con los botones numéricos o de cursor y oprima **OK** para confirmar.

Bloqueo de Canales

Esta función permite bloquear completamente un canal de TV o equipo externo determinado.

Seleccione los canales o subcanales que desee bloquear y oprima **OK** para confirmar.

Niveles bloqueo TV

El televisor está equipado con un Chip V. Esto permite controlar el acceso a programas individuales basado en calificaciones de películas o TV. Los ajustes se aplican a todas las entradas AV (excepto HDMI). La emisora o el proveedor del programa envía la información sobre el contenido de los programas.

- 1 Seleccione **Niveles de bloqueo TV** con el cursor abajo.
- 2 Oprima el cursor derecho para acceder a la lista. Se le solicita que introduzca su Código (Vea abajo). Si el código es correcto, reaparece el menú Niveles Bloqueo TV.

Determinar/Cambiar Código

- 1 Seleccione **Determinar** o **Cambiar Código**, utilizando el cursor abajo.
- 2 Si aún no existe código, la opción de menú aparece en **Determinar Código**. Siga las instrucciones en pantalla. Si ha introducido un código anteriormente, la opción del menú aparece en **Cambiar Código**. Siga las instrucciones en pantalla. Todas las combinaciones de números de 0000 a 9999 son válidas.
- 3 El **Menú Preferencias de menú** reaparecerá con un mensaje que confirma que el código se ha creado.

- 3 Seleccione una calificación de TV basada en la edad con el cursor arriba/abajo y acceda a la lista de clasificaciones basadas en contenido, si la hay, con el cursor derecho para seleccionar una clasificación
- 4 Oprima **OK** para activar/desactivar la clasificación seleccionada.
- 5 Si lo desea, seleccione otra clasificación basada en contenido y oprima nuevamente **OK**.

Solo necesitará introducir el código una vez mientras el menú está activo . Puede bloquear/desbloquear cualquier número de clasificaciones en la lista sin volver a introducir el código.



Clasificación basada en edad	Clasificación basada en contenido
Todo	ninguna
Ninguno	ninguna
TV-Y	ninguna
TV-Y7	(FV) Violencia de Ficción
TV-G	ninguna
TV-PG	(D) Diálogo (L) Idioma (S) Sexo (V) Violencia
TV-14	(D) Diálogo (L) Idioma (S) Sexo (V) Violencia
TV-MA	(L) idioma (S) Sexo (V) Violencia

Cada elemento de clasificación presenta un cuadro gráfico delante que indica si los programas que tienen esa clasificación están actualmente bloqueados o no:

- Cuando con una 'X': todos los elementos de la lista basada en contenido también están bloqueados;
- Cuadro vacío: el elemento no está seleccionado;
- Cuadro con un '/': algunas clasificaciones basadas en contenido están seleccionadas o sin seleccionar.

Cuando se ha seleccionado **Todo**, se bloquean todos los elementos de las listas basadas en edad y contenido. Si mientras está seleccionado **Todo**, se anula la selección de algún elemento basado en edad o contenido, se anula automáticamente la selección de **Todo**. **Ninguno** es la selección de los elementos que no tienen información de clasificación o está clasificados como Ninguno. Los dos tipos de elementos se bloquean. Si se selecciona un elemento de la lista basada en edad, también se bloquean todos los elementos que dependan de éste o que pertenezcan al mismo grupo. Si se selecciona una clasificación basada en contenido, también se seleccionan todas las clasificaciones idénticas basadas en contenido que estén debajo del límite de edad.

- TV-Y** apto para niños de todas las edades con temas y elementos adecuados para niños de 2 a 6 años de edad.
- TV-Y7** programas aptos para niños de 7 años en adelante.
- TV-Y7-FV** programas que continen violencia de ficción más intensa que otros programas de la categoría TV-Y7
- TV-G** programas aptos para todas las edades. Estos programas continene poca o ninguna violencia, no emplean lenguaje fuerte y no muestran diálogos o situaciones de contenido sexual.
- TV-PG** programas que contienen elementos que algunos padres pueden considerar inadecuados para niños pequeños y que pueden necesitar guía paerna. El programa puede contener violencia, diálogos y/o escenas sexuales moderados y algún grado de lenguaje fuerte.
- TV-14** programas que contienen elementos que pueden ser inadecuados para menores de 14 años de edad. Entre estos programas se cuentan uno o más de los siguientes: gran carga de violencia, escenas sexuales intensas, diálogos sugerentes y lenguaje agresivo.
- TV-MA** programas destinados a adultos que pueden no ser indicados para menores de 17 años. Son programas que pueden contener violencia gráfica, actividades sexuales explícitas o leguaje obsceno o indecente.

Ajustes/TV

Canales	Películas prohibidas
Bloquear después	Introduzca su código
Bloqueo de canales	
Niveles bloqueo TV	
Películas prohibidas	
Canales preferidos	
Niveles de Bloqueo de región	
Borrar niveles de bloqueo	

Info

- NR** sin clasificación
- G** películas con contenido moderado, aptas para todas las edades
- PG** películas para las que se recomienda guía paterna. Pueden contener algunas escenas atrevidas o violentas, o quizá lenguaje obsceno.
- PG-13** películas para las que se recomendaría guía paterna si las ven menores de 13 años.
- R** restringida. Películas que suelen contener sexo ofensivo o lenguaje obsceno y pueden ser inadecuadas para menores de 17 años. Se necesita guía o autorización paterna.
- NC-17** películas prohibidas para menores de 17 años, aunque cuenten con autorización paterna. Sexo más ofensivo, violencia o lenguaje obsceno.
- X** películas que en general tratan sobre sexo, violencia y/o lenguaje obsceno. También se clasifican como pornografía.

Películas prohibidas

Esta función permite controlar el acceso a determinadas películas en función de su clasificación determinada por la MPAA (Asociación Cinematográfica de Estados Unidos)

- 1 Seleccione **Películas prohibidas** con el cursor abajo.
- 2 Oprima el cursor derecho para acceder a la lista. Se le solicita que introduzca su código (Vea abajo) Si el código es correcto, aparece una lista con todas las clasificaciones de contenido válidas de la MPAA.

Determinar/Cambiar Código

- 1 Seleccione **Determinar** o **Cambiar Código**, utilizando el cursor abajo.
- 2 Si aún no existe código, la opción de menú aparece en **Determinar Código**. Siga las instrucciones en pantalla. Si ha introducido un código anteriormente, la opción del menú aparece en **Cambiar Código**. Siga las instrucciones en pantalla. Todas las combinaciones de números de 0000 a 9999 son válidas.
- 3 El **Menú Preferencias de menú** reaparecerá con un mensaje que confirma que el código se ha creado.

- 3 Seleccione una clasificación de película con el cursor arriba/abajo.
- 4 Oprima **OK** para activar/desactivar la clasificación seleccionada.

Cada elemento de calsificación presenta un cuadro gráfico delante que indica si los programas que tienen esa clasificación están actualmente bloqueados o no:

- cuadro con una 'X': las películas con esta clasificación están bloqueadas;
- cuadro vacío: las películas con esta clasificación están desbloqueadas.

Cuando se ha seleccionado **Todo**, se seleccionan todos los elementos de la lista de clasificación de películas (se bloquean todas las películas). Si mientras está seleccionado **Todo** se anula la selección de cualquier elemento, se anula automáticamente la selección de **Todo**. Si ha seleccionado **NR**, no se selecciona ningún otro elemento.

Si se ha seleccionado cualquier otro elemento, también se seleccionan todas las clasificaciones debajo de éste, y por lo tanto, se bloquean todas las películas con esas clasificaciones



Ajustes/TV

Canales	Canales preferidos
Bloquear después	Canal 1
Bloqueo de canales	Canal 2
Niveles bloqueo TV
Películas prohibidas	
Canales preferidos	
Niveles de Bloqueo de región	
Borrar niveles de bloqueo de región	

Info

Ajustes/TV

Canales	Niveles bloqueo TV
Bloquear después	Introduzca su código
Bloqueo de canales	-----
Niveles de bloqueo TV	
Películas prohibidas	
Canales preferidos	
Niveles de bloqueo de región	
Borrar niveles de bloqueo de región	

Info

Canales preferidos

Cuando se instala un canal, se marca como preferido por defecto y se añade a la lista de canales. Esta función permite eliminar un número de canal de la lista de canales.

- 1 Seleccione **Canales preferidos** con el cursor abajo.
- 2 Oprima el cursor derecho para acceder a una lista con todos los números de canal almacenados.
- 3 Seleccione con el cursor abajo el canal que desee eliminar.
- 4 Oprima **OK**.
- 5 Repita la acción para eliminar otros canales.

Bloqueo de clasificaciones regionales

Esta función le permite controlar el acceso a programas digitales basándose en clasificaciones regionales descargadas.

- 1 Seleccione **Region ratings lock** con el cursor hacia abajo.
- 2 Presione el cursor hacia la derecha para ingresar a la lista. Se le pide que ingrese su código. (Vea abajo) Si el código es correcto, aparece una lista que muestra las clasificaciones regionales y una lista de clasificaciones basadas en el contenido correspondiente.

Determinar/Cambiar Código

- 1 Seleccione **Determinar** o **Cambiar Código**, utilizando el cursor abajo.
- 2 Si aún no existe código, la opción de menú aparece en **Determinar Código**. Siga las instrucciones en pantalla. Si ha introducido un código anteriormente, la opción del menú aparece en **Cambiar Código**. Siga las instrucciones en pantalla. Todas las combinaciones de números de 0000 a 9999 son válidas.
- 3 El **Menú Preferencias de menú** reaparecerá con un mensaje que confirma que el código se ha creado.

- 3 Seleccione una clasificación regional con el cursor hacia arriba/hacia abajo e ingrese, si existe, en la lista de clasificaciones basadas en el contenido con el cursor hacia la derecha. Luego seleccione una clasificación basada en el contenido.
- 4 Presione **OK** para activar/desactivar la clasificación seleccionada.
- 5 Si lo desea, seleccione otra clasificación basada en el contenido y presione **OK** nuevamente.

Usted sólo necesita ingresar su clave una vez mientras el menú esté activo.

Puede bloquear/desbloquear cualquier número de clasificaciones en la lista sin volver a ingresar su código.

Cada elemento de las clasificaciones tiene un cuadro-gráfico frente a él para indicar si los programas que tienen esa clasificación están actualmente bloqueados o no:

- Cuadro con una 'X': También se bloquean todos los elementos de la lista basada en el contenido.
- Cuadro vacío: El elemento no está seleccionado.
- Cuadro con una '/': Algunas clasificaciones basadas en el contenido están/no están seleccionadas.

Borrar clasificaciones regionales

Esta función le permite borrar todos los ajustes de Clasificaciones regionales.

- 1 Seleccione **Clear region ratings** con el cursor hacia abajo.
- 2 Presione el cursor hacia la derecha para ingresar a la lista. Se le pide que ingrese su código. (Vea abajo)

Determinar/Cambiar Código

- 1 Seleccione **Determinar** o **Cambiar Código**, utilizando el cursor abajo.
- 2 Si aún no existe código, la opción de menú aparece en **Determinar Código**. Siga las instrucciones en pantalla. Si ha introducido un código anteriormente, la opción del menú aparece en **Cambiar Código**. Siga las instrucciones en pantalla. Todas las combinaciones de números de 0000 a 9999 son válidas.
- 3 El **Menú Preferencias de menú** reaparecerá con un mensaje que confirma que el código se ha creado.

- 3 Seleccione **Start now**.
- 4 Presione **OK** para activar.

Nota: Las 2 funciones arriba mencionadas (Bloqueo de Clasificaciones Regionales y Borrar Clasificaciones Regionales) solo estarán disponibles en los sets manufacturados después de la fecha especificada por el mandato FCC.

Conexión de equipos periféricos

Hay una amplia gama de equipos de audio y video que se pueden conectar al televisor. Los siguientes diagramas de conexión indican la forma de conectarlos.

AV1 and AV2 puede manejar YPbPr o VIDEO y L/R Audio,
AV3 VIDEO o S-VIDEO y L/R Audio y Digital Audio Out (SPDIF OUT),
Side VIDEO o S-VIDEO y L/R Audio.

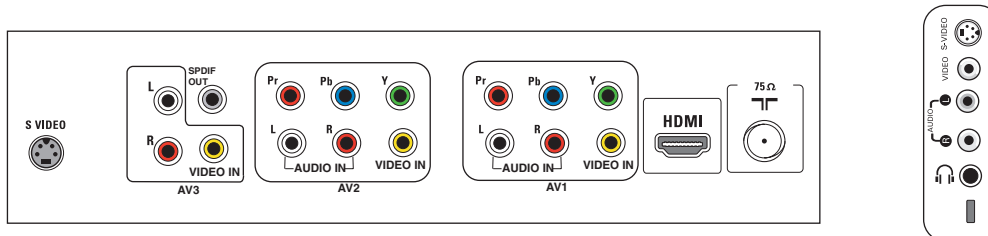

Grabador (VCR / DVD+RW)

Nota: no coloque el grabador demasiado cerca de la pantalla, ya que algunos de estos aparatos pueden ser sensibles a las señales del televisor. Manténgalo a una distancia mínima de 50 cm/20 pulg. de la pantalla.

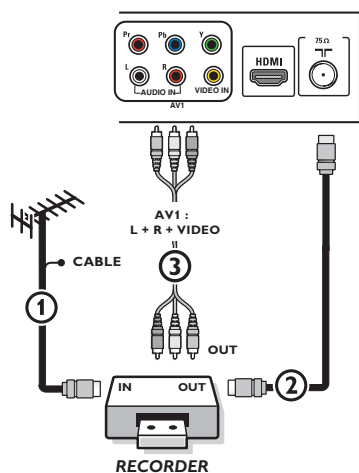

- 1 Conecte la antena RF o el cable de la TV por cable (puede utilizar un divisor de señales bidireccional opcional y/o una caja de convertidor de TV por cable) ① al conector **RF IN** del grabador.
- 2 Conecte otro cable RF ② entre la salida OUT del grabador y la toma **CABLE/ANTENNA 75 Ω** del televisor.
- 3 Puede obtener una reproducción de mejor calidad si también conecta los cables AV ③ Video, Audio izquierdo y derecho (solo con dispositivos estéreo) a las tomas de entrada de **VIDEO, AUDIO L y R** de **AV2**

Si el grabador cuenta con toma de video S-VHS:

Para una mejor calidad de imagen, conecte un cable de **S-Video** con la entrada S-Video en lugar de conectar el grabador a la toma **VIDEO** de **AV1**. S-Video no suministra sonido, por lo que es necesario conectar los cables de audio de todos modos para obtener sonido.

Grabador y otros dispositivos audiovisuales

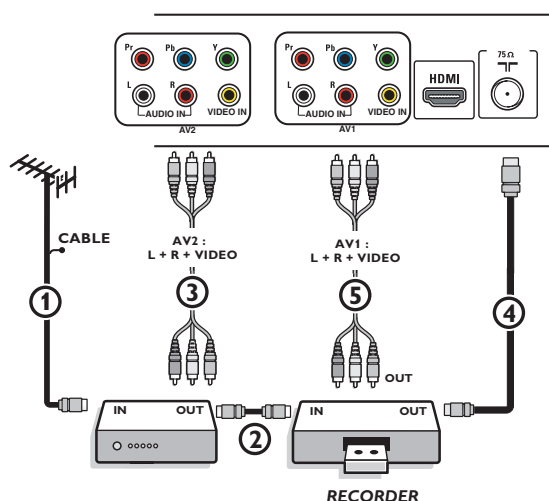

- 1 Conecte el cable de antena RF ① de la toma **RF IN** del otro dispositivo AV.
- 2 Conecte la salida RF del dispositivo de AV a la entrada RF del grabador ②.
- 3 Conecte otro cable RF ④ en la salida **OUT** del grabador y la toma de entrada **CABLE/ANTENNA 75 Ω** del televisor.
- 4 Para obtener mejor calidad, conecte también los cables Video o S-Video, Audio izquierdo y Audio derecho de los dos dispositivos a **AV1 (VIDEO y AUDIO L y R)**, ⑤ y a **AV2 (VIDEO y AUDIO L y R)** ③.

Notas:

- Si el equipo es monofónico, solo el altavoz izquierdo reproduce sonido. Utilice un adaptador de mono a estéreo (no suministrado) para reproducir el sonido a través de todos los altavoces internos.
- Cuando utilice el conector **S-VIDEO**, no conecte ningún dispositivo a la entrada de Video **AV3**.

Grabador y caja de cable con salida RF

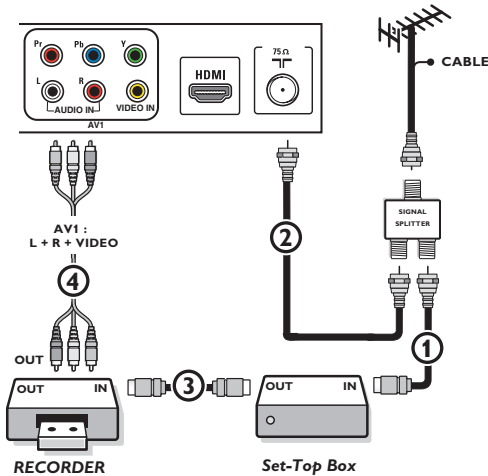

- 1 Utilice un divisor de señales opcional.
- 2 Conecte una de las salidas del divisor de señales de TV por cable ① a la toma **IN** de la caja de cable ② a la toma **IN** de la caja de cable
- 3 Conecte la otra salida del divisor de señales de TV por cable ② al conector **CABLE/ANTENNA 75 Ω** de la base del Televisor.
- 4 Conecte la salida de la caja de cable **OUT** ③ a la toma **RF IN** del grabador.
- 5 Conecte los cables AV del grabador VIDEO, Audio izquierdo y derecho (solo para sonido estéreo) ④ a las tomas de entrada de VIDEO, audio **L** y **R** al conector **AV1** del televisor.

Receptor de satélite/ Caja de cable con salidas AV

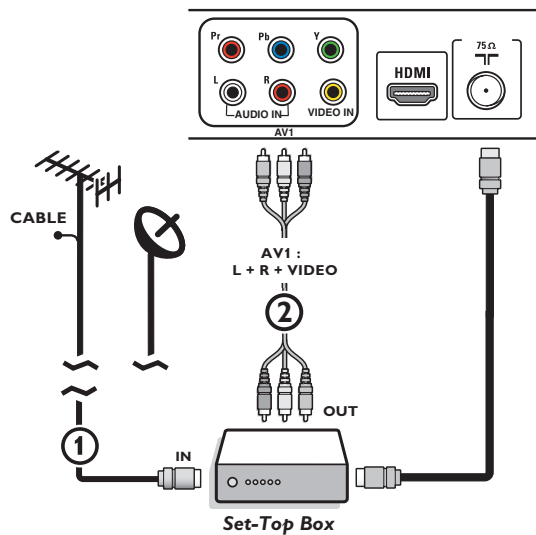

- 1 Conecte el cable de antena de satélite o el cable de TV por cable ① a la toma **IN** del receptor de satélite o a la caja de cable.
- 2 Conecte los cables AV ② VIDEO, Audio **L** y **R** a las tomas de entrada de VIDEO y audio **L** y **R** de AV1.

Si el receptor de satélite o la caja de cable tiene una toma S-Video:

Para una mejor calidad de imagen, conecte un cable de S-Video con la entrada **S-VIDEO** en lugar de conectar el receptor de satélite o caja de cable a la toma **VIDEO**.

Conecte los cables de audio a las tomas **AUDIO L** y **R** del dispositivo y a las tomas de audio **L** y **R AV3** del televisor.

Grabador y receptor de satélite / Caja de cable con salidas AV

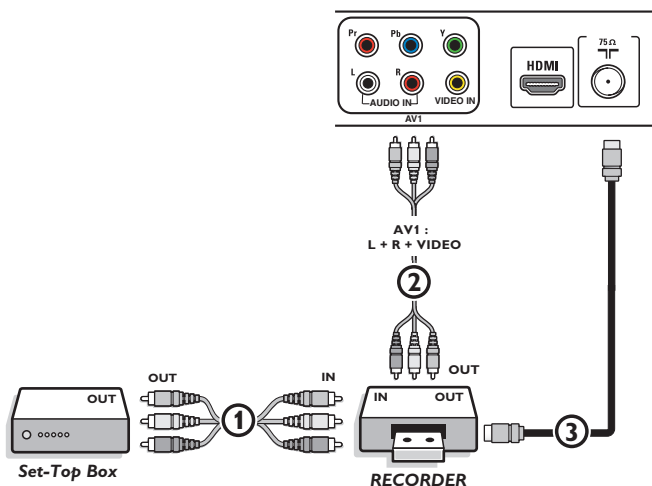

- 1 Conecte la antena RF o el cable de TV por cable como se ha indicado anteriormente.
- 2 Conecte los cable AV ① a las tomas **AV OUT** del receptor de satélite o a la caja de cable y a las tomas **AV IN** del grabador.
- 3 Conecte las tomas **AV OUT** ② del grabador a las tomas **AV1** del televisor como se indicó antes.
- 4 Conecte otro cable RF ③ entre la salida del grabador y la toma **CABLE/ANTENNA** de entrada del televisor.



YPbPr

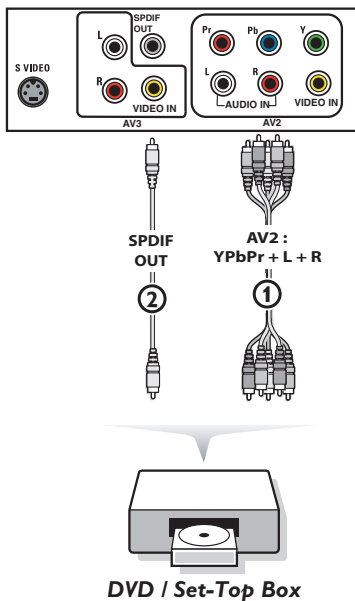

Reproductor de DVD u otros dispositivos accesorios de fuente digital

Dispositivos con conectores de salida de video en componentes (YPbPr)

Este televisor tiene capacidad para mostrar señales DTV 1080i, 720p y 480p cuando se conecta a un receptor digital con sintonizador DVI. Seleccione la salida 1080i, 720p o 480p del receptor digital. Es necesario que haya una señal de DTV digital en su zona.

- 1 Conecte los tres cables distintos de video en componentes ① al dispositivo de salidas de video en componentes (YPbPr), como son los receptores digitales, los reproductores de videojuegos, los receptores de satélite u otros equipos, y a las tomas Y, Pb y Pr de AV2 del televisor.
 - 2 Si el dispositivo dispone de audio digital, conecte el cable de audio ② a **DIGITAL AUDIO IN** del dispositivo y a **DIGITAL AUDIO OUT (SPDIF OUT)** del televisor.
- Si el dispositivo dispone de audio analógico, conecte el cable de audio a las tomas **AUDIO L y R** ③ del dispositivo y a las tomas de audio **L y R** de **AV2**.

Dispositivos con salida RGB

- 1 Conecte el dispositivo de salida RGB a las tomas de entrada **Pr/R Pb/B Y/G** ①.
- 2 Conecte el cable de Audio a las tomas **L y R AUDIO** de **AV1** ②.

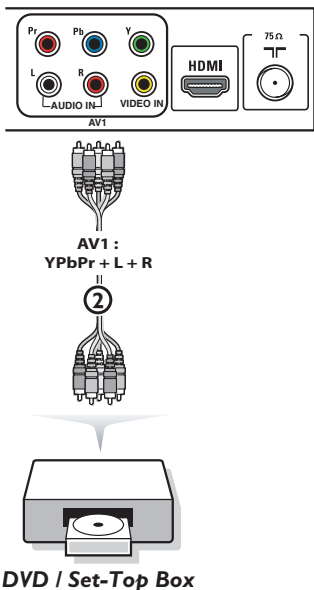

RGB

Dispositivos con salida S-VIDEO

- 1 Conecte un cable S-Video a la entrada **AV3 S-VIDEO** ①.
- Nota: Cuando utilice el conector S-VIDEO no conecte ningún dispositivo a la entrada AV VIDEO que esté utilizando.*
- 2 Conecte los cables de audio a las conexiones **AUDIO L y R** y a las tomas **L and R AV3** ② del televisor, en función de donde haya conectado el cable de S-Video.

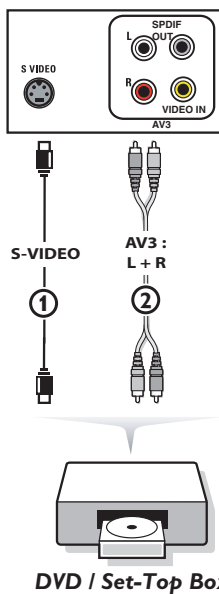

S-VIDEO

Notas

- Si es necesario puede ajustar la posición de la imagen en el centro de la pantalla con el cursor.
- Las etiquetas de los conectores de video en componentes pueden ser diferentes, dependiendo del reproductor de DVD o del dispositivo conectado, incluso las abreviaturas pueden cambiar, las letras B y R representan las señales de componentes azul y rojo, respectivamente, e Y indica la señal de luminancia. Consulte las instrucciones del reproductor de DVD o de los dispositivos para conocer más detalles sobre definiciones y conexiones.
- Este televisor se ha diseñado para aceptar estándares de señales de alta definición 720p y 1080i, tal como especifica la norma EIA770.3 de la EIA (Electronic Industries Alliance).
- Los dispositivos digitales de distintos fabricantes pueden tener estándares de salida diferentes, lo que puede ocasionar problemas para que el televisor muestre las imágenes correctamente.
- Debido a la posible distorsión de la imagen digital al visualizar señales de equipos digitales conectados, se selecciona automáticamente el ajuste **Suave** de Imagen automática. Consulte Menú Imagen, Imagen Automática, pág.14. El cambio de este ajuste durante el visionado no se almacena como ajuste **Personal** después de la desconexión.

Advertencia: si advierte imágenes que se desplazan, colores equivocados o falta de color, ausencia de imagen o incluso la combinación de dichos efectos en la pantalla, compruebe que las conexiones son correctas o aleje el dispositivo digital del televisor.



Conectores HDMI (High Definition Multimedia Interface)

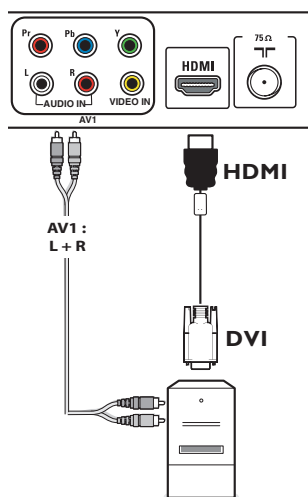
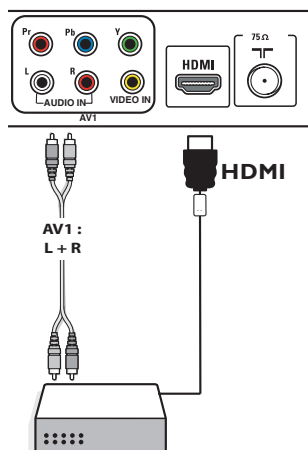

HDMI es el nuevo y principal estándar de la interconexión de video y audio digitales. Puede conectar al conector **HDMI** dispositivos HDMI tales como un receptor digital o un reproductor de DVD-R o un DVD compatible con HDMI, o dispositivos equipados con DVI, como una computadora. Por lo tanto, es este televisor puede ver imágenes de alta definición con formato digital.

*Nota: si el dispositivo periférico solo tiene salida DVI, utilice un cable adaptador de DVI a HDMI para enchufarlo al conector **HDMI**. (a continuación conecte también el cable de audio a las tomas de audio **L y R** de **AV1**). Vaya a Menu => Ajustes => Fuente => Entrada de Audio Análogo => seleccione HDMI.*

- 1 Conecte el dispositivo HDMI con uno de los conectores **HDMI**.
- 2 Seleccione el dispositivo digital conectado en el menú Configuración, Fuente, pág. 13.

Los conectores **HDMI** permiten los siguientes modos de pantalla de TV y monitor:

HD	Standard Definition TV (SDTV)	640/720 x 480i
	Enhanced Definition TV (EDTV)	640/720 x 480p
	High Definition TV (HDTV)	1920x1080i 1280x720p
PC	VGA	640x480 60 Hz
	SVGA	800x600 60 Hz
	XGA	1280x768 60 Hz

Notas:

- Si es necesario puede ajustar la posición de la imagen en el centro de la pantalla con el cursor.
- Debido a imposiciones legales, es posible que con ciertas cualidades de audio PCM protegidas contra copia procedentes de un dispositivo conectado a la entrada **HDMI**, la señal **DIGITAL AUDIO OUTPUT (SPDIF OUT)** no emita sonido.
- Este televisor acepta HDCP (High-bandwidth Digital Content Protection). Se trata de un sistema para la protección contra copia de contenido en DVD procedente de DVI. Ofrece un vínculo digital seguro entre una fuente de video (DVD, PC, etc) y el televisor. El contenido se cifra en el dispositivo fuente para evitar que se realicen copias no autorizadas.
- El funcionamiento seguro solo se asegura con productos de consumo compatibles con HDMI.
- Los dispositivos digitales de distintos fabricantes, pueden tener estándares de salida diferentes, lo que puede ocasionar problemas para que el televisor muestre imágenes correctamente.
- Si no se detecta señal procedente del dispositivo HDMI, apaguelo y vuelva a encenderlo.

Para obtener una imagen óptima, se recomienda seleccionar uno de los estándares de TV siguientes para el reproductor de DVD: 1920x1080i, 1280x720p, 720x480i or 720x480p.

Receptor digital de sonido envolvente (surround)

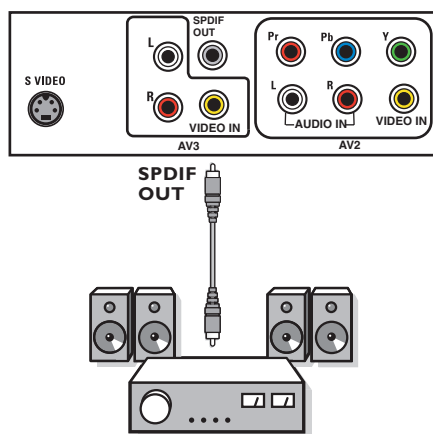

Conecte un receptor Digital MultiChannel Surround al conector **DIGITAL AUDIO OUT (SPDIF OUT)** de la base del televisor.

Conexiones Laterales

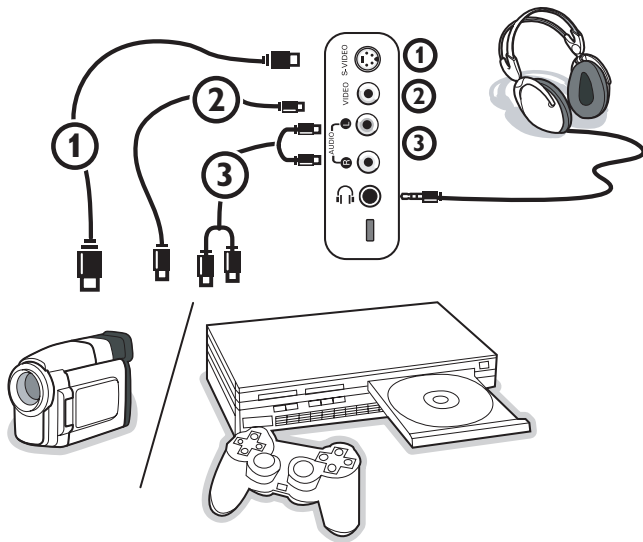

Videocámara, Camcorder, juego

- 1 Conecte la cámara, el camcorder o el juego tal como se muestra.
- 2 Conecte el **VIDEO** (2) y **AUDIO L** (3) si es un equipo monofónico. Si es un equipo estereofónico, conecte también **AUDIO R** (3).
La calidad S-VHS con una camcorder S-VHS se obtiene conectando los cables S-VHS con la entrada **S-VIDEO** (1) y las entradas **AUDIO** (3).
No conecte los cables (1) y (2) al mismo tiempo. Puede causar distorsión de la imagen.

Auriculares

- 1 Introduzca el conector en la toma de auricular  tal como se indica.
- 2 Oprima el botón **MUTE** del control remoto para desconectar los altavoces internos del televisor.
La impedancia de los auriculares debe situarse entre 8 y 4000 Ohmios. El conector de auricular tiene una toma de 3.5 mm.
En el menú **Sonido** seleccione **Volumen Auricular** para ajustar el volumen de los auriculares.

Grabación con el grabador

Grabación de un programa de TV

Es posible grabar un programa de TV utilizando el sintonizador del grabador, sin afectar al funcionamiento del televisor.

- 1 Seleccione el número de canal en el grabador.
- 2 Ajuste el grabador en el modo de grabación.

Consulte el manual del grabador.

El cambio de los números de canal en el televisor no afecta la grabación.

Para seleccionar equipos periféricos conectados



- 1 Oprima repetidamente el botón **AV+** o seleccione **Fuente** en el menú **Configuración** (Consulte la pág. 13) para seleccionar **AV1**, **AV2**, **AV3**, **HDMI**, **Side** o **TV**, dependiendo de como haya conectado los equipos.
- 2 Oprima el cursor arriba/abajo
- 3 Oprima **OK**.

Regulatory Notices - Federal Communications Commission Notice

Este equipo se ha comprobado y demostrado conforme con las limitaciones impuestas a un dispositivo digital Clase B, según la Parte 15 de las normas FCC. Dichos límites están pensados para garantizar una protección razonable frente a interferencias perjudiciales en instalaciones domésticas. Este equipo genera, utiliza y puede emitir energía de radiofrecuencia y, si no se instala y utiliza de acuerdo con las instrucciones, puede provocar interferencias perjudiciales a las comunicaciones de radio. Sin embargo, no se puede garantizar que la interferencia no se produzca en instalaciones determinadas. Si este equipo provoca interferencias perjudiciales a la recepción de radio o televisión, que pueden comprobarse mediante la conexión y desconexión del equipo, se recomienda al usuario que intente eliminar la interferencia aplicando una o más de las medidas siguientes:

Cambie la orientación o la ubicación de la antena receptora.
Aumente la separación entre el equipo y el receptor.
Conecte el equipo a un tomacorriente o un circuito distinto del que utiliza el receptor.
Solicite ayuda al distribuidor o a un técnico de radio o televisión experimentado

Modificaciones -

La FCC exige que se notifique al usuario de que cualquier cambio realizado en este dispositivo, que no esté expresamente autorizado por Philips Consumer Electronics, podrá invalidar el derecho del usuario a utilizar el equipo.

Cables -

Las conexiones de este dispositivo deben realizarse con cables apantallados y revestimiento de conector metálico RFI/EMI, con el fin de mantener la compatibilidad con las normas FCC.

Aviso para Canadá -

Este aparato digital de Clase B cumple todas las normas de Canadá sobre equipos que provocan interferencias.

Avis Canadian -

Cet appareil numérique de la classe B respecte toutes les exigences du Règlement sur le matériel brouilleur du Canada.



Candado Kensington (si está presente)

Su TV está preparado para la utilización de un candado Kensington, para prevenir robos.

El candado Kensington se puede adquirir de forma separada.

El candado Kensington consiste en un cable de acero revestido de plástico con un candado especial en un extremo para fijar el el TV y la posibilidad de fijar el otro a un lugar difícil de mover.

® Kensington y MicroSaver son marcas registradas US de la Corporación mundial ACCO estando pendiente de aplicación en otros países. Cualquiera otra marca registrada / no registrada, son propiedad de sus respectivos propietarios.

Consejos para la localización de fallas

Síntomas	Causas posibles	Lo que debe hacer
No aparece ningún despliegue en la pantalla	<ul style="list-style-type: none"> • Existe una falla en el suministro eléctrico • El TV no está encendido • El TV se pone el modo de espera después de 10 min. sin video • Existen fallas en la conexión aérea y de cable • Se seleccionó una fuente equivocada 	<ul style="list-style-type: none"> • Revise si el cable de suministro eléctrico está debidamente conectado al tomacorriente. Si aún no se suministra energía, desconecte en enchufe. Espere 60 segundos y vuelva a insertar el enchufe. Encienda nuevamente el TV. • Presione la tecla POWER en el TV y espere por 10 o 15 seg. • Presione la tecla POWER en el control remoto • Revise si los cables euroconectores o los enchufes hembra de la antena están debidamente conectados • Revise si se seleccionó correctamente la fuente. Presione el botón AV+ para ingresar a la lista fuente y seleccione la fuente correcta.
Recepción deficiente (imagen nevada y ruido)	<ul style="list-style-type: none"> • Existe una falla en la conexión de la antena • La transmisión es débil • El sistema de TV es no es el que corresponde 	<ul style="list-style-type: none"> • ¿Ha escogido el sistema de TV adecuado? (Consulte la página 5)
Imagen rojiza en AV1/2/3	<ul style="list-style-type: none"> • Ajuste equivocado del reproductor de DVD 	<ul style="list-style-type: none"> • Colocar el reproductor de DVD a la salida correcta de Video
No hay sonido	<ul style="list-style-type: none"> • El nivel de volumen está en cero • El sonido está desactivado • Selección de audio equivocada 	<ul style="list-style-type: none"> • Trate de aumentar el volumen • Revise que no esté desactivado el sonido • Apunte el control remoto directamente al sensor que se encuentra en la parte delantera del TV • Vaya a menú => Ajustes => Fuente => Entrada de Audio Análogo => Seleccione AV1
Interferencia en el sonido	<ul style="list-style-type: none"> • Existen artefactos eléctricos que producen la interferencia 	<ul style="list-style-type: none"> • Trate de apagar todos los artefactos eléctricos, por ejemplo, secador de pelo, aspiradora que estén en uso
Líneas de interferencia visibles en S-Video	<ul style="list-style-type: none"> • Se detectó la señal equivocada 	<ul style="list-style-type: none"> • Revise si el cable de suministro eléctrico está debidamente conectado • Presione la tecla CH/PAGE +/- del control remoto y seleccione un canal superior y luego uno inferior • Asegurese de no tener Video Compuesto conectado a la misma entrada AV
Imagen intermitente o fluctuante en HDMI	<ul style="list-style-type: none"> • Falló la autenticación de *HDCP (consulte el glosario) 	<ul style="list-style-type: none"> • Aparece ruido si falló la autenticación de *HDCP del equipo digital conectado (reproductor de DVD o caja de ajuste). Revise el manual de uso del equipo digital al que esté conectado. • Use un cable HDMI estándar • Trate de desconectar y volver a conectar el cable HDMI
Barra negra en la parte superior e inferior de la pantalla en el modo PC	<ul style="list-style-type: none"> • La velocidad de actualización de la PC es demasiado alta 	<ul style="list-style-type: none"> • Cambie la velocidad de actualización de la PC a 60 Hz
Ajuste de la imagen	<ul style="list-style-type: none"> • Pequeñas diferencias en la señales de salida debido a diferentes marcas y tipos de fuente de Alta Definición. 	<ul style="list-style-type: none"> • Cuando despliegue señal de Alta definición de la entrada YPbPr o HDMI, si es necesario, usted puede ajustar la posición de la imagen hacia el centro de la pantalla con el cursor izquierdo/derecho o arriba/abajo del control remoto.
Aparecen puntos negros ocasionalmente en la pantalla (sólo para TV LCD)	<ul style="list-style-type: none"> • Es una característica del panel de cristal líquido 	<ul style="list-style-type: none"> • Este síntoma no es un problema. El panel de cristal líquido está fabricado con tecnología muy avanzada y de gran precisión para brindar finos detalles de imagen. Ocasionalmente, pueden aparecer algunos píxeles inactivos en pantalla como un punto fijo de color rojo, azul, verde o negro. Observe que esto no afecta el rendimiento del aparato.
No funcionan los modos de PC	<ul style="list-style-type: none"> • Se realizaron las conexiones equivocadas • Se seleccionó una fuente equivocada • La resolución de la pantalla no es la adecuada 	<ul style="list-style-type: none"> • Revise si las conexiones son las correctas • Revise si se seleccionó correctamente la fuente. Presione el botón AV+ para ingresar a la lista Fuente y seleccione la fuente correcta. • Revise si configuró la computadora en una resolución de pantalla compatible
El TV no responde al control remoto	<ul style="list-style-type: none"> • La polaridad de las baterías no es la correcta • Las baterías están agotadas 	<ul style="list-style-type: none"> • Revise si el control remoto se encuentra en modo de TV • Revise si el LED verde parpadea cuando use el control remoto • Revise la polaridad de las baterías • Intente cambiar las baterías



Síntomas	Causas posibles	Lo que debe hacer
No entiendo el idioma en pantalla para operar el aparato	• Seleccionó accidentalmente el idioma equivocado	• Presione la tecla MENU para salir del menú en pantalla. Presione la tecla MENU para ingresar al menú principal. Use el cursor hacia abajo para seleccionar el tercer elemento del menú principal Use la tecla del cursor hacia la derecha para ingresar al siguiente nivel del menú y presione la tecla del cursor hacia arriba o hacia abajo para seleccionar el idioma correcto Presione la tecla OK para confirmar la selección.

<p>Si no se resolvió el problema Apague el Televisor y vuelva a encenderlo.</p> <p>Nunca intente reparar personalmente un televisor defectuoso. Consulte al distribuidor o llama a un técnico de televisión</p>	<p>Antes de llamar al teléfono de asistencia de Magnavox, asegúrese de tener a mano el Modelo y el Número de serie del producto, que hallará en la parte posterior de aparato.</p>
---	--

Consejos

Cuidado de la pantalla

No toque, presione, frote ni golpee la pantalla con ningún elemento duro, ya que podría rayarla, deteriorarla o dañarla de manera permanente. Además, no la limpie con paños para polvo que contengan productos químicos.

No toque la superficie con las manos desnudas ni con paños aceitosos (algunos cosméticos pueden afectar la pantalla). Desconecte el televisor antes de limpiar la pantalla.

Cuando la pantalla tenga polvo acumulado, límpiela suavemente con algodón absorbente u otro material suave.

No use acetona, tolueno ni alcohol, porque pueden causar daños químicos. No utilice líquidos ni aerosoles limpiadores. Elimine de inmediato cualquier salpicadura de agua o saliva. Se permanecen largo tiempo adheridas a la pantalla, provocan deformaciones y desvanecimiento del color.

Características de las pantallas de plasma

Esta pantalla de plasma está diseñada para utilizarse a altitudes de hasta 2,000 metros (6,562 pies) sobre el nivel del mar (y/o con una presión ambiental de 800 hPa). También es posible utilizar el equipo a mayor altitud (o presión). sin embargo, a altas altitudes (o con una presión ambiental igual o inferior a 800 hPa), la imagen de la pantalla puede volverse inestable y perder precisión. Por otra parte, en tales condiciones la pantalla de plasma puede emitir un zumbido. Esos posibles efectos adversos están relacionados con la altitud y suceden con todas las pantallas de plasma. Una vez que el equipo se traslada a una distancia inferior a unos 2,000 m (o con una presión igual o superior a 800 hPa), es muy posible que sus funciones recuperes la normalidad. Nota: el transporte a elevadas altitudes no tiene consecuencias negativas en el dispositivo ni en la calidad de la imagen.

Manera de eliminar las pilas

Las pilas incluidas con el control remoto del televisor con contienen mercurio ni cadmio, que son metales pesados. No obstante, en muchos lugares no se pueden desechar pilas junto con los residuos domésticos. Asegúrese de desechar las pilas de conformidad con las normas vigentes.



Advertencia respecto a las imágenes fijas en la pantalla (solo en el caso de pantallas de Plasma)

Es característico de las pantallas de plasma que cuando muestran una imagen fija durante mucho tiempo puede quedar un rastro permanente de la misma en la pantalla. Este problema se denomina quemado del fósforo.

El uso normal de los televisores supone la reproducción de imágenes con movimiento y cambios constantes que llenan toda la pantalla.

Ejemplos de imágenes fijas (no es una lista que los incluya todos, pueden aparecer otros):

- **Menús de TV y DVD:** listas de contenidos de discos DVD
- **Franjas negras:** si aparecen franjas negras a la izquierda y a la derecha de la pantalla, es recomendable cambiar el formato de la imagen, para que ésta cubra toda la pantalla.
- **Logotipo del canal de TV:** es un problema si es brillante y permanece fijo. Es menos probable que los gráficos en movimiento o con bajo contraste puedan producir el envejecimiento irregular de la pantalla.
- **Indicadores del mercado de valores:** se presentan en la parte inferior de la pantalla.
- **Logotipos de canales de compras y listas de precios:** son brillantes y se muestran de una manera permanente o repetida en el mismo punto de la pantalla del televisor.

Entre las imágenes fijas también puede haber logotipos, imágenes de PC, indicaciones de hora, teletexto e imágenes mostradas en modo 4:3, imágenes o caracteres estáticos, etc.

Notas:

- Reduzca el contraste y el brillo durante el visionado

- Una vez que se produzca el quemado, ya nunca desaparece por completo.



Glosario

- DVI** (Interfaz visual digital) : Formato de interfaz digital creado por Digital Display Working Group (DDWG) para convertir señales analógicas a señales digitales, para hacerlas compatibles tanto con monitores analógicos como con monitores digitales.
- VGA** (Matriz gráfica de video) : Sistema de pantalla gráfica común y estándar para PC.
- Señales RGB** : Éstas son las tres señales de video: rojo, verde y azul (RGB, por sus siglas en inglés) que conforman la imagen. El uso de estas señales mejora la calidad de la imagen.
- Señales S-VHS** : Éstas son las 2 señales de video Y/C separadas provenientes de los formatos de grabación S-VHS y Hi-8. Las señales de luminancia Y (blanco y negro) y de crominancia C (color) se graban en forma separada en la cinta. Esto proporciona una mejor calidad de imagen que el video estándar (VHS y 8 mm), en los que las señales Y/C se combinan para formar una sola señal de video.
- Sonido NICAM** : Proceso mediante el cual se puede transmitir sonido digital.
- 16:9** : Se refiere a la proporción entre el alto y el ancho de la pantalla. Los televisores de pantalla súper ancha tienen una proporción de 16/9; los TV convencionales tienen una proporción de 4/3.
- HDMI** (Interfaz multimedia de alta definición) : Proporciona una interfaz de audio/video completamente digital sin comprimir entre el TV y cualquier componente de audio o video equipado con HDMI, como una caja superior de ajuste, un reproductor de DVD o un receptor de A/V. HDMI admite video mejorado o de alta definición más audio digital de dos canales.
- Sistema:** : Las imágenes de televisión no se transmiten de la misma forma en todos los países. Existen diferentes formatos: BG, DK, I, and LL'. La configuración del sistema (p. 5) se usa para seleccionar estos formatos diferentes. Esto no se debe confundir con la codificación de colores PAL o SECAM. PAL se usa en la mayoría de los países de Europa; Secam se usa en Francia, Rusia y la mayoría de los países africanos. Los Estados Unidos y Japón usan un sistema diferente llamado NTSC. Las entradas EXT1 y EXT2 se usan para leer grabaciones codificadas en NTSC.
- HDCP (Protección de contenido digital de alto ancho de banda)** : Especificación desarrollada por Intel para proteger el entretenimiento digital que usa la interfaz DVI. Las codificaciones HDCP contienen la transmisión de contenido digital entre la fuente de video o transmisor, como una computadora, un reproductor de DVD o una caja superior de ajuste, y la pantalla digital o receptor, como un monitor, televisor o proyector.
- de alto ancho de banda)

Especificaciones

	50PF7321D
IMAGEN / PANTALLA Relación de aspecto Despliegue de imagen Realce de imagen	16 : 9 (Plasma) Exploración progresiva Tracción de movimiento 3/2 - 2/2 Auto Picture (6 modos) Controles de color, contraste, nitidez
SONIDO Potencia de salida (RMS) Realce de sonido Sistema de sonido	2 x 15W Auto Sound Virtual Dolby Digital
COMODIDAD	Programación automática Texto completo de subtítulos encapsulados Temporizador de apagado programado Reloj
IDIOMAS DE DESPLIEGUE EN PANTALLA	Inglés, francés, español
CONECTIVIDAD Parte inferior	AV1 / AV2 : Entrada de audio L/R, Entrada de video compuesto (CVBS), Entrada de video componente (YPbPr) AV3 : Entrada de audio L/R, Entrada de video compuesto (CVBS), Salida SPDIF (sólo digital) Entrada de S-Video HDMI
Lateral	Salida para auricular Entrada de audio L/R, Entrada de video compuesto (CVBS) Entrada de S-Video
PESO Y DIMENSIONES: Peso (con empaque): Peso (sin empaque): Dimensiones de la caja (AxLxA) : Dimensiones del producto (AxLxA) : Tamaño de la pantalla:	62 kg / 137 lb 52 kg / 114 lb 1504 mm x 374 mm 1002 mm 59" x 15" x 40" 1413 mm x 819 mm x 280 mm 56" x 33" x 11" 50" / 127 cm
CONSUMO DE ENERGÍA: CONSUMO DE ENERGÍA EN ESPERA: VOLTAJE: FRECUENCIA:	480 W 0,9 W 110 - 240 V~ 50 / 60 Hz

Introducción

Magnavox ofrece la posibilidad de actualizar el software del televisor utilizando una memoria portátil USB.

Después de completar la actualización del software, normalmente el televisor funcionará mejor.

Dichas mejoras dependerán del software de actualización que utilice, así como del que utilizaba el televisor antes de la actualización.

Puede ejecutar personalmente la actualización del software.

Tenga en cuenta que este documento está pensado para usuarios con conocimientos técnicos o de software.

Preparación de la memoria portátil para la actualización del software

Para este procedimiento necesitará:

- Una PC con navegador.
- Una utilidad de archivos que emplee el formato ZIP (por ej. WinZip para Windows o Stuffit para Mac OS).
- Una tarjeta de memoria o memoria USB preferiblemente vacía.

Nota: solo se pueden utilizar dispositivos de memoria portátil con formato FAT/DOS.

Puede solicitar el nuevo software a su distribuidor o descargarlo directamente del sitio www.magnavox.com/usasupport :

- 1 Utilice el navegador web del PC para ir a www.magnavox.com/usasupport
- 2 Siga el procedimiento indicado para encontrar la información y el software correspondientes a su televisor.
- 3 Seleccione el archivo de actualización de software más reciente y descárguelo al PC.
- 4 Descomprima el archivo ZIP y copie el archivo "autorun.upg" en el directorio raíz de la memoria portátil USB.

Nota: utilice exclusivamente las actualizaciones de software que puede encontrar en el sitio web www.magnavox.com/usasupport.

Verificación de la versión de software del televisor

Antes de iniciar el procedimiento de actualización del software, es conveniente comprobar cuál es el software actual del televisor.

- 1 Seleccione **Actualización de software** en el menú Instalación.
- 2 Oprima el cursor derecho.
El menú Actualización de software se desplaza al panel izquierdo.
- 3 Seleccione **Información actual del software** para ver la versión y la descripción del software actual.



Info



Procedimiento de actualización automática del software

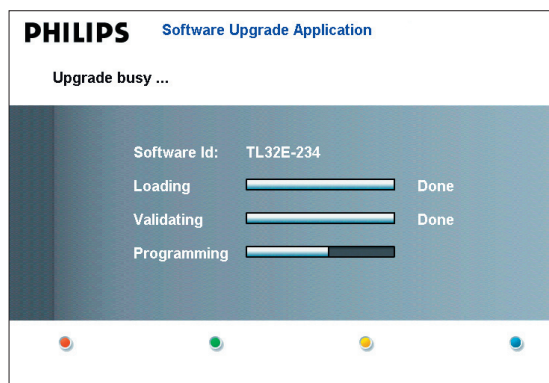

- ❶ Apague el televisor y extraiga todos los dispositivos de memoria.
- ❷ Introduzca la memoria portátil USB que contiene la actualización de software que descargó.
- ❸ Encienda el televisor mediante el botón  al lado derecho del televisor.
- ❹ Al encenderse, el televisor explora la memoria portátil USB hasta que localiza el contenido de actualización. El televisor para automáticamente al modo de actualización. Al cabo de unos segundos muestra el estado del procedimiento de actualización.

Advertencia:

- No es posible extraer la memoria portátil USB durante el procedimiento de actualización del software!
- Si se produjera un corte de energía durante el procedimiento de actualización no extraiga la memoria portátil USB del televisor. El televisor continuará el procedimiento de actualización cuando se restablezca el suministro.
- Si intenta actualizar el software con una versión igual o inferior a la actual, se le solicitará confirmación. El retroceso a un software más antiguo solo debe hacerse en caso de necesidad real.
- Si se produce un error durante la actualización, debe reintentar el procedimiento o contactar al distribuidor.

- ❺ Una vez completada la actualización del software, extraiga la memoria portátil USB y vuelva a encender el televisor con el botón  al lado derecho del televisor.

El televisor se encenderá utilizando el software nuevo.

Nota: cuando finalice la actualización, utilice el PC para eliminar el software del televisor de la memoria portátil USB.

Ajustes

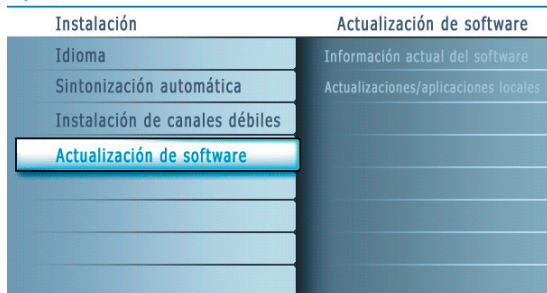

Info

Procedimiento de actualización manual del software

Para la actualización manual del software copie el archivo "autorun.upg" en un directorio llamado "Upgrade", que se encuentra en la raíz de la memoria portátil USB.

- ❶ Introduzca la memoria portátil que contiene la actualización de software que descargó.
- ❷ El televisor automáticamente iniciará en el Menú de Contenido. Para salir de este menú, oprima el botón **MYCONTENT**.
- ❸ Seleccione **Actualización de software** en el menú Instalación. Vaya a **Actualizaciones/aplicaciones locales**. El televisor enumera todas las imágenes compatibles disponibles en la memoria portátil USB y muestra los datos de cada imagen de actualización seleccionada.
- ❹ Seleccione la imagen de actualización correcta y oprima el botón rojo para iniciar la actualización. El Televisor iniciará y automáticamente estará en el modo de actualización. Después de unos segundos aparecerá el proceso del procedimiento de actualización.

Advertencia:

Si intenta actualizar el software con una versión igual o inferior a la actual, se le solicitará confirmación. El retroceso a un software más antiguo solo debe hacerse en caso de necesidad real.

- ❺ Una vez completada la actualización del software, extraiga la memoria portátil USB y vuelva a encender el televisor con el botón  al lado derecho del televisor.

El televisor encenderá utilizando el software nuevo.



Garantía limitada de MAGNAVOX

Un (1) año de mano de obra y un (1) año de piezas y un (1) año de reparación de la pantalla

MAGNAVOX garantiza este producto en lo que respecta a cualquier defecto en el material o mano de obra, según las condiciones que se detallan a continuación:

PRUEBA DE COMPRA:

Debe tener la prueba de la fecha de comprar para que le puedan reparar el producto. Una factura o ticket, o cualquier otro documento que muestre el producto y la fecha en la que lo adquirió, así como el distribuidor, sirven de prueba.

COBERTURA:

(Si se reconoce que este producto está defectuoso)

MANO DE OBRA: Durante un (1) año a partir de la fecha de compra, Magnavox reparará o reemplazará el producto, según considere, sin cargo alguno y sin tener que abonar los gastos de mano de obra al centro de reparación autorizado de Magnavox. Después del periodo de un (1) año, Magnavox ya no será responsable de los gastos incurridos.

PIEZAS: Durante un (1) año a partir de la fecha de compra, Magnavox ofrecerá, sin cargo alguno, piezas de repuestos nuevas o reparadas para cambiarlas por las piezas defectuosas. Los centros de reparación autorizados de Magnavox proporcionarán la instalación o retirada de las piezas durante un (1) año.

PANTALLA: Durante un (1) año a partir de la fecha de compra, Magnavox ofrecerá, sin cargo alguno, un dispositivo de visualización nuevo o reparado para cambiar la pantalla defectuosa. Los centros de reparación autorizados de Magnavox proporcionarán la instalación o retirada de las piezas según la garantía de mano de obra especificada. (Las pantallas PTV tienen una garantía de reemplazo de treinta (30) días.)

ELEMENTOS EXCLUIDOS DE LA COBERTURA DE LA GARANTÍA

La garantía no cubre:

- Los gastos de mano de obra o instalación del producto, ajuste de los controles del usuario del producto y la instalación o reparación de sistemas de antena independientes del producto.
- Reparación y/o sustitución de piezas debido a una instalación incorrecta, conexiones a un suministro de alimentación inadecuado, abuso, negligencia, uso indebido, reparación no autorizada u otra causa que no sea responsabilidad de Magnavox.
- Un producto que requiera modificaciones o adaptaciones para que pueda funcionar en cualquier otro país diferente al que lo diseñó, fabricó, aprobó y/o autorizó, o la reparación de productos dañados a consecuencia de estas modificaciones.
- Daños en el producto durante el envío debido a un embalaje incorrecto o los costes asociados con el envío del paquete.
- Producto que se pierde durante el envío y no se puede proporcionar ningún acuse de recibo firmado.
- Producto utilizado para fines comerciales o institucionales (incluidos, pero sin limitarse, a los fines de alquiler).
- Productos vendidos TAL CUAL o REPARADOS.

PARA OBTENER UN SERVICIO DE GARANTÍA EN EE.UU., PUERTO RICO O LAS ISLAS VÍRGENES DE EE.UU.

Póngase en contacto con el Centro de atención al cliente de Magnavox en el teléfono:
1-800-705-2000

PARA OBTENER UN SERVICIO DE GARANTÍA EN CANADÁ...

1-800-661-6162 (en francés)
1-800-705-2000 (en inglés o español)

LA REPARACIÓN O SUSTITUCIÓN SEGÚN SE ESPECIFICA EN ESTA GARANTÍA ES RESPONSABILIDAD EXCLUSIVA DEL CONSUMIDOR. MAGNAVOX NO SERÁ RESPONSABLE POR NINGÚN DAÑO INCIDENTAL O CONSECUENCIAL QUE INFRINJA LA GARANTÍA EXPRESA O IMPLÍCITA DE ESTE PRODUCTO. EXCEPTO HASTA EL PUNTO PROHIBIDO POR LA LEY APLICABLE, CUALQUIER GARANTÍA IMPLÍCITA DE COMERCIABILIDAD O IDONEIDAD PARA UN FIN DETERMINADO DEL PRODUCTO ESTÁ LIMITADA A LA DURACIÓN DE ESTA GARANTÍA.

Algunos estados no permiten la exclusión o limitación de los daños incidentales o consecuentes, o permite limitaciones sobre la duración de una garantía implícita, por lo que puede que las limitaciones o exclusiones anteriores no sean aplicables en su caso. Además, si acepta un acuerdo de contrato de reparación con una sociedad MAGNAVOX dentro de los noventa (90) días a partir de la fecha de compra, no se aplica la limitación sobre la duración de una garantía implícita.

Esta garantía le otorga derechos legales específicos. Puede que tenga otros derechos, que varían de estados a provincias.

Magnavox, P.O. Box 671539, Marietta, GA (EE.UU). 30006-0026

(Garantía: 4835 710 28325)

POLIZA DE GARANTIA PARA MEXICO

ESTA POLIZA ES GRATUITA

Este aparato ha sido cuidadosamente diseñado y se ha fabricado con los mejores materiales bajo un estricto control de calidad, garantizando su buen funcionamiento por los periodos establecidos según el aparato (ver lista en la parte inferior) **a partir de la entrega del aparato al consumidor.**

Esta póliza incluye la reparación o reposición gratuita de cualquier parte o componente que eventualmente fallase y la mano de obra necesaria para su reparación, así como los gastos de traslado razonablemente erogados dentro de nuestros centros de servicio, misma que se hará efectiva en cualquiera de nuestros centros de servicio autorizados en el país.

Si su aparato llegase a requerir de nuestro servicio de garantía, acuda al centro de servicio más cercano a su domicilio, de tener alguna duda por favor llame a nuestro **CENTRO DE INFORMACIÓN AL CLIENTE LADA** sin costo en toda la republica al **01 800 504 62 00** en donde con gusto le indicaremos el centro de servicio autorizado más cercano a su domicilio.

PHILIPS MEXICANA S.A. de C.V. a través de sus centros de servicio autorizados **reparará y devolverá a usted su aparato en un plazo no mayor a 20 días hábiles,** contados a partir de la fecha de ingreso, impresa en la orden de servicio de cualquiera de nuestros centros de servicio autorizados.

La garantía de esta póliza cubre cualquier desperfecto o daño eventualmente ocasionado por los trabajos de reparación y/o traslado del aparato en el interior de nuestros centros de servicio autorizados.

Esta póliza sólo tendrá validez, si está debidamente requisitada, sellada por la casa vendedora, en caso de extravío de esta póliza, podrá hacer efectiva su garantía con la presentación de su factura de compra.

ESTA POLIZA NO SE HARA EFECTIVA EN LOS SIGUIENTES CASOS:

- Cuando el aparato sea utilizado en condiciones distintas a las normales.
- Cuando el aparato no haya sido operado de acuerdo con el instructivo de uso que se le acompaña.
- Cuando la causa de la falla o mal funcionamiento sea consecuencia de una reparación inadecuada o alteración producida por personas no autorizadas por PHILIPS MEXICANA S.A. de C.V.

PERIODOS DE GARANTIA

36 MESES.- Monitores para computadora.

12 MESES.- Televisores con y sin reproductor de video digital DVD, videocassetteras, reproductores de discos de video digital DVD, reproductores de disco de video digital con pantalla incluida, grabadores reproductores de disco de video digital DVD, grabadores reproductores de disco compacto, Radiograbadoras con y sin reproductor de disco compacto, reproductores de disco compacto portátil, video proyectores (excepto la lámpara) , cámaras de video, decodificadores de señal (IRD), televisores para hotel, sistemas de observación, televisores de proyección, teléfonos celulares, pagers, minisistemas de audio, minisistemas de audio con reproductor de disco de video digital integrado, microsistemas de audio, sistemas de cine en casa, sistemas reproductores de disco de video digital, equipos modulares, sintonizadores, facsímils, LNB, antenas de recepción de satélite, DVD ROM, CDR ROM y CDRW ROM para computadora.

6 MESES.- reproductores de cassette portátil, radio relojes, radios A.M./F.M., reproductores de audio digital MP3 (Internet), auto estéreos, teléfonos, teléfonos inalámbricos, cámaras digitales.

3 MESES.- Accesorios, controles remotos, bocinas, cintas para fax y para cámaras de videoconferencia, micrófonos, audífonos.

PHILIPS

Philips Mexicana, S.A. de C.V.

Producto Importado por:
Philips Mexicana, S.A. de C.V.

Av. La Palma No.6
Col. San Fernando La Herradura
Huixquilucan, Edo. de México. C.P. 52784
Tel. 52 69 90 00

Centro de Información al Cliente
Información General

LADA SIN COSTO PARA TODA LA REPUBLICA
01 800 504 62 00
CORREO ELECTRONICO
philips@merkafon.com

MODELO _____ No. DE SERIE _____

La presente garantía contara a partir de: DIA _____ MES _____ AÑO _____

En caso que en su producto presente alguna falla, acuda al centro de servicio más cercano a su domicilio (según listado de talleres anexo) y en caso de tener alguna duda o pregunta por favor llame a nuestro

Centro de información al Cliente, en donde con gusto le atenderemos en todo lo relativo a:

- * Servicio de sus aparatos Philips
- * Información de productos y Talleres Autorizados Philips
- * Asesoría en el manejo e instalación de su producto Philips
- * Información en donde puede adquirir productos y accesorios Philips

Para hacer efectiva la garantía de su producto, es necesario presentar esta póliza debidamente requisitada o de lo contrario, presentar su factura de compra.

CENTROS DE SERVICIO AUTORIZADOS PHILIPS EN LAS PRINCIPALES CIUDADES

NOTA: Los Centros que tengan (S) solo proporcionan Servicio y los que tengan (SR) venden refacciones, accesorios y proporcionan Servicio

CIUDAD	LADA	TELEFONO	CORREO ELECTRONICO		CIUDAD	LADA	TELEFONO	CORREO ELECTRONICO	
ACAPULCO, GRO	744	483-32-96	serproa@yahoo.com.mx	S	MEXICO, D. F. ZONA NORTE	55	55-67-19-92 55-67-22-56	chyr_electronica@yahoo.com.mx	S
AGUASCALIENTES, AGS	449	915-51-81	jimsaele@hotmail.com	S	MEXICO, D. F. ZONA ORIENTE	55	57-58-89-37	cnoguedam@terra.com.mx	S
CAMPECHE, CAMP.	981	816 25 75	oreza@hotmail.com	S	MEXICO, D. F. ZONA PONIENTE	55	58 12 44 12	raulmtzm@avantel.net	S
CANCUN, Q ROO.	998	984 18 74	gammacancun@webtelmex.net.mx	S	MONTERREY, N.L	818	375-16-17 400-54-03	mcesa@prodigy.net.mx	S
CD. JUAREZ, CHIH	656	618-21-28 623-46-20	teleservicio@prodigy.net.mx	S	MORELIA, MICH	443	312-03-17	multiservicios_profesionales_de_zamora@msn.com	S
CD. OBREGON, SON	644	412-41-51 416-20-93	mena747@prodigy.net.mx	S	NEZAHUALCOYOTL EDO. MEX	55	57-33-34-98	vicentegutierrez@prodigy.net.mx	S
CD. VICTORIA, TAMP	834	315-66-03 312-51-93	eeii_smiller@yahoo.com.mx	S	OAXACA, OAX	951	516-47-37	elfrancistor@prodigy.net.mx	S
COLIMA, COL	312	314-03-01	tv_antenas@hotmail.com	S	ORIZABA, VER	272	724 38 53	barreda_electronics@hotmail.com	S
CUERNAVACA, MOR	777	313-00-49 313-90-92	centroserviciohertz@hotmail.com	S	PACHUCA, HGO	771	714-15-81	zarateelc@hotmail.com	S
CULIACAN, SIN	667	716-15-10	stereovox@cln.megared.net.mx	S	POZA RICA, VER	782	824 47 82	sonydigital@prodigy.net.mx	S
CHIHUAHUA, CHIH	614	421-59-30 421-63-61	comercialdomestica@hotmail.com	S	PUEBLA, PUE	222	248-77-64 231-63-77	rascon12@prodigy.net.mx	S
CHILPANCIINGO, GRO.	747	471 72 73	ingelec_gro@hotmail.com	S	QUERETARO, QRO	442	216-10-09		S
DURANGO, DGO	618	825-00-05	evsurdgo@yahoo.com	S	SALTILLO, COAH	844	415 35 80	electronicadigital_07@hotmail.com	S
GUADALAJARA, JAL	33	36-15-72-62 36-16-83-27	www. Leecom.com.mx	S	SAN LUIS POTOSI, S.L.P	444	815-34-07	centro_servicioslp@prodigy.net.mx	S
HERMOSILLO, SON	662	210-54-95 210-05-86	manuelw@prodigy.net.mx	S	SATELITE. EDO. MEX	55	55 62 59 73	missus_satellite@hotmail.com	S
IRAPUATO, GTO	462	626-51-10	tv_gase@hotmail.com	S	TAMPICO, TAMP	833	214 13 60	electromovie@prodigy.net.mx	S
LA PAZ, B.C.S	612	122-95-99	cenalfa@prodigy.net.mx	S	TEPIC, NAY	311	212-66-93	spe_tn@hotmail.co	S
LEON, GTO	477	770-26-99	tecespecializados@hotmail.com	S	TIJUANA, B.C.N	664	621-22-15	www.egj1@telnor.net	S
MATAMOROS, TAMP	868	813-50-13	digitalelectronica@comunicable.net	S	TOLUCA, EDO. MEX	722	214-83-09		S
MAZATLAN, SIN	669	982-42-21	e_santel@hotmail.com	S	TOLUCA, EDO. MEX	722	213 62 94		S
MERIDA, YUC	999	928-59-05	evia2@prodigy.net.mx	S	TORREON, COAH	871	732-49-49	jomar02@prodigy.net.mx	S
MEXICALI, B.C.N	686	561-98-08 561-98-18	bajaelectronics@aol.com	S	TUXTLA GUTIERREZ, CHIS	961	618-19-08	kcvideo@prodigy.net.mx	S
MEXICO D.F. ZONA ARAGON	55	57 94 06 34	philipservicio@hotmail.com	S	URUAPAN, MICH	452	524-08-38 524-37-78	rosaliaq@mich1.telmex.net.mx	S
MEXICO D.F. ZONA CENTRO	55	55 21 60 07	unitelmex@yahoo.com.mx	SR	VERACRUZ, VER	229	932-78-23 932-44-44	antza@ver.megared.net.mx	S
MEXICO, D. F. ZONA SUR	55	55-36-71-03 55-36-25-75	centrodeservicioelectronico@hotmail.com	S	VILLAHERMOSA, TAB	993	314-31-36 314-61-67	villatec@intrasur.net.mx	S
MEXICO, D. F. ZONA NORTE	55	53 68 30 21	tissaser@prodigy.net.mx	S	ZACATECAS, ZAC.	492	922 31 63	sertecmur@hotmail.com	S

Para mayor referencia de Talleres de Servicio Autorizados en otras ciudades comunicarse al 01 800 504 62 00 (lada sin costo)