

Washer-dryer installation and operation manual
Manuel d'installation et d'utilisation du lave-linge séchant
Handbuch für Einbau und Bedienung der Wasch- und Trockenmaschine

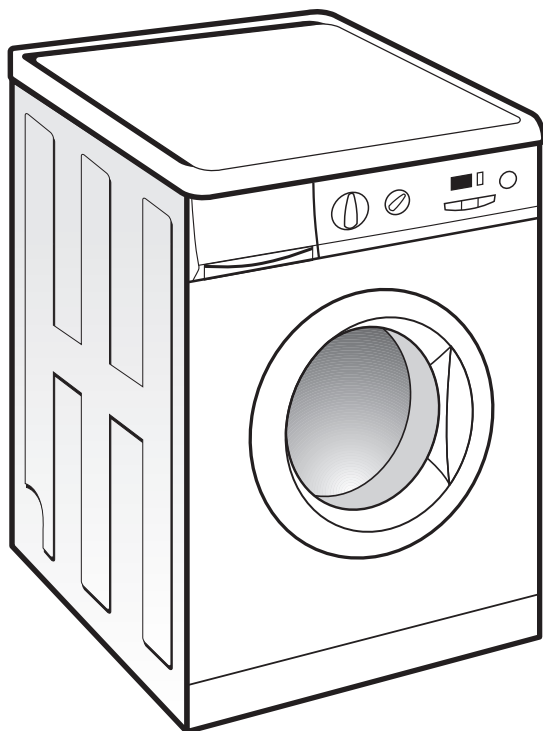

washing machine

contents

WARNINGS	4
SPECIFICATIONS	5
INSTALLATION AND ASSEMBLY	6
USING THE APPLIANCE. PRACTICAL TIPS	10
MAINTENANCE AND CLEANING	19
SAFETY AND TROUBLESHOOTING	21
ENVIRONMENTAL WARNINGS	24

lave-linge

index

AVERTISSEMENTS	25
SPÉCIFICATIONS	27
INSTALLATION ET MONTAGE	28
UTILISATION DE L'APPAREIL ET CONSEILS PRATIQUES	32
MAINTENANCE ET ENTRETIEN DE L'APPAREIL	41
SÉCURITÉ ET RÉOLUTION DE PROBLÈMES	43
AVERTISSEMENTS SUR L'ENVIRONNEMENT	46

waschmaschine

inhaltsverzeichnis

WARNUNGEN	47
CHARAKTERISTIKEN	49
INSTALLATION UND MONTAGE	50
BENUTZUNG DES GERÄTS UND PRAKTISCHE HINWEISE	54
WARTUNG UND REINIGUNG	63
SICHERHEIT UND PROBLEMBESEITIGUNG	65
HINWEISE ZUM UMWELTSCHUTZ	67

warnings

■ A manual containing the operating, maintenance and installation instructions is supplied with this washing machine. Please read all the instructions before using the washing machine, as indicated in the symbol.



■ Do not dry any items in the tumble dryer if they have not been previously washed.

■ Do not wash any articles that have previously been cleaned, washed, soaked or treated with petrol, dry cleaning solvents or any other flammable or explosive substances, as these produce vapours which could catch fire or explode.

■ Do not add petrol, dry cleaning solvents or any other flammable or explosive substances to the washing water, as these produce vapours which could catch fire or explode.

■ Any items stained with substances such as cooling oil, acetone, alcohol, petrol, kerosene, stain remover, turpentine, wax or wax removing products must be washed in hot water with extra detergent before drying them in the tumble dryer.

■ Items such as foam rubber (latex foam), shower caps, waterproof fabrics, rubber-lined items and clothing or pillows stuffed with pieces of foam rubber must not be dried in the tumble dryer.

■ Do not repair or replace any part of the washing machine or attempt to carry out any type of servicing, unless it is expressly recommended in the maintenance instructions in the manual.

■ If the power cord is damaged, it must be replaced by the manufacturer, their after-sales service or similar qualified personnel, to avoid hazards.

■ Do not use an extension lead or adaptor plug to connect the washing machine to the mains.

■ Do not climb onto the washing machine or lean on the loading door when it is open.

■ The machine must only be used for the purpose for which it is designed.

■ Follow the washing instructions recommended by the manufacturer of the garment to be washed.

■ Fabric softeners or similar products should be used as described in the fabric softener instructions.

■ The appliance should not be installed behind a lockable or sliding door or a door with the hinges on the opposite side to where the tumble dryer is located.

■ Do not start up the washing machine until you have ensured that:

- It has been installed in accordance with the installation instructions.
- All the water, drainage, electrical and earth connections comply with local legislation and any other applicable regulations.

■ The final stage of a tumble dryer cycle does not use heat, so as not to damage the items (cooling cycle). Never stop the tumble dryer before the end of the drying cycle, unless you quickly remove all the items and lay them out for them to cool down.

■ This appliance is not designed for use by people (including children) whose physical, sensorial or mental capacities are impaired, or who lack sufficient experience or knowledge, unless they are supervised or have been instructed in the use of the appliance by a person responsible for their safety. Children must be supervised to ensure they do not play with the appliance.

washing machine

specifications

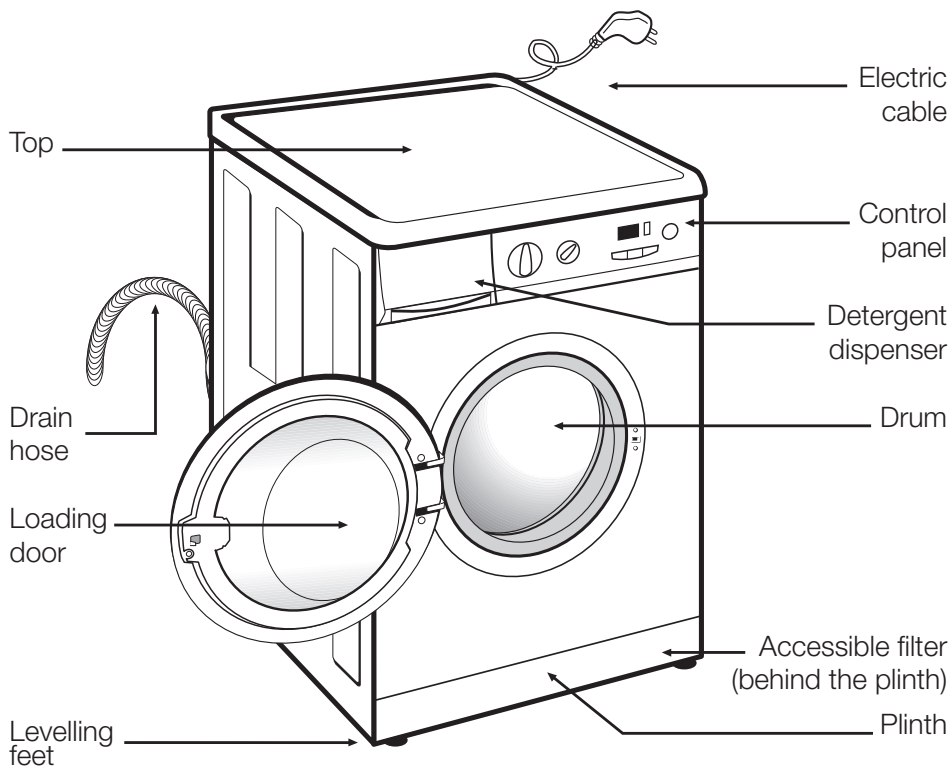

ACCESSORIES

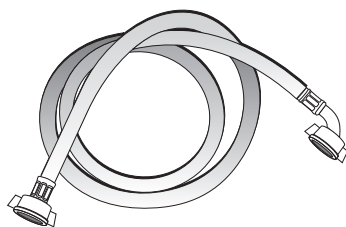

Water supply hose

washing machine

installation and assembly

1 UNPACKING AND UNBLOCKING THE WASHING MACHINE

UNPACKING

- a** Remove the base, the corner pieces and the top protection cover.

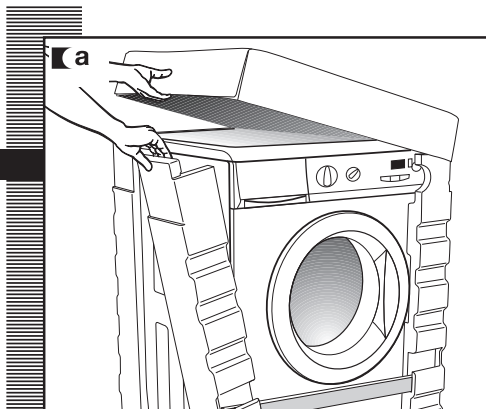

UNBLOCKING

- a** Unscrew the screws holding the 3 plastic cover pieces in place, at the rear of the washing machine.
- b** Unscrew and remove the 3 metal fixing flanges.
- c** Use the previously removed cover pieces to cover the holes.

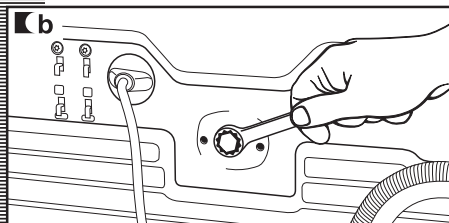
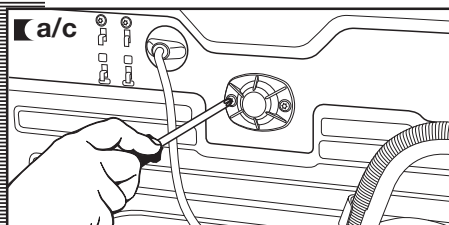
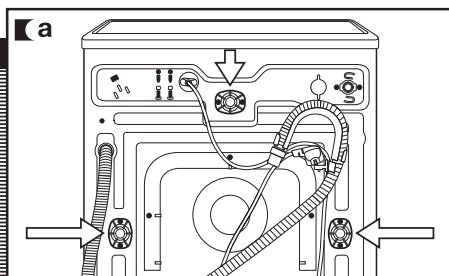

Important

Keep the metal fixing flanges, as they will be useful if you need to transport the appliance at a later date.

2 CONNECTING THE WATER AND DRAIN TUBES

installation and assembly

CONNECTING THE WATER HOSE

The water supply hose is inside the drum.

- a** Connect the bent end of the tube to the grooved input of the water valve on the rear of the appliance.
- b** Connect the other end of the tube to the water supply. Make sure you firmly tighten the locking nut.

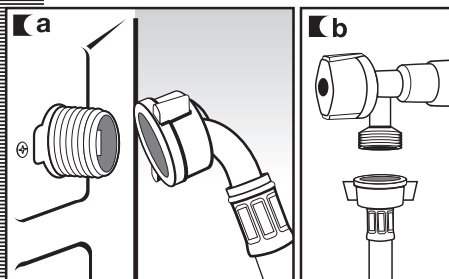
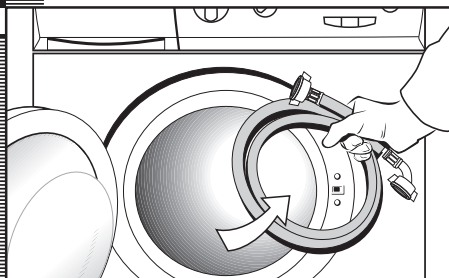

Make sure you connect the elbow of the water supply hose correctly, to avoid any risk of flooding.

If your washing machine allows for connection to a hot water supply intake, connect the red grooved tube to the hot water tap and the water valve to the red filter.

The washing machine must be connected to the water supply using the new supply hoses provided with the appliance. Do not use the old supply hoses. For the washing machine to function correctly, the water pressure should be between 0.05 and 1 MPa (0.5 - 10 Kg/cm²).

Important

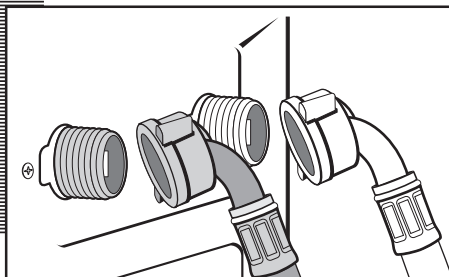

CONNECTING THE DRAIN HOSE

- a** We recommend a drain hose fixed at a distance of 50 - 70 cm from the floor. Make sure the drain hose is not blocked, kinked or squashed.

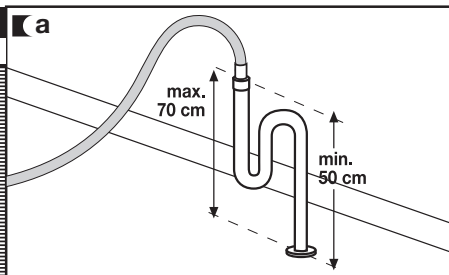

3 LEVELLING THE WASHING MACHINE AND ELECTRICAL CONNECTION

installation and assembly

LEVELLING

Important

Level the appliance using its adjustable legs, to reduce noise and to stop the washing machine from moving during washing. Do not pull the legs out too far, as this will affect the stability of the appliance. For models with nuts, tighten the nuts with a spanner.

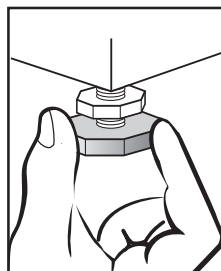
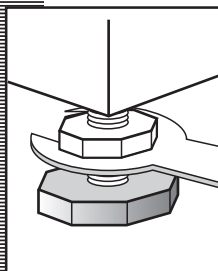
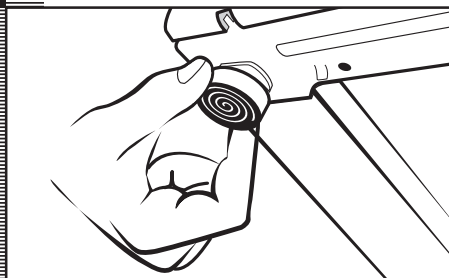

ELECTRICAL CONNECTION

Consult the instruction plate on the washing machine loading door before making the electrical connection. Check the mains voltage corresponds to the voltage indicated on the instruction plate.

Never remove the instruction plate, as it contains important information.

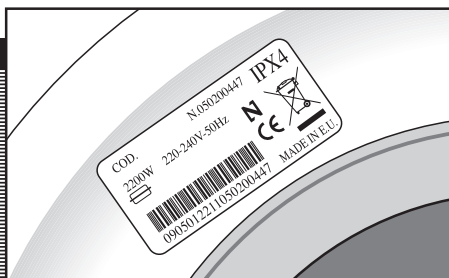

Important

Make sure your washing machine is correctly plugged into an earthed socket.

The electrical installation, plug, mains socket and the fuses or automatic circuit-breaker and counter must withstand the maximum power indicated on the instruction plate.

Never plug the washing machine into the mains with wet or damp hands.

To unplug the appliance from the mains, pull on the plug. Never pull on the cable.

If the supply cable is damaged, it must be replaced as soon as possible with a cable or special unit provided by the manufacturer or after-sales service.

For built-in washing machines, the mains connection plug must be accessible after installation.

4 PRE-CLEANING

PRE-CLEANING

When your washing machine has been correctly installed, we recommend that you pre-clean the machine.

This is to check that the installation, the connections and the drainage are all correct, and to thoroughly clean the inside of the washing machine before any wash programmes are run (see the operating instructions on the following pages).

- a** Select the Cotton 60°C programme.
- b** Press the Start/Pause button.

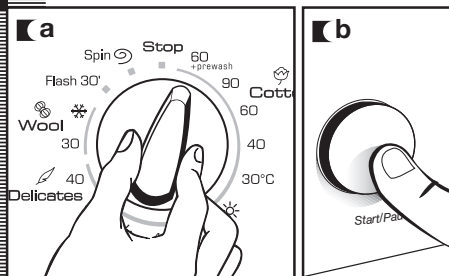

washing machine

using the appliance and practical tips

1 PREPARING GARNMENTS FOR WASHING

PREPARATION

Important

Make sure you empty the pockets of the clothes before you place them in the drum. Small objects could block the drain pump.

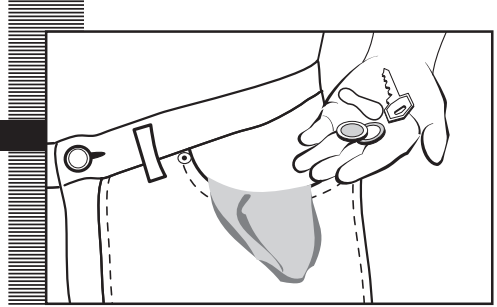

SORTING THE LAUNDRY

- a** **Sort the clothes by fabric type**
We recommend using the delicate programmes for more fragile items. Use the special wool wash programmes for washing woollens.
- b** **Sort the clothes by level of soiness**
 - A short cold water programme is better for only slightly soiled clothes.
 - Use a programme without prewash if the clothes are not very soiled.
 - Only use the long programmes with prewash for very dirty items.
- c** **Sort the laundry by colour**
Wash whites and coloureds separately.



Important



Check your woollens are machine-washable before washing them.

If you wish to use the drying programme, first check that the fabric is suitable for machine-drying. Consult the label.

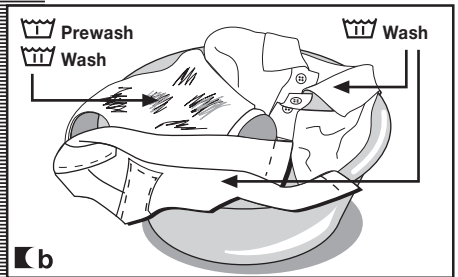

Important

We recommend you load your washing machine to the maximum level, to economise on water and power.

We advise washing items of different sizes together whenever possible, as this optimises the washing process and favours the distribution of the load inside the drum on spin-drying, reducing noise.

Wash small delicate items in a net bag.

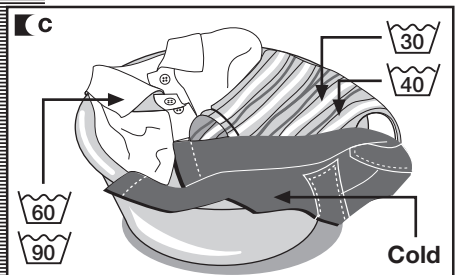

2 USING DETERGENTS AND ADDITIVES

using the appliance and practical tips

DETERGENTS AND ADDITIVES

- a** The detergent drawer of your washing machine is divided into 3 compartments.
- b** Before washing, place the detergent and additives in their corresponding compartments.

Important

The compartments are marked with a MAX line to show the maximum level to which they can be filled.

Remember that the amount of detergent to be used depends on:

- The amount of clothes to be washed.
- How dirty the clothes are.
- The hardness of the water (to find out the water hardness in your area, contact the relevant local authorities).

Important

We recommend you use an anti-scale product if you live in a hard water area.

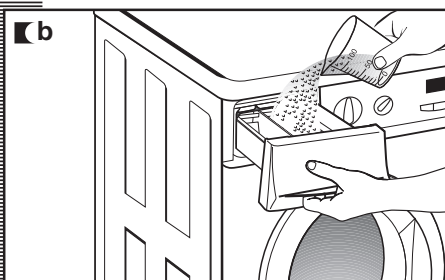
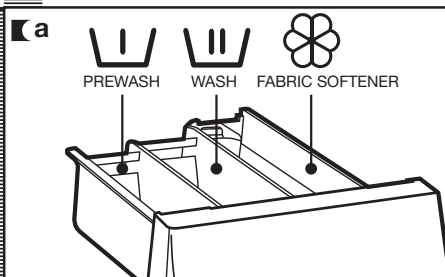

eco-note

Use only low-suds detergent formulated for drum type washes.

Using more detergent will not give you better wash results, and as well as



costing you money it will also have a negative effect on the environment.

We strongly recommend you follow the detergent manufacturer's instructions.

3 SELECTING THE WASHING AND DRYING PROGRAMMES

using the appliance and practical tips

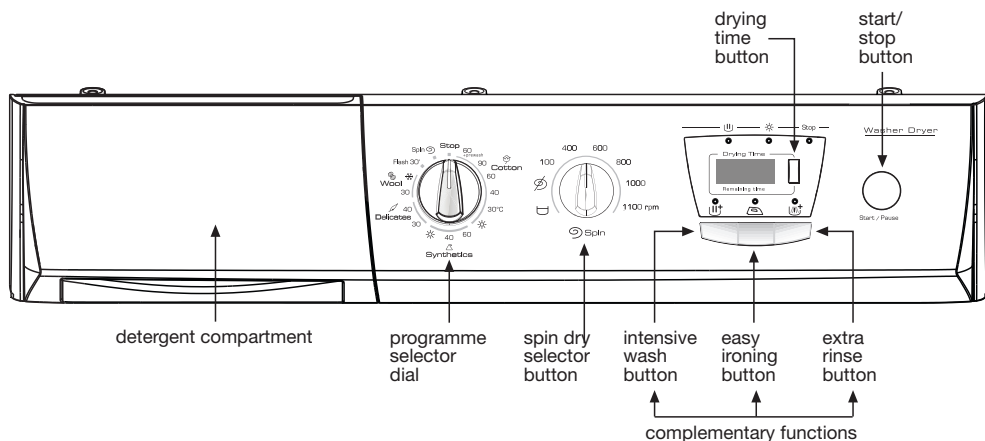

To select a wash programme, proceed as follows:

- a** Starting from the “Stop” position, the washing machine will switch on when you select the desired wash programme (see programme chart).
- b** The “Stop” pilot light will start to flash on the control panel.

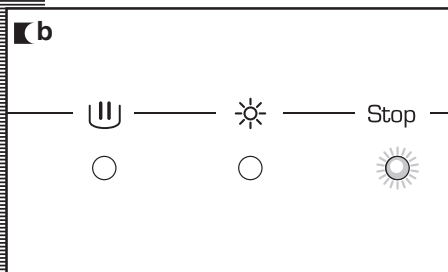
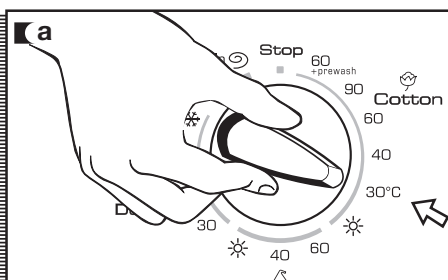

using the appliance and practical tips

To select the drying time, proceed as follows:

- a** Select the drying time in minutes by pressing the drying time button.

The duration will appear on the display. Press this button several times to progressively increase the drying time.

Important

If you select a wash+dry function, make sure you do not exceed a load of 4 Kg (or 1.5 Kg for delicate wash programmes).

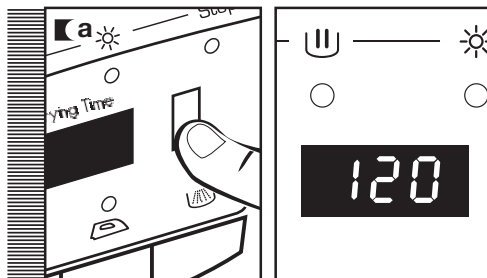

There are 6 programme types:











- Cotton programmes
- Synthetic programmes
- Delicate programmes
- Wool programmes
- Drying programmes
- Additional programmes

PROGRAMMES					
Cotton	Synthetic	Delicate	Wool	Drying	Additional
1 Cotton-prewash 60°C	7 Synthetic 60°C	10 Delicate 40°C	12 Wool 30°C	6 Normal dry	14 Quick 30'
2 Cotton 90°C	8 Synthetic 40°C	11 Delicate 30°C	13 Wool cold	9 Delicate dry	15 Spin dry
3 Cotton 60°C					
4 Cotton 40°C					
5 Cotton 30°C					







eco-note

We recommend you choose the programme best adapted to the type of load, avoiding using the prewash programme as far as possible. You will save money and contribute to protecting the environment.



Programme		Recommended Temperature	Fabric type	Option buttons							
				Extra Rinse	Intensive wash	Easy ironing	Select spin	Spin suppress	Full tub stop		
Cotton programmes	1	Cotton + Prewash 60°C		Cotton/Linen white/fast colours heavy soil	YES						
	2	Cotton 90°C		Cotton/Linen white heavy soil	YES						
	3 (*)	Cotton 60°C		Cotton/Linen fast colours medium soil	YES						
	4	Cotton 40°C		Cotton/Linen fast colours light soil	YES						
	5	Cotton 30°C		Cotton/Linen delicate colours light soil	YES						
Drying P.	6	Standard dry	—	Cotton/Linen	—						
Synthetic P.	7	Synthetic 60°C		Synthetic/cotton mix white/fast colours medium soil	YES						
	8	Synthetic 40°C		Synthetic/cotton mix delicate colours medium soil	YES						
Drying P.	9	Delicate dry	—	Synthetic/mix	—						
Delicate P.	10	Delicate 40°C	 	Synthetic/cotton mix delicate colours medium soil	YES						
	11	Delicate 30°C	 	Synthetic/cotton mix delicate colours light soil	YES						
Wool P.	12	Wool 30°C	WOOL 30	Wool/wool mix white/colour light soil	YES	NO	YES				
	13	Wool cold	Cold	Wool/wool mix white/colour very light soil	YES	NO	YES				
Additional P.	14	Quick 30'	—	Cotton/linen white/colour very light soil	YES	NO	YES				
	15	Spin dry	—	Cotton/cotton mix synthetic/Delicate wool/wool mix	NO		YES	NO			

(*) For wash and energy consumption programmes in accordance with regulation EN60456, press intensive wash button.

Max. Load (kg)	Detergent compartment	Programme Description	Total consumption (kwh/litre)	Approx. Duration (minutes)
6		Prewash, standard wash, rinses, automatic additive absorption if required and long final spin	1,45/60	105
6		Standard wash, rinses, automatic additive absorption if required and long final spin	1,90/55	120
6			1,02/49	91
6			0,65/49	87
6			0,40/49	82
4			—	Standard dry
3	—	1,8/27	100	
3		Delicate wash, rinses, automatic additive absorption if required and short final spin	1,00/55	70
3			0,60/55	55
1,5	—	Delicate dry	1,2/26	95
3		Delicate wash, rinses, automatic additive absorption if required and short final spin	0,60/55	65
3			0,35/55	60
1		WOOL wash, rinses, automatic additive absorption if required and short final spin	0,50/60	40
1			1,00/55	30
1,5		SHORT wash, rinses, automatic additive absorption if required and long final spin	0,20/30	30
6	—	Drain and long final spin	0,05/0	10

NOTE: The consumptions in kW/h and litres and the programme durations may vary depending on the load type and size, water pressure, etc.

4 SELECTING THE COMPLEMENTARY FUNCTIONS

using the appliance and practical tips

SPIN SPEED SELECTION

The programme selected is associated with a certain spin speed.

a To change it, turn the spin speed selector.

b No spin

Turn the spin speed selector to the “0” position to obtain a programme with no final spin, used to prevent particularly delicate fabrics from creasing.

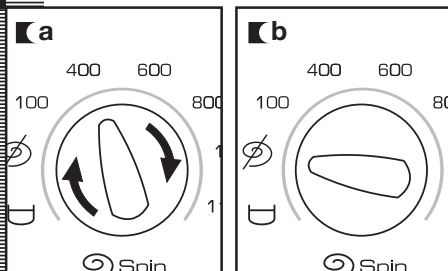

FULL TUB STOP

The wash programme stops on the last rinse, with the clothes left in water. When the function is deactivated, the washing machine continues the programme, draining and spin-drying.

It is used, for example, when you are not at home and want to delay the spin-drying until you get home, to prevent the clothes creasing after spin-drying and being left in the drum to be removed.

To use it, turn the spin speed selector to the full tub stop position.

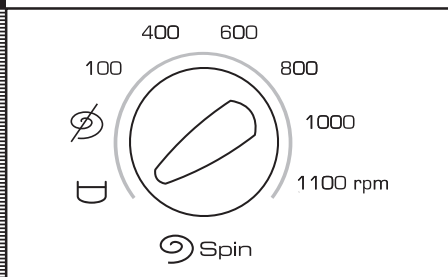

INTENSIVE WASH

This option, specially recommended for heavily soiled, stained clothes, achieves better results by extending the normal wash cycle.

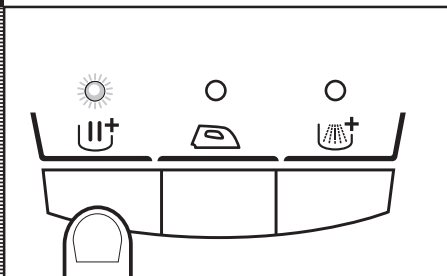

using the appliance and practical tips

EASY IRONING

This option prevents garments from creasing by means of carrying out a special programme with special turns to fluff out the garments after spin-drying and make them easier to iron.

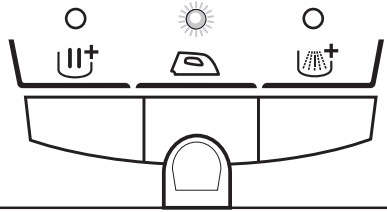

EXTRA RINSE

Increases the level of the final rinse obtained in the clothes; suitable for large loads and garments belonging to people with sensitive skin. Increases water consumption!

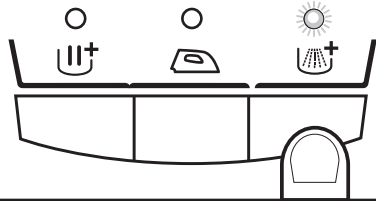

START/PAUSE

To start up your washing cycle, press the **Start/Pause** button.

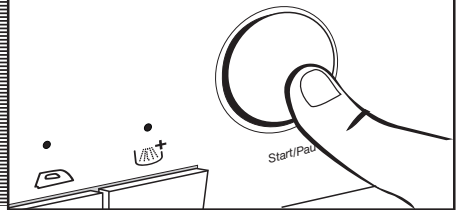

SWITCH OFF

Turn the programme selector dial to "Stop" to switch off the washing machine.

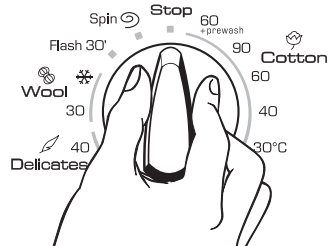

5 WASH AND DRY PROGRAMME RUNNING AND ELECTRICITY CUTS

using the appliance and practical tips

PROGRAMME RUNNING

When the programme starts up, the remaining time until it finishes will appear on the screen.

Complementary functions can be selected at any time, providing the corresponding washing cycle has not finished and the programme admits this function.

If you press the Start/Pause button during the washing process, the washing machine will stop and go onto PAUSE.

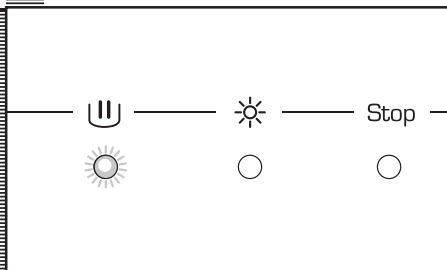

Important

If you change the programme on the programme selector dial during washing and drying, the washer dryer will automatically go onto PAUSE and the programme running will be cancelled.

If you need to add or remove an item, press the Stop/Pause button. Check there is no danger of the water overflowing when you open the door and that the water temperature is not too high. To restart and continue the washing cycle, press the Start/Pause button again.

POWER CUTS

If a power cut should occur, when the electricity comes back on the washing machine will continue functioning from where it left off (it has a memory of several hours).

tips

- To reduce noise on spin drying, level the washing machine by regulating the adjustable feet.
- You should wash clothes of different sizes on the same wash programme whenever possible, as this helps distribute the clothes inside the drum on spin-drying and improves spin performance.
- All the models have a safety system to prevent spin-drying from starting up if the clothes are too concentrated inside the drum. This protects the washing machine from vibrating excessively. If you notice that the clothes are still too damp after spin drying, distribute them evenly inside the drum and then run the spin dry cycle again.

washing machine

maintenance and cleaning

MAINTENANCE

After each wash programme, leave the loading door open for a short time so that air can circulate around the washing machine.

From time to time, depending on the water hardness in your area, it is recommendable to run a full wash cycle using an anti-scale product. **This will prolong the life of your washing machine.**

Important

Unplug the washing machine from the mains before carrying out any cleaning or maintenance operations.

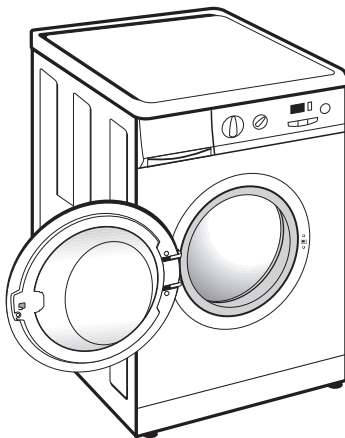

1 CLEANING THE DETERGENT DRAWER

You should clean the detergent drawer regularly to remove any wash product residue remaining inside it.

- a** Pull outwards on the detergent drawer to remove it completely.
- b** Use warm water and a brush to clean the compartments.
- c** Also take out the additive compartment siphons, clean them and replace them. Then fit the drawer back into its housing.

Important

If the syphon is dirty or has not been correctly fitted it will prevent the additives from being used and water will be left in the compartment after washing.

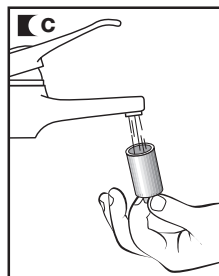
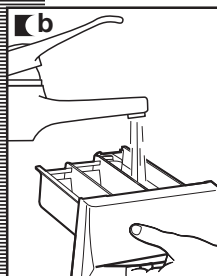
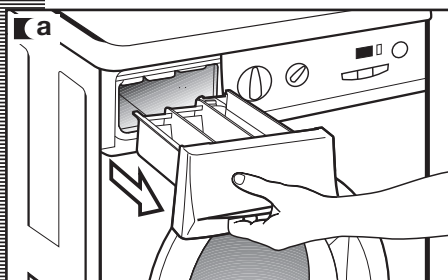

2 CLEANING THE ACCESSIBLE FILTER AND THE OUTSIDE OF THE WASHING MACHINE

maintenance and cleaning

CLEANING THE FILTER

The accessible filter should be cleaned if the drain pump has become blocked by any foreign objects.

- a** Open the plinth cover, by pressing the lug and pulling gently on it.
- b** Place a dish or similar recipient under the filter to collect the water that will run out of it when it is removed.
- c** Turn the filter a quarter of a turn or a half turn to the left. The water will start to run out.
- d** When all the water has come out of the washing machine, turn the filter several times until it can be completely removed by gently pulling on it.
- e** Remove the objects or fluff trapped in the filter.
- f** Replace the filter and the plinth.

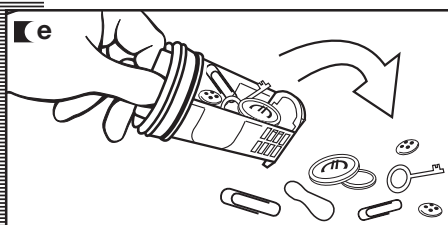
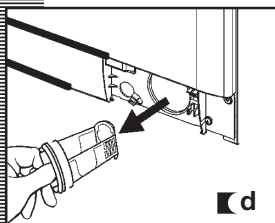
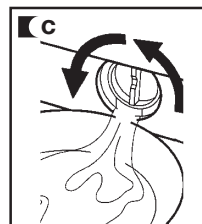
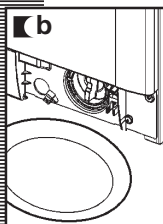
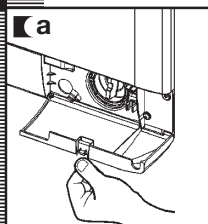

Important

To prevent risk of burns, do not carry out this operation with washing water temperatures of over 30°C.

CLEANING THE OUTSIDE

To clean the outside of the washing machine, use warm soapy water or a gentle cleaning product. Do not use abrasive products or solvents. Then dry it with a soft cloth.

Important

If any detergent or additives from the detergent drawer are spilled onto the outside of the washing machine, clean them off straight away as they are corrosive.

The washing machine is not filling

- If **F01** appears on the display: Check the water supply is not cut off, the water tap is open and the washing machine water entry filter is not blocked.
- Solution: Wait until the water supply comes back on, turn on the water supply tap, remove the water inlet hose and clean the filter.
If this failure occurs, **F01** will appear on the display.

The washing machine is not draining or spinning

- If **F02** appears on the display: Check that the pump or the outlet pipe of the building are not blocked, and that the pump is properly connected.
- Solution: If the pump is blocked, follow the instructions given in point 2 of Maintenance and Cleaning the appliance. If this failure occurs, **F02** will appear on the display.

The washing machine is not spinning

- Cause: The clothes are badly distributed in the drum, and there is a risk of excessive vibration.
- Solution: Redistribute the clothes evenly and run a spin dry programme.
If this failure occurs, **C3** will appear on the display.

I cannot see any water in the drum during washing

The washing machine is provided with an environment-friendly system able to adapt to the load and type of fabrics, adjusting the levels of water and energy used. So, although the water level you can see through the door may look low, there is no cause for concern as washing and rinsing efficiency will still be optimum.

Why is there water left in the detergent drawer?

Check the detergent drawer is clean. To clean it, follow the instructions in **Maintenance and Cleaning of the appliance**.

1- Cleaning the detergent drawer.

Why can't I open the door as soon as the wash programme ends?

Today's washing machines are equipped with user safety systems. The washing machine door cannot be opened if the drum has not totally come to a halt. You therefore need to wait around 2 minutes before you can open the door.

Why doesn't the time remaining on the clock coincide with the real end-of-cycle time selected?

The time is for information purposes and it can be affected by the real conditions of the selected wash programme: the initial water temperature, the load of clothes, unbalance caused by the load on spin drying, etc.

Other indications

Other problems may affect the washing machine. In this case, the indications **F05, F06** etc. through to **F10** will appear on the display. Contact the Authorised Technical Services.

washing machine

protecting the environment

The packaging materials for this appliance can be recycled. If you recycle them, you will contribute to protecting the environment. Please place them in the municipal recycling bins provided for this purpose.



Your appliance also contains a large number of recyclable materials. It is marked with this symbol to show that in European Union countries used appliances must not be disposed of with other waste.

This will help your manufacturer to correctly recycle their appliances, in compliance with European directive 2002/96/EC concerning waste electrical and electronic equipment.

Please contact either your town council or the shop where you bought the product to find out where the nearest collection points for used appliances are.

Thank you for helping to protect the environment.



avertissements

■ Ce lave-linge est fourni avec un Manuel comportant les instructions de fonctionnement, de maintenance et d'installation. Lisez attentivement toutes les instructions (marquées du symbole ci-dessous) avant d'utiliser le lave-linge.



■ Ne pas faire sécher dans le sèche-linge à tambour du linge non préalablement lavé.

■ Ne pas laver du linge préalablement nettoyé, lavé ou prélavé avec de l'essence, des solvants pour nettoyage à sec ou d'autres produits inflammables ou explosifs ; les vapeurs qu'ils dégagent risquent de s'enflammer ou d'exploser.

■ Ne pas ajouter d'essence, ni de solvant pour nettoyage à sec, ni d'autres produits inflammables ou explosifs ; les vapeurs qu'ils dégagent risquent de s'enflammer ou d'exploser.

■ Le linge portant des taches d'huile de cuisine, d'acétone, d'alcool, d'essence, de kérosène, d'anti-taches, de white-spirit, de cires et de produits pour enlever la cire, ou similaires, doit être lavé à l'eau chaude, avec une dose supplémentaire de produit lessiviel, avant de le faire sécher dans le sèche-linge à tambour.

■ Ne pas faire sécher dans le sèche-linge à tambour du linge en mousse (mousse de latex), ni bonnets de bain, ni toiles imperméables, ni du linge doublé de mousse, ou similaires.

■ Ne pas réparer ni remplacer soi-même les pièces du lave-linge et ne procéder qu'aux tâches de maintenance recommandées par le fabricant et figurant dans le présent Manuel.

■ Si le câble d'alimentation est endommagé, le faire remplacer par le fabricant, par son Service Après-Vente ou par un professionnel dûment qualifié, afin d'éviter tout risque d'accident.

■ Ne pas utiliser de rallonge ni d'adaptateur pour brancher le lave-linge à la prise de courant.

■ Ne pas monter sur l'appareil et ne pas s'appuyer sur la porte ouverte.

■ Cet appareil doit être utilisé uniquement aux fins pour lesquelles il a été conçu.

■ Veillez à respecter les instructions de lavage figurant sur l'étiquette du linge.

■ Veillez à utiliser les assouplissants et autres additifs de lavage conformément aux instructions du fabricant.

■ Ne jamais installer l'appareil derrière une porte fermée à clé, une porte coulissante ou munie d'une charnière du côté opposé à celle du sèche-linge à tambour.

■ Avant de mettre en marche le lave-linge, vérifiez que :

- L'appareil a été installé conformément aux instructions d'installation.
- Tous les raccordements d'entrée et de sortie d'eau, électriques et de mise à terre soient conformes à la législation et/ou autres normes en vigueur.

■ Le dernier cycle de séchage, dans un sèche-linge à tambour, a lieu sans chaleur (cycle de refroidissement), pour ne pas endommager le linge. Ne jamais arrêter le sèche-linge à tambour avant la fin du cycle de séchage, à moins de sortir rapidement tout le linge de l'appareil et de l'étendre aussitôt, afin de permettre la dissipation de la chaleur.

■ Cet appareil n'est pas destiné à être utilisé par des personnes (enfants y compris) souffrant d'un handicap physique, sensoriel ou mental, ni celles manquant d'expérience ou ignorant son fonctionnement, sauf si des instructions appropriées leur ont été données et sous la surveillance d'une personne responsable de leur sécurité. Ne pas laisser les enfants jouer avec l'appareil.

lave-linge

spécifications

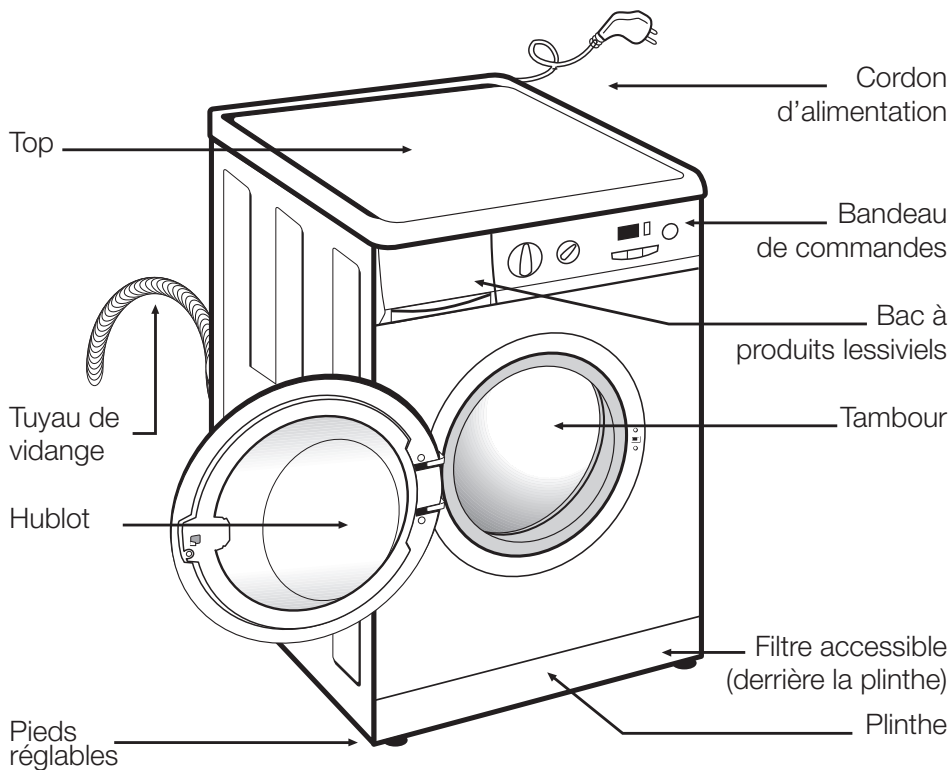

ACCESSOIRES

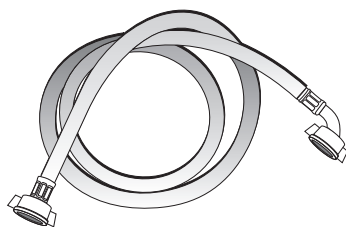

Tuyau d'alimentation en eau

lave-linge

installation et montage

1 DÉSEMBALLAGE ET DÉBRIDAGE DU LAVE-LINGE

DÉSEMBALLAGE

- a** Retirer la base, les cornières et le capot de protection supérieur.

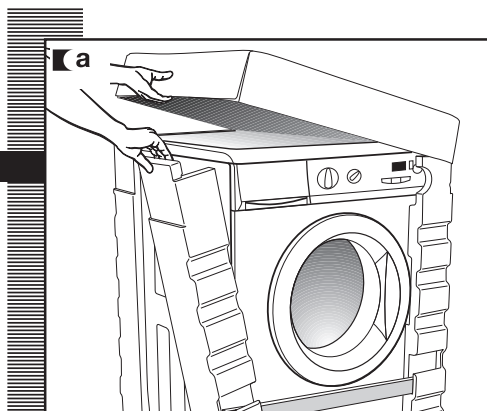

DÉBRIDAGE

- a** Dévissez les vis qui maintiennent les 3 traverses en plastique situées à l'arrière du lave-linge.
- b** Dévissez les 3 brides métalliques d'immobilisation de l'appareil et retirez-les.
- c** Recouvrez les orifices avec les traverses en plastique préalablement retirées.

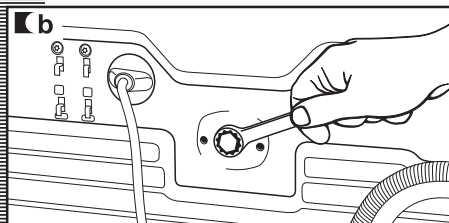
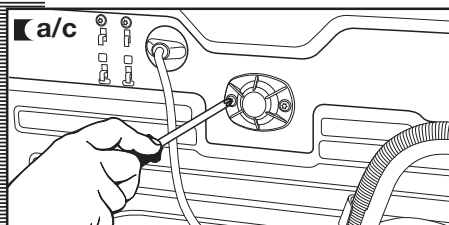
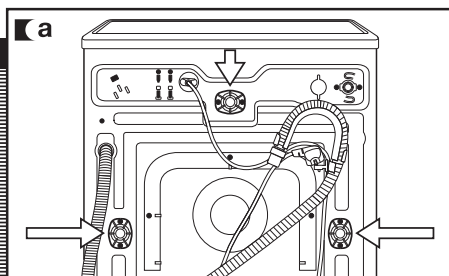

Important

Conservez les brides métalliques d'immobilisation, elles vous seront utiles si vous devez transporter postérieurement votre appareil.

2 RACCORDEMENT À LA CANALISATION D'EAU ET D'ÉVACUATION

installation et montage

RACCORDEMENT À LA CANALISATION D'EAU

Vous trouverez, à l'intérieur du tambour, le tube d'alimentation d'eau :

- a** Raccordez l'extrémité coudée du tube à l'entrée cannelée de l'électrovanne, située à l'arrière de l'appareil.
- b** Raccordez l'autre extrémité du tube à la canalisation d'eau. Veillez, ensuite, à bien serrer l'écrou de serrage.

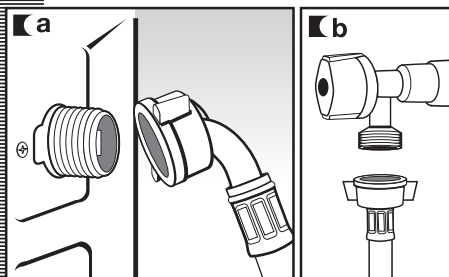
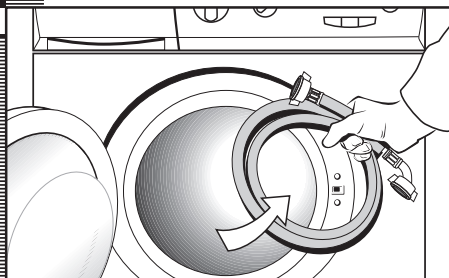

Important

Veillez à raccorder correctement le coude du tuyau à la canalisation d'eau, afin d'éviter tout risque d'inondation.

Si votre lave-linge permet le raccordement à une entrée d'eau chaude, branchez le tube cannelé rouge au robinet d'eau chaude et l'électrovanne au filtre de couleur rouge.

Le lave-linge doit être raccordé à la canalisation d'eau à l'aide des tuyaux d'alimentation neufs fournis avec l'appareil. Ne pas utiliser les tuyaux d'alimentation anciens. Pour un fonctionnement correct du lave-linge, la pression de l'eau devra se situer entre 0,05 et 1MPa (0,5 à 10 Kg/cm²).

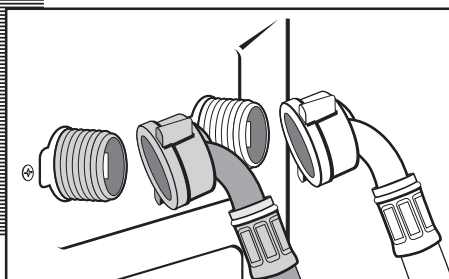

RACCORDEMENT À LA CANALISATION D'ÉVACUATION

- a** Il est recommandé de disposer d'un tuyau de vidange fixe à une distance du sol de 50 à 70 cm. Veillez à ce que le tuyau de vidange ne soit ni coincé, ni plié, ni pincé.

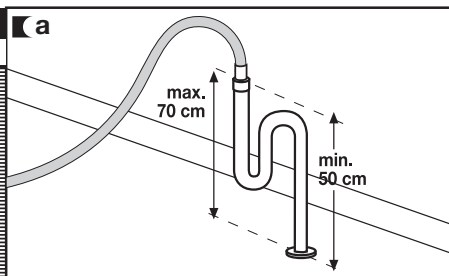

3 MISE À NIVEAU DU LAVE-LINGE ET RACCORDEMENT ÉLECTRIQUE

installation et montage

MISE À NIVEAU

Important

Mettez à niveau l'appareil à l'aide des pieds réglables, afin de réduire les bruits et d'éviter le déplacement du lave-linge pendant le lavage. Évitez de sortir excessivement les pieds, pour une plus grande stabilité de l'appareil. Sur les modèles munis d'écrous, les serrer à l'aide d'une clé.

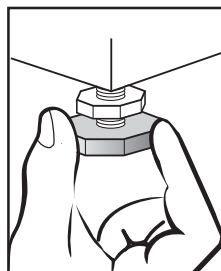
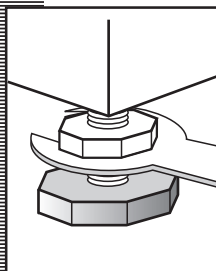
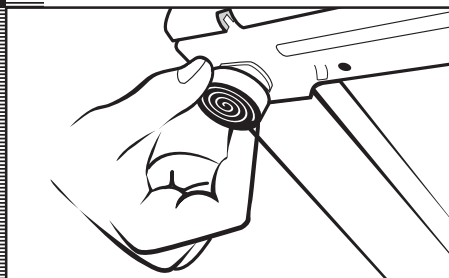

RACCORDEMENT ÉLECTRIQUE

Consultez la plaque signalétique, située sur le hublot du lave-linge, avant de procéder au raccordement électrique. Vérifiez que la tension du secteur correspond bien à celle mentionnée sur la plaque signalétique.

Ne jamais retirer la plaque signalétique, elle contient des informations précieuses.

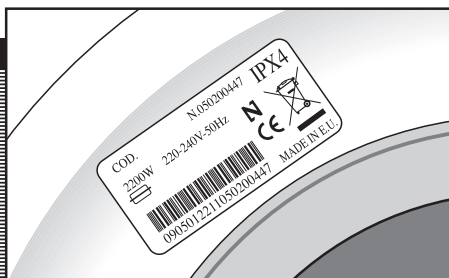

Important

Veillez à bien brancher votre lave-linge à une prise reliée à la terre.

L'installation électrique, la fiche, la prise de secteur, les fusibles ou le disjoncteur automatique et le compteur doivent être capables de résister à la puissance maximale mentionnée sur la plaque signalétique.

Ne jamais brancher la fiche du lave-linge au secteur avec les mains mouillées ou humides.

Pour débrancher l'appareil de la prise de courant, tirer sur la fiche, jamais du cordon.

Si le cordon d'alimentation est endommagé, il doit être aussitôt remplacé par un cordon ou ensemble spécial fourni par le fabricant ou par son service après-vente.

Sur les lave-linge encastrés, la fiche de raccordement au secteur devra être accessible après l'installation.

4 ENTRETIEN PRÉALABLE

ENTRETIEN PRÉALABLE

Maintenant que votre lave-linge est correctement installé, nous vous conseillons de procéder à un nettoyage préalable de l'appareil.

Vous pourrez ainsi vérifier l'installation, les raccords et la vidange, tout en procédant à un lavage complet de l'intérieur de l'appareil, avant de procéder au premier lavage de linge (voir instructions ci-après).

- a** Sélectionner le programme normal à 60°C.
- b** Appuyer sur la touche Marche/Arrêt.

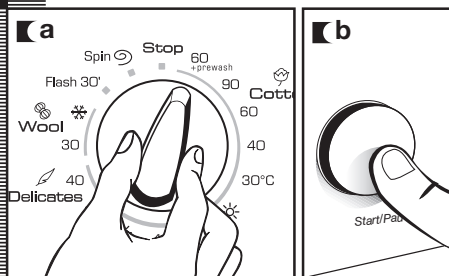

lave-linge

utilisation de l'appareil et conseils pratiques

1 PRÉPARATION DU LINGE AVANT LE LAVAGE

PRÉPARATION

Important

Avant d'introduire le linge dans le tambour, veillez à bien vider les poches.

Les petits objets risquent de boucher la pompe de vidange.

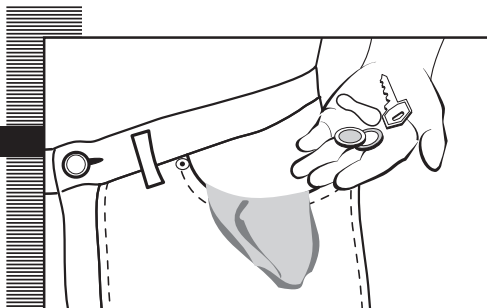

TRI DU LINGE

a Triez le linge par type de textile. Nous vous conseillons d'utiliser les programmes délicats pour les textiles fragiles. Utilisez pour les lainages les programmes spécialement conçus pour laver la laine.

b Triez les textiles selon le degré de salissure.

- Utilisez de préférence un programme court à l'eau froide pour laver le linge peu sale.
- Utilisez un programme sans pré-lavage pour laver le linge pas trop sale.
- Réservez les programmes longs avec pré-lavage pour laver le linge très sale.

c Triez les textiles selon leur couleur. Lavez séparément le linge blanc et le linge de couleur.

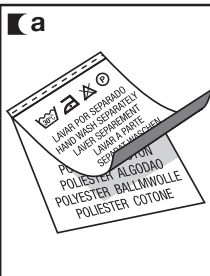

Important



Vérifiez au préalable que vos lainages peuvent être lavés en machine.

Si vous voulez utiliser le programme de séchage, vérifiez au préalable que le textile est apte pour le séchage en machine. Consultez l'étiquette.

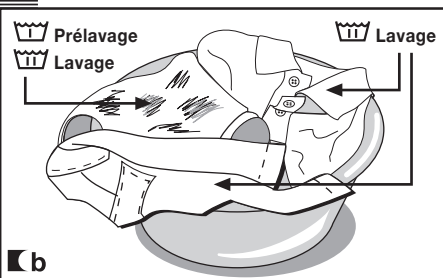

Important

Il est recommandé de charger votre lave-linge au maximum, afin d'économiser de l'eau et de l'énergie. Nous vous conseillons de laver ensemble, dans la mesure du possible, des pièces de linge de différentes dimensions, afin d'optimiser le lavage et de favoriser la répartition du linge à l'intérieur du tambour lors de l'essorage, réduisant ainsi les bruits de la machine.

Lavez les petites pièces fragiles dans un filet à linge.

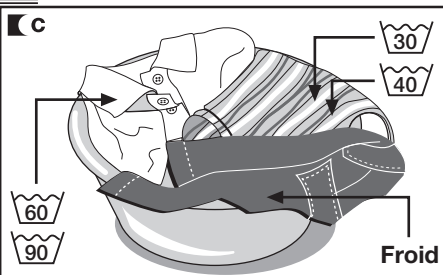

2 UTILISATION DU PRODUIT LESSIVIEL ET DES ADDITIFS

utilisation de l'appareil et conseils pratiques

PRODUIT LESSIVIEL ET ADDITIFS

- a** Le bac à produits de votre lave-linge est divisé en 3 compartiments.
- b** Avant de procéder au lavage, versez le produit lessiviel et les additifs dans les bacs à produits correspondants.
- c** Vous pouvez également utiliser, dans ce lave-linge, des détergents liquides. Pour ce faire, utilisez le **compartiment optionnel**, que vous pouvez acquérir en vous adressant au Réseau d'Assistance Technique.

Installer ce compartiment optionnel à la place du compartiment de lavage.

Important

Les compartiments sont marqués d'une ligne MAX, qui indique le niveau maximum de produit à ne pas dépasser.

N'oubliez pas que la dose de produit lessiviel dépendra de :

- La quantité de linge à laver.
- Du degré de salissure du linge.
- De la dureté de l'eau (pour connaître la dureté de votre eau, adressez-vous aux autorités locales compétentes).

Important

Nous vous recommandons d'utiliser un produit anticalcaire si votre eau est particulièrement dure.

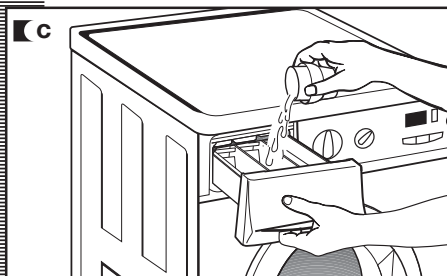
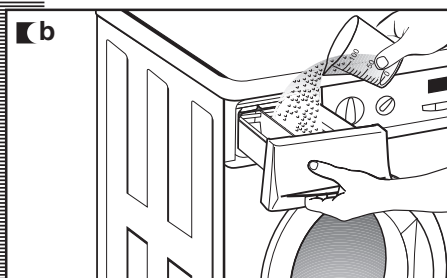
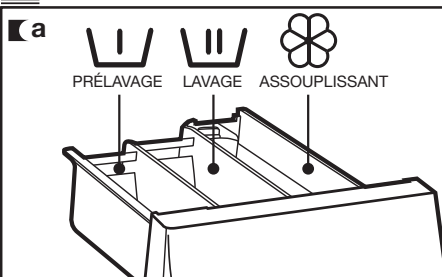

note écologique

N'oubliez pas qu'il existe des produits lessiviels concentrés, qui préservent davantage la nature et l'environnement.

Une plus grande quantité de produit lessiviel n'améliorera pas les résultats de lavage. Par contre, outre le coût

que cela implique, vous ne contribuerez pas à la protection de l'environnement.

Nous vous recommandons vivement de respecter les instructions du fabricant de produit lessiviel.

3 SÉLECTION DU PROGRAMME DE LAVAGE ET SÉCHAGE

utilisation de l'appareil et conseils pratiques

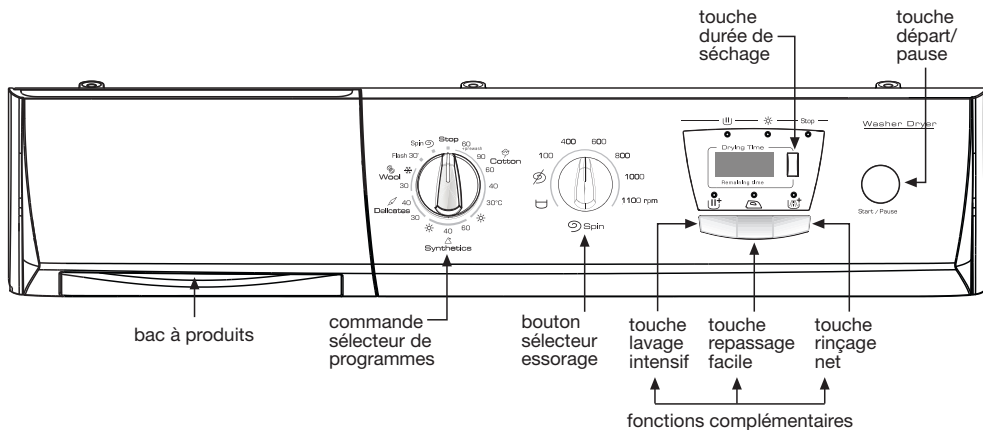

Pour sélectionner le programme de lavage, procéder comme suit :

- a** En partant de la position éteinte "Arrêt", le lave-linge s'allume en sélectionnant le programme de lavage souhaité (voir tableau des programmes).
- b** Sur le bandeau de commandes, le voyant lumineux de Fin de Programme se met à clignoter.

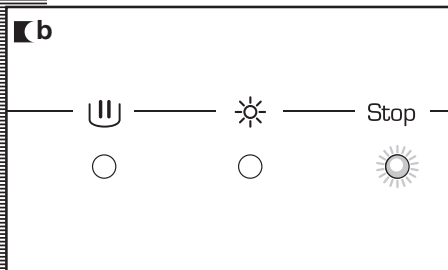
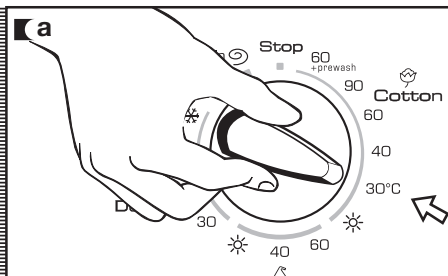

utilisation de l'appareil et conseils pratiques

Pour sélectionner la durée de séchage, procéder comme suit :

- a** Sélectionner la durée de séchage en minutes, en appuyant sur la touche durée de séchage.

L'écran affichera la durée. Pour augmenter progressivement la durée de séchage, appuyer sur cette touche plusieurs fois.

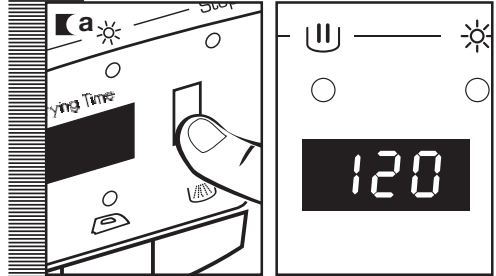

Important

Si vous sélectionnez une fonction lavage+séchage, veillez à ne pas dépasser une charge de linge supérieure à 4 Kg (1,5 Kg sur les programmes de lavage délicats).

Vous disposez de 6 types de programmes :

- Programmes coton
- Programmes synthétiques
- Programmes délicats
- Programmes laine
- Programmes séchage
- Programmes additionnels











PROGRAMMES

Coton	Synthétique	Délicats	Laine	Séchage	Additionnels
1 Coton + Prélavage 60°C	7 Synthétique 60°C	10 Délicat 40°C	12 Laine 30°C	6 Séchage normal	14 Rapide 30'
2 Coton 90°C	8 Synthétique 40°C	11 Délicat 30°C	13 Laine froid	9 Séchage délicat	15 Essorage
3 Coton 60°C					
4 Coton 40°C					
5 Coton 30°C					







note écologique

Nous vous recommandons de choisir le programme le mieux adapté à votre linge, afin d'éviter le prélavage, dans la mesure du possible. Vous économiserez de l'argent et vous contribuerez à la protection de l'environnement.



Programme		Température conseillée	Type de textile	Touches options possibles						
				Rinçage net	Lavage intensif	Couleurs foncées	Essorage	Élimination de l'essorage	Avril/Que/peur	
Programmes coton	1	Coton + Prélavage 60°C		Coton/Lin blanc/couleurs résistantes linge très sale						OUI
	2	Coton 90°C		Coton/Lin blanc linge très sale						OUI
	3 (*)	Coton 60°C		Coton/Lin couleurs résistantes salissure normale						OUI
	4	Coton 40°C		Coton/Lin couleurs résistantes linge peu sale						OUI
	5	Coton 30°C		Coton/Lin couleurs délicates linge peu sale						OUI
P. séchage	6	Séchage normal	—	Coton/Lin						—
P. synthétiques	7	Synthétique 60°C		Synthétique/mélange coton blanc/couleurs résistantes salissure normale						OUI
	8	Synthétique 40°C		Synthétique/mélange coton couleurs délicates salissure normale						OUI
P. séchage	9	Séchage délicat	—	Synthétique/mélange						—
P. délicats	10	Délicat 40°C	 	Synthétique/mélange coton couleurs délicates salissure normale						OUI
	11	Délicat 30°C	 	Synthétique/mélange coton couleurs délicates linge peu sale						OUI
P. laine	12	Laine 30°C	LAINES 30	Laine/mélange laine blanc/couleur linge peu sale						OUI
	13	Laine froid	Froid	Laine/mélange laine blanc/couleur linge très peu sale						OUI
P. additionnels	14	Rapide 30'	—	Coton/lin blanc/couleur linge très peu sale						OUI
	15	Essorage	—	Coton/mélange coton Synthétique/délicat Laine/mélange laine						NON

(*) Pour programmes de lavage et consommation conformes à la Norme EN60456, appuyer sur la touche de lavage intensif.

Charge de linge max (Kg)	Bacs à produits	Description du programme	Consommation totale kWh/litres	Durée approx. (minutes)
6		Prélavage, lavage normal, rinçages, absorption automatique d'additifs le cas échéant et essorage final long	1,45/60	105
6		Lavage normal, rinçages, absorption automatique d'additifs le cas échéant et essorage final long	1,90/55	120
6			1,02/49	91
6			0,65/49	87
6			0,40/49	82
4	—	Séchage normal	2,8/48	160
3			1,8/27	100
3		Lavage délicat, rinçages, absorption automatique d'additifs le cas échéant et essorage final réduit	1,00/55	70
3			0,60/55	55
1,5	—	Séchage délicat	1,2/26	95
3		Lavage délicat, rinçages, absorption automatique d'additifs le cas échéant et essorage final réduit	0,60/55	65
3			0,35/55	60
1		Lavage LAINE, rinçages, absorption automatique d'additifs le cas échéant et essorage final réduit	0,50/60	40
1			1,00/55	30
1,5		Lavage COURT, rinçages, absorption automatique d'additifs le cas échéant et essorage final long	0,20/30	30
6	—	Vidange et essorage final long	0,05/0	10

REMARQUE: Les consommations en KWh et litres, de même que la durée des programmes, peuvent varier en fonction du type et du volume de linge, de la pression de l'eau, etc.

4 SÉLECTION DES FONCTIONS COMPLÉMENTAIRES

utilisation de l'appareil et conseils pratiques

ESSORAGE

Le programme sélectionné est associé à un certain nombre de tours d'essorage par minute.

a Pour le modifier, faire tourner le bouton sélecteur d'essorage.

b Suppression de l'essorage

Faire tourner le bouton sélecteur d'essorage pour le placer sur l'option "suppression essorage" : un programme sans essorage final, utilisé pour éviter de froisser certains textiles spécialement délicats.

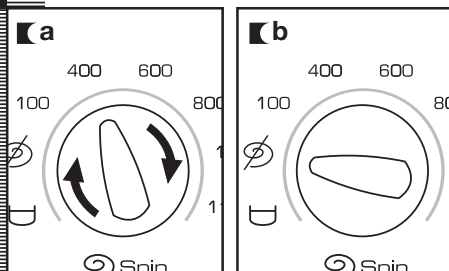

ARRÊT CUVE PLEINE

L'appareil s'arrête après le dernier rinçage, l'eau demeurant à l'intérieur de la cuve. Pour compléter le programme, sélectionner la vitesse d'essorage souhaitée et appuyer sur la touche Départ/Pause.

À utiliser si vous souhaitez retarder l'essorage, en cas d'absence, pour éviter que le linge ne se froisse après l'essorage, en attendant que vous le retiriez du tambour.

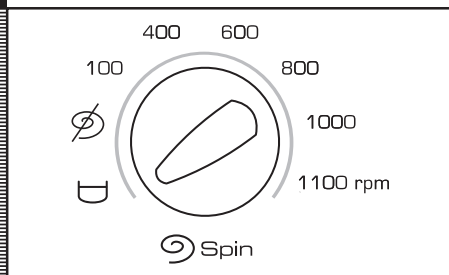

LAVAGE INTENSIF

Convient au linge très sale. Meilleurs résultats de lavage grâce à l'allongement du cycle normal.

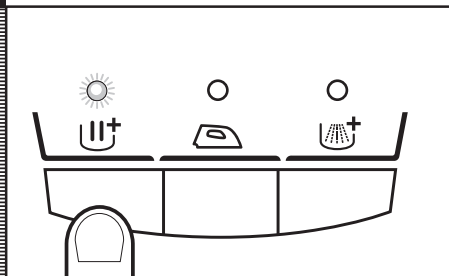

utilisation de l'appareil et conseils pratiques

REPASSAGE FACILE

Cette option empêche les vêtements de froisser en effectuant un programme spécial avec des tours spéciaux pour ôter les peluches des vêtements après l'essorage et les rendre plus faciles à repasser.

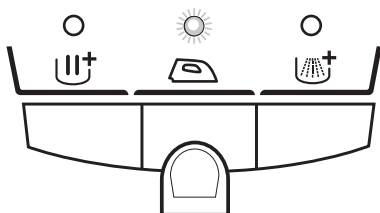

RINÇAGE EXTRA

Augmente le niveau du rinçage final obtenu sur les vêtements ; convient pour de lourdes charges et des vêtements appartenant à des personnes avec une peau sensible. Augmente la consommation d'eau !

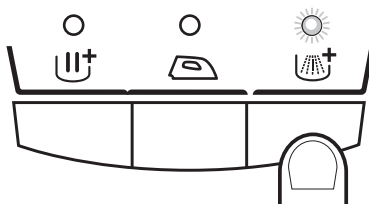

MISE EN ROUTE

Pour mettre en marche le lave-linge, appuyer sur la **touche Départ/Pause**.

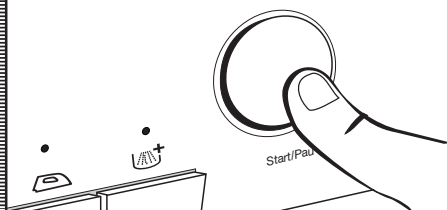

ETEINDRE L'APPAREIL

Placer le sélecteur de programmes sur la position "Arrêt" pour arrêter l'appareil.

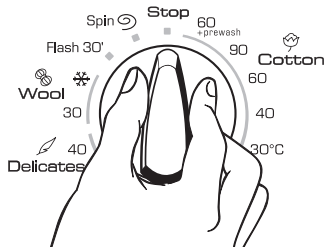

5 DÉROULEMENT DU PROGRAMME DE LAVAGE ET SÉCHAGE ET PANNE DE COURANT

utilisation de l'appareil et conseils pratiques

DÉROULEMENT DU PROGRAMME

Le programme une fois engagé, l'écran affichera le temps qui reste pour la fin du programme.

Les fonctions complémentaires peuvent être sélectionnées à tout moment, à condition que le cycle de lavage correspondant ne soit pas achevé et que le programme admette cette fonction.

L'activation de la touche Départ/Pause durant le lavage provoquera l'arrêt du lave-linge qui se situera en état de PAUSE.

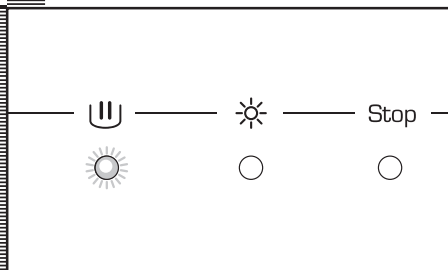

Important

Si durant le lavage et séchage, le programme est modifié à l'aide du sélecteur de programmes, le lave-linge séchant se situera automatiquement en état de PAUSE et le programme en cours sera annulé.

Si vous devez ajouter ou enlever une pièce, appuyez sur la touche Départ/Pause et vérifiez que l'eau ne risque pas de déborder en ouvrant la porte et que la température de l'eau ne soit pas trop élevée. Pour relancer et poursuivre le cycle de lavage en cours, appuyez à nouveau sur la touche Départ/Pause.

PANNE DE COURANT

Après une panne de courant, la machine relance et poursuit automatiquement le cycle en cours (qui est mémorisé pendant quelques heures).

avertissements

- Pour réduire les bruits lors de l'essorage, procédez à la mise à niveau du lave-linge, à l'aide des pieds réglables.
- Lavez ensemble, dans la mesure du possible, des pièces de différentes dimensions sur un même programme, afin de permettre une meilleure répartition du linge à l'intérieur du tambour et, donc, un essorage plus performant.
- Tous les modèles sont dotés d'un système de sécurité essorage, qui annule l'essorage si le linge est excessivement tassé dans le tambour, afin d'éviter un excès de vibrations. Si vous constatez que le linge ne sort pas suffisamment égoutté, procédez à un nouvel essorage, après avoir réparti uniformément le linge dans le tambour.

lave-linge

maintenance et entretien

MAINTENANCE

Après chaque lavage, laissez le hublot ouvert un moment, afin que l'air puisse circuler librement à l'intérieur de l'appareil.

Nous vous conseillons d'effectuer, de temps en temps, en fonction de la dureté de l'eau, un cycle de lavage complet avec un produit détartrant. **Vous prolongerez ainsi la vie de votre lave-linge.**

Important

Avant de procéder à une quelconque opération d'entretien ou de maintenance, débranchez le lave-linge du secteur.

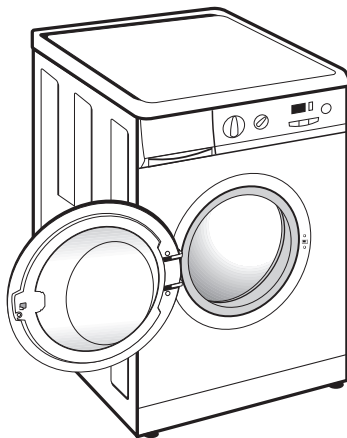

1 NETTOYAGE DE LA BOÎTE À PRODUITS

Nettoyez la boîte à produits régulièrement, pour éliminer tout reste de produit lessiviel.

- a** Retirez complètement la boîte à produits en tirant vers l'extérieur.
- b** Nettoyez les compartiments de la boîte à produits. Utilisez de l'eau tiède et une brosse.
- c** Nettoyez également les siphons du compartiment à additifs, après les avoir retirés et remettez-les correctement en place. Remettez la boîte à produits dans son logement.

Important

Un siphon mal remis en place ou sale empêche la prise d'additifs et la vidange totale de la boîte à produits à la fin du lavage.

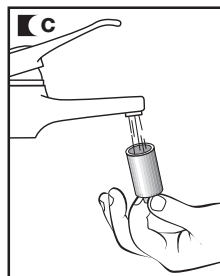
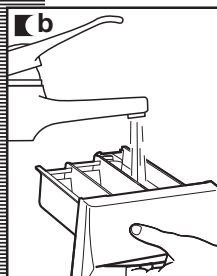
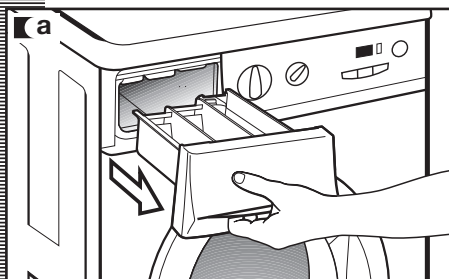

2 NETTOYAGE DU FILTRE ACCESSIBLE ET NETTOYAGE EXTÉRIEUR DE L'APPAREIL

maintenance et entretien

NETTOYAGE DU FILTRE

Nettoyez le filtre accessible si la pompe de vidange est bloquée par des objets indésirables.

- a** Ouvrez la trappe de la plinthe en appuyant sur la languette et en tirant légèrement.
- b** Pour recueillir l'eau qui va s'écouler lorsque vous retirerez le filtre, déposez un récipient en dessous.
- c** Faites tourner le filtre un quart ou un demi-tour à gauche. L'eau commencera à sortir.
- d** Une fois achevée l'évacuation de l'eau du lave-linge, faire tourner le filtre plusieurs fois, jusqu'à son extraction totale, en tirant légèrement.
- e** Débarrassez le filtre des objets et peluches qu'il contient.
- f** Remettez en place le filtre et la plinthe.

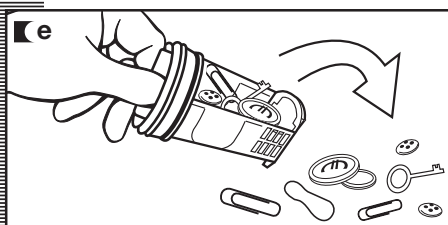
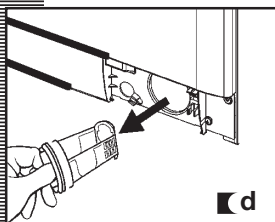
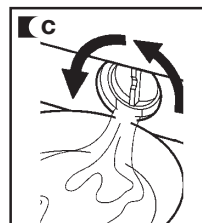
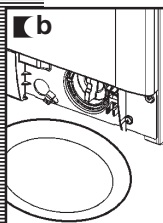
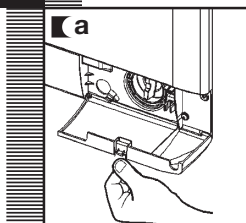

Important

Pour éviter tout risque de brûlure, ne pas effectuer cette opération si la température de l'eau dépasse les 30°C.

NETTOYAGE EXTÉRIEUR

Pour nettoyer l'extérieur du lave-linge, utilisez de l'eau tiède savonneuse, ou un produit non agressif. Ne jamais utiliser de produits abrasifs ni solvants.

Séchez à l'aide d'un chiffon.

Important

Éliminez aussitôt tout reste de produit lessiviel ou d'additifs sur l'extérieur du lave-linge, pour éviter la corrosion de l'appareil.

lave-linge

sécurité et résolution de problèmes

Si vous observez une anomalie quelconque, consultez les indications suivantes.

Si elles ne vous aident pas à résoudre le problème, débranchez l'appareil et adressez-vous au **SERVICE D'ASSISTANCE TECHNIQUE**.

Important

Nous vous prions de ne jamais ouvrir l'appareil. Il n'y a, à l'intérieur, aucun fusible ou composant quelconque pouvant être remplacé par le client.

Indicateur	Incidents
FO1	Il n'y a pas d'arrivée d'eau
FO2	Le lave-linge ne vidange pas et n'essore pas
CO3	Il n'essore pas
FO4	Il ne se met pas en route
FO5 : : : : FO10	S'adresser au Service d'Assistance Technique

INCIDENTS

Le lave-linge ne démarre pas?

Causes possibles :

- Vérifiez que la porte est bien fermée.
- Le lave-linge n'est pas branché au secteur ou il n'y pas de courant.
- La touche Départ/Pause n'est pas enfoncée.
- Si la porte du lave-linge est mal fermée, l'écran affichera F04.

Le lave-linge vibre ou est excessivement bruyant?

Causes possibles :

- Les cales d'immobilisation du tambour et de transport de l'appareil n'ont pas été retirées.
- Le lave-linge n'est pas bien nivelé ou n'est pas stable.

Le lave-linge ne se remplit pas d'eau?

- Si l'écran affiche l'indication **F01** : Vérifier s'il n'y a pas de panne d'alimentation en eau, si le robinet de l'eau est ouvert et si le filtre de l'entrée d'eau au lave-linge n'est pas bouché.
- Remède : Attendre le retour de l'eau, ouvrir le robinet d'arrivée de l'eau, retirer le tuyau d'arrivée de l'eau et nettoyer le filtre.
Si cette défaillance se produit, l'écran affichera **F01**.

Le lave-linge ne vidange pas et n'essore pas?

- Si l'écran affiche l'indication **F02** : Vérifier que la pompe ne soit pas bouchée, que le conduit d'évacuation de l'immeuble ne soit pas bouché ou que la pompe soit mal raccordée.
- Remède: Si la pompe est bouchée, suivre les instructions de l'alinéa 2 de Maintenance et Entretien de l'appareil.
Si cette défaillance se produit, l'écran affichera **F02**.

Le lave-linge n'essore pas?

- Cause : Le linge est mal réparti dans le tambour et cela risque de provoquer un niveau excessif de vibrations.
- Remède : Répartir correctement le linge et lancer un programme d'essorage.
Si cette défaillance se produit, l'écran affichera **C3**.

Je ne vois pas d'eau dans le tambour durant le lavage?

Le lave-linge est doté d'un système capable de s'adapter à la charge et à la nature des textiles et il calcule automatiquement la quantité d'eau et d'énergie nécessaires, afin de contribuer à la protection de l'environnement. Par conséquent, ne vous inquiétez pas si la quantité d'eau que vous observez à travers le hublot vous semble insuffisante: le lavage et le rinçage seront tout aussi performants.

Pourquoi reste-t-il de l'eau dans la boîte à produits?

Vérifiez que la boîte à produits soit propre. Pour la nettoyer, suivre les indications de **Maintenance et Entretien de l'appareil**.

1 - Nettoyage de la boîte à produits.

Pourquoi je ne peux pas ouvrir le hublot immédiatement après la fin du lavage?

Les lave-linge actuels sont dotés de systèmes de sécurité pour l'utilisateur. Il est notamment impossible d'ouvrir le lave-linge si le tambour n'est pas totalement arrêté. Il faut attendre environ 2 minutes après l'arrêt de la machine avant de pouvoir ouvrir le hublot.

Pourquoi le temps qui reste affiché sur l'horloge ne coïncide pas avec le temps réel de fin du cycle sélectionné?

Ce temps est indicatif et il peut se voir affecté par les conditions de déroulement du programme sélectionné. Par exemple : température initiale de l'eau, chargement du linge ou déséquilibre causé par le linge lors de l'essorage.

Autres indications

Le lave-linge peut également détecter d'autres anomalies. L'écran affichera dans ce cas les indications **F05, F06...**, **F10**. Appeler les Services Techniques Agréés.

lave-linge

protection de l'environnement

Les matériaux d'emballage de cet appareil sont recyclables. Participez à leur recyclage et contribuez ainsi à la protection de l'environnement en les déposant dans les conteneurs municipaux prévus à cet effet.



Votre appareil contient également de nombreux matériaux recyclables. Il est donc marqué de ce logo afin de vous indiquer que dans les pays de l'Union Européenne les appareils usagés ne doivent pas être mélangés avec d'autres déchets.

Le recyclage des appareils qu'organise votre fabricant sera ainsi réalisé dans les meilleures conditions, conformément à la directive européenne 2002/96/CE sur les déchets d'équipements électriques et électroniques.

Adressez vous à votre mairie ou à votre revendeur pour connaître les points de collecte des appareils usagés les plus proches de votre domicile.

Nous vous remercions pour votre collaboration à la protection de l'environnement.

hinweise

■ Diese Waschmaschine wird mit einem Handbuch geliefert, das die Anweisungen zum Betrieb, zur Wartung und zur Installation enthält. Lesen Sie alle Anweisungen zur Bedienung, bevor Sie die Waschmaschine benutzen, so wie es das Symbol anzeigt.



■ Trocknen Sie keine Kleidungsstücke in einem Trockner mit einer Trommel, die nicht zuvor gewaschen wurden.

■ Waschen Sie keine Kleidungsstücke, die zuvor mit Benzin, Lösungsmitteln gewaschen, gereinigt oder darin eingeweicht wurden, noch mit Mitteln zur Trockenreinigung oder die mit anderen brennbaren oder explosiven Substanzen behandelt wurden, weil diese Dämpfe absondern, die zu Bränden oder Explosionen führen können.

■ Geben Sie kein Benzin, Lösungsmittel, Mittel zur Trockenreinigung oder andere brennbare oder explosive Substanzen ins Waschwasser, weil diese Dämpfe absondern, die zu Bränden oder Explosionen führen können.

■ Die Kleidungsstücke, die mit Speiseöl verunreinigt wurden, oder mit Substanzen wie Aceton, Alkohol, Benzin, Kerosin, Fleckenreinigern, Verdünnungsmitteln, Wachsen und Substanzen für deren Beseitigung, sollten mit heißem Wasser gewaschen werden, denen eine Extramenge an Waschmittel beigegeben wird, bevor Sie in die Trommel des Trockners gegeben werden.

■ Artikel wie Schaum, (Latexschaum), Duschmützen, wasserfeste Stoffe, Artikel, die mit Gummi gefüttert sind, und Kleidung oder Kopfkissen, die eine Füllung aus Schaumstoff haben, dürfen nicht in einem Trockner mit einer Trommel getrocknet werden.

■ Reparieren Sie die Waschmaschine nicht, noch tauschen Sie Teile aus oder versuchen Sie irgendeine Handlung an ihr, die nicht ausdrücklich in den Anweisungen zur Instandhaltung des Handbuchs empfohlen wird.

■ Wenn das Stromkabel beschädigt ist, muss es vom Hersteller, vom Technischen Kundendienst oder von qualifiziertem Personal ausgetauscht werden, um Gefahren zu vermeiden.

■ Benutzen Sie keine Verlängerung oder einen Adapter, um die Waschmaschine an das Stromnetz anzuschließen

■ Steigen Sie nicht auf die Maschine und stützen Sie sich nicht auf die offene Ladeluke auf.

■ Die Maschine darf nur dafür eingesetzt werden, wofür Sie konstruiert wurde.

■ Folgen Sie den Anweisungen zum Waschen, die der Hersteller der Kleidungsstücke empfohlen hat.

■ Die Weichspüler oder ähnliche Produkte dürfen nur gemäß den Angaben des Herstellers angewendet werden.

■ Das Gerät darf nicht hinter einer Tür angeschlossen werden, die mit Schlüssel abschließbar ist, einer Schiebetür oder einer Tür mit Scharnier, die sich auf der entgegengesetzten Seite eines Trockners mit einer Trommel befindet.

■ Nehmen Sie die Waschmaschine nicht in Betrieb, bis Sie sich darüber versichert haben, dass:

- sie in Übereinstimmung den Anweisungen zur Installation angeschlossen wurde.
- alle Anschlüsse zum Wasser, zum Abwasser, zum Stromnetz und zur Erdung nach der geltenden lokalen Gesetzgebung und aller übrigen Vorschriften vorgenommen wurde.

■ Das Ende eines Trocknungszyklus mit einem Trommeltrockner wird ohne Hitze durchgeführt (Kühlzyklus), damit die Kleidungsstücke nicht beschädigt werden. Halten Sie niemals den Trockner mit einer Trommel an, bevor das Ende des Zyklus zum Trocknen erreicht wurde, außer Sie entnehmen die Kleidungsstücke sofort und breiten sie aus, damit sich die Hitze auflösen kann.

■ Dieses Gerät ist nicht für die Benutzung durch Personen konzipiert (Kinder eingeschlossen), die über eingeschränkte physische, sensorische oder mentale Kapazitäten verfügen oder die keine Erfahrung mit dem Gerät verfügen, außer wenn diese unter Aufsicht einer Person stehen, die für ihre Sicherheit sorgt. Überwachen Sie Kinder, um sich zu versichern, dass sie nicht mit dem Gerät spielen.

waschmaschine

charakteristiken

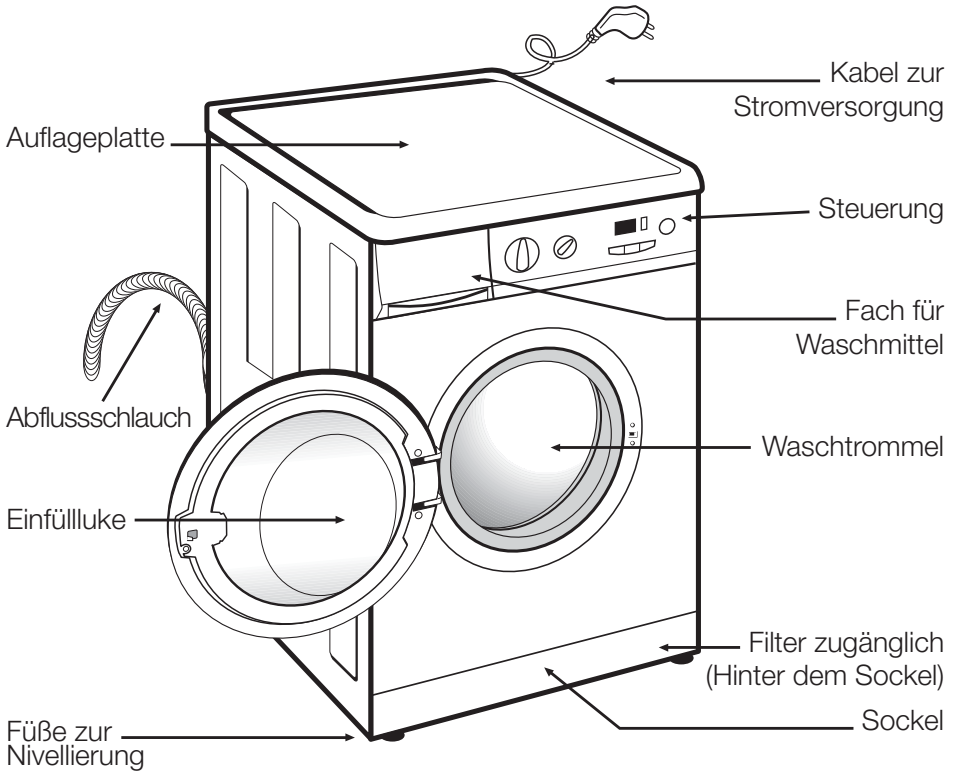

ZUBEHÖR

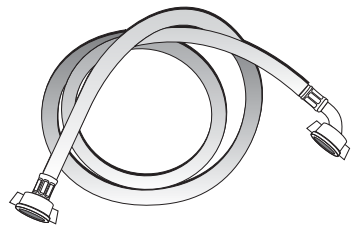

Schlauch für die Wasserzufuhr

waschmaschine

installation und montage

1 AUSPACKEN UND ENTBLOCKIEREN DER WASCHMASCHINE

AUSPACKEN

- a** Nehmen Sie die Basis, den Deckel und die Kartons ab.

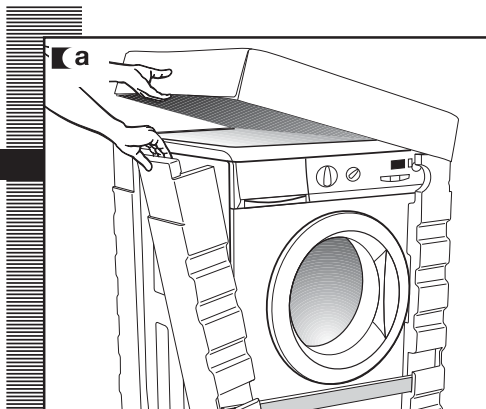

BLOCKIERUNG LÖSEN

- a** Lösen Sie die Schrauben, welche die drei Plastikplatten an der hinteren Seite der Waschmaschine halten.
- b** Nehmen Sie die Schrauben heraus und nehmen Sie die drei Metallplatten ab.
- c** Decken Sie die Öffnungen mit den Plastikplatten ab, die zuvor abgenommen wurden.

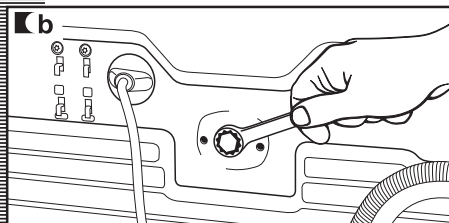
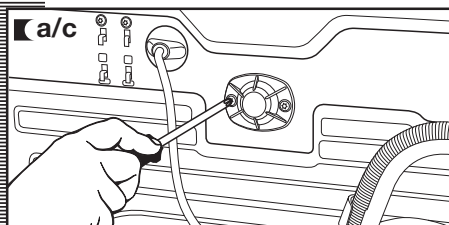
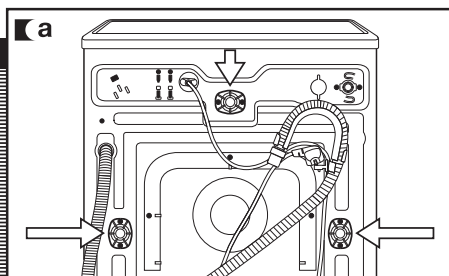

Wichtig

Heben Sie die Metallplatten für einen späteren Transport auf.

2 ANSCHLUSS AN DIE WASSER- UND ABWASSERLEITUNG

installation und montage

ANSCHLUSS AN DIE WASSERLEITUNG

Im Inneren der Waschtrommel finden Sie den Schlauch für den Anschluss an das Abwassersystem:

- a** Schließen Sie das abgewinkelte Ende des Schlauchs an das Gewinde am Eingang des Ventils an, welches sich auf der hinteren Seite des Geräts befindet.
- b** Schließen Sie das andere Ende des Schlauchs an den Wasseranschluss an. Ziehen Sie die Mutter zur Verbindung gut an.

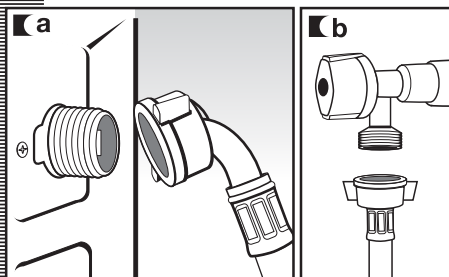
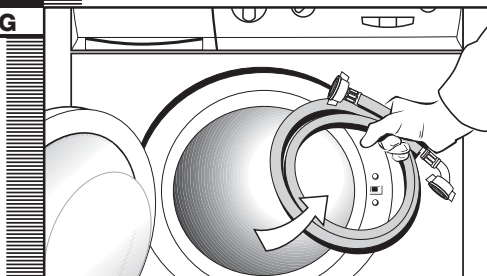

Es ist wichtig, dass der Winkel des Anschluss Schlauchs gut am Ausgang befestigt ist, damit Gefahren für Überflutungen vermieden werden.

Ihre Waschmaschine erlaubt die Zuführung von heißem Wasser, schließen Sie deshalb den Schlauch mit dem roten Gewinde an die Leitung für warmes Wasser und an das rote Ventil des Wasserfilters an.

Die Waschmaschine muss mit den neuen mitgelieferten Schläuchen an die Wasserzufuhr angeschlossen werden. Es dürfen keine schon zuvor eingesetzten Wasserschläuche erneut benutzt werden. Für einen korrekten Betrieb der Waschmaschine muss der Druck in der Wasserleitung zwischen 0,05 und 1MPa (0,5 bis 10 Kg/cm²) betragen.

Wichtig

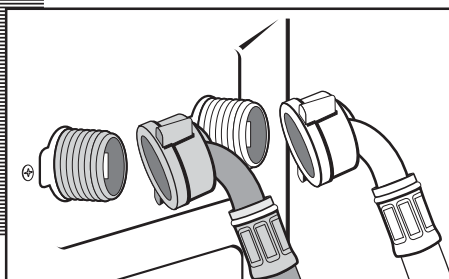

ANSCHLUSS AN DIE ABWASSERLEITUNG

- a** Es wird empfohlen, über einen festen Abwasseranschluss mit einer Distanz vom Boden von 50 bis 70 cm zu verfügen. Vermeiden Sie, dass der Abwasserschlauch gespannt, geknickt oder abgequetscht wird.

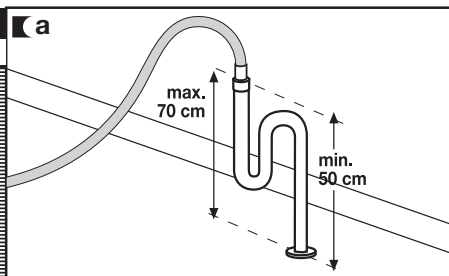

3 NIVELLIERUNG DER WASCHMASCHINE UND ANSCHLUSS AN DAS STROMNETZ

installation und montage

NIVELLIERUNG

Wichtig

Nivellieren Sie Waschmaschine mit den regulierbaren Füßen, womit Sie erreichen, dass sie geräuscharmer läuft und sie sich beim Waschvorgang nicht verschiebt.

Vermeiden Sie es, die Füße zu weit herauszudrehen, um eine höhere Stabilität zu erhalten.

Bei den Modellen mit Muttern müssen sie mit einem Schlüssel festgezogen werden.

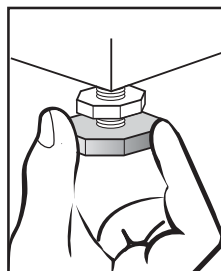
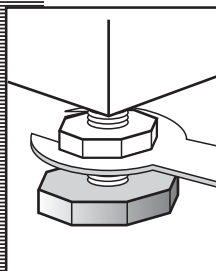
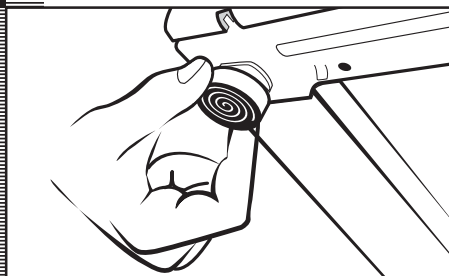

ELEKTRISCHE ANSCHLÜSSE

Prüfen Sie die technischen Daten auf dem Typenschild, das an der Luke der Waschmaschine angebracht ist, bevor Sie mit den elektrischen Anschlüssen beginnen. Versichern Sie sich, dass die Spannung mit der auf dem Typenschild aufgeführten Spannung übereinstimmt. **Entfernen Sie das Typenschild mit den technischen Angaben nicht, denn es enthält wichtige Daten.**

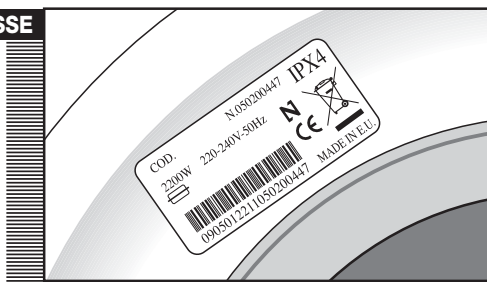

Wichtig

Die Waschmaschine muss an einen korrekt geerdeten Anschluss angeschlossen werden.

Die elektrischen Anschlüsse, der Stecker, die Steckdose, die Sicherungen oder Selbstschalter und der Zähler müssen für die maximale Leistung ausgelegt sein, die auf dem Typenschild angegeben ist.

Stecken Sie den Netzstecker der Waschmaschine nicht mit feuchten oder nassen Händen in die Steckdose.

Ziehen Sie das Kabel stets am Stecker aus der Steckdose. Ziehen Sie ihn niemals am Kabel heraus.

Falls das Netzkabel beschädigt ist, muss es durch ein spezielles Kabel oder eine spezielle Einheit ausgetauscht werden, das vom Hersteller oder von seinem Kundendienst geliefert wird.

Bei fest eingebauten Waschmaschinen muss der Netzstecker auch nach der Installation weiterhin zugänglich sein.

4 VORHERIGE REINIGUNG

VORHERIGE REINIGUNG

Nachdem Sie die Waschmaschine erfolgreich angeschlossen haben, empfehlen wir Ihnen, einen ersten reinigenden Waschgang vorzunehmen.

Er dient dazu, die Installation, die Anschlüsse für Strom, Wasser und Abwasser zu prüfen, und um das Innere der Maschine vollständig zu reinigen, bevor Sie das erste Mal ein Waschprogramm starten (siehe Anleitung zur Bedienung auf den folgenden Seiten).

- a** Wählen Sie ein Programm für Baumwolle bei 60°C.
- b** Drücken Sie die Taste für Start/Pause.

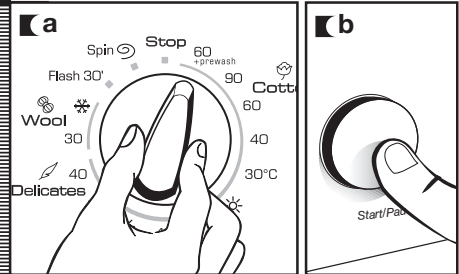

waschmaschine

benutzung des geräts und praktische hinweise

1 VORBEREITUNG DER WÄSCHE VOR DEM WASCHEN

VORBEREITUNG

Wichtig

Bevor Sie die Wäsche in die Trommel geben, vergewissern Sie sich, dass alle Taschen geleert worden sind. Kleine Teile können die Pumpe blockieren und damit das Abpumpen des Wassers verhindern.

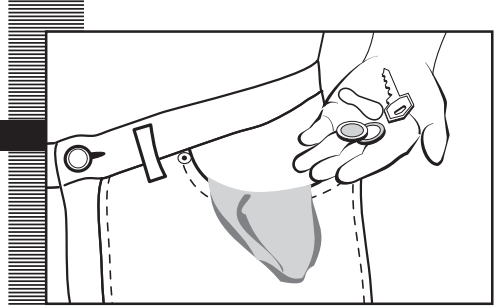

SORTIEREN DER WÄSCHE

- a** Sortieren Sie die Wäsche nach Geweben
Wir raten Ihnen, die Schonprogramme für empfindliche Wäschestücke zu benutzen. Die Wollachen können mit einem speziellen Programm für Wolle gewaschen werden.
- b** Sortieren Sie die Wäsche nach ihrem Verschmutzungsgrad
 - Waschen Sie leicht verschmutzte Wäschestücke mit einem Kurzprogramm.
 - Waschen Sie normal verschmutzte Wäschestücke mit einem Programm ohne Vorwäsche.
 - Waschen Sie die stark verschmutzte Wäsche mit einem langen Programm und mit Vorwäsche.
- c** Sortieren Sie die Wäsche nach Farben
Waschen Sie weiße Wäschestücke getrennt von farbiger Wäsche.

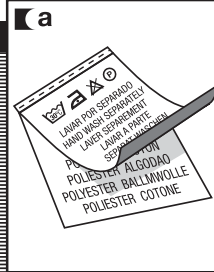

Wichtig
Versichern Sie sich zuvor, dass Wäschestücke aus Wolle in der Waschmaschine gewaschen werden können. Wenn Sie ein Programm zur Trocknung benutzen, kontrollieren Sie zuvor, ob das Wäschestück dafür geeignet ist. Schauen Sie auf dem Etikett nach.

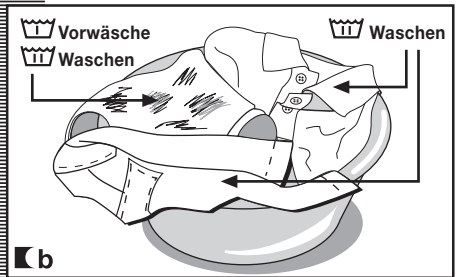

Wichtig

Wir empfehlen, die Waschmaschine bis zur maximalen Kapazität zu füllen. Das spart Wasser und Energie.
Wir empfehlen Ihnen, stets Wäschestücke unterschiedlicher Größen gleichzeitig zu waschen, wenn es für Sie möglich ist, denn so wird der Waschvorgang verstärkt. Dazu wird damit die Verteilung der Wäschestücke in der Trommel beim Schleudern verbessert, das bedeutet, dass die Maschine dabei leiser läuft.
Es ist angebracht, kleine und delikate Wäschestücke in einem Wäschebeutel zu waschen.

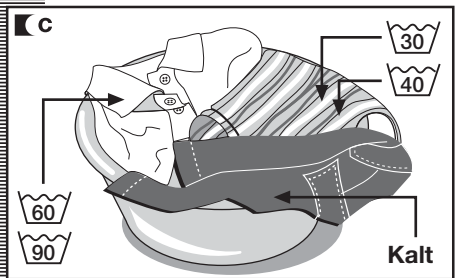

2 BENUTZUNG VON WASCHMITTELN UND ZUSÄTZEN

benutzung des geräts und praktische hinweise

WASCHMITTEL UND ZUSÄTZE

- a** Der Waschmittelbehälter der Waschmaschine ist in drei Fächer unterteilt.
- b** Bevor Sie mit dem Waschprogramm beginnen, geben Sie das Waschmittel und die Zusätze in ihr jeweiliges Fach.

Wichtig

Die Fächer sind mit einer Linie **MAX** markiert, welche die maximale Füllhöhe angibt, mit der es befüllt werden kann.

Beachten Sie, dass die Menge an Waschmittel stets von verschiedenen Faktoren abhängt:

- Die Menge der zu waschenden Wäsche.
- Der Verschmutzungsgrad der Wäsche.
- Die Härte des Wassers (die Informationen über den Härtegrad Ihres Wassers können Sie bei Ihrem lokalen Wasserversorger erfragen).

Wichtig

Wir empfehlen den Einsatz eines Produkts gegen Kalk, wenn der Härtegrad in Ihrer Gegend hoch ist.

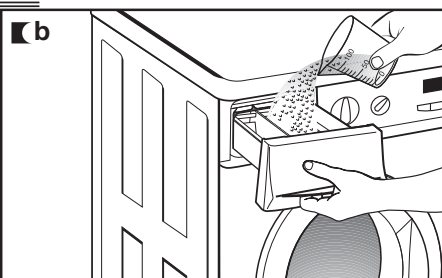
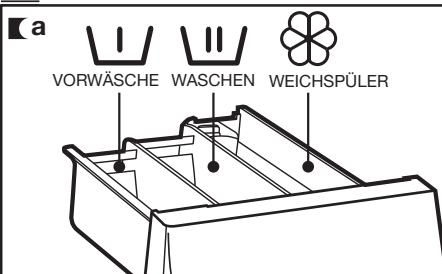

hinweis zum umweltschutz

Beachten Sie, dass es auch konzentrierte Waschmittel gibt, die schonender für die Natur und die Umwelt sind.

Der Einsatz von mehr Waschmittel als nötig, verbessert das Waschergebnis nicht, und kostet Sie nicht nur Geld,



sondern stellt auch eine höhere Belastung für die Umwelt dar.

Deshalb raten wir Ihnen, den Anweisungen des Herstellers Ihres Waschmittels zu folgen.

3 AUSWAHL DES PROGRAMMS ZUM WASCHEN UND TROCKNEN

benutzung des geräts und praktische hinweise

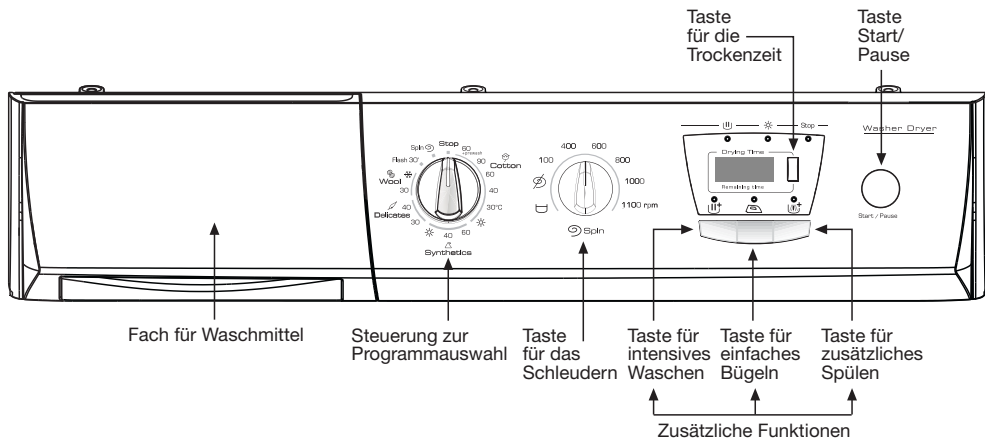

Um das Programm zum Waschen zu wählen, führen Sie die folgenden Schritte aus:

- a** Wenn sich die Maschine in der Position "Stop" befindet, setzt sich die Waschmaschine in Betrieb, wenn ein Waschprogramm gewählt wird (Schauen Sie auf der Grafik für Programme nach).
- b** Die Leuchtanzeige "Stop" wird an der Steuerung zu blinken beginnen.

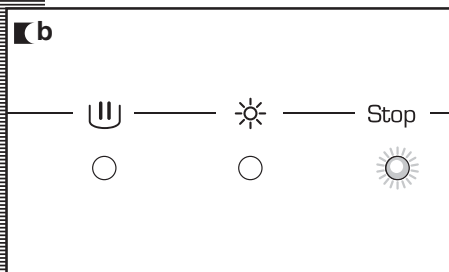
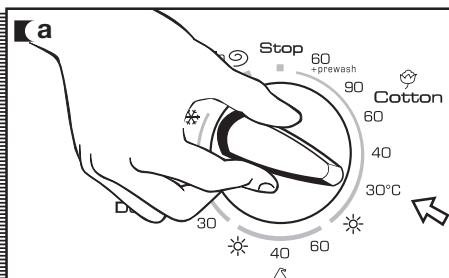

benutzung des geräts und praktische hinweise

Um ein Programm zum Trocknen zu wählen, führen Sie die folgenden Schritte aus:

- a** Wählen Sie die Zeit zum Trocknen in Minuten aus, indem Sie die Taste für die Trockenzeit drücken.

Die Laufzeit erscheint auf der Anzeige. Drücken Sie diese Taste mehrfach, um die Zeit der Trocknung zu erhöhen.

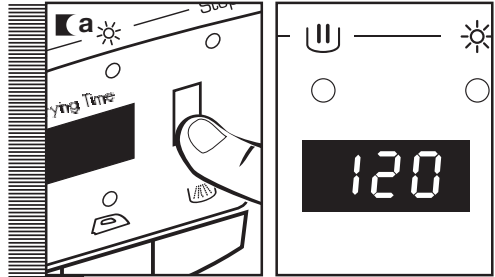

Wichtig

Wenn Sie eine Funktion für Waschen + Trocknen wählen, prüfen Sie, dass die Ladung 4 Kg nicht überschreitet (oder 1,5 Kg für Programme für delikate Wäsche).

Es gibt sechs Programmtypen:

- Programme für Baumwolle
- Programm für synthetische Stoffe
- Programme für delikate Wäsche
- Programme für Wolle
- Programme zum Trocknen
- Zusatzprogramme











PROGRAMME

Baumwolle	Synthetische Stoffe	Delikate Wäsche	Wolle	Trocknen	Zusätzliche
1 Baumwolle-Vorwäsche 60°C	7 Synthetik 60°C	10 Delikat 40°C	12 Wolle 30°C	6 Normales Trocknen	14 Schnell 30'
2 Baumwolle 90°C	8 Synthetik 40°C	11 Delikat 30°C	13 Wolle Kaltwäsche	9 Delikates Trocknen	15 Schleudern
3 Baumwolle 60°C					
4 Baumwolle 40°C					
5 Baumwolle 30°C					













hinweis zum umweltschutz

Wir empfehlen Ihnen, das geeignete Programm zu wählen, um die Vorwäsche soweit wie möglich zu vermeiden. Das spart Geld und Sie helfen dabei, die Umwelt besser zu schützen.



Programm		Empfohlene Temperatur	Stofftyp	Tasten für mögliche Optionen							
				Extra Spülen	Intensives Waschen	Erfrisches Bügeln	Auswollschleudern	Nicht Schleudern	Kinderrei		
Programme Baumwolle	1	Baumwolle + Vorwäsche 60°C		Baumwolle/Leinen Weiß/farbbeständig Starke Verschmutzung	JA						
	2	Baumwolle 90°C		Baumwolle/Leinen Weiß Starke Verschmutzung	JA						
	3 (*)	Baumwolle 60°C		Baumwolle/Leinen Farbbeständig Normale Verschmutzung	JA						
	4	Baumwolle 40°C		Baumwolle/Leinen Farbbeständig Leichte Verschmutzung	JA						
	5	Baumwolle 30°C		Baumwolle/Leinen Delikate Farben Leichte Verschmutzung	JA						
P. Trocknen	6	Normales Trocknen	—	Baumwolle/Leinen	—						
P. Synthetik	7	Synthetik 60°C		Synthetik/Mischungen mit Baumwolle Weiß/farbbeständig Normale Verschmutzung	JA						
	8	Synthetik 40°C		Synthetik/Mischungen mit Baumwolle Delikate Farben normale Verschmutzung	JA						
P. Trocknen	9	Delikates Trocknen	—	Synthetische Stoffe/Mischungen	—						
P. Sensible	10	Feinwäsche 40°C	 	Synthetik/Mischungen mit Baumwolle Delikate Farben Normale Verschmutzung	JA						
	11	Feinwäsche 30°C	 	Synthetik/Mischungen mit Baumwolle Delikate Farben Leichte Verschmutzung	JA						
P. Wolle	12	Wolle 30°C	WOLLE 30	Wolle/Wollmischungen Weiß/Farbig Sehr leichte Verschmutzung	JA	NEIN	JA				
	13	Wolle Kaltwäsche	Kalt	Wolle/Wollmischungen Weiß/Farbig Sehr leichte Verschmutzung	JA	NEIN	JA				
P. Zusätzliche	14	Schnell 30'	—	Baumwolle/Leinen Weiß/Farbig Sehr leichte Verschmutzung	JA	NEIN	JA				
	15	Schleudern	—	Baumwolle/Mischungen mit Baumwolle Synthetik/delikat Wolle/Wollmischungen	NEIN		JA	NEIN			

(*) Programm zur Bewertung von Waschvorgängen und Energieverbrauch nach der Norm EN60456, bei gedrückter Taste für intensives Waschen.

Max. Ladung mit Wäsche (kg)	Fach für Waschmittel	Beschreibung des Programms	Gesamtverbrauch (kwh/Liter)	Laufzeit etwa (Minuten)
6	  	Vorwäsche, normales Waschen, Spülen, automatische Aufnahme der Zusätze, wenn nötig, und langes Endschleudern	1,45/60	105
6	 	Normales Waschen, Spülen, automatische Aufnahme der Zusätze, wenn nötig, und langes Endschleudern	1,90/55	120
6			1,02/49	91
6			0,65/49	87
6			0,40/49	82
4	—	Normales Trocknen	2,8/48	160
3			1,8/27	100
3	 	Feinwäsche, Spülen, automatische Aufnahme der Zusätze, wenn nötig, und kurzes Endschleudern	1,00/55	70
3			0,60/55	55
1,5	—	Delikates Trocknen	1,2/26	95
3	 	Feinwäsche, Spülen, automatische Aufnahme der Zusätze, wenn nötig, und kurzes Endschleudern	0,60/55	65
3			0,35/55	60
1	 	Waschen WOLLE, Spülen, automatische Aufnahme der Zusätze, wenn nötig, und kurzes Endschleudern	0,50/60	40
1			1,00/55	30
1,5	 	Kurzes Waschen, Spülen, automatische Aufnahme der Zusätze, wenn nötig, und langes Endschleudern	0,20/30	30
6	—	Abpumpen und langes Endschleudern	0,05/0	10

HINWEIS: Der Verbrauch in Kw/h und Liter und die Laufzeit der Programme können je nach Typ und Menge der Wäsche, Druck in der Wasserleitung, usw. variieren.

4 AUSWAHL DER ZUSATZFUNKTIONEN

benutzung des geräts und praktische hinweise

AUSWAHL DER GESCHWINDIGKEIT FÜR DAS SCHLEUDERN

Das ausgewählte Programm ist mit einer jeweils vorbestimmten Geschwindigkeit verbunden.

a Um diese zu ändern, drehen Sie am Auswahlschalter für die Schleudergeschwindigkeit.

b Ohne Schleudern
Drehen Sie den Auswahlschalter für Geschwindigkeit des Schleuderns auf die Position "0", um ein Programm ohne Endschleudern zu erreichen. Es wird speziell dafür benutzt, um zu verhindern, dass delikate Textilien knittern.

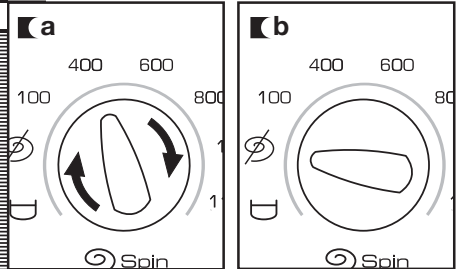

KNITTERFREI

Das Waschprogramm hält nach dem letzten Spülvorgang an und die Wäsche bleibt eingeweicht. Wenn diese Funktion abgeschaltet wird, führt die Waschmaschine mit dem Programm fort, pumpt ab und schleudert. Es wird zum Beispiel dafür benutzt, wenn man nicht zu Hause ist und das Schleudern verzögern will, bis man nach Hause kommt, um ein Knittern der Wäsche nach dem Schleudern zu vermeiden, wenn die Wäsche in der Trommel bleibt.

Zur Benutzung, drehen Sie den Geschwindigkeitswahlschalter des Schleuderns auf die Position Knitterfrei.

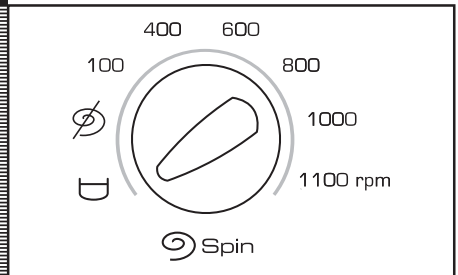

INTENSIVES WASCHEN

Diese Option wird speziell für sehr schmutzige Wäschestücke mit Flecken empfohlen und es werden bessere Ergebnisse durch die Verlängerung des Waschvorgangs erzielt.

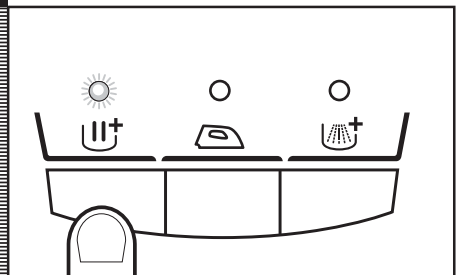

benutzung des geräts und praktische hinweise

LEICHTES BÜGELN

Diese Option verhindert das Knittern der Wäschestücke über die Ausführung eines Sonderprogramms mit speziellen Drehbewegungen, um die Wäsche nach dem Schleudern aufzulockern und so das Bügeln zu erleichtern.

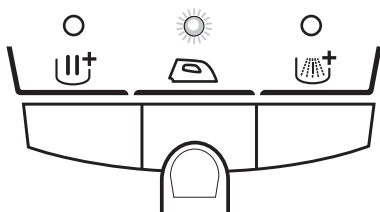

EXTRA SPÜLEN

Damit wird der Spülgrad am Ende des Waschvorgangs erhöht. Empfohlen für große Ladungsmengen und für Personen mit sensibler Haut. Der Wasserverbrauch wird höher!

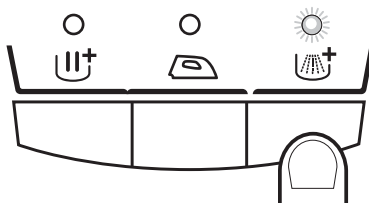

START/PAUSE

Um einen Waschzyklus zu starten, drücken Sie die **Taste Start/Pause**.

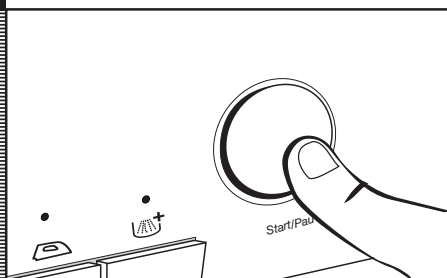

ABSCHALTEN

Drehen Sie den Wahlschalter für Programme auf die Position "Stop", um die Waschmaschine abzuschalten.

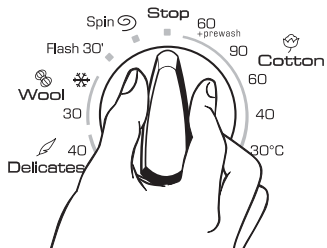

5

ABLAUF DES PROGRAMMS ZUM WASCHEN UND TROCKNEN UND STROMAUSFALL

benutzung des geräts und praktische hinweise

ABLAUF DES PROGRAMMS

Wenn das Programm sich im Betrieb befindet, kann auf der Anzeige abgelesen werden, in welcher Phase es sich befindet und wie viel Zeit bis zur Beendigung noch bleibt.

Es können zusätzliche Funktionen in jedem Moment ausgewählt werden, wenn der entsprechende Waschzyklus noch nicht abgeschlossen ist und das Programm diese Funktion zulässt.

Die Betätigung der Taste Start / Pause während des Waschvorgangs führt zu einem Stopp des Waschvorgangs und es wird eine PAUSE eingelegt.

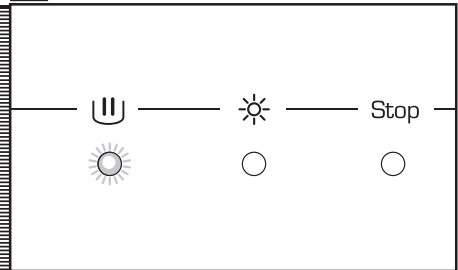

Wenn Sie während des Wasch- und Trockenvorgangs das Programm über den Wahlschalter ändern, schaltet die Waschmaschine - Trockner automatisch auf PAUSE stehen und das Programm wird annulliert.

Wenn Sie ein Wäschestück hinzufügen oder herausnehmen wollen, drücken Sie die Taste Start/Pause und versichern Sie sich, dass der Füllstand des Wassers nicht die Ladeluke erreicht und im Inneren keine hohen Temperaturen vorliegen. Drücken Sie die Taste Start/Pause erneut, wird der Waschvorgang vom Beginn des Zyklus an fortgesetzt, in dem sie unterbrochen wurde.

Wichtig

AUSFALL DER STROMVERSORUNG

Ergibt sich während des Waschvorgangs ein Stromausfall, wird die Waschmaschine den Betrieb wieder normal an dem Punkt aufnehmen, an dem sie gestoppt wurde (der Speicher hält einige Stunden).

ratschläge

- Um die Geräusche beim Schleudern zu verringern: Nivellieren Sie die Waschmaschine mit den regulierbaren Füßen.
- Versuchen Sie stets, Wäschestücke unterschiedlicher Größen gleichzeitig zu waschen, denn so wird der Waschvorgang verstärkt und die Verteilung der Wäschestücke in der Trommel beim Schleudern verbessert.
- Alle Waschmaschinen verfügen über ein Sicherheitssystem für das Schleudern, das abgebrochen wird, wenn die Kleidung in der Trommel sehr konzentriert ist. Damit wird vermieden, dass es zu übermäßig starken Vibrationen kommt. Sollten Sie feststellen, dass die Wäsche nicht ausreichend geschleudert aus der Maschine kommt, versuchen Sie es erneuert, nachdem Sie sie einheitlich in der Trommel verteilt haben.

waschmaschine

reinigung und instandhaltung

WARTUNG

Nach jedem Waschen sollten Sie die Luke zur Belüftung einige Zeit offen stehen lassen, damit die Luft frei im Innern der Maschine zirkulieren kann.

Es ist ratsam, von Zeit zu Zeit (in Abhängigkeit von der Härte des Wassers) einen kompletten Waschzyklus mit einem Entkalker durchzuführen. **Damit erhöhen Sie die Lebensdauer Ihrer Waschmaschine.**

Wichtig

Es ist ratsam, vor der Reinigung oder Wartung, die Waschmaschine von der Netzspannung zu trennen.

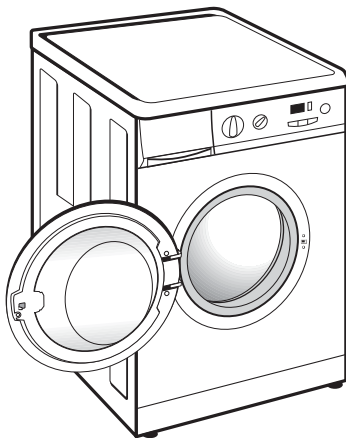

1 REINIGUNG DES BEHÄLTERS FÜR WASCHMITTEL

Reinigen Sie den Behälter für das Waschmittel stets dann, wenn sich darin Rückstände von Waschmitteln befinden.

- a** Nehmen Sie den Waschmittelbehälter heraus, indem Sie ihn am Griff nach außen ziehen.
- b** Reinigen Sie die Fächer des Behälters mit einer Bürste und warmem Wasser.
- c** Reinigen Sie auch die Siphons des Behälters von Rückständen, indem Sie sie herausnehmen und nach der Reinigung setzen Sie sie wieder ein und achten Sie dabei darauf, dass sie wieder korrekt eingefügt sind.

Wichtig

Ein schlecht sitzender oder schmutziger Siphon verhindert es, dass Waschmittel oder Zusätze in die Waschmaschine gelangen und verursacht, dass Wasser im Behälter nach dem Waschen zurückbleibt.

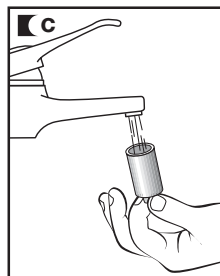
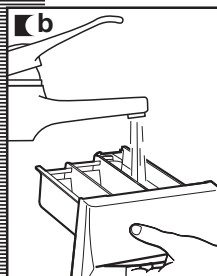
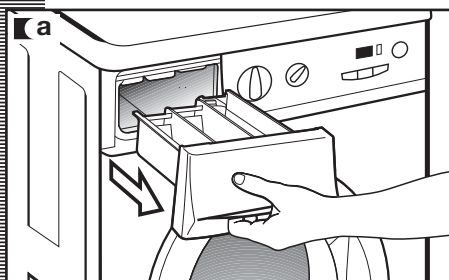

2 REINIGUNG DES ZUGÄNLICHEN FILTERS UND ÄUSSERE REINIGUNG

reinigung und instandhaltung

REINIGUNG DES FILTERS

Reinigen Sie den zugänglichen Filter in dem Fall, wenn die Absaugpumpe für Wasser durch einen Gegenstand blockiert wurde.

- a** Öffnen Sie den Deckel am Sockel, indem Sie auf den Flansch drücken und leicht an ihm ziehen.
- b** Um das Wasser aufzunehmen, das heraus läuft, wenn Sie den Filter lösen, stellen Sie einen Teller oder ein anderes Gefäß darunter.
- c** Drehen Sie den Filter um eine viertel oder halbe Drehung nach links. Es beginnt Wasser auszulaufen.
- d** Wenn kein Wasser mehr aus der Waschmaschine läuft, drehen Sie den Filter einige Male, bis Sie ihn vollständig herausnehmen können, wenn Sie leicht an ihm ziehen.
- e** Nehmen Sie die Objekte oder die Fusseln heraus, welche im Filter zurückgeblieben sein könnten.
- f** Bringen Sie den Filter und den Sockel wieder an der korrekten Stelle an.

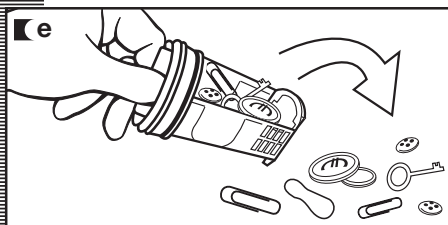
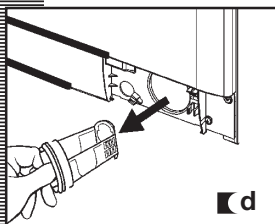
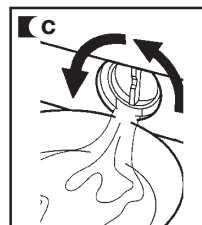
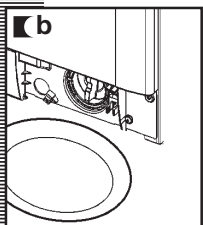
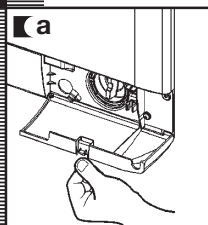

Wichtig

Um Verbrennungen zu vermeiden, dürfen Sie keine Handlungen an der Maschine vornehmen, wenn das Waschwasser höher als 30°C ist.

ÄUSSERE REINIGUNG

Für die äußere Reinigung der Waschmaschine benutzen Sie lauwarmes Wasser und Seife oder einen andern weichen Reiniger. Benutzen Sie keine Löse- oder Scheuermittel. Trocknen Sie sie danach mit einem weichen Tuch ab.

Wichtig

Wenn Sie Waschmittel oder Zusätze auf Möbel verschüttet haben, reinigen Sie sie so schnell wie möglich, denn sie sind aggressiv.

Waschmaschine

sicherheit und lösung von problemen

Wenn Sie ein Problem bei der Nutzung der Waschmaschine feststellen, können Sie es möglicherweise beseitigen, nachdem Sie sich die folgenden Hinweise angeschaut haben.

Sollte das nicht der Fall sein, trennen Sie das Gerät vom Stromnetz; und setzen sich mit dem **Technischen Kundendienst in Verbindung**.

Wichtig

Sie dürfen das Gerät unter keinen Umständen öffnen. In seinem Inneren befinden sich weder Sicherungen noch andere analoge Komponenten, die durch den Benutzer ausgetauscht werden könnten.

Anzeige	Problem
FO1	Es läuft kein Wasser ein
FO2	Es wird weder abgepumpt, noch geschleudert
CO3	Es wird nicht geschleudert
FO4	Sie setzt sich nicht in Betrieb
FO5 : : : : F10	Wenden Sie sich an den Technischen Kundendienst

PROBLEME

Die Waschmaschine setzt sich nicht in Betrieb

Mögliche Ursachen:

- Überprüfen Sie, dass die Tür richtig geschlossen ist.
- Die Waschmaschine ist nicht an das Stromnetz angeschlossen oder die Spannung reicht nicht aus.
- Die Taste für Start/Pause wurde nicht betätigt.
- Wenn die Tür der Waschmaschine schlecht geschlossen ist, erscheint auf der Anzeige **F04**.

Die Waschmaschine vibriert oder gibt zu starke Geräusche ab

Mögliche Ursachen:

- Die Schrauben zur Blockierung für den Transport wurden nicht entfernt.
- Die Waschmaschine ist schlecht nivelliert oder steht schlecht auf dem Boden.

Es läuft kein Wasser in die Waschmaschine ein

- Es erscheint auf der Anzeige **F01**. Prüfen Sie, dass die Wasserversorgung nicht unterbrochen wurde, der Hahn für die Wasserzuführung nicht abgedreht wurde oder der Eingangsfiter zur Waschmaschine nicht verstopft ist.
- Lösung: Warten Sie, bis die Wasserzufuhr wieder hergestellt ist, öffnen Sie den Wasserhahn, lösen Sie den Zulaufschlauch und reinigen Sie den Filter. Wenn dieser Fall eintritt, erscheint auf der Anzeige **F01**.

Die Waschmaschine pumpt weder ab, noch schleudert sie

- Wenn die Anzeige **F02** angezeigt wird, prüfen Sie, ob die Pumpe oder das Abwasserrohr in Ihrem Gebäude verstopft ist und dass die Pumpe korrekt angeschlossen ist.
- Lösung: Wenn es an einer Behinderung der Pumpe liegt, folgen Sie den Anweisungen unter Punkt 2 des Abschnitts für Wartung und Reinigung des Geräts. Wenn dieser Fall eintritt, erscheint auf der Anzeige **F02**.

Die Waschmaschine schleudert nicht

- Grund: Die Wäsche ist schlecht in der Trommel verteilt und es besteht die Gefahr von zu starken Vibrationen.
- Lösung: Verteilen Sie die Wäsche gleichmäßig und wählen Sie ein Programm zum Schleudern. Wenn dieser Fall eintritt, erscheint auf der Anzeige **C3**.

Man sieht kein Wasser in der Trommel während des Waschvorgangs

Das liegt daran, dass die Maschine mit einem System ausgestattet ist, dass sich an die Menge und die Zusammensetzung der Wäsche anpasst und danach das Niveau des Wassers und der eingesetzten Energie einstellt, um die Umwelt zu schonen. Wenn Ihnen die Wassermenge zu niedrig erscheint, die Sie in der Einfüllluke sehen, sorgen Sie sich nicht darüber, der Grad der Wirksamkeit des Waschvorgangs und des Spülvorgangs ist optimal.

Warum bleibt Wasser im Behälter für Waschmittel?

Prüfen Sie, dass das Waschmittelfach sauber ist. Für seine Reinigung folgen Sie den Anweisungen im **Abschnitt für Wartung und Reinigung des Geräts.**

1 - Reinigung des Fachs für Waschmittel.

Warum kann ich die Einfüllluke nicht sofort nach dem Waschvorgang öffnen?

Die Waschmaschinen heutzutage sind mit verschiedenen Sicherheitssystemen für die Benutzer ausgerüstet. Eines davon ist, dass die Waschmaschine nicht geöffnet werden kann, solange nicht garantiert ist, dass die Trommel absolut still steht. Daher kommt es, dass die Luke etwa zwei Minuten nicht geöffnet werden kann.

Warum stimmt die Restzeit, die an der Uhr angegeben wird, nicht mit der realen Zeit zur Beendigung für den ausgesuchten Zyklus überein?

Diese Zeit dient zur Orientierung und kann durch die Bedingungen, in denen das ausgewählte Programm abläuft, beeinflusst werden. Zum Beispiel: Die Ausgangstemperatur des Wassers, die Beladung mit Wäsche oder Ungleichgewichte, die von der Wäsche beim Schleudern erzeugt werden, etc.

Andere Hinweise

Die Waschmaschine kann von weiteren Problemen betroffen sein. In diesen Fällen erscheinen auf der Anzeige die Hinweise **F05, F06**, etc. bis **F10**. Setzen Sie sich in diesem Fall mit dem Technischen Kundendienst in Verbindung.

hinweise zum schutz der umwelt

Die Materialien zur Verpackung dieses Gerätes können recycelt werden. Wenn Sie sie recyceln, tragen Sie dazu bei, die Umwelt zu schützen. Sie können Sie entsorgen, indem Sie die Container zum Recycling in Ihrem Wohnort benutzen, die dazu aufgestellt wurden.



Auch die Waschmaschine selbst enthält eine große Zahl von recyclingfähigen Materialien. Das Logo (links) zeigt an, dass diese Geräte in Ländern der Europäischen Union nicht zusammen mit anderen Abfällen entsorgt werden dürfen.

Dies hilft dem Hersteller diese Geräte, sie korrekt in Übereinstimmung mit der Europäischen Richtlinie 2002/96/CE für elektrische und elektronische Geräte zu entsorgen.

Setzen Sie sich bitte mit Ihren lokalen Behörden oder dem Geschäft in Verbindung, in dem Sie das Gerät erworben haben, um Informationen über die nächstgelegenen Stellen zur Entsorgung zu erhalten.

Danke für Ihre Hilfe beim Schutz der Umwelt.

