

Mesures de Sécurité

Informations sur Thomson

ATTENTION!

Faisceau laser invisible en cas d'ouverture. Evitez toute exposition au faisceau. Appareil laser de classe 1. Ce système ne doit être ouvert que par des techniciens qualifiés afin d'éviter tout accident causé par le faisceau laser.

LASER $\lambda = 780\text{nm}$, P max = 5 mW

Information de puissance: sur l'envers de l'appareil. Cet appareil est conforme aux exigences en vigueur en la matière.



Conformément à la plaque signalétique de l'appareil, cet appareil est conforme aux standards en vigueur en matière de sécurité électrique et compatibilité électromagnétique.



Merci de respecter l'environnement. Avant de jeter vos piles usées, consultez votre distributeur qui peut se charger de les reprendre en vue d'un recyclage spécifique.



Envi de boucan? – seulement pas dans les tympans!
Veillez à régler le volume sonore à son niveau minimal avant de mettre les écouteurs. Ajustez le volume sonore à votre convenance une fois que vous avez les écouteurs sur les oreilles.



Ce produit est doté d'une technologie de protection des contenus couverte par la revendication de méthodologie de certains brevets américains et autres droits de copyDROIT internationaux détenus par Macrovision Corporation et d'autres propriétaires. Toute utilisation de cette technologie de protection des contenus doit être autorisée par Macrovision Corporation, et est dans tous les cas destinée exclusivement à un emploi domestique sauf si une autre utilisation en a été expressément autorisée par Macrovision Corporation. L'ingénierie à rebours et/ou le désassemblage est formellement interdit.

ADVARSEL!
USYNLIG LASERSTRÅLING VED ÅBNING NAR SIKKERHEDSÅBRYDRE ER UDE AF FUNKTION. UNGDÅ UDSÆTTELSE FOR STRÅLING.
VORSICHT!
UNSICHTBARE LASERSTRALUNG WENN ABDECKUNG GEÖFFNET UND SICHERHEITVERRIEGELUNG ÜBERBRÜCKT. NICHT DEM LASERSTRAHL AUSSETZEN!

CAUTION – INVISIBLE LASER RADIATION WHEN OPEN AND INTERLOCKS FAILED OR DEFEATED. AVOID EXPOSURE TO BEAM.

ATTENTION – RAYONNEMENT LASER INVISIBLE DANGEREUX EN CAS D'OUVERTURE ET LORSQUE LA SECURITE EST NEUTRALISEE. EXPOSITION DANGEREUSE AU FAISCEAU.



CLASS 1 LASER PRODUCT
LASER KLASSE 1
APPAREIL A LASER DE CLASSE 1
LUOKAN 1 LASERLAITE
KLASS 1 LASERAPPARAT

VARNING-
OSYNLIG LASERSTRÅLING NÄR DENNA DEL ÄR ÖPPNAD OCH SPÄRRAN ÄR URKOPPLADE. BETRakta EJ STRÅLEN.
VARO!
AVÄTAESSA JA SOUJALUKITUSOHITETTAESSA OLET ALTHIINA NÄKYMÄTTÖMÄLLE. LASERSÄTEILYLLE ÄLÄ KATSO SÄTEESEEN.

	ATTENTION RISQUE D'ELECTROCUTION NE PAS OUVRIR	
L'ÉCLAIR AVEC LA POINTE EN FORME DE FLECHE A L'INTERIEUR DU TRIANGLE EQUILATERAL EST UN SYMBOLE AVER TISSEUR VOUS INFOR-MANT DE LA PRESENCE D'UNE "TENSION DANGEREUSE" A L'INTERIEUR DE L'APPAREIL	ATTENTION: POUR REDUIRE LES RISQUES D'ELECTROCUTION, NE PAS OUVRIR LE CORPS (OU LE BOÎTIER ARRIERE) DE CET APPAREIL. LES PIECES INTERNES DE CET APPAREIL NE NECESSITENT AUCUNE MAINTENANCE FAITES APPEL A DU PERSONNEL QUALIFIE POUR TOUTE OPERA-TION DE MAINTENANCE.	LE POINT D'EXCAMATION A L'INTERIEUR DU TRIANGLE EQUILATERAL EST UN SYMBOLE AVER TISSEUR VOUS RENVOYANT A DES INSTRUC TIONS IMPORTANTES ACCOMPAGNANT CE PRODUIT.

VOIR MARQUAGE SUR L'ENVERS / AU DOS DE L'APPAREIL

AVERTISSEMENT: POUR EVITER LES RISQUES D'INCENDIE OU D'ELECTROCUTION, NE PAS LAISSER CET APPAREIL SOUS LA PLUIE OU A L'HUMIDITE.

Table des Matières

Mesures de Sécurité

Pour commencer

Déballage du Récepteur DVD	2
Déballage des Enceintes	2
Installation des Piles dans la Télécommande	3
Configuration et Maintenance du Récepteur	3
Protection des Composants contre les Risques de Surchauffe	3
Branchement sur des Composants Audio-Visuels	4
Branchement des Antennes	5
Branchement des Enceintes	6
Positionnement des Enceintes	7
Positionnement des Enceintes Avant	7
Réglages Avancés	7
Positionnement Optimal des Enceintes Surround	8
Réglages Avancés	8
Tonalité d'Essai / Balance entre Canaux	9
Réglages à l'Usine	9

Mode de Fonctionnement de votre Récepteur

Boutons de Commande du Récepteur	10
Télécommande	11
Affichage	12
Mise en Marche / Arrêt	13
Sélection de la Source Audio	13
Branchement de la Source Audio	14

Contrôle Avancé du Son

Systèmes d'Optimisation Sonore	15
Réglage de Précision des Composants	16
Réglage de Précision des Enceintes	17
Icônes des Haut-parleurs	18

Lecteur DVD

Fonctions de Lecture de Base	19
Recherche Rapide	19
Recherche Temporelle	19
Arrêt sur Image et Avance sur Image	19
Lecture au Ralenti (DVD uniquement)	20
Affichage de la Bannière à l'Ecran	20-24
Menu de Configuration	25

Lecteur CD/MP3

Recommandations MP3	30
Chargement et Lecture d'un CD Audio	30
Affichage de la Bannière à l'Ecran en Mode de Lecture CD	32-34
Affichage de la Bannière à l'Ecran en Mode de Lecture MP3	35-36

CD JPEG

Affichage sur Ecran pour CD JPEG	37
----------------------------------	----

DivX

Affichage sur Ecran pour DivX	38
Location (ou achat) de Fichiers DivX VOD	39

Radio

Mode de Fonctionnement de la Radio	40-41
------------------------------------	-------

Guide en Cas de Problèmes . . .42-43

Entretien et Maintenance44

Pour Commencer

Déballage du Récepteur DVD

Vous devez trouver les éléments suivants:

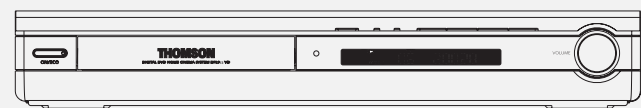

Un récepteur DVD

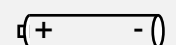

Deux piles "AAA"



Un fil d'antenne

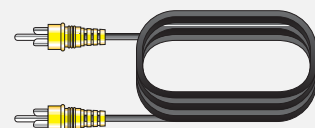

Un câble vidéo (fil unique) avec connecteurs RCA jaunes

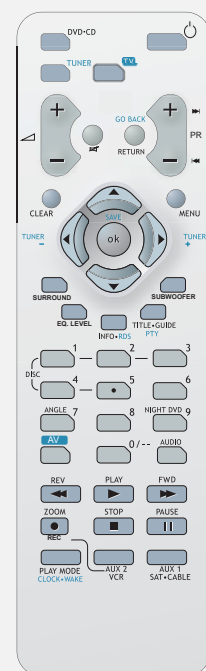

Une Télécommande (RCT311AC1)

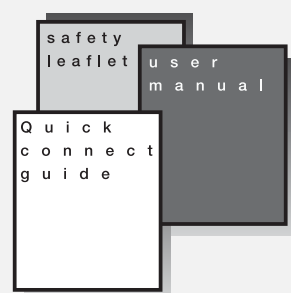

- Un manuel d'utilisation
- un feuillet de recommandations sécuritaires;
- Un Guide de Branchement Rapide

Déballage des Enceintes

- Un jeu d'enceintes, à savoir: 1 jeu d'enceintes avant gauche et droite, 1 enceinte centrale, 1 subwoofer et 1 jeu d'enceintes arrière gauche et droite.

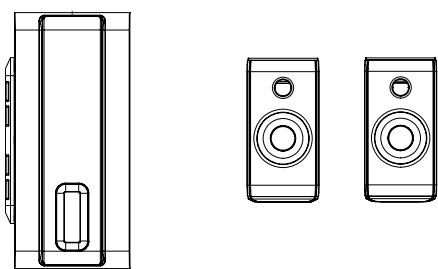
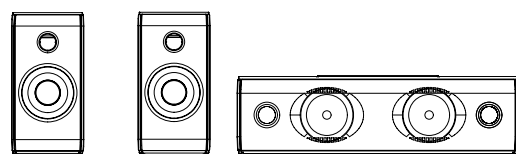

- 1 X câble rayé vert/gris pour le haut-parleur central
- 1 X câble rayé rouge/gris pour le haut-parleur avant droit
- 1 X câble rayé blanc/gris pour le haut-parleur avant gauche
- 1 X câble rayé violet/gris pour le caisson de graves
- 1 X câble rayé bleu/gris pour le haut-parleur arrière gauche
- 1 X câble rayé gris/gris pour le haut-parleur arrière droit



Installation des Piles dans la Télécommande

Insérez deux piles AAA en respectant les signes + et - sur le compartiment de piles. Pour utiliser la télécommande, pointez-la vers votre récepteur.

Configuration et Maintenance du Récepteur

NOTE IMPORTANTE



- Respectez les distances indiquées ci-dessous pour maintenir une bonne ventilation. Si l'espace disponible est insuffisant, l'appareil peut chauffer, ce qui peut causer un mauvais fonctionnement et écourter la durée de vie de l'appareil.

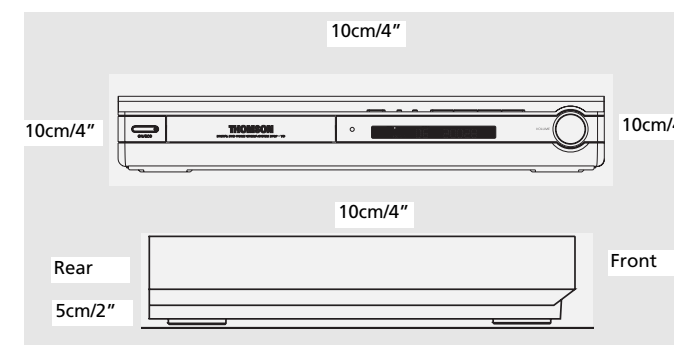

- Ne pas brancher le cordon d'alimentation Courant Alternatif avant d'avoir procédé à tous les branchements.
- Ne pas utiliser votre appareil immédiatement après avoir transporté d'un endroit frais à une pièce chauffée; risque de condensation.
- Ne pas laisser votre appareil sous la pluie ou à l'humidité ni l'exposer à des températures extrêmes.
- Après avoir débranché l'appareil, nettoyez le boîtier extérieur avec un chiffon doux, ou avec une peau de chamois légèrement humide. Ne jamais utiliser de solvants puissants.

Précaution pour le maniement des disques :

- Ne touchez pas la surface enregistrée.
- N'utilisez pas de nettoyants pour disques sous forme de sprays, de solvants ou de liquides antistatiques.
- Si le disque est sale, nettoyez-le avec un tissu humidifié et essuyez depuis le centre vers l'extérieur. Essuyez en lignes droites et non en mouvements circulaires.
- Ne collez pas d'autocollants ou d'étiquettes sur le disque.
- Rangez le disque dans sa pochette après lecture.

Codes Régionaux

Votre lecteur DVD a été conçu pour traiter les informations stockées sur les DVD selon des codes régionaux. Les DVD possédant un code région différent de celui de votre lecteur DVD ne pourront être lus. Le code région applicable à votre lecteur DVD est le 2 (Europe, Moyen-Orient, Afrique du Sud, Japon). 'Toutes' signifie toutes les régions. Lors de l'achat d'un disque DVD, pensez à vérifier si son code région correspond bien à celui de votre lecteur.

Pour Commencer



Protection des Composants contre les Risques de Surchauffe

- Ne pas bloquer les trous d'aération des différents composants. Arrangez les composants de sorte que l'air puisse circuler librement.
- Ne pas empiler les différents composants les uns sur les autres.
- Veillez à assurer une bonne ventilation lorsque vous placez les différents composants sur une étagère.
- Placez le récepteur sur le rayon supérieur de l'étagère de sorte que l'air chaud qui s'échappe du récepteur n'affecte pas les autres composants.

Disques compatibles

Bien que de grandes avancées aient été faites afin d'assurer que le plus grand nombre possible de disques puissent être reconnus par votre lecteur, il est à l'heure actuelle impossible de garantir que certains disques non compatibles avec les standards audio CD, VCD et SVCD puissent être lus. Dans le cas de disques enregistrables et réenregistrables, leur compatibilité dépend du graveur, logiciel de gravure et disque DVD employé.

DVD vidéo - Les disques vidéo numériques - 12 cm et 8 cm, face simple ou double, couche simple ou double. Les DVD sont des disques optiques à haute densité sur lesquels sont enregistrées à l'aide de signaux numériques des images et de l'audio de haute qualité.

DVD-R, DVD-RW, DVD+R, DVD+RW - La plupart des disques DVD-R et DVD+R (à enregistrement unique), DVD-RW et DVD+RW (réenregistrables).

En fonction du graveur DVD et du disque employé. Les enregistrements utilisant des disques DVD-R et DVD+RW doivent être effectués en mode DVD Vidéo.

Les enregistrements utilisant des disques DVD+RW doivent être effectués conformément aux spécifications des disques DVD+RW ayant une capacité de 4,7 Go.

VCD, Video Compact Disc - CD sur lequel vous pouvez enregistrer jusqu'à 74 minutes de vidéo en qualité VHS accompagnée d'images fixes, de pistes audio et d'un menu interactif.

SVCD, Super Video Compact Disc - La plupart des SVCD sont conformes aux standards IEC62107. Les SVCD peuvent être employés pour enregistrer jusqu'à 70 minutes de son numérique et d'images conforme aux standards MPEG-2 pour la vidéo et aux standards MPEG-1 pour l'audio.

CD Audio - Les CD audio (8 et 12cm)

CD-R, CD-RW - La plupart des disques CD-R (à enregistrement unique) et CD-RW (réenregistrables). Ce lecteur est capable de lire la plupart des disques CD-R. Les CD-R gravés lors d'une multissession d'enregistrement peuvent également être lus à condition que la session en question se soit achevée avant le début de la lecture du disque (en fonction du logiciel de gravure utilisé). Toutefois, en fonction du graveur CD, de l'ordinateur et du disque employé, il peut arriver que tous les disques ne soient pas lus correctement. Lors de la lecture d'un disque CD-R, il est tout à fait normal que votre appareil nécessite jusqu'à 30 secondes avant de reconnaître le disque inséré et d'en lancer la lecture. Si le disque n'est toujours pas reconnu après 30 secondes, retirez-le puis insérez-le à nouveau.

• Indépendamment de la capacité d'enregistrement effective du CD-R, n'utilisez jamais sa capacité dans son entièreté.

• Il est préférable d'employer des CD-R en lieu et place des CD-RW (CD réenregistrables) étant donné que, dans certains cas, la lecture des CD-RW peut être défectueuse.

• Utilisez toujours un logiciel de gravure CD de bonne qualité.

• Fermez toutes les applications ouvertes de votre ordinateur afin d'assurer le meilleur enregistrement possible du CD-R.

Disques non compatibles

DVD-ROM, DVD RAM, CDV, SACD, DVD Audio (Piste haute résolution). Les données intégrées à un CD Extra, les disques de forme non conventionnelle (par exemple en forme de cœur), les disques avec un code région différent de celui spécifié à l'arrière de votre lecteur.

Pour Commencer

Branchement sur des Composants Audio-Visuels

Nous vous recommandons d'utiliser uniquement l'une des méthodes de branchement indiquées ci-après.

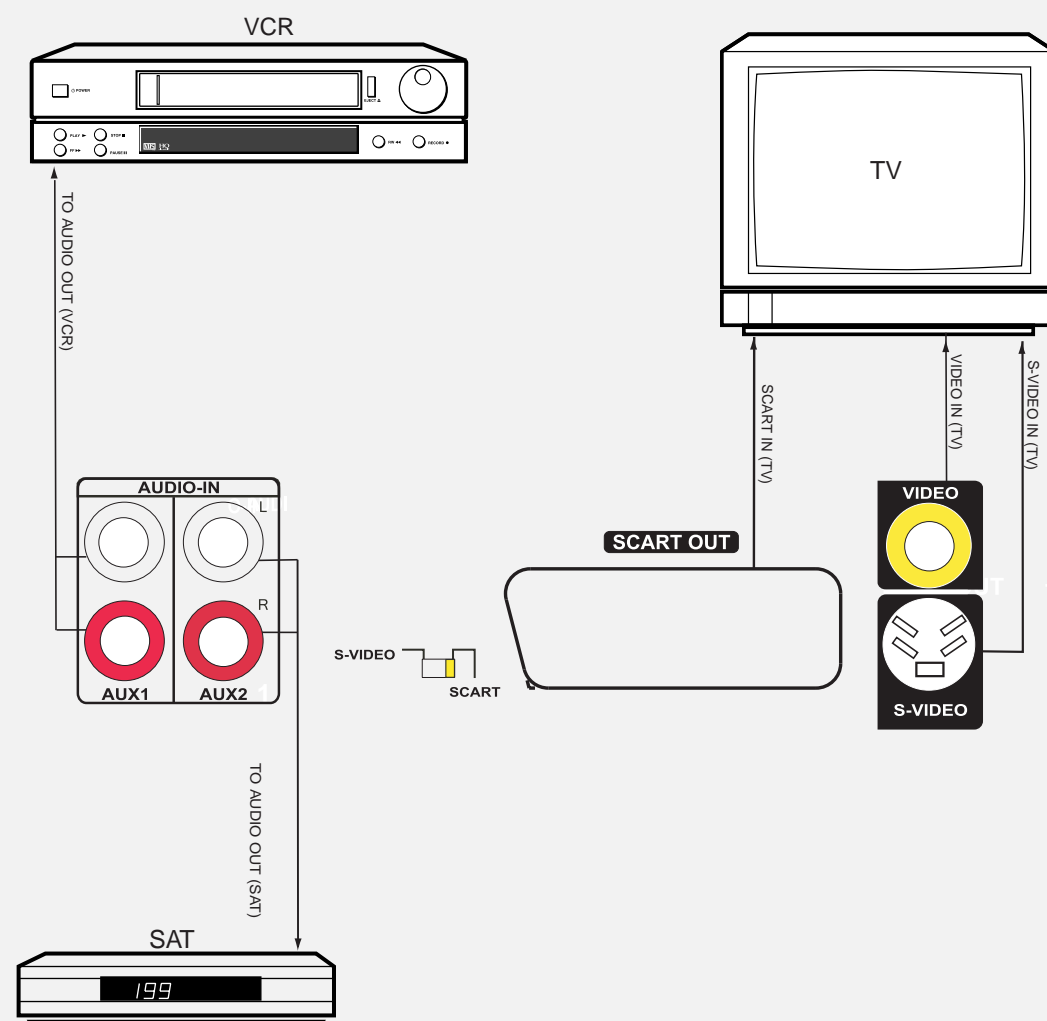

Réglage de la Sortie Vidéo

Pour votre sortie vidéo vous avez la possibilité d'utiliser soit la sortie S-vidéo ou SCART (Péritel – celle-ci étant la sortie par défaut). Essayez ensuite d'éteindre puis de rallumer votre appareil afin de vérifier s'il y a une distorsion de l'image sur le téléviseur.

Lorsque la sortie S-vidéo est sélectionnée, la sortie SCART (Péritel) fournira uniquement le signal vidéo composite.

Lorsque la sortie SCART (Péritel) est sélectionnée, la sortie S-vidéo sera désactivée.

Le signal vidéo composite est toujours disponible.

Sortie SCART (Sortie Péritel – câble non fourni avec cet appareil)

Le terminal vidéo SCART offre la meilleure qualité pour la réception du signal vidéo. Si votre téléviseur ne possède pas de terminal Péritel, vérifiez s'il existe une autre prise vidéo (Composite, S-vidéo) que vous pourriez employer pour le branchement de votre appareil. Cet appareil ne fournit pas de signal audio depuis la sortie SCART (Péritel).

S-VIDÉO

Pour la partie vidéo du signal, le S-vidéo offre une meilleure connexion que le vidéo composite (terminal de couleur jaune). Lors de la connexion du câble S-Vidéo, un câble vidéo composite (connecteur RCA jaune) doit aussi être utilisé.

Branchement des Antennes

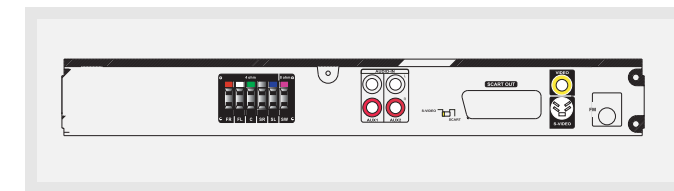

L'antenne FM se connecte au terminal FM situé sur le panneau arrière de votre système.

Elles doivent être branchées afin de garantir une bonne réception.

Pour Commencer

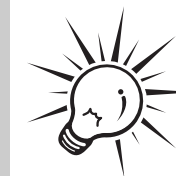

ASTUCE :

• Pour la réception des ondes FM, étendez l'antenne sur toute sa longueur et essayez l'Antenne à différents endroits dans la pièce jusqu'à ce que la réception soit optimale.

F

Pour Commencer

Branchement des Enceintes

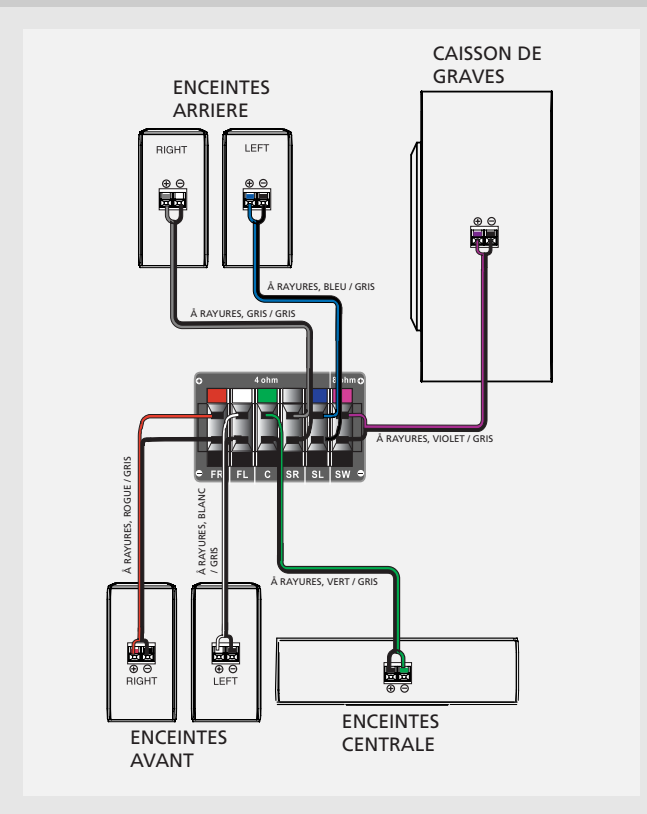

Enceintes

Cet appareil est livré équipé de 6 enceintes (2 enceintes avant, 1 enceinte centrale, 2 enceintes arrière et 1 subwoofer). Afin de pouvoir bénéficier des effets surround, les six enceintes doivent être branchées sur le récepteur.

Câbles de branchement des enceintes

1 câble est nécessaire pour le branchement de chaque enceinte. Abaissez la languette pour ouvrir le terminal et insérez le fil. Relâchez la languette pour refermer. Pour simplifier les connexions des haut-parleurs, les câbles de haut-parleurs et les terminaux sont codés avec des couleurs.

Connectez le câble de haut-parleur à l'arrière des haut-parleurs G, D avants et aux terminaux de couleur correspondant à l'arrière du récepteur. Faites de même pour le haut-parleur central, les haut-parleurs arrières et le subwoofer.



Polarités des Enceintes

Lorsque vous branchez les enceintes, assurez-vous que les pôles (fil "+" sur le pôle "+" du récepteur) des fils des enceintes et des terminaux correspondent. Si vous inversez les fils, le son est déformé et manque de basse (effet "déphasé").

Ne branchez pas sur une prise terre la ligne de sortie, cela endommagerait le haut-parleur.

Positionnement des Enceintes

1 Gauche, Droite (Enceintes Avant)

Conduisent essentiellement la musique et les effets sonores.

2 Center

En mode Surround, l'enceinte centrale conduit la plupart des dialogues ainsi que la musique et autres effets sonores. Elle doit être placée entre les enceintes gauche et droite.

3 Surround (Enceintes Arrière)

Leur positionnement est vital à la création d'un champ sonore parfaitement homogène.

Subwoofer

Un subwoofer est conçu pour reproduire des effets sonores basses fréquences puissants (explosions, grondements d'un vaisseau spatial, etc.), ce qui permet de plonger l'audience dans le feu de l'action de façon spectaculaire.

Ecran de Protection Magnétique

Des enceintes placées à moins de 60cm de votre téléviseur doivent être munies d'un écran de protection magnétique afin d'éviter toute distorsion de l'image. Les enceintes avant et centrale livrées avec le sont équipées d'un écran de protection magnétique pour protéger votre téléviseur.

Il n'est pas conseillé de placer les haut-parleurs arrière et le caisson de graves à proximité de votre téléviseur.

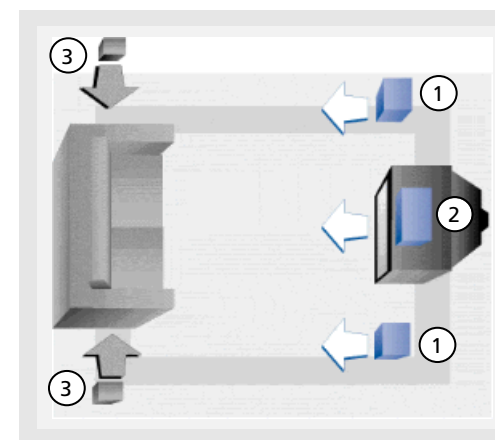

Avec la permission de Dolby Laboratories

Positionnement des Enceintes Avant

Même si vous ne pouvez pas dupliquer exactement cette configuration idéale pour votre salle de cinéma à domicile, les suggestions suivantes pour le positionnement des enceintes vous permettront d'obtenir des résultats tout à fait satisfaisants.

Pour Commencer

Alignement

Alignez l'enceinte centrale à distance égale (A) ou légèrement à l'arrière (B) des enceintes gauche et droite, mais pas à l'avant de celles-ci.

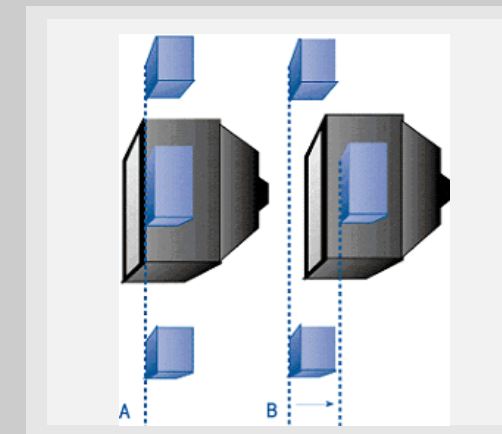

Avec la permission de Dolby Laboratories

Arrangement Avancé

Angle

Placez les enceintes gauche et droite de sorte qu'elles forment un angle de 45 degrés avec votre position de visionnage favorite pour dupliquer la perspective de l'ingénieur du son.

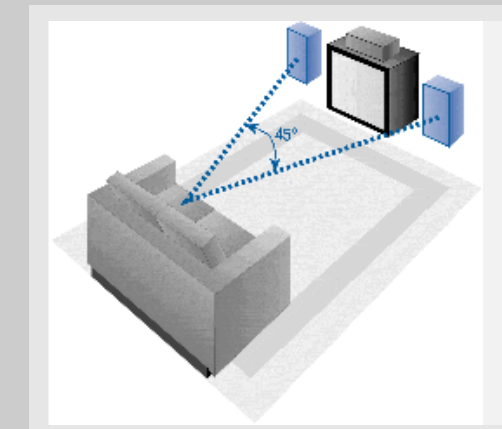

Avec la permission de Dolby Laboratories

Hauteur

Les conducteurs moyennes et basses fréquences des trois enceintes avant doivent être, dans la mesure du possible, à la même hauteur. Pour ce faire, il s'avère souvent nécessaire de placer l'enceinte centrale directement au dessus (A) ou en dessous (B) de votre téléviseur.

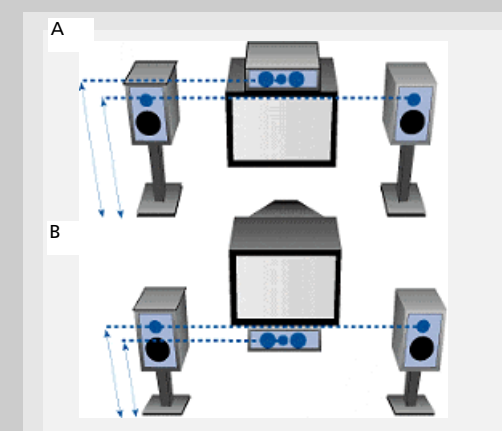

Avec la permission de Dolby Laboratories

Pour Commencer

Positionnement Optimal des Enceintes Surround

Emplacement

Si possible, placez les enceintes surround de l'un ou l'autre côté du champs d'écoute, et non pas à l'arrière de celui-ci.

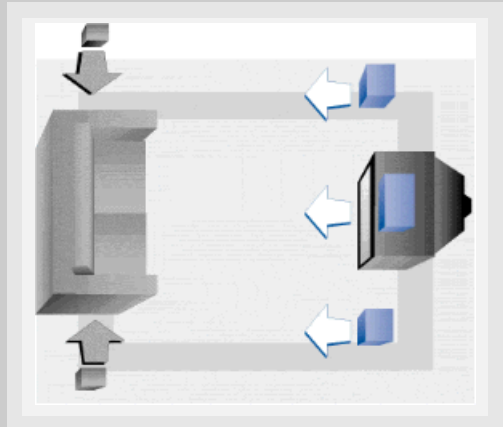

Avec la permission de Dolby Laboratories

Hauteur

Si l'espace dont vous disposez le permet, installez les enceintes surround à 60-90cm au-dessus des spectateurs. Ceci permet de minimiser les effets de proximité.

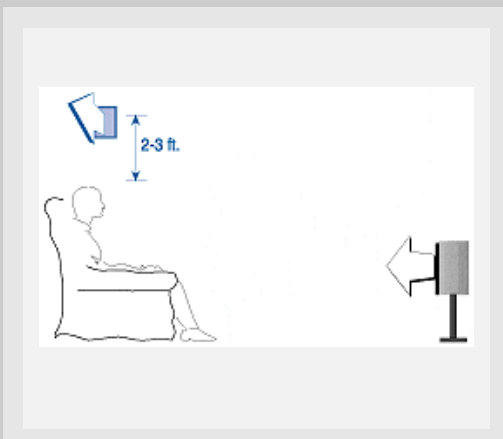

Avec la permission de Dolby Laboratories

Direction

Positionnez les enceintes surround l'une en face de l'autre et non pas vers le bas en direction des spectateurs. Ceci permet de créer un champs sonore surround plus ouvert et plus spacieux.

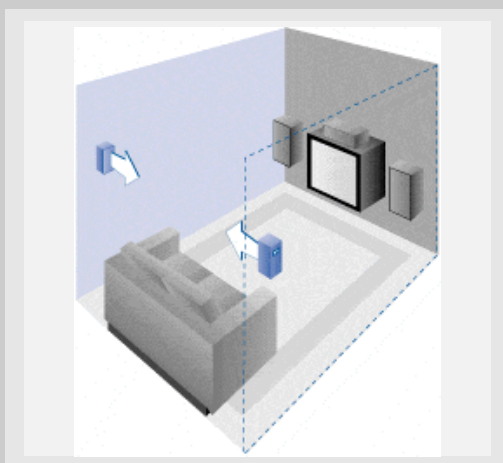

Avec la permission de Dolby Laboratories

Arrangement Avancé Autres possibilités pour le Positionnement des Enceintes Surround

Mur de Derrière

Si le montage sur le mur de derrière est la seule possibilité, positionnez les enceintes surround l'une en face de l'autre (A), vers l'avant de la pièce (B) ou encore en direction des murs latéraux (C, D). Expérimentez en positionnant les enceintes à différents endroits jusqu'à ce que les sons surround semble vous envelopper et non pas provenir de l'arrière de la pièce.

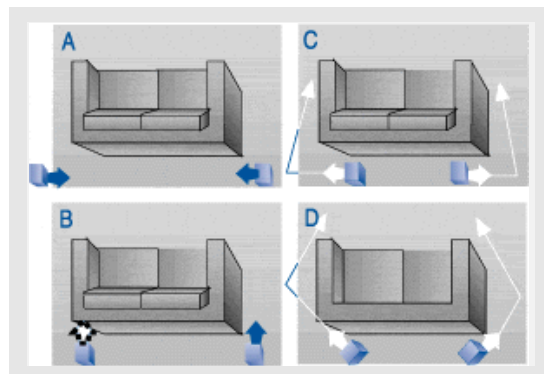

Avec la permission de Dolby Laboratories

Pas de Murs Adjacents

Vous pouvez monter les enceintes surround sur des pieds placés face à face pour vous rapprocher des conditions idéales d'un montage sur murs latéraux (A) ou encore sur les côtés ou à l'arrière du champs de visionnage et orientées vers le haut. Dans le dernier cas de figure, vous pouvez les poser directement sur le sol, ou de préférence, à un demi-mètre du sol par exemple sur des tables basses (B).

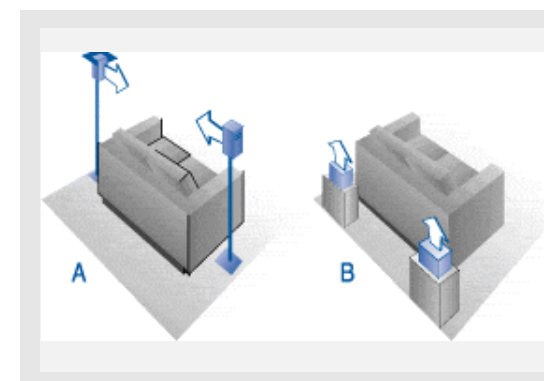

Avec la permission de Dolby Laboratories

Tonalité d'Essai / Balance entre Canaux

Balance entre Canaux

Votre récepteur est équipé d'un générateur de signaux d'essai qui permet d'équilibrer les canaux. Tandis que le signal "voyage" d'un canal à l'autre, ajustez les boutons de contrôle de niveau jusqu'à ce que la hauteur du son soit commune aux différents canaux. (pour plus d'informations, merci de vous référer à la section Conduite d'Essais / Configuration).

Veillez consulter la rubrique "Réglage avancé des haut-parleurs" pour plus de détails.

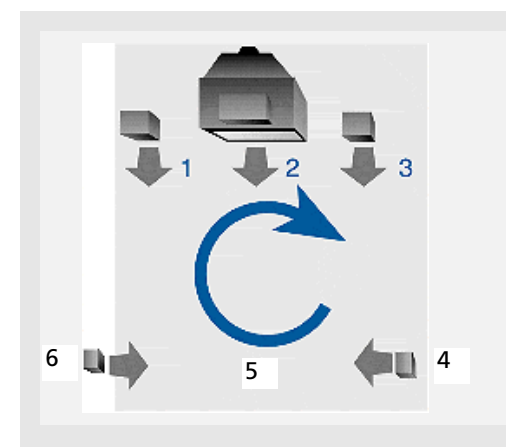

Avec la permission de Dolby Laboratories

Réglage de Niveau & Niveau du Canal Surround

Même lorsque vous ajustez la hauteur du son du canal surround de sorte qu'il soit identique aux autres canaux sur le signal d'essai, vous remarquerez dans la pratique que le canal surround sur des matériaux programmés a une hauteur du son largement inférieure aux canaux avant. Ne soyez pas tenté de réajuster le niveau surround; les producteurs utilisent le surround essentiellement pour la création d'atmosphères et ambiances subtiles, et très rarement pour la création d'effets spéciaux. Un bon mixage surround n'attire jamais l'attention; si cela été le cas, cela finirait rapidement par déranger.



Dolby Digital Fabriqué sous licence de Dolby Laboratories, "Dolby" "Pro Logic", et le double D sont des marques déposées de Dolby Laboratories.



Copyright 1992-1997 Dolby Laboratories, Inc. Tous droits réservés.

Pour Commencer

Paramètres d'Usine

Lorsque vous allumez votre appareil pour la première fois, il est réglé sur les paramètres par défaut suivants :

Fonction = DVD/CD
Réglage du Volume = 16
Basses & Aigus = 0 dB
Niveau du Canal = 0 dB
Caisson de Graves = FORT

Réinitialisation aux paramètres par défaut

Lorsque l'appareil est allumé et que le compartiment à disque est ouvert, appuyez sur le bouton **SUBWOOFER** pendant 5 secondes jusqu'à ce que l'écran ne passe au noir et que le menu initial de sélection de la langue s'affiche. Tous les réglages du système ainsi que le mot de passe parental seront réinitialisés aux paramètres par défaut.



Note:

Toutes les stations radio programmées et réglages du son surround sont perdus lorsque vous rétablissez les réglages de l'usine.



Fabriqué sous licence de Digital Theater Systems, Inc. Brevet américain No. 5,451,942; 5,956,674; 5,974,380; 5,978,762; 6,226,616; 6,487,535 et autres brevets internationaux émis et en cours. "DTS" en "DTS Digital Surround" est une marque déposée de Digital Theater Systems, Inc. Copyright 1996, 2003 Digital Theater Systems, Inc. Tous Droits Réservés.

Mode de Fonctionnement de votre Récepteur

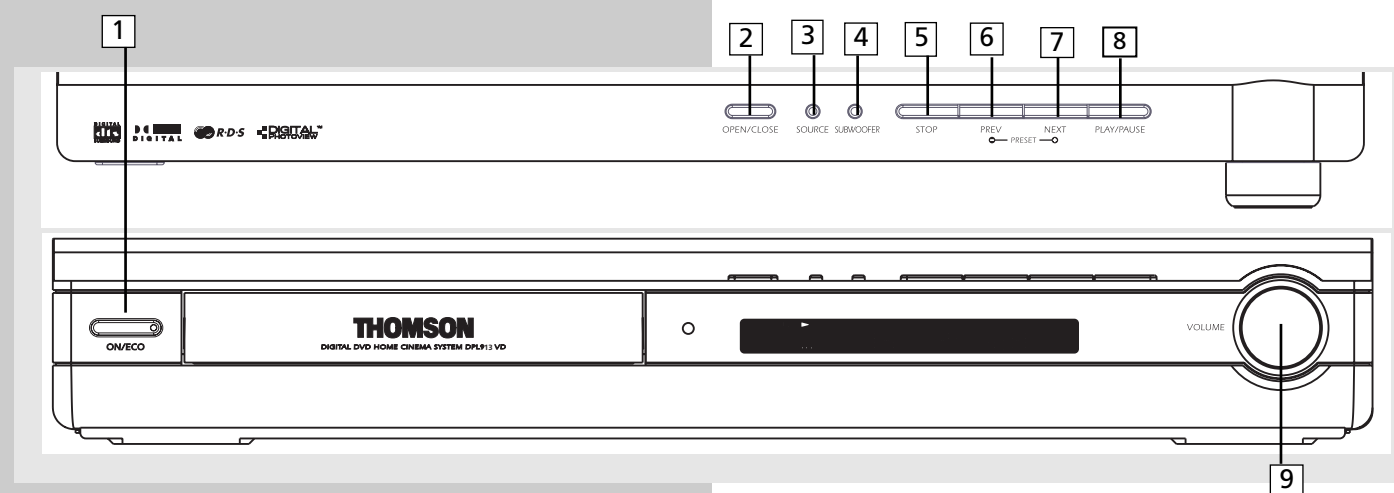

Commandes du récepteur

1. ON / ECO

- Permet d'allumer ou d'éteindre votre appareil.

2. OPEN / CLOSE

- Appuyez sur ce bouton pour ouvrir / fermer la porte du compartiment CD.

3. SOURCE

- Permet de sélectionner la source d'entrée. Par exemple, DVD/CD, VCR, etc.

4. SUBWOOFER

- Appuyez sur ce bouton pour basculer entre les divers modes du caisson de graves.

5. STOP

Permet d'arrêter la lecture du DVD/CD.

6. PRESET - / PREV

- En mode tuner, permet de passer à l'emplacement mémoire précédent.
- En mode CD, permet de revenir au début de la piste ou de passer à la piste précédente ; en mode DVD (uniquement lors de la lecture), permet de revenir au début du chapitre ou de passer au chapitre précédent.

7. PRESET + / NEXT

- En mode tuner, permet de passer à l'emplacement mémoire suivant.
- En mode CD, permet de passer à la piste suivante et en mode DVD permet de passer au chapitre suivant (uniquement lors de la lecture).

8. PLAY/PAUSE

Permet de démarrer et d'interrompre la lecture du DVD/CD.

9. VOLUME

Permet d'ajuster le niveau du volume sonore.

Télécommande

Assurez-vous de bien avoir inséré les piles dans leur compartiment. Vous pouvez vérifier le fonctionnement de la télécommande en appuyant sur n'importe quel bouton.

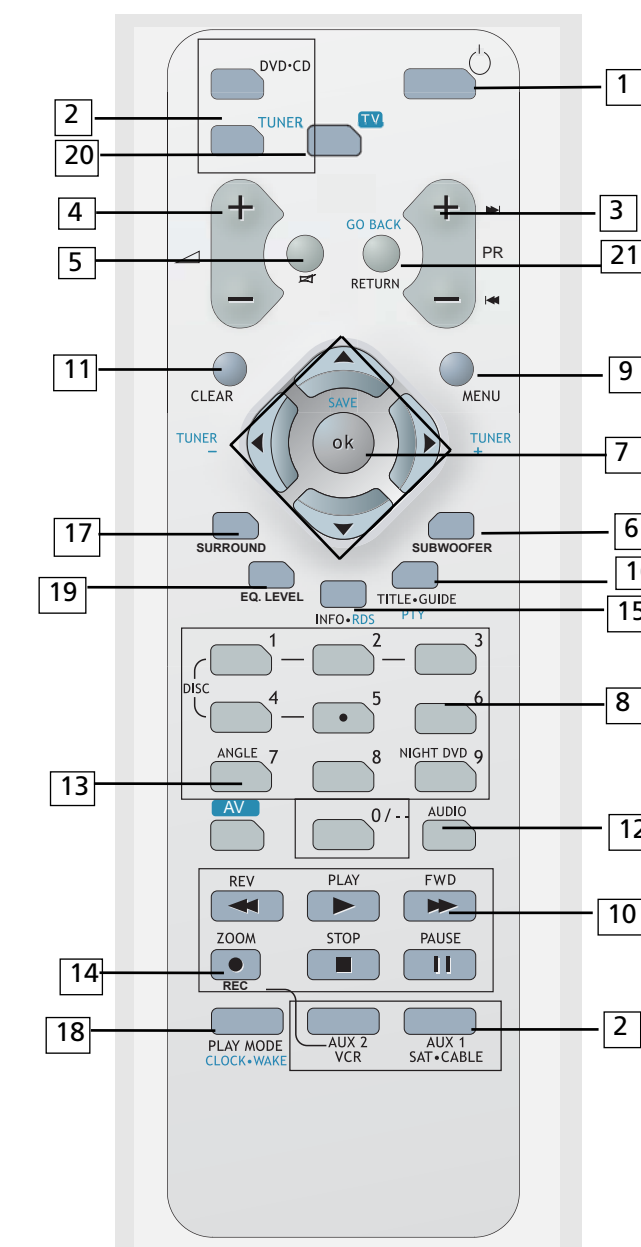

1. ON•OFF

- Permet d'allumer ou d'éteindre le récepteur.

2. Boutons de Sélection de Source

- Permet d'allumer et de sélectionner l'une des sources audio/vidéo. (Les fonctions attribuées aux boutons seront réarrangées si le mode AUX 1 ou AUX 2 est sélectionné ; ces fonctions varient selon le composant utilisé)

3. PR+, PR-

- En mode TUNER, permet de sélectionner une station pré-réglée.
- Permet de passer au chapitre, piste ou image précédent ou suivant, selon que vous vous trouviez en mode DVD, CD, mp3 ou JPEG.

4. VOL+, VOL- (Boutons de Volume)

- Permettent de régler le volume sonore.

5. MUTE

- Permet de couper/rétablir le son de toutes les sorties audio.

6. SUBWOOFER

- Permet de sélectionner le niveau de sortie du caisson de graves (CAISSON DE GRAVES DOUX, CAISSON DE GRAVES EQUILIBRE, CAISSON DE GRAVES FORT, CAISSON DE GRAVES ELEVE).

7. Boutons de Réglage

- En mode TUNER, utilisez les boutons fléchés pour remonter ou descendre d'une fréquence radio.
- une pression sur **OK** donnera accès au mode de réglage des fonctions.
- une nouvelle pression sur **OK** donnera accès aux fonctions rétro-éclairage

Mode de Fonctionnement de votre Récepteur

et mise en veille ; utilisez les boutons **GAUCHE** et **DROIT** pour effectuer les changements.

- Une fois qu'apparaît sur l'affichage le paramètre que vous souhaitez modifier (rétro-éclairage, mise en veille etc.), appuyez sur le bouton **HAUT** ou **BAS** pour effectuer les changements.

- En mode DVD/CD/JPEG, utilisez les boutons fléchés pour naviguer dans le menu OSD, appuyez ensuite sur **OK** pour valider votre choix.

8. Boutons Numérotés

- En mode Tuner, permet de sélectionner une station pré-réglée.
- En mode DVD/CD, accédez au menu déroulant en appuyant sur **INFO**, puis utilisez les boutons fléchés pour sélectionner le paramètre que vous souhaitez régler. Utilisez les boutons Numérotés pour entrer directement la valeur de l'option sélectionnée (par ex. numéro de la piste CD)

9. MENU

- En mode Tuner:
 - Appuyez sur ce bouton pour mémoriser la fréquence sélectionnée. L'icône "PRESET" s'allumera en clignotant sur l'affichage. Durant le clignotement de ce message, entrez le chiffre de l'emplacement mémoire dans lequel vous souhaitez mémoriser la fréquence.
- En mode DVD, appuyez pour accéder au menu de réglage des titres DVD.

10. Boutons de Fonctionnement

- Appuyez sur le bouton **DVD/CD** de la télécommande pour accéder au mode DVD/CD. En mode DVD/CD, vous pouvez utiliser les boutons de fonctionnement pour lancer la lecture, l'arrêter, l'interrompre etc.

11. CLEAR

- Dans le menu OSD, appuyez sur ce bouton pour retourner au menu principal.

12. AUDIO

- En mode Tuner, utilisez ce bouton pour basculer entre le son ST et MONO et vice-versa.
- En mode DVD, appuyez sur ce bouton pour sélectionner un canal audio différent (si disponible).

13. ANGLE (DVD uniquement)

- Appuyez sur ce bouton pour sélectionner un angle d'affichage différent.

14. ZOOM (DVD / JPEG uniquement)

- Appuyez sur ce bouton pour sélectionner un degré de zoom.

15. INFO

- Appuyez sur ce bouton pour afficher les informations sur la lecture.

16. TITLE•GUIDE

- Appuyez sur ce bouton pour accéder aux menu des titres en mode DVD.

17. SURROUND

- Utilisez ce bouton pour modifier les paramètres du son surround.

18. PLAYMODE

- Appuyez sur ce bouton pour basculer entre les divers mode de lecture disponibles. (Répétition du chapitre etc.)

19. EQ. LEVEL

- Utilisez ce bouton pour sélectionner l'un des réglages d'égaliseur, réglage BASS/TRE et réglage du canal.
- En mode réglage de l'égaliseur, utilisez le bouton **GAUCHE/DROIT** pour modifier les paramètres.
- En mode réglage BASS/TRE, utilisez le bouton **HAUT/BAS** pour régler le niveau de sortie.
- En mode réglage de canal, utilisez le bouton **GAUCHE/DROIT** pour sélectionner un canal, puis utilisez le bouton **HAUT/BAS** pour régler le niveau de sortie.

20. TV

- Appuyez sur ce bouton pour sélectionner le téléviseur.

Fonctions en mode TV (disponibles uniquement lors de l'utilisation d'un TELEVISEUR THOMSON)

3. PR+, PR-

- Appuyez pour changer de chaîne.

7. GAUCHE / DROIT

- Appuyez pour utiliser la fonction zoom (uniquement avec un téléviseur 16:9)

9. MENU

- Appuyez sur ce bouton pour quitter le menu.

15. INFO (Jaune)

- Utilisez ce bouton pour obtenir des informations sur la chaîne.

16. TITLE•GUIDE (Bleu)

- Utilisez ce bouton pour afficher le guide programmé.

21. GO BACK

- Utilisez ce bouton pour revenir à la chaîne précédemment regardée.



Note:

Les touches décrites ci-dessous fonctionnent sous réserve que la fonction correspondante soit disponible sur le téléviseur ou le magnétoscope.

Mode de Fonctionnement de votre Récepteur

Affichage

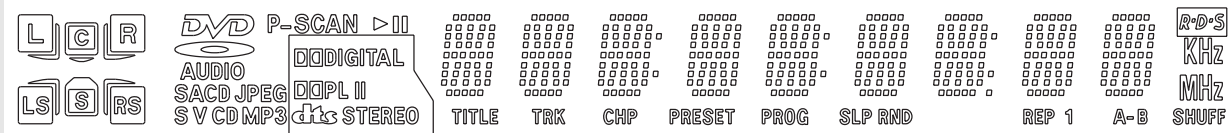

DVD / VCD / CD / mp3

- Appareil en mode DVD, VCD, CD ou mp3.

DIGITAL

- La sortie audio est en mode Dolby Digital. (Pour DVD uniquement)

PL

- La sortie audio est en mode Dolby PL II Movie, Dolby PL II Music ou Dolby Prologic Emulation.

DTS

- La sortie audio est en mode DTS. (Pour entrée DVD uniquement)

RND

- Le mode de Lecture Aléatoire est activé.



- Mode de lecture utilisé.



- Mode de mise en pause utilisé.

TITLE

- Numéro du titre pour lecture DVD.

TRK

- Numéro de la piste du DVD en cours.

CHP

- Numéro du chapitre pour lecture DVD.

PROG.

- Le mode de Programmation est activé.

STEREO

- Signal tuner stéréo détecté.

REP 1 / REP / A.B. / REPEAT FOLDER (mp3 uniquement)

- CD, mp3 et DVD en mode répétition.

KHz / MHz

- Unité de mesure de la fréquence tuner.



- Icônes des haut-parleurs.

SLP

- Le mode de Mise en Veille est activé.

Allumer/éteindre

- Pour allumer le récepteur, appuyez une fois sur le bouton **ON/ECO** du récepteur pour désactiver le mode de veille. Appuyez ensuite sur l'un des boutons de source ou sur **ON/OFF** de la télécommande pour allumer l'appareil.

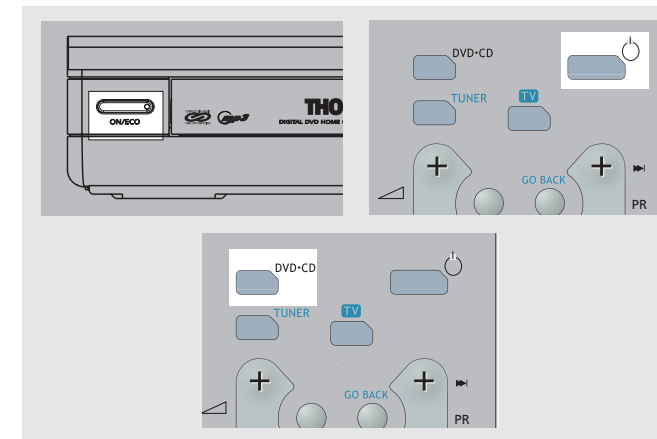

- Une fois le récepteur allumé, appuyez sur le bouton **ON/OFF** de la télécommande ou sur **ON/ECO** du récepteur pour retourner au mode de veille.

Lorsque vous allumez votre appareil pour la première fois:

1. Lorsque vous allumez votre appareil pour la première fois, un menu de démarrage s'affichera sur votre écran.

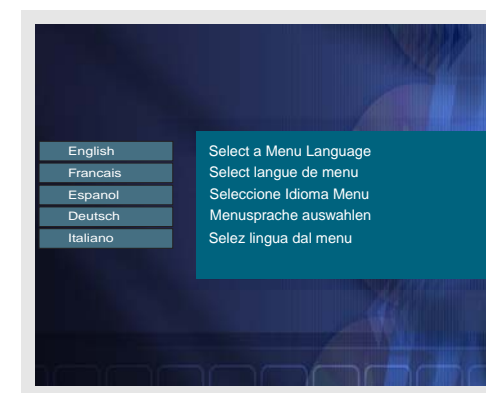

2. Utilisez les boutons **HAUT/BAS** pour sélectionner la langue de votre choix, appuyez ensuite sur **OK**.

3. La langue que vous aurez ainsi sélectionnée deviendra la langue par défaut du menu.



Note:

Lorsque le menu de réglage apparaît sur l'affichage, le bouton **OPEN/CLOSE** n'est pas disponible.

Mode de Fonctionnement de votre Récepteur

Sélection de la source audio

Lorsque l'une des sources audio est sélectionnée, l'entrée audio correspondante sera automatiquement activée. Votre récepteur agit tel un interrupteur entre les différentes sources qui y sont connecté.

Exemple 1:

Si vous branchez un lecteur MD sur l'entrée AUX 1 du récepteur et appuyez ensuite sur le bouton **SOURCE** jusqu'à ce que "AUX 1/ANL" apparaisse sur l'affichage, vous serez en mesure d'obtenir le signal émis par le lecteur MD.

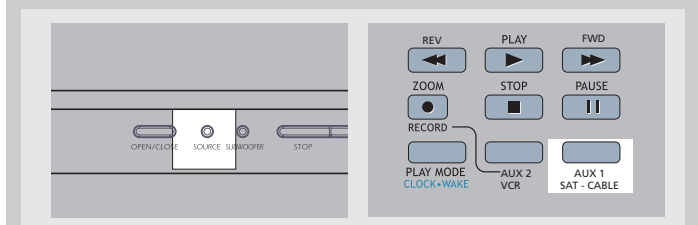

Mode de Fonctionnement de votre Récepteur

Branchement de la Source Audio

Vous pouvez relier 2 sources audio à votre amplificateur:

Bouton Source (télécommande)	Connecteur correspondant (panneau arrière du récepteur)
- DVD/CD	intégré
- TUNER	intégré
- AUX 1	AUX 1 IN
- AUX 2	AUX 2 IN

Lorsqu'une source est sélectionnée, le nom de la source sélectionnée apparaît à l'affichage.



Note:

1. Votre récepteur est équipé d'un syntonisateur intégré. Il vous suffit de connecter l'antenne correspondante au dos du récepteur pour recevoir des stations radio (plus d'informations à la section Syntonisateur).
2. Le récepteur est également équipé d'un lecteur DVD/CD. Appuyez sur le bouton **SOURCE** sur l'unité centrale ou sur le bouton **DVD/CD** sur la télécommande pour activer la fonction correspondante.
3. D'autres sources (cassettes, etc.) peuvent être connectées sur cet appareil à condition que les connexions soient compatibles.
4. Merci de vous référer à la section "Branchement sur des Composants Audio-Visuels" pour plus d'informations.

Systèmes d'Optimisation Sonore

Ce récepteur est équipé de différents systèmes intégrés d'optimisation sonore.

Dolby Pro Logic II

Le mode Pro Logic II utilise des circuits intégrés pour guider les signaux audio des canaux Gauche, Central, Droit et Surround Gauche et Droit et utilise les cinq enceintes pour la lecture de sources à la fois Stéréo et Dolby Pro Logic, telles que téléviseur ou magnétoscope. Dolby Pro Logic II inclut Dolby Pro Logic II Movie, Dolby Pro Logic II Music et Dolby Pro Logic.

Vous pouvez utiliser ce mode qui s'adapte sur n'importe quelle source de programme stéréo et apprécier l'expérience qu'offre son multi-voie.

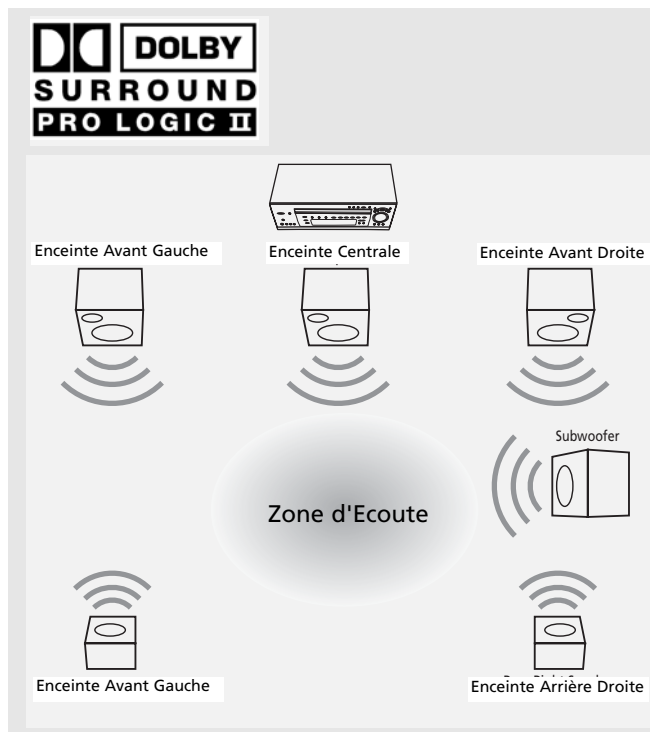

Dolby 3 Stereo

Le mode 3 Stereo permet de rediriger les signaux Surround vers les enceintes avant gauche et droite lorsque seules les enceintes avant et centrale sont utilisées.

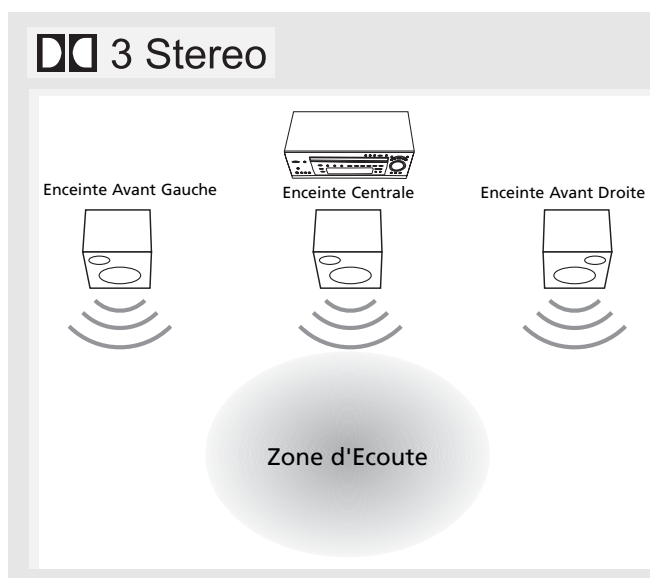

Contrôle Avancé du Son

Dolby Digital

Le mode Dolby Digital vous permet de bénéficier d'un son surround audionumérique grâce à l'encodage du logiciel sous le format Dolby Digital. Dolby Digital permet d'obtenir une meilleure qualité sonore et une plus grande présence que le Dolby Surround. **F**

Cet appareil est équipé d'un Dolby Digital 5.1 Canaux de sorte que vous puissiez bénéficier d'un son surround audionumérique optimal. Etant différent du Dolby Pro Logic où seuls quatre canaux (Avant Gauche, Avant Droit, Central et Arrière) sont utilisés, ce nouveau système assure une séparation stéréo des enceintes arrière (Arrière Droite, Arrière Gauche). Ces 5 canaux associés à un canal subwoofer pour les basses fréquences (canal 0.1) constitue une entrée à 5.1 Canaux (ou 6 Canaux) en Dolby Digital pour un son des plus sophistiqués.

Digital Theater Systems (DTS)

DTS (Digital Theater Systems) est un système numérique d'ambiance qui délivre 6 canaux audio à 20 bits de qualité supérieure. Il offre 5 canaux à gamme étendue plus un canal spécial pour effets basse fréquence (LFE), destiné aux haut-parleurs d'extrême grave, d'où sa dénomination à 5.1 canaux. On peut l'appliquer avec des configurations 5.1 de haut-parleurs.

DTS est disponible sous les modes DVD et CD.

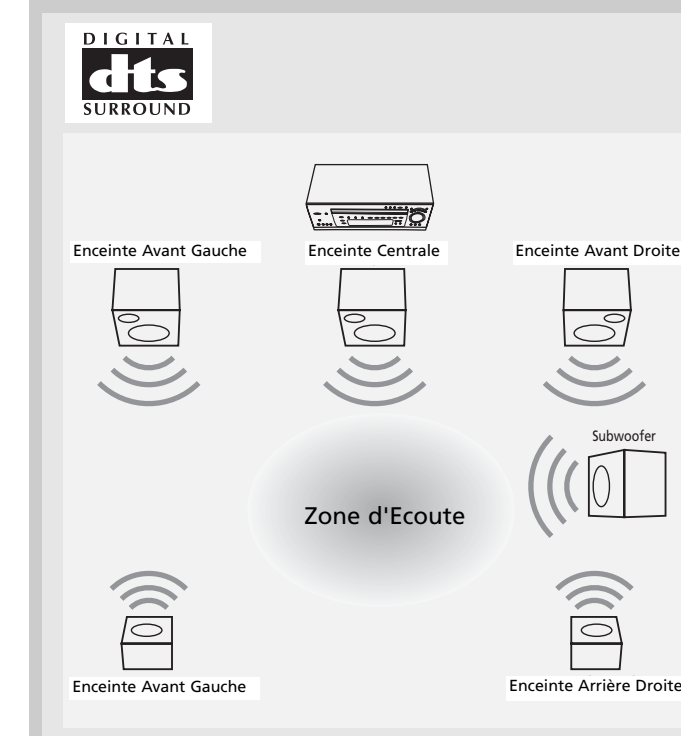

Contrôle Avancé du Son

Stéréo

Le mode Stéréo utilise les deux sorties principales des canaux haut-parleurs avant et du canal caisson de graves.

Réglage Avancé des Composants

Vous pouvez directement allumer votre récepteur en utilisant le bouton **SOURCE** de la télécommande (tel que DVD/CD) qui permet également de sélectionner le mode de son surround le plus approprié.

Les modes de son surround par défaut selon le composant utilisé sont décrits ci-après :

Si vous souhaitez bénéficier d'un son multi-canal provenant d'une source stéréo telle qu'un CD, appuyez plusieurs fois sur **SURROUND** pour basculer entre les divers modes surround disponibles et sélectionner celui qui vous convient.

Pour Signal Audionumérique (Dolby Digital)

Dolby Digital ➔ Stereo

Pour le signal DTS

DTS ➔ Stereo

Pour le signal Stéréo

Stereo ➔ Dolby PL II MOVIE ➔ Dolby PL II MUSIC ➔ Dolby PL ➔ Stereo

Réglages par Défaut

Le récepteur conserve la dernière sélection en mémoire tant qu'il n'entre pas en mode de veille.

SOURCE	ENTRÉE PAR DÉFAUT (comme indiqué à l'affichage)
AUX 1	Analogique
AUX 2	Analogique
TUNER	Intégré
DVD/CD	Intégré



Note:

AUX 1 et AUX 2 ne sont que des termes génériques. Vous pouvez brancher d'autres composants audio/vidéo compatibles sur ces entrées tels que lecteur de CASSETTES, MINI DISQUES, lecteur de CD-RW, etc.

Réglage Avancé des Haut-parleurs

Tous les réglages de base des haut-parleurs fournis avec votre système ont déjà été effectués en usine.

Néanmoins, afin d'obtenir le meilleur son surround possible en fonction de votre environnement et des conditions acoustiques de la pièce dans laquelle vous installez cet équipement, il vous sera peut-être nécessaire de retarder le signal provenant de certains haut-parleurs.

Retarder un signal permet de compenser lorsque le haut-parleur central est installé plus près de la zone d'écoute que les haut-parleurs avant.

Vous pouvez régler les haut-parleurs canal par canal: en mode Stop, accédez au menu de réglage, sélectionnez ensuite l'option SOUND pour atteindre le réglage des haut-parleurs.

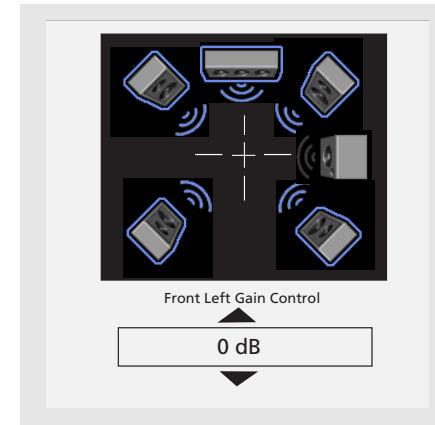

Modifier la Distance des Haut-parleurs

Dans le menu DISTANCE, appuyez sur **HAUT/BAS** pour sélectionner l'un des haut-parleurs.

Appuyez sur **OK** pour confirmer le choix du canal que vous souhaitez modifier et appuyez ensuite sur **HAUT/BAS** pour ajuster individuellement la distance vis-à-vis des haut-parleurs avant, arrière et central.

Tester le Réglage des Haut-parleurs et en Modifier le Niveau

Via le menu TEST TONE, un léger bruit sera émis à tour de rôle par chaque haut-parleur ; appuyez sur **HAUT/BAS** pour régler le haut-parleur de votre choix lorsque celui-ci émet le léger bruit.

Contrôle Avancé du Son

NOTE

• Utilisez toujours un subwoofer pour une qualité sonore optimale.

F

Mode de Réglage Avancé

Réglage par Défaut à l'Usine

Les réglages par défaut des distances séparant les enceintes du récepteur sont les suivants:

Enceintes Avant (Lch/Rch)	4,5m
Enceinte Centrale (Cch)	4,5m
Enceintes Arrière (L/S / R/S)	3,0m

Contrôle Avancé du Son

Icônes des Enceintes

Le récepteur indique les réglages des enceintes à l'affichage au moyen des icônes suivantes:

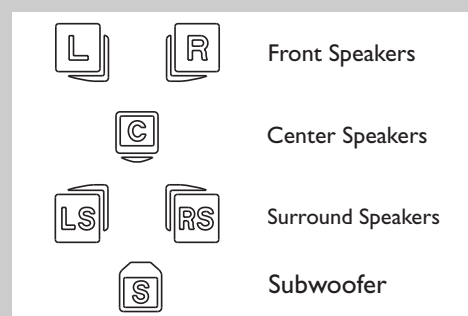

Affichage des Formats de Programme

En mode de lecture d'une source audionumérique, le récepteur passe automatiquement au mode surround correspondant et affiche les icônes des enceintes à la droite de l'écran afficheur. (Voir diagramme).

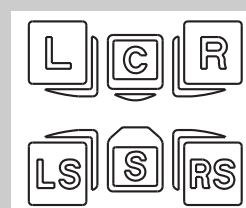

Toutefois, il est important de noter que toutes les sources Dolby Digital ne sont pas encodées pour les cinq canaux plus le LFE*. Les icônes des enceintes indiquent quelles enceintes sont effectivement actives. (Voir "Réglage de Précision des Enceintes) et les lettres à l'intérieur des icônes indiquent quels canaux sont présents. Par exemple, le diagramme ci-dessus indique que les cinq enceintes et le subwoofer sont actifs et que les sources audionumériques en lecture ont cinq canaux plus le LFE. (Dolby Digital 5.1 Canaux).

* "S" représente le Caisson de Graves (Subwoofer). L'indicateur "S" s'affiche si la source numérique contient des informations détectables par le caisson de graves. Lorsque tel est le cas, le signal des basses sera dirigé vers le caisson de graves vous offrant ainsi des effets sonores plus dynamiques. Si l'indicateur "S" clignote, le signal est soit trop faible, soit inexistant.