

## Plus D'Infos

### Précautions d'Emploi

- N'ouvrez le corps de l'appareil en aucun cas. Faites appel à un technicien qualifié pour toute réparation ou tout ajustement interne.
- Ne pas faire fonctionner cet appareil avec son boîtier manquant.
- Ne pas toucher le lecteur avec les mains mouillées. Si tout liquide vient à se déverser à l'intérieur, faites examiner le lecteur par un technicien qualifié.
- Ce lecteur de disque compact utilise un faisceau laser pour la lecture du matériel sur le disque. Le mécanisme laser correspond à la cartouche et au saphir d'un tourne-disque conventionnel. Bien que ce produit incorpore une lentille laser, son fonctionnement ne présente aucun danger sous réserve que vous suiviez attentivement les instructions.
- Les disques tournent à grande vitesse à l'intérieur du lecteur. Ne pas utiliser de disques endommagés, voilés, ou craquelés.
- Pour éviter d'endommager ce produit, mettez le sélecteur de tension à la position adéquate. Ne pas toucher la lentille laser située à l'intérieur du compartiment CD. Evitez également que de la poussière ne vienne se déposer sur la lentille laser et ne laissez pas le compartiment CD ouvert trop longtemps. Lorsque la lentille est saine, nettoyez-la avec une brosse à poils doux ou au moyen d'un souffleur d'air conçu pour les objectifs d'appareils-photos.
- L'appareil ne sera pas exposé à des infiltrations d'eau ou à des éclaboussures et similairement, aucun objet contenant un liquide, tel qu'un vase, ne sera placé sur l'appareil.
- Distances minimales à respecter afin d'assurer une aération suffisante de l'appareil.
- Les ouvertures d'aération ne doivent en aucun cas être bloquées par des objets tels que journaux, nappe, rideaux etc.
- Aucune source incandescente telle que bougie allumée, ne doit être placée sur l'appareil.
- Veillez à disposer de vos piles usagées dans le respect de l'environnement.

F

### Informations importantes concernant les piles

- Retirez les piles afin d'éviter des fuites si vous n'utilisez pas votre télécommande pendant plus d'un mois.
- Mettez immédiatement au rebut des piles qui présentent des fuites car des piles qui fuient peuvent provoquer des lésions à la peau ou d'autres lésions aux personnes. Éliminez les piles d'une manière appropriée, selon les réglementations provinciales et locales.
- Toute pile peut présenter une fuite d'électrolyte dans les conditions suivantes:
  - si on la mélange avec un type de pile différent,
  - si on l'insère de façon incorrecte,
  - si on ne remplace pas toutes les piles en même temps,
  - si on la jette au feu, ou
  - si on tente de charger une pile dont la recharge n'est pas prévue.

### Précautions concernant le lecteur mp3

- N'utilisez pas l'appareil immédiatement après l'avoir transporté depuis un endroit froid dans un endroit chaud ; des problèmes liés à la condensation pourraient survenir.
- Ne rangez pas votre appareil à proximité d'une source de chaleur, dans un endroit à température élevée ou sous la lumière directe du soleil.
- N'utilisez ni ne rangez votre appareil dans des endroits exposés à de l'électricité statique ou à des bruits électriques fréquents (par exemple, à proximité d'enceintes, d'un téléviseur...)
- Nettoyez votre appareil à l'aide d'un chiffon doux ou d'une peau de chamois légèrement humidifiée. N'utilisez jamais de solvant.
- Cet appareil ne doit être ouvert que par un technicien qualifié



#### Note :

Cet appareil peut temporairement cesser de fonctionner s'il est soumis à des interférences électrostatiques. Pour revenir à un fonctionnement normal, il peut être nécessaire d'éteindre puis de rallumer l'appareil ou de retirer puis de réinsérer les piles.

## Plus D'Infos

### Consignes de sécurité pour les écouteurs

- Ne faites pas fonctionner vos écouteurs à un volume élevé. Les experts de l'audition mettent en garde contre une écoute prolongée à volume élevé.
- Si vous ressentez des coups de cloche dans vos oreilles, diminuez le volume, ou bien interrompez l'utilisation.
- Vous devez les utiliser avec une prudence extrême ou interrompre temporairement leur utilisation dans des situations potentiellement dangereuses.  
Même si vos écouteurs sont d'un modèle prévu pour l'extérieur, vous permettant d'écouter les sons de l'extérieur, n'augmentez pas le volume au point que vous ne soyez plus en mesure d'entendre ce qui se passe autour de vous.

### Précautions à prendre lorsqu'on conduit

l'emploi d'écouteurs lorsqu'on conduit une automobile ou un véhicule en mouvement, n'est pas recommandé et constitue un acte illégal dans certains Etats et régions. Soyez prudents et attentifs sur la route. Cessez de faire fonctionner l'appareil si vous le trouvez perturbateur ou dérangeant lorsque vous conduisez.

### Veillez à ne pas Enfreindre

Ce produit ne doit être utilisé que dans le cadre de sa fonction première, à savoir à but de divertissement, sans violation des lois sur les droits d'auteurs. Toute tentative d'utilisation de cet appareil en dehors de sa fonction première est illégale et est par conséquent condamnée par Thomson.



Ce symbole indique que tous vos appareils électroniques usagés doivent être triés séparément et non jetés avec vos ordures ménagères. La Communauté Européenne a mis en place un système de collecte et de recyclage spécifique dont les fabricants sont responsables.

F

Cet appareil a été conçu et fabriqué avec des matériaux et composants de haute qualité pouvant être recyclés et réutilisés.

Les appareils électriques et électroniques sont susceptibles de contenir des pièces nécessaires au bon fonctionnement du système, mais pouvant s'avérer dangereuse pour la santé si elles ne sont pas manipulées correctement.

Par conséquent, veuillez ne jamais vous débarrasser de vos appareils usagés en les jetant avec vos ordures ménagères.

Si vous êtes le propriétaire de cet appareil, vous devez le déposer dans un centre de tri, ou le remettre au revendeur auprès duquel vous faites un nouvel achat.

- Si vous êtes un utilisateur professionnel, veuillez suivre les consignes de votre fournisseur.
- Si cet appareil est loué ou vous a été confié, veuillez contacter votre fournisseur.

Aidez-nous à préserver l'environnement dans lequel nous vivons tous !

# Table des matières

## Mesures de Sécurité

### Plus D'Infos

### Table des matières ..... 1

**F**

### Première utilisation ..... 2

- Contenu de la boîte ..... 2
- Branchement des antennes, des enceintes et du microphone ..... 2
- Installation du logiciel PC ..... 3

### Commandes générales ..... 4

- Unité centrale ..... 4
- Télécommande de navigation musicale ..... 5

### Affichage ..... 6

### Réglages ..... 7

- Réglage de l'horloge et de la minuterie ..... 7
- Enregistrement de programmes ..... 7
- Mode Mise en veille ..... 7

### Caractéristiques sonores ..... 8

- Réglages du volume ..... 8
- Augmentation des basses et Égalisateur ..... 8

### Lecture de disques CD et MP3 ..... 8

- Chargement des disques ..... 9
- Lecture/Pause/Arrêt des disques ..... 9
- Sauter/Balayer les pistes ..... 9

### Lecteur USB et mp3 ..... 10

- Branchement d'un appareil USB/Lecteur mp3 à l'Appareil Principal ..... 10
- Déconnecter le lecteur mp3 de l'Appareil Principal ..... 10
- Sélectionner le Mode USB ou lecteur mp3 ..... 10
- Commandes de Lecture lecteur USB / mp3 ..... 10
- Utilisation de la mémoire ..... 10

### Radio ..... 11

- Sélection de la bande du tuner ..... 11
- Réglage d'une station ..... 11
- Utilisation des présélections ..... 11
- Programmation automatique des présélections 10
- Réglage manuel des présélections ..... 11
- Écouter une Station RDS ..... 11
- Recherche par Type de Programme (PTY) ..... 11

### Entrée microphone ..... 12

- Branchement du microphone ..... 12
- Contrôle du volume ..... 12
- Chanter ou parler à l'aide du microphone ..... 12
- Enregistrement depuis l'entrée microphone ..... 12

### Enregistrement vers lecteur

### mp3 /USB ..... 13

- Enregistrement CD vers lecteur mp3 ..... 13
- Enregistrement TUNER/AUX vers lecteur mp3 ..... 14
- Enregistrement depuis l'entrée microphone ..... 14
- Enregistrement vers l'appareil USB ..... 14
- Informations sur l'enregistrement ..... 14
- Vitesse d'enregistrement (mode enregistrement CD uniquement) ..... 14
- Supprimer tous les fichiers ..... 14

### Wireless Musiclink ..... 15

- Connexion de votre unité centrale à un ordinateur ..... 15
- Lecture de musique via l'émetteur/récepteur Wireless Music Link ..... 15
- Caractéristiques de lecture ..... 15

### Commandes avancées de lecture ..... 16

- Intro / Repeat (Répéter) / Random (Aléatoire) ..... 16
- Configuration d'une liste programmée ..... 16

### Commandes avancées de navigation ..... 17

- Navigation de fichiers ..... 17
- Unité centrale ..... 17
- Télécommande de navigation musicale ..... 17
- Affichage ..... 18
- Astuces sur la lecture de disques ..... 19

### Lecteur mp3 ..... 20

- Insertion de la pile dans le lecteur ..... 20
- Commandes de Base ..... 20
- Vue d'Ensemble de l'Affichage ..... 20
- Mise en marche/arrêt du lecteur mp3 ..... 20
- Lecture / Pause ..... 20
- Arrêter la Lecture ..... 21
- Omettre des Pistes ..... 21
- Rechercher dans une Piste ..... 21
- Réglage du Volume ..... 21
- Verrouillage des Touches ..... 21
- DSP ..... 21
- Modes de Lecture ..... 21
- Obtenir une Mise à Jour ..... 21
- Foire Aux Questions ..... 21

### Dépannage ..... 22

- Appareil Principal ..... 22
- Lecteur mp3 ..... 23

### Entretien ..... 23

- Nettoyage ..... 23
- Manipulation des CD ..... 23
- Précautions concernant la lentille du lecteur CD ..... 23
- Caractéristiques techniques ..... 23

# Première utilisation

## Contenu de la boîte

- un appareil principal (avec 2 enceintes principales) ;
- une télécommande de navigation musicale\* ;
- une antenne FM ;
- un cadre d'antenne MW ;
- un câble USB ;
- un émetteur-récepteur sans-fil Music-link ;
- un lecteur mp3 ;
- un casque d'écoute ;
- un guide d'utilisation ;
- un CD-ROM contenant le logiciel PC et le pilote ;
- un feuillet sécuritaire ;
- Carte d'inscription du propriétaire.



### Remarque\* :

- La télécommande est insérée dans l'emballage frontal de la boîte. Assurez-vous d'avoir retiré la télécommande avant de jeter l'emballage.
- Vérifiez que les pistes sont encodées en format MP3 ou Windows Media et que les taux d'échantillonnage (bitrates) sont compatibles avec le lecteur :  
mp3 – 32 à 320kbps  
wma – 48 à 160kbps

### Avertissement :

Ce produit est destiné à un usage personnel uniquement. La copie ou la duplication non autorisée de données sous copyright peut empiéter sur les droits de leurs propriétaires et être en violation des lois sur les droits d'auteurs.

## Utilisation des antennes FM et MW

Avant d'utiliser votre système audio, nous vous conseillons de positionner correctement les antennes FM et MW. Dérouler complètement l'antenne FM et raccordez-la à la prise correspondante, située au dos de l'unité centrale (essayez de fixer l'antenne au mur devant lequel vous avez installé l'unité centrale ; plus la position de l'antenne est élevée, plus la qualité de la réception sera susceptible d'être bonne). Il faudra également brancher l'antenne cadre MW au dos de l'unité centrale si vous souhaitez écouter des stations MW. Tourner l'antenne MW jusqu'à ce que vous obteniez une réception satisfaisante.

F

## Branchement des haut-parleurs

Chaque haut-parleur dispose d'une fiche noire (négatif) et d'une fiche rouge (positif). Quand vous branchez les haut-parleurs, faites correspondre les câbles rouges aux fiches rouges et les câbles noirs aux fiches noires.

### Branchement des câbles des haut-parleurs

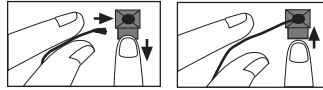

Appuyez sur la languette de la borne du haut-parleur afin d'insérer le câble.

Relâchez la languette pour bloquer le câble dans la borne.

**REMARQUE :** Vérifiez que la protection isolante aux bouts des câbles des haut-parleurs, au niveau des points de contact, est bien retirée.

## Branchement des antennes, des enceintes et du microphone

1. Antenne sans-fil Music-link.
2. Connecteur cadre d'antenne MW.
3. Connecteur cadre d'antenne FM.
4. Entrée AUX.
5. Connecteurs enceintes principales.
6. VOLUME MIC.
7. Connecteur entrée MIC.

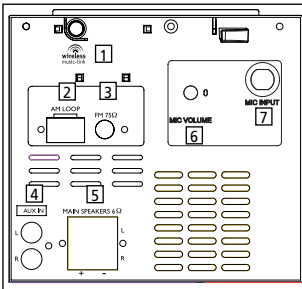

## Installation

Afin d'assurer une ventilation suffisante, vérifiez que les distances ci-dessous sont respectées :

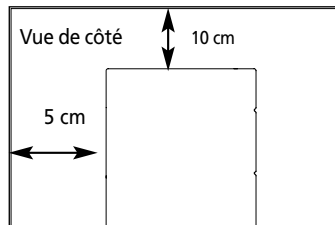
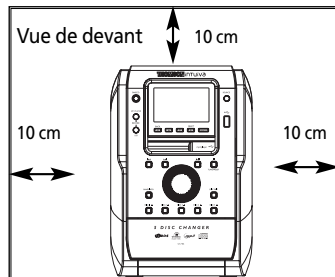

## Première utilisation

### Installation du logiciel PC

Avant de pouvoir bénéficier d'un accès à distance à la bibliothèque du lecteur Windows Media de votre ordinateur via « Wireless Musiclink », vous devez installer le logiciel et le pilote suivants.

F

#### Configuration système minimum

- Pentium III 500MHz ou supérieur recommandé
- Windows® 2000 (SP6 ou supérieur) ou XP
- Lecteur Windows Media 9 ou supérieur
- Un accès internet
- 200Mo d'espace disque dur disponible pour le logiciel
- 128Mo RAM ou plus
- Port USB (2.0 recommandé)

#### Installation du lecteur Windows Media



##### Astuces :

Vous pouvez sauter cette rubrique et passer directement à l'Installation du pilote **Wireless Musiclink** si vous disposez déjà du lecteur Windows Media 9 ou d'une version supérieure sur votre ordinateur.

1. Mettez votre ordinateur sous tension et placez le CD d'installation, fourni avec l'unité centrale, dans votre ordinateur.
2. Cliquez sur « Poste de travail », double-cliquez sur l'icône du lecteur CD-ROM, puis double-cliquez sur CD Installer pour lancer le programme d'installation.
3. Cliquez sur *Download Microsoft Windows Media Player* (Télécharger le lecteur Windows Media).

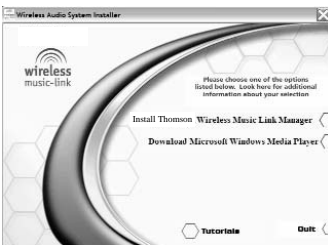

4. Un nouveau navigateur proposant la page de sélection des versions du lecteur Windows Media va s'afficher. Téléchargez le lecteur Windows Media 9 ou une version supérieure et suivez les instructions qui s'affichent à l'écran pour installer le logiciel.

#### Installation du pilote Wireless Musiclink

1. Cliquez sur *Install Thomson Wireless Music Link Manager* (Installer le gestionnaire de Wireless Music Link).

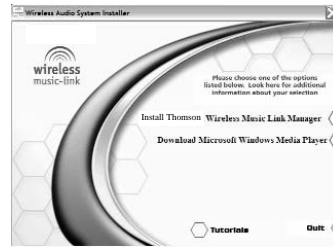

2. Suivez les instructions qui s'affichent à l'écran pour installer le pilote.



##### Astuces :

Vous avez la possibilité d'obtenir des informations supplémentaires en cliquant sur **Tutorials** (didacticiel) affiché sur l'écran d'installation.



## Commandes générales

### Unité centrale

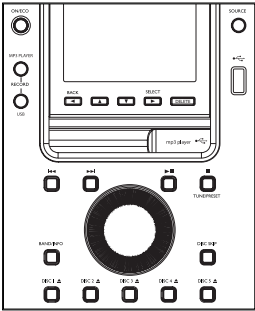

#### ON/ECO

- Appuyez brièvement sur cette touche pour mettre l'unité centrale sous tension ou hors tension.
- Appuyez sur cette touche en mode veille et maintenez-la enfoncée pour accéder au mode « ECO » (économiseur d'énergie, l'affichage de l'horloge est désactivé). La lumière bleue de veille est activée ; elle est visible autour de la touche d'alimentation.



#### Astuces :

En mode VEILLE, appuyez sur **ON/ECO** pour repasser au mode préalablement utilisé. Appuyez sur **SOURCE** pour sélectionner le mode correspondant.

Référez-vous aux icônes d'affichage pour identifier le mode en cours d'utilisation.

**SOURCE** - sélectionne entre le mode lecteur CD, TUNER, PC, LECTEUR PORTABLE, USB et AUX.

**RECORD-MP3 PLAYER** - démarre et arrête l'enregistrement vers le lecteur mp3.

**RECORD-USB** - démarre et arrête l'enregistrement vers l'appareil USB.



- En mode CD, Lecteur Portable, USB ou MP3/WMA** - passe à la piste précédente/suivante ; effectue une recherche arrière/avant dans la piste.
- En mode Tuner** - descend ou remonte d'une fréquence.
- En mode Horloge ou Minuterie** - diminue/augmente le chiffre de l'heure ou des minutes.
- ▶||** - **En mode CD, Lecteur Portable, USB ou MP3/WMA** - démarre et interrompt la lecture.

#### ■ TUNE/PRESET

- En mode CD, Lecteur Portable, USB ou MP3/WMA** - arrête la lecture ; affiche le nombre total de dossiers et le nombre total de

pistes sur le disque en cours lorsque la lecture est entièrement arrêtée.

- En mode enregistrement** - arrête l'enregistrement vers l'appareil USB.
- En mode Tuner** - sélectionne le mode recherche ou présélection.

#### BAND/INFO

- En mode CD, USB ou MP3/WMA** - fait défiler les informations sur l'affichage (par exemple, durée de la piste, temps restant, ID3 tag, etc.)
- En mode Lecteur Portable ou USB** - affiche l'utilisation de la mémoire.
- En mode Tuner** - sélectionne la bande radio.

**DISC SKIP** - Cette touche permet de passer au disque suivant en mode CD.

#### DISC 1 ▲ / DISC 2 ▲ / DISC 3 ▲ / DISC 4 ▲ / DISC 5 ▲

- Ces touches permettent d'ouvrir ou de fermer le plateau à disques correspondant si aucun disque ne se trouve sur le plateau à disques correspondant sélectionné.
- Cette touche permet de passer en mode CD et de lire le CD correspondant quand un disque se trouve sur le plateau correspondant sélectionné.

#### VOLUME CONTROL

- Cette touche permet de régler le volume.
- En mode navigation** - Cette touche permet de sélectionner des éléments d'une liste.

#### Touches de navigation

Utilisez ces touches de navigation pour parcourir les menus.

**DELETE** - Cette touche permet d'effacer l'élément sélectionné.

#### ▶ SELECT

- Depuis le mode arrêt** - Cette touche permet d'accéder au mode navigation.
- En mode navigation** - Cette touche permet de lire le fichier sélectionné ou d'accéder au dossier sélectionné.

◀ **BACK** - **En mode navigation** - Cette touche permet de quitter le dossier actuel et revenir au niveau supérieur.



- En mode navigation** - Ces touches permettent de déplacer le curseur vers le haut/vers le bas dans une liste.
- En mode Tuner** - Ces touches permettent de sélectionner la station présélectionnée précédente/suivante.

**DEMO** (Partie supérieure de l'unité centrale) - Cette touche permet d'activer/de désactiver la démonstration.

## Commandes générales

### Télécommande de navigation musicale

L'écran LCD de la télécommande est identique à celui de l'appareil principal.

F

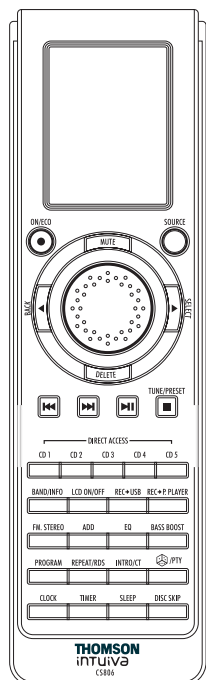

**ON/ECO**- allume et éteint l'appareil (mode STANDBY).

**SOURCE** - sélectionne entre le mode lecteur CD, TUNER, PC, LECTEUR PORTABLE, USB et AUX.

**MUTE** - désactive la sortie audio.

**VOLUME CONTROL** - règle le volume.  
En mode navigation - tournez dans le sens horaire pour naviguer vers le bas et dans le sens anti-horaire pour naviguer vers le haut.

◀◀ / ▶▶

- En mode CD, Lecteur Portable, USB ou MP3/WMA - passe à la piste précédente/suivante ; effectue une recherche arrière/avant dans la piste.
- En mode Tuner - descend ou remonte d'une fréquence.

- En mode Horloge ou Minuterie - diminue/augmente le chiffre de l'heure ou des minutes.

▶▶ (PLAY/PAUSE) - En mode CD, Lecteur Portable, USB ou MP3/WMA - démarre et interrompt la lecture.

#### ■ TUNE/PRESET

- En mode CD, Lecteur Portable, USB ou MP3/WMA - arrête la lecture ; affiche le nombre total de dossiers et le nombre total de pistes sur le disque en cours lorsque la lecture est entièrement arrêtée.
- En mode enregistrement - arrête l'enregistrement vers l'appareil USB.
- En mode Tuner - sélectionne le mode recherche ou présélection.

**CD 1/CD 2/CD 3/CD 4/CD 5** - démarre la lecture du disque correspondant.

#### ■ BAND/INFO

- En mode Tuner - sélectionne la bande radio.
- En mode CD, USB ou MP3/WMA - fait défiler les informations sur l'affichage (par exemple, durée de la piste, temps restant, ID3 tag, etc.)
- En mode Lecteur Portable ou USB - affiche l'utilisation de la mémoire.

**LCD ON/OFF** - allume et éteint l'écran LCD.

**REC ▶ USB** - démarre et arrête l'enregistrement vers l'appareil USB.

**REC ▶ P. PLAYER** - démarre et arrête l'enregistrement vers le lecteur mp3.

**FM STEREO** - sélectionne entre un son stéréo ou mono en mode tuner FM.

**EQ** - sélectionne un effet d'égalisation.

**BASS BOOST** - active ou désactive l'amplification des basses.

**PROGRAM** - En mode CD, Lecteur Portable, USB ou MP3/WMA - accède au mode de programmation.

## Commandes générales

**REPEAT/RDS** - En mode CD - répète la piste, le CD ou tous les CD.

*En mode Lecteur Portable, USB ou MP3/WMA* - sélectionne le mode répétition d'un seul fichier ou de tous les fichiers.

*En mode Tuner* - affiche les informations RDS.

**INTRO/CT** - *En mode CD, Lecteur Portable, USB ou MP3/WMA* - active et désactive la fonction Intro qui permet de lire les 10 premières secondes de chaque piste / fichier.

*En mode CT* - remplace l'heure affichée par l'heure de la station RDS.

 **IPTY** - *En mode CD, Lecteur Portable, USB ou MP3/WMA* - active et désactive la lecture aléatoire.

*En mode Tuner* - effectue une recherche par type de programme dans la bande radio.

**CLOCK** - affiche l'heure. Appuyez longuement pour accéder au mode de réglage de l'horloge.

**TIMER** - accède au mode de réglage de la minuterie. Active et désactive la minuterie.

**SLEEP** - sélectionne la durée en minutes avant que l'appareil ne s'éteigne automatiquement.

**DISC SKIP** - passe au disque suivant en mode CD.

## Touches de navigation

Utilisez le cadran **VOLUME CONTROL** pour sélectionner un élément.

**ADD** - Ajoute l'élément sélectionné.

**DELETE** - Supprime l'élément sélectionné.

◀ **BACK** - *En mode navigation* - quitte le dossier en cours et retourne au niveau supérieur ; une fois arrivé au niveau ultime, quitte le mode de navigation.

### ▶ SELECT

- *Depuis le mode Stop* - accède au mode de navigation.
- *En mode navigation* - démarre la lecture de la piste sélectionnée ou ouvre le dossier sélectionné.

## Insertion des piles

Avant de pouvoir utiliser la télécommande, vous devez y insérer 3 piles de type "AAA" ou "UM-4" ou "R03".

F

## Affichage

Affichage de la source

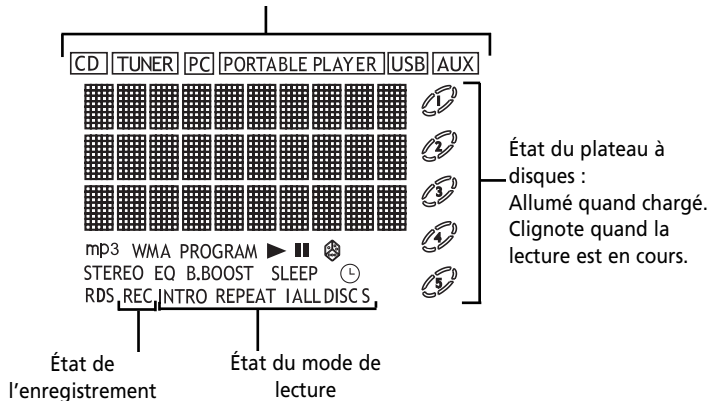



## Réglages

### Démonstration

Appuyez sur la touche **DEMO** pour activer ou désactiver le mode de démonstration.

F

### Réglage de l'horloge

1. Appuyez sur la touche **CLOCK** de la télécommande et maintenez-la enfoncée jusqu'à ce que l'heure affichée sur l'unité centrale se mette à clignoter.
2. Appuyez sur **◀◀** ou sur **▶▶** pour régler l'heure, puis appuyez sur **CLOCK** pour passer au minutes.
3. Appuyez sur **◀◀** ou sur **▶▶** pour régler les minutes.
4. Appuyez deux fois sur **CLOCK** pour sauvegarder les réglages et quitter.



#### Remarque :

Quand l'unité centrale est sous-tension, vous avez la possibilité d'appuyer sur **CLOCK** pour afficher l'heure actuelle pendant environ 2 secondes.

### Réglage de la minuterie

Vous avez la possibilité d'activer, de désactiver l'unité centrale ou encore de démarrer un enregistrement à une heure prédéfinie à l'aide de la minuterie.

1. Appuyez sur la touche **TIMER** de la télécommande et maintenez-la enfoncée jusqu'à ce que « Timer On » (Minuterie activée) et l'heure affichée sur l'unité centrale se mettent à clignoter.
2. Appuyez sur **◀◀** ou sur **▶▶** pour régler l'heure, puis appuyez sur **TIMER** pour passer au minutes.
3. Appuyez sur **◀◀** ou sur **▶▶** pour régler les minutes.
4. Appuyez sur **TIMER** pour passer à Timer Off (heure de désactivation de la minuterie) et le chiffre de l'heure clignote. Appuyez sur **TIMER** pour sélectionner une source. Appuyez sur **◀◀** ou **▶▶** pour choisir entre Lecteur/Tuner/Rec Tuner/CD/USB. Si « Rec Tuner » (Enregistrement tuner) est sélectionné, appuyez sur **◀◀** ou sur **▶▶** pour choisir la station présélectionnée.
5. Appuyez sur **TIMER**. Utilisez la touche **VOLUME CONTROL** pour régler le volume.

6. Appuyez sur **TIMER** pour sauvegarder les réglages et quitter. La minuterie est automatiquement activée une fois que les réglages s'y rapportant sont sauvegardés.

### Activation de la minuterie

Appuyez sur la touche **TIMER** et maintenez-la enfoncée pour activer ou désactiver l'alarme.

 s'affiche une fois la minuterie activée.



#### Astuces :

Le réglage « **Rec Tuner** » (Enregistrement tuner) est destiné à l'enregistrement de programmes. Pour plus d'informations, reportez-vous au paragraphe ci-dessous.

### Enregistrement de programmes

Quand vous réglez la minuterie, sélectionnez « Rec Tuner » (Enregistrement tuner) comme source afin de programmer l'unité centrale à enregistrer un programme radio à l'heure prédéfinie.

Vérifiez bien que le périphérique USB est branché et qu'il dispose d'un espace mémoire suffisant.

### Mode Mise en veille

Vous avez la possibilité de sélectionner l'intervalle après lequel l'unité centrale se met automatiquement hors tension.

Appuyez sur la touche **SLEEP** pour sélectionner entre OFF (Désactivé), 120, 90, 60, 45, 30, 15 et 5 minutes. Le message **SLEEP** est affiché quand le mode Mise en veille est activé.

### Voir le temps qu'il reste avant la mise en veille automatique

Quand la mise en veille est activée, appuyez sur la touche **SLEEP** une fois pour afficher le temps qu'il reste avant la mise en veille.

### Réglage de la mise en veille

Appuyez de nouveau sur la touche **SLEEP** quand le temps qu'il reste avant la mise en veille est affiché afin de le modifier.



#### Remarque :

Le mode Mise en veille est automatiquement désactivé quand l'unité centrale est mise hors tension.

## Caractéristiques sonores

### Contrôle du volume

Utilisez le bouton de contrôle du volume sur l'appareil principal ou sur la télécommande pour ajuster le niveau sonore.

### Augmentation des basses

Appuyez sur la touche **B.BOOST** pour activer ou désactiver la fréquence des basses. **B.BOOST** s'affiche quand cette option est activée.

### Désactivation du son

Appuyez sur la touche **MUTE** de la télécommande pour couper le son. **MUTE** se met à clignoter sur l'affichage.

### Utilisation des courbes présélectionnées de l'égalisateur

Appuyez sur **EQ** pour basculer entre « FLAT », « JAZZ », « CLASSIC », « ROCK » et « CUSTOM » (Personnalisé). Le message **EQ** est affiché quand l'égalisateur est activé.

F

### Créer une courbe personnalisée

1. Appuyez sur la touche **EQ** pour sélectionner le mode CUSTOM (Personnalisé).
2. Pendant que le message CUSTOM est affiché, appuyez sur ◀◀ ou sur ▶▶ pour faire défiler les niveaux de basses et d'aigus.
3. Quand le message « BAS » (Basses) ou « TRE » (Aigus) est affiché, actionnez la commande du volume pour régler le niveau correspondant entre -10 et +10.
4. Appuyez sur la touche **EQ** pour sortir.

## Lecture de disques CD et MP3

### Informations importantes concernant les CD et les disques MP3/WMA



Cette unité est compatible avec les disques CD-RW / CD-R.



#### Remarques concernant les disques CD-R/RW :

- Ne collez pas d'étiquettes sur les faces (face enregistrée et face étiquetée) d'un disque CDR/RW ; ceci pourrait endommager le lecteur.
- Pour éviter d'endommager les disques CD-R/RW, n'ouvrez pas le compartiment à disques pendant la lecture d'un disque.
- Ne chargez pas un CD-R/RW vierge dans le lecteur. L'unité centrale risquerait de prendre un certain temps pour reconnaître le disque.
- La capacité de lecture des disques CD-RW varie selon la qualité du disque CD-RW et de l'enregistreur utilisés pour créer le disque.



#### Remarques concernant les disques MP3/WMA :

- Utilisez l'extension de fichier .mp3 quand vous convertissez des fichiers audio afin de les sauvegarder sur un CD-R(W) ou un CD-ROM (par exemple : abc08.mp3). N'utilisez pas d'autres extensions de fichier (ex : .doc, .pdf).
- N'utilisez pas l'extension de fichier .mp3 pour d'autres types de fichiers tels que des fichiers texte ou des fichiers de données non audio ; ceci pourrait être à l'origine de pannes sérieuses et d'interférences nuisibles.
- Pour que la qualité des disques MP3/WMA soit aussi élevée que possible, il est conseillé d'encoder les fichiers musicaux à un taux de 128kbps ou plus.
- Il n'est pas recommandé d'utiliser des disques de données dont la taille est supérieure à 650Mo.
- Un disque ne doit pas contenir plus de 250 fichiers et dossiers ; la longueur des noms des fichiers/dossiers est également à prendre en compte.
- Pour les disques à mode mixte, selon le format d'enregistrement, un seul mode sera sélectionné lors de la lecture.
- Pour obtenir les meilleures performances possibles, attendez que le chargeur de disques ait intégralement lu le disque avant de commencer.
- Les fichiers MP3 sur les disques au format CD ROM EXTRA ne peuvent pas être lus.

# Lecture de disques CD et MP3

## Chargement des disques

1. Appuyez sur **SOURCE** pour sélectionner le mode CD.
2. Appuyez sur les touches **DISC 1** / **2** / **3** / **4** / **5** de l'unité centrale pour ouvrir le plateau à disques souhaité.
3. Insérez un disque, étiquette vers le haut.
4. Appuyez sur la même touche **DISC** afin de fermer le plateau à disques, ou appuyez sur une autre touche **DISC** pour ouvrir directement un autre plateau à disques.
5. Répétez les étapes 2 à 4 pour charger des disques sur le plateau à disques.

L'icône d'un plateau à disques s'affiche à l'écran, indiquant que le plateau correspondant est occupé. L'icône du plateau à disques, en cours de lecture, clignote à l'écran.

Si le disque est un CD MP3 / WMA, l'icône **MP3** ou **WMA** s'affichera à l'écran.



### Remarque :

Retirez tous les disques de tous les compartiments avant de déplacer ou de transporter l'unité centrale.



### Astuce :

En mode TUNER, PC, USB, LECTEUR PORTABLE ou AUX, une pression sur

**DISC 1** / **2** / **3** / **4** / **5** démarre la lecture du disque correspondant. Si aucun disque n'est inséré dans le compartiment correspondant, c'est celui du compartiment suivant qui sera lu.



### Astuces :

Pendant la lecture d'un disque, vous avez la possibilité d'ouvrir ou de fermer les plateaux à disques ou encore de changer de disques sans interrompre la lecture.

## Lecture de disques

### • Pour lire tous les disques

- Appuyez sur la touche en mode Stop pour lire tous les disques.

### • Pour lire un disque en particulier

- Appuyez sur la touche **DISC SKIP** de l'unité centrale pour passer au disque suivant.

### • Pour lire une piste spécifique du disque

- Appuyez sur ou sur pour sélectionner la piste et appuyez sur pour débiter la lecture.



### Avvertissement :

Ne forcez pas la fermeture du plateau à disques pendant la lecture d'un CD ou pendant l'ouverture du plateau.

## Mettre les disques en pause

Appuyez sur pendant la lecture pour mettre le disque en pause. Appuyez de nouveau sur cette touche pour reprendre la lecture.

## Arrêt de la lecture

Pendant la lecture, appuyez sur pour arrêter la lecture.

L'unité centrale rebasecule brièvement en mode Navigation (approx. 10 secondes) avant de passer en mode Stop.



### Astuces :

En mode Stop, appuyez sur pour accéder au mode Navigation et afficher le menu du disque. En mode Navigation de CD, appuyez sur pour repasser en mode Stop.

## Sélection d'un disque

Appuyez sur **DISC SKIP** pour passer au disque suivant.

## Passer les pistes

- Appuyez sur ou sur pour passer à la piste précédente ou à la suivante.

## Balayer les pistes

- Appuyez sur la touche ou sur la touche et maintenez-la enfoncée pour effectuer des recherches au sein du disque pendant la lecture.

## Lecture programmée

Reportez-vous page 16 pour plus de détails.

## Lecteur USB et mp3

Les commandes de lecture des appareils USB et du lecteur mp3 sont quasiment les mêmes. Avant de commencer la lecture, reliez l'appareil au système.

### Branchement d'un appareil USB à l'Appareil Principal

Insérez le connecteur USB de l'appareil USB que vous désirez employer dans le port USB de l'appareil principal.  
Déconnectez l'appareil pour le débrancher.

### Branchement du Lecteur mp3 à l'Appareil Principal

1. Appuyez sur le bouton de verrouillage situé sur le dos du lecteur et faites-le coulisser afin de sortir le connecteur USB.
2. Insérez le connecteur USB du lecteur mp3 dans le port USB de l'Appareil Principal destiné au lecteur.

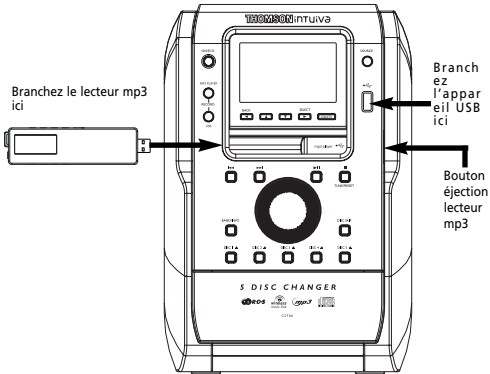

### Déconnecter le lecteur mp3 de l'Appareil Principal

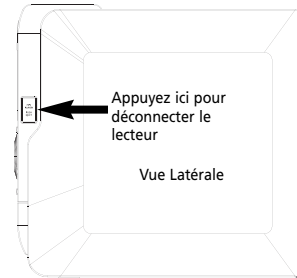

F

Pour retirer le lecteur de l'appareil, appuyez sur le bouton d'éjection situé sur le côté droit de l'Appareil Principal.

### Sélectionner le Mode USB ou lecteur mp3

Appuyez plusieurs fois sur **SOURCE** pour choisir entre le mode USB ou lecteur mp3.

### Commandes de Lecture lecteur USB / mp3

#### Démarrer et Interrompre la Lecture

Appuyez sur **▶||** pour démarrer et interrompre la lecture.

#### Arrêter la lecture

Appuyez sur **■** pour arrêter la lecture. L'appareil passe en mode navigation pendant 10 secondes avant de basculer en mode Stop.

#### Omettre des Fichiers

- Appuyez sur **◀◀ / ▶▶** pour passer au fichier précédent ou suivant.
- Maintenez enfoncé le bouton **◀◀ / ▶▶** pour effectuer une recherche dans un fichier en cours de lecture.

#### Utilisation de la mémoire

Appuyez sur le bouton **BAND/INFO** de l'appareil principal ou de la télécommande pour afficher l'utilisation de la mémoire de l'appareil USB ou du lecteur mp3.

## Radio

### Sélection de la bande du tuner

1. Appuyez sur **SOURCE** pour accéder au mode Tuner.
2. Appuyez sur **BAND** pour sélectionner entre les bandes FM, MW ou LW.

F

### Réglage d'une station

Appuyez sur **◀◀** ou sur **▶▶** pour sélectionner les fréquences. Appuyez sur la touche **◀◀** ou sur la touche **▶▶** et maintenez-la enfoncée pour effectuer un balayage des fréquences.

### Utilisation des présélections

Le tuner peut être en mode TUNE (Réglage) ou PRESET (Présélection).

- Appuyez sur **■ TUNE/PRESET** pour basculer entre le mode TUNE (Réglage) et le mode PRESET (Présélection).
- Appuyez sur **◀◀** ou sur **▶▶** pour accéder à la station présélectionnée précédente ou suivante.

### Programmation automatique des présélections (FM uniquement)

Appuyez sur la touche **BAND** et maintenez-la enfoncée pendant 2 secondes pour effectuer un balayage des stations en bande FM. Les stations seront alors mémorisées en canaux présélectionnés. Vous avez la possibilité de mémoriser 32 canaux au maximum. Attention de ne pas effacer accidentellement vos canaux présélectionnés parce que le processus de balayage de mémorisation est effectué automatiquement quand vous appuyez sur cette touche. Vous pouvez mettre un terme au balayage automatique en appuyant sur n'importe quelle touche ; ceci-dit, il est impossible de récupérer les stations effacées.

### Réglage manuel des présélections

1. Appuyez sur **■ TUNE/PRESET** pour entrer en mode TUNE (Réglage).
2. Appuyez sur **◀◀** ou sur **▶▶** pour accéder à la fréquence souhaitée.
3. Appuyez une fois sur le bouton **PROGRAM** et l'emplacement programme le plus récemment utilisé se met à clignoter sur l'affichage.
4. Si vous souhaitez modifier l'emplacement d'un programme, appuyez sur **◀◀** ou **▶▶** pour changer le numéro de la présélection (1-32).
5. Appuyez sur **PROGRAM** pour mémoriser la station en cours sous cet emplacement.

### Supprimer le signal stéréo

Appuyez sur la touche **FM ST** de la

télécommande pour basculer entre le mode FM mono et stéréo. **Stereo** (Stéréo) s'affiche quand l'unité centrale est en mode stéréo.



#### Astuces :

En mode PRESET (Présélection), appuyer sur **◀◀** ou sur **▶▶** vous permet uniquement d'accéder aux stations présélectionnées. Le réglage manuel n'est pas accessible dans ce mode.

### Écouter une Station RDS

1. Appuyez sur **◀◀** ou sur **▶▶** pour atteindre la fréquence de votre choix.
2. Dès qu'une station RDS est captée, RDS apparaît sur l'affichage avec le nom de la station.



#### Note :

Les stations RDS ne diffusent qu'en bande FM. Lorsque le tuner détecte un signal RDS, l'icône RDS s'allume.

### Afficher les Informations de la Station RDS

Appuyez plusieurs fois sur la touche **REPEAT/RDS** de la télécommande pour afficher les informations suivantes :

- fréquence,
- nom de la station (PS),
- type de station (PTY),
- heure en cours (CT), ou
- radio texte (RT).

En mode CT, appuyez sur la touche **INTRO/CT** pour remplacer l'heure affichée par l'heure de la station RDS.

### Recherche par Type de Programme (PTY)

#### (Télécommande uniquement)

1. Appuyez sur **⏏ / PTY** pour accéder à la sélection PTY.
2. Appuyez plusieurs fois sur **⏏ / PTY** pour sélectionner un mode PTY.
3. Dans les 5 secondes qui suivent, appuyez sur **◀◀** ou sur **▶▶** pour lancer la recherche d'une station émettant le type de programme sélectionné.

#### Vous pouvez rechercher une station en utilisant l'un des types de programme suivants :

NOUVELLES, AFFAIRES, INFO, SPORT, ÉDUCATION, DRAME, CULTURE, SCIENCE, DIVERS, M POP, M ROCK, M VARIÉTÉS, M LÉGÈRE, CLASSIQUE, AUTRE M, MÉTÉO, FINANCE, ENFANTS, SOCIAL, RELIGION, TÉLÉPHONE, VOYAGES, LOISIRS, JAZZ, COUNTRY, NATIONALE, RÉTRO, M FOLK, DOCUMENTAIRES, TEST, ALARME.

## Entrée microphone

Vous pouvez si vous le souhaitez brancher un microphone (non fourni) sur cet appareil. La sortie audio se fera via les enceintes lorsque vous parlez ou chantez dans le microphone.

### Branchement du microphone

Insérez le connecteur de votre microphone dans la prise **MIC INPUT** située sur le panneau arrière de votre appareil.

### Contrôle du volume

- Pour mettre le microphone sous tension, faites tourner le cadran **MIC VOLUME** dans le sens horaire jusqu'à ce que vous entendiez un léger 'click'.
- Pour augmenter le volume du microphone, tournez le cadran **MIC VOLUME** dans le sens horaire.
- Pour diminuer le volume du microphone, tournez le cadran **MIC VOLUME** dans le sens anti-horaire.
- Pour éteindre le microphone, faites tourner le cadran **MIC VOLUME** dans le sens anti-horaire jusqu'à ce que vous entendiez un léger 'click'.



#### Note :

Le bouton **VOLUME CONTROL** de l'appareil principal règle simultanément le volume sonore de la source en cours de lecture et du microphone. Le cadran **MIC VOLUME** ne règle que le niveau sonore du microphone.

### Chanter ou parler à l'aide du microphone

1. Reliez votre microphone à l'appareil et ajustez le niveau sonore à l'aide du cadran **MIC VOLUME**.
2. Pour chanter via votre microphone, appuyez sur **SOURCE** pour choisir entre le mode CD, TUNER, LECTEUR PORTABLE, USB ou AUX. Le signal vocal d'entrée de votre microphone sera associé à la source en cours de lecture avant d'être diffusé via les enceintes (ou via le casque si celui-ci est branché).
3. Pour chanter ou parler sans y associer de source externe, appuyez sur **SOURCE** pour choisir le mode AUX. Débranchez l'entrée AUX (si applicable) de l'appareil. Le signal vocal d'entrée de votre microphone sera diffusé via les enceintes (ou via le casque si celui-ci est branché).



#### Note :

- Pour obtenir une qualité sonore optimale, nous vous recommandons de maintenir le microphone à une distance d'environ 5-10cm de votre bouche.
- Un retour sonore se produit généralement lorsque le microphone est tenu trop près de la bouche. Pour éviter cela, ne pointez pas le microphone vers une source sonore lorsqu'il est allumé.
- La fonction **MIC INPUT** de cet appareil est conçue pour capter le signal vocal d'entrée (chanson ou parole) depuis le microphone. Cette fonction n'est pas adaptée aux signaux musicaux contenant des basses ou des aigues puissantes.
- Si vous pensez ne pas avoir à utiliser votre microphone pendant un certain temps, nous vous recommandons de l'éteindre en faisant tourner le cadran **MIC VOLUME** dans le sens anti-horaire jusqu'à ce que vous entendiez un léger 'click' ; vous pouvez alors débrancher le microphone.

### Enregistrement depuis l'entrée microphone

Reportez-vous page 14 pour plus de détails.

## Enregistrement vers lecteur mp3 /USB

L'enregistrement vers un lecteur mp3 ou un appareil USB se fait plus ou moins de façon identique. Vous pouvez enregistrer la source CD, TUNER ou AUX sur le lecteur mp3 ou l'appareil USB.

F

### Enregistrement CD vers lecteur mp3

#### Enregistrement à vitesse normale/haute vitesse

1. Reliez le lecteur mp3 au port USB et "USB Connected" apparaît sur l'affichage.
2. En mode CD stop ou navigation CD, appuyez sur le bouton **RECORD-MP3 PLAYER** de l'appareil principal, ou sur la touche **REC ► P. PLAYER** de la télécommande.
3. Appuyez sur **▲**, **▼** ou tournez le bouton **VOLUME CONTROL** pour sélectionner vitesse normale ou haute vitesse.
4. Appuyez sur le bouton **►**, **RECORD-MP3 PLAYER** de l'appareil principal, ou sur la touche **REC ► P. PLAYER** de la télécommande pour confirmer.
5. Appuyez sur **▲**, **▼**, **◀** ou **▶** pour sélectionner une piste, puis appuyez sur **►||**. La lecture et l'enregistrement démarrent simultanément. **REC** s'affiche.
6. Appuyez sur le bouton **■**, appuyez sur **RECORD-MP3 PLAYER** de l'appareil principal, ou sur la touche **REC ► P. PLAYER** de la télécommande pour arrêter l'enregistrement.



#### Note :

- Le mode enregistrement à haute vitesse permet de gagner du temps lors d'enregistrements depuis un CD. Il est normal que le pitch augmente lors d'enregistrements à haute vitesse.
- Le mode enregistrement à haute vitesse n'est disponible que pour les CD.

#### Exemple (Enregistrement des 5 CD) :

1. Assurez-vous que le mode **ALL DISCS** est bien sélectionné en appuyant plusieurs fois sur le bouton **REPEAT**.
2. Répétez les étapes 1 à 6 ci-dessus.

#### Exemple (Enregistrement de pistes spécifiques d'un CD) :

1. Créez un programme CD en suivant les instructions données sous la rubrique "Créer un

programme CD" page 15.

2. En mode CD stop ou CD pause, appuyez sur le bouton **RECORD-MP3 PLAYER** de l'appareil principal, ou sur la touche **REC ► P. PLAYER** de la télécommande.
3. Appuyez sur **▲**, **▼** ou tournez le bouton **VOLUME CONTROL** pour sélectionner vitesse normale ou haute vitesse.
4. Appuyez sur le bouton **►**, **RECORD-MP3 PLAYER** de l'appareil principal, ou sur la touche **REC ► P. PLAYER** de la télécommande pour confirmer.
5. Appuyez sur **PROGRAM** pour accéder au mode de programmation.  
La lecture et l'enregistrement démarrent simultanément. **PROGRAM** et **REC** s'affichent.
6. Appuyez sur le bouton **■**, appuyez sur **RECORD-MP3 PLAYER** de l'appareil principal, ou sur la touche **REC ► P. PLAYER** de la télécommande pour arrêter l'enregistrement.



#### Astuce :

Pour consulter le temps restant (Rem), appuyez sur **BAND/INFO** depuis le mode enregistrement.



#### Astuce :

Si la lecture CD est déjà en cours, l'enregistrement commencera dès que vous appuyerez sur le bouton **RECORD-MP3 PLAYER** de l'appareil principal, ou sur la touche **REC ► P. PLAYER** de la télécommande.  
Si la lecture CD est arrêtée, sélectionnez la vitesse normale ou haute à l'aide de **▲** ou **▼** puis appuyez sur **►** pour confirmer. Appuyez sur **▲**, **▼**, **◀** ou **▶** pour sélectionner une piste, puis sur **►||** pour démarrer l'enregistrement.  
L'enregistrement ne démarre qu'une fois la lecture CD en cours.



#### Astuce :

L'enregistrement s'arrête dès que la lecture CD s'arrête (par exemple : à la fin du disque).



#### Note :

Les débits d'encodage pour le signal tuner, CD et AUX sont les suivants :  
CD / Aux : 128 kbps  
Tuner : 96 kbps

## Enregistrement vers lecteur mp3 /USB

### Enregistrement TUNER/AUX vers lecteur mp3

1. En mode TUNER ou AUX, appuyez sur le bouton **RECORD-MP3 PLAYER** de l'appareil principal, ou sur la touche **REC ► P. PLAYER** de la télécommande pour démarrer l'enregistrement.

#### Exemple :

1. En mode TUNER, sélectionnez la station à enregistrer (reportez-vous page 11 pour plus de détails).
2. Appuyez sur le bouton **RECORD-MP3 PLAYER** de l'appareil principal, ou sur la touche **REC ► P. PLAYER** de la télécommande pour démarrer l'enregistrement.
3. Appuyez sur le bouton **■**, appuyez sur **RECORD-MP3 PLAYER** de l'appareil principal, ou sur la touche **REC ► P. PLAYER** de la télécommande pour arrêter l'enregistrement.

### Enregistrement programmé

Reportez-vous à la rubrique "Réglage de la minuterie" page 7.

### Enregistrement depuis l'entrée microphone

Vous pouvez enregistrer depuis l'entrée microphone en mode TUNER ou AUX. Branchez le microphone sur l'appareil et utilisez le cadran **MIC VOLUME** pour ajuster le niveau sonore.

#### En mode TUNER

1. Appuyez sur **SOURCE** pour sélectionner le mode TUNER.
2. Appuyez sur le bouton **RECORD-MP3 PLAYER** de l'appareil principal ou sur la touche **REC ► P. PLAYER** de la télécommande pour démarrer l'enregistrement.
3. Le signal vocal d'entrée du microphone sera associé au signal de la source TUNER puis sauvegardé sous la forme d'un fichier mp3.

#### En mode AUX

1. Appuyez sur **SOURCE** pour sélectionner le mode AUX.
2. Pour chanter ou parler sans associer le signal AUX, débranchez l'entrée AUX (si applicable) de l'appareil.



#### Astuce :

Ne débranchez pas l'entrée **AUX** si vous désirez y associer le signal vocal lors de l'enregistrement.

3. Appuyez sur le bouton **RECORD-MP3 PLAYER** de l'appareil principal ou sur la touche **REC ► P. PLAYER** de la télécommande pour démarrer l'enregistrement.
4. Le signal vocal d'entrée du microphone sera sauvegardé sous la forme d'un fichier mp3.

### Enregistrement vers l'appareil USB

Suivez les instructions données sous la dernière section de la rubrique "**Enregistrement CD/TUNER/AUX vers lecteur mp3**" mais en appuyant sur le bouton **RECORD-USB** de l'appareil principal, ou sur la touche **REC ► USB** de la télécommande en lieu et place du bouton **RECORD-MP3 PLAYER** de l'appareil principal ou de la touche **REC ► P. PLAYER** de la télécommande.

### Informations sur l'enregistrement

Durant l'enregistrement, appuyez sur **BAND/INFO** pour faire défiler sur l'affichage le nom du fichier en cours, la vitesse d'enregistrement (en mode enregistrement CD uniquement) et le temps d'enregistrement restant (Rem). Appuyez de nouveau sur **BAND/INFO** pour quitter cette fonction.

File Name 04:30 NORMAL SPEED RECORDING	Temps d'enregistrement restant
File Name 04:30 Rem: >3h	Supprimer un fichier du lecteur mp3 / appareil USB

### Vitesse d'enregistrement (mode enregistrement CD uniquement)

1. En mode navigation, sélectionnez le fichier à supprimer en utilisant les touches de navigation. (Reportez-vous à la rubrique "Touches de navigation" page 7 pour plus de détails.)
2. Appuyez sur la touche **DELETE** de la télécommande.
3. Tournez le bouton **Volume Control** de l'appareil principal ou de la télécommande pour sélectionner "Yes" et confirmer la suppression, ou "No" pour l'annuler.
4. Appuyez sur **►** pour confirmer.

### Supprimer tous les fichiers

1. Pour supprimer simultanément tous les fichiers de l'appareil USB, appuyez longuement sur la touche **DELETE** de la télécommande depuis le mode navigation ou mp3 Stop.
2. Tournez le bouton **Volume Control** de l'appareil principal ou de la télécommande pour sélectionner "Yes" et confirmer la suppression, ou "No" pour l'annuler.
3. Appuyez sur **►** pour confirmer.



## Wireless MusicLink

Wireless MusicLink vous permet d'accéder à distance à la bibliothèque du lecteur Windows Media de votre ordinateur. Veuillez vous référer à la page 3 pour installer le logiciel et le pilote.

F

### Connexion de votre unité centrale à un ordinateur

1. Appuyez sur SOURCE pour sélectionner le mode PC.
2. Réglez l'antenne Wireless MusicLink située au dos de l'unité centrale afin qu'elle soit dirigée vers le ciel (comme indiqué sur l'illustration).

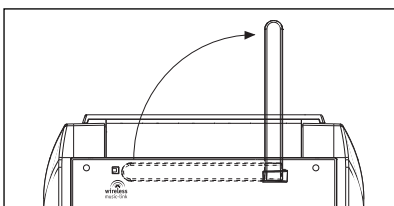

3. Branchez le câble USB fourni à l'émetteur/récepteur Wireless MusicLink.
4. Raccordez l'autre bout du câble USB au port USB de votre ordinateur.
5. Réglez l'antenne de l'émetteur/récepteur afin qu'elle soit dirigée vers le ciel (comme indiqué sur l'illustration).

6. Les messages **PC Searching** (Recherche PC) et **PC Connecting** (Connexion PC) s'afficheront à l'écran de l'unité centrale. Le message **PC No Connect** (Aucune connexion PC) s'affichera si aucune connexion PC n'est trouvée.

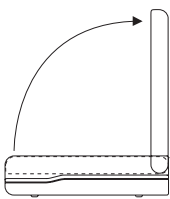

7. Une icône de connexion s'affichera dans la partie inférieure droite de l'écran de votre ordinateur. Cette icône indique l'état de la connexion entre votre unité centrale et votre ordinateur.



#### Remarque :

Quand vous positionnez le curseur au-dessus de l'icône de connexion :

- Le message **link broken!** (Connexion perdue) s'affichera si aucune connexion avec votre unité centrale n'est trouvée.
- Le message **No dongle** (Aucun dongle) s'affichera si aucun émetteur/récepteur Wireless MusicLink n'est connecté à votre ordinateur.



#### Astuces :

Pour que l'unité centrale affiche les informations concernant le CD et la chanson, votre PC doit être sous tension et connecté à internet. Pour plus d'informations concernant la connexion internet, veuillez lire le fichier « readme » (lisez-moi) du CD-ROM fourni, ou utilisez l'option HELP (Aide) du programme Wireless Music Link installé sur votre PC.

### Lecture de musique via l'émetteur/récepteur Wireless Music Link

1. Appuyez sur ◀◀ / ▲ ou sur ▶▶ / ▼ pour sélectionner entre All music (Toutes les musiques), Genre, Artist, Album et Playlists dans la bibliothèque du lecteur Windows Media de votre ordinateur.
2. Appuyez sur ▶ pour confirmer la sélection des éléments ou sur ◀ pour revenir au menu du niveau supérieur. Si l'élément sélectionné est une chanson, la lecture commencera.

### Caractéristiques de lecture

#### Démarrer et mettre en pause la lecture

Appuyez sur ▶|| pour démarrer la lecture ou la mettre en pause.

#### Arrêt de la lecture

Appuyez sur ■ pour arrêter la lecture et afficher la liste de chansons.

#### Ignorer les fichiers

- Appuyez sur ◀◀ / ▲ ou sur ▶▶ / ▼ pour passer au fichier précédent ou suivant.
- Appuyez sur ◀◀ / ▲ ou sur ▶▶ / ▼ et maintenez la touche enfoncée pour effectuer des recherches au sein du fichier pendant la lecture.

## Commandes avancées de lecture

En mode CD et USB, les commandes avancées de lecture vous permettent d'écouter un extrait des fichiers, de répéter les fichiers et de les lire aléatoirement, puis également de configurer une liste programmée. En mode USB, les commandes avancées vous permettent de renommer la piste.

### Écouter un extrait des pistes

Appuyez sur la touche **INTRO/CT** de la télécommande pour lire les 10 premières secondes de chaque piste du disque en cours, de tous les disques se trouvant sur le plateau à disques ou pour désactiver le mode Intro. Le message **INTRO** est affiché quand l'écoute d'extraits est activée.

### Répétition

Appuyez sur la touche **REPEAT/RDS** de la télécommande pour sélectionner une option de répétition :

Répétition de la piste en cours (REPEAT 1),  
Répétition de toutes les pistes en mode USB,  
LECTEUR PORTABLE ou  
MP3/WMA (REPEAT ALL),  
Répétition du disque en cours (REPEAT 1 DISC),  
Répétition de tous les disques (REPEAT ALL DISC),  
ou  
Lecture normale (ALL DISCS).

### Lecture aléatoire

Appuyez sur la touche **/PTY** de la télécommande pour activer ou désactiver la lecture aléatoire. L'icône  est affichée quand cette option est activée. Toutes les pistes du disque seront lues aléatoirement une fois avant de passer au disque suivant.



#### Astuces :

Il est possible d'activer l'option de lecture aléatoire en même temps que l'option **REPEAT 1 DISC** (L'unité centrale lira les pistes d'un disque aléatoirement et les répètera) ou que l'option **REPEAT ALL DISCS** (L'unité centrale lira les pistes de tous les disques aléatoirement).

### Configuration d'une liste programmée

1. En mode Navigation, appuyez sur **DISC SKIP** pour sélectionner le disque.
2. Sélectionnez la piste à ajouter à la liste programmée à l'aide des touches de navigation.
3. Appuyez sur la touche **ADD** de la télécommande pour ajouter la piste sélectionnée au prochain emplacement du programme.
4. Répéter les étapes 1 à 3 pour mémoriser plus de pistes dans la mémoire du programme.
5. Patientez quelques secondes avant de revenir en mode Navigation.

### Lire une liste programme

Appuyez sur **PROGRAM** pour accéder au mode de programmation, puis appuyez sur **▶▶**. La lecture de votre programme démarre et **PROGRAM** s'affiche.

### Afficher une liste programme

1. Lorsque la lecture du CD est arrêtée, appuyez sur **PROGRAM** pour accéder au mode de programmation. Pour afficher la liste programme, appuyez sur **■**.
2. Appuyez plusieurs fois sur **▲** ou **▼** pour afficher chaque élément de la liste programme.



#### Note :

Vous pouvez composer une liste programme de 32 pistes maximum.



#### Note :

En mode CD stop, appuyez sur **PROGRAM** pour basculer entre le mode programmation et le mode normal.

### Supprimer un élément de la liste programme

1. Depuis le mode **PROGRAM**, appuyez sur **▲** ou **▼** pour sélectionner l'élément à supprimer.
2. Appuyez brièvement sur le bouton **DELETE** de l'appareil principal ou de la télécommande.
3. Appuyez sur **▲** ou **▼** pour sélectionner "Yes" et confirmer la suppression, ou "No" pour l'annuler.
4. Appuyez sur **▶** pour confirmer la suppression.

### Supprimer toute la liste programme

Procédez comme ci-dessus pour la suppression d'un seul élément, mais appuyez longuement sur le bouton **DELETE** de l'appareil principal ou de la télécommande avant de le relâcher.

### Renommer une piste

Vous pouvez renommer les pistes stockées sur l'appareil USB ou le lecteur mp3.

1. En mode navigation USB ou **LECTEUR PORTABLE**, appuyez sur la touche **PROGRAM** de la télécommande pour accéder au mode nouveau nom.
2. Appuyez sur **▲** ou **▼** pour sélectionner une lettre de l'alphabet.
3. Appuyez sur **▶** pour confirmer la lettre en cours et passer à la suivante.
4. Une fois la dernière lettre sélectionnée, appuyez sur **PROGRAM** pour confirmer et sauvegarder ce nouveau nom de piste.
5. Appuyez sur **◀** pour modifier la lettre précédente.
6. Appuyez sur **DELETE** pour supprimer la lettre en cours.

## Commandes avancées de navigation

### Navigation de fichiers

#### Unité centrale

F

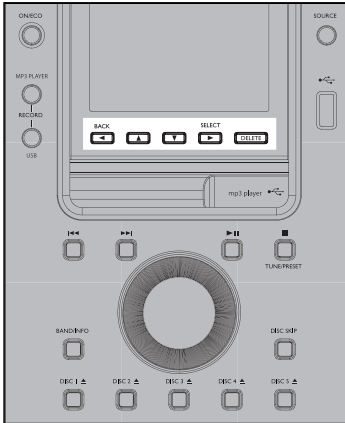

**DELETE** - Cette touche permet d'effacer l'élément sélectionné.

#### ► SELECT

- Depuis le mode arrêt – Cette touche permet d'accéder au mode de navigation.
- En mode navigation – Cette touche permet de lire le fichier sélectionné ou d'accéder au dossier sélectionné.

#### ◀ BACK

- Cette touche permet de quitter le dossier actuel et de revenir au niveau supérieur.
- Cette touche permet de quitter le mode navigation et de retourner au premier menu.

▲ / ▼ - Ces touches permettent de déplacer le curseur vers le haut/vers le bas dans une liste.

### Télécommande de navigation musicale

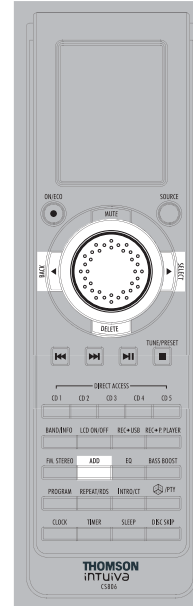

Utilisez le cadran **VOLUME CONTROL** pour sélectionner un élément.

- 
- Depuis le mode Stop - accède au mode de navigation.
- En mode navigation - démarre la lecture de la piste sélectionnée ou ouvre le dossier sélectionné.
- ◀
- Quitte le dossier en cours et retourne au niveau supérieur.
- Une fois arrivé au niveau ultime, quitte le mode de navigation.

**ADD** - En mode CD, USB, LECTEUR PORTABLE ou MP3/WMA - ajoute la piste à la liste programme.

#### **DELETE**

- Lors de l'édition d'une liste programme, supprime l'élément sélectionné.
- En mode USB ou LECTEUR PORTABLE – supprime le fichier sélectionné de l'appareil USB ou lecteur mp3 branché.
- En mode nouveau nom de fichier - supprime la lettre en cours.

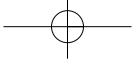

## Commandes avancées de navigation

### Affichage

En mode Navigation, l'affichage se présente comme le montre l'illustration. L'élément sélectionné est noirci.

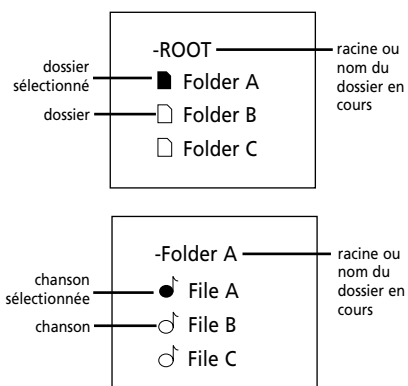
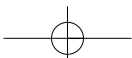
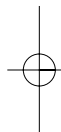
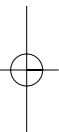
**F**

## Commandes avancées de navigation



### Astuce :

- Vérifiez que le disque mp3/WMA a bien été créé avec une structure à dossier unique. Reportez-vous à l'illustration ci-dessous pour plus de détails sur la séquence de lecture d'une structure à dossier multi-niveaux.
- Par exemple, les dossiers et chansons du niveau 2 seront lus avant de passer à la lecture des dossiers et chansons du niveau 3.

F

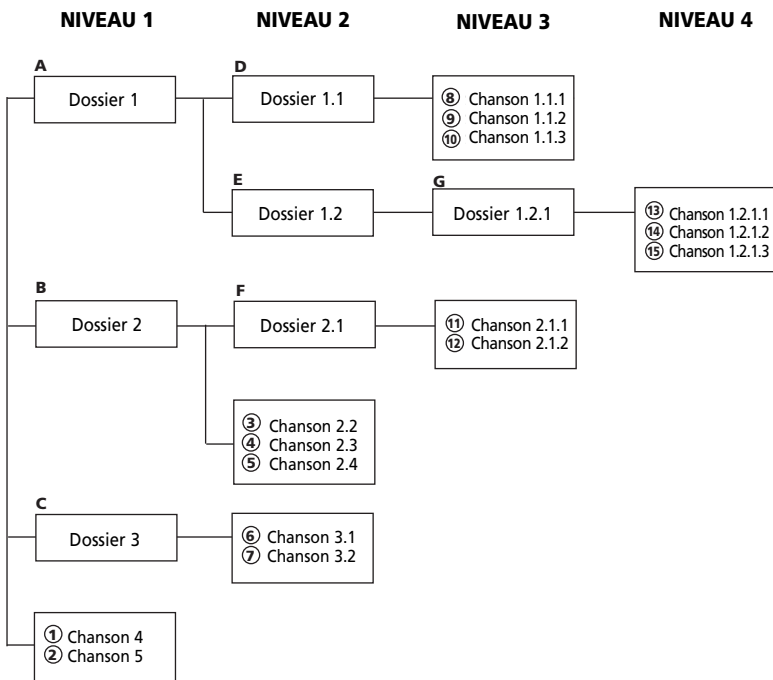

### Note :

- La séquence de lecture des dossiers est représentée par les lettres de A à G.
- La séquence de lecture des chansons est représentée par les chiffres (1 à 15) figurant devant le titre de la chanson.

## Lecteur mp3

### Insertion de la pile dans le lecteur

1. Faites glisser le couvercle du compartiment dans le sens de la flèche.
2. Insérez une pile de type "AA" (UM4) en respectant les polarités gravées dans le compartiment.
3. Replacez le couvercle du compartiment.



#### Note :

Cet appareil risque temporairement de cesser de fonctionner s'il est soumis à des interférences électrostatiques. Pour revenir à un fonctionnement normal, il peut être nécessaire de débrancher puis de rebrancher l'alimentation, ou de retirer puis de réinsérer la pile.

### Commandes de Base

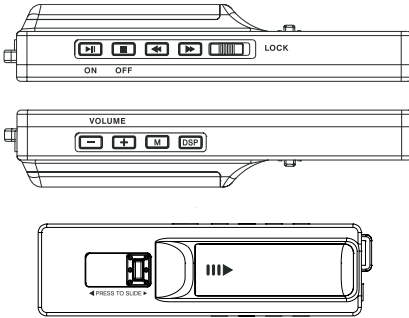

►|| – Appuyez une fois pour allumer l'appareil. En mode lecture, appuyez une fois pour démarrer ou interrompre la lecture.

■ – En mode Stop, appuyez une fois pour éteindre l'appareil. Appuyez une fois pour arrêter la lecture.

◀◀ – Passe à la chanson précédente ou au début de la chanson en cours. Maintenez ce bouton enfoncé pour effectuer une recherche arrière.

▶▶ – Passe à la chanson suivante. Maintenez ce bouton enfoncé pour effectuer une recherche avant.

**LOCK** – Déplacez cet interrupteur pour verrouiller ou déverrouiller les touches du lecteur.

**Headphones Jack** – Branchez votre casque ici.

**(Port USB)** – Utilisez ce port USB pour relier le lecteur au système audio.

**USB lock button** – Maintenez ce bouton enfoncé pour retirer le connecteur USB de l'Appareil Principal.

**VOL + / -** – Augmente ou diminue le volume sonore.

**M** – Sélectionne l'une des options de lecture (répétition unique, répétition totale, lecture aléatoire, répétition aléatoire).

**DSP** – Sélectionne l'un des modes DSP (Neutre, Basses, Pop, Rock, Jazz)

### Vue d'Ensemble de l'Affichage

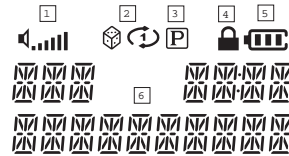

1. Indique le niveau sonore en cours.
2. Indique le mode de lecture sélectionné.
  - ◀▶ – répétition de la piste
  - ↺ – répétition totale
  - ⊗ – lecture aléatoire
  - ⊗ ↺ – répétition aléatoire
3. s'affiche lorsque la fonction de verrouillage des touches est activée.
4. indique le niveau de chargement de la pile.
5. Cette section donne des informations sur la chanson en cours.

Les informations données dans cette rubrique présupposent que vous avez transféré avec succès vos fichiers vers le lecteur mp3 et que vous êtes fin prêt à démarrer la lecture.

### Mise en marche/arrêt du lecteur mp3

Appuyez sur ►|| pour allumer l'appareil. La lecture démarre automatiquement depuis la première piste.

### Lecture / Pause

- En mode Stop, appuyez sur ►|| pour démarrer la lecture des pistes sélectionnées. Le numéro de la piste en cours, la durée de lecture écoulée et le titre de la piste s'affichent.

## Lecteur mp3

- Pour interrompre la lecture, appuyez sur ►|| lorsque celle-ci est en cours. Appuyez une nouvelle fois pour la reprendre.

### Arrêter la Lecture

F

- Lors de la lecture, appuyez sur ■ pour l'arrêter. Le nombre total de pistes s'affiche.
- Appuyez sur ■ en mode Stop pour éteindre l'appareil.

### Omettre des Pistes

- Pour passer à la piste suivante, appuyez brièvement sur le bouton ►►.
- Pour retourner à la piste précédente, appuyez brièvement sur le bouton ◀◀.

### Rechercher dans une Piste

- Pour effectuer une recherche arrière dans la piste en cours, maintenez enfoncé le bouton ►►.
- Pour effectuer une recherche avant dans la piste en cours, maintenez enfoncé le bouton ◀◀.



#### Note :

Si la durée de lecture écoulée de la piste en cours est inférieure à 0:04, une pression sur le bouton omission arrière vous fera revenir à la piste précédente.

Si la durée de lecture écoulée de la piste en cours est supérieure à 0:04, une pression sur le bouton omission arrière vous fera revenir au début de la piste en cours.

### Réglage du Volume

Appuyez sur **VOL +/-** pour régler le niveau sonore.

### Verrouillage des Touches

- Pour éviter toute activation accidentelle des touches, faites glisser l'interrupteur de verrouillage vers la gauche. L'icône de verrouillage  apparaît sur l'affichage.
- Faites glisser l'interrupteur vers la droite pour déverrouiller les touches.



#### Note :

Lorsque l'appareil est éteint et que les touches sont verrouillées, une pression sur le bouton ►|| fera apparaître l'icône de verrouillage pendant trois secondes.

### DSP

Appuyez plusieurs fois sur le bouton **DSP** pour sélectionner l'un des modes DSP :  
NEUTRE > BASSES > POP > ROCK > JAZZ  
Le mode sélectionné s'affiche brièvement sur l'affichage.

### Modes de Lecture

Lors de la lecture, appuyez plusieurs fois sur le bouton **M** pour sélectionner l'un des modes de lecture :

Lecture normale

Répétition de la Piste – 

Répétition Totale – 

Lecture Aléatoire – 

Répétition Aléatoire – 

### Obtenir une Mise à Jour

Visitez le site [www.thomson-lyra.com](http://www.thomson-lyra.com) pour obtenir les dernières nouvelles et mises à jour disponibles pour votre Lecteur Audio Numérique Lyra. Vous devez mettre à jour votre appareil après tout téléchargement afin que les nouvelles applications puissent être exécutées.

### Foire Aux Questions

Vous pouvez consulter la Foire Aux Questions sur le site [www.thomsonlyra.com](http://www.thomsonlyra.com)

# Dépannage

## Appareil Principal

Problèmes	Solutions	Problèmes	Solutions
<i>Le système ne se met pas sous-tension</i>	<ul style="list-style-type: none"> <li>• Vérifiez que le câble d'alimentation est bien branché.</li> <li>• Débranchez l'unité centrale pendant quelques secondes, puis branchez-la de nouveau.</li> <li>• Vérifiez l'état de fonctionnement de la prise secteur en branchant un autre appareil.</li> </ul>	<i>Le son du CD saute</i>	<ul style="list-style-type: none"> <li>• Nettoyez le disque.</li> <li>• Vérifiez que le disque n'est pas endommagé (voilé, rayé etc.).</li> <li>• Vérifiez si quelque chose fait vibrer l'unité centrale. Si c'est le cas, déplacez-la.</li> <li>• Assurez-vous que les haut-parleurs sont au minimum à 1,5 mètre du système ou qu'ils sont posés sur un support différent de celui du système.</li> </ul>
<i>Pas de son</i>	<ul style="list-style-type: none"> <li>• Augmentez le niveau de volume.</li> <li>• Vérifiez le branchement des haut-parleurs.</li> <li>• Vérifiez que vous avez sélectionné la fonction appropriée : CD, Tuner.</li> <li>• Vérifiez que le son n'est pas désactivé (Fonction MUTE).</li> <li>• Vérifiez que des écouteurs ne sont pas branchés.</li> </ul>	<i>Le bouton CD n'a aucun effet, ou n'effectue pas le changement de disques après que vous avez appuyé sur la touche DISC SKIP</i>	<ul style="list-style-type: none"> <li>• Sélectionnez une autre fonction (Tuner), puis sélectionnez de nouveau le mode CD.</li> </ul>
<i>Réception radio de mauvaise qualité</i>	<ul style="list-style-type: none"> <li>• Vérifiez le branchement de l'antenne.</li> <li>• Déplacez l'antenne.</li> <li>• Mettez les appareils électriques voisins (ex : sèche-cheveux, aspirateur, four micro-ondes, lampe néon) hors tension.</li> </ul>	<i>La télécommande ne fonctionne pas</i>	<ul style="list-style-type: none"> <li>• Vérifiez que les piles sont installées correctement.</li> <li>• Remplacez les piles faibles.</li> <li>• Vérifiez que le système est branché.</li> <li>• Dirigez la télécommande directement en direction du panneau frontal du système.</li> <li>• Approchez-vous du système.</li> <li>• Enlevez tout obstacle se trouvant entre la télécommande et le système.</li> </ul>
<i>Le CD ne démarre pas</i>	<ul style="list-style-type: none"> <li>• Vérifiez qu'un CD se trouve sur le plateau à disques.</li> <li>• Vérifiez que le CD est bien placé, étiquette vers le haut.</li> <li>• Vérifiez que le mode PAUSE n'est pas active.</li> <li>• Vérifiez que la fonction CD est sélectionnée.</li> <li>• Utilisez un produit d'entretien de lentilles de CD.</li> <li>• Nettoyez le disque.</li> <li>• Essayez avec un autre CD.</li> </ul>		

F



# Dépannage

## Lecteur mp3

**F**

Problème	Solution	Problème	Solution
<i>Le lecteur ne s'allume pas lorsque l'on appuie sur le bouton PLAY.</i>	<ul style="list-style-type: none"> <li>• La pile est peut-être mal installée. (Voir P.23)</li> <li>• La pile est peut-être déchargée.</li> </ul>	<i>L'affichage USB n'apparaît pas lorsque l'appareil est relié à l'ordinateur.</i>	<ul style="list-style-type: none"> <li>• Vérifiez la connexion entre l'appareil et l'ordinateur.</li> </ul>
<i>Sauts de piste ou mauvaise qualité sonore.</i>	<ul style="list-style-type: none"> <li>• La fonction répétition ou lecture aléatoire est peut-être activée. (Voir P.25)</li> <li>• Un fort champ magnétique (par exemple un téléviseur TV) se trouve peut-être trop près de l'appareil.</li> <li>• Pile quasi déchargées. Installez des piles neuves. (Voir P.23)</li> </ul>	<i>Le lecteur ne répond pas aux commandes</i>	<ul style="list-style-type: none"> <li>• Pour réinitialiser l'appareil, éteignez-le et retirez la pile. Réinsérez la pile en respectant les polarités et rallumez l'appareil pour revenir à un fonctionnement normal. (Voir P.23)</li> </ul>
<i>Impossible de lancer la lecture.</i>	<ul style="list-style-type: none"> <li>• La fonction Verrouillage (LOCK) est peut-être activée. (Voir P.25)</li> <li>• Aucune piste mp3 n'est peut-être stockée dans la mémoire ou sur la carte.</li> <li>• La carte mémoire est peut-être endommagée.</li> </ul>		
<i>Impossible de lire les pistes sur le lecteur.</i>	<ul style="list-style-type: none"> <li>• Vérifiez que les pistes audio sont bien encodées au format mp3 ou Windows Media et aux débits binaires supportés par cet appareil : mp3 – 32 à 320 kbps wma – 48 à 160 kbps</li> <li>• Les fichiers WMA sont peut-être protégés par la fonction de Gestion Numérique des Droits (DRM) et vous ne disposez pas de l'autorisation (licence) requise pour les lire.</li> </ul> <p>Consultez le site Internet et/ou l'application d'aide du fournisseur auprès duquel vous avez acheté votre contenu afin d'obtenir plus de détails sur la licence.</p> <p>Pour de plus amples informations sur l'acquisition de licences, consultez le site <a href="http://www.microsoft.com/windowsmedia/drm">www.microsoft.com/windowsmedia/drm</a>.</p>	 <p><b>Note :</b> Cet appareil risque temporairement de cesser de fonctionner s'il est soumis à des interférences électrostatiques. Pour revenir à un fonctionnement normal, il peut être nécessaire de débrancher puis de rebrancher l'alimentation, ou de retirer puis de réinsérer la pile.</p>	

## Connections

Débranchez le système avant tout entretien.

### Nettoyage

Nettoyez la partie extérieure du système à l'aide d'un chiffon doux à poussière.

### Lecteur CD

AVERTISSEMENT ! Ce système fonctionne à l'aide d'un laser. Toute opération doit être effectuée par un technicien qualifié.

### Manipulation des CD

- Ne pas toucher les surfaces enregistrées. Tenir le CD par les bords ou par le bord et l'orifice central.
- Ne pas coller d'étiquettes ou de ruban adhésif sur la face étiquette.
- Ne pas rayer ou endommager l'étiquette. Dans le lecteur, les CD tournent à grande vitesse.
- Ne pas utiliser de CD endommagés (cassés ou voilés).

### Nettoyage des CD

- Des CD sales peuvent être à l'origine d'une mauvaise qualité sonore. Toujours s'assurer que les CD sont propres en les essuyant doucement à l'aide d'un chiffon doux, en partant du centre du disque.
- Si un CD s'avère être particulièrement sale, humidifiez un chiffon doux avec de l'eau, essorez-le bien, retirez la saleté en essuyant doucement, puis séchez les gouttes d'eau à l'aide d'un chiffon sec.
- Ne jamais utiliser de vaporisateurs ou d'agents antistatiques sur les CD. Ne jamais nettoyer les CD à l'aide de benzène, de diluant, ou d'autres solvants volatils qui pourraient endommager la surface du disque.

### Précautions concernant la lentille du lecteur CD

Quand la lentille de votre lecteur CD commence à devenir sale, elle peut également être à l'origine d'une qualité sonore médiocre. Afin de maintenir la qualité sonore de votre système, il est conseillé de laver la lentille ; pour cela, il vous faudra un produit de nettoyage pour lentilles de lecteur CD. Pour obtenir des informations sur la manière de nettoyer les lentilles de lecteur CD, veuillez vous reporter au manuel fourni avec le produit de nettoyage pour lentilles de lecteur CD.

F

### Caractéristiques techniques

Alimentation électrique 230V~50Hz

Dimensions (LxHxD mm)

Taille de l'unité centrale - 280 x 187 x 310

Haut-parleur - 278 x 185 x 229

Lecteur CD : courbe de réponse (+/- 2dB) : 60Hz à 5kHz

Tension : regardez au dos du système.

Taille maximale du périphérique de stockage pris en charge : 20 GB

Poids : 18kg