



Mesures de Sécurité

ATTENTION!

Faisceau laser invisible en cas d'ouverture. Evitez toute exposition au faisceau. Produit laser de Classe 1. Ce système ne doit être ouvert que par un technicien qualifié afin d'éviter tout incident causé par une exposition au faisceau.

LASER $\lambda = 780 \text{ nm}$, P max = 5 mW

Pour évaluer la qualité de l'information: en bas/derrière l'appareil.

Cet appareil est conforme aux exigences existantes en la matière.



Conformément à la plaque indicatrice de puissance, cet appareil est conforme aux standards en vigueur en matière de sécurité électrique et compatibilité électromagnétique.



Merci de respecter l'environnement. Avant de jeter vos piles, consultez votre distributeur qui peut se charger de les reprendre pour un recyclage spécifique.



Besoin de faire du boucan? - Seulement pas dans les tympans! Veuillez à baisser le volume sonore avant de mettre les écouteurs. Augmentez le volume à votre convenance une fois les écouteurs en place.

CAUTION – INVISIBLE LASER RADIATION WHEN OPEN AND INTERLOCKS FAILED OR DEFEATED. AVOID EXPOSURE TO BEAM.
ATTENTION – RAYONNEMENT LASER INVISIBLE DANGEREUX EN CAS D'OUVERTURE ET LORSQUE LA SECURITE EST NEUTRALISEE. EXPOSITION DANGEREUSE AU FAISCEAU.

ADVARSEL!
USYNLIG LASERSTRÅLING, NÅR ENHEDEN ER ÅBEN OG SIKKERHEDSÅBRYDERNE ER UDE AF FUNKTION ELLER OMGÅET. UNDGÅ EKSPONERING FOR STRÅLEN.
VORSICHT!
UNSICHTBARE LASERSTRAHLUNG BEI GEÖFFNETER ABDECKUNG, FALLS SICHERHEITS-VERRIEGELUNG NICHT EINGERASTET IST ODER WENN SIE BEEINTRÄCHTIGT IST. SETZEN SIE SICH NICHT DEM LASERSTRAHL AUS!



CLASS I LASER PRODUCT
LASER KLASSE I
LASERAPPARAT AV KLASSE I
AREIL A LASER DE CLASSE I
LUOKAN I LASERLAITE
LASERPRODUKT AF KLASSE I

WARNING!
OSYNLIG LASERSTRÅLING NÅR DENNA DEL ÄR ÖPPNAD OCH SPÄRRARNA ÄR URKOPPLADE. TITTA EJ IN I STRÅLEN.
VARO
AVATTAESSA JA OHITETTAESSA SUOJALUKITUS OLET ALTTIINA NÄKYMÄTTÖMÄLLE LASERASEILYLLLE. ÄLÄ KATSO SÄTEESSEN.

| | | |
|--|---|--|
| | ATTENTION RISQUE D'ELECTROCUTION NE PAS OUVRIR | |
| L'ÉCLAIR AVEC LA POINTE EN FORME DE FLECHE A L'INTERIEUR DU T R I A N G L E EQUILATERAL EST UN SYMBOLE A V E R T I S S E U R VOUS INFORMANT DE LA PRESENCE D'UNE "TENSION DANGEREUSE" A L'INTERIEUR DE L'APPAREIL | ATTENTION: POUR REDUIRE LES RISQUES D'ELECTROCUTION, NE PAS OUVRIR LE CORPS (OU LE BOÎTIER ARRIERE) DE CET APPAREIL. LES PIECES INTERNES DE CET APPAREIL NE NECESSITENT AUCUNE MAINTENANCE FAITES APPEL A DU PERSONNEL QUALIFIE POUR TOUTE OPERA-TION DE MAINTENANCE. | LE POINT D'EXCAMATION A L'INTERIEUR DU TRIANGLE EQUILA- TERAL EST UN SYMBOLE AVER- TISSEUR VOUS RENOYANT A DES I N S T R U C T I O N S IMPORTANTES AC- COMPAGNANT CE PRODUIT. |
| VOIR MARQUAGE SUR L'ENVERS / AU DOS DE L'APPAREIL | | |

AVERTISSEMENT: POUR EVITER LES RISQUES D'INCENDIE OU D'ELECTROCUTION, NE PAS LAISSER CET APPAREIL SOUS LA PLUIE OU A L'HUMIDITE.

Les descriptions et caractéristiques figurant dans ce manuel d'instructions sont données à titre informatif uniquement et ne constituent en aucun cas une garantie. Par souci d'amélioration constante de nos produits, nous nous réservons le droit d'apporter des changements ou modifications sans avis préalable. La version anglaise sert de référence finale pour toutes les informations relatives au produit et à son mode de fonctionnement en cas de divergences dans les autres langues.



Contenu

Mesures de Sécurité

F

Contenu 1

Avant de commencer 2

| | |
|-------------------------------------|---|
| Déballage de votre Appareil | 2 |
| Vue arrière | 2 |
| Utilisation de l'Antenne | 2 |
| Branchement des Haut-parleurs | 2 |
| Installation | 2 |

Boutons de Commande et Indicateurs 3

| | |
|------------------------------|---|
| Vue Frontale | 3 |
| Vue Supérieure | 3 |
| Télécommande | 4 |
| Installation des piles | 4 |

Réglages 5

| | |
|--|---|
| Affichage | 5 |
| Réglage de l'Horloge | 5 |
| Réglage de la Minuterie | 5 |
| Activation de la Minuterie | 5 |
| Réglage du mode Veille | 6 |
| Affichage du Temps de Veille Restant | 6 |
| Modifier le Temps de Veille | 6 |

Effets Sonores 6

| | |
|---------------------------------------|---|
| Réglage des courbes d'égaliseur | 6 |
| X-Bass | 6 |
| Désactivation du Son | 6 |

Lecteur CD 7

| | |
|---|---|
| Notes sur les disques CD-R/RW | 7 |
| Note concernant la lecture de disque mp3 | 7 |
| Charger un Disque | 8 |
| Lecture | 8 |
| Omettre des Pistes | 8 |
| Effectuer une Recherche dans un CD | 8 |
| Informations sur la Piste | 8 |
| Dossiers Sélectionnés (CD mp3 uniquement) . | 8 |
| Mode de Lecture Aléatoire | 9 |
| Echantillonner des Pistes | 9 |

| | |
|---|---|
| Mode de Répétition | 9 |
| Définition d'un Programme CD | 9 |
| Lecture d'un Programme | 9 |
| Afficher et Editer une Liste Programme | 9 |
| Effacer une Liste Programme | 9 |

Syntonisateur 10

| | |
|---|----|
| Sélectionner une Bande Tuner | 10 |
| Rechercher une station | 10 |
| Préréglage d'une station | 10 |
| Fonction Préréglage Automatique | 10 |
| Ecouter une station préréglée | 10 |
| Eliminer le signal stéréo | 10 |
| Ecouter une station RDS (En bande FM uniquement) | 11 |
| Affichage des informations sur les stations RDS | 11 |

Platine Cassette 12

| | |
|---|----|
| Lecture d'une cassette | 12 |
| Enregistrement d'un programme radio | 12 |
| Enregistrement d'un CD | 12 |
| Remise à zéro du Compteur | 12 |

Guide en Cas de Problèmes 13

Maintenance 15

| | |
|--|----|
| Nettoyage | 15 |
| Lecteur CD | 15 |
| Lecteur de cassette | 15 |
| Manipulation de vos CDs | 15 |
| Nettoyage de vos CDs | 15 |
| Entretien de la lentille du lecteur CD | 15 |

Plus d'Infos 16

| | |
|--|----|
| Précautions d'Emploi | 16 |
| Informations importantes concernant les piles | 17 |
| Consignes de sécurité pour les écouteurs | 17 |
| Veillez à ne pas Enfreindre | 17 |
| Spécifications Techniques | 17 |

1

Avant de commencer

Déballage de votre Appareil

Vous devez trouver :

- Une Unité Centrale (avec ses 2 haut-parleurs)
- une télécommande;
- une antenne FM (fil)
- une antenne AM;
- un mode d'emploi;
- Une fiche de garantie Thomson

Vue arrière

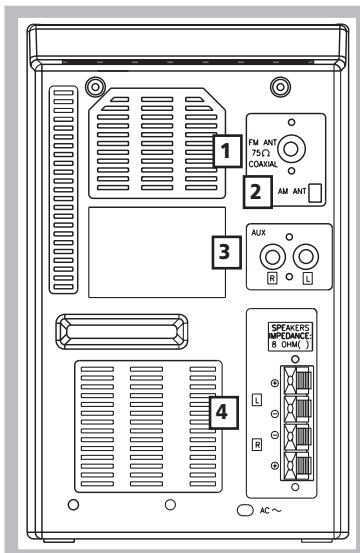

1. Prise antenne FM
2. Prise antenne AM
3. Prise AUX
4. Prises pour haut-parleurs principaux

Utilisation de l'Antenne

Avant d'utiliser votre système audio assurez-vous si les antennes AM et FM sont correctement positionnées. Branchez l'antenne FM sur la prise FM à l'arrière de l'appareil. Déroulez-la en vous assurant qu'elle est bien déployée.

(vous pouvez même la coller sur le mur derrière le poste si c'est possible, le plus haut possible sera le mieux.) Si vous voulez écouter des stations AM vous devez connecter l'antenne en cadre à la prise à l'arrière du poste. Faites pivoter l'antenne en cadre pour obtenir la meilleure réception.

Branchements des Haut-parleurs

Lors du branchement des haut-parleurs, veillez à faire correspondre les fils rouges avec les prises rouges et les fils noirs avec les prises noires. Chaque haut-parleur est muni d'une prise noire et d'une prise rouge, l'une pour le positif l'autre pour le négatif. Les deux prises supérieures servent au haut-parleur gauche tandis que les deux prises inférieures servent au haut-parleur droit.

F

Branchements des fils de haut-parleurs

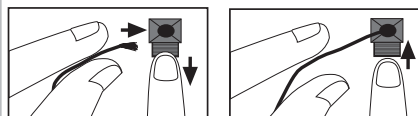

Poussez sur la languette de la borne pour haut-parleur afin d'y insérer le fil.

Relâchez la languette pour verrouiller le fil dans la borne.

Remarque : Veillez à enlever l'isolation des extrémités des fils des haut-parleurs au niveau de tous les points de connexion.

Installation

Afin d'assurer une ventilation suffisante, veillez à respecter les distances indiquées ci-dessous :

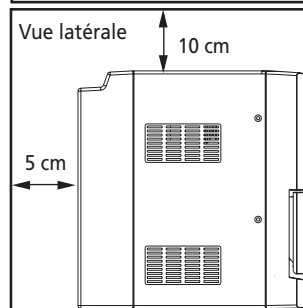
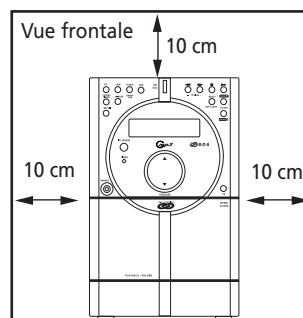

2

Boutons de Commande et Indicateurs

F

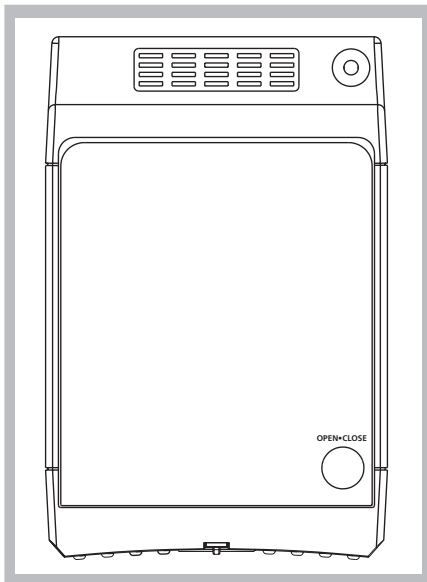
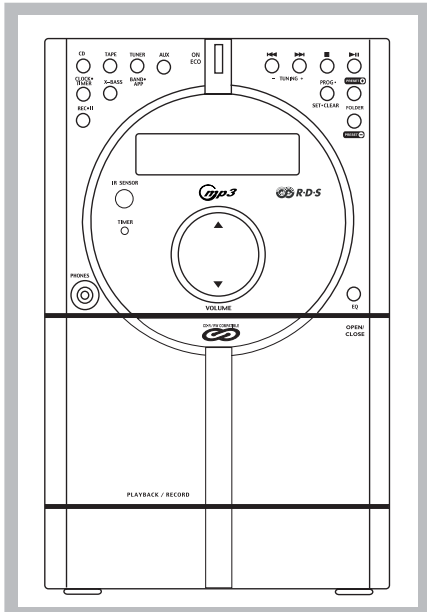

Vue Frontale

ON•ECO – Allume/Eteint votre unité. Veuillez à débrancher l'appareil de la prise d'alimentation secteur s'il est prévu de ne pas utiliser l'unité pendant un certain temps. Pour basculer en mode ECO, pressez et maintenez enfoncée cette touche. En mode ECO, la consommation électrique sera inférieure à 3Wh.

CD – Sélectionne le mode CD.

TAPE – Sélectionne le mode cassette.

TUNER/BAND•APP – Sélectionne le mode tuner ; sélectionne la bande radio en mode tuner ; démarre la pré-programmation automatique.

AUX – Pour sélectionner une source externe.

CLOCK•TIMER – Affiche l'horloge et indique l'heure de mise en route/arrêt de la minuterie; accède au mode de programmation de l'heure et de la minuterie ; active ou désactive le mode minuterie.

X-BASS – Active/désactive X-Bass

REC•II – Démarre / interrompt l'enregistrement depuis le mode CD / Tuner.

TUNING - / + (SKIP BACKWARD ◀◀ / SKIP

FORWARD ▶▶) – En mode CD – passe à la piste précédente ou à la piste ultérieure.

En mode Cassette – fait avancer ou rembobine la cassette.

En mode tuner – recherche des fréquences radio en amont ou en aval.

STOP (■) – En mode CD - arrête la lecture du CD.

En mode cassette – arrête la lecture de la cassette.

PLAY/PAUSE (▶||) – En mode CD - démarre ou interrompt la lecture du CD.

En mode cassette – démarre ou interrompt la lecture de la cassette.

PROG•SET•CLEAR – Accède au mode de programmation ; confirme vos programmations ; efface vos programmations.

PRESET / FOLDER - / + – En mode tuner – sélectionne une station présélectionnée

En mode CD mp3 – Sélectionne le dossier suivant ou précédent.

EQ – Permet de sélectionner différents effets sonores (classique / bémol / rock / pop / jazz).

VOLUME – Ajuste le niveau sonore de l'appareil.

PHONES (🎧) – Prise casque.

Vue Supérieure

OPEN•CLOSE – Pressez ce bouton pour ouvrir la porte du compartiment CD.

3

Boutons de Commande et Indicateurs

Télécommande

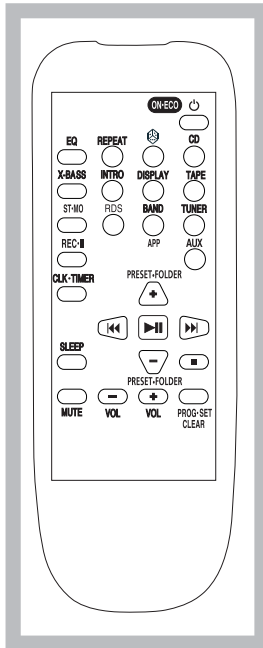

ON•ECO – Allume/Eteint l'appareil.

EQ – Permet de sélectionner différents effets sonores (classique / bémol / rock / pop / jazz).

REPEAT - *En mode CD* – bascule entre les options de répétition (répétition du disque / répétition d'une piste / répétition désactivée).

MIX - Permet de lire les pistes de manière aléatoire en mode CD.

CD – Sélectionne le lecteur de CD

X-BASS – Active/désactive X-Bass

INTRO – En mode CD, sélectionne la lecture d'une Intro.

DISPLAY – *En mode CD audio normal* – bascule entre l'affichage du temps de piste écoulé, du temps de piste restant ou du temps de CD restant.

En mode CD mp3 – bascule entre l'affichage du nom de FICHER, nom de DOSSIER, TITRE, ARTISTE, ALBUM, GENRE, ANNEE et DEBIT BINAIRE.

En mode FM Tuner – bascule entre les informations relatives aux stations RDS (Fréquence, nom RDS, Radio texte, type RDS, Horloge de la minuterie, jour RDS, code PI).

TAPE – Sélectionne le lecteur de cassette.

ST•MO – Bascule entre le mode stéréo et mono en tuner FM.

RDS – *En mode Tuner FM* – permet de sélectionner RDS PTY, Radio texte (INFO ON/OFF) ; RDS Horloge/Jour (SYNC ON/OFF).

BAND/APP – Sélectionne les bandes radio ; démarre la pré-programmation automatique.

TUNER – Sélectionne le tuner radio.

REC•II – Démarre ou interrompt momentanément l'enregistrement.

AUX – Pour sélectionner une source externe.

CLK•TIMER – Accède au mode de programmation de l'horloge et de la minuterie.

SLEEP – Sélectionne la durée du temps de veille.

PRESET / FOLDER + / - – *En mode Tuner* – Sélectionne la station présélectionnée précédente/suivante. *En mode CD mp3* – Sélectionne le dossier suivant ou précédent.

SKIP BACKWARD ◀◀ / **SKIP FORWARD** ▶▶ – *En mode Tuner* – recherche des fréquences radio en amont ou en aval.

En mode CD – passe à la piste précédente ou suivante.

▶ || **PLAY/PAUSE** – *En mode CD* – démarre ou interrompt momentanément la lecture du CD.

En mode cassette - démarre ou interrompt momentanément la lecture de la cassette

■ **STOP** – Arrête la lecture du CD ou de la cassette.

MUTE – Coupe le son.

VOL + / - - Augmente ou diminue le niveau sonore.

PROG•SET•CLEAR - Accède au mode de programmation ; confirme vos programmations ; efface les stations présélectionnées en mode tuner programmation ; efface la présélection CD effectuée en mode CD programmation et remet le compteur à zéro en mode cassette.

Insertion des piles

La télécommande doit être équipée de deux piles 'AA' ou 'UM-3' ou 'R6' avant son utilisation. Suivez les indications ci-dessous pour vous assurer un fonctionnement correct :

1. Retirez le couvercle du compartiment à piles (situé à l'arrière de la télécommande) en le faisant glisser dans la direction indiquée par la flèche puis en le soulevant et en le retirant.
2. Avant d'insérer les piles, vérifiez leurs polarités (c.-à-d + et -) pour les faire correspondre aux diagrammes gravés à l'intérieur du compartiment. Insérez les piles.
3. Après insertion des piles, remplacez le couvercle afin de recouvrir les piles. Pressez légèrement jusqu'à entendre un 'clac'.

Réglages

Affichage

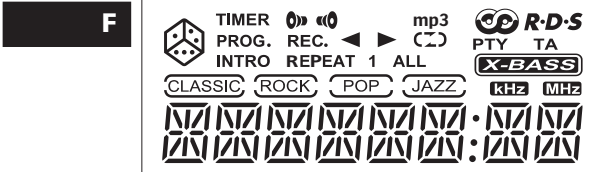

Réglage de l'Horloge

1. Pressez sur **CLOCK•TIMER** pour accéder au mode de programmation de l'horloge. "CLK — —:00" s'affiche.
2. Pressez sur **TUNING +** ou **-** pour régler l'heure
3. Pressez sur **PROG•SET•CLEAR** pour passer au chiffre des minutes.
4. Pressez sur **TUNING +** ou **-** pour régler les minutes.
5. Pressez sur **PROG•SET•CLEAR** pour confirmer les réglages.

Réglage de la Minuterie

1. Pressez deux fois sur **CLOCK•TIMER** pour accéder au mode de programmation de la mise en route de la minuterie. "ON — —:00" s'affiche.
2. Pressez sur **TUNING +** ou **-** pour régler l'heure.
3. Pressez sur **PROG•SET•CLEAR** pour passer aux chiffres des minutes.
4. Pressez sur **TUNING +** ou **-** pour régler les minutes.
5. Pressez sur **PROG•SET•CLEAR** pour passer à la sélection de la source
6. Pressez sur **TUNING -** ou **+** pour sélectionner la source (Tuner / CD / Cassette / Rec. TU)
Si l'option Rec TU est sélectionnée, "TU PR 1" s'affiche. Appuyez sur **TUNING -** ou **+** pour choisir la station présélectionnée à enregistrer.
7. Pressez sur **PROG•SET•CLEAR** pour passer à la sélection du niveau sonore.
8. Pressez sur **TUNING +** ou **-** pour sélectionner le niveau sonore.

9. Pressez sur **PROG•SET•CLEAR** pour accéder au mode de programmation de l'arrêt de la minuterie. "OFF — —:00" s'affiche.
10. Répétez les étapes 3-5 pour sélectionner l'heure et les minutes de l'arrêt de la minuterie.
11. Pressez sur **PROG•SET•CLEAR** pour confirmer les réglages.

La Minuterie sera automatiquement activée/désactivée lorsque l'heure pré-programmée sera atteinte.

Activation de la Minuterie

Pressez et maintenez enfoncée pour 2 secondes la touche **CLOCK•TIMER** située sur l'appareil pour activer ou désactiver la fonction Minuterie.



Note:

Si l'horloge n'a pas été réglée, le message *SET CLK* s'affiche en clignotant lorsque vous tentez d'activer la Minuterie. Suivez les instructions données sous « Réglage de l'Horloge » pour régler l'horloge.

Si aucun réglage n'a été programmé pour la Minuterie, le message *SET TMR* s'affiche en clignotant lorsque vous tentez d'activer la Minuterie. Suivez les instructions données sous « Réglage de la Minuterie » pour programmer la minuterie.

Si une même heure a été programmée pour le moment de mise en route et d'arrêt de la Minuterie, le message *TIMER NG* s'affiche en clignotant. Veuillez programmer une heure différente pour l'heure d'arrêt de la Minuterie.



Réglages

Réglage du mode Veille

Vous pouvez définir le laps de temps (en minutes) qui s'écoulera avant que votre appareil ne s'éteigne automatiquement.

Appuyez sur le bouton **SLEEP** de la télécommande pour choisir entre OFF (désactivé), 90, 80, 70, 60, 50, 40, 30, 20, ou 10 minutes.

Affichage du Temps de Veille Restant

Lorsque la fonction veille est activée, appuyez une fois sur **SLEEP** pour faire s'afficher, en minutes, le temps de veille restant.

Modifier le Temps de Veille

Appuyez une nouvelle fois sur **SLEEP** lorsque le temps restant est affiché pour modifier ce laps de temps.

F



Note:

Le mode veille est automatiquement désactivé lorsque vous éteignez votre unité.

Effets Sonores

Réglage des courbes d'égaliseur

Pressez sur **EQ** pour basculer entre les effets BÉMOL, CLASSIQUE, ROCK, POP et JAZZ. La sélection apparaît en surbrillance.

CLASSIQUE ROCK POP JAZZ

X-Bass

Pressez sur **X-BASS** pour activer/désactiver la fonction x-bass. L'icône **X-BASS** s'affiche.

Désactivation du Son

Pressez sur **MUTE** pour couper le son.



Lecteur CD

F



Cet appareil est compatible avec les disques CD-R/RW pour la lecture.



Notes sur les disques CD-R/RW:

- N'apposez pas d'étiquettes de quelque type que ce soit sur les faces (que ce soit du côté étiqueté ou enregistré) d'un disque CD-R/RW car des dysfonctionnements de l'appareil peuvent en résulter.
- Pour éviter d'endommager le disque CD-R/RW, n'ouvrez pas la porte du compartiment du disque lorsque le disque est en cours de lecture.
- Ne chargez pas l'appareil avec un disque CD-R/RW non enregistré. Dans ce cas, la lecture initiale du disque peut prendre davantage de temps.
- **L'aptitude de l'appareil à restituer l'enregistrement sur des disques CD-RW peut varier en raison des variations de qualité du disque CD-RW disc et du graveur ayant servi à créer le disque.**



Note:

Assurez-vous de retirer tous les disques du compartiment à disques avant de déplacer ou transporter l'appareil.



Note concernant la lecture de disque mp3

- Utilisez l'extension de fichier .mp3 lorsque vous faites la conversion de vos fichiers audio en format mp3 pour les sauvegarder sur les CD-R(W) ou CD-ROM, par exemple : Abc08.mp3. N'utilisez pas d'autre genre d'extension tel que .doc, .pdf.
- Ne pas utiliser l'extension .mp3 pour d'autre fichier de genre texte ou non-audio car ceci pourrait résulter en un fonctionnement défectueux sérieux et causer des bruits d'interférence nocifs.
- Pour une meilleure qualité de lecture de disque mp3, la qualité d'enregistrement du CD devrait être de 128Kops ou plus.
- L'utilisation de disques de données de taille de > 650Mo n'est pas recommandée.
- La capacité de lecture des disques CD-RW peut varier étant donné les différentes qualités de disques CD-RW et de l'appareil d'enregistrement utilisé pour créer le disque.
- Pour les disques à mode varié, seulement un mode sera sélectionné pour la lecture dépendant du format d'enregistrement.
- Pour assurer une bonne performance, veuillez attendre que le changeur de disque ait complètement fait la lecture du disque avant de procéder.
- Les fichiers mp3 en format CD ROM EXTRA ne peuvent pas être reconnus.



Note:

Les noms de fichiers mp3 sont limités à 32 caractères.
Les noms de dossiers sont limités à 16 caractères.

Lecteur CD

Charger un Disque

1. Appuyez sur **CD** pour sélectionner le mode CD.
2. Appuyez sur la zone **OPEN/CLOSE** située sur le dessus de l'appareil pour faire s'ouvrir le compartiment à disque.
3. Insérez un disque, face étiquetée vers le haut.
4. Refermez le compartiment à disque.

Si le disque est un CD mp3, l'icône mp3 apparaît sur l'affichage. Il est possible que les disques mp3 prennent plus de temps à la lecture. Veuillez patienter pendant que l'appareil analyse et compte le nombre total de chansons présentes sur le disque.



Astuce :

Si le compartiment CD est vide ou si le CD est illisible, le message **NO DISC** s'affiche.

Informations sur la Piste

- Lors de la lecture, pour un CD audio normal, appuyez plusieurs fois sur la touche **DISPLAY** de la télécommande pour faire s'afficher le temps de piste restant, le temps de disque restant et le temps de piste écoulé.

- Lors de la lecture, pour un disque mp3, appuyez plusieurs fois sur la touche **DISPLAY** de la télécommande pour faire s'afficher les informations suivantes sur la chanson :

- Nom de FICHER
- Nom de DOSSIER
- TITRE
- ARTISTE
- ALBUM
- GENRE
- ANNEE
- DEBIT BINAIRE

Le type d'information sur la chanson sélectionnée apparaît brièvement sur l'affichage (par exemple : **FILE**), puis les informations plus détaillées se mettent à défiler.

`FILE<0123>FILENAME.mp3`
"0123" indique le numéro de fichier de la piste en cours sur le disque.



Note:

Le mode d'affichage sélectionné continue d'apparaître jusqu'à ce qu'une autre sélection soit activée.

Lecture

- Appuyez sur le bouton **PLAY / PAUSE** ►|| pour démarrer ou interrompre la lecture.
- Appuyez sur **STOP** ■ pour arrêter la lecture. Veuillez consulter la rubrique Recherche des Pannes sur la lecture mp3.

Omettre des Pistes

Appuyez pour passer à la piste précédente **SKIP BACKWARD** ◀◀ ou **SKIP FORWARD** ▶▶ suivante sur le disque en cours.

Effectuer une Recherche dans un CD

Maintenez enfoncé le bouton **SKIP BACKWARD** ◀◀ ou **SKIP FORWARD** ▶▶ pour effectuer une recherche dans un CD lors de sa lecture.

Dossiers Sélectionnés (CD mp3 uniquement)

- Appuyez sur **PRESET / FOLDER** – pour passer au dossier non-vidé précédent.
- Appuyez sur **PRESET / FOLDER** + pour passer au dossier non-vidé suivant.

F

8

Lecteur CD



Mode de Lecture Aléatoire

F

Appuyez sur  pour activer/désactiver le mode de lecture aléatoire des pistes. (sur la télécommande uniquement)

Echantillonner des Pistes

La fonction Intro Play vous permet d'écouter l'intro de chaque piste pendant 10 secondes. Lorsque la dernière intro aura été lue, la fonction Intro Play s'arrêtera automatiquement.

1. Insérez un disque dans le compartiment à disque.
2. Appuyez sur la touche **INTRO** de la télécommande et l'icône **INTRO** s'affiche.
3. Appuyez sur **PLAY/PAUSE**  pour démarrer la lecture depuis la première piste du disque, ou bien appuyez sur **SKIP BACKWARD**  ou **SKIP FORWARD**  pour sélectionner une piste spécifique.
4. Appuyez une nouvelle fois sur **INTRO** pour quitter la fonction Intro Play.

Mode de Répétition

- Pressez une fois sur la touche **REPEAT** de la télécommande pour repasser toutes les pistes. L'icône **REPEAT ALL** s'affiche simultanément.
- Pressez une nouvelle fois la touche pour écouter une piste donnée plusieurs fois de suite ; l'icône **REPEAT 1** s'affiche simultanément.
- Pour désactiver cette fonction, pressez une troisième fois cette touche.



Définition d'un Programme CD



Astuce :

Un maximum de 20 pistes peut être enregistré dans la mémoire.



9

1. Sélectionnez le mode **CD** en appuyant sur la touche CD
2. Pressez sur **PROG•SET•CLEAR** après avoir chargé un CD dans le compartiment. Le message "Prog 1" apparaît sur l'affichage.
3. Pressez sur **SKIP BACKWARD**  ou sur **SKIP FORWARD**  pour sélectionner la piste qui sera mémorisée sous l'emplacement 1.
4. Pressez sur **PROG•SET•CLEAR** pour confirmer votre sélection et enregistrer cette piste dans la mémoire.
Le prochain emplacement mémoire disponible apparaît sur l'affichage.
Répétez l'étape n°3 et l'étape présente pour enregistrer d'autres pistes.
En mode Programme CD, l'icône **PROG.** apparaît sur l'affichage.

Lecture d'un Programme

En mode de programmation PROGRAM, appuyez sur le bouton de lecture **PLAY / PAUSE**  . Lorsque l'appareil lit un programme, l'icône « **PROG.** » apparaît sur l'affichage.

Afficher et Editer une Liste Programme

1. Appuyez plusieurs fois sur **PROG•SET•CLEAR** pour faire s'afficher la liste programme. Pour éditer un programme, appuyez sur **PROG•SET•CLEAR** jusqu'à ce que le programme que vous souhaitez éditer apparaisse.
2. Appuyez sur **SKIP BACKWARD**  ou **SKIP FORWARD**  pour sélectionner une nouvelle piste à mémoriser.
3. Appuyez sur **PROG•SET•CLEAR** pour confirmer.

Effacer une Liste Programme

Appuyez et maintenez enfoncé pendant 2 secondes **PROG•SET•CLEAR** pour effacer la liste programme. Celle-ci sera également effacée si vous ouvrez la porte du compartiment CD. Le message **CLEAR** (effacer) apparaît brièvement sur l'affichage.

Syntonisateur

Sélectionner une Bande Tuner

- Pressez sur la touche **TUNER/BAND•APP** située sur l'appareil ou sur la touche TUNER de la télécommande pour sélectionner le mode radio.
- Sélectionnez une bande radio en appuyant sur la touche **TUNER/BAND•APP** de l'appareil ou sur la touche **BAND/APP** de la télécommande:
FM – Modulation de Fréquence (87.5 – 108 MHz)
MW – Ondes Moyennes (522 – 1611 KHz)
LW – Ondes Longues (150 – 283 KHz)

Rechercher une station

- Pressez sur la touche **TUNING +** ou **-** de l'appareil ou sur la touche **SKIP BACKWARD** ◀ ou **SKIP FORWARD** ▶ de la télécommande pour rechercher une station radio.
- Pour une recherche automatique, pressez pendant 1 seconde sur la touche **TUNING +** ou **-** de l'appareil ou sur la touche **SKIP BACKWARD** ◀ ou **SKIP FORWARD** ▶ de la télécommande.

Préréglage d'une station



Astuce :

Vous pouvez mémoriser jusqu'à 30 stations.

1. Pressez sur la touche **TUNER/BAND•APP** de l'appareil ou sur la touche **BAND•APP** de la télécommande pour sélectionner une bande radio.
2. Pressez sur la touche **TUNING +** ou **-** de l'appareil ou sur la touche **SKIP BACKWARD** ◀ ou **SKIP FORWARD** ▶ de la télécommande pour sélectionner la station qui sera mise en mémoire.

3. Pressez sur **PROG•SET•CLEAR** pour accéder au mode de programmation.
4. Pressez sur **PRESET +** ou **-** pour sélectionner l'emplacement de la mémorisation (vous disposez de 30 emplacements de mémorisation). Lorsque vous sélectionnez un emplacement de mémorisation, le numéro de la station clignote.
5. Pressez sur **PROG•SET•CLEAR** pour confirmer les réglages.

Fonction Préréglage Automatique

Pressez et maintenez enfoncée la touche **TUNER/BAND•APP** de l'appareil ou la touche **BAND/APP** de la télécommande pour balayer les stations d'une bande radio. Un maximum de 30 stations peut être mis en mémoire. Attention à ne pas effacer accidentellement vos stations déjà mises en mémoire – le processus de balayage et de mémorisation est automatique dès que vous pressez la touche.
Pour interrompre le balayage, pressez sur n'importe quelle touche.

Ecouter une station préréglée

1. Pressez sur **TUNER/BAND•APP**
2. Pressez à répétition sur **PRESET + / -** pour localiser la station préréglée souhaitée.

Éliminer le signal stéréo

En fréquence FM, appuyez sur la touche **ST•MO** de la télécommande pour basculer entre un son FM mono et stéréo.

Si la réception FM est de faible qualité, sélectionnez le son mono pour atténuer les bruits de fond.

F



Syntonisateur

Ecouter une station RDS (En bande FM uniquement)

F

1. Pressez sur la touche **TUNING +** ou **-** de l'appareil ou sur la touche **SKIP BACKWARD** ◀ ou **SKIP FORWARD** ▶ de la télécommande pour sélectionner la fréquence ou pressez **PRESET + / -** pour accéder à une station pré réglée.
2. Lorsqu'une station RDS est détectée, le voyant RDS s'allume sur l'affichage et indique le nom de la station.

Affichage des informations sur les stations RDS

Pressez à répétition sur la touche **DISPLAY** de la télécommande pour afficher :

1. la fréquence

2. le nom RDS

3. le Radio texte (RT) « INFO OFF »

Pressez à répétition sur **RDS** pour sélectionner « INFO OFF »
Pressez sur **PRESET +** ou **-** pour basculer entre « INFO OFF » et « INFO ON »

4. le type de station RDS (PTY)

- RDS NEWS (infos),
- AFFAIRS (Actualités),
- INFO (infos sur le temps, la médecine),
- SPORT (sports),
- EDUCATE (éducation),
- DRAMA (séries et pièces),
- CULTURE (religion),
- SCIENCE (sciences et technologie),
- VARIED (divers),
- POP M (musique pop),
- ROCK M (musique rock),
- MOR M (musique grand public),
- LIGHT M (musique légère),
- CLASSICS (musique classique),
- OTHERM (musiques diverses),

- WEATHER (prévisions météo),
- FINANCE (infos financières),
- CHILDREN (programmes pour enfants),
- SOCIAL (infos sociales),
- RELIGION (programmes religieux),
- PHONE-IN (émission à ligne ouverte),
- TRAVEL (voyages et loisirs),
- HOBBY (passe-temps),
- JAZZ (musique jazz),
- COUNTRY (musique country),
- NATIONAL (infos nationales),
- OLDIES (vieux tubes),
- FOLK M (musique folk),
- DOCUMENT (documentaires),
- TEST (test),
- ALARM (alarme).

Recherche PTY

1. Pressez à répétition sur **RDS** pour sélectionner « FIND ».
2. Pressez sur **PRESET +** ou **-** pour basculer sur la station RDS souhaitée.
3. Pressez sur la touche **TUNING +** ou **-** de l'appareil ou sur la touche **SKIP BACKWARD** ◀ ou **SKIP FORWARD** ▶ de la télécommande pour commencer la recherche des stations RDS dans la catégorie choisie.

5. Horloge (CT) – « SYNC OFF »

Pressez à répétition sur **RDS** pour sélectionner « SYNC OFF ». Pressez sur la touche **TUNING +** ou **-** de l'appareil ou sur la touche **SKIP BACKWARD** ◀ ou **SKIP FORWARD** ▶ de la télécommande pour basculer entre « SYNC OFF » et « SYNC ON ».

6. RDS DAY

7. PI CODE

Platine Cassette

Lecture d'une cassette

1. Pressez sur **TAPE** pour sélectionner le mode cassette.
2. Pressez sur la zone **OPEN/CLOSE** pour ouvrir la porte du compartiment cassette.
3. Insérez une cassette dans le compartiment et refermez la porte en pressant légèrement.
 - Pressez sur **PLAY/PAUSE** ►|| pour démarrer la lecture de la cassette
 - Appuyez sur **SKIP BACKWARD** ◀◀ ou **SKIP FORWARD** ▶▶ pour positionner la cassette à l'emplacement désiré.
 - Pressez sur **STOP** ■ pour arrêter la lecture de la cassette.

Enregistrement d'un programme radio

1. Pressez sur la touche **TUNER/BAND•APP** de l'appareil ou sur la touche **BAND•APP** de la télécommande pour sélectionner le mode tuner ainsi que la bande souhaitée.
2. Sélectionnez la station que vous désirez enregistrer en pressant sur la touche **TUNING** + ou - de l'appareil ou sur la touche **SKIP BACKWARD** ◀◀ ou **SKIP FORWARD** ▶▶ de la télécommande.
3. Pressez sur **REC•II** sur l'unité principale. L'icône REC. clignotera sur l'affichage. Pressez à nouveau sur **REC•II** pour démarrer l'enregistrement.
4. Pressez sur **STOP** ■ pour arrêter l'enregistrement
Pressez sur **REC•II** pour interrompre momentanément l'enregistrement ; pressez une nouvelle fois sur **RÉCORD** pour le reprendre.

Enregistrement d'un CD

1. Pressez sur **CD** pour sélectionner le mode CD.
2. Pressez sur **SKIP BACKWARD** ◀◀ ou sur **SKIP FORWARD** ▶▶ pour sélectionner la piste que vous désirez enregistrer.
3. Pressez sur **REC•II** sur l'unité principale. L'icône REC. clignotera sur l'affichage. Pressez à nouveau sur **REC•II** pour démarrer l'enregistrement. La lecture du CD démarre automatiquement en même temps.
4. Pressez sur **STOP** ■ pour arrêter l'enregistrement.

Remise à zéro du Compteur

Pressez sur **PROG•SET•CLEAR** pour remettre le compteur à zéro.

F

Guide en Cas de Problèmes

F

| Problème | Solution | Problème | Solution |
|---|---|---|--|
| <i>Le système ne se met pas en marche</i> | <ul style="list-style-type: none"> • Vérifiez le branchement du cordon d'alimentation. • Débranchez l'appareil, attendez un moment puis rebranchez-le sur sa source d'alimentation. • Vérifiez la source d'alimentation en branchant un autre appareil. | <i>Le CD saute</i> | <ul style="list-style-type: none"> • Nettoyez le disque. • Vérifiez si le disque est voilé, rayé ou a subi tout autre dommage. • Vérifiez si le système est soumis à des vibrations. Dans l'affirmative, déplacez le système. • Assurez-vous que les enceintes soient au moins à 90cm de l'unité centrale ou sur une autre surface. |
| <i>Pas de son</i> | <ul style="list-style-type: none"> • Augmentez le volume sonore. • Vérifiez les branchements des enceintes. • Assurez-vous que vous ayez sélectionné la bonne fonction: CD, TAPE, TUNER. • Assurez-vous que la fonction de mise en sourdine ne soit pas activée. • Assurez-vous que le casque n'est pas branché. | <i>La touche CD ne répond pas</i> | <ul style="list-style-type: none"> • Changez de fonction (TAPE, TUNER) puis retournez en mode CD. |
| <i>Mauvaise réception radio</i> | <ul style="list-style-type: none"> • Vérifiez le branchement de l'antenne. • Réorientez l'antenne. • Eteignez les appareils électriques fonctionnant à proximité, tels que sèche-cheveux, aspirateur, four à micro-ondes, lampe fluorescente. | <i>Déformation ou interférences à l'enregistrement.</i> | <ul style="list-style-type: none"> • Inspectez les têtes de lecture. Nettoyez-les et démagnétisez-les si nécessaire. |
| <i>Le CD ne tourne pas</i> | <ul style="list-style-type: none"> • Vérifiez le branchement de l'antenne. • Réorientez l'antenne. • Eteignez les appareils électriques fonctionnant à proximité, tels que sèche-cheveux, aspirateur, four à micro-ondes, lampe fluorescente. | <i>La télécommande ne fonctionne pas.</i> | <ul style="list-style-type: none"> • Assurez-vous que les piles soient installées correctement. • Remplacez les piles en perte de puissance. • Assurez-vous que le système soit branché sur une source d'alimentation. • Braquez la télécommande en direction du panneau avant du système. • Rapprochez-vous du système. • Éliminez les obstacles entre la télécommande et le système. |



Guide en Cas de Problèmes

Problème

La séquence de lecture mp3 playback n'est pas dans le bon ordre

Solution

- Consultez le diagramme ci-dessous pour plus de détails sur la séquence de lecture d'une structure à plusieurs niveaux.
- Les chansons sont lues avant celles placées dans les dossiers à chaque niveau.

F

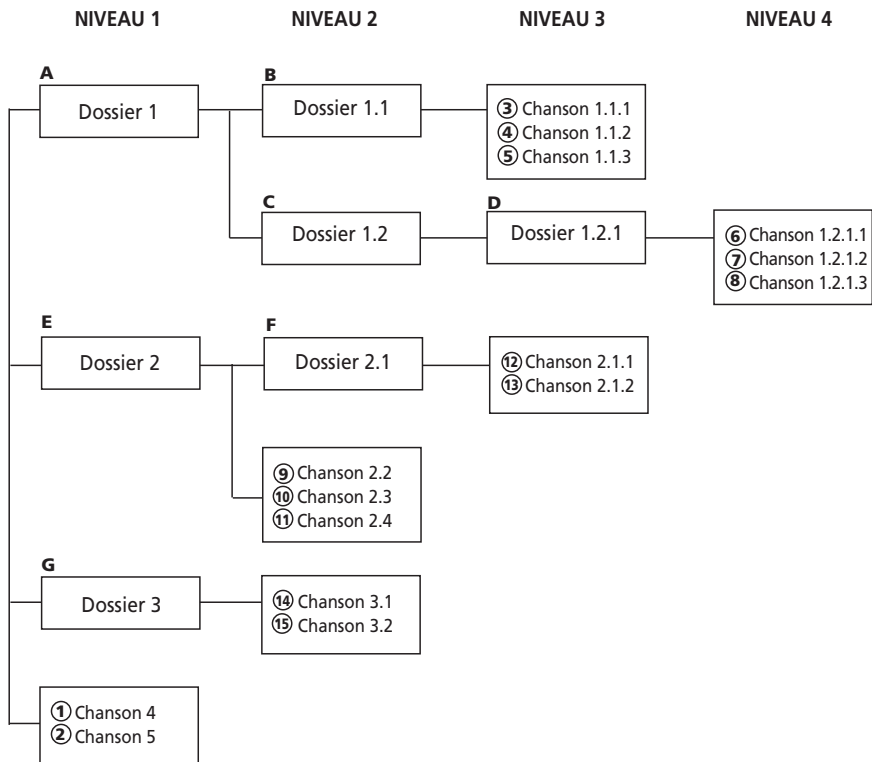

Note:

- La séquence de lecture des dossiers est représentée par les lettres de A à G
- La séquence de lecture des chansons est représentée par les chiffres de 1 à 15 placés devant le titre de la chanson.



Maintenance

Débranchez le système audio de sa source d'alimentation avant de procéder à toute opération de maintenance.

F

Nettoyage

Nettoyez le corps de l'appareil avec un chiffon à poussière.

Lecteur CD

ATTENTION! Ce système fonctionne avec un laser. Il ne doit être ouvert que par un technicien qualifié.

Lecteur de cassette

Afin d'empêcher une détérioration de la qualité du son, ouvrez périodiquement la porte de chaque platine et nettoyez les têtes magnétiques, le galet presseur et le cabestan avec un coton-tige trempé dans de l'alcool. De même, démagnétisez la tête en jouant une cassette de démagnétisation (disponible par le biais d'un magasin de matériel audio).

Pour protéger vos enregistrements sur l'une ou les deux faces d'une bande, retirez la languette correspondante. Si vous souhaitez enregistrer par la suite sur la bande, apposez un morceau de bande adhésif par-dessus le trou.

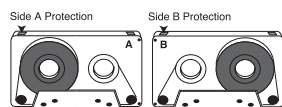

Évitez les relâchements de bande - Un léger relâchement de vos bandes peut provoquer des égratignures sur la bande, ou pire encore, la bande pourrait se rompre. Si vous remarquez un relâchement de la bande, utilisez un crayon pour la retendre avant de l'insérer.

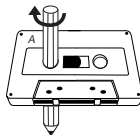

Manipulation des CD

- Ne touchez pas les surfaces portant le signal. Tenez les CD par leur bord ou bien par un bord et le trou central. N'apposez pas d'étiquette ou de bande adhésive sur les surfaces de l'étiquette. N'égratignez pas ou n'endommagez pas l'étiquette. Les CD tournent à des vitesses élevées à l'intérieur du lecteur. N'employez pas de CD endommagés (fissurés ou gauchis).

Nettoyage des CD

- Des CD sales peuvent être à l'origine d'une qualité de son médiocre. Maintenez toujours les CD propres en les essuyant doucement avec un chiffon doux en partant du bord intérieur vers le périmètre externe.
- Si un CD est sale, mouillez un chiffon doux dans de l'eau, essorez-le bien, éliminez doucement la salissure en l'essuyant puis éliminez toute gouttelette d'eau avec un chiffon sec.
- N'employez pas de bombes aérosol de nettoyage de disque ou des agents antistatiques sur les CD. De même, ne nettoyez jamais des CD avec du benzène, un diluant ou d'autres solvants volatiles qui pourraient endommager la surface du disque.

Entretien de la lentille du lecteur CD

Lorsque la lentille de votre lecteur CD devient sale, elle peut être à l'origine d'une qualité de son médiocre de votre système. Pour nettoyer la lentille, vous devez vous procurer un disque nettoyant de lentille de lecteur CD afin de conserver la qualité de la sortie son de votre système. Pour les instructions de nettoyage de la lentille de lecteur CD, référez-vous à celle qui accompagne le disque nettoyant de lentille.



Plus D'Infos

Précautions d'Emploi

- N'ouvrez le corps de l'appareil en aucun cas. Faites appel à un technicien qualifié pour toute réparation ou tout ajustement interne.
 - Ne pas faire fonctionner cet appareil avec son boîtier manquant.
 - Ne pas toucher le lecteur avec les mains mouillées. Si tout liquide vient à se déverser à l'intérieur, faites examiner le lecteur par un technicien qualifié.
 - Ce lecteur de disque compact utilise un faisceau laser pour la lecture du matériel sur le disque. Le mécanisme laser correspond à la cartouche et au saphir d'un tourne-disque conventionnel. Bien que ce produit incorpore une lentille laser, son fonctionnement ne présente aucun danger sous réserve que vous suiviez attentivement les instructions.
 - Les disques tournent à grande vitesse à l'intérieur du lecteur. Ne pas utiliser de disques endommagés, voilés, ou craquelés.
 - Pour éviter d'endommager ce produit, mettez le sélecteur de tension à la position adéquate.
 - Ne pas toucher la lentille laser située à l'intérieur du compartiment CD. Evitez également que de la poussière ne vienne se déposer sur la lentille laser et ne laissez pas le compartiment CD ouvert trop longtemps.
 - Lorsque la lentille est saine, nettoyez-la avec une brosse à poils doux ou au moyen d'un souffleur d'air conçu pour les objectifs d'appareils-photos.
- L'appareil ne sera pas exposé à des infiltrations d'eau ou à des éclaboussures et similairement, aucun objet contenant un liquide, tel qu'un vase, ne sera placé sur l'appareil.
 - Distances minimales à respecter afin d'assurer une aération suffisante de l'appareil.
 - Les ouvertures d'aération ne doivent en aucun cas être bloquées par des objets tels que journaux, nappe, rideaux etc.
 - Aucune source incandescente telle que bougie allumée, ne doit être placée sur l'appareil.
 - Veillez à disposer de vos piles usagées dans le respect de l'environnement.

F



Plus D'Infos

Informations importantes concernant les piles

F

- Retirez les piles afin d'éviter des fuites si vous n'utilisez pas votre télécommande pendant plus d'un mois.
- Mettez immédiatement au rebut des piles qui présentent des fuites car des piles qui fuient peuvent provoquer des lésions à la peau ou d'autres lésions aux personnes. Éliminez les piles d'une manière appropriée, selon les réglementations provinciales et locales.
- Toute pile peut présenter une fuite d'électrolyte dans les conditions suivantes:
 - si on la mélange avec un type de pile différent,
 - si on l'insère de façon incorrecte,
 - si on ne remplace pas toutes les piles en même temps,
 - si on la jette au feu, ou
 - si on tente de charger une pile dont la recharge n'est pas prévue.

Consignes de sécurité pour les écouteurs

- Ne faites pas fonctionner vos écouteurs à un volume élevé. Les experts de l'audition mettent en garde contre une écoute prolongée à volume élevé.
- Si vous ressentez des coups de cloche dans vos oreilles, diminuez le volume, ou bien interrompez l'utilisation.
- Vous devez les utiliser avec une prudence extrême ou interrompre temporairement leur utilisation dans des situations potentiellement dangereuses.
Même si vos écouteurs sont d'un modèle prévu pour l'extérieur, vous permettant d'écouter les sons de l'extérieur, n'augmentez pas le volume au point que vous ne soyez plus en mesure d'entendre ce qui se passe autour de vous.

Veillez à ne pas Enfreindre

Ce produit ne doit être utilisé que dans le cadre de sa fonction première, à savoir à but de divertissement, sans violation des lois sur les droits d'auteurs. Toute tentative d'utilisation de cet appareil en dehors de sa fonction première est illégale et est par conséquent condamnée par Thomson.

Spécifications Techniques

Alimentation: 230V~50Hz
Dimensions: (H x L x P mm)
Appareil - 237 x 145 x 253
Enceinte - 237 x 165 x 167
Platine à Cassettes: Courbe de Réponse: 125Hz-8kHz (-5dB)
Lecteur CD: Courbe de Réponse (+/- 2dB): 60Hz to 20 kHz
Pour évaluer la qualité de l'information: en bas/derrière l'appareil.