

B e d i e n u n g s -  
a n l e i t u n g •

M a n u a l e d i  
u t i l i z z a z i o n e •

M a n u e l  
d ' u t i l i s a t i o n •

U s e r  
m a n u a l •

**TELEFUNKEN**

• CINEVISION 280 •

G e b r u i k s -  
a a n w i j z i n g •

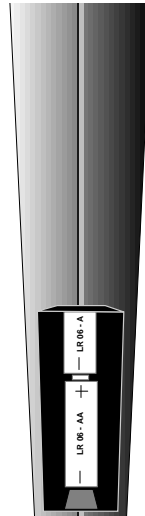
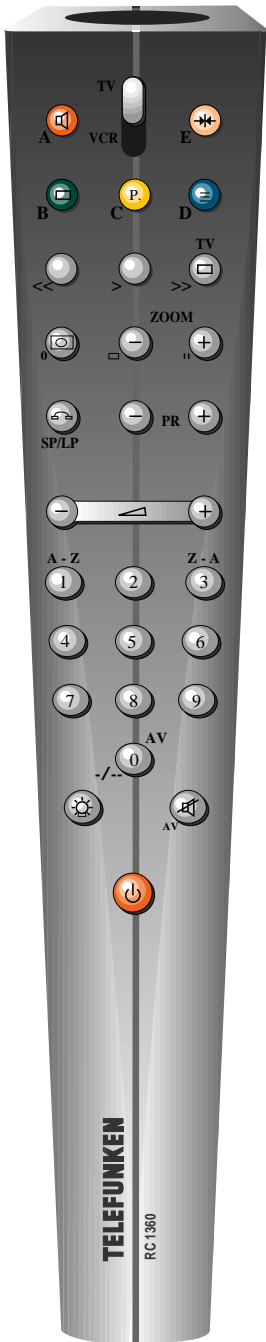

2 x LR 06 1,5 V.





## CONSEILS ET PRÉCAUTIONS

### 1. LA MISE EN PLACE

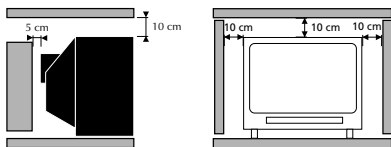

#### PAS D'OBSTRUCTION À L'AÉRATION

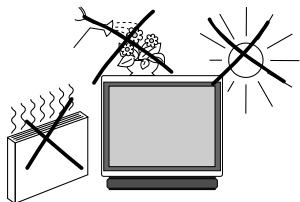

#### PAS DE CHALEUR, PAS D'EAU, PAS DE SOLEIL

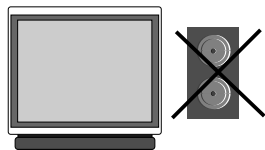

**N'installez pas d'enceintes  
acoustiques à proximité  
immédiate du téléviseur, en  
effet les aimants des haut-  
parleurs pourraient faire  
apparaître des taches de couleur  
sur l'écran.**

### 2. L'ENTRETIEN

Le nettoyage de l'écran s'effectue avec des produits liquides pour vitre.

- N'utilisez jamais de produits abrasifs.
- Nettoyez la façade et le coffret à l'aide d'un chiffon doux imprégné d'un détergent neutre. L'utilisation de solvants tels que White Spirit ou un produit à base d'alcool risque d'endommager votre appareil.
- Nettoyez régulièrement les grilles d'aération à l'arrière de votre téléviseur.

### 3. LA DÉMAGNÉTISATION

Le champ magnétique terrestre peut agir sur votre téléviseur ; cela se traduit aussi par l'apparition de taches de couleur à l'écran.

Si cela se produisait :

- Arrêtez le téléviseur à l'aide de l'interrupteur général.
- Attendez un heure environ puis remettez en marche.

Cette opération permet de démagnétiser automatiquement l'écran. Si les taches de couleur étaient toujours visibles, répétez la procédure.



Les pages de ce document ont été imprimées sur du papier recyclé.

Observez avant tout les consignes ci-après, qui ont trait à votre sécurité et à la sûreté de fonctionnement de l'appareil.

Les téléviseurs ont besoin d'un refroidissement suffisant pour que leurs composants ne tombent pas en panne par suite de surchauffe. Il ne faut pas couvrir les ouvertures de la paroi arrière par des rideaux, nappes, journaux, etc. Les éléments encastrables doivent être suffisamment vastes pour que l'air puisse y circuler. Ne pas installer l'appareil directement près du chauffage.

L'appareil est conçu pour être utilisé dans les locaux secs. Si, à titre exceptionnel, il vous arrivait de faire fonctionner l'appareil à l'extérieur (par ex. sur le balcon, sous la véranda, sous la tente), veillez absolument à le protéger contre l'humidité (rosée, pluie, éclaboussures).

Avant de mettre un téléviseur froid en marche dans une pièce chaude, attendre que la buée qui se trouve éventuellement sur l'écran se soit évaporée d'elle-même. N'ouvrez en aucun cas vous-même l'appareil. Faites installer l'antenne uniquement par une entreprise spécialisée.

Le soir après les émissions TV ou en cas de longue absence, il est recommandé d'éteindre l'appareil avec l'interrupteur général. Veuillez débrancher la fiche secteur de la prise dans les cas suivants :

1. Pendant un orage. Dans ce cas, il est préférable de débrancher également la fiche d'antenne.
2. Si vous constatez que l'appareil dégage une odeur ou de la fumée.

Informations supplémentaires :

Le blindage du téléviseur est suffisant pour éviter l'émission de rayons X vers l'extérieur.

La tension d'accélération s'élève au maximum à 33 kV.

Les interventions de personnel non qualifié, les modifications de la haute tension ou le remplacement du tube par un modèle non conforme aux prescriptions du constructeur peuvent provoquer une forte augmentation du rayonnement X.

Un appareil modifié de cette façon ne répond plus aux spécifications d'origine et ne doit pas être remis en service.

# télécommande **fonctions**

# télécommande **principe d'utilisation**



**PROGRAMME**  
Installation - Préférence -  
Répertoire - Réveil - Verrouillage -  
Programme - Réglage du son - AV1 - AV2 - AV3.



**SON**  
Haut-parleur - Casque - AV (Audiovisuel).



**IMAGE**  
Image - PIP - Format.



**APPEL TÉLÉTEXTE / TOPTXT / FASTEXT**



**LES VALEURS PERSONNELLES**  
et pour remonter dans les menus.



**POUR FAIRE DISPARAÎTRE LES MENUS**  
ou apparaît certaines informations d'un programme, le  
type d'émission : MONO, STÉRÉO ou DUAL, le numéro et  
le nom du programme, l'heure.



**ARRÊT SUR IMAGE**



**FONCTION ZOOM**



**POUR RAPPELER LE PROGRAMME  
PRÉCÉDEMMENT REGARDÉ**



**POUR APPELER SUCCESSIVEMENT  
TOUS LES PROGRAMMES**



**VOLUME SONORE**  
- Déplacement horizontal dans les menus  
- Réglage +/- des autres fonctions.



Les touches numériques de 1 à 0 permettent de :  
- Sélectionner les programmes (de 1 à 99)  
- De composer les numéros de canaux  
- La touche 0 sert à appeler les programmes audiovisuels  
1, 2 et 3.



**COUPURE DU SON**



**MISE EN VEILLE**



**ÉCLAIRAGE DE LA TÉLÉCOMMANDE**

**! Pour télécommander votre téléviseur, le commutateur TV-VCR de votre télécommande doit être en position TV.**

La première pression sur une touche rouge, verte ou jaune fait apparaître en haut de l'écran la ligne sommaire des menus, et en bas de l'écran le menu de la fonction sélectionnée.

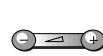

Déplacement horizontal dans les menus.  
Choisissez sur la ligne sommaire la fonction désirée si elle n'est pas déjà sélectionnée.

- **La fonction sélectionnée** apparaît de la même couleur que la touche activée (rouge, vert, jaune).

Nouvelle(s) pression(s) sur la touche de couleur pour descendre dans les menus et sélectionner une autre ligne.

- **La ligne sélectionnée** dans les menus apparaît de la même couleur que la touche activée (rouge, vert, jaune).



Effectuez les réglages.

Les modifications sont mémorisées en sortant des menus, sauf dans le menu PROGRAMME.

## **sommaire**

|  |              |
|--|--------------|
| <b>RACCORDEMENTS ET COMMANDES</b>  | <b>5</b>     |
| <b>PROGRAMMATION AUTOMATIQUE</b>   | <b>6/8</b>   |
| Mise en service - Recherche automatique des chaînes - Gestion des chaînes - Changer de région                                      |              |
| <b>INSTALLATION</b>  | <b>8/9</b>   |
| Limitation du volume sonore - Langue du menu - Affichage du numéro de programme - Référence horaire - Préférence                   |              |
| <b>RÉGLAGE DE L'IMAGE</b>  | <b>10/13</b> |
| PIP - Format de l'image  |              |
| <b>RÉGLAGE DU SON</b>  | <b>14/15</b> |
| Pro Logic - Son haut-parleur - Balance - Son casque - Son AV   |              |
| <b>UTILISATION QUOTIDIENNE</b>   | <b>16/17</b> |
| Mise en marche/Sélection des programmes - Répertoire   |              |
| <b>LES PLUS</b>  | <b>18/21</b> |
| Réveil - Sécurité enfant - Verrouillage  |              |
| <b>RACCORDEMENTS</b>   | <b>22/24</b> |
| Liaisons magnétoscope - Appel des programmes audiovisuels  |              |
| <b>TÉLÉTEXTE</b>   | <b>25/27</b> |
| Appel du télétexte - Choix des options - Alarme - Comment faire votre choix - Sous-titres - Dernières nouvelles                    |              |
| <b>PROGRAMMATION MANUELLE</b>  | <b>28/29</b> |
| Norme - Décodeur - Canal terrestre/câble - Chaîne - Réglage fin - Nom de station - Mémoriser - Effacer - Accéder à l'organisation. |              |
| <b>LES PILES : pour l'installation des piles, voir page 24.</b>  |              |

# télévision raccordements et commandes

Pour plus de détails  
se reporter à la page 22.

## À L'AVANT ET SUR LE CÔTÉ DROIT DE L'APPAREIL

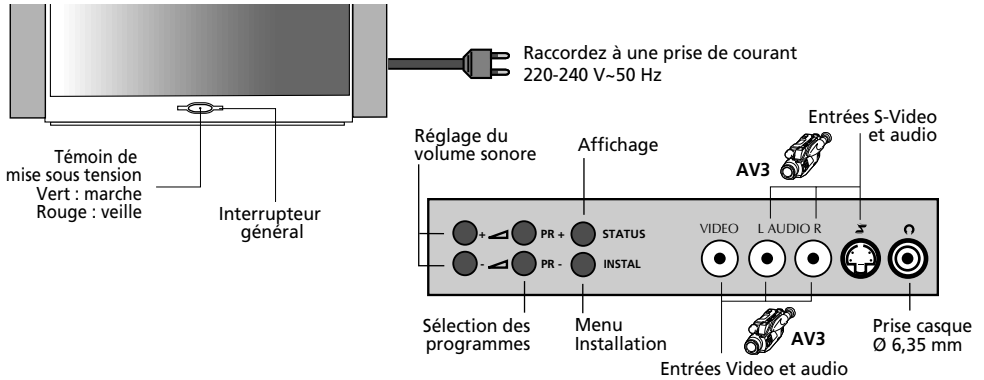

## À L'ARRIÈRE DE L'APPAREIL

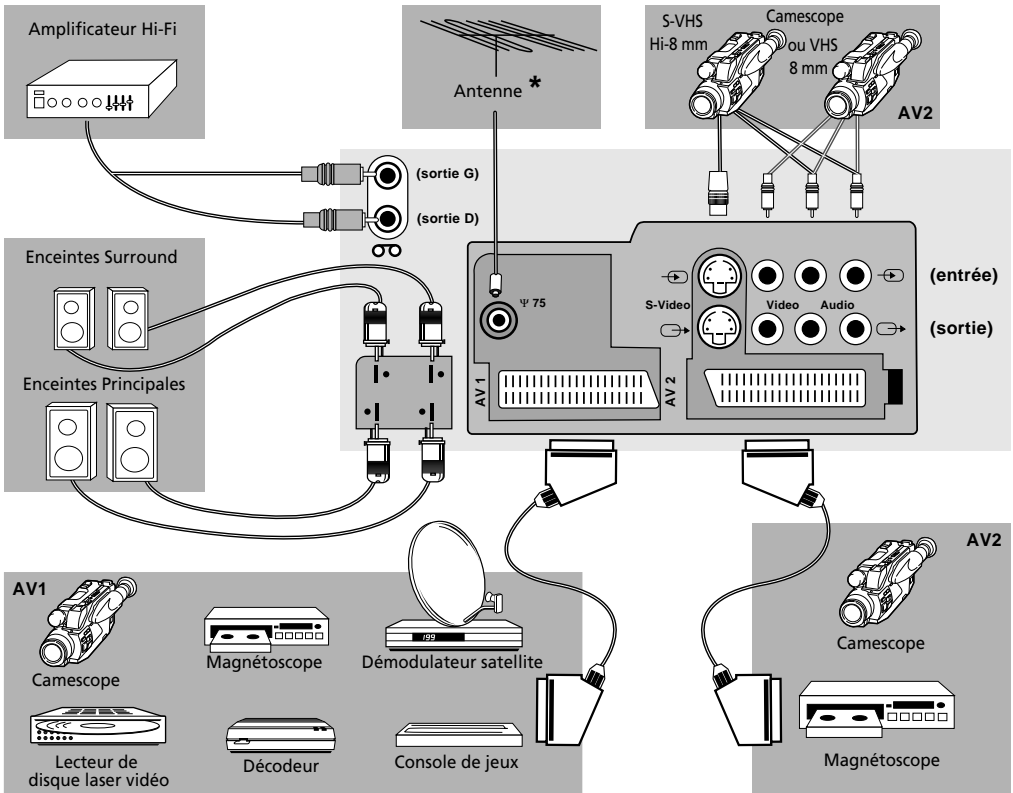

\* Depuis 1989, les prises antenne des téléviseurs ont un diamètre de 9,52 mm au lieu de 9 mm auparavant. En conséquence, en raccordant votre téléviseur, nous vous conseillons de bien vérifier que la prise du câble d'antenne est bien adaptée, et de la remplacer par un diamètre de 9,52 mm si nécessaire. Sinon, en plus de la mauvaise tenue mécanique, vous risquez d'avoir des images perturbées par des crachements ou des moirages. Pour les mêmes raisons, nous vous conseillons d'utiliser un câble d'antenne ayant une double isolation.



# téléviseur

## programmation automatique

### Gestion des chaînes

Lorsque la recherche est terminée, le menu **Gestion des chaînes** apparaît :

Zappez pour vérifier que les stations trouvées sont correctement numérotées et nommées

• **SI OUI** ⇒ brève pression

Le menu disparaît pour laisser place à l'image du programme sélectionné.

• **SI NON** ⇒ modifiez selon le cas

### - Le numéro de programme

Sélectionnez le programme à modifier.

Amenez le curseur sur le nouveau numéro de programme.

*Vous pouvez également utiliser les touches numérotées de 0 à 9.*

Confirmez la modification (touche verte).

### - Le nom de la chaîne

Brève pression (touche bleue).

Une liste de noms de chaînes apparaît par pays :

|             |                |
|-------------|----------------|
| France      | Belgique       |
| Deutschland | Luxembourg     |
| Italia      | Sverige        |
| España      | Danmark        |
| Portugal    | Finland        |
| Schweiz     | Norge          |
| Österreich  | United Kingdom |
| Nederlands  |                |

Sélectionnez le pays vous concernant.

Si le nom figure sur la liste affichée, sélectionnez le nom choisi.

Confirmez votre choix (touche verte).

Si le nom ne figure pas sur la liste affichée,

sélectionnez la ligne "- - - - -"

*Vous disposez de 6 caractères pour composer le nom de la chaîne.*

Pour composer le nom de la station, Brève pression (touche verte), le 1<sup>er</sup> caractère clignote.

Sélectionnez le 1<sup>er</sup> caractère du nouveau nom.

Passez au caractère suivant et renouvelez l'opération jusqu'au dernier caractère. Confirmez votre choix (touche verte).

Le nouveau nom est mémorisé, la liste affichée disparaît

- Ce menu permet de :
- changer un numéro de programme
  - changer le nom de la chaîne
  - supprimer un programme.

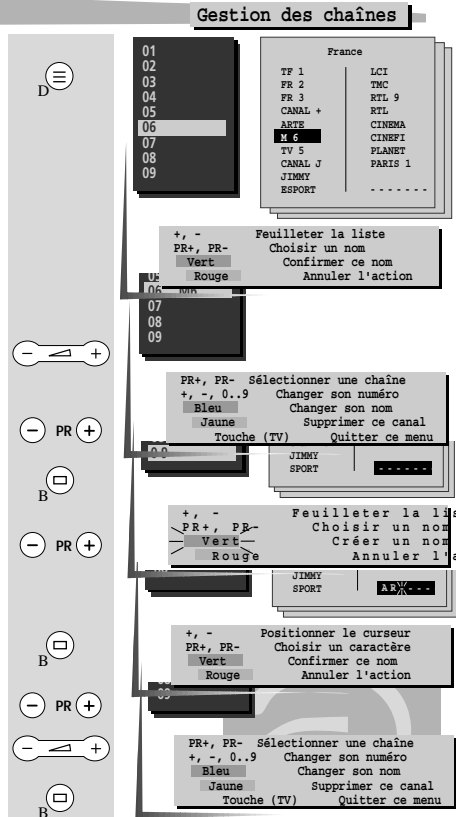
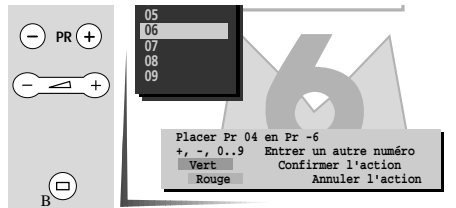
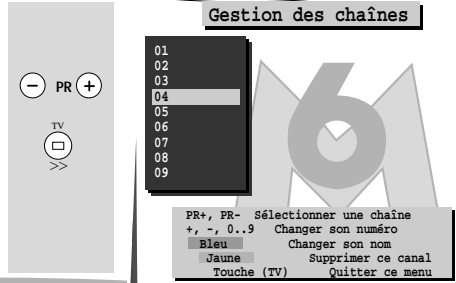

# téléviseur

## programmation automatique



### Effacer un canal

Sélectionnez le programme à supprimer.

Appuyez sur la touche jaune.

Confirmez votre choix (touche verte).  
Le programme est effacé ;  
le programme suivant est sélectionné.

**!** Vous pouvez annuler toute action non confirmée (changement de numéro de programme ou de nom de chaîne, effacement d'un programme) en appuyant sur la touche rouge.

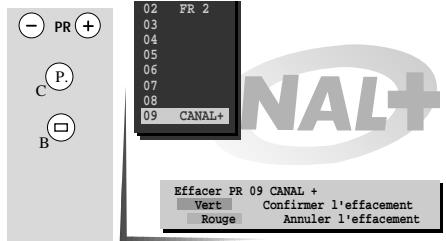

Allumez le téléviseur en appuyant sur une touche de 1 à 9.

### Nouvelles chaînes

Pour rechercher uniquement les nouvelles chaînes

Appuyez sur la touche INSTAL du téléviseur.

Choisissez le pays puis appuyez sur la touche

Lorsque la recherche est terminée, le menu **Gestion des chaînes** apparaît.

Réorganisez les programmes.

Pour cela procédez comme décrit page précédente.

**!** Pour faire disparaître le menu, appuyez sur



## installation

Par ce menu, vous pouvez :

- Limiter le volume sonore maximum,
- Modifier la langue des menus (anglais, français, allemand, espagnol, italien, suédois, néerlandais),
- Obtenir l'affichage permanent du numéro de programme regardé,
- Mémoriser le numéro de programme de référence horaire,
- Compenser les perturbations dues au champ magnétique terrestre.

### INSTALLATION

Appuyez sur la touche jaune puis sur la touche (-).

Le menu **INSTALLATION** apparaît.

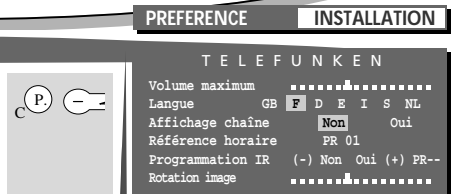

### Limitation du Volume maximum

Sélectionnez la ligne **Volume maximum** (touche jaune).

Réglez le volume maximum en déplaçant le curseur.

**!** Vous ne pouvez pas mettre le volume à zéro avec cette fonction.

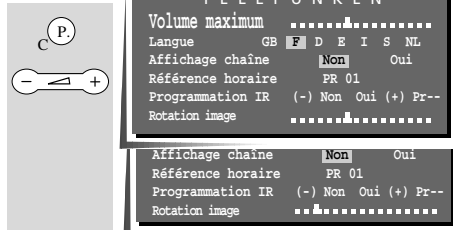





## Langue du menu

Sélectionnez la ligne **Langue** (touche jaune).

Choisissezz

|                     |                        |
|---------------------|------------------------|
| <b>GB</b> : Anglais | <b>I</b> : Italien     |
| <b>F</b> : Français | <b>S</b> : Suédois     |
| <b>D</b> : Allemand | <b>NL</b> : Hollandais |
| <b>E</b> : Espagnol |                        |

Tous les menus seront dans la langue choisie.

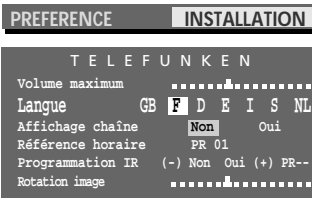
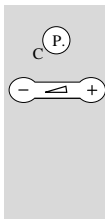

## Affichage du numéro de chaîne

Sélectionnez la ligne **Affichage chaîne** (touche jaune).

Choisissezz :

- **Non** pas d'affichage permanent.
- **Oui** affichage permanent du numéro de chaîne.

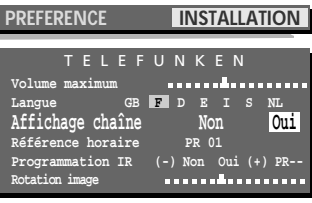
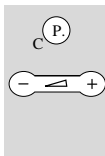

## Référence horaire

Sélectionnez la ligne **Référence horaire** (touche jaune).  
 L'horloge interne du téléviseur doit être mise à l'heure.  
 Celle-ci se synchronise automatiquement lorsque le téléviseur est mis en marche sur un programme qui diffuse du Télétexte (pour la France TF 1, FR 2).

Sélectionner le numéro de programme correspondant.

**!** La ligne **Programmation IR** n'a pas d'action sur votre téléviseur.

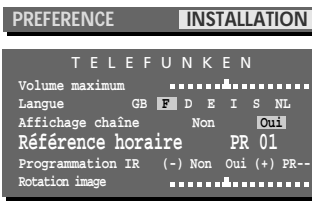

## Correction de champ

Ce réglage compense les perturbations dues au champ magnétique terrestre.

Sélectionnez la ligne **Rotation image**.

Réglez pour que le menu affiché soit bien horizontal, s'il ne l'était pas, en utilisant la touche .

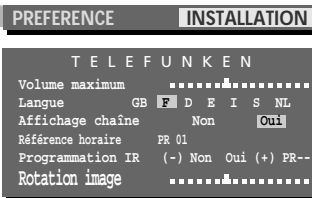
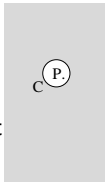

## PRÉFÉRENCE

Ce menu permet de conserver en mémoire vos réglages préférés.

Pressions successives pour remonter à la ligne sommaire du menu (touche jaune ou touche rose).

Appuyez pour faire apparaître le menu **PREFERENCE**.

Sélectionnez la ligne désirée par la touche jaune.

Réglez par la touche.

Faites disparaître le menu.

Pour rappeler à tout moment vos réglages préférés, appuyez sur la touche rose.

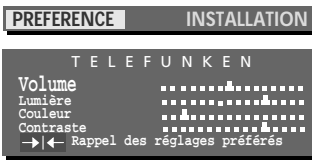
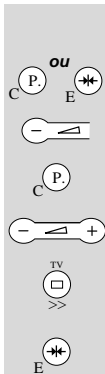

# téléviseur

## réglage de l'image



### IMAGE

Vous pouvez à tout instant modifier les réglages de l'image.

Appuyez sur la touche verte.

Le menu **IMAGE** apparaît :  
**IMAGE** est sélectionné.

**!** Si ce n'est pas le cas, sélectionnez la ligne Sommaire par la touche verte et Image par la touche .

Sélectionnez la ligne Lumière (touche verte).

Réglez la lumière.

Procédez de même pour sélectionner et régler successivement la Couleur et le Contraste.

**!** La ligne **TEINTE** n'apparaît que s'il s'agit d'une source NTSC, provenant d'un programme audiovisuel AV1, AV2 ou AV3.

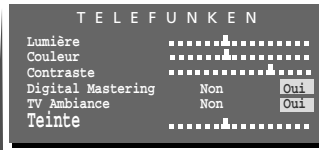
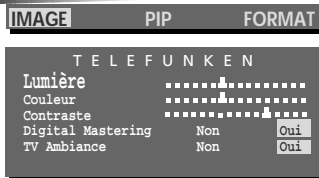
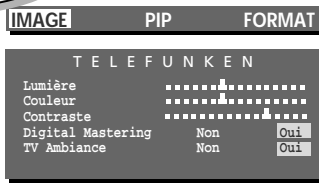

### Digital Mastering\*

Sélectionnez la ligne Digital Mastering (touche verte).

Sélectionnez l'option désirée.

**!** Lorsque l'on change de chaîne, le Digital Mastering revient automatiquement sur Oui.

\*La qualité d'une image se juge non seulement par le respect des contrastes, de la lumière et des couleurs mais aussi par sa fréquence de balayage, c'est à dire le nombre de fois où elle sera affichée à l'écran en 1 seconde. Plus cette fréquence sera élevée, plus l'image sera stable, moins elle offrira un effet de scintillement.

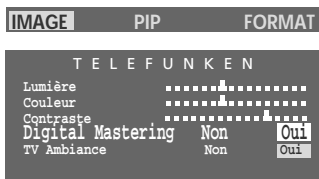

### TV Ambiance

Cette fonction permet de régler automatiquement le contraste du téléviseur en fonction de l'éclairage ambiant.

Sélectionnez la ligne TV Ambiance (touche verte).

Brève pression pour sélectionner :  Oui : fonction active  
 Non : fonction inactive

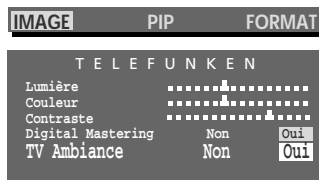

# téléviseur

## réglage de l'image



### PIP

Vous avez plusieurs possibilités d'incrustation des chaînes.

Cette fonction permet :

- d'incruster dans l'un des quatre coins de l'écran (PIP) :
  - soit des images provenant des prises Audiovisuelles (AV1, AV2, AV3 ou RVB) tout en regardant une chaîne ;
  - soit l'une des chaînes, tout en regardant un programme Audiovisuel (AV).
- d'incruster à l'écran, par groupe de 12, toutes les chaînes mises en mémoire (Mosaïque).

Appuyez une ou plusieurs fois sur la touche verte pour sélectionner la ligne Sommaire.

Sélectionnez P I P.

Le menu d'incrustation apparaît.

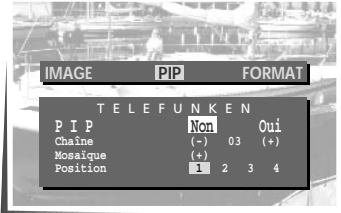

### Image incrustée (PIP)

Sélectionnez la ligne P I P (touche verte).

Breve pression pour sélectionner : **Non** : pas d'incrustation  
**Oui** : image incrustée

Sélectionnez la ligne Chaîne (touche verte).

Suivant le cas incrustez :

soit AV1, AV2, AV3 ou RVB,

soit une chaîne mise en mémoire.

**!** L'image incrustée est au format 4/3 ou 16/9 suivant le format de l'image AV.

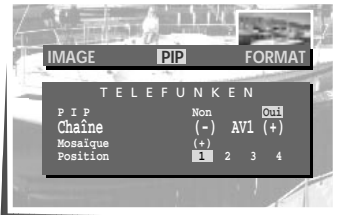

### Position de l'image incrustée

Sélectionner le ligne Position (touche verte).

Choisissez la position 1, 2, 3 ou 4.

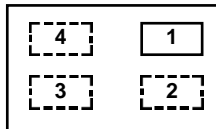

Breve pression pour effacer le menu.

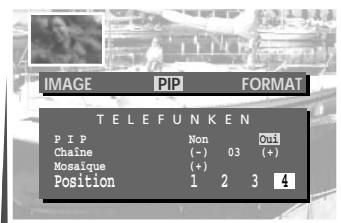



### Échange d'images

Appuyez sur la touche ,

pour échanger l'image regardée et l'image incrustée.



### Balayage de tous les programmes en incrustation

Sélectionnez à l'écran une image AV.

Pressions successives sur la touche **PR**  de la télécommande pour faire défiler en incrustation tous les programmes mémorisés et les autres programmes AV.



Pour effacer l'incrustation  
longue pression sur la touche **TV**.



### Mosaïque

**Vous pouvez incruster à l'écran,  
par groupe de 12,  
toutes les chaînes mises en mémoire.**

Appuyez une ou plusieurs fois sur la touche verte pour sélectionner la ligne **Sommaire**.

Sélectionnez **P I P**.

Pressions successives sur la touche verte pour sélectionner **Mosaïque**.

Appuyez sur la touche.  
L'écran devient gris et les chaînes s'incrustent avec surimpression le numéro de programme correspondant.

Les programmes de la mosaïque changent toutes les 3 secondes.

Quand la mosaïque apparaît,  
le son est coupé.

Pour afficher à l'écran le programme désiré, appuyez sur la touche , lorsque l'image de ce programme est animée.

**!** *La mosaïque annule l'incrustation s'il y en avait une.*

Pour effacer la mosaïque, appuyez sur la touche **TV**.

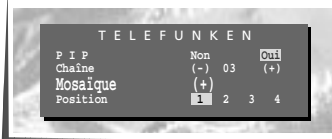

# téléviseur

## réglage de l'image



### FORMAT

Appuyez une ou plusieurs fois pour sélectionner la ligne Sommaire

Sélectionnez **FORMAT**.

Le menu suivant apparaît



IMAGE PIP **FORMAT**

TELEFUNKEN  
Format 4/3 16/9  
Zoom sous-titres Non Oui

### Format

Sélectionnez la ligne **Format** (touche verte).

Sélectionnez 4/3 ou 16/9 en fonction du format de l'image.

*La ligne Zoom sous-titres n'apparaît que lorsque 4/3 est sélectionné.*

*Certains émetteurs peuvent transmettre une commande de format appelée W.S.S. (Wide Screen Signaling). Votre téléviseur s'adapte automatiquement au format transmis (Cinemascope, Sous-titrage, 16/9). En l'absence de cette commande, l'image revient au format précédemment sélectionné avec la touche Zoom.*

*La sélection automatique du format est aussi possible lorsqu'il s'agit d'une source qui provient des prises péritélévision AV1 ou AV2.*

*Sélectionnez alors AUTO qui n'apparaît que pour les sources AV1 et AV2.*

*Le format est conservé en mémoire pour AV1, AV2 et AV3.*



IMAGE PIP **FORMAT**

TELEFUNKEN  
Format 4/3 16/9  
Zoom sous-titres Non Oui

IMAGE PIP **FORMAT**

TELEFUNKEN  
Format 4/3 16/9 **Auto**

### Zoom sous-titres

Sélectionnez la ligne **Zoom sous-titres** (touche verte).

Vous pouvez choisir :

**Non** : Pour un programme sans sous-titres.

**Oui** : Pour un programme avec sous-titres.

Dans ce cas, une ligne supplémentaire (**Position sous-titres**) apparaît.

Vous pouvez alors choisir entre un cadrage haut ou bas, par exemple pour les programmes sous-titrés.

Sélectionnez **Position sous-titres** (touche verte), puis réglez votre cadrage.

Faites disparaître le menu.



IMAGE PIP **FORMAT**

TELEFUNKEN  
Format 4/3 16/9  
Zoom sous-titres **Non** Oui

IMAGE PIP **FORMAT**

TELEFUNKEN  
Format 4/3 16/9  
Zoom sous-titres Non **Oui**  
Position sous-titres bas(-) haut (+)



# téléviseur

## réglage du son



### HAUT-PARLEUR

Appuyez sur la touche rouge.

Le menu **Son** apparaît, **HAUT PARLEUR** est sélectionné.

**!** Si ce n'est pas le cas, sélectionnez la ligne **Sommaire** par la touche rouge et **HAUT-PARLEUR** par .

Sélectionnez la ligne **Son** (touche rouge).

Celle-ci varie en fonction du type de son reçu :

SON MONO/STÉRÉO/NICAM \*

SON DUAL (2 langues)

SON NICAM 3 \*

SON AV

Choisissez le son désiré sur les haut-parleurs.

**!** La position **AUTO/STEREO** permet d'obtenir le son **MONO** si l'émission est monophonique ou **STEREO** si l'émission est stéréophonique.

\*NICAM est un système digital de transmission du son. Il vous permet de recevoir des programmes **STEREO** ou **DUAL** de la qualité des disques laser. Le son analogique monophonique est transmis simultanément (**MONO** en **NICAM STEREO** ou **SON 3** en **NICAM 3**).

### Effet

Sélectionnez la ligne **Effet** (touche rouge).

Sélectionnez :

**Normal** = son normal

**Elargi** = son pseudo stéréo si l'émission est mono  
son stéréo élargi si l'émission est stéréophonique.



### HAUT-PARLEUR CASQUE AV

TELEFUNKEN

|         |             |        |
|---------|-------------|--------|
| Son     | Auto/Stéréo | Mono   |
| Effet   | Normal      | Elargi |
| Balance | .....       | .....  |
| Graves  | .....       | .....  |
| Aigus   | .....       | .....  |



TELEFUNKEN

|         |             |        |
|---------|-------------|--------|
| Son     | Auto/Stéréo | Mono   |
| Effet   | Normal      | Elargi |
| Balance | .....       | .....  |
| Graves  | .....       | .....  |
| Aigus   | .....       | .....  |

TELEFUNKEN

|     |             |      |
|-----|-------------|------|
| Son | Auto/stéréo | Mono |
|-----|-------------|------|

TELEFUNKEN

|     |       |       |
|-----|-------|-------|
| Son | Son 1 | Son 2 |
|-----|-------|-------|

TELEFUNKEN

|     |       |       |       |
|-----|-------|-------|-------|
| Son | Son 1 | Son 2 | Son 3 |
|-----|-------|-------|-------|

TELEFUNKEN

|        |        |       |       |
|--------|--------|-------|-------|
| Source | Stéréo | Son 1 | Son 2 |
|--------|--------|-------|-------|

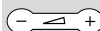

### HAUT-PARLEUR CASQUE AV

TELEFUNKEN

|         |             |        |
|---------|-------------|--------|
| Son     | Auto/Stéréo | Mono   |
| Effet   | Normal      | Elargi |
| Balance | .....       | .....  |
| Graves  | .....       | .....  |
| Aigus   | .....       | .....  |

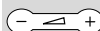

# télévisour

## réglage du son



### Balance

Sélectionnez la ligne **Balance** (touche rouge).

Équilibrez le niveau sonore entre les deux voies.

Procédez de même pour sélectionner et régler successivement **Graves** et **Aigus**.

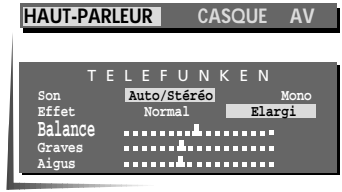
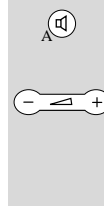

### CASQUE

Brève pression.

Le menu suivant apparaît : **CASQUE** est sélectionné.

**!** Si ce n'est pas le cas, sélectionnez la ligne **Sommaire** par la touche rouge et **CASQUE** par .

Sélectionnez la ligne **Casque** (touche rouge).

Puis réglez le volume sonore du casque. Cette opération règle également le niveau de sortie sur les prises Hi-Fi (CINCH).

**!** Nota : Lorsqu'il y a une émission multilingue (DUAL) ou un programme AV, le menu suivant apparaît. Il est possible de sélectionner le **SON 1** ou le **SON 2** dans le casque.

Sélectionnez la ligne **SOURCE** :

et choisir

**Son 1**

ou

**Son 2**

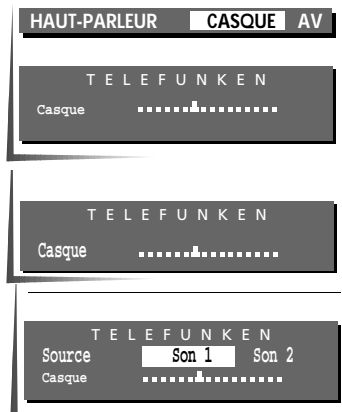
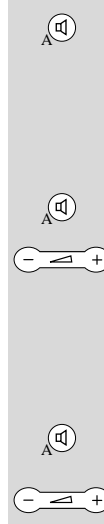

### AV

Le son disponible en sortie sur les prises AV1, AV2 doit être ajusté en fonction du type de l'appareil raccordé.

Brève pression.

Le menu suivant apparaît : **AV** est sélectionné.

**!** Si ce n'est pas le cas, sélectionnez la ligne **Sommaire** par la touche rouge et **AV** par .

Sélectionnez la ligne **Appareil** en **AV 1/AV 2** (touche rouge).

Et choisissez **Stéréo** = magnéscope stéréo  
**Mono** = magnéscope mono.

Appuyez pour faire disparaître le menu.

**!** La sélection stéréo permet d'enregistrer simultanément les deux langues d'une transmission multilingue, sur un magnéscope stéréo : son 1 sur la voie gauche, et son 2 sur la voie droite.

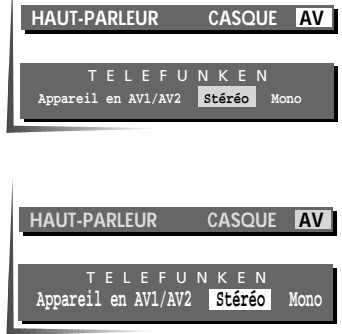

# téléviseur utilisation quotidienne



## MISE EN MARCHÉ/SÉLECTION DES PROGRAMMES

Allumez le téléviseur à l'aide de l'interrupteur général, si le témoin est éteint.

Si celui-ci est allumé, sélectionnez le programme désiré.

**Pour les programmes de 1 à 9 :**

Brève pression sur le chiffre correspondant.

**Pour les programmes de 10 à 99 :**

Longue pression pour afficher la dizaine.

Brève pression pour afficher le chiffre des unités.

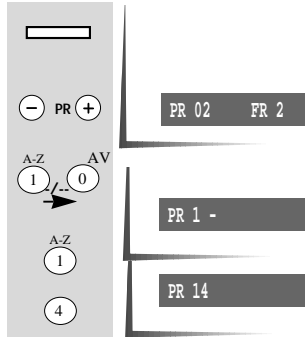

## RÉPERTOIRE

Il se compose de 10 pages de 10 programmes, chacune vous donnant pour chaque numéro de programme : le nom de la chaîne (s'il a été programmé).

Le menu **REPertoire** apparaît.

Sélectionnez la page de répertoire affichée.

Pour sélectionner les autres pages, pressions successives.

Exemple : Page 6 (programmes 50 à 59).



*Pour sélectionner un programme de la page affichée, tapez uniquement le chiffre des unités du programme choisi (exemple pour 53 : tapez 3).*

**Le programme PR 00 correspond au dernier programme audiovisuel sélectionné (AV1, AV2 ou AV3).**

Brève pression pour sélectionner à nouveau **REPertoire**.

Brève pression pour faire disparaître la liste.

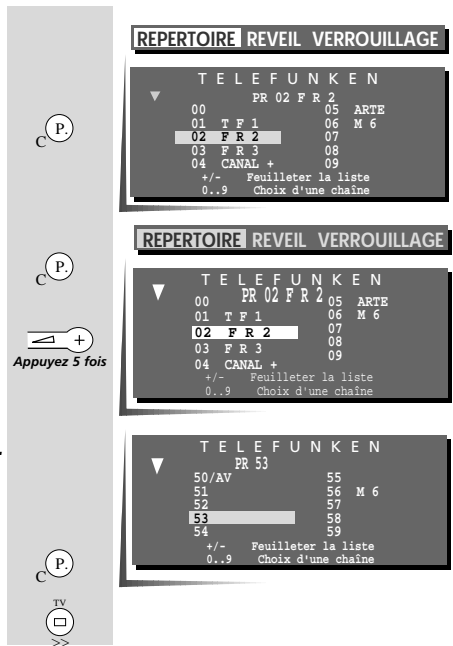

## Volume sonore

Réglez à votre convenance le volume sonore.

Lorsqu'un casque est raccordé, vous pouvez régler le niveau sonore du casque ou des haut-parleurs :

Brève pression pour sélectionner la ligne souhaitée.

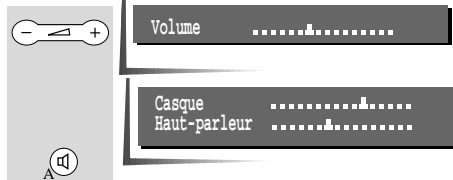

## Coupure du son

Une pression coupe le son, une nouvelle pression le rétablit.



Son = 0



# téléviseur

## utilisation quotidienne



### RAPPEL DES RÉGLAGES PRÉFÉRÉS

Brève pression : retour aux valeurs personnelles (menu **PRÉFÉRENCE**).



### AFFICHAGE DE CONTRÔLE / ZAPPING

Appuyez pour afficher les indications concernant la chaîne regardée (nom et numéro de programme, heure).



Zoom 1 11 : 35

Pressions successives pour faire défiler les programmes.



PR 06 M 6

### ARRÊT SUR IMAGE

Appuyez sur la touche, l'image se fige instantanément



L'émission poursuit son court.

**!** Cette image ne peut être enregistrée.

Brève pression pour revenir au programme regardé.



### DERNIER PROGRAMME REGARDÉ

Cette fonction permet de passer rapidement entre 2 programmes.

Appuyez sur la touche. Le programme précédemment regardé est sélectionné.



### ZOOM

Pressions successives pour agrandir ou diminuer l'image.

ZOOM 0 → ZOOM 1 → ZOOM 1 S/T → ZOOM 2 → 16/9

ZOOM 0 ← ZOOM 1 ← ZOOM 1 S/T ← ZOOM 2 ← 16/9

ZOOM 1 S/T : image agrandie décalée vers le haut pour pouvoir lire les sous-titres.

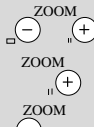

### MISE EN VEILLE

Brève pression, le témoin devient rouge.



### MISE EN VEILLE AUTOMATIQUE

L'appareil se met automatiquement en veille au bout de quelques minutes, dès qu'il n'y a plus d'émission sur la chaîne regardée.

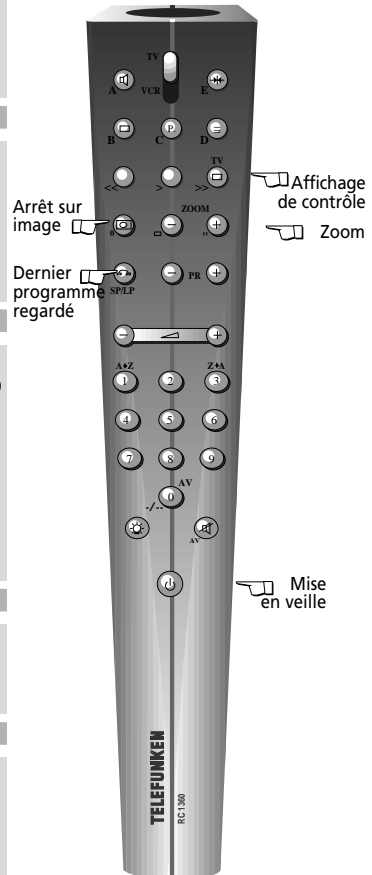



## RÉVEIL

Sélectionnez **REVEIL**.



REPERTOIRE **REVEIL** VERROUILLAGE

La ligne **Arrêt automatique** apparaît.

TELEFUNKEN  
▼ Arrêt automatique (-/+) - : - -

## Arrêt automatique

Sélectionnez la ligne **Arrêt automatique** (touche jaune).



TELEFUNKEN  
▼ Arrêt automatique (-/+) - : - -

Réglez la durée par pas de 15 minutes (jusqu'à 4 heures).



TELEFUNKEN  
▼ Arrêt automatique (-/+) 2 : 15

Faites disparaître le menu.

Le téléviseur s'éteindra lorsque le temps programmé sera écoulé.



Vous pouvez visualiser le temps restant avant l'arrêt.

Brève pression sur la touche.



▼ Arrêt automatique 0 : 01

Une minute avant l'arrêt automatique, l'écran affiche que l'arrêt automatique va s'effectuer.

**Le témoin de veille clignote pour signaler l'état de SÉCURITÉ ENFANT.**

**On ne peut remettre le téléviseur en marche qu'à partir de la télécommande.**

Vous pouvez annuler un arrêt automatique.

Sélectionnez la ligne **Arrêt automatique**.



TELEFUNKEN  
▼ Arrêt automatique (-/+) 1 : 45

Pressions successives pour revenir à - : - -



TELEFUNKEN  
▼ Arrêt automatique (-/+) - : - -

Faites disparaître le menu.



Le fait de mettre en veille le téléviseur, alors qu'un arrêt automatique est programmé, annule aussi cette fonction.

## Réveil (mise en marche automatique)



Vous pouvez programmer la mise en marche du téléviseur sur la chaîne de votre choix. Vérifiez que l'horloge interne du téléviseur est à l'heure.

Brève pression sur la touche.



REPERTOIRE **REVEIL** VERROUILLAGE

Sélectionnez le menu **REVEIL**.



TELEFUNKEN  
▼ Arrêt automatique (-/+) - : - -

Sélectionnez la ligne **Réveil** (touche jaune).



TELEFUNKEN  
▲ Réveil 00:00  
Mode **Enactif** Une fois Quotidien  
Chaîne 01  
Heure 05:20

Le premier caractère clignote.



Pour régler l'heure de réveil.

Composez successivement les chiffres de l'heure de réveil.

Sélectionnez la ligne **Mode** (touche jaune).

Choisissez

|           |                                   |
|-----------|-----------------------------------|
| Inactif   | = la fonction réveil est inactive |
| Une fois  | = le réveil n'a lieu qu'une fois  |
| Quotidien | = le réveil a lieu tous les jours |

**!** Si un nouveau réveil est programmé, Une fois est automatiquement sélectionné.

Sélectionnez la ligne **Chaîne** (touche jaune).

Choisissez la chaîne pour le réveil.

Faites disparaître le menu.

Mettez le téléviseur en veille.  
Il se mettra en marche automatiquement à l'heure programmée et s'arrêtera automatiquement une heure après.



Si vous mettez le téléviseur en marche avant que la fonction réveil se soit déclenchée, il ne passera pas sur le programme choisi pour le réveil à l'heure programmée. Il est possible de programmer un arrêt automatique (VEILLE) et la mise en marche automatique (REVEIL). Dans ce cas, l'heure de mise en marche automatique doit être programmée pour s'effectuer après l'heure d'arrêt automatique.

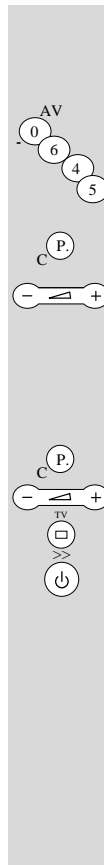

## SÉCURITÉ ENFANT

Vous pouvez interdire l'utilisation du téléviseur à partir du clavier.

Celle-ci est condamnée :

- après un arrêt automatique,
  - si l'appareil est mis en veille alors qu'un arrêt automatique est programmé,
  - si l'appareil est arrêté par l'interrupteur général alors qu'un arrêt automatique est programmé,
  - si une heure de réveil est programmée,
  - après avoir arrêté l'appareil en maintenant la pression pendant plus de 3 secondes sur la touche veille de la télécommande.
- La **Sécurité enfant** est signalée par le clignotement du témoin de veille.

**!** On ne peut remettre le téléviseur en marche qu'à partir de la télécommande.



Cette fonction permet, par exemple, d'empêcher vos enfants de regarder certains programmes s'ils ne connaissent pas le code parental connu de vous seul.

## VERROUILLAGE

Appuyez sur la touche jaune pour sélectionner la ligne **Sommaire du menu**, puis sur la touche volume (+) pour sélectionner **VERROUILLAGE**. Le menu ci-contre apparaît.



REPertoire REVEIL **VERROUILLAGE**

TELEFUNKEN  
Entrer votre numéro de code - - - -

## Entrer votre numéro de code

Brève pression sur la touche jaune pour sélectionner la ligne **Entrer votre numéro de code**.

Composez successivement les chiffres de votre code (exemple : 1111).  
Le menu devient



TELEFUNKEN  
Entrez votre numéro de code 1 1 1 1

TELEFUNKEN  
Entrez votre numéro de code 1 1 1 1  
Mémoriser votre numéro de code (+)

Brève pression sur la touche jaune pour sélectionner la ligne **Mémoriser votre numéro de code**.



TELEFUNKEN  
Entrez votre numéro de code 1 1 1 1  
Mémoriser votre numéro de code (+)

Brève pression sur la touche volume (+).



TELEFUNKEN  
Changer votre numéro de code - - - -  
Accès à la liste de chaînes (+)

Le code est mémorisé et le menu devient .....

Si votre précédent code a été divulgué.

## Changer votre numéro de code

Composez successivement les chiffres de votre nouveau code (exemple : 1234).  
Le menu devient comme précédemment.

Brève pression sur la touche jaune pour sélectionner la ligne **Mémoriser votre numéro de code**.



TELEFUNKEN  
Changer votre numéro de code 1 2 3 4  
Mémoriser votre numéro de code (+)

Brève pression sur la touche volume (+).  
Le nouveau code est mémorisé et le menu redevient.



TELEFUNKEN  
Changer votre numéro de code 1 2 3 4  
Accès à la liste de chaînes (+)

**!** Lorsque vous entrez un code pour la première fois, les chiffres apparaissent à la place des tirets; autrement, les tirets sont remplacés par une astérisque.

TELEFUNKEN  
Changer votre numéro de code \* \* \* \*  
Accès à la liste de chaînes (+)

## Accès à la liste des chaînes

Brève pression sur la touche jaune pour sélectionner la ligne **Accès à la liste de chaînes (+)**.



REPertoire REVEIL **VERROUILLAGE**

Brève pression sur la touche volume (+).  
Une page du répertoire apparaît selon le programme regardé (exemple : page 1, programme 6 : M6).



TELEFUNKEN  
Changer votre numéro de code - - - -  
Accès à la liste de chaînes (+)

Sélectionnez le programme dont vous voulez **Verrouiller** (interdire) ou **Déverrouiller** (autoriser) l'accès.





Pour **Verrouiller**, brève pression sur la touche :  
le programme verrouillé devient rouge.

ou

Pour **Déverrouiller**, brève pression sur la touche  
le programme déverrouillé devient bleu.

Pour verrouiller ou déverrouiller d'autres programmes :

- Sélectionnez la page du répertoire par les touches
- Sélectionnez le programme, y compris les programmes audiovisuels AV1, AV2 ou AV3 par les touches
- **Verrouillez** le programme par la touche
- **Déverrouillez** le programme par la touche

Après avoir verrouillé ou déverrouillé tous les programmes souhaités, faites disparaître le menu, avec la touche

Les programmes verrouillés ne peuvent plus être appelés à partir des touches Pr-/+ du clavier ou de la télécommande.

S'ils sont appelés par les touches numériques de la télécommande, le message suivant apparaît à l'écran :

- Si vous n'entrez pas le bon code, le message **Numéro de code incorrect** apparaît au dessus du premier. Le programme ne change pas et après quelques instants, les deux messages disparaissent.
- Si vous entrez le bon code, le programme appelé apparaît immédiatement.

**Lorsque le code est entré une fois pour déverrouiller un programme, tous les programmes qui étaient verrouillés se trouvent également déverrouillés.**

**Le verrouillage sera de nouveau actif après avoir arrêté l'appareil.**

## ACCÈS AUX MENUS DE RÉGLAGE DES CHÂÎNES

Lorsqu'il y a au moins un programme verrouillé, l'accès aux menus de réglage des chaînes **Programmation automatique** et **Programmation manuelle** est également verrouillé. Si vous appelez l'un de ces menus, le message ci-contre apparaît à l'écran.

Brève pression sur la touche jaune pour sélectionner la ligne **Entrer votre numéro de code** si elle n'y est pas déjà.

Composez successivement les chiffres de votre code et le menu apparaît aussitôt.

Si le code n'est pas correct, le message **Numéro de code incorrect** apparaît quelques instants.

**Si vous ne vous souvenez plus de votre numéro de code personnel, voir la dernière page de la notice.**

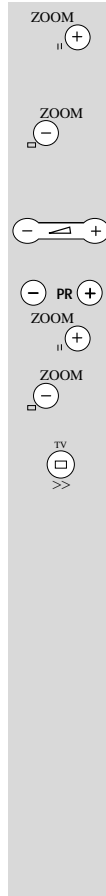

### REPERTOIRE REVEIL VERROUILLAGE

| TELEFUNKEN |  |               |
|------------|--|---------------|
| PR 06 M6   |  |               |
| 00         |  | 05 ARTE       |
| 01 T F 1   |  | 06 <b>N 6</b> |
| 02 F R 2   |  | 07            |
| 03 F R 3   |  | 08            |
| 04 CANAL + |  | 09            |

PR+, PR- Choix d'une chaîne  
ZOOM+/ZOOM- Verrouiller/Déverrouiller

Pour accéder à cette chaîne  
Entrer votre numéro de code \* - - -

Numéro de code incorrect

Pour accéder à cette chaîne  
Entrer votre numéro de code - - - -

C P

Pour accéder à ce menu  
Entrer votre numéro de code \* \* \* \*

Pour accéder à ce menu  
Entrer votre numéro de code \* - - -

Numéro de code incorrect

Pour accéder à ce menu  
Entrer votre numéro de code - - - -



## RACCORDEMENTS DE VOS APPAREILS

### PAR LA PRISE ANTENNE

Pour effectuer le réglage du canal réservé à votre magnétoscope, vous devez effectuer les opérations de PROGRAMMATION MANUELLE (page 28). Le numéro de canal (36 ou 60 généralement) est indiqué dans la notice de votre magnétoscope. La mise en mémoire doit être effectuée sur les programmes 9, 19 ou 29. Pour chaque utilisation du magnétoscope, appelez le programme attribué à celui-ci.

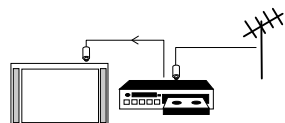

Consultez la notice de votre magnétoscope

### PAR LA PRISE PÉRITÉLÉVISION 1 (AV1)

Permet le raccordement :

- d'un décodeur CANAL + ou Récepteur satellite,
- d'un magnétoscope ou caméscope soit VHS ou 8 mm, soit S-VHS ou Hi-8 mm,
- d'un micro-ordinateur ou de jeux vidéo (RVB).

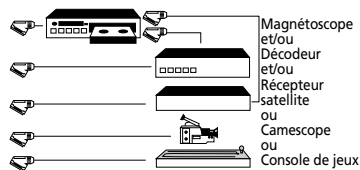
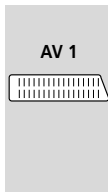

### PAR LA PRISE PÉRITÉLÉVISION 2 (AV2)

Permet le raccordement :

- d'un magnétoscope soit VHS ou 8 mm soit S-VHS ou Hi-8 mm.

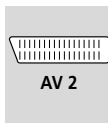

*Si vous disposez de deux magnétoscopes, il est nécessaire de raccorder le décodeur CANAL + sur le magnétoscope raccordé sur la prise péritélévision 1.*

*Si vous disposez d'un récepteur satellite, consultez la notice d'utilisation pour savoir quel type de signal il délivre et suivant le cas, sélectionnez VIDEO, S-VIDEO ou RVB.*

*Vous pouvez aussi le raccorder sur la prise CANAL+ du deuxième magnétoscope si ce dernier en est équipé.*

### PAR LES PRISES AUDIO/VIDÉO/S-VIDÉO (AV2)

Permet le raccordement :

- d'un caméscope VHS ou 8 mm (prises VIDÉO et AUDIO)
- ou d'un caméscope S-VHS ou HI 8 mm (Prises AUDIO et S-VIDÉO).

*Pour que les qualités sonores et visuelles de votre téléviseur restent optimales, il est recommandé de ne pas brancher simultanément 2 appareils sur la prise péritélévision 2 et les prises AUDIO/VIDÉO/S-VIDÉO.*

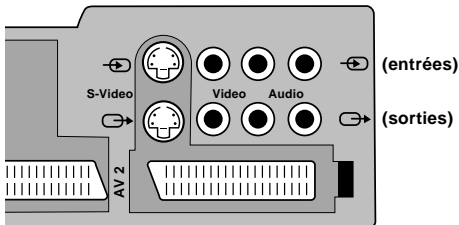

### PAR LES PRISES AUDIO/VIDÉO/S-VIDÉO (AV3)

Permet le raccordement :

- d'un caméscope VHS ou 8 mm (prises VIDÉO et AUDIO) ou S-VHS/Hi 8 (prises AUDIO et S-VIDÉO).

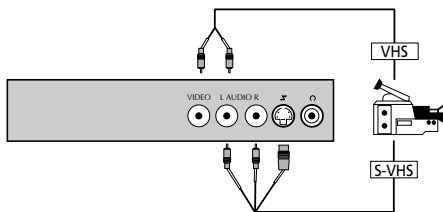



Votre appareil sélectionne et affiche automatiquement dans le menu le type de signal de l'appareil raccordé.

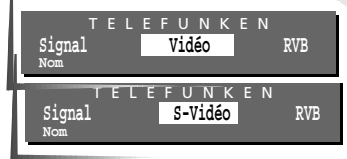

## APPAREILS RACCORDÉS SUR LES PRISES

|                                  | PERITEL AV 1                                  | PERITEL AV 2                                  | PRISES AUDIO/VIDEO/S-VIDEO AV 2                    | PRISES AUDIO/VIDEO/S-VIDEO AV 3                    |
|----------------------------------|---|---|--|--|
| Décodeur CANAL +                 | SIGNAL VIDEO<br>Sélection automatique         | SIGNAL VIDEO<br>Sélection automatique         |  |  |
| Récepteur satellite/démodulateur | SIGNAL VIDEO<br>Sélection automatique         | SIGNAL VIDEO<br>Sélection automatique         |  |  |
| Magnétoscope VHS/S-VHS           | SIGNAL VIDEO/S-VIDEO<br>Sélection automatique | SIGNAL VIDEO/S-VIDEO<br>Sélection automatique |  |  |
| Camescope                        |   |   | SIGNAL VIDEO/S-VIDEO <sup>AV</sup><br>Appelez AV 2 | SIGNAL VIDEO/S-VIDEO <sup>AV</sup><br>Appelez AV 3 |
| Ordinateur jeux vidéo            | Sélectionnez RVB<br>Appelez AV 1              |   |  |  |

### Nom

Vous pouvez donner un nom à chaque appareil raccordé. Appelez le menu **AV 1**, **AV 2** ou **AV 3**. Sélectionnez la ligne **Signal** (touche jaune).

Vérifiez la nature du signal ou sélectionnez-la selon le cas.

Sélectionnez la ligne **Nom**.  
Le 1<sup>er</sup> tiret clignote.

Vous disposez de 6 caractères pour composer le nom de la chaîne.

Maintenez la pression : les signes, chiffres et lettres défilent dans l'ordre de l'alphabet.

Maintenez la pression : les lettres défilent dans l'ordre inverse.

Quand vous avez affiché le caractère recherché, passez au caractère suivant.

**!** Pour laisser un espace, recherchez le caractère vide (entre ? et A).

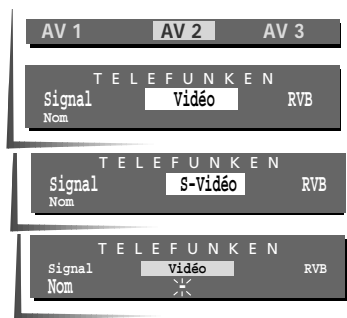
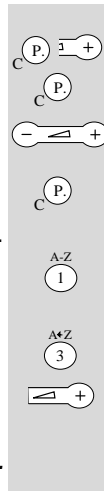

## APPEL DES PROGRAMMES AUDIOVISUELS

Plusieurs pressions pour appeler le programme AV1, AV2 ou AV3. Dans la plupart des cas, le téléviseur passe automatiquement en AV1 ou AV2, lorsque l'appareil raccordé est mis en marche. Lorsque vous arrêtez celui-ci, le téléviseur se remettra automatiquement sur la chaîne précédemment regardée.

**!** Le téléviseur passe automatiquement en format 16/9 si l'appareil raccordé sur une prise péritélévision délivre la tension de commande et si vous avez sélectionné AUTO dans le menu FORMAT.





## COPIE DE BANDES VIDEO

Deux magnétoscopes de mêmes caractéristiques sont nécessaires : 2 VHS/8 mm ou 2 S-VHS/HI-8

Mettez le magnétoscope lecteur sur la prise péritélévision 1 en mode lecture.

Mettez le magnétoscope enregistreur sur la prise péritélévision 2 en mode enregistrement.

**!** Pendant la copie de bande, vous voyez ce que vous enregistrez.

|                    | LECTURE      |  | APPELEZ<br>LE PROGRAMME | ENREGISTREMENT                  |                                    |
|--------------------|--------------|--|-------------------------|---------------------------------|------------------------------------|
|                    | APPAREIL     | PRISE                                    |                         | APPAREIL                        | PRISE                              |
| VHS<br>ou<br>S-VHS | Magnétoscope | Péritel 1                                | AV 1                    | Magnétoscope<br>ou<br>Camescope | Péritel AV 2<br>Audio/S-Vidéo AV 2 |
|                    | Camescope    | Audio/Vidéo/S-Vidéo<br>Sur le côté droit |                         | AV 3                            | Magnétoscope<br>ou<br>Camescope    |

## LIAISONS ENCEINTES / ENCEINTES SURROUND

**ENCEINTES PRINCIPALES** : Les enceintes remplacent celles du téléviseur. Le son des enceintes se règle de la même manière que le son du téléviseur.

**ENCEINTES SURROUND** : Doivent être utilisées parallèlement aux enceintes du téléviseur pour obtenir l'effet spatial (surround).

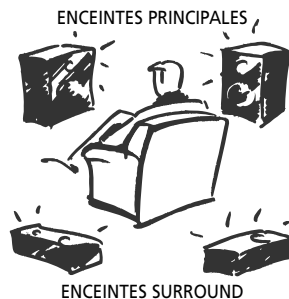
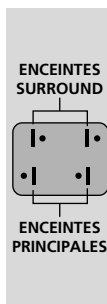

## REMPACEMENT DES PILES

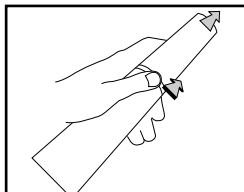

Pour ouvrir la trappe, appuyez à l'endroit indiqué et poussez dans le sens des flèches.

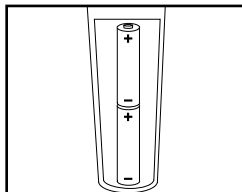

Insérez 2 piles de 1,5 V type LR 03 (AAA).

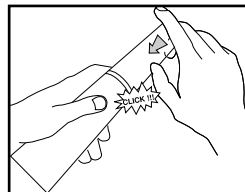

Refermez le couvercle du compartiment à piles.

**!** Pour ne pas nuire à l'environnement, veuillez jeter les piles usagées dans les conteneurs prévus à cet effet.





Votre téléviseur est équipé pour recevoir le télétexte.

Il existe 3 types de télétexte :

- le Télétexte (France-Europe),
- le Fastext (Grande Bretagne - Espagne),
- le Toptext (Allemagne).

### APPEL DU TÉLÉTEXTE

Sélectionnez une chaîne sur laquelle il y a du Télétexte (pour la France TF1, FR2).

Brève pression sur la touche bleue, la page sommaire (Page 100) apparaît.

Vous pouvez composer le numéro de la page désirée (3 chiffres automatiquement).

Exemple : page 170, tapez 1, 7, 0 (le numéro s'affiche en haut et à gauche de l'écran).

Dès que la page est trouvée, elle apparaît sur l'écran.

Vous pouvez appeler les pages précédentes ou suivantes.

**! Pendant que le télétexte est affiché, il vous est possible de régler le volume sonore ou de couper le son.**

Si vous voulez sortir du Télétexte, appuyez sur la touche .

### CHOIX DES OPTIONS

Voir page 26

Les 2 lignes de menu, sous la page télétexte, sont différentes en fonction du type de télétexte reçu (télétexte, fastext, toptext) et de la sélection que vous avez effectuée (voir page 27).

Vous avez la possibilité de choisir différentes options par la ligne supérieure de ce menu. Celles-ci sont indiquées en couleur.

Brève pression sur la touche de couleur correspondante (rouge, verte, jaune, bleue).

La ligne inférieure du menu est alors activée.

Appuyez à nouveau sur les touches de couleur pour sélectionner, selon la couleur indiquée dans la ligne inférieure, la fonction, la rubrique ou la page souhaitée.

**! Pour réactiver la première ligne du menu, appuyez sur la touche rose.**

### ALARME

Si une page d'alarme est transmise sur le Télétexte, il est possible de la faire apparaître à une heure déterminée. En composant le numéro de page alarme (ex : TVE : 697, ORF : 784). Composez les chiffres de l'heure désirée ( ex : 20h45, tapez 2, 0, 4, 5), le Télétexte disparaît.

A l'heure voulue, la page alarme s'affichera sur l'écran.

Pour effacer la page alarme, appuyez sur la touche bleue .

puis sur la touche .

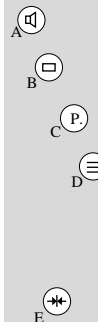
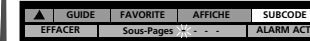
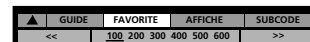
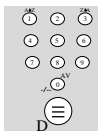

Lorsque, les rectangles rouge et vert sont présents dans ces menus, chaque pression sur la touche rouge affiche la page précédente, et chaque pression sur la touche verte affiche la page suivante.

| Touche     | Type                           | Inscription | Fonctions   | Menus    |      |
|------------|--------------------------------|-------------|---|----------|------|
| Rouge<br>A | TOPTXT                         | MENU        | Affichage du menu <b>Top</b> text (touche rouge).   |          |      |
|            |                                | DIRECT      | Affichage direct des pages <b>préférentielles</b> imposées par l'émetteur (touches rouge et verte).   |          |      |
|            |                                | PROG. TV    | Affichage des pages du <b>programme TV</b> (touches rouge et verte).  |          |      |
|            |                                | GUIDE       | Affichage du <b>thème</b> (touche jaune) ou du <b>domaine</b> (touche bleue).   |          |      |
|            | FASTEXT                        | INDEX       | Appel de la page <b>Sommaire</b> (touche rouge).  |          |      |
|            |                                | GUIDE       | Sélection des <b>différentes rubriques</b> (touches rouge, verte, jaune ou bleue).  |          |      |
|            | TELETEXTE                      | INDEX       | Affichage de la page <b>Sommaire</b> (touche rouge).  |          |      |
|            |                                | GUIDE       | Vous pouvez appeler :<br><ul style="list-style-type: none"> <li>— • la <b>page précédente</b> (touche rouge)</li> <li>— • la <b>page suivante</b></li> <li>— • la <b>première page de la dizaine</b> suivante de la page affichée (touche jaune)</li> <li>— • la <b>première page de la centaine</b> suivante de la page affichée (touche bleue). Ex : page affichée : 135 -&gt; page appelée : 140 ou 200</li> </ul>   |          |      |
| Verte<br>B | TOPTXT                         | SOUS-PAGE   | Permet d'afficher les <b>sous-pages</b> s'il y en a. Le numéro de la sous-page affichée est souligné. Sélection des sous-pages par les touches rouge ou verte.  |          |      |
|            | FASTEXT                        | FAVORITE    | Affichage d'une page choisie parmi une sélection de 6. Composez successivement, après avoir sélectionné un emplacement par les touches rouge ou verte, les numéros des pages que vous souhaitez appeler. Le numéro de la page affichée est souligné.  |          |      |
|            | TELETEXTE                      |             |   |          |      |
| Jaune<br>C | TOPTXT                         | AFFICHE     | <p><b>! La couleur des touches est en relation avec la fonction souhaitée.</b></p> <p>Sélection des fonctions.</p> <p><b>Pour les jeux :</b><br/>                     Brève pression sur la touche verte pour révéler une réponse cachée.</p> <p><b>Pour mieux voir :</b> touche jaune<br/>                     1<sup>re</sup> pression : moitié supérieure de l'écran doublée en hauteur.<br/>                     2<sup>e</sup> pression : moitié inférieure de l'écran doublée en hauteur.<br/>                     3<sup>e</sup> pression : retour au Télétexte normal.</p> <p><b>Affichage mixte :</b><br/>                     Brève pression sur la touche bleue, la page Télétexte s'affiche sur l'image TV.<br/>                     Si vous désirez arrêter le défilement des pages tournantes (ex : 4/7).<br/>                     Brève pression sur la touche rouge, le numéro de la page remplace «STOP».</p> | <br><br> |      |
|            |                                |             | <p>Une autre pression sur la touche rouge relance le défilement.</p> <p><b>Mise à jour automatique de la page</b> affichée.<br/>                     Appuyez sur la touche jaune , vous pouvez regarder votre programme TV en attendant que la page recherchée soit trouvée.<br/>                     Quand la page est trouvée, l'indication «PAGE XXX REÇUE» apparaît à l'écran.<br/>                     Appuyez sur la touche bleue pour afficher la page.</p>  | <br>     |      |
|            | FASTEXT                        | RENOUV.     |   |          | <br> |
|            |                                |             |   |          | <br> |
|            | TELETEXTE                      |             |   |          | <br> |
|            |                                |             |   |          | <br> |
| Bleue<br>D | TOPTXT<br>FASTEXT<br>TELETEXTE | SUBCODE     | Composez le numéro de <b>sous-page</b> (ex : 0009). Appuyez sur la touche verte. L'image TV s'affiche et dès que la sous-page est trouvée, elle apparaît.   |          |      |



# téléviseur

## programmation manuelle

Vous pouvez utiliser ce menu de réglage des chaînes si vous ne souhaitez pas lancer ou relancer l'auto-programmation (dans le cas où il y a peu de chaînes dans votre région ou si une nouvelle chaîne émet).

### PROGRAMME

Le menu suivant apparaît :  
PROGRAMME est sélectionné.

! Si ce n'est pas le cas sélectionnez la ligne sommaire par la touche jaune  et PROGRAMME par la touche 

Si le menu n'est pas en français, reportez-vous au chapitre INSTALLATION page 9.

### PROGRAMME AV1 AV2 AV3

| TELEFUNKEN                   |                      |
|------------------------------|----------------------|
| Norme (-/+)                  | France               |
| Décodeur                     | <b>Aucun</b> AV1 AV2 |
| Recherche                    | .....                |
| Canal terrestre              | CH 22                |
| Canal câble                  | CC--                 |
| Chaîne                       | 03                   |
| Réglage fin                  | .....                |
| Nom de station               | FR3                  |
| Effacer (-)                  | Mémoriser (+)        |
| Accéder à l'organisation (+) |                      |

### Norme

Sélectionnez la ligne Norme (-/+) (touche jaune).

Sélectionnez la norme d'émission :

PAL BG (Euro) : Europe de l'Ouest (BG)  
FRANCE L L' : France et Luxembourg (L L')  
PAL BG+ : Normes réémetteurs Suisse  
SECAM DKK' : Europe de l'Est, Moyen-Orient (DKK')  
PAL I (UK) : Royaume-Uni et Irlande (I)

| TELEFUNKEN                   |                      |
|------------------------------|----------------------|
| Norme (-/+)                  | France               |
| Décodeur                     | <b>Aucun</b> AV1 AV2 |
| Recherche                    | .....                |
| Canal terrestre              | CH 22                |
| Canal câble                  | CC--                 |
| Chaîne                       | 03                   |
| Réglage fin                  | .....                |
| Nom de station               | FR3                  |
| Effacer (-)                  | Mémoriser (+)        |
| Accéder à l'organisation (+) |                      |

### Décodeur

Cette fonction permet de faciliter l'accès aux programmes par les touches PR - et + (zapping).

Sélectionnez la ligne Décodeur (touche jaune).

Validez l'une des options :

**Aucun** = Pas de décodeur  
**AV1** = Décodeur raccordé sur la prise péritel AV1  
**AV2** = Décodeur raccordé sur la prise péritel AV2.

| TELEFUNKEN                   |                      |
|------------------------------|----------------------|
| Norme (-/+)                  | France               |
| Décodeur                     | <b>Aucun</b> AV1 AV2 |
| Recherche                    | .....                |
| Canal terrestre              | CH 22                |
| Canal câble                  | CC--                 |
| Chaîne                       | 03                   |
| Réglage fin                  | .....                |
| Nom de station               | FR3                  |
| Effacer (-)                  | Mémoriser (+)        |
| Accéder à l'organisation (+) |                      |

### Canal terrestre/câble

! Vous ne connaissez pas les numéros de canaux.

Sélectionnez la ligne Recherche (touche jaune).

Lancez la recherche en appuyant :

Sur + : dans le sens croissant.

Sur - : dans le sens décroissant.

Le curseur indique dans quelle partie de la gamme s'effectue la recherche.

Les numéros de canaux s'inscrivent à la ligne

- Canal terrestre pour la réception par l'antenne ou
- Canal câble pour les réseaux cablés.

Dès qu'une chaîne est captée, l'image apparaît. Si l'image correspond à la chaîne désirée, passez à la ligne Chaîne, sinon relancez la recherche en appuyant sur +.

### PROGRAMME AV1 AV2 AV3

| TELEFUNKEN                   |                      |
|------------------------------|----------------------|
| Norme (-/+)                  | France               |
| Décodeur                     | <b>Aucun</b> AV1 AV2 |
| Recherche                    | .....                |
| Canal terrestre              | CH 22                |
| Canal câble                  | CC--                 |
| Chaîne                       | 03                   |
| Réglage fin                  | .....                |
| Nom de station               | FR3                  |
| Effacer (-)                  | Mémoriser (+)        |
| Accéder à l'organisation (+) |                      |

| TELEFUNKEN                   |                      |
|------------------------------|----------------------|
| Norme (-/+)                  | France               |
| Décodeur                     | <b>Aucun</b> AV1 AV2 |
| Recherche                    | .....                |
| Canal terrestre              | CH 22                |
| Canal câble                  | CC--                 |
| Chaîne                       | 03                   |
| Réglage fin                  | .....                |
| Nom de station               | FR3                  |
| Effacer (-)                  | Mémoriser (+)        |
| Accéder à l'organisation (+) |                      |

! Vous connaissez les numéros de canaux.

Sélectionnez la ligne

- Canal terrestre pour les canaux hertziens (antenne) ou
- Canal câble pour les réseaux cablés (touche jaune).

Composez le numéro de canal : 2 chiffres obligatoirement.  
Exemple : canal 6, composez le 0, puis le 6.

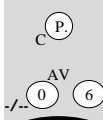
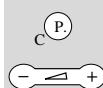
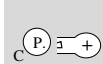



! *Wir empfehlen Ihnen, diesen Abschnitt auszuschneiden, damit er nicht von Kindern gelesen werden kann.*

## WENN SIE SICH NICHT MEHR AN IHRE PIN-NR ERINNERN

Kurzes Drücken der gelben Taste, die Titelzeile des Menüs wird aufgerufen, anschließend mit der Taste (+) SPERRUNG wählen.

Drücken Sie die gelbe Taste, die Zeile **Geben Sie Ihre PIN-Nr ein** wird aufgerufen. Drücken Sie gleichzeitig die entsprechende Taste  $\bigcirc_{PR+}$  und  $\bigcirc_{+}$  am Fernsehgerät.

Die frühere PIN-Nr ist nun gelöscht und Sie können einen neuen Code eingeben. Nach dem Ändern der PIN-Nummer brauchen die vorher gesperrten Programme nicht nochmals gesperrt werden.



! *Vi consigliamo di staccare questo tagliando per evitare che i bambini ne prendano conoscenza.*

## SE NON RICORDATE PIÙ IL CODICE SEGRETO

Premere il tasto giallo per selezionare la riga **Sommario** del menu,, poi il tasto (+) per selezionare **BLOCCO PRÖG.**

Premere il tasto giallo per selezionare la riga **Inserire il codice segreto.** Premere simultaneamente i tasti  $\bigcirc_{PR+}$  e  $\bigcirc_{+}$  del televisore.

Il codice precedente viene cancellato e potete quindi inserire un nuovo codice segreto. Dopo aver cambiato il codice, non è necessario di ribloccare i programmi che erano bloccati.



! *Nous vous recommandons de découper cette vignette pour qu'un enfant ne puisse pas en prendre connaissance.*

## SI VOUS NE VOUS SOUVENEZ PLUS DE VOTRE CODE PERSONNEL

Appuyez sur la touche jaune pour sélectionner la ligne **Sommaire** du menu, puis sur la touche (+) pour sélectionner **VERROUILLAGE.**

Appuyez sur la touche jaune pour sélectionner la ligne **Entrer votre numéro de code.** Appuyez simultanément sur les touches  $\bigcirc_{PR+}$  et  $\bigcirc_{+}$  du téléviseur.

L'ancien code se trouve alors effacé et vous pouvez en entrer un nouveau. Après le changement de code, il n'est pas nécessaire de reverrouiller les programmes qui étaient verrouillés.



! *We recommend you cut out this sticker to keep it hidden from the children.*

## IF YOU NO LONGER REMEMBER YOUR PERSONAL CODE

Press the yellow button to select the menu **Contents** line, then the (+) button to select **LOCK.**

Press the yellow button to select the line **Enter your PIN number.** Press simultaneously the  $\bigcirc_{PR+}$  and  $\bigcirc_{+}$  buttons on the TV.

The old code is then erased and you may enter a new one. After changing code, it is not necessary to relock the programs which were already locked.



! *Wij raden u aan deze sticker uit te knippen om te voorkomen dat een kind hem in handen krijgt*

## ALS U UW PERSOONLIJKE CODENUMMER NIET MEER WEEET

Druk eerst op de gele toets om de regel **Overzicht** van het menu te selecteren, en dan op de (+) toets om **VERGRENDELEN** te selecteren.

Druk op de gele toets om de regel **Toest uw codenummer in** te selecteren. Druk tegelijkertijd de toesten  $\bigcirc_{PR+}$  en  $\bigcirc_{+}$  op de televisie in.

De oude code is nu gewist en u kunt een nieuwe code invoeren. Na het veranderen van de code hoeven de programma's, die vergrendeld waren, niet opnieuw vergrendeld te worden.

