

ACC912

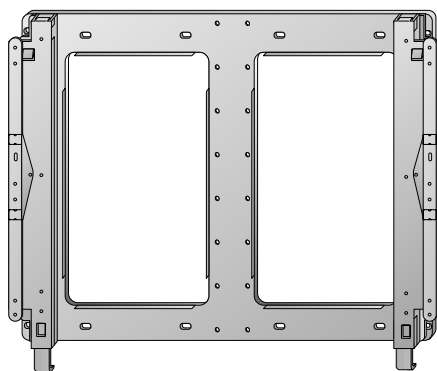

Support Mural Guide d'Installation

P/NO : 3828VA0370H (373-026H)

35659510

Accessoires

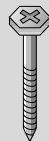

6 vis de fixation du support de montage



6 chevilles



6 vis de fixation moniteur



6 rondelles

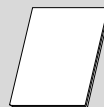

gabarit de perçage

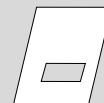

Guide d'installation

Spécifications

Largeur (mm)	616
Hauteur (mm)	440
Profondeur (mm)	36
Poids (kg)	4.7



Consignes de Sécurité

- Un technicien SAV qualifié doit installer le produit proprement après avoir lu ce manuel attentivement
- Le technicien SAV qualifié doit remettre ce manuel au consommateur après l'installation et lui demander de le lire et le conserver.

► Suite à la lecture, le garder toujours à portée de l'utilisateur.



AVERTISSEMENT

Ne pas installer le produit vous-même. Contactez le service technique agréé du Constructeur.

Cela peut causer des blessures.

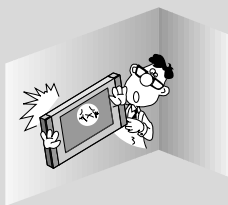

Ne pas installer le produit dans un endroit inadapté.

Cela peut causer sa chute et provoquer des blessures



Contactez le service technique agréé pour déplacer et remettre le produit après installation

L'installation nécessite une technique spécifique : le déplacement et l'installation par vous-même peut créer des problèmes de sécurité.

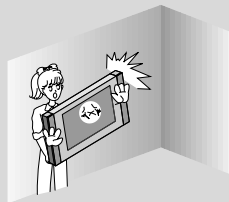

Ne pas se suspendre ou faire des chocs sur ce produit.

Cela peut causer sa chute et provoquer des blessures.

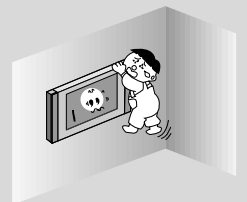

! NOTES

Installer le produit en suivant les instructions du manuel.

Autrement cela peut causer de sérieuses blessures ou endommager l'appareil.

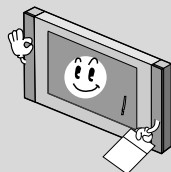

Ne pas installer le produit vous-même, demandez de l'aide.

Cela peut générer la chute du produit et provoquer des blessures.

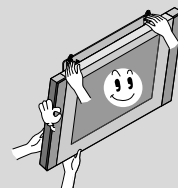

Avant l'installation, vérifiez que les Matériaux du mur aient des spécifications satisfaisantes et soyez sûr d'utiliser les Points d'ancrage fournis avec l'appareil.

Autrement cela peut générer des problèmes de sécurité.

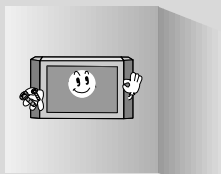

Durant le perçage, utilisez des forets agréés par le constructeur et la profondeur des trous doit correspondre aux spécifications.

Autrement cela peut générer des problèmes de sécurité.

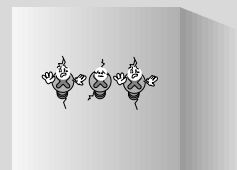

Ne pas placer une source de chaleur (radiateur ou appareil de chauffage) ou un humidificateur sous le produit.

Cela peut créer un feu ou générer des décharges électriques.

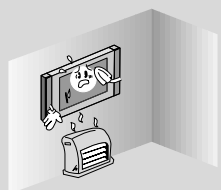

Ne pas installer près d'un sprinkler, d'un détecteur, d'une haute tension, de toute source d'énergie ou sur un lieu où un impact ou une vibration puisse affecter.

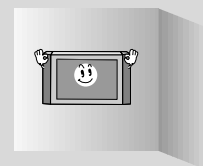

Soyez sûr d'avoir débranché l'appareil avant de l'installer.

Autrement cela peut créer un feu ou générer des décharges électriques.

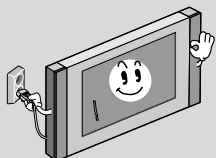

Ne pas installer le produit à mains nues.

Cela peut causer des blessures.

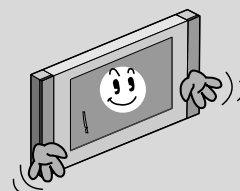



Installation

1

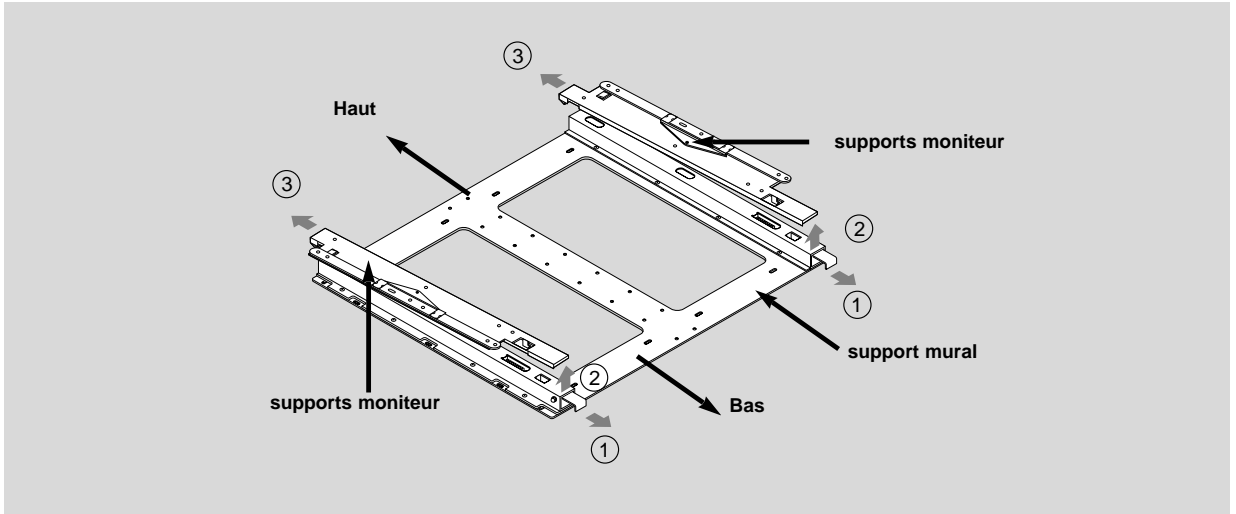

- ▶ Détacher les supports moniteur du support mural:
Tirer les supports moniteur dans le sens de la flèche 1
Lever les supports moniteur dans le sens de la flèche 2
Lever les supports moniteur de la charpente de montage dans le sens de la flèche 3

2

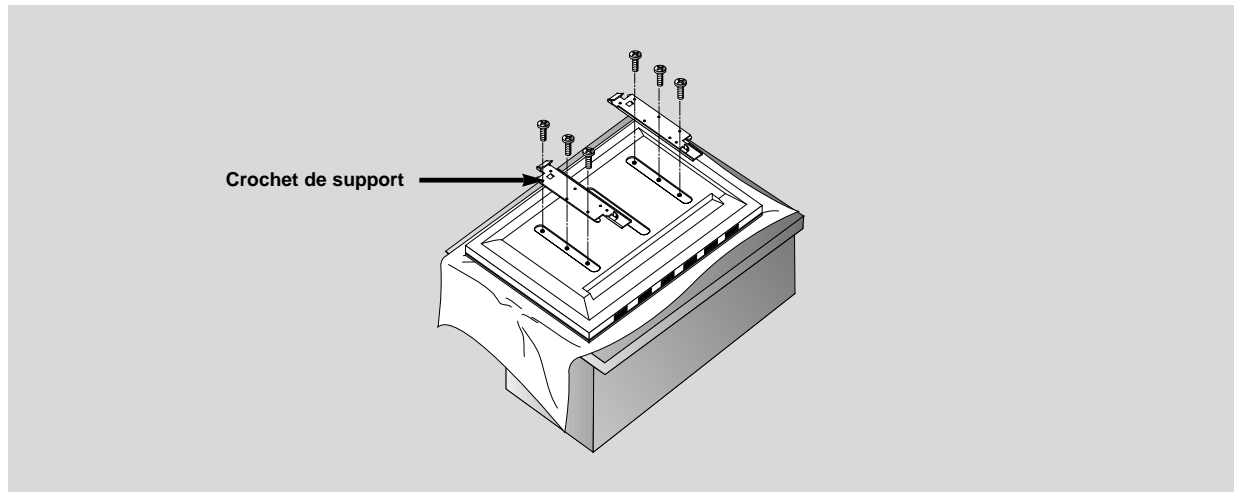

- ▶ Comme montré ci-dessus, placer avec précaution l'écran face en bas sur une surface amortissante pour protéger le moniteur et l'écran d'éventuels dommages.
Installer les supports sur le moniteur comme indiqué ci-dessus. Installer les 6 vis solidement à l'arrière du moniteur sur les trous prévus à cet effet. Soyez sûr que les crochets de support sont sur le côté supérieur du moniteur.

Garder ces instructions pour de futures manipulations

- Utiliser le gabarit de perçage, marquer les positions des points d'ancrage montrés par le dessin sur le mur, en utilisant un point central ou un autre système pour clairement identifier la position des 6 trous à percer.
- Attention: La surface du mur où vont être montés les supports doit être capable de supporter, le poids du moniteur et des enceintes (ex : pierre naturelle dure ou tendre, briques ou blocs creux).
- Attention: L'enduit de plâtre n'est pas assez solide pour supporter le produit à moins que les fixations soient ancrées avec des constructions standards comme des clous capables de supporter le poids du moniteur et des enceintes. Si vous ne pouvez pas déterminer la solidité des matériaux, chaque trou de perçage doit pouvoir supporter une force de 70 N en pression normale et de 100 N pour une force d'arrachement

3

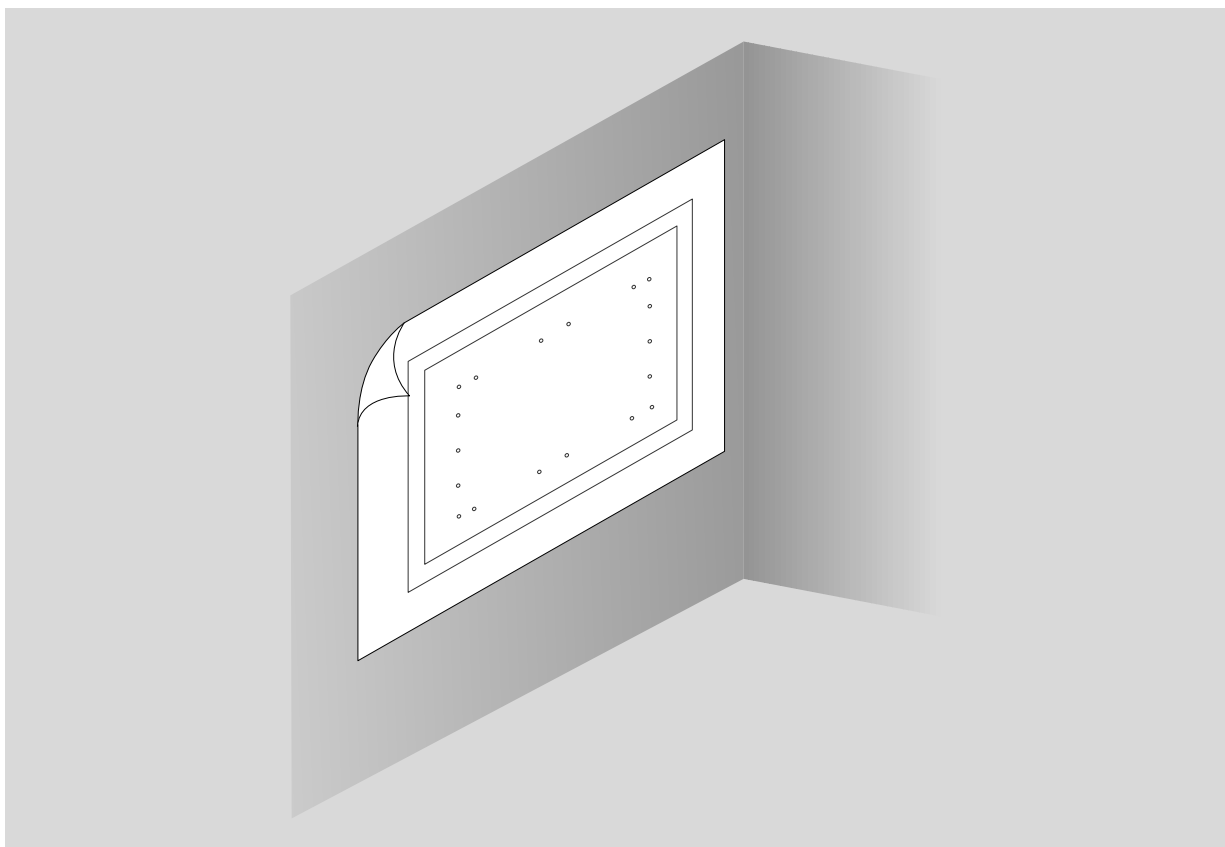

< Comment fixer les chevilles et les vis >

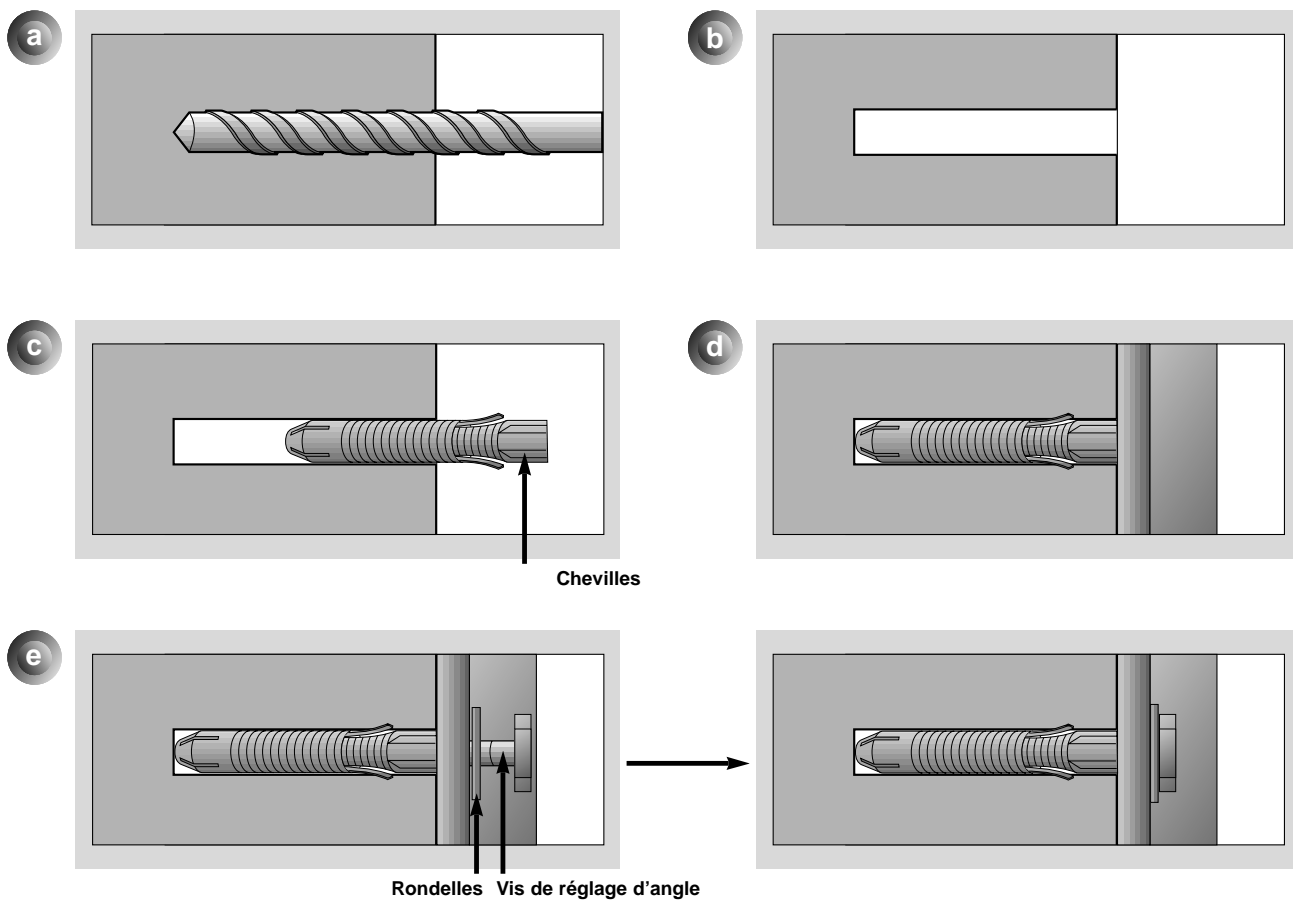

- Percer les 6 trous positionnés comme indiqué en page 7. Utiliser un foret de 8mm approprié aux matériaux du mur, percer sur une profondeur de 80 à 100 mm.
- Nettoyer chaque trou.
- Insérer les chevilles fournies avec le kit de fixation murale dans chacun des 6 trous
- Monter le kit de fixation murale en utilisant les 6 rondelles et vis fournies
Ajuster les vis réglant l'angle, comme ci-dessus.

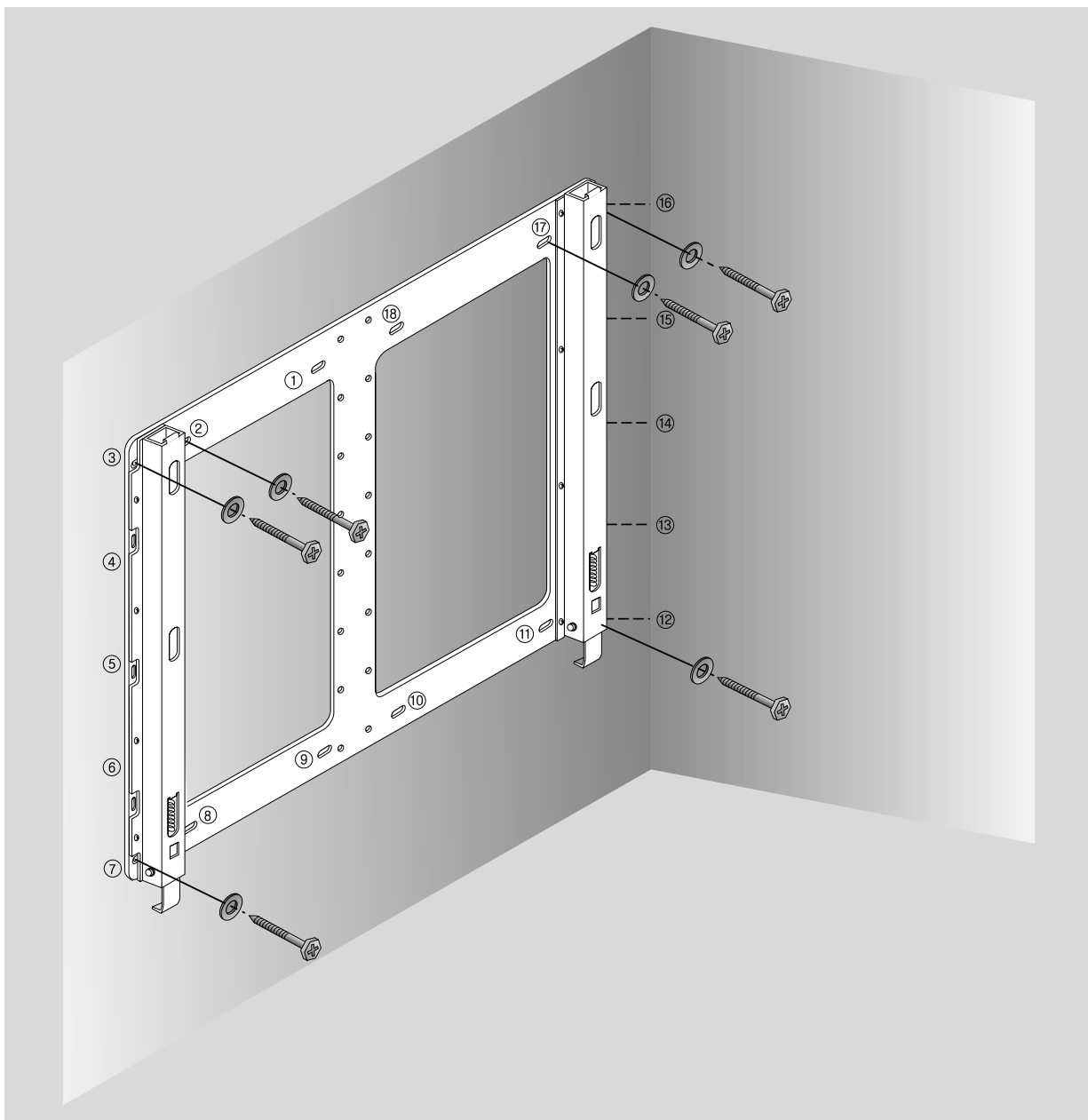

► Fixer le support mural au mur comme indiqué ci-dessus en utilisant les trous 2.3.7.12.16 et 17.

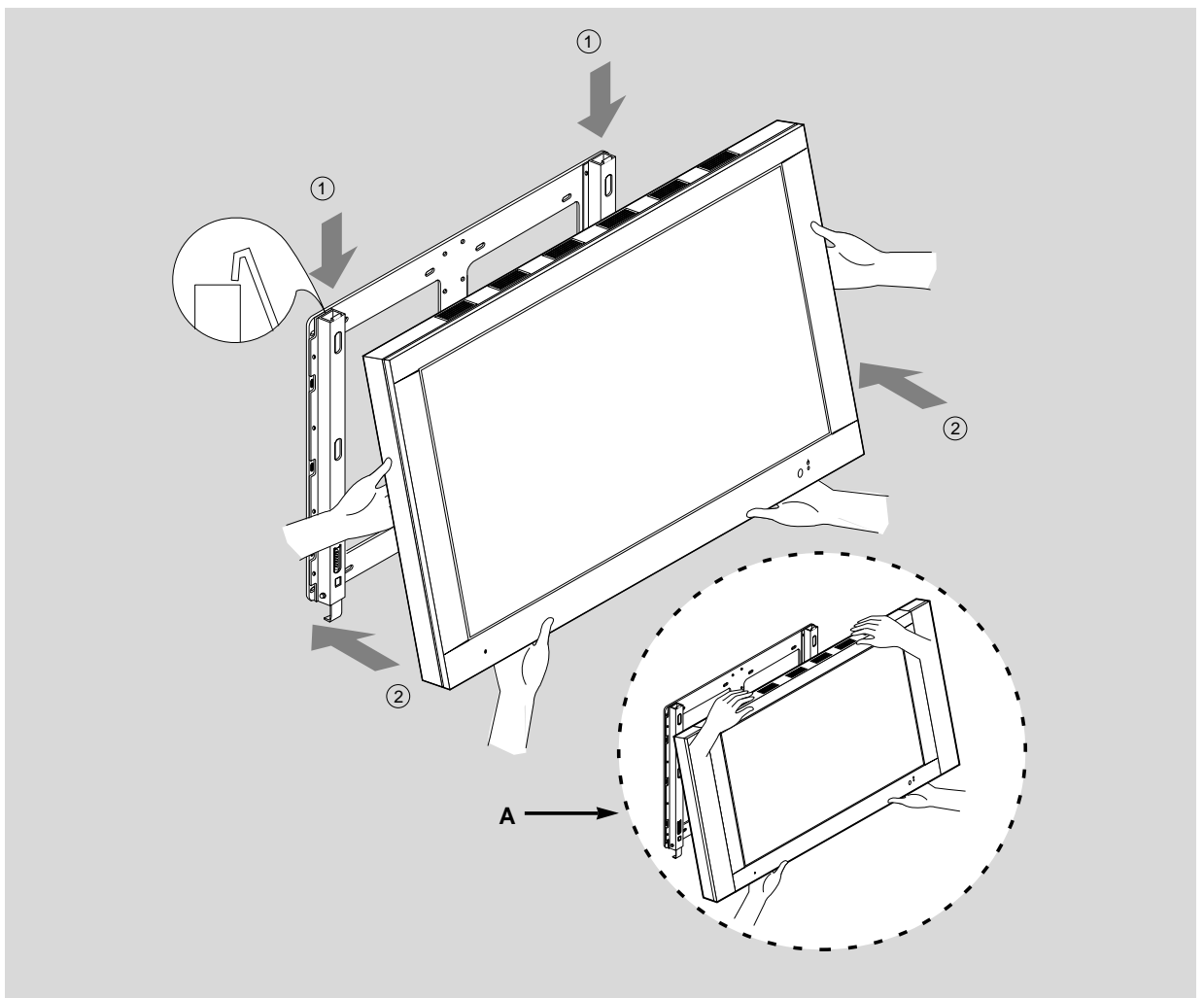

- En s'aidant du dessin ci-dessus, deux personnes capables de supporter le poids de l'appareil doivent procéder de la manière suivante :

Monter avec précaution le moniteur et le placer en position sur le kit de fixation mural comme indiqué en figure 1. Pousser le bas du moniteur contre le mur comme spécifié par les flèches en 2 : alors, le moniteur va se placer en position contre le kit de fixation murale avec un "click".

Attention: soyez sur de monter le kit moniteur/enceinte fixés au moniteur uniquement, ne pas monter en utilisant seulement les enceintes.