

# Panasonic®



 **Bluetooth®**

E

Manufactured by:  
Panasonic Corporation  
Kadoma, Osaka, Japan  
Importer for Europe:  
Panasonic Marketing Europe GmbH  
Panasonic Testing Centre  
Winsbergring 15, 22525 Hamburg, Germany



Operating Instructions  
Bedienungsanleitung  
Mode d'emploi/Istruzioni per l'uso  
Instrucciones de funcionamiento  
Gebruiksaanwijzing/Bruksanvisning  
Betjeningsvejledning  
Návod k obsluze/Instrukcja obsługi  
Kezelési útmutató/Návod na obsluhu  
Инструкция по эксплуатации  
使用说明书  
使用説明書  
사용 설명서

ENGLISH

DEUTSCH

FRANÇAIS

ITALIANO

ESPAÑOL

NEDERLANDS

SVENSKA

DANSK

ČESKY

POLSKI

MAGYAR

SLOVENSKY

РУССКИЙ ЯЗЫК

中文 (简体)

中文 (繁體)

한국어

**Digital Wireless Stereo Headphones**  
**Digitale drahtlose Stereo-Kopfhörer**  
**Casque d'écoute stéréo sans fil numérique**  
**Cuffie stereo senza fili digitali**  
**Cascos auriculares estéreo inalámbricos digitales**  
**Digitale draadloze stereo-hoofdtelefoon**  
**Digitala trådlösa stereohörlurar**  
**Digital trådløse stereo hovedtelefoner**  
**Digitální bezdrátová stereofonní sluchátka**  
**Bezprzewodowe cyfrowe słuchawki nagłośniewe stereo**  
**Digitális vezeték nélküli sztereó fejhallgató**  
**Digitálne bezdrôtové stereo slúchadlá**  
**Цифровые беспроводные стереонаушники**  
**数码无线立体声头戴式耳机**  
**數碼無線立體聲頭戴式耳機**  
**무선 스테레오 헤드폰**

Model No.

**RP-BTD5**

SQT0818

## Dear customer

Thank you for purchasing this product. Please read these instructions carefully before using this product, and save this manual for future use.

# Table of contents

### Before use

Accessories .....	2
Part names .....	2

### Preparation

Charging .....	3
Turning the power on/off .....	3
Connecting a Bluetooth® device .....	3
One-Touch Connection (Connecting by NFC) .....	4

### Operation

Listening to music .....	4
Making a phone call .....	5
Useful functions .....	5

### Other

Restoring to the factory settings .....	5
Safety precautions .....	6
Maintenance .....	6
About Bluetooth® .....	7
Specifications .....	7
Troubleshooting guide .....	8
Copyright, etc. ....	9
To remove the battery when disposing of this unit .....	9
Limited Warranty (ONLY FOR AUSTRALIA) ... Back cover	

# Accessories

Please check and identify the supplied accessories.

- 1 USB charging cord

### For the United Kingdom and Ireland customers

#### Sales and Support Information Customer Communications Centre

- For customers within the U.K.:  
0844 844 3899
- For customers within Ireland:  
01289 8333
- Monday - Friday 9:00am - 5:00pm  
(Excluding public holidays).
- For further support on your product,  
please visit our website:  
[www.panasonic.co.uk](http://www.panasonic.co.uk)

#### Direct Sales at Panasonic U.K.

- Order accessory and consumable items for your product with ease and confidence by phoning our Customer Communications Centre -  
Monday - Friday 9:00am - 5:00pm  
(Excluding public holidays).
- Or go on line through our Internet Accessory ordering application at [www.pas-europe.com](http://www.pas-europe.com)
- Most major credit and debit cards accepted.
- All enquiries transactions and distribution facilities are provided directly by Panasonic U.K.
- It couldn't be simpler!
- Also available through our Internet is direct shopping for a wide range of finished products. Take a browse on our website for further details.

# Part names

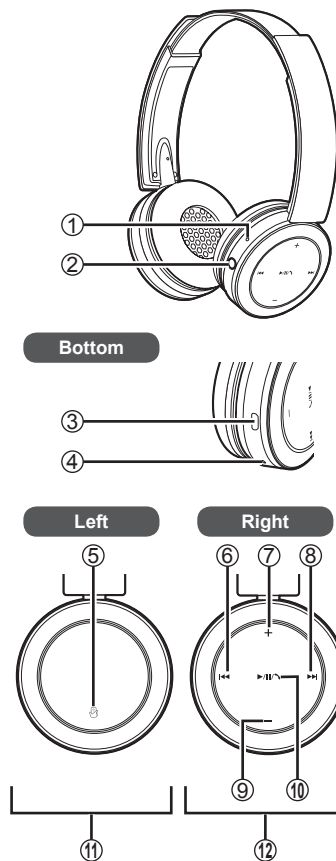

- LED indicator light\***
  - The number of blinks or colour notifies the status of the unit.  
(\* hereafter referred to as "LED")
- Power  $\odot$ /I/ Pairing  $\otimes$  button**
- Charging terminal (DC IN)**
  - Connect the USB charging cord (supplied) to this terminal when charging. (→ P. 3)
- Microphone**
- NFC touch area**
- Previous  $\ll$**
- Volume +**
- Next  $\gg$**
- Volume -**
- Play/Pause/Call  $\triangleright$ /II/ $\triangleleft$**
- Left speaker**
- Right speaker**

### ■ Note

- Do not use any other USB charging cords except the supplied one.
- When using the unit, do not cover the right speaker with the palm of your hand. The Bluetooth® connection may be blocked.

The product illustrations may differ from the actual product.

# Charging

The rechargeable battery (installed in the unit) is not charged initially. Charge the battery before using the unit.

## 1 Connect this unit to a computer using the USB charging cord

- Within approximately 3 seconds after the connection is established, the LED on the right speaker will light in red.
- The LED lights in red when charging is in progress. When charging is completed, the LED will go out.
- Charging will take approximately 3.5 hours from empty state to fully charged.

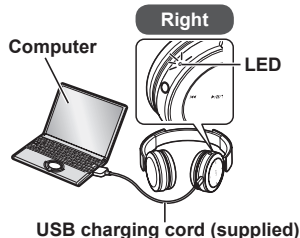

### ■ Note

- The Bluetooth® feature cannot be used when this unit is connected to a computer using the USB charging cord.
- Charge in a room temperature between 10 °C and 35 °C. Outside of this range of temperatures, charging may stop.
- The power cannot be turned on while charging.
- Do not use any other USB charging cords except the supplied one.

Caution: Use only the supplied USB charging cord when connecting to a computer.

# Turning the power on/off

## 1 Press and hold the power $\phi$ /I button for approximately 3 seconds

- A beep will sound and the LED on the right speaker will blink.

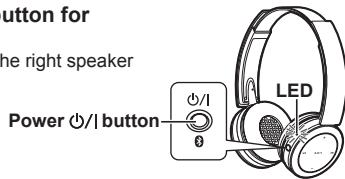

### To turn the power off

- Press and hold the power  $\phi$ /I button for approximately 3 seconds. A beep will sound and the power will be turned off.

### ■ Note

- When the unit is not operated for approximately 5 minutes, the power will automatically turn off. (See “Auto power off” (→ P. 5))

# Connecting a Bluetooth® device

To establish a wireless connection, register the unit with Bluetooth® compatible devices.

## Preparation on the Bluetooth® device

- Turn on the power, and enable the Bluetooth® feature.
- Place the device within 1 m from the unit.
- Check the device operation in its operation instructions, as required.

## Power on for the first time

### 1 Turn on the unit

- The unit will start searching for the Bluetooth® device to connect to, and the LED on the right speaker will blink in blue and red alternately. (Only one operation after purchase)

### 2 When the unit (“RP-BTD5”) is detected by the Bluetooth® device, select it

- If prompted for a passkey, input “0000 (four zeros)”.
- If the Bluetooth® profile selection screen appears, select the “A2DP” profile. If “A2DP” is not supported or if you want to just use phone calls, select the “HSP” or “HFP” profile. (For details on profiles, see “Listening to music” (→ P. 4) and “Making a phone call” (→ P. 5))

### 3 Check the connection with the Bluetooth® device on the unit

- First the LED on the right speaker lights in blue and repeats on and off. When the connection is established, blinking pattern will change.

## Connection after the second time

### <Connect the same Bluetooth® device>

When the unit is turned on, it will search for the previously setup Bluetooth® device and automatically start connecting to it. First the LED on the right speaker lights in blue and repeats on and off. When the connection is established, blinking pattern will change.

### <Connect a different Bluetooth® device>

Disable the Bluetooth® feature on the previously connected device. Check that the unit is turned off. Press and hold the pairing  $\phi$  button for approximately 5 seconds. A beep will sound. The unit will start searching for other Bluetooth® device. The LED on the right speaker will blink in blue and red alternately.

Continue steps 2 and 3.

### ■ Note

- If connection to a device is not established within approximately 5 minutes, the unit will be turned off. Start from step 1 again.
- 2 or more Bluetooth® devices cannot be connected to the unit at the same time.
- You can pair up to 8 devices with this unit. If a 9th device is paired, the device with the oldest connection will be replaced. To use it, pair it again.

# One-Touch Connection (Connecting by NFC)

## For NFC-compatible devices only

The NFC (Near Field Communication) feature allows this unit to connect easily to an NFC-compatible Bluetooth® device. Just touch this unit with your Bluetooth® device to automatically turn on this unit, pair the Bluetooth® device, and establish a connection.

### Preparation

Turn on the NFC feature of the Bluetooth® device.

#### 1 Start the application to play music/video on the Bluetooth® device

- Follow on-screen instructions on your device.

#### 2 Touch and hold your device on the NFC touch area of this unit (until a pop-up window on your device indicates that the connection is established)

- The unit is turned on. First the LED on the right speaker lights in blue and repeats on and off. When the connection is established, blinking pattern will change.
- If the connection is not established, change the position to touch.

#### 3 Start playing music/video on your Bluetooth® device

##### ■ Connecting to another device

Touch this unit with another device to establish a new Bluetooth® connection. The previously connected device will be automatically disconnected.

## Listening to music

If the Bluetooth® compatible device supports the "A2DP" and "AVRCP" Bluetooth® profiles, music can be played back with remote control operations on the unit.

- **A2DP** (Advanced Audio Distribution Profile): Transmits audio to the unit.
- **AVRCP** (Audio/Video Remote Control Profile): Allows remote control of the device using the unit.

#### 1 Connect the Bluetooth® device and the unit (→ P. 3)

#### 2 Select and play the music on the Bluetooth® device

- The selected music is output to the speakers of the unit.

## Operating time of battery

Battery type	Operating time
Rechargeable battery (installed in the unit)	Approx. 40 hours

Operating time may be less depending on the operating conditions.

### ■ Attention

- The unit might leak sound depending on the volume level.
- When the volume is increased to near maximum level, music may sound distorted. Decrease the volume until the distortion is cleared.

## Remote controlling

You can control the Bluetooth® device using the unit.

- Depending on Bluetooth® devices, some functions below do not work, or work differently via operation of the unit.

### (Operation example)

Play/Pause/Call		
▶/  /◀	Press	Play/Pause/Call

Previous/Next		
◀◀	Press during playback	Return to the start of current track
	Press and hold	Rewind
▶▶	Press during playback	Forward to the start of next track
	Press and hold	Fast forward

Volume		
+	Press	Increase the volume
	Press and hold	Increase the volume continuously
-	Press	Decrease the volume
	Press and hold	Decrease the volume continuously

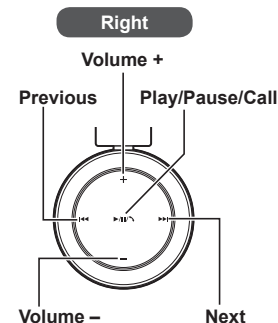

### ■ Note

- The volume can be adjusted in 15 levels. When the maximum or minimum volume is reached, a beep will sound.

# Making a phone call

With Bluetooth® enabled phones (cell phones or smartphones) that support the “HSP” or “HFP” Bluetooth® profile, you can use the unit for phone calls.

## • HSP (Headset Profile):

This profile can be used to receive monaural sounds and establish two-way communication using the microphone on the unit.

## • HFP (Hands-Free Profile):

In addition to the HSP functions, this profile has the incoming and outgoing calls function.

### 1 Connect the Bluetooth® enabled phone and unit (→ P. 3)

### 2 When answering an incoming call

#### Press Call on the unit and answer the call

- During an incoming call, ringtone will sound from the speaker and the LED will blink.
- (HFP only) To reject the incoming call, press and hold Call  until the ringtone stops.

Right

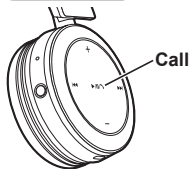

### 3 Start talking

- The LED will repeatedly blink 2 times during a call.
- The volume can be adjusted during a phone call. For setting instructions, see page 4.

### 4 Press Call to end the phone call



- A beep will sound.

### When making an outgoing call

#### Make an outgoing call on the Bluetooth® enabled phone

- Also refer to the operating manual for the Bluetooth® enabled phone.

(Checking and operation steps on the unit are explained below)

- During an outgoing call, ringtone will sound from the speaker and the LED will blink.
- To cancel the outgoing call, press Call . A beep will sound.
- (HFP only) When the phone is idle, press and hold Call  for approximately 5 seconds. An outgoing call will be made to the last dialed number. One short click will sound from the speaker and the LED will blink.

## ■ Note

- There may be instances when hands free setting needs to be done on the Bluetooth® enabled phone.
- Depending on the Bluetooth® enabled phone, you may hear incoming and outgoing call ringtones of the phone from the unit.
- (HFP only) Press and hold the Call  on the unit for approximately 5 seconds. The calling device will be switched between the Bluetooth® enabled phone and the unit.

## Useful functions

### Resetting the unit

This unit can be reset when all operations are rejected. To reset the unit, connect the unit to a computer using the USB charging cord. All the previous operations will be cancelled. (The pairing device information will not be deleted.)

### Auto power off

If the unit is silent for approximately 5 minutes and operations for Bluetooth® devices are idle during that period, a beep will sound and the power will be automatically turned off.

### LED indicator light

When the battery level is low during use of the unit, the blue blinking LED on the right speaker will change to red\*. A beep will sound every 1 minute. When the battery runs out, the power will turn off.

\*If you press and hold the pairing  button when the battery level is low, the LED will blink only in red.

## Restoring to the factory settings

When you want to delete all pairing device information, etc., you can restore the unit to the factory settings (original settings upon purchase). Charge the battery before restoring the unit.

### 1 Turn off the unit

### 2 Press and hold the power and Previous for 5 seconds or more simultaneously

- The LED first blinks in blue, then lights in red. The unit will restore to the factory settings.

# Safety precautions

## ■ Unit

- Avoid using or placing this unit near sources of heat.
- Do not listen with this unit at high volume in places where you need to hear sounds from the surrounding environment for safety, such as at railroad crossings, and construction sites.
- Wide band characteristic voltage equal or larger than 75 mV.

### **WARNING:**

To reduce the risk of fire, electric shock or product damage,

- Do not expose this unit to rain, moisture, dripping or splashing.
- Do not place objects filled with liquids, such as vases, on this unit.
- Use only the recommended accessories.
- Do not remove covers.
- Do not repair this unit by yourself. Refer servicing to qualified service personnel.

## ■ Allergies

- Discontinue use if you experience discomfort with the speakers or any other parts that directly contact your skin.
- Continued use may cause rashes or other allergic reactions.

## ■ Precautions for listening with the Headphones

- Do not use your headphones at a high volume. Hearing experts advise against continuous extended play.
- If you experience a ringing in your ears, reduce volume or discontinue use.
- Do not use while operating a motorised vehicle. It may create a traffic hazard and is illegal in many areas.
- You should use extreme caution or temporarily discontinue use in potentially hazardous situations.

This unit may receive radio interference caused by mobile telephones during use. If such interference occurs, please increase separation between this unit and the mobile telephone.

# Maintenance

Clean this unit with a dry and soft cloth.

- Do not use solvents including benzene, thinner, alcohol, kitchen detergent, a chemical wiper, etc. This might cause the exterior case to be deformed or the coating to come off.



## Declaration of Conformity (DoC)

Hereby, "Panasonic Corporation" declares that this product is in compliance with the essential requirements and other relevant provisions of Directive 1999/5/EC. Customers can download a copy of the original DoC to our R&TTE products from our DoC server:

<http://www.doc.panasonic.de>

Contact to Authorised Representative: Panasonic Marketing Europe GmbH, Panasonic Testing Centre, Winsbergring 15, 22525 Hamburg, Germany

This product is intended to be used in the following countries.

The UK, FRANCE, GERMANY, ITALY, SWITZERLAND, AUSTRIA, NETHERLANDS, BELGIUM, SPAIN, SWEDEN, NORWAY, DENMARK, FINLAND, HUNGARY, CZECH REPUBLIC, SLOVAKIA, SLOVENIA, BULGARIA, POLAND, GREECE, PORTUGAL, ROMANIA

This product is intended for general consumer. (Category 3)

Complies with  
IDA Standards  
DB01017

# About Bluetooth®

Panasonic bears no responsibility for data and/or information that is compromised during a wireless transmission.

## ■ Frequency band used

This unit uses the 2.4 GHz frequency band.

## ■ Certification of this unit

- This unit conforms to frequency restrictions and has received certification based on frequency laws. Thus, a wireless permit is not necessary.
- The actions below are punishable by law in some countries:
  - Taking apart/modifying the unit.
  - Removing specification indications.

## ■ Restrictions of use

- Wireless transmission and/or usage with all Bluetooth® equipped devices is not guaranteed.
- All devices must conform to standards set by Bluetooth SIG, Inc.
- Depending on the specifications and settings of a device, it can fail to connect or some operations can be different.
- This system supports Bluetooth® security features. But depending on the operating environment and/or settings, this security may not be sufficient. Transmit data wirelessly to this system with caution.
- This system cannot transmit data to a Bluetooth® device.

## ■ Range of use

Use this unit at a maximum range of 10 m.

The range can decrease depending on the environment, obstacles or interference.

## ■ Interference from other devices

- This unit may not function properly and troubles such as noise and sound jumps may arise due to radio wave interference if this unit is located too close to other Bluetooth® devices or the devices that use the 2.4 GHz band.
- This unit may not function properly if radio waves from a nearby broadcasting station, etc. is too strong.

## ■ Intended usage

- This unit is for normal, general use only.
- Do not use this system near an equipment or in an environment that is sensitive to radio frequency interference (example: airports, hospitals, laboratories, etc).

# Specifications

## ■ General

Power supply	DC 5 V, 500 mA (Internal battery : 3.6 V (Li-ion 690 mAh))
Operating time*1 (SBC mode)	Approx. 40 hours
Charging time*2 (25 °C)	Approx. 3.5 hours
Charging temperature range	10 °C to 35 °C
Operating temperature range	0 °C to 40 °C
Operating humidity range	35%RH to 80%RH (no condensation)
Mass	Approx. 155 g

\*1 It may be shorter depending on the operating conditions.

\*2 Time taken to recharge from empty to full.

## ■ Bluetooth® section

Bluetooth® system specification	Ver. 3.0
Wireless equipment classification	Class 2 (2.5 mW)
Frequency band	2.4 GHz band FH-SS
Supported profiles	A2DP, AVRCP, HSP, HFP
Supported codec	SBC
Operating distance	Up to 10 m

## ■ Speaker section

Driver units	Φ 40 mm
Impedance	32 Ω

## ■ Terminal section

DC IN	DC 5 V, 500 mA
-------	----------------

## ■ Microphone section

Type	Mono
------	------

## ■ Accessory section

USB charging cord	0.6 m
-------------------	-------

- Specifications are subject to change without notice.

# Troubleshooting guide

Before requesting service, make the following checks. If you are in doubt about some of the check points, or if the remedies indicated do not solve the problem, consult your dealer for instructions.

## General

### The unit does not respond

- Connect the unit to a computer using the USB charging cord. The unit will be reset. (→ P. 5)

## Power supply and charging

### Cannot charge the unit

- Make sure the computer is turned on and is not on standby or sleep mode.
- Is the USB port you are currently using working properly? If your computer has other USB ports, unplug the connector from its current port and plug it into one of the other ports.
- If the measures mentioned above are not applicable, unplug the USB charging cord and plug it in again.
- If the charge time and operating time become shortened, the battery may have run down. (Number of charging times of the installed battery: Approximately 500.)

### LED does not light during charging / Charging takes longer

- Is the USB charging cord (supplied) connected firmly to the USB terminal of the computer? (→ P. 3)
- Make sure to charge in a room temperature between 10 °C and 35 °C.

### The power does not turn on

- Is the unit being charged? The power cannot be turned ON during charging. (→ P. 3)

## Bluetooth® device connection

### The device cannot be connected

- Delete the pairing information for this unit from the Bluetooth® device, then pair them again. (→ P. 3)

## Sound and audio volume

### No sound

- Make sure that the unit and the Bluetooth® device are connected correctly. (→ P. 3)
- Check if music is playing on the Bluetooth® device.
- Make sure that the unit is turned on and the volume is not set too low.
- Pair and connect the Bluetooth® device and the unit again. (→ P. 3)

### Low volume

- Increase the volume of the unit. (→ P. 4)
- Increase the volume on the Bluetooth® device.

### Sound from the device is cut off / Sound quality is bad

- Sound may be disrupted if signals are blocked. Do not fully cover this unit with the palm of your hand, etc.
- The device may be out of the 10 m communication range. Move the device closer to this unit.
- Remove any obstacle between this unit and the device.
- Switch off any wireless LAN device when not in use.
- A communication problem may arise if the battery is not fully charged. Charge the unit. (→ P. 3)

## Phone Calls

### You cannot hear the other person

- Make sure that the unit and the Bluetooth® enabled phone are turned on.
- Check if the unit and the Bluetooth® enabled phone are connected. (→ P. 3)
- Check the audio settings of the Bluetooth® enabled phone. Switch the calling device to the unit if it is set to the Bluetooth® enabled phone. (→ P. 3)
- If the volume of the other person's voice is too low, increase the volume of both the unit and the Bluetooth® enabled phone.



# Copyright, etc.

- The Bluetooth® word mark and logos are registered trademarks owned by Bluetooth SIG, Inc. and any use of such marks by Panasonic Corporation is under license. Other trademarks and trade names are those of their respective owners.
- Other system names and product names appearing in this document are in general the registered trademarks or trademarks of the respective developer companies. Note that the ™ mark and ® mark do not appear in this document.

## Disposal of Old Equipment and Batteries Only for European Union and countries with recycling systems



These symbols on the products, packaging, and/or accompanying documents mean that used electrical and electronic products and batteries must not be mixed with general household waste. For proper treatment, recovery and recycling of old products and used batteries, please take them to applicable collection points in accordance with your national legislation.

By disposing of them correctly, you will help to save valuable resources and prevent any potential negative effects on human health and the environment. For more information about collection and recycling, please contact your local municipality. Penalties may be applicable for incorrect disposal of this waste, in accordance with national legislation.



### Note for the battery symbol (bottom symbol):

This symbol might be used in combination with a chemical symbol. In this case it complies with the requirement set by the Directive for the chemical involved.

# To remove the battery when disposing of this unit

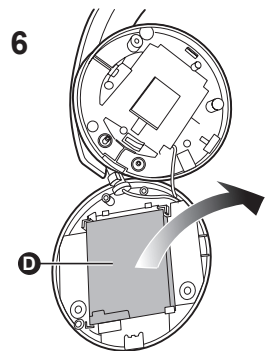
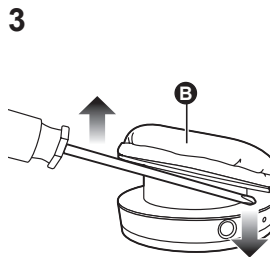
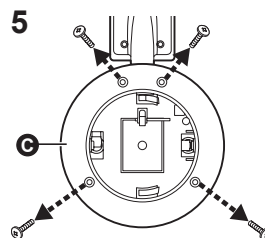
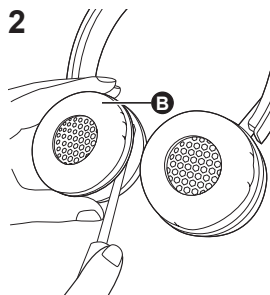
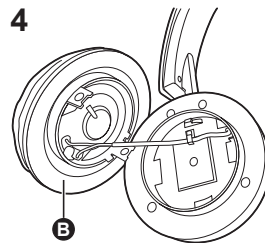
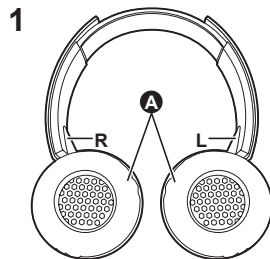

The following instructions are not intended for repairing purposes but for the disposal of this unit. This unit is not restorable once disassembled. When disposing of this unit, take out the battery installed in this unit and recycle it.

- Disassemble after the battery runs out.
- Keep disassembled parts out of reach of children.

**1 Turn the earpads (A) upward, and place the unit on a flat surface**

**2 Hold the bottom of the right speaker (R), and put a cross-slot screwdriver (commercially available) under the upper cover (E)**

- Make sure to keep fingers away from the tip of the screwdriver.
- Select a screwdriver to be large enough for a space under the upper cover.

**3 Use the screwdriver for leverage, and push the upper cover (E) upward**

**4 Remove the upper cover (E)**

**5 Remove the 4 screws, and remove the lower cover (C)**

**6 Hold the battery (D), and remove it**

### Regarding the handling of used batteries

- Insulate the terminals with adhesive tape or similar material.
- Do not disassemble.

### ■ Batteries

- Do not heat or expose to flame.
- Do not leave the battery(ies) in a car exposed to direct sunlight for a long period of time with doors and windows closed.
- Battery mishandling can cause electrolyte leakage which can damage items the leaked fluid comes into contact with. If electrolyte leaks from the battery, consult your dealer. Wash thoroughly with water if electrolyte comes in contact with any part of your body.
- When disposing of the batteries, please contact your local authorities or dealer and ask for the correct method of disposal.

## Sehr geehrter Kunde

Wir danken Ihnen, dass Sie sich für dieses Produkt unseres Hauses entschieden haben.

Bitte lesen Sie diese Anleitung vor der Inbetriebnahme dieses Produkts aufmerksam durch, und bewahren Sie dieses Handbuch für spätere Bezugnahme griffbereit auf.

## Inhaltsverzeichnis

### Vor der Benutzung

Zubehör .....	2
Copyright usw. ....	2
Teilebezeichnungen .....	2

### Vorbereitung

Aufladen .....	3
Ein- und ausschalten .....	3
Ein Bluetooth®-Gerät verbinden .....	3
One-Touch-Verbindung (Verbindung per NFC) .....	4

### Betrieb

Musik hören .....	4
Telefonieren .....	5
Praktische Funktionen .....	5

### Andere

Wiederherstellen der Werkseinstellungen .....	5
Sicherheitshinweise .....	6
Wartung .....	6
Über Bluetooth® .....	7
Technische Daten .....	7
Anleitung zur Fehlersuche .....	8
Zur Entsorgung des Geräts sollte der Akku entfernt werden .....	9

## Zubehör

Bitte überprüfen Sie das gelieferte Zubehör auf Vollständigkeit.

- 1 USB-Ladekabel

## Copyright usw.

- Die Bluetooth®-Wortmarke und -Logos sind eingetragene Markenzeichen von Bluetooth SIG, Inc. und jede Verwendung dieser Marken durch Panasonic Corporation erfolgt unter Lizenz. Andere Warenzeichen und Handelsnamen sind Eigentum der jeweiligen Inhaber.
- Bei allen anderen in diesem Dokument erwähnten System- und Produktbezeichnungen handelt es sich generell um eingetragene Marken bzw. Marken der betreffenden Unternehmen. Die Symbole™ und® werden in diesem Dokument nicht verwendet.

## Teilebezeichnungen

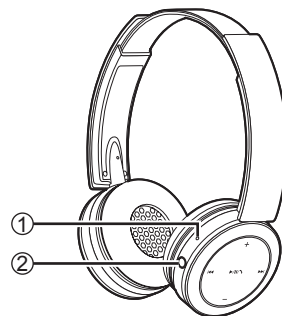

### Unterseite



### Links

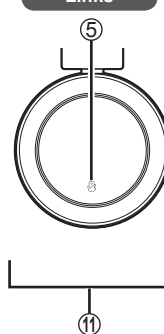

### Rechts

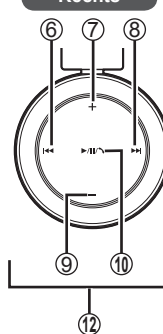

- ① **LED-Anzeige\***
  - Der Status des Kopfhörers wird signalisiert durch die Farbe der LED und die Anzahl ihres Blinkens. (\* nachfolgend als „LED“ bezeichnet)
- ② **Ein/Aus  $\text{b}/\text{I}$  / Koppeln  $\text{b}$ -Taste**
- ③ **Lade-Anschluss (DC IN)**
  - Zum Aufladen das USB-Ladekabel (gelieferte) hier anschließen. (→ S. 3)
- ④ **Mikrofon**
- ⑤ **NFC-Touch-Bereich**
- ⑥ **Zurück  $\text{b}$**
- ⑦ **Lautstärke +**
- ⑧ **Weiter  $\text{b}$**
- ⑨ **Lautstärke -**
- ⑩ **Wiedergabe/Pause/Anruf  $\text{b}/\text{II}/\text{b}$**
- ⑪ **Linker Kopflautsprecher**
- ⑫ **Rechter Kopflautsprecher**

### ■ Hinweis

- Zum Aufladen ausschließlich das zum Lieferumfang gehörende USB-Ladekabel verwenden.
- Bei Benutzung des Kopfhörers darauf achten, dass der rechte Kopflautsprecher nicht durch Ihre Handfläche abgedeckt wird. Die Bluetooth®-Verbindung könnte blockiert werden.

Die Abbildungen können vom realen Aussehen des Produkts abweichen.

# Aufladen

Zu Anfang ist der (im Kopfhörer installierte) Akku nicht aufgeladen. Laden Sie erst den Akku auf, bevor Sie das Gerät in Betrieb nehmen.

## 1 Schließen Sie diesen Kopfhörer mit dem USB-Ladekabel an einen Computer an

- Innerhalb von etwa 3 Sekunden nach dem Herstellen der Verbindung leuchtet die LED am rechten Kopflautsprecher in Rot.
- Während des Aufladens leuchtet die LED in Rot. Sobald der Akku aufgeladen ist, erlischt die LED.
- Es dauert ungefähr 3,5 Stunden, um einen leeren Akku vollständig aufzuladen.

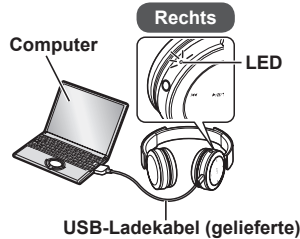

### ■ Hinweis

- Solange dieses Gerät mit dem USB-Ladekabel an einem Computer angeschlossen ist, kann die Bluetooth®-Funktion nicht benutzt werden.
- Das Aufladen sollte bei einer Raumtemperatur zwischen 10 °C und 35 °C erfolgen. Außerhalb dieses Temperaturbereiches wird das Aufladen möglicherweise angehalten.
- Während des Aufladens kann das Gerät nicht eingeschaltet werden.
- Zum Aufladen ausschließlich das zum Lieferumfang gehörende USB-Ladekabel verwenden.

Vorsicht: Zum Anschließen an einen Computer nur das zum Lieferumfang gehörende USB-Ladekabel verwenden.

# Ein- und ausschalten

## 1 Ungefähr 3 Sekunden lang die Ein/Aus $\text{⏻}$ -Taste gedrückt halten

- Es wird ein Signalton ausgegeben, und die LED auf dem rechten Kopflautsprecher blinkt.

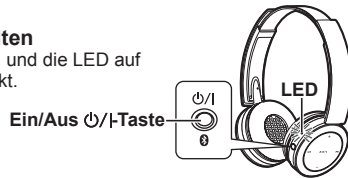

### Ausschalten

- Ungefähr 3 Sekunden lang die Ein/Aus  $\text{⏻}$ -Taste gedrückt halten. Es wird ein Signalton ausgegeben, und das Gerät wird ausgeschaltet.

### ■ Hinweis

- Wird das Gerät ungefähr 5 Minuten lang nicht bedient oder betrieben, schaltet es sich automatisch aus. (Siehe „Automatisches Ausschalten“ (→ S. 5))

# Ein Bluetooth®-Gerät verbinden

Um eine drahtlose Verbindung herzustellen, müssen Sie den Kopfhörer beim entsprechenden Bluetooth®-kompatiblen Gerät registrieren.

## Vorbereitung beim Bluetooth®-Gerät

- Das Gerät einschalten und die Bluetooth®-Funktion aktivieren.
- Das Gerät so platzieren, dass es maximal 1 m Abstand vom Kopfhörer hat.
- Bei Bedarf den Betrieb des Geräts anhand von dessen Betriebsanleitung überprüfen.

## Erstmalige Inbetriebnahme

### 1 Den Kopfhörer einschalten

- Der Kopfhörer beginnt, nach dem Bluetooth®-Gerät zu suchen, zu dem die Verbindung hergestellt werden soll. Dabei blinkt die LED auf dem rechten Kopflautsprecher abwechselnd in Blau und Rot. (Nach dem Kauf nur ein Mal durchzuführen)

### 2 Wenn das Bluetooth®-Gerät den Kopfhörer („RP-BTDS“) erkennt, diesen auswählen

- Wenn Sie aufgefordert werden, einen Hauptschlüssel (Passkey) einzugeben, geben Sie „0000 (vier Nullen)“ ein.
- Wenn das Fenster zur Auswahl des Bluetooth®-Profils angezeigt wird, wählen Sie das Profil „A2DP“. Falls „A2DP“ nicht unterstützt wird, oder falls Sie den Kopfhörer nur für Telefongespräche benutzen wollen, wählen Sie das Profil „HSP“ oder „HFP“. (Für weitere Informationen über Profile siehe „Musik hören“ (→ S. 4) und „Telefonieren“ (→ S. 5))

### 3 Beim Kopfhörer die Verbindung zum Bluetooth®-Gerät überprüfen

- Zuerst leuchtet die LED auf dem rechten Kopflautsprecher in Blau und schaltet sich wiederholt ein und aus. Ist die Verbindung hergestellt, wechselt das Blinkmuster.

## Verbindung ab dem zweiten Mal

### <Mit demselben Bluetooth®-Gerät verbinden>

Nach Einschalten des Kopfhörers sucht dieser nach dem zuvor eingerichteten Bluetooth®-Gerät und stellt dann automatisch die Verbindung zu ihm her. Zuerst leuchtet die LED auf dem rechten Kopflautsprecher in Blau und schaltet sich wiederholt ein und aus. Ist die Verbindung hergestellt, wechselt das Blinkmuster.

### <Mit einem anderen Bluetooth®-Gerät verbinden>

Die Bluetooth®-Funktion bei dem Gerät deaktivieren, zu dem zuvor die Verbindung hergestellt worden ist. Überprüfen, dass dieses Gerät ausgeschaltet ist. Dann für ungefähr 5 Sekunden die Koppeln  $\text{Ⓜ}$ -Taste gedrückt halten. Ein akustisches Signal wird ausgegeben. Der Kopfhörer beginnt, nach einem anderen Bluetooth®-Gerät zu suchen. Dabei blinkt die LED auf dem rechten Kopflautsprecher abwechselnd in Blau und Rot. Fahren Sie fort mit Schritt 2 und 3.

### ■ Hinweis

- Wird innerhalb ungefähr 5 Minuten keine Verbindung zu einem Gerät hergestellt, schaltet sich der Kopfhörer aus. Beginnen Sie erneut ab Schritt 1.
- Es kann nur ein einziges Bluetooth®-Gerät verbunden werden, nicht mehrere gleichzeitig.
- Sie können den Kopfhörer mit bis zu 8 Geräten koppeln. Wird ein 9. Gerät angekoppelt, werden die Kopplungsinformationen zu dem Gerät, zu dem eine Verbindungsherstellung am längsten zurückliegt, ersetzt. Um es dennoch zu benutzen, müssen Sie es erneut koppeln.

# One-Touch-Verbindung (Verbindung per NFC)

## Nur bei NFC-kompatiblen Geräten

Über die NFC-Funktion (NFC - Near Field Communication) ist es möglich, den Kopfhörer auf einfache Weise mit einem NFC-kompatiblen Bluetooth®-Gerät zu verbinden. Einfach den Kopfhörer mit dem Bluetooth®-Gerät berühren, dann wird der Kopfhörer eingeschaltet, mit dem Bluetooth®-Gerät gekoppelt und es wird die Verbindung hergestellt.

## Vorbereitung

Schalten Sie beim Bluetooth®-Gerät die NFC-Funktion ein.

### 1 Beim Bluetooth®-Gerät die entsprechende Anwendung starten, so dass es Musik/Video wiedergibt

- Folgen Sie den Anweisungen auf dem Bildschirm des Geräts.

### 2 Den Kopfhörer mit dem NFC-Touch-Bereich so halten, dass er das andere Gerät berührt (und so lange halten, bis beim Gerät durch ein Pop-up-Fenster angezeigt wird, dass die Verbindung hergestellt ist)

- Der Kopfhörer wird eingeschaltet. Zuerst leuchtet die LED auf dem rechten Kopflautsprecher in Blau und schaltet sich wiederholt ein und aus. Ist die Verbindung hergestellt, wechselt das Blinkmuster.
- Falls keine Verbindung aufgebaut wird, wählen Sie eine andere Stelle zum Berühren.

### 3 Beim Bluetooth®-Gerät die Musik / das Video abspielen

#### ■ Mit einem anderen Gerät verbinden

Berühren Sie mit dem Kopfhörer das andere Gerät, um eine Bluetooth®-Verbindung zu ihm herzustellen.

Das zuvor verbundene Gerät wird automatisch getrennt.

# Musik hören

Wenn das Bluetooth®-kompatible Gerät die Bluetooth®-Profile „A2DP“ und „AVRCP“ unterstützt, können Sie das Gerät mit dem Kopfhörer bei der Wiedergabe fernbedienen.

- **A2DP** (Advanced Audio Distribution Profile): Überträgt Audiosignale zum Kopfhörer.
- **AVRCP** (Audio/Video Remote Control Profile): Ermöglicht, das Gerät per Kopfhörer fernzubedienen.

### 1 Das Bluetooth®-Gerät und den Kopfhörer verbinden (→ S. 3)

### 2 Beim Bluetooth®-Gerät die gewünschte Musik auswählen und wiedergeben

- Die ausgewählte Musik wird über den Kopfhörer wiedergegeben.

## Akku-Betriebsdauer

Batterie-Typ	Betriebsdauer
Akku (wiederaufladbare Batterie) (im Gerät installiert)	Ungefähr 40 Stunden

Je nach Betriebsbedingungen kann die Betriebsdauer kürzer sein.

## ■ Vorsicht

- Je nach Lautstärke kann das Gerät Töne nach außen abstrahlen.
- Wird die Lautstärke sehr hoch oder auf Maximum gestellt, ist es möglich, dass der Ton verzerrt klingt. Stellen Sie dann die Lautstärke leiser, bis keine Verzerrungen mehr zu hören sind.

## Fernbedienung

Sie können das Bluetooth®-Gerät mit dem Kopfhörer fernbedienen.

- Je nach Bluetooth®-Gerät ist es möglich, dass bei Bedienschritten am Kopfhörer einige der unten angegebenen Funktionen nicht arbeiten oder anders reagieren.

### (Fernbedienungs-Beispiel)

Wiedergabe/Pause/Anruf		
▶/  /↶	Drücken	Wiedergabe/ Pause/Anruf

Zurück/Weiter		
◀◀	Während der Wiedergabe drücken	Kehrt zu Beginn des derzeitigen Titels zurück
	Gedrückt halten	Schneller Rücklauf
▶▶	Während der Wiedergabe drücken	Springt zum Beginn des nächsten Titels
	Gedrückt halten	Schneller Vorlauf

Lautstärke		
+	Drücken	Lauter
	Gedrückt halten	Zunehmend lauter stellen
-	Drücken	Leiser
	Gedrückt halten	Zunehmend leiser stellen

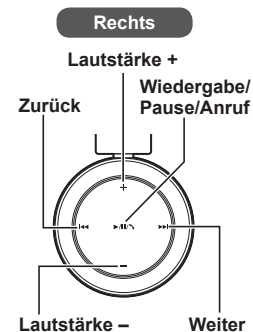

## ■ Hinweis

- Zur Einstellung der Lautstärke gibt es 15 Stufen. Wird das Maximum oder das Minimum der Lautstärke erreicht, wird ein Signalton ausgegeben.

# Telefonieren

Zusammen mit einem Bluetooth®-fähigen Telefon (Mobiltelefon oder Smartphone), das das Bluetooth®-Profil „HSP“ oder „HFP“ unterstützt, können Sie den Kopfhörer zum Telefonieren benutzen.

- **HSP** (Headset Profile):  
Dieses Profil kann zum einohrigen Hören und zum Einrichten einer Zweiweg-Kommunikation mithilfe des im Gerät integrierten Mikrofons benutzt werden.
- **HFP** (Hands-Free Profile):  
Zusätzlich zur HSP-Funktion verfügt dieses Profil über die Funktion für eingehende und ausgehende Anrufe.

## 1 Das Bluetooth®-fähige Telefon und den Kopfhörer verbinden (→ S. 3)

### 2 Einen eingehenden Anruf annehmen

#### Auf dem Kopfhörer auf Anruf drücken und den Anruf annehmen

- Bei der Signalisierung eines eingehenden Anrufs wird über die Kopflautsprecher das Klingeln ausgegeben und zusätzlich blinkt die LED.
- (Nur bei **HFP**) Wollen Sie einen eingehenden Anruf zurückweisen, die Taste Anruf  gedrückt halten, bis das Klingeln verstummt.

Rechts

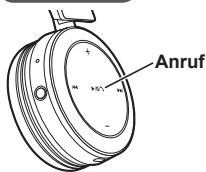

## 3 Sprechen Sie

- Während eines Telefonats blinkt die LED wiederholt 2 Mal.
- Während eines Telefonats kann die Lautstärke geändert werden. Informationen zur Durchführung von Einstellungen siehe Seite 4.

## 4 Um das Telefonat zu beenden, auf Anruf drücken

- Ein akustisches Signal wird ausgegeben.

### Einen ausgehenden Anruf durchführen

#### Mit dem Bluetooth®-fähigen Telefon eine Gegenstelle anrufen

- Informationen dazu finden Sie in der Betriebsanleitung zum Bluetooth®-fähigen Telefon.  
(Wie ein Gespräch beendet wird und weitere Bedienschritte werden unten erläutert)
- Während der ausgehende Anruf signalisiert wird, wird über die Kopflautsprecher der Rufton ausgegeben und zusätzlich blinkt die LED.
- Wollen Sie den ausgehende Anruf beenden, auf Anruf  drücken. Ein akustisches Signal wird ausgegeben.
- (Nur bei **HFP**) Wenn das Telefon nicht belegt ist, die Taste Anruf  ungefähr 5 Sekunden lang gedrückt halten. Die zuletzt angewählte Rufnummer wird erneut angerufen. Über die Kopflautsprecher wird ein kurzes Klickgeräusch ausgegeben, und zusätzlich blinkt die LED.

## ■ Hinweis

- Gegebenenfalls muss beim benutzten Bluetooth®-fähigen Telefon Freisprechbetrieb eingeschaltet werden.
- Je nach Bluetooth®-fähigen Telefon kann es sein, dass die akustische Signalisierung eines eingehenden oder ausgehenden Anrufs beim Telefon über den Kopfhörer ausgegeben wird.
- (Nur bei **HFP**) Auf dem Gerät ungefähr 5 Sekunden lang auf Anruf  drücken. Das zum Telefonieren benutzte Gerät wechselt zwischen Bluetooth®-fähigen Telefon und dem Gerät.

# Praktische Funktionen

## Kopfhörer zurücksetzen

Falls der Kopfhörer auf Bedienschritte nicht mehr reagiert, kann er zurückgesetzt werden. Um das Gerät zurückzusetzen, schließen Sie es mit dem USB-Ladekabel an einen Computer an. Alle zuvor ausgeführten Bedienschritte werden aufgehoben. (Die Daten zum Koppeln von Geräten werden nicht gelöscht.)

## Automatisches Ausschalten

Wenn der Kopfhörer ungefähr 5 Minuten keinen Ton überträgt und wenn während dieser Zeit beim Bluetooth®-Gerät keine Bedienschritte ausgeführt werden, schaltet sich der Kopfhörer nach Ausgabe eines Signaltons automatisch aus.

## LED-Anzeige

Wenn während des Betriebs des Kopfhörers die Ladung des Akkus zur Neige geht, wechselt die blau blinkende LED auf dem rechten Kopflautsprecher die Farbe und wird rot\*. Nach jeweils 1 Minute wird ein akustisches Signal ausgegeben. Wenn der Akku vollständig leer ist, schaltet sich das Gerät aus.

\*Wenn Sie bei niedrigem Akkuladestand die Kopplungstaste  gedrückt halten, blinkt die LED nur in Rot.

# Wiederherstellen der Werkseinstellungen

Wollen Sie alle Daten zu gekoppelten Geräten usw. löschen, können Sie den Kopfhörer auf die Werkseinstellungen zurücksetzen (die Einstellungen, wie sie vor dem Kauf bestanden haben). Laden Sie den Akku auf, bevor Sie das Gerät zurücksetzen.

## 1 Den Kopfhörer einschalten

## 2 Mindestens 5 Sekunden lang die Ein/Aus -Taste und die Zurück -Taste zusammen gedrückt halten

- Die LED blinkt zunächst in Blau und leuchtet dann in Rot. Der Kopfhörer wird auf die Werkseinstellungen zurückgesetzt.

# Sicherheitshinweise

## ■ Kopfhörer

- Das Gerät nicht in der Nähe von Heiz- oder Wärmequellen ablegen.
- Die Lautstärke des Geräts nicht zu hoch stellen, wenn Sie aus Sicherheitsgründen Geräusche und Töne aus der äußeren Umgebung hören sollten, z. B. bei Eisenbahnübergängen und auf Baustellen.
- Breitband-Spannungseigenschaften gleich oder höher als 75 mV.

### **WARNUNG:**

Um Brand- oder Stromschlaggefahr und Beschädigungen am Produkt zu vermeiden, sollten folgende Regeln beachtet werden:

- Das Gerät nicht Regen oder Feuchtigkeit aussetzen, auch nicht in tropfender oder spritzend Form.
- Kein mit Flüssigkeit gefülltes Gefäß wie z. B. eine Vase auf das Gerät setzen.
- Verwenden Sie nur empfohlenes Zubehör.
- Abdeckungen und Gehäuse Teile nicht entfernen.
- Das Gerät nicht selber reparieren. Reparatur- und Instandsetzungsarbeiten dürfen nur von dazu qualifiziertem und befugtem Personal durchgeführt werden.

## ■ Allergien

- Falls Sie bemerken, dass der direkte Hautkontakt durch die Kopflautsprecher oder durch andere Teile Ihnen nicht gut tut, dann sollten Sie das Gerät nicht länger benutzen.
- Bei Weiterbenutzung drohen sonst Hautausschlag oder andere allergische Reaktionen.

## ■ Sicherheitshinweise zur Benutzung von Kopfhörern

- Kopfhörer nur mit gemäßigter Lautstärke verwenden. Experten warnen vor zu langem und ununterbrochenem Hören per Kopfhörer.
- Wenn Sie ein Klingeln im Ohr vernehmen, die Lautstärke reduzieren oder den Gebrauch einstellen.
- Nicht in einem Kraftfahrzeug verwenden, wenn Sie am Steuer sitzen. Das könnte eine Gefahr im Straßenverkehr sein und ist in vielen Gebieten gesetzlich verboten.
- In möglicherweise gefährlichen Situationen sollten Sie äußerst vorsichtig sein oder vorübergehend die Nutzung unterbrechen.

Bei Gebrauch kann das Gerät gegebenenfalls Funkstörungen ausgesetzt sein, die durch Mobiltelefone verursacht werden. Falls solche Störungen auftreten, vergrößern Sie den Abstand zwischen dem Gerät und dem Mobiltelefon.

# Wartung

Zum Reinigen des Geräts ein sauberes und weiches Tuch verwenden.

- Keine Lösungsmittel wie Benzin, Verdünner, Alkohol, Küchen-Reinigungsmittel, einen mit Chemikalien getränkten Abstreifer usw. benutzen. Sonst könnte das Äußere des Gehäuses deformiert werden, oder die Beschichtung könnte sich lösen.



## Konformitätserklärung

Hiermit erklärt Panasonic Corporation, dass dieses Gerät alle Grundanforderungen und sonstigen relevanten Auflagen der Direktive 1999/5/EC erfüllt.

Kunden können eine Kopie des Originals der Konformitätserklärung unserer R&TTE-Produkte von der folgenden Webseite herunterladen:

<http://www.doc.panasonic.de>

Kontaktadresse: Panasonic Marketing Europe GmbH, Panasonic Testing Centre, Winsbergring 15, 22525 Hamburg, Bundesrepublik Deutschland

Dieses Gerät ist ausschließlich für den Gebrauch in den folgenden Ländern vorgesehen:

Großbritannien, Frankreich, Deutschland, Italien, Schweiz, Österreich, Niederlande, Belgien, Spanien, Schweden, Norwegen, Dänemark, Finnland, Ungarn, Tschechische Republik, Slowakien, Slowenien, Bulgarien, Polen, Griechenland, Portugal, Rumänien

Dieses Produkt ist für allgemeine Verbraucher bestimmt (Kategorie 3).



# Über Bluetooth®

Panasonic ist nicht verantwortlich zu machen, wenn bei einer drahtlosen Übertragung Daten und/oder Informationen beeinträchtigt werden.

## ■ Verwendetes Frequenzband

Diese Gerät benutzt das 2,4 GHz-Frequenzband.

## ■ Zertifizierung dieses Geräts

- Dieses Gerät erfüllt die auferlegten Frequenzbeschränkungen und ist auf Grundlage der entsprechenden Gesetze entsprechend zertifiziert. Darum ist die Erteilung einer Funkerlaubnis nicht erforderlich.
- In einigen Ländern sind Handlungen, wie sie unten beschrieben sind, gesetzlich verboten und können bestraft werden:
  - Das Gerät auseinandernehmen/modifizieren.
  - Das Etikett mit den Spezifikationen entfernen.

## ■ Nutzungseinschränkungen

- Die reibungslose drahtlose Übertragung zu oder von Bluetooth®-fähigen Geräten und/oder deren Nutzung kann nicht in jedem Fall garantiert werden.
- Alle Geräte müssen den Standards entsprechen, die von Bluetooth SIG, Inc. festgelegt sind.
- Je nach Spezifikationen oder Einstellungen eines Gerätes kann möglicherweise keine Verbindung hergestellt werden, oder einige Betriebsvorgänge unterscheiden sich.
- Dieses Gerät unterstützt Bluetooth®-Sicherheitsfunktionen. Aber je nach Betriebsumgebung und/oder Einstellungen reichen diese Sicherheitsfunktionen möglicherweise nicht aus. Seien Sie vorsichtig, wenn Sie Daten drahtlos zu diesem System übertragen.
- Dieses System kann keine Daten zu einem Bluetooth®-Gerät übertragen.

## ■ Einsatzbereich

Verbindungen können nur im Umkreis von maximal 10 m hergestellt und aufrecht erhalten werden.

Je nach Umgebung, Hindernissen oder Interferenzen kann der Bereich auch kleiner sein.

## ■ Interferenzen durch andere Geräte

- Wird dieses Gerät in zu großer Nähe zu anderen Bluetooth®-Geräten oder Geräten betrieben, die das 2,4 GHz-Frequenzband benutzen, kann es sein, dass aufgrund von Funkwellen-Interferenzen, die durch diese Geräte hervorgerufen werden, das Gerät nicht ordnungsgemäß arbeitet und dass Störungen wie Störgeräusche oder Tonsprünge auftreten.
- Dieses Gerät funktioniert möglicherweise nicht ordnungsgemäß, wenn die von einer in der Nähe befindlichen Sendestation ausgestrahlten Funkwellen zu stark sind.

## ■ Bestimmungsgemäßer Gebrauch

- Dieses Gerät ist nur für den normalen, allgemeinen Einsatz.
- Benutzen Sie dieses Gerät nicht in der Nähe von Geräten oder in Umgebungen, die auf Funkwellen-Interferenzen empfindlich reagieren (zum Beispiel in Flughäfen, in Hospitälern, in Forschungsstätten usw.)

# Technische Daten

## ■ Allgemein

<b>Stromversorgung</b>	5 V DC, 500 mA (Interner Akku: 3,6 V (Li-ion 690 mAh))
<b>Betriebsdauer*1 (SBC-Modus)</b>	Ungefähr 40 Stunden
<b>Aufladezeit*2 (25 °C)</b>	Ungefähr 3,5 Stunden
<b>Temperaturbereich bei Aufladen</b>	10 °C bis 35 °C
<b>Temperaturbereich bei Betrieb</b>	0 °C bis 40 °C
<b>Luftfeuchtigkeit bei Betrieb</b>	35%RH bis 80%RH (nicht kondensierend)
<b>Masse</b>	Ungefähr 155 g

\*1 Je nach Betriebsbedingungen kann die Betriebsdauer kürzer sein.

\*2 Erforderliche Zeit für das Aufladen von Leer zu Voll.

## ■ Bluetooth®

<b>Bluetooth®-Systemspezifikationen</b>	Version 3.0
<b>Klassifizierung des Funkgeräts</b>	Klasse 2 (2,5 mW)
<b>Verwendetes Frequenzband</b>	2,4 GHz-Band FH-SS
<b>Unterstützte Profile</b>	A2DP, AVRCP, HSP, HFP
<b>Unterstützter Codec</b>	SBC
<b>Betriebsdistanz</b>	Bis zu 10 m

## ■ Kopflautsprecher

<b>Treiber-Einheiten</b>	Φ 40 mm
<b>Impedanz</b>	32 Ω

## ■ Anschlüsse

<b>DC EINGANG</b>	5 V DC, 500 mA
-------------------	----------------

## ■ Mikrofon

<b>Typ</b>	Mono
------------	------

## ■ Zubehör

<b>USB-Ladekabel</b>	0,6 m
----------------------	-------

- Technische Daten können ohne vorherige Ankündigung jederzeit geändert werden.

# Anleitung zur Fehlersuche

Bevor Sie den Kundendienst in Anspruch nehmen, prüfen Sie erst folgende Punkte. Falls Sie sich bei einigen Punkten nicht sicher sind oder falls die vorgeschlagenen Maßnahmen das Problem nicht lösen, fragen Sie Ihren Fachhändler.

## Allgemein

### Das Gerät reagiert nicht

- Schließen Sie das Gerät mit dem USB-Ladekabel an einen Computer an. Das Gerät wird zurückgesetzt. (→ S. 5)

## Stromversorgung und Aufladen

### Das Gerät kann nicht aufgeladen werden

- Achten Sie darauf, dass der angeschlossene PC eingeschaltet ist und dass er sich nicht im Standbymodus oder im Energiesparmodus befindet.
- Funktioniert der USB-Anschluss, den Sie derzeit benutzen? Falls Ihr PC weitere USB-Anschlüsse hat, schließen Sie das Kabel an einen anderen USB-Anschluss an.
- Falls diese Maßnahmen das Problem nicht lösen, ziehen Sie das USB-Ladekabel vom Gerät ab und schließen Sie es dann wieder an.
- Falls die Aufladezeit und die Betriebsdauer kürzer werden, ist der Akku möglicherweise zu abgenutzt. (Anzahl der Ladezyklen des eingebauten Akkus: Ungefähr 500.)

### Beim Aufladen leuchtet die LED nicht / Das Aufladen dauert länger

- Ist das (gelieferte) USB-Ladekabel fest am USB-Anschluss des Computers angeschlossen? (→ S. 3)
- Stellen Sie sicher, dass der Akku bei einer Raumtemperatur zwischen 10 °C und 35 °C aufgeladen wird.

### Das Gerät lässt sich nicht einschalten

- Ist das Gerät aufgeladen? Während des Aufladens kann das Gerät nicht eingeschaltet werden. (→ S. 3)

## Bluetooth®-Gerät verbinden

### Zum Gerät kann keine Verbindung hergestellt werden

- Löschen Sie beim Bluetooth®-Gerät die Kopplungsinformationen zu diesem Gerät und versuchen Sie es dann noch einmal. (→ S. 3)

## Ton und Audio-Lautstärke

### Kein Ton

- Vergewissern Sie sich, dass dieses Gerät und das Bluetooth®-Gerät ordnungsgemäß verbunden sind. (→ S. 3)
- Überzeugen Sie sich, dass auf dem Bluetooth®-Gerät Musik wiedergegeben wird.
- Überzeugen Sie sich, dass das Gerät eingeschaltet ist und die Lautstärke nicht zu leise gestellt ist.
- Koppeln Sie noch einmal das Bluetooth®-Gerät und den Kopfhörer und stellen Sie die Verbindung her. (→ S. 3)

### Leise

- Stellen Sie das Gerät lauter. (→ S. 4)
- Stellen Sie die Lautstärke des Bluetooth®-Geräts lauter.

### Aussetzer im Ton vom Gerät / Schlechte Tonqualität

- Werden Signale blockiert, können Aussetzer im Ton auftreten. Achten Sie darauf, dass Sie das Gerät nicht mit Ihrer Handfläche usw. abdecken.
- Möglicherweise ist das Gerät weiter als 10 m entfernt. Bringen Sie die Geräte näher zusammen.
- Beseitigen Sie Hindernisse, die sich zwischen den beiden Geräten befinden.
- Schalten Sie WLAN-Geräte aus, wenn sie nicht benutzt werden.
- Wenn der Akku erschöpft ist, kann es zu Übertragungsproblemen kommen. Laden Sie das Gerät neu auf. (→ S. 3)

## Telefonieren

### Sie können die andere Person nicht hören

- Vergewissern Sie sich, dass dieses Gerät und das Bluetooth®-fähige Telefon eingeschaltet sind.
- Vergewissern Sie sich, dass dieses Gerät und das Bluetooth®-fähige Telefon miteinander verbunden sind. (→ S. 3)
- Überprüfen Sie die Audio-Einstellungen beim Bluetooth®-fähigen Telefon. Schalten Sie das zum Telefonieren benutzte Gerät auf den Kopfhörer, falls es auf das Bluetooth®-fähige Telefon geschaltet ist. (→ S. 3)
- Wenn Sie die Stimme der anderen Person zu leise vernehmen, dann stellen Sie sowohl beim Kopfhörer aus auch beim Bluetooth®-fähigen Telefon die Lautstärke lauter.



## Entsorgung von Altgeräten und Batterien Nur für die Europäische Union und Länder mit Recyclingsystemen



Dieses Symbol, auf den Produkten, der Verpackung und/oder den Begleitdokumenten, bedeutet, dass gebrauchte elektrische und elektronische Produkte sowie Batterien nicht in den allgemeinen Hausmüll gegeben werden dürfen. Bitte führen Sie alte Produkte und verbrauchte Batterien zur Behandlung, Aufarbeitung bzw. zum Recycling gemäß den gesetzlichen Bestimmungen den zuständigen Sammelpunkten zu. Indem Sie diese Produkte und Batterien ordnungsgemäß entsorgen, helfen Sie dabei, wertvolle Ressourcen zu schützen und eventuelle negative Auswirkungen auf die menschliche Gesundheit und die Umwelt zu vermeiden. Für mehr Informationen zu Sammlung und Recycling, wenden Sie sich bitte an Ihren örtlichen Abfallentsorgungsdienstleister. Gemäß Landesvorschriften können wegen nicht ordnungsgemäßer Entsorgung dieses Abfalls Strafgeelder verhängt werden.



### Hinweis für das Batteriesymbol (Symbol unten):

Dieses Symbol kann in Kombination mit einem chemischen Symbol abgebildet sein. In diesem Fall erfolgt dieses auf Grund der Anforderungen derjenigen Richtlinien, die für die betreffende Chemikalie erlassen wurden.

# Zur Entsorgung des Geräts sollte der Akku entfernt werden

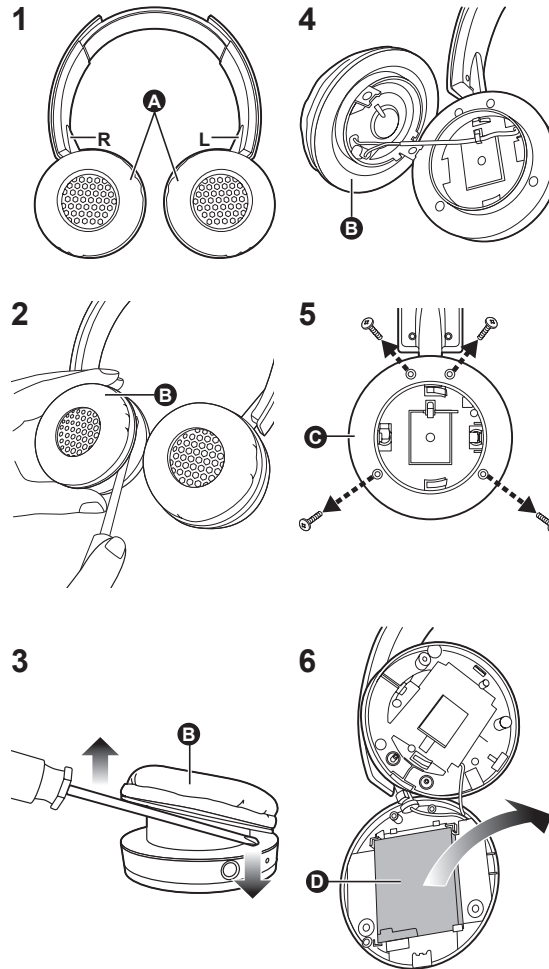

Die folgenden Instruktionen dienen nicht Reparaturzwecken, sondern der Entsorgung des Geräts. Ist dieses Gerät auseinandergenommen worden, kann es nicht wieder zusammengebaut werden. Wenn Sie das Gerät entsorgen wollen, entfernen Sie den darin installierten Akku und führen Sie ihn der Wiederverwertung zu.

- Falls der Akku ausläuft, sollten Sie ihn herausnehmen.
- Demontierte Teile außerhalb der Reichweite von Kindern aufbewahren.

- 1 Drehen Sie die Ohrkissen A nach oben und legen Sie das Gerät auf eine flache Oberfläche**
- 2 Halten Sie die Unterseite des rechten Kopflautsprechers (R) fest und schieben Sie einen (handelsüblichen) Kreuzschlitzschraubendreher unter die obere Abdeckung B**
  - Halten Sie Ihre Finger von der Spitze des Schraubendrehers fern.
  - Wählen Sie einen Schraubendreher, der groß genug für den Bereich unter der oberen Abdeckung ist.
- 3 Verwenden Sie den Schraubendreher als Hebel und drücken Sie die obere Abdeckung B nach oben**
- 4 Nehmen Sie die obere Abdeckung B ab**
- 5 Entfernen Sie die 4 Schrauben und nehmen Sie die untere Abdeckung C ab**
- 6 Halten Sie den Akku D fest und nehmen Sie ihn heraus**

### Beachten Sie die Vorschriften zum Umgang mit verbrauchten Akkus/Batterien

- Isolieren Sie die Anschlüsse mit Klebeband oder einem ähnlichen Material.
- Nicht auseinandernehmen.

### ■ Akkus und Batterien

- Nicht Hitze oder offenem Feuer aussetzen.
- Batterien nicht für längere Zeit im Auto lassen, wenn dieses direkter Sonnenbestrahlung ausgesetzt ist und Türen und Fenster geschlossen sind.
- Falscher Umgang mit Batterien kann dazu führen, dass die Elektrolyt-Flüssigkeit ausläuft und Gegenstände beschädigt werden, die mit dieser Flüssigkeit in Berührung kommen. Falls eine Batterie ausläuft, fragen Sie Ihren Fachhändler, was zu tun ist. Falls Elektrolyt-Flüssigkeit mit einem Körperteil in Berührung kommt, diesen mit Wasser gründlich waschen.
- Informieren Sie sich bei den zuständigen Stellen vor Ort oder bei Ihrem Fachhändler darüber, wie Batterien vorschriftsmäßig entsorgt werden.

## Cher client

Merci d'avoir porté votre choix sur cet appareil.

Veuillez lire attentivement les présentes instructions avant d'utiliser ce produit, et conserver ce manuel pour utilisation ultérieure.

# Table des matières

### Avant utilisation

Accessoires .....	2
Droits d'auteur, etc.....	2
Noms des pièces .....	2

### Préparation

Chargement .....	3
Mettre sur marche/arrêt .....	3
Connexion d'un dispositif Bluetooth® .....	3
Connexion une touche (connexion par NFC).....	4

### Fonctionnement

Écouter de la musique.....	4
Passer un appel téléphonique .....	5
Fonctions utiles.....	5

### Autre

Réinitialisation aux réglages d'usine.....	5
Précautions de sécurité .....	6
Entretien .....	6
À propos du Bluetooth® .....	7
Spécifications .....	7
Guide de dépannage .....	8
Pour retirer la batterie lors de la mise aux rebus de cet appareil .....	9

# Accessoires

Veuillez vérifier et identifier les accessoires fournis.

- 1 Cordon de chargement USB

# Droits d'auteur, etc.

- Le nom de la marque Bluetooth® ainsi que les logos sont des marques déposées appartenant à Bluetooth SIG, Inc. et toute utilisation de ces marques par Panasonic Corporation est effectuée sous licence. Les autres marques et noms commerciaux appartiennent à leurs propriétaires respectifs.
- En règle générale, les autres noms de systèmes et de produits mentionnés dans ce document sont des marques, déposées ou non, de leurs développeurs respectifs. Noter que les symboles ™ et © n'apparaissent pas dans ce document.

# Noms des pièces

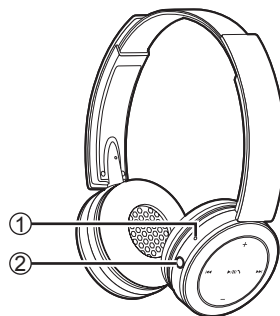

Bas



Gauche

Droite

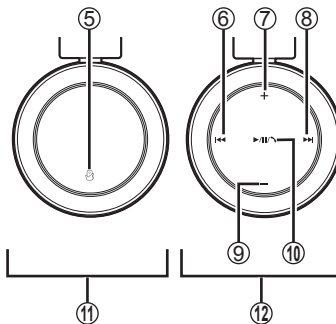

- ① **Voyant LED\***
  - Le nombre de clignotements ou la couleur indique l'état de l'appareil.  
(\* ci-après appelé « voyant LED »)
- ② **Bouton Interrupteur** / **Couplage**
- ③ **Borne de chargement (DC IN)**
  - Branchez le cordon de chargement USB (fourni) à cette borne lors du chargement. (→ P. 3)
- ④ **Microphone**
- ⑤ **Zone tactile NFC**
- ⑥ **Précédent**
- ⑦ **Volume +**
- ⑧ **Suivant**
- ⑨ **Volume -**
- ⑩ **Lecture/Pause/Appel**
- ⑪ **Écouteur gauche**
- ⑫ **Écouteur droit**

### ■ Note

- N'utilisez pas d'autres cordons de chargement USB que celui fourni.
- Lorsque vous utilisez l'appareil, ne couvrez pas l'écouteur droit avec la paume de la main. Ceci peut gêner la connexion Bluetooth®.

Les illustrations du produit peuvent différer du produit actuel.

# Chargement

La batterie rechargeable (installée dans l'appareil) est fournie déchargée. Chargez la batterie avant d'utiliser l'appareil.

## 1 Connectez cet appareil à un ordinateur en utilisant le cordon de chargement USB

- Environ 3 secondes après le lancement de la connexion, le voyant LED du haut-parleur droit s'allume en rouge.
- Le voyant LED s'allume en rouge pendant le chargement. Une fois le chargement terminé, le voyant LED s'éteint.
- Le chargement complet prend environ 3,5 heures une batterie complètement déchargée.

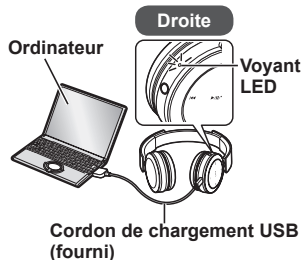

### ■ Note

- La fonctionnalité Bluetooth® ne peut pas être utilisée lorsque cet appareil est connecté à un ordinateur au moyen du cordon de chargement USB.
- Effectuez le rechargement dans une pièce dont la température est comprise entre 10 °C et 35 °C. En dehors de cette plage de températures, le chargement peut s'interrompre.
- Vous ne pouvez pas mettre l'appareil en marche pendant le chargement.
- N'utilisez pas d'autres cordons de chargement USB que celui fourni.

Attention : Utilisez uniquement le cordon de chargement USB fourni pour la connexion à un ordinateur.

# Mettre sur marche/arrêt

## 1 Appuyez et maintenez le bouton d'interrupteur $\phi/1$ enfoncé pendant environ 3 secondes

- Un signal sonore retentit et le voyant LED sur l'écouteur droite clignote.

Bouton d'interrupteur  $\phi/1$

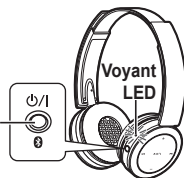

### Pour mettre sur arrêt

- Appuyez et maintenez le bouton d'interrupteur  $\phi/1$  enfoncé pendant environ 3 secondes. Un signal sonore retentit et l'appareil s'éteint.

### ■ Note

- Au bout de cinq minutes d'inactivité, l'appareil s'éteint automatiquement. (Voir « Arrêt automatique » (→ P. 5))

# Connexion d'un dispositif Bluetooth®

Pour établir une connexion sans fil, enregistrez l'appareil à l'aide de dispositifs Bluetooth® compatibles.

## Préparation sur le dispositif Bluetooth®

- Mettez en marche et activez la fonctionnalité Bluetooth®.
- Placez le dispositif dans un rayon d'un mètre de l'appareil.
- Contrôlez le fonctionnement du dispositif en consultant son mode d'emploi, le cas échéant.

## Première mise en marche

### 1 Mettez l'appareil en marche

- L'appareil commence à rechercher le dispositif Bluetooth® auquel se connecter et le voyant LED sur l'écouteur droite clignote alternativement en bleu et en rouge. (Première mise en marche depuis l'achat)

### 2 Lorsque l'appareil (« RP-BTD5 ») est détecté par le dispositif Bluetooth®, sélectionnez-le

- Si vous êtes invité à entrer une clé de connexion, entrez « 0000 (quatre zéros) ».
- Si l'écran de sélection du profil Bluetooth® s'affiche, sélectionnez le profil « A2DP ». Si « A2DP » n'est pas pris en charge ou si vous souhaitez seulement passer des appels téléphoniques, sélectionnez le profil « HSP » ou « HFP ». (Pour en savoir plus sur les profils, voir « Écouter de la musique » (→ P. 4) et « Passer un appel téléphonique » (→ P. 5))

### 3 Contrôlez la connexion avec le dispositif Bluetooth® sur l'appareil

- Le voyant LED sur l'écouteur droite commence par s'allumer en bleu, puis s'allume et s'éteint. Une fois la connexion établie, le clignotement change.

## Connexion après la seconde fois

### <Connexion du même dispositif Bluetooth®>

Une fois l'appareil mis en marche, il recherchera le dispositif Bluetooth® précédemment configuré et lancera automatiquement la connexion à ce dernier. Le voyant LED sur l'écouteur droite commence par s'allumer en bleu, puis s'allume et s'éteint. Une fois la connexion établie, le clignotement change.

### <Connexion d'un dispositif Bluetooth® différent>

Désactivez la fonctionnalité Bluetooth® sur le dispositif précédemment connecté. Vérifiez que l'appareil est éteint. Appuyez et maintenez enfoncé le bouton de coupage  $\phi$  pendant environ cinq secondes. Un signal sonore retentit. L'appareil commence à rechercher d'autres dispositifs Bluetooth®. Le voyant LED sur l'écouteur droite clignote alternativement en bleu et en rouge. Poursuivez avec les étapes 2 et 3.

### ■ Note

- Si une connexion à un dispositif n'est pas établie dans un délai de cinq minutes, l'appareil s'éteint. Recommencez à partir de l'étape 1.
- Vous ne pouvez pas connecter en même temps plusieurs dispositifs Bluetooth® à l'appareil.
- Vous pouvez associer jusqu'à huit dispositifs à cet appareil. Si un neuvième dispositif est associé, le dispositif dont la connexion est la plus ancienne est remplacé. Pour l'utiliser, associez-le à nouveau.

# Connexion une touche (connexion par NFC)

## Uniquement pour les dispositifs compatibles NFC

La fonctionnalité NFC (Communication en champ proche) permet à cet appareil de se connecter facilement à un dispositif Bluetooth® compatible NFC. Il vous suffit de toucher cet appareil avec votre dispositif Bluetooth® pour mettre cet appareil automatiquement en marche, associer un dispositif Bluetooth® et établir une connexion.

### Préparation

Activez la fonctionnalité NFC du dispositif Bluetooth®.

#### 1 Démarrez l'application de lecture de musique/vidéos sur le dispositif Bluetooth®

- Suivez les instructions sur l'écran de votre dispositif.

#### 2 Touchez et maintenez votre dispositif sur la zone tactile NFC de cet appareil (jusqu'à ce qu'une fenêtre contextuelle sur votre dispositif indique que la connexion est établie)

- L'appareil est mis en marche. Le voyant LED sur l'écouteur droite commence par s'allumer en bleu, puis s'allume et s'éteint. Une fois la connexion établie, le clignotement change.
- Si la connexion n'est pas établie, touchez à un autre endroit.

#### 3 Commencez à lire de la musique/vidéos sur votre dispositif Bluetooth®

##### ■ Connexion à un autre dispositif

Touchez cet appareil avec un autre dispositif pour établir une nouvelle connexion Bluetooth®.

Le dispositif précédemment connecté sera automatiquement déconnecté.

# Écouter de la musique

Si le dispositif compatible Bluetooth® prend en charge les profils Bluetooth® « A2DP » et « AVRCP », vous pouvez écouter de la musique en utilisant les commandes à distance de l'appareil.

- **A2DP** (Profil de distribution audio avancé) : Transmet du son à l'appareil.
- **AVRCP** (Profil de contrôle à distance audio/vidéo) : Permet de contrôler le dispositif à distance avec l'appareil.

#### 1 Connectez le dispositif Bluetooth® et l'appareil (→ P. 3)

#### 2 Sélectionnez et lisez la musique sur le dispositif Bluetooth®

- La musique sélectionnée sort par les écouteurs de l'appareil.

## Autonomie de la batterie

Type de batterie	Autonomie
Batterie rechargeable (installée dans l'appareil)	Environ 40 heures

L'autonomie de la batterie dépend des conditions d'utilisation.

### ■ Attention

- Le niveau sonore peut entraîner des fuites acoustiques de l'appareil.
- Le son de la musique peut être déformé si le volume est poussé au maximum. Réduisez le volume jusqu'à ce qu'il n'y ait plus de déformations.

## Télécommande

Vous pouvez contrôler le dispositif Bluetooth® en utilisant l'appareil.

- Selon les dispositifs Bluetooth®, certaines des fonctions ci-dessous ne fonctionnent pas ou fonctionnent différemment lorsqu'elles sont utilisées par l'intermédiaire de l'appareil.

### (Exemple de fonctionnement)

Lecture/Pause/Appel		
▶/II/↶	Appuyez	Lecture/Pause/Appel

Précédent/Suivant		
◀◀	Appuyez pendant la lecture	Retourner au début de la piste choisie
	Appuyez et maintenez enfoncé	Retour
▶▶	Appuyez pendant la lecture	Avance au début de la piste suivante
	Appuyez et maintenez enfoncé	Avance rapide

Volume		
+	Appuyez	Augmenter le volume
	Appuyez et maintenez enfoncé	Augmenter le volume en continu
-	Appuyez	Diminuer le volume
	Appuyez et maintenez enfoncé	Diminuer le volume en continu

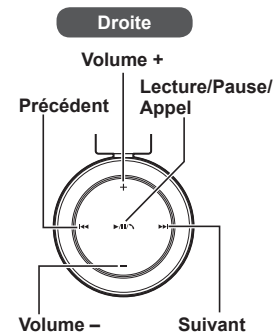

### ■ Note

- Il existe 15 niveaux d'ajustement du volume. Lorsque le volume minimum ou maximum est atteint, un signal sonore retentit.

# Passer un appel téléphonique

Avec des téléphones équipés Bluetooth® (mobiles ou smartphones) prenant en charge le profil Bluetooth® « HSP » ou « HFP », vous pouvez utiliser l'appareil pour passer des appels.

- **HSP** (Profil casque d'écoute) :  
Ce profil peut être utilisé pour recevoir des sons en mono et établir une communication bidirectionnelle à l'aide du microphone de l'appareil.
- **HFP** (Profil mains libres) :  
En plus des fonctions HSP, ce profil dispose de la fonction d'appels entrants et sortants.

## 1 Connectez le téléphone équipé Bluetooth® et l'appareil (→ P. 3)

### 2 Lorsque vous répondez à un appel entrant

**Appuyez sur Appel** sur l'appareil et répondez à l'appel

- Lors d'un appel entrant, la sonnerie retentit dans l'écouteur et le voyant LED se met à clignoter.
- (**HFP** uniquement) Pour refuser un appel entrant, appuyez et maintenez la touche Appel enfoncée jusqu'à ce que la sonnerie s'arrête.

Droite

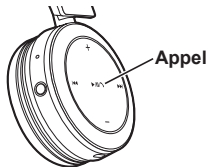

## 3 Commencez à parler

- Le voyant LED clignote deux fois de suite pendant un appel.
- Le volume peut être ajusté pendant un appel téléphonique. Pour obtenir les instructions de réglage, voir la page 4.

## 4 Appuyez sur Appel pour terminer l'appel téléphonique

- Un signal sonore retentit.

### Lorsque vous passez un appel sortant

**Passer un appel sortant sur le téléphone équipé Bluetooth®**

- Veuillez également consulter le mode d'emploi du téléphone équipé Bluetooth®.
- (Les étapes de contrôle et d'utilisation de l'appareil sont expliquées ci-dessous)
- Lors d'un appel sortant, la sonnerie retentit dans l'écouteur et le voyant LED se met à clignoter.
- Pour annuler un appel sortant, appuyez sur Appel. Un signal sonore retentit.
- (**HFP** uniquement) Lorsque le téléphone est occupé, appuyez et maintenez la touche Appel enfoncée pendant environ cinq secondes. Un appel sortant sera passé au dernier numéro composé. Un bref clic retentit dans l'écouteur et le voyant LED se met à clignoter.

## ■ Note

- Vous devrez peut-être effectuer un paramétrage sur le téléphone équipé Bluetooth®.
- Avec certains téléphones équipés Bluetooth®, vous entendrez les sonneries entrantes et sortantes du téléphone dans l'appareil.
- (**HFP** uniquement) Appuyez et maintenez la touche Appel de l'appareil enfoncée pendant environ cinq secondes. Le dispositif d'appel passera du téléphone équipé Bluetooth® à l'appareil.

# Fonctions utiles

## Réinitialisation de l'appareil

Lorsque toutes les opérations sont refusées, vous pouvez réinitialiser cet appareil. Pour réinitialiser l'appareil, connectez-le à un ordinateur à l'aide du cordon de chargement USB. Toutes les opérations précédentes seront annulées. (Les informations de couplage du dispositif ne seront pas supprimées.)

## Arrêt automatique

Si l'appareil reste silencieux et si les dispositifs Bluetooth® restent inactifs pendant environ cinq minutes, un signal sonore retentit et l'appareil s'arrête.

## Voyant LED

Si vous utilisez l'appareil avec un niveau de batterie faible, le voyant LED clignotant en bleu sur l'écouteur droite passe au rouge\*. Un signal sonore retentit toutes les minutes. Une fois la batterie épuisée, l'appareil s'arrête.

\*Si vous maintenez le bouton d'appairage enfoncé alors que le niveau de la batterie est bas, le voyant LED clignotera uniquement en rouge.

# Réinitialisation aux réglages d'usine

Lorsque vous souhaitez supprimer toutes les informations de couplage des dispositifs, etc., vous pouvez réinitialiser l'appareil aux réglages d'usine (réglages au moment de l'achat). Chargez la batterie avant de réinitialiser l'appareil.

## 1 Éteignez l'appareil

## 2 Appuyez et maintenez le bouton d'interrupteur et le bouton

Précédent enfoncés en même temps pendant cinq secondes ou plus

- Le voyant LED clignote d'abord en bleu, puis il s'allume en rouge. L'appareil sera réinitialisé aux réglages d'usine.

# Précautions de sécurité

## ■ Appareil

- Évitez d'utiliser ou de placer cet appareil près de sources de chaleur.
- N'écoutez pas cet appareil au niveau de volume maximum dans les endroits dans lesquels vous devez entendre les sons alentours pour des raisons de sécurité, comme à des carrefours et sur des chantiers.
- Tension caractéristique de la bande large équivalente ou supérieure à 75 mV.

### AVERTISSEMENT :

Afin de réduire le risque d'incendie, de choc électrique ou de dommage,

- N'exposez pas cet appareil à la pluie, l'humidité, l'égouttement ou les éclaboussures.
- Ne posez pas sur cet appareil des objets contenant des liquides, comme des vases.
- Utilisez uniquement les accessoires recommandés.
- Ne retirez pas les couvercles.
- Ne réparez pas cet appareil vous-même. Faites appel à des professionnels qualifiés.

## ■ Allergies

- Cessez d'utiliser l'appareil si les écouteurs ou toute autre partie en contact avec votre peau cause une gêne.
- Une utilisation prolongée peut entraîner des éruptions cutanées ou d'autres réactions allergiques.

## ■ Précautions d'utilisation du casque d'écoute

- N'utilisez pas votre casque d'écoute à un niveau de volume élevé. Les experts de l'audition déconseillent l'écoute prolongée.
- Si vos oreilles bourdonnent, diminuez le volume ou cessez l'utilisation.
- Ne l'utilisez pas en conduisant un véhicule motorisé. Ceci peut être dangereux et est interdit par la loi dans de nombreux pays.
- Veuillez prendre d'extrêmes précautions ou cesser temporairement l'utilisation dans des situations potentiellement dangereuses.

Certains téléphones mobiles peuvent causer des interférences radio avec cet appareil pendant l'utilisation. Dans ce cas, veuillez augmenter la distance entre cet appareil et le téléphone mobile.

# Entretien

Nettoyez cet appareil avec un linge doux et sec.

- N'utilisez pas de solvants contenant du benzène, un diluant, de l'alcool, un détergent de cuisine, une lingette nettoyante, etc. Ceci peut déformer le logement extérieur ou peut faire se détacher le revêtement.



## Déclaration de Conformité (DoC)

Par la présente, "Panasonic Corporation" déclare que cet appareil est conforme aux exigences essentielles et autres dispositions pertinentes de la Directive 1999/5/CE.

Les clients peuvent télécharger une copie de la DoC originale de nos appareils R&TTE depuis notre serveur DoC :

<http://www.doc.panasonic.de>

Contactez le représentant autorisé : Panasonic Marketing Europe GmbH, Panasonic Testing Centre, Winsbergring 15, 22525 Hamburg, Germany

Cet appareil est conçu pour l'utilisation dans les pays suivants.

ROYAUME-UNI, FRANCE, ALLEMAGNE, ITALIE, SUISSE, AUTRICHE, PAYS-BAS, BELGIQUE, ESPAGNE, SUÈDE, NORVÈGE, DANEMARK, FINLANDE, HONGRIE, RÉPUBLIQUE TCHÈQUE, SLOVAQUIE, SLOVÉNIE, BULGARIE, POLOGNE, GRÈCE, PORTUGAL, ROUMANIE

Cet appareil est conçu pour les consommateurs en général. (Catégorie 3)

# À propos du Bluetooth®

Panasonic ne sera en aucun cas responsable quant à toute interception de données et/ou informations pendant une transmission sans fil.

## ■ Bande de fréquences utilisée

Cet appareil utilise une bande de fréquences de 2,4 GHz.

## ■ Certification de cet appareil

- Cet appareil se conforme aux limites relatives aux fréquences et a obtenu une certification reposant sur les lois relatives aux fréquences. Par conséquent, un permis sans fil n'est pas nécessaire.
- Les actions ci-dessous peuvent être sanctionnées par les lois de certains pays :
  - Démontez/modifiez l'appareil.
  - Retirez les indications des spécifications.

## ■ Limites d'utilisation

- La transmission sans fil et/ou l'utilisation avec des dispositifs équipés Bluetooth® n'est pas garantie.
- Tous les dispositifs doivent se conformer aux normes définies par Bluetooth SIG, Inc.
- Selon les spécifications et les réglages d'un dispositif particulier, la connexion peut échouer ou certaines opérations peuvent différer.
- Ce système prend en charge les fonctionnalités de sécurité Bluetooth®. Toutefois, en fonction de l'environnement d'utilisation et/ou des réglages, cette sécurité peut ne pas suffire. Transmettez des données sans fil à ce système avec précautions.
- Ce système ne peut pas transmettre de données à un dispositif Bluetooth®.

## ■ Portée d'utilisation

Utilisez cet appareil à une portée maximum de 10 m.

La portée peut diminuer en fonction de l'environnement, des obstacles ou des interférences.

## ■ Interférences d'autres dispositifs

- Cet appareil peut ne pas fonctionner correctement et des problèmes comme du bruit et des coupures de son peuvent survenir à cause d'interférences radio si cet appareil est placé trop près d'autres dispositifs Bluetooth® ou de dispositifs utilisant une bande de 2,4 GHz.
- Cet appareil peut ne pas fonctionner correctement si les ondes radio d'une station de diffusion proche, etc. sont trop fortes.

## ■ Usage prévu

- Cet appareil est uniquement prévu à l'usage normal et général.
- N'utilisez pas ce système près d'un équipement ou dans un environnement sensible à des interférences radio (exemple : aéroports, hôpitaux, laboratoires, etc.).

# Spécifications

## ■ Généralités

Interrupteur électrique	CC 5 V, 500 mA (Batterie interne : 3,6 V (Li-ion 690 mAh))
Autonomie*1 (Mode SBC)	Environ 40 heures
Temps de chargement*2 (25 °C)	Environ 3,5 heures
Plage de températures de chargement	10 °C à 35 °C
Plage de températures de fonctionnement	0 °C à 40 °C
Gamme d'humidité de fonctionnement	35%HR à 80%HR (sans condensation)
Masse	Environ 155 g

\*1 Peut être plus court selon les conditions d'utilisation.

\*2 Temps de recharge complet d'une batterie vide.

## ■ Section Bluetooth®

Spécifications du système Bluetooth®	Ver. 3.0
Classification de l'équipement sans fil	Classe 2 (2,5 mW)
Bande de fréquences	Bande FH-SS 2,4 GHz
Profils pris en charge	A2DP, AVRCP, HSP, HFP
Codecs pris en charge	SBC
Distance de fonctionnement	Jusqu'à 10 m

## ■ Section écouteur

Excitateur	Φ 40 mm
Impédance	32 Ω

## ■ Section borne

EN CC	CC 5 V, 500 mA
-------	----------------

## ■ Section microphone

Type	Mono
------	------

## ■ Section accessoires

Cordon de chargement USB	0,6 m
--------------------------	-------

- Les spécifications sont soumises aux changements sans préavis.



# Guide de dépannage

Avant de contacter un réparateur, effectuez les contrôles suivants. Si vous avez des doutes sur certains points de contrôle, ou si les solutions proposées ne résolvent pas le problème, veuillez prendre contact avec votre revendeur.

## Généralités

### L'appareil ne répond pas

- Connectez l'appareil à un ordinateur à l'aide du cordon de chargement USB. L'appareil se réinitialise. (→ P. 5)

## Interrupteur électrique et chargement

### Chargement de l'appareil impossible

- Veillez à ce que l'ordinateur soit en marche et non pas en veille ou en veille prolongée.
- Le port USB que vous utilisez fonctionne-t-il correctement ? Si votre ordinateur dispose d'autres ports USB, débranchez le connecteur du port choisi et branchez-le aux autres ports.
- Si les mesures susmentionnées ne s'appliquent pas, débranchez le cordon de chargement USB et rebranchez-le.
- Si les temps de charge et de fonctionnement sont réduits, la batterie est peut-être défectueuse. (Nombre de chargements de la batterie incluse : Environ 500.)

### Le voyant LED ne s'allume pas pendant le chargement /

### Le chargement prend davantage de temps

- Le cordon de chargement USB (fourni) est-il bien branché à la borne USB de l'ordinateur ? (→ P. 3)
- Veillez à effectuer le chargement dans une pièce où la température est comprise entre 10 °C et 35 °C.

### L'appareil ne s'allume pas

- L'appareil est-il en cours de chargement ? Vous ne pouvez pas mettre l'appareil en MARCHÉ pendant le chargement. (→ P. 3)

## Connexion du dispositif Bluetooth®

### Le dispositif ne peut pas être connecté

- Supprimez les informations de couplage de cet appareil du dispositif Bluetooth®, puis associez-les à nouveau. (→ P. 3)

## Son et volume audio

### Aucun son

- Veillez à ce que l'appareil et le dispositif Bluetooth® soient bien connectés. (→ P. 3)
- Vérifiez que la musique est diffusée sur le dispositif Bluetooth®.
- Veillez à ce que l'appareil soit mis en marche et à ce que le volume ne soit pas trop bas.
- Associez et connectez à nouveau le dispositif Bluetooth® et l'appareil. (→ P. 3)

### Volume bas

- Augmentez le volume de l'appareil. (→ P. 4)
- Augmentez le volume du dispositif Bluetooth®.

### Le son du dispositif est coupé / La qualité du son est mauvaise

- Le son peut être interrompu si les signaux sont bloqués. Ne couvrez pas complètement cet appareil avec la paume de la main, etc.
- Le dispositif est peut-être hors de portée de communication 10 m. Rapprochez le dispositif de cet appareil.
- Retirez tout obstacle entre cet appareil et le dispositif.
- Éteignez tous les dispositifs LAN non utilisés.
- Un problème de communication peut survenir si la batterie est déchargée. Rechargez l'appareil. (→ P. 3)

## Appels

### Vous ne parvenez pas à entendre l'autre personne

- Veillez à ce que l'appareil et le téléphone équipé Bluetooth® soient en marche.
- Vérifiez que l'appareil et le téléphone équipé Bluetooth® sont connectés. (→ P. 3)
- Contrôlez les réglages audio du téléphone équipé Bluetooth®. Permutez le dispositif d'appel sur l'appareil s'il est réglé sur le téléphone équipé Bluetooth®. (→ P. 3)
- Si le volume de la voix de l'autre personne est trop bas, augmentez le volume de l'appareil et du téléphone équipé Bluetooth®.



L'élimination des équipements et des batteries usagés  
**Applicable uniquement dans les pays membres de l'Union européenne et les pays disposant de systèmes de recyclage.**



Apposé sur le produit lui-même, sur son emballage, ou figurant dans la documentation qui l'accompagne, ce pictogramme indique que les piles, appareils électriques et électroniques usagés, doivent être séparés des ordures ménagères.

Afin de permettre le traitement, la valorisation et le recyclage adéquats des piles et des appareils usagés, veuillez les porter à l'un des points de collecte prévus, conformément à la législation nationale en vigueur.

En les éliminant conformément à la réglementation en vigueur, vous contribuez à éviter le gaspillage de ressources précieuses ainsi qu'à protéger la santé humaine et l'environnement.

Pour de plus amples renseignements sur la collecte et le recyclage, veuillez vous renseigner auprès des collectivités locales. Le non-respect de la réglementation relative à l'élimination des déchets est passible d'une peine d'amende.

**Note relative au pictogramme à apposer sur les piles (pictogramme du bas) :**

Si ce pictogramme est combiné avec un symbole chimique, il répond également aux exigences posées par la Directive relative au produit chimique concerné.



## Pour retirer la batterie lors de la mise aux rebuts de cet appareil

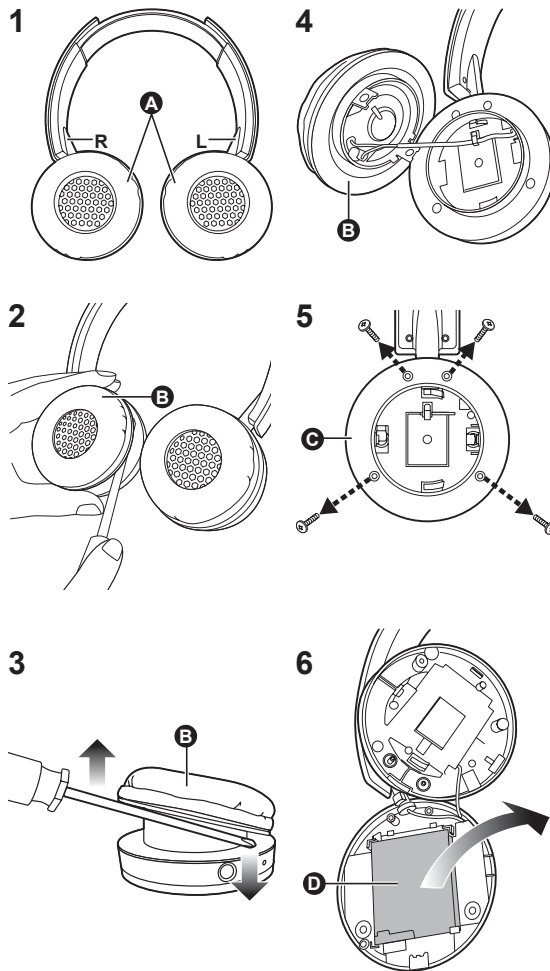

Les instructions suivantes n'ont pas été conçues pour la réparation mais pour la mise aux rebuts de cet appareil. Cet appareil ne peut pas être restauré une fois démonté. Lorsque vous jetez cet appareil, retirez la batterie installée dans cet appareil et recyclez-la.

- Démontez après l'extraction de la batterie.
- Gardez les pièces démontées hors de portée des enfants.

**1 Tournez les écouteurs A vers le haut et placez l'appareil sur une surface plane**

**2 Tenez le bas du haut-parleur droit (R) et mettez un tournevis cruciforme (disponible dans le commerce) sous le couvercle supérieur B**

- Veillez à ne pas laisser vos doigts sur l'embout du tournevis.
- Choisissez un tournevis assez large pour l'espace situé sous le couvercle supérieur.

**3 Utilisez le tournevis pour soulever puis poussez le couvercle supérieur B vers le haut**

**4 Retirez le couvercle supérieur B**

**5 Retirez les 4 vis et le couvercle inférieur C**

**6 Attrapez la batterie D puis retirez-la**

**Concernant la manipulation de batteries usagées**

- Isolez les bornes avec du ruban adhésif ou un autre matériau similaire.
- Ne démontez pas.

**■ Batteries**

- Ne les chauffez pas et ne les exposez pas à des flammes.
- Ne laissez pas la ou les batteries dans une voiture au soleil pendant une période prolongée avec les portières et les vitres fermées.
- Une mauvaise manipulation de la batterie peut entraîner une fuite de l'électrolyte, susceptible d'endommager les articles avec lesquels le liquide entre en contact. Si de l'électrolyte fuit de la batterie, contactez votre revendeur. Si de l'électrolyte entre en contact avec votre peau, lavez-vous abondamment à l'eau.
- Lorsque vous jetez les batteries, veuillez contacter les autorités locales ou votre revendeur pour connaître la méthode d'élimination appropriée.

## Gentile cliente

Grazie per aver acquistato questo prodotto.

Leggere attentamente queste istruzioni prima di utilizzare il presente prodotto, e conservare questo manuale per usi futuri.

## Indice

### Prima dell'uso

Accessori .....	2
Copyright, ecc.....	2
Definizione dei componenti .....	2

### Predisposizione

Carica .....	3
Accensione e spegnimento .....	3
Connessione di un dispositivo Bluetooth® .....	3
Connessione One-Touch (connessione con NFC) .....	4

### Funzionamento

Riproduzione di musica .....	4
Esecuzione di una chiamata.....	5
Funzioni utili.....	5

### Varie

Ripristino delle impostazioni di fabbrica.....	5
Precauzioni di sicurezza.....	6
Manutenzione .....	6
Informazioni su Bluetooth® .....	7
Specifiche.....	7
Guida per la risoluzione dei problemi .....	8
Rimozione della batteria in caso di smaltimento dell'unità.....	9

## Accessori

Controllare e identificare gli accessori forniti.

- 1 Cavo di ricarica USB

## Copyright, ecc.

- Il marchio denominativo Bluetooth® e i loghi sono marchi registrati di proprietà di Bluetooth SIG, Inc. e qualsiasi utilizzo di tali marchi da parte di Panasonic Corporation è concesso in licenza. Altri marchi e nomi di marchi sono di proprietà dei rispettivi proprietari.
- Altri nomi di sistemi e nomi di prodotti che appaiono in questo documento sono generalmente marchi o marchi registrati delle rispettive imprese di sviluppo. Tenere presente che il marchio ™ e il marchio ® non appaiono in questo documento.

## Definizione dei componenti

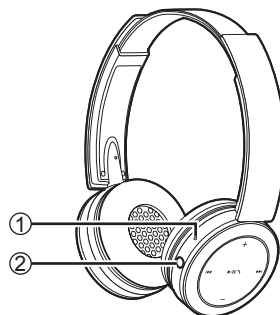

### Parte inferiore



### Sinistra

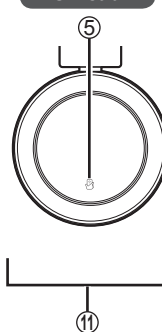

### Destra

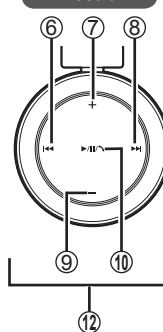

- ① **Spia di segnalazione LED\***
  - Il numero di lampeggi o il colore notificano lo stato dell'unità.  
(\* di seguito indicata come "LED")
- ② **Pulsante di accensione / associazione**
- ③ **Terminale di carica (DC IN)**
  - Collegare il cavo di ricarica USB (fornito in dotazione) al presente terminale durante la ricarica. (→ pag. 3)
- ④ **Microfono**
- ⑤ **Area touch NFC**
- ⑥ **Precedente ◀◀**
- ⑦ **Volume +**
- ⑧ **Successivo ▶▶**
- ⑨ **Volume -**
- ⑩ **Play/Pausa/Chiamata ▶/II/∧**
- ⑪ **Altoparlante sinistro**
- ⑫ **Altoparlante destro**

### ■ Nota

- Utilizzare esclusivamente il cavo di ricarica USB fornito in dotazione.
- Durante l'utilizzo dell'unità, non coprire l'altoparlante destro con il palmo della mano. La connessione Bluetooth® potrebbe bloccarsi.

Le immagini del prodotto possono differire dal prodotto effettivo.

# Carica

La batteria ricaricabile (installata nell'unità) non è caricata inizialmente. Caricare la batteria prima di utilizzare l'unità.

## 1 Collegare l'unità a un computer utilizzando il cavo di ricarica USB

- Stabilita la connessione, circa 3 secondi dopo il LED sull'altoparlante destro si accende di colore rosso.
- Il LED si accende di colore rosso quando la carica è in corso. Una volta completata la carica, il LED si spegne.
- La carica dura 3,5 ore circa dallo stato di batteria scarica a completamente carica.



### ■ Nota

- La funzione Bluetooth® non può essere utilizzata se tale unità è collegata a un computer con un cavo di ricarica USB.
- Ricaricare a una temperatura ambiente compresa tra 10 °C e 35 °C. Fuori da questo intervallo di temperatura, la carica potrebbe interrompersi.
- Non è possibile accendere l'unità durante la carica.
- Utilizzare esclusivamente il cavo di ricarica USB fornito in dotazione.

Attenzione: Utilizzare esclusivamente il cavo di ricarica USB fornito in dotazione in caso di collegamento a un computer.

# Accensione e spegnimento

## 1 Tenere premuto il pulsante di accensione per circa 3 secondi

- Verrà emesso un segnale acustico e il LED sull'altoparlante destro lampeggerà.

Pulsante di accensione 



### Spegnimento

- Tenere premuto il pulsante di accensione  per circa 3 secondi. Verrà emesso un segnale acustico e l'unità si spegnerà.

### ■ Nota

- Se l'unità non viene azionata per un intervallo di circa 5 minuti, essa si spegnerà automaticamente (consultare "Spegnimento automatico" (→ pag. 5)).

# Connessione di un dispositivo Bluetooth®

Per stabilire una connessione wireless, registrare l'unità con i dispositivi Bluetooth® compatibili.

## Predisposizione del dispositivo Bluetooth®

- Accendere il dispositivo e attivare la funzione Bluetooth®.
- Posizionare il dispositivo entro 1 m dall'unità.
- Verificare il funzionamento del dispositivo nelle apposite istruzioni, se necessario.

## Prima accensione

### 1 Accendere l'unità

- L'unità inizierà la ricerca del dispositivo Bluetooth® al quale connettersi e il LED sull'altoparlante destro lampeggerà alternando i colori rosso e blu (Una sola operazione dopo l'acquisto).

### 2 Selezionare l'unità ("RP-BTD5"), una volta rilevata dal dispositivo Bluetooth®

- In caso di richiesta di una chiave di accesso, immettere "0000 (quattro zeri)".
- Se appare la schermata di selezione del profilo Bluetooth®, selezionare il profilo "A2DP". Se "A2DP" non è supportato o se si desidera utilizzare solo le chiamate telefoniche, selezionare il profilo "HSP" o "HFP" (per i dettagli sui profili, consultare "Riproduzione di musica" (→ pag. 4) e "Esecuzione di una chiamata" (→ pag. 5)).

### 3 Controllare la connessione con il dispositivo Bluetooth® sull'unità

- Per prima cosa il LED sull'altoparlante destro si accende di colore blu e ripete l'operazione di accensione/spegnimento. Una volta stabilita la connessione, lo schema di lampeggiamento cambierà.

## Connessione successiva alla seconda volta

### <Connessione dello stesso dispositivo Bluetooth®>

Se l'unità è accesa, ricercherà il dispositivo Bluetooth® precedentemente configurato e inizierà a connettersi ad esso in modo automatico. Per prima cosa il LED sull'altoparlante destro si accende di colore blu e ripete l'operazione di accensione/spegnimento. Una volta stabilita la connessione, lo schema di lampeggiamento cambierà.

### <Connessione di un dispositivo Bluetooth® diverso>

Disattivare la funzione Bluetooth® sul dispositivo connesso in precedenza. Verificare che l'unità sia spenta. Tenere premuto il pulsante di associazione  per circa 5 secondi. Verrà emesso un segnale acustico. L'unità inizierà la ricerca dell'altro dispositivo Bluetooth®. Il LED sull'altoparlante destro lampeggerà alternando i colori rosso e blu. Proseguire con le fasi 2 e 3.

### ■ Nota

- Se la connessione a un dispositivo non è stabilita entro 5 minuti circa, l'unità si spegnerà. Ricominciare dalla fase 1.
- Non è possibile collegare contemporaneamente 2 o più dispositivi Bluetooth® all'unità.
- È possibile associare fino a 8 dispositivi alla presente unità. Associando un nono dispositivo, verrà sostituito quello con la connessione meno recente. Per utilizzarlo, associarlo nuovamente.

# Connessione One-Touch (connessione con NFC)

## Solo per dispositivi compatibili con NFC

La funzione NFC (Near Field Communication) consente all'unità di connettersi facilmente a un dispositivo Bluetooth® compatibile con NFC. Toccare semplicemente l'unità con il dispositivo Bluetooth® per accenderla automaticamente, associare il dispositivo Bluetooth® e stabilire una connessione.

## Predisposizione

Attivare la funzione NFC sul dispositivo Bluetooth®.

### 1 Avviare l'applicazione per riprodurre musica/video sul dispositivo Bluetooth®

- Seguire le istruzioni sullo schermo del proprio dispositivo.

### 2 Toccare e tenere premuto il dispositivo sull'area touch NFC dell'unità (finché una finestra pop-up sul dispositivo non indichi la connessione stabilita)

- L'unità è accesa. Per prima cosa il LED sull'altoparlante destro si accende di colore blu e ripete l'operazione di accensione/spengimento. Una volta stabilita la connessione, lo schema di lampeggiamento cambierà.
- Se la connessione non è stabilita, cambiare la posizione di contatto.

### 3 Avviare la riproduzione di musica/video sul dispositivo Bluetooth®

#### ■ Connessione a un altro dispositivo

Toccare l'unità con un altro dispositivo per stabilire una nuova connessione Bluetooth®.

Il dispositivo connesso in precedenza verrà automaticamente scollegato.

# Riproduzione di musica

Se il dispositivo Bluetooth® compatibile supporta i profili Bluetooth® "A2DP" e "AVRCP", la musica può essere riprodotta con le funzioni di controllo remoto dell'unità.

- **A2DP** (Profilo di distribuzione audio avanzata): Trasmette l'audio all'unità.
- **AVRCP** (Profilo di controllo remoto audio/video): Consente il controllo remoto del dispositivo utilizzando l'unità.

### 1 Connettere il dispositivo Bluetooth® all'unità (→ pag. 3)

### 2 Selezionare e riprodurre la musica sul dispositivo Bluetooth®

- La musica selezionata viene trasmessa agli altoparlanti dell'unità.

## Durata operativa della batteria

Tipo di batteria	Durata operativa
Batteria ricaricabile (installata sull'unità)	Circa 40 ore

La durata operativa può essere inferiore in base alle condizioni di esercizio.

## ■ Attenzione

- L'unità può disperdere il suono a seconda del livello del volume.
- Aumentando il volume fino al livello pressoché massimo, la musica può risultare distorta. Ridurre il volume fino alla scomparsa della distorsione.

## Controllo remoto

È possibile controllare il dispositivo Bluetooth® utilizzando l'unità.

- In base ai dispositivi Bluetooth®, alcune delle seguenti funzioni non sono disponibili o operano in modo differente con il funzionamento dell'unità.

## (Esempio operativo)

Play/Pausa/Chiamata		
▶/  /↶	Pressione	Play/Pausa/ Chiamata

Precedente/Successivo		
◀◀	Pressione durante la riproduzione	Indietro all'inizio della traccia attuale
	Pressione continua	Riavvolgimento
▶▶	Pressione durante la riproduzione	Avanti all'inizio della traccia successiva
	Pressione continua	Avanzamento rapido

Volume		
+	Pressione	Aumento del volume
	Pressione continua	Aumento continuo del volume
-	Pressione	Riduzione del volume
	Pressione continua	Riduzione continua del volume

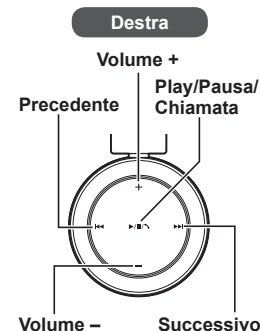

## ■ Nota

- Il volume è regolabile in 15 livelli. Raggiungendo il volume massimo o minimo, viene emesso un segnale acustico.

# Esecuzione di una chiamata

I telefoni con funzione Bluetooth® (telefoni cellulari o smartphone), che supportano il profilo Bluetooth® "HSP" o "HFP", consentono l'utilizzo dell'unità per effettuare chiamate.

- **HSP** (Profilo auricolare):  
Questo profilo può essere utilizzato per ricevere suoni monoaurali e stabilire una comunicazione bidirezionale utilizzando il microfono presente sull'unità.
- **HFP** (Profilo viva-voce):  
Oltre alle funzioni HSP, questo profilo è dotato della funzione delle chiamate in entrata e in uscita.

## 1 Connettere il telefono con funzione Bluetooth® all'unità (→ pag. 3)

### 2 Risposta a una chiamata in entrata

#### Premere Chiamata sull'unità e rispondere

- Durante una chiamata in entrata, la suoneria verrà emessa dall'altoparlante e il LED lampeggerà.
- (Solo **HFP**) Per rifiutare una chiamata in entrata, tenere premuto Chiamata fino all'interruzione della suoneria.

Destra

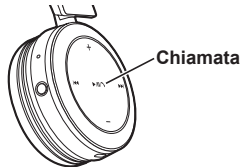

## 3 Avviare la comunicazione

- Il LED lampeggerà ripetutamente per due volte durante una chiamata.
- Il volume è regolabile durante una chiamata. Per le istruzioni di impostazione, consultare pagina 4.

## 4 Premere Chiamata per terminare la telefonata

- Verrà emesso un segnale acustico.

### Esecuzione di una chiamata

#### Eseguire una chiamata dal telefono con funzione Bluetooth®

- Fare riferimento anche al manuale operativo del telefono con funzione Bluetooth®.  
(Le fasi operative e di controllo sull'unità sono descritte a seguire)
- Durante una chiamata in uscita, il tono verrà emesso dall'altoparlante e il LED lampeggerà.
- Per annullare la chiamata in uscita, premere Chiamata e verrà emesso un segnale acustico.
- (Solo **HFP**) Se il telefono è inattivo, mantenere premuto Chiamata per circa 5 secondi. Verrà eseguita una chiamata all'ultimo numero composto. Un solo scatto breve verrà emesso dall'altoparlante e il LED lampeggerà.

### ■ Nota

- In alcuni casi può essere necessario eseguire l'impostazione della funzione viva-voce sul telefono con funzione Bluetooth®.
- In base alla telefono con funzione Bluetooth®, è possibile sentire dall'unità i toni di chiamata in entrata e in uscita del telefono.
- (Solo **HFP**) Premere e tenere premuta Chiamata sull'unità per circa 5 secondi. Il dispositivo chiamante sarà commutato fra il telefono con funzione Bluetooth® e l'unità.

## Funzioni utili

### Ripristino dell'unità

L'unità può essere ripristinata se tutte le operazioni sono rifiutate. Per il ripristino dell'unità, collegare l'unità a un computer utilizzando il cavo di ricarica USB. Tutte le operazioni precedenti saranno annullate. (Le informazioni del dispositivo associato non verranno eliminate.)

### Spegnimento automatico

Se l'unità è inattiva per circa 5 minuti e le operazioni per i dispositivi Bluetooth® sono sospese durante questo periodo, verrà emesso un segnale acustico e l'unità si spegnerà automaticamente.

### Spia di segnalazione LED

Se il livello della batteria è insufficiente durante l'utilizzo dell'unità, il LED blu lampeggiante sull'altoparlante destro diventerà rosso\*. Verrà emesso un segnale acustico ogni minuto. Se la batteria si esaurisce, l'unità si spegne.

\*Se si tiene premuto il pulsante di pairing quando la batteria è scarica, il LED lampeggia soltanto in rosso.

## Ripristino delle impostazioni di fabbrica

Se si desidera eliminare tutte le informazioni del dispositivo associato e altro ancora, è possibile ripristinare l'unità alle impostazioni di fabbrica (impostazioni originali al momento dell'acquisto). Caricare la batteria prima di ripristinare l'unità.

### 1 Spegner l'unità

### 2 Tenere premuto contemporaneamente il pulsante di accensione e il Precedente per 5 o più secondi

- Il LED inizierà a lampeggiare in blu e poi diventerà rosso. L'unità verrà ripristinata alle impostazioni di fabbrica.

# Precauzioni di sicurezza

## ■ Unità

- Evitare l'utilizzo o il posizionamento dell'unità vicino a fonti di calore.
- Non utilizzare l'unità a volume alto in luoghi dove occorre sentire, per motivi di sicurezza, i suoni provenienti dall'ambiente circostante, come in prossimità di passaggi a livello e nei cantieri.
- Tensione di riconoscimento banda larga uguale o superiore a 75 mV.

### AVVERTENZA:

Per ridurre il rischio di incendio, scosse elettriche o di danni al prodotto:

- Non esporre l'unità a pioggia, umidità, gocciolamento o schizzi.
- Non posizionare oggetti contenenti liquidi, come vasi, sull'unità.
- Utilizzare solo accessori raccomandati.
- Non rimuovere i coperchi.
- Non riparare autonomamente l'unità. Fare riferimento all'assistenza di personale qualificato.

## ■ Allergie

- Sospendere l'utilizzo se si avverte fastidio con gli altoparlanti o con qualsiasi altro componente a diretto contatto con la pelle.
- L'uso protratto può causare eruzioni cutanee o altre reazioni allergiche.

## ■ Precauzioni per l'ascolto con cuffie

- Non utilizzare le cuffie a volume elevato. Gli esperti dell'udito sconsigliano la riproduzione continua prolungata.
- Se si avverte un ronzio nelle orecchie, ridurre il volume o sospendere l'utilizzo.
- Non utilizzare durante la marcia con un veicolo a motore: potrebbe creare un rischio per il traffico stradale ed è illegale in molte aree.
- Prestare estrema attenzione o sospendere temporaneamente l'utilizzo in situazioni potenzialmente pericolose.

L'unità può ricevere interferenze radio causate dall'utilizzo di telefoni cellulari. Se si verifica tale circostanza, aumentare la distanza tra l'unità e il telefono cellulare.

# Manutenzione

Pulire l'unità con un panno morbido e asciutto.

- Non utilizzare solventi tra cui benzina, diluente, alcool, detergente per cucina, tergitristalli chimico ecc.: questi ultimi possono causare la deformazione della custodia esterna o la rimozione del rivestimento.



## Dichiarazione di Conformità

"Panasonic Corporation" dichiara qui che questo prodotto è conforme ai requisiti essenziali e altre relative norme della Direttiva 1999/5/CE.

I clienti possono scaricare una copia della DdC originale dei nostri prodotti R&TTE dal nostro server DdC:

<http://www.doc.panasonic.de>

Rivolgersi al Rappresentante autorizzato: Panasonic Marketing Europe GmbH, Panasonic Testing Centre, Winsbergring 15, 22525 Hamburg, Germany

Questo prodotto è progettato per l'uso nei Paesi seguenti.

REGNO UNITO, FRANCIA, GERMANIA, ITALIA, SVIZZERA, AUSTRIA, OLANDA, BELGIO, SPAGNA, SVEZIA, NORVEGIA, DANIMARCA, FINLANDIA, UNGHERIA, REPUBBLICA CECA, SLOVACCHIA, SLOVENIA, BULGARIA, POLONIA, GRECIA, PORTOGALLO e ROMANIA

Questo prodotto è progettato per la clientela generale. (Categoria 3)

# Informazioni su Bluetooth®

Panasonic declina qualsiasi responsabilità per dati e/o informazioni compromesse durante una trasmissione wireless.

## ■ Banda di frequenza utilizzata

L'unità utilizza la banda di frequenza da 2,4 GHz.

## ■ Certificazione dell'unità

- L'unità è conforme alle limitazioni di frequenza e ha ottenuto la certificazione in base alle leggi sulle frequenze. Pertanto, non è necessaria un'autorizzazione wireless.
- Le azioni indicate a seguire sono punibili per legge in alcuni paesi:
  - Smontare/modificare l'unità.
  - Rimuovere le indicazioni delle specifiche.

## ■ Limitazioni d'uso

- Non è garantita la trasmissione wireless e/o l'utilizzo con tutti i dispositivi dotati di Bluetooth®.
- Tutti i dispositivi devono essere conformi alle norme stabilite da Bluetooth SIG, Inc.
- In base alle specifiche e alle impostazioni di un dispositivo, è possibile che quest'ultimo non riesca a connettersi o che alcune operazioni siano differenti.
- Il sistema supporta le funzioni di sicurezza Bluetooth®. Tuttavia, in base all'ambiente operativo e/o alle impostazioni, tale sicurezza può risultare insufficiente. Trasmettere i dati al sistema via wireless con cautela.
- Il sistema non può trasmettere dati a un dispositivo Bluetooth®.

## ■ Raggio d'azione

Utilizzare l'unità a una distanza massima di 10 m.  
La distanza può diminuire in base ad ambiente, ostacoli o interferenze.

## ■ Interferenze causate da altri dispositivi

- L'unità può non funzionare correttamente e possono verificarsi problemi quali rumore o sbalzi sonori a causa di interferenze di onde radio se l'unità è posizionata troppo vicino ad altri dispositivi Bluetooth® o ad altri dispositivi che utilizzano la banda da 2,4 GHz.
- L'unità può non funzionare correttamente se le onde radio, provenienti da una vicina stazione trasmittente ecc., sono troppo forti.

## ■ Utilizzo previsto

- L'unità è destinata esclusivamente a un utilizzo normale e generale.
- Non utilizzare il sistema in prossimità di un'apparecchiatura o in un ambiente sensibile alle interferenze delle frequenze radio (ad es. aeroporti, ospedali, laboratori ecc.).

# Specifiche

## ■ Informazioni generali

Alimentazione	DC 5 V, 500 mA (Batteria interna: 3,6 V (Li-ion 690 mAh))
Durata operativa*1 (modalità SBC)	Circa 40 ore
Tempo di carica*2 (25 °C)	Circa 3,5 ore
Intervallo di temperatura di carica	10 °C a 35 °C
Intervallo di temperatura di esercizio	0 °C a 40 °C
Intervallo di umidità di esercizio	35%UR a 80%UR (assenza di condensa)
Peso	Circa 155 g

\*1 Può essere inferiore in base alle condizioni operative.

\*2 Tempo impiegato per una ricarica completa.

## ■ Sezione Bluetooth®

Specifiche del sistema Bluetooth®	Ver. 3.0
Classificazione dell'apparecchiatura wireless	Classe 2 (2,5 mW)
Banda di frequenza	Banda 2,4 GHz modulazione FH-SS
Profili supportati	A2DP, AVRCP, HSP, HFP
Codec supportato	SBC
Distanza operativa	Fino a 10 m

## ■ Sezione altoparlanti

Unità driver	Φ 40 mm
Impedenza	32 Ω

## ■ Sezione terminale

DC IN	DC 5 V, 500 mA
-------	----------------

## ■ Sezione microfono

Modello	Singolo
---------	---------

## ■ Sezione accessori

Cavo di ricarica USB	0,6 m
----------------------	-------

- Le specifiche sono soggette a variazioni senza alcun preavviso.



# Guida per la risoluzione dei problemi

Prima di richiedere assistenza, eseguire le seguenti verifiche. In caso di dubbi su alcuni dei punti di verifica o se i rimedi indicati non risolvono il problema, rivolgersi al rivenditore per ottenere istruzioni.

## Informazioni generali

### L'unità non risponde

- Collegare l'unità a un computer utilizzando il cavo di ricarica USB. L'unità verrà ripristinata. (→ pag. 5)

## Alimentazione e carica

### Impossibile ricaricare l'unità

- Verificare che il computer sia acceso e non in modalità standby o sospensione.
- La porta USB, attualmente in uso, funziona correttamente? Se il computer dispone di altre porte USB, scollegare il connettore dalla porta attualmente in uso e collegarlo a una delle altre disponibili.
- Se le azioni sopracitate non sono applicabili, scollegare il cavo di ricarica USB e ricollegarlo.
- Se il tempo di carica e la durata operativa diminuiscono, la batteria può essersi esaurita (numero di ricariche della batteria inclusa: circa 500).

### Il LED non si accende durante la ricarica / Il tempo di ricarica è maggiore

- Il cavo di ricarica USB (fornito in dotazione) è ben collegato al terminale USB del computer? (→ pag. 3)
- Assicurarci di effettuare il caricamento ad una temperatura ambiente compresa tra 10 °C e 35 °C.

### L'unità non si accende

- L'unità è sotto carica? Non è possibile accendere l'unità durante la carica. (→ pag. 3)

## Connessione del dispositivo Bluetooth®

### Impossibile connettere il dispositivo

- Eliminare le informazioni di associazione per l'unità dal dispositivo Bluetooth®, quindi riassociarli. (→ pag. 3)

## Volume suono e audio

### Assenza di suono

- Verificare che l'unità e il dispositivo Bluetooth® siano collegati correttamente. (→ pag. 3)
- Verificare che la musica sia riprodotta sul dispositivo Bluetooth®.
- Verificare che l'unità sia accesa e che il volume non sia impostato a un valore troppo basso.
- Associare e connettere nuovamente il dispositivo Bluetooth® e l'unità. (→ pag. 3)

### Volume basso

- Aumentare il volume dell'unità. (→ pag. 4)
- Aumentare il volume sul dispositivo Bluetooth®.

### Il suono proveniente dal dispositivo è interrotto / La qualità del suono è scadente

- Il suono può essere interrotto se i segnali sono bloccati. Non coprire completamente l'unità con il palmo della mano ecc.
- Il dispositivo può trovarsi oltre la distanza di comunicazione di 10 m. Posizionare il dispositivo più in prossimità dell'unità.
- Rimuovere qualsiasi ostacolo tra l'unità e il dispositivo.
- Spegner tutti i dispositivi wireless LAN se non in funzione.
- Può verificarsi un problema di comunicazione se la batteria è esaurita. Caricare l'unità. (→ pag. 3)

## Chiamate

### Impossibile sentire l'interlocutore

- Verificare che l'unità e il telefono con funzione Bluetooth® siano accesi.
- Verificare che l'unità e il telefono con funzione Bluetooth® siano collegati. (→ pag. 3)
- Verificare le impostazioni audio del telefono con funzione Bluetooth®. Cambiare il dispositivo chiamante all'unità se è impostato sul telefono con funzione Bluetooth®. (→ pag. 3)
- Se il volume della voce dell'interlocutore è troppo basso, aumentare il volume dell'unità e del telefono con funzione Bluetooth®.



## Smaltimento di vecchie apparecchiature e batterie usate

Solo per Unione Europea e Nazioni con sistemi di raccolta e smaltimento



Questi simboli sui prodotti, sull'imballaggio e/o sulle documentazioni o manuali accompagnanti i prodotti indicano che i prodotti elettrici, elettronici e le batterie usate non devono essere buttati nei rifiuti domestici generici.

Per un trattamento adeguato, recupero e riciclaggio di vecchi prodotti e batterie usate vi invitiamo a portarli negli appositi punti di raccolta secondo la legislazione vigente nel vostro paese.

Con uno smaltimento corretto, contribuirete a salvare importanti risorse e ad evitare i potenziali effetti negativi sulla salute umana e sull'ambiente.

Per ulteriori informazioni su raccolta e riciclaggio, vi invitiamo a contattare il vostro comune. Lo smaltimento non corretto di questi rifiuti potrebbe comportare sanzioni in accordo con la legislazione nazionale.



### Note per il simbolo batterie (simbolo sotto):

Questo simbolo può essere usato in combinazione con un simbolo chimico. In questo caso è conforme ai requisiti indicati dalla Direttiva per il prodotto chimico in questione.

# Rimozione della batteria in caso di smaltimento dell'unità

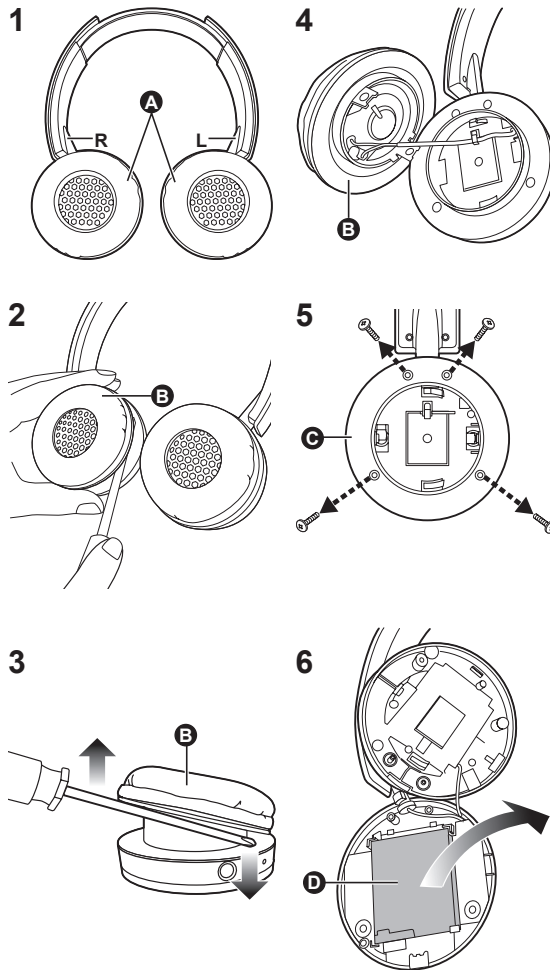

Le seguenti istruzioni non sono destinate a interventi di riparazione bensì allo smaltimento dell'unità. L'unità non è ripristinabile una volta smontata.

Durante lo smaltimento, rimuovere la batteria installata nell'unità e riciclarla.

- Smontare dopo l'esaurimento della batteria.
- Tenere le parti smontate fuori dalla portata dei bambini.

- 1 Ruotare i rivestimenti auricolari A verso l'alto, e porre l'unità su di una superficie piana**
- 2 Tenere la parte inferiore dell'altoparlante destro (R) e inserire un cacciavite a intaglio a croce (disponibile in commercio) sotto il coperchio superiore B**

- Assicurarsi di tenere le dita lontane dalla punta del cacciavite.
- Scegliere un cacciavite abbastanza grande per lo spazio sotto il coperchio superiore.

- 3 Fare leva con il cacciavite e spingere il coperchio superiore B verso l'alto**
- 4 Rimuovere il coperchio superiore B**
- 5 Rimuovere le 4 viti e il coperchio inferiore C**
- 6 Afferrare la batteria D e rimuoverla**

### Informazioni relative alla gestione delle batterie usate

- Isolare i terminali con nastro adesivo o materiale simile.
- Non smontare.

### ■ Batterie

- Non riscaldare o esporre a fiamme.
- Non lasciare la batteria all'interno di un'automobile con porte e finestrini chiusi ed esposta a raggi solari diretti per un periodo di tempo prolungato.
- L'utilizzo non conforme della batteria può causare la perdita di elettroliti che, a sua volta, può danneggiare i componenti entrati in contatto con il liquido. Se l'elettrolita fuoriesce dalla batteria, rivolgersi al rivenditore. Lavare con abbondante acqua se l'elettrolita entra in contatto con parti del corpo.
- In caso di smaltimento delle batterie, contattare le autorità locali o il rivenditore per conoscere il metodo corretto di smaltimento.

## Estimado cliente

Le agradecemos haber adquirido este producto.

Lea cuidadosamente estas instrucciones antes de usar este producto, y guarde este manual para usarlo en el futuro.

# Índice

### Antes de la utilización

Accesorios .....	2
Copyright, etc. ....	2
Nombres de las piezas .....	2

### Preparación

Carga .....	3
Encendido/Apagado de la alimentación .....	3
Conexión de un dispositivo Bluetooth® .....	3
Conexión de un toque (Conexión por NFC) .....	4

### Operación

Escuchando música .....	4
Realizar una llamada telefónica .....	5
Funciones útiles.....	5

### Otros

Restauración de los ajustes de fábrica .....	5
Precauciones de seguridad .....	6
Mantenimiento .....	6
Acerca de Bluetooth® .....	7
Especificaciones .....	7
Guía de resolución de problemas.....	8
Para sacar la batería cuando se elimina esta unidad .....	9

# Accesorios

Compruebe e identifique los accesorios suministrados.

- 1 Cable de carga USB

# Copyright, etc.

- La marca denominativa Bluetooth® y sus logos son marcas comerciales registradas de Bluetooth SIG, Inc. y cualquier uso de dichas marcas por parte de Panasonic Corporation se realiza bajo licencia. Otros nombres de marcas y marcas comerciales son propiedad de sus respectivos propietarios.
- Otros nombres de sistemas y nombres de productos que aparecen en este documento son en general marcas registradas o marcas comerciales de las empresas desarrolladoras respectivas. Tenga en cuenta que los símbolos ™ y ® no aparecen en este documento.

# Nombres de las piezas

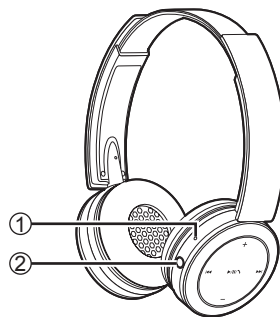

### Parte inferior



### Izquierda

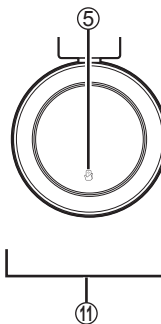

### Derecha

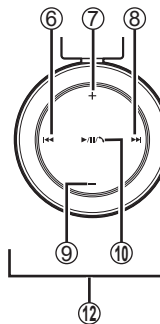

- ① **Luz indicadora LED\***
  - El número de parpadeos o colores notifica el estado de la unidad.  
(\* en lo sucesivo se menciona como "LED")
- ② **Botón de Encendido 0/1/ Emparejamiento 8**
- ③ **Terminal de carga (DC IN)**
  - Conecte el cable de carga USB (suministrado) a este terminal cuando cargue. (→ P. 3)
- ④ **Micrófono**
- ⑤ **Área táctil NFC**
- ⑥ **Anterior ◀◀**
- ⑦ **Volumen +**
- ⑧ **Siguiente ▶▶**
- ⑨ **Volumen -**
- ⑩ **Reproducir/Pausa/Llamada ▶||/↶**
- ⑪ **Altavoz izquierdo**
- ⑫ **Altavoz derecho**

### ■ Nota

- No utilice ningún otro cable de carga USB salvo el suministrado.
- Cuando utilice la unidad, no cubra el altavoz derecho con la palma de la mano. Se puede bloquear la conexión Bluetooth®.

Las ilustraciones del producto pueden variar del producto real.

# Carga

La batería recargable (instalada en la unidad) se entrega sin carga. Cargue la batería antes de usar la unidad.

## 1 Conecte esta unidad a un ordenador usando el cable de carga USB

- Al cabo de aproximadamente 3 segundos de haber establecido la conexión, el LED del altavoz derecho se iluminará en rojo.
- El LED se ilumina en rojo cuando la carga está en curso. Cuando se haya completado la carga, el LED se apagará.
- La carga tardará aproximadamente 3,5 horas desde el estado vacío a totalmente cargado.

### ■ Nota

- La característica Bluetooth® no se puede utilizar cuando esta unidad está conectada a un ordenador con el cable de carga USB.
- Recargue a temperatura ambiente entre 10 °C y 35 °C. Fuera de este rango de temperaturas, puede que se detenga la carga.
- No se puede encender la alimentación durante la carga.
- No utilice ningún otro cable de carga USB salvo el suministrado.

Precaución: Utilice solamente el cable de carga USB cuando se conecte a un ordenador.



Cable de carga USB (suministrado)

# Encendido/Apagado de la alimentación

## 1 Pulse y mantenga pulsado el botón de encendido $\phi/I$ durante aproximadamente 3 segundos

- Sonará un pitido y el LED del altavoz derecho parpadeará.

Botón de encendido  $\phi/I$

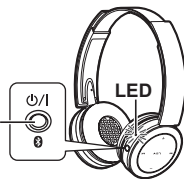

### Para apagar la alimentación

- Pulse y mantenga pulsado el botón de encendido  $\phi/I$  durante aproximadamente 3 segundos. Sonará un pitido y se apagará la alimentación.

### ■ Nota

- Cuando la unidad no se opera durante aproximadamente 5 minutos, la alimentación se apagará automáticamente. (Véase "Apagado automático" (→ P. 5))

# Conexión de un dispositivo Bluetooth®

Para establecer una conexión inalámbrica, registre la unidad con dispositivos compatibles Bluetooth®.

## Preparación en el dispositivo Bluetooth®

- Encienda la alimentación y habilite la característica Bluetooth®.
- Coloque el dispositivo a 1 m de la unidad.
- Compruebe el funcionamiento del dispositivo en sus instrucciones de funcionamiento, según sea necesario.

## Encendido por primera vez

### 1 Encienda la unidad

- La unidad empezará a buscar el dispositivo Bluetooth® al que conectarse, y el LED del altavoz derecho parpadeará en azul y rojo alternadamente. (Solo una operación después de la compra)

### 2 Cuando la unidad ("RP-BTD5") ha sido detectada por el dispositivo Bluetooth®, selecciónela

- Si se le solicita una clave, introduzca "0000 (cuatro ceros)".
- Si aparece la pantalla de selección de perfil Bluetooth®, seleccione el perfil "A2DP". Si "A2DP" no es compatible o si desea simplemente utilizar las llamadas telefónicas, seleccione el perfil "HSP" o "HFP". (Para obtener detalles sobre los perfiles, véase "Escuchar música" (→ P. 4) y "Realizar una llamada telefónica" (→ P. 5))

### 3 Comprobar la conexión con el dispositivo Bluetooth® en la unidad

- Primero el LED del altavoz derecho se ilumina en azul y repite el encendido y apagado. Cuando se ha establecido la conexión, el patrón de parpadeo cambiará.

## Conexión después de la segunda vez

<Conecte el mismo dispositivo Bluetooth®>  
Cuando se enciende la unidad, buscará el dispositivo Bluetooth® configurado previamente e iniciará automáticamente la conexión al mismo. Primero el LED del altavoz derecho se ilumina en azul y repite el encendido y apagado. Cuando se ha establecido la conexión, el patrón de parpadeo cambiará.

<Conecte un dispositivo Bluetooth® diferente>  
Deshabilite la característica Bluetooth® en el dispositivo conectado anteriormente. Compruebe que la unidad está apagada. Pulse y mantenga pulsado el botón de emparejamiento  $\phi/I$  durante aproximadamente 5 segundos. Sonará un pitido. La unidad empezará a buscar otro dispositivo Bluetooth®. El LED del altavoz derecho parpadeará en azul y rojo alternadamente. Continúe a los pasos 2 y 3.

### ■ Nota

- Si no se establece una conexión a un dispositivo en aproximadamente 5 minutos, la unidad se apagará. Empiece otra vez desde el paso 1.
- No puede haber 2 o más dispositivos Bluetooth® conectados a la unidad al mismo tiempo.
- Puede emparejar hasta 8 dispositivos con esta unidad. Si se empareja un 9º dispositivo, se sustituirá el dispositivo con la conexión más antigua. Para usarlo, emparejelo de nuevo.

# Conexión de un toque (Conexión por NFC)

## Solamente para dispositivos compatibles con NFC

La característica NFC (Comunicación de campo cercano) permite a esta unidad conectarse fácilmente a un dispositivo Bluetooth® compatible con NFC. Simplemente toque esta unidad con su dispositivo Bluetooth® para encender automáticamente esta unidad, empareje el dispositivo Bluetooth® y establezca una conexión.

### Preparación

Encienda la característica NFC del dispositivo Bluetooth®.

#### 1 Inicie la aplicación para reproducir música/vídeo en el dispositivo Bluetooth®

- Siga las instrucciones en pantalla de su dispositivo.

#### 2 Toque y mantenga su dispositivo en el área táctil NFC de esta unidad (hasta que la ventana emergente de su dispositivo indique que se ha establecido la conexión)

- La unidad se enciende. Primero el LED del altavoz derecho se ilumina en azul y repite el encendido y apagado. Cuando se ha establecido la conexión, el patrón de parpadeo cambiará.
- Si la conexión no se ha establecido, cambie la posición a tocar.

#### 3 Empezar a reproducir la música/vídeo en su dispositivo Bluetooth®

##### ■ Conexión a otro dispositivo

Toque esta unidad con otro dispositivo para establecer una nueva conexión Bluetooth®.

El dispositivo conectado anteriormente se desconectará automáticamente.

# Escuchando música

Si el dispositivo compatible Bluetooth® soporta los perfiles Bluetooth® "A2DP" y "AVRCP", la música se puede reproducir con las operaciones de control remoto de la unidad.

- **A2DP** (Perfil de distribución audio avanzado): Transmite audio a la unidad.
- **AVRCP** (Perfil de control remoto audio/vídeo): Permite el control remoto del dispositivo usando la unidad.

#### 1 Conecte el dispositivo Bluetooth® y la unidad (→ P. 3)

#### 2 Seleccione y reproduzca la música en el dispositivo Bluetooth®

- La música seleccionada sale por los altavoces de la unidad.

## Tiempo de funcionamiento de la batería

Tipo de batería	Tiempo de funcionamiento
Batería recargable (instalada en la unidad)	Aprox. 40 horas

El tiempo de funcionamiento puede ser menos dependiendo de las condiciones de funcionamiento.

### ■ Atención

- La unidad puede tener fugas de sonido dependiendo del nivel de volumen.
- Cuando el volumen se aumenta casi al máximo, la música puede sonar distorsionada. Reduzca el volumen hasta que se elimine la distorsión.

## Control remoto

Puede controlar el dispositivo Bluetooth® usando la unidad.

- Dependiendo de los dispositivos Bluetooth®, algunas de las funciones abajo no funcionan o funcionan de manera diferente por la operación de la unidad.

### (Ejemplo de funcionamiento)

Reproducir/Pausa/Llamada		
▶/II/↶	Pulsar	Reproducir/ Pausa/Llamada

Anterior/Siguiente		
◀◀	Pulsar durante la reproducción	Vuelve al inicio de la pista actual
	Pulsar y mantener	Rebobina
▶▶	Pulsar durante la reproducción	Avanza al inicio de la siguiente pista
	Pulsar y mantener	Avance rápido

Volumen		
+	Pulsar	Aumenta el volumen
	Pulsar y mantener	Aumenta el volumen continuamente
-	Pulsar	Disminuye el volumen
	Pulsar y mantener	Disminuye el volumen continuamente

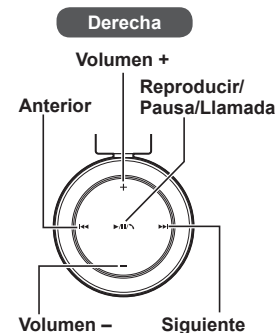

### ■ Nota

- El volumen se puede ajustar en 15 niveles. Cuando se alcanza el volumen máximo o mínimo, sonará un pitido.

# Realizar una llamada telefónica

Con los teléfonos con Bluetooth® (móviles o teléfonos inteligentes) que son compatibles con el perfil Bluetooth® "HSP" o "HFP", puede utilizar la unidad para llamadas telefónicas.

## • HSP (Perfil de cascos):

Este perfil puede utilizarse para recibir sonidos monoaurales y establecer comunicación bidireccional utilizando el micrófono de la unidad.

## • HFP (Perfil manos libres):

Además de las funciones HSP, este perfil dispone de la función de llamadas entrantes y salientes.

## 1 Conecte el teléfono con Bluetooth® y la unidad (→ P. 3)

### 2 Cuando se responde una llamada entrante

**Pulse Llamada** en la unidad y responda la llamada

- Durante una llamada entrante, el tono de llamada sonará desde el altavoz y el LED parpadeará.
- (HFP solamente) Para rechazar una llamada entrante, pulse y mantenga pulsado Llamada hasta que el tono de llamada se pare.

Derecha

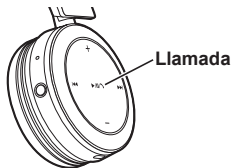

## 3 Empiece a hablar

- El LED parpadeará repetidamente 2 veces durante una llamada.
- El volumen se puede ajustar durante una llamada de teléfono. Para obtener las instrucciones de configuración, véase la página 4.

## 4 Pulse Llamada para terminar la llamada telefónica

- Sonará un pitido.

### Cuando se realiza una llamada saliente

**Realizar una llamada saliente en el teléfono con Bluetooth®**

- Asimismo consulte el manual de funcionamiento para el teléfono con Bluetooth®.

(Los pasos de comprobación y funcionamiento en la unidad se explican abajo)

- Durante una llamada saliente, el tono de llamada sonará desde el altavoz y el LED parpadeará.
- Para cancelar una llamada saliente, pulse Llamada. Sonará un pitido.
- (HFP solamente) Cuando el teléfono está en reposo, pulse y mantenga pulsado Llamada durante aproximadamente 5 segundos. Se realizará una llamada saliente al último número marcado. Sonará un chasquido corto desde el altavoz y el LED parpadeará.

## ■ Nota

- Puede haber casos en que la configuración de manos libres se deba realizar en el teléfono con Bluetooth®.
- Dependiendo del teléfono con Bluetooth®, puede oír los tonos de llamada de las llamadas entrantes y salientes del teléfono desde la unidad.
- (HFP solamente) Mantenga pulsado Llamada de la unidad durante aproximadamente 5 segundos. El dispositivo de llamada cambiará entre el teléfono Bluetooth® y la unidad.

# Funciones útiles

## Reiniciar la unidad

Esta unidad se puede reiniciar cuando se rechazan todas las operaciones. Para reiniciar la unidad, conéctela a un ordenador mediante el cable USB de carga. Se cancelarán todas las operaciones anteriores. (La información de emparejamiento de dispositivos no se borraré.)

## Apagado automático

Si la unidad está silenciosa durante aproximadamente 5 minutos y las operaciones para los dispositivos Bluetooth® están en reposo durante ese periodo, sonará un pitido y la alimentación se apagará automáticamente.

## Luz indicadora LED

Cuando el nivel de batería es bajo durante el uso de la unidad, el LED que parpadea en azul en el altavoz derecho cambiará a rojo\*. Sonará un pitido cada 1 minuto. Cuando la batería se agota, la alimentación se apaga.

\*Si mantiene pulsado el botón de emparejamiento cuando está bajo el nivel de batería, el LED solo parpadeará en rojo.

# Restauración de los ajustes de fábrica

Si desea borrar toda la información de emparejamiento de dispositivos, etc., puede restaurar la unidad a los ajustes de fábrica (ajustes originales cuando lo adquirió). Cargue la batería antes de restaurar la unidad.

## 1 Apague la unidad

## 2 Pulse y mantenga pulsado el botón de encendido I/O y Anterior ◀ durante 5 segundos o más simultáneamente

- El LED parpadea primero en azul, y luego se ilumina en rojo. La unidad se restaurará a los ajustes de fábrica.

# Precauciones de seguridad

## ■ Unidad

- Evite el uso o colocación de esta unidad cerca de fuentes de calor.
- No escuche con esta unidad a alto volumen en lugares donde necesita oír sonidos del entorno colindante por seguridad, tal como cruces de ferrocarril y lugares de construcción.
- La tensión característica de banda ancha es igual o superior a 75 mV.

### ADVERTENCIA:

Para reducir el riesgo de incendio, descarga eléctrica o daños del producto,

- No exponga esta unidad a la lluvia, la humedad, goteo o salpicaduras.
- No coloque objetos llenos de líquidos, tal como jarrones, sobre esta unidad.
- Utilice solo los accesorios recomendados.
- No retire las cubiertas.
- No repare esta unidad usted mismo. Remita las reparaciones al personal del servicio cualificado.

## ■ Alergias

- Interrumpa el uso si experimenta molestias con los altavoces o cualquier otra parte que esté en contacto directo con su piel.
- El uso continuado puede provocar erupciones u otras reacciones alérgicas.

## ■ Precauciones para escuchar con los auriculares

- No haga funcionar sus auriculares a alto volumen. Los entendidos en el oído aconsejan contra una audición prolongada y continua.
- Si Vd. experimenta un silbido en sus oídos, reduzca el volumen o descontinúe el uso.
- No los utilice mientras maneja un vehículo motorizado. Podría ser causa de un accidente de tráfico y es ilegal en muchos lugares.
- Tenga extrema precaución o eventualmente interrumpa su uso en situaciones potencialmente peligrosas.

Este producto puede tener interferencias causadas por teléfonos móviles durante su utilización. Si tales interferencias resultan evidentes, aumente la separación entre el producto y el teléfono móvil.

# Mantenimiento

Limpie esta unidad con un paño seco y suave.

- No utilice disolventes incluidos bencina, diluyente, alcohol, detergente de cocina, un limpiador químico, etc. Esto podría provocar deformaciones en la caja exterior o desprendimiento del recubrimiento.



## Declaración de conformidad (DoC)

Por la presente, "Panasonic Corporation" declara que este producto cumple con los requerimientos esenciales y otras provisiones pertinentes de la Directiva 1999/5/EC.

Los clientes pueden descargar una copia de la DoC original de nuestros productos R&TTE de nuestro servidor DoC:

<http://www.doc.panasonic.de>

Póngase en contacto con el representante autorizado: Panasonic Marketing Europe GmbH, Panasonic Testing Centre, Winsbergring 15, 22525 Hamburg, Alemania

Este producto ha sido diseñado para ser utilizado en los países siguientes:

REINO UNIDO, FRANCIA, ALEMANIA, ITALIA, SUIZA, AUSTRIA, PAÍSES BAJOS, BÉLGICA, ESPAÑA, SUECIA, NORUEGA, DINAMARCA, FINLANDIA, HUNGRÍA, REPÚBLICA CHECA, ESLOVAQUIA, ESLOVENIA, BULGARIA, POLONIA, GRECIA, PORTUGAL y RUMANIA

Este producto ha sido diseñado para el consumidor en general. (Categoría 3)

# Acerca de Bluetooth®

Panasonic no asume ninguna responsabilidad por datos y/o información que se comprometan durante una transmisión inalámbrica.

## ■ Banda de frecuencia utilizada

Esta unidad usa la banda de frecuencia 2,4 GHz.

## ■ Certificación de esta unidad

- Esta unidad cumple las restricciones de frecuencia y ha sido certificada en función de las leyes de uso de frecuencia. Por lo tanto, no es necesario un permiso inalámbrico.
- Las acciones siguientes son penadas por la ley en algunos países:
  - Desmontar/modificar la unidad.
  - Eliminar las indicaciones de la especificación.

## ■ Restricciones de uso

- No se garantiza la transmisión inalámbrica y/o uso con todos los dispositivos equipados con Bluetooth®.
- Todos los dispositivos deben cumplir las normas establecidas por Bluetooth SIG Inc.
- Dependiendo de las especificaciones y ajustes de un dispositivo, puede fallar al conectarse o algunas operaciones pueden ser diferentes.
- Este sistema es compatible con las funciones de seguridad de Bluetooth®. Pero dependiendo del entorno y/o ajustes operativos, esta seguridad posiblemente no es suficiente. Transmita datos inalámbricamente a este sistema con precaución.
- Este sistema no puede transmitir datos a un dispositivo Bluetooth®.

## ■ Rango de aplicación

Utilice esta unidad en un rango máximo de 10 m.

El rango puede disminuir dependiendo del entorno, obstáculos o interferencias.

## ■ Interferencia de otros dispositivos

- Es posible que esta unidad no funcione correctamente y pueden surgir problemas como ruidos y saltos de sonido debido a interferencias de ondas de radio si esta unidad se coloca demasiado cerca de otros dispositivos Bluetooth® o de los dispositivos que usan la banda de 2,4 GHz.
- Es posible que esta unidad no funcione correctamente si las ondas de radio de las estaciones de radiodifusión cercanas etc. son demasiado fuertes.

## ■ Uso previsto

- Esta unidad sirve solo para el uso general, normal.
- No utilice este sistema cerca de un equipo o en un entorno que es sensible a la interferencia entre radiofrecuencias (ejemplo: aeropuertos, hospitales, laboratorios, etc.).

# Especificaciones

## ■ Generalidades

Suministro de alimentación	CC 5 V, 500 mA (Batería interna: 3,6 V (Li-ion 690 mAh))
Tiempo de funcionamiento*1 (modo SBC)	Aprox. 40 horas
Tiempo de carga*2 (25 °C)	Aprox. 3,5 horas
Gama de temperatura de carga	10 °C a 35 °C
Gama de temperatura de funcionamiento	0 °C a 40 °C
Rango de humedad de funcionamiento	35%HR a 80%HR (sin condensación)
Masa	Aprox. 155 g

\*1 Puede ser mas corto dependiendo de las condiciones de funcionamiento.

\*2 Tiempo que tarda en recargar desde vacío a lleno.

## ■ Sección Bluetooth®

Especificación del sistema Bluetooth®	Ver. 3.0
Clasificación de equipo inalámbrico	Clase 2 (2,5 mW)
Banda de frecuencia	2,4 GHz banda FH-SS
Perfiles compatibles	A2DP, AVRCP, HSP, HFP
Codec compatible	SBC
Distancia de funcionamiento	Hasta 10 m

## ■ Sección altavoz

Unidades del controlador	Φ 40 mm
Impedancia	32 Ω

## ■ Sección terminal

DC IN	CC 5 V, 500 mA
-------	----------------

## ■ Sección micrófono

Tipo	Mono
------	------

## ■ Sección accesorios

Cable de carga USB	0,6 m
--------------------	-------

- Las especificaciones están sujetas a cambios sin previo aviso.



# Guía de resolución de problemas

Antes de solicitar servicio, haga las comprobaciones siguientes. Si tiene dudas sobre algunos de los puntos de comprobación, o si las soluciones indicadas en la tabla no resuelven el problema, consulte con su concesionario para que le dé instrucciones.

## Generalidades

### La unidad no responde

- Conecte la unidad a un ordenador mediante el cable USB de carga. La unidad se reiniciará. (→ P. 5)

## Suministro de alimentación y carga

### No puede cargar la unidad

- Asegúrese de que el ordenador está encendido y no está en modo de espera o de reposo.
- ¿Funciona correctamente el puerto USB que está usando actualmente? Si su ordenador tiene otros puertos USB, desconecte el conector de su puerto actual y conéctelo a otro de los demás puertos.
- Si las medidas mencionadas anteriormente no son aplicables, desconecte el cable de carga USB y conéctelo de nuevo.
- Si el período de carga o el tiempo de funcionamiento se reducen, puede que la batería se haya agotado. (Número de veces de recarga de la batería incluida: aproximadamente 500.)

### LED no se enciende durante la carga / La carga tarda más tiempo

- ¿Está conectado el cable de carga USB (suministrado) con firmeza al terminal USB del ordenador? (→ P. 3)
- Asegúrese de realizar la carga a una temperatura ambiente de entre 10 °C y 35 °C.

### La alimentación no se enciende

- ¿Se está cargando la unidad? NO se puede encender la alimentación durante la carga. (→ P. 3)

## Conexión del dispositivo Bluetooth®

### El dispositivo no se puede conectar

- Elimine la información de emparejamiento para esta unidad del dispositivo Bluetooth®, a continuación emparejelo de nuevo. (→ P. 3)

## Volumen de sonido y audio

### Sin sonido

- Asegúrese de que la unidad y el dispositivo Bluetooth® están conectados correctamente. (→ P. 3)
- Compruebe si se está reproduciendo música en el dispositivo Bluetooth®.
- Asegúrese de que la unidad está encendida y el volumen no se ha ajustado demasiado bajo.
- Empareje y conecte de nuevo el dispositivo Bluetooth® y la unidad. (→ P. 3)

### Volumen bajo

- Aumente el volumen de la unidad. (→ P. 4)
- Aumente el volumen en el dispositivo Bluetooth®.

### Sonido del dispositivo se corta / La calidad del sonido es mala

- El sonido se puede interrumpir si las señales se bloquean. No cubra completamente esta unidad con la palma de la mano, etc.
- El dispositivo puede estar fuera del rango de comunicación de 10 m. Mueva el dispositivo más cerca de esta unidad.
- Elimine cualquier obstáculo entre esta unidad y el dispositivo.
- Desconecte cualquier dispositivo LAN inalámbrico cuando no se use.
- Es posible que se produzca un problema de comunicación si la batería está agotada. Cargue la unidad. (→ P. 3)

## llamada telefónicas

### No puede oír a la otra persona

- Asegúrese de que la unidad y el teléfono con Bluetooth® están encendidos.
- Compruebe si la unidad y el teléfono con Bluetooth® están conectados. (→ P. 3)
- Compruebe los ajustes de audio del teléfono con Bluetooth®. Cambie el dispositivo que llama a la unidad si está ajustado al teléfono con Bluetooth®. (→ P. 3)
- Si el volumen de la voz de la otra persona es demasiado bajo, aumente el volumen tanto en la unidad como en el teléfono con Bluetooth®.



## Eliminación de Aparatos Viejos y de Pilas y Baterías

Solamente para la Unión Europea y países con sistemas de reciclado.



Estos símbolos en los productos, su embalaje o en los documentos que los acompañen significan que los productos eléctricos y electrónicos y pilas y baterías usadas no deben mezclarse con los residuos domésticos.

Para el adecuado tratamiento, recuperación y reciclaje de los productos viejos y pilas y baterías usadas llévelos a los puntos de recogida de acuerdo con su legislación nacional.

Si los elimina correctamente ayudará a preservar valuosos recursos y evitará potenciales efectos negativos sobre la salud de las personas y sobre el medio ambiente.

Para más información sobre la recogida u reciclaje, por favor contacte con su ayuntamiento. Puede haber sanciones por una incorrecta eliminación de este residuo, de acuerdo con la legislación nacional.

### Nota para el símbolo de pilas y baterías (símbolo debajo):

Este símbolo puede usarse en combinación con el símbolo químico. En este caso, cumple con los requisitos de la Directiva del producto químico indicado.



# Para sacar la batería cuando se elimina esta unidad

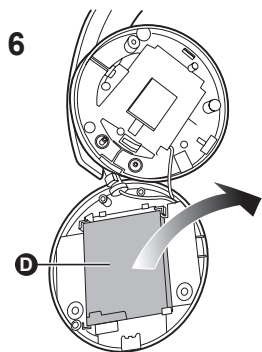
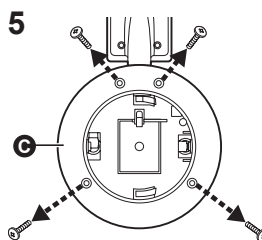
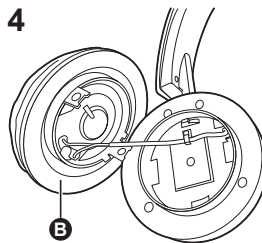
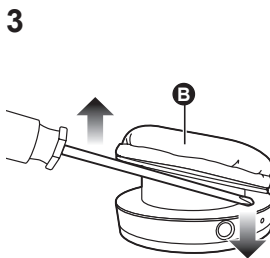
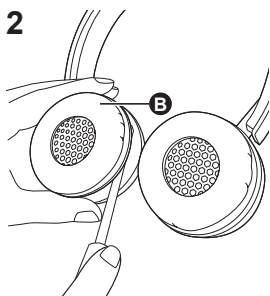
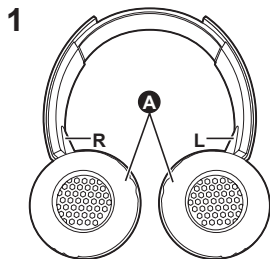

Las siguientes instrucciones no están indicadas para fines de reparación sino para la eliminación de esta unidad. Esta unidad no se puede restaurar una vez que se haya desmontado. Cuando vaya a eliminar esta unidad, saque la batería instalada en esta unidad y recíclala.

- Desmonte después de que se haya agotado la batería.
- Mantenga las piezas desmontadas fuera del alcance de los niños.

**1** Gire las almohadillas para los oídos **A** hacia arriba, y coloque la unidad sobre una superficie plana

**2** Sostenga la parte inferior del altavoz derecho (**R**), y coloque un destornillador de estrella (disponible en el mercado) debajo de la cubierta superior **B**

- Asegúrese de mantener los dedos alejados de la punta del destornillador.
- Elija un destornillador lo suficientemente grande como para dejar espacio debajo de la cubierta superior.

**3** Use el destornillador para hacer palanca, y empuje la cubierta superior **B** hacia arriba

**4** Retire la cubierta superior **E**

**5** Retire los 4 tornillos y retire la cubierta inferior **G**

**6** Sostenga la batería **D** y retírela

### Respecto a la manipulación de baterías usadas

- Aísle los terminales con cinta adhesiva o similar.
- No desmonte.

### ■ Baterías

- No calentar ni exponer a llamas.
- No deje la/s batería/s en un coche, expuesta/s a la luz solar directa con puertas y ventanas cerradas durante un largo periodo de tiempo.
- La mala manipulación de la batería puede provocar fugas de electrolitos que pueden dañar elementos con los que el fluido fugado se ponga en contacto. Si hay escape de electrolitos de la batería, consulte a su distribuidor. Lave a fondo con agua si el electrolito entra en contacto con cualquier parte del cuerpo.
- Cuando deseche la batería, póngase en contacto con las autoridades locales o el distribuidor y pregunte el método correcto de eliminación.

## Geachte klant

Hartelijk dank voor uw aankoop van dit product.

Lees deze instructies zorgvuldig door voordat u dit product gebruikt en bewaar deze handleiding, zodat u deze later kunt raadplegen.

## Inhoudsopgave

### Vóór gebruik van het toestel

Accessoires .....	2
Copyright, enz. ....	2
Namen van onderdelen .....	2

### Vorbereiding

Opladen .....	3
Het toestel in- en uitschakelen .....	3
Verbinding maken met een Bluetooth®-apparaat .....	3
Verbinding maken door eenmaal aanraken (NFC) .....	4

### Bediening

Naar muziek luisteren .....	4
Telefoneren .....	5
Handige functies .....	5

### Overige

De fabrieksinstellingen herstellen .....	5
Veiligheidsvoorzorgen .....	6
Onderhoud .....	6
Informatie over Bluetooth® .....	7
Specificaties .....	7
Problemen oplossen .....	8
De batterij verwijderen wanneer u het toestel weggooit .....	9

## Accessoires

Controleer of alle meegeleverde accessoires aanwezig zijn.

- 1 USB-oplaadkabel

## Copyright, enz.

- Het Bluetooth® woordmerk en logo's zijn gedeponeerde handelsmerken die het bezit zijn van Bluetooth SIG, Inc. en ieder gebruik van dergelijke merken door Panasonic Corporation vindt plaats onder licentie. Andere handelsmerken en handelsnamen zijn die van de respectievelijke eigenaren.
- Alle andere namen van systemen en producten die in dit document worden gebruikt, zijn gedeponeerde handelsmerken of handelsmerken van de bedrijven die ze ontwikkeld hebben. In dit document worden de symbolen ™ en ® niet gebruikt.

## Namen van onderdelen

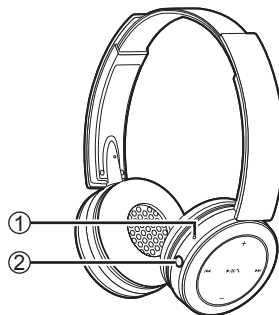

### Onderkant



### Links

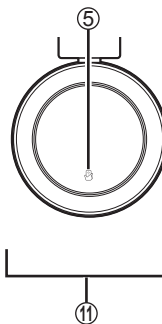

### Rechts

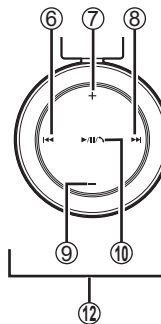

- ① **Led-indicatielampje\***
  - De status van het toestel wordt aangegeven door de kleur van het lampje en hoe het knippert. (\* wordt verder "led" genoemd)
- ② **Hoofdschakelaar** ⏻/⏪
- ③ **Opladaansluiting (DC IN)**
  - Sluit de USB-oplaadkabel (meegeleverd) hierop aan als u het toestel wilt opladen. (→ P. 3)
- ④ **Microfoon**
- ⑤ **NFC-sensor**
- ⑥ **Vorige** ⏪
- ⑦ **Volume +**
- ⑧ **Volgende** ⏩
- ⑨ **Volume -**
- ⑩ **Afspelen/Pauzeren/Telefoneren** ▶/⏸/☎
- ⑪ **Linkerluidspreker**
- ⑫ **Rechterluidspreker**

### ■ Opmerking

- Gebruik uitsluitend de meegeleverde USB-oplaadkabel en geen andere kabel.
- Bedek de rechterluidspreker tijdens gebruik niet met uw hand. De Bluetooth®-verbinding kan gestoord worden.

De illustraties kunnen verschillen van het echte product.

# Opladen

De oplaadbare batterij (die in het toestel is geplaatst) is aanvankelijk niet opgeladen. Laad de batterij op voordat u het toestel gebruikt.

## 1 Sluit dit toestel met de USB-oplaadkabel op een computer aan

- Binnen ongeveer 3 seconden nadat de verbinding tot stand is gebracht, licht de led op de rechterluidspreker rood op.
- Tijdens het opladen licht de led rood op. Wanneer het opladen is voltooid, gaat de led uit.
- Het vol opladen van een lege batterij duurt ongeveer 3,5 uur.

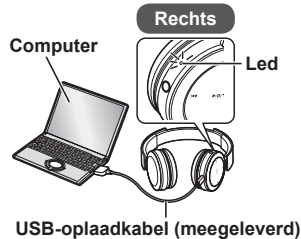

## ■ Opmerking

- De Bluetooth®-functie kan niet worden gebruikt wanneer het toestel met de USB-oplaadkabel op een computer is aangesloten.
- Voer het opladen uit bij een kamertemperatuur tussen 10 °C en 35 °C. Buiten dit temperatuurbereik stopt mogelijk het opladen.
- Tijdens het opladen kan het toestel niet worden ingeschakeld.
- Gebruik uitsluitend de meegeleverde USB-oplaadkabel en geen andere kabel.

Let op: Gebruik alleen de meegeleverde USB-oplaadkabel om het toestel op een computer aan te sluiten.

# Het toestel in- en uitschakelen

## 1 Houd de hoofdschakelaar $\text{O/I}$ ongeveer 3 seconden ingedrukt

- Er klinkt een pieptoon en de led op de rechterluidspreker gaat knipperen.

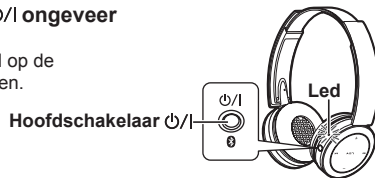

## Het toestel uitschakelen

- Houd de hoofdschakelaar  $\text{O/I}$  ongeveer 3 seconden ingedrukt. Er klinkt een pieptoon en het toestel wordt uitgeschakeld.

## ■ Opmerking

- Het toestel wordt automatisch uitgeschakeld als het ongeveer 5 minuten lang niet wordt gebruikt. (Zie "Automatisch uitschakelen" (→ P. 5))

# Verbinding maken met een Bluetooth®-apparaat

U kunt verbinding maken met een Bluetooth®-apparaat als dit toestel op dat apparaat geregistreerd is.

## Vorbereiding op het Bluetooth®-apparaat

- Schakel het apparaat in en schakel de Bluetooth®-functie in.
- Houd het apparaat op minder dan 1 meter afstand van dit toestel.
- Raadpleeg indien nodig de gebruiksaanwijzing van het apparaat.

## De eerste keer inschakelen

### 1 Schakel het toestel in

- Het toestel zoekt naar het Bluetooth®-apparaat waarmee u verbinding wilt maken. De led op de rechterluidspreker knippert afwisselend blauw en rood. (Eenmalige bediening na aankoop)

### 2 Selecteer het toestel ("RP-BTD5") wanneer het wordt gedetecteerd door het Bluetooth®-apparaat

- Als om het wachtwoord wordt gevraagd, voert u "0000 (vier nullen)" in.
- Als het selectiescherm voor het Bluetooth®-profiel wordt weergegeven, selecteert u het profiel "A2DP". Als "A2DP" niet wordt ondersteund of als u alleen wilt kunnen telefoneren, selecteert u het profiel "HSP" of "HFP". (Raadpleeg voor details over profielen het gedeelte "Naar muziek luisteren" (→ P. 4) en "Telefoneren" (→ P. 5))

### 3 Controleer op het toestel de verbinding met het Bluetooth®-apparaat

- De led op de rechterluidspreker licht eerst blauw op en gaat herhaaldelijk aan en uit. Wanneer er verbinding is gemaakt, verandert het knipperpatroon.

## Vanaf de tweede keer verbinding maken

### <Verbinding maken met hetzelfde Bluetooth®-apparaat>

Wanneer het toestel wordt ingeschakeld, zoekt het automatisch het eerder ingestelde Bluetooth®-apparaat en maakt er verbinding mee. De led op de rechterluidspreker licht eerst blauw op en gaat herhaaldelijk aan en uit. Wanneer er verbinding is gemaakt, verandert het knipperpatroon.

### <Verbinding maken met een ander Bluetooth®-apparaat>

Schakel de Bluetooth®-functie van het eerder aangesloten apparaat uit. Controleer of dit toestel is uitgeschakeld. Houd de knop voor koppelen  $\text{O}$  ongeveer 5 seconden ingedrukt. Er klinkt een pieptoon. Het toestel begint te zoeken naar het andere Bluetooth®-apparaat. De led op de rechterluidspreker gaat afwisselend blauw en rood knipperen. Ga verder met stappen 2 en 3.

## ■ Opmerking

- Als er geen verbinding met een apparaat kan worden gemaakt binnen ongeveer 5 minuten, wordt het toestel uitgeschakeld. Begin opnieuw vanaf stap 1.
- Er kunnen niet 2 of meer Bluetooth®-apparaten tegelijkertijd op dit toestel worden aangesloten.
- Er kunnen maximaal 8 apparaten met dit toestel gekoppeld worden. Als u een 9e apparaat koppelt, wordt het apparaat met de oudste verbinding vervangen. U moet dat apparaat opnieuw koppelen als u het wilt gebruiken.

# Verbinding maken door eenmaal aanraken (NFC)

## Alleen voor apparaten die compatibel zijn met NFC

U kunt de NFC-functie (Near Field Communication) van dit toestel gebruiken om eenvoudig verbinding te maken met een NFC-compatibel Bluetooth®-apparaat. Raak met het Bluetooth®-apparaat dit toestel aan om het automatisch in te schakelen, koppel het Bluetooth®-apparaat, en maak verbinding.

## Vorbereiding

Schakel de NFC-functie van het Bluetooth®-apparaat in.

### 1 Start de muziek of video af op het Bluetooth®-apparaat

- Volg de instructies op het scherm van het apparaat.

### 2 Houd het apparaat even tegen de NFC-sensor van dit toestel (tot een pop-upvenster op het apparaat aangeeft dat er verbinding is gemaakt)

- Het toestel wordt ingeschakeld. De led op de rechterluidspreker licht eerst blauw op en gaat herhaaldelijk aan en uit. Wanneer er verbinding is gemaakt, verandert het knipperpatroon.
- Als er geen verbinding kan worden gemaakt, probeert u het nog eens met een andere aanraakpositie.

### 3 Speel muziek of video af op het Bluetooth®-apparaat

#### ■ Verbinding maken met een ander apparaat

Raak dit toestel met een ander apparaat aan om een nieuwe Bluetooth®-verbinding te maken.

Het eerder verbonden apparaat wordt automatisch ontkoppeld.

# Naar muziek luisteren

Als het Bluetooth®-apparaat de Bluetooth®-profielen "A2DP" en "AVRCP" ondersteunt, kunt u de muziekweergave via dit toestel op afstand bedienen.

- **A2DP** (Advanced Audio Distribution Profile):  
Maakt geluidsoverdracht naar het toestel mogelijk.
- **AVRCP** (Audio/Video Remote Control Profile):  
Maakt afstandsbediening van het apparaat via dit toestel mogelijk.

### 1 Maak verbinding tussen het Bluetooth®-apparaat en het toestel (→ P. 3)

### 2 Speel de gewenste muziek af op het Bluetooth®-apparaat

- De muziek wordt weergegeven via de luidsprekers van het toestel.

## Gebruiksduur van de batterij

Type batterij	Gebruiksduur
Oplaadbare batterij (in het toestel geplaatst)	Ongeveer 40 uur

De gebruiksduur kan korter zijn afhankelijk van de gebruiksomstandigheden.

## ■ Opgelet

- Afhankelijk van het volume kan geluid van het toestel voor omstanders hoorbaar zijn.
- Als het volume naar (bijna) het maximum wordt gezet, kan het geluid vervormd worden. Verlaag het volume tot er geen vervorming meer optreedt.

## Afstandsbediening

U kunt het Bluetooth®-apparaat met dit toestel bedienen.

- Afhankelijk van het Bluetooth®-apparaat is het mogelijk dat sommige van onderstaande functies van het toestel niet werken of verschillend werken.

## (Voorbeeld)

Afspelen/Pauzeren/Telefoneren		
▶/  /◀	Indrukken	Afspelen/ Pauzeren/ Telefoneren

Vorige/Volgende		
◀◀	Indrukken tijdens afspelen	Terugkeren naar begin van huidige track
	Indrukken en vasthouden	Terugspoelen
▶▶	Indrukken tijdens afspelen	Vooruitgaan naar begin van volgende track
	Indrukken en vasthouden	Vooruitspoelen

Volume		
+	Indrukken	Het volume verhogen
	Indrukken en vasthouden	Het volume blijven verhogen
-	Indrukken	Het volume verlagen
	Indrukken en vasthouden	Het volume blijven verlagen

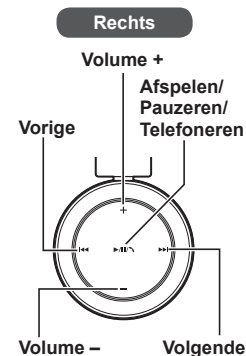

## ■ Opmerking

- Er zijn 15 volumeneiveaus. Er klinkt een pieptoon wanneer het maximum- of minimumvolume wordt bereikt.

# Telefoneren

U kunt het toestel voor telefoongesprekken gebruiken in combinatie met een telefoon (mobiel of smartphone) die geschikt is voor Bluetooth® en ondersteuning biedt voor het Bluetooth®-profiel "HSP" of "HFP".

- **HSP** (Headset Profile): Dit profiel biedt ondersteuning voor ontvangst van monogeluid en het opzetten van tweewegcommunicatie via de microfoon op het toestel.
- **HFP** (Hands-Free Profile): Dit profiel biedt ondersteuning voor de HSP-functies en bovendien voor binnenkomende en uitgaande gesprekken.

## 1 Maak verbinding tussen de Bluetooth®-telefoon en het toestel (→ P. 3)

2

### Als u opgebeld wordt

#### Druk op het toestel op **Telefoneren** om het gesprek te beantwoorden

- Als u wordt opgebeld, klinkt de beltoon via de luidspreker en gaat de led knipperen.
- (alleen **HFP**) Als u een inkomend gesprek wilt weigeren, houdt u **Telefoneren** ingedrukt tot de beltoon stopt.

### Rechts

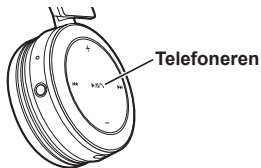

### Als u opbelt

#### Opbellen vanaf de Bluetooth®-telefoon

- Raadpleeg ook de bedieningshandleiding van de Bluetooth®-telefoon.
- (Hieronder wordt de controle en bediening op dit toestel uitgelegd)
- Tijdens een uitgaand gesprek klinkt de beltoon via de luidspreker en gaat de led knipperen.
  - Als u een uitgaand gesprek wilt afbreken, drukt u op **Telefoneren**. Er klinkt een pieptoon.
  - (alleen **HFP**) Houd **Telefoneren** ongeveer 5 seconden ingedrukt terwijl de telefoon niet in gebruik is. Het laatst gebelde nummer wordt gebeld. Er klinkt een korte klink uit de luidspreker en de led gaat knipperen.

## 3 Voer het telefoongesprek

- De led knippert herhaaldelijk 2 keer tijdens een telefoongesprek.
- U kunt tijdens een telefoongesprek het volume aanpassen. Zie pagina 4 voor instructies over het instellen.

## 4 Druk op **Telefoneren** om het gesprek te beëindigen

- Er klinkt een pieptoon.

## ■ Opmerking

- Het kan nodig zijn om handenvrij telefoneren in te stellen op de Bluetooth®-telefoon.
- Afhankelijk van de Bluetooth®-telefoon kan de beltoon van de telefoon bij binnenkomende en uitgaande gesprekken via dit toestel worden weergegeven.
- (alleen **HFP**) Houd **Telefoneren** op het toestel ongeveer 5 seconden ingedrukt. Het oproepapparaat wordt overgeschakeld tussen de Bluetooth®-telefoon en het toestel.

# Handige functies

## Het toestel opnieuw instellen

Als het toestel niet meer reageert, kunt u het opnieuw instellen. Sluit het toestel met de USB-oplaadkabel aan op een computer om het te resetten. Alle voorgaande handelingen worden geannuleerd. (De informatie over gekoppelde apparaten wordt niet gewist.)

## Automatisch uitschakelen

Als het toestel ongeveer 5 minuten lang stil is en er gedurende die tijd geen Bluetooth®-communicatie plaatsvindt, klinkt er een pieptoon en wordt het toestel automatisch uitgeschakeld.

## Led-indicatielampje

Als de batterij tijdens gebruik leeg raakt, wordt de blauwe knipperende led op de rechterluidspreker rood\*. Er klinkt elke minuut een pieptoon. Wanneer de batterij leeg is, wordt het toestel uitgeschakeld.

\*Als u op de pairing-knop drukt wanneer de batterij bijna leeg is, knippert de led alleen in rood.

# De fabrieksinstellingen herstellen

Als u alle informatie over gekoppelde apparaten enz. wilt verwijderen, moet u het toestel terugzetten naar de fabrieksinstellingen (de begininstellingen bij aanschaf van het toestel). Laad de batterij op alvorens het apparaat te herstellen.

## 1 Schakel het toestel uit

## 2 Houd de hoofdschakelaar $\odot$ /I en de knop **Vorige** 5 seconden of langer tegelijk ingedrukt

- De led knippert eerst blauw en licht vervolgens op in rood. Het toestel wordt teruggezet naar de fabrieksinstellingen.

# Veiligheidsvoorzorgen

## ■ Toestel

- Gebruik of plaats het toestel niet in de buurt van een warmtebron.
- Zet het volume van het toestel niet hoog op plaatsen waar u omgevingsgeluid moet kunnen horen voor uw of andermans veiligheid (bijvoorbeeld bij een spoorwegovergang of een bouwplaats).
- De breedband-karakteristieke spanning is 75 mV of hoger.

### WAARSCHUWING:

Let op het volgende om het risico op brand, een elektrische schok of productschade te beperken:

- Stel het toestel niet bloot aan regen, vocht, en druppelend of spetterend water.
- Plaats geen voorwerpen die gevuld zijn met een vloeistof (zoals een vaas) op het toestel.
- Gebruik alleen de aanbevolen accessoires.
- Open of verwijder de behuizing niet.
- Probeer het toestel niet zelf te repareren. Laat reparaties uitvoeren door een erkende vakman.

## ■ Allergieën

- Stop gebruik van het product als u ongemak ervaart op plaatsen waar de luidsprekers of andere onderdelen uw huid raken.
- Voortgezet gebruik kan huiduitslag of een andere allergische reactie veroorzaken.

## ■ Voorzorgen voor luisteren met de hoofdtelefoon

- Gebruik de hoofdtelefoon niet met een hoog volume. Gehoorexperts raden continue geluidsweergave af.
- Als uw oren suizen moet u het volume verlagen of het gebruik stoppen.
- Gebruik het product niet terwijl u een voertuig bestuurt. Dat creëert risico's in het verkeer en is in veel landen verboden.
- Wees bijzonder voorzichtig of stop het gebruik tijdelijk in mogelijk gevaarlijke situaties.

Dit toestel kan tijdens gebruik gestoord worden door interferentie van een mobiele telefoon. Interferentie kunt u voorkomen door de afstand tussen dit toestel en de mobiele telefoon te vergroten.

# Onderhoud

Reinig dit toestel met een droge, zachte doek.

- Gebruik geen oplosmiddelen zoals wasbenzine, verdunner, alcohol, keukenafwasmiddel, een chemische reinigingsdoek, e.d. Door zulke producten kan de behuizing vervormen of de coating loslaten.



## Verklaring van overeenstemming

Hierbij verklaart "Panasonic Corporation" dat dit product voldoet aan de essentiële vereisten en andere relevante bepalingen van Richtlijn 1999/5/EC.

Een exemplaar van de oorspronkelijke verklaring van overeenstemming bij onze R&TTE-producten is te downloaden van:

<http://www.doc.panasonic.de>

Contact met de erkende vertegenwoordiger: Panasonic Marketing Europe GmbH, Panasonic Testing Centre, Winsbergring 15, 22525 Hamburg, Duitsland

Dit product is geschikt voor gebruik in de volgende landen:

GROOT-BRITANNIË, FRANKRIJK, DUITSLAND, ITALIË, ZWITSERLAND, OOSTENRIJK, NEDERLAND, BELGIË, SPANJE, ZWEDEN, NOORWEGEN, DENEMARKEN, FINLAND, HONGARIJE, TSJECHIË, SLOWAKIJE, SLOVENIË, BULGARIJE, POLEN, GRIEKENLAND, PORTUGAL EN ROEMENIE

Dit product is bedoeld als consumentenproduct. (Categorie 3)

# Informatie over Bluetooth®

Panasonic is niet verantwoordelijk voor de veiligheid van gegevens en/of informatie tijdens draadloze communicatie.

## ■ Frequentieband

Dit toestel gebruikt de frequentieband van 2,4 GHz.

## ■ Productcertificering

- Dit toestel voldoet aan frequentiebeperkingen en is gecertificeerd op basis van de frequentiewetgeving. Een vergunning voor draadloze communicatie is dus niet vereist.
- Onderstaande handelingen zijn in sommige landen strafbaar bij wet:
  - Het toestel demonteren of wijzigen.
  - Informatie over de specificaties verwijderen.

## ■ Gebruiksbeperkingen

- Draadloze communicatie en/of gebruik met alle Bluetooth®-apparaten worden niet gegarandeerd.
- Alle apparaten moeten voldoen aan de normen van Bluetooth SIG, Inc.
- Afhankelijk van de specificaties en instellingen van een apparaat kan er mogelijk geen verbinding worden gemaakt of werken functies verschillend.
- Dit systeem biedt ondersteuning voor Bluetooth®-veiligheidsfuncties. Afhankelijk van de gebruiksomgeving en/of instellingen biedt dit mogelijk niet voldoende veiligheid. Wees voorzichtig bij het versturen van gegevens via draadloze communicatie.
- Dit systeem kan geen gegevens versturen naar een Bluetooth®-apparaat.

## ■ Gebruiks bereik

Het maximale bereik van dit toestel is 10 meter.

Het bereik kan kleiner zijn afhankelijk van de omgeving, obstakels of interferentie.

## ■ Interferentie van andere apparaten

- Het toestel werkt mogelijk niet correct als het te dicht wordt gebruikt bij andere Bluetooth®-apparaten of apparaten in de 2,4 GHz-frequentieband. Er kunnen dan problemen optreden door radio-interferentie zoals ruis of een gestoorde muziekweergave.
- Het toestel werkt mogelijk niet correct in de buurt van een zendstation e.d. met te sterke signalen.

## ■ Bestemd gebruik

- Dit toestel is uitsluitend bestemd voor normaal, algemeen gebruik.
- Gebruik het systeem niet nabij apparatuur of in een omgeving die gevoelig is voor radio-interferentie (bijvoorbeeld een luchthaven, ziekenhuis, laboratorium, e.d.).

# Specificaties

## ■ Algemeen

<b>Voeding</b>	DC 5 V, 500 mA (Interne batterij: 3,6 V (Li-ion 690 mAh))
<b>Gebruiksduur*1 (SBC-stand)</b>	Ongeveer 40 uur
<b>Oplaadduur*2 (25 °C)</b>	Ongeveer 3,5 uur
<b>Omgevingstemperatuur voor opladen</b>	10 °C tot 35 °C
<b>Omgevingstemperatuur voor gebruik</b>	0 °C tot 40 °C
<b>Omgevingsvochtigheid voor gebruik</b>	35%RV tot 80%RV (geen condensatie)
<b>Gewicht</b>	Ongeveer 155 g

\*1 Kan korter zijn afhankelijk van de gebruiksomstandigheden.

\*2 Tijd voor volledig opladen vanuit lege toestand.

## ■ Bluetooth®

<b>Specificatie van Bluetooth®-systeem</b>	Versie 3.0
<b>Classificatie van draadloze apparatuur</b>	Klasse 2 (2,5 mW)
<b>Frequentieband</b>	2,4 GHz FH-SS
<b>Ondersteunde profielen</b>	A2DP, AVRCP, HSP, HFP
<b>Ondersteunde codecs</b>	SBC
<b>Gebruiksafstand</b>	Max. 10 m

## ■ Luidsprekers

<b>Aansturing</b>	Φ 40 mm
<b>Impedantie</b>	32 Ω

## ■ Aansluitingen

<b>DC IN</b>	DC 5 V, 500 mA
--------------	----------------

## ■ Microfoon

<b>Type</b>	Mono
-------------	------

## ■ Accessoires

<b>USB-oplaadkabel</b>	0,6 m
------------------------	-------

- De specificaties kunnen zonder kennisgeving gewijzigd worden.



# Problemen oplossen

Controleer de volgende punten voordat u hulp inroept bij een probleem. Neem contact op met uw verkooppunt als u een controlepunt niet begrijpt of als de voorgestelde oplossingen het probleem niet verhelpen.

## Algemeen

### Het toestel reageert niet

- Sluit het toestel aan op een computer met de USB-oplaadkabel. Het toestel wordt gereset. (→ P. 5)

## Voeding en opladen

### Ik kan het toestel niet opladen

- Controleer of de computer is ingeschakeld en niet in de stand-bystand of slaapstand staat.
- Werkt de gebruikte USB-poort correct? Als de computer nog andere USB-poorten heeft, haalt u de stekker uit de huidige poort en steekt u hem in een andere poort.
- Als u de bovenstaande oplossingen niet kunt gebruiken, ontkoppelt u de USB-oplaadkabel en sluit u hem opnieuw aan.
- Indien de oplaadtijd en gebruikstijd korter worden, heeft de batterij mogelijk het einde van zijn levensduur bereikt. (Aantal keer dat de meegeleverde batterij kan worden opgeladen: ongeveer 500 keer.)

### De led licht niet op tijdens het opladen / Het opladen duurt langer dan gewoonlijk

- Is de USB-oplaadkabel (meegeleverd) stevig aangesloten op de USB-poort van de computer? (→ P. 3)
- Zorg dat u oplaadt bij een kamertemperatuur tussen 10 °C en 35 °C.

### Het toestel kan niet worden ingeschakeld

- Is de batterij opgeladen? Tijdens het opladen kan het toestel niet worden ingeschakeld. (→ P. 3)

## Bluetooth®-verbinding

### Ik kan geen verbinding maken met een ander apparaat

- Verwijder de koppelinformatie voor dit toestel van het andere Bluetooth®-apparaat, en koppel beide apparaten opnieuw. (→ P. 3)

## Geluid en volume

### Er is geen geluid

- Controleer of het toestel en het Bluetooth®-apparaat correct zijn verbonden. (→ P. 3)
- Controleer of er muziek wordt afgespeeld op het Bluetooth®-apparaat.
- Vergewis u ervan dat het toestel is ingeschakeld en het volume niet te laag staat.
- Koppel en verbind het Bluetooth®-apparaat en het toestel opnieuw. (→ P. 3)

### Het volume is laag

- Zet het volume hoger op dit toestel. (→ P. 4)
- Zet het volume hoger op het Bluetooth®-apparaat.

### De geluidswaergave wordt onderbroken / De geluidskwaliteit is slecht

- De geluidswaergave kan worden onderbroken als het signaal geblokkeerd wordt. Dek dit toestel niet helemaal af met uw hand of een voorwerp.
- Het apparaat bevindt zich mogelijk buiten het communicatiebereik van 10 meter. Breng het apparaat dichterbij dit toestel.
- Verwijder obstakels tussen dit toestel en het apparaat.
- Schakel draadloze netwerkapparaten uit die niet worden gebruikt.
- Er kunnen communicatieproblemen optreden wanneer de batterij leeg is. Laad de batterij op. (→ P. 3)

## Telefoneren

### Ik kan mijn gesprekspartner niet horen

- Controleer of het toestel en de Bluetooth®-telefoon zijn ingeschakeld.
- Controleer of het toestel en de Bluetooth®-telefoon met elkaar zijn verbonden. (→ P. 3)
- Controleer de geluidsinstellingen van de Bluetooth®-telefoon. Schakel dit toestel in als oproepapparaat als de Bluetooth®-telefoon nog is ingesteld als oproepapparaat. (→ P. 3)
- Als het stemvolume van uw gesprekspartner te laag is, verhoogt u het volume van zowel het toestel als de Bluetooth®-telefoon.

## Het ontdoen van oude apparatuur en batterijen. Enkel voor de Europese Unie en landen met recycle systemen.



Deze symbolen op de producten, verpakkingen en/of begeleidende documenten betekenen dat gebruikte elektrische en elektronische producten en batterijen niet samen mogen worden weggegooid met de rest van het huishoudelijk afval.

Voor een juiste verwerking, hergebruik en recycling van oude producten en batterijen, gelieve deze in te leveren bij de desbetreffende inleverpunten in overeenstemming met uw nationale wetgeving.

Door ze op de juiste wijze weg te gooien, helpt u mee met het besparen van kostbare hulpbronnen en voorkomt u potentiële negatieve effecten op de volksgezondheid en het milieu.

Voor meer informatie over inzameling en recycling kunt u contact opnemen met uw plaatselijke gemeente.

Afhankelijk van uw nationale wetgeving kunnen er boetes worden opgelegd bij het onjuist weggoaien van dit soort afval.

### Let op: het batterij symbool (Onderstaand symbool).

Dit symbool kan in combinatie met een chemisch symbool gebruikt worden. In dit geval volstaan de eisen, die zijn vastgesteld in de richtlijnen van de desbetreffende chemische stof.



# De batterij verwijderen wanneer u het toestel weggooit

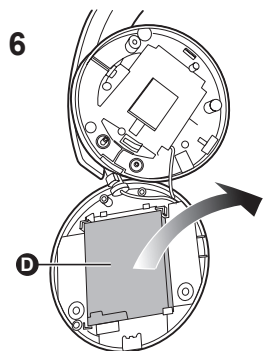
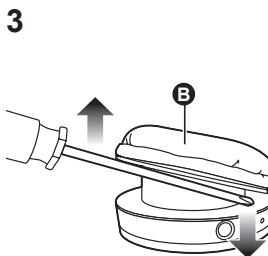
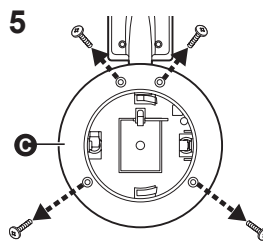
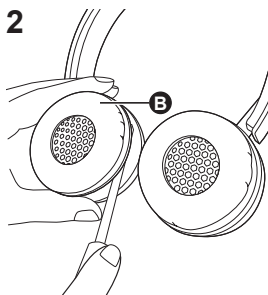
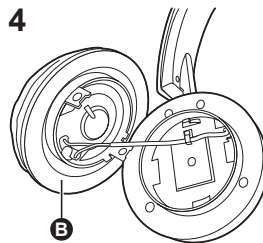
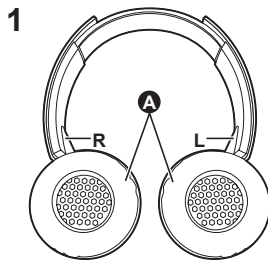

De volgende instructies zijn niet voor reparatie maar voor wanneer u het toestel weggooit. Als het toestel uit elkaar wordt gehaald, kan het niet meer hersteld worden.

Als u het toestel weggooit, moet u de batterij eruit halen en recycleren.

- Haal het toestel uit elkaar als de batterij het einde van zijn levensduur bereikt heeft.
- Houd losse onderdelen uit de buurt van kinderen.

- 1 Draai de oorkussens A omhoog en plaats het apparaat op een vlak oppervlak**
- 2 Houd de onderkant van de rechterluidspreker (R) vast en plaats een kruiskopschroevendraaier (in de handel verkrijgbaar) onder het bovenste deksel B**
- 3 Gebruik de schroevendraaier als hefboom en duw het bovenste deksel B omhoog**
- 4 Verwijder het bovenste deksel B**
- 5 Verwijder de 4 schroeven en verwijder het onderste deksel C**
- 6 Neem de batterij D vast en verwijder deze**

### Informatie over de behandeling van gebruikte batterijen

- Isoleer de contactpunten met tape of gelijkaardig materiaal.
- Niet uit elkaar halen.

### ■ Batterijen

- Niet blootstellen aan hitte of vuur.
- Laat batterijen niet achter in een voertuig dat gedurende langere tijd in direct zonlicht staat met gesloten deuren en ramen.
- Door verkeerde behandeling van batterijen kan de elektrolyt eruit gaan lekken. Andere voorwerpen kunnen beschadigd worden door de lekkende vloeistof. Neem contact op met uw verkooppunt als er elektrolyt uit de batterij lekt. Als u met elektrolyt in aanraking komt, moet u de huid grondig met water spoelen.
- Lever gebruikte batterijen op de juiste wijze in. Neem contact op met uw plaatselijke overheid of verkooppunt voor meer informatie hoe u batterijen moet weggoaien.

## Bästa kund

Tack för att du har köpt den här produkten.

Läs igenom de här anvisningarna noggrant innan du använder produkten och spara bruksanvisningen för framtida bruk.

## Innehållsförteckning

### Före användning

Tillbehör .....	2
Upphovsrätt etc. ....	2
Delarnas namn .....	2

### Förberedelser

Laddning .....	3
Slå på/stänga av enheten .....	3
Ansluta en Bluetooth®-anordning .....	3
Anslutning med ett tryck (Anslutning med NFC) .....	4

### Drift

Lyssna på musik .....	4
Ringa ett samtal .....	5
Användbara funktioner .....	5

### Övrigt

Återställa till fabriksinställningarna .....	5
Försiktighetsåtgärder .....	6
Underhåll .....	6
Om Bluetooth® .....	7
Specifikationer .....	7
Felsökningsguide .....	8
Ta bort batteriet vid kassering av enheten .....	9

## Tillbehör

Var vänlig kontrollera och identifiera de medföljande tillbehören.

- 1 USB-laddningssladd

## Upphovsrätt etc.

- Bluetooth®-ordmärket och logotyperna är registrerade varumärken och ägs av Bluetooth SIG, Inc. och all användning som Panasonic Corporation gör av sådana märken sker under licens. Andra varumärken och varunamn tillhör deras respektive ägare.
- Andra systemnamn och produktnamn som förekommer i det här dokumentet är i allmänhet de registrerade varumärkena eller varumärken som tillhör respektive utvecklingsföretag. Observera att ™-märket och ®-märket inte förekommer i det här dokumentet.

## Delarnas namn

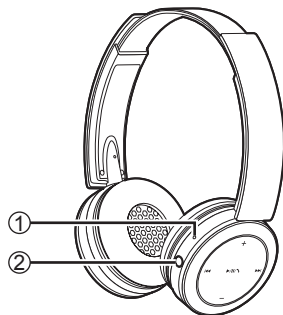

### Under



### Vänster

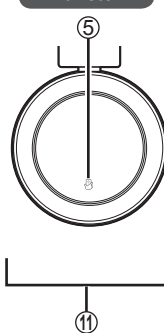

### Höger

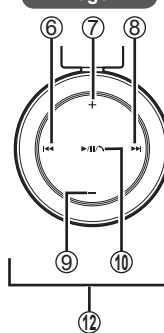

- ① **LED-indikatorlampa\***
  - Antalet blinkningar eller färg meddelar enhetens status.  
(\* hädanefter kallad "LED")
- ② **Strömknapp** / **Parningsknapp**
- ③ **Laddningsterminal (DC IN)**
  - Anslut USB-laddningssladden (medföljer) till den här terminalen vid laddning.  
(→ s. 3)
- ④ **Mikrofon**
- ⑤ **NFC-pek område**
- ⑥ **Föregående**
- ⑦ **Volym +**
- ⑧ **Nästa**
- ⑨ **Volym -**
- ⑩ **Spela/Pausa/Ring** /
- ⑪ **Vänster hörlur**
- ⑫ **Höger hörlur**

### ■ Obs

- Använd inte andra USB-laddningssladdar än den medföljande.
- Täck inte för höger hörlur med handflatan när du använder enheten. Bluetooth®-anslutningen kan blockeras.

Produktillustrationerna kan skilja sig åt från den faktiska produkten.

# Laddning

Det laddningsbara batteriet (installerat i enheten) är inte laddat i förväg. Ladda batteriet innan du använder enheten.

## 1 Anslut enheten till en dator med hjälp av USB-laddningssladden

- Inom cirka tre sekunder efter det att anslutningen har skapats så kommer LED-indikeringen på den högra hörluren att lysa rött.
- Led-indikeringarna lyser rött vid laddning. När laddningen är klar kommer LED-lampan att slockna.
- Laddningen tar ca 3,5 timme från tomt läge till fulladdat.

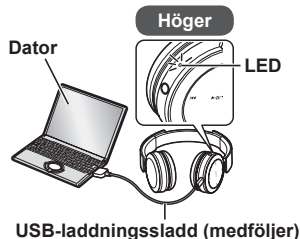

### ■ Obs

- Bluetooth®-funktionen kan inte användas när den här enheten är ansluten till en dator med hjälp av USB-laddningssladden.
- Ladda i rumstemperatur mellan 10 °C och 35 °C. Utanför detta temperaturområde kan laddningen komma att avbrytas.
- Strömmen kan inte slås på vid laddning.
- Använd inte andra USB-laddningssladdar än den medföljande.

Försiktighet: Använd endast den medföljande USB-laddningssladden för anslutning till en dator.

# Slå på/stänga av enheten

## 1 Tryck och håll inne strömknappen $\phi/I$ i ca 3 sekunder

- Ett pip kommer att ljuda och LED-lampan på höger hörlur kommer att blinka.

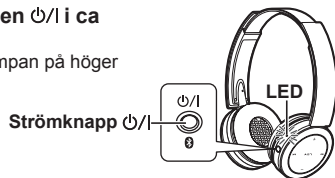

### För att stänga av enheten

- Tryck och håll inne strömknappen  $\phi/I$  i ca 3 sekunder. Ett pip kommer att ljuda och strömmen kommer att stängas av.

### ■ Obs

- När enheten inte har använts på ca 5 minuter kommer strömmen automatiskt att stängas av. (Se "Automatisk avstängning" (→ s. 5))

# Ansluta en Bluetooth®-anordning

Registrera enheten med Bluetooth®-kompatibla anordningar för att etablera en trådlös anslutning.

## Förberedelser på Bluetooth®-anordningen

- Slå på anordningen och aktivera Bluetooth®-funktionen.
- Placera anordningen inom 1 m från enheten.
- Kontrollera vid behov anordningens användning i dess bruksanvisning.

## Slå på enheten för första gången

### 1 Slå på enheten

- Enheten börjar söka efter Bluetooth®-anordningen den ska ansluta till och LED-lampan på höger hörlur kommer att blinka omväxlande i blått och rött. (Endast första användningen efter köp)

### 2 När enheten ("RP-BTD5") har upptäckts av Bluetooth®-anordningen, välj den

- Om du ombes att ange ett lösenord, ange "0000 (fyra nollor)".
- Om skärmen för Bluetooth®-profilval visas, välj "A2DP"-profilen. Om "A2DP" inte stöds eller om du bara vill använda telefonsamtal, välj "HSP" eller "HFP"-profilen. (Se "Lyssna på musik" (→ s. 4) och "Ringa ett samtal" (→ s. 5) för mer information om profiler)

### 3 Kontrollera anslutningen med Bluetooth®-anordningen på enheten

- Först tänds LED-lampan på höger hörlur i blått och upprepar av/på. När anslutningen är etablerad kommer blinkningsmönstret att ändras.

## Anslutning för andra gången

### <Anslutning till samma Bluetooth®-anordning>

När enheten är påslagen kommer den att söka efter tidigare installerade Bluetooth®-anordningar och automatiskt ansluta till dem. Först tänds LED-lampan på höger hörlur i blått och upprepar av/på. När anslutningen är etablerad kommer blinkningsmönstret att ändras.

### <Anslutning till en annan Bluetooth®-anordning>

Inaktivera Bluetooth®-funktionen på den tidigare anslutna anordningen. Kontrollera att enheten är avstängd. Tryck och håll inne parningsknappen  $\phi/I$  i ca 5 sekunder. Ett pip kommer att höras. Enheten kommer att söka efter en annan Bluetooth®-anordning. LED-lampan på höger hörlur kommer omväxlande att blinka i blått och rött. Fortsätt med steg 2 och 3.

### ■ Obs

- Om en anslutning till anordningen inte etableras inom ca 5 minuter kommer enheten att stängas av. Starta från steg 1 igen.
- 2 eller fler Bluetooth®-anordningar kan inte anslutas till enheten samtidigt.
- Du kan para upp till 8 olika anordningar till den här enheten. Om en nionde anordning paras kommer den äldsta apparaten att ersättas. Para den igen för att använda den.

# Anslutning med ett tryck (Anslutning med NFC)

## Endast för NFC-kompatibla anordningar

Funktionen NFC (Near Field Communication) gör att den här enheten enkelt kan ansluta till NFC-kompatibla Bluetooth®-anordningar. Rör bara vid den här enheten med din Bluetooth®-anordning för att automatiskt slå på den här enheten, para Bluetooth®-anordningen och upprätta en anslutning.

## Förberedelser

Slå på NFC-funktionen på Bluetooth®-anordningen.

### 1 Starta programmet för att spela musik/video på Bluetooth®-anordningen

- Följ instruktionerna på skärmen på din anordning.

### 2 Vidrör och håll din anordning på NFC-pekområdet på den här enheten (tills ett popup-fönster på din anordning indikerar att anslutningen har upprättats)

- Enheten slås på. Först tänds LED-lampan på höger hörlur i blått och upprepar av/på. När anslutningen är etablerad kommer blinkningsmönstret att ändras.
- Ändra positionen du vidrör den med om anslutningen inte etableras.

### 3 Spela upp musik/video på din Bluetooth®-anordning

#### ■ Ansluta till en annan anordning

Vidrör den här enheten med en annan anordning för att etablera en ny Bluetooth®-anslutning.

Den tidigare anslutna anordningen kommer automatiskt att kopplas bort.

## Lyssna på musik

Om den Bluetooth®-kompatibla anordningen stöder Bluetooth®-profilerna "A2DP" och "AVRCP" kan musik spelas medan enheten fjärrstyrs.

- **A2DP** (Profil för avancerad ljuddistribution): Överför ljud till enheten.
- **AVRCP** (Profil för fjärrstyrning av ljud/video): Möjliggör fjärrstyrning av anordningen via enheten.

### 1 Anslut Bluetooth®-anordningen till enheten (→ s. 3)

### 2 Välj och spela musik på Bluetooth®-anordningen

- Den valda musiken skickas till enhetens hörlurar.

## Batteriets drifttid

Batterityp	Drifttid
Laddningsbart batteri (installerat i enheten)	Ca 40 timmar

Drifttiden kan påverkas något av driftförhållandena.

## ■ Varning

- Enheten kan läcka ljud beroende på volymnivå.
- När volymen ökar till nära maximal nivå kan musiken låta förvrängd. Minska volymen tills förvrängningen försvinner.

## Fjärrstyrning

Du kan kontrollera Bluetooth®-anordningen med hjälp av den här enheten.

- Beroende på Bluetooth®-anordningarna kanske vissa av funktionerna nedan inte fungerar eller fungerar på andra sätt via användningen av enheten.

### (Driftexempel)

Spela/Pausa/Ring		
▶/  /↶	Tryck	Spela/Pausa/Ring

Föregående/Nästa		
◀◀	Tryck vid uppspelning	Återgå till början av aktuellt spår
	Tryck och håll inne	Spola tillbaka
▶▶	Tryck vid uppspelning	Gå vidare till början av nästa spår
	Tryck och håll inne	Snabbspolning

Volym		
+	Tryck	Öka volymen
	Tryck och håll inne	Öka volymen kontinuerligt
-	Tryck	Minska volymen
	Tryck och håll inne	Minska volymen kontinuerligt

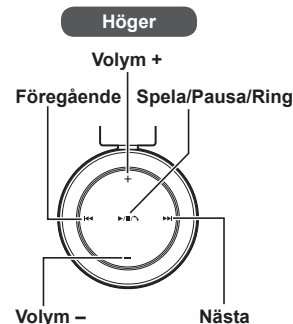

## ■ Obs

- Volymen kan justeras i 15 nivåer. När max- eller mininivån har nåtts kommer ett pip att ljuda.

# Ringa ett samtal

Med Bluetooth®-aktiverade telefoner (mobiltelefoner eller smarta telefoner) som stöder Bluetooth®-profilerna "HSP" eller "HFP" kan du använda den här enheten till telefonsamtal.

## • HSP (Headset-profil):

Den här profilen kan användas för att ta emot monoljud och för att upprätta tvåvägskommunikation via mikrofonen på enheten.

## • HFP (Handsfree-profil):

Utöver HSP-funktionerna har den här profilen även funktionerna inkommande och utgående samtal.

## 1 Anslut den Bluetooth®-aktiverade telefonen och enheten (→ s. 3)

### 2 Svara på inkommande samtal

**Tryck på Ring**  **på enheten för att ta emot samtalet**

- Under ett inkommande samtal kommer ringsignalen att ljuda i hörlurarna och LED-lampan kommer att blinka.
- (Endast **HFP**) För att avvisa det inkommande samtalet, tryck och håll inne Ring  tills ringtonen tystnar.

Höger

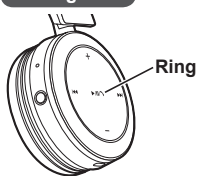

## 3 Börja prata

- LED-lampan kommer att blinka 2 gånger i rad under ett samtal.
- Volymen kan justeras under ett telefonsamtal. Se sida 4 för instruktioner om inställningar.

## 4 Tryck Ring för att avsluta telefonsamtalet

- Ett pip kommer att höras.

### Ringa ett utgående samtal

**Att ringa ett utgående samtal på en Bluetooth®-aktiverad telefon**

- Se även bruksanvisningen för Bluetooth®-aktiverade telefoner. **(Stegen för kontroll och användning av enheten förklaras nedan)**
- Under ett utgående samtal kommer ringsignalen att ljuda i hörlurarna och LED-lampan kommer att blinka.
- Tryck Ring  för att avbryta det utgående samtalet. Ett pip kommer att höras.
- (Endast **HFP**) När telefonen är i viloläge, tryck och håll inne Ring  i ca 5 sekunder. Ett utgående samtal kommer att ringas till det senast uppringda numret. Ett kort klick kommer att ljuda i hörlurarna och LED-lampan kommer att blinka.

## ■ Obs

- Det kan förekomma fall då handsfree-inställning måste göras på den Bluetooth®-aktiverade telefonen.
- Beroende på den Bluetooth®-aktiverade telefonen kan du höra ringsignaler för inkommande och utgående samtal från telefonen från enheten.
- (Endast **HFP**) Tryck och håll inne Ring  på enheten i ca 5 sekunder. Samtalsanordningen kommer att växla mellan den Bluetooth®-aktiverade telefonen och enheten.

# Användbara funktioner

## Återställning av enheten

Den här enheten kan återställas när alla åtgärder inte fungerar. För att återställa enheten ansluter du den till en dator med hjälp av USB-laddningskabeln. Alla tidigare åtgärder kommer att återställas. (Informationen om parningen av anordningen kommer inte att tas bort.)

## Automatisk avstängning

Om enheten är tyst i ca 5 minuter och funktionen hos Bluetooth®-anordningar är i viloläge under den tidsperioden kommer ett pip att ljuda och enheten kommer att stängas av automatiskt.

## LED-indikatorlampa

När batterinivån är låg medan enheten används kommer den blå blinkande LED-lampan på höger hörlur att växla till rött\*. En pip kommer att ljuda varje minut. När batteriet tar slut kommer enheten att stängas av.

\*Om du trycker på parkopplingsknappen  och håller ned när batterinivån är låg blinkar LED-lampan bara rött.

# Återställa till fabriksinställningarna

När du vill ta bort all information om parade anordningar etc. kan du återställa enheten till fabriksinställningarna (originalinställningarna vid köp). Ladda batteriet innan du återställer enheten.

## 1 Stäng av enheten

## 2 Tryck och håll inne strömknappen och Föregående i 5 sekunder eller mer samtidigt

- Lysdioden blinkar först blått, sedan lyser den rött. Enheten kommer att återställas till fabriksinställningarna.

# Försiktighetsåtgärder

## ■ Enhet

- Undvik att placera den här enheten nära värmekällor.
- Lyssna inte på enheten på hög volym på platser där du måste höra ljud från omgivningen för att vara säker, såsom järnvägsövergångar och byggarbetsplatser.
- Breddbandsspänningen är lika med eller större än 75 mV.

### **VARNING:**

- För att minska risken för brand, elstötar eller skador på produkten,
- Exponera inte enheten för regn, fukt eller droppande eller skvättande vatten.
  - Placera inte objekt fyllda med vätska, såsom vaser, ovanpå den här enheten.
  - Använd endast rekommenderade tillbehör.
  - Ta inte bort höljena.
  - Reparera inte enheten själv. Överlåt service till kvalificerad servicepersonal.

## ■ Allergier

- Sluta använda enheten om du upplever obehag av hörlurarna eller andra delar som är i direkt kontakt med din hud.
- Fortsatt användning kan orsaka hudutslag eller andra allergiska reaktioner.

## ■ Försiktighetsåtgärder för att lyssna med hörlurarna

- Använd inte hörlurarna på hög volym. Hörselexperter avråder från att lyssna kontinuerligt på hög volym.
- Om du upplever att det ringer i öronen bör du minska volymen eller sluta använda enheten.
- Använd inte när du driver ett motoriserat fordon. Det kan leda till trafikfara och är olagligt i många områden.
- Du bör nyttja extrem försiktighet eller sluta använda enheten tillfälligt i potentiellt farliga situationer.

Enheten kan ta emot radiostörningar som orsakas av mobiltelefoner vid användning. Om sådana störningar förekommer, öka avståndet mellan enheten och mobiltelefonen.

# Underhåll

Rengör enheten med en torr och mjuk trasa.

- Använd inte lösningsmedel, inklusive tvättbensin, thinner, alkohol, köksrengöringsmedel, kemiskt rengöringsmedel etc. Detta kan leda till att ytterhöljet kan deformeras eller att beläggningen kan lossna.



## Deklaration om överensstämmande (DoC)

"Panasonic Corporation" garanterar att denna produkt överensstämmer med tillämpbara krav och andra föreskrifter i enlighet med direktiv 1999/5/EC. Kunder kan ladda ner en kopia av original DoC till våra R&TTE-produkter från vår DoC-server:  
<http://www.doc.panasonic.de>

Kontakta den auktoriserade representanten: Panasonic Marketing Europe GmbH, Panasonic Testing Centre, Winsbergring 15, 22525 Hamburg, Tyskland

Denna produkt är avsedd att användas i följande länder.

STORBRIANNIEN, FRANKRIKE, TYSKLAND, ITALIEN, SCHWEIZ, ÖSTERRIKE, HOLLAND, BELGIEN, SPANIEN, SVERIGE, NORGE, DANMARK, FINLAND, UNGERN, TJECKIEN, SLOVAKIEN, SLOVENIEN, BULGARIEN, POLEN, GREKLAND, PORTUGAL, RUMÄNIEN

Denna produkt är avsedd för allmän försäljning. (Kategori 3)



# Om Bluetooth®

Panasonic fransäger sig ansvar för data och/eller information som äventyras under trådlös överföring.

## ■ Använt frekvensband

Den här enheten använder frekvensbandet 2,4 GHz.

## ■ Enhetens certifiering

- Den här enheten efterföljer frekvensrestriktioner och har certifierats baserat på frekvenslagar. Därmed är ett trådlöst tillstånd inte nödvändigt.
- Åtgärderna nedan är straffbara enligt lag i vissa länder:
  - Att ta isär/modifiera enheten.
  - Att ta bort specifikationsindikatorer.

## ■ Användningsrestriktioner

- Trådlös överföring och/eller användning med alla Bluetooth®-utrustade anordningar garanteras inte.
- Alla anordningar måste efterfölja de standarder som har fastställts av Bluetooth SIG, Inc.
- Beroende på en anordnings specifikationer och inställningar kanske den inte fungerar eller så kan vissa användningar vara annorlunda.
- Det här systemet stödjer Bluetooth®-säkerhetsfunktioner. Men beroende på användningsområdet och/eller inställningar kanske den här säkerheten inte räcker till. Överför information trådlöst till det här systemet med försiktighet.
- Det här systemet kan inte överföra information till en Bluetooth®-anordning.

## ■ Räckvidd för användning

Den här enheten har en maximal räckvidd på 10 m.

Räckvidden kan minska beroende på miljön, hinder eller störningar.

## ■ Störningar från andra anordningar

- Den här enheten kanske inte fungerar ordentligt och problem såsom oljud eller ljudhopp kan förekomma på grund av störningar från radiovågor om den här enheten befinner sig för nära andra Bluetooth®-anordningar eller andra anordningar som använder 2,4 GHz-bandet.
- Den här enheten kanske inte fungerar ordentligt om radiovågor från en närliggande sändningsstation etc. är för starka.

## ■ Avsedd användning

- Den här enheten är endast till för normalt, allmänt bruk.
- Använd inte systemet nära en utrustning eller i en miljö som är känslig för störningar från radiofrekvenser (till exempel: flygplatser, sjukhus, laboratorier, etc.).

# Specifikationer

## ■ Allmänt

Strömförsörjning	DC 5 V, 500 mA (Internt batteri: 3,6 V (Li-ion 690 mAh))
Drifttid*1 (SBC-läge)	Ca 40 timmar
Laddningstid*2 (25 °C)	Ca 3,5 timmar
Intervall för laddningstemperatur	10 °C till 35 °C
Intervall för drifttemperatur	0 °C till 40 °C
Intervall för luftfuktighet vid drift	35%RH till 80%RH (ingen kondens)
Massa	Ca 155 g

\*1 Den kan vara kortare beroende på driftförhållandena.

\*2 Tid som krävs för att ladda från tomt till fullt.

## ■ Bluetooth®-sektion

Bluetooth® systemspecifikationer	Ver. 3.0
Klassificering av trådlös utrustning	Klass 2 (2,5 mW)
Frekvensband	2,4 GHz band FH-SS
Profiler som stöds	A2DP, AVRCP, HSP, HFP
Kodec som stöds	SBC
Räckvidd för drift	Upp till 10 m

## ■ Hörlurssektion

Drivrutinsenheter	Φ 40 mm
Impedans	32 Ω

## ■ Terminalsektion

DC IN	DC 5 V, 500 mA
-------	----------------

## ■ Mikrofonsektion

Typ	Mono
-----	------

## ■ Sektion för tillbehör

USB-laddningssladd	0,6 m
--------------------	-------

- Specifikationer kan ändras utan föregående meddelande.

# Felsökningsguide

Gör följande kontroller innan du begär service. Om du har tvivel om några av kontrollpunkterna eller om de åtgärder som anges inte löser problemet, rådfråga din återförsäljare för instruktioner.

## Allmänt

### Enheten svarar inte

- Anslut enheten till en dator med hjälp av USB-laddningskabeln. Enheten kommer att återställas. (→ s. 5)

## Strömförsörjning och laddning

### Kan inte ladda enheten

- Se till att datorn på påslagen och att den inte är i viloläge.
- Fungerar den USB-port du använder för närvarande? Om din dator har andra USB-portar, koppla från kontakten från dess nuvarande port och anslut den i en av de andra portarna.
- Om åtgärderna ovan inte är tillämpliga, koppla från USB-laddningskabeln och anslut den igen.
- Om laddningstiden och drifttiden har blivit förkortad, kan batteriet ha slitits ut. (Antalet uppladdningar för det medföljande batteriet: ca 500.)

### LED-lampan lyser inte vid laddning / Laddning tar längre tid

- Är USB-laddningskabeln (medföljer) ansluten ordentligt till USB-terminalen på datorn? (→ s. 3)
- Ladda i en rumstemperatur mellan 10 °C och 35 °C.

### Strömmen slås inte på

- Laddas enheten? Strömmen kan inte slås PÅ vid laddning. (→ s. 3)

## Anslutning av Bluetooth®-anordningen

### Anordningen kan inte anslutas

- Radera parningsinformationen för denna enhet från Bluetooth®-anordningen och para dem sedan igen. (→ s. 3)

## Ljud och ljudvolym

### Inget ljud

- Se till att enheten och Bluetooth®-anordningen är korrekt anslutna. (→ s. 3)
- Kontrollera om musik spelas på Bluetooth®-anordningen.
- Se till att enheten på påslagen och att volymen inte är för låg.
- Para och anslut Bluetooth®-anordningen och enheten igen. (→ s. 3)

### Låg volym

- Öka volymen på enheten. (→ s. 4)
- Öka volymen på Bluetooth®-anordningen.

### Ljudet från anordningen avbryts / Ljudkvaliteten är dålig

- Ljud kan avbrytas om signaler blockeras. Täck inte över enheten helt med handflatan etc.
- Anordningen kan vara utanför kommunikationsgränsen på 10 m. Flytta anordningen närmre enheten.
- Ta bort alla hinder mellan den här anordningen och enheten.
- Stäng av alla trådlösa LAN-enheter när de inte används.
- Ett kommunikationsproblem kan förekomma om batteriet är urladdat. Ladda enheten. (→ s. 3)

## Telefonsamtal

### Du kan inte höra den andra personen

- Se till att enheten och den Bluetooth®-aktiverade telefonen är påslagna.
- Kontrollera om enheten och Bluetooth®-aktiverade telefonen är anslutna. (→ s. 3)
- Kontrollera ljudinställningarna på den Bluetooth®-aktiverade telefonen. Ställ in den ringande anordningen till enheten om den är inställd på den Bluetooth®-aktiverade telefonen. (→ s. 3)
- Öka volymen både på enheten och den Bluetooth®-aktiverade telefonen om den andra personens röstvolym är för låg.

## Avfallshantering av produkter och batterier Endast för Europeiska Unionen och länder med återvinningssystem



Dessa symboler på produkter, förpackningar och/eller medföljande dokument betyder att förbrukade elektriska och elektroniska produkter och batterier inte får blandas med vanliga hushållssopor. För att gamla produkter och använda batterier ska hanteras och återvinnas på rätt sätt ska dom lämnas till passande uppsamlingsställe i enlighet med nationella bestämmelser. Genom att ta göra det korrekt hjälper du till att spara värdefulla resurser och förhindrar eventuella negativa effekter på människors hälsa och på miljön. För mer information om insamling och återvinning kontakta din kommun. Olämplig avfallshantering kan beläggas med böter i enlighet med nationella bestämmelser.



### Notering till batterisymbolen (nedanför):

Denna symbol kan användas i kombination med en kemisk symbol. I detta fall uppfyller den de krav som ställs i direktivet för den aktuella kemikalien.

# Ta bort batteriet vid kassering av enheten

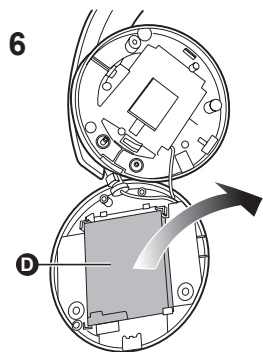
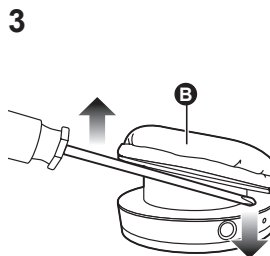
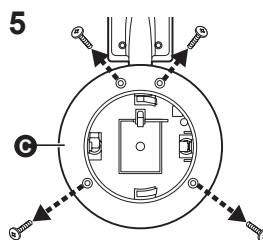
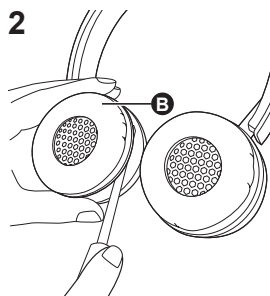
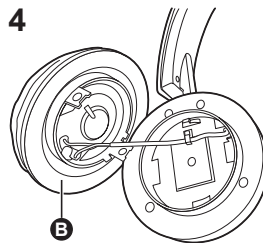
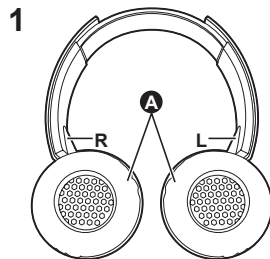

Följande instruktioner är inte avsedda för reparationssyften utan för kassering av den här enheten. Den här enheten kan inte lagas när den är demonterad.

Ta ut det installerade batteriet ur den här enheten och återvinn det vid kassering av den här enheten.

- Demontera efter att batteriet slits ut.
- Förvara demonterade delar utom räckhåll för barn.

- 1 Vänd hörluren A uppåt, och placera den på en plan yta**
- 2 Håll i den nedre delen av den högra hörluren (R), och placera en kryssmejsel (finns i handlen) under det övre höljet B**
  - Håll fingrarna borta från skruvmejselns spets.
  - Välj en skruvmejsel som är stor nog för utrymmet under det övre locket.
- 3 Använd skruvmejseln som hävstång, och pressa det övre höljet B uppåt**
- 4 Avlägsna det övre höljet C**
- 5 Avlägsna de fyra skruvarna, och avlägsna det undre höljet C**
- 6 Ta tag i batteriet D, och avlägsna det**

### Gällande hanteringen av använda batterier

- Isolera terminalerna med vidhäftande tejp eller liknande material.
- Demontera inte.

### ■ Batterier

- Värm inte upp eller exponera för lågor.
- Lämna inte batteri(er) i en bil som exponeras för direkt solljus under lång tid med dörrar och fönster stängda.
- Felaktig hantering av batterier kan orsaka elektrolytläckage som kan skada föremål som den läckta vätskan kommer i kontakt med. Rådfråga återförsäljaren om elektrolyt läcker från batteriet. Tvätta noggrant med vatten om elektrolyt kommer i kontakt med någon del av din kropp.
- Kontakta de lokala myndigheterna eller återförsäljaren vid kassering av batterierna och fråga om korrekt kasseringsmetod.

## Kære kunde

Tak fordi du købte dette produkt. Læs venligst disse instruktioner omhyggeligt igennem, før du anvender dette produkt, og gem vejledningen til fremtidig brug.

## Indholdsfortegnelse

### Inden brug

Tilbehør .....	2
Copyright, etc. ....	2
Navne på komponenter .....	2

### Forberedelse

Opladning .....	3
Tænde/slukke .....	3
Tilslutning af Bluetooth®-apparat .....	3
One-touch-forbindelse (forbindelse via NFC) .....	4

### Betjening

Aflytning af musik .....	4
Foretag et telefonopkald .....	5
Praktiske funktioner .....	5

### Andet

Nulstilling til fabriksindstillinger .....	5
Sikkerhedsregler .....	6
Vedligeholdelse .....	6
Om Bluetooth® .....	7
Specifikationer .....	7
Fejlfinding .....	8
Udtagning af batteriet, når enheden skal bortskaffes .....	9

## Tilbehør

Kontrollér venligst, at det medfølgende tilbehør svarer til det bestilte.

- 1 USB-opladerledning

## Copyright, etc.

- Bluetooth®-ordmærket og -logoerne er registrerede varemærker tilhørende Bluetooth SIG, Inc., og enhver brug af sådanne mærker af Panasonic Corporation er givet under licens. Andre varemærker og handelsnavne tilhører deres respektive ejere.
- Andre system- og produktnavne, der forekommer i dette dokument, er generelt de registrerede varemærker eller varemærker tilhørende de respektive udviklingsselskaber. Bemærk, at mærket ™ og mærket ® ikke forekommer i dette dokument.

## Navne på komponenter

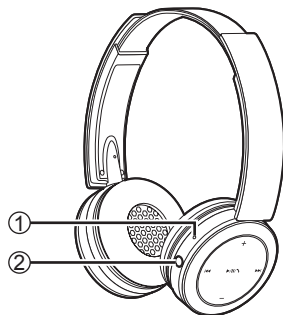

### Bund



### Venstre

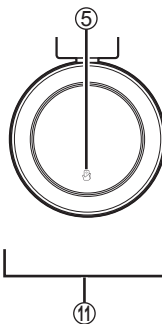

### Højre

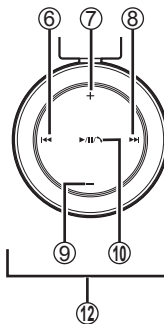

- ① **LED-indikator\***
  - Antallet af blink eller farver angiver enhedens status. (\* i det følgende kaldet "LED")
- ② **Tænd/sluk-knap** ⏻/⏻  
**Parringsknap** Ⓜ
- ③ **Opladningsstik (DC IN)**
  - Forbind USB-opladerledningen (medfølger) til stik for opladning. (→ s. 3)
- ④ **Mikrofon**
- ⑤ **NFC touch-område**
- ⑥ **Tidligere** ⏮
- ⑦ **Lydstyrke +**
- ⑧ **Næste** ⏭
- ⑨ **Lydstyrke -**
- ⑩ **Afspil/Pause/Opkald** ▶/⏸/📞
- ⑪ **Venstre højttaler**
- ⑫ **Højre højttaler**

### ■ Bemærk

- Undlad at bruge andre USB-opladerledninger end den medfølgende.
- Når man bruger enheden, skal man udlade at tildække højre højttaler med håndfladen. Bluetooth®-forbindelsen kan være blokeret.

Billederne af produktet kan afvige fra det aktuelle produkt.

# Opladning

Det genopladelige batteri (installeret i enheden) er ikke opladet ved levering. Batteriet skal oplades, inden enheden tages i brug.

## 1 Forbind denne enhed til en computer ved hjælp af USB-opladerledningen

- Vent ca. 3 sekunder, efter forbindelsen er blevet oprettet. LED'en på højre højttaler begynder at lyse rødt.
- LED'en lyser rødt under opladning. Når opladningen er færdig, slukker LED'en.
- Opladningen tager ca. 3,5 timer fra afladet til fuldt opladet tilstand.

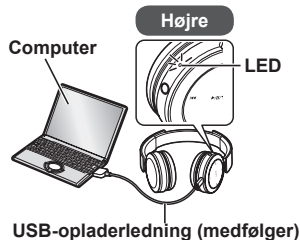

### ■ Bemærk

- Bluetooth®-funktionen kan ikke bruges, når denne enhed er forbundet til en computer ved hjælp af USB-opladerledningen.
- Genopladningen skal ske ved rumtemperatur mellem 10 °C og 35 °C. Opladning stoppes muligvis uden for disse temperaturintervaller.
- Strømmen kan ikke tilsluttes under opladning.
- Undlad at bruge andre USB-opladerledninger end den medfølgende.

Forsigtig: Brug kun den medfølgende USB-opladerledning til at forbinde enheden til en computer.

# Tænde/slukke

## 1 Hold tænd/sluk-knappen $\phi/|$ inde i ca. 3 sekunder

- Der lyder en biplyd, og LED'en på højre højttaler blinker.

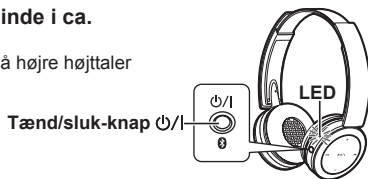

### Slukning

- Hold tænd/sluk-knappen  $\phi/|$  inde i ca. 3 sekunder. Der lyder en biplyd, og strømmen afbrydes.

### ■ Bemærk

- Når enheden ikke anvendes i ca. 5 minutter, slukker den automatisk. (Se "Automatisk slukning" (→ s. 5))

# Tilslutning af Bluetooth®-apparat

Inden du kan etablere en trådløs forbindelse, skal du registrere enheden med Bluetooth®-kompatible apparater.

## Forberedelse på Bluetooth®-apparatet

- Tænd for strømmen, og aktivér Bluetooth®-funktionen.
- Anbring enheden maks. 1 m fra enheden.
- Kontrollér evt. betjeningen af enheden ifølge brugsanvisningen.

## Tænding af enheden for første gang

### 1 Tænd enheden

- Enheden vil begynde med at søge efter det Bluetooth®-apparat, der skal forbindes, og LED'en på højre højttaler blinker skiftevis blåt og rødt. (Kun én operation efter køb)

### 2 Når enheden ("RP-BTD5") er detekteret af Bluetooth®-enheden, vælger man denne

- Hvis systemet kræver password, indtast "0000 (fire nuller)".
- Hvis Bluetooth®-profilvalg-skærm billedet vises, vælg profilen "A2DP". Hvis "A2DP" ikke er understøttet, eller hvis du kun ønsker at bruge telefonopkald, vælg profilen "HSP" eller "HFP". (For oplysninger om profiler: Se "Afyjning af musik" (→ s. 4) og "Foretag et telefonopkald" (→ s. 5))

### 3 Kontrollér forbindelse med Bluetooth®-apparatet på enheden

- Først lyser LED'en på højre højttaler blåt og begynder derefter at blinke. Når forbindelsen er oprettet, ændres blinkmønsteret.

## Forbindelse efter anden gang

### <Forbind den samme Bluetooth®-enhed>

Når enheden tændes, vil den søge efter den tidligere forbundne Bluetooth®-enhed og automatisk begynde at oprette forbindelse til denne. Først lyser LED'en på højre højttaler blåt og begynder derefter at blinke. Når forbindelsen er oprettet, ændres blinkmønsteret.

### <Forbind en anden Bluetooth®-enhed>

Deaktivér Bluetooth®-funktionen på det tidligere forbundne apparat. Kontrollér, at enheden er slukket. Hold parringsknappen  $\phi/|$  inde i ca. 5 sekunder. Der lyder en biplyd. Enheden vil begynde at søge efter andre Bluetooth®-apparater. LED'en på højre højttaler blinker skiftevis blåt og rødt. Fortsæt med trin 2 og 3.

### ■ Bemærk

- Hvis der ikke oprettes forbindelse til et apparat inden for ca. 5 minutter, slukker enheden. Start forfra fra trin 1.
- Der kan forbindes 2 eller flere Bluetooth®-apparater til enheden på samme tid.
- Man kan parre op til 8 apparater med denne enhed. Hvis der parres et 9. apparat, vil apparatet med den ældste forbindelse blive udskiftet. For at bruge dette apparat skal det parres igen.

# One-touch-forbindelse (forbindelse via NFC)

## Kun for NFC-kompatible apparater

Med funktionen NFC (Near Field Communication) kan denne enhed nemt oprette forbindelse til et NFC-kompatibelt Bluetooth®-apparat. Rør blot denne enhed med dit Bluetooth®-apparat, så enheden tændes automatisk, parrer Bluetooth®-apparatet og opretter forbindelse.

## Forberedelse

Aktivér NFC-funktionen på Bluetooth®-apparatet.

### 1 Start applikationen til afspilning af musik/video på Bluetooth®-apparatet

- Følg vejledningen på skærmen af apparatet.

### 2 Rør og fasthold apparatet i denne enheds NFC touch-område (til der vises et popup-vindue på apparatet, som angiver, at der er oprettet forbindelse)

- Enheden tændes. Først lyser LED'en på højre højttaler blåt og begynder derefter at blinke. Når forbindelsen er oprettet, ændres blinkmønstret.
- Hvis der ikke oprettes forbindelse, ændrer man berøringspositionen.

### 3 Start afspilning af musik/video på dit Bluetooth®-apparat

#### ■ Oprettelse af forbindelse til et andet apparat

Berør denne enhed med et andet apparat for at oprette en ny Bluetooth®-forbindelse. Det tidligere forbundne apparat frakobles automatisk.

## Aflytning af musik

Hvis det Bluetooth®-kompatible apparat understøtter Bluetooth®-profilerne "A2DP" og "AVRCP", kan man afspille musik via fjernbetjeningen på enheden.

- **A2DP** (Advanced Audio Distribution Profile): Overfører lyd til enheden.
- **AVRCP** (Audio/Video Remote Control Profile): Tillader fjernbetjening af apparatet via enheden.

### 1 Opret forbindelse til Bluetooth®-apparatet og enheden (→ s. 3)

### 2 Vælg, og afspil musik på Bluetooth®-apparatet

- Den valgte musik udlæses til enhedens højttalere.

## Batteriets driftstid

Batteritype	Driftstid
Genopladeligt batteri (installeret i enheden)	Ca. 40 timer

Driftstiden kan være kortere afhængig af de givne forhold.

## ■ Forsigtig

- Enheden kan lække lyd afhængig af lydstyrkens niveau.
- Hvis lydstyrken øges til nær det maksimale niveau, kan musikken lyde forvrænget. Reducér lydstyrken, til forvrængningen ophører.

## Fjernbetjening

Man kan betjene Bluetooth®-apparatet ved hjælp af enheden.

- Afhængig af Bluetooth®-apparatene er det muligt, at nogle af nedenstående funktioner ikke virker (eller virker forskelligt) via betjening af enheden.

## (Betjeningseksempel)

Afspil/Pause/Opkald		
▶/  /↶	Tryk	Afspil/Pause/Opkald

Tidligere/Næste		
◀◀	Tryk under afspilning	Kør tilbage til starten af den aktuelle sang
	Tryk og hold inde	Spol tilbage
▶▶	Tryk under afspilning	Kør frem til starten af næste sang
	Tryk og hold inde	Hurtig fremspoling

Lydstyrke		
+	Tryk	Forøg lydstyrken
	Tryk og hold inde	Forøg lydstyrken kontinuerligt
-	Tryk	Reducer lydstyrken
	Tryk og hold inde	Reducér lydstyrken kontinuerligt

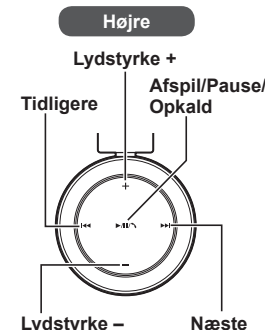

## ■ Bemærk

- Lydstyrken kan indstilles i 15 niveauer. Når man har nået maksimum eller minimum, lyder der en biplyd.

# Foretag et telefonopkald

Med Bluetooth®-aktiverede hovedtelefoner (mobiltelefoner eller smartphones), som understøtter Bluetooth®-profilen "HSP" eller "HFP", kan man benytte enheden til telefonopkald.

- **HSP** (Headset Profile):  
Denne profil kan anvendes til at modtage monaurale lyde og oprette tovejs kommunikation vha. mikrofonen på enheden.
- **HFP** (Hands-Free Profile):  
Ud over HSP-funktioner har denne profil også indgående og udgående opkaldsfunktioner.

## 1 Forbind Bluetooth®-aktiveret telefon og enhed (→ s. 3)

### 2 Når man besvarer et indgående opkald

#### Tryk på Opkald på enheden, og besvar opkaldet

- Under et indgående opkald lyder ringetonen fra højttaleren, og LED'en blinker.
- (kun **HFP**) Du afviser et indgående opkald ved at holde Opkald  inde, til ringetonenophører.

Højre

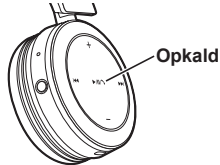

## 3 Start samtale



- LED'en blinker 2 gange under et opkald.
- Lydstyrken kan justeres under et telefonopkald. For indstillingsvejledning: Se side 4.

## 4 Tryk på Opkald for at afslutte opkaldet

- Der lyder en biplyd.

### Når man foretager et udgående opkald

#### Foretag et udgående opkald på den Bluetooth®-aktiverede telefon

- Se også brugsvejledningen for den Bluetooth®-aktiverede telefon.
- (**Kontrol- og betjeningstrin på enheden er forklaret nedenstående**)
- Under et udgående opkald lyder ringetonen fra højttaleren, og LED'en blinker.
- Man annullerer et udgående opkald ved at trykke på Opkald . Der lyder en biplyd.
- (kun **HFP**) Når telefonen er inaktiv, holder man Opkald  inde i ca. 5 sekunder. Der foretages et udgående opkald til det senest opkaldte nummer. Der lyder et kort klik fra højttaleren, og LED'en blinker.

## ■ Bemærk

- Der kan være situationer, hvor der skal indstilles håndfri betjening på den Bluetooth®-aktiverede telefon.
- Afhængig af den Bluetooth®-aktiverede telefon kan du høre indkommende og udgående opkalds-ringtoner fra enheden.
- (kun **HFP**) Tryk og hold Opkald  på enheden i ca. 5 sekunder. Opkaldsenheden bliver skiftet mellem den Bluetooth®-aktiverede telefon og enheden.

# Praktiske funktioner

## Nulstilling af enheden

Denne enhed kan nulstilles, når alle operationer er afvist. Nulstil enheden ved at slutte den til en computer ved brug af USB-opladningskablet. Alle tidligere operationer vil blive annulleret. (Oplysninger om parrings-apparatet vil ikke blive slettet.)

## Automatisk slukning

Hvis enheden er tavs i ca. 5 minutter, og der ikke foretages betjening af Bluetooth®-apparater i denne periode, lyder der en biplyd, og strømmen slukkes automatisk.

## LED-indikator

Når batteriniveauet er lavt under brug af enheden, vil den blå blinkende LED på højre højttaler skifte til rødt\*. Der lyder en biplyd hvert minut. Når batteriet bliver fladt, afbrydes strømmen.

\*Hvis du trykker på knappen parring  og holder den nede, mens batteriniveauet er lavt, blinker LED'en kun rødt.

# Nulstilling til fabriksindstillinger

Hvis man ønsker at slette alle parrings-oplysninger osv. kan man nulstille enheden til fabriksindstillingerne (oprindelige indstillinger ved køb). Genoplad batteriet, før enheden gendannes.

## 1 Sluk enheden

## 2 Hold tænd/sluk-knappen i og Tidligere inde i 5 sekunder eller mere samtidigt

- LED-indikatoren blinker først blå og lyser derefter rødt. Enheden gendannes til fabriksindstillingerne.



# Sikkerhedsregler

## ■ Enhed

- Undgå at benytte eller anbringe denne enhed i nærheden af varmekilder.
- Undgå at lytte med denne enhed skruet op til høj lydstyrke på steder, hvor du har brug for at høre lyde fra det omgivende miljø af hensyn til sikkerhed, som fx ved jernbaneoverskæringer og på byggepladser.
- Bredbånds-spændingskarakteristik lig med eller større end 75 mV.

### ADVARSEL:

For at reducere faren for brand, elektrisk stød eller produktskader,

- Må denne enhed ikke udsættes for regn, dråber eller stænk.
- Undgå at anbringe genstande fyldt med væske, som fx vaser, på denne enhed.
- Brug kun det anbefalede tilbehør.
- Undgå at fjerne dæksler.
- Undlad at reparere denne enhed selv. Overlad servicearbejde til autoriserede fagfolk.

## ■ Allergier

- Ophør med at bruge produktet, hvis du oplever ubehag med højtalerne eller andre dele, som er i direkte kontakt med din hud.
- Fortsat brug kan forårsage udslæt eller andre allergiske reaktioner.

## ■ Forholdsregler ved aflytning med hovedtelefoner

- Undlad at benytte hovedtelefonerne ved høj lydstyrke. Fagfolk advarer imod kontinuerlig, længerevarende afspilning.
- Hvis du oplever en ringen for ørerne, skal du reducere lydstyrken eller ophøre med at bruge produktet.
- Må ikke anvendes, mens du fører et motorkøretøj. Det kan skabe farlige trafiksituationer, og det er ulovligt i mange områder.
- Du skal udvise ekstrem forsigtighed eller midlertidigt ophøre med at bruge produktet i potentielt farlige situationer.

Denne enhed kan opfange radiointerferens forårsaget af mobiltelefoner under brug. Hvis der opstår en sådan interferens, skal du øge afstanden mellem denne enhed og mobiltelefonen.

# Vedligeholdelse

Denne enhed skal rengøres med en tør og blød klud.

- Undgå brug af opløsningsmidler, herunder benzin, fortynder, alkohol, køkkenvaskemidler, kemisk rens osv. Dette kan bevirke, at den udvendige beklædning deformeres, eller at belægningen går af.



## Konformitetserklæring (DoC)

“Panasonic Corporation” erklærer herved, at dette produkt er i overensstemmelse med de essentielle krav og andre relevante bestemmelser i Direktiv 1999/5/EC.

Kunderne kan nedhente en kopi fra den originale konformitetserklæring til vore R&TTE-produkter fra vores DoC-server:

<http://www.doc.panasonic.de>

Kontakt den autoriserede repræsentant: Panasonic Marketing Europe GmbH, Panasonic Testing Centre, Winsbergring 15, 22525 Hamburg, Tyskland

Dette produkt er beregnet til anvendelse i de følgende lande.

STORBRIANNIEN, FRANKRIG, TYSKLAND, ITALIEN, SCHWEIZ, ØSTRIG, HOLLAND, BELGIEN, SPANIEN, SVERIGE, NORGE, DANMARK, FINLAND, UNGARN, TJEKKIET, SLOVAKIET, SLOVENIEN, BULGARIEN, POLEN, GRÆKENLAND, PORTUGAL, RUMÆNIEN

Dette produkt er beregnet til almindelige forbrugere. (Kategori 3)

# Om Bluetooth®

Panasonic påtager sig intet ansvar for data og/eller oplysninger, som måtte blive udsat for fare under trådløs transmission.

## ■ Anvendt frekvensbånd

Denne enhed bruger 2,4 GHz-frekvensbånd.

## ■ Certificering af denne enhed

- Denne enhed er i overensstemmelse med frekvensrestriktioner og er blevet certificeret på basis af frekvenslove. Der kræves således ingen godkendelse for trådløs brug.
- Nedenstående handlinger er strafbare ved lov i nogle lande:
  - Demontering/ændring af enheden.
  - Fjernelse af specifikationsoplysninger.

## ■ Anvendelsesbegrænsninger

- Der er ikke garanti for mulig trådløs transmission og/eller anvendelse sammen med alle Bluetooth®-enheder.
- Alle apparater skal være i overensstemmelse med standarder fastsat af Bluetooth SIG, Inc.
- Afhængigt af specifikationerne og indstillingerne for et apparat kan det ikke udelukkes, at der ikke kan oprettes forbindelse, eller at visse operationer kan være anderledes.
- Dette system understøtter Bluetooth®-sikkerhedsfunktioner. Men afhængigt af driftsmiljøet og/eller indstillingerne er det muligt, at denne sikkerhed ikke er tilstrækkelig. Overfør data trådløst til systemet med forsigtighed.
- Dette system kan ikke overføre data til et Bluetooth®-apparat.

## ■ Anvendelsesrækkevidde

Denne enhed har en anvendelsesrækkevidde på 10 m.  
Rækkevidden kan være mindre afhængigt af miljø, forhindringer eller interferens.

## ■ Interferens fra andre apparater

- Denne enhed vil muligvis ikke fungere ordentligt, og der kan opstå problemer såsom støj og lydsspring pga. radiobølgeinterferens, hvis denne enhed er placeret for tæt på andre Bluetooth®-apparater eller apparater, der bruger 2,4 GHz-båndet.
- Denne enhed fungerer muligvis ikke korrekt, hvis radiobølger fra en nærliggende tv-station, etc. er for stærke.

## ■ Tilsigtet anvendelse

- Denne enhed er kun beregnet til normal, generel brug.
- Undlad at bruge dette system i nærheden af udstyr eller i et miljø, der er følsomt over for radiofrekvens-interferens (fx: lufthavne, hospitaler, laboratorier osv.).

# Specifikationer

## ■ Generelt

<b>Strømforsyning</b>	Jævnstrøm 5 V, 500 mA (Internt batteri: 3,6 V (Li-ion 690 mAh))
<b>Driftstid*1 (SBC-modus)</b>	Ca. 40 timer
<b>Ladetid*2 (25 °C)</b>	Ca. 3,5 timer
<b>Opladningstemperaturområde</b>	10 °C til 35 °C
<b>Driftstemperaturområde</b>	0 °C til 40 °C
<b>Driftsfugtighedsområde</b>	35%RH til 80%RH (ingen kondensering)
<b>Vægt</b>	Ca. 155 g

\*1 Kan være kortere afhængigt af driftsforholdene.

\*2 Nødvendig tid til genopladning fra helt afladet til helt opladet.

## ■ Bluetooth®-sektion

<b>Bluetooth®-systemspecifikation</b>	Ver. 3.0
<b>Klassificering af trådløst udstyr</b>	Klasse 2 (2,5 mW)
<b>Frekvensbånd</b>	2,4 GHz-bånd FH-SS
<b>Understøttede profiler</b>	A2DP, AVRCP, HSP, HFP
<b>Understøttet codec</b>	SBC
<b>Anvendelsesafstand</b>	Op til 10 m

## ■ Højtalersektion

<b>Driver-enheder</b>	Φ 40 mm
<b>Impedans</b>	32 Ω

## ■ Stiksektion

<b>Jævnstrøm IND</b>	Jævnstrøm 5 V, 500 mA
----------------------	-----------------------

## ■ Mikrofonsektion

<b>Type</b>	Mono
-------------	------

## ■ Tilbehørssektion

<b>USB-opladerledning</b>	0,6 m
---------------------------	-------

- Specifikationer kan ændres uden varsel.

# Fejlfinding

Inden man tilkalder service, skal man kontrollere følgende. Hvis du er i tvivl om nogle af kontrolpunkterne, eller hvis de anbefalede løsninger ikke løser problemet, skal du kontakte din forhandler for at få vejledning.

## Generelt

### Enheden svarer ikke

- Slut enheden til en computer ved brug af USB-opladningskablet. Enheden nulstilles. (→ s. 5)

## Strømforsyning og opladning

### Kan ikke oplade enheden

- Kontrollér, at computeren er tændt og ikke er i standby- eller hviletilstand.
- Fungerer den USB-port du bruger i øjeblikket korrekt? Hvis computeren har andre USB-porte, tager du stikket ud af den nuværende og sætter det i en af de andre porte.
- Hvis ovennævnte foranstaltninger ikke er relevante, udtager du USB-opladerledningen og isætter den igen.
- Hvis genopladningstiden og driftstiden bliver forkortet, kan batteriet være nedslidt. (Antal genopladninger for det medfølgende batteri: Ca. 500.)

### LED lyser ikke under opladning / Opladningen varer længere

- Er USB-opladerledningen (medfølger) ordentligt forbundet med USB-stikket på computeren? (→ s. 3)
- Sørg for at oplade lokalet i et lokale, der har en temperatur på mellem 10 °C og 35 °C.

### Enheden vil ikke starte

- Er enheden ved at blive opladet? Strømmen kan ikke tilsluttes under opladning. (→ s. 3)

## Bluetooth®-apparat opretter forbindelse

### Apparatet kan ikke forbindes

- Slet parringsoplysningerne for denne enhed fra Bluetooth®-apparatet, og par dem dernæst igen. (→ s. 3)

## Lyd og lydstyrke

### Ingen lyd

- Kontrollér, at enheden og Bluetooth®-apparatet er forbundet korrekt. (→ s. 3)
- Kontrollér, om der spiller musik på Bluetooth®-apparatet.
- Kontrollér, at enheden er tændt, og at lydstyrken ikke er indstillet for lavt.
- Par og forbind Bluetooth®-apparatet og enheden igen. (→ s. 3)

### Lav lydstyrke

- Forøg enhedens lydstyrke. (→ s. 4)
- Forøg lydstyrken på Bluetooth®-apparatet.

### Lyd fra apparatet er afbrudt / Lydkvalitet er dårlig

- Lyden kan være afbrudt, hvis signalerne blokeres. Undgå at tildække denne enhed fuldstændigt med håndfladen osv.
- Apparatet kan være uden for kommunikationsafstanden på 10 m. Flyt apparatet nærmere denne enhed.
- Fjern evt. forhindringer mellem denne enhed og apparatet.
- Sluk for et evt. trådløst LAN-apparat, hvis dette ikke anvendes.
- Der kan opstå et kommunikationsproblem, hvis batteriet er afiadet. Oplad enheden. (→ s. 3)

## Telefonopkald

### Man kan ikke høre den anden person

- Kontrollér, at enheden og den Bluetooth®-aktiverede telefon er tændt.
- Kontrollér, at enheden og den Bluetooth®-aktiverede telefon er forbundet. (→ s. 3)
- Kontrollér lydindstillingerne for den Bluetooth®-aktiverede telefon. Skift det opkaldende apparat til enheden, hvis denne er indstillet til den Bluetooth®-aktiverede telefon. (→ s. 3)
- Hvis lydstyrken af den anden persons stemme er for lav, kan man forøge lydstyrken for både enheden og den Bluetooth®-aktiverede telefon.

## Indsamling af elektronikskrot og brugte batterier Kun for Den Europæiske Union og lande med retursystemer



Disse symboler på produkter, emballage og/eller ledsagedokumenter betyder, at brugte elektriske og elektroniske produkter og batterier ikke må blandes med almindeligt husholdningsaffald.

For korrekt behandling, indsamling og genbrug af gamle produkter og batterier, skal du tage dem til indsamlingssteder i overensstemmelse med den nationale lovgivning.

Ved at skaffe sig af med dem på korrekt vis hjælper du med til at spare værdifulde ressourcer og forhindre eventuelle negative påvirkninger af menneskers sundhed og miljøet.

Ønsker du mere udførlig information om indsamling og genbrug skal du kontakte din kommune.

Usagkyndig bortskaffelse af elektronikskrot og batterier kan eventuelt udløse bødeforlæggelse.

### Information om batterisymbol (eksempler nedenfor):

Dette symbol kan anvendes sammen med et kemisk symbol. I så fald opfylder det kravene for det direktiv, som er blevet fastlagt for det pågældende kemikalie.



# Udtagning af batteriet, når enheden skal bortskaffes

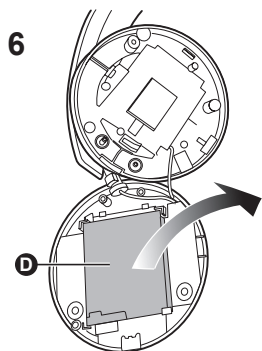
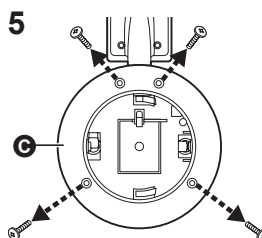
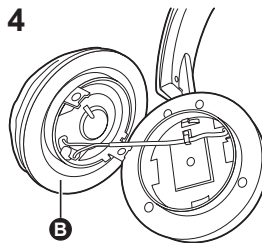
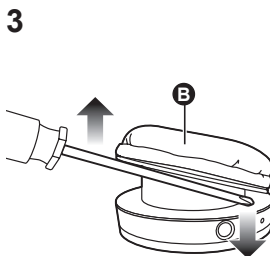
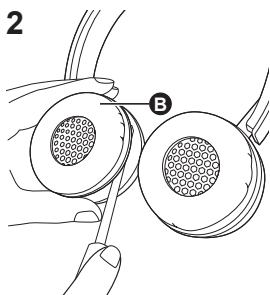
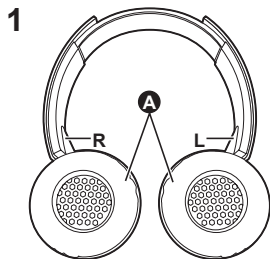

Følgende vejledning er ikke beregnet til reparationsformål, men til bortskaffelse af denne enhed. Denne enhed kan ikke genmonteres, når først den er demonteret.

Når man bortskaffer denne enhed, skal man udtage batteriet og genbruge det.

- Demonteres, efter at batteriet er afladet.
- De demonterede dele skal opbevares utilgængeligt for børn.

**1 Drej ørepuderne A opad, og placer enheden på en plan overflade**

**2 Hold fast i bunden af den højre højtaler (R), og isæt en stjerneskruetrækker (kan købes) under frontdækslet B**

- Sørg for at holde fingrene på afstand af skruetrækkerens spids.
- Vælg en skruetrækker, der er stor nok til et rum under frontdækslet.

**3 Brug skruetrækkeren som løftestang, og skub frontdækslet B opad**

**4 Fjern frontdækslet B**

**5 Fjern de fire skruer, og fjern bagdækslet C**

**6 Tag fat i batteriet D, og fjern det**

### Mht. håndtering af brugte batterier

- Isolér polerne med tape eller lignende materiale.
- Undlad at demontere.

### ■ Batterier

- Undgå at opvarme eller udsætte dem for ild.
- Undgå at efterlade batteriet/batterierne i en bil i direkte sollys i en længere periode med lukkede døre og vinduer.
- Forkert håndtering af batterier kan forårsage lækage, som igen kan beskadige materialer, som den lækkede væske måtte komme i kontakt med. Hvis der lækker elektrolyt fra batteriet, skal man kontakte sin forhandler. Der skal vaskes grundigt med vand, hvis elektrolyt kommer i kontakt med legemsdele.
- Ved bortskaffelse af batterier skal man kontakte de lokale myndigheder eller forhandleren og få anvist den korrekte bortskaffelsesmetode.

## Vážený zákazník

Blahopřejeme vám ke koupi tohoto produktu.

Před použitím tohoto produktu si pečlivě přečtěte tyto pokyny a celý návod si uložte pro pozdější použití.

## Obsah

### Před použitím

Příslušenství .....	2
Autorská práva apod. ....	2
Názvy součástí .....	2

### Příprava

Nabíjení .....	3
Zapnutí/vypnutí .....	3
Připojení zařízení Bluetooth® .....	3
Připojení jedním dotykem (připojení pomocí NFC) .....	4

### Používání

Poslech hudby .....	4
Telefonování .....	5
Užitečné funkce .....	5

### Ostatní

Obnova výrobních nastavení .....	5
Bezpečnostní opatření .....	6
Údržba .....	6
O funkci Bluetooth® .....	7
Specifikace .....	7
Průvodce řešením problémů .....	8
Odstranění baterie při likvidaci jednotky .....	9

## Příslušenství

Zkontrolujte a ověřte dodané příslušenství.

- 1 Nabíjecí kabel USB

## Autorská práva apod.

- Slovní označení a loga Bluetooth® jsou registrované ochranné známky v majetku společnosti Bluetooth SIG, Inc. a veškeré jejich používání společností Panasonic Corporation se řídí licenčními podmínkami. Ostatní obchodní značky a názvy jsou majetkem příslušných majitelů.
- Jiné názvy systémů a jména výrobků uvedených v tomto dokumentu jsou, všeobecně, registrované obchodní známky nebo obchodní značky příslušných vývojových společností. Upozorňujeme, že v tomto dokumentu se nevyskytují značky ™ a ®.

## Názvy součástí

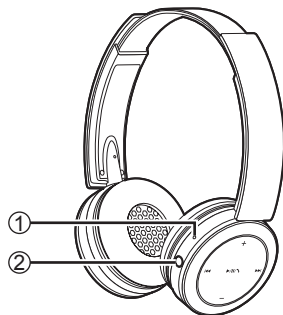

### Spodní část



### Levý

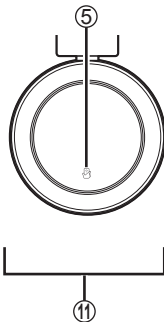

### Pravý

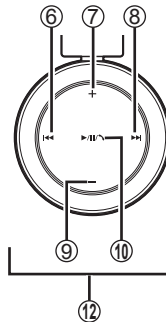

- LED kontrolka\***
  - Počet zablikání nebo barva popisují stav jednotky.  
(\* dále označována výrazem „LED“)
- Tlačítko Napájení  $\phi$ /I/Párování  $\mathbb{E}$**
- Nabíjecí konektor (DC IN)**
  - Při nabíjení připojte nabíjecí kabel USB (je součástí dodávky) k tomuto konektoru.  
(→ str. 3)
- Mikrofon**
- Dotyková oblast NFC**
- Předchozí  $\ll$**
- Hlasitost +**
- Další  $\gg$**
- Hlasitost –**
- Přehrávání/Pozastavení/Hovor  $\gg$ /II/ $\swarrow$**
- Levý reproduktor**
- Pravý reproduktor**

### ■ Poznámka

- Nepoužívejte jiný nabíjecí kabel USB než dodaný kabel.
- Když jednotku používáte, nezakrývejte pravý reproduktor dlaní ruky. Mohlo by dojít k blokování připojení Bluetooth®.

Obrazky produktu se mohou od skutečného produktu lišit.

# Nabíjení

Nabíjecí baterie (instalovaná v jednotce) není v okamžiku zakoupení nabitá. Před použitím jednotky baterii nabijte.

## 1 Připojte tuto jednotku k počítači pomocí nabíjecího kabelu USB

- Přibližně za 3 sekundy po připojení se LED na pravém reproduktoru rozsvítí červeně.
- Během nabíjení LED svítí červeně. Jakmile bude nabíjení dokončeno, LED zhasne.
- Nabítí vybité baterie do plně nabitého stavu trvá přibližně 3,5 hodiny.

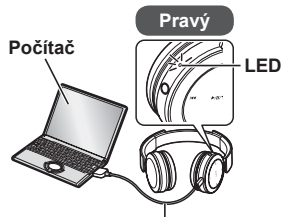

Nabíjecí kabel USB (je součástí dodávky)

### ■ Poznámka

- Funkci Bluetooth® nelze použít, když je tato jednotka připojena k počítači pomocí nabíjecího kabelu USB.
- Nabíjení provádějte při okolní teplotě v rozmezí od 10 °C do 35 °C. Mimo tento teplotní rozsah se nabíjení může zastavit.
- Během nabíjení nelze zapnout napájení.
- Nepoužívejte jiný nabíjecí kabel USB než dodaný kabel.

Upozornění: Při připojování k počítači použijte pouze dodané nabíjecí kabel USB.

# Zapnutí/vypnutí

## 1 Stiskněte tlačítko napájení $\phi/I$ a přidržte je stisknuté po dobu přibližně 3 sekund

- Ozve se pípnutí a LED na pravém reproduktoru začne blikat.

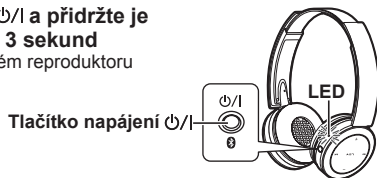

Tlačítko napájení  $\phi/I$

### Vypnutí

- Stiskněte tlačítko napájení  $\phi/I$  a přidržte je stisknuté po dobu přibližně 3 sekund. Ozve se pípnutí a napájení se vypne.

### ■ Poznámka

- Když nebudete jednotku po dobu přibližně 5 minut používat, napájení se automaticky vypne. (Viz „Automatické vypnutí“ (→ str. 5))

# Připojení zařízení Bluetooth®

Chcete-li navázat bezdrátové připojení, zaregistrujte jednotku se zařízeními kompatibilními s funkcí Bluetooth®.

## Příprava na zařízení Bluetooth®

- Zapněte napájení a aktivujte funkci Bluetooth®.
- Umístěte zařízení do vzdálenosti 1 metr nebo blíže od zařízení.
- V případě potřeby zkontrolujte fungování zařízení v příslušném návodu k použití.

## První zapnutí

### 1 Zapněte jednotku

- Jednotka začne vyhledávat zařízení Bluetooth®, ke kterým by se mohla připojit, a LED na pravém reproduktoru bude blikat střídavě modře a červeně. (Pouze jedno použití po zakoupení)

### 2 Když zařízení Bluetooth® rozpozná jednotku („RP-BTD5“), zvolte ji

- Pokud budete vyzváni k zadání kódu, zadejte „0000 (čtyři nuly)“.
- Pokud se objeví obrazovka výběru profilu Bluetooth®, zvolte profil „A2DP“. Pokud není profil „A2DP“ podporován nebo pokud chcete používat pouze telefonní hovory, zvolte profil „HSP“ nebo „HFP“. (Podrobnosti o profilech naleznete v části „Poslech hudby“ (→ str. 4) a „Telefonování“ (→ str. 5))

### 3 Zkontrolujte připojení zařízení Bluetooth® k jednotce

- LED na pravém reproduktoru bude nejprve svítit modře, potom se bude střídavě rozsvěcet a zhasínat. Když bude spojení navázáno, způsob blikání se změní.

## Připojení napodruhé

### <Připojení stejného zařízení Bluetooth®>

Když jednotku zapnete, vyhledá dříve nastavené zařízení Bluetooth® a automaticky se k němu začne připojovat. LED na pravém reproduktoru bude nejprve svítit modře, potom se bude střídavě rozsvěcet a zhasínat. Když bude spojení navázáno, způsob blikání se změní.

### <Připojení jiného zařízení Bluetooth®>

Deaktivujte funkci Bluetooth® na dříve připojeném zařízení. Zkontrolujte, zda je jednotka vypnutá. Stiskněte tlačítko párování  $\phi$  a přidržte je stisknuté po dobu přibližně 5 sekund. Ozve se pípnutí. Jednotka začne vyhledávat další zařízení Bluetooth®. LED na pravém reproduktoru bude blikat střídavě modře a červeně. Pokračujte kroky **2 a 3**.

### ■ Poznámka

- Pokud nebude spojení se zařízením navázáno přibližně do 5 minut, jednotka se vypne. Začněte znovu od kroku **1**.
- K jednotce nelze zároveň připojit 2 nebo více zařízení Bluetooth®.
- S touto jednotkou můžete spárovat až 8 zařízení. Pokud spárujete 9. zařízení, bude nahrazeno zařízením s nejstarším připojením. Abyste ho mohli použít, znovu ho spárujte.

# Připojení jedním dotykem (připojení pomocí NFC)

## Pouze pro zařízení kompatibilní s NFC

Funkce NFC (Near Field Communication) umožňuje, abyste tuto jednotku jednoduše připojili k zařízení Bluetooth® kompatibilnímu s funkcí NFC. Stačí se dotknout této jednotky zařízením Bluetooth® a jednotka se automaticky zapne, spáruje se se zařízením Bluetooth® a naváže s ním spojení.

## Příprava

Zapněte funkci NFC na zařízením Bluetooth®.

### 1 Spustíte na zařízení Bluetooth® aplikaci pro přehrávání hudby/ videa

- Řiďte se pokyny na displeji svého zařízení.

### 2 Dotkněte se svým zařízením dotykové oblasti NFC této jednotky a přidržeťte je tam (dokud vás vyskakovací okno na zařízení neupozorní, že bylo vytvořeno připojení)

- Jednotka se zapne. LED na pravém reproduktoru bude nejprve svítit modře, potom se bude střídavě rozsvěcet a zhasínat. Když bude spojení navázáno, způsob blikání se změní.
- Pokud nedojde k navázání připojení, změňte polohu dotyku.

### 3 Spustíte na svém zařízení Bluetooth® přehrávání hudby/videa

#### ■ Připojení k jinému zařízení

Dotkněte se touto jednotkou jiného zařízení, abyste navázali nové připojení Bluetooth®.

Dříve připojené zařízení bude automaticky odpojeno.

## Poslech hudby

Pokud zařízení kompatibilní s funkcí Bluetooth® podporuje Bluetooth® profily „A2DP“ a „AVRCP“, lze hudbu přehrávat pomocí funkcí dálkového ovládání jednotky.

- **A2DP** (Advanced Audio Distribution Profile): Přenáší hudbu do jednotky.
- **AVRCP** (Audio/Video Remote Control Profile): Umožňuje dálkové ovládání zařízení pomocí jednotky.

### 1 Spojte zařízení Bluetooth® a jednotku (→ str. 3)

### 2 Zvolte a přehrajte hudbu na zařízení Bluetooth®

- Zvolená hudba bude vysílána do reproduktorů jednotky.

## Provozní doba baterie

Typ baterie	Provozní doba
Nabíjecí baterie (instalovaná v jednotce)	Přibl. 40 hodin

Provozní doba může být kratší v závislosti na podmínkách používání.

## ■ Pozor

- Z jednotky může v závislosti na úrovni hlasitosti unikat zvuk ven.
- Když se úroveň hlasitosti přiblíží maximální úrovni, může znít hudba zkreseně. Snižte hlasitost, dokud zkresení nezmizí.

## Dálkové ovládání

Pomocí této jednotky můžete ovládat zařízení Bluetooth®.

- V závislosti na zařízeních Bluetooth® nemusí některé z funkcí uvedených níže fungovat, případně mohou při použití s jednotkou fungovat jinak.

## (Příklad používání)

Přehrávání/Pozastavení/Hovor		
▶/II/↶	Stiskněte	Přehrávání/ Pozastavení/ Hovor

Předchozí/Další		
◀◀	Stiskněte během přehrávání	Návrat na počátek aktuální stopy
	Stiskněte a přidržeťte	Posun vzad
▶▶	Stiskněte během přehrávání	Posun na počátek další stopy
	Stiskněte a přidržeťte	Posun vpřed

Hlasitost		
+	Stiskněte	Zvýšení hlasitosti
	Stiskněte a přidržeťte	Plynulé zvyšování hlasitosti
-	Stiskněte	Snížení hlasitosti
	Stiskněte a přidržeťte	Plynulé snižování hlasitosti

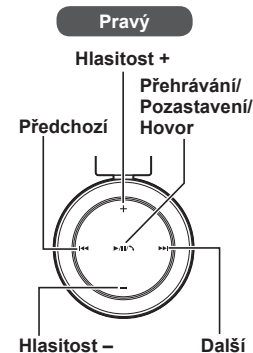

## ■ Poznámka

- Hlasitost lze upravit v 15 úrovních. Když bude dosaženo maximální úrovně hlasitosti, ozve se pípnutí.



# Telefonování

S telefony (mobilními telefony nebo smartphony) s aktivní funkcí Bluetooth®, které podporují Bluetooth® profil „HSP“ nebo „HFP“, můžete pomoci této jednotky telefonovat.

## • HSP (Headset Profile):

Tento profil lze použít k příjmu monofonního zvuku a navázání obousměrné komunikace s využitím mikrofonu na jednotce.

## • HFP (Hands-Free Profile):

Kromě funkcí HSP tento profil obsahuje funkce příchozích a odchozích hovorů.

## 1 Spojte telefon s aktivní funkcí Bluetooth® a jednotku (→ str. 3)

### 2 Přijetí příchozího hovoru

**Stiskněte na jednotce tlačítko Hovor a přijměte hovor**

- Během příchozího hovoru se bude zvonění ozývat z reproduktoru a LED bude blikat.
- (Pouze pro HFP) Chcete-li příchozí hovor odmítnout, stiskněte tlačítko Hovor a držte je stisknuté, dokud zvonění nepřestane.

Pravý

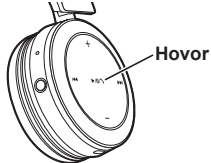

## 3 Začněte hovořit

- LED bude během hovoru opakovaně 2krát blikat.
- Během telefonátu můžete upravovat hlasitost. Pokyny pro nastavení naleznete na straně 4.

## 4 Pro ukončení telefonátu stiskněte Hovor

- Ozve se pípnutí.

### Navázání odchozího hovoru

**Navazte odchozí hovor prostřednictvím telefonu s aktivní funkcí Bluetooth®**

- Další informace naleznete v návodu k použití telefonu s aktivní funkcí Bluetooth®.
- (Kroky pro navázání a ovládání hovoru pomocí jednotky jsou vysvětleny níže)
- Během odchozího hovoru se bude zvonění ozývat z reproduktoru a LED bude blikat.
  - Chcete-li odchozí hovor zrušit, stiskněte Hovor a držte je stisknuté.
  - (Pouze pro HFP) Když je telefon nečinný, stiskněte tlačítko Hovor a přidržeťe je stisknuté po dobu přibližně 5 sekund. Bude navázán odchozí hovor na naposledy vytočené číslo. Z reproduktoru se ozve jedno krátké cvaknutí a LED bude blikat.

## ■ Poznámka

- V některých případech může být nezbytné nastavit funkci hands free na telefonu s aktivní funkcí Bluetooth®.
- V závislosti na telefonu s aktivní funkcí Bluetooth® se může zvonění příchozích a odchozích hovorů telefonu ozývat z jednotky.
- (Pouze pro HFP) Stiskněte a přibližně na 5 sekund přidržeťe tlačítko Hovor na jednotce. Volající zařízení se přepne mezi telefonem s aktivní funkcí Bluetooth® a jednotkou.

# Užitečné funkce

## Resetování jednotky

Když dochází k odmítnutí všech operací, můžete tuto jednotku resetovat. Pro resetování připojte jednotku k počítači pomocí nabíjecího kabelu USB. Všechny předchozí operace budou zrušeny. (Informace o párování se zařízeními nebudou vymazány.)

## Automatické vypnutí

Pokud tato jednotka po dobu přibližně 5 minut nepřehrává zvuk a pokud během této doby nedochází k ovládání zařízení Bluetooth®, ozve se pípnutí a napájení bude automaticky vypnuto.

## LED kontrolka

Když začne být během používání jednotky baterie slabá, změní se modře blikající LED na pravém reproduktoru na červenou\*. Každou 1 minutu se ozve pípnutí. Když se baterie vybit, vypne se napájení.

\*Pokud stiknete a podržíte párovací tlačítko při nízkém stavu baterie, LED dioda bude blikat pouze červeně.

# Obnova výrobních nastavení

Pokud budete chtít vymazat všechny informace o párování se zařízeními apod., můžete obnovit výrobní nastavení jednotky (původní nastavení, která platila v okamžiku jejího zakoupení). Před obnovením zařízení nabijte baterii.

## 1 Vypněte jednotku

**2 Stiskněte zároveň tlačítka napájení a Předchozí a přidržeťe je stisknutá po dobu 5 sekund nebo déle**

- LED nejprve bliká modře, potom svítí červeně. Budou obnovena výrobní nastavení jednotky.

# Bezpečnostní opatření

## ■ Jednotka

- Jednotku nepoužívejte ani neumísťujte v blízkosti zdrojů tepla.
- Neposlouchejte zvuk z této jednotky při vysokých hlasitostech na místech, kde je z důvodu bezpečnosti nutné, abyste slyšeli okolní zvuky, například na železničních přejezdech a stavbách.
- Širokopásmové charakteristické napětí rovné nebo větší než 75 mV.

### **VAROVÁNÍ:**

Abyste omezili nebezpečí požáru, úrazu elektrickým proudem nebo poškození produktu:

- Nevystavujte tuto jednotku dešti, vlhkosti, kapajícím nebo stříkajícím kapalinám.
- Nestavte na tuto jednotku předměty naplněné kapalinami, například vázy.
- Používejte pouze doporučené příslušenství.
- Neodstraňujte kryty.
- Nepokoušejte se jednotku opravovat sami. Servis přenechte kvalifikovaným pracovníkům servisu.

## ■ Alergie

- Pokud začnete mít nepříjemné pocity, zatímco budou reproduktory nebo jiné části v přímém kontaktu s vaší kůží, přestaňte jednotku používat.
- Pokračující používání by mohlo mít za následek vznik vyrážek nebo alergických reakcí.

## ■ Bezpečnostní opatření pro poslech se sluchátky

- Nepoužívejte sluchátka při nastavení vysoké hlasitosti. Odborníci na sluch varují před dlouhodobým poslechem.
- Pokud vám začne zvonit v uších, snižte hlasitost nebo jednotku přestaňte používat.
- Jednotku nepoužívejte při řízení motorového vozidla. Mohlo by dojít k nebezpečné dopravní situaci, v mnoha oblastech je to navíc proti zákonu.
- V potenciálně nebezpečných situacích buďte extrémně opatrní nebo jednotku přestaňte dočasně používat.

Jednotka může být během používání ovlivněná rádiovým rušením z mobilních telefonů. Pokud dojde k takovému rušení, zvýšte vzdálenost mezi touto jednotkou a mobilním telefonem.

# Údržba

Tuto jednotku čistěte suchým a měkkým hadříkem.

- Nepoužívejte rozpouštědla, jako je benzin, ředidla, alkohol, kuchyňské čisticí prostředky, chemické utěrky apod. Mohlo by dojít k deformaci vnějšího povrchu nebo k odloupení laku.



## Prohlášení o shodě (DoC)

Společnost „Panasonic Corporation“ tímto prohlašuje, že tento výrobek splňuje požadavky a ostatní související ustanovení směrnice EU 1999/5/ES.

Zákazníci si mohou stáhnout kopii originálního DoC k našim produktům „Radiová a telekomunikační koncová zařízení (R&TTE)“ z našeho serveru DoC:

<http://www.doc.panasonic.de>

Kontaktujte autorizovaného představitele: Panasonic Marketing Europe GmbH, Panasonic Testing Centre, Winsbergring 15, 22525 Hamburg, Germany

Tento produkt je určen pro použití v těchto zemích.

VELKÁ BRITÁNIE, FRANCIE, NĚMECKO, ITÁLIE, ŠVÝCARSKO, RAKOUSKO, NIZOZEMSKO, BELGIE, ŠPANĚLSKO, ŠVÉDSKO, NORSKO, DÁNSKO, FINSKO, MAĎARSKO, ČESKÁ REPUBLIKA, SLOVENSKO, SLOVINSKO, BULHARSKO, POLSKO, ŘECKO, PORTUGALSKO, RUMUNSKO

Tento produkt je určen pro běžného spotřebitele. (Kategorie 3)

# O funkci Bluetooth®

Společnost Panasonic nenese žádnou odpovědnost za vyzrazení dat a/nebo informací během bezdrátového přenosu.

## ■ Použité kmitočtové pásmo

Tato jednotka využívá kmitočtové pásmo 2,4 GHz.

## ■ Certifikace této jednotky

- Tato jednotka odpovídá omezením kmitočtů a získala certifikaci založenou na zákonech týkajících se kmitočtů. Povolení pro bezdrátový přenos proto není zapotřebí.
- Činnosti uvedené níže jsou v některých zemích postihovány podle zákona:
  - Rozebírání/úpravy této jednotky.
  - Odstranění štítků se specifikacemi.

## ■ Omezení používání

- Bezdrátový přenos a/nebo použití se všemi zařízeními s funkcí Bluetooth® nejsou zaručeny.
- Všechna zařízení musí odpovídat standardům stanoveným společností Bluetooth SIG, Inc.
- V závislosti na specifikacích a nastaveních zařízení se může stát, že se připojení nepodaří navázat nebo že budou některé operace odlišné.
- Tento systém podporuje bezpečnostní funkce Bluetooth®. V závislosti na prostředí používání a/nebo nastaveních však toto zabezpečení nemusí být dostatečné. Bezdrátový přenos dat do tohoto systému provádějte opatrně.
- Tento systém nemůže přenášet data do zařízení Bluetooth®.

## ■ Dosah pro používání

Tuto jednotku používejte na vzdálenost maximálně 10 m.  
Dosah se může snížit v závislosti na prostředí, překážkách nebo rušení.

## ■ Rušení z jiných zařízení

- Tato jednotka nemusí fungovat správně nebo se mohou objevovat problémy, jako je šum nebo přeskokování zvuku, pokud bude docházet k rušení rádiovými vlnami v situaci, kdy se bude jednotka nacházet příliš blízko k dalším zařízením Bluetooth® nebo k zařízením, která využívají pásmo 2,4 GHz.
- Tato jednotka nemusí fungovat správně, pokud budou rádiové vlny z nedaleké vysílací stanice apod. příliš silné.

## ■ Účel použití

- Tato jednotka slouží pouze k normálnímu běžnému používání.
- Nepoužívejte tento systém v blízkosti vybavení nebo v prostředí, které je citlivé na rušení rádiovými vlnami (například na letištích, v nemocnicích, laboratořích apod.).

# Specifikace

## ■ Obecné

Napájení	DC 5 V, 500 mA (Vestavěná baterie 3,6 V (Li-ion 690 mAh))
Provozní doba*1 (režim SBC)	Přibl. 40 hodin
Doba nabíjení*2 (25 °C)	Přibl. 3,5 hodin
Rozsah teplot pro nabíjení	10 °C až 35 °C
Rozsah provozních teplot	0 °C až 40 °C
Rozsah provozní vlhkosti	Relativní vlhkost 35% až 80% (bez kondenzace)
Hmotnost	Přibl. 155 g

\*1 Může být kratší v závislosti na podmínkách používání.

\*2 Doba nezbytná pro plné nabití vybité baterie.

## ■ Sekce Bluetooth®

Specifikace systému Bluetooth®	Ver. 3.0
Klasifikace bezdrátového vybavení	Třída 2 (2,5 mW)
Kmitočtové pásmo	Pásmo 2,4 GHz FH-SS
Podporované profily	A2DP, AVRCP, HSP, HFP
Podporovaný kodek	SBC
Provozní vzdálenost	Až 10 m

## ■ Sekce reproduktorů

Měniče	Φ 40 mm
Impedance	32 Ω

## ■ Sekce konektorů

DC IN	DC 5 V, 500 mA
-------	----------------

## ■ Sekce mikrofonu

Typ	Monofonní
-----	-----------

## ■ Sekce příslušenství

Nabíjecí kabel USB	0,6 m
--------------------	-------

- Specifikace se mohou měnit bez upozornění.

# Průvodce řešením problémů

Než si vyžádáte opravu, zkontrolujte následující. Pokud máte o některých kontrolních bodech pochybnosti nebo pokud uvedená řešení problém nevyřeší, zeptejte se svého prodejce, jak máte postupovat.

## Obecné

### Jednotka nereaguje

- Připojte jednotku k počítači pomocí nabíjecího kabelu. Jednotka se resetuje. (→ str. 5)

## Napájení a nabíjení

### Jednotku nelze nabít

- Ujistěte se, že je počítač zapnutý a že se nenachází v pohotovostním režimu nebo v režimu spánku.
- Je USB port, který právě používáte, funkční? Pokud je počítač vybaven dalšími USB porty, odpojte konektor ze stávajícího portu a zapojte ho do některého z ostatních portů.
- Pokud nelze problém vyřešit pomocí opatření uvedených výše, odpojte nabíjecí kabel USB a poté jej znovu zapojte.
- Pokud se doba nabíjení a provozní doba zkrátí, že baterie dosáhla konce své životnosti. (Počet nabití vestavěné baterie: přibližně 500.)

### LED během nabíjení nesvítlí / Nabíjení trvá déle

- Je nabíjecí kabel USB (je součástí dodávky) pevně připojen ke konektoru USB počítače? (→ str. 3)
- Nabíjení je třeba provádět v místnostech s teplotou v rozmezí 10 °C až 35 °C.

### Napájení nelze zapnout

- Neprobíhá nabíjení jednotky? Během nabíjení nelze zapnout napájení. (→ str. 3)

## Připojení zařízení Bluetooth®

### Zařízení nelze připojit

- Vymažte informace o párování této jednotky ze zařízení Bluetooth®, potom je znovu spárujte. (→ str. 3)

## Zvuk a hlasitost

### Neozývá se zvuk

- Ujistěte se, že jsou jednotka a zařízení Bluetooth® správně spojeny. (→ str. 3)
- Zkontrolujte, zda na zařízení Bluetooth® probíhá přehrávání hudby.
- Ujistěte se, že je jednotka zapnutá a že není hlasitost nastavena na příliš nízkou úroveň.
- Znovu spárujte a připojte zařízení Bluetooth® a jednotku. (→ str. 3)

### Nízká hlasitost

- Zvyšte hlasitost jednotky. (→ str. 4)
- Zvyšte hlasitost na zařízení Bluetooth®.

### Zvuk ze zařízení je přerušovaný / Kvalita zvuku je špatná

- Zvuk může být přerušovaný, pokud je signál blokován. Nezakrývejte tuto jednotku dlaní apod.
- Zařízení se může nacházet mimo 10 m dosah pro komunikaci. Přesuňte zařízení blíže k jednotce.
- Odstraňte překážky mezi touto jednotkou a zařízením.
- Vypněte bezdrátová zařízení LAN, která nepoužíváte.
- Pokud je vybitá baterie, může docházet k problémům s komunikací. Nabijte jednotku. (→ str. 3)

## Telefonní hovory

### Druhá osoba není slyšet

- Ujistěte se, že jsou jednotka a telefon s aktivní funkcí Bluetooth® zapnuté.
- Zkontrolujte, zda jsou jednotka a telefon s aktivní funkcí Bluetooth® spojené. (→ str. 3)
- Zkontrolujte nastavení zvuku telefonu s aktivní funkcí Bluetooth®. Pokud je zařízení pro hovor nastaveno na telefon s aktivní funkcí Bluetooth®, nastavte je na jednotku. (→ str. 3)
- Pokud je hlasitost hlasu druhé osoby příliš nízká, zvyšte hlasitost na jednotce i na telefonu s aktivní funkcí Bluetooth®.

## Likvidace použitých zařízení a baterií

Jen pro státy Evropské unie a země s fungujícím systémem recyklace a zpracování odpadu.



Tyto symboly na výrobcích, jejich obalech a v doprovodné dokumentaci upozorňují na to, že se použité elektrická a elektronická zařízení, včetně baterií, nesmějí likvidovat jako běžný komunální odpad.

Aby byla zajištěna správná likvidace a recyklace použitých výrobků a baterií, odevzdávejte je v souladu s národní legislativou na příslušných sběrných místech.

Správnou likvidací přispějete k úspoře cenných přírodních zdrojů a předejdete možným negativním dopadům na lidské zdraví a životní prostředí.

O další podrobnosti o sběru a recyklaci odpadu požádejte místní úřady.

Při nesprávné likvidaci tohoto druhu odpadu se vystavujete postihu podle národní legislativy.

### Poznámka k symbolu baterie (značka pod symbolem):

Tento symbol může být použitý v kombinaci s chemickou značkou. Takový případ je souladu s požadavky směrnice pro chemické látky.



# Odstranění baterie při likvidaci jednotky

1

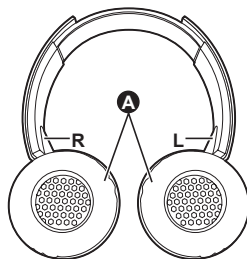

4

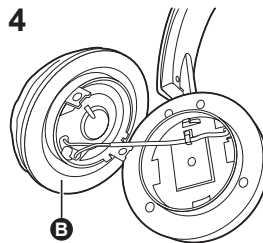

2

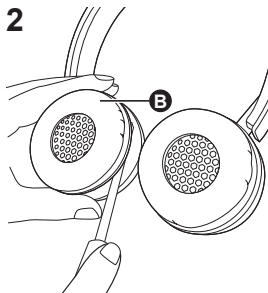

5

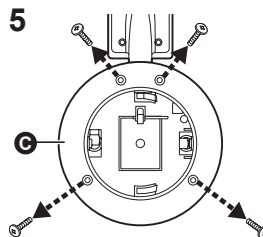

3

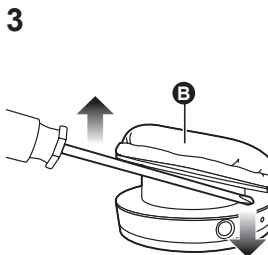

6

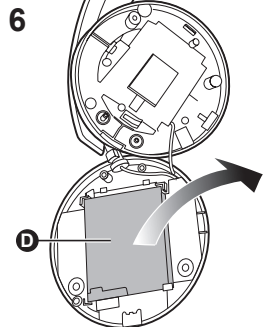

Následující pokyny se netýkají oprav, ale likvidace výrobku. Jakmile bude jednotka rozebrána, není ji možné obnovit. Při likvidaci této jednotky vyjměte baterii, která je v jednotce umístěna, a recyklujte ji.

- Rozebírání provádějte, až bude baterie vybitá.
- Rozebrané části uchovávejte mimo dosah dětí.

**1 Otočte náušník A nahoru a umístěte jednotku na plochý povrch**

**2 Přidržte spodní část pravého reproduktoru (R) a umístěte křížový šroubovák (komerčně dostupný) pod horní kryt B**

- Dávejte pozor na to, aby se vám prsty nedostaly ke hrotu šroubováku.

- Vyberte dostatečně velký šroubovák pro prostor pod horním krytem.

**3 Použijte šroubovák jako páčidlo a zatlačte horní kryt B nahoru**

**4 Sejměte horní kryt B**

**5 Sejměte 4 šrouby a spodní kryt C**

**6 Uchopte baterii D a vyndejte ji**

### Manipulace s použitými bateriemi

- Konektory izolujte lepicí páskou nebo podobným materiálem.
- Baterii nerozebírejte.

### ■ Baterie

- Nevystavujte teplu ani ohni.
- Baterii/baterie nenechávejte po delší dobu v autě vystaveném přímému slunečnímu světlu se zavřenými okny a dveřmi.
- Nesprávné zacházení s baterií může způsobit únik elektrolytu, který může poškodit předměty, se kterými by přišel do kontaktu. Pokud z baterie uniká elektrolyt, obraťte se na prodejce. Pokud se elektrolyt dostane do kontaktu s některou částí vašeho těla, důkladně ji omyjte vodou.
- Při likvidaci baterií se obraťte na místní úřady nebo na prodejce a informujte se na správný způsob likvidace.

## Szanowni Klienci

Dziękujemy za zakup opisywanego produktu.

Przed przystąpieniem do eksploatacji opisywanego produktu należy dokładnie przeczytać niniejsze zalecenia i zachować instrukcję obsługi do wglądu.

## Spis treści

### Przed użyciem

Akcesoria.....	2
Prawa autorskie itp.....	2
Nazwy części.....	2

### Przygotowanie

Ładowanie.....	3
Włączanie/wyłączanie zasilania.....	3
Połączenie z urządzeniem z funkcją Bluetooth®.....	3
Połączenie za jednym dotknięciem (połączenie przy użyciu funkcji NFC).....	4

### Obsługa

Słuchanie muzyki.....	4
Wykonywanie połączenia telefonicznego.....	5
Funkcje użyteczne.....	5

### Pozostałe informacje

Przywracanie ustawień fabrycznych.....	5
Środki ostrożności dotyczące bezpieczeństwa.....	6
Konserwacja.....	6
O Bluetooth®.....	7
Specyfikacje.....	7
Wskazówki dotyczące wykrywania i usuwania usterek.....	8
Demontaż baterii w przypadku usuwania słuchawek.....	9

## Akcesoria

Sprawdź i zidentyfikuj dołączone akcesoria.

1 Przewód ładujący USB

## Prawa autorskie itp.

- Nazwa marki Bluetooth® i logotypy są zarejestrowanymi znakami towarowymi należącymi do firmy Bluetooth SIG, Inc. i wszelkie ich użycie przez firmę Panasonic Corporation jest objęte licencją. Pozostałe znaki towarowe i nazwy handlowe są własnością ich posiadaczy.
- Nazwy innych systemów i wyrobów pojawiające się w instrukcji obsługi są zasadniczo zarejestrowanymi znakami handlowymi lub znakami handlowymi odpowiednich podmiotów, które je opracowały. Proszę zwrócić uwagę, że znaki ™ i ® nie pojawiają się w niniejszym dokumencie.

## Nazwy części

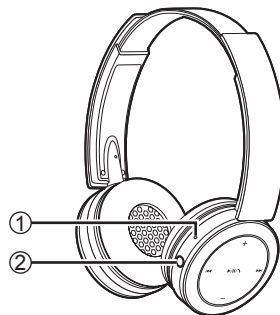

### Dolna część



### Lewy

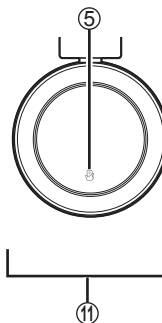

### Prawy

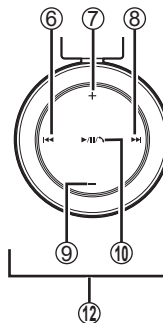

- ① **Wskaźnik LED\***
  - Liczba mignięć lub kolor informuje o stanie słuchawek. (\* dalej zwany „diodą LED”)
- ② **Przycisk Zasilanie**
- ③ **Wejście ładowania (DC IN)**
  - Podłącz przewód ładujący USB (w zestawie) do tego wejścia, aby rozpocząć ładowanie. (→ Pkt. 3)
- ④ **Mikrofon**
- ⑤ **Obszar dotykowy NFC**
- ⑥ **Poprzedni**
- ⑦ **Głośność +**
- ⑧ **Następny**
- ⑨ **Głośność -**
- ⑩ **Odtwórz/Pauza/Połącz**
- ⑪ **Lewy głośnik**
- ⑫ **Prawy głośnik**

### ■ Uwaga

- Nigdy nie stosuj żadnych innych przewodów ładujących USB poza przewodem dołączonym do opakowania.
- Podczas korzystania ze słuchawek nie zasłaniaj prawego głośnika dłonią. Połączenie Bluetooth® może zostać zablokowane.

Rysunki produktu mogą odbiegać od jego rzeczywistego wyglądu.

# Ładowanie

Bateria wielokrotnego ładowania (zamontowana w słuchawkach) nie została wstępnie naładowana. Naładuj baterię przed użyciem słuchawek.

## 1 Podłącz niniejsze słuchawki do komputera przy użyciu przewodu ładującego USB

- W ciągu około 3 sekund po ustanowieniu połączenia dioda LED na prawym głośniku zaświeci się na czerwono.
- Podczas ładowania dioda LED będzie świeciła się na czerwono. Po zakończeniu ładowania dioda LED zgaśnie.
- Czas ładowania wynosi około 3,5 godziny od stanu całkowitego rozładowania do pełnego naładowania.

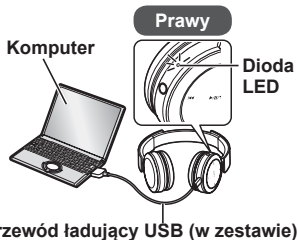

## ■ Uwaga

- Funkcji Bluetooth® nie można włączać podczas podłączenia słuchawek do komputera przy użyciu przewodu ładującego USB.
- Ładuj akumulator w pomieszczeniu o temperaturze w zakresie od 10 °C do 35 °C. Poza tym zakresem temperatur proces ładowania może zostać zatrzymany.
- Nie włączaj zasilania podczas ładowania.
- Nigdy nie stosuj żadnych innych przewodów ładujących USB poza przewodem dołączonym do opakowania.

Uwaga! Podczas podłączania urządzenia do komputera stój wyłącznie dołączony do zestawu przewód ładujący USB.

# Włączanie/wyłączanie zasilania

## 1 Naciśnij i przytrzymaj przez około 3 sekundy przycisk zasilanie $\phi$ /I

- Rozlegnie się sygnał dźwiękowy, a dioda LED na prawym głośniku zacznie migać.

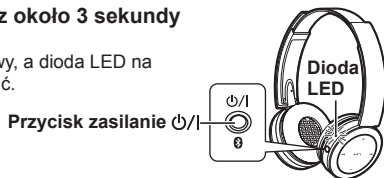

## Wyłączanie zasilania

- Naciśnij i przytrzymaj przez około 3 sekundy przycisk zasilanie  $\phi$ /I. Rozlegnie się sygnał dźwiękowy, a zasilanie zostanie wyłączone.

## ■ Uwaga

- W przypadku niekorzystania ze słuchawek przez około 5 minut zasilanie zostanie automatycznie wyłączone. (Patrz „Automatyczne wyłączanie zasilania” (→ Pkt. 5))

# Połączanie urządzeniem z funkcją Bluetooth®

Aby ustanowić połączenie bezprzewodowe, skonfiguruj słuchawki w urządzeniu kompatybilnym z funkcją Bluetooth®.

## Konfiguracja na urządzeniu z funkcją Bluetooth®

- Włącz zasilanie oraz funkcję Bluetooth®.
- Umieść urządzenie w promieniu do 1 metra od słuchawek.
- Sprawdź obsługę urządzenia w jego instrukcji obsługi, zgodnie z wymaganiami.

## Pierwsze uruchomienie słuchawek

### 1 Włącz słuchawki

- Słuchawki rozpoczną wyszukiwanie urządzenia z funkcją Bluetooth®, do którego mają zostać podłączone, a dioda LED na prawym głośniku zacznie migać na niebiesko i czerwono naprzemiennie. (Czynność wykonywana jednokrotnie po dokonaniu zakupu produktu)

### 2 Po wykryciu słuchawek („RP-BTD5”) przez urządzenie z funkcją Bluetooth®, należy je wybrać

- W przypadku poproszenia o podanie kodu wprowadź kod „0000 (cztery zera)”.
- Po wyświetleniu ekranu wyboru profilu Bluetooth® wybierz profil „A2DP”. Jeśli profil „A2DP” nie jest obsługiwany lub jeśli chcesz korzystać wyłącznie z połączeń telefonicznych, wybierz profil „HSP” lub „HFP”. (W celu uzyskania szczegółowych informacji dotyczących profili patrz punkt „Słuchanie muzyki” (→ Pkt. 4) oraz „Wykonywanie połączenia telefonicznego” (→ Pkt. 5))

### 3 Sprawdź połączenie z urządzeniem z funkcją Bluetooth® na słuchawkach

- W pierwszej kolejności sprawdź, czy dioda LED na prawym głośniku świeci się na niebiesko, zapalając się i gasnąc na przemian. Po ustanowieniu połączenia zmieni się wzorec migania.

## Połączenie przy drugim włączeniu słuchawek

### <Podłącz to samo urządzenie z funkcją Bluetooth®>

Po włączeniu słuchawki rozpoczną wyszukiwanie ostatnio skonfigurowanego urządzenia z funkcją Bluetooth® i automatycznie połączą się z nim. W pierwszej kolejności sprawdź, czy dioda LED na prawym głośniku świeci się na niebiesko, zapalając się i gasnąc na przemian. Po ustanowieniu połączenia zmieni się wzorec migania.

### <Podłącz inne urządzenie z funkcją Bluetooth®>

Wyłącz funkcję Bluetooth® ostatnio podłączonego urządzenia. Sprawdź, czy słuchawki są wyłączone. Naciśnij i przytrzymaj przez około 5 sekund przycisk parowanie  $\phi$ . Rozlegnie się sygnał dźwiękowy. Słuchawki rozpoczną wyszukiwanie innego urządzenia z funkcją Bluetooth®. Dioda LED na prawym głośniku zacznie migać naprzemiennie w kolorze niebieskim i czerwonym. Wykonać krok 2 i 3.

## ■ Uwaga

- Jeśli połączenie z urządzeniem nie zostanie ustanowione w ciągu około 5 minut, słuchawki zostaną wyłączone. Rozpocznij ponownie od kroku 1.
- Jednoczesne podłączenie 2 lub więcej urządzeń z funkcją Bluetooth® do słuchawek nie jest możliwe.
- Słuchawki można sparować maksymalnie z 8 urządzeniami. W przypadku sparowania 9. urządzenia urządzenie z najstarszym połączeniem zostanie nadpisane. Aby ponownie ustanowić połączenie z tym urządzeniem, należy je ponownie sparować.



# Połączenie za jednym dotknięciem (połączenie przy użyciu funkcji NFC)

## Dotyczy tylko urządzeń kompatybilnych z NFC

Funkcja NFC (komunikacja bliskiego zasięgu) umożliwia słuchawkom łatwe połączenie się z urządzeniem z funkcją Bluetooth® kompatybilnym z NFC. Po prostu przyłóż do słuchawek swoje urządzenie z funkcją Bluetooth®, aby automatycznie je włączyć, sparuj urządzenie z funkcją Bluetooth® i ustanów połączenie.

## Przygotowanie

Włącz funkcję NFC w urządzeniu z funkcją Bluetooth®.

### 1 Uruchom aplikację, aby odtworzyć muzykę/wideo na urządzeniu z funkcją Bluetooth®

- Postępuj zgodnie z zaleceniami na ekranie urządzenia.

### 2 Przyłóż i przytrzymaj swoje urządzenie w obszarze dotykowym NFC słuchawek (do momentu wyświetlenia wyskakującego okna na ekranie urządzenia wskazującego na ustanowienie połączenia)

- Słuchawki muszą być włączone. W pierwszej kolejności sprawdź, czy dioda LED na prawym głośniku świeci się na niebiesko, zapalając się i gasnąc na przemian. Po ustanowieniu połączenia zmieni się wzorec migania.
- W przypadku braku ustanowienia połączenia zmień pozycję przyłożenia urządzenia.

### 3 Uruchom odtwarzanie muzyki/wideo na urządzeniu z funkcją Bluetooth®

#### ■ Połączenie z innym urządzeniem

Przyłóż słuchawki do innego urządzenia w celu ustanowienia nowego połączenia Bluetooth®.

Poprzednie połączenie z innym urządzeniem zostanie automatycznie zerwane.

# Słuchanie muzyki

Jeśli urządzenie kompatybilne z funkcją Bluetooth® obsługuje profile Bluetooth® „A2DP” i „AVRCP”, istnieje możliwość odtwarzania muzyki poprzez zdalne sterowanie bezpośrednio ze słuchawek.

- **A2DP** (Profil Advanced Audio Distribution): Przesyła dźwięk do słuchawek.
- **AVRCP** (Profil Audio/Video Remote Control):  
Umżliwia zdalne sterowanie urządzeniem przy użyciu słuchawek.

### 1 Połącz urządzenie z funkcją Bluetooth® ze słuchawkami (→ Pkt. 3)

### 2 Wybierz i odtwórz muzykę na urządzeniu z funkcją Bluetooth®

- Wybrana muzyka jest przesyłana do głośników słuchawek.

## Czas pracy baterii

Typ baterii	Czas pracy
Bateria wielokrotnego ładowania (zamontowana w słuchawkach)	Ok. 40 godzin

Czas pracy może być krótszy w zależności od warunków pracy.

## ■ Uwaga

- Słuchawki w zależności od poziomu głośności mogą powodować zniekształcenia dźwięku.
- W przypadku ustawienia głośności blisko maksymalnego poziomu dźwięk odtwarzanej muzyki może zostać zniekształcony. Zmniejsz poziom głośności do momentu wyeliminowania zniekształceń dźwięku.

## Zdalne sterowanie

Za pomocą tych słuchawek istnieje możliwość sterowania urządzeniem z funkcją Bluetooth®.

- W zależności od urządzenia z funkcją Bluetooth® niektóre funkcje wymienione poniżej mogą nie działać lub działać w inny sposób w wyniku obsługi za pośrednictwem tych słuchawek.

## (Przykład obsługi)

Odtwórz/Pauza/Połącz		
▶/  /↶	Naciśnij	Odtwórz/Pauza/Połącz

Poprzedni/Następny		
◀◀	Naciśnij podczas odtwarzania	Powróć do początku aktualnie odtwarzanej ścieżki dźwiękowej
	Naciśnij i przytrzymaj	Przewiń
▶▶	Naciśnij podczas odtwarzania	Przesuń do początku następnej ścieżki dźwiękowej
	Naciśnij i przytrzymaj	Szybko w przód

Głośność		
+	Naciśnij	Zwiększ głośność
	Naciśnij i przytrzymaj	Zwiększ głośność w trybie ciągłym
-	Naciśnij	Zmniejsz głośność
	Naciśnij i przytrzymaj	Zmniejsz głośność w trybie ciągłym

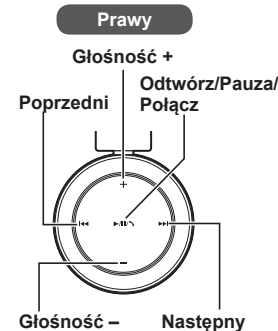

## ■ Uwaga

- Głośność można regulować w zakresie 15 poziomów. Po ustawieniu maksymalnej lub minimalnej głośności rozlegnie się sygnał dźwiękowy.

# Wykonywanie połączenia telefonicznego

W przypadku telefonów (telefonów komórkowych i smartfonów) z włączoną funkcją Bluetooth®, które obsługują profil Bluetooth® „HSP” lub „HFP”, istnieje możliwość użycia słuchawek do wykonywania połączeń telefonicznych.

## • HSP (Profil Headset):

Profil ten może być używany do odbierania dźwięku monofonicznego oraz nawiązywania dwukierunkowej komunikacji przy użyciu mikrofonu słuchawek.

## • HFP (Profil Hands-Free):

Oprócz funkcji HSP profil ten obsługuje funkcję połączeń przychodzących i wychodzących.

## 1 Połącz telefon włączoną funkcją Bluetooth® ze słuchawkami (→ Pkt. 3)

### 2 Odbieranie połączenia przychodzącego

Naciśnij **Połącz**  na słuchawkach i odbierz rozmowę

- Podczas połączenia przychodzącego rozlegnie się sygnał dźwiękowy z głośnika, a dioda LED zacznie migać.

#### • (Dotyczy tylko HFP)

Aby odrzucić połączenie przychodzące, naciśnij i przytrzymaj przycisk **Połącz** , aż dzwonek przestanie dzwonić.

Prawy

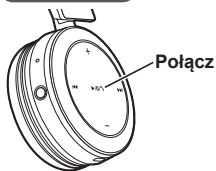

## 3 Rozpocznij rozmowę

- Dioda LED będzie wielokrotnie migać w cyklach po 2 mignięcia podczas rozmowy telefonicznej.
- Podczas wykonywania połączenia telefonicznego istnieje możliwość regulowania poziomu głośności. Aby uzyskać więcej informacji dotyczących dalszych instrukcji patrz strona 4.

## 4 Naciśnij **Połącz** , aby zakończyć połączenie telefoniczne

- Rozlegnie się sygnał dźwiękowy.

### Wykonywanie połączenia wychodzącego

Wykonaj połączenie wychodzące na telefonie z włączoną funkcją Bluetooth®

- Patrz również instrukcja obsługi telefonu z włączoną funkcją Bluetooth®.

(Instrukcja sprawdzania i obsługi słuchawek została podana poniżej)

- Podczas połączenia wychodzącego rozlegnie się sygnał dźwiękowy z głośnika, a dioda LED zacznie migać.

- Aby anulować połączenie wychodzące, naciśnij przycisk **Połącz** .

- Rozlegnie się sygnał dźwiękowy.
- (Dotyczy tylko HFP) Gdy telefon nie jest używany, naciśnij i przytrzymaj przez około 5 sekund przycisk **Połącz** . Nawiązane zostanie połączenie wychodzące z ostatnio wybranym numerem. Rozlegnie się jeden krótki dźwięk kliknięcia z głośnika, a dioda LED zacznie migać.

## ■ Uwaga

- Może być wymagane ustawienie funkcji zestawu głośnomówiącego w telefonie z włączoną funkcją Bluetooth®.
- W zależności od rodzaju telefonu z włączoną funkcją Bluetooth® użytkownik może usłyszeć dźwięk połączenia przychodzącego i wychodzącego telefonu w słuchawkach.
- (Dotyczy tylko HFP) Naciśnij i przytrzymaj przez około 5 sekund przycisk **Połącz**  na słuchawkach. Urządzenie dzwoniące zostanie przełączone pomiędzy telefonem z włączoną funkcją Bluetooth® a słuchawkami.

# Funkcje użyteczne

## Resetowanie słuchawek

Słuchawki można zresetować w przypadku odrzucenia wszystkich operacji. Aby zresetować słuchawki, należy je podłączyć do komputera za pomocą przewodu ładującego USB. Wszystkie poprzednie operacje zostaną anulowane. (Informacje dotyczące urządzeń sparowanych nie zostaną usunięte.)

## Automatyczne wyłączenie zasilania

Jeśli słuchawki nie będą używane przez około 5 minut, a urządzenia z funkcją Bluetooth® nie będą działały podczas tego okresu, rozlegnie się sygnał dźwiękowy, a zasilanie zostanie automatycznie wyłączone.

## Wskaźnik LED

Gdy poziom naładowania baterii jest niski podczas użytkowania słuchawek, niebieska, migająca dioda LED na prawym głośniku zacznie świecić na czerwono\*. Co minutę rozlegnie się sygnał dźwiękowy. Po wyczerpaniu się baterii zasilanie zostanie wyłączone.

\*Jeśli naciśniesz i przytrzymasz przycisk parowania , gdy poziom naładowania baterii jest niski, dioda LED zacznie migać tylko na czerwono.

# Przywracanie ustawień fabrycznych

W przypadku chęci usunięcia wszystkich informacji dotyczących sparowanych urządzeń itp. możesz przywrócić ustawienia słuchawek do ustawień fabrycznych (oryginalne ustawienia podczas zakupu słuchawek). Naładuj baterię przed przechowywaniem słuchawek.

## 1 Wyłącz słuchawki

2 Jednocześnie naciśnij i przytrzymaj przez około 5 sekund lub dłużej przycisk zasilanie /i przycisk Poprzedni 

- Dioda LED w pierwszej kolejności zacznie migać na niebiesko, a następnie zaświeci się na czerwono. W słuchawkach zostaną przywrócone ustawienia fabryczne.

# Środki ostrożności dotyczące bezpieczeństwa

## ■ Słuchawki

- Unikać używania słuchawek lub umieszczania ich w pobliżu źródeł ciepła.
- Nie słuchać bardzo głośno muzyki w słuchawkach w miejscach, w których konieczne jest usłyszenie dźwięków pochodzących z otoczenia w celu zapewnienia bezpieczeństwa, takich jak przejazdy kolejowe i place budowy.
- Napięcie szerokopasmowe jest równe lub większe od 75 mV.

### **OSTRZEŻENIE:**

W celu zmniejszenia ryzyka pożaru, porażenia prądem elektrycznym lub uszkodzenia produktu:

- Nie wystawiać słuchawek na działanie deszczu, wilgoci, ciekących lub rozpryskiwanych płynów.
- Nie stawiać na słuchawkach przedmiotów napełnionych cieczą, takich jak naczynia.
- Stosować wyłącznie zalecane akcesoria.
- Nie usuwać żadnych osłon.
- Nie naprawiać słuchawek we własnym zakresie. Przekazać słuchawki do naprawy wykwalifikowanemu personelowi serwisowemu.

## ■ Alergie

- Zaprzestać użytkowania słuchawek w przypadku odczuwania dyskomfortu związanego z głośnikami lub innymi częściami, które mają bezpośredni kontakt ze skórą.
- Kontynuowanie użytkowania słuchawek może spowodować wysypkę lub wywołać inne reakcje alergiczne.

## ■ Środki ostrożności dotyczące słuchania muzyki przez słuchawki

- Nie słuchać bardzo głośnej muzyki przez słuchawki. Eksperti ds. słuchu odradzają słuchania muzyki przez dłuższy czas przez słuchawki.
- W przypadku wystąpienia dzwonienia w uszach należy zmniejszyć poziom głośności lub zaprzestać użytkowania słuchawek.
- Nie korzystać ze słuchawek podczas prowadzenia pojazdów zmotoryzowanych. Może to spowodować zagrożenie w ruchu i jest nie zgodne z prawem na wielu obszarach.
- Należy zachować szczególną ostrożność lub tymczasowo zaprzestać korzystania ze słuchawek w sytuacjach potencjalnie niebezpiecznych.

Słuchawki mogą być podatne na interferencje radiowe powodowane przez telefony komórkowe znajdujące się w użytku. W przypadku wystąpienia interferencji należy zwiększyć odległość pomiędzy słuchawkami a telefonem komórkowym.

# Konserwacja

Słuchawki należy czyścić suchą i miękką szmatką.

- Nie należy stosować rozpuszczalników, włączając benzynę, rozcieńczalnik, alkohol, środki kuchenne, chusteczki nasączone środkiem chemicznym itp. Stosowanie tych środków mogłoby zdeformować zewnętrzną obudowę lub spowodować odchodzenie powłoki.



## Deklaracja zgodności (DoC)

Firma „Panasonic Corporation” oświadcza niniejszym, że opisywany produkt jest zgodny z zasadniczymi wymogami i innymi stosownymi klauzulami Dyrektywy 1999/5/EC. Kopię oryginalnego dokumentu DoC dotyczącego naszych wyrobów objętych dyrektywą R&TTE klienci mogą pobrać z naszego serwera DoC:

<http://www.doc.panasonic.de>

Kontakt z autoryzowanym przedstawicielem: Panasonic Marketing Europe GmbH, Panasonic Testing Centre, Winsbergring 15, 22525 Hamburg, Niemcy

Ten produkt jest przeznaczony do eksploatacji w następujących krajach.

ZJEDNOCZONE KRÓLESTWO, FRANCJA, NIEMCY, WŁOCHY, SZWAJCARIA, AUSTRIA, HOLANDIA, BELGIA, HISZPANIA, SZWECJA, NORWEGIA, DANIA, FINLANDIA, WĘGRY, REPUBLIKA CZESKA, SŁOWACJA, SŁOWENIA, BUŁGARIA, POLSKA, GRECJA, PORTUGALIA, RUMUNIA

Opisywany produkt jest przeznaczony dla użytkownika ogólnego. (Kategoria 3)

### Infolinia (Polska):

**801 003 532** - numer dla połączeń z sieci stacjonarnej

**22 295 37 27** - numer dla połączeń z sieci stacjonarnej oraz komórkowej

### Produkt Panasonic

Produkt objęty jest E-Gwarancją Panasonic.

Prosimy o zachowanie dowodu zakupu.

Warunki gwarancji oraz informacje o produkcie są dostępne na stronie [www.panasonic.pl](http://www.panasonic.pl)

lub pod numerami telefonów:

801 003 532 - numer dla połączeń z sieci stacjonarnej

22 295 37 27 - numer dla połączeń z sieci stacjonarnej oraz komórkowej

### Dystrybucja w Polsce

Panasonic Marketing Europe GmbH

(Spółka z ograniczoną odpowiedzialnością)

Oddział w Polsce

ul. Wołoska 9A, 02-583 Warszawa

# O Bluetooth®

Firma Panasonic nie ponosi odpowiedzialności za zakłócenia podczas transmisji bezprzewodowej danych i/lub informacji.

## ■ Wykorzystywane pasmo częstotliwości

Sluchawki wykorzystują pasmo częstotliwości 2,4 GHz.

## ■ Świadectwo zgodności dotyczące słuchawek

- Niniejsze słuchawki są zgodne z ograniczeniami dotyczącymi częstotliwości oraz posiadają świadectwo zgodności wydane w oparciu o przepisy dotyczące częstotliwości. W związku z powyższym pozwolenie na transmisję bezprzewodową nie jest konieczne.
- Poniższe postępowanie jest karalne w świetle prawa obowiązującego w niektórych krajach:
  - Demontaż/modyfikowanie słuchawek.
  - Usuwanie etykiet specyfikacji.

## ■ Ograniczenia dotyczące użytkowania

- Bezprzewodowa transmisja i/lub użytkowanie wszystkich urządzeń z funkcją Bluetooth® nie jest gwarantowane.
- Wszystkie urządzenia muszą spełniać normy ustanowione przez Bluetooth SIG, Inc.
- W zależności od specyfikacji i ustawień urządzenia uzyskanie połączenia może nie być możliwe lub niektóre funkcje mogą działać inaczej.
- Niniejszy system obsługuje funkcje zabezpieczające Bluetooth®. Jednak w zależności od warunków pracy i/lub ustawień ochrona ta może nie być wystarczająca. Dane do tego systemu należy przysyłać przy zachowaniu ostrożności.
- System ten nie może przysyłać danych do urządzenia z funkcją Bluetooth®.

## ■ Zakres użytkowania

Sluchawki należy używać maksymalnie w promieniu 10 m. Promień ten może ulec skróceniu w zależności od warunków otoczenia, przeszkód lub interferencji.

## ■ Interferencje pochodzące od innych urządzeń

- Sluchawki mogą nie działać prawidłowo oraz może pojawić się hałas lub przeskoki w odtwarzaniu muzyki w wyniku interferencji fal radiowych, jeśli słuchawki będą znajdowały się zbyt blisko innych urządzeń z funkcją Bluetooth® lub urządzeń wykorzystujących pasmo 2,4 GHz.
- Sluchawki mogą nie działać prawidłowo, jeśli fale radiowe z najbliższej stacji radiowej itp. są zbyt silne.

## ■ Przeznaczenie

- Sluchawki przeznaczone są wyłącznie do standardowego, podstawowego użytkowania.
- Nie stosować niniejszego systemu w pobliżu urządzenia lub w środowisku wrażliwym na interferencje częstotliwości radiowej (na przykład: porty lotnicze, szpitale, laboratoria itp.).

# Specyfikacje

## ■ Informacje ogólne

Zasilanie	Prąd stały 5 V, 500 mA (Bateria wewnętrzna: 3,6 V (Li-ion 690 mAh))
Czas pracy*1 (tryb SBC)	Ok. 40 godzin
Czas ładowania*2 (25 °C)	Ok. 3,5 godzin
Zakres temperatury ładowania	Od 10 °C do 35 °C
Zakres temperatury pracy	Od 0 °C do 40 °C
Zakres wilgotności pracy	Od 35% do 80% wilgotności względnej (bez kondensacji)
Masa	Ok. 155 g

\*1 Czas pracy może być krótszy w zależności od warunków pracy.

\*2 Czas ładowania baterii od poziomu całkowicie rozładowanego do pełnego naładowania.

## ■ Bluetooth®

Specyfikacja systemu Bluetooth®	Ver. 3.0
Klasyfikacja urządzenia bezprzewodowego	Klasa 2 (2,5 mW)
Pasmo częstotliwości	Pasmo 2,4 GHz FH-SS
Obsługiwane profile	A2DP, AVRCP, HSP, HFP
Obsługiwany kodek	SBC
Zakres pracy	Do 10 m

## ■ Głośniki

Średnica głośników	Φ 40 mm
Impedancja	32 Ω

## ■ Wejścia

Wejście DC IN	Prąd stały 5 V, 500 mA
---------------	------------------------

## ■ Mikrofon

Typ	Mono
-----	------

## ■ Akcesoria

Przewód ładujący USB	0,6 m
----------------------	-------

- Dane w ramach specyfikacji podlegają zmianom bez powiadomienia.

# Wskazówki dotyczące wykrywania i usuwania usterek

Przed skontaktowaniem się z serwisem wykonaj poniższe czynności kontrolne. W przypadku wątpliwości dotyczących niektórych punktów kontroli lub gdy zalecane czynności naprawcze nie rozwiązały problemu, skontaktuj się ze sprzedawcą w celu uzyskania dalszych zaleceń.

## Informacje ogólne

### Sluchawki nie reagują

- Podłącz słuchawki do komputera przy użyciu przewodu ładującego USB. Urządzenie zostanie zresetowane. (→ Pkt. 5)

## Zasilanie i ładowanie

### Brak możliwości naładowania słuchawek

- Upewnij się, że komputer jest włączony i nie znajduje się w trybie czuwania ani uśpienia.
- Czy port USB obecnie używany działa prawidłowo? Jeśli komputer został wyposażony w inne porty USB, wyjmij wtyczkę z aktualnie używanego portu i podłącz ją do innego portu.
- Jeśli powyższe czynności nie są możliwe do wykonania, odłącz wtyczkę przewodu ładującego USB i podłącz ją ponownie.
- Jeśli czas ładowania i czas pracy ulegną skróceniu, może to oznaczać, że bateria wyczerpała się. (Liczba ładowań wbudowanej baterii: około 500.)

### Dioda LED nie pali się podczas ładowania / Ładowanie trwa dłużej

- Czy przewód ładujący USB (w zestawie) został prawidłowo podłączony do wejścia USB w komputerze? (→ Pkt. 2)
- Słuchawki należy ładować w pomieszczeniu o temperaturze od 10 °C do 35 °C.

### Zasilanie nie włącza się

- Czy słuchawki zostały naładowane? Nie można włączyć zasilania podczas ładowania. (→ Pkt. 3)

## Połączenie z urządzeniem z funkcją Bluetooth®

### Nie można podłączyć urządzenia

- Usuń dane parowania dot. słuchawek z urządzenia z funkcją Bluetooth®, a następnie sparuj je ponownie. (→ Pkt. 3)

## Głośność dźwięku i fonii

### Brak dźwięku

- Upewnij się, że słuchawki i urządzenie z funkcją Bluetooth® zostały prawidłowo połączone. (→ Pkt. 3)
- Sprawdź, czy muzyka jest odtwarzana w urządzeniu z funkcją Bluetooth®.
- Upewnij się, że słuchawki zostały włączone oraz że głośność nie jest ustawiona na niski poziom.
- Ponownie sparuj i podłącz urządzenie z funkcją Bluetooth® ze słuchawkami. (→ Pkt. 3)

### Niski poziom głośności

- Zwiększ poziom głośności słuchawek. (→ Pkt. 4)
- Zwiększ poziom głośności urządzenia z funkcją Bluetooth®.

### Dźwięk z urządzenia jest odłączony / Jakość dźwięku jest niska

- Mogą wystąpić zakłócenia dźwięku w przypadku zablokowanych sygnałów. Nie zastanawiaj całkowicie słuchawek dźwiękiem itp.
- Urządzenie może znajdować się poza zakresem komunikacji wynoszącym 10 m. Umieść urządzenie bliżej słuchawek.
- Usuń wszelkie przeszkody pomiędzy słuchawkami i urządzeniem.
- Wyłącz wszelkie nieużywane bezprzewodowe urządzenia LAN.
- Może pojawić się problem z komunikacją, jeśli bateria jest częściowo wyczerpana. Naładuj słuchawki. (→ Pkt. 3)

## Połączenia telefoniczne

### Nie słychać drugiej osoby

- Upewnij się, że słuchawki i telefon z włączoną funkcją Bluetooth® są włączone.
- Upewnij się, że słuchawki i telefon z włączoną funkcją Bluetooth® zostały połączone. (→ Pkt. 3)
- Sprawdź ustawienia audio w telefonie z włączoną funkcją Bluetooth®. Przelącz urządzenie dzwoniące na słuchawki, jeśli jest ustawione na telefon z włączoną funkcją Bluetooth®. (→ Pkt. 3)
- Jeśli poziom głośności głosu drugiej osoby jest zbyt niski, zwiększ poziom głośności zarówno w słuchawkach, jak i w telefonie z włączoną funkcją Bluetooth®.

Pozbywanie się zużytych urządzeń elektrycznych i elektronicznych oraz baterii. **Dotyczy wyłącznie obszaru Unii Europejskiej oraz krajów posiadających systemy zbiórki i recyklingu.**



Niniejsze symbole umieszczane na produktach, opakowaniach i/ lub w dokumentacji towarzyszącej oznaczają, że nie wolno mieszać zużytych urządzeń elektrycznych i elektronicznych oraz baterii z innymi odpadami domowymi/ komunalnymi.

W celu zapewnienia właściwego przetwarzania, utylizacji oraz recyklingu zużytych urządzeń elektrycznych i elektronicznych oraz zużytych baterii, należy oddawać je do wyznaczonych punktów gromadzenia odpadów zgodnie z przepisami prawa krajowego.

Poprzez pozbywanie się zużytych urządzeń elektrycznych i elektronicznych oraz zużytych baterii pomagasz oszczędzać cenne zasoby naturalne oraz zapobiegać potencjalnemu negatywnemu wpływowi na zdrowie człowieka oraz na stan środowiska naturalnego.

W celu uzyskania informacji o zbiórce oraz recyklingu zużytych urządzeń elektrycznych i elektronicznych oraz baterii prosimy o kontakt z władzami lokalnymi.

Za niewłaściwe pozbywanie się tych odpadów mogą grozić kary przewidziane przepisami prawa krajowego.

**Dotyczy symbolu baterii (symbol poniżej):**

Ten symbol może występować wraz z symbolem pierwiastka chemicznego. W takim przypadku wymagania Dyrektywy w sprawie określonego środka chemicznego są spełnione.



# Demontaż baterii w przypadku usuwania słuchawek

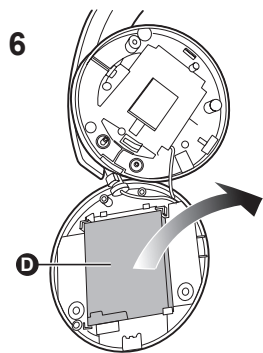
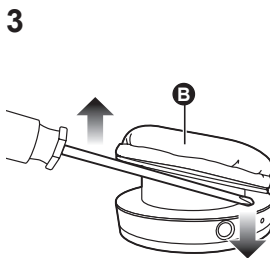
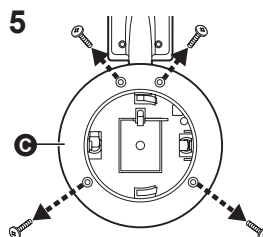
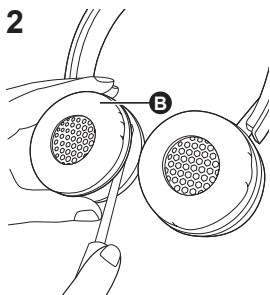
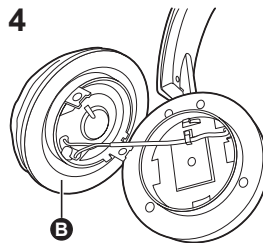
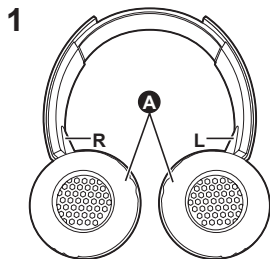

Poniższe zalecenia nie odnoszą się do czynności naprawczych, a jedynie są związane z usuwaniem słuchawek. Słuchawki te nie są przeznaczone do ponownego montażu po ich zdemontowaniu. Przed usunięciem słuchawek należy wyjąć zamontowaną w nich baterię i przekazać ją do utylizacji.

- Zdemontować po wyczerpaniu się baterii.
- Zdemontowane części przechowywać poza zasięgiem dzieci.

- 1 Obróć nakładki A do góry i umieść słuchawki na płaskiej powierzchni**
- 2 Przytrzymaj dolną część prawego głośnika (R), a następnie wsuń śrubokręt krzyżakowy (dostępny w handlu) pod górną osłonę B**
  - Trzymaj palce z dala od końcówki śrubokręta.
  - Wybierz odpowiedniej wielkości śrubokręt pasujący do szczeliny pod górną osłoną.
- 3 Użyj śrubokręta do podważenia górnej osłony B, a następnie unieś ją do góry**
- 4 Usuń górną osłonę B**
- 5 Odkręć 4 wkręty i usuń dolną osłonę C**
- 6 Przytrzymaj baterię D i usuń ją**

## Obchodzenie się ze zużytymi bateriami

- Zaizoluj wejścia za pomocą taśmy klejącej lub podobnego materiału.
- Nie demontuj.

## ■ Baterie

- Nie nagrzewaj ani nie wrzucaj baterii do ognia.
- Nie pozostawiaj baterii przez dłuższy czas w samochodzie zaparkowanym w miejscu wystawionym na bezpośrednie działanie promieni słonecznych, w którym drzwi i okna są zamknięte.
- Nieprawidłowe obchodzenie się z baterią może prowadzić do wycieku elektrolitu, który może spowodować uszkodzenie części, z którymi ciecz miała kontakt. W przypadku wycieku elektrolitu z baterii należy skontaktować się ze sprzedawcą. Przemyj dokładnie wodą części ciała, które miały kontakt z elektrolitem.
- W celu usunięcia baterii należy skontaktować się z władzami lokalnymi lub sprzedawcą w celu uzyskania wytycznych dotyczących prawidłowej metody usuwania.



## Tisztelt vásárló!

Köszönjük, hogy termékünket választotta.

Mielőtt használatba venné a terméket, olvassa el figyelmesen az utasításokat; őrizze meg a kézikönyvet a jövőbeli használat céljából.

## Tartalomjegyzék

### A használat előtt

Kiegészítők.....	2
Szerzői jogok stb.....	2
Az eszköz részei.....	2

### Előkészületek

Töltés.....	3
Be- és kikapcsolás.....	3
Bluetooth®-eszköz csatlakoztatása.....	3
Egyérintéses kapcsolódás (kapcsolódás NFC-n keresztül).....	4

### Használat

Zenehallgatás.....	4
Telefonhívás indítása.....	5
Hasznos funkciók.....	5

### Egyéb

A gyári beállítások visszaállítása.....	5
Biztonsági előírások.....	6
Karbantartás.....	6
A Bluetooth®-ről.....	7
Műszaki jellemzők.....	7
Hibaelhárítási útmutató.....	8
Az akkumulátor eltávolítása a fejhallgató hulladékosítása előtt.....	9

## Kiegészítők

Kérjük, ellenőrizze, és azonosítsa be a csomagban található kiegészítőket.

- 1 USB-töltőkábel

## Szerzői jogok stb.

- A Bluetooth® szó, megjelölés és logó a Bluetooth SIG, Inc. bejegyzett védjegyei, és ezeknek a Panasonic Corporation általi minden használatát licenc alapján történik. A további védjegyek és nevek a megfelelő tulajdonosok birtokában állnak.
- A dokumentumban előforduló további rendszernevek és terméknevek általában a megfelelő fejlesztő vállalatok bejegyzett védjegyei vagy védjegyei. Kérjük, vegye figyelembe, hogy a ™ és az ® jelölést nem tüntetjük fel ebben a dokumentumban.

## Az eszköz részei

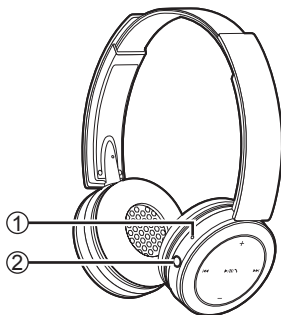

1

2

Lent

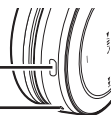

3

4

Bal

Jobb

5

6

7

8

11

12

### 1 LED-jelzőfény\*

- A villanások száma és a fény színe a jelzik a fejhallgató állapotát.  
(\* a továbbiakban „LED”)

### 2 Be-/kikapcsolás 0/1/

### Párosítás 0 gomb

### 3 Töltőaljzat (DC IN)

- A feltöltés idejére ehhez az aljzathoz kell csatlakoztatnia az USB-töltőkábelt (tartozék). (→ 3. oldal)

### 4 Mikrofon

### 5 NFC érintési terület

### 6 Előző ◀◀

### 7 Hangerő +

### 8 Következő ▶▶

### 9 Hangerő –

### 10 Lejátszás/Szüneteltetés/ Hívás ▶/II/↶

### 11 Bal oldali hangszóró

### 12 Jobb oldali hangszóró

### ■ Megjegyzés

- Csak a csomagban található USB-töltőkábelt használja.
- A fejhallgató használata közben ne takarja el tenyerével a jobb oldali hangszórót. Ellenkező esetben előfordulhat, hogy leblokkolja a Bluetooth®-kapcsolatot.

Elképzelhető, hogy a termékillesztési rajzok nem teljesen felelnek meg magának a terméknek.



# Töltés

A tölthető akkumulátor (amely a fejhallgató beépített része) a csomag kibontásakor nincs feltöltve. Töltse fel az akkumulátort a fejhallgató használatának megkezdése előtt.

## 1 Csatlakoztassa a fejhallgatót számítógéphez az USB-töltőkábel használatával

- A kapcsolat létrejötte után körülbelül 3 másodperccel a jobb oldali hangszórón lévő LED pirosan világítani kezd.
- A töltés során a LED pirosan világít. Amikor a töltés befejeződött, a LED kialszik.
- A lemerült állapottól teljesen feltöltött állapotig végzett töltés körülbelül 3,5 órát vesz igénybe.

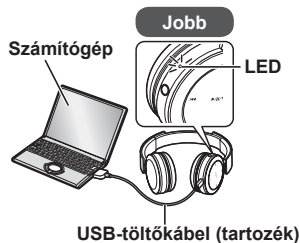

## ■ Megjegyzés

- A Bluetooth® funkció nem használható olyankor, amikor a fejhallgató az USB-töltőkábelben keresztül számítógéppel áll kapcsolatban.
- Az akkumulátor töltését 10 °C és 35 °C közötti hőmérsékletű helyiségben végezze. Ha a helyiség hőmérséklete ettől eltérő, a töltés leállhat.
- Az eszköz töltés közben nem kapcsolható be.
- Csak a csomagban található USB-töltőkábelt használja.

**Figyelmeztetés:** Csak a csomagban megtalálható USB-töltőkábelt használja a számítógéphez való csatlakoztatáshoz.

# Be- és kikapcsolás

## 1 Nyomja le a be-/kikapcsolás $\phi$ /I gombot, majd tartsa azt körülbelül 3 másodpercen át lenyomva

- Ekkor hangjelzés hallható, és a fejhallgató jobb oldali hangszóróján lévő LED villogni kezd.

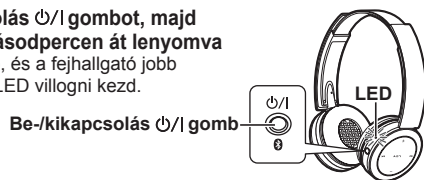

## ■ Kikapcsolás

- Nyomja le a be-/kikapcsolás  $\phi$ /I gombot, majd tartsa azt körülbelül 3 másodpercen át lenyomva. Ekkor hangjelzés hallható, majd a fejhallgató kikapcsolódik.

## ■ Megjegyzés

- Ha a fejhallgatót mintegy 5 perces időtartamon keresztül nem használják, akkor az automatikusan kikapcsol. (Lásd az „Automatikus kikapcsolás” című részt (→ 5. oldal))

# Bluetooth®-eszköz csatlakoztatása

Vezeték nélküli kapcsolat létrehozásához regisztrálja a fejhallgatót Bluetooth®-kompatibilis eszközön.

## Előkészületek a Bluetooth®-eszközön

- Kapcsolja be az eszközt, és aktiválja a Bluetooth® funkciót.
- Gondoskodjon arról, hogy az eszköz a fejhallgató egy méteres körzetén belül legyen.
- Szükség szerint nézzen utána az eszköz megfelelő kezelésének annak kézikönyvében.

## Először bekapcsolás

### 1 Kapcsolja be a fejhallgatót

- A fejhallgató elkezd keresni a Bluetooth®-eszközt, amelyhez csatlakozhat, a jobb oldali hangszórón található LED pedig felváltva kéken és vörösén villog. (Csak a vásárlást követő első használatnál)

### 2 Miután a Bluetooth®-eszköz megtalálja a fejhallgatót („RP-BTD5”), válassza azt ki

- Ha a rendszer jelszót kér be, írja be a „0000-t (négy nulla)”.
- Ha megjelenik a Bluetooth®-profilválasztási képernyő, válassza ki az „A2DP” profilt. Ha az „A2DP” nem támogatott, vagy Ön csak telefonhívásokat szeretne lebonyolítani, a „HSP” vagy a „HFP” profilt válassza ki. (A profilokról részletek a „Zenehallgatás” (→ 4. oldal) és a „Telefonhívás indítása” (→ 5. oldal) című fejezetekben olvashatók)

### 3 A Bluetooth®-eszközzel való kapcsolat ellenőrzése a fejhallgaton

- A fejhallgató jobb oldali hangszóróján lévő LED először kéken világít, majd be- és kikapcsol. A kapcsolat létrejötte után a villogás üteme megváltozik.

## Kapcsolódás a második alkalom után

### <Kapcsolódás ugyanahhoz a Bluetooth®-eszközhöz>

Bekapcsolása után a fejhallgató elkezd keresni a korábban már beállított Bluetooth®-eszközt, és automatikusan kapcsolatot kezdeményez vele. A fejhallgató jobb oldali hangszóróján lévő LED először kéken világít, majd be- és kikapcsol. A kapcsolat létrejötte után a villogás üteme megváltozik.

### <Kapcsolódás egy másik Bluetooth®-eszközhöz>

Kapcsolja ki a Bluetooth® funkciót a korábban csatlakoztatott eszközön. Ellenőrizze, hogy ki van-e kapcsolva a fejhallgató. Nyomja le a párosítás  $\phi$  gombot, majd tartsa azt körülbelül 5 másodpercen át lenyomva. Ekkor hangjelzés is hallható. Ekkor a fejhallgató keresni kezdi a további Bluetooth®-eszközöket. A fejhallgató jobb oldali hangszóróján lévő LED felváltva kéken és vörösén villog. A továbbiakban kövesse a 2. és 3. lépést.

## ■ Megjegyzés

- Ha körülbelül 5 perc alatt semmilyen eszközhöz sem sikerül kapcsolódnia, akkor a fejhallgató kikapcsolódik. Kezdje újra a műveletet az 1. lépéstől.
- A fejhallgatóhoz nem kapcsolódhat egyszerre egynél több Bluetooth®-eszköz.
- A fejhallgatóhoz legfeljebb 8 eszköz párosítható. Amennyiben kilencet is párosít, úgy az új eszköz a legelőször párosított eszköz helyét veszi át. Az újbóli használathoz párosítsa újra az eszközt.

# Egyérintéses kapcsolódás (kapcsolódás NFC-n keresztül)

## Csak NFC-kompatibilis eszközöknél

Az NFC (Near Field Communication – kis hatótávolságú kommunikáció) funkció lehetővé teszi, hogy a fejhallgató egyszerűen csatlakozzon az NFC-kompatibilis Bluetooth®-eszközökhöz. Egyszerűen érintse a fejhallgatót a Bluetooth®-eszközhöz az előbbi automatikus bekapcsolásához, az utóbbi párosításához, és végül a kapcsolat létrehozásához.

## Előkészületek

Kapcsolja be az NFC funkciót a Bluetooth®-eszközön.

### 1 Indítsa el a Bluetooth®-eszköz zene-/videolejátszó alkalmazását

- Kövesse az eszköz képernyőn megjelenő utasításait.

### 2 Érintse az eszközt a fejhallgató NFC érintési területéhez (amíg meg nem jelenik az eszközön egy előugró ablak, amely értesíti a kapcsolatot létrejöttéről)

- A fejhallgató ekkor bekapcsolódik. A fejhallgató jobb oldali hangszóróján lévő LED először kéken világít, majd be- és kikapcsol. A kapcsolat létrejötte után a villogás üteme megváltozik.
- Ha nem jön létre kapcsolat, módosítsa az érintési pozíciót.

### 3 Indítsa el a Bluetooth®-eszközön a zene-/videolejátszást

#### ■ Egy másik eszköz csatlakoztatása

Érintse a fejhallgatót egy másik eszközökhöz, ha új Bluetooth®-kapcsolatot kíván létrehozni.

A korábban csatlakoztatott eszköz kapcsolata ekkor automatikusan megszűnik.

## Zenehallgatás

Ha a Bluetooth®-kompatibilis eszköz támogatja az „A2DP” és „AVRCP” Bluetooth®-profilokat, akkor a zenehallgatás távolról, a fejhallgatóról is irányítható.

- **A2DP** (Advanced Audio Distribution Profile – továbbfejlesztett audioközvetítő képesség): Audiojeleket közvetít a fejhallgató felé.
- **AVRCP** (Audio/Video Remote Control Profile – audio/video távoli vezérlés profil): Lehetővé teszi az eszköznek a fejhallgatóról való távirányítását.

### 1 Csatlakoztassa egymáshoz a fejhallgatót és a Bluetooth®-eszközt (→ 3. oldal)

### 2 Válassza ki, majd játssza le a zeneszámot a Bluetooth®-eszközön

- A kijelölt zeneszám a fejhallgató hangszóróiból hallható.

## Az akkumulátor üzemideje

Akkumulátor típusa	Üzemidő
Újratölthető akkumulátor (a fejhallgató beépített része)	Körülbelül 40 óra

Az üzemidő a működtetés körülményeitől függően rövidebb is lehet.

## ■ Figyelmeztetés

- Magas hangerő-beállítás mellett előfordulhat, hogy a hang kiszűrődik a fejhallgatóból.
- A maximális közelről hangerőszinten megtörténhet, hogy a zene eltorzulva szól. Csökkentse a hangerőt, amíg meg nem szűnik a torzulás.

## Irányítás távirányítással

A Bluetooth®-eszközt a fejhallgatóról is vezérelheti.

- A használt Bluetooth®-eszköztől függően előfordulhat, hogy az alábbi funkciók némelyike nem működik, vagy máshogyan működik, amikor a fejhallgatóról vezéri az eszközt.

### (Példa a használatra)

Lejátszás/Szüneteltetés/Hívás		
▶/  /↶	Lenyomás	Lejátszás/ Szüneteltetés/ Hívás
Előző/Következő		
◀◀	Lenyomás a lejátszás során	Vissza a jelenlegi szám elejéhez
	Lenyomva tartás	Visszatekerés
▶▶	Lenyomás a lejátszás során	Előretekerés a következő szám elejéhez
	Lenyomva tartás	Csévélés előre
Hangerő		
+	Lenyomás	A hangerő növelése
	Lenyomva tartás	A hangerő folyamatos növelése
-	Lenyomás	A hangerő csökkentése
	Lenyomva tartás	A hangerő folyamatos csökkentése

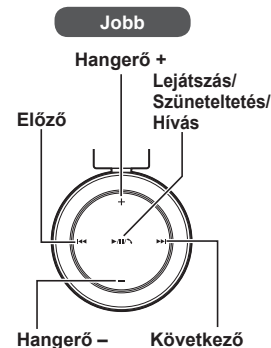

## ■ Megjegyzés

- A hangerő 15 fokozatban módosítható. A maximális és a minimális szint elérésekor hangjelzés hallható.

# Telefonhívás indítása

A „HSP” és a „HFP” Bluetooth®-profil támogató Bluetooth®-kompatibilis telefonokkal (mobil- és okostelefonokkal) párosítva a fejhallgató telefonhívások lebonyolítására is alkalmas.

- **HSP** (Headset Profile – fejhallgató profil):  
Ezzel a profillal monó hangokat fogadhat, és kétirányú kommunikációt folytathat a fejhallgatón lévő mikrofon segítségével.
- **HFP** (Hands-Free Profile – kéz nélküli profil):  
A HSP-funkciókon kívül ez a profil bejövő és kimenő hívásokat is kezel.

## 1 Csatlakoztassa egymáshoz a fejhallgatót és a Bluetooth®-telefont (→ 3. oldal)

### 2 Bejövő hívások kezelése

#### Nyomja le a Hívás gombot a fejhallgatón a hívás fogadásához

- Beérkező hívás esetén a fejhallgató hangszórójából csengőhang hallatszik, és a LED villog.
- (Csak **HFP** esetén) A beérkező hívás elutasításához nyomja le a Hívás gombot, és ne engedje fel addig, amíg a csengés abba nem marad.

Jobb



## 3 Kezden el beszélni

- A LED telefonhívás közben kétszer, ismétlődően villog.
- Hívás közben a hangerő szintje módosítható. A beállításokról a 4. oldalon olvashat bővebben.

## 4 Nyomja le a Hívás gombot a hívás befejezéséhez

- Ekkor hangjelzés is hallható.

### Kimenő hívások kezdeményezése

#### Kimenő hívások kezdeményezése a Bluetooth®-kompatibilis telefonról

- Olvassa el a Bluetooth®-kompatibilis telefon használati útmutatóját is. (Az alábbiakban a fejhallgatóról végzett ellenőrzési és működtetési lépések magyarázata szerepel)
- Kimenő hívás esetén a fejhallgató hangszórójából csengőhang hallatszik, a LED pedig villog.
- A kimenő hívás törléséhez nyomja meg a Hívás gombot. Ekkor hangjelzés is hallható.
- (Csak **HFP** esetén) Ha a telefon éppen nincs használatban, nyomja le a Hívás gombot, majd tartsa azt körülbelül 5 másodpercen át lenyomva. Ekkor a telefon hívni kezdi az utóljára tárcsázott számot. A fejhallgató hangszórójából egyetlen rövid kattanás hallatszik, a LED pedig villog.

## ■ Megjegyzés

- Előfordulhat, hogy Bluetooth®-kompatibilis telefonján be kell állítania a kéz nélküli használatot.
- Alkalmos típusú Bluetooth®-kompatibilis telefon esetében a beérkező és a kimenő hívások csengőhangjai hallhatók a fülhallgatóból.
- (Csak **HFP** esetén) Nyomja meg és tartsa lenyomva a Hívás gombot a fejhallgatón körülbelül 5 másodpercig. A hívóeszköz a fejhallgatóról a Bluetooth®-kompatibilis telefonra váltson.

# Hasznos funkciók

## A fejhallgató alaphelyzetbe állítása

Olyankor, amikor semmilyen műveletet sem lehet rajta végrehajtani, a fejhallgató alaphelyzetbe állítható. A fejhallgató alaphelyzetbe állításához csatlakoztassa azt a számítógéphez az USB-töltőkábel segítségével. Minden korábban beállított művelet törölni fog. (A párosított eszköz adatai nem törölődnek.)

## Automatikus kikapcsolás

Ha a fejhallgató körülbelül 5 percen át nem közvetít hangot, és ez idő alatt a Bluetooth®-eszközök sincsenek használatban, akkor a fejhallgató hangjelzés kíséretében automatikusan kikapcsol.

## LED-jelzőfény

Ha a fejhallgató használata során az akkumulátor merülni kezd, akkor a jobb oldali hangszórón lévő LED kék villogó fénye vörösre vált\*. Percenként 1 alkalommal hangjelzés is hallható. Ha az akkumulátor teljesen lemerül, a fejhallgató kikapcsol.

\*Ha alacsony akkumulátorszintnél nyomja meg és nyomva tartja a párosítás gombot, a LED kizárólag piros fénnel villog.

# A gyári beállítások visszaállítása

Ha törölni kíván minden eszközpárosítási és egyéb adatot, akkor visszaállíthatja a gyári beállításokat (a vásárláskor érvényes eredeti beállításokat). Töltse fel az akkumulátort mielőtt visszaállítja a fejhallgatót.

## 1 Kapcsolja ki a fejhallgatót

## 2 Nyomja le a be-/kikapcsolás és az Előző gombot, majd tartsa azokat legalább 5 másodpercen át lenyomva

- A LED először kéken villog, majd vörösén világít. A fejhallgató érvényesíti a gyári beállításokat.

# Biztonsági előírások

## ■ Fejhallgató

- Tartsa és használja a fejhallgatót a hőforrásoktól távol.
- Ne hallgassa magas hangerővel a fejhallgatót olyan helyeken, ahol a biztonság érdekében figyelnie kell a környezet zajaira is, így például vasúti átjáróknál és építkezéseken.
- A szélessávra jellemző feszültség 75 mV vagy annál több.

### FIGYELEM:

A tűz, áramütés és termékkárosodás elkerülése érdekében:

- Ne tegye ki a fejhallgatót eső, nedvesség, csepegő vagy fröccsenő folyadék hatásának.
- Ne helyezzen a fejhallgatóra semmilyen vízzel teli tárgyat, így például vizát.
- Csak a javasolt kiegészítőket használja.
- Ne távolítsa el a borításokat.
- Ne próbálja megjavítani a fejhallgatót. A javítást képezített szakemberrel végeztesse.

## ■ Allergiák

- Hagyjon fel a használatlalt, ha a hangszórók vagy a termék bármely más, bőrével érintkező része kellemetlen érzetet okoz.
- A további használat kiütéseket vagy más allergiás tüneteket okozhat.

## ■ Biztonságos zenehallgatás a fejhallgatóval

- Ne használja a fejhallgatót túl magas hangerő-beállítással. A hallásszakértők ellenjavallják a huzamosabb időn át tartó, folyamatos lejátszást.
- Ha fülcsengést tapasztal, csökkentse a hangerőt, vagy hagyja abba a fejhallgató használatát.
- Ne használja járművezetés közben. Az ilyen magatartás könnyen forgalmi veszélyhez vezethet, így számos ország törvényei tiltják.
- Potenciálisan veszélyes helyzetekben különösen óvatosan járjon el, vagy függesse fel a fejhallgató használatát.

A fejhallgatóban a használat során a mobiltelefonok rádióinterferenciát okozhatnak. Ha ilyen interferencia lép fel, növelje a távolságot a fejhallgató és a mobiltelefon között.

# Karbantartás

A fejhallgató tisztítását száraz, puha ruhával végezze.

- Ne használjon oldószereket, például benzint, higítót, alkoholt, konyhai tisztítószeret, vegyi anyaggal átitatott törülköndőt stb. Ellenkező esetben a fejhallgató külső váza deformálódhat, vagy a borítás felválhat.



## Megfelelőségi nyilatkozat (DoC)

Ezennel a „Panasonic Corporation” kijelenti, hogy a jelen termék megfelel az 1999/5/EC irányelvben meghatározott alapvető követelményeknek és más, vonatkozó előírásoknak.

Az ügyfelek letölthetik az R&TTE termékeink eredeti megfelelőségi nyilatkozatát a DoC kiszolgálónkról:

<http://www.doc.panasonic.de>

Lépjön kapcsolatba a hivatalos képvisellel: Panasonic Marketing Europe GmbH, Panasonic Testing Centre, Winsbergring 15, 22525 Hamburg, Németország

A terméket a következő országokban történő használatra szánták:

Egyesült Királyság, Franciaország, Németország, Olaszország, Svájc, Ausztria, Hollandia, Belgium, Spanyolország, Svédország, Norvégia, Dánia, Finnország, Magyarország, Cseh Köztársaság, Szlovákia, Szlovénia, Bulgária, Lengyelország, Görögország, Portugália, Románia

A terméket az általános fogyasztói rétegnek szánták. (3. kategória)

# A Bluetooth®-ról

A Panasonic nem vállal felelősséget a vezeték nélküli átvitel során megsérült adatokért és/vagy információkért.

## ■ A használt frekvenciatartomány

A fejhallgató a 2,4 GHz-es frekvenciasávot használja.

## ■ A fejhallgató tanúsítványa

- Ez a fejhallgató megfelel a frekvenciakorlátozásoknak, és a frekvenciaszabályokon alapuló tanúsítványt is kapott. Ennek következtében vezeték nélküli használata nem engedélyhez kötött.
- Az alábbi műveletek bizonyos országokban törvényellenesek:
  - A fejhallgató szétszerelése/módosítása.
  - A műszaki jellemzők azonosítóinak eltávolítása.

## ■ A használatra vonatkozó korlátozások

- A vezeték nélküli átvitel és/vagy használat nem minden egyes Bluetooth®-eszköz esetében garantált.
- Minden eszköznek meg kell felelnie a Bluetooth SIG, Inc. által előírt szabványoknak.
- Az eszköz specifikációitól és beállításaitól függően előfordulhat, hogy a csatlakozás sikertelen lesz, vagy egyes funkciók eltérnek.
- Ez a rendszer támogatja a Bluetooth® biztonsági funkcióit. A használat környezetétől és/vagy a beállításoktól függően azonban előfordulhat, hogy a biztonsági beállítások nem elegendőek. Óvatosan járjon el, amikor vezeték nélküli visz át adatokat erre a rendszerre.
- A rendszer nem képes adatok Bluetooth®-eszközre való továbbítására.

## ■ A használat hatóköre

A fejhallgatót 10 méteres távolságon belül használja.

Ez a távolság a környezettől, akadályoktól és interferenciától függően csökkenhet.

## ■ Interferencia más eszközökkel

- Más Bluetooth®-eszközök, illetve a 2,4 GHz-es sávot használó egyéb eszközök túlságosan szoros körzetén belül a fejhallgató nem feltétlenül működik megfelelően, és ilyen körülmények között előfordulhat, hogy problémák, például zörejek vagy hangakadozás tapasztalhatók.
- A közeli közvetítőállomásoktól stb. érkező, túlságosan erős rádiójelek képesek a fejhallgató működésében zavart okozni.

## ■ Szándékolt használat

- A fejhallgatót csak normál, általános használatra tervezték.
- Ne használja a rendszert olyan berendezés közelében, vagy olyan környezetben, amely érzékeny a rádiófrekvencia-interferenciára (pl. repülőterek, kórházak, laboratóriumok stb.).

# Műszaki jellemzők

## ■ Általános

Tápellátás	DC 5 V, 500 mA (Belső akkumulátor: 3,6 V (Li-ion 690 mAh))
Üzemidő*1 (SBC üzemmód)	Körülbelül 40 óra
Töltéshez szükséges idő*2 (25 °C)	Körülbelül 3,5 óra
Töltési hőmérséklet-tartomány	10 °C-tól 35 °C-ig
Üzemi hőmérséklet-tartomány	0 °C-tól 40 °C-ig
Üzemi páratartalom-tartomány	35% tot 80% relatieve vochtigheid (nem lecsapódó)
Tömeg	Körülbelül 155 g

\*1 A működtetés körülményeitől függően rövidebb is lehet.

\*2 A lemerülttől a teljesen feltöltött állapotig végzett töltéshez szükséges idő.

## ■ Bluetooth®-adatok

A Bluetooth®-rendszer verziója	3.0- as verzió
Vezeték nélküli berendezés besorolása	2. osztály (2,5 mW)
Frekvenciatartomány	2,4 GHz-es sáv, FH-SS
Támogatott profilok	A2DP, AVRCP, HSP, HFP
Támogatott kodekek	SBC
Hatótávolság	Legfeljebb 10 m

## ■ Hangszórók adatai

Hangszórófejek átmérője	Φ 40 mm
Impedancia	32 Ω

## ■ Bemenetek adatai

DC IN	DC 5 V, 500 mA
-------	----------------

## ■ Mikrofonadatok

Típus	Mono
-------	------

## ■ Kiegészítők adatai

USB-töltőkábel	0,6 m
----------------	-------

- A műszaki adatok külön bejelentés nélkül megváltozhatnak.

# Hibaelhárítási útmutató

Mielőtt a szervizhez fordulna, hajtsa végre a következő ellenőrzéseket. Ha az ellenőrzés valamely pontjával kapcsolatban bizonytalan, illetve ha a feltüntetett műveletek nem oldják meg a problémát, forduljon kereskedőjéhez.

## Általános

### A fejhallgató nem válaszol

- Csatlakoztassa a fejhallgatót a számítógéphez az USB-töltőkábel segítségével. A fejhallgató alaphelyzetbe áll. (→ 5. oldal)

## Tápellátás és töltés

### Nem sikerül feltölteni a fejhallgatót

- Győződjön meg arról, hogy a számítógép be van kapcsolva, és nem készenléti vagy alvó állapotban van.
- Megfelelően működik az az USB port, amelyet jelenleg használ? Ha számítógépén több USB port is található, húzza ki a kábelt a jelenlegi aljzatról, és dugja be egy másikba.
- Ha a fenti műveletek végrehajtására nincs mód, húzza ki az USB-töltőkábelt, majd dugja vissza újra.
- Ha a töltés ideje és a készenléti idő lerövidült, akkor elképzelhető, hogy az akkumulátor élettartamának végéhez közeledik. (A fejhallgatóhoz mellékelt akkumulátor újratöltési kapacitása: körülbelül 500 alkalom.)

### A LED nem világít töltés közben / A töltés a szokásosnál hosszabb ideig tart

- Megfelelően csatlakozik az USB-töltőkábel (tartozék) a számítógép USB bemenetéhez? (→ 3. oldal)
- A töltést szobahőmérsékleten, 10 °C és 35 °C között végezze.

### Nem kapcsolódik be a fejhallgató

- Töltés alatt áll a fejhallgató? Az eszköz töltés közben nem kapcsolható BE. (→ 3. oldal)

## Bluetooth®-eszköz csatlakoztatása

### Az eszköz nem csatlakoztatható

- Törölje a fejhallgatóra vonatkozó párosítási adatokat a Bluetooth®-eszközükről, majd párosítsa össze azokat újra. (→ 3. oldal)

## Hang és hangerő

### Nincs hang

- Győződjön meg arról, hogy megfelelő a kapcsolat a fejhallgató és a Bluetooth®-eszköz között. (→ 3. oldal)
- Ellenőrizze, játszik-e le zenét a Bluetooth®-eszköz.
- Győződjön meg arról, hogy a fejhallgató be van kapcsolva, és a beállított hangerőszint nem túl alacsony.
- Párosítsa, majd csatlakoztassa újra a fejhallgatót és a Bluetooth®-eszköz. (→ 3. oldal)

### A hangerő túl alacsony

- Növelje a fejhallgató hangerejét. (→ 4. oldal)
- Növelje a hangerőt a Bluetooth®-eszközön.

### Az eszközről érkező hang leáll / Rossz a hangminőség

- Ha a jel átvitele nem megfelelő, akkor a hang eltűnhet. A fejhallgatót se a tenyerével, se más módon ne takarja el.
- Lehet, hogy az eszköz kívül esik a 10 méteres kommunikációs hatókörön. Helyezze az eszközt közelebb a fejhallgatóhoz.
- Távolítsa el az esetleges akadályokat a fejhallgató és az eszköz közül.
- Kapcsolja ki az összes használaton kívüli vezeték nélküli eszközt.
- Kommunikációs probléma léphet fel olyankor is, amikor az akkumulátor lemerül. Töltse fel a fejhallgatót. (→ 3. oldal)

## Telefonhívások

### Nem hallja a másik személyt

- Győződjön meg arról, hogy a fejhallgató és a Bluetooth®-kompatibilis telefon is be van kapcsolva.
- Ellenőrizze, hogy van-e kapcsolat a fejhallgató és a Bluetooth®-kompatibilis telefon között. (→ 3. oldal)
- Ellenőrizze a Bluetooth®-kompatibilis telefon audiobeállításait. Állítsa be hívóeszközként a fejhallgatót, ha az párosítva van a Bluetooth®-kompatibilis telefonhoz. (→ 3. oldal)
- Ha a másik személy hangereje túl alacsony, a fejhallgató és a Bluetooth®-kompatibilis telefon hangerejét is növelje meg.

Tájékoztató felhasználók számára az elhasználtott készülékek, szárazelemek és akkumulátorok begyűjtéséről és ártalmatlanításáról.

Csak az Európai Unió és olyan országok részére, amelyek begyűjtő rendszerekkel rendelkeznek



A termékeken, a csomagoláson és/vagy a kísérő dokumentumokon szereplő szimbólumok azt jelentik, hogy az elhasználtott elektromos és elektronikus termékeket, szárazelemeket és akkumulátorokat tilos az általános háztartási hulladékkal keverni. Az elhasználtott

készülékek, szárazelemek és akkumulátorok megfelelő kezelése, hasznosítása és újrafelhasználása céljából, kérjük, hogy a helyi törvényeknek, megfelelően juttassa el azokat a kijelölt gyűjtőhelyekre.

E termékek, szárazelemek és akkumulátorok előírászerű ártalmatlanításával Ön hozzájárul az értékes erőforrások megóvásához, és megakadályozza az emberi egészség és a környezet károsodását.

Amennyiben a begyűjtéssel és újrafelhasználással kapcsolatban további kérdése lenne, kérjük, érdeklődjön a helyi önkormányzatnál.

E hulladékok szabálytalan elhelyezését a nemzeti jogszabályok büntethetik.

**Megjegyzés a szárazelem- és akkumulátor-szimbólummal kapcsolatban (alsó szimbólumpélda):**

Ezek a szimbólumok kémiai szimbólummal együtt alkalmazhatók. Ebben az esetben teljesíti az EU irányelvnek vegyi anyagra vonatkozó követelményét.



# Az akkumulátor eltávolítása a fejhallgató hulladékosítása előtt

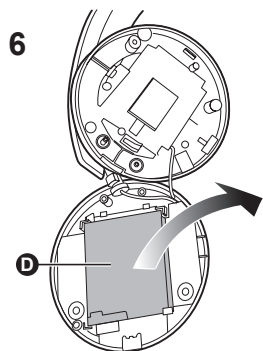
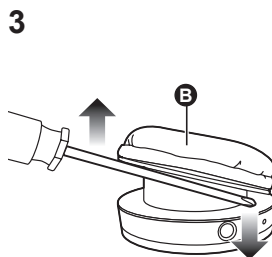
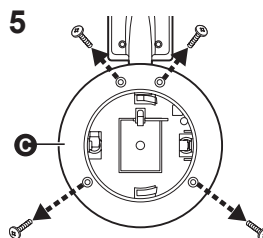
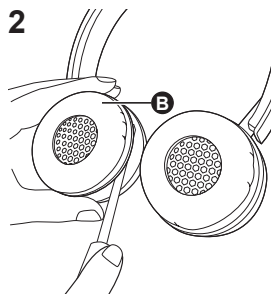
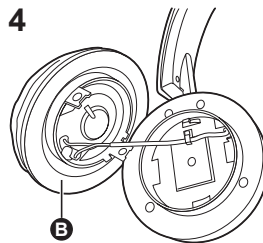
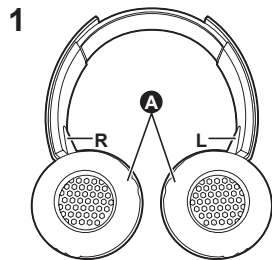

Az itt következő utasítások nem a javítás, hanem az ártalmatlanítás célját szolgálják. A fejhallgató a szétszerelés után már nem állítható helyre. Mielőtt ártalmatlanítaná a fejhallgatót, vegye ki a benne található akkumulátort, és vigye azt el egy újrahasznosító gyűjtőponthoz.

- A szétszerelést azután végezze el, hogy az akkumulátor lemerült.
- A szétszerelt részek gyermekektől távol tartandók.

**1 Fordítsa a fülpárnákat A felfelé és helyezze a fejhallgatót egy lapos felületre**

**2 A jobb oldali hangszóró alját (R) megragadva csúsztasson egy laposfejű csavarhúzózt (külön megvásárolható) a felső borítás alá B**

- A csavarhúzózt tartsa távol az ujjaitól.
- Olyan csavarhúzózt válasszon, ami befér a felső borítás alá.

**3 Használja a csavarhúzó emelőerejét a felső borítás B kiemeléséhez**

**4 Távolítsa el a felső borítást B**

**5 Távolítsa el a 4 csavart, majd az alsó borítást C**

**6 Fogja meg az akkumulátort D és távolítsa el**

**Az elhasználtott akkumulátorok kezeléséről**

- Az érintkezőket szigetelje ragasztószalaggal vagy más, hasonló anyaggal.
- Ne szerelje szét.

## ■ Akkumulátor

- Ne tegye ki hőhatásnak, és ne dobja tűzbe.
- Ne hagyja az akkumulátort/akkumulátorokat közvetlen napfénynek kitett autóban hosszabb ideig úgy, hogy nem hagyja nyitva az ajtókat és ablakokat.
- Az akkumulátor nem megfelelő kezelése az elektrolit kiszivárgásához, így az a vele érintkezésbe lépő tárgyak károsodásához vezethet. Ha elektrolit szivárog az akkumulátorból, forduljon a helyi kereskedőhöz. Amennyiben az elektrolit rákerül teste bármely részére, az érintett területet alaposan, tiszta vízzel mossa le.
- Kérjük, az akkumulátor ártalmatlanításakor forduljon a helyi hatóságához vagy kereskedéséhez, és kérdezze meg, mi a helyes eljárás.



## Vážený zákazník

Ďakujeme, že ste si zakúpili tento výrobok.

Prosím, pred používaním tohto výrobku si dôkladne prečítajte tieto pokyny a tento návod uschovajte pre možnú potrebu v budúcnosti.

## Obsah

### Pred použitím

Príslušenstvo .....	2
Autorské práva, atď. ....	2
Názvy dielov .....	2

### Príprava

Nabíjanie .....	3
Zapnutie/vypnutie .....	3
Pripájanie zariadenia Bluetooth® .....	3
Spojenie jedným dotykom (spojenie cez NFC) .....	4

### Prevádzka

Počúvanie hudby .....	4
Uskutočnenie telefonátu .....	5
Užitočné funkcie .....	5

### Iné

Obnovenie výrobných nastavení .....	5
Bezpečnostné opatrenia .....	6
Údržba .....	6
Informácie o Bluetooth® .....	7
Špecifikácie .....	7
Pokyny k odstraňovaniu porúch .....	8
Odstránenie batérie pri likvidácii tejto jednotky .....	9

## Príslušenstvo

Skontrolujte a identifikujte dodané príslušenstvo.

- 1 USB nabíjací kábel

## Autorské práva, atď.

- Slovné označenie Bluetooth® a logá sú registrované obchodné známky spoločnosti Bluetooth SIG, Inc. a akékoľvek použitie takých označení spoločnosťou Panasonic Corporation je možné na základe licencie. Iné ochranné známky a obchodné názvy patria ich príslušným majiteľom.
- Mená iných systémov a mená výrobkov objavujúce sa v tomto dokumente sú vo všeobecnosti registrovanými ochrannými značkami alebo ochrannými značkami príslušných vývojárskych spoločností. Všimnite si, že značenia ™ a ® sa v tomto dokumente neobjavujú.

## Názvy dielov

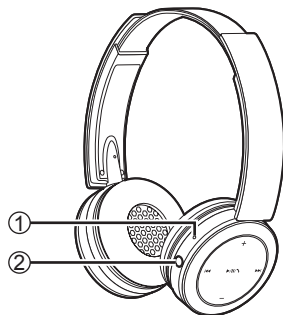

### Spodná strana

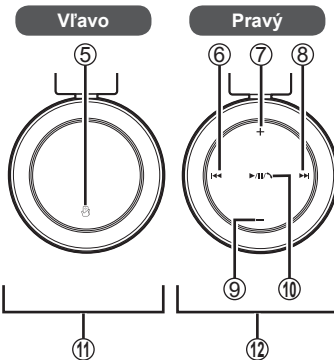

- ① **Svetelný LED indikátor\***
  - Počet bliknutí alebo farba udáva stav jednotky.  
(\* ďalej označovaný ako „LED“)
- ② **Tlačidlo hlavného vypínača  $\odot$  / I / párovania  $\otimes$**
- ③ **Koncovka pre nabíjanie (DC IN)**
  - Pri nabíjaní zapojte USB nabíjací kábel (príbalený) do tejto koncovky. (→ Str. 3)
- ④ **Mikrofón**
- ⑤ **Dotyková oblasť NFC**
- ⑥ **Predchádzajúce  $\ll$**
- ⑦ **Hlasitosť +**
- ⑧ **Ďalšie  $\gg$**
- ⑨ **Hlasitosť -**
- ⑩ **Prehrávanie/Pauza/Volať  $\triangleright$  /  $\parallel$  /  $\curvearrowright$**
- ⑪ **Vľavo reproduktor**
- ⑫ **Pravý reproduktor**

### ■ Poznámka

- Okrem dodaného nabíjacieho kábla nepoužívajte žiadny iný USB nabíjací kábel.
- Pri používaní jednotky nezakrývajte dlaňou pravý reproduktor. Spojenie Bluetooth® môže byť blokované.

Zobrazenia výrobku sa môžu líšiť od samotného výrobku.

# Nabíjanie

Nabíjateľná batéria (nainštalovaná v jednotke) nie je zo začiatku nabitá. Pred používaním jednotky batériu nabíte.

## 1 Pripojte jednotku k počítaču pomocou USB nabíjacieho kábla

- Približne do 3 sekúnd od pripojenia jednotky k počítaču sa LED na pravom reproduktore rozsvieti na červeno.
- Počas nabíjania svieti LED na červeno. Po dokončení nabíjania LED zhasne.
- Nabíjanie zo stavu vybitia po plné nabitie bude trvať približne 3,5 hodiny.

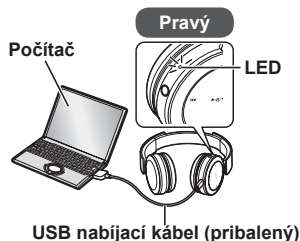

### ■ Poznámka

- Funkcia Bluetooth® sa nedá používať keď je jednotka pripojená k počítaču pomocou USB nabíjacieho kábla.
- Jednotku nabíjajte pri teplote medzi 10 °C a 35 °C. Ak je teplota mimo uvedeného rozsahu, nabíjanie sa môže zastaviť.
- Počas nabíjania sa zariadenie nedá zapnúť.
- Okrem dodaného nabíjacieho kábla nepoužívajte žiaden iný USB nabíjací kábel.

Pozor: Pri pripájaní jednotky k počítaču používajte len dodaný USB nabíjací kábel.

# Zapnutie/vypnutie

## 1 Stlačte a podržte tlačidlo hlavného vypínača $\text{O/I}$ približne na 3 sekundy

- Ozve sa pípnutie a indikátor LED na pravom reproduktore bude blikať.

Tlačidlo hlavného vypínača  $\text{O/I}$

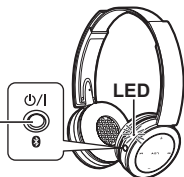

### Vypnutie slúchadiel

- Stlačte a podržte tlačidlo hlavného vypínača  $\text{O/I}$  približne na 3 sekundy. Ozve sa pípnutie a indikátor LED na pravom reproduktore zhasne.

### ■ Poznámka

- Jednotka sa automaticky vypne, ak nie je v prevádzke po dobu približne 5 minút. (Pozri „Automatické vypnutie“ (→ Str. 5))

# Pripájanie zariadenia Bluetooth®

Pre vytvorenie bezdrôtového spojenia zaregistrujte jednotku so zariadeniami kompatibilnými s Bluetooth®.

## Príprava na zariadení Bluetooth®

- Zapnite zariadenie a aktivujte funkciu Bluetooth®.
- Zariadenie umiestnite vo vzdialenosti do 1 m od jednotky.
- V prípade potreby skontrolujte prevádzku zariadenia v návode na použitie.

## Prvé zapnutie

### 1 Zapnite jednotku

- S účelom nadviazania spojenia začne jednotka vyhľadávať zariadenie Bluetooth® a LED na pravom reproduktore bude blikať striedavo na modro a červeno. (Len jedna prevádzka po kúpe)

### 2 Keď zariadenie Bluetooth® rozpozná jednotku

#### („RP-BTD5“), zvolte ju

- Po výzve na zadanie hesla, zadajte „0000 (štyri nuly)“.
- Ak sa zobrazí obrazovka voľby profilu Bluetooth®, zvolte si profil „A2DP“. Ak profil „A2DP“ nie je podporovaný alebo ak chcete uskutočňovať len telefonáty, zvolte profil „HSP“ alebo „HFP“. (Podrobné informácie o profiloch nájdete v časti „Počúvanie hudby“ (→ Str. 4) a „Uskutočnenie telefonátu“ (→ Str. 5))

### 3 Na jednotke skontrolujte spojenie so zariadením Bluetooth®

- LED na pravom reproduktore svieti najprv na modro a opakovane sa zapne a vypne. Po nadviazaní spojenia sa zmení schéma blikania indikátora.

## Spojenie na druhý raz

### <Pripojenie toho istého zariadenia Bluetooth® k jednotke>

Keď je jednotka zapnutá, bude hľadať naposledy nastavené zariadenie Bluetooth® a automaticky s ním nadviaže spojenie. LED na pravom reproduktore svieti najprv na modro a opakovane sa zapne a vypne. Po nadviazaní spojenia sa zmení schéma blikania indikátora.

### <Pripojenie iného zariadenia Bluetooth® k jednotke>

Deaktivujte funkciu Bluetooth® na naposledy pripojenom zariadení. Skontrolujte, či je zariadenie vypnuté. Stlačte a podržte tlačidlo párovania  $\text{P}$  približne na 5 sekúnd. Ozve sa pípnutie. Jednotka začne vyhľadávať iné zariadenia Bluetooth®. LED na pravom reproduktore bude blikať striedavo na modro a červeno. Pokračujte v krokoch **2 a 3**.

### ■ Poznámka

- Ak sa približne do 5 minút nenadviaže spojenie so zariadením, jednotka sa vypne. Začnite znovu od kroku **1**.
- K jednotke nemôžu byť pripojené 2 alebo viac zariadení Bluetooth® zároveň.
- Jednotka môže byť spárovaná až s 8 zariadeniami. Ak sa jednotka spáruje s deviatym zariadením, najstaršie spojenie bude nahradené. V prípade opätovného použitia zariadenie znova spárujte.

# Spojenie jedným dotykom (spojenie cez NFC)

## Len pre zariadenia kompatibilné s NFC

Funkcia NFC (Near Field Communication) umožňuje jednoduché pripojenie tejto jednotky k zariadeniu Bluetooth®, ktoré je kompatibilné s funkciou NFC. Na automatické zapnutie, spárovanie so zariadením Bluetooth® a nadviazanie spojenia, stačí tejto jednotke dotyk s vaším zariadením Bluetooth®.

## Príprava

Zapnite funkciu NFC na zariadení Bluetooth®.

### 1 Spustíte aplikáciu na prehrávanie hudby/videa na zariadení Bluetooth®

- Riadte sa pokynmi na obrazovke vášho zariadenia.

### 2 Dotknite sa vášho zariadenia v dotykovej oblasti NFC tejto jednotky a pridržte ho (kým sa neobjaví vysúvacie okno na vašom zariadení a neoznámi, že spojenie je nadviazané)

- Jednotka je zapnutá. LED na pravom reproduktore svieti najprv na modro a opakovane sa zapne a vypne. Po nadviazaní spojenia sa zmení schéma blikania indikátora.
- Ak spojenie nie je vytvorené, zmeňte polohu dotyku.

### 3 Spustíte prehrávanie hudby/videa na vašom zariadení Bluetooth®

#### ■ Spojenie s iným zariadením

Dotknite sa touto jednotkou iného zariadenia pre vytvorenie nového spojenia Bluetooth®.

Predchádzajúce pripojené zariadenie bude automaticky odpojené.

# Počúvanie hudby

Ak zariadenie kompatibilné s Bluetooth® podporuje profily Bluetooth® „A2DP“ a „AVRCP“, hudbu môžete prehrávať pomocou diaľkového ovládania na jednotke.

- **A2DP** (Profil pokročilej distribúcie zvuku): Vysiela zvuk k jednotke.
- **AVRCP** (Profil diaľkového ovládania zvuku/videa): Umožňuje diaľkové ovládanie zariadenia pomocou jednotky.

### 1 Pripojte zariadenie s funkciou Bluetooth® k jednotke (→ Str. 3)

### 2 Zvoľte a spustíte hudbu na zariadení Bluetooth®

- Zvolená hudba sa prehráva cez reproduktory jednotky.

## Doba prevádzky batérie

Typ batérie	Doba prevádzky
Nabíjateľná batéria (nainštalovaná v jednotke)	Pribl. 40 hodín

Doba prevádzky môže byť kratšia v závislosti od prevádzkových podmienok.

## ■ Pozor

- Jednotka môže byť príliš hlučná, v závislosti od úrovne hlasitosti.
- Keď sa hlasitosť zvýši na takmer maximálnu úroveň, hudba môže znieť rušivo. Znížte úroveň hlasitosti, kým rušenie nezmizne.

## Diaľkové ovládanie

Zariadenie Bluetooth® môžete ovládať pomocou slúchadiel.

- V závislosti od zariadení Bluetooth® niektoré nižšie uvedené funkcie cez jednotku nefungujú alebo fungujú odlišne.

### (Príklad prevádzky)

Prehrávanie/Pauza/Volať		
▶/  /↶	Stlačenie	Prehrávanie/Pauza/Volať

Predchádzajúce/Daľšie		
◀◀	Stlačenie počas prehrávania	Návrat na začiatok aktuálnej skladby
	Stlačenie a podržanie	Rýchly posun dozadu
▶▶	Stlačenie počas prehrávania	Dopredu na začiatok nasledujúcej skladby
	Stlačenie a podržanie	Rýchly posun dopredu

Hlasitosť		
+	Stlačenie	Zvýšenie hlasitosti
	Stlačenie a podržanie	Nepretržité zvyšovanie hlasitosti
-	Stlačenie	Zníženie hlasitosti
	Stlačenie a podržanie	Nepretržité znižovanie hlasitosti

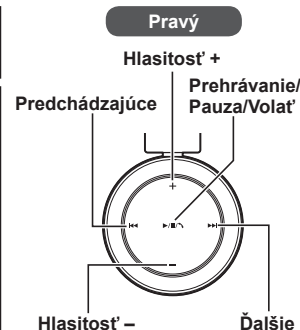

## ■ Poznámka

- Nastavenie hlasitosti sa uskutočňuje na 15 úrovniach. Keď sa dosiahne maximálna alebo minimálna hlasitosť, ozve sa pípnutie.

# Uskutočnenie telefonátu

Jednotku môžete použiť na telefonovanie spolu s telefónmi s funkciou Bluetooth® (mobilné telefóny alebo smartfóny), ktoré podporujú profil Bluetooth® „HSP“ alebo „HFP“.

## • HSP (Profil Headset):

Tento profil je možné použiť na prijímanie monoaurálnych zvukov a nastavenie dvojcestnej komunikácie pomocou mikrofónu jednotky.

## • HFP (Profil Hands-Free):

Okrem funkcií HSP má tento profil aj funkciu prijímania a uskutočňovania hovorov.

## 1 Pripojte telefón s funkciou Bluetooth® k jednotke (→ Str. 3)

## 2 Prijatie prichádzajúceho hovoru

### Na jednotke stlačte tlačidlo Volat' a prijímte hovor

- Pri prichádzajúcom hovore bude z reproduktora znieť vyzváňací tón a blikať indikátor LED.
- (Len HFP) Na odmietnutie prichádzajúceho hovoru stlačte a podržte tlačidlo Volat' až do ukončenia vyzváňacieho tónu.

Pravý

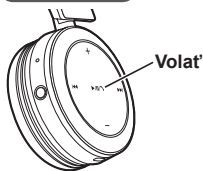

## 3 Začnite hovoriť

- LED počas telefonátu 2-krát zabliká.
- Hlasitosť môžete nastaviť počas telefonátu. Pokyny týkajúce sa nastavenia nájdete na strane 4.

## 4 Ak chcete telefonát ukončiť, stlačte tlačidlo Volat'

- Ozve sa pípnutie.

## Uskutočnenie odchádzajúceho hovoru

### Uskutočnite hovor pomocou telefónu s funkciou Bluetooth®

- Pozrite si aj návod na použitie telefónu s funkciou Bluetooth®. (Kontrola a používateľské kroky na jednotke sú vysvetlené nižšie)
- Pri odchádzajúcom hovore bude z reproduktora znieť vyzváňací tón a indikátor LED bude blikať.
- Pre zrušenie odchádzajúceho hovoru stlačte tlačidlo Volat' Ozve sa pípnutie.
- (Len HFP) Keď je telefón nečinný, približne na 5 sekundy stlačte a podržte tlačidlo Volat'. Uskutoční sa odchádzajúci hovor na posledné volané číslo. Z reproduktora bude znieť tón klikania a indikátor LED bude blikať.

## ■ Poznámka

- V niektorých prípadoch bude potrebné nastaviť prevádzku typu hands free na telefóne s funkciou Bluetooth®.
- V závislosti od telefónu s funkciou Bluetooth® môžete z jednotky slúchadiel počuť prichádzajúce a odchádzajúce vyzváňacie tóny.
- (Len HFP) Stlačte a približne 5 sekúnd podržte tlačidlo Volat' na jednotke. Volajúce zariadenie sa prepne medzi telefónom s funkciou Bluetooth® a jednotkou.

# Užitočné funkcie

## Resetovanie jednotky

Táto jednotka môže byť resetovaná, keď sú odmietnuté všetky operácie. Ak chcete resetovať jednotku, pripojte ju k počítaču pomocou USB nabíjacieho kábla. Všetky predchádzajúce operácie sa zrušia. (Informácie o spárovaných zariadeniach nebudú vymazané.)

## Automatické vypnutie

Ak je jednotka nečinná na približne 5 minút a operácie všetkých Bluetooth® zariadení sú počas tejto doby taktiež nečinné, ozve sa pípnutie a hlavný vypínač sa automaticky vypne.

## Svetelný LED indikátor

Keď je úroveň nabitia batérie počas používania jednotky nízka, modrý blikajúci LED indikátor na pravom reproduktore zmení farbu na červenú\*. Každú 1 minútu zaznie pípnutie. Keď bude batéria vybitá, jednotka sa vypne.

\*Keď je batéria takmer vybitá a stlačíte a podržte tlačidlo párovania, dióda LED bude blikať len na červeno.

# Obnovenie výrobných nastavení

Keď chcete vymazať informácie o všetkých spárovaných zariadeniach a pod., môžete obnoviť výrobné nastavenia jednotky (pôvodné nastavenia pri kúpe). Pred obnovením jednotky nabite batériu.

## 1 Vypnite jednotku

## 2 Na 5 sekúnd alebo dlhšie stlačte a zároveň podržte tlačidlo hlavného vypínača a tlačidlo Predchádzajúce

- Indikátor LED najskôr bliká na modro a potom svieti na červeno. Výrobné nastavenia jednotky budú obnovené.

# Bezpečnostné opatrenia

## ■ Jednotka

- Nepoužívajte ani neumiestňujte túto jednotku v blízkosti zdrojov tepla.
- Nepoužívajte jednotku pri vysokej hlasitosti na miestach, kde z bezpečnostných dôvodov musíte počuť zvuky z okolitého prostredia, napríklad na železničných priecestiach a staveniskách.
- Charakteristický prúd širokého pásma sa rovná alebo je väčší ako 75 mV.

### **VAROVANIE:**

Pre zníženie rizika požiaru, elektrického šoku alebo poškodenia výrobku:

- Nevystavujte túto jednotku dažďu, vlhku, kvapkajúcej alebo striekajúcej tekutine.
- Neumiestňujte predmety naplnené kvapalinami, napríklad vázy, na túto jednotku.
- Používajte len odporúčané príslušenstvo.
- Neodstraňujte kryty.
- Sami neopravujte túto jednotku. Opravu prenechajte kvalifikovanému personálu.

## ■ Alergie

- V prípade, že vám reproduktory alebo ktorékoľvek iné časti prichádzajúce do styku s vašou pokožkou spôsobujú nepríjemný pocit, prestaňte jednotku používať.
- Pretrvávajúce používanie môže spôsobiť vyrážky alebo iné alergické reakcie.

## ■ Preventívne opatrenia týkajúce sa počúvania so slúchadlami

- Nepoužívajte slúchadlá pri vysokej hlasitosti. Odborníci na sluch neodporúčajú nepretržité nadmerné prehrávanie.
- V prípade, že začujete zvonenie v ušiach, znížte hlasitosť alebo prestaňte slúchadlá používať.
- Nepoužívajte pri vedení motorového vozidla. Môže to viesť k dopravnej nehode a v mnohých oblastiach je to zakázané.
- V potenciálne nebezpečných situáciách by ste mali byť mimoriadne opatrní alebo by ste ich dočasne mali prestať používať.

Počas použitia môže táto jednotka zachytiť rušenie rádiovými vlnami spôsobené mobilnými telefónmi. V prípade výskytu spomínaného rušenia, zvýšte, prosím, vzdialenosť medzi touto jednotkou a mobilným telefónom.

# Údržba

Jednotku čistíte mäkkou suchou utierkou.

- Nepoužívajte rozpúšťadlá ako benzín, riedidlo, alkohol, kuchynské čistiace prostriedky, chemické prípravky a podobne. Ich použitie by mohlo spôsobiť deformácie vonkajšieho puzdra a odlupovanie povrchovej vrstvy.



## Prehlásenie o zhode (DoC)

Spoločnosť Panasonic Corporation týmto prehlasuje, že tento výrobok je v zhode so základnými požiadavkami a ostatnými nariadeniami smernice 1999/5/EC.

K našim R&TTE výrobkom si zákazníci môžu prevziať kópiu originálneho prehlásenia o zhode z nášho DoC servera.

<http://www.doc.panasonic.de>

Kontakt na autorizovaného zástupcu: Panasonic Marketing Europe GmbH, Panasonic Testing Centre, Winsbergring 15, 22525 Hamburg, Germany

Tento výrobok sa smie používať len v týchto krajinách.

VEĽKÁ BRITÁNIA, FRANCÚZSKO, NEMECKO, TALIANSKO, ŠVAJČIARSKO, RAKÚSKO, HOLANDSKO, BELGICKO, ŠPANIELSKO, ŠVÉDSKO, NÓRSKO, DÁNSKO, FÍNSKO, MAĎARSKO, ČESKÁ REPUBLIKA, SLOVENSKO, SLOVINSKO, BULHARSKO, POĽSKO, GRÉCKO, PORTUGALSKO, RUMUNSKO

Tento výrobok je určený pre všeobecných spotrebiteľov. (Kategória 3)

# Informácie o Bluetooth®

Spoločnosť Panasonic nenesie žiadnu zodpovednosť za údaje a/alebo informácie skompromitované počas bezdrôtového prenosu.

## ■ Použitie frekvenčné pásmo

Táto jednotka využíva frekvenčné pásmo 2,4 GHz.

## ■ Certifikácia tejto jednotky

- Táto jednotka vyhovuje frekvenčným obmedzeniam a certifikácia jej bola udelená na základe frekvenčných zákonov. Z toho dôvodu nie je potrebné povolenie na bezdrôtový prenos.
- Nižšie uvedené činnosti sú v niektorých krajinách postihnutelné zákonom:
  - Rozobratie/úprava jednotky,
  - Odstránenie údajov o špecifikácii.

## ■ Obmedzenia vzťahujúce sa na použitie

- Bezdrôtový prenos a/alebo možnosť použitia so všetkými zariadeniami vybavenými funkciou Bluetooth® nie sú garantované.
- Všetky zariadenia musia vyhovovať štandardom stanoveným spoločnosťou Bluetooth SIG, Inc.
- Pripojenie zariadenia môže zlyhať, prípadne sa môžu niektoré operácie lišiť v závislosti od jeho špecifikácií a nastavení.
- Tento systém podporuje bezpečnostné prvky Bluetooth®. V závislosti od operačného prostredia a/alebo nastavení je však možné, že táto bezpečnosť niekedy nie je dostatočná. Buďte opatrní pri bezdrôtovom prenose údajov na tento systém.
- Tento systém nedokáže preniesť údaje na zariadenie Bluetooth®.

## ■ Rozsah použitia

Túto jednotku používajte v maximálnom rozsahu 10 m.

Rozsah sa môže znížiť v závislosti od prostredia, prekážok alebo rušenia.

## ■ Rušenie z iných zariadení

- V prípade, že je táto jednotka umiestnená v blízkosti iných zariadení Bluetooth® alebo zariadení, ktoré využívajú pásmo 2,4 GHz, nemusí táto jednotka náležite fungovať a môžu sa vyskytnúť problémy, ako napríklad šum alebo výkyvy zvuku z dôvodu rušenia rádiovými vlnami.
- V prípade, že rádiové vlny z neďalekej vysielačnej stanice a pod. sú príliš silné, nemusí táto jednotka náležite fungovať.

## ■ Určené použitie

- Táto jednotka je určená len na bežné, všeobecné použitie.
- Nepoužívajte tento systém v blízkosti prislúšenstva alebo v prostredí, ktoré je citlivé na rušenie rádiovými frekvenciami (napríklad: na letiskách, v nemocniciach, laboratóriách atď.).

# Špecifikácie

## ■ Všeobecné informácie

Napájanie	DC 5 V, 500 mA (Vnútorňá batéria: 3,6 V (Li-ion 690 mAh))
Prevádzková doba*1 (režim SBC)	Pribl. 40 hodín
Doba nabíjania*2 (25 °C)	Pribl. 3,5 hodín
Rozsah teploty nabíjania	10 °C až 35 °C
Rozsah prevádzkovej teploty	0 °C až 40 °C
Rozsah prevádzkovej vlhkosti	35%RH až 80%RH (bez kondenzácie)
Hmotnosť	Približne 155 g

\*1 Môže byť kratšia v závislosti od prevádzkových podmienok.

\*2 Doba nabíjania z prázdneho na plný stav.

## ■ Časť týkajúca sa Bluetooth®

Systémové špecifikácie Bluetooth®	Verzia 3.0
Klasifikácie bezdrôtového zariadenia	Trieda 2 (2,5 mW)
Frekvenčné pásmo	Pásmo 2,4 GHz FH-SS
Podporované profily	A2DP, AVRCP, HSP, HFP
Podporovaný kodek	SBC
Prevádzková vzdialenosť	Do 10 m

## ■ Časť týkajúca sa reproduktora

Riadiace jednotky	Φ 40 mm
Impedancia	32 Ω

## ■ Časť týkajúca sa koncovky

DC IN	DC 5 V, 500 mA
-------	----------------

## ■ Časť týkajúca sa mikrofónu

Typ	Mono
-----	------

## ■ Časť týkajúca sa prislúšenstva

USB nabíjací kábel	0,6 m
--------------------	-------

- Špecifikácie podliehajú zmenám bez upozornenia.

# Pokyny k odstraňovaniu porúch

Pred vyžiadanim servisu vykonajte nasledujúce kontroly. V prípade pochybností týkajúcich sa niektorých kontrolných bodov, prípadne nevyriešenia problému naznačenými opatreniami, sa obráťte na svojho obchodného zástupcu ohľadom ďalších pokynov.

## Všeobecné informácie

### Jednotka nereaguje

- Jednotku pripojte k počítaču pomocou USB nabijacieho kábla. Jednotka sa zresetuje. (→ Str. 5)

## Prívod elektrického prúdu a nabíjanie

### Jednotka sa nedá nabiť

- Uistite sa, že počítač je zapnutý a nie je v úspornom režime alebo v režime spánku.
- Funguje port USB, ktorý momentálne používate, správne? V prípade, že má váš počítač ďalšie porty USB, odpojte konektor z portu, v ktorom je momentálne zapojený, a zapojte ho do jedného z ďalších portov.
- V prípade, že sa vyššie uvedené opatrenia nedajú použiť, odpojte USB nabijací kábel a znova ho zapojte.
- Ak sa skráti čas nabíjania a čas používania jednotky, mohlo dôjsť k degradácii batérie. (Počet možných nabíjaní priloženej batérie: približne 500.)

### LED počas nabíjania nesvieti / Nabíjanie trvá dlhšie

- Je USB nabijací kábel (pribalený) pevne zapojený do USB koncovky počítača? (→ Str. 3)
- Uistite sa, že sa nabíja pri izbovej teplote v rozsahu od 10 °C do 35 °C.

### Zariadenie sa nezapne

- Nabíja sa v tejto chvíli jednotka? Zariadenie počas nabíjania nemôže byť ZAPNUTÉ. (→ Str. 3)

## Pripojenie zariadenia Bluetooth®

### Zariadenie sa nedá pripojiť

- Zo zariadenia Bluetooth® vymažte párovacie informácie o tejto jednotke, a potom ich znova spárujte. (→ Str. 3)

## Zvuk a hlasitosť

### Žiadny zvuk

- Uistite sa, že jednotka a zariadenie Bluetooth® sú správne pripojené. (→ Str. 3)
- Skontrolujte, či na zariadení Bluetooth® hrá hudba.
- Uistite sa, že je jednotka zapnutá a hlasitosť nie je nastavená príliš nízko.
- Znova spárujte a pripojte zariadenie Bluetooth® a jednotku. (→ Str. 3)

### Nízka hlasitosť

- Zvýšte hlasitosť jednotky. (→ Str. 4)
- Zvýšte hlasitosť na zariadení Bluetooth®.

### Zvuk zo zariadenia je prerušený / Kvalita zvuku je zlá

- V prípade blokovania signálov môže byť zvuk prerušovaný. Nezakrývajte úplne túto jednotku svojou dlaňou a pod.
- Zariadenie sa môže nachádzať mimo komunikačného rozsahu 10 m. Posuňte zariadenie bližšie k tejto jednotke.
- Odstráňte akékoľvek prekážky medzi touto jednotkou a zariadením.
- Keď sa akékoľvek bezdrôtové zariadenie LAN nepoužíva, vypnite ho.
- V prípade vybitie batérie môže vzniknúť komunikačný problém. Nabite jednotku. (→ Str. 3)

## Telefónne hovory

### Nepočujete druhú osobu

- Uistite sa, že jednotka a telefón podporujúci funkciu Bluetooth® sú zapnuté.
- Skontrolujte, či jednotka a telefón podporujúci funkciu Bluetooth® sú spojené. (→ Str. 3)
- Skontrolujte nastavenia zvuku na telefóne podporujúcom funkciu Bluetooth®. Pripojte telefonicke zariadenie k jednotke, ak je nastavená na telefón podporujúci funkciu Bluetooth®. (→ Str. 3)
- V prípade, že hlasitosť hlasu druhej osoby je príliš nízka, zvýšte hlasitosť jednotky aj telefónu podporujúceho funkciu Bluetooth®.



## Likvidácia opotrebovaných zariadení a batérií

Len pre Európsku úniu a krajiny so systémom recyklácie



Tieto symboly uvádzané na výrobkoch, balení a/alebo v sprievodnej dokumentácii informujú o tom, že opotrebované elektrické a elektronické výrobky a batérie sa nesmú likvidovať ako bežný domový odpad.

V záujme zabezpečenia správneho spôsobu likvidácie, spracovania a recyklácie odovzdajte opotrebované výrobky a batérie na špecializovanom zbernom mieste v súlade s platnou legislatívou.

Správnym spôsobom likvidácie týchto výrobkov a batérií prispievate k zachovaniu cenných zdrojov a predídete prípadným negatívnym dopadom na ľudské zdravie a životné prostredie. Podrobnejšie informácie o zbere a recyklácii vám poskytnú miestne úrady. Pri nesprávnej likvidácii tohto druhu odpadu môžu byť v súlade s platnou legislatívou udelené pokuty.

### Poznámka týkajúca sa symbolu batérie (spodný symbol):

Tento symbol môže byť použitý spolu so symbolom chemickej značky. V takom prípade vyhovuje požiadavke stanovenej Smernicou týkajúcou sa príslušnej chemikálie.



# Odstránenie batérie pri likvidácii tejto jednotky

1

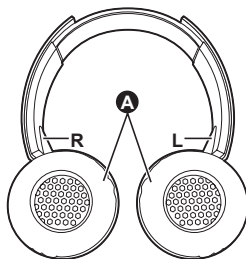

4

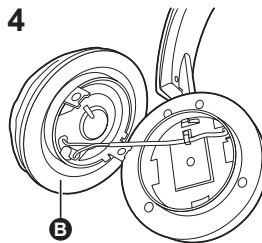

2

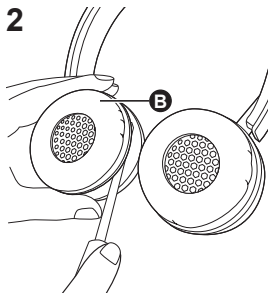

5

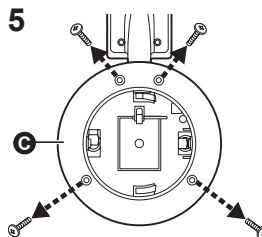

3

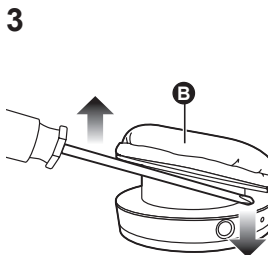

6

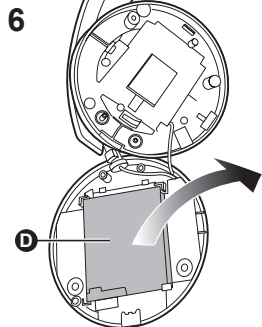

Nasledujúce pokyny nie sú určené na účely opráv, ale na likvidáciu tejto jednotky. Po demontovaní nie je táto jednotka obnoviteľná. Pri likvidácii tejto jednotky z nej vyberte nainštalovanú batériu a odovzdajte ju na recykláciu.

- Jednotku demontujte po vybití batérie.
- Demontované časti udržiavajte mimo dosahu detí.

- 1 **Náušnice A otočte smerom nahor a jednotku položte na vodorovný povrch**
- 2 **Uchopte spodnú časť pravého reproduktora (R) a pod vrchný kryt B zasunite krížový skrutkovač (dostupný v maloobchodnej sieti)**
  - K hrotu skrutkovača nekladte prsty.
  - Použite skrutkovač, ktorý sa zmestí do priestoru pod vrchným krytom.
- 3 **Pomocou skrutkovača vyviňte páku a zatlačte vrchný kryt C smerom nahor**
- 4 **Demontujte vrchný kryt C**
- 5 **Demontujte 4 skrutky a spodný kryt D**
- 6 **Uchopte batériu D a vyberte ju z jednotky**

### Informácie týkajúce sa zaobchádzania s použitými batériami

- Izolujte koncovky lepiacou páskou alebo podobným materiálom.
- Nerozoberajte.

### ■ Batérie

- Nezohrievajte alebo nevystavujte otvorenému ohňu.
- Nenechávajte batériu(e) v aute dlho vystavenú(é) priamemu slnečnému žiareniu pri zatvorených oknách a dverách.
- Nesprávne použitie batérií môže spôsobiť vytekание elektrolytu, ktorý môže poškodiť predmety prichádzajúce do kontaktu s vytekajúcim elektrolytom. V prípade, že z batérie vyteká elektrolyt, obráťte sa na svojho obchodného zástupcu. V prípade, že elektrolyt príde do kontaktu s ktoroukoľvek časťou vášho tela, umyte ju dôkladne vodou.
- Keď likvidujete batérie, kontaktujte, prosím, svoje miestne úrady alebo obchodného zástupcu a informujte sa o správnych spôsoboch likvidácie.

## Уважаемый покупатель!

Благодарим Вас за приобретение данного изделия. Перед использованием этого изделия, пожалуйста, внимательно прочитайте данные инструкции и сохраните это руководство для дальнейшего использования.

## Содержание

### Перед использованием

Дополнительные принадлежности .....	2
Авторские права и т. д. ....	2
Названия компонентов .....	2

### Подготовка

Зарядка .....	3
Включение / отключение питания .....	3
Подключение устройства Bluetooth® .....	3
Подключение одним касанием (подключение с помощью NFC) ...	4

### Эксплуатация

Прослушивание музыки .....	4
Телефонный звонок .....	5
Полезные функции .....	5

### Другое

Восстановление заводских настроек .....	5
Меры предосторожности .....	6
Техническое обслуживание .....	6
О Bluetooth® .....	7
Технические характеристики .....	7
Поиск и устранение неисправностей .....	8
Чтобы извлечь батарею во время утилизации этого устройства .....	9

## Дополнительные принадлежности

Пожалуйста, проверьте и идентифицируйте дополнительные принадлежности, которые входят в комплект поставки продукта.

- 1 USB-кабель для зарядки

## Авторские права и т. д.

- Словесное обозначение и логотипы Bluetooth® являются зарегистрированными товарными знаками компании Bluetooth SIG, Inc. и используются Panasonic Corporation по лицензии. Другие торговые марки и наименования принадлежат соответствующим владельцам.
- Другие названия систем и продуктов, упомянутые в этом документе, обычно являются зарегистрированными торговыми марками или торговыми марками соответствующих компаний-разработчиков. Обратите внимание, что знак ™ и знак ® в этом документе не показываются.

## Названия компонентов

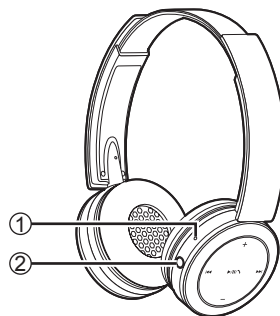

Низ



Левый

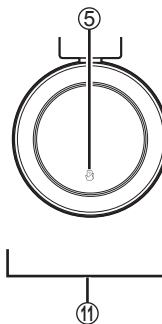

Правый

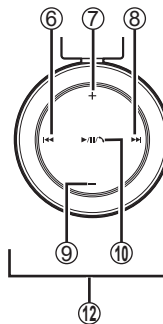

- ① **Светодиодный индикатор\***
  - Количество миганий или цвет указывают на состояние устройства.  
(\* Далее по тексту "Светодиод")
- ② **Кнопка питания  $\phi$ /I сопряжения  $\mathcal{B}$**
- ③ **Разъем для зарядки (DC IN)**
  - Подсоедините USB-кабель для зарядки (входит в комплект поставки) к этому разъему для зарядки устройства. (→ Стр. 3)
- ④ **Микрофон**
- ⑤ **Зона действия NFC**
- ⑥ **Предыдущий  $\ll$**
- ⑦ **Громкость +**
- ⑧ **Следующий  $\gg$**
- ⑨ **Громкость -**
- ⑩ **Воспроизведение/Пауза/Звонок  $\triangleright$ /II/ $\sphericalangle$**
- ⑪ **Левый динамик**
- ⑫ **Правый динамик**

### ■ Примечание

- Для зарядки устройства используйте только USB-кабель для зарядки, который входит в комплект поставки.
- Во время использования устройства не закрывайте правый динамик ладонью. Это может заблокировать соединение Bluetooth®.

Иллюстрации продукта могут отличаться от его фактического внешнего вида.

# Зарядка

Перезаряжаемая аккумуляторная батарея (установленная в устройство) поставляется незаряженной. Перед использованием устройства зарядите аккумуляторную батарею.

## 1 Подключите это устройство к компьютеру с помощью USB-кабеля для зарядки

- Приблизительно в течение 3 секунд после установления подключения светодиод на правом динамике загорается красным светом.
- Во время зарядки светодиод горит красным светом. После завершения зарядки светодиод гаснет.
- Полная зарядка устройства от полностью разряженного состояния занимает приблизительно 3,5 часа.



### ■ Примечание

- Функцию Bluetooth® невозможно использовать, если это устройство подключено к компьютеру с помощью USB-кабеля для зарядки.
- Заряжайте при температуре окружающей среды от 10 °C до 35 °C. При выходе температуры за указанные пределы диапазона температур зарядка может быть прервана.
- Во время зарядки питание устройства не включается.
- Для зарядки устройства используйте только USB-кабель для зарядки, который входит в комплект поставки.

Предупреждение: Для подключения к компьютеру используйте только USB-кабель для зарядки, который входит в комплект поставки.

# Включение / отключение питания

## 1 Нажмите и удерживайте кнопку питания $\phi$ /I приблизительно 3 секунды

Прозвучит звуковой сигнал, и замигает светодиод на правом динамике.



### Отключение питания

- Нажмите и удерживайте кнопку питания  $\phi$ /I приблизительно 3 секунды. Прозвучит звуковой сигнал, и питание отключится.

### ■ Примечание

- Если данное устройство не используется приблизительно в течение 5 минут, питание автоматически отключается. (См. "Автоотключение питания" (→ Стр. 5))

# Подключение устройства Bluetooth®

Чтобы установить беспроводное соединение, зарегистрируйте это устройство на других устройствах, совместимых с Bluetooth®.

## Подготовка устройства Bluetooth®

- Включите питание и активируйте функцию Bluetooth®.
- Расположите устройство на расстоянии не более 1 м от данного устройства.
- В случае необходимости ознакомьтесь с техническими характеристиками устройства в его инструкции по эксплуатации.

## Включение питания в первый раз

### 1 Включите питание этого устройства

- Это устройство начнет поиск другого устройства Bluetooth® для подключения, и светодиод на правом динамике замигает попеременно синим и красным светом. (Только один раз после покупки)

### 2 Когда это устройство ("RP-BTD5") обнаружено устройством Bluetooth®, выберите его

- Если запрашивается ключ доступа, введите "0000 (четыре нуля)".
- Если появляется экран выбора профиля Bluetooth®, выберите профиль "A2DP". Если "A2DP" не поддерживается или Вы хотите использовать устройство только для совершения телефонных звонков, выберите профиль "HSP" или "HFP". (Для получения подробной информации о профилях см. "Прослушивание музыки" (→ Стр. 4) и "Телефонный звонок" (→ Стр. 5))

### 3 Проверьте подключение этого устройства к другому устройству Bluetooth®

- Сначала светодиод на правом динамике загорается синим светом и продолжает загораться и гаснуть. После установления соединения манера мигания изменится.

## Подключение после второго раза

<Подключение того же устройства Bluetooth®> После включения это устройство ищет ранее подключенное устройство Bluetooth® и начинает автоматическое подключение к нему. Сначала светодиод на правом динамике загорается синим светом и продолжает загораться и гаснуть. После установления соединения манера мигания изменится.

<Подключение другого устройства Bluetooth®> Отключите функцию Bluetooth® на ранее подключенном устройстве. Проверьте, чтобы это устройство было выключено.

Нажмите и удерживайте кнопку сопряжения  $\phi$  приблизительно 5 секунд. Прозвучит звуковой сигнал. Это устройство начнет поиск другого устройства Bluetooth®. Светодиод на правом динамике замигает попеременно синим и красным светом. Выполните шаги 2 и 3.

### ■ Примечание

- Если подключение к устройству не устанавливается приблизительно в течение 5 минут, данное устройство отключается. Снова начните с шага 1.
- К данному устройству невозможно одновременно подключить 2 или более устройств Bluetooth®.
- Вы можете установить сопряжение этого устройства с 8 другими устройствами. При сопряжении 9-го устройства оно заменяет устройство, которое было подключено самым первым. Чтобы его использовать, необходимо снова установить сопряжение. 99

# Подключение одним касанием (подключение с помощью NFC)

## Только для NFC-совместимых устройств

Функция NFC (“коммуникация ближнего поля”) позволяет легко подключать это устройство к NFC-совместимым устройствам Bluetooth®. Просто прикоснитесь к этому устройству другим устройством Bluetooth®, чтобы автоматически включить это устройство, выполните сопряжение устройства Bluetooth® и установите соединение.

## Подготовка

Включите функцию NFC на устройстве Bluetooth®.

### 1 Запустите приложение для воспроизведения музыки / видео на устройстве Bluetooth®

- Следуйте инструкциям на экране устройства.

### 2 Прикоснитесь и удерживайте устройство в зоне действия NFC этого устройства (пока не появится всплывающее окно на устройстве, указывающее на установление соединения)

- Это устройство включено. Сначала светодиод на правом динамике загорается синим светом и продолжает загораться и гаснуть. После установления соединения мигания изменится.
- Если соединение не установлено, измените место касания.

### 3 Начните воспроизведение музыки / видео на устройстве Bluetooth®

#### ■ Подключение к другому устройству

Чтобы установить новое подключение Bluetooth®, прикоснитесь к этому устройству другим устройством.

Ранее подключенное устройство будет автоматически отключено.

# Прослушивание музыки

Если устройство, совместимое с Bluetooth®, поддерживает профили Bluetooth® “A2DP” и “AVRCP”, музыку можно воспроизводить с помощью дистанционного управления на этом устройстве.

- **A2DP** (Расширенный профиль распространения аудио):  
Передает аудиосигнал на это устройство.
- **AVRCP** (Профиль дистанционного управления аудио / видео):  
Позволяет дистанционно управлять устройством с помощью этого устройства.

### 1 Подключите устройство Bluetooth® к этому устройству (→ Стр. 3)

### 2 Выбирайте и воспроизводите музыку на устройстве Bluetooth®

- Выбранная музыка выводится на динамики этого устройства.

## Время работы аккумуляторной батареи

Тип аккумуляторной батареи	Время работы
Перезаряжаемая аккумуляторная батарея (установлена в устройство)	Прибл. 40 часов

Время работы может уменьшаться в зависимости от условий использования.

## ■ Внимание

- Устройство может пропускать звук в зависимости от уровня громкости.
- Когда громкость увеличивается до уровня, близкого к максимальному, музыка может звучать искаженно. Уменьшите громкость таким образом, чтобы искажение исчезло.

## Дистанционное управление

Вы можете управлять устройством Bluetooth® с помощью этого устройства.

- В зависимости от устройств Bluetooth® некоторые нижеуказанные функции могут не работать или работать иначе через это устройство.

### (Пример использования)

Воспроизведение/Пауза/Звонок		
▶/⏸/↶	Нажмите	Воспроизведение/ Пауза/Звонок

Предыдущий / Следующий		
◀◀	Нажмите во время воспроизведения	Возврат к началу текущей дорожки
	Нажмите и удерживайте	Перемотка назад
▶▶	Нажмите во время воспроизведения	Перемотка вперед к началу следующей дорожки
	Нажмите и удерживайте	Быстрая перемотка вперед

Громкость		
+	Нажмите	Увеличение громкости
	Нажмите и удерживайте	Непрерывное увеличение громкости
-	Нажмите	Уменьшение громкости
	Нажмите и удерживайте	Непрерывное уменьшение громкости

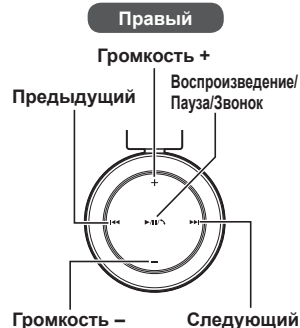

## ■ Примечание

- Существует 15 уровней регулировки громкости. Когда достигается максимальная или минимальная громкость, раздается звуковой сигнал.

# Телефонный звонок

С телефонами, которые имеют функцию Bluetooth® (сотовые телефоны или смартфоны) и поддерживают профиль Bluetooth® “HSP” или “HFP”, Вы можете использовать это устройство для совершения телефонных звонков.

## • HSP (Headset Profile):

Этот профиль можно использовать для приема монофонического звука и установления двусторонней связи с помощью микрофона устройства.

## • HFP (Hands-Free Profile):

Помимо функций HSP данный профиль имеет функцию приема входящих и совершения исходящих звонков.

## 1 Подключите телефон с активированной функцией Bluetooth® к этому устройству (→ Стр. 3)

## 2 Во время ответа на входящий звонок

Нажмите Звонок  на этом устройстве и ответьте на звонок

- Во время входящего звонка из динамика звучит рингтон и мигает светодиод.
- (Только HFP) Чтобы сбросить входящий звонок, нажмите и удерживайте Звонок , пока рингтон не прекратится.

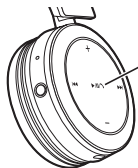

Правый



Звонок

## Во время исходящего звонка

Совершите исходящий звонок на телефоне с активированной функцией Bluetooth®

- Также обратитесь к инструкции по эксплуатации телефона с активированной функцией Bluetooth®.
- (Действия по проверке звонков и обращению с ними на этом устройстве поясняются ниже)
- Во время исходящего звонка из динамика раздаётся рингтон и мигает светодиод.
  - Чтобы отменить исходящий звонок, нажмите Звонок . Прозвучит звуковой сигнал.
  - (Только HFP) Когда телефон не используется, нажмите и удерживайте Звонок  приблизительно в течение 5 секунд. Будет совершён исходящий звонок на последний набранный номер. Прозвучит один короткий щелчок из динамика, и будет мигать светодиод.

## 3 Начните разговор

- Во время звонка светодиод повторно мигает 2 раза.
- Во время телефонного звонка можно регулировать громкость. Инструкции по настройке см. на стр. 4.

## 4 Чтобы завершить телефонный звонок, нажмите Звонок

- Прозвучит звуковой сигнал.

## ■ Примечание

- Может случиться так, что настройку режима беспроводного соединения гарнитуры и телефона необходимо будет установить на телефоне с активированной функцией Bluetooth®.
- В зависимости от телефона с активированной функцией Bluetooth® Вы можете услышать из этого устройства рингоны входящих и исходящих звонков телефона.
- (Только HFP) Нажмите и удерживайте Звонок  на устройстве приблизительно в течение 5 секунд. Устройство для совершения звонка переключится между телефоном с активированной функцией Bluetooth® и этим устройством.

# Полезные функции

## Сброс настроек этого устройства

Все настройки этого устройства могут быть сброшены на начальные настройки после отмены всех операций. Для сброса настроек этого устройства подключите его к компьютеру с помощью USB-кабеля для зарядки. Все предыдущие операции будут отменены. (Информация о сопряженных устройствах удалена не будет.)

## Автоотключение питания

Если это устройство и операции для устройств Bluetooth® не используются приблизительно в течение 5 минут, раздаётся звуковой сигнал и питание автоматически отключается.

## Светодиодный индикатор

Если во время использования данного устройства уровень заряда батареи становится низким, светодиод на правом динамике, мигающий синим светом, изменит свет на красный\*. Каждую 1 минуту раздаётся звуковой сигнал. Когда заряд батареи полностью исчерпан, питание отключается.

\*Если нажать и удерживать кнопку сопряжения  при низком уровне заряда аккумуляторной батареи, светодиод будет мигать только красным светом.

# Восстановление заводских настроек

Если Вы хотите удалить информацию обо всех сопряженных устройствах и т. д., Вы можете восстановить заводские настройки данного устройства (начальные настройки после покупки). Зарядите аккумуляторную батарею перед восстановлением заводских настроек устройства.

## 1 Выключите данное устройство

## 2 Одновременно нажмите и удерживайте кнопку питания и кнопку Предыдущий в течение 5 секунд или более

- Светодиод сначала мигает синим светом, а затем загорается красным светом. На устройстве восстановятся заводские настройки.

# Меры предосторожности

## ■ Устройство

- Не используйте и не помещайте это устройство вблизи источников тепла.
- Не используйте это устройство с высокой громкостью в местах, где Вам необходимо слышать звуки окружающей среды для обеспечения собственной безопасности, например у железнодорожных переездов и на строительных площадках.
- Характерное широкополосное напряжение равно или превышает 75 мВ.

### **ПРЕДУПРЕЖДЕНИЕ:**

Чтобы уменьшить риск возникновения пожара, поражения электрическим током или повреждения изделия:

- Не подвергайте это устройство воздействию дождя, влаги, капель или брызг.
- Не помещайте на это устройство предметы, наполненные жидкостями, например вазы.
- Используйте только рекомендованные дополнительные принадлежности.
- Не снимайте крышки.
- Не пытайтесь самостоятельно отремонтировать это устройство. Для проведения технического обслуживания обращайтесь к квалифицированным специалистам.

## ■ Аллергия

- Прекратите использование этого устройства, если ощущаете дискомфорт при контакте динамиков или других компонентов этого устройства с кожей.
- Продолжительное использование может привести к появлению сыпи или других аллергических реакций.

## ■ Предостережения относительно прослушивания с помощью наушников

- Не используйте наушники с высокой громкостью. Отоларингологи не рекомендуют прослушивать звук с помощью наушников в течение длительного времени.
- Если Вы слышите звон в ушах, уменьшите громкость или прекратите использование устройства.
- Не используйте во время управления моторизованными транспортными средствами. Во многих регионах это запрещено, поскольку может привести к возникновению опасных ситуаций на дороге.
- При возникновении потенциально опасных ситуаций будьте предельно внимательными или временно прекратите использование устройства.

Во время использования данное устройство может подвергаться воздействию радиопомех, исходящих от мобильных телефонов. В случае возникновения таких помех, пожалуйста, увеличьте расстояние между устройством и мобильным телефоном.

## Информация для покупателя

**Название продукции:** Цифровые беспроводные стереонаушники

**Название страны производителя:** Китай

**Название производителя:** Панасоник Корпорэйшн

**Юридический адрес:** 1006 Кадома, Осака, Япония

**Дата производства:** Вы можете уточнить год и месяц по серийному номеру на этикетке.

Пример маркировки—Серийный номер № 1АХХ (Х—любая цифра или буква)

Год: Первая цифра серийного номера (1—2011, 2—2012, ... 0—2020)

Месяц: Второй символ серийного номера

(А—Январь, В—Февраль, ... L—Декабрь)

**Дополнительная информация:** Пожалуйста внимательно прочитайте инструкцию по эксплуатации.

Установленный производителем в порядке п. 2 ст. 5 федерального закона РФ “О защите прав потребителей” срок службы данного изделия равен 7 годам с даты производства при условии, что изделие используется в строгом соответствии с настоящей инструкцией по эксплуатации и применимыми техническими стандартами.

# Техническое обслуживание

Очищайте это устройство сухой мягкой тканью.

- Не используйте растворители, бензин, разбавитель, спирт, кухонные чистящие средства, химические очистители и т. д. Они могут привести к деформированию наружной поверхности корпуса или к отслоению покрытия.

-Если Вы увидите такой символ-

**Информация по обращению с отходами для стран, не входящих в Европейский Союз**



Действие этого символа распространяется только на Европейский Союз.

Если Вы собираетесь выбросить данный продукт, узнайте в местных органах власти или у дилера, как следует поступать с отходами такого типа.



# O Bluetooth®

Компания Panasonic не несет ответственности за данные и/или информацию, которая подвергается опасности во время беспроводной передачи.

## ■ Используемый диапазон частот

Это устройство использует диапазон частот 2,4 ГГц.

## ■ Сертификация этого устройства

- Это устройство соответствует ограничениям по частоте и было сертифицировано в соответствии с законами об использовании частот. Поэтому разрешение на использование беспроводной связи не требуется.
- Действия, указанные ниже, наказываются по закону в некоторых странах:
  - Разборка / внесение изменений в конструкцию устройства.
  - Удаление ярлыков с техническими характеристиками.

## ■ Ограничения по использованию

- Беспроводная передача и/или использование со всеми устройствами, имеющими функцию Bluetooth®, не гарантируется.
- Все устройства должны соответствовать стандартам, установленным Bluetooth SIG, Inc.
- В зависимости от технических характеристик и настроек устройства подключение может оказаться невозможным или некоторые операции могут отличаться.
- Система поддерживает функции безопасности Bluetooth®. Но в зависимости от условий использования и/или настроек эта безопасность может быть недостаточной. Передавайте данные в эту систему по беспроводной связи с осторожностью.
- Эта система не может передавать данные на устройство Bluetooth®.

## ■ Расстояние использования

Используйте это устройство на максимальном расстоянии 10 м. Это расстояние может уменьшаться в зависимости от среды использования, препятствий или помех.

## ■ Помехи от других устройств

- Это устройство может не функционировать должным образом, и могут возникать шумы и скачки звука вследствие влияния радиопомех, если это устройство расположено слишком близко к другим устройствам Bluetooth® или устройствам, которые используют диапазон 2,4 ГГц.
- Это устройство может не функционировать должным образом, если радиоволны от близлежащей вещательной станции слишком сильные.

## ■ Использование по назначению

- Это устройство предназначено исключительно для обычного общего использования.
- Не используйте эту систему возле оборудования или в среде с высокой чувствительностью к радиочастотным помехам (например, в аэропорту, больнице, лаборатории и т. д.).

# Технические характеристики

## ■ Общие

Электроснабжение	5 В постоянного тока, 500 мА (Внутренняя аккумуляторная батарея: 3,6 В (литий-ионная 690 мАч))
Время работы*1 (режим SBC)	Прибл. 40 часов
Время зарядки*2 (25 °C)	Прибл. 3,5 часов
Диапазон температуры зарядки	От 10 °C до 35 °C
Диапазон температуры эксплуатации	От 0 °C до 40 °C
Диапазон влажности эксплуатации	От 35% относ. влажн до 80% относ. влажн. (без конденсации)
Масса	Прибл. 155 г

\*1 Может быть меньше в зависимости от условий использования.

\*2 Время для полной зарядки после полной разрядки.

## ■ Раздел Bluetooth®

Технические характеристики системы Bluetooth®	Версия 3.0
Классификация оборудования беспроводной связи	Класс 2 (2,5 мВт)
Диапазон частот	Диапазон 2,4 ГГц FH-SS
Поддерживаемые профили	A2DP, AVRCP, HSP, HFP
Поддерживаемый кодер-декодер	SBC
Расстояние работы	До 10 м

## ■ Раздел динамиков

Головки динамиков	Ф 40 мм
Полное сопротивление	32 Ω

## ■ Раздел разъемов

DC IN	5 В постоянного тока, 500 мА
-------	------------------------------

## ■ Раздел микрофона

Тип	Моно
-----	------

## ■ Раздел дополнительных принадлежностей

USB-кабель для зарядки	0,6 м
------------------------	-------

- Технические характеристики могут изменяться без предварительного уведомления.



# Поиск и устранение неисправностей

Перед тем как обратиться за технической помощью, проверьте следующее. Если Вы сомневаетесь в некоторых пунктах проверки или указанные решения не помогают, обратитесь к Вашему дилеру за инструкциями.

## Общие

### Устройство не отвечает

- Подключите устройство к компьютеру с помощью USB-кабеля для зарядки. Настройки устройства будут сброшены. (→ Стр. 5)

## Электропитание и зарядка

### Устройство не заряжается

- Убедитесь, что компьютер включен и не находится в режиме ожидания или спящем режиме.
- Правильно ли работает порт USB, который Вы используете? Если в Вашем компьютере есть другие порты USB, извлеките штекер из используемого порта и вставьте в другой порт.
- Если вышеуказанные действия невыполнимы, отключите USB-кабель для зарядки и подключите его снова.
- Если время зарядки и время работы устройства сократилось, возможно, закончился ресурс аккумуляторной батареи. (Количество раз подзарядки аккумуляторной батареи: приблизительно 500.)

### Светодиод не горит во время зарядки / Зарядка длится дольше

- Надежно ли подключен USB-кабель для зарядки (входит в комплект поставки) к разъему USB компьютера? (→ Стр. 3)
- Заряжайте только при комнатной температуре от 10 °C до 35 °C.

### Питание не включается

- Заряжается ли устройство? Во время зарядки питание не включается. (→ Стр. 3)

## Подключение устройства Bluetooth®

### Другое устройство не подключается

- Удалите информацию о сопряжении этого устройства с устройствами Bluetooth®, а затем выполните повторное сопряжение. (→ Стр. 3)

## Громкость звука и аудиосигналов

### Нет звука

- Убедитесь, что это устройство и устройство Bluetooth® правильно подключены. (→ Стр. 3)
- Проверьте, воспроизводится ли музыка на устройстве Bluetooth®.
- Убедитесь, что это устройство включено и громкость не установлена на слишком низкий уровень.
- Выполните повторное сопряжение и подключение устройства Bluetooth® и этого устройства. (→ Стр. 3)

### Низкая громкость

- Увеличьте громкость устройства. (→ Стр. 4)
- Увеличьте громкость устройства Bluetooth®.

### Звук из устройства прерывается / Качество звука низкое

- Звук может прерываться при блокировании сигналов. Не закрывайте полностью это устройство ладонью и т. д.
- Другое устройство может быть за пределами диапазона связи, т. е. на расстоянии более 10 м. Переместите его ближе к этому устройству.
- Удалите любые препятствия между этим устройством и другим устройством.
- Выключите устройства беспроводной локальной сети, которые не используются.
- Проблема связи может возникать при низком заряде батареи. Зарядите устройство. (→ Стр. 3)

## Телефонный звонок

### Вы не слышите другого человека

- Убедитесь, что это устройство и телефон с активированной функцией Bluetooth® включены.
- Убедитесь, что это устройство и телефон с активированной функцией Bluetooth® подключены. (→ Стр. 3)
- Проверьте настройки звука телефона с активированной функцией Bluetooth®. Переключите устройство для совершения звонков на это устройство, если оно установлено на телефон с активированной функцией Bluetooth®. (→ Стр. 3)
- Если громкость голоса другого человека слишком низкая, увеличьте громкость на этом устройстве и на телефоне с активированной функцией Bluetooth®.

# Чтобы извлечь батарею во время утилизации этого устройства

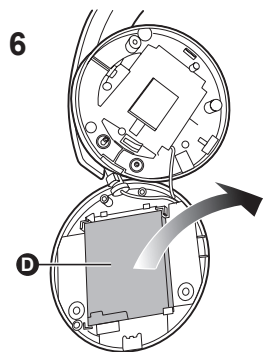
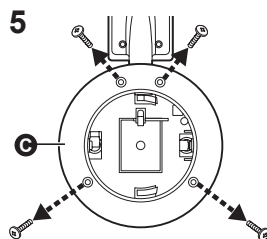
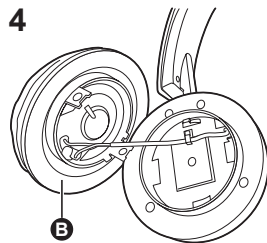
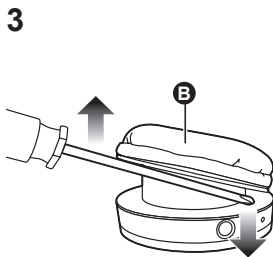
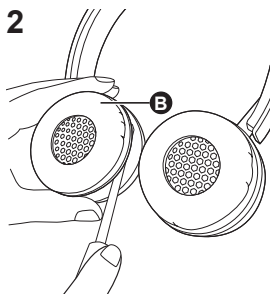
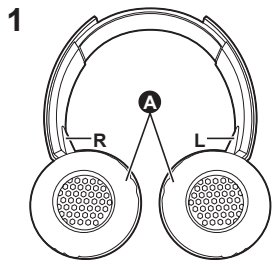

Следующие инструкции предназначены не для проведения ремонта, а для утилизации этого устройства. Это устройство невозможно восстановить после того, как оно было разобрано. Для утилизации этого устройства извлеките аккумуляторную батарею, установленную в это устройство, и сдайте ее на переработку.

- Разберите после окончания срока годности батареи.
- Храните разобранные детали в недоступном для детей месте.

- 1** Поверните подушечки **A** вверх и поместите устройство на ровную поверхность
- 2** Удерживая правый динамик (**R**) за нижнюю часть, поместите отвертку с крестообразным шлицем (приобретается отдельно) под верхнюю крышку **B**
  - Будьте осторожны и избегайте контакта пальцев с рабочим концом отвертки.
  - Выбирайте такую отвертку, размер которой отвечает пространству под верхней крышкой.
- 3** Используя отвертку в качестве рычага, поднимите верхнюю крышку **B** вверх
- 4** Снимите верхнюю крышку **B**
- 5** Извлеките 4 винта и снимите нижнюю крышку **C**
- 6** Удерживая аккумуляторную батарею **D**, извлеките ее

## Обращение с использованными аккумуляторными батареями

- Изолируйте разъемы с помощью липкой изоляционной ленты или подобного материала.
- Не разбирайте.

## ■ Аккумуляторные батареи

- Не нагревайте и не подвергайте воздействию огня.
- Не оставляйте батарею(-и) в автомобиле с закрытыми окнами и дверями под воздействием прямых солнечных лучей в течение длительного периода времени.
- Неправильное обращение с аккумуляторной батареей может привести к утечке электролита, который может повредить предметы, с которыми он будет контактировать. В случае утечки электролита из аккумуляторной батареи обратитесь к Вашему дилеру. Если электролит контактировал с каким-либо участком Вашего тела, тщательно промойте этот участок водой.
- При утилизации аккумуляторных батарей, пожалуйста, обратитесь к представителям местных органов власти или к дилеру, чтобы узнать правильный способ их утилизации.

## 亲爱的用户

感谢您购买本产品。  
请于使用前仔细阅读操作使用说明书，  
并妥善保管。

# 目录

### 用前须知

附件 .....	2
版权信息等 .....	2
部件名称 .....	2

### 准备工作

充电 .....	3
开启/关闭电源 .....	3
连接 Bluetooth® 设备 .....	3
一键连接 (通过 NFC 进行连接) .....	4

### 操作

听音乐 .....	4
拨打电话 .....	5
使用功能 .....	5

### 其他

恢复出厂设置 .....	5
安全注意事项 .....	6
保养 .....	6
关于 Bluetooth® .....	6
故障排除指南 .....	7
规格 .....	8
弃置耳机时电池的拆卸方法 .....	8

- 如果看到此符号的话 -

### 在欧盟以外其它国家的废物处置信息



此符号仅在欧盟有效。  
如果要废弃此产品，请  
与当地机构或经销商联  
系，获取正确的废弃方  
法。

# 附件

请检查并确认随附的附件。

□ 1 条 USB 充电线缆

# 版权信息等

- Bluetooth® 字标和徽标是 Bluetooth SIG, Inc. 的注册商标, Panasonic Corporation 获得使用此类标志的授权。其他商标和商品名均为各自所有人所有。
- 出现在本文档中的其它系统名和产品名通常是各开发商公司的注册商标或商标。  
请注意在本资料中没有标注™ 标记和® 标记。

# 部件名称

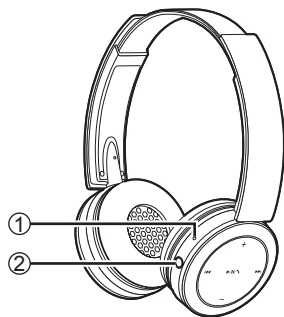

### 底部



### 左

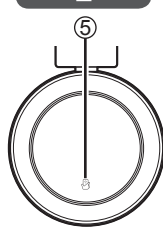

### 右

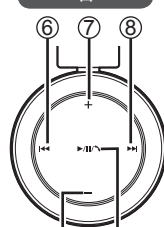

### 11

### 12



- ① LED 指示灯\*
  - 通过闪烁次数或颜色指示耳机状态。  
(\* 下文简称“LED”)
- ② 电源 / 配对 按钮
- ③ 充电端子 (DC IN)
  - 充电时, 请将 USB 充电线缆 (随附) 连接至本端子。  
(→第 3 页)
- ④ 麦克风
- ⑤ NFC 触屏区
- ⑥ 上一首
- ⑦ 音量 +
- ⑧ 下一首
- ⑨ 音量 -
- ⑩ 播放/暂停/拨号
- ⑪ 左扬声器
- ⑫ 右扬声器

### ■ 说明

- 请勿使用除随附 USB 充电线缆以外的其他线缆。
- 使用耳机时, 请勿用手掌遮盖右扬声器。这样可能会阻止 Bluetooth® 连接。

产品插图可能与实际产品有所不同。

# 充电

出厂时，充电电池（安装在耳机内）未充电。使用耳机前，请先充电。

## 1 使用 USB 充电线缆将耳机与电脑连接

- 在建立连接后约 3 秒内，右扬声器上的 LED 灯呈红色点亮。
- 充电期间，LED 灯呈红色点亮。充电完成后，LED 灯熄灭。
- 电池从空电量到充满大约需要 3.5 个小时。

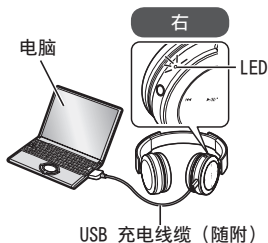

### ■ 说明

- 使用 USB 充电线缆将耳机与电脑连接时，Bluetooth® 功能无法使用。
- 请在 10 °C 至 35 °C 的室内温度下充电。在此温度范围以外时，充电可能停止。
- 充电时请勿开启电源。
- 请勿使用除随附 USB 充电线缆以外的其他线缆。

注意：请仅使用随附的 USB 充电线缆与电脑连接。

# 开启/关闭电源

## 1 按住电源 电源 按钮约 3 秒钟

- 会发出嘟嘟声，然后右扬声器上的 LED 灯闪烁。

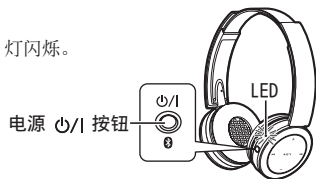

### 关闭电源

- 按住电源 电源 按钮约 3 秒钟。会发出嘟嘟声，然后电源关闭。

### ■ 说明

- 如果在大约 5 分钟内未操作耳机，电源将自动关闭。（请参见“自动关闭电源”（→第 5 页））

# 连接 Bluetooth® 设备

要建立无线连接，请在 Bluetooth® 兼容设备上注册耳机。

## Bluetooth® 设备上的准备工作

- 开启电源，启用 Bluetooth® 功能。
- 将设备置于距耳机 1 米的范围内。
- 根据需要按照操作说明检查设备操作。

## 首次开机

### 1 开启耳机

- 耳机将开始搜索要连接的 Bluetooth® 设备，右扬声器上的 LED 灯以蓝色和红色交替闪烁。（仅在购买后首次开机时执行此操作）

### 2 如果 Bluetooth® 设备检测到耳机（“RP-BTD5”），则选择耳机

- 提示输入密码时，请输入“0000（四个零）”。
- 如果出现 Bluetooth® 配置文件选择屏幕，请选择“A2DP”配置文件。如果不支持“A2DP”或只需使用电话拨号，请选择“HSP”或“HFP”配置文件。（有关配置文件详情，请参见“听音乐”（→第 4 页）和“拨打电话”（→第 5 页））

### 3 检查耳机与 Bluetooth® 设备的连接

- 起初，右扬声器上的 LED 呈蓝色点亮，然后不断亮起又熄灭。建立连接后，LED 闪烁模式将改变。

## 第二次之后的连接

### <连接同一 Bluetooth® 设备>

耳机开启后，将搜索之前设置的 Bluetooth® 设备，并自动与其建立连接。起初，右扬声器上的 LED 呈蓝色点亮，然后不断亮起又熄灭。建立连接后，LED 闪烁模式将改变。

### <连接不同的 Bluetooth® 设备>

禁用之前连接设备上的 Bluetooth® 功能。确认耳机已关闭。按住配对 按钮约 5 秒钟。会发出嘟嘟声。耳机将开始搜索其他 Bluetooth® 设备。右扬声器上的 LED 灯呈蓝色和红色交替闪烁。继续第 2 步和第 3 步。

### ■ 说明

- 如果在大约 5 分钟内未建立设备连接，耳机会关闭。重新从第 1 步开始操作。
- 无法同时将 2 个或多个 Bluetooth® 设备连接至耳机。
- 您最多可将 8 个设备与耳机配对。如果配对第 9 个设备，则会替换最先连接的设备。要使用被替换的设备，需要再次对其进行配对。

# 一键连接（通过 NFC 进行连接）

## 仅限兼容 NFC 的设备

NFC（近场通信）功能可使耳机轻松连接至兼容 NFC 的 Bluetooth® 设备。在您的 Bluetooth® 设备上轻触耳机，即可自动打开耳机，将耳机与 Bluetooth® 设备配对并建立连接。

## 准备工作

开启 Bluetooth® 设备的 NFC 功能。

### 1 启动 Bluetooth® 设备上播放音乐/视频的应用程序

- 按照设备屏幕上的说明进行操作。

### 2 在耳机的 NFC 触屏区按住设备（直到设备上的弹出窗口显示已建立连接）

- 开启耳机。起初，右扬声器上的 LED 呈蓝色点亮，然后不断亮起又熄灭。建立连接后，LED 闪烁模式将改变。
- 如果未建立连接，则改变触屏位置。

### 3 开始播放 Bluetooth® 设备中的音乐/视频

#### ■连接至另一个设备

在要建立新 Bluetooth® 连接的另一设备上轻触耳机。将自动断开之前连接的设备。

# 听音乐

如果 Bluetooth® 兼容设备支持“A2DP”和“AVRCP”Bluetooth® 配置文件，则可利用耳机的遥控操作播放音乐。

- A2DP（高级音频分配配置文件）：将音频传输至耳机。
- AVRCP（音频/视频遥控配置文件）：允许使用耳机遥控设备。

### 1 连接至 Bluetooth® 设备和耳机（→第 3 页）

### 2 选择并播放 Bluetooth® 设备中的音乐

- 将选定的音乐输出到耳机扬声器。

## 电池工作时间

电池类型	工作时间
可充电电池（安装在耳机内）	大约 40 小时

工作时间会视工作环境而有所减少。

## ■注意

- 耳机会发生漏音现象，其程度取决于音量大小。
- 将音量调大至接近最大音量时，音乐听起来会失真。调小音量，直至消除失真。

## 遥控

您可用耳机控制 Bluetooth® 设备。

- 根据 Bluetooth® 设备的不同，以下某些功能可能无法使用或通过耳机操作的结果会有所不同。

### （操作示例）

播放/暂停/拨号		
▶/⏸/☎	按下	播放/暂停/拨号
上一首/下一首		
◀◀	播放期间按下	返回至当前曲目的开始
	按住	快退
▶▶	播放期间按下	前进至下一曲目的开始
	按住	快进
音量		
+	按下	增大音量
	按住	持续增大音量
-	按下	减小音量
	按住	持续减小音量

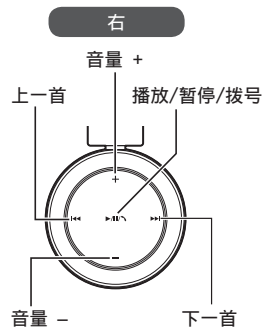

## ■说明

- 可进行 15 个音量级调整。达到最大或最小音量时，会发出嘟嘟声。

# 拨打电话

与支持“HSP”或“HFP”Bluetooth® 配置文件的具备 Bluetooth® 功能的电话（手机或智能手机）配套使用时，您可使用耳机拨打电话。

- HSP（耳机配置文件）：  
此配置文件可用于使用耳机上的麦克风接收单声道声音并建立双向通信。
- HFP（免提配置文件）：  
除 HSP 功能外，此配置文件具有来电和去电功能。

## 1 将具备 Bluetooth® 功能的电话与耳机连接（→第 3 页）

### 2

#### 接听来电时

按耳机上的拨号  并接听电话

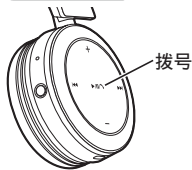

- 来电时，扬声器响起铃声且 LED 灯闪烁。
- （仅限 HFP）要拒绝来电，按住拨号  直到铃声停止。

右



#### 拨打电话时

在具备 Bluetooth® 功能的电话上拨打电话

- 也可参考 Bluetooth® 电话的操作手册。
- （下面介绍了耳机的检查和操作步骤）
- 拨打电话时，扬声器响起铃声且 LED 灯闪烁。
- 要取消呼出电话，请按拨号  同时发出嘟嘟声。
- （仅限 HFP）电话闲置时，按住拨号  约 5 秒钟。将呼叫最后一次拨出的号码。扬声器将响起短暂的哔哔声且 LED 灯闪烁。

## 3 开始讲话

- 拨打电话期间，LED 灯会重复闪烁 2 次。
- 拨打电话期间，可调整音量。关于设置说明，请参见第 4 页。

## 4 按拨号 结束电话呼叫

- 同时发出嘟嘟声。

## ■说明

- 在具备 Bluetooth® 功能的电话上可能需要进行免提设置。
- 您或许可从耳机中听到电话的来电和去电铃声，具体视具备 Bluetooth® 功能的电话而定。
- （仅限 HFP）按住耳机上的拨号  约 5 秒。呼叫设备将在具备 Bluetooth® 功能的电话和耳机之间切换。

# 使用功能

## 复位耳机

拒绝所有操作时，可复位耳机。若要复位耳机，请使用 USB 充电线缆将耳机与电脑连接。之前的所有操作被取消。（不会删除配对设备的信息。）

## 自动关闭电源

如果耳机静音大约 5 分钟且在此期间，未对 Bluetooth® 设备进行任何操作，则耳机会发出嘟嘟声并自动关闭电源。

## LED 指示灯

使用耳机期间出现低电量时，右扬声器上闪烁蓝光的 LED 灯会变为红色\*。每隔 1 分钟会发出嘟嘟声。电池耗尽时，电源关闭。

\*如果在电池电量低时按住配对  按钮，LED 灯将仅呈红色闪烁。

# 恢复出厂设置

如果要删除所有配对设备信息等内容，您可以将耳机恢复至出厂设置（购买时的原始设置）。恢复本机前请对电池充电。

## 1 关闭耳机

## 2 按住电源 / I 按钮的同时按住上一首 5 秒钟或更长时间

- LED 灯首先呈蓝色闪烁，然后呈红色亮起。耳机将恢复出厂设置。

# 安全注意事项

## ■ 耳机

- 避免将耳机放置在接近热源的地方或在此类地方使用。
- 为安全起见，在需要注意周围环境声音的场所（如铁路岔口和建筑工地），切勿将耳机音量调得过高。
- 宽带特性电压大于等于 75 mV。

### 警告：

为了降低火灾、触电或产品损坏的风险，应注意以下几点：

- 切勿将耳机暴露于雨水、潮湿、滴水或溅水的环境中。
- 切勿将花瓶等盛有液体的容器放在耳机上。
- 仅使用推荐的附件。
- 切勿拆下封盖。
- 切勿自己修理耳机。请联系合格的服务人员进行维修。

## ■ 过敏

- 如果与肌肤直接接触的扬声器或其他任何部件导致不适，请停止使用。
- 继续使用可能会导致皮疹或其他过敏反应。

## ■ 使用耳机的注意事项

- 切勿将耳机音量调得过高。听力专家建议不宜长时间连续使用耳机播放。
- 如果您感到耳鸣，请调低音量或停止使用。
- 驾驶机动车辆时请勿使用耳机。这样可能会造成交通事故，而且在很多地方属违法行为。
- 在具有潜在危害的环境中应慎用或停止使用耳机。

在使用过程中，耳机可能会接收手机的无线电干扰。如果出现此类干扰，请增大耳机和手机之间的间隔距离。

# 保养

使用柔软的干布清洁耳机。

- 切勿使用溶剂，包括汽油、稀释剂、酒精、厨房洗涤剂、化学擦拭布等。使用这些溶剂可能导致外部变形或涂层脱落。

# 关于 Bluetooth®

对于无线传输过程中的数据和/或信息，Panasonic 不承担任何责任。

## ■ 使用的频带

耳机使用 2.4 GHz 频带。

## ■ 耳机证书

- 耳机符合频率限制，并根据频率法已取得证书。因此，不需要无线许可证。
- 以下行为在一些国家/地区会受到法律惩罚：
  - 拆分/改造耳机。
  - 撕下规格说明。

## ■ 使用限制

- 对于与具备 Bluetooth® 功能的设备进行无线传输和/或此类使用不予保障。
- 所有设备都必须符合 Bluetooth SIG, Inc. 规定的标准。
- 因设备规格和设置的不同，可能无法连接或一些操作有所不同。
- 该系统支持 Bluetooth® 安全功能。视操作环境和/或设置而定，安全性可能不足。向该系统无线传输数据需谨慎。
- 该系统不能将数据传输到 Bluetooth® 设备。

## ■ 使用范围

使用耳机的最大范围为 10 米。  
视环境、障碍物或干扰的情况而定，范围可能有所减小。

## ■ 其他设备的干扰

- 如果耳机距离其他 Bluetooth® 设备或使用 2.4 GHz 宽带的设备太近，则耳机可能无法正常工作，而且会因无线电波干扰而出现噪音和声音跳跃的故障。
- 如果附近的广播站等无线电波太强，耳机可能无法正常工作。

## ■ 用途

- 耳机仅针对正常的普通用途。
- 切勿在对无线电频率干扰敏感的设备或环境附近使用该系统（例如：机场、医院、实验室等）。



# 故障排除指南

在请求维修之前，请您先进行下列检查。如果您对某些检查点心存疑问，或者解决方案并未解决问题，请咨询您的经销商，以获取相关指导。

## 常规参数

### 耳机不响应

- 使用 USB 充电线缆将耳机与电脑连接。耳机将复位。（→第 5 页）

## 电源和充电

### 无法给耳机充电

- 确认电脑开启，且未处于待机或者睡眠模式。
- 您当前使用的 USB 端口是否正常工作？如果您的电脑有其他 USB 端口，请将连接器从当前端口拔出，然后插入其他端口。
- 如果上述措施不适用，请将 USB 充电线缆拔出，并再次插入。
- 如果充电时间和工作时间变短，电池同样有可能已经损坏。（自带电池充电次数：大约 500 次。）

### 充电时 LED 灯不亮 / 充电时间延长

- USB 充电线缆（随附）是否与电脑的 USB 端子牢固连接？（→第 3 页）
- 请务必在 10 °C 至 35 °C 之间的室温下充电。

### 无法打开电源

- 耳机是否正在充电？在充电期间无法打开电源。（→第 3 页）

## Bluetooth® 设备连接

### 无法连接设备

- 从 Bluetooth® 设备中删除耳机的配对信息，然后再次配对。（→第 3 页）

## 声音和音量

### 无声音

- 确保耳机与 Bluetooth® 设备连接正确。（→第 3 页）
- 检查 Bluetooth® 设备是否正在播放音乐。
- 确保耳机已开启，且音量未设置得过低。
- 再次配对并连接 Bluetooth® 设备和耳机。（→第 3 页）

### 音量过低

- 调高耳机音量。（→第 4 页）
- 调高 Bluetooth® 设备的音量。

### 设备的声音中断 / 音质较差

- 如果信号阻塞，声音可能中断。请勿用手掌或者其他物体完全遮盖耳机。
- 设备可能超出 10 米的通信范围。将设备靠近耳机。
- 移除耳机与设备之间的障碍物。
- 无线局域网设备未使用时，请将其关闭。
- 如果电池电量耗尽，会出现通信问题。给耳机充电。（→第 3 页）

## 拨打电话

### 听不到对方的声音

- 确保耳机与具备 Bluetooth® 功能的电话都已开启。
- 检查耳机和具备 Bluetooth® 功能的电话是否已经建立连接。（→第 3 页）
- 检查 Bluetooth® 电话的音频设置。如果呼叫设备设置为具备 Bluetooth® 功能的电话，则将其切换为耳机。（→第 3 页）
- 如果对方的音量过低，请同时调高耳机和 Bluetooth® 电话的音量。

# 规格

## ■ 常规参数

电源	直流 5 V, 500 mA (内置电池: 3.6 V (锂电池 690 mAh))
工作时间*1 (SBC 模式)	大约 40 小时
充电时间*2 (25 °C)	大约 3.5 小时
充电温度范围	10 °C 至 35 °C
工作温度范围	0 °C 至 40 °C
工作湿度范围	35%RH 至 80%RH (无凝结)
重量	大约 155 克

\*1 会视工作环境的不同而变短。

\*2 从空电量到充满所需的时间。

## ■ Bluetooth® 部分

Bluetooth® 系统规格	第 3.0 版
无线设备分类	第 2 类 (2.5 mW)
频段	2.4 GHz 宽带 FH-SS
支持的配置文件	A2DP、AVRCP、HSP、HFP
支持的编解码器	SBC
工作距离	最长 10 米

## ■ 扬声器部分

驱动装置	Φ 40 毫米
阻抗	32 Ω

## ■ 端子部分

直流输入	直流 5 V, 500 mA
------	----------------

## ■ 麦克风部分

类型	单声道
----	-----

## ■ 附件部分

USB 充电线缆	0.6 米
----------	-------

● 规格如有变更, 恕不另行通知。

# 弃置耳机时电池的拆卸方法

下列说明针对耳机的弃置处理, 而非修理用途。耳机一经拆解就不可复原。  
弃置耳机时, 请取出耳机内的电池, 并进行回收。

- 电池电量用完后, 将其拆下。
- 请将拆卸的零部件放置在儿童接触不到的地方。

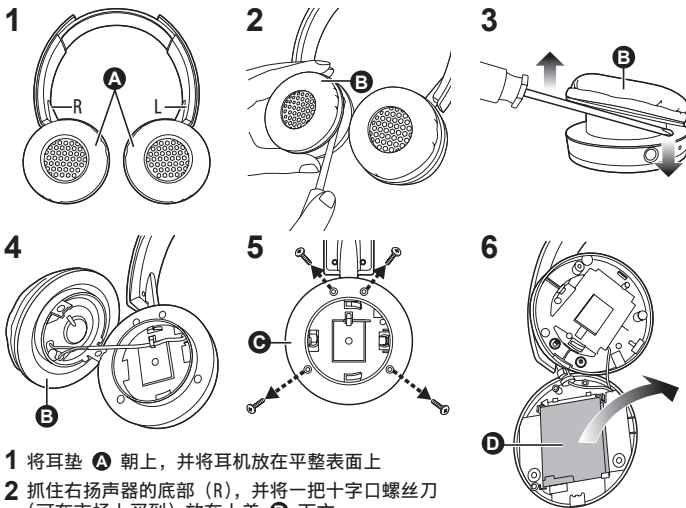

## 废弃电池的处理

- 用胶带或者类似材料对端子进行绝缘。
- 请勿拆卸。

## ■ 电池

- 请勿接触热源或明火。
- 请勿将电池置于受到长时间阳光直射且门窗封闭的车辆内。
- 电池处置不当会导致电解质泄漏, 进而损坏与泄漏电解质接触的物品。如果电池出现电解质泄漏, 请咨询您的经销商。如果电解质与身体的任何部分接触, 请用水彻底冲洗。
- 如果打算丢弃电池, 请联系当地主管部门或经销商, 询问正确的处理方法。

## 親愛的客戶

感謝您購買本產品。  
使用本產品前請仔細閱讀這些說明，並保留本說明書供日後使用。

# 目錄

### 用前須知

附件.....	2
版權資訊等.....	2
部件名稱.....	2

### 準備工作

充電.....	3
開啟／關閉電源.....	3
連接 Bluetooth® 設備.....	3
一鍵即接 (透過 NFC 進行連接).....	4

### 操作

聽音樂.....	4
撥打電話.....	5
使用功能.....	5

### 其他

恢復原廠設定.....	5
安全注意事項.....	6
保養.....	6
關於 Bluetooth®.....	6
故障排除指南.....	7
規格.....	8
棄置耳機時電池的拆卸方法.....	9

# 附件

請檢查並確認隨附的附件。

- 1 條 USB 充電線纜

# 部件名稱

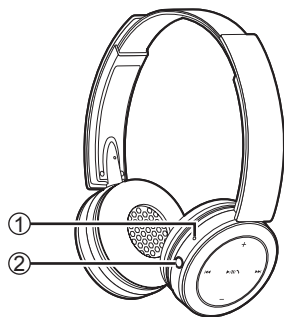

### 底部



### 左

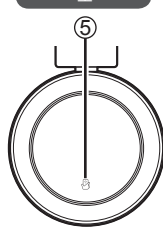

11

### 右

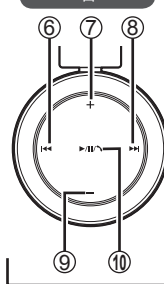

12

# 版權資訊等

- Bluetooth® 字標和標識為 Bluetooth SIG, Inc. 的註冊商標，Panasonic Corporation 獲得使用此類標誌的授權。其他商標和商品名均為各自所有人所持有。
- 本文檔中出現的其他系統名稱和產品名稱通常是各自開發公司的註冊商標或商標。  
請注意，本文檔中未出現帶有™和®的標誌。

- ① LED 指示燈\*
  - 通過閃爍次數或顏色指示耳機狀態。  
(\*下文簡稱“LED”)
- ② 電源 / 配對 按鈕
- ③ 充電端子 (DC IN)
  - 充電時，請將 USB 充電線纜 (隨附) 連接至本端子。  
(→第 3 頁)
- ④ 麥克風
- ⑤ NFC 觸控螢幕區
- ⑥ 上一首
- ⑦ 音量 +
- ⑧ 下一首
- ⑨ 音量 -
- ⑩ 播放 / 暫停 / 撥號
- ⑪ 左揚聲器
- ⑫ 右揚聲器

### ■ 備註

- 請勿使用除隨附 USB 充電線纜以外的其他線纜。
- 使用耳機時，請勿用手掌遮蓋右揚聲器。這樣可能會阻止 Bluetooth® 連接。

產品插圖可能與實際產品不符。

# 充電

出廠時，充電電池（安裝在耳機內）未充電。使用耳機前，請先充電。

## 1 使用 USB 充電線纜將耳機與電腦連接

- 在建立連接後約 3 秒內，右揚聲器上的 LED 燈將呈紅色點亮。
- 充電期間，LED 燈呈紅色點亮。充電完成後，LED 燈熄滅。
- 電池從空電量到充滿大約需要 3.5 個小時。

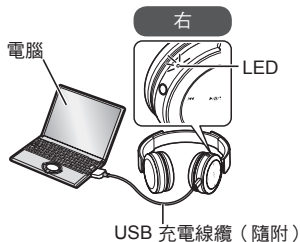

### ■ 備註

- 使用 USB 充電線纜將耳機與電腦連接時，Bluetooth® 功能無法使用。
- 請在 10 °C 至 35 °C 的室溫環境下重新充電。在此溫度範圍以外時，充電可能停止。
- 充電時請勿開啟電源。
- 請勿使用除隨附 USB 充電線纜以外的其他線纜。

注意：請僅使用隨附的 USB 充電線纜與電腦連接。

# 開啟／關閉電源

## 1 按住電源 $\mathcal{O}/I$ 按鈕約 3 秒鐘

- 會發出嘟嘟聲，然後右揚聲器上的 LED 燈會閃爍。

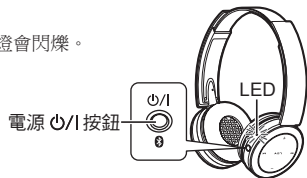

### 關閉電源

- 按住電源  $\mathcal{O}/I$  按鈕約 3 秒鐘。會發出嘟嘟聲，然後電源關閉。

### ■ 備註

- 如果在大約 5 分鐘內未操作耳機，電源將自動關閉。（請參見“自動關機”（→第 5 頁））

# 連接 Bluetooth® 設備

要建立無線連接，請在 Bluetooth® 相容設備上註冊耳機。

## Bluetooth® 設備上的準備工作

- 開啟電源，啟用 Bluetooth® 功能。
- 將設備置於距耳機 1 公尺的範圍內。
- 根據需要按照操作說明檢查設備操作。

## 首次開機

### 1 開啟耳機

- 耳機將開始搜尋要連接的 Bluetooth® 設備，右揚聲器上的 LED 燈以藍色和紅色交替閃爍。（僅在購買後首次開機時執行此操作）

### 2 如果 Bluetooth® 設備檢測到耳機（“RP-BTD5”），則選擇耳機

- 提示輸入密碼時，請輸入“0000（四個零）”。
- 如果出現 Bluetooth® 配置文件選擇螢幕，請選擇“A2DP”配置文件。如果不支援“A2DP”或只需使用電話撥號，請選擇“HSP”或“HFP”配置文件。（有關配置文件詳情，請參見“聽音樂”（→第 4 頁）和“撥打電話”（→第 5 頁））

### 3 檢查耳機與 Bluetooth® 設備的連接

- 首先右揚聲器上的 LED 呈藍色點亮，然後不斷亮起又熄滅。建立連接後，LED 的閃爍方式會改變。

## 第二次之後的連接

### <連接相同的 Bluetooth® 設備>

耳機開啟後，將搜尋之前設置的 Bluetooth® 設備，並自動與其建立連接。首先右揚聲器上的 LED 呈藍色點亮，然後不斷亮起又熄滅。建立連接後，LED 的閃爍方式會改變。

### <連接不同的 Bluetooth® 設備>

停用之前連接設備上的 Bluetooth® 功能。確認耳機已關閉。按住配對  $\mathcal{O}$  按鈕約 5 秒鐘。會發出嘟嘟聲。耳機將開始搜尋其他 Bluetooth® 設備。右揚聲器上的 LED 燈呈藍色和紅色交替閃爍。繼續第 2 步和第 3 步。

### ■ 備註

- 如果在大約 5 分鐘內未建立設備連接，耳機會關閉。重新從第 1 步開始操作。
- 無法同時將 2 個或更多 Bluetooth® 設備連接至耳機。
- 您最多可將 8 個設備與耳機配對。如果配對第 9 個設備，則會替換最先連接的設備。要使用被替換的設備，需要再次對其進行配對。

# 一鍵即接（透過 NFC 進行連接）

## 僅限相容 NFC 的設備

NFC（近場通訊）功能可使耳機輕鬆連接至相容 NFC 的 Bluetooth® 設備。在您的 Bluetooth® 設備上輕觸耳機，即可自動打開耳機，將耳機與 Bluetooth® 設備配對並建立連接。

## 準備工作

開啟 Bluetooth® 設備的 NFC 功能。

### 1 啟動 Bluetooth® 設備上播放音樂／視訊的應用程序

- 按照設備螢幕上的說明進行操作。

### 2 在耳機的 NFC 觸控螢幕區按住設備（直到設備上的彈出視窗顯示已建立連接）

- 開啟耳機。首先右揚聲器上的 LED 呈藍色點亮，然後不斷亮起又熄滅。建立連接後，LED 的閃爍方式會改變。
- 如果未建立連接，則改變觸控螢幕的位置。

### 3 開始播放 Bluetooth® 設備中的音樂／視訊

#### ■ 連接至另一個設備

在要建立新 Bluetooth® 連接的另一設備上輕觸耳機。將自動斷開之前連接的設備。

## 聽音樂

如果 Bluetooth® 相容設備支持“A2DP”和“AVRCP”Bluetooth® 配置文件，則可利用耳機的遙控操作播放音樂。

- A2DP（高級音訊分配配置文件）：將音頻傳輸至耳機。
- AVRCP（音訊／視訊遙控配置文件）：允許使用耳機遙控設備。

### 1 連接至 Bluetooth® 設備和耳機（→ 第 3 頁）

### 2 選擇並播放 Bluetooth® 設備中的音樂

- 將選定的音樂輸出到耳機揚聲器。

## 電池工作時間

電池類型	工作時間
可充電電池（安裝在耳機內）	大約 40 小時

工作時間會視工作環境而有所減少。

## ■ 注意

- 耳機會發生漏音現象，其程度取決於音量大小。
- 將音量調大至接近最大音量時，音樂聽起來會失真。調小音量，直至消除失真。

## 遙控

您可用耳機控制 Bluetooth® 設備。

- 根據 Bluetooth® 設備的不同，以下某些功能可能無法使用或透過耳機操作的結果會有所不同。

## （操作示例）

播放／暫停／撥號		
▶/  /◀	按下	播放／暫停／撥號

上一首／下一首		
◀◀	播放期間按下	返回至目前曲目的開始
	按住	快退
▶▶	播放期間按下	前進至下一曲目的開始
	按住	快進

音量		
+	按下	增大音量
	按住	持續增大音量
-	按下	減小音量
	按住	持續減小音量

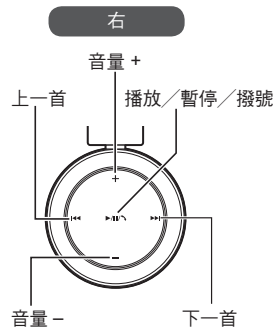

## ■ 備註

- 可進行 15 個音量級調整。達到最大或最小音量時，會發出嘟嘟聲。

# 撥打電話

與支持“HSP”或“HFP” Bluetooth® 配置文件的具備 Bluetooth® 功能的電話（手機或智慧型手機）配套使用時，您可以使用耳機撥打電話。

- HSP（頭戴式耳機）：  
此頭戴式耳機可用來接收單聲道音效，並使用耳機上的麥克風建立雙向通訊。
- HFP（免持聽筒）：  
除了HSP功能外，此配置文件具接收及撥出電話的功能。

## 1 將具備 Bluetooth® 功能的電話與耳機連接（→第 3 頁）

### 2

#### 回覆來電時

按耳機上的撥號  並接聽電話

- 來電時，揚聲器響起鈴聲且 LED 燈閃爍。
- （僅限 HFP）要拒絕來電，按住撥號  直到鈴聲停止。

右

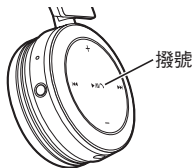

#### 撥打電話時

在具備 Bluetooth® 功能的電話上撥打電話

- 也可參考 Bluetooth® 電話的操作手冊。
- （下面介紹了耳機的檢查和操作步驟）
- 撥打電話時，揚聲器響起鈴聲且 LED 燈閃爍。
- 要取消撥出電話，請按撥號 。同時發出嘟嘟聲。
- （僅限 HFP）電話閒置時，按住撥號  約 5 秒鐘。將呼叫最後一次撥出的號碼。揚聲器將響起短促的嗒嗒聲且 LED 燈閃爍。

## 3 開始通話

- 撥打電話期間，LED 燈會重複閃爍 2 次。
- 撥打電話期間，可調整音量。關於設置說明，請參見第 4 頁。

## 4 按撥號 結束電話呼叫

- 同時發出嘟嘟聲。

### ■ 備註

- 在具備 Bluetooth® 功能的電話上可能需要進行免持聽筒。
- 您或許可從耳機中聽到電話的來電和去電鈴聲，具體視具備 Bluetooth® 功能的電話而定。
- （僅限 HFP）按下並保持耳機上的撥號  大約 5 秒鐘。呼叫裝置會在具備 Bluetooth® 功能的電話與耳機之間進行切換。

## 使用功能

### 重新設定耳機

拒絕所有操作時，可重新設定耳機。若要重新設定耳機，使用 USB 充電線纜將耳機與電腦連接。之前的所有操作被取消。（不會刪除配對設備的資訊。）

### 自動關機

如果耳機靜音大約 5 分鐘，且在此期間未對 Bluetooth® 設備進行任何操作，則耳機會發出嘟嘟聲並自動關閉電源。

### LED 指示燈

使用耳機期間出現低電量時，右揚聲器上閃爍藍光的 LED 燈會變為紅色\*。每隔 1 分鐘會發出嘟嘟聲。電池耗盡時，電源關閉。

\* 若在電池電量低時按住配對  按鈕，LED 燈將僅呈紅色閃爍。

## 恢復原廠設定

如果要刪除所有配對設備資訊等內容，您可以將耳機恢復至原廠設定（購買時的原始設置）。恢復本機前請對電池充電。

### 1 關閉耳機

### 2 按住電源 / I 按鈕的同時按住上一首 5 秒鐘或更長時間

- LED 燈首先呈藍色閃爍，然後呈紅色亮起。耳機將恢復原廠設定。

# 安全注意事項

## ■ 耳機

- 避免將耳機放置在接近熱源的地方或在此類地方使用。
- 為安全起見，在需要注意周圍環境聲音的場所（如鐵路岔口和建築工地），切勿將耳機音量調得過高。
- 寬帶特性電壓大於等於 75 mV。

### 警告：

為了降低火災、觸電或產品損壞的風險，應注意以下幾點：

- 切勿將耳機暴露於雨水、潮濕、滴水或澀水的環境中。
- 切勿將花瓶等盛有液體的容器放在耳機上。
- 僅使用推薦的附件。
- 切勿拆下封蓋。
- 切勿自己修理耳機。請聯繫合格的服務人員進行維修。

## ■ 過敏

- 如果與肌膚直接接觸的揚聲器或其他任何部件導致不適，請停止使用。
- 繼續使用可能會導致皮疹或其他過敏反應。

## ■ 使用耳機的注意事項

- 切勿將耳機音量調得過高。聽力專家建議不宜長時間連續使用耳機播放。
- 如果您感到耳鳴，請調低音量或停止使用。
- 駕駛機動車輛時請勿使用耳機。這樣可能會造成交通事故，而且在很多地方屬違法行為。
- 在具有潛在危害的環境中應慎用或停止使用耳機。

在使用過程中，耳機可能會接收手機的無線電干擾。如果出現此類干擾，請增大耳機和手機之間間隔距離。

### 緊急處理方法

為防止使用者及其他人之危害及生命財產的損失，如有發生異常時，請取出電池並停止使用。

# 保養

使用柔軟的乾布清潔耳機。

- 切勿使用溶劑，包括汽油、稀釋劑、酒精、廚房洗滌劑、化學擦拭布等。使用這些溶劑可能導致外部變形或塗層脫落。

# 關於 Bluetooth®

對於無線傳輸過程中的數據和/或資訊，Panasonic 不承擔任何責任。

## ■ 使用的頻段

耳機使用 2.4 GHz 頻段。

## ■ 耳機證書

- 本耳機符合頻率限制，並根據頻率法已取得證書。因此，不需要無線許可證。
- 以下行為在一些國家/地區會受到法律懲罰：
  - 拆分/改造耳機。
  - 撕下規格說明。

## ■ 使用限制

- 對於與具備 Bluetooth® 功能的設備進行無線傳輸和/或此類使用不予保障。
- 所有設備都必須符合 Bluetooth SIG, Inc. 規定的標準。
- 因設備規格和設置的不同，可能無法連接或一些操作有所不同。
- 該系統支持 Bluetooth® 安全功能。然而視操作環境和/或設置而定，安全性可能不足。向該系統無線傳輸數據需謹慎。
- 該系統不能將數據傳輸到 Bluetooth® 設備。

## ■ 使用範圍

使用耳機的最大範圍為 10 公尺。  
視環境、障礙物或干擾的情況而定，範圍可能有所減小。

## ■ 其他設備的干擾

- 如果耳機距離其他 Bluetooth® 設備或使用 2.4 GHz 頻段的設備太近，則耳機可能無法正常工作，而且會因無線電波干擾而出現噪音和聲音跳躍的故障。
- 如果附近的廣播站等無線電波太強，耳機可能無法正常工作。

## ■ 用途

- 耳機僅針對正常的普通用途。
- 切勿在對無線電頻率干擾敏感的設備或環境附近使用該系統（例如：機場、醫院、實驗室等）。



# 故障排除指南

在請求維修之前，請您先進行下列檢查。如果您對某些檢查點有疑問，或者解決方案並未解決問題，請諮詢您的經銷商，以獲取相關指導。

## 常規參數

### 耳機沒有反應

- 使用 USB 充電線纜將耳機與電腦連接。耳機將重新設定。(→第 5 頁)

## 電源和充電

### 耳機無法充電

- 確認電腦開啟，且未處於待機或者睡眠模式。
- 您當前使用的 USB 連接埠是否正常工作？如果您的電腦有其他 USB 連接埠，請將連接器從當前連接埠拔出，然後插入其他連接埠。
- 如果上述措施不適用，請將 USB 充電線纜拔出，並再次插入。
- 如果充電時間和工作時間變短，電池同樣有可能已經損壞。(自帶電池充電次數：大約 500 次。)

### 充電時 LED 燈不亮／充電時間延長

- USB 充電線纜（隨附）是否與電腦的 USB 端子牢固連接？(→第 3 頁)
- 請務必在 10 °C 與 35 °C 之間的室溫下進行充電。

### 無法打開電源

- 耳機是否正在充電？在充電期間無法打開電源。(→第 3 頁)

## Bluetooth® 設備連接

### 無法連接設備

- 從 Bluetooth® 設備中刪除耳機的配對資訊，然後再次配對。(→第 3 頁)

## 聲音和音量

### 無聲音

- 確保耳機與 Bluetooth® 設備連接正確。(→第 3 頁)
- 檢查 Bluetooth® 設備是否正在播放音樂。
- 確保耳機已開啟，且音量未設置得過低。
- 再次配對並連接 Bluetooth® 設備和耳機。(→第 3 頁)

### 音量過低

- 調高耳機音量。(→第 4 頁)
- 調高 Bluetooth® 設備的音量。

### 設備的聲音中斷／音質較差

- 如果信號阻塞，聲音可能中斷。請勿用手掌或者其他物體完全遮蓋耳機。
- 設備可能超出 10 公尺的通訊範圍。將設備靠近耳機。
- 移除耳機與設備之間的障礙物。
- 無線區域網路設備未使用時，請將其關閉。
- 如果電池電量耗盡，會出現通訊問題。給耳機充電。(→第 3 頁)

## 通話

### 聽不到對方的聲音

- 確保耳機與具備 Bluetooth® 功能的電話都已開啟。
- 檢查耳機和具備 Bluetooth® 功能的電話是否已經建立連接。(→第 3 頁)
- 檢查 Bluetooth® 電話的音訊設置。如果呼叫設備設置為具備 Bluetooth® 功能的電話，則將其切換為耳機。(→第 3 頁)
- 如果對方的音量過低，請同時調高耳機和 Bluetooth® 電話的音量。

# 規格

## ■ 常規參數

電源	直流 5 V，500 mA (內置電池：3.6 V (鋰電池 690 mAh))
工作時間*1 (SBC 模式)	大約 40 小時
充電時間*2 (25 °C)	大約 3.5 小時
充電溫度範圍	10 °C 至 35 °C
操作溫度範圍	0 °C 至 40 °C
操作濕度範圍	35%RH 至 80%RH (無凝結)
重量	大約 155 公克

\*1 會視工作環境的不同而變短。

\*2 從空電量到充滿所需的時間。

## ■ Bluetooth® 部分

Bluetooth® 系統規格	第 3.0 版
無線設備分類	第 2 類 (2.5 mW)
頻段	2.4 GHz 寬頻 FH-SS
支援的配置文件	A2DP、AVRCP、HSP、HFP
支持的編碼解碼器	SBC
操作距離	最長 10 公尺

## ■ 揚聲器部分

驅動裝置	Φ 40 公釐
阻抗	32 Ω

## ■ 端子部分

直流輸入	直流 5 V，500 mA
------	---------------

## ■ 麥克風部分

類型	單聲道
----	-----

## ■ 附件部分

USB 充電線纜	0.6公尺
----------	-------

● 規格如有變更，恕不另行通知。

經型式認證合格之低功率射頻電機，非經許可，公司、商號或使用者均不得擅自變更頻率，加大功率或變更原設計之特性及功能。

低功率射頻電機之使用不得影響飛航安全及干擾合法通信；經發現有干擾現象時，應立即停用，並改善至無干擾時方得繼續使用。前項合法通信，指依電信法規定作業之無線電通信。低功率射頻電機須忍受合法通信或工業，科學及醫療用電波輻射性電機設備之干擾。

Complies with  
IDA Standards  
DB01017

— 如果看到此符號的話 —

歐盟以外國家的棄置資訊



本符號只適用於歐盟國家。

如欲丟棄本產品，請聯絡當地政府單位或經銷商，洽詢正確的棄置方法。

# 棄置耳機時電池的拆卸方法

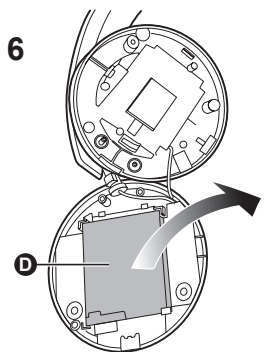
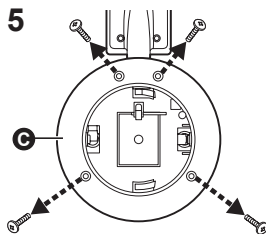
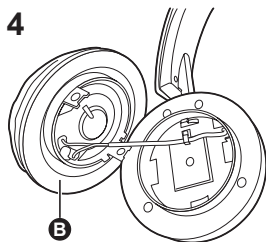
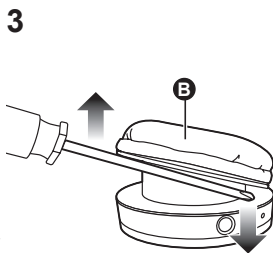
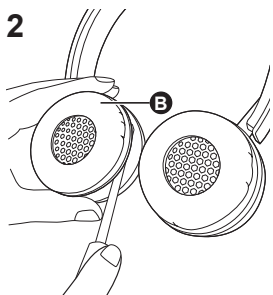
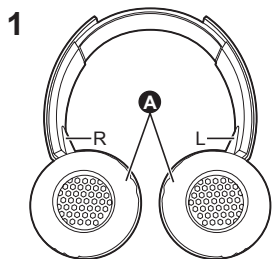

下列說明是指對耳機的廢棄處理，而非修理用途。耳機一經拆解就不可復原。廢棄耳機時，請取出耳機內的電池，並進行回收。

- 電池電量用完後，將其拆下。
- 請將拆卸的零部件放置在兒童接觸不到的地方。

**1** 將耳墊 **A** 朝上，將耳機放在平整的表面上

**2** 抓住右揚聲器 (R) 的底部，在上蓋 **B** 下方放置一把十字口螺絲起子

- 務必保持手指遠離螺絲起子的尖端。
- 選擇一把對於上蓋下方空間足夠大的螺絲起子。

**3** 使用螺絲起子作為槓桿，將上蓋 **B** 向上推

**4** 拆下上蓋 **B**

**5** 拆下 4 個螺絲，拆除下蓋 **C**

**6** 抓住電池 **D**，將其拆下

## 廢棄電池的處理

- 用膠帶或者類似材料對端子進行絕緣。
- 請勿拆卸。

## ■ 電池

- 請勿接觸熱源或火焰。
- 請勿將電池置於受到長時間陽光直射且門窗封閉的車輛內。
- 電池處置不當會導致電解質洩漏，進而損壞與洩漏電解質接觸的零件。如果電池出現電解質洩漏，請諮詢您的經銷商。如果電解質與身體的任何部分接觸，請用水徹底沖洗。
- 丟棄電池時，請聯繫當地主管部門或經銷商，詢問正確的處理方法。



廢電池請回收

愛用者服務專線：0800-098800  
製造廠商：松下電器產業株式會社  
進口廠商：台松電器販賣股份有限公司  
地址：新北市中和區員山路579號  
電話：(02)2223-5121

## 고객 여러분께

이 제품을 구입해 주셔서 감사합니다.  
이 제품을 사용하기 전에 이 지침을  
주의 깊게 읽어보시고 이 설명서를  
나중에 사용할 수 있도록 잘  
보관하십시오.

## 목차

### 사용하기 전에

부속품.....	2
저작권, 등.....	2
부품명.....	2

### 준비

충전.....	3
전원 켜고 끄기.....	3
Bluetooth® 장치 연결하기.....	3
원터치 연결 (NFC를 이용한 연결).....	4

### 작동하기

음악 듣기.....	4
전화 걸기.....	5
유용한 기능.....	5

### 기타

초기 상태로 전환하는 방법.....	5
안전 유의사항.....	6
유지관리.....	6
Bluetooth®에 관하여.....	6
문제 해결 요령.....	7
사양.....	8
이 장치를 처리할 때 배터리를 분리하는 방법.....	9

## 부속품

제공된 부속품을 확인하십시오.

□ 1 USB 충전 코드

## 부품명

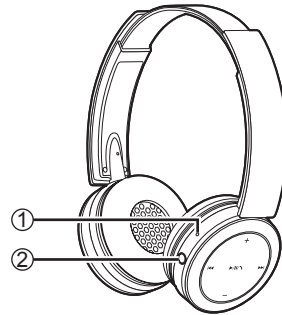

아래



왼쪽

오른쪽

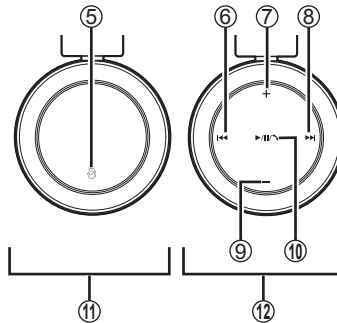

## 저작권, 등.

- Bluetooth® 상표와 로고는 Bluetooth SIG, Inc.가 소유하고 있는 등록 상표이며 Panasonic Corporation은 허가를 받고 이러한 상표를 사용합니다. 기타 상표와 상품명은 개별 소유자의 등록 상표입니다.
- 이 문서에 언급된 기타 시스템명과 상품명은 일반적으로 개별 개발사의 상표 또는 등록 상표입니다. ™ 마크와 ® 마크는 이 문서에는 나오지 않습니다.

### ① LED 지시등\*

- 깜빡임의 수와 색깔은 장치의 상태를 나타냅니다.  
(\* 는 이후로 "LED"라고 표기합니다.)

### ② 전원 켜기 / 페어링 버튼

### ③ 충전부 (DC IN)

- 충전할 때는 USB 충전 코드 (포함)를 충전부에 연결하십시오. (→ P. 3)

### ④ 마이크

### ⑤ NFC 터치 영역

### ⑥ 이전 <<

### ⑦ 볼륨 +

### ⑧ 다음 >>

### ⑨ 볼륨 -

### ⑩ 재생/일시 정지/통화 ▶||/⏸

### ⑪ 왼쪽 스피커

### ⑫ 오른쪽 스피커

### ■ 참고

- 제공된 코드 외에 다른 USB 충전 코드는 사용하지 마십시오.
- 장치를 사용할 때, 오른쪽 스피커를 손으로 가리지 마십시오. Bluetooth® 연결이 차단될 수 있습니다.

이 제품 도면은 실제 제품과 다를 수 있습니다.

# 충전

장치에 설치된 충전용 배터리는 처음에는 충전되어 있지 않습니다. 장치를 사용하기 전에 배터리를 충전하십시오.

## 1 USB 충전 코드를 사용하여 이 장치를 컴퓨터에 연결하십시오

- 연결한 후 약 3초 이내에 오른쪽 스피커의 LED가 빨간색으로 켜질 것입니다.
- 충전 중에는 LED가 빨간색으로 켜집니다. 충전이 완료되면 LED가 꺼질 것입니다.
- 방전 상태에서 완전 충전까지 약 3.5시간이 걸릴 것입니다.



## ■참고

- 이 장치가 USB 충전 코드를 사용하여 컴퓨터와 연결되어 있을 때는 Bluetooth® 기능을 사용할 수 없습니다.
- 10 °C에서 35 °C사이의 실온에서 충전하십시오. 이 온도 범위를 벗어난 상태에서는 충전이 중단될 수 있습니다.
- 충전 중에는 전원을 켤 수 없습니다.
- 제공된 충전 코드 외에 다른 USB 충전 코드는 사용하지 마십시오.

주의: 컴퓨터에 연결할 때는 제공된 USB 충전 코드만 사용하십시오.

# 전원 켜고 끄기

## 1 전원 켜기 버튼을 약 3초간 누르십시오

- 삐 소리가 나고 오른쪽 스피커의 LED가 반짝일 것입니다.

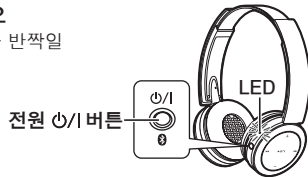

## 전원 끄기

- 전원 켜기 버튼을 약 3초간 누르십시오. 삐 소리가 나고 전원이 꺼질 것입니다.

## ■참고

- 약 5분간 장치를 사용하지 않으면 전원은 자동으로 꺼질 것입니다. (“자동 전원 끄기” 참조 (→ P. 5))

# Bluetooth® 장치 연결하기

무선 연결을 설정하기 위해 이 장치를 Bluetooth® 호환 장치에 등록하십시오.

## Bluetooth® 장치 준비하기

- 전원을 켜고 Bluetooth® 기능을 활성화하십시오.
- 이 장치와 장치를 서로 1 m 이내에 두십시오.
- 필요한 경우 작동 설명서 내의 장치 작동 방법을 확인하십시오.

## 처음으로 전원 켜기

### 1 장치를 켜십시오

- 장치는 연결할 Bluetooth® 장치를 검색하기 시작하고, 오른쪽 스피커의 LED에서 빨간색과 파란색이 번갈아 깜빡일 것입니다. (구매 후 첫 번째 사용 시에만)

### 2 Bluetooth® 장치가 이 장치 (“RP-BTD5”)를 탐지하면, 그것을 선택하십시오

- 비밀번호를 입력 하라고 하면 “0000(숫자 0 네 개)”을 입력하십시오.
- Bluetooth® 프로파일 선택 화면이 나타나면 “A2DP” 프로파일을 선택하십시오. “A2DP” 프로파일이 지원되지 않거나 전화 통화만 사용하길 원한다면, “HSP” 또는 “HFP” 프로파일을 선택하십시오. (프로파일에 대한 자세한 내용은 “음악 듣기” (→ P. 4)와 “전화 걸기” (→ P. 5)를 참조하십시오.)

### 3 장치가 Bluetooth® 장치와 연결되었는지 확인하십시오

- 처음에는 오른쪽 스피커의 LED에 파란색 등이 들어와서 반복적으로 깜빡일 것입니다. 연결이 설정되면 깜빡이는 패턴이 변경될 것입니다.

## 이후의 연결

### <같은 Bluetooth® 장치 연결하기>

장치가 켜져 있을 때, 장치는 이전에 설정된 Bluetooth® 장치를 검색하고 자동으로 연결할 것입니다. 먼저 오른쪽 스피커의 LED에 파란색 등이 들어와서 반복적으로 깜빡일 것입니다. 연결이 설정되면 깜빡이는 패턴이 변경될 것입니다.

### <다른 Bluetooth® 장치 연결하기>

이전에 연결된 장치에서 Bluetooth® 기능을 끄십시오. 장치에 전원이 꺼져 있는지 확인하십시오. 페어링 버튼을 약 5초간 누르십시오. 삐 소리가 날 것입니다. 장치는 다른 Bluetooth® 장치를 검색하기 시작할 것입니다. 오른쪽 스피커의 LED에서 빨간색과 파란색 등이 번갈아 깜빡일 것입니다.

2단계와 3단계를 진행하십시오.

## ■참고

- 약 5분 이내에 다른 장치와의 연결이 설정되지 않으면, 장치의 전원이 꺼질 것입니다.
  - 1단계부터 다시 시작하십시오.
- 장치에 2대 이상의 Bluetooth® 장치를 동시에 연결할 수는 없습니다.
- 이 장치에는 장치를 최대 8대까지 페어링할 수 있습니다. 9번째 장치가 페어링되면 연결이 가장 오래된 장치와 교체될 것입니다. 다시 사용하려면, 이 장치를 다시 페어링하십시오.

# 원터치 연결 (NFC를 이용한 연결)

## NFC 호환 장치 전용

NFC(Near Field Communication) 기능을 통해 이 장치를 NFC-호환 Bluetooth® 장치와 손쉽게 연결할 수 있습니다. 이 장치를 Bluetooth® 장치와 접촉하기만 하면, 자동으로 이 장치가 켜지고 Bluetooth® 장치와 페어링되어 연결이 설정될 것입니다.

## 준비

Bluetooth® 장치의 NFC 기능을 켭니다.

### 1 Bluetooth® 장치에서 음악/비디오를 재생하는 애플리케이션을 시작합니다

- 장치의 화면에 나타나는 지시사항을 따릅니다.

### 2 장치를 이 장치의 NFC 터치 영역에 접촉한 상태로 둡니다(장치의 알림창에서 연결이 설정되었다고 표시될 때까지)

- 장치가 켜집니다. 먼저 오른쪽 스피커의 LED에 파란색 등이 켜지고 반복적으로 깜빡일 것입니다. 연결이 설정되면 깜빡임 패턴이 변경될 것입니다.
- 연결이 설정되지 않으면 접촉 위치를 변경하십시오.

### 3 Bluetooth® 장치에서 음악/비디오를 재생하십시오

## ■ 다른 장치와 연결하기

새로운 Bluetooth® 연결을 설정하기 위해 이 장치를 다른 장치와 접촉하십시오. 이전에 연결된 장치는 자동으로 연결이 중단될 것입니다.

# 음악 듣기

Bluetooth® 호환 장치가 “A2DP” 및 “AVRCP” Bluetooth® 프로파일을 지원한다면, 장치의 리모컨 기능으로 음악을 재생할 수 있습니다.

- **A2DP** (Advanced Audio Distribution Profile): 오디오를 장치로 전송합니다.
- **AVRCP** (Audio/Video Remote Control Profile): 장치를 사용해서 장치를 원격 제어할 수 있습니다.

### 1 Bluetooth® 장치와 이 장치를 연결하십시오 (→ P. 3)

### 2 Bluetooth® 장치에서 음악을 선택하여 재생하십시오

- 선택한 음악은 장치의 스피커를 통해 출력됩니다.

## 배터리 작동 시간

배터리 종류	작동 시간
충전용 배터리 (장치에 내장되어 있음)	약 40시간

작동 시간은 작동 환경에 따라 줄어 들 수 있습니다.

## ■ 주의

- 장치는 볼륨 크기에 따라 소리가 새어나갈 수 있습니다.
- 볼륨을 최대로 증가하면 음악에 잡음이 생길 수 있습니다. 잡음이 사라질 때까지 볼륨을 줄이십시오.

## 원격 제어

이 장치를 사용하여 Bluetooth® 장치를 제어할 수 있습니다.

- Bluetooth® 장치에 따라 일부 기능이 작동하지 않거나 장치를 작동할 때 다르게 작동할 수 있습니다.

## (작동 예)

재생/일시 정지/통화		
▶/⏸/☎	누르기	재생/일시 정지/통화

이전/다음		
◀	재생 중 누르기	현재 트랙의 처음으로 돌아가기
	길게 누르기	뒤감기
▶	재생 중 누르기	다음 트랙의 처음으로 가기
	길게 누르기	빨리 감기

볼륨		
+	누르기	볼륨이 증가합니다
	길게 누르기	볼륨이 계속해서 증가합니다
-	누르기	볼륨이 감소합니다
	길게 누르기	볼륨이 계속해서 감소합니다

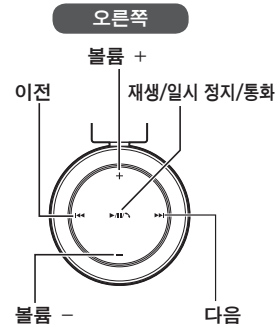

## ■ 참고

- 볼륨은 15단계로 조절할 수 있습니다. 최대나 최소 볼륨에 닿으면 삐 소리가 날 것입니다.

# 전화 걸기

“HSP”나 “HFP” Bluetooth® 프로파일을 지원하는 Bluetooth® 호환 전화(휴대전화 또는 스마트폰)로 전화를 걸거나 받을 때 이 장치를 사용할 수 있습니다.

- **HSP (Headset Profile):**  
단청 음성을 받고 장치의 마이크를 사용하여 양방향 통신을 설정하는데 이 프로파일을 사용할 수 있습니다.
- **HFP (Hands-Free Profile):**  
HSP 기능에 더하여 이 프로파일은 전화 걸기, 받기 기능이 있습니다.

## 1 Bluetooth® 호환 전화와 장치를 연결합니다 (→ P. 3)

### 2 전화를 받을 때

**장치의 통화 버튼을 누르고 전화를 받습니다**

- 전화가 오면 스피커에서 전화벨이 울리고 LED가 깜빡일 것입니다.
- (HFP 전용) 오는 전화를 거절하려면 전화벨이 멈출 때까지 통화 버튼을 길게 누릅니다.

오른쪽

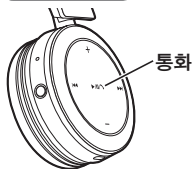

### 3 통화 시작하기

- 통화하는 동안 LED가 2회씩 반복적으로 깜빡일 것입니다.
- 통화하는 동안 볼륨을 조절할 수 있습니다. 설정하는 방법은 4페이지를 참조하십시오.

### 4 통화를 끝내려면 통화 버튼을 누르십시오

- 삐 소리가 날 것입니다.

### 전화를 걸 때

**Bluetooth® 호환 전화기로 전화를 겁니다**

- Bluetooth® 호환 전화기의 작동 설명서를 참조하십시오. (장치 확인 및 작동 단계는 아래에 설명되어 있습니다)
- 전화를 거는 동안 전화벨이 스피커에서 울리고 LED가 깜빡일 것입니다.
- 전화 걸기를 취소하려면 통화 버튼을 누르십시오.  
삐 소리가 날 것입니다.
- (HFP 전용) 전화가 대기 상태일 때 통화 버튼을 약 5초간 길게 누릅니다. 마지막에 통화된 번호로 전화를 걸게 될 것입니다. 짧게 한 번 누르면 스피커에서 소리가 나며 LED가 깜빡일 것입니다.

## ■참고

- 핸즈프리 설정을 Bluetooth® 호환 전화기에서 해야 하는 경우도 있습니다.
- Bluetooth® 호환 전화기에 따라 장치에서 전화기의 수신 및 송신 전화벨을 들을 수도 있습니다.
- (HFP 전용) 약 5초 동안 장치의 통화 버튼을 계속 누르십시오. 통화 장치가 Bluetooth® 호환 전화기와 장치 사이에서 변경될 것입니다.

# 유용한 기능

## 장치 리셋

이 장치는 모든 작동이 거부되었을 때 리셋할 수 있습니다. 장치를 리셋하기 위해 USB 충전 코드를 사용하여 장치를 컴퓨터에 연결하십시오. 이전의 모든 작동은 취소될 것입니다. (페어링 장치 정보는 삭제되지 않습니다.)

## 자동 전원 끄기

장치가 약 5분 동안 작동하지 않고 이 시간 동안 Bluetooth® 장치가 대기 상태일 때, 삐 소리가 울리면서 전원이 자동으로 꺼질 것입니다.

## LED 지시등

장치를 사용하는 도중 배터리 수준이 낮아지면 오른쪽 스피커의 파란색 LED가 빨간색으로 바뀔 것입니다\*. 1분마다 삐 소리가 날 것입니다. 배터리가 방전되면 전원이 꺼질 것입니다.

\* 배터리 수준이 낮은 상태에서 페어링 버튼을 길게 누르면, LED에 빨간색 등만 깜빡일 것입니다.

# 초기 상태로 전환하는 방법

모든 페어링 장치 정보 등을 삭제하길 원한다면 장치를 초기 상태(구매했을 때의 원래 상태)로 전환할 수 있습니다. 장치를 복구하기 전에 배터리를 충전하십시오.

### 1 장치의 전원을 끄십시오

### 2 전원 버튼을 5초 이상 계속 누르십시오

- LED는 처음에 파란색으로 깜빡거리다가 나중에는 빨간색으로 깜빡거립니다. 장치는 초기 상태로 전환될 것입니다.



# 안전 유의사항

## ■ 장치

- 이 장치를 열기구 근처에서 사용하거나 그 근처에 두지 마십시오.
- 철도 건널목, 건설 현장 등과 같이 안전을 위해 주위에서 나는 소리를 들어야 하는 장소에서는 볼륨을 최대한로 해서 사용하지 마십시오.
- 광대역 특성 전압은 75 mV 이상입니다.

## 경고:

화재, 감전 또는 제품 손상을 최소화하기 위해 다음을 준수하시기 바랍니다.

- 본 기기가 비, 습기, 물에 노출되지 않도록 하십시오.
- 꽃병과 같이 물이 가득 찬 물체를 장치 위에 두지 마십시오.
- 권장 액세서리만 사용하십시오.
- 커버를 제거하지 마십시오.
- 기기를 직접 수리하지 마십시오. 전문 서비스 담당자에게 서비스를 의뢰하십시오.

## ■ 알레르기

- 스피커나 피부에 직접 닿는 다른 부품 때문에 불편함을 느낀다면 사용을 중단하십시오.
- 계속해서 사용하면 발진 또는 기타 알레르기 반응이 발생할 수 있습니다.

## ■ 헤드폰 청취 시 주의 사항

- 헤드폰을 지나치게 높은 볼륨으로 사용하지 마십시오. 청각 전문가들은 장시간 연속 감상은 피하도록 권장하고 있습니다.
- 귀에 울림 현상이 발생하는 경우 볼륨을 줄이거나 사용을 중지하십시오.
- 차량 운전 중에는 사용하지 마십시오. 교통 사고의 위험이 있으며 많은 국가에서 법으로 금지하고 있습니다.
- 위험한 상황에서는 주의를 하거나 일시적으로 사용을 중지하십시오.

본 기기는 이동 전화 사용 시에 전파 간섭을 받을 수 있습니다. 그러한 간섭이 명백할 때에는 기기와 이동 전화간의 거리를 더 늘려 주십시오.

# 유지관리

부드럽고 마른 헝겊으로 이 장치를 닦으십시오.

- 벤젠, 시너, 알코올, 주방 세제, 화학 와이퍼 등이 포함된 용제는 사용하지 마십시오. 외부 덮개가 변형되거나 코팅이 벗겨질 수 있습니다.

# Bluetooth®에 관하여

Panasonic은 무선 전송 중에 발생하는 데이터 및 정보의 혼선에 대해서는 책임을 지지 않습니다.

## ■ 사용 주파수 대역

이 장치는 2.4 GHz 주파수 대역을 사용합니다.

## ■ 이 장치의 인증

- 이 장치는 주파수 제한을 준수하며 주파수 범위를 근거로 인증을 받았습니다. 따라서 무선 허가는 필요하지 않습니다.
- 일부 국가에서는 법에 따라 아래와 같은 행동으로 처벌받을 수 있습니다:
  - 장치의 분해/수정.
  - 사양 표시 제거.

## ■ 사용 제한

- 모든 Bluetooth® 내장 장치를 통한 무선 전송 및 사용은 보증되지 않습니다.
- 모든 장치는 Bluetooth SIG, Inc.가 설정한 기준을 준수해야 합니다.
- 장치의 사양과 설정에 따라 연결이 되지 않거나 일부 다르게 작동할 수 있습니다.
- 이 시스템은 Bluetooth® 보안 특성을 지원합니다. 하지만 작동 환경 및 설정에 따라 이 보안이 충분하지 않을 수 있습니다. 주의하여 이 시스템으로 데이터를 무선 전송하십시오.
- 이 시스템은 데이터를 Bluetooth® 장치로 전송할 수 없습니다.

## ■ 사용 범위

이 장치의 최대 사용 범위는 10 m입니다.

환경, 장애물 또는 간섭에 따라 범위가 줄어들 수 있습니다.

## ■ 다른 장치로부터의 간섭

- 이 장치가 다른 Bluetooth® 장치나 2.4 GHz 대역을 사용하는 다른 장치에 너무 가까이에 있다면, 이 장치는 전파 간섭으로 인해 올바르게 작동하지 않을 수 있으며 소음과 사운드 점프와 같은 문제가 발생할 수 있습니다.
- 이 장치는 근처 방송국에서 나오는 무선 파장이 매우 강하다면 올바르게 작동하지 않을 수 있습니다.

## ■ 용도

- 이 장치는 일반적이고 보편적인 용도로만 사용해야 합니다.
- 이 시스템을 기타 장비 가까이에서 또는 무선 주파수 간섭에 민감한 환경(예, 공항, 병원, 실험실, 등)에서 사용하지 마십시오.

# 문제 해결 요령

서비스를 요청하기 전에 아래의 상황을 확인하십시오. 일부 확인 사항에 대해 확신이 들지 않는다면, 또는 설명된 방법으로 문제가 해결되지 않는다면, 판매자와 상담하시기 바랍니다.

## 일반적인 문제

### 장치가 반응하지 않습니다

- USB 충전 코드를 사용하여 장치를 컴퓨터와 연결하십시오. 장치가 리셋될 것입니다. (→ P. 5)

## 전원 공급장치 및 충전

### 장치를 충전할 수 없습니다

- 컴퓨터가 켜져 있고 대기 모드나 절전 모드가 아닌지 확인하십시오.
- USB 포트가 현재 올바르게 작동하고 있습니까? 컴퓨터에 다른 USB 포트가 있다면 현재의 포트에서 코드를 뽑아서 다른 포트 중 하나에 연결하십시오.
- 위에 설명한 방법을 사용할 수 없다면, USB 충전 코드를 뽑아 다시 연결하십시오.
- 충전 시간과 작동 시간이 짧아졌다면, 배터리가 방전되었을 수 있습니다. (포함된 배터리의 충전 횟수는 약 500회입니다.)

### 충전하는 동안 LED가 켜지지 않습니다 / 충전이 오래 걸립니다

- USB 충전 코드(포함)가 컴퓨터의 USB 터미널에 확실하게 연결되어 있습니까? (→ P. 3)
- 실온을 반드시 10 °C에서 35 °C로 유지하십시오.

### 전원이 켜지지 않습니다

- 장치가 충전되고 있습니까? 충전하는 동안에는 전원이 켜지지 않습니다. (→ P. 3)

## Bluetooth® 장치 연결

### 장치를 연결할 수 없습니다

- Bluetooth® 장치로부터 이 장치에 대한 페어링 정보를 삭제하고, 다시 페어링하십시오. (→ P. 3)

## 사운드 및 오디오 볼륨

### 소리가 나지 않습니다

- 장치와 Bluetooth® 장치가 올바르게 연결되어 있는지 확인하십시오. (→ P. 3)
- Bluetooth® 장치에서 음악이 재생되고 있는지 확인하십시오.
- 장치가 켜져 있고 볼륨이 너무 낮게 설정되어 있지 않은지 확인하십시오.
- Bluetooth® 장치와 이 장치를 다시 페어링하고 연결하십시오. (→ P. 3)

### 볼륨이 낮습니다

- 장치의 볼륨을 증가시키십시오. (→ P. 4)
- Bluetooth® 장치의 볼륨을 증가시키십시오.

### 장치로부터 나오는 사운드가 끊깁니다 / 음질이 나쁩니다

- 신호가 차단되어 있으면 사운드가 영향을 받을 수 있습니다.
- Bluetooth® 장치를 10 m 통신 범위 밖에 두고 점점 이 장치 가까이로 옮기십시오.
- 이 장치와 Bluetooth® 장치 사이에 있는 장애물을 제거하십시오.
- 사용하지 않을 때는 무선 LAN 장치의 전원을 끄십시오.
- 배터리가 완전히 충전되어 있지 않다면, 통신 문제가 발생할 수 있습니다. 장치를 충전하십시오. (→ P. 3)

## 전화 걸기

### 다른 사람의 말이 들리지 않습니다

- 장치와 Bluetooth® 호환 전화기가 켜져 있는지 확인하십시오.
- 장치와 Bluetooth® 호환 전화기가 연결되어 있는지 확인하십시오. (→ P. 3)
- Bluetooth® 호환 전화기의 오디오 설정을 확인하십시오. 발신 장치가 Bluetooth® 호환 전화기로 설정되어 있다면 이 장치로 전환하십시오. (→ P. 3)
- 다른 사람의 목소리가 너무 작다면 장치와 Bluetooth® 호환 전화기의 볼륨을 모두 올리십시오.

# 사양

## ■ 일반사양

전원 공급장치	DC 5 V, 500 mA (내부 배터리: 3.6 V (Li-ion 690 mAh))
작동 시간*1 (SBC 모드)	약 40시간
충전 시간*2 (25 °C)	약 3.5시간
충전 온도 범위	10 °C 에서 35 °C
온도 범위	0 °C 에서 40 °C
습도 범위	35%RH 에서 80%RH (비응축)
질량	약 155 g

\*1 작동 조건에 따라 더 짧을 수 있습니다.

\*2 방전 상태에서 완전 충전까지 걸리는 시간.

## ■ Bluetooth®

Bluetooth® 시스템 사양	Ver. 3.0
무선 장치 분류	Class 2 (2.5 mW)
주파수대	2.4 GHz 대역 FH-SS
지원 프로파일	A2DP, AVRCP, HSP, HFP
지원 코덱	SBC
작동 거리	최대 10 m

## ■ 스피커

드라이버 장치	Φ 40 mm
임피던스	32 Ω

## ■ 터미널

DC IN	DC 5 V, 500 mA
-------	----------------

## ■ 마이크

종류	모노
----	----

## ■ 부속품

USB 충전 코드	0.6 m
-----------	-------

● 사양은 예고 없이 변경될 수 있습니다.

기종별	사용자 안내문
B급 기기 (가정용 방송통신기자재)	이 기기는 가정용(B급) 전자파적합기기로서 주로 가정에서 사용하는 것을 목적으로 하며, 모든 지역에서 사용할 수 있습니다.

## ■ MSIP제품정보

기기의명칭 (모델명):	무선 스테레오 헤드폰 (RP-BTD5)
전국서비스대표번호 :	1588-8452 (파나소닉)
제조사 :	파나소닉 주식회사
제조국가 :	중국
인증받은자의상호 :	파나소닉코리아 (주)

해당 무선설비는 운용중 전파혼신 가능성이 있음

해당 무선설비는 전파혼신 가능성이 있으므로 인명안전과 관련된 서비스는 할 수 없습니다.

이 카메라의 NFC 기능은 Tag/Card Emulation Mode로만 사용 이 가능합니다.

## -기호 설명-

EU가 아닌 국가에서 제품을 폐기하려는 경우



이 기호는 EU에만 해당합니다.  
이 제품을 폐기하려면 지역 기관이나 대리점에 연락해서 올바른 폐기 방법을 문의하십시오.

# 이 장치를 처리할 때 배터리를 분리하는 방법

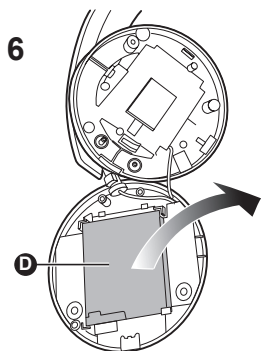
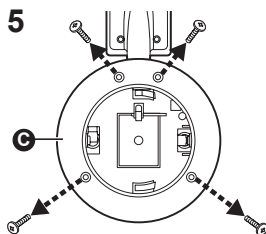
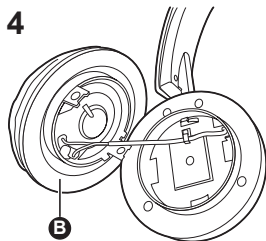
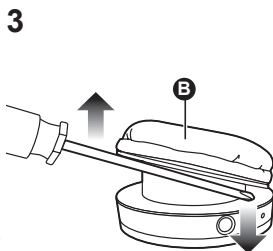
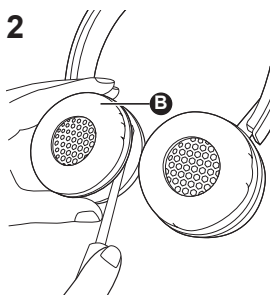
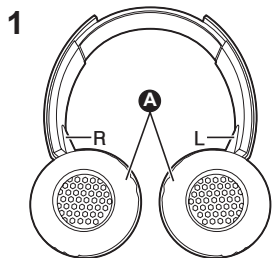

다음의 지시사항은 수리 목적이 아니라 이 장치의 처리를 목적으로 한 것입니다. 이 장치는 일단 분해하면 복구할 수 없습니다. 이 장치를 처리할 때, 장치에 설치된 배터리를 분리하여 재사용하십시오.

- 배터리가 방전된 후 분해하십시오.
- 분해한 부품은 아이들의 손이 닿지 않는 곳에 보관하십시오.

- 1 이어패드(A)를 위로 향하게 하고, 장치를 평면에 두십시오
- 2 오른쪽 스피커(R)의 아래를 잡고 십자드라이버(시중에서 구입 가능)를 위쪽 커버(B) 아래에 두십시오
  - 드라이버의 끝에서 손가락을 때십시오.
  - 위쪽 커버 아래의 공간에 비해 충분히 큰 드라이버를 선택하십시오.
- 3 드라이버를 지렛대로 사용하여 위쪽 커버(B)를 위쪽으로 누르십시오
- 4 위쪽 커버(B)를 제거하십시오
- 5 4개의 나사를 제거하고, 아래쪽 커버(C)를 제거하십시오
- 6 배터리(D)를 잡고 그것을 제거하십시오

## 사용한 배터리 처리 방법

- 접착테이프나 비슷한 소재로 터미널을 절연하십시오.
- 분해하지 마십시오.

## ■ 배터리

- 가열하거나 불에 닿지 않도록 하십시오.
- 배터리를 문과 창문이 닫힌 상태에서 직사광선에 오래 노출된 자동차 안에 두지 마십시오.
- 배터리를 잘못 처리하면 전해액이 새어나와 접촉한 물품을 훼손할 수 있습니다. 전해액이 배터리에서 새어나온다면 판매인에 문의하십시오. 전해액이 신체 일부에 닿았다면 물로 완전히 씻어내십시오.
- 배터리를 폐기하려는 경우 현지 기관이나 대리점에 올바른 폐기 방법을 문의하시기 바랍니다.

## 배터리팩을 안전하게 사용하기 위한 주의사항

### 경고

배터리팩을 적절하게 사용하지 않으면 과열되거나 화재, 또는 폭발 등을 일으킬 수 있습니다. 반드시 아래의 주의사항을 따르십시오.

- 배터리팩이 눈에 띄게 팽창되면 위험할 수 있습니다. 가까운 대리점이나 파나소닉 서비스센터에 문의하십시오.
- 배터리팩을 파나소닉 사용설명서에 명기된 기기나 충전기 이외의 것과 함께 사용하지 마십시오.
- 화기나 전자레인지 가까이에 두지 마십시오.
- 자동차 내부가 고온으로 될 경우가 있습니다. 배터리팩을 자동차 안에 이러한 상태로 오랫동안 두지 마십시오.
- 배터리팩을 옥실 등과 같이 따뜻하고 습한 장소에 보관하거나 사용하지 마십시오.
- 불에 타는 카펫, 오리털 이불, 또는 전기 카펫 등에서 배터리팩을 장시간 사용하지 마십시오.
- 전원을 켜 둔 채로 장시간 좁고 밀폐된 공간에 기기를 두지 마십시오.
- 동전, 열쇠, 또는 손목시계, 헤어핀이나 목걸이 등과 같은 금속성 제품이 배터리팩 단자에 닿지 않도록 하십시오.
- 파나소닉에서 지정한 배터리팩 이외의 배터리팩을 사용하지 마십시오.
- 배터리팩을 분해하거나 짓누르거나 집게 등으로 찌르지 마십시오.
- 배터리팩을 떨어뜨리거나 강한 충격을 받지 않도록 하십시오.
- 배터리팩을 65 °C 이상의 고온에 두지 마십시오.
- 배터리팩을 고온다습한 곳에 두지 마십시오.

### 주의사항

반드시 아래의 주의사항을 따르십시오.

- 배터리팩을 직사광선이 드는 곳에 보관하지 마십시오.
- 전기가 통하여 단자가 합선될 수 있는 상자나 서랍 안에 보관하지 마십시오.
- 배터리팩에 누액이 발생할 경우에는 누액이 사용자의 피부나 눈에 닿지 않도록 하십시오. 만약 닿았을 경우에는 달은 부위를 물로 충분히 씻어낸 후 의사의 치료를 받으십시오.
- 기기 전극의 양극, 음극을 확인한 후 반드시 배터리팩의 방향을 정확히 맞추십시오.
- 배터리팩을 삼켰을 경우에는 즉시 의사의 치료를 받으십시오.
- 배터리팩을 어린이의 손이 닿지 않는 곳에 두십시오.
- 배터리팩을 깨끗하고 건조한 곳에 두십시오. 배터리팩이 더러워지면 마른 천으로 닦으십시오.
- 배터리팩은 사용하기 전에 충전해야 합니다. 반드시 제조업체에서 지정한 방식대로 정확하게 충전하십시오.
- 배터리팩 사용설명서는 지속적으로 참조하기 쉽도록 안전한 장소에 보관하십시오.
- 배터리팩을 본래의 용도로만 사용하십시오. 기기를 사용하지 않을 경우에는 가능한 한 배터리팩을 분리하십시오.

### 배터리팩 충전하기

- 충전 시에는 지정된 파나소닉 기기만 사용하십시오.
- 맨 처음 사용하기 전에는 배터리팩을 완전히 충전하십시오.
- 배터리팩은 주변 온도가 0 °C에서 45 °C 일 때 충전하고 -20 °C에서 65 °C 일 때 사용하지 마십시오.

### 배터리팩 폐기처분하기

배터리팩을 폐기처분할 경우에는 반드시 거주하는 지역의 재활용 절차와 폐기처분에 관한 규정 등을 따르십시오.

### 전지 및 자율안전확인정보

전지종류	리튬이온 2차전지
모델명	DMW-BCL7E
정격	3.6 V 690 mAh 2.5 Wh
기본 모델명	3322114111
신고필증번호	B052R770-9004
제조사명	파나소닉 주식회사
원산지	중국
공장명	Panasonic Energy (Wuxi) Co., Ltd.
수입자명 (A/S)	파나소닉코리아 주식회사 (A/S 전화:1588-8452)
전지본체 주의문구	<ul style="list-style-type: none"> <li>• 화기에 가까이 두지 마십시오.</li> <li>• 분해하지 마십시오.</li> <li>• 전용충전기만 사용하십시오.</li> <li>• 섭씨60°C이상에서 보관하지 마십시오.</li> </ul>

# Safety information for customers in Finland and Norway

## NORSK

### ADVARSEL

For å redusere risikoen for brann, elektrisk støt og produktskade:

- Ikke utsett denne enheten for regn, fuktighet eller sprut.
- Ikke plasser væskefylte beholdere, f.eks. vaser, på denne enheten.
- Bruk kun anbefalt tilbehør.
- Ikke fjern dekslene.
- Ikke reparer denne enheten selv. Overlat service til kvalifisert servicepersonell.



### Samsvarserklæring

"Panasonic Corporation" erklærer herved at dette produktet samsvarer med de vesentlige krav og andre relevante bestemmelser i direktiv 1999/5/EF. Kundene kan laste ned en kopi av den originale samsvarserklæringen til vårt radio- og teleterminalutstyr (R&TTE) fra serveren (DoC-serveren) vår:

<http://www.doc.panasonic.de>

Kontakt vår autoriserte representant: Panasonic Marketing Europe GmbH, Panasonic Testing Centre, Winsbergring 15, 22525 Hamburg, Tyskland

Dette produktet er beregnet på bruk i følgende land:

STORBRITANNIA, FRANKRIKE, TYSKLAND, ITALIA, SVEITS, ØSTERRIKE, NEDERLAND, BELGIA, SPANIA, SVERIGE, NORGE, DANMARK, FINLAND, UNGARN, TSJEKKIA, SLOVAKIA, SLOVENIA, BULGARIA, POLEN, HELLAS, PORTUGAL, ROMANIA

Dette produktet er tiltenkt vanlige forbrukere. (Kategori 3)

## SUOMI

### VAROITUS

Tulipalo-, sähköisku- tai vahinkovaaran välttämiseksi,

- Älä anna tämän laitteen altistua sateelle, kosteudelle, pisaroille tai roiskeille.
- Älä laita laitteen päälle mitään nesteitä sisältäviä esineitä kuten maljakot.
- Käytä ainoastaan suositeltuja varusteita.
- Älä poista suojuksia.
- Älä korjaa tätä laitetta itse. Anna huoltopalvelut tehtäväksi pätevälle henkilöstölle.



### Vaatimustenmukaisuusvakuutus

"Panasonic Corporation" ilmoittaa, että tämä tuote täyttää direktiivin 1999/5/EY olennaiset vaatimukset ja muut asiaankuuluvat ehdot.

Asiakkaat voivat ladata kopion R&TTE-tuotteiden alkuperäisestä vaatimustenmukaisuusvakuutuksesta DoC-palvelimeltamme:

<http://www.doc.panasonic.de>

Valtuutetun edustajan yhteystiedot: Panasonic Marketing Europe GmbH, Panasonic Testing Centre, Winsbergring 15, 22525 Hamburg, Saksa

Tämä tuote on tarkoitettu käytettäväksi seuraavissa maissa.

ISO-BRITANNIA, RANSKA, SAKSA, ITALIA, SVEITSI, ITÄVALTA, ALANKOMAAT, BELGIA, ESPANJA, RUOTSI, NORJA, TANSKA, SUOMI, UNKARI, TŠEKin TASAVALLA, SLOVAKIA, SLOVENIA, BULGARIA, PUOLA, KREIKKA, PORTUGALI, ROMANIA

Tämä tuote on tarkoitettu kuluttajakäyttöön. (Luokka 3)



### Izjava o skladnosti

S tem podjetje »Panasonic Corporation« izjavlja, da je ta izdelek v skladu z osnovnimi zahtevami in drugimi zadevnimi določbami Direktive 1999/5/ES.

Potrošniki lahko kopijo originalne izjave o skladnosti za naše izdelke R&TTE (radijska in telekomunikacijska terminalna oprema) preneseno iz našega strežnika z vsebino izjave o skladnosti:

<http://www.doc.panasonic.de>

Stik s pooblaščenim zastopnikom: Panasonic Marketing Europe GmbH, Panasonic Testing Centre, Winsbergring 15, 22525 Hamburg, Germany

Ta izdelek je namenjen za uporabo v naslednjih državah:

VELIKA BRITANIJA, FRANCIJA, NEMČIJA, ITALIJA, ŠVICA, AVSTRIJA, NIZOZEMSKA, BELGIJA, ŠPANIJA, ŠVEDSKA, NORVEŠKA, DANSKA, FINSKA, MADŽARSKA, ČEŠKA REPUBLIKA, SLOVAŠKA, SLOVENIJA, BOLGARIJA, POLJSKA, GRČIJA, PORTUGALSKA, ROMUNIJA

Ta izdelek je namenjen za splošnega potrošnika. (Kategorija 3)



### Declarație de conformitate

Prin prezenta, „Panasonic Corporation“ declară faptul că acest produs respectă cerințele esențiale și alte dispozitii relevante ale Directivei 1999/5/CE.

Clienții pot descărca o copie a declarației originale referitoare la produsele noastre R&TTE (echipamente radio și echipamente terminale de telecomunicații), de pe serverul nostru:

<http://www.doc.panasonic.de>

Adresa de contact a reprezentantului autorizat: Panasonic Marketing Europe GmbH, Panasonic Testing Centre, Winsbergring 15, 22525 Hamburg, Germania

Acest produs este destinat utilizării în următoarele țări.

MAREA BRITANIE, FRANȚA, GERMANIA, ITALIA, ELVEȚIA, AUSTRIA, OLANDA, BELGIA, SPANIA, SUEEDIA, NORVEGIA, DANEMARCA, FINLANDA, UNGARIA, REPUBLICA CEHĂ, SLOVACIA, SLOVENIA, BULGARIA, POLONIA, GRECIA, PORTUGALIA, ROMÂNIA

Acest produs este destinat consumatorului obișnuit. (Categorija 3)



### Декларация за съответствие (ДС)

С настоящето „Panasonic Corporation“ декларира, че този продукт е в съответствие с основните изисквания и съответните други условия на Директива 1999/5/ЕС.

Купувачите могат да свалят копие от оригиналната ДС за нашите R&TTE продукти от нашия ДС сървър:  
<http://www.doc.panasonic.de>

Контакт с упълномощен представител:  
Panasonic Marketing Europe GmbH, Panasonic Testing Centre, Winsbergring 15, 22525 Hamburg, Germany

Този продукт е предназначен за ползване в следните страни:

ВЕЛИКОБРИТАНИЯ, ФРАНЦИЯ, ГЕРМАНИЯ, ИТАЛИЯ, ШВЕЙЦАРИЯ, АВСТРИЯ, ХОЛАНДИЯ, БЕЛГИЯ, ИСПАНИЯ, ШВЕЦИЯ, НОРВЕГИЯ, ДАНИЯ, ФИНЛАНДИЯ, УНГАРИЯ, ЧЕХИЯ, СЛОВАКИЯ, СЛОВЕНИЯ, БЪЛГАРИЯ, ПОЛША, ГЪРЦИЯ, ПОРТУГАЛИЯ, РУМЪНИЯ

Този продукт е предназначен за общо потребление. (Категория 3)



### Declaração de conformidade (DoC)

A „Panasonic Corporation“ declara, por este meio, que este produto respeita os requisitos essenciais e outras disposições relevantes da Directiva 1999/5/EC.

Os clientes podem transferir uma cópia do DoC original para os nossos produtos de R&TTE do nosso servidor DoC:

<http://www.doc.panasonic.de>

Contacte o representante autorizado: Panasonic Marketing Europe GmbH, Panasonic Testing Centre, Winsbergring 15, 22525 Hamburg, Germany

Este produto destina-se a ser utilizado nos países indicados a seguir.

REINO UNIDO, FRANÇA, ALEMANHA, ITÁLIA, SUIÇA, ÁUSTRIA, PAÍSES BAIXOS, BÉLGICA, ESPANHA, SUÉCIA, NORUEGA, DINAMARCA, FINLÂNDIA, HUNGRIA, REPÚBLICA CHECA, ESLOVÁQUIA, ESLOVÉNIA, BULGÁRIA, POLÓNIA, GRÉCIA, PORTUGAL, ROMÉNIA

Este produto destina-se aos consumidores em geral. (Categorija 3)



### Δήλωση πιστότητας (DoC)

Με το παρόν, η «Panasonic Corporation» δηλώνει ότι το παρόν προϊόν συμφώνει με τις ουσιαστικές απαιτήσεις και τις λοιπές διατάξεις της Οδηγίας 1999/5/ΕΚ.

Οι πελάτες μπορούν να κάνουν λήψη αντίγραφου του γνήσιου DoC των προϊόντων R&TTE μας από το διακομιστή DoC μας:  
<http://www.doc.panasonic.de>

Στοιχεία επικοινωνίας Εξουσιοδοτημένου Αντιπροσώπου:  
Panasonic Marketing Europe GmbH, Panasonic Testing Centre, Winsbergring 15, 22525 Hamburg, Germany (Γερμανία)

Το παρόν προϊόν προορίζεται για χρήση στις ακόλουθες χώρες:

ΗΝΩΜΕΝΟ ΒΑΣΙΛΕΙΟ, ΓΑΛΛΙΑ, ΓΕΡΜΑΝΙΑ, ΙΤΑΛΙΑ, ΕΛΒΕΤΙΑ, ΑΥΣΤΡΙΑ, ΚΑΤΩ ΧΩΡΕΣ, ΒΕΛΓΙΟ, ΙΣΠΑΝΙΑ, ΣΟΥΗΔΙΑ, ΝΟΡΒΗΓΙΑ, ΔΑΝΙΑ, ΦΙΝΛΑΝΔΙΑ, ΟΥΓΓΑΡΙΑ, ΔΗΜΟΚΡΑΤΙΑ ΤΗΣ ΤΣΕΧΙΑΣ, ΣΛΟΒΑΚΙΑ, ΣΛΟΒΕΝΙΑ, ΒΟΥΛΓΑΡΙΑ, ΠΟΛΩΝΙΑ, ΕΛΛΑΔΑ, ΠΟΡΤΟΓΑΛΙΑ, ΡΟΥΜΑΝΙΑ

Το παρόν προϊόν προορίζεται για γενικούς καταναλωτές. (Κατηγορία 3)



## Limited Warranty (ONLY FOR AUSTRALIA)

# Panasonic Warranty

1. The product is warranted for 12 months from the date of purchase. Subject to the conditions of this warranty, Panasonic or its Authorised Service Centre will perform necessary service on the product without charge for parts or labour, if in the opinion of Panasonic, the product is found to be faulty within the warranty period.
  2. This warranty only applies to Panasonic products purchased in Australia and sold by Panasonic Australia or its Authorised Distributors or Dealers and only where the products are used and serviced within Australia or its territories. Warranty cover only applies to service carried out by a Panasonic Authorised Service Centre and only if valid proof of purchase is presented when warranty service is requested.
  3. This warranty only applies if the product has been installed and used in accordance with the manufacturer's recommendations (as noted in the operating instructions) under normal use and reasonable care (in the opinion of Panasonic). The warranty covers normal domestic use only and does not cover damage, malfunction or failure resulting from use of incorrect voltages, incorrect installation, accident, misuse, neglect, build-up of dirt or dust, abuse, maladjustment of customer controls, mains supply problems, thunderstorm activity, infestation by insects or vermin, tampering or repair by unauthorised persons (including unauthorised alterations), introduction of sand, humidity or liquids, commercial use such as hotel, office, restaurant, or other business or rental use of the product, exposure to abnormally corrosive conditions or any foreign object or matter having entered the product.
  4. This warranty does not cover the following items unless the fault or defect existed at the time of purchase:
    - (a) Cabinet Part(s)
    - (b) Video or Audio Tapes
    - (c) SD cards or USB devices
    - (d) User replaceable Batteries
    - (e) DVD, Blu-ray or Recordable Discs
    - (f) Video / Audio Heads from wear and tear in normal use
    - (g) Information stored on Hard Disk Drive, USB stick or SD card
    - (h) DTV reception issues caused by TV Aerial / Cabling / Wall socket(s) etc
  5. Some products may be supplied with Ethernet connection hardware. The warranty is limited on such products and will not cover
    - (a) Internet and/or DLNA connection / setup related problems
    - (b) Access fees and/or charges incurred for internet connection
    - (c) The use of incompatible software or software not specifically stipulated in the product operations manual, and
    - (d) Any indirect or consequential costs associated with the incorrect use or misuse of the hardware, its connection to the internet or any other device.
  6. To claim warranty service, when required, you should:
    - Telephone Panasonic's Customer Care Centre on 132600 or visit our website referred to below and use the Service Centre Locator for the name/address of the nearest Authorised Service Centre.
    - Send or take the product to a Panasonic Authorised Service Centre together with your proof of purchase receipt as a proof of purchase date. Please note that freight and insurance to and / or from your nearest Authorised Service Centre must be arranged by you.
    - Note that home or pick-up/delivery service is available for the following products in the major metropolitan areas of Australia or the normal operating areas of the nearest Authorised Service Centres:
      - Plasma/CD televisions / displays (screen size greater than 103 cm)
  7. The warranties hereby conferred do not extend to, and exclude, any costs associated with the installation, de-installation or re-installation of a product, including costs related to the mounting, de-mounting or re-mounting of the screen, (and any other ancillary activities), delivery, handling, freighting, transportation or insurance of the product or any part thereof or replacement of, and do not extend to, and exclude, any damage or loss occurring by reason of, during, associated with, or related to such installation, de-installation, re-installation or transit.
- Panasonic Authorised Service Centres are located in major metropolitan areas and most regional centres of Australia, however, coverage will vary dependent on product. For advice on exact Authorised Service Centre locations for your product, please telephone our Customer Care Centre on 132600 or visit our website and use the Service Centre Locator.
- In addition to your rights under this warranty, Panasonic products come with consumer guarantees that cannot be excluded under the Australian Consumer Law. If there is a major failure with the product, you can reject the product and elect to have a refund or to have the product replaced or if you wish you may elect to keep the goods and be compensated for the drop in value of the goods. You are also entitled to have the product repaired or replaced if the product fails to be of acceptable quality and the failure does not amount to a major failure.
- If there is a major failure in regard to the product which cannot be remedied then you must notify us within a reasonable period by contacting the Panasonic Customer Care Centre. If the failure in the product is not a major failure then Panasonic may choose to repair or replace the product and will do so in a reasonable period of time from receiving notice from you.

**THIS WARRANTY CARD AND THE PURCHASE DOCKET (OR SIMILAR PROOF OF PURCHASE) SHOULD BE RETAINED BY THE CUSTOMER AT ALL TIMES**

If you require assistance regarding warranty conditions or any other enquiries, please visit the

**Panasonic Australia** website [www.panasonic.com.au](http://www.panasonic.com.au) or contact by phone on **132 600**

*If phoning in, please ensure you have your operating instructions available.*

**Panasonic Australia Pty. Limited**

ACN 001 592 187 ABN 83 001 592 187

1 Innovation Road, Macquarie Park, NSW 2113

PRO-081-F11 Issue: 4.0

01-01-2011



Panasonic Corporation  
Web Site: <http://panasonic.net>

© Panasonic Corporation 2015

SQT0818  
M1214KZ0