

**Operating Instructions**  
**Bedienungsanleitung**  
**Instructions d'utilisation**  
**Istruzioni per l'uso**  
**Gebruiksaanwijzing**  
**Manual de instrucciones**  
**Brugsvejledning**  
**Driftsföreskrifter**  
**Bruksanvisning**  
**Käyttöohjeet**

# Panasonic

**Multi-Impact & Drill Driver**  
**Multi-Schlag-/Bohrschrauber**  
**Entraînement perceuse & percussions multiples**  
**Trapano Avvitatore & Multi-Impulso**  
**Multi-Hamerboor & Schroefboormachine**  
**Pistola taladradora y múltiples impactos**  
**Multi-slag & borskruetrækker**  
**Universell slag- & borrdragare**  
**Multislagbormaskin & skrutrekker**  
**Multi-isku & poraväännin**

**Model No: EY7549**

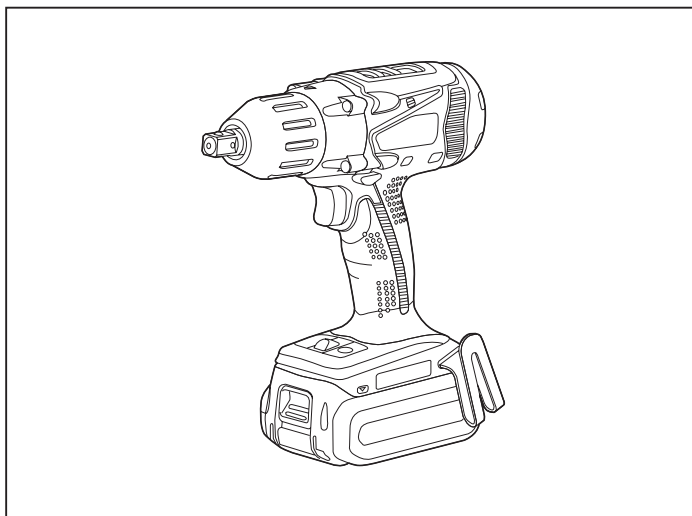

Before operating this unit, please read these instructions completely and save this manual for future use.

Vor Inbetriebnahme des Gerätes die Betriebsanleitung bitte gründlich durchlesen und diese Broschüre zum späteren Nachschlagen sorgfältig aufbewahren.

Lire entièrement les instructions suivantes avant de faire fonctionner l'appareil et conserver ce mode d'emploi à des fins de consultation ultérieure.

Prima di usare questa unità, leggere completamente queste istruzioni e conservare il manuale per usi futuri.

Lees deze gebruiksaanwijzing aandachtig door voor u het apparaat in gebruik neemt en bewaar de gebruiksaanwijzing voor eventuele naslag.

Antes de usar este aparato por primera vez, lea todas las instrucciones de este manual y guarde el manual para poderlo consultar en el futuro.

Gennemlæs denne betjeningsvejledning før brugen og gem den til fremtidig brug.

Läs igenom hela bruksanvisningen innan verktyget tas i bruk. Spara bruksanvisningen för senare användning.

Før enheten tas i bruk, vennligst les disse alle anvisningene og oppbevar deretter bruksanvisningen for senere bruk.

Lue ohjeet huolella ennen laitteen käyttöönottoa ja säilytä nämä käyttöohjeet tallessa tulevaa tarvetta varten.

**Index/Index/Index/Indice/Index/Indice/Indeks/Index/Indeks/Hakemisto**

English: Page 9  
Deutsch: Seite 22  
Français: Page 35  
Italiano: Pagina 49  
Nederlands: Bladzijde 62

Español: Página 75  
Dansk: Side 88  
Svenska: Sid 101  
Norsk: Side 113  
Suomi: Sivut 125

**FUNCTIONAL DESCRIPTION  
FUNKTIONSBECHREIBUNG  
DESCRIPTION DES FONCTIONS  
DESCRIZIONE DELLE FUNZIONI  
FUNCTIEBESCHRIJVING  
DESCRIPCIÓN FUNCIONAL  
FUNKTIONSBEKRIVELSE  
FUNKTIONSBEKRIVNING  
FUNKSJONSBESKRIVELSE  
TOIMINTAKUVAUS**

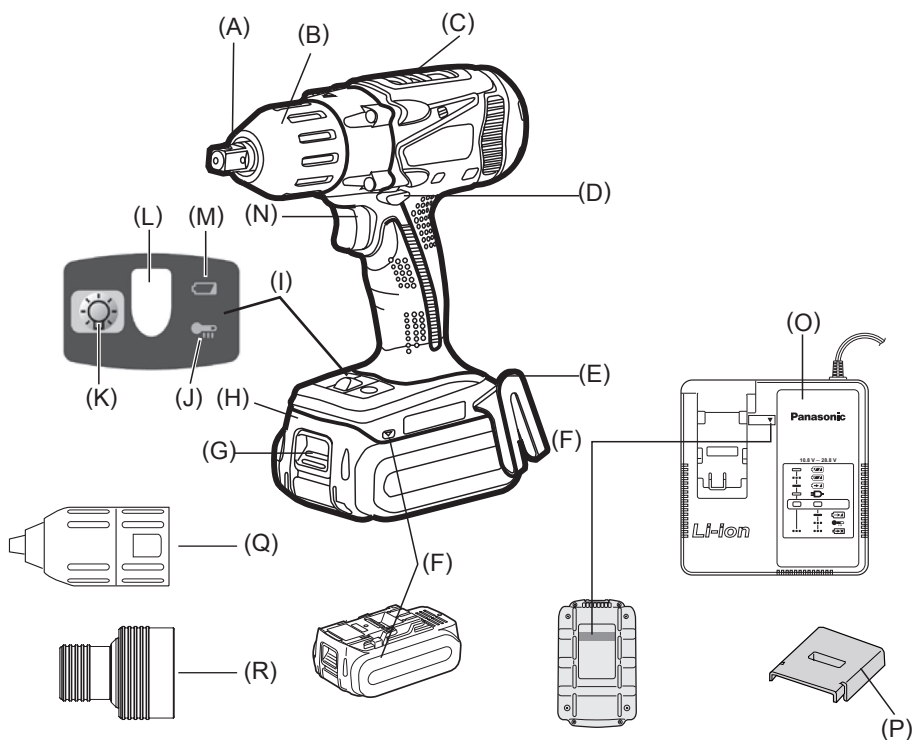

(A)	<p>6.35 mm hex quick connect chuck          6,35 mm Sechskant-Schnellaufspannfutter          Mandrin de connexion rapide hexagonal de 6,35 mm          Mandrino esagonale di collegamento rapido da 6,35 mm          6,35 mm zeskantboorkop met snelkoppeling          Mandril hexagonal de conexión rápida de 6,35 mm          6,35 mm hexagonal borepatron til hurtig tilslutning          Snabbchuck med 6,35 mm sexkantshylsa          6,35 mm hex hurtigtilkoplingschuck          6,35 mm kuusiopikaistukka</p>	(B)	<p>Clutch handle          Kupplungsring          Poignée de l'embrayage          Impugnatura frizione          Koppelingshandgreep          Mango de embrague          Koblinghåndtag          Kopplingshandtag          Koblingshåndtak          Kytkimen kahva</p>
(C)	<p>Mode Select Switch (Drill driver High / Low mode with clutch function, Impact mode)          Betriebsarten-Wahlschalter (Bohrschrauber hoch/niedrig Modus mit Kupplungsfunktion/Schlagfunktion)          Sélecteur de mode (haute vitesse perceuse/visseuse, basse vitesse perceuse/visseuse à fonction d'embrayage, mode percussion)          Interruttore selezione modalità (modalità trapano alto/basso con funzione di frizione e modalità a impulso)          Schakelaar voor het selecteren van Modus (Schroefboormachine Hoog/ Laag-modus met schakel-functie, Impact-modus)          Interruptor de selección de modo (Modo de taladro atornillador alto/bajo con función de embrague, modo de impacto)          Funktionsvælger (bore-/skruemaskine med Høj/Lav indstilling, koblingsfunktion, slagboreindstilling)          Lägesväljare (borrdrivning stark/svag med kopplingsfunktion/slagverkan)          Funksjonsvelger (Boremaskin høy/lav modus med clutchfunksjon, slagbormodus)          Muodonvalintakytkin (poraväännin, jossa nopea/hidas kytkintoiminto/iskutila)</p>		
(D)	<p>Forward/Reverse lever          Rechts-/Linkslaufhebel          Levier d'inversion marche avant-marche arrière          Leva di avanzamento/inversione          Links/rechtsschakelaar          Palanca de avance/marcha atrás          Greb til forlæns/baglæns retning          Riktningsskoplare          Forover-/bakoverbryter          Eteenpäin/taaksepäin vipu</p>	(E)	<p>Belt hook          Riemenhaken          Crochet de ceinture          Gancio da cintura          Riemclip          Gancho del cinturón          Bæltekrog          Bälteskrok          Beltekrok          Vyölenkki</p>
(F)	<p>Alignment marks          Ausrichtmarkierungen          Marques d'alignement          Marcature allineamento          Uitlijntekens          Marcas de alineación          Flugtemærker          Anpassningsmärken          Opprettingsmerke          Sovitusmerkit</p>	(G)	<p>Battery pack release button          Akku-Entriegelungsknopf          Bouton de libération de batterie autonome          Tasto di rilascio blocco batteria          Accu-ontgrendeltoets          Botón de liberación de la batería          Udløserknap til batteripakning          Frigøringsknapp för batteri          Utløserknapp for batteripakke          Akkupaketin irrotuspainike</p>
(H)	<p>Battery pack          Akku          Batterie autonome          Pacco batteria          Accu          Batería          Batteripakning          Batteri          Batteripakke          Akku</p>	(I)	<p>Control panel          Bedienfeld          Panneau de commande          Pannello di controllo          Bedieningspaneel          Panel de controle          Kontrolpanel          Kontrollpanel          Kontrollpanel          Säättöpaneeli</p>

(J)	<p>Overheat warning lamp (battery)  Überhitzungs-Warnlampe (Akku)  Témoins d'avertissement de surchauffe (batterie)  Spia avvertenza surriscaldamento (batteria)  Oververhitting-waarschuwingslampje (accu)  Luz de advertencia de sobrecalentamiento (batería)  Advarselslamper til overophedning (batteri)  Varningslampa för överhettning (batteri)  Varsellampe for overoppheting (batteri)  Ylikuumenemisen varoituslamppu (akku)</p>	(K)	<p>LED light on/off button  LED-Leuchten-EIN/AUS-Taste  Bouton Marche/Arrêt de la lumière DEL  Tasto di accensione e spegnimento della luce LED  Aan/uit-toets (ON/OFF) voor LED-lampje  Botón ON/OFF de luz LED  TÆND/SLUK-knap til LED-lys  Strömbrytare för LED-ljus  PÅ/AV-knapp for LED-lys  LED-valon kytkin/katkaisupainike</p>
(L)	<p>LED light  LED-Leuchte  Lumière DEL  Luce LED  LED-lampje  Luz indicadora  LED-lys  LED-ljus  LED-lys  LED-valo</p>	(M)	<p>Battery low warning lamp  Akkuladungs-Warnlampe  Témoins d'avertissement de batterie basse  Spia avvertenza batteria scarica  Waarschuwingslampje voor lage accuspanning  Luz de aviso de baja carga de batería  Advarselslamper batterieffekt lav  Varningslampa för svagt batteri  Varsellampe for at batteriet er for lavt  Alhaisen akkujännitteen varoituslamppu</p>
(N)	<p>Variable speed control trigger  Variabler Geschwindigkeitskontrollschalter  Gâchette de commande de vitesse  Grilletto di controllo velocità variabile  Startschakelaar met variabele toerentalregeling  Disparador del control de velocidad variable  Kontroludløser for variabel hastighed  Avtrykkare med variabel varvtalsreglering  Trinnløs hovedbryter  Nopeudensäätkökytkin</p>	(O)	<p>Battery charger  Ladegerät  Chargeur de batterie  Caricabatteria  Acculader  Cargador de la batería  Batteriooplader  Batteriladdare  Batterilader  Akkulaturi</p>
(P)	<p>Pack cover  Akkuabdeckung  Couvercle de la batterie autonome  Coperchio pacco  Accudeksel  Cubierta de batería  Pakningsdæksel  Batteriskydd  Pakkedeksel  Akkukotelon kansi</p>	(Q)	<p>Keyless drill chuck  Schlüsselloses Bohrfutter  Mandrin de perçage sans cle  Mandrino senza chiave  Sleuteloze boorkop  Portabrocas de apriete sin llave  Nøgleløs borepatron  Snabbchuck  Nøkkelfri chuck  Pikaistukka</p>
(R)	<p>Quick change chuck  Schnellspannfutter  Mandrin à remplacement rapide  Mandrino a cambio rapido  Snelspankop  Portabrocas de cambio rápido  Hurtigudskiftningsborepatron  Snabbchuck  Hurtigvekslingsclutch  Pikavaihtoistukka</p>		



Recommendations for use / Gebrauchsempfehlungen / Recommandations concernant l'utilisation /  
 Precauzioni d'uso / Aanbevelingen voor gebruik / Recomendaciones par el uso / Anbefalinger for  
 brugen / Rekommendationer för användning / Anbefalt bruk / Käyttösuositukset

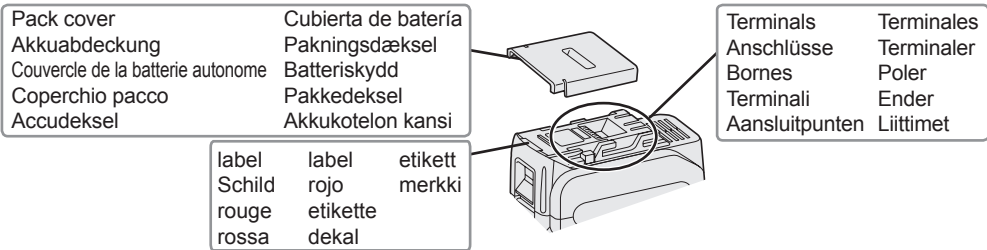

## EN Be sure to use the Pack cover

- When the battery pack is not being used, store the battery in a way that foreign substances such as dust and water etc. do not contaminate the terminals. Be sure to attach the battery pack cover to protect the battery terminals.
- When charging the battery pack, confirm that the terminals on the battery charger are free of foreign substances such as dust and water etc. Clean the terminals before charging the battery pack if any foreign substances are found on the terminals.  
 The life of the battery pack terminals may be affected by foreign substances such as dust and water etc. during operation.

**⚠ CAUTION:** To protect the motor or battery, be sure to note the following when carrying out this operation.

- If the motor or battery becomes hot, the protection function will be activated and the motor or battery will stop operating.  
 The overheat warning lamp on the control panel illuminates or flashes when this feature is active.

### For safe use

- The battery pack is designed to be installed by proceeding two steps for safety. Make sure the battery pack is installed properly to the main body before use.
- If the battery pack is not inserted firmly when the switch is switched on, the overheat warning lamp and the battery low warning lamp will flash to indicate that safe operation is not possible, and the bit will not rotate normally. Insert the battery pack into the body of the tool until the red label disappears.

## DE Unbedingt die Akkuschutzkappe verwenden

- Wenn der Akku nicht benutzt wird, bewahren Sie ihn so auf, dass die Kontakte nicht durch Fremdstoffe, wie z. B. Staub und Wasser usw., verschmutzt werden. Bringen Sie unbedingt die Akkuschutzkappe zum Schutz der Kontakte an.
- Achten Sie beim Laden des Akkus darauf, dass die Kontakte am Ladegerät frei von Fremdstoffen, wie z. B. Staub und Wasser usw., sind. Reinigen Sie die Kontakte vor dem Laden des Akkus, falls Fremdstoffe auf den Kontakten vorhanden sind.

Die Lebensdauer der Akkukontakte kann durch Anhaften von Fremdstoffen, wie z. B. Staub und Wasser usw., während des Betriebs beeinträchtigt werden.

**⚠ VORSICHT:** Zum Schutz des Motors und des Akkus müssen beim Betrieb die folgenden Punkte beachtet werden.

- Bei einer Motor- oder Akkuüberhitzung spricht die Schutzschaltung an, um den Betrieb des Motors bzw. des Akkus zu unterbrechen. Die Überhitzungswarnleuchte auf dem Bedienungsfeld leuchtet oder blinkt bei aktivierter Funktion.

### Für den sicheren Gebrauch

- Der Akku ist aus Sicherheitsgründen so entworfen, dass er in zwei Schritten eingesetzt werden muss. Vergewissern Sie sich vor der Inbetriebnahme der Maschine, dass der Akku ordnungsgemäß in diese eingesetzt ist.
- Wenn der Akku nicht fest eingesetzt ist, blinken die Überhitzungs-Warnlampe und die Akkuladungs-Warnlampe und das Gerät dreht den Bohrer nicht wie üblich, um darauf hinzuweisen, dass das Gerät nicht betriebssicher arbeitet, selbst wenn ein Schalter ausgelöst wird. Schieben Sie den Akku soweit in das Gerät hinein, bis das rote Schild verschwindet.



## FR Veillez à utiliser le couvercle de la batterie autonome

- Lorsque le couvercle de la batterie autonome n'est pas utilisé, rangez la batterie de façon à ce qu'aucun corps étranger comme de la poussière et de l'eau ne contamine les bornes. Veillez à fixer le couvercle de la batterie autonome afin de protéger les bornes de la batterie.
- Lors de la charge de la batterie autonome, assurez-vous que les bornes du chargeur de batterie sont libres de tout corps étranger comme de la poussière et de l'eau, etc. Nettoyez les bornes avant de charger la batterie autonome si des corps étrangers se trouvent sur les bornes.  
La durée de vie des bornes de la batterie autonome peut être affectée par des corps étrangers comme de la poussière et de l'eau, etc. pendant le fonctionnement.
- ⚠ **MISE EN GARDE:** Pour protéger le moteur ou la batterie, veillez à bien noter les points suivants lorsque vous effectuez cette opération.
- Si le moteur ou la batterie deviennent chauds, la fonction de protection sera activée et le moteur ou la batterie cesseront de fonctionner. Le témoin d'avertissement de surchauffe s'allume ou clignote sur le panneau de commande lorsque cette caractéristique est active.

### Pour un usage sans risque

- La batterie est conçue pour être installée en procédant en deux étapes pour des raisons de sécurité. Assurez-vous que la batterie est mise en place correctement avant d'utiliser l'outil.
- Lorsque la batterie autonome n'est pas fermement insérée, le témoin d'avertissement de surchauffe et le témoin d'avertissement de batterie basse clignotent et la machine ne fait pas tourner la mèche comme habituellement pour nous signaler que la machine ne fonctionne pas en toute sécurité même si un interrupteur a été enclenché. Insérez la batterie autonome dans le corps de l'outil jusqu'à ce que l'indicateur rouge disparaisse.

## IT Assicurarsi di usare il coperchio del pacco batteria

- Quando il pacco batteria non viene usato, conservare la batteria in modo che sostanze estranee, quali polvere, acqua, ecc non contaminino i terminali. Assicurarsi di applicare il coperchio al pacco batteria per proteggere i terminali della batteria.
- Quando il pacco batteria viene caricato, assicurarsi che i terminali sul caricabatteria siano privi di sostanze estranee, quali polvere, acqua, ecc. Pulire i terminali prima di caricare il pacco batteria, qualora vengano trovate sostanze estranee sui terminali.  
La durata dei terminali del pacco batteria può essere influenzata da sostanze estranee, quali polvere, acqua, ecc. durante il funzionamento.
- ⚠ **PRECAUZIONE:** Per proteggere il motore o la batteria, tenere presente quanto segue nell'esecuzione del lavoro.
- Se il motore o la batteria si surriscaldano verrà attivata la funzione di protezione, che comporta l'arresto del motore o della batteria. Quando questa funzione è attiva, sul pannello di controllo lampeggia la spia di avvertenza da surriscaldamento.

### Per un utilizzo sicuro

- Il pacco batteria è stato ideato per essere installato tramite una procedura a due fasi per motivi di sicurezza. Prima dell'uso, verificare che il pacco batteria sia inserito correttamente nel corpo principale.
- Quando il pacco batteria non è ben inserito, la spia avvertenza surriscaldamento e la spia avvertenza batteria scarica lampeggiano e l'apparecchio non fa ruotare la punta come di consueto per avvertire l'utente che l'utensile non sta funzionando in modo sicuro anche se l'interruttore è bloccato. Inserire il pacco batteria nell'alloggiamento dell'utensile fino alla scomparsa dell'etichetta rossa.

## NL Zorg ervoor het accudeksel te gebruiken

- Wanneer de accu niet wordt gebruikt, de accu op een zodanige manier bewaren dat vreemde bestanddelen zoals stof en water, enz. de aansluitingen niet kunnen verontreinigen.
- Kijk bij het laden van de accu of de aansluitingen op de acculader vrij zijn van vreemde bestanddelen zoals stof en water, enz. Reinig de aansluitingen als u vreemde bestanddelen op de aansluitingen aantreft. De levensduur van de accu-aansluitingen kan tijdens gebruik nadelig beïnvloed worden door vreemde bestanddelen zoals stof en water, enz.
- ⚠ **OPGELET:** Let bij het gebruik van het gereedschap op deze wijze op het volgende om de motor en de accu te beschermen.
- Als de motor of de accu oververhit raakt, wordt de beveiligingsfunctie geactiveerd en zal de motor of de accu stoppen met werken. Het oververhittingwaarschuwinglampje op het bedieningspaneel brandt of knippert wanneer deze beveiligingsfunctie is geactiveerd.

### Voor een veilig gebruik

- Het aanbrengen van de accu moet om veiligheidsredenen in twee stappen worden uitgevoerd. Zorg dat de accu vóór gebruik goed op het gereedschap is bevestigd.
- Als de accuset niet goed is bevestigd, gaan het oververhitting-waarschuwinglampje (accu/motor) en het waarschuwinglampje voor lage accuspanning knipperen en draait de bit niet op het apparaat, zoals gebruikelijk. Dit is een waarschuwing dat het apparaat niet op veilige wijze kan worden gebruikt, zelfs niet als een schakelaar wordt bediend. Plaats de accu in het gereedschap totdat het rode label verdwijnt.



**ES**

## Asegúrese de utilizar la cubierta de la caja de batería

- Cuando no utilice la caja de batería, guarde la batería de tal forma que las materias extrañas tales como polvo y agua, etc. ensucien los terminales. Asegúrese de colocar la cubierta de la caja de batería de tal forma de proteger los terminales de la batería.
- Cuando cargue la caja de batería, confirme que los terminales en el cargador de batería estén libres de materias extrañas tales como polvo y agua, etc. Limpie los terminales antes de cargar la caja de batería si hay materias extrañas en los terminales.

La vida de los terminales de la caja de batería puede verse afectada por materias extrañas tales como polo y agua, etc. durante su funcionamiento.

**⚠ PRECAUCIÓN:** Para proteger el motor o la batería, asegúrese de observar lo siguiente cuando efectúe esta operación.

- Si el motor o la batería se calienta, se activará la función de protección y el motor o la batería dejará de funcionar. La lámpara de advertencia de sobrecalentamiento en el panel de control se ilumina o destella cuando esta característica está activada.

## Para un uso más seguro

- La batería está diseñada para instalarse siguiendo dos pasos por motivos de seguridad. Compruebe que la batería está instalada correctamente en el cuerpo principal antes de utilizar la herramienta.
- Si la batería no ha quedado bien introducida, la luz de advertencia de sobrecalentamiento y la luz de aviso de baja carga de batería parpadearán, y la broca no girará del modo habitual para alertar al operario de que la máquina no funcionará de manera segura si se acciona algún interruptor. Introduzca la batería en el cuerpo de la herramienta hasta que el indicador rojo desaparezca.

**DA**

## Sørg for at anvende batteripakningsdækslet

- Når batteripakningen ikke anvendes, skal batteriet opbevares således, at uvedkommende substanser, som for eksempel støv og vand etc., ikke kan komme til at forurene terminalerne. Sørg for at sætte batteripakningsdækslet på for at beskytte batteriterminalerne.
  - Når du oplader batteripakningen, skal du bekræfte at terminalerne på batteriopladeren er fri for uvedkommende substanser, som for eksempel støv og vand etc. Rengør terminalerne inden du oplader batteripakningen, hvis uvedkommende substanser observeres på terminalerne.
- Levetiden for batteripakningens terminaler kan påvirkes af uvedkommende substanser, som for eksempel støv og vand etc., under brugen.

**⚠ FORSIGTIG:** For at beskytte motoren og batteriet, skal man være opmærksom på følgende, når denne operation udføres.

- Hvis motoren eller batteriet bliver varme, vil beskyttelses kredsløbet blive aktiveret og motoren eller batteriet vil holde op med at fungere. Advarselslampen til overophedning på kontrolpanelet lyser eller blinker, når denne egenskab er aktiveret.

## For sikker brug

- Batteripakken er beregnet til at blive installeret ved at følge en fremgangsmåde med to trin for sikkerheden skyld. Kontroller, at batteripakningen er korrekt installeret i hoveddelen før brug.
- Når batteripakningen ikke er isat korrekt, vil advarselsslampe til overophedning og advarselsslampen batterieffekt lav blinke, og maskinen vil ikke dreje boret som sædvanligt, for at lade os vide at maskinen ikke arbejder sikkert, selv om der trykkes på kontakter. Indsæt batteripakken i selve værktøjet, indtil den røde etikette forsvinder.

**SV**

## Se till att använda batteriskyddet

- När batteriet inte används bör det förvaras på ett sätt som gör att främmande ämnen, såsom damm eller vatten, inte kan hamna på batteripolerna. Var noga med att skydda batteripolerna genom att sätta på batteriskyddet.
- Kontrollera vid laddning av batteriet att polerna på batteriladdaren är fria från främmande ämnen, såsom damm eller vatten. Rengör polerna innan batteriet laddas, om något främmande ämne återfinns på polerna. Batteripolernas livslängd kan vid drift påverkas av främmande ämnen, såsom damm eller vatten.

**⚠ VIKTIGT:** För att skydda motorn och batteriet, skall du komma ihåg följande vid denna användning.

- Om motorn eller batteriet överhettas, aktiveras skyddsfunktionen och då slutar motorn eller batteriet att fungera. Varningslampan för överhettning på kontrollpanelen lyser eller blinkar när denna funktion har aktiverats.

## För säker användning

- Batteriet ska monteras genom vidta två säkerhetsåtgärder. Kontrollera att batteriet är ordentligt monterat på verktyget före användning.
- När batteriet inte är ordentligt monterat kommer varningslamporna för överhettning och svagt batteri att blinka och borspetsen roterar inte vilket talar om att maskinen inte är säker även om en brytare aktiveras. För in batteriet i verktyget tills du inte längre kan se den röda dekalen.





## **NO** Ikke glem å bruke batteripakkedekselet

- Når batteripakken ikke er i bruk, legg batteriet på et sted der fremmedlegemer så som støv eller vann ikke forurensrer batteripolene. Ikke glem å bruke batteripakkedekselet for å beskytte batteripolene.
  - Ved oppladning av batteripakken, kontroller at polene på batteriladeren er fri for fremmedlegemer så som støv eller vann. Rens polene før du lader opp batteripakken hvis du finner fremmedlegemer på polene. Batteripakkepolenes levetid kan bli påvirket av fremmedlegemer så som støv eller vann mens de er i bruk.
- ⚠️ FORSIKTIG:** For å beskytte motoren eller batteriet, pass på følgende når dette arbeidet utføres.
- Hvis motoren eller batteriet blir opphetet vil beskyttelsesfunksjonen tre i funksjon og motoren eller batteriet slutter å virke. Varsellampen for overoppheting på kontrollpanelet vil lyse eller blinke når denne funksjonen er aktiv.

### **For trygg og sikker bruk**

- Batteripakken skal installeres i henhold til en to-trinns sikkerhetsforanstaltning. Sørg for at batteripakken er korrekt installert i verktøyet før bruk.
- Når batteripakken ikke er satt inn korrekt, lyser varselampen for overoppheting (motor/batteri). Drillen roterer ikke bit-en som normalt og gjør dette for å indikere at drillen ikke fungerer på trygt og sikkert vis. Sett inn batteripakken i verktøyet inntil den røde etiketten forsvinner.

## **FI** Käytä aina akkukantta

- Kun akkua ei käytetä, pane akku säilöön niin, että vieraat aineet kuten pöly, vesi jne. eivät likaa liittimiä. Muista panna akkukansi paikalleen suojaamaan akkuliittimiä.
  - Kun akku ladataan, varmista, että akkulaturin liittimissä ei ole vieraita aineita kuten pölyä tai vettä. Jos liittimistä löytyy vieraita aineita, puhdista liittimet ennen akun lataamista.
- Akkuliittimissä käytön aikana olevat vieraat aineet kuten pöly ja vesi saattavat heikentää akun käyttöikää.
- ⚠️ TÄRKEÄ HUOMAUTUS:** Moottorin tai akun suojaamiseksi ota huomion seuraavat seikat, kun suoritat tätä toimenpidettä.
- Jos moottori tai akku kuumenee, suojatoiminto käynnistyy ja moottori tai akku lakkaa toimimasta. Säästöpaneelin ylikuumentumisen varoitusvalo palaa tai vilkkuu, kun tämä toiminto on käynnissä.

### **Turvallisen käytön takaamiseksi**

- Akku on suunniteltu asennettavaksi kahden turvallisuutta koskevan toimenpiteen jälkeen. Varmista ennen käyttöä, että akku on kiinnitetty kunnolla perusrunkoon.
- Jos akkua ei kiinnitetä kunnolla, ylikuumentumisen varoituslamppu ja alhaisen akkujännitteen varoituslamppu vilkkuvat ja kone ei pyöritä kärkeä tavalliseen tapaan osoituksena siitä, että koneen toiminta ei ole turvallista, vaikka kytkin katkaistaisiin. Työnnä akku työkalun runkoon niin, että punainen merkki katoaa näkyvistä.



**Original instructions: English**  
**Translation of the original instructions:**  
**Other languages**

**Read “the Safety Instructions” booklet and the following before using.**

## I. INTENDED USE





This tool is the Multi-Impact & Drill driver that has 2 operation modes, “Impact Driver mode” and “Drill Driver mode”. The modes can be selected by sliding the impact/drill driver switch.

**Read the Safety Instructions booklet and the following before using.**

## II. ADDITIONAL SAFETY RULES

- 1) **Wear ear protectors when using the tool for extended periods.**  
Prolonged exposure to high intensity noise can cause hearing loss.
- 2) Be aware that this tool is always in an operating condition, since it does not have to be plugged into an electrical outlet.
- 3) When drilling or driving into walls, floors, etc., “live” electrical wires may be encountered. **DO NOT TOUCH THE CHUCK OR ANY FRONT METAL PARTS OF THE TOOL!** Hold the tool only by the plastic handle to prevent electric shock in case you drill or drive into a “live” wire.

- 4) If the bit becomes jammed, immediately turn the trigger switch off to prevent an overload, which can damage the battery pack or motor. Use reverse motion to loosen jammed bits.
- 5) Do NOT operate the Forward/Reverse lever or mode select switch when the trigger switch is on. Damage to the unit may occur.
- 6) During charging, the charger may become slightly warm. This is normal. Do NOT charge the battery for a long period.
- 7) When storing or carrying the tool, set the Forward/Reverse lever to the center position (switch lock).
- 8) Do not strain the tool by holding the speed control trigger halfway (speed control mode) so that the motor stops.

Symbol	Meaning
V	Volts
---	Direct current
n <sub>0</sub>	No load speed
... min <sup>-1</sup>	Revolutions or reciprocations per minutes
Ah	Electrical capacity of battery pack
	Rotation only
	Impact driver mode
	To reduce the risk of injury, user must read and understand instruction manual.
	For indoor use only.

## WARNING

- Do not use other than the Panasonic battery packs that are designed for use with this rechargeable tool.
- Panasonic is not responsible for any damage or accident caused by the use of the recycled battery pack and the counterfeit battery pack.
- Do not dispose of the battery pack in a fire, or expose it to excessive heat.
- Do not drive the likes of nails into the battery pack, subject it to shocks, dismantle it, or attempt to modify it.
- Do not allow metal objects to touch the battery pack terminals.
- Do not carry or store the battery pack in the same container as nails or similar metal objects.
- Do not charge the battery pack in a high-temperature location, such as next to a fire or in direct sunlight. Otherwise, the battery may overheat, catch fire, or explode.
- Never use other than the dedicated charger to charge the battery pack. Otherwise, the battery may leak, overheat, or explode.
- After removing the battery pack from the tool or the charger, always reattach the pack cover. Otherwise, the battery contacts could be shorted, leading to a risk of fire.
- When the Battery Pack Has Deteriorated, Replace It with a New One.  
Continued use of a damaged battery pack may result in heat generation, ignition or battery rupture.

## III. ASSEMBLY

### Using Keyless drill chuck (EY9X003E)

**CAUTION:** • Use keyless drill chuck ONLY in Drill Driver Mode.

This chuck is not designed to be used in IMPACT MODE.

It can be damaged and its life will be reduced. Moreover, the chuck and its metal parts, such as the push button, front parts, and bit may become very hot. To prevent skin burns, use work gloves and/or allow heated parts to cool down before handling.

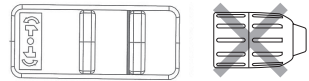

- Make sure the work environment is safe. When retracting drill from work material, Keyless drill chuck may detach if subjected to 100 kg or more of pull force. Detachment will be sudden. Use care and avoid excessive force when retracting drill from work material.

1. Attaching Keyless drill chuck  
Attach the chuck by sliding the female detent on the bottom of the chuck to the square drive on the body. Make sure the chuck is firmly connected to the body.



2. Inserting the bit  
Insert the bit, and turn the lock collar clockwise (looking from the front) holding the sleeve until jaws close firmly.

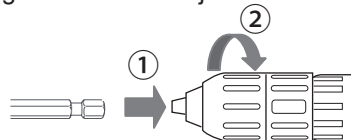

3. Removing the bit  
Turn the lock collar counterclockwise (looking from the front).  
Then remove the bit.

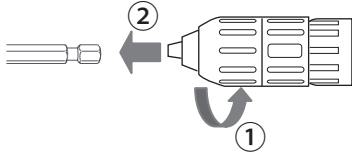

**CAUTION:** If the drill bit becomes too tight to remove, hold two lock collars with pipe wrenches and turn them in opposite directions.

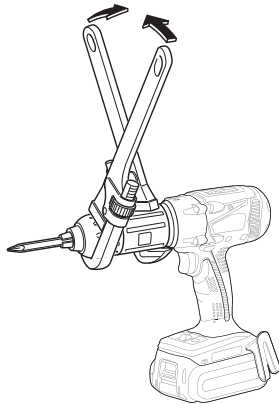

4. Detaching Keyless drill chuck  
To detach the chuck, PUSH the button to release the chuck from the square drive.

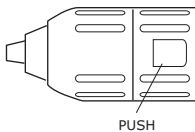

**CAUTION:** Drill bit blade is sharp. Make sure to remove the drill bit before you set and detach the keyless drill chuck.

## Using Quick change chuck (EY9HX110E)

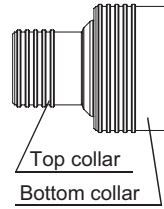

This Quick change chuck is designed to be used with the square drive of Panasonic impact wrench.

Top collar : To insert or to remove bit

Bottom collar : To attach or to detach Quick change chuck

Use 6.35 mm hexagonal bits.  
To ensure proper securement of the bit, use only hexagonal bits with 9.25 mm detent.

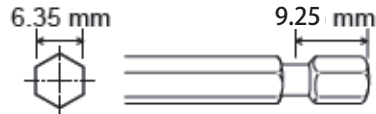

**CAUTION:** Make sure the work environment is safe. When retracting bit from work material, Quick change chuck may detach if subjected to 50 kg or more of pull force. Detachment will be sudden. Use care and avoid excessive force when retracting bit from work material.

1. Attaching Quick change chuck  
Attach the Quick change chuck by pulling the bottom collar forward and sliding the female detent on the bottom of the chuck to the square drive on the body.  
Release the bottom collar to make sure the Quick change chuck is firmly connected to the body.

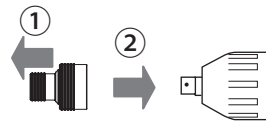

2. Inserting the bit  
Pull the top collar of the Quick change chuck forward, then insert the bit.  
Release the bottom collar to make sure the bit is firmly connected to the chuck.

### 3. Removing the bit

Pull the top collar of the Quick change chuck forward, then pull the bit.

**CAUTION:** Impact mechanism creates heat. Square drive and accessory may become very hot and may cause skinburns. To prevent skin burns, use work gloves and/or allow heated parts to cool down before handling.

### 4. Detaching Quick change chuck

Pull the bottom collar of the Quick change chuck forward to detach it.

## Attaching or Removing Battery Pack

#### 1. To connect the battery pack:

Line up the alignment marks and attach the battery pack.

- Slide the battery pack until it locks into position.

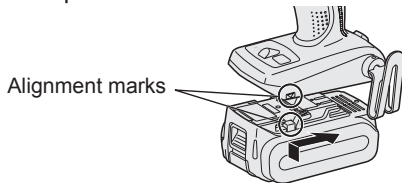

#### 2. To remove the battery pack:

Pull the button from the front to release the battery pack.

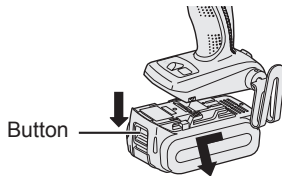

## IV. OPERATION

### [Main Body]

#### Switch Operation

1. The speed increases with the amount of depression of the trigger. When beginning work, depress the trigger slightly to start the rotation slowly.
2. A feedback electronic controller is used to give a strong torque even in low speed.
3. The brake operates when the trigger is released and the motor stops immediately.

#### NOTE:

When the brake operates, a braking sound may be heard. This is normal.

#### CAUTION:

When operating the tool by pulling the trigger, there may be a momentary lag before rotation starts. This does not signal a malfunction.

- \* This lag occurs as the tool's circuitry starts up when the trigger is pulled for the first time after installing a new battery pack or after the tool has not been used for at least 1 minute (or at least 5 minutes when the LED is on). Rotation will start without any lag during second and subsequent operations.



## Switch and Forward/Reverse Lever Operation

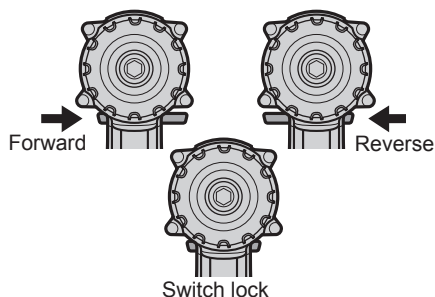

### CAUTION:

To prevent damage, do not operate Forward/Reverse lever until the bit comes to a complete stop.

## Forward Rotation Switch Operation

1. Push the lever for forward rotation.
2. Depress the trigger switch slightly to start the tool slowly.
3. The speed increases with the amount of depression of the trigger for efficient tightening of screws and drilling. The brake operates and the chuck stops immediately when the trigger is released.
4. After use, set the lever to its center position (switch lock).

## Reverse Rotation Switch Operation

1. Push the lever for reverse rotation. Check the direction of rotation before use.
2. Depress the trigger switch slightly to start the tool slowly.
3. After use, set the lever to its center position (switch lock).

## Selecting Mode

Select mode	Intended use	Work material	Maximum size
Impact	Fastening	Bolt Nut	High tensil:M12 Standard :M14
	Driving	Wood screw Self-drilling screw	ø9mm ø6mm
Drill driver High mode	Driving	Wood screw Self-drilling screw	ø4.2mm ø6mm
	Drilling	Wood Metal	ø21mm ø10mm
Drill driver Low mode	Driving	Wood screw	ø6.8mm
	Drilling	Wood Metal	ø35mm ø13mm

### ⚠ WARNING!

This tool must not be used as a drill in "Impact Driver mode". During drilling in steel, the drill bit may break in case of blocking and this may cause dangerous cut wounds.

### Impact Driver Operation

**Select Impact with the mode select switch.**

- Switch to the Impact or Drill driver High/Low position only when the tool has completely stopped rotating. Damage may be caused if the tool is rotating.

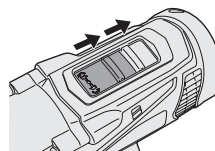

### Drill Driver Operation

**Select Drill driver High or Low mode with the mode select switch.**

- Switch to the Impact or Drill driver High/Low position only when the tool has completely stopped rotating. Damage may be caused if the tool is rotating.

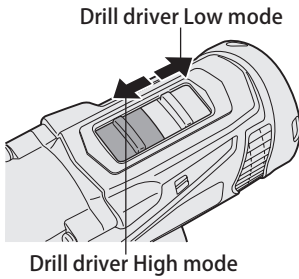

- When the belt hook is not used, be sure to return it to the storing position. The belt hook may catch on something. This may result in an accident or injury.
- When the unit is hooked onto the waist belt by the belt hook, do not attach driver bits to the unit. A sharp edge object, such as a drill bit, may cause injury or an accident.

## Clutch Torque Setting

Adjust the torque to one of the 21 clutch settings or “ $\frac{1}{2}$ ” position.

### CAUTION:

Test the setting before actual operation.

Set the scale at this mark (◁).

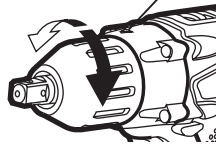

## To Change the Belt Hook Location Side

The belt hook can be attached to either side of the unit.

1. Removing the hook
  - (1) Remove the nut.
  - (2) Draw out the hook.

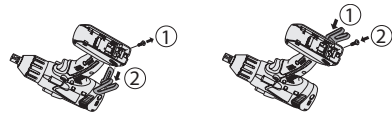

2. Attaching the hook to the other side
  - (1) Insert the hook in the other side.
  - (2) Tighten the nut fully so that it securely fastened.

## How to Use the Belt Hook

### ⚠ WARNING!

- Be sure to attach the belt hook securely to the main unit with the screw firmly fastened. When the belt hook is not firmly attached to the main unit, the hook may disconnect and the main unit may fall. This may result in an accident or injury.
- Periodically check screw for tightness. If found to be loose, tighten firmly.
- Be sure to attach the belt hook firmly and securely onto a waist belt or other belt. Pay attention that the unit does not slip off the belt. This may result in an accident or injury.
- When the main unit is held by the belt hook, avoid jumping or running with it. Doing so may cause the hook to slip and the main unit may fall. This may result in an accident or injury.

## Control Panel



### (1) LED light

- Before the use of LED light, always pull the power switch once. Press  the LED light button. The light illuminates with very low current, and it does not adversely affect the performance of the tool during use or its battery capacity.

### CAUTION:

- The built-in LED light is designed to illuminate the small work area temporarily.
- Do not use it as a substitute for a regular flashlight, since it does not have enough brightness.
- LED light turn off when the tool has not been used for 5 minutes.

#### Caution : DO NOT STARE INTO BEAM.

Use of controls or adjustments or performance of procedures other than those specified herein may result in hazardous radiation exposure.

## (2) Overheat warning lamp

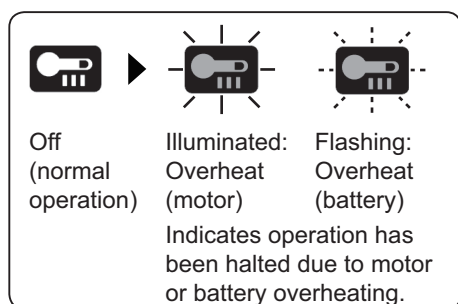

To protect the motor or battery, be sure to note the following when carrying out this operation.

- If the motor or battery becomes hot, the protection function will be activated and the motor or battery will stop operating. The overheat warning lamp on the control panel illuminates or flashes when this feature is active.
- If the overheating protection feature activates, allow the tool to cool thoroughly (at least 30 minutes). The tool is ready for use when the overheat warning lamp goes out.
- Avoid using the tool in a way that causes the overheating protection feature to activate repeatedly.
- If the tool is operated continuously under high-load conditions or if it is used in hot-temperature conditions (such as during summer), the overheating protection feature may activate frequently.

- If the tool is used in cold-temperature conditions (such as during winter) or if it is frequently stopped during use, the overheating protection feature may not activate.
- The ambient temperature range is between 0°C (32°F) and 40°C (104°F). If the battery pack is used when the battery temperature is below 0°C (32°F), the tool may fail to function properly.
- When charging a cool battery pack (below 0°C (32°F)) in a warm place, leave the battery pack at the place and wait for more than one hour to warm up the battery to the level of the ambient temperature.
- The performance of the EY9L42 deteriorates significantly at and below 10°C due to work conditions and other factors.

## (3) Battery low warning lamp

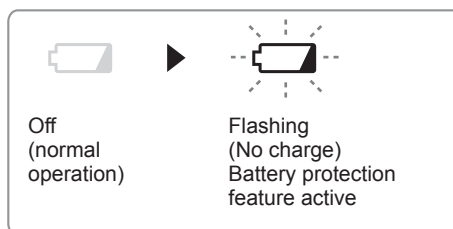

Excessive (complete) discharging of lithium ion batteries shortens their service life dramatically. The driver includes a battery protection feature designed to prevent excessive discharging of the battery pack.

- The battery protection feature activates immediately before the battery loses its charge, causing the battery low warning lamp to flash.
- If you notice the battery low warning lamp flashing, charge the battery pack immediately.
- If it is started with too little battery power remaining, the tool may stop operating without the battery low warning lamp flashing first. This

indicates that there is too little battery power remaining to use the tool, and the battery pack should be charged before further use.

- If the tool is subject to a sudden load during use that causes the motor to lock up, the overdischarge prevention sensor may be triggered, and the battery low warning lamp may flash. The lamp will stop flashing once you address the cause of the motor's locking up and cycle the trigger.

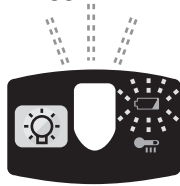

- The battery protection feature may activate when a high load is abruptly placed on the motor, even if ample battery charge remains. In this case, both the battery low warning lamp and LED light will flash.
- If both the battery low warning lamp and LED light flash, reduce the force with which you are pushing on the driver or, if using a drill driver, adjust the speed switch to a lower setting.

## [Battery Pack]

### For Appropriate Use of Battery pack

#### Li-ion Battery pack

- For optimum battery life, store the Li-ion battery pack following use without charging it.
- When charging the battery pack, confirm that the terminals on the battery charger are free of foreign substances such as dust and water etc. Clean the terminals before charging the battery pack if any foreign substances are found on the terminals.

The life of the battery pack terminals may be affected by foreign substances such as dust and water etc. during operation.

- When battery pack is not in use, keep it away from other metal objects like: paper clips, coins, keys, nails, screws, or other small metal objects that can make a connection from one terminal to another. Shorting the battery terminals together may cause sparks, burns or a fire.
- When operating the battery pack, make sure the work place is well ventilated.
- When the battery pack is removed from the main body of the tool, replace the battery pack cover immediately in order to prevent dust or dirt from contaminating the battery terminals and causing a short circuit.

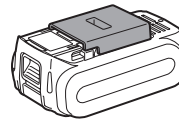

## Battery Pack Life

The rechargeable batteries have a limited life. If the operation time becomes extremely short after recharging, replace the battery pack with a new one.

## Battery Recycling

### ATTENTION:

For environmental protection and recycling of materials, be sure that it is disposed of at an officially assigned location, if there is one in your country.

## [Battery Charger]

### Charging

### CAUTION:

- If the temperature of the battery pack falls approximately below  $-10^{\circ}\text{C}$  ( $14^{\circ}\text{F}$ ), charging will automatically stop to prevent degradation of the battery.

- The ambient temperature range is between 0°C (32°F) and 40°C (104°F). If the battery pack is used when the battery temperature is below 0°C (32°F), the tool may fail to function properly.
- When charging a cool battery pack (below 0°C (32°F)) in a warm place, leave the battery pack at the place and wait for more than one hour to warm up the battery to the level of the ambient temperature.
- Cool down the charger when charging more than two battery packs consecutively.
- Do not insert your fingers into contact hole, when holding charger or any other occasions.

To prevent the risk of fire or damage to the battery charger.

- Do not use power source from an engine generator.
- Do not cover vent holes on the charger and the battery pack.
- Unplug the charger when not in use.

**NOTE:**

Your battery pack is not fully charged at the time of purchase. Be sure to charge the battery before use.

Battery charger

1. Plug the charger into the AC outlet.
2. Insert the battery pack firmly into the charger.
  1. Line up the alignment marks and place the battery onto the dock on the charger.
  2. Slide forward in the direction of the arrow.

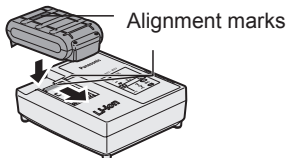

3. During charging, the charging lamp will be illuminated. When charging is completed, an internal electronic switch will automatically be triggered to prevent overcharging.

- Charging will not start if the battery pack is warm (for example, immediately after heavy-duty operation). The orange standby lamp will be flashing until the battery cools down. Charging will then begin automatically.

4. The charge lamp (green) will flash slowly once when the battery is approximately 80% charged.
5. When charging is completed, the charging lamp in green color will turn off.
6. If the temperature of the battery pack is 0°C or less, charging takes longer to fully charge the battery pack than the standard charging time. Even when the battery is fully charged, it will have approximately 50% of the power of a fully charged battery at normal operating temperature.
7. Consult an authorized dealer if the charging lamp (green) does not turn off.
8. If a fully charged battery pack is inserted into the charger again, the charging lamp lights up. After several minutes, the charging lamp in green color will turn off.

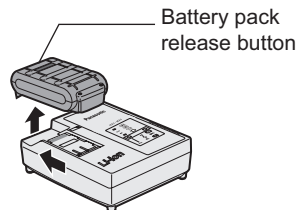

9. Remove the battery pack while the battery pack release button is held up.

## LAMP INDICATIONS

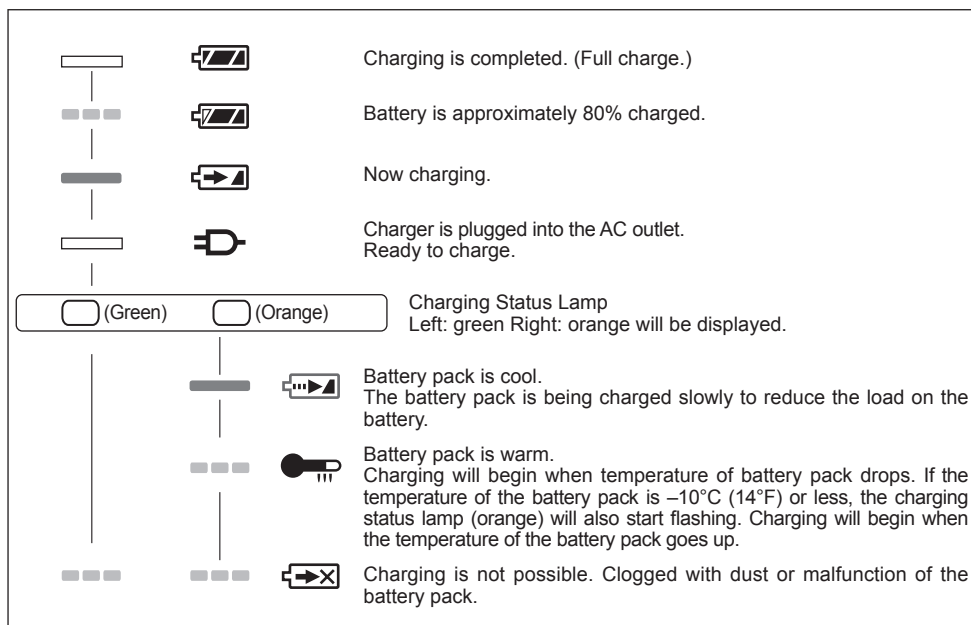

 Turn off

 Illuminated

 Flashing

## Information for Users on Collection and Disposal of Old Equipment and used Batteries



These symbols on the products, packaging, and/or accompanying documents mean that used electrical and electronic products and batteries should not be mixed with general household waste.



For proper treatment, recovery and recycling of old products and used batteries, please take them to applicable collection points, in accordance with your national legislation and the Directives 2002/96/EC and 2006/66/EC.



By disposing of these products and batteries correctly, you will help to save valuable resources and prevent any potential negative effects on human health and the environment which could otherwise arise from inappropriate waste handling.

For more information about collection and recycling of old products and batteries, please contact your local municipality, your waste disposal service or the point of sale where you purchased the items.

Penalties may be applicable for incorrect disposal of this waste, in accordance with national legislation.

## For business users in the European Union

If you wish to discard electrical and electronic equipment, please contact your dealer or supplier for further information.

## V. ACCESSORIES

Use only bits suitable for size of drill's chuck.

Use Panasonic original Optional Keyless drill chuck (EY9X003E) and Quick change chuck(EY9HX110E) for maximum performance.

## VI. MAXIMUM RECOMMENDED CAPACITIES

Screw driving	Wood screw	Impact mode Drill driver High mode Drill driver Low mode	Φ 9 mm Φ 4,2 mm Φ 6,8 mm
	Self-drilling screw	Impact mode Drill driver High mode	Φ 6 mm Φ 6 mm
Bolt fastening		Impact mode	Standard bolt :M14 High tensile bolt :M12
Drill	Steel	Drill driver High mode Drill driver Low mode	Φ 10 mm Φ 13 mm
	Wood	Drill driver High mode Drill driver Low mode	Φ 21 mm Φ 35 mm

## VII. SPECIFICATIONS

### MAIN UNIT

Model	EY7549
Motor	14.4 V DC
No load speed	Impact mode: 0 – 2300 min <sup>-1</sup>
	Drill driver High mode:0-1200min <sup>-1</sup>
	Drill driver Low mode:0-380min <sup>-1</sup>
Maximum torque	Impact mode: 150 N•m with M16 High tensile bolt 130 N•m with M14 High tensile bolt
	Drill driver High mode:9 N•m
	Drill driver Low mode:26 N•m
Clutch torque	Approx. 0.7 - 4.4 N•m
Overall length	210 mm
Weight (with battery pack)	1.85 kg
Noise vibration	See the included sheet

## BATTERY PACK

Model No.	EY9L41	EY9L42	EY9L44	EY9L45
Storage battery	Li-ion Battery			
Motor voltage	14.4 V DC (3.6 V × 4 cells)		14.4 V DC (3.6 V × 8 cells)	

## BATTERY CHARGER

Model No.	EY0L81			
Electrical rating	See the rating plate on the bottom of the charger			
Weight	0.93 kg			
Charging time	EY9L41	EY9L42	EY9L44	EY9L45
	Usable: 45 min.	Usable: 30 min.	Usable: 50 min.	Usable: 65 min.
	Full: 60 min.	Full: 35 min.	Full: 65 min.	Full: 80 min.

Model No.	EY0L82			
Electrical rating	See the rating plate on the bottom of the charger			
Weight	0.93 kg			
Charging time	EY9L41	EY9L42	EY9L44	EY9L45
	Usable:35min	Usable:30min	Usable:40min	Usable:50min
	Full:50min	Full:35min	Full:55min	Full:60min

**NOTE:** This chart may include models that are not available in your area.  
Please refer to the latest general catalogue.

**NOTE:** For the dealer name and address, please see the included warranty card.



**ONLY FOR U. K.**



## **X. ELECTRICAL PLUG INFORMATION**

### **FOR YOUR SAFETY PLEASE READ THE FOLLOWING TEXT CAREFULLY**

This appliance is supplied with a moulded three pin mains plug for your safety and convenience.

A 5 amp fuse is fitted in this plug.

Should the fuse need to be replaced please ensure that the replacement fuse has a rating of 5 amp and that it is approved by ASTA or BSI to BS1362.

Check for the ASTA mark  or the BSI mark  on the body of the fuse.

If the plug contains a removable fuse cover you must ensure that it is refitted when the fuse is replaced.

If you lose the fuse cover the plug must not be used until a replacement cover is obtained.

A replacement fuse cover can be purchased from your local Panasonic Dealer.

**IF THE FITTED MOULDED PLUG IS UNSUITABLE FOR THE SOCKET OUTLET IN YOUR HOME THEN THE FUSE SHOULD BE REMOVED AND THE PLUG CUT OFF AND DISPOSED OF SAFELY.**

**THERE IS A DANGER OF SEVERE ELECTRICAL SHOCK IF THE CUT OFF PLUG IS INSERTED INTO ANY 13 AMP SOCKET.**

If a new plug is to be fitted please observe the wiring code as shown below.

If in any doubt please consult a qualified electrician.

### **IMPORTANT:**

The wires in this mains lead are coloured in accordance with the following code:

Blue: Neutral

Brown: Live

As the colours of the wire in the mains lead of this appliance may not correspond with the coloured markings identifying the terminals in your plug, proceed as follows.

The wire which is coloured BLUE must be connected to the terminal in the plug which is marked with the letter N or coloured BLACK.

The wire which is coloured BROWN must be connected to the terminal in the plug which is marked with the letter L or coloured RED.

Under no circumstances should either of these wires be connected to the earth terminal of the three pin plug, marked with the letter E or the Earth Symbol .

**How to replace the fuse:** Open the fuse compartment with a screwdriver and replace the fuse and fuse cover if it is removable.

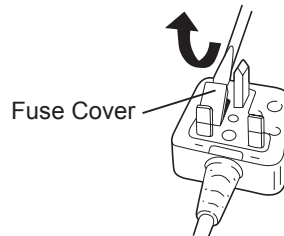

This apparatus was produced to BS800.

Original-Anleitung: Englisch  
Übersetzung der Original-Anleitung:  
Andere Sprachen

Lesen Sie bitte vor der ersten Inbetriebnahme dieses Gerätes das separate Handbuch „Sicherheitsmaßnahmen“ sorgfältig durch.

## I. Bestimmungsgemäße Verwendung der Maschine

Dieses Werkzeug ist ein Multi-Schlag-/Bohrschrauber mit zwei Betriebsarten: „Schlag schraubmodus“ und „Bohrschraubmodus“. Die Betriebsart kann durch Verschieben des Schlag-/Bohrschrauberschalters gewählt werden.

Lesen Sie bitte vor der ersten Inbetriebnahme dieses Gerätes das separate Handbuch „Sicherheitsmaßnahmen“ sorgfältig durch.

## II. WEITERE WICHTIGE SICHERHEITSREGELN

- 1) **Geeigneten Gehörschutz tragen, wenn das Werkzeug längere Zeit im Betrieb ist!**  
Lange Einwirkung von starkem Lärm kann zu Hörverlust führen.
- 2) Denken Sie daran, dass das Werkzeug ständig betriebsbereit ist, da es nicht an die Steckdose angeschlossen werden muss.
- 3) Beim Bohren oder Schrauben in Wände, Fußböden usw. können stromführende Kabel berührt werden. **DAHER NIE DAS SCHNELLSPANNFUTTER ODER ANDERE VORDERE METALLTEILE BERÜHREN!** Das Werkzeug beim Schrauben nur am Kunststoffgriff halten, um in solchen Fällen vor elektrischen Schlägen geschützt zu sein.
- 4) Falls der Bit stecken bleibt, lassen Sie sofort den Elektronikschalter los, um eine Überlastung zu verhindern, die den Akku oder Motor beschädigen kann.  
Verwenden Sie die Linkslaufdrehung, um klemmende Bits zu lösen.
- 5) Den Rechts-/Linkslauf- Umschalthebel **NICHT** betätigen bzw. den Schalter **NICHT** bewegen, wenn der Auslöseschalter angeschaltet ist. Das Gerät kann beschädigt werden.
- 6) Beim Aufladen kann sich das Ladegerät etwas erhitzen. Dies ist normal. Den Akku daher **NICHT** über lange Zeit aufladen.
- 7) Stellen Sie den Rechts-/Linkslauf- Umschalthebel zum Lagern oder Tragen des Werkzeugs auf die Mittelstellung (Schaltersperre).
- 8) Belasten Sie das Werkzeug nicht, indem Sie den Elektronikschalter halb gedrückt halten (Drehzahlregelmodus), sodass der Motor stehen bleibt.

Symbol	Bedeutung
V	Volt
---	Gleichstrom
$n_0$	Leerlaufdrehzahl
$\dots \text{ min}^{-1}$	Drehzahl oder Hubzahl pro Minute
Ah	Akkukapazität in Ampere Stunden
	Bohren
	Schlagmodus
	Zur Verminderung der Verletzungsgefahr muss die Bedienungsanleitung gründlich gelesen werden.
	Nur für Inneneinsatz.

- Laden Sie den Akku nicht an einem heißen Ort, wie z. B. in der Nähe eines Feuers oder in direktem Sonnenlicht. Anderenfalls kann der Akku überhitzen, Feuer fangen oder explodieren.
- Verwenden Sie nur das zugehörige Ladegerät zum Laden des Akkus. Anderenfalls kann der Akku auslaufen, überhitzen oder explodieren.
- Nachdem Sie den Akku von der Maschine oder dem Ladegerät abgenommen haben, bringen Sie stets die Akkuabdeckung wieder an. Anderenfalls könnten die Akkukontakte kurzgeschlossen werden, was zu einem Brand führen kann.
- Wenn der Akku schwach geworden ist, ersetzen Sie ihn durch einen neuen. Fortgesetzter Gebrauch eines beschädigten Akkus kann zu Wärmeerzeugung, Entzündung oder Bruch führen.

#### **WARNUNG:**

- Verwenden Sie nur die Panasonic-Akkus, die für den Einsatz mit dieser Akku-Maschine ausgelegt sind.
- Panasonic übernimmt keine Verantwortung für etwaige Schäden oder Unfälle, die durch den Gebrauch von recycelten und gefälschten Akkus verursacht werden.
- Werfen Sie den Akku nicht ins Feuer, und setzen Sie ihn auch keiner übermäßigen Wärme aus.
- Unterlassen Sie das Einschlagen von Nägeln in den Akku sowie Erschüttern, Zerlegen oder Abändern des Akkus.
- Achten Sie darauf, dass keine Metallgegenstände mit den Kontakten des Akkus in Berührung kommen.
- Unterlassen Sie das Tragen oder Aufbewahren des Akkus zusammen mit Nägeln oder ähnlichen Metallgegenständen im selben Behälter.

### III. BAUGRUPPE

#### Verwendung des Schnellspannfutters (EY9X003E)

- Achtung:** • Verwenden Sie das Schnellspannfutter AUSSCHLIESSLICH in der Bohrschrauber-Betriebsart des.
- Dieses Spannfutter ist nicht zum Einsatz in der SCHLAGSCHRAUBER-BETRIEBSART vorgesehen. Das Spannfutter kann andernfalls beschädigt oder seine Lebensdauer reduziert werden. Darüber hinaus kann das Spannfutter und seine Metallteile, etwa die Drucktaste, die vorderen Teile und der Bohrer sehr heiß werden. Um Hautverbrennungen zu vermeiden sollten Arbeitshandschuhe getragen werden und/oder die heißen Teile genug Zeit zum

Abkühlen haben, ehe mit ihnen hantiert wird.

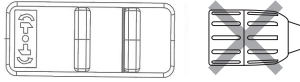

- Achten Sie unbedingt auf eine sichere Arbeitsumgebung. Wenn Sie bei Verwendung dieses Schnellspannfutters den Bohrer mit mehr als 100 kg oder mehr Zugkraft aus dem Material herausziehen, kann es vorkommen, dass der Bohrer aus dem Schnellspannfutter herausrutscht. Das Futter löst sich dabei plötzlich. Wenden Sie daher besondere Sorgfalt an und ziehen Sie den Bohrer nicht mit zuviel Kraft aus dem Material heraus.

1. Befestigen des Schnellspannfutters  
Schieben Sie die Vertiefung an der Unterseite des Schnellspannfutters auf das quadratische Wellenende der Haupteinheit. Überzeugen Sie sich davon, dass das Spannfutter fest auf der Welle der Haupteinheit sitzt.

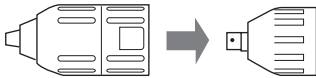

2. Einsetzen des Werkzeugs  
Schieben Sie den Bohrer in das Schnellspannfutter hinein, halten Sie die Spannmuffe fest und drehen Sie die Verriegelungshülse (von vorne gesehen) im Uhrzeigersinn, bis sich die Klauen fest geschlossen haben.

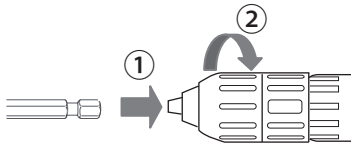

3. Entfernen des Werkzeugs  
Drehen Sie die Verriegelungshülse (von vorne gesehen) entgegen dem Uhrzeigersinn. Dann entnehmen Sie den Bohrer.

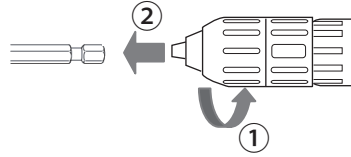

- Achtung:** Wenn der Bohrer zu stark festklemmt, um mit der Hand entnommen werden zu können, halten Sie die beiden Knebelringe mit Wasserrohrzangen fest und drehen Sie die Ringe in entgegengesetzte Richtung.

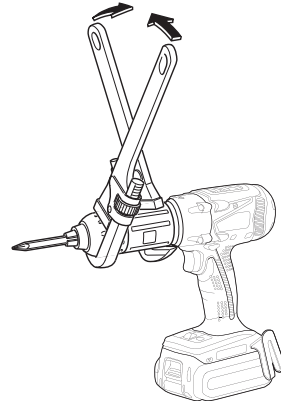

4. Entfernen des Schnellspannfutters  
Um das Schnellspannfutter wieder zu entfernen, DRÜCKEN Sie auf die Taste, um das Spannfutter vom Wellenende abzunehmen.

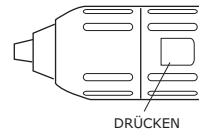

- Achtung:** Die Schneidkanten eines Bohrers sind scharf. Achten Sie unbedingt darauf, stets zunächst den Bohrer herauszunehmen, ehe Sie das Schnellspannfutter anbringen oder abnehmen.

## Verwendung des Sechskant-Schnellspannfutters (EY9HX110E)

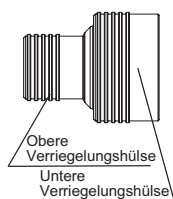

Dieses Schnellwechselfutter ist für den quadratischen Schrauber des Schlag-schraubers von Panasonic geeignet.

**Obere Verriegelungshülse :**  
Zum Einsetzen oder Entnehmen des Werkzeugs

**Untere Verriegelungshülse :**  
Zum Anbringen bzw. Abnehmen des Sechskant-Schnellspannfutters

Verwenden Sie 6,35 mm Sechskant-Einsteckwerkzeuge.

Damit die Werkzeuge sicher festsitzen, sind ausschließlich Sechskant-Einsteckwerkzeuge mit einer 9,25mm-Rastkerbe zu verwenden.

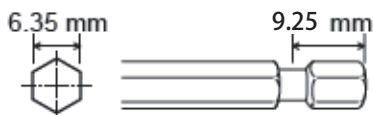

**Achtung:** Achten Sie unbedingt auf eine sichere Arbeitsumgebung. Wenn Sie bei Verwendung dieses Sechskant-Schnellspannfutters das Einsteckwerkzeug mit mehr als 50 kg oder mehr Zugkraft vom Arbeitsmaterial abziehen, kann es vorkommen, dass das Werkzeug aus dem Sechskant-Schnellspannfutter herausrutscht. Das Futter löst sich dabei plötzlich. Wenden Sie daher besondere Sorgfalt an und ziehen Sie das Werkzeug nicht mit zuviel Kraftaufwand vom Arbeitsmaterial ab.

1. Anbringen des Sechskant-Schnellspannfutters Ziehen Sie die untere Verriegelungshülse nach vorn und schieben Sie die Vertiefung an der Unterseite des Sechskant-Schnellspannfutters auf das Vierkantwellenende der Haupteinheit. Lassen Sie die untere Verriegelungshülse los und überzeugen Sie sich

davon, dass das Sechskant-Schnellspannfutter fest auf der Welle der Haupteinheit sitzt.

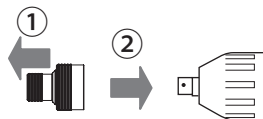

2. Anbringen des Werkzeugs Ziehen Sie die obere Verriegelungshülse des Sechskant-Schnellspannfutters nach vorn und schieben Sie das Werkzeug hinein.

Lassen Sie die untere Verriegelungshülse los und überzeugen Sie sich davon, dass das Werkzeug fest im Sechskant-Schnellspannfutter sitzt.

3. Entnehmen des Werkzeugs Ziehen Sie die obere Verriegelungshülse des Sechskant-Schnellspannfutters nach vorn und ziehen Sie das Werkzeug heraus.

**Achtung:** Der Schlagmechanismus wird heiß. Der Vierkantantrieb und die Werkzeuge können sehr heiß werden und Hautverbrennungen verursachen. Um Hautverbrennungen zu vermeiden sollten Arbeitshandschuhe getragen werden und/oder die heißen Teile genug Zeit zum Abkühlen haben, ehe mit ihnen hantiert wird.

4. Entfernen des Sechskant-Schnellspannfutters Zum Entfernen des Sechskant-Schnellspannfutters ziehen Sie die untere Verriegelungshülse nach vorn.

## Anbringen oder Abnehmen des Akkus

1. Zum Anschließen des Akkus: Die Ausrichtmarkierungen aufeinander ausrichten und den Akku anbringen.

- Den Akku einschieben, bis er einrastet.

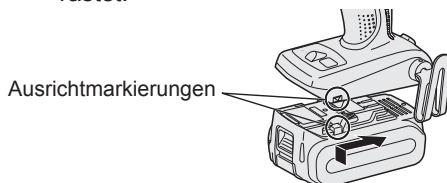

- Zum Entfernen des Akkus:  
Zum Abnehmen des Akkus am Knopf an der Vorderseite ziehen.

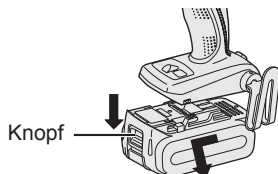

## Umschalten und Betätigung des Rechts-/Linkslauf-Umschalthebels

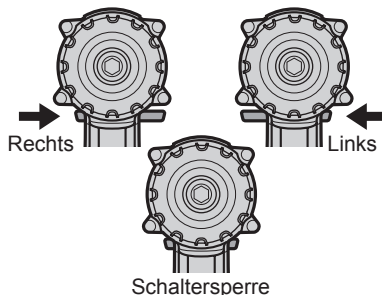

## IV. BETRIEB

### [Hauptteil]

#### Schalterfunktion

- Die Drehzahl erhöht sich, je stärker der Geschwindigkeitskontrollschalter gedrückt wird. Drücken Sie den Geschwindigkeitskontrollschalter zu Beginn der Arbeit nur leicht, um mit langsamer Drehung zu beginnen.
- Ein elektronischer Feedback-Controller wird verwendet, um auch bei niedriger Drehzahl ein starkes Drehmoment zu erhalten.
- Beim Loslassen des Geschwindigkeitskontrollschalter wird die Bremse betätigt und der Motor sofort angehalten.

#### HINWEIS:

Bei der Betätigung der Bremse kann ein Bremsgeräusch hörbar sein. Dies ist normal.

#### VORSICHT:

Wird die Maschine durch Betätigen des Auslösers gestartet, kann eine kurzzeitige Verzögerung auftreten, bevor die Drehung beginnt. Dies ist kein Anzeichen für eine Funktionsstörung.

- \* Diese Verzögerung tritt beim Hochfahren der Schaltkreise der Maschine auf, wenn der Auslöser zum ersten Mal nach dem Einsetzen eines neuen Akkus betätigt wird, oder nachdem die Maschine mindestens 1 Minute lang nicht benutzt worden ist (oder mindestens 5 Minuten bei leuchtender LED). Bei der zweiten und jeder weiteren Betätigung läuft die Maschine ohne Verzögerung an.

#### VORSICHT:

Nicht den Rechts-/Linkslauf-Umschalthebel betätigen, bevor der Bit vollständig zur Ruhe gekommen ist, um Schäden zu verhindern.

### Rechtslauf - Schalterbetätigung

- Für Rechtslauf den Hebel drücken.
- Drücken Sie den Geschwindigkeitskontrollschalter leicht, um das Werkzeug langsam zu starten.
- Die Drehzahl nimmt zu, je stärker der Geschwindigkeitskontrollschalter gedrückt wird, um effizientes Anziehen von Schrauben und Bohren zu ermöglichen. Beim Loslassen des Geschwindigkeitskontrollschalters wird die Bremse betätigt und das Futter sofort angehalten.
- Nach der Verwendung den Rechts-/Linkslaufhebel auf die Mittelposition zurückstellen (Schaltersperre).

### Linkslauf - Schalterbetätigung

- Für Linkslauf den Rechts/Linkslaufhebel drücken. Die Drehrichtung vor dem Betrieb prüfen.
- Drücken Sie den Geschwindigkeitskontrollschalter leicht, um das Werkzeug langsam zu starten.
- Nach der Verwendung den Rechts/Linkslaufhebel auf die Mittelposition zurückstellen (Schaltersperre).

## Wahl der Betriebsart

Modus wählen	Verwendungszweck	Arbeitsmaterial	Maximalgröße
Schlag	Befestigung	Bolzen Mutter	Hoher Zug: M12 Standard: M14
	Rammen	Holzschraube Selbstschneidende Schraube	ø9mm ø6mm
Bohrschrauber Hoch Modus	Rammen	Holzschraube Selbstschneidende Schraube	ø4,2mm ø6mm
	Bohren	Holz Metall	ø21mm ø10mm
Bohrschrauber Niedrig Modus	Rammen	Holzschraube	ø6,8mm
	Bohren	Holz Metall	ø35mm ø13mm

### ⚠️ **WARNUNG!**

Dieses Werkzeug darf beim Bohren in Stahl nicht im „Schlagschraubermodus“ verwendet werden, weil sonst der Bohrer im Falle einer Blockierung abbrechen und gefährliche Schnittwunden verursachen kann.

## Schlagschrauber-Betrieb

Wählen Sie den Schlag mit dem Moduswahlschalter.

- Wechseln Sie nur zur Schlag oder Schrauber Hoch/Niedrig-Position wenn das sich das Produkt gar nicht mehr dreht. Wenn sich das Produkt noch dreht kann ein Schaden entstehen.

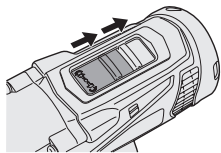

## Bohrschrauber-Betrieb

Wechseln Sie mit dem Moduswahlschalter zwischen den Schraubmodi hoch oder niedrig.

- Wechseln Sie nur zur Schlag oder Schrauber Hoch/Niedrig-Position wenn das sich das Produkt gar nicht mehr dreht. Wenn sich das Produkt noch dreht kann ein Schaden entstehen.

Bohrschrauber Hoch Modus

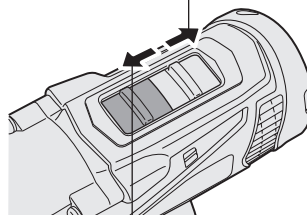

Bohrschrauber Niedrig Modus

## Einstellung des Kupplungs-drehmoments

Stellen Sie das Drehmoment auf eine der 21 Kupplungsstufen oder die Position „ $\frac{1}{2}$ “ ein.

### **VORSICHT:**

Testen Sie die Einstellung vor der eigentlichen Arbeit.

Die Skala auf dieses Zeichen (<math>\triangleleft</math>) einstellen.

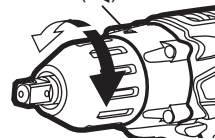

## Verwenden des Riemenhakens

### ⚠️ **WARNUNG!**

- Unbedingt den Riemenhaken am Hauptgerät sicher befestigen, indem die Schraube fest angezogen wird. Wenn der Riemenhaken am Hauptgerät nicht gut befestigt ist, kann sich der Haken lösen und das Hauptgerät herunterfallen. Dies kann einen Unfall oder Verletzungen zur Folge haben.
- Überprüfen Sie die Festigkeit der Schraube regelmäßig. Ist sie locker, muss sie fest angezogen werden.
- Den Riemenhaken unbedingt sicher und gut am Gürtelriemen oder einem anderen Riemen befestigen. Darauf achten, dass das Gerät nicht vom Riemen abrutscht. Dies kann einen Unfall oder Verletzungen zur Folge haben.



- Wenn das Hauptgerät vom Riemenhaken gehalten wird, nicht damit springen oder laufen. Anderenfalls kann der Haken abrutschen und herunterfallen. Dies kann einen Unfall oder Verletzungen zur Folge haben.
- Wenn der Riemenhaken nicht verwendet wird, unbedingt in seine Lagerposition bringen. Der Riemenhaken könnte sich irgendwo verfangen. Dies kann einen Unfall oder Verletzungen zur Folge haben.
- Wenn Sie das Werkzeug mit dem Riemenhaken an den Hüftgürtel hängen, bringen Sie außer Schrauberbits keine anderen Bits am Werkzeug an.

## Ändern der Befestigungsseite des Riemenhakens

Der Riemenhaken kann auf beiden Seiten des Gerätes befestigt werden.

### 1. Entfernen des Hakens

- (1) Entfernen Sie die Schraube.
- (2) Ziehen Sie den Haken heraus.

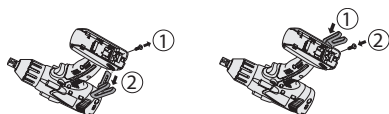

### 2. Befestigen des Hakens auf der anderen Seite

- (1) Führen Sie den Haken auf der anderen Seite ein.
- (2) Ziehen Sie die Schraube gut fest.

## Bedienfeld



### (1) LED-Leuchte



Die Leuchte braucht nur einen sehr geringen Strom, so dass die Leistung des Werkzeugs und die Akkukapazität nicht beeinträchtigt wird.

### VORSICHT:

- Die eingebaute LED dient zur vorübergehenden Beleuchtung des kleinen Arbeitsbereichs.
- Benutzen Sie sie nicht als Ersatz für eine reguläre Taschenlampe, weil sie nicht hell genug ist.
- Die LED-Leuchte schaltet sich aus, wenn die Maschine 5 Minuten lang nicht benutzt wird.

### Vorsicht: SEHEN SIE NICHT IN DEN STRAHL.

Die Benutzung von Bedienelementen oder Einstellungen, oder die Durchführung von Vorgängen, die hier nicht beschrieben sind, kann zu gefährlicher Strahlungsfreisetzung führen.

### (2) Überhitzungs-Warnlampe



Aus (normaler Betrieb)	Leuchten: Überhitzung (motor)	Blinken: Überhitzung (akku)
Zeigt an, dass der Betrieb wegen Motoroder Akkuüberhitzung		

Zum Schutz des Motors und des Akkus müssen beim Betrieb die folgenden Punkte beachtet werden.

- Bei einer Motor- oder Akkuüberhitzung spricht die Schutzschaltung an, um den Betrieb des Motors bzw. Des Akkus zu unterbrechen. Die Überhitzungswarnleuchte auf dem Bedienfeld leuchtet oder blinkt bei aktivierter Funktion.
- Falls die Überhitzungs-Schutzfunktion aktiviert wird, lassen Sie das Tool gründlich abkühlen (mindestens 30 Minuten). Das Tool ist wieder einsatzbereit, wenn die Überhitzungs-Warnlampe erlischt.



- Verwenden Sie das Tool so, dass die Überhitzungs-Schutzfunktion nicht wiederholt aktiviert wird.
- Falls das Werkzeug kontinuierlich unter starker Belastung oder bei hoher Umgebungstemperatur im Sommer verwendet wird, kann die Überhitzungs-Schutzfunktion öfters ansprechen.
- Falls das Werkzeug bei niedriger Umgebungstemperatur im Winter oder jeweils nur kurzzeitig verwendet wird, spricht die Überhitzungs-Schutzfunktion nicht an.
- Der Umgebungstemperaturbereich liegt zwischen 0°C und 40°C.  
Wenn der Akku bei einer Akkutemperatur unter 0°C benutzt wird, funktioniert die Maschine möglicherweise nicht einwandfrei.
- Wenn ein kalter Akku (von etwa 0°C oder weniger) in einem warmen Raum aufgeladen werden soll, lassen Sie den Akku für mindestens eine Stunde in dem Raum und laden Sie ihn auf, wenn er sich auf Raumtemperatur erwärmt hat.
- Infolge der Arbeitsbedingungen und anderer Faktoren nimmt die Leistung des EY9L42 bei einer Temperatur von 10 °C und darunter stark ab.

### (3) Akkuladungs-Warnlampe

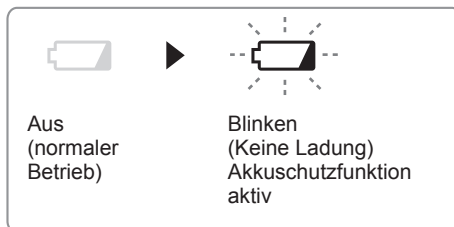

Übermäßiges (vollständiges) Entladen von Li-Ion-Akkus führt zu einer erheblichen Verkürzung ihrer Lebensdauer. Die Maschine ist mit einer Akkuschutzfunktion ausgestattet, die übermäßiges Entladen des Akkus verhindert.

- Die Akkuschutzfunktion wird unmittelbar vor der Erschöpfung des Akkus aktiviert und bewirkt Blinken der Akkuladungs-Warnlampe.

- Wenn Sie bemerken, dass die Akkuladungs-Warnlampe blinkt, laden Sie den Akku unverzüglich auf.
- Wird die Maschine bei zu geringer Akku-Restladung gestartet, kann sie stehen bleiben, ohne dass zuvor die Akkuladungs-Warnlampe blinkt. Dies zeigt an, dass zu wenig Akku-Restladung für den Betrieb der Maschine vorhanden ist. Daher sollte der Akku vor weiterem Gebrauch aufgeladen werden.
- Wird die Maschine während des Betriebs einer plötzlichen Last ausgesetzt, die Blockieren des Motors verursacht, kann der Tiefentladungsschutzsensor ausgelöst werden, so dass eventuell die Akkuladungs-Warnlampe blinkt. Die Lampe hört auf zu blinken, sobald die Ursache der Motorblockierung behoben und der Auslöser betätigt wird.

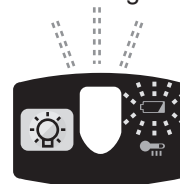

- Die Akkuschutzfunktion kann aktiviert werden, wenn der Motor plötzlich stark belastet wird, selbst wenn noch genügend Akkurestladung vorhanden ist. In diesem Fall blinken die Akkuladungs-Warnlampe und die LED-Leuchte.
- Falls sowohl die Akkuladungs-Warnlampe als auch die LED-Leuchte blinkt, verringern Sie die Kraft, mit der Sie den Schrauber andrücken, oder, falls Sie einen Bohrschrauber verwenden, stellen Sie den Drehzahlwahlschalter auf eine niedrigere Drehzahl ein.

## [Akku]

### Für richtigen Gebrauch des Akkus

#### Li-Ion-Akku

- Um eine möglichst lange Lebensdauer des Li-Ion-Akkus zu erzielen, lagern Sie ihn nach dem Gebrauch, ohne ihn aufzuladen.
- Achten Sie beim Laden des Akkus darauf, dass die Kontakte am Ladegerät frei von Fremdstoffen, wie z. B. Staub und Wasser usw., sind. Reinigen Sie die Kontakte vor dem Laden des Akkus, falls Fremdstoffe auf den Kontakten vorhanden sind.  
Die Lebensdauer der Akkukontakte kann durch Anhaften von Fremdstoffen, wie z. B. Staub und Wasser usw., während des Betriebs beeinträchtigt werden.
- Wenn Sie den Akku nicht benutzen, halten Sie ihn von Metallgegenständen fern: Büroklammern, Münzen, Schlüssel, Nägel, Schrauben oder andere kleine Metallgegenstände können die Kontakte kurzschließen. Das Kurzschließen der Akkukontakte kann Funken, Verbrennungen oder einen Brand verursachen.
- Sorgen Sie bei Benutzung des Akkus für ausreichende Belüftung des Arbeitsplatzes.
- Wenn der Akku vom Werkzeug-Hauptteil abgenommen wird, ist die Akkuabdeckung sofort anzubringen, um zu verhindern, dass die Akkukontakte durch Staub oder Schmutz verunreinigt werden und ein Kurzschluss verursacht wird.

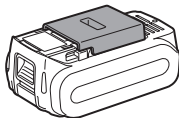

#### Lebensdauer des Akkus

Der Akku hat nur eine begrenzte Lebensdauer. Wenn auch nach einer ordnungsgemäßen Ladung die Betriebszeit extrem kurz ist, muss der Akku erneuert werden.

## Batterie-Recycling

### ACHTUNG:

Um Umweltschutz und Material-Recycling zu gewährleisten, müssen Sie die Batterie zur örtlichen Entsorgungsstelle bringen, falls eine solche in Ihrem Land vorhanden ist.

## [Ladegerät]

### Laden

#### VORSICHT:

- Falls die Temperatur des Akkus unter etwa  $-10^{\circ}\text{C}$  abfällt, wird der Ladevorgang automatisch abgebrochen, um eine Verschlechterung des Akkus zu verhüten.
- Der Umgebungstemperaturbereich liegt zwischen  $0^{\circ}\text{C}$  und  $40^{\circ}\text{C}$ .  
Wenn der Akku bei einer Akkutemperatur unter  $0^{\circ}\text{C}$  benutzt wird, funktioniert die Maschine möglicherweise nicht einwandfrei.
- Wenn ein kalter Akku (von etwa  $0^{\circ}\text{C}$  oder weniger) in einem warmen Raum aufgeladen werden soll, lassen Sie den Akku für mindestens eine Stunde in dem Raum und laden Sie ihn auf, wenn er sich auf Raumtemperatur erwärmt hat.
- Den Akku abkühlen lassen, wenn er mehr als  $2\times$  hintereinander aufgeladen wurde.
- Stecken Sie Ihre Finger nicht in die Kontaktöffnung, um das Ladegerät festzuhalten oder bei anderen Gelegenheiten.

Um die Gefahr eines Brandes oder Schadens am Ladegerät zu verhindern.

- Keinen Motorgenerator als Spannungsquelle benutzen.
- Decken Sie die Entlüftungsöffnungen des Ladegerätes und den Akku nicht ab.
- Trennen Sie das Ladegerät vom Stromnetz, wenn es nicht benutzt wird.

## HINWEIS:

Beim Kauf ist Ihr Akku nicht voll aufgeladen. Laden Sie daher den Akku vor Gebrauch auf.

### Ladegerät

1. Ladegerät an Wandsteckdose anschließen.
2. Akku fest in das Ladegerät schieben.
  - 1 Die Ausrichtmarkierungen ausrichten und den Akku in den Schacht des Ladegerätes einsetzen.
  - 2 In Pfeilrichtung nach vorn schieben.

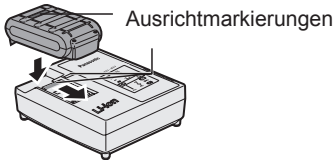

3. Während des Ladens leuchtet die Ladekontrolllampe.

Mit Erreichen der vollen Ladung spricht automatisch eine interne, elektronische Schaltung an, die ein Überladen verhindert.

  - Das Laden beginnt nicht, solange der Akku noch heiß ist (wie z.B. unmittelbar nach intensivem Gebrauch). Die Bereitschaftslampe blinkt in Orange, bis der Akku abgekühlt ist. Das Laden beginnt dann automatisch.
4. Die Ladekontrolllampe (grün) blinkt langsam, wenn der Akku zu etwa 80% aufgeladen ist.
5. Wenn der Ladevorgang beendet ist, erlischt die grüne Ladekontrolllampe.
6. Falls die Akkutemperatur 0°C oder weniger beträgt, dauert der Ladevorgang bis zur vollen Aufladung des Akkus länger als die normale Ladezeit. Selbst wenn der Akku voll aufgeladen ist, hat er nur etwa 50% der Leistung eines voll aufgeladenen Akkus bei normaler Betriebstemperatur.
7. Wenden Sie sich an einen Vertragshändler, falls die Ladekontrolllampe (grün) nicht erlischt.
8. Wird ein voll aufgeladener Akku erneut in das Ladegerät eingesetzt, leuchtet die Ladekontrolllampe auf. Nach einigen Minuten erlischt die grüne Ladekontrolllampe.

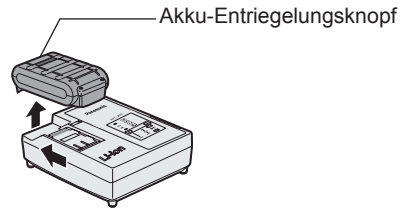

9. Nehmen Sie den Akku bei angehobenem Akku-Entriegelungsknopf ab.

## ANZEIGELAMPEN

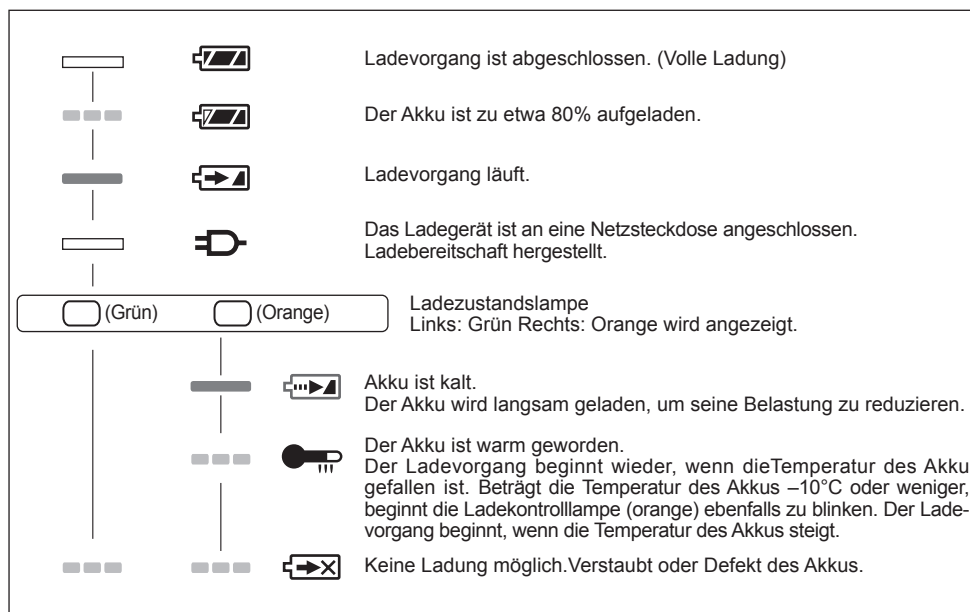

 Erlischt

 Leuchtet

 Blinkt

## Benutzerinformation zur Sammlung und Entsorgung von veralteten Geräten und benutzten Batterien



Diese Symbole auf den Produkten, Verpackungen und/oder Begleitdokumenten bedeuten, dass benutzte elektrische und elektronische Produkte und Batterien nicht in den allgemeinen Hausmüll gegeben werden sollen.



Bitte bringen Sie diese alten Produkte und Batterien zur Behandlung, Aufarbeitung bzw. zum Recycling gemäß Ihrer Landesgesetzgebung und den Richtlinien 2002/96/EG und 2006/66/EG zu Ihren zuständigen Sammelpunkten.



Indem Sie diese Produkte und Batterien ordnungsgemäß entsorgen, helfen Sie dabei, wertvolle Ressourcen zu schützen und eventuelle negative Auswirkungen auf die menschliche Gesundheit und die Umwelt zu vermeiden, die anderenfalls durch eine unsachgemäße Abfallbehandlung auftreten können.

Wenn Sie ausführlichere Informationen zur Sammlung und zum Recycling alter Produkte und Batterien wünschen, wenden Sie sich bitte an Ihre örtlichen Verwaltungsbehörden, Ihren Abfallentsorgungsdienstleister oder an die Verkaufseinrichtung, in der Sie die Gegenstände gekauft haben.

Gemäß Landesvorschriften können wegen nicht ordnungsgemäßer Entsorgung dieses Abfalls Strafgeelder verhängt werden.

## Für geschäftliche Nutzer in der Europäischen Union

Wenn Sie elektrische oder elektronische Geräte entsorgen möchten, wenden Sie sich wegen genauerer Informationen bitte an Ihren Händler oder Lieferanten.

## V. ZUBEHÖR

Verwenden Sie ausschließlich Werkzeugeinsätze, die sich für das Spannfutter eignen. Um die beste Leistung zu erzielen, empfehlen wir Ihnen die Verwendung des Original Panasonic Schnellspannfutters (EY9X003E) und des Sechskant-Schnellspannfutters (EY9HX110E).

## VI. MAXIMAL ZULÄSSIGE KAPAZITÄTEN

Schrauben eindrehen	Holzschraube	Schlagmodus Bohrschrauber Hoch Modus Bohrschrauber Niedrig Modus	$\Phi$ 9 mm $\Phi$ 4,2 mm $\Phi$ 6,8 mm
	Selbstschneidende Schraube	Schlagmodus Bohrschrauber Hoch Modus	$\Phi$ 6 mm $\Phi$ 6 mm
Bolzenbefestigend		Schlagmodus	Standard Bolzen:M14 Bolzen mit hoher Zugkraft:M12
Bohren	Stahl	Bohrschrauber Hoch Modus Bohrschrauber Niedrig Modus	$\Phi$ 10 mm $\Phi$ 13 mm
	Holz	Bohrschrauber Hoch Modus Bohrschrauber Niedrig Modus	$\Phi$ 21 mm $\Phi$ 35 mm

## VII. TECHNISCHE DATEN

### HAUPTGERÄT

Modell	EY7549
Motor	14,4 V DC
Drehzahl ohne Last	Schlagmodus: 0 – 2300 min <sup>-1</sup>
	Bohrschrauber Hoch Modus: 0 – 1200 min <sup>-1</sup>
	Bohrschrauber Niedrig Modus: 0 – 380 min <sup>-1</sup>
Maximales Drehmoment	Schlagmodus: 150 N•m mit M16 Bolzen mit hoher Zugkraft 130 N•m mit M14 Bolzen mit hoher Zugkraft
	Bohrschrauber Hoch Modus: 9 N•m
	Bohrschrauber Niedrig Modus: 26 N•m
Kupplungsdrehmoment	Ca. 0,7 – 4,4 N•m
Gesamtlänge	210 mm
Gewicht (mit Akku)	1,85 kg
Geräusche Vibration	Siehe beiliegendes Blatt

## AKKU

Modellnr.	EY9L41	EY9L42	EY9L44	EY9L45
Akku	Li-Ion-Akku			
Akkunennspannung	14,4 V DC (3,6 V × 4 Zellen)		14,4 V DC (3,6 V × 8 Zellen)	

## AKKU-LADEGERÄT

Modellnr.	EY0L81			
Nennleistung	Siehe Leistungsschild auf der Unterseite des Ladegerätes.			
Gewicht	0,93 kg			
Ladezeit	EY9L41	EY9L42	EY9L44	EY9L45
	Nutzbar: 45 Min. Voll: 60 Min.	Nutzbar: 30 Min. Voll: 35 Min.	Nutzbar: 50 Min. Voll: 65 Min.	Nutzbar: 65 Min. Voll: 80 Min.

Modellnr.	EY0L82			
Nennleistung	Siehe Leistungsschild auf der Unterseite des Ladegerätes.			
Gewicht	0,93 kg			
Ladezeit	EY9L41	EY9L42	EY9L44	EY9L45
	Nutzbar: 35 Min. Voll: 50 Min.	Nutzbar: 30 Min. Voll: 35 Min.	Nutzbar: 40 Min. Voll: 55 Min.	Nutzbar: 50 Min. Voll: 60 Min.

**HINWEIS:** Diese Tabelle kann Modelle enthalten, die möglicherweise in Ihrem Wohngebiet nicht angeboten werden.

Bitte nehmen Sie auf den neusten Generalkatalog Bezug.

**HINWEIS:** Name und Adresse des Händlers entnehmen Sie bitte der beiliegenden Garantiekarte.

Instructions originales: anglais  
Traduction des instructions originales:  
Autres langues

**Veillez lire la brochure “Instructions de sécurité” et ce qui suit avant d’utiliser l’appareil.**

## I. USAGE PREVU





Cet outil est l’entraînement perceuse et percussions multiples doté de 2 modes de fonctionnement: “mode d’entraînement percussion” et “mode d’entraînement perceuse”. Il est possible de sélectionner les modes en faisant coulisser le commutateur de l’entraînement percussion/perceuse.

**Veillez lire la brochure “Instructions de sécurité” et ce qui suit avant d’utiliser l’appareil.**

## II. REGLES DE SECURITE COMPLEMENTAIRES

- 1) **Portez des lunettes lorsque vous utilisez l’outil pendant de longues périodes.**  
L’exposition prolongée à du bruit de haute densité peut entraîner la perte de l’ouïe.
- 2) N’oubliez pas que cet outil est toujours en état de fonctionner puisqu’il est alimenté par batterie.
- 3) Lors du perçage ou du vissage dans des murs, des planchers, etc., des câbles électriques sous tension peuvent être rencontrés. **NE TOUCHEZ NI AU MANDRIN HEXAGONAL RAPIDE NI AUX PARTIES METALLIQUES DE L’OUTIL!** Tenez l’outil au moyen de la poignée en matière plastique afin d’éviter toute secousse électrique si la mèche venait en contact avec un fil électrique.
- 4) Si la mèche est coincée, mettez immédiatement le commutateur de la gâchette hors tension afin de prévenir une surcharge pouvant endommager la batterie autonome ou le moteur.  
Dégagez la mèche en inversant le sens de rotation.
- 5) Ne manipulez **PAS** le levier d’inversion marche avant-marche arrière ni le sélecteur de mode lorsque le commutateur de la gâchette est sur la position de marche. L’appareil risque d’être endommagé.
- 6) La température du chargeur peut s’élever en cours d’utilisation. Ce n’est pas là le signe d’une anomalie de fonctionnement. **NE chargez PAS** la batterie pendant une longue période.
- 7) Lorsque vous rangez ou transportez l’outil, mettez le levier d’inversion marche avant-marche arrière sur la position centrale (verrouillage du commutateur).

- 8) Ne forcez pas l'outil en maintenant la gâchette du contrôle de vitesse à mi-course (commande de vitesse) pour arrêter le moteur.

Symbole	Signification
V	Volts
— — —	Courant continu
$n_0$	Vitesse sans charge
$\dots \text{ min}^{-1}$	Révolutions ou alternances par minute
Ah	Capacité électrique de la batterie autonome
	Rotation seulement
	Mode d'entraînement percussif
	Pour réduire les risques de blessures, l'utilisateur doit lire et comprendre le mode d'emploi.
	Pour l'utilisation à l'intérieur seulement.

#### AVERTISSEMENT:

- N'utilisez que la batterie autonome Panasonic conçue pour l'utilisation avec cet outil rechargeable.
- Panasonic décline toute responsabilité en cas de dommage ou d'accident causé par l'utilisation d'une batterie autonome recyclée et d'une batterie autonome de contrefaçon.
- Ne mettez pas la batterie autonome au rebut dans un feu ou ne l'exposez pas à une chaleur excessive.
- N'enfoncez pas de clous ou autres dans la batterie autonome, ne la soumettez pas à des chocs, ne la démontez pas ou n'essayez pas de la modifier.
- Ne laissez pas d'objets métalliques entrer en contact avec les bornes de la batterie autonome.
- Ne transportez pas ou ne rangez pas la batterie autonome dans un récipient contenant des clous ou tout autre objet métallique.

- Ne chargez pas la batterie autonome dans un endroit où la température est élevée comme à proximité d'un feu ou à la lumière directe du soleil. Sinon la batterie peut surchauffer, prendre feu ou exploser.
- N'utilisez que le chargeur dédié pour charger la batterie autonome. Sinon, la batterie peut fuir, surchauffer ou exploser.
- Après avoir retiré la batterie autonome de l'outil ou du chargeur, remettez toujours le couvercle de la batterie autonome en place. Sinon, les contacts de la batterie peuvent se mettre en court-circuit, entraînant le risque d'un incendie.
- Si la batterie autonome s'est détériorée, la remplacer par une batterie neuve.  
L'utilisation prolongée d'une batterie autonome endommagée peut provoquer des dégagements de chaleur, un départ de feu ou l'explosion de la batterie.

## III. MONTAGE

### Utilisation du mandrin de foret sans clé (EY9X003E)

**ATTENTION:** • Utilisez SEULEMENT en mode d'entraînement de foret du.

Ce mandrin n'est pas conçu pour être utilisé en MODE DE PERCUSSION.

Il risque d'être endommagé et sa durée utile de service d'être réduite. En outre, la température du mandrin et de ses parties métalliques tels que le bouton poussoir, les pièces avant et la mèche est très élevée pendant l'utilisation de l'outil. Pour éviter de vous brûler, portez des gants de protection et/ou laissez les pièces concernées refroidir suffisamment avant de les toucher.

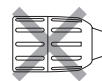
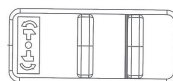



- Assurez-vous que l'environnement de travail est sûr. Quand le foret est retiré du matériau travaillé, le mandrin de foret sans clé peut se détacher s'il est soumis à un poids de 100 kg ou davantage. La séparation se produira soudainement. Prenez soin et évitez d'exercer toute force excessive au moment de retirer le foret du matériau travaillé.

1. Montage du mandrin de foret sans clé  
Montez le mandrin en faisant coulisser l'arrêteur femelle monté à la base du mandrin et le monter sur la section d'entraînement carrée.

Assurez-vous que le mandrin est solidement accouplé au bloc.



2. Insertion du foret  
Insérez le foret et faites tourner la bague de serrage dans le sens des aiguilles d'une montre (observation faites de l'avant) tout en immobilisant fermement le manchon jusqu'à ce que les mâchoires se ferment parfaitement.

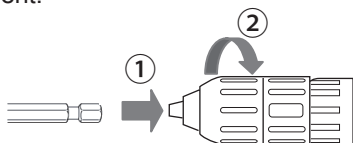

3. Extraction du foret  
Tournez la bague de serrage dans le sens contraire des aiguilles d'une montre (observation faites de l'avant). Ensuite, retirez le foret.

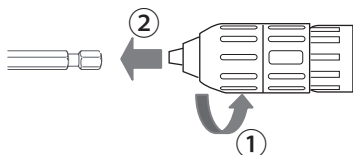

**ATTENTION:** S'il apparaît que le foret de perçage est trop serré pour être retiré facilement, immobilisez les bagues de serrage avec des clés à molette et tournez-les dans des directions opposées

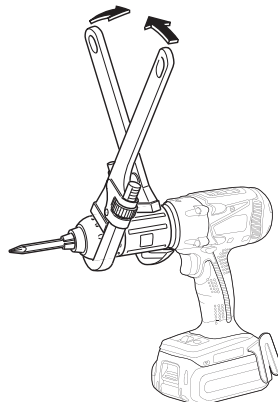

4. Séparation du mandrin de foret sans clé  
Pour séparer le mandrin, PRESSEZ le bouton pour libérer le mandrin de la section d'entraînement carrée.

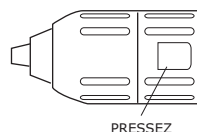

**ATTENTION:** La lame du foret de perceuse est affilée. Retirez le foret de perceuse avant de monter et de séparer le mandrin de foret sans clé.

## Utilisation du mandrin à remplacement rapide (EY9HX110E)

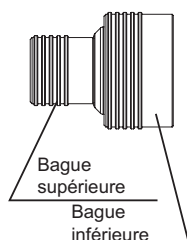

Ce mandrin à changement rapide est conçu pour être utilisé avec l'embout carré d'une clé à chocs Panasonic.

**Bague supérieure :**  
Utilisée pour introduire ou retirer le foret

**Bague inférieure :**  
Utilisée pour monter ou séparer le mandrin à remplacement rapide

Utilisez des forets six pans de 6,35 mm. Pour avoir l'assurance de fixer le foret de façon appropriée, utilisez uniquement des forets six pans de 9,25 mm avec arrêt.

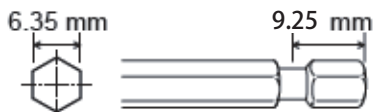

**ATTENTION:** Assurez-vous que l'environnement de travail est sûr. En retirant le foret du matériau travaillé, notez que le mandrin à remplacement rapide risque de se détacher s'il est soumis à une force traction égale ou supérieure à 50 kg. Notez que sa séparation se produira soudainement. Prenez soin et évitez d'exercer toute force excessive au moment de retirer le foret du matériau travaillé.

### 1. Montage du mandrin à remplacement rapide

Montez le mandrin à remplacement rapide en attirant la bague inférieure vers l'avant et en faisant coulisser l'arrêt femelle monté à la base du mandrin et montez le sur la section carrée d'entraînement.

Relâchez la bague inférieure pour s'assurer que le mandrin à remplacement rapide est solidement accouplé au bloc.

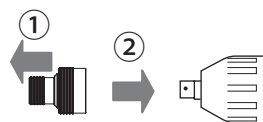

2. Introduction du foret  
Tirez la bague supérieure du mandrin à remplacement rapide vers l'avant puis insérez le foret. Relâchez la bague inférieure pour s'assurer que le foret est solidement accouplé au mandrin.
3. Extraction du foret  
Tirez sur la bague supérieure du mandrin à remplacement rapide vers l'avant puis dégagez le foret.

**ATTENTION:** Le mécanisme à percussion crée de la chaleur. La température de la section carrée d'entraînement et de l'accessoire peut augmenter considérablement et constituer un risque de brûlure. Pour éviter de vous brûler, portez des gants de protection et/ou laissez les pièces concernées refroidir suffisamment avant de les toucher.

4. Séparation du mandrin à remplacement rapide  
Tirez sur la bague inférieure du mandrin à remplacement rapide vers l'avant pour le séparer.

## Fixation ou retrait de la batterie autonome

1. Pour raccorder la batterie autonome:  
Alignez les marques d'alignement et fixez la batterie autonome.
  - Faites glisser la batterie autonome jusqu'à ce qu'elle se verrouille en position.

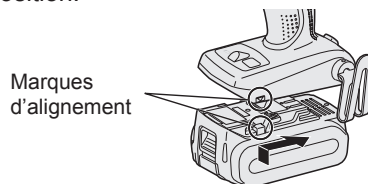

2. Pour retirer la batterie autonome:  
Tirez sur le bouton depuis l'avant pour libérer la batterie autonome.

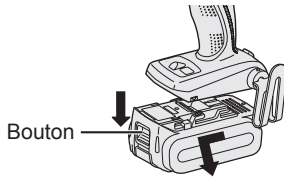

## IV. FONCTIONNEMENT

### [Corps principal]

#### Fonctionnement du commutateur

1. La vitesse augmente à mesure où la gâchette est enfoncée. Lors du début d'un travail, appuyez légèrement sur la gâchette pour commencer par une rotation lente.
2. Un contrôleur électronique de retour est utilisé pour donner un couple de serrage fort, même à basse vitesse.
3. Le frein fonctionne lorsque la gâchette est relâchée et le moteur s'arrête immédiatement.

#### REMARQUE:

Lorsque le frein fonctionne, un bruit de freinage peut se faire entendre. Ceci est normal.

#### MISE EN GARDE:

Lorsque vous faites fonctionner l'outil en appuyant sur la gâchette, il peut y avoir un décalage momentané avant le début de la rotation. Cela ne signifie pas qu'il y a un dysfonctionnement.

- \* Ce décalage se produit alors que les circuits de l'outil sont activés quand on appuie sur la gâchette pour la première fois après l'installation d'un nouveau bloc batterie ou après que l'outil n'a pas été utilisé pendant au moins 1 minute (ou pendant au moins 5 minutes si le LED est en marche). La rotation démarrera sans décalage lors du second fonctionnement et des suivants.

#### Utilisation du commutateur et du levier d'inversion marche avant-marche arrière

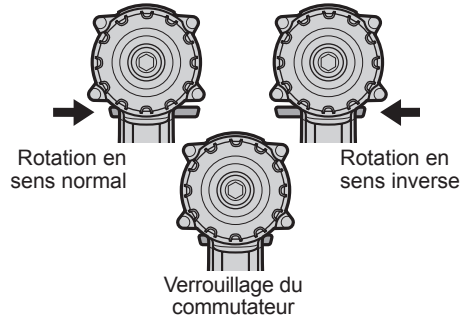

#### MISE EN GARDE:

Pour prévenir tout dégât, n'actionnez pas le levier d'inversion marche avant-marche arrière tant que la mèche n'a pas complètement terminé de tourner.

#### Utilisation du commutateur pour une rotation en sens normal

1. Poussez le levier pour obtenir une rotation en sens normal.
2. Appuyez légèrement sur la gâchette pour que l'outil commence à tourner lentement.
3. La vitesse augmente à mesure où la gâchette est enfoncée pour un serrage de vis et un perçage efficaces. Le frein fonctionne et le mandrin s'arrête immédiatement lorsque la gâchette est relâchée.
4. Ramenez le levier en position centrale lorsque vous n'utilisez plus l'outil (verrouillage du commutateur).

#### Utilisation du commutateur de rotation en sens inverse

1. Poussez le levier pour obtenir une rotation en sens inverse. Avant d'utiliser l'outil, vérifiez le sens de rotation.
2. Appuyez légèrement sur la gâchette pour que l'outil commence à tourner lentement.
3. Ramenez le levier en position centrale lorsque vous n'utilisez plus l'outil (verrouillage du commutateur).

## Sélection du mode

Mode sélectionné	Utilisation	Élément ou matériau à traiter	Taille maximale
Percussion	Serrage	Boulon Écrou	Haute résistance à la traction: M12 Standard : M14
	Vissage	Vis à bois Vis autotaraudeuse	ø9mm ø6mm
Mode haute vitesse perceuse/visseuse	Vissage	Vis à bois Vis autotaraudeuse	ø4,2mm ø6mm
	Perçage	Bois Métal	ø21mm ø10mm
Mode basse vitesse perceuse/visseuse	Vissage	Vis à bois	ø6,8mm
	Perçage	Bois Métal	ø35mm ø13mm

### ⚠ AVERTISSEMENT!

Cet outil ne doit pas être utilisé comme perceuse dans le "mode d'entraînement percussion". Lors du perçage dans de l'acier, la mèche peut casser en cas de blocage et cela peut occasionner de dangereuses blessures par coupure.

## Fonctionnement de l'entraînement percussion

**Sélectionner la position « Percussion » avec le sélecteur de mode.**

- Le passage au mode « Percussion », « Haute vitesse perceuse/visseuse » ou « Basse vitesse perceuse/visseuse » ne doit s'effectuer qu'après l'arrêt complet de l'appareil. Celui-ci peut se trouver endommagé si cela est effectué alors qu'il est en rotation.

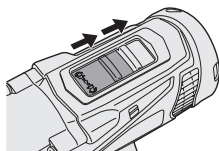

## Fonctionnement de l'entraînement perceuse

**Sélectionner la position « Haute vitesse perceuse/visseuse » ou « Basse vitesse perceuse/visseuse » avec le sélecteur de mode.**

- Le passage au mode « Percussion », « Haute vitesse perceuse/visseuse » ou « Basse vitesse perceuse/visseuse » ne doit s'effectuer qu'après l'arrêt complet de l'appareil. Celui-ci peut se trouver endommagé si cela est effectué alors qu'il est en rotation.

Mode basse vitesse perceuse/visseuse

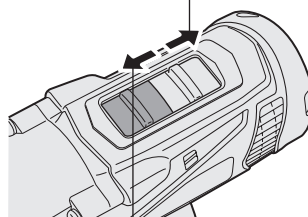

Mode haute vitesse perceuse/visseuse

## Réglage du couple de serrage de l'embrayage

Ajustez le couple de serrage sur l'un des 21 réglages de l'embrayage ou sur la position "2".

### MISE EN GARDE:

Essayez le réglage avant l'utilisation effective.

Réglez l'échelle sur cette marque (◁).

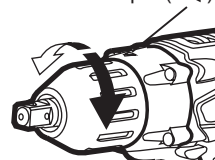

## Comment utiliser le crochet de ceinture

### ⚠ AVERTISSEMENT!

- Assurez-vous de bien accrocher le crochet de ceinture à l'unité principale en serrant bien la vis. Si le crochet de ceinture n'est pas bien fixé à l'unité principale, le crochet peut se décrocher et l'unité peut tomber. Cela pourrait entraîner un accident ou des blessures.
- Vérifiez régulièrement le serrage de la vis. Si elle est desserrée, resserrez-la bien.
- Assurez-vous d'accrocher fermement et de manière sûre le crochet de ceinture sur une ceinture de taille ou une autre ceinture. Faites attention que l'appareil ne glisse pas de la ceinture. Cela pourrait entraîner un accident ou des blessures.
- Lorsque l'unité principale est tenue par le crochet de ceinture, évitez de sauter ou de courir. Le crochet pourrait glisser et l'unité principale pourrait tomber. Cela pourrait entraîner un accident ou des blessures.
- Lorsque le crochet de ceinture n'est pas utilisé, assurez-vous de le remettre dans sa position de stockage. Le crochet pourrait se prendre dans quelque chose. Cela pourrait entraîner un accident ou des blessures.
- Lorsque l'appareil est accroché à la taille par le crochet de ceinture, ne fixez pas de mèche autre qu'une mèche de serrage sur l'appareil. Un objet pointu tel qu'une mèche de perçage pourrait entraîner un accident ou des blessures.

## Pour changer le côté d'installation du crochet de ceinture

Le crochet de ceinture peut être fixé sur les deux côtés de l'appareil.

### 1. Retrait du crochet

- (1) Retirez la vis.
- (2) Sortez le crochet.

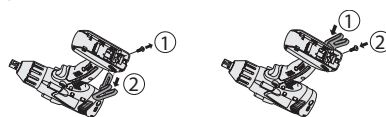

### 2. Fixation du crochet sur l'autre côté

- (1) Insérez le crochet de l'autre côté.
- (2) Serrez complètement la vis pour qu'elle reste fermement en place.

## Panneau de commande



### (1) Lumière DEL

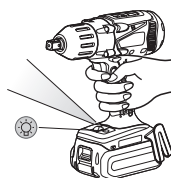

Avant d'utiliser l'éclairage DEL, tirez toujours une fois l'interrupteur d'alimentation.

Appuyez sur la touche de la lumière DEL (1).

La lumière éclaire avec un courant de très faible intensité qui n'affecte pas négativement la performance de l'outil ou la capacité de la batterie pendant son utilisation.

## MISE EN GARDE:

- La lumière DEL incorporée est conçue pour éclairer temporairement la petite zone de travail.
- Ne l'utilisez pas comme remplacement d'une torche normale, elle n'est pas assez lumineuse.
- L'éclairage DEL s'éteint après que l'outil n'ait pas été utilisé pendant 5 minutes.

**Mise en garde : NE REGARDEZ PAS DIRECTEMENT LE FAISCEAU.**

L'utilisation de commandes ou de réglages ou l'exécution de procédures autres que ceux spécifiés dans ce manuel peut entraîner l'exposition à de dangereuses radiations.

## (2) Témoin d'avertissement de surchauffe

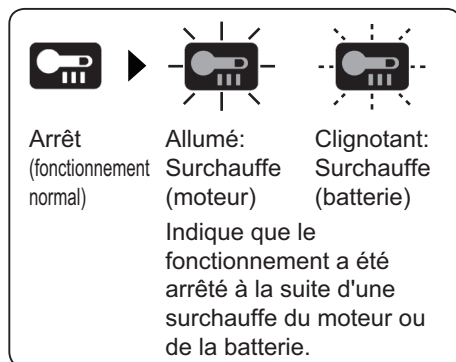

Pour protéger le moteur ou la batterie, veillez à bien noter les points suivants lorsque vous effectuez cette opération.

- Si le moteur ou la batterie deviennent chauds, la fonction de protection sera activée et le moteur ou la batterie cesseront de fonctionner. Le témoin d'avertissement de surchauffe s'allume ou clignote sur le panneau de commande lorsque cette caractéristique est active.
- Si la caractéristique de protection contre la surchauffe s'active, laissez l'outil se refroidir complètement (au moins 30 minutes). L'outil est prêt à être utilisé lorsque le témoin d'avertissement de surchauffe s'éteint.

- Evitez d'utiliser l'outil d'une façon qui activerait de façon répétée la caractéristique de protection contre la surchauffe.
- Si l'outil est utilisé de façon continue sous haute charge, ou s'il est utilisé dans un environnement chaud (en été par exemple), il est possible que la caractéristique de protection contre la surchauffe s'active fréquemment.
- Si l'outil est utilisé dans un environnement froid (en hiver par exemple), ou s'il est arrêté fréquemment pendant l'utilisation, il est possible que la caractéristique de protection contre la surchauffe ne s'active pas.
- Le niveau de température ambiante moyenne se situe entre 0°C (32°F) et 40°C (104°F).

Si la batterie autonome est utilisée alors que sa température est inférieure à 0°C (32°F), l'outil pourrait ne pas fonctionner correctement.

- Lorsqu'une batterie autonome froide (en dessous de 0°C (32°F)) doit être rechargée dans une pièce chaude, laissez la batterie autonome dans la pièce pendant une heure au moins et rechargez-la quand elle a atteint la température ambiante.
- La performance du EY9L42 se dégrade considérablement à une température égale ou inférieure à 10°C en raison des conditions de travail et d'autres facteurs.

### (3) Témoin d'avertissement de batterie basse

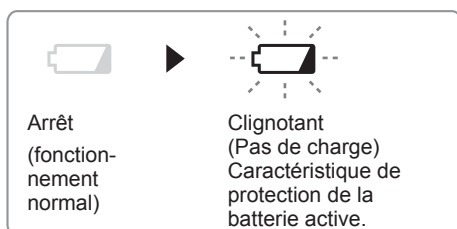

Une décharge excessive (totale) des batteries aux ions de lithium réduit leur durée de vie de façon notable. L'outil comprend une caractéristique de protection de la batterie conçue pour empêcher une décharge excessive de la batterie autonome.

- La caractéristique de protection de la batterie s'active automatiquement avant que la batterie ne perde sa charge, entraînant le clignotement du témoin d'avertissement de batterie basse.
- Dès que vous remarquez le clignotement du témoin d'avertissement de batterie basse, rechargez immédiatement la batterie autonome.
- Si l'outil est démarré avec trop peu de batterie restante, il pourra s'arrêter en cours d'opération sans que le voyant d'avertissement de batterie faible ne clignote avant cela. Cela indiquera qu'il y a trop peu de batterie disponible pour utiliser l'outil et que le bloc batterie devra être rechargé avant toute utilisation.
- Si l'outil est sujet à une charge soudaine durant son utilisation, cela provoquera le verrouillage du moteur, le détecteur de prévention des décharges pourrait être déclenché et le voyant de batterie faible pourrait clignoter. Le voyant arrêtera de clignoter une fois que vous aurez géré la raison du verrouillage du moteur et que vous aurez activé la gâchette.

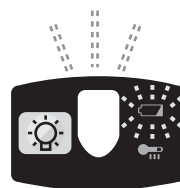

- Le système de protection de la batterie peut s'activer lorsqu'une forte charge est brusquement envoyée dans le moteur même si une charge suffisante de batterie demeure. Dans ce cas, les deux voyants, celui d'avertissement de batterie faible et celui de la lumière LED clignoteront.
- Si les deux voyants d'avertissement de batterie faible et de la lumière LED clignotent, réduisez la force avec laquelle vous appuyez sur la visseuse ou, si vous utilisez la perceuse, ajustez la vitesse sur un réglage plus bas.

## [Batterie]

### Pour une utilisation correcte de la batterie autonome

#### Batterie autonome Li-ion

- Pour une longévité optimale de la batterie, rangez la batterie autonome Li-ion sans la charger après l'avoir utilisée.
- Lors de la charge de la batterie autonome, assurez-vous que les bornes du chargeur de batterie sont libres de tout corps étranger comme de la poussière et de l'eau, etc. Nettoyez les bornes avant de charger la batterie autonome si des corps étrangers se trouvent sur les bornes. La durée de vie des bornes de la batterie autonome peut être affectée par des corps étrangers comme de la poussière et de l'eau, etc. pendant le fonctionnement.
- Lorsque vous n'utilisez pas la batterie autonome, éloignez-la d'autres objets métalliques tels que : trombones, pièces de monnaie, clés, clous, vis et autres petits objets métalliques susceptibles de connecter les bornes entre elles.



Si vous court-circuitez les bornes de la batterie, vous risquez de causer des étincelles, de vous brûler ou de provoquer un incendie.

- Lors de l'utilisation de la batterie autonome, assurez-vous de la bonne ventilation du lieu de travail.
- Lorsque la batterie autonome est retirée du corps de l'outil, remplacez immédiatement le couvercle de la batterie autonome afin d'empêcher la poussière ou la crasse de contaminer les bornes de la batterie et de provoquer un court-circuit.

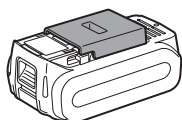

## Longévité des batteries autonomes

Les batteries rechargeables ont une longévité limitée. Si le temps de fonctionnement devient très court après la recharge, remplacez la batterie autonome par une neuve.

## Recyclage de la batterie autonome

### ATTENTION:

Pour la protection de l'environnement naturel et le recyclage des matériaux, veillez à mettre la batterie au rebut à un endroit prévu officiellement à cet effet, s'il y en a un dans votre pays.

## [Chargeur de batterie]

### Recharge

#### MISE EN GARDE:

- Si la température de la batterie autonome descend en dessous de  $-10^{\circ}\text{C}$  ( $14^{\circ}\text{F}$ ) environ, la charge s'arrête automatiquement afin de prévenir la dégradation de la batterie.
- Le niveau de température ambiante moyenne se situe entre  $0^{\circ}\text{C}$  ( $32^{\circ}\text{F}$ ) et  $40^{\circ}\text{C}$  ( $104^{\circ}\text{F}$ ).

Si la batterie autonome est utilisée alors que sa température est

inférieure à  $0^{\circ}\text{C}$  ( $32^{\circ}\text{F}$ ), l'outil pourrait ne pas fonctionner correctement.

- Lorsqu'une batterie autonome froide (en-dessous de  $0^{\circ}\text{C}$  ( $32^{\circ}\text{F}$ )) doit être rechargée dans une pièce chaude, laissez la batterie autonome dans la pièce pendant une heure au moins et rechargez-la quand elle a atteint la température ambiante.
- Laissez refroidir le chargeur quand vous rechargez plus de deux batteries autonomes à la suite.
- Ne mettez pas vos doigts dans les trous des connecteurs lorsque vous prenez les chargeurs ou à n'importe quelle occasion.

Pour éviter les risques d'incendie ou d'endommagement du chargeur de batterie.

- N'utilisez pas de source d'alimentation provenant d'un générateur de moteur.
- Ne bouchez pas les trous d'aération du chargeur et de la batterie autonome.
- Débranchez le chargeur lorsque vous ne l'utilisez pas.

### REMARQUE:

Votre batterie autonome n'est pas complètement chargée au moment de l'achat. Veillez à bien charger complètement la batterie avant son utilisation.

### Chargeur de batterie

1. Branchez le cordon d'alimentation du chargeur dans une prise secteur.
2. Introduisez soigneusement la batterie autonome dans le chargeur.
  1. Aligned les marques d'alignement et placez la batterie dans le poste d'accueil sur le chargeur.
  2. Faites glisser vers l'avant dans le sens de la flèche.

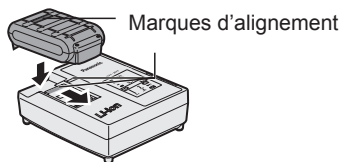



3. Pendant la charge, le témoin s'allume.

Lorsque la charge est terminée, un interrupteur électronique s'actionne pour protéger la batterie.

- La charge ne peut pas être réalisée si la batterie autonome est chaude (par exemple, à la suite d'un long travail de perçage).

Le témoin d'attente orange clignote jusqu'à ce que la batterie se soit refroidie. La charge commence alors automatiquement.

4. Le témoin de charge (vert) clignote lentement dès que la batterie est chargée à environ 80%.
5. Lorsque le chargement est terminé, le témoin de charge de couleur verte s'éteint.
6. Lorsque la température de la batterie autonome est de 0°C ou moins, la batterie autonome prend plus longtemps à charger que la durée standard.  
Même lorsque la batterie est complètement chargée, elle n'aura qu'environ 50% de la puissance d'une batterie complètement chargée à une température de fonctionnement normale.
7. Consultez un distributeur agréé si le témoin de charge (vert) ne s'éteint pas.
8. Si une batterie complètement chargée est à nouveau insérée dans le chargeur, le témoin de charge s'allume. Après quelques minutes, le témoin de charge de couleur verte s'éteindra.

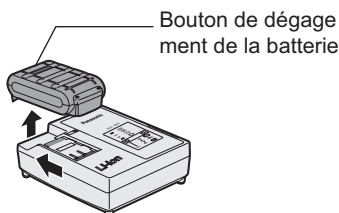

9. Retirez la batterie lorsque le bouton de déchargement de la batterie est en position haute.

## INDICATION DU VOYANT

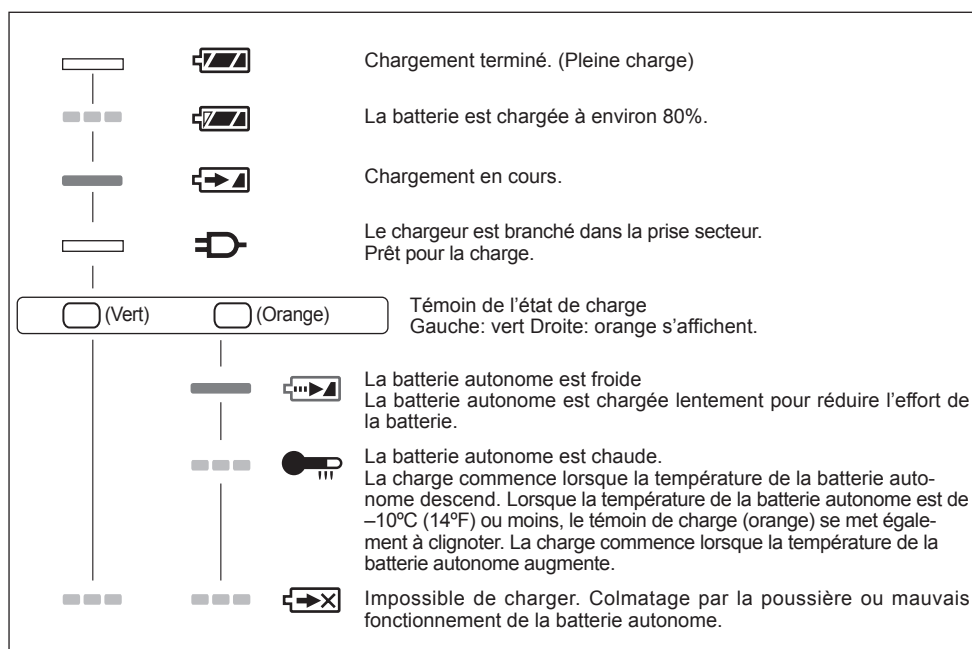

Éteint

Allumé

Clignote

### Avis aux utilisateurs concernant la collecte et l'élimination des piles et des appareils électriques et électroniques usagés



Apposé sur le produit lui-même, sur son emballage, ou figurant dans la documentation qui l'accompagne, ce pictogramme indique que les piles et appareils électriques et électroniques usagés doivent être séparés des ordures ménagères.



Afin de permettre le traitement, la valorisation et le recyclage adéquats des piles et des appareils usagés, veuillez les porter à l'un des points de collecte prévus, conformément à la législation nationale en vigueur ainsi qu'aux directives 2002/96/CE et 2006/66/CE.

En éliminant piles et appareils usagés conformément à la réglementation en vigueur, vous contribuez à prévenir le gaspillage de ressources précieuses ainsi qu'à protéger la santé humaine et l'environnement contre les effets potentiellement nocifs d'une manipulation inappropriée des déchets.

Pour de plus amples renseignements sur la collecte et le recyclage des piles et appareils usagés, veuillez vous renseigner auprès de votre mairie, du service municipal d'enlèvement des déchets ou du point de vente où vous avez acheté les articles concernés.

Le non-respect de la réglementation relative à l'élimination des déchets est passible d'une peine d'amende.

### Pour les utilisateurs professionnels au sein de l'Union européenne

Si vous souhaitez vous défaire de pièces d'équipement électrique ou électronique, veuillez vous renseigner directement auprès de votre détaillant ou de votre fournisseur.

## V. ACCESSOIRES

Utilisez uniquement les forets appropriés à la taille du mandrin de la perceuse.  
Utilisez le mandrin de perçage sans clé optionnel et original de Panasonic (EY9X003E) et le mandrin à remplacement rapide (EY9HX110E) pour que les performances de travail soient maximales.

## VI. CAPACITES MAXIMUM RECOMMANDEES

Vissage de vis	Vis à bois	Mode percussion Mode haute vitesse perceuse/ visseuse Mode basse vitesse perceuse/ visseuse	Φ 9 mm Φ 4,2 mm Φ 6,8 mm
	Vis autotaraudeuse	Mode percussion Mode haute vitesse perceuse/ visseuse	Φ 6 mm Φ 6 mm
Serrage de boulon		Mode percussion	Boulon standard : M14 Boulon à haute résistance à la traction : M12
Perçage	Acier	Mode haute vitesse perceuse/ visseuse Mode basse vitesse perceuse/ visseuse	Φ 10 mm Φ 13 mm
	Bois	Mode haute vitesse perceuse/ visseuse Mode basse vitesse perceuse/ visseuse	Φ 21 mm Φ 35 mm

## VII. CARACTERISTIQUES TECHNIQUES

### UNITE PRINCIPALE

Modèle	EY7549
Moteur	14,4 V CC
Vitesse sans charge	Mode percussion: 0 – 2300 min <sup>-1</sup>
	Mode haute vitesse perceuse/visseuse: 0-1200 min <sup>-1</sup>
	Mode basse vitesse perceuse/visseuse: 0-380 min <sup>-1</sup>
Couple maximum	Mode percussion: 150 N•m avec boulon à haute résistance à la traction M16 130 N•m avec boulon à haute résistance à la traction M14
	Mode haute vitesse perceuse/visseuse: 9 N•m
	Mode basse vitesse perceuse/visseuse: 26 N•m
Couple de serrage de l'embrayage	Environ 0,7 – 4,4 N•m
Longueur totale	210 mm
Poids (avec la batterie autonome)	1,85 kg
Bruit Vibration	Reportez-vous à la fiche incluse

## BATTERIE AUTONOME

N° du modèle	EY9L41	EY9L42	EY9L44	EY9L45
Stockage de la batterie	Batterie Li-ion			
Tension de la batterie	14,4 V CC (3,6 V × 4 piles)		14,4 V CC (3,6 V × 8 piles)	

## CHARGEUR DE BATTERIE

N° du modèle	EY0L81			
Puissance nominale	Voir la plaque signalétique se trouvant sur le côté inférieur du chargeur.			
Poids	0,93 kg			
Durée de chargement	EY9L41	EY9L42	EY9L44	EY9L45
	Utilisable: 45 minutes Plein: 60 minutes	Utilisable: 30 minutes Plein: 35 minutes	Utilisable: 50 minutes Plein: 65 minutes	Utilisable: 65 minutes Plein: 80 minutes

N° du modèle	EY0L82			
Puissance nominale	Voir la plaque signalétique se trouvant sur le côté inférieur du chargeur.			
Poids	0,93 kg			
Durée de chargement	EY9L41	EY9L42	EY9L44	EY9L45
	Utilisable: 35 minutes Plein: 50 minutes	Utilisable: 30 minutes Plein: 35 minutes	Utilisable: 40 minutes Plein: 55 minutes	Utilisable: 50 minutes Plein: 60 minutes

**REMARQUE:** Ce tableau peut inclure des modèles non disponibles dans votre région. Veuillez vous reporter au catalogue général le plus récent.

**REMARQUE:** Pour obtenir le nom et l'adresse du revendeur, veuillez consulter la carte de garantie incluse.

Istruzioni originalmente scritte in: inglese  
Istruzioni originali tradotte in: altre lingue

Leggere le “Istruzioni per la Sicurezza”  
ed i seguenti punti, prima di utilizzare  
l'apparecchio.

## I. USO PREVISTO

Questo utensile si chiama Trapano Avvitatore & Multi-Impulso e presenta 2 modalità di funzionamento: “Modalità Avvitatore ad Impulsi” e “Modalità Trapano Avvitatore”. Le modalità possono essere selezionate facendo scorrere l'interruttore avvitatore ad impulsi/trapano avvitatore.





Leggere le “Istruzioni per la Sicurezza” ed i  
seguenti punti, prima di utilizzare l'apparecchio.

## II. NORME DI SICUREZZA SUPPLEMENTARI

- 1) **Indossare delle protezioni per l'udito, quando si usa l'attrezzo per un lungo periodo.**

L'esposizione prolungata al rumore molto intenso può portare alla perdita dell'udito.

- 2) Tenere presente che lo strumento è sempre pronto per l'uso, poiché non è necessario collegarlo ad una presa di corrente.
- 3) Durante la trapanatura o l'avvitamento su pareti, pavimenti, ecc. si potrebbero incontrare fili elettrici in tensione. **NON TOCCARE IL MANDRINO RAPIDO ESAGONALE O QUALSIASI ALTRA PARTE METALLICA SULLA PARTE ANTERIORE DELL'UTENSILE!** Tenere l'attrezzo esclusivamente per l'impugnatura di plastica, per evitare scosse nel caso di trapanatura di un cavo sotto tensione.
- 4) Se la punta dovesse incastrarsi, spegnere immediatamente l'utensile con l'interruttore a scatto, così da evitare un sovraccarico che potrebbe danneggiare il pacco batteria o il motore.  
Utilizzare il movimento inverso per rimuovere i bit incastrati.
- 5) **NON** utilizzare la leva di avanzamento/inversione o l'interruttore di selezione della modalità quando l'interruttore di attivazione è attivo. L'apparecchio può subire dei danni.
- 6) Durante la ricarica, il caricabatteria potrebbe riscaldarsi leggermente. Questo è normale. **NON** ricaricare la batteria troppo a lungo.
- 7) Quando si ripone o si trasporta l'utensile, regolare la leva di avanzamento/inversione nella posizione centrale (blocco interruttore).
- 8) Non sottoporre lo strumento a sforzi tenendo premuto a metà il grilletto di controllo velocità (modalità di controllo della velocità) in modo che il motore si arresti.

Simbolo	Significato
V	Volt
---	Corrente diretta
n <sub>0</sub>	Velocità senza carico
... min <sup>-1</sup>	Giri o reciprocazioni per minuto
Ah	Capacità elettrica del pacco batteria
	Solo rotazione
	Modalità avvitatore ad impulsi
	Per ridurre il pericolo di lesioni, è necessario leggere e comprendere il manuale di istruzioni.
	Solo per uso interno.

- Non caricare il pacco batteria in luoghi con alte temperature, come vicino al fuoco o alla luce diretta del sole. In caso contrario, la batteria potrebbe surriscaldarsi, incendiarsi, o esplodere.
- Usare esclusivamente l'apposito caricabatteria per caricare il pacco batteria. In caso contrario, la batteria potrebbe presentare fughe, surriscaldarsi, o esplodere.
- Dopo aver rimosso il pacco batteria dall'attrezzo o dal caricabatteria, rimontare sempre il coperchio del pacco batteria. In caso contrario, i contatti della batteria potrebbero andare in cortocircuito, con conseguente rischio d'incendio.
- Se il pacco batteria risulta deteriorato, sostituirlo con uno nuovo. L'uso prolungato di un pacco batteria danneggiato può generare calore, danni e incendi.

### III. MONTAGGIO

#### Uso del mandrino senza chiave (EY9X003E)

**ATTENZIONE:** • Usare il mandrino senza chiave SOLO nel modo trapano avvitatore dell. Questo mandrino non è stato realizzato per l'uso nel MODO IMPATTO. Può essere danneggiato e la sua vita utile può essere ridotta. Inoltre, il mandrino e le sue parti metalliche, come il pulsante, le parti anteriori e la punta possono diventare molto caldi. Per evitare ustioni, usare guanti da lavoro e/o attendere che la parti calde si raffreddino prima di maneggiarle.

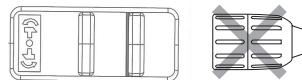

#### **⚠ AVVERTIMENTO:**

- Usare esclusivamente i pacchi batteria Panasonic progettati per l'uso con questo attrezzo ricaricabile.
- La Panasonic non sarà responsabile per eventuali danni o incidenti causati dall'uso di un pacco batteria riciclato e/o contraffatto.
- Non smaltire il pacco batteria in falò, né esporlo a calore eccessivo.
- Non avvitare chiodi o simili nel pacco batteria, non sottoporlo ad urti, non disassemblarlo, né tentare di modificarlo.
- Impedire che oggetti metallici vengano a contatto con i terminali del pacco batteria.
- Non trasportare, né conservare il pacco batteria nello stesso contenitore di chiodi od oggetti metallici simili.

- Verificare che l'ambiente di lavoro sia sicuro. Quando si ritrae il trapano dal materiale di lavoro, il mandrino senza

chiave può staccarsi se viene sottoposto a 100 kg o più di forza nel tirare. Lo staccamento può essere improvviso. Fare attenzione ed evitare una forza eccessiva quando si ritrae il trapano dal materiale di lavoro.

1. Applicazione del mandrino senza chiave  
Applicare il mandrino facendo scorrere il dente d'arresto femmina sul fondo del mandrino sul giunto quadrato del corpo.  
Assicurarsi che il mandrino sia collegato saldamente al corpo.



2. Inserimento della punta  
Inerire la punta e girare il collare di blocco in senso antiorario (visto da davanti) trattenendo il manicotto fino a che le ganasce si chiudono saldamente.

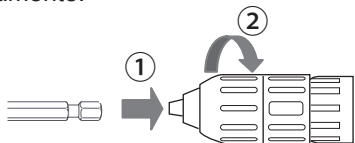

3. Rimozione della punta  
Girare il collare di blocco in senso antiorario (visto da davanti). Poi rimuovere la punta.

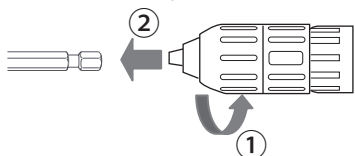

**ATTENZIONE :** Se la punta trapano diventa serrata troppo fortemente per la rimozione, trattenere i due collari di blocco con le chiavi a tubo e girarle in direzioni opposte.

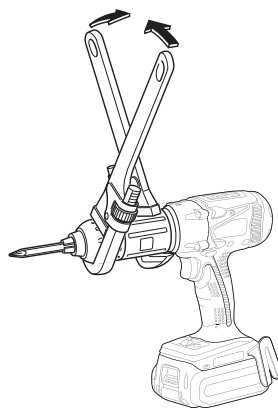

4. Rimozione del mandrino senza chiave  
Per staccare il mandrino, SPINGERE il pulsante per rilasciare il mandrino dal giunto quadrato.

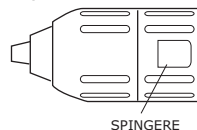

**ATTENZIONE:** Le lame delle punte trapano sono affilate. Assicurarsi di rimuovere la punta trapano prima di montare e staccare il mandrino senza chiave.

## Uso del mandrino a cambio rapido (EY9HX110E)

Il mandrino con cambio rapido è pensato per l'utilizzo con la testa quadrata della chiave ad impatto Panasonic.

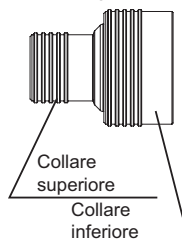

**Collare superiore :**  
Per inserire o rimuovere la punta

**Collare inferiore :**  
Per applicare o staccare il mandrino a cambio rapido

Usare punte esagonali da 6,35 mm.  
Per assicurare un fissaggio corretto della punta usare solo punte esagonali con dente di arresto da 9,25 mm.



**ATTENZIONE:** Verificare che l'ambiente di lavoro sia sicuro. Quando si ritrae il trapano dal materiale di lavoro, il mandrino a cambio rapido può staccarsi se viene sottoposto a 50 kg o più di forza nel tirare. Lo staccamento sarà improvviso. Fare attenzione ed evitare una forza eccessiva quando si ritrae il trapano dal materiale di lavoro.

1. Applicazione del mandrino a cambio rapido Applicare il mandrino a cambio rapido tirando il collare inferiore in avanti e facendo scorrere il dente di arresto femmina sul fondo del mandri-noal giunto quadrato sul corpo. Rilasciare il collare inferiore per assicurarsi che il mandrino a cambio rapido sia saldamente fissato al corpo.

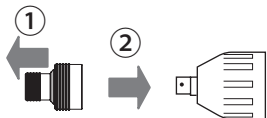

2. Inserimento della punta Tirare il collare superiore del mandrino a cambio rapido in avanti e inserire la punta. Rilasciare il collare inferiore per assicurarsi che la punta sia saldamente fissata al mandrino.
3. Rimozione della punta Tirare il collare superiore del mandrino a cambio rapido in avanti e quindi estrarre la punta.

**ATTENZIONE:** Il meccanismo di impatto crea calore. Il giunto quadrato e l'accessorio possono diventare molto caldi e causare ustioni. Per evitare ustioni, usare guanti da lavoro e/o attendere

che la parti calde si raffreddino prima di maneggiarle.

4. Rimozione del mandrino a cambio rapido Tirare il collare inferiore del mandrino a cambio rapido in avanti per staccarlo.

## Applicazione o rimozione del pacco batteria

1. Per collegare il pacco batteria: Installare il pacco batteria, allineandosi con le marcature.
  - Far scorrere il pacco batteria finché non si blocca in posizione.

Marcature allineamento

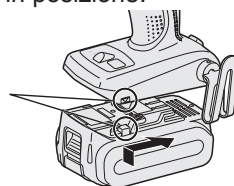

2. Per rimuovere il pacco batteria: Tirare il tasto sulla parte anteriore per rilasciare il pacco batteria.



## IV. FUNZIONAMENTO

### [Corpo principale]

#### Uso dell'interruttore

1. La velocità aumenta proporzionalmente alla pressione del grilletto. All'inizio dei lavori, premere leggermente il grilletto per iniziare lentamente la rotazione.
2. Viene impiegato un controller elettronico di reazione per garantire una coppia elevata anche in caso di bassa velocità.
3. Il freno si attiva quando il grilletto viene rilasciato e il motore si ferma immediatamente.



## NOTA:

Quando il freno si attiva, si potrebbe udire un rumore di frenata. È normale.

## PRECAUZIONE:

Quando si tira la levetta per avviare il prodotto, possono trascorrere alcuni istanti prima che la rotazione inizi. Ciò, tuttavia, non è un malfunzionamento.

- \* L'intervallo di tempo è dovuto al fatto che il circuito del prodotto si avvia quando la leva viene tirata per la prima volta dopo che è stato inserito un pacco batteria nuovo o dopo che il prodotto non è stato utilizzato per almeno 1 minuto (o 5 minuti se la luce LED è accesa). Dalla seconda volta in poi, la rotazione si avvierà senza intervalli.

## Uso della leva di avanzamento/inversione

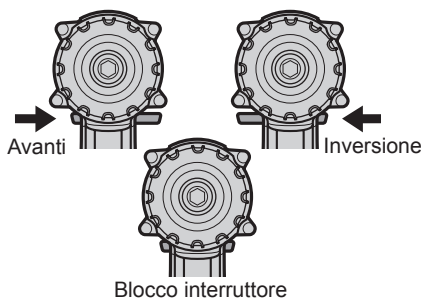

## PRECAUZIONE:

Per evitare danni, non usare la leva di avanzamento/inversione finché il bit non si arresta completamente.

## Uso dell'interruttore di rotazione in avanti

1. Spingere la leva per la rotazione in avanti.
2. Premere leggermente il grilletto per avviare lentamente l'utensile.
3. La velocità aumenta proporzionalmente alla pressione del grilletto, per un serraggio delle viti e una trapanatura efficaci. Il freno si attiva e il mandrino si ferma immediatamente quando il grilletto viene rilasciato.
4. Dopo l'uso, riportare la leva nella posizione centrale (blocco interruttore).

## Uso dell'interruttore di rotazione all'indietro

1. Spingere la leva per la rotazione all'indietro. Controllare la direzione di rotazione prima dell'uso.
2. Premere leggermente il grilletto per avviare lentamente l'utensile.
3. Dopo l'uso, riportare la leva nella posizione centrale (blocco interruttore).

## Selezione modalità

Modalità di selezione	Impiego	Materiale di lavorazione	Dimensioni massime
Impatto	Serraggio	Bullone Dado	Alta tensione: M12 Standard :M14
	Schroeven	Vite legno Vite autoforante	ø9mm ø6mm
Modalità porta punta alta	Avvitamento	Vite legno Vite autoforante	ø4,2mm ø6mm
	Foratura	Legno Metallo	ø21mm ø10mm
Porta punta modalità bassa	Avvitamento	Vite legno	ø6,8mm
	Foratura	Legno Metallo	ø35mm ø13mm

## ⚠ AVVERTIMENTO!

Questo utensile non deve essere usato come trapano in modalità "Avvitatore ad Impulsi". Durante la trapanatura dell'acciaio, la punta del trapano si potrebbe rompere in caso di blocco, comportando probabili ferite da taglio pericolose.

## Funzionamento dell'Avvitatore ad Impulsi

### Selezionare Impatto con l'interruttore di selezione della modalità

- Impostare nella posizione Impatto o Porta punta alta/bassa solo quando l'utensile ha terminato del tutto la rotazione. In caso di rotazione potrebbero verificarsi dei danni.

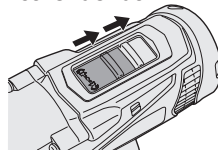

## Funzionamento del Trapano Avvitatore

**Selezionare la modalità Porta punta alta o bassa con l'interruttore di selezione della modalità.**

- Impostare nella posizione Impatto o Porta punta alta/bassa solo quando l'utensile ha terminato del tutto la rotazione. In caso di rotazione potrebbero verificarsi dei danni.

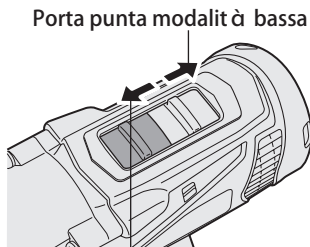

Modalità porta punta alta

## Impostazione coppia mandrino

Regolare la coppia su una delle 21 impostazioni per mandrino o sulla posizione "2".

### PRECAUZIONE:

Testare l'impostazione prima dell'uso.

Impostare la scala su questa marcatura (◁).

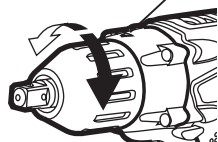

## Come utilizzare il gancio da cintura

### ⚠ AVVERTIMENTO!

- Accertarsi di fissare saldamente il gancio da cintura all'apparecchio principale serrando la vite. Quando il gancio da cintura non è fissato saldamente all'apparecchio principale, il gancio stesso può staccarsi e far cadere l'apparecchio. Potrebbero verificarsi incidenti o infortuni.
- Verificare periodicamente il serraggio delle viti. Qualora se ne trovassero di allentate, serrarle saldamente.
- Accertarsi di fissare saldamente il gancio da cintura alla cintura legata in vita o ad un altro tipo di cintura. Prestare attenzione affinché l'apparecchio non scivoli dalla cintura. Potrebbero verificarsi incidenti o infortuni.
- Quando l'apparecchio principale è sostenuto mediante il gancio da cintura, evitare di saltare o correre. Il gancio può scivolare e far cadere l'apparecchio. Potrebbero verificarsi incidenti o infortuni.
- Quando il gancio da cintura non viene utilizzato, riportarlo nella posizione iniziale. In caso contrario il gancio da cintura potrebbe rimanere incastrato. Potrebbero verificarsi incidenti o infortuni.
- Quando l'apparecchio è agganciato alla cintura mediante l'apposito gancio, fissare solo bit dell'avvitatore all'utensile. Un oggetto appuntito, come ad esempio un bit, può causare infortuni o incidenti.

## Modifica del lato del gancio da cintura

Il gancio da cintura può essere fissato a uno dei due lati dell'apparecchio.

### 1. Rimozione del gancio

- (1) Rimuovere la vite.
- (2) Estrarre il gancio.

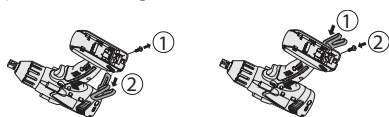

### 2. Collegamento del gancio sull'altro lato

- (1) Inserire il gancio nell'altro lato.
- (2) Serrare la vite fino in fondo.

## Pannello di controllo



### (1) Luce LED

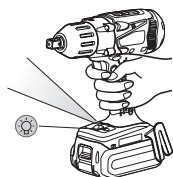

Prima di usare la luce LED, tirare sempre l'interruttore di alimentazione una volta. Premere  il pulsante della luce LED.

La luce illumina grazie ad un consumo minimo e non influenza negativamente la prestazione dell'avvitatore, né la capacità della batteria.

#### PRECAUZIONE:

- La luce LED incorporata è stata realizzata per l'illuminazione temporanea di un'area di lavoro ridotta.
- Non utilizzarla in sostituzione di una luce normale: la luminosità sarà insufficiente.
- Il LED si spegne quando l'attrezzo non viene usato per 5 minuti di seguito.

**Precauzione:** NON FISSARE DIRETTAMENTE IL RAGGIO

L'utilizzo di comandi, regolazioni e l'attuazione di istruzioni diversi da quelli qui riportati potrebbero provocare un'esposizione pericolosa alle radiazioni.

### (2) Spia avvertenza surriscaldamento



Spenta  
(funzionamento normale)

Acceso:  
surriscaldamento (motore)

Lampeggiante:  
surriscaldamento (batteria)

Indica che il funzionamento è stato interrotto a causa del surriscaldamento della batteria.

Per proteggere il motore o la batteria, tenere presente quanto segue nell'esecuzione del lavoro.

- Se il motore o la batteria si surriscaldano verrà attivata la funzione di protezione, che comporta l'arresto del motore o della batteria. Quando questa funzione è attiva, sul pannello di controllo lampeggia la spia di avvertenza da surriscaldamento.
- Se si attiva la protezione da surriscaldamento, lasciare raffreddare completamente l'utensile (per almeno 30 minuti). Quando la spia di avvertenza da surriscaldamento si spegne, l'utensile sarà pronto per l'uso.
- Evitare un uso dell'utensile che porti all'attivazione ripetuta della protezione da surriscaldamento.
- Se l'utensile viene utilizzato in modo continuato in condizioni di intenso lavoro o di temperature elevate (ad esempio in estate), la funzione di protezione da surriscaldamento potrebbe attivarsi di frequente.
- Se l'utensile viene utilizzato in condizioni di temperature molto basse (ad esempio in inverno) o viene utilizzato con intervalli frequenti, la funzione di protezione da surriscaldamento potrebbe non attivarsi.
- La temperatura ambientale si deve aggirare tra 0°C (32°F) e 40°C (104°F).  
Se il pacco batteria è usato quando la temperatura è al di sotto di 0°C

(32°F), lo strumento smetterà di funzionare correttamente.

- Per caricare un pacco batteria freddo (al di sotto di 0°C (32°F)) in un luogo caldo, lasciare il pacco batteria nel locale per oltre un'ora per permettere allo stesso di raggiungere la temperatura ambiente.
- Le prestazioni del modello EY9L42 diminuiscono notevolmente a temperature pari e al di sotto di 10°C a causa delle condizioni operative e altri fattori.

### (3) Spia avvertenza batteria scarica

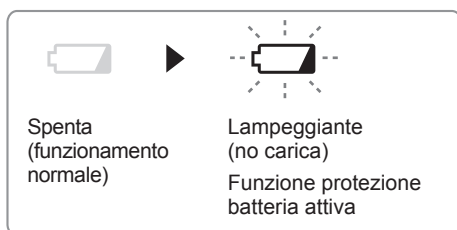

Lo scaricarsi eccessivo (totale) delle batterie a ioni di litio diminuisce drasticamente la loro autonomia. L'avvitatore è dotato di una funzione di protezione della batteria realizzata per evitare lo scaricarsi eccessivo del pacco batteria.

- La funzione di protezione della batteria si attiva immediatamente prima che la batteria perda la carica, così da far lampeggiare la spia di avvertenza batteria scarica.
- Se si nota la spia di avvertenza batteria scarica, caricare immediatamente il pacco batteria.
- Se la carica residua della batteria è molto ridotta, il prodotto potrebbe smettere di funzionare senza che la spia di avvertenza che segnala la riduzione della carica lampeggi. Ciò

indica che l'alimentazione è insufficiente e che il pacco batteria deve essere caricato prima di continuare l'uso.

- Se il prodotto viene sottoposto a improvviso sforzo con conseguente blocco del motore, il sensore che previene l'eccessiva scarica potrebbe attivarsi e la spia di avvertenza che segnala la riduzione della carica potrebbe lampeggiare. La spia smetterà di lampeggiare quando la causa del blocco del motore sarà stata risolta e il ciclo riattivato.

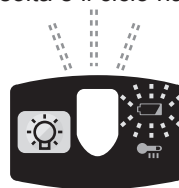

- La funzione di protezione della batteria può attivarsi quando il motore risulta improvvisamente sottoposto a sforzo, anche se la batteria è ancora carica. In questo caso, lampeggeranno sia la spia di avvertenza che segnala la riduzione della carica sia la luce LED.
- Se la spia di avvertenza che segnala la riduzione della carica della batteria e la luce LED lampeggiano, esercitare meno pressione sul trapano o, se si utilizza un trapano avvitatore, impostare il selettore su una velocità inferiore.

## [Pacco batteria] Per un uso corretto del pacco batteria

### Pacco batteria Li-ion

- Per una conservazione ottimale della batteria, riporre il pacco batteria agli ioni di litio dopo l'uso senza ricaricarlo.
- Quando il pacco batteria viene caricato, assicurarsi che i terminali sul caricabatteria siano privi di sostanze estranee, quali polvere, acqua, ecc. Pulire i terminali prima di caricare il pacco batteria, qualora vengano

trovate sostanze estranee sui terminali. La durata dei terminali del pacco batteria può essere influenzata da sostanze estranee, quali polvere, acqua, ecc. durante il funzionamento.

- Quando il pacco batteria non viene usato, tenerlo lontano da altri oggetti metallici come: clip, monetine, chiavi, chiodi, viti o altri piccoli oggetti metallici che potrebbero creare un collegamento da un terminale all'altro.

Cortocircuitare i terminali del pacco batteria potrebbe causare scintille, ustioni oppure un incendio.

- Quando si usa il pacco batteria, assicurarsi che il luogo di lavoro sia ben ventilato.
- Quando si rimuove il pacco batteria dall'alloggiamento principale dell'utensile, riposizionare immediatamente il coperchio del pacco batteria, onde evitare che polvere e sporcizia contaminino i terminali della batteria e causino un cortocircuito.

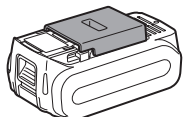

## Durata del pacco batteria

Le batterie ricaricabili posseggono una durata limitata. Se il tempo di funzionamento diventa estremamente breve dopo la ricarica, sostituire il pacco batteria con uno nuovo.

## Riciclo batteria

### ATTENZIONE:

Per ragioni relative alla protezione dell'ambiente e al riciclaggio dei materiali, assicurarsi che lo smaltimento del prodotto avvenga in un luogo ufficialmente preposto a tale fine (ammesso che esista nell'area dell'utente).

## [Caricabatterie]

## Ricarica

### PRECAUZIONE:

- Qualora la temperatura del pacco batteria scendesse all'incirca al di sotto dei  $-10^{\circ}\text{C}$  ( $14^{\circ}\text{F}$ ), la ricarica s'interrompe automaticamente per impedire la degradazione della batteria.
- La temperatura ambientale si deve aggirare tra  $0^{\circ}\text{C}$  ( $32^{\circ}\text{F}$ ) e  $40^{\circ}\text{C}$  ( $104^{\circ}\text{F}$ ). Se il pacco batteria è usato quando la temperatura è al di sotto di  $0^{\circ}\text{C}$  ( $32^{\circ}\text{F}$ ), lo strumento smetterà di funzionare correttamente.
- Per caricare un pacco batteria freddo (al di sotto di  $0^{\circ}\text{C}$  ( $32^{\circ}\text{F}$ )) in un luogo caldo, lasciare il pacco batteria nel locale per oltre un'ora per permettere allo stesso di raggiungere la temperatura ambiente.
- Lasciate raffreddare il caricatore quando caricate più di due pacchi batterie consecutivamente.
- Non infilate le dita nel foro di contatto per tenere in mano il caricabatterie o altro scopo.

Onde evitare il rischio d'incendio o il danneggiamento del caricabatteria:

- Non usate l'energia fornita da un generatore a motore.
- Non coprite le prese d'aria di caricabatteria e pacco batteria.
- Scollegare il caricabatteria se non in uso.

### NOTA:

Al momento dell'acquisto, il pacco batteria non è carico. Assicurarsi di caricare la batteria prima dell'uso.

### Caricabatteria

1. Collegare il caricatore alla presa di corrente.
2. Inserire saldamente il pacco batteria nel caricabatteria.
  1. Allineare le marcature e collocare la batteria nel raccordo del caricatore.
  2. Far scorrere nella direzione indicata dalla freccia.

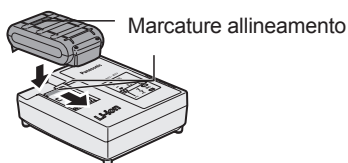

3. Durante la ricarica, la spia di carica si accende.

Quando la ricarica è stata completata, un interruttore elettronico interno scatta automaticamente per evitare la sovraccarica.

- La ricarica non avviene se il pacco batteria è caldo (per esempio, subito dopo l'uso per un lavoro pesante).

La spia di standby arancione lampeggia mentre la batteria si sta raffreddando.

La ricarica comincia poi automaticamente.

4. La spia di carica (verde) lampeggia lentamente quando la batteria è carica per l'80% circa.

5. A ricarica completata, la spia verde si spegne.

6. Qualora la temperatura del pacco batteria raggiunga gli 0°C o meno, il tempo di ricarica è maggiore rispetto al tempo di ricarica normale.

Anche a batteria completamente carica, l'utensile dispone di circa il 50% dell'energia di cui dispone una batteria carica alla temperatura di esercizio normale.

7. Se la spia di carica (verde) non si spegne, rivolgersi a un rivenditore autorizzato.

8. Se un pacco batteria completamente ricaricato viene inserito di nuovo nel caricabatteria, la spia di carica si illumina. Dopo alcuni minuti, la spia di carica verde si spegnerà.

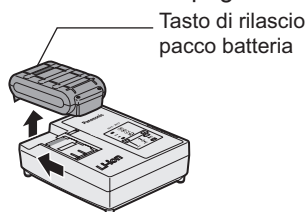

9. Rimuovere il pacco batteria tenendo il pulsante di rilascio sollevato.

## SEGNALI SPIE

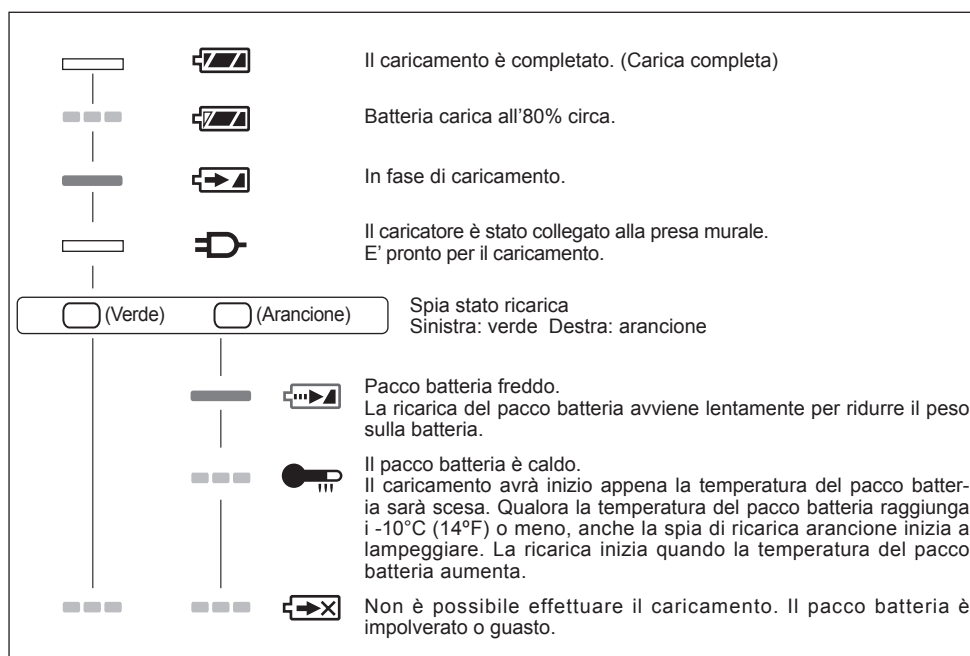

Spenta

Accesa

Lampeggia

## Informazioni per gli utenti sulla raccolta e l'eliminazione di vecchie apparecchiature e batterie usate



Questi simboli sui prodotti, sull'imballaggio, e/o sulle documentazioni o manuali accompagnanti i prodotti indicano che i prodotti elettrici, elettronici e le batterie usate non devono essere buttati nei rifiuti domestici generici.



Per un trattamento adeguato, recupero e riciclaggio di vecchi prodotti e batterie usate, vi preghiamo di portarli negli appositi punti di raccolta, secondo la legislazione vigente nel vostro Paese e le Direttive 2002/96/EC e 2006/66/EC.



Smaltendo correttamente questi prodotti e le batterie, contribuirete a salvare importanti risorse e ad evitare i potenziali effetti negativi sulla salute umana e sull'ambiente che altrimenti potrebbero verificarsi in seguito ad un trattamento inappropriato dei rifiuti.

Per ulteriori informazioni sulla raccolta e sul riciclaggio di vecchi prodotti e batterie, vi preghiamo di contattare il vostro comune, i vostri operatori per lo smaltimento dei rifiuti o il punto vendita dove avete acquistato gli articoli.

Sono previste e potrebbero essere applicate sanzioni qualora questi rifiuti non siano stati smaltiti in modo corretto ed in accordo con la legislazione nazionale.

## Per utenti commerciali nell'Unione Europea

Se desiderate eliminare apparecchiature elettriche ed elettroniche, vi preghiamo di contattare il vostro commerciante od il fornitore per maggiori informazioni.

## V. ACCESSORI

Usare solo punte adatte alle dimensioni del mandrino del trapano.

Usare il mandrino senza chiave (EY9X003E) e il mandrino a cambio rapido (EY9HX110E) opzionali Panasonic per ottenere il massimo delle prestazioni.

## VI. CAPACITÀ MASSIME CONSIGLIATE

Avvitamento viti	Vite legno	Modalità impatto Modalità porta punta alta Porta punta modalità bassa	Φ 9 mm Φ 4,2 mm Φ 6,8 mm
	Vite autoforante	Modalità impatto Modalità porta punta alta	Φ 6 mm Φ 6 mm
Serraggio bullone		Modalità impatto	Bullone standard :M14 Bullone alta tensione: M12
Trapano	Acciaio	Modalità porta punta alta Porta punta modalità bassa	Φ 10 mm Φ 13 mm
	Legno	Modalità porta punta alta Porta punta modalità bassa	Φ 21 mm Φ 35 mm

## VII. SPECIFICHE TECNICHE

### APPARECCHIO PRINCIPALE

Modello	EY7549
Motore	14,4 V DC
In assenza di carico	Modalità ad impulsi: 0 – 2300 min <sup>-1</sup>
	Modalità porta punta alta: 0 – 1200 min <sup>-1</sup>
	Porta punta modalità bassa: 0 – 380 min <sup>-1</sup>
Coppia massima	Modalità ad impulsi: 150 N•m con bullone alta tensione M16 130 N•m con bullone alta tensione M14
	Modalità porta punta alta: 9 N•m
	Porta punta modalità bassa: 26 N•m
Coppia frizione	Capacità circa 0,7 – 4,4 N•m
Lunghezza totale	210 mm
Peso (con pacco batteria)	1,85 kg
Rumore Vibrazioni	Vedere il foglio accluso



## PACCO BATTERIA

Modello N°	EY9L41	EY9L42	EY9L44	EY9L45
Accumulatore	Batteria Li-ion			
Tensione batteria	14,4 V DC (3,6 V × 4 celle)		14,4 V DC (3,6 V × 8 celle)	

## CARICABATTERIA

Modello N°	EY0L81			
Valori	Vedere la targhetta dei valori sul fondo del caricabatteria.			
Peso	0,93 kg			
Tempo di caricamento	EY9L41	EY9L42	EY9L44	EY9L45
	Utilizzabile: 45 min. Completa: 60 min.	Utilizzabile: 30 min. Completa: 35 min.	Utilizzabile: 50 min. Completa: 65 min.	Utilizzabile: 65 min. Completa: 80 min.

Modello N°	EY0L82			
Valori	Vedere la targhetta dei valori sul fondo del caricabatteria.			
Peso	0,93 kg			
Tempo di caricamento	EY9L41	EY9L42	EY9L44	EY9L45
	Utilizzabile: 35 min. Completa: 50 min.	Utilizzabile: 30 min. Completa: 35 min.	Utilizzabile: 40 min. Completa: 55 min.	Utilizzabile: 50 min. Completa: 60 min.

**NOTA:** Questa tabella può includere dei modelli non disponibili nella propria area. Fare riferimento al catalogo generale più recente.

**NOTA:** Per il nome e l'indirizzo del rivenditore, consultare la scheda di garanzia acclusa.

Originele gebruiksaanwijzing: Engels  
Vertaling van de originele gebruiksaanwijzing: Andere talen

Lees de “Veiligheidsadviezen” in het afzonderlijke boekje en de onderstaande voorschriften alvorens gebruik.

## I. TOEPASSING

Dit gereedschap is de Multi-Hamerboor & Schroefboormachine voorzien van 2 bedieningsfuncties, “Hamerboor stand” en “Schroefboor stand”. De bedieningsfuncties kunnen gekozen worden door het schuiven van de hamerboor/schroefboor schakelaar.

Lees de “Veiligheidsadviezen” in het afzonderlijke boekje en de onderstaande voorschriften alvorens gebruik.

## II. EXTRA VEILIGHEIDSVORSCHRIFTEN

- 1) **Draag oorbescherming wanneer u het gereedschap gedurende langere tijd achtereen gebruikt.**  
Langdurige blootstelling aan hard lawaai kan resulteren in gehoorverlies.
- 2) Denk eraan dat dit gereedschap altijd gebruiksklaar is zonder dat er een stekker in het stopcontact gestoken hoeft te worden.
- 3) Bij het boren of schroeven in muren en vloeren is het mogelijk dat u elektriciteitsdraden raakt. **RAAK DERHALVE NOOIT DE ZESKANTBOORKOP OF ANDERE METALEN ONDERDELEN VAN HET GEREEDSCHAP AAN!** Houd het gereedschap alleen aan de plastic handgreep vast zodat u geen elektrische schok krijgt als u per ongeluk een elektriciteitsdraad raakt.
- 4) Laat de startschakelaar onmiddellijk los als de bit vast komt te zitten. Op deze manier kunt u voorkomen dat de motor overbelast wordt en de motor of de accu wordt beschadigd. Draai een vastzittende bit in omgekeerde draairichting los.
- 5) Bedien de Vooruit/Achteruit schakelaar of modusschakelaar **NIET** als de startschakelaar is ingedrukt. Het toestel kan worden beschadigd.
- 6) De acculader wordt tijdens het opladen warm. Dit is normaal. Laad de accu echter **NIET** te lang op.
- 7) Zet de links/rechtsschakelaar in de middelste stand (schakelaarvergrendeling) indien u het gereedschap opbergt of meeneemt.
- 8) Overbelast het gereedschap niet door de startschakelaar (toerentalregeling) slechts zo ver in te drukken dat de motor tot stilstand komt.

Symbool	Betekenis
V	Volt
---	Gelijkstroom
n <sub>0</sub>	Onbelast
... min <sup>-1</sup>	Omwentelingen of toeren per minuut
Ah	Elektrische capaciteit van de accu
	Alleen draaien
	Hamerboor stand
	Om het risico van letsel te verminderen, dient de gebruiker de gebruiksaanwijzing te lezen en ter kennis te nemen.
	Alleen voor gebruik binnenshuis.

#### **WAARSCHUWING:**

- Gebruik enkel Panasonic accu's die bestemd zijn voor gebruik met dit oplaadbare gereedschap.
- Panasonic kan niet aansprakelijk worden gesteld voor beschadigingen of ongelukken veroorzaakt door het gebruik van een gerecyclede accu of een namaak-accu.
- Gooi de accu nooit in vuur of stel deze ook niet aan overmatige hitte bloot.
- Sla geen nagels en dergelijke in de accu en stel deze ook niet bloot aan schokken. Probeer de accu ook niet te demonteren of er wijzigingen in aan te brengen.
- Zorg dat de accupolen niet in contact komen met metalen voorwerpen.
- Berg de accu niet in dezelfde doos op waarin nagels of andere metalen voorwerpen zijn.
- Laad de accu niet op een plaats met hoge temperaturen op, zoals in de buurt van een vuur of in direct zonlicht. De accu kan oververhit worden, in brand vliegen of exploderen.

- Gebruik uitsluitend de voorgeschreven acculader voor het opladen van de accu. De accu zou anders kunnen gaan lekken, oververhit worden of exploderen.
- Bevestig altijd het accudeksel nadat u de accu van het gereedschap of de acculader hebt losgemaakt. Het is anders mogelijk dat de accupolen kortgesloten worden met mogelijk brand tot gevolg.
- Wanneer de accu versleten is, moet deze door een nieuwe worden vervangen. Als u een versleten of beschadigde accu blijft gebruiken, kan dit resulteren in hitte-ontwikkeling, ontbranding of barsten van de accu.

## III. MONTAGE

### Gebruik van de sleutellose boorkop (EY9X003E)

**WAARSCHUWING:** • Gebruik de sleutellose boorkop ALLEEN in de schroeven/boren-stand van de.

Deze boorkop is niet ontworpen voor gebruik met de SLAGFUNCTIE. Indien dit toch wordt gedaan, zal de levensduur korter zijn en kunnen er beschadigingen ontstaan. Bovendien zulende boorkop en de metalenonderdelen, zoals de drukknoop, de onderdelen aan de voorkant, en de bit erg heet worden. Om brandwonden te voorkomen, moet u werkhandschoenen dragen en/of de hete onderdelen vol doende laten afkoelenvoor dat u deze aanraakt.



- Zorg ervoor dat u in een veilige omgeving werkt. Wanneer u de boor uit het materiaal haalt met een trekkracht van meer dan 100 kg,

is het mogelijk dat de sleutellose boorkop loskomt van de machine. Dit loskomen zal zeer plotseling gebeuren. Werk voorzichtig en trek de boor niet met grote kracht uit het materiaal.

1. Bevestigen van de sleutellose boorkop  
Bevestig de boorkop door de uitholling in de onderkant van de boorkop over het vierkante aandrijfend van de machine te schuiven. Zorg dat de boorkop stevig aan de machine is bevestigd.



2. Insteken van de bit  
Steek de bit naar binnen en draai de vergrendelkraag met de wijzers van de klok mee (gezien vanaf de voorkant) terwijl u de huls vasthoudt totdat de klauwen stevig dicht zijn.

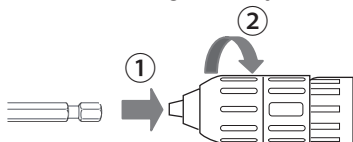

3. Verwijderen van de bit  
Draai de vergrendelkraag tegen de wijzers van de klok in (gezien vanaf de voorkant). Verwijder vervolgens de bit.

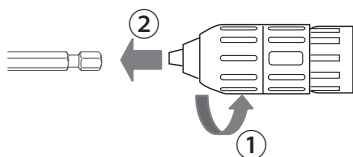

**WAARSCHUWING:** Als de bit erg vast is gaan zitten en moeilijk verwijderd kan worden, moet u de twee vergrendelkragen met pijpschroefslutels vastpakken en dan in tegenovergestelde richtingen draaien.

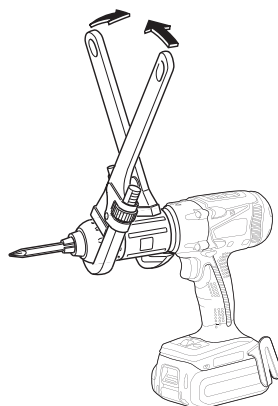

4. Losmaken van de sleutellose boorkop  
Om de boorkop te verwijderen, DRUKT u op de knop zodat de boorkop wordt ontgrendeld van het vierkante aandrijfend.

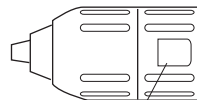

HIER DRUKKEN

**WAARSCHUWING:** De bit is scherp. Zorg dat u de bit verwijdert voordat u de sleutellose boorkop aanbrengt of losmaakt.

## Gebruik van de snelspankop (EY9HX110E)

Deze "Snelle verandering-spankop" is ontworpen om gebruikt te worden met het vierkante aandrijfmechanisme van de Panasonic impact-sleutel.

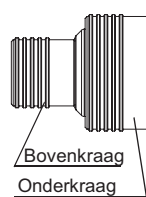

Bovenkraag : Voor instekken of verwijderen van de bit

Onderkraag : Voor bevestigen of losmaken van de snelspankop

Gebruik 6,35 mm zeskantbits. Om een betrouwbare bevestiging van de bit te verkrijgen, moet u alleen zeskantbits met een 9,25 mm uitsparing gebruiken.

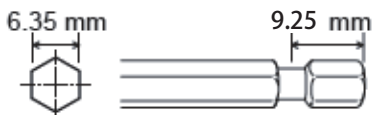

**WAARSCHUWING:** Zorg ervoor dat u in een veilige omgeving werkt. Wanneer u de bit uit het materiaal haalt met een trekkracht van meer dan 50 kg, is het mogelijk dat de snelspankop loskomt van de machine. Dit loskomen zal zeer plotseling gebeuren. Werk voorzichtig en trek de bit niet met grote kracht uit het materiaal.

1. Bevestigen van de snelspankop  
Bevestig de snelspankop door de onderkraag naar voren te trekken en de uitholling in de onderkant van de snelspankop over het vierkante aandrijfeind van de machine te schuiven.  
Laat de onderkraag los en controleer of de snel spankop stevig op de machine is bevestigd.

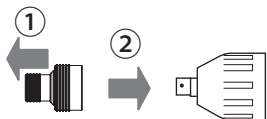

2. Insteken van de bit  
Trek de bovenkraag van de snelspankop naar voren en steek de bit naar binnen.  
Laat de onderkraag los en controleer of de bit stevig in de snelspankop is bevestigd.
3. Verwijderen van de bit  
Trek de bovenkraag van de snelspankop naar voren en verwijder de bit.

**WAARSCHUWING:** Het slagmechanisme wekt hitte op. Het vierkant aandrijfeind en het accessoire kunnen erg heet worden en brandwonden veroorzaken.

Om brandwonden te voorkomen, moet u werkhandschoenen dragen en/of de hete onderdelen voldoende laten afkoelen voordat u deze aan raakt.

4. Losmaken van de snelspankop  
Trek de onderkraag van de snelspankop naar voren om de snelspankop los te maken.

## Bevestigen en verwijderen van de accu

1. Bevestigen van de accu:  
Zet de uitlijntekens tegenover elkaar en bevestig de accu.
  - Schuif de accu op het gereedschap totdat deze op de plaats vastklikt.

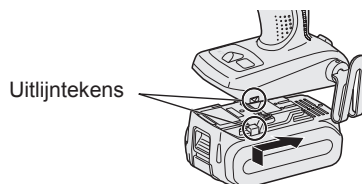

2. Verwijderen van de accu:  
Trek vanaf de voorkant aan de knop om de accu los te maken.

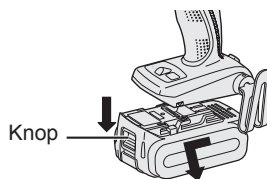

## IV. BEDIENING

### [Op het gereedschap]

#### Bediening van de schakelaar

1. De draaisnelheid neemt toe naarmate de startschakelaar verder wordt ingedrukt. Wanneer u begint, drukt u de startschakelaar een klein stukje in zodat de snelheid niet meteen te hoog is.
2. Aangezien er een elektronische regeleenheid met terugkoppeling is toegepast, zal er ook bij lage snelheid een sterk draaimoment zijn.

3. De rem treedt in werking wanneer de startschakelaar wordt losgelaten, waardoor de motor meteen stopt.

#### OPMERKING:

Wanneer de rem in werking treedt, is het mogelijk dat u een remgeluid hoort. Dit is normaal.

#### OPGELET:

Wanneer u het apparaat gebruikt door de trekker over te halen kan er mogelijk een opstarttijd zijn voordat de draaiing begint. Dit is geen signaal dat op een defect wijst.

- \* Deze opstarttijd ontstaat wanneer de trekker voor de eerste keer wordt overgehaald na het installeren van een nieuw accupack of wanneer het apparaat minstens 1 minuut (of minstens 5 minuten wanneer het LED-lampje aan is) niet gebruikt is. De draaiing begint zonder opstarttijd tijdens het tweede en het daaropvolgende gebruik.

## Bediening van de startschakelaar en de links/rechtsschakelaar

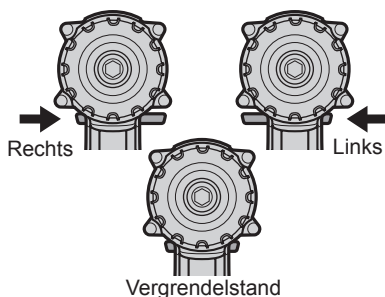

#### OPGELET:

Bedien de links/rechtsschakelaar niet voordat de bit volledig tot stilstand is gekomen, om beschadiging van de motor te voorkomen.

## Bediening van de schakelaar voor rechtsomdraaien

1. Druk de schakelaar voor rechtsomdraaien in.
2. Druk de startschakelaar iets in om het gereedschap langzaam te laten beginnen met draaien.

3. Naarmate de startschakelaar dieper wordt ingedrukt, neemt het toerental toe om de schroeven op efficiënte wijze vast te draaien en te boren. De rem treedt in werking en de boorkop komt vrijwel onmiddellijk tot stilstand wanneer de startschakelaar wordt losgelaten.
4. Zet de schakelaar na gebruik in de middelste stand (vergrendelstand).

## Bediening van de schakelaar voor linksomdraaien

1. Druk de schakelaar voor linksomdraaien in. Controleer vóór gebruik de draairichting van de boorkop.
2. Druk de startschakelaar iets in om het gereedschap langzaam te laten beginnen met draaien.
3. Zet de schakelaar na gebruik in de middelste stand (vergrendelstand).

### Kiezen van de stand

Selecteer modus	Bestemd gebruik	Werkmateriaal	Maximale grootte
Impact	Sluiting	Bout Moer	Hoge spanning: M12 Standaard: M14
	Schroeven	Houten schroef Zelf-schroevende schroef	ø9mm ø6mm
Schroefboormachine Hoogmodus	Schroeven	Houten schroef Zelf-schroevende schroef	ø4,2mm ø6mm
	Boren	Hout Metaal	ø21mm ø10mm
Schroefboormachine Laagmodus	Schroeven	Houten schroef	ø6,8mm
	Boren	Hout Metaal	ø35mm ø13mm

#### ⚠ WAARSCHUWING!

Dit gereedschap mag in de "Hamerboorstand" niet gebruikt worden als boor. Bij het boren in staal, kan de boorbit afbreken in het geval deze blokkeert waardoor gevaarlijke snijwonden veroorzaakt kunnen worden.

## Gebruik van de hamerboor

### Selecteer impact met de modus selecteer schakelaar.

- Schakel alleen naar de Impact of Schroefboormachine Hoog/Laag - positie als het gereedschap volledige is gestopt met draaien. Er kan schade worden veroorzaakt als het gereedschap aan het draaien is.

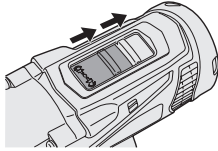

## Gebruik van de schroefboor

### Selecteer de modus Schroefboormachine Hoog of Laag met de schakelaar voor het selecteren van modus.

- Schakel alleen naar de Impact of Schroefboormachine Hoog/Laag - positie als het gereedschap volledige is gestopt met draaien. Er kan schade voorkomen als het gereedschap aan het draaien is.

Schroefboormachine Laag-modus

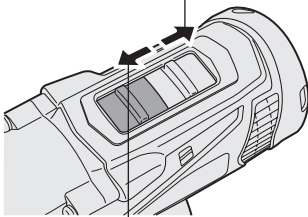

Schroefboormachine Hoog-modus

## Instellen van het koppeldraaimoment

Stel het draaimoment in op een van de 21 koppelingsstanden of kies de "2" stand.

## OPGELET:

Test de instelling voordat u de klus uitvoert.

Zet de schaal aanduiding tegenover deze markering ( <img alt="arrow pointing to the scale marking" data-bbox="845 135 875 155"/> ).

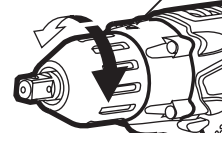

## Gebruik van de riemclip

### ⚠ WAARSCHUWING!

- Zorg ervoor dat de riemclip stevig aan de behuizing van het gereedschap wordt bevestigd door de schroef goed vast te draaien. Als de schroef niet goed vastzit, kan de riemclip losraken waardoor het gereedschap kan vallen. Dit kan lichamelijk letsel of beschadiging van het gereedschap tot gevolg hebben.
- Controleer regelmatig of de schroef goed vastzit. Draai de schroef indien nodig stevig vast.
- Bevestig de riemclip goed en stevig aan de broekriem of gordel. Let er op dat het gereedschap niet van de riem losschiet. Dit kan lichamelijk letsel of beschadiging van het gereedschap tot gevolg hebben.
- Ga niet hardlopen of springen terwijl het gereedschap aan de riemclip hangt. De riemclip kan van de riem losschieten waardoor het gereedschap valt. Dit kan lichamelijk letsel of beschadiging van het gereedschap tot gevolg hebben.
- Zet de riemclip in de bewaarstand wanneer de clip niet wordt gebruikt. Anders kan de riemclip achter andere voorwerpen blijven hangen. Dit kan lichamelijk letsel of beschadiging van het gereedschap tot gevolg hebben.
- Bevestig geen andere bit dan een schroefbit aan het gereedschap wanneer dit aan de riemclip wordt gedragen. Scherpe voorwerpen, zoals boren en schroefbits, kunnen lichamelijk letsel veroorzaken.



## Verplaatsen van de riemclip

De riemclip kan aan beide zijden van het gereedschap worden bevestigd.

1. Verwijderen van de clip
  - (1) Verwijder de schroef.
  - (2) Trek de clip naar buiten.

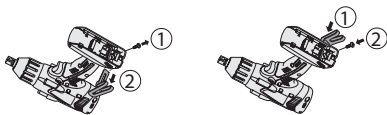

2. Bevestigen van de clip aan de andere kant

- (1) Steek de clip in de andere kant.
- (2) Draai de schroef goed aan zodat deze goed vast zit.

## Bedieningspaneel



### (1) LED-lampje

Trek altijd een keer aan de hoofdschakelaar voordat u het LED-lampje gebruikt. Druk  op de LED lampje knop. Het lampje verbruikt erg weinig stroom en zal de prestatie van het gereedschap en de capaciteit van de accu bijna niet beïnvloeden.

#### OPGELET:

- Het ingebouwde LED-lampje is slechts bedoeld om het werkgebied kortstondig te verlichten.
- Gebruik het lampje niet als vervanging voor een normale zaklantaarn, want het licht is niet sterk genoeg.
- Het LED-lampje gaat automatisch uit wanneer het gereedschap langer dan 5 minuten niet wordt gebruikt.

### Opgelet: KIJK NIET RECHTSTREEKS IN DE LICHTSTRAAL.

Het gebruik van bedieningsorganen, het maken van afstellingen of het uitvoeren van procedures die niet in deze handleiding staan beschreven, kan leiden tot blootstelling aan gevaarlijke straling.

### (2) Oververhitting-waarschuwing-lampje



Uit  
(normale werking)

Verlicht:  
Oververhitting (motor)

Knippert:  
Oververhitting (accu)

De werking van het gereedschap is gestopt omdat de motor of de accu te heet is geworden.

Let bij het gebruik van het gereedschap op deze wijze op het volgende om de motor en de accu te beschermen.

- Als de motor of de accu oververhit raakt, wordt de beveiligingsfunctie geactiveerd en zal de motor of de accu stoppen met werken. Het oververhitting-waarschuwing-lampje op het bedieningspaneel brandt of knippert wanneer deze beveiligingsfunctie is geactiveerd.
- Wanneer de oververhitting-beveiligingsfunctie is geactiveerd, moet u het gereedschap goed laten afkoelen (minstens 30 minuten). Het gereedschap kan weer gebruikt worden wanneer het oververhitting-waarschuwing-lampje uitgaat.
- Zorg ervoor dat u het gereedschap niet zodanig gebruikt dat de oververhitting-beveiligingsfunctie veelvuldig in werking treedt.
- Als het gereedschap continu wordt gebruikt onder omstandigheden met hoge belasting of bij hoge omgevingstemperaturen (zoals in de zomer), bestaat de kans dat de oververhitting-beveiligingsfunctie veelvuldig in werking treedt.
- Als het gereedschap wordt gebruikt bij lage omgevingstemperaturen



(zoals in de winter) of als deze tijdens gebruik veelvuldig wordt stopgezet, bestaat de kans dat de oververhitting beveiligingsfunctie niet in werking treedt.

- De optimale omgevingstemperatuur is tussen 0°C (32°F) en 40°C (104°F).

Als de accu wordt gebruikt terwijl de temperatuur van de accu lager is dan 0°C (32°F), kan het voorkomen dat het elektrisch gereedschap niet goed functioneert.

- Laat een koude accu (kouder dan 0°C (32°F)), voordat deze wordt opgeladen in een warme omgeving, eerst minimaal een uur in deze ruimte liggen om op temperatuur te komen.
- De prestatie van de EY9L42 is aanzienlijk minder bij temperaturen lager dan 10°C als gevolg van de gewijzigde werkomstandigheden en andere factoren.

### (3) Waarschuwinglampje voor lage accuspanning

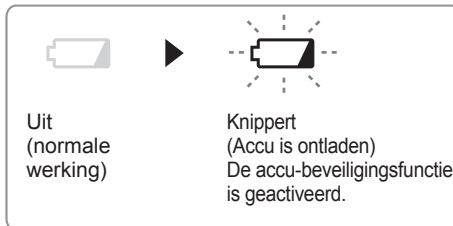

Buitensporige (volledige) ontlading van een Li-ion accu heeft een zeer nadelige invloed op de levensduur van de accu. Het gereedschap is uitgerust met een accu-beveiligingsfunctie om buitensporige ontlading van de accu te voorkomen.

- De accu-beveiligingsfunctie wordt geactiveerd meteen voordat de accu ontladen is en zorgt ervoor dat het waarschuwinglampje voor lage accuspanning begint te knipperen.

- Als u ziet dat het waarschuwinglampje voor lage accuspanning knippert, moet u de accu meteen opladen.
- Als u het gebruik begint met een accu die niet voldoende is opgeladen, dan kan het zijn dat het apparaat ineens stopt met werken zonder dat het 'accu bijna leeg'-waarschuwinglampje eerst flikkert. Dit is een teken dat er te weinig accuvermogen is en dat het accupack voor verder gebruik zal moeten worden opgeladen.
- Als er plotseling te veel vermogen wordt geleverd van het apparaat kan de motor vergrendelen, de beveiligingssensor tegen overontlading is mogelijk ingeschakeld en het 'accu bijna leeg'-waarschuwinglampje kan flikkeren. Het lampje zal ophouden met flikkeren wanneer u de oorzaak van de motorvergrendeling oplost en het apparaat opnieuw start.

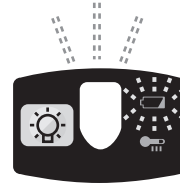

- De accubeveiligingsfunctie kan geactiveerd worden wanneer er ineens een hoge belasting op de motor wordt uitgeoefend, zelfs wanneer de accu voldoende blijft opgeladen. In dit geval zullen zowel het 'accu bijna leeg'-waarschuwinglampje als het LED lampje flikkeren.
- Als zowel het 'accu bijna leeg'-waarschuwinglampje als het LED-lampje flikkeren, verminder dan de druk waarmee u op de schroevendraaier duwt. Als u een schroefboormachine gebruikt, schakel de snelheid dan over naar een lagere instelling.

## [Accu]

### Voor een juist gebruik van de accu

#### Li-ion accu

- Voor een optimale levensduur van de Li-ion accu moet u de accu na gebruik opbergen zonder dat u deze oplaadt.
- Kijk bij het laden van de accu of de aansluitingen op de acculader vrij zijn van vreemde bestanddelen zoals stof en water, enz. Reinig de aansluitingen als u vreemde bestanddelen op de aansluitingen aantreft.  
De levensduur van de accu-aansluitingen kan tijdens gebruik nadelig beïnvloed worden door vreemde bestanddelen zoals stof en water, enz.
- Wanneer de accu niet wordt gebruikt, dient u deze uit de buurt van metalen voorwerpen te houden zoals paperclips, munten, sleutels, nagels, schroeven of andere kleine metalen voorwerpen die de aansluitpunten van de accu met elkaar in contact kunnen brengen.  
Wanneer de aansluitpunten van de accu worden kortgesloten, kan dit resulteren in vonken, brandwonden of zelfs brand.
- Zorg er bij gebruik van de accu voor dat de werkplaats goed geventileerd is.
- Wanneer de accu van het gereedschap wordt losgemaakt, moet u meteen het accudeksel op de accu aanbrengen om te voorkomen dat er stof en vuil op de accu-aansluitingen komt waardoor er kortsluiting kan ontstaan.

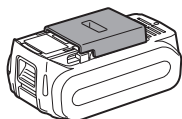

#### Levensduur van de accu

De levensduur van de oplaadbare accu is niet onbeperkt. U dient een nieuwe accu aan te schaffen indien de gebruikstijd na de accu geladen te hebben aanzienlijk korter wordt.

## Recyclen van de accu

#### ATTENTIE:

Om het milieu te beschermen en nogmaals bruikbare materialen te recyclen, dient u de accu naar een hiervoor bestemd inzamelpunt te brengen.

## [Acculader]

### Opladen

#### OPGELET:

- Als de temperatuur van de accu lager wordt dan ongeveer  $-10^{\circ}\text{C}$ , zal het opladen automatisch stoppen om een verslechtering van de toestand van de accu te voorkomen.
- De optimale omgevingstemperatuur is tussen  $0^{\circ}\text{C}$  ( $32^{\circ}\text{F}$ ) en  $40^{\circ}\text{C}$  ( $104^{\circ}\text{F}$ ).  
Als de accu wordt gebruikt terwijl de temperatuur van de accu lager is dan  $0^{\circ}\text{C}$  ( $32^{\circ}\text{F}$ ), kan het voorkomen dat het elektrisch gereedschap niet goed functioneert.
- Laat een koude accu (kouder dan  $0^{\circ}\text{C}$  ( $32^{\circ}\text{F}$ )), voordat deze wordt opgeladen in een warme omgeving, eerst minimaal een uur in deze ruimte liggen om op temperatuur te komen.
- Laat de lader afkoelen wanneer u meer dan twee accu's na elkaar oplaadt.
- Steek uw vingers niet in de contactopening wanneer u de lader vastpakt.

Om brandgevaar en beschadiging van de acculader te voorkomen.

- Gebruik geen stroom van een motor-generator.
- Voorkom dat de ventilatiegaten van de lader en de accu worden bedekt.
- Maak de acculader los wanneer deze niet wordt gebruikt.

#### OPMERKING:

De accu is niet volledig opgeladen wanneer u deze koopt. Laad de accu daarom voor gebruik op.

## Acculader

1. Steek de lader in een stopcontact.
2. Plaats de accu goed in de lader.
  1. Zet de uitlijntekens tegenover elkaar en plaats de accu in de acculader.
  2. Schuif de accu in de richting van de pijl naar voren.

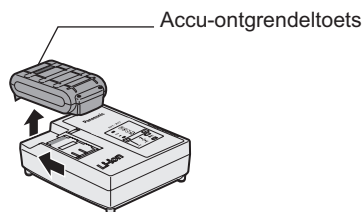
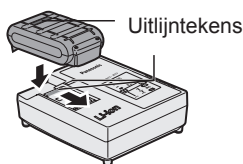

9. Verwijder de accu terwijl u de accu-ontgrendeltoets omhoog houdt.

3. De laadindicator licht op tijdens het laden.

Wanneer de accu is geladen, wordt automatisch een interne elektronische schakeling geactiveerd die voorkomt dat de accu wordt overladen.

- Wanneer de accu warm is, zal deze niet worden opgeladen (bijvoorbeeld direct na intensief gebruik). De oranje standby-indicator knippert tot de accu is afgekoeld.

Vanaf dat moment wordt de accu automatisch opnieuw geladen.

4. De laadindicator (groen) knippert langzaam wanneer de accu ongeveer 80% is opgeladen.
5. Wanneer het opladen is voltooid, zal de groene laadindicator uitgaan.
6. Als de temperatuur van de accu minder dan 0°C is, zal het volledig opladen van de accu langer duren dan de standaard oplaadtijd.

Zelfs nadat de accu volledig is opgeladen, zal deze in dit geval slechts ongeveer 50% van het accuvermogen hebben in vergelijking met een accu die bij normale bedrijfstemperatuur volledig is opgeladen.
7. Als de laadindicator (groen) niet uitgaat, moet u contact opnemen met een officiële dealer.
8. Als een volledig opgeladen accu opnieuw in de acculader wordt geplaatst, zal het oplaadlampje oplichten. Na enkele minuten zal de groene laadindicator uitgaan.

## LAMPINDICATIES

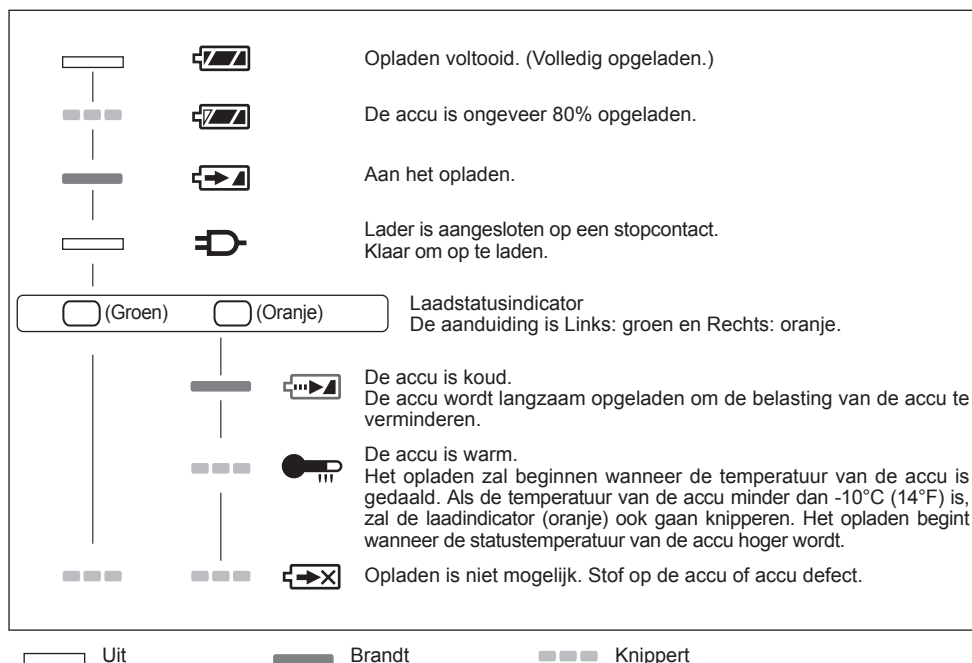

## Informatie voor gebruikers betreffende het verzamelen en verwijderen van oude uitrustingen en lege batterijen



Deze symbolen op de producten, verpakkingen, en/of begeleidende documenten betekenen dat gebruikte elektrische en elektronische producten en batterijen niet met het algemene huishoudelijke afval gemengd mogen worden.



Voor een correcte behandeling, recuperatie en recyclage van oude producten en lege batterijen moeten zij naar de bevoegde verzamelpunten gebracht worden in overeenstemming met uw nationale wetgeving en de Richtlijnen 2002/96/EC en 2006/66/EC.



Door deze producten en batterijen correct te verwijderen draagt u uw steentje bij tot het beschermen van waardevolle middelen en tot de preventie van potentiële negatieve effecten op de gezondheid van de mens en op het milieu die anders door een onvakkundige afvalverwerking zouden kunnen ontstaan.

Voor meer informatie over het verzamelen en recyclen van oude producten en batterijen, gelieve contact op te nemen met uw plaatselijke gemeente, uw afvalverwijderingsdiensten of de winkel waar u de goederen gekocht hebt.

Voor een niet-correcte verwijdering van dit afval kunnen boetes opgelegd worden in overeenstemming met de nationale wetgeving.

## Voor zakengebruikers in de Europese Unie

Indien u elektrische en elektronische uitrusting wilt verwijderen, neem dan contact op met uw dealer voor meer informatie.

## V. ACCESSOIRES

Gebruik uitsluitend bits die geschikt zijn voor de maat van de boorkop.

Gebruik de los verkrijgbare, originele Panasonic sleutellose boorkop (EY9X003E) en snelspankop(EY9HX110E) voor een maximale prestatie.

## VI. AANBEVOLEN MAXIMALE CAPACITEITEN

Schroeven	Houten schroef	Impact-modus Schroefboormachine Hoog-modus Schroefboormachine Laag-modus	$\Phi$ 9 mm $\Phi$ 4,2 mm $\Phi$ 6,8 mm
	Zelf-schroevende schroef	Impact-modus Schroefboormachine Hoog-modus	$\Phi$ 6 mm $\Phi$ 6 mm
Vastzetten van bouten		Impact-modus	Standaard bout: M14 Hoge spanningsbout: M12
Drillen	Staal	Schroefboormachine Hoog-modus Schroefboormachine Laag-modus	$\Phi$ 10 mm $\Phi$ 13 mm
	Hout	Schroefboormachine Hoog-modus Schroefboormachine Laag-modus	$\Phi$ 21 mm $\Phi$ 35 mm

## VII. TECHNISCHE GEGEVENS

### GEREEDSCHAP

Model	EY7549
Motor	14,4 V gelijkstroom
Onbelast toerental	Hamerboor stand: 0 – 2300 min <sup>-1</sup>
	Schroefboormachine Hoog-modus: 0 – 1200 min <sup>-1</sup>
	Schroefboormachine Laag-modus: 0 – 380 min <sup>-1</sup>
Maximaal aanhaalmoment	Hamerboor stand: 150 N•m met M16 Hoge spanningsbout 130 N•m met M14 Hoge spanningsbout
	Schroefboormachine Hoog-modus: 9 N•m
	Schroefboormachine Laag-modus: 26 N•m
Koppelingsdraaimoment	Ong. 0,7 – 4,4 N•m
Totale lengte	210 mm
Gewicht (met accu)	1,85 kg
Geluid Trillingen	Zie het ingesloten sheet

## ACCU

Modelnr.	EY9L41	EY9L42	EY9L44	EY9L45
Soort accu	Li-ion accu			
Accuspanning	14,4 V gelijkstroom (3,6 V × 4 cellen)		14,4 V gelijkstroom (3,6 V × 8 cellen)	

## ACCULADER

Modelnr.	EY0L81			
Toelaatbaar vermogen	Zie het specificatieplaatje op de onderkant van de acculader.			
Gewicht	0,93 kg			
Laadtijd	EY9L41	EY9L42	EY9L44	EY9L45
	Bruikbaar: 45 min.	Bruikbaar: 30 min.	Bruikbaar: 50 min.	Bruikbaar: 65 min.
	Vol: 60 min.	Vol: 35 min.	Vol: 65 min.	Vol: 80 min.

Modelnr.	EY0L82			
Toelaatbaar vermogen	Zie het specificatieplaatje op de onderkant van de acculader.			
Gewicht	0,93 kg			
Laadtijd	EY9L41	EY9L42	EY9L44	EY9L45
	Bruikbaar: 35 min.	Bruikbaar: 30 min.	Bruikbaar: 40 min.	Bruikbaar: 50 min.
	Vol: 50 min.	Vol: 35 min.	Vol: 55 min.	Vol: 60 min.

**OPMERKING:** In deze tabel zijn mogelijk modellen opgenomen die niet in de handel verkrijgbaar zijn. Zie de meest recente algemene catalogus.

**OPMERKING:** Zie de ingesloten garantiekaart voor de naam en het adres van de dealer.

Manual de instrucciones original: Inglés  
Traducción del manual de instrucciones  
original: Otros idiomas

Lea el folleto de las “Instrucciones de seguridad” y lo que se describe a continuación, antes de usarlo.





## I. USO PREVISTO

Esta herramienta es una pistola taladradora y de múltiples impactos que tiene dos modos de funcionamiento “Modo de pistola de impacto” y “Modo de pistola taladradora”. Los modos pueden seleccionarse deslizando el interruptor de pistola de taladro/ impacto.

Lea el folleto de las “Instrucciones de seguridad” y lo que se describe a continuación, antes de usarlo.

## II. REGLAS DE SEGURIDAD ADICIONALES

- 1) **Utilice protectores auditivos cuando deba usar la herramienta por periodos prolongados.**  
Una exposición prolongada a ruidos de alta intensidad puede provocar pérdida de audición.
- 2) Tenga en cuenta que esta herramienta está siempre en estado de funcionamiento, dado que no necesita enchufarse a ninguna toma eléctrica.
- 3) Al taladrar o atornillar en paredes, pisos, etc. puede haber cables eléctricos “con corriente”. **¡NO TOQUE EL PORTABROCAS RÁPIDO HEXÁGONAL NI NINGUNA PIEZA METÁLICA DELANTERA DE LA HERRAMIENTA!** Sujete la herramienta sólo por la empuñadura plástica para evitar sacudidas eléctricas en caso de que atornille o clave algún cable de electricidad.
- 4) Si la broca se atasca, desconecte inmediatamente el disparador para evitar una sobrecarga que pudiera dañar la batería o el motor.  
Utilice la marcha atrás para aflojar las brocas atascadas.
- 5) NO utilice la palanca de avance/marcha atrás o el interruptor de selección de modo cuando esté activado el interruptor principal. La unidad podría dañarse.
- 6) Puede que el cargador se caliente ligeramente durante la operación de carga, pero esto es normal. NO cargue la batería durante largos periodos de tiempo.
- 7) Cuando guarde o transporte la herramienta, coloque la palanca de avance/marcha atrás en la posición central (bloqueo del interruptor).
- 8) No fuerce la herramienta manteniendo parcialmente presionado el disparador de control de velocidad (modo de control de velocidad) para parar el motor.

Símbolo	Significado
V	Voltios
— — —	Corriente continua
$n_0$	Velocidad sin carga
... min <sup>-1</sup>	Revoluciones o reciprocaciones por minuto
Ah	Capacidad eléctrica del bloque de batería
	Solo rotacion
	Modo de pistola de impacto
	Para reducir el riesgo de lesiones el usuario debe leer y comprender el manual de instrucciones.
	Sólo para uso en interiores.

### **⚠ ADVERTENCIA:**

- Solamente use paquetes de baterías Panasonic que están diseñados para uso con esta herramienta recargable.
  - Panasonic no asume ninguna responsabilidad por daños o accidentes provocados por el uso de un paquete de baterías recicladas y un paquete de baterías no originales.
  - No elimine el paquete de baterías en el fuego, ni lo exponga al calor excesivo.
  - No entierre clavos ni similares en el paquete de baterías, no lo someta a golpes, no lo desarme, ni intente modificarlo.
  - No permita que los objetos metálicos toquen los terminales del paquete de baterías.
  - No transporte ni almacene el paquete de baterías en el mismo contenedor que clavos u otros objetos metálicos similares.
  - No cargue el paquete de baterías en un lugar a alta temperatura, como por ejemplo cerca de una fuente de fuego o bajo la luz solar directa. De otra manera, la batería podría sobrecalentarse, encenderse o explotar.
  - Solamente use el cargador dedicado para cargar el paquete de baterías. De otra manera, la batería podría filtrarse, sobrecalentarse o explotar.
  - Después de extraer el paquete de baterías de la herramienta o el cargador, siempre reinstale la cubierta del paquete. De otra manera, los contactos de la batería podrían ser cortados, causando el riesgo de fuego.
  - Cuando el paquete de pilas se deteriora, reemplácelo con uno nuevo.
- El uso continuo de un paquete de pilas dañado puede ser causa de la generación de calor, ignición o rotura de batería.



### III. MONTAJE

#### Empleo del portabrocas de apriete sin llave (EY9X003E)

**PRECAUCIÓN:**• Emplee el portabrocas de apriete sin llave SÓLO en el modo de impulsor de taladro del.

Este portabrocas no está diseñado para ser utilizado en el MODO DE IMPACTO.

Podría dañarse y se reduciría su vida útil de servicio. Además, el portabrocas y sus partes metálicas, tales como el botón, las partes frontales, y la broca, pueden calentarse mucho. Para evitar quemaduras en la piel, póngase guantes de trabajo y/o deje que se enfríen las partes calientes antes de manipularlas.

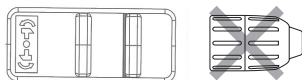

- Asegúrese de que el lugar de trabajo sea seguro. Cuando retire el taladro del material de trabajo, el portabrocas de apriete sin llave podría separarse si se somete a una fuerza de tiro de 100 kg o mayor. La separación sería súbita. Tenga cuidado y evite aplicar fuerza excesiva para separar el taladro del material de trabajo.

#### 1. Colocación del portabrocas de apriete sin llave

Coloque el portabrocas deslizando la hendidura hembra de la parte inferior del portabrocas al impulsor cuadrado del cuerpo de la herramienta. Asegúrese de que el portabrocas quede firmemente conectado al cuerpo.



#### 2. Inserción de la broca

Inserte la broca y gire el collar de enclavamiento hacia la derecha (mirando desde delante) reteniendo el mango hasta que se cierren firmemente las garras.

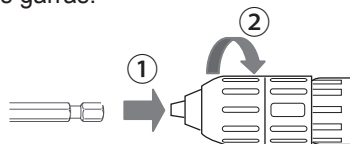

#### 3. Extracción de la broca

Gire el collar de enclavamiento hacia la izquierda (mirando desde delante). Entonces, extraiga la broca.

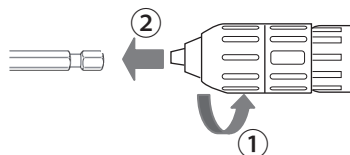

**PRECAUCIÓN:** Si la broca del taladro está demasiado dura para poder extraerla, retenga los dos collares de enclavamiento con llaves de tubos y gírelos en direcciones opuestas.

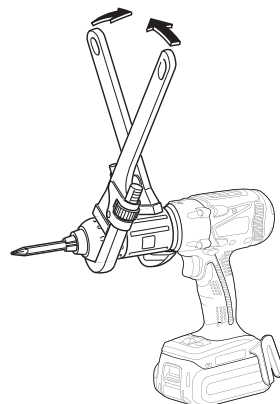

#### 4. Separación del portabrocas de apriete sin llave

Para separar el portabrocas, PRESIONE el botón para liberar el portabrocas del impulsor cuadrado.

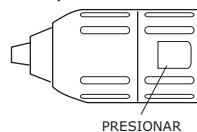

**PRECAUCIÓN:** La cuchilla de la broca del taladro está afilada. Asegúrese de extraer la broca del taladro antes de colocar y separar el portabrocas de apriete sin llave.

## Empleo del portabrocas de cambio rápido (EY9HX110E)

Este portabrocas de cambio rápido está diseñado para usarse con la broca cuadrada de la llave de impacto de Panasonic.

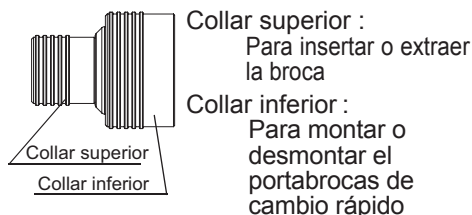

Emplee brocas hexagonales de 6,35 mm. Para asegurar la correcta fijación de la broca, emplee sólo brocas hexagonales con retén de 9,25mm.

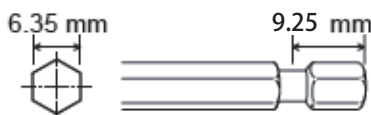

**PRECAUCIÓN:** Asegúrese de que el lugar de trabajo sea seguro. Cuando retire la broca del material de trabajo, el portabrocas de cambio rápido podría separarse si se somete a una fuerza de tiro de 50 kg o mayor. La separación sería súbita. Tenga cuidado y evite aplicar fuerza excesiva para separar la broca del material de trabajo.

1. Colocación del portabrocas de cambio rápido  
Coloque el portabrocas de cambio rápido tirando hacia delante del collar inferior y deslizando la hendidura hembra de la parte inferior del portabrocas al impulsor cuadrado del cuerpo de la herramienta.

Libere el collar inferior para asegurarse de que el portabrocas de cambio rápido queda firmemente conectado al cuerpo.

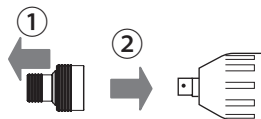

2. Inserción de la broca  
Tire hacia delante del collar superior del portabrocas de cambio rápido, y entonces inserte la broca. Libere el collar inferior para asegurarse de que la broca queda firmemente conectada al portabrocas.
3. Extracción de la broca  
Tire hacia delante del collar superior del portabrocas de cambio rápido, y entonces tire de la broca.

**PRECAUCIÓN:** El mecanismo de impacto generará calor. El impulsor cuadrado y el accesorio pueden calentarse mucho y causar quemaduras en la piel. Para evitar quemaduras en la piel, póngase guantes de trabajo y/o deje que se enfríen las partes calientes antes de manipularlas.

4. Separación del portabrocas de cambio rápido  
Tire hacia delante del collar inferior del portabrocas de cambio rápido para desmontarlo.

## Colocación y extracción de la batería

1. Para conectar la batería:  
Alinee las marcas de alineación y coloque las baterías.
  - Deslice la batería hasta que se bloquee en su posición.



2. Para extraer la batería:  
Tire del botón desde el frente para soltar la batería.

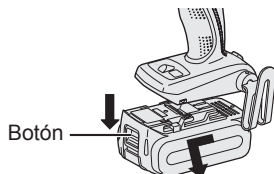

## IV. FUNCIONAMIENTO [Cuerpo principal] Funcionamiento del interruptor

1. La velocidad aumenta de acuerdo con la fuerza a la que presiona el disparador. Cuando empiece el trabajo, presione ligeramente el disparador para empezar una rotación lenta.
2. Se utiliza un controlador electrónico de realimentación para darle una fuerte torsión incluso a bajas velocidades.
3. El freno funciona cuando se suelta el disparador y el motor se para inmediatamente.

### NOTA:

Cuando el freno funciona, puede escucharse un sonido de frenado. Esto es normal.

### PRECAUCIÓN:

Cuando se opera la herramienta tirando del disparador, puede que genere un intervalo momentáneamente antes de iniciarse la rotación. Esto no es señal de un malfuncionamiento.

- \* Este intervalo ocurre cuando se inicia el sistema de circuitos de la herramienta cuando se tira del disparador por primera vez después de instalar un nuevo paquete de batería o después de que la herramienta no ha sido usada por al menos 1 minuto (o al menos 5 minutos desde que el LED está encendido). La rotación se iniciará sin ningún intervalo durante segundas y subsiguientes operaciones.

## Funcionamiento del interruptor y de la palanca de avance/marcha atrás

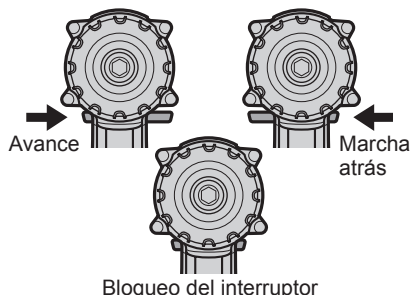

### PRECAUCIÓN:

Para impedir que se produzcan daños, no utilice la unidad de palanca de avance/marcha atrás; la broca se detiene del todo.

## Funcionamiento del interruptor de rotación de avance

1. Empuje la palanca para que se produzca una rotación de avance.
2. Apriete ligeramente el gatillo del disparador para iniciar la herramienta con lentitud.
3. La velocidad aumenta con la fuerza con la que presiona el disparador para un eficiente apriete de tornillos y taladrado. El freno funciona y la broca se para inmediatamente cuando se suelta el disparador.
4. Tras utilizarlo, coloque la palanca en su posición central (bloqueo del interruptor).

## Funcionamiento del interruptor de rotación inversa

1. Empuje la palanca para que se produzca una rotación inversa. Compruebe la dirección de la rotación antes de utilizarlo.
2. Apriete ligeramente el gatillo del disparador para iniciar la herramienta con lentitud.
3. Tras utilizarlo, coloque la palanca en su posición central (bloqueo del interruptor).

## Modo de selección

Modo de operación	Uso previsto	Material de trabajo	Tamaño Máximo
Impacto	Fijación	Perno Tuerca	Alta resistencia: M12 Estándar: M14
	Atornillado	Tornillo de madera Tornillo auto-perforante	∅9mm ∅6mm
Modo Taladro atornillador alto	Atornillado	Tornillo de madera Tornillo auto-perforante	∅4,2mm ∅6mm
	Perforación	Madera Metal	∅21mm ∅10mm
Modo Taladro atornillador bajo	Atornillado	Tornillo de madera	∅6,8mm
	Perforación	Madera Metal	∅35mm ∅13mm

### ⚠ ADVERTENCIA!

Esta herramienta no debe utilizarse como taladro en el "Modo de pistola de impacto". Durante el taladrado en acero, la broca de taladro puede romperse en el caso de bloquearse y esto puede provocar cortes peligrosos.

### Funcionamiento de pistola de impacto

**Seleccione impacto con el interruptor de selección de modo.**

- Cambie a la posición de impacto o modo taladro atornillador alto/bajo solo cuando la herramienta ha detenido completamente la rotación. Si la herramienta está rotando puede provocar daños.

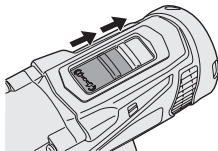

### Funcionamiento de pistola taladradora

**Seleccione modo taladro atornillador alto/bajo con el interruptor de selección de modo.**

- Cambie a la posición de impacto o modo taladro atornillador alto/bajo solo cuando la herramienta ha detenido completamente la rotación. Si la herramienta está rotando puede provocar daños.

Modo Taladro atornillador bajo

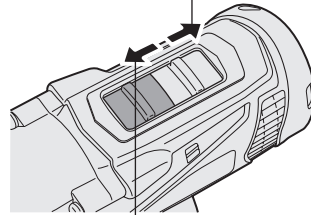

Modo Taladro atornillador alto

## Ajuste de torsión del embrague

Ajuste la torsión a uno de los 21 ajustes de embrague o a la posición "2".

### PRECAUCIÓN:

Haga un ensayo de ajustes antes del funcionamiento real.

Ajuste la escala a esta marca (◁).

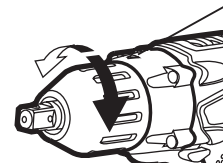

## Cómo utilizar el gancho del cinturón

### ⚠ ¡ADVERTENCIA!

- Asegúrese de acoplar bien el gancho del cinturón a la unidad principal apretando bien el tornillo. Cuando el gancho del cinturón no está firmemente acoplado a la unidad principal, puede soltarse, y la unidad principal puede caerse, lo cual podría ocasionar un accidente o heridas.
- Verifique periódicamente que el tornillo está apretado. Si está flojo, apriete firmemente.

- Asegúrese de acoplar el gancho del cinturón firmemente y bien apretado en un cinturón de cintura u otros. Tenga cuidado de que la unidad no se deslice fuera del cinturón, lo cual podría ocasionar un accidente o heridas.
- Cuando se sostiene a la unidad principal mediante un gancho de cinturón, evite saltar o correr con ella. Si lo hiciera, podría deslizarse el gancho y podría caerse la unidad principal, lo cual podría ocasionar un accidente o heridas.
- Cuando no se utiliza el gancho de cinturón, asegúrese de volver a colocarlo en la posición de almacenamiento. El gancho del cinturón puede engancharse en algo, lo cual podría ocasionar un accidente o heridas.
- Cuando la unidad se engancha al cinturón de la cintura mediante el gancho de cinturón, no acople otra broca que las brocas del destornillador a la unidad.  
Un objeto de borde afilado, como una broca, puede causar heridas o un accidente.

## Para cambiar el lugar de ubicación del gancho de cinturón

El gancho de cinturón puede acoplarse en cualquier costado de la unidad.

1. Cómo sacar el gancho
  - (1) Extraiga el tornillo.
  - (2) Retire el gancho.

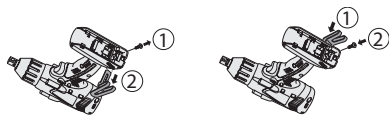

2. Cómo acoplar el gancho al otro lado
  - (1) Inserte el gancho en el otro lado.
  - (2) Apriete completamente el tornillo hasta que quede bien fijado.

## Panel de control



### (1) Luz LED

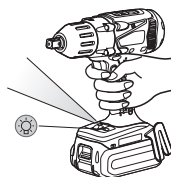

Antes de usar la luz de LED, siempre tire del interruptor una vez.

Presione el botón de luz LED .

La luz se enciende con muy poca corriente y no afecta adversamente el funcionamiento de la herramienta durante el uso o la capacidad de la batería.

### PRECAUCIÓN:

- La luz LED integrada se ha diseñado para iluminar la pequeña área de trabajo temporalmente.
- No lo utilice en lugar de una linterna normal ya que no tiene suficiente brillo.
- La luz LED se apaga cuando la herramienta no ha sido usada por 5 minutos.

### Precaución: NO MIRE FIJAMENTE EL HAZ DE LUZ.

El uso de controles o ajustes o la realización de otros procedimientos que no sean los especificados puede producir una exposición a radiación peligrosa.

## (2) Luz de advertencia de sobrecalentamiento

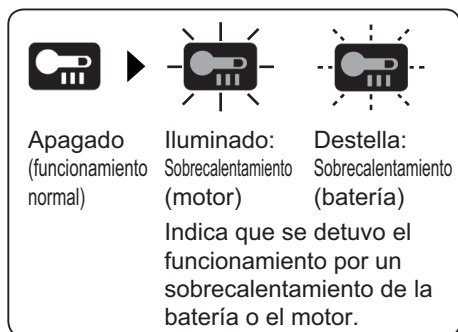

Para proteger el motor o la batería, asegúrese de observar lo siguiente cuando efectúe esta operación.

- Si el motor o la batería se calienta, se activará la función de protección y el motor o la batería dejará de funcionar. La lámpara de advertencia de sobrecalentamiento en el panel de control se ilumina o destella cuando esta característica está activada.
- Si se activa la función de protección de sobrecalentamiento, espere hasta que la herramienta se haya enfriado completamente (por lo menos 30 minutos). La herramienta está lista para usar cuando se apaga la luz de advertencia de sobrecalentamiento.
- Evite utilizar la herramienta de tal forma que la función de protección de sobrecalentamiento se active repetidamente.
- Si la herramienta funciona continuamente bajo condiciones de carga pesada o si se usa en condiciones de alta temperatura (tal como durante el verano), la protección contra sobrecalentamiento puede activarse frecuentemente.
- Si la herramienta se usa en condiciones de temperatura fría (tal como durante el invierno) o si se detiene con frecuencia durante el uso, la protección contra sobrecalentamiento quizás no se active.
- La variación de temperatura ambiente es de entre 0°C (32°F) y 40°C (104°F).

Si la batería se utiliza cuando la temperatura de la batería es inferior a

0°C (32°F), la herramienta puede no funcionar correctamente.

- Cuando se vaya a cargar una batería fría (unos 0°C (32°F) o menos) en un cuarto cálido, deje la batería en la habitación durante al menos una hora y cárguela cuando se haya calentado a la temperatura de la habitación.
- El funcionamiento de la EY9L42 se deteriora mucho por debajo de los 10 °C debido a las condiciones de trabajo y a otros factores.

## (3) Luz de advertencia de batería baja

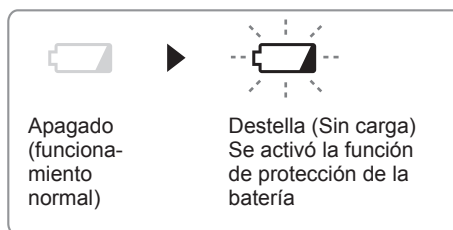

Una descarga excesiva (completa) de las baterías de Li-ión acorta dramáticamente su vida de servicio. El destornillador contiene una función de protección de batería diseñada para evitar una descarga excesiva de la batería.

- La función de protección de batería se activa inmediatamente antes de que la batería se quede completamente sin carga haciendo que destelle la luz de advertencia batería baja.
- Si se da cuenta que destella la luz de advertencia de batería baja, cargue inmediatamente la batería.
- Si se comienza con poca batería restante, la herramienta puede que pare de funcionar sin que parpadee primero la lámpara de advertencia de batería baja. Esto indica que hay

muy poca potencia restante en la batería para usar la herramienta, y el paquete de batería debe ser cargada antes de seguir usándola.

- Si la herramienta está sujeta a una carga repentina durante su uso que cause que el motor de bloquee, puede que se dispare el sensor de prevención de sobrecarga, y la lámpara de advertencia de batería baja puede parpadear. La lámpara parará de parpadear una vez que se aborde la causa del bloqueo del motor y disparo de ciclo.

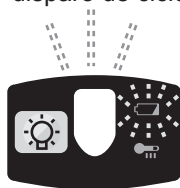

- La función de protección de batería se puede activar cuando una alta carga se ubica abruptamente en el motor, aún cuando queda abundante carga en la batería. En este caso, tanto la luz LED como la lámpara de advertencia de batería baja parpadearán.
- Si tanto la luz LED como la lámpara de advertencia de batería baja parpadean, reduzca la fuerza de empuje sobre el destornillador o, si usa un taladro destornillador, ajuste el interruptor de velocidad a una posición inferior.

## [Bloque de pilas]

### Para un uso adecuado de la batería

#### Batería de Li-ión

- Para una vida óptima de la batería, guarde la batería de Li-ión siguiendo el uso sin carga.
- Cuando cargue la caja de batería, confirme que los terminales en el cargador de batería estén libres de materias extrañas tales como polvo y agua, etc. Limpie los terminales antes de cargar la caja de batería si hay mate-

rias extrañas en los terminales.

La vida de los terminales de la caja de batería puede verse afectada por materias extrañas tales como polo y agua, etc. durante su funcionamiento.

- Cuando no se utiliza la batería, manténgala separada de otros objetos metálicos, como: clips de papel, monedas, llaves, clavos, tornillos u otros objetos metálicos pequeños que pueden actuar de conexión entre un terminal y el otro. Un cortocircuito entre los terminales de la batería pueden ocasionar chispas, quemaduras o incendios.
- Cuando haga funcionar con la batería, asegúrese que el lugar de trabajo está bien ventilado.
- Cuando se saca la batería del cuerpo principal de la herramienta, vuelva a cerrar inmediatamente la cubierta de batería, para evitar que el polvo o la suciedad puedan ensuciar los terminales de batería y provocar un cortocircuito.

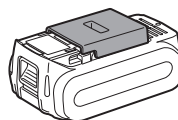

#### Vida útil de la batería

Las baterías recargables tienen una vida útil limitada. Si el tiempo de funcionamiento se acorta mucho tras la recarga, sustituya la batería por una nueva.

#### Reciclado de la batería

##### ATENCIÓN:

Para la protección del medio ambiente y reciclado de materiales, asegúrese de que la desecha en un lugar especificado oficialmente, si hay uno en su país.

#### [Cargador de la batería]

##### Carga

##### PRECAUCIÓN:

- Si la temperatura del paquete de baterías cae aproximadamente bajo  $-10^{\circ}\text{C}$  ( $14^{\circ}\text{F}$ ), la carga se detendrá automáticamente para evitar la degradación de la batería.



- La variación de temperatura ambiente es de entre 0°C (32°F) y 40°C (104°F).

Si la batería se utiliza cuando la temperatura de la batería es inferior a 0°C (32°F), la herramienta puede no funcionar correctamente.

- Cuando se vaya a cargar una batería fría (unos 0°C (32°F) o menos) en un cuarto cálido, deje la batería en la habitación durante al menos una hora y cárguela cuando se haya calentado a la temperatura de la habitación.
- Deje que se enfríe el cargador al cargar más de dos baterías de forma consecutiva.
- No introduzca sus dedos dentro del hueco del contacto, cuando esté sujetando el cambiador o en ninguna otra ocasión.

Para impedir el riesgo de incendio o daños del cargador de batería.

- No utilice una fuente de alimentación de un generador motorizado.
- No tape los orificios de ventilación del cargador y la batería.
- Desenchufe el cargador cuando no lo utilice.

**NOTA:**

Su batería no está totalmente cargada al momento de comprarla. Asegúrese de cargar la batería antes de utilizarla.

Cargador de batería

1. Enchufe el cargador en la fuente de alimentación de CA.
2. Meta firmemente la batería en el cargador.
  1. Alinee las marcas de alineación y coloque la batería en el enchufe del cargador.
  2. Deslice hacia adelante en el sentido de la flecha.



3. La luz indicadora de carga permanecerá encendida durante la carga.

Cuando haya terminado la carga, se accionará automáticamente un conmutador electrónico interno para impedir cualquier sobrecarga.

- No podrá cargar la batería si ésta está todavía caliente (por ejemplo, inmediatamente después de haber trabajado mucho).

La luz de espera naranja seguirá destellando hasta que se enfríe la batería.

La carga comenzará automáticamente.

4. La luz de carga (verde) destellará lentamente cuando la batería se haya cargado a un 80%.
5. Cuando se completa la carga, la luz de carga en verde se apagará.
6. Si la temperatura de la batería es de 0°C o menos, la batería demora más en cargarse completamente que el tiempo de carga normal. Incluso cuando la batería esté completamente cargada, tendrá aproximadamente 50% de la carga de una batería totalmente cargada a la temperatura de funcionamiento normal.
7. Si no se enciende la luz (verde) de carga consulte con un concesionario autorizado.
8. Si se vuelve a colocar una batería totalmente cargada en el cargador, se encenderá la luz de carga. Luego de algunos minutos, la lámpara de carga en verde se apagará.

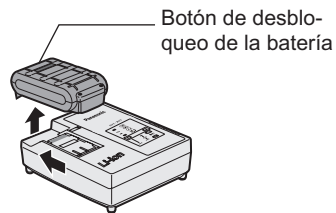

9. Extraiga la batería mientras mantiene levantado el botón de desbloqueo de la batería.



## INDICACIÓN DE LA LÁMPARA

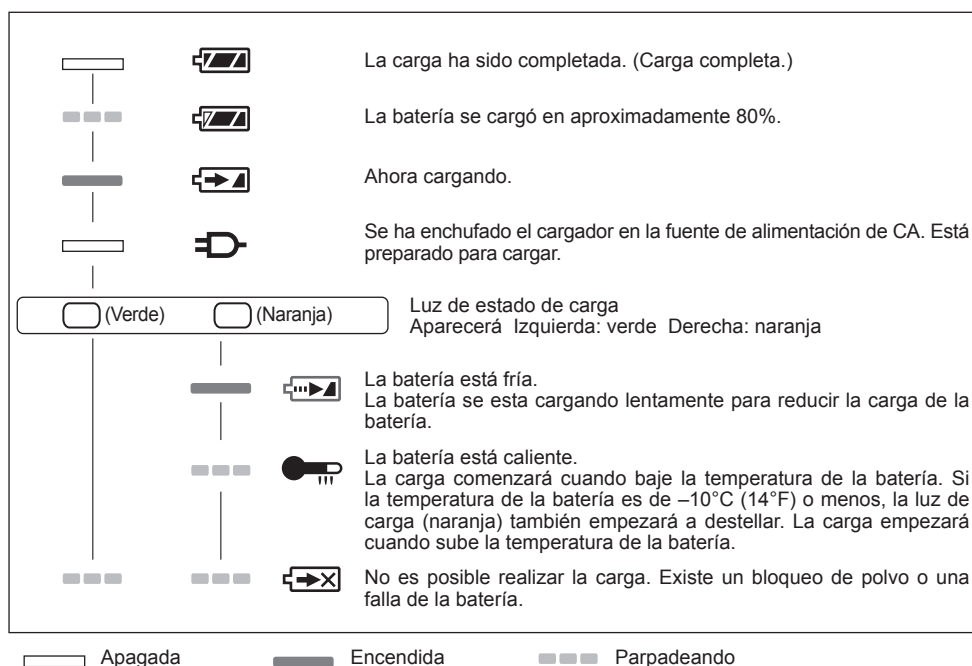

## Información para Usuarios sobre la Recolección y Eliminación de aparatos viejos y baterías usadas



Estos símbolos en los productos, embalajes y/o documentos adjuntos, significan que los aparatos eléctricos y electrónicos y las baterías no deberían ser mezclados con los desechos domésticos.



Para el tratamiento apropiado, la recuperación y el reciclado de aparatos viejos y baterías usadas, por favor, observe las normas de recolección aplicables, de acuerdo a su legislación nacional y a las Directivas 2002/96/CE y 2006/66/CE.



Al desechar estos aparatos y baterías correctamente, usted estará ayudando a preservar recursos valiosos y a prevenir cualquier potencial efecto negativo sobre la salud de la humanidad y el medio ambiente que, de lo contrario, podría surgir de un manejo inapropiado de los residuos.

Para mayor información sobre la recolección y el reciclado de aparatos y baterías viejos, por favor, contacte a su comunidad local, su servicio de eliminación de residuos o al comercio donde adquirió estos aparatos.

Podrán aplicarse penas por la eliminación incorrecta de estos residuos, de acuerdo a la legislación nacional.

## Para usuarios empresariales en la Unión Europea

Si usted desea descartar aparatos eléctricos y electrónicos, por favor contacte a su distribuidor o proveedor a fin de obtener mayor información.

## V. ACCESORIOS

Utilice sólo brocas adecuadas al tamaño del portabrocas del taladro.

Emplee el portabrocas de apriete sin llave (EY9X003E) y el portabrocas de cambio rápido (EY9HX110E) opcionales originales de Panasonic para conseguir el máximo rendimiento.

## VI. MÁXIMAS CAPACIDADES RECOMENDADAS

Apriete de tornillo	Tornillo de madera	Modo de impacto Modo Taladro atornillador alto Modo Taladro atornillador bajo	$\Phi$ 9 mm $\Phi$ 4,2 mm $\Phi$ 6,8 mm
	Tornillo autoperforante	Modo de impacto Modo Taladro atornillador alto	$\Phi$ 6 mm $\Phi$ 6 mm
Fijación de pernos		Modo de impacto	Perno estándar: M14 Perno de alta resistencia: M12
Perforación	Acero	Modo Taladro atornillador alto Modo Taladro atornillador bajo	$\Phi$ 10 mm $\Phi$ 13 mm
	Madera	Modo Taladro atornillador alto Modo Taladro atornillador bajo	$\Phi$ 21 mm $\Phi$ 35 mm

## VII. ESPECIFICACIONES

### UNIDAD PRINCIPAL

Modelo	EY7549
Motor	14,4 V CC
Sin velocidad de carga	Modo de impacto: 0 – 2300 min <sup>-1</sup>
	Modo Taladro atornillador alto: 0 – 1200 min <sup>-1</sup>
	Modo Taladro atornillador bajo: 0 – 380 min <sup>-1</sup>
Torsión máxima	Modo de impacto: 150 N•m con perno de alta resistencia M16 130 N•m con perno de alta resistencia M14
	Modo Taladro atornillador alto: 9 N•m
	Modo Taladro atornillador bajo: 26 N•m
Torsión de embrague	Aprox. 0,7 – 4,4 N•m
Longitud total	210 mm
Peso (con batería)	1,85 kg
Ruido Vibración	Consulte la hoja incluida

## BATERÍA

N.º de modelo	EY9L41	EY9L42	EY9L44	EY9L45
Batería de almacenaje	Batería Li-ión			
Tensión de batería	14.4 V CC (3.6 V × 4 celdas)		14.4 V CC (3.6 V × 8 celdas)	

## CARGADOR DE BATERÍA

N.º de modelo	EY0L81			
Régimen	Vea la placa de especificaciones en la parte inferior del cargador.			
Peso	0,93 kg			
Tiempo de carga	EY9L41	EY9L42	EY9L44	EY9L45
	Utilizable: 45 min. Completa: 60 min.	Utilizable: 30 min. Completa: 35 min.	Utilizable: 50 min. Completa: 65 min.	Utilizable: 65 min. Completa: 80 min.

N.º de modelo	EY0L82			
Régimen	Vea la placa de especificaciones en la parte inferior del cargador.			
Peso	0,93 kg			
Tiempo de carga	EY9L41	EY9L42	EY9L44	EY9L45
	Utilizable: 35 min. Completa: 50 min.	Utilizable: 30 min. Completa: 35 min.	Utilizable: 40 min. Completa: 55 min.	Utilizable: 50 min. Completa: 60 min.

**NOTA:** Este cuadro puede contener modelos no disponibles en su país.  
Consulte el más reciente catálogo general.

**NOTA:** Puede consultar el nombre y la dirección del concesionario en la tarjeta de garantía que se incluye.

Oprindelige instruktioner: Engelsk  
Oversættelse af de oprindelige instruktioner:  
Andre sprog

Læs hæftet med "Sikkerhedsinstruktioner" samt det følgende før brug.

## I. BEREGNET BRUG

Dette værktøj er et multi-slag & borskruetrækker, som har 2 funktion-sindstillinger, nemlig "slagskruetrækkerindstilling" og "borskruetrækkerindstilling". Der kan vælges mellem indstillingerne ved at man skyder slag-borskruetrækker-vælgeren til den ønskede stilling.

Læs hæftet med "Sikkerhedsinstruktioner" samt det følgende før brug.

## II. EKSTRA SIKKERHEDSREGLER

- 1) **Brug høreværn, når værktøjet anvendes i længere tid.**  
Længere tids udsættelse for støj af høj intensitet kan føre til høreskader.
- 2) Vær opmærksom på, at dette værktøj altid er klar til at kunne betjenes, da det ikke skal sættes i en stikkontakt.
- 3) Når der skrues eller bores ind i vægge, gulve el.lign., kan man støde på strømførende ledninger. **BERØR IKKE DEN HEXAGONALE BOREPATRON ELLER NOGEN AF DE FORRESTE METALDELE PÅ VÆRKTØJET!** Hold kun værktøjet i plastichåndtaget for at forhindre elektrisk stød, hvis du skulle skrue eller bore ind i en strømførende ledning.
- 4) Hvis bitset sætter sig fast, skal det straks afbrydes med triggeren for at forhindre overbelastning, som kan øve skade på batteripakningen eller motoren.  
Anvend baglæns rotation til at løsne bor, der har sat sig fast.
- 5) Anvend IKKE grebet til forlæns/baglæns drift eller driftsskiftekontakten, når triggerkontakten er aktiveret. Der kan opstå skade på enheden.
- 6) Under opladning kan det ske, at opladeren bliver en smule varm. Dette er normalt. Oplad IKKE batteriet over en længere periode.
- 7) Når værktøjet opbevares eller transporteres, skal grebet til forlæns/baglæns retning sættes i midterstillingen (omskifterlås).
- 8) Belast ikke værktøjet ved at holde hastighedskontroltriggeren halvt ned (hastighedskontrolfunktion), således at motoren stopper.

Symbol	Betydning
V	Volt
— — —	Jævnstrøm
n <sub>0</sub>	Ubelastet hastighed
... min <sup>-1</sup>	Omdrejninger eller slag pr. minut
Ah	Batteripakningens elektriske kapacitet
	Kun rotation
	Slagskruetrækkerindstilling
	For at reducere risikoen for tilskadekomst, skal brugeren læse og forstå brugsvejledningen.
	Kun til indendørs brug

- Oplad ikke batteripakningen på et sted med høje temperaturer, som for eksempel i nærheden af åben ild eller i direkte sol. Dette kan bevirke, at batteriet overophedes, bryder i brand eller eksploderer.
- Benyt aldrig andre opladere end den beregnede til opladning af batteripakningen. Dette kan bevirke, at batteriet lækker, overophedes eller eksploderer.
- Når batteripakningen er taget af værktøjet eller opladeren, skal man altid huske at sætte pakningsdækslet på. Hvis dette ikke gøres, er der risiko for, at batterikontakterne kortsluttes, hvilket kan være årsag til brandfare.
- Når batteripakningen er udtjent, skal den skiftes ud med en ny. Fortsat anvendelse af en beskadiget batteripakning kan resultere i varmedannelse, antænding og revner i batteriet.

#### ADVARSEL:

- Benyt ikke andre batteripakninger end Panasonic-batteripakninger, som er beregnet til brug med dette genopladelige værktøj.
- Panasonic kan ikke holdes ansvarlig for skader eller uheld, som er forårsaget af anvendelse af en genbrugt batteripakning eller en ikke-original batteripakning.
- Bortskaf ikke batteripakningen ved at smide den på åben ild og udsæt den ikke for ekstrem varme.
- Undlad at slå ting som søm i batteripakningen, udsætte den for stød, adskille den eller forsøge at ændre den.
- Lad ikke metalgenstande komme i berøring med batteripakningens terminaler.
- Undlad at transportere og opbevare batteripakningen i den samme beholder som indeholder søm eller andre lignende metalgenstande.

## III. MONTERING

### Anvendelse af nøglefri borepatron (EY9X003E)

- ADVARSEL:** • **FORSIGTIG:** \* Anvend KUN den nøglefri borepatron, når er indstillet til boriskruning. Denne borepatron er ikke beregnet til anvendelse i SLAGBORE-INDSTILLING. Den kan lide skade og dens levetid kan blive afkortet. Desuden kan borepatronen og dens metaldele, som for eksempel trykknappen, frontdelene og bit set, blive meget varme. Brug arbejdshandsker og/eller lad varme dele få tid til at køle af inden berøring for at forhindre hudforbrændinger.

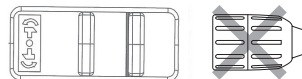

- Forvis dig om, at arbejdsstedet er sikkert. Når boret trækkes fri af arbejdsmaterialet, er der risiko for, at den nøglefri borepatron falder af, hvis den udsættes for en trækraft på 100 kg eller mere. Dette vil ske pludseligt. Vær påpasselig og undgå at anvende for megen kraft, når boret trækkes ud af arbejdsmaterialet.

1. **Montering af nøglefri borepatron**  
Monter borepatronen ved at skyde den hunlige lås på undersiden af borepatronen mod den firkantede fremføringsanordning på værktøjet. Kontroller, at borepatronen er forsvarligt monteret på værktøjet.



2. **Isætning af bit**  
Sæt bit'en i og drej låsekraven i retningen med uret (set forfra), idet kraven holdes fast, indtil kæberne er helt lukkede.

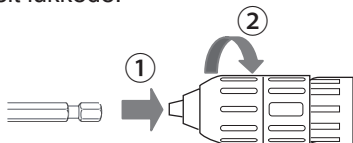

3. **Aftagning af bit'en**  
Drej låsekraven i retningen mod uret (set forfra). Tag derefter bit'en af.

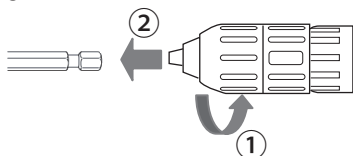

- ADVARSEL:** Hvis boret bliver for svært at fjerne, skal man holde fast i de to låsekraver med rømnøgler og dreje disse i modsat retning.

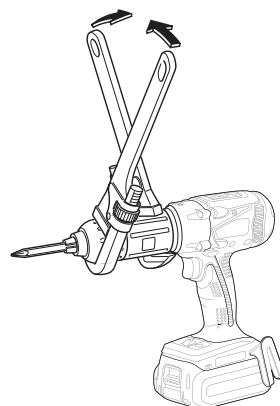

4. **Afmontering af nøglefri borepatron**  
For at afmontere borepatronen, skal du TRYKKE på knappen for at frigøre borepatronen fra den firkantede fremføringsanordning.

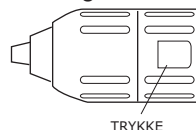

- ADVARSEL:** Borebitbladet er skarpt. Husk altid at fjerne borebit'en, inden du indstiller og afmonterer den nøglefri borepatron.

## Anvendelse af hurtigudskiftningsborepatronen (EY9HX110E)

Hurtigskifterpatronen er designet til brug med en firkantet Panasonic slagskruenøgle.

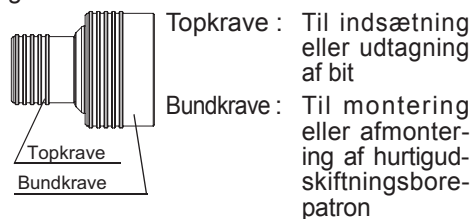

Anvend 6,35 mm sekskantede bit. For at sikre at bit'en sidder ordentligt fast, skal man kun anvende sekskantede bits med 9,25 mm lås.



**ADVARSEL:** Forvis dig om, at arbejdsstedet er sikkert. Når boret trækkes ud af arbejds materialet, er der risiko for, at hurtigudskiftningsborepatronen kan falde af, hvis den udsættes for en trækraft på 50 kg eller mere. Dette vil ske pludseligt. Vær påpasselig med ikke at anvende for stor kraft, når boret trækkes ud af materialet.

#### 1. Montering af hurtigudskiftningsborepatron

Monter hurtigudskiftningsborepatronen ved at trække bundkraven fremad og skyde den hunlige lås på undersiden af borepatronen mod den firkantede fremføringsanordning på maskinen.

Frigør bundkraven for at sikre, at hurtigudskiftningsborepatronen sidder godt fast på maskinen.

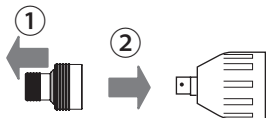

#### 2. Indsætning af bit

Træk topkraven på hurtigudskiftningsborepatronen fremad og sæt derefter bitfen ind.

Frigør bundkraven for at sikre, at bitfen sidder godt fast på maskinen.

#### 3. Afmontering af bit

Træk topkraven på hurtigudskiftningsborepatronen fremad og træk derefter bitfen af.

**ADVARSEL:** Slagmeknismen frembringer varme. Den firkantede fremføringsanordning og ekstraudstyret kan blive meget varmt og kan forårsage hudforbrændinger. Brug arbejdshandsker og/eller lad varme dele få tid til at køle af inden berøring for at forhindre hudforbrændinger.

#### 4. Afmontering af hurtigudskiftningsborepatronen

Træk bundkraven på hurtigudskiftningsborepatronen fremad for at afmontere den.

## Isætning og udtagning af batteripakningen

#### 1. Tilslutning af batteripakningen:

Sæt flugtemærkerne på linje og sæt batteripakningen på.

- Skyd batteripakningen i stilling, indtil den klikker på plads.

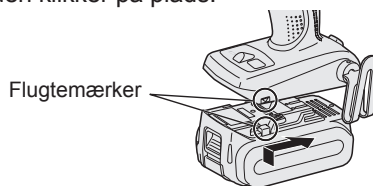

#### 2. Udtagning af batteripakningen:

Træk i knappen foran for at frigøre batteripakningen.

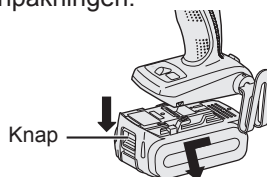

## IV. BETJENING

### [Hoveddel]

### Omskifterbetjening

1. Hastigheden øges i takt med, hvor meget man trykker på triggeren. Når du påbegynder arbejdet, skal du trykke triggeren en smule ned for at starte rotationen langsomt.
2. En elektronisk kontrolenhed med feedback anvendes til at opnå et kraftigt moment, selv ved lave hastigheder.
3. Bremsen fungerer, når triggeren slippes, og motoren stopper med det samme.

#### BEMÆRK:

Når bremsen fungerer, vil en bremse lyd muligvis kunne høres. Dette er normalt.

## FORSIGTIG:

Der vil være en momentan forsinkelse, før rotationen påbegyndes ved betjening af værktøjet når der trækkes i triggeren. Dette signalerer ikke en fejl.

- \* Denne forsinkelse opstår som værktøjets kredsløb starter op, når triggeren er trukket for første gang efter installation af en ny batteripakke eller når værktøjet ikke er blevet anvendt i mindst 1 minut (eller i det mindste 5 minutter, hvis LED'en er tændt). Rotation vil starte uden nogen forsinkelse under anden og efterfølgende operationer.

## Anvendelse af grebet til forlæns/baglæns retning

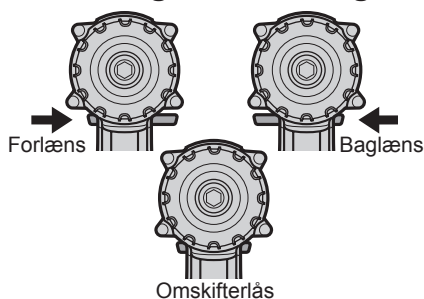

## FORSIGTIG:

For at forhindre skade må grebet til forlæns/baglæns retning ikke anvendes, før bitset er helt stoppet.

## Forlæns rotation – betjening af omskifter

1. Tryk på grebet, hvis du ønsker forlæns rotation.
2. Tryk let på triggeren for at starte værktøjet langsomt.
3. Hastigheden øges i takt med, at triggeren trykkes ind, således at iskrining af skruer og boring kan ske effektivt. Bremsen virker, og bitset stopper straks, og børholderen stopper straks, når triggeren slippes.
4. Efter brugen skal grebet sættes i midterstillingen (omskifterlås).

## Baglæns rotation – betjening af omskifter

1. Tryk på grebet, hvis du ønsker baglæns rotation. Kontroller rotationsretningen inden brugen.
2. Tryk let på triggeren for at starte værktøjet langsomt.
3. Efter brugen skal grebet sættes i midterstillingen (omskifterlås).

## Valg af indstilling

Vælg indstilling	Brug-sområder	Arbejdsmateriale	Maksimal dimensioner
Hammer	Fastgøring	Bolt Møtrik	Højstyrke: M12 Standard: M14
	Skruearbejde	Træskruer Selvskærende skruer	ø9mm ø6mm
Bore/skrue høj	Skruearbejde	Træskruer Selvskærende skruer	ø4,2mm ø6mm
	Borearbejde	Træ Metal	ø21mm ø10mm
Bore/skrue lav	Skruearbejde	Træskruer	ø6,8mm
	Borearbejde	Træ Metal	ø35mm ø13mm

## ⚠ ADVARSEL!

Dette værktøj må ikke anvendes som et bor i "slagskrueetrækkerindstilling". Under boring i stål kan bitset brække, hvis det blokeres, hvilket kan føre til farlige snitsår.

## Anvendelse som slagskrueetrækker

Vælg hammerfunktion med indstillingskontakten.

- Skift til Hammer eller Bore/Skrue Høj hhv. Bore/Skrue Lav indstilling må kun foretages, når værktøjet ikke længere roterer. Ellers kan der kan opstå materiel- og/eller personskade.

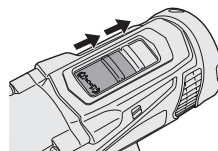



## Anvendelse som borskrueetrækker

### Vælg Høj eller Lav indstilling med indstillingskontakten.

- Skift til Hammer eller Bore/Skrue Høj hhv. Bore/Skrue Lav indstilling må kun foretages, når værktøjet ikke længere roterer. Ellers kan der kan opstå materielog/eller personskade.

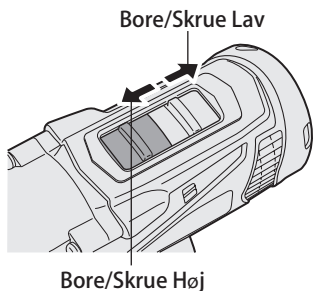

## Indstilling af koblingsmoment

Indstil momentet til en af de 21 koblingsindstillinger eller "½" stillingen.

### FORSIGTIG:

Test indstillingen inden den faktiske operation.

Sæt skalaen til dette mærke (◁).

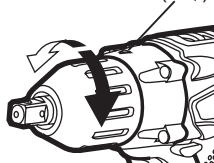

## Hvordan bæltekrogen bruges

### ⚠ ADVARSEL!

- Forvis dig om, at bæltekrogen er fastgjort sikkert til hovedapparatet med skruen fast tilspændt. Hvis bæltekrogen ikke er spændt godt fast til hovedapparatet, er der risiko for, at krogen går af, hvorved hovedapparatet kan falde ned. Dette kan resultere i et uheld eller personskade.
- Kontroller periodisk skruens stramning. Stram den godt til, hvis den er løs.

- Sørg for, at bæltekrogen er sat godt og ordentlig fast i livremmen eller et andet bælte. Vær opmærksom på, at apparatet ikke glider af bæltes. Dette kan resultere i et uheld eller personskade.
- Når hovedapparatet holdes af bæltekrogen, må du ikke hoppe eller løbe med den. Dette kan medføre, at krogen glider af, hvorved hovedapparatet kan falde ned. Dette kan resultere i et uheld eller personskade.
- Når bæltekrogen ikke anvendes, skal den anbringes i udgangspositionen, da den ellers kan gribe fat i noget. Dette kan resultere i et uheld eller personskade.
- Når apparatet er hængt på livremmen ved hjælp af bæltekrogen, må man ikke sætte andre bits end skrueetrækkerbits på apparatet. Et skarpt kantet objekt, som f.eks. et borebit, kan forårsage et uheld eller personskade.

## Ændring af bæltekrogens placering

Bæltekrogen kan sættes på begge sider af maskinen.

### 1. Afmontering af krogen

- (1) Fjern skruen.
- (2) Træk krogen ud.

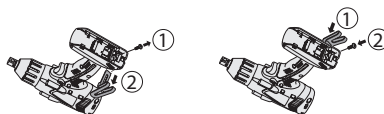

### 2. Montering af krogen på den anden side

- (1) Indsæt krogen i den anden side.
- (2) Spænd skruen helt, så den fastgøres ordentligt.

## Kontrolpanel



## (1) LED-lys

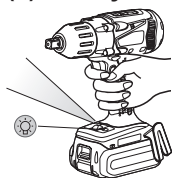

Træk altid afbryder-kontakten en gang, inden LED-lyset anvendes.

Tryk på  LED-lysknappen.

Lyset lyser med en meget lav strøm, og det påvirker

ikke maskinens ydelse negativt under brug eller dens batterikapacitet.

### FORSIGTIG:

- Det indbyggede LED-lys er beregnet til at oplyse et lille arbejdsområde midlertidigt.
- Anvend det ikke som erstatning for en almindelig lommelygte, da det ikke har tilstrækkelig lysstyrke.
- LED-lyset slukker, hvis værktøjet ikke har været brugt i 5 minutter.

**Forsigtig:** UNDLAD AT STIRRE IND I STRÅLEN

Anvendelse af kontroller eller justeringer eller udførelser af andre procedurer end de heri specificerede, kan medføre farlig udsættelse for stråling.

## (2) Advarselslampe for overophedning



Fra (normal anvendelse)	Lyser: Overophedning (motor)	Blinker: Overophedning (batteri)
-------------------------------	------------------------------------	--

Betyder, at anvendelsen er blevet stoppet på grund af overophedning af motoren eller batteriet.

For at beskytte motoren og batteriet, skal man være opmærksom på følgende, når denne operation udføres.

- Hvis motoren eller batteriet bliver varme, vil beskyttelseskredsløbet blive aktiveret og motoren eller batteriet vil holde op med at fungere. Advarselslampen til overophedning på kontrolpanelet lyser eller blinker, når denne egenskab er aktiveret.

- Hvis overophedningsbeskyttelsesfunktionen aktiveres, skal du give værktøjet tid til at køle helt af (mindst 30 minutter). Værktøjet er klar til brug igen, når advarselslampen til overophedning slukker.
- Undgå at anvende værktøjet på en sådan måde, at overophedningsbeskyttelsesfunktionen aktiveres gentagne gange.
- Hvis værktøjet anvendes kontinuerligt ved høj belastning eller den anvendes under forhold med høje temperaturer (som f.eks. om sommeren), kan overophedningsbeskyttelsesfunktionen blive aktiveret hyppigt.
- Hvis værktøjet anvendes under forhold med lave temperaturer (som f.eks. om vinteren) eller hvis den stoppes hyppigt under brug, vil overophedningsbeskyttelsesfunktionen måske ikke blive aktiveret.
- Det omgivende temperaturområde er mellem 0°C (32°F) og 40°C (104°F). Hvis batteripakken anvendes, når batteritemperaturen er under 0°C (32°F), kan der opstå problemer i værktøjets funktion.
- Når man vil oplade en kold batteripakning (under 0°C (32°F)) i et varmt rum, så anbring batteripakningen i rummet mindst en time, så dens temperatur kan komme på niveau med rummets, inden den oplades.
- Ydelsen af EY9L42 forringes betydeligt ved 10°C og under pga. arbejdsforhold og andre faktorer.

### (3) Advarselsslampe for lav batterieffekt

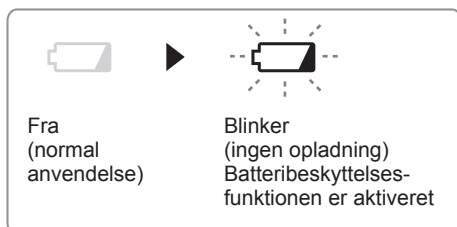

Ekstrem (fuld) afladning af Li-ion batterier vil afkorte deres levetid betragteligt. Skruetrækkeren er udstyret med en batteribeskyttelsesfunktion til forhindring af ekstrem afladning af batteripakningen.

- Batteribeskyttelsesfunktionen aktiveres umiddelbart inden batteriet mister sin effekt, hvilket bevirker, at advarselsslampe for lav batterieffekt begynder at blinke.
- Hvis du bemærker, at advarselsslampe for lav batterieffekt blinke, skal du straks oplade batteripakningen.
- Hvis der fra starten af var for lidt strøm tilbage, kan værktøjet stoppe driften uden at advarselsslampe for lavt batteri først blinke. Dette indikerer, at der er for lidt strøm tilbage til at bruge værktøjet, og batteriet skal oplades før yderligere brug.
- Hvis værktøjet udsættes for en pludselig belastning under brug, som får motoren til at lukke ned, kan overbelastningssensoren udløses, og lampen for lavt batteri kan blinke. Lampen vil stoppe med at blinke, når du behandler årsagen til motorens nedlukning og sætte triggeren i gang.

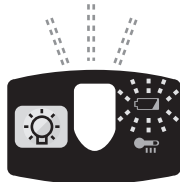

- Batteriets beskyttelsesfunktion kan aktiveres, hvis en høj belastning pludselig placeres på motoren, selv om der er rigelig opladning tilbage. Advarselsslampe for lavt batteri og LED lys blinke begge i dette tilfælde.
- Hvis både advarselsslampe for lavt batteri og LED lys blinke, skal du reducere den kraft, hvormed du presser på driveren, eller hvis du bruger en boremaskine, justere hastigheden til en lavere indstilling.

## [Batteripakning]

### Korrekt brug af batteripakningen

#### Li-ion batteripakning

- Opbevar Li-ion batteripakningen efter brugen uden at oplade den, således at optimal batterilevetid opnås.
- Når du oplader batteripakningen, skal du bekræfte at terminalerne på batteriopladeren er fri for uvedkommende substanser, som for eksempel støv og vand etc. Rengør terminalerne inden du oplader batteripakningen, hvis uvedkommende substanser observeres på terminalerne. Levetiden for batteripakningens terminaler kan påvirkes af uvedkommende substanser, som for eksempel støv og vand etc., under brugen.
- Når batteriet ikke anvendes, skal det holdes på god afstand af andre metalgenstande som for eksempel papirclips, mønter, nøgler, søm, skruer og andre mindre metalgenstande, som kan forårsage en tilslutning fra en terminal til en anden. Kortslutning af batteriterminalerne kan frembringe gnister, forbrændinger eller ildebrand.
- Når du anvender batteripakningen, skal du sørge for, at arbejdsstedet er velventileret.

- Når batteripakningen er taget af værktøjet, skal batteripakningens dæksel straks sættes på for at forhindre, at støv og snavs forurener batteriterminalerne og forårsager kortslutning.

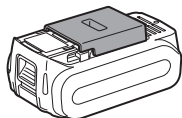

## Batteripakningens levetid

De udskiftbare batterier har en begrænset levetid. Hvis betjenings-tiden bliver meget kort efter opladning, skal batteripakningen udskiftes med en ny.

## Genbrug af batterier

### OBS:

For at beskytte miljøet og genbruge materialer, skal du altid huske at bortskaffe udtjente batterier på forskriftsmæssig vis, dvs. indlevere dem til et sted, der er godkendt af myndighederne, hvis et sådant forefindes i dit land.

## [Batterioplader]

## Opladning

### FORSIGTIG:

- Hvis batteripakningens temperatur falder til under cirka  $-10^{\circ}\text{C}$ , vil opladningen automatisk stoppe for at forhindre af batteriet forringes.
- Det omgivende temperaturområde er mellem  $0^{\circ}\text{C}$  ( $32^{\circ}\text{F}$ ) og  $40^{\circ}\text{C}$  ( $104^{\circ}\text{F}$ ). Hvis batteripakken anvendes, når batteritemperaturen er under  $0^{\circ}\text{C}$  ( $32^{\circ}\text{F}$ ), kan der opstå problemer i værktøjets funktion.
- Når man vil oplade en kold batteripakning (under  $0^{\circ}\text{C}$  ( $32^{\circ}\text{F}$ )) i et varmt rum, så anbring batteripakningen i rummet mindst en time, så dens temperatur kan komme på niveau med rummets, inden den oplades.

- Lad opladeren køle ned ved genoplading af flere end to batteripakninger efter hinanden.
- Sæt ikke fingrene ind i kontaktåbningen, når ladeaggregatet holdes i hænderne eller flyttes.

Forebyggelse af risiko for brand eller skade på batteriopladeren.

- Anvend ikke strøm fra en generator på en motor.
- Tildæk ikke ventilationshullerne på ladeaggregatet og på batteripakken.
- Tag opladeren ud af forbindelse, når den ikke skal anvendes.

### BEMÆRK:

Batteripakningen er ikke fuldt opladet på købstidspunktet. Sørg for at oplade batteriet før brugen.

### Batterioplader

1. Stik opladerens stik ind i en stikkontakt fra lysnettet.
2. Sæt batteripakningen helt ind i opladeren.
  1. Sæt flugtemærkerne på linje og anbring batteriet på dokken på opladeren.
  2. Tryk fremad i pilens retning.

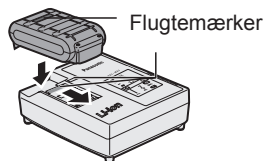

3. Under opladningen vil opladelampen lyse.

Når opladningen er afsluttet, vil en indre elektronisk omskifter automatisk udløses til forhindring af overopladning.

- Opladningen starter ikke, hvis batteripakningen er varm (for eksempel, umiddelbart efter ekstra svær betjening.)

Den orangefarvede lampe blinker, indtil batteriet er kølet af.

Opladningen begynder straks derefter.

4. Opladelampen (grøn) blinker langsomt, når batteriet er omkring 80% opladet.
5. Når opladningen er færdig, vil den grønne opladelampe slukke.
6. Hvis temperaturen af batteripakningen er 0°C eller mindre, vil det tage længere at oplade batteripakningen helt, sammenlignet med standardopladetiden.  
Selv hvis batteriet er fuldt opladet, vil det have omkring 50% af effekten i et fuldt opladet batteri ved normal brugstemperatur.
7. Rådfør dig med en autoriseret forhandler, hvis opladelampen (grøn) ikke slukker.
8. Hvis en fuldt opladet batteripakning sættes ind i opladeren igen, vil opladelampen begynde at lyse. Efter nogle minutter vil den grønne opladelampe slukke.

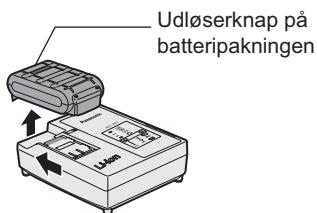

9. Fjern batteripakningen, mens batteripakningens udløserknap holdes oppe.

## LAMPEINDIKERINGER

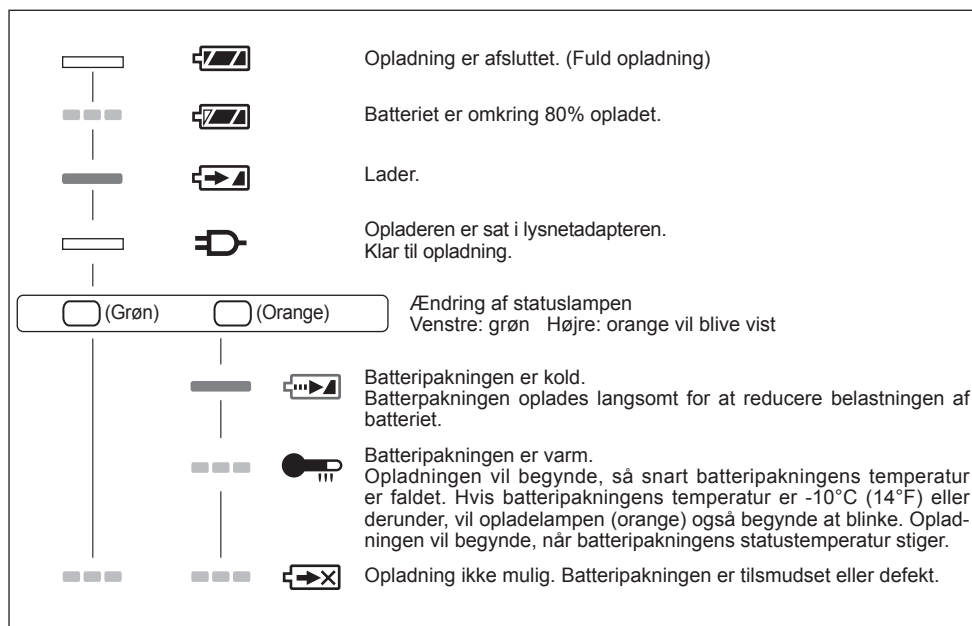

 Slukket

 Tændt

 Blinker

## Brugerinformation om indsamling og bortskaffelse af elektronikskrot og brugte batterier



Disse symboler på produkter, emballage og/eller ledsagedokumenter betyder, at brugte elektriske og elektroniske produkter og batterier ikke må smides ud som almindeligt husholdningsaffald.



Sådan gamle produkter og batterier skal indleveres til behandling, genvinding resp. recycling i henhold til gældende nationale bestemmelser samt direktiverne 2002/96/EF og 2006/66/EF.



Ved at bortskaffe sådanne produkter og batterier på korrekt vis hjælper du med til at beskytte værdifulde ressourcer og imødegå de negative påvirkninger af det menneskelige helbred og miljøet, som vil kunne være følgen af usagkyndig affaldsbehandling.

Ønsker du mere udførlig information om indsamling og recycling af gamle produkter og batterier, kan du henvende dig til din kommune, deponeringsselskabet eller stedet, hvor du har købt produkterne.

Usagkyndig bortskaffelse af elektronikskrot og batterier kan eventuelt udløse bødeforlæg.

## For kommercielle brugere i Den Europæiske Union

Når du ønsker at kassere elektriske eller elektroniske apparater, bedes du henvende dig til din forhandler eller leverandør for nærmere information.

## V. TILBEHØR

Anvend kun bits, som passer til størrelsen af borepatronen.

Anvend den originale Panasonic nøglefri borepatron (ekstraudstyr) (EY9X003E) og hurtigudskiftningsborepatron (EY9HX110E). Disse dele giver optimal ydelse.

## VI. MAKS. TILLADTE KAPACITETER

Skrue- idrivning	Træskrue	Hammer Bore/Skrue Høj Bore/Skrue Lav	Φ 9 mm Φ 4,2 mm Φ 6,8 mm
	Selvskærende skrue	Hammer Bore/Skrue Høj	Φ 6 mm Φ 6 mm
Boltfastgøring		Hammer	Standard bolt: M14 Højstyrkebolt: M12
Borearbejde	Stål	Bore/Skrue Høj Bore/Skrue Lav	Φ 10 mm Φ 13 mm
	Træ	Bore/Skrue Høj Bore/Skrue Lav	Φ 21 mm Φ 35 mm

## VII. TEKNISKE SPECIFIKATIONER

### HOVEDENHED

Model	EY7549
Motor	14,4 V DC
Ubelastet hastighed	Slagindstilling: 0 – 2300 min <sup>-1</sup>
	Bore/Skrue Høj: 0 – 1200 min <sup>-1</sup>
	Bore/Skrue Lav: 0 – 380 min <sup>-1</sup>
Maks. drejningsmoment	Slagindstilling: 150 N·m med M16 højtyrkebolt 130 N·m med M14 højtyrkebolt
	Bore/Skrue Høj: 9 N·m
	Bore/Skrue Lav: 26 N·m
Koblingsmoment	Ca. 0,7 – 4,4 N·m
Længde i alt	210 mm
Vægt (med batteripakning)	1,85 kg
Støj Vibration	Se vedlagte ark

## BATTERIPAKNING

Model nr.	EY9L41	EY9L42	EY9L44	EY9L45
Opbevaringsbatteri	Li-ion batteri			
Batterispænding	14,4 V DC (3,6 V × 4 celler)		14,4 V DC (3,6 V × 8 celler)	

## BATTERIOPLADER

Model nr.	EY0L81			
Mærkedata	Se mærkepladen på undersiden af opladeren.			
Vægt	0,93 kg			
Opladningstid	EY9L41	EY9L42	EY9L44	EY9L45
	Brugbar: 45 min. Fuld: 60 min.	Brugbar: 30 min. Fuld: 35 min.	Brugbar: 50 min. Fuld: 65 min.	Brugbar: 65 min. Fuld: 80 min.

Model nr.	EY0L82			
Mærkedata	Se mærkepladen på undersiden af opladeren.			
Vægt	0,93 kg			
Opladningstid	EY9L41	EY9L42	EY9L44	EY9L45
	Brugbar: 35 min. Fuld: 50 min.	Brugbar: 30 min. Fuld: 35 min.	Brugbar: 40 min. Fuld: 55 min.	Brugbar: 50 min. Fuld: 60 min.

**BEMÆRK:** Denne oversigt kan inkludere modeller, der ikke fås i dit område.

Se venligst det nyeste, almindelige katalog.

**BEMÆRK:** Med hensyn til forhandlernavn og adresse henvises til det vedlagte garantikort.



Originalanvisningar: Engelska  
Översättning av originalanvisningarna:  
Andra språk

Läs igenom häftet "Säkerhetsföreskrifter" och nedanstående anvisningar, innan verktyget tas i bruk.





## I. AVSEDD ANVÄNDNING

Detta verktyg är en universell slag- & borrrdragare med två driftlägen, "Slagdragning" och "Borrrdragning". Önskat driftläge väljs genom att skjuta slag/borrrdragaromkopplaren åt lämpligt håll.

Läs igenom häftet "Säkerhetsföreskrifter" och nedanstående anvisningar, innan verktyget tas i bruk.

## II. EXTRA SÄKERHETSREGLER

- 1) **Bär hörselskydd, när verktyget används under långa perioder.**  
Långvarig exponering för högintensivt buller kan orsaka hörselskador.
- 2) Observera att verktyget alltid är i drifttillstånd, eftersom det inte behöver vara nätanslutet.
- 3) Tänk på att strömförande ledningar kan förekomma vid borring eller skruvdragning i väggar, golv o.s.v. **VIDRÖR INTE SNABBCHUCKEN ELLER NÅGON ANNAN AV VERKTYGETS FRÄMRE METALLDELAR!** Håll endast i plasthandtaget på verktyget för att undvika risk för elstötar i händelse av att en strömförande ledning skulle råka stötas på vid skruvning eller indrivning.
- 4) Om bitset kör fast, så slå släpp genast upp avtryckaren för att förhindra överbelastning, vilket kan skada batteriet eller motorn.  
Använd motsatt rörelse för att lossa bitsar som fastnat.
- 5) Använd inte framåt/bakåt spaken eller omkopplaren när avtryckaren är påslagen. Enheten kan skadas.
- 6) Vid laddning kan det hända att laddaren blir varm, vilket är fullt normalt. Ladda INTE upp batteriet under för lång tid.
- 7) Ställ riktningomkopplaren i mittläget (låst läge) vid förvaring eller flyttning av verktyget.
- 8) Ansträng inte verktyget genom att hålla varvtalsregleraren halvvägs intryckt (i läget för varvtalsreglering), så att motorn stannar.

Symbol	Betydelse
V	Volt
---	Direkt ström
n <sub>0</sub>	Tomgångsvarv
... min <sup>-1</sup>	Varv eller pendlingar per minut
Ah	Batteriets elektriska kapacitet
	Endast rotation
	Slagdragning
	För att minska risken för skador måste användaren läsa och förstå bruksanvisningen.
	Endast för inomhusbruk.

#### **WARNING:**

- Använd inget annat batteri än det laddningsbara Panasonic-batteri som är avsett för detta verktyg.
- Panasonic påtar sig inget ansvar för eventuella skador eller olyckor orsakade av användningen av ett återvunnet batteri eller ett oäkta batteri.
- Kasta inte det laddningsbara batteriet i eld och utsätt det inte på annat sätt för hög värme.
- För inte in en spik eller dylikt i det laddningsbara batteriet, utsätt det inte för stötar och försök inte ta isär eller modifiera det.
- Låt inget metallföremål komma i kontakt med anslutningskontaktarna på det laddningsbara batteriet.
- Bär eller förvara inte det laddningsbara batteriet tillsammans med spikar eller liknande metallföremål.
- Ladda inte batteriet på en alltför varm plats, såsom nära en eldstad eller i solen. Det kan leda till att batteriet överhettas, fattar eld eller exploderar.

- Använd endast den särskilt avsedda laddaren till att ladda batteriet med. Annars kan batteriet börjar läcka, överhettas eller exploderar.
- Sätt alltid på batteriskyddet efter att det laddningsbara batteriet har demonterats från verktyget eller laddaren. Annars kan det hända att batterikontakterna kortsluts, vilket medför risk för eldsvåda.
- Byt ut batteriet mot ett nytt efter att batteriet försämrats märkbart. Fortsatt användning av ett skadat batteri kan resultera i värmealstring, antändning eller batterihaveri.

## III. MONTERING

### Användning av nyckelfri chuck (EY9X003E)

**WARNING:** • Använd den nyckelfria chucken ENDAST med i borrhövlingsläge.

Den nyckelfria chucken får inte användas i slagläge. Chucken kan skadas och dess livslängd förkortas vid felaktig användning. Vidare, chucken och dess metalldelar, som till exempel tryckknappen, frontstycket och borrhålspeisen kan bli mycket varma. För att förhindra brännskador, använd arbetshandskar och/eller låt upphettade delar svalna innan de vidrörs.



- Se till att arbetsmiljön är säker. När borren dras ut ur arbetsmaterialet kan det hända att den nyckelfria chucken frigörs, om den utsätts för en dragkraft på minst 100 kg. Frigöringen sker då plötsligt. Iakttag försiktighet och undvik för stor dragkraft, när borren dras ut ur arbetsmaterialet.

### 1. Montering av nyckelfri chuck

Montera chucken genom att skjuta den med spärnhålet på chuckens baksida över det fyrkantiga drevet på bormaskinen.

Kontrollera att chucken anslutits ordentligt till bormaskinen.

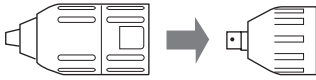

### 2. Fastsättning av borrspets

Skjut in borrspetsen och vrid låsringen medurs (sett framifrån), samtidigt som hylsan hålls fast, tills klorna låst fast borrspetsen ordentligt.

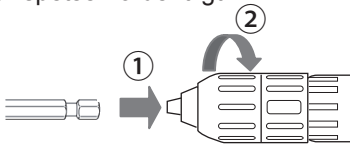

### 3. Losstagning av borrspets

Vrid låsringen moturs (sett framifrån). Ta därefter loss borrspetsen.

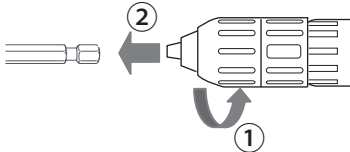

**VARNING:** Om borrspetsen sitter för hårt för att kunna tas loss för hand, så håll fast de båda låsringarna med rörtänger och dra runt rörtängerna i motsatta riktningar.

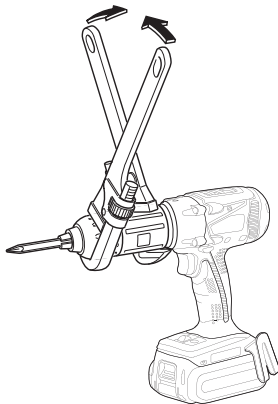

### 4. Demontering av nyckelfri chuck

Demontera chucken genom att trycka på frigöringsknappen, så att chucken frigörs från det fyrkantiga drevet.

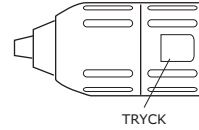

**VARNING:** Borrspetsar har vassa blad. Se till att ta loss borrspetsen innan den nyckelfria chucken demonteras.

## Användning av snabbchuck (EY9HX110E)

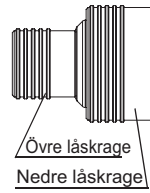

Denna snabbchuck är utformad för att användas med Panasonic fyrkantig mutterdragare.

Övre låskrage :  
för isättning eller urtagning av borrspets

Nedre låskrage :  
för montering eller demontering av snabbchuck

Använd borrspetsar med 6,35 mm sexkantigt fäste.

För att garantera säker fastsättning av borrspets får endast borrspetsar med sexkantigt fäste och 9,25mm fästdel användas.

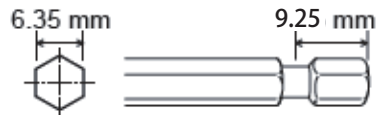

**VARNING:** Se till att arbetsmiljön är säker. När borsten dras ut ur arbetsmaterialet kan det hända att snabbchucken frigörs, om den utsätts för en dragkraft på minst 50 kg. Frigöringen sker då plötsligt. Iakttag försiktighet och undvik för stor dragkraft, när borsten dras ut ur arbetsmaterialet.

1. Montering av snabbchuck  
Montera snabbchucken genom att föra den nedre låskragen framåt och skjuta in chucken med honspärren på chuckens undersida mot det fyrkantiga drevet på bormaskinen. Lösgör den nedre låskragen och kontrollera att snabbchucken sitter fast ordentligt i bormaskinen.

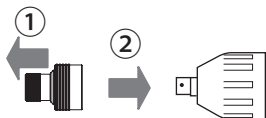

2. Isättning av borrarpspets  
För den övre låskragen på snabbchucken framåt och skjut sedan in borrarpspetsen.  
Lösgör den nedre låskragen och kontrollera att borrarpspetsen sitter fast ordentligt i chucken.
3. Urtagning av borrarpspets  
För den övre låskragen på snabbchucken framåt och dra sedan ut borrarpspetsen.

**WARNING:** Slagmekanismen alstrar värme. Det fyrkantiga drevet och tillbehör kan bli mycket varma och kan orsaka brännskador. För att förhindra brännskador, använd arbetshandskar och/eller låt upphettade delar svalna innan de vidrörs.

4. Demontering av snabbchuck  
För den nedre låskragen på snabbchucken framåt för att demontera chucken.

## Montering/demontering av batteri

1. För att sätta fast batteriet:  
Placera anpassningsmärkena mot varandra och sätt fast batteriet.
  - Skjut batteriet bakåt tills det hakar fast i korrekt läge.

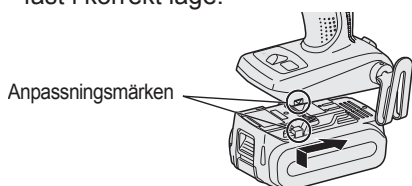

2. För att ta loss batteriet:  
Dra frigöringsknappen framifrån för att ta loss batteriet.

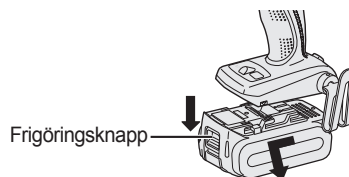

## IV. DRIFT

### [Verktøyshuset]

### Omkoppling

1. Varvtalet ökar i förhållande till hur mycket avtryckaren trycks in. Påbörja ett arbete genom att trycka in avtryckaren en liten bit för att starta med långsam rotation.
2. En elektronisk återkopplingsstyrenhet sørjer för stark åtdragning även vid lågt varvtal.
3. En broms kopplas in när avtryckaren släpps upp, varpå motorn omedelbart stannar.

#### OBSERVERA:

När bromsen kopplas in kan ett inbromsningsljud höras. Det är helt normalt.

#### VIKTIGT:

- När du använder verktyget genom att aktivera avtryckaren, kan en tillfällig fördröjning uppstå innan rotation startar. Detta signalerar inget fel.
- \* Denna eftersläpning sker då maskinens strömkretsar startar upp efter att avtryckaren aktiveras för första gången efter att ett nytt batteri har installerats, eller efter det att verktyget inte har använts under minst 1 minut (eller minst 5 minuter när LED-lysdioden är tänd). Rotation startar utan fördröjning under nästa och påföljande användning.

## Användning av riktningsomkopplaren och avtryckaren

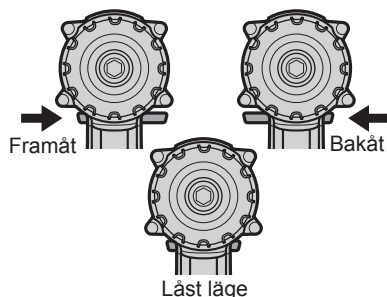

### VIKTIGT:

Ändra inte riktningsomkopplarens läge förrän bitset har stannat helt för att undvika skador.

## Drift med rotation framåt

1. Tryck riktningsomkopplaren till läget för rotation framåt.
2. Tryck in avtryckaren en liten bit för att sakta starta verktyget.
3. Varvtalet ökar i förhållande till hur mycket avtryckaren trycks in för effektiv skruvdragning och borrning. Brossen kopplas in och chocken stannar omedelbart, när avtryckaren släpps upp.
4. Ställ riktningsomkopplaren i mittläget (låst läge) efter avslutat arbete.

## Drift med rotation bakåt

1. Tryck riktningsomkopplaren till läget för rotation bakåt. Kontrollera rotationsriktningen innan arbetet påbörjas.
2. Tryck in avtryckaren en liten bit för att sakta starta verktyget.
3. Ställ riktningsomkopplaren i mittläget (låst läge) efter avslutat arbete.

## Val av driftläge

Välj läge	Avsedd användning	Arbetsmaterial	Maximal storlek
Slagläge	Fast-sättning	Bult Mutter	Hög-hållfasthets: M12 Standard: M14
	Åtdragning	Träskruv Självborrande skruv	ø9mm ø6mm
Borrskruvdragare Stark läge	Åtdragning	Träskruv Självborrande skruv	ø4,2mm ø6mm
	Borrning	Trä Metall	ø21mm ø10mm
Borrskruvdragare Svagt läge	Åtdragning	Träskruv	ø6,8mm
	Borrning	Trä Metall	ø35mm ø13mm

### ⚠ VARNING!

Detta verktyg får inte användas som bormaskin i läget "Slagdragning". Vid borrning i stål kan det hända att brosspetsen går av i händelse av blockering, vilket kan orsaka allvarliga skärsår.

### Driftläget för slagdragning

#### Välj Slag-läge med omkopplaren.

- Växla till Slag eller borrskruvdragare starkt / svagt läge endast när verktyget helt har slutat rotera. Skador kan uppstå om verktyget roterar.

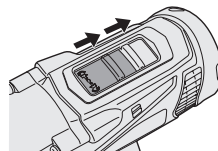

### Driftläget för borrdragning

#### Välj borrskruvdragare Stark eller Svagt läge med omkopplaren.

- Växla till Slag eller borrskruvdragare starkt / svagt läge endast när verktyget helt har slutat rotera. Skador kan uppstå om verktyget roterar.

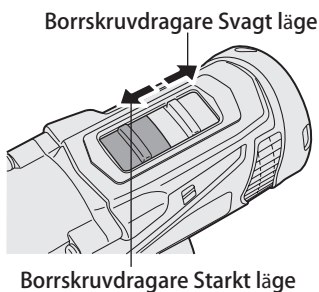

## Inställning av kopplingens åtdragningsmoment

Ställ in kopplingens åtdragningsmoment i något av de 21 olika lägena eller läget "2".

### VIKTIGT:

Testa vald inställning före ett arbete påbörjas.

Vrid på inställningsratten tills triangeln (◁) pekar mot önskat läge.

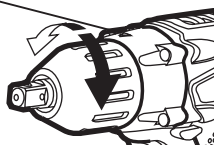

## Hur bälteskroken används

### ⚠ VARNING!

- Se till att bälteskroken monteras fast korrekt på verktyget och att skruven dras åt ordentligt. Om bälteskroken inte sitter fast ordentligt på verktyget kan det hända att den lossnar, så att verktyget kan falla ner. Det kan resultera i en olycka eller personskada.
- Kontrollera då och då skruvens åtdragning. Dra åt ordentligt, om den sitter löst.
- Se till att bälteskroken hakas fast ordentligt och säkert på en livrem eller på ett annat bälte. Se till att verktyget inte kan glida loss från bältet, eftersom det kan resultera i en olycka eller personskada.

- Undvik att hoppa eller springa medan verktyget bärs med bälteskroken, eftersom det kan få bälteskroken att glida och verktyget att falla ner. Det kan resultera i en olycka eller personskada.
- Se till att återställa bälteskroken till förvaringsläget, när den inte ska användas, eftersom det annars kan hända att bälteskroken fastnar i något. Det kan resultera i en olycka eller personskada.
- Låt inte något annat bits än ett skruvbits sitta fast i verktyget medan verktyget hänger i livremmen med bälteskroken. Ett föremål med vassa kanter, såsom en skruvdragarspets, kan orsaka personskada eller en olycka.

## Montering av bälteskroken på motsatt sida

Bälteskroken kan monteras på endera sidan av verktyget.

1. Att avlägsna kroken
  - (1) Avlägsna skruven.
  - (2) Dra ut kroken.

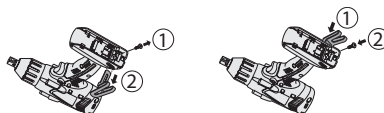



2. Att fästa kroken på andra sidan
  - (1) För in kroken på andra sidan.
  - (2) Dra åt skruven helt så att den sitter fast ordentligt.

## Kontrollpanel

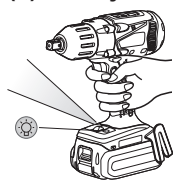

## (1) LED-ljus



Tryck alltid in startomkopplaren en gång före användning av LED-ljuset. Tryck på  för att tända LED-ljusknappen.

Ljuset förbrukar väldigt lite ström och har ingen negativ påverkan på verktygets prestanda under användning och inte heller på batteriets kapacitet.

### VIKTIGT:

- Det inbyggda LED-ljuset är konstruerat för att kunna belysa ett litet arbetsområde temporärt.
- LED-ljuset kan inte ersätta en vanlig ficklampa, eftersom dess ljusstyrka inte är tillräckligt stark.
- LED-ljuset släcks automatiskt efter att verktyget varit oanvänt i 5 minuter.

### Viktigt: TITTA INTE RAKT IN I STRÅLEN.

Användning av reglage, justeringar eller utförande av åtgärder utöver vad som beskrivs här kan resultera i exponering för farlig strålning.

## (2) Varningslampa för överhettning



Släckt  
(normal  
drift)

Lyser:  
Överhettning  
(motor)

Blinkande:  
Överhettning  
(batteri)

Anger att driften har avbrutits på grund av överhettning av motor eller batteri.

För att skydda motorn och batteriet, skall du komma ihåg följande vid denna användning.

- Om motorn eller batteriet överhettas, aktiveras skyddsfunktionen och då slutar motorn eller batteriet att fungera. Varningslampan för överhettning på kontrollpanelen lyser eller blinker när denna funktion har aktiverats.

- Om skyddsfunktionen för överhettning har aktiverats, så låt verktyget svalna ordentligt (i minst 30 minuter). Verktyget kan användas igen efter att varningslampan för överhettning har slocknat.
- Undvik att använda verktyget på ett sätt som medför att skyddsfunktionen för överhettning aktiveras upprepade gånger.
- Om verktyget används kontinuerligt med hög belastning eller när temperaturen är hög (t.ex. under sommaren), kan skyddsfunktionen för överhettning aktiveras upprepade gånger.
- Om verktyget används när temperaturen är låg (t.ex. under vintern), eller om den stoppas ofta under användning, kan det hända att skyddsfunktionen för överhettning inte aktiveras.
- Temperaturen i omgivningen skall vara mellan 0°C och 40°C. Om batteriet används under fryspunkten 0°C, kan verktyget fungera onormalt.
- När du ska ladda ett kallt batteri (under 0°C) på ett varmt ställe, ska du låta batteriet ligga på detta ställe minst en timme i förväg så att batteriet får rumstemperatur.
- Prestandan för EY9L42 minskar kraftigt vid och under 10°C på grund av arbetsförhållanden och andra faktorer.

## (3) Varningslampa för svagt batteri



Släckt  
(normal drift)

Blinkande  
(ingen laddning)  
Batteriets skydds-  
funktion aktiverat



För mycket (fullständig) urladdning av ett litiumjonbatteri förkortar dess livslängd väsentligt. Verktøget inkluderar en skyddsfunktion för batteriet avsett att förhindra alltför stor urladdning av batteriet.

- Batteriets skyddsfunktion aktiveras strax innan batteriet förlorar sin laddning, varpå varningslampan för svagt batteri börjar blinka.
- Ladda genast upp batteriet vid upptäckt av att varningslampan för svagt batteri blinkar.
- Om maskinen startas med för lite batterikraft återstående, kan den sluta fungera utan att varningslampan för batteriladdning först blinkar. Detta indikerar att för lite batterikraft finns kvar för att använda verktøget och att batteriet måste laddas före vidare användning.
- Om verktøget under användning blir föremål för en plötslig belastning som får motorn att låsa sig, kan överladdningssensorn aktiveras och varningslampan för batteriladdning kan börja blinka. Lampan slutar blinka när du behandlar orsaken till motorns låsning samt släpper och trycker in avtryckaren.

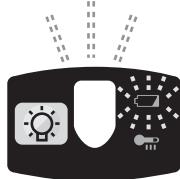

- Batteriets skyddsfunktion kan aktiveras om motorn plötsligt utsätts för hög belastning eller tryck, även om det finns gott om laddning kvar. I detta fall kommer både varningslampan för svagt batteri och LED-lysdioden att blinka.
- Om både varningslampan för batteriladdning och LED-lysdioden blinkar, minska kraften du utsätter maskinen för eller, om du använder en borrhuvdragare, justera varvtalsregleringen till en lägre inställning.

## [Batteri]

### Korrekt hantering av batteri

#### Litiumjonbatteri

- Förvara litiumjonbatteriet utan att ladda upp det efter användning för att erhålla optimal batterilivslängd.
- Kontrollera vid laddning av batteriet att polerna på batteriladdaren är fria från främmande ämnen, såsom damm eller vatten. Rengör polerna innan batteriet laddas, om något främmande ämne återfinns på polerna. Batteripolernas livslängd kan vid drift påverkas av främmande ämnen, såsom damm eller vatten.
- När batteriet inte används ska det hållas borta från mynt, nycklar, gem, spikar, skruvar och andra små metallföremål som kan orsaka kortslutning genom att vidröra kontakterna. En kortslutning av batteriets kontakter kan orsaka gnistor, brand eller brännskador.
- Se till att arbetsområdet har god ventilation vid användning av batteriet.
- Sätt genast på batteriskyddet igen efter att batteriet har tagits loss från verktygshuset för att förhindra ansamling av damm eller smuts på batteripolerna och kortslutning.

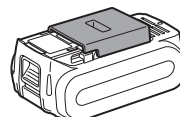

#### Batteriets livslängd

Batteriet har en begränsad livslängd. Om batteriets kapacitet är extremt kort efter att ha laddats ordentligt, skall det bytas ut mot ett nytt.

#### Batteriåtervinning

##### ANMÄRKNING:

Se till att batteriet lämnas på anvisad plats för återvinning, när sådan finns, för att bidra till att skydda miljön.



## [Batteriladdare]

### Laddning

#### VIKTIGT:

- Om batteriets temperatur sjunker till under cirka  $-10^{\circ}\text{C}$ , så avbryts laddning automatiskt för att förhindra försämring av batteriets prestanda.
- Temperaturen i omgivningen skall vara mellan  $0^{\circ}\text{C}$  och  $40^{\circ}\text{C}$ . Om batteriet används under fryspunkten  $0^{\circ}\text{C}$ , kan verktyget fungera onormalt.
- När du ska ladda ett kallt batteri (under  $0^{\circ}\text{C}$ ) på ett varmt ställe, ska du låta batteriet ligga på detta ställe minst en timme i förväg så att batteriet får rumstemperatur.
- Kyl ner laddaren om du tänker ladda mer än två batteri i följd.
- Stick inte in fingrarna i kontakthålet när du håller laddaren i handen eller vid andra tidpunkter.

lakta följande för att förhindra brand och andra skador.

- Använd inte en motordriven generator som strömkälla.
- Täck inte över ventilationshålen på laddaren och batteriet.
- Koppla loss batteriladdaren från vägguttaget, när den inte ska användas.

#### OBSERVERA:

Batteriet är inte helt uppladdat när det säljs. Se till att ladda upp batteriet före användning.

#### Batteriladdare

1. Anslut laddaren till ett vägguttag.
2. Sätt i batteriet ordentligt i laddaren.
  1. Placera batteriet i dockan på laddaren med anpassningsmärkena placerade mot varandra.
  2. Skjut batteriet framåt i pilens riktning.

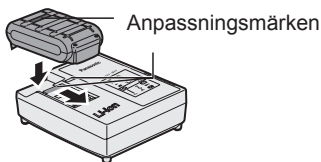

3. Under laddningen lyser laddningslampan.

För att förhindra överladdning kopplar en inbyggd brytare automatiskt bort laddningsfunktionen när laddningen är färdig.

- Om batteriet är för varmt (t.ex. direkt efter tungt arbete) startar inte laddningen. Den orange standby-lampan blinkar tills batteriet har svalnat. Därefter påbörjas laddningen automatiskt.
4. Den gröna laddningslampan börjar blinka långsamt när batteriet har nått cirka 80 % laddning.
  5. När laddningen är klar slocknar den gröna laddningslampan.
  6. Om batteriets temperatur är  $0^{\circ}\text{C}$  eller lägre, så tar det längre tid än normalt att ladda upp batteriet helt. Även när batteriet har laddats upp helt har det bara cirka 50% av den styrka som gäller för ett batteri som laddats upp helt vid normala temperaturförhållanden.
  7. Rådgör med en auktoriserad återförsäljare, om laddningslampan (grön) inte slocknar.
  8. Vid isättning av ett fulladdat batteri i laddaren på nytt kommer laddningslampan att tändas. Efter ett antal minuter slocknar den gröna laddningslampan.

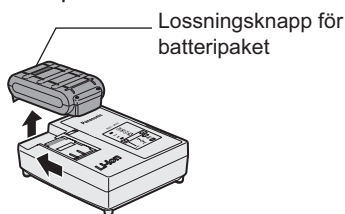

9. Tryck upp batteripaketets lossningsknapp och ta bort batteripaketet.

## LAMPINDIKATIONER

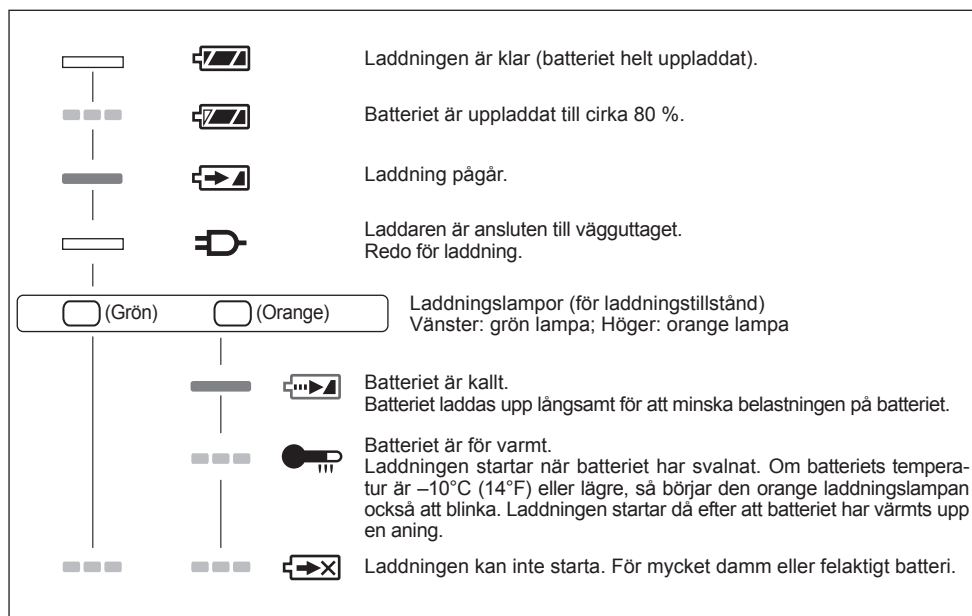

— Släckt

— Lyser

— — — Blinkar

## Information för användare om hopsamling och avfallshantering av gammalt material och använda batterier



Dessa symboler på produkter, förpackningar och/eller medföljande dokument betyder att man inte ska blanda elektriska och elektroniska produkter eller batterier med vanliga hushållssopor.



För att gamla produkter och använda batterier ska hanteras och återvinnas på rätt sätt ska man ta dem till passande uppsamlingsställe i enlighet med nationella bestämmelser och direktiven 2002/96/EC och 2006/66/EC.



När du kasserar dessa produkter och batterier på rätt sätt hjälper du till att spara på värdefulla resurser och förebygga en potentiell negativ inverkan på människors hälsa och på miljön som annars skulle kunna uppstå p.g.a. otillbörlig avfallshantering.

För mer information om uppsamling och återvinning av gamla produkter och batterier, var god kontakta din kommun, din avfallshanterare eller det försäljningsställe där du köpte din artikel.

Olämplig avfallshantering kan beläggas med straff i enlighet med nationella bestämmelser.

## För affärsanvändare inom den Europeiska Unionen

Om du vill kassera elektrisk eller elektronisk utrustning, var god kontakta din återförsäljare eller leverantör för ytterligare information.

## V. TILLBEHÖR

Använd endast borrarpsatsar som passar storleken på bormaskinens chuck.

Använd originaltillbehör från Panasonic, nyckelfri borchuck (EY9X003E) eller snabbchuck (EY9HX110E), för optimal prestanda.

## VI. REKOMMENDERADE SKRUV- OCH BULTSTORLEKAR

Skruvdragning	Träskruv	Slag läge Borrskruvdragare Starkt läge Borrskruvdragare Svagt läge	$\Phi$ 9 mm $\Phi$ 4,2 mm $\Phi$ 6,8 mm
	Självborende skruv	Slag läge Borrskruvdragare Starkt läge	$\Phi$ 6 mm $\Phi$ 6 mm
Bult fastsättning		Slag läge	Standard bult: M14 Hög-hållfasthets bult: M12
Borra	Stål	Borrskruvdragare Starkt läge Borrskruvdragare Svagt läge	$\Phi$ 10 mm $\Phi$ 13 mm
	Trä	Borrskruvdragare Starkt läge Borrskruvdragare Svagt läge	$\Phi$ 21 mm $\Phi$ 35 mm

## VII. SPECIFIKATIONER

### SLAGSKRUVDRAGARE

Modell	EY7549
Motor	14,4 V likström
Tomgångsvarvtal	Slagning: 0 – 2300 min <sup>-1</sup>
	Borrskruvdragare Starkt läge: 0 – 1200 min <sup>-1</sup>
	Borrskruvdragare Svagt läge: 0 – 380 min <sup>-1</sup>
Maximalt vridmoment	Slagning: 150 N·m med M16 hög-hållfasthets bult 130 N·m med M14 hög-hållfasthets bult
	Borrskruvdragare Starkt läge: 9 N·m
	Borrskruvdragare Svagt läge: 26 N·m
Kopplingens åtdragningsmoment	Ca 0,7 – 4,4 N·m
Total längd	210 mm
Vikt (inkl. batteriet)	1,85 kg
Buller Vibration	Se det bifogade arket

## BATTERI

Modellnr.	EY9L41	EY9L42	EY9L44	EY9L45
Akkumulatorbatteri	Litiumjonbatteri			
Batterispänning	14,4 V likström (3,6 V × 4 celler)		14,4 V likström (3,6 V × 8 celler)	

## BATTERILADDARE

Modellnr.	EY0L81			
Märkdata	Se märkplåten på undersidan av laddaren.			
Vikt	0,93 kg			
Laddningstid	EY9L41	EY9L42	EY9L44	EY9L45
	Användbar uppladdning: 45 min.	Användbar uppladdning: 30 min.	Användbar uppladdning: 50 min.	Användbar uppladdning: 65 min.
	Fullständig uppladdning: 60 min.	Fullständig uppladdning: 35 min.	Fullständig uppladdning: 65 min.	Fullständig uppladdning: 80 min.

Modellnr.	EY0L82			
Märkdata	Se märkplåten på undersidan av laddaren.			
Vikt	0,93 kg			
Laddningstid	EY9L41	EY9L42	EY9L44	EY9L45
	Användbar uppladdning: 35 min.	Användbar uppladdning: 30 min.	Användbar uppladdning: 40 min.	Användbar uppladdning: 50 min.
	Fullständig uppladdning: 50 min.	Fullständig uppladdning: 35 min.	Fullständig uppladdning: 55 min.	Fullständig uppladdning: 60 min.

**OBSERVERA:** Schemat kan innehålla modeller som inte säljs i ditt område.  
Vi hänvisar till senast allmänna katalog.

**OBSERVERA:** Återförsäljarens namn och adress anges på det medföljande garantikortet.

Opprinnelige bruksanvisninger: Engelsk  
Oversettelse av de opprinnelige bruk-  
sanvisningene: Andre språk

Les heftet "Sikkerhetsveiledning" og  
følgende før du tar i bruk verktøyet.





## I. TILSIKTET BRUK

Dette verktøyet er en multislagbor-  
maskin & skrutrekkersom har to  
betjeningsmoduser, "Slagskrutrekker-  
modus" og "Bormaskin skrutrekkers-  
modus". Modusene kan velges ved  
å skyve slag/bormaskin skrutrekkers-  
bryteren.

Les heftet "Sikkerhetsveiledning" og  
følgende før du tar i bruk verktøyet.

## II. EKSTRA SIKKER- HETSREGLER

- 1) **Benytt hørselsvern ved bruk av verktøyet over lengre perioder.**  
Det å være utsatt for støy av høy intensitet over lengre tid kan forårsake hørselskade.
- 2) Vær klar over at dette verktøyet alltid er klart til bruk, da det ikke må tilkoples et vegguttak for strøm.
- 3) Når du borer i vegger, gulv, etc., kan du komme i kontakt med strømførende elektriske ledninger. **IKKE BERØR HEXCHUCKEN ELLER NOEN ANNEN METALLDEL FORAN PÅ VERKTØYET!** Hold kun verktøyet i plasthåndtaket, slik at du ikke får elektrisk støt dersom du skrur verktøyet inn i strømførende elektriske ledninger.
- 4) Dersom en bit ikke roterer mer, må du slå av hovedbryteren med en gang for å unngå overbelastning på motoren, ellers kan det skade batteripakken eller motoren.  
Bruk bakoverrotasjon for å løsne fastklemt bits.
- 5) **IKKE bruk forover-/bakoverbryteren eller funksjonsvelgeren når hovedbryteren er slått på.** Skader på verktøyet kan oppstå.
- 6) Under opplading kan laderen bli litt varm. Dette er normalt. **IKKE** lad opp batteriet over lang tid.
- 7) Under lagring eller transport av verktøyet skal forover-/bakoverbryteren settes i midtstilling (bryterlås).
- 8) Ikke belast verktøyet ved å holde hovedbryteren halvveis inne (hastighetskontroll) slik at motoren stanser.

Symbol	Betydning
V	Volt
===	Likestrøm
n <sub>0</sub>	Hastighet uten belastning
... min <sup>-1</sup>	Omdreininger eller vekselgang per minutt
Ah	Elektrisk kapasitet av batteripakke
	Kun rotasjon
	Slagskrutrekker-modus
	For å redusere faren for personskader, må brukeren ha lest og forstått bruksanvisningen.
	For kun bruk inne i huset.

- Ikke bruk andre enn den dedikerte laderen for å lade opp batteriet. Batteriet kan lekke, ta fyr, eller eksplodere.
- Etter at batteriet er tatt ut av verktøyet eller laderen, må du alltid sette pakkedekselet på plass. Dersom ikke det gjøres kan kontaktene kortsluttes, noe som medfører brannrisiko.
- Dersom batteripakkens ytelse er blitt forringet, skift den ut med en ny en. Fortsatt bruk av en defekt batteripakke kan føre til varmeutvikling, brann eller brudd på batteriet.

### III. MONTERING

#### Bruke nøkkelfri drillchuck (EY9X003E)

**ADVARSEL:** Den nøkkelfrie drillchucken må KUN brukes i Drillboringsfunksjon. Chucken er ikke beregnet til SLAGBORING. Chucken kan ødelegges og levetiden reduseres. Dessuten kan chucken og dens metalleder slik som trykknappen, fremre deler og bitset, bli veldig varme. For å unngå forbrenninger bør en bruke hansker og/eller la varme deler få kjøle seg av før de håndteres.

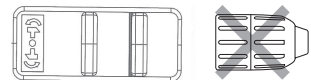

- Sørg for et trygt arbeidsmiljø. Når drillen trekkes ut av et materialet, kan den nøkkelfrie drillchucken løsne hvis den utsettes for en trekraft på 100 kg eller mer. Den vil i så fall plutselig sprette av. Utvis forsiktighet og unngå for stor trekraft når drillen dras ut at materialet.

#### **ADVERSEL:**

- Ikke bruk andre enn Panasonic batteripakker som er laget for bruk med dette oppladbare verktøyet.
- Panasonic kan ikke ta ansvar for skader eller ulykker som skjer på grunn av bruk av gjenbrukte batteripakker eller falske batteripakker.
- Ikke kast batteripakken i åpne flammer eller utsett den for ekstrem varme.
- Ikke slå spiker eller tilsvarende inn i batteriet, utsett det for sjokk, ta det fra hverandre eller forsøk å modifisere det.
- Ikke la metallobjekter berøre polene på batteriet.
- Ikke frakt eller oppbevar batteripakken i samme beholder som spiker eller tilsvarende metallobjekter.
- Ikke lad opp batteriet i områder der det er høy temperatur, som for eksempel vedsiden av åpne flammer eller i direkte sollys. Batteriet kan overopphetes, ta fyr, eller eksplodere.

1. Montere den nøkkelfrie chocken  
Monter chocken ved å skyve hunstopphaken nederst på chocken til fir-kantdrevet på verktøyskroppen. Se til at chocken monteres forsvarlig fast på verktøyet.



2. Montere bitset  
Sett inn bitset og drei låseringen medurs (sett forfra) og hold muffen fast til klørne lukker seg helt igjen.

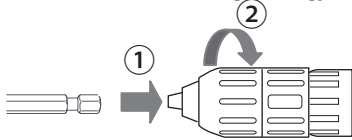

3. Demontere bitset  
Drei låseringen moturs (sett forfra).  
Demonter bitset.

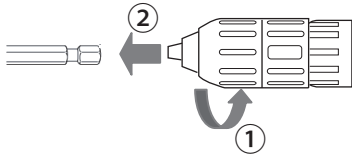

- ADVARSEL:**Hvis bitset er vanskelig å løsne, kan de to låsemansjetene holdes fast med rørtenger som vis i hver sin retning.

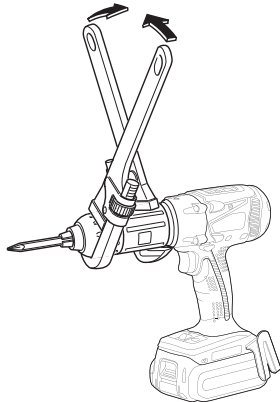

4. Demontere den nøkkelfrie chocken  
Chocken demonteres ved å trykke på PUSH-knappen slik at chocken løsner fra firkantdrevet.

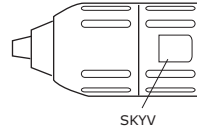

- ADVARSEL:**Drillbitset er meget skarpt. Det må derfor demonteres før den nøkkelfrie drillchucken monteres eller demonteres.

## Bruke hurtigvekslingschucken (EY9HX110E)

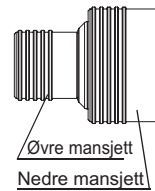

“Quick change” chocken er designet for å passe sammen med Panasonic kvadratiske nøkkel.

Øvre mansjett :

Til montering eller demontering av bits

Nedre mansjett :

Til montering eller demontering av hurtigvekslingschuck

Bruk 6,35 mm sekskantbits.  
For å sikre at bitset sitter forsvarlig fast, må det bare benyttes sekskantbits med 9,25 mm stopphake.

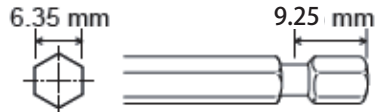

- ADVARSEL:**Sørg for et trygt arbeidsmiljø. Når drillen trekkes ut av materialet, kan hurtigvekslingschucken løsne hvis den utsettes for en trekraft på 50 kg eller mer. Chocken kan plutselig sprette av. Utvis forsiktighet og unngå for stor trekraft når drillen trekkes ut.

1. Montering av hurtigvekslingschuck  
Monter hurtigvekslingschucken ved å dra nedre mansjett fremover og skyve hun-stopphaken i bunnen av chucken til firkantdrevet på verktøyskroppen. Frigjør nedre mansjett for å sikre at hurtigvekslingschucken er forsvarlig festet på verktøyet.

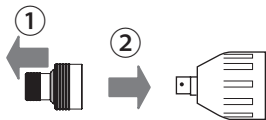

2. Montere bitset  
Dra øvre mansjett på hurtigvekslingschucken forover og sett inn bitset. Frigjør nedre mansjett for å sikre at hurtigvekslingschucken er forsvarlig festet på verktøyet.
3. Demontere bitset  
Dra øvre mansjett på hurtigvekslingschucken forover og trekk ut bitset.

**ADVARSEL:** Slagmekanismen produserer varme. Firkantdrev og tilbehør kan bli meget varme og forårsake forbrenninger. For å unngå slike forbrenninger, bør en bruke hansker og/eller la varme deler få kjøle seg av før håndtering.

4. Demontere hurtigvekslingschucken.  
Dra nedre mansjett på hurtigvekslingschucken forover slik at den kan tas av.

## Montere eller demontere batteripakken

1. For å kople til batteripakken:  
Oppstill opprettingsmerkene og monter batteripakken.
  - Skyv batteripakken inntil den sitter på plass.

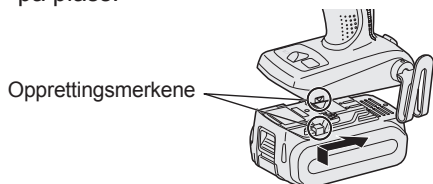

2. For å fjerne batteripakken:  
Trekk knappen ned for å fjerne batteripakken.

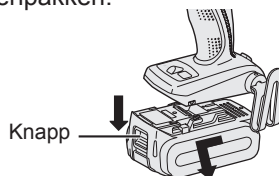

## IV. BETJENING

### [Hoveddel]

### Betjening av bryteren

1. Hastigheten øker etterhvert som du trykker inn hovedbryteren. Når du begynner arbeidet, trykk ned hovedbryteren litt for å starte rotasjonen sakte.
2. En tilbakekoplek elektronisk styreenhet er utstyrt for å gi et høyt dreiemoment med en lav hastighet.
3. Bremsen fungerer og motoren stanser så snart du slipper hovedbryteren.

#### MERK:

Når bremsen fungerer, kan du høre en bremselyd. Dette er normalt.

#### FORSIKTIG:

Når verktøyet betjenes med bryteren kan det være en kort forsinkelse for rotasjon starter. Dette signaliserer ikke en feil.

- \* Denne forsinkelsen oppstår når verktøyets kretssystem starter opp når bryteren trykkes inn første gang etter installering av en ny batteripakke eller etter at verktøyet ikke er brukt på minst 1 minutt (eller minst 5 minutter når LED er på). Rotasjon vil starte uten forsinkelse under andre gangs og etterfølgende bruk.



## Bruk av forover-/bakoverbryter

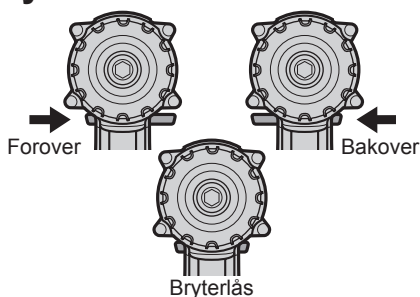

### FORSIKTIG:

For å unngå skader må du ikke bruke forover-/bakoverbryteren før biten er helt stanset.

## Bryterbetjening ved foroverrotasjon

1. Skyv retningshendelen i stilling for rotasjon forover.
2. Trykk lett på hovedbryteren for å starte verktøyet med lav hastighet.
3. Hastigheten øker etterhvert som du trykker inn hovedbryteren for effektiv boring og tilstramming av skruer. Bremsen fungerer og chocken stanser så snart du slipper hovedbryteren.
4. Etter bruk setter du retningsbryteren i midtstilling (bryterlås).

## Bryterbetjening ved bakoverrotasjon

1. Skyv retningshendelen i stilling for rotasjon bakover. Kontroller innstillingen før du tar i bruk verktøyet.
2. Trykk lett på hovedbryteren for å starte verktøyet med lav hastighet.
3. Etter bruk setter du retningsbryteren i midtstilling (bryterlås).

## Velgning av modus

Velg modus	Tiltenkt bruk	Arbeidsmateriale	Maksimal størrelse
Slagboring	Stramming	Bolt Mutter	Høy strekkfasthet M12 Standard: M14
	Boring	Treskrue Selvdrillende skrue	Ø9mm Ø6mm
Boremaskin høy modus	Boring	Treskrue Selvdrillende skrue	Ø4,2mm Ø6mm
	Drilling	Tre Metall	Ø21mm Ø10mm
Boremaskin lav modus	Boring	Treskrue	Ø6,8mm
	Drilling	Tre Metall	Ø35mm Ø13mm

### ⚠ ADVARSEL!

Dette verktøyet må ikke bli brukt som bormaskin i "Slagskrutrekker-modus". Ved boring i stål, kan det skje at borebiten bryter ved blokkering, og dette kan føre til farlige snittsår.

### Betjening som slagskrutrekker

#### Velg Slagboring med bryteren.

- Du skal bare endre modus fra Slag og boremaskin høy/lav når verktøyet har stoppet helt. Skader kan oppstå hvis maskinen fremdeles roterer.

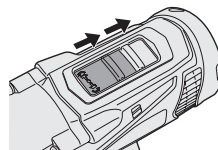

### Betjening som bormaskin skrutrekker

#### Velg Boremaskin høy eller lav modus med bryteren.

- Du skal bare endre modus fra Slag og boremaskin høy/lav når verktøyet har stoppet helt. Skader kan oppstå hvis maskinen fremdeles roterer.

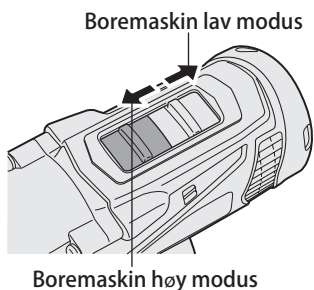

## Innstilling av clutchdreiemoment

Innstill dreiemomentet til en av de 21 clutchinnstillingene eller til “” posisjon.

### FORSIKTIG:

Kontroller innstillingen før bruk.  
Innstill skalaen til merket ().

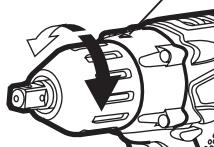

## Hvordan bruke beltekroken

### ⚠ ADVERSEL!

- Pass på å feste beltekroken skikkelig til hovedenheten med en godt tilstrammet skru. Dersom beltekroken ikke er skikkelig festet til hovedenheten kan kroken løsne, og enheten kan dermed falle ned. Dette kan føre til ulykke eller skade.
- Kontroller regelmessig om skruene er trukket hardt til. Dersom du finner de er løse, tilstram dem igjen.
- Pass på å feste beltekroken fast og skikkelig til buksebeltet eller et annet belte. Pass på at enheten ikke glir av beltet. Dette kan føre til ulykke eller skade.
- Når hovedenheten holdes av beltekroken må du ikke hoppe eller springe rundt med maskinen. Dette kan føre til at kroken hektes av, og at enheten dermed kan falle av. Dette kan føre til ulykke eller skade.

- Når beltekroken ikke benyttes må du passe på å sette den i lagringsstilling. Hvis ikke, kan du hekte fast beltekroken til andre gjenstander. Dette kan føre til ulykke eller skade.
- Så lenge enheten er heftet på buksebeltet med beltekroken må du ikke montere biter på enheten. En skarp gjenstand, slik som en bit, kan medføre ulykker eller skader.

## Bytte feste av beltekroken

Beltekroken kan festes på begge sider av enheten.

1. Fjerning av festekrok
  - (1) Fjern skruen.
  - (2) Dra ut festekroken.

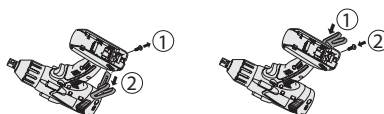

2. Montering av festekrok på den andre siden
  - (1) Sett inn festekroken på den andre siden.
  - (2) Stram skruen skikkelig slik at den er festet ordentlig.

## Kontrollpanel



### (1) LED-lys

Før bruk av LED-lys, skru alltid av strømbryteren en gang.  
Trykk på LED-lysknappen .  
Lyset trekker svært lite strøm, og vil ikke påvirke motortyelsen under bruk eller batterikapasiteten nevneverdig.

## FORSIKTIG:

- Det innebyggede LED-lyset er laget for midlertidig opplysning av små arbeidesområder.
- Ikke bruk det som en erstatning for vanlig lommelykt, da det ikke gir tilstrekkelig lys.
- LED-lampen skrur seg av når verktøyet ikke har vært i bruk i 5 minutter.

### Forsiktig: IKKE SE INN I LYSSTRÅLEN.

Bruk av kontroller eller justeringer eller utføring av prosedyrer annet enn de som er spesifisert her, kan føre til skadelig eksponering til kortbølgeenergi.

## (2) Varsellampe for overoppheting



Av  
(normalt arbeid)



Lyser:  
Overoppheting  
(motor)



Blinker:  
Overoppheting  
(batteri)

Viser at arbeidet ble avbrutt pga. overoppheting av batteriet.

For å beskytte motoren eller batteriet, pass på følgende når dette arbeidet utføres.

- Hvis motoren eller batteriet blir opphetet vil beskyttelsesfunksjonen tre i funksjon og motoren eller batteriet slutter å virke. Varsellampen for overoppheting på kontrollpanelet vil lyse eller blinke når denne funksjonen er aktiv.
- Dersom beskyttelsesfunksjonen mot overoppheting blir aktivert må verktøyet få tid til avkjøling (minst 30 minutter). Når varsellampen har slukket er verktøyet er klart til bruk igjen.
- Unngå å bruke verktøyet slik at beskyttelsesfunksjonen mot overoppheting aktiveres gjentatte ganger.
- Hvis verktøyet brukes kontinuerlig under forhold med stor belastning eller om det brukes under forhold med høy temperatur (f.eks. om sommeren), kan beskyttelsesfunksjonen mot

overoppheting aktivert gjentatte ganger.

- Hvis verktøyet brukes kontinuerlig under forhold med lav temperatur (f.eks. om vinteren) eller om det ofte stopper under bruk, kan det skyldes at beskyttelsesfunksjonen mot overoppheting ikke aktiveres.
- Temperaturen må være mellom 0°C (32°F) og 40°C (104°F).

Dersom du forsøker å bruke batteripakken når batteritemperaturen er under 0°C (32°F), kan det være at verktøyet ikke fungerer skikkelig.

- Ved opplading av et kaldt batteri (under 0°C (32°F)) på et varmt sted, la batteriet stå der og vent i over en time for å varme opp batteriet til riktig temperatur.
- Ytelsen til EY9L42 svekkes betraktelig ved 10°C og lavere temperatur på grunn av driftsforholdene og andre faktorer.

## (3) Varsellampe for at batteriet er for lavt



Av  
(normalt arbeid)



Blink  
(For lite strøm)  
Funksjon for  
batteribeskyttelse er  
aktiv

Fullstendig utlading av Li-ion-batteri reduserer dets levetid oppsiktsvekkende. Derfor er batteribeskyttelsesfunksjon innebygd i verktøyet for å hindre fullstendig utlading av batteripakken.

- Funksjonen for batteribeskyttelse kommer i funksjon like før batteriet blir helt tømt, og varsellampen begynner å blinke.
- Dersom varsellampen for lavt batteri blinker, skal batteripakken lades opp umiddelbart.

- Om verktøyet er startet med for lite gjenværende batterikraft kan det stanses uten at varselampen for lavt batteri blinker først. Dette angir at det er for lite strøm igjen til å bruke verktøyet og at batteriet må lades før mer bruk.
- Om verktøyet under bruk utsettes for en plutselig belastning som får motoren til å låse seg kan sensoren for forhindring av overbelastning løses ut og varselampen for lavt batteri blinker. Lampen stopper å blinke når du fjerner årsaken til opphenget og slår bryteren av og på.

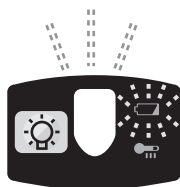

- Batteribeskyttelsesfunksjonen kan bli aktivert når motoren plutselig utsettes for høy belastning, selv om batteriet har tilstrekkelig strøm. I dette tilfellet vil både varselampen for lavt batteri og LED-lyset blinke.
- Om både varselampen for lavt batteri og LED-lyset blinker, reduser kraften som du belaster driveren eller, om du bruker drill, juster hastigheten til en lavere innstilling.

## [Batteripakke]

### For riktig bruk av batteripakke

#### Li-ion-Batteripakke

- Oppbevar batteriet etter bruk uten å lade opp for å sikre lengre levetid.
- Ved oppladning av batteripakken, kontroller at polene på batteriladeren er fri for fremmedlegemer så som støv eller vann. Rens polene før du lader opp batteripakken hvis du finner fremmedlegemer på polene. Batteripakkepolenes levetid kan bli påvirket av fremmedlegemer så som støv eller vann mens de er i bruk.

- Når du ikke bruker batteripakken, skal den oppbevares borte fra metallgjensstandene som binders, mynter, nøkler, spiker, skruer osv., fordi de kan ha en elektrisk forbindelse med batteripakken. Kortslutningen kan forårsake gnister, forbrenning eller brann.
- Forsikre deg om arbeidsrommet er godt ventilert under bruk av batteripakken.
- Når du fjerner batteripakken fra verktøyet, skal batteripakkedekselet lukkes for å hindre at batteripolene blir forurenset av støv eller skitt, noe som kan føre til kortslutning.

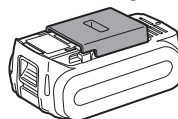

## Oppbevaring av batteriet

Oppladbare batterier har en begrenset levetid. Hvis brukstiden er uvanlig kort selv etter en korrekt opplading, bør batteriet byttes ut med et nytt.

## Resirkulering av batteri

### LEGG MERKE TIL:

For å resirkulere materialer og beskytte miljøet, sørg for å avhende batteriet på et offisielt godkjent sted hvis et slikt finnes i ditt land.

## [Batterilader]

### Lading

#### FORSIKTIG:

- Dersom temperaturen til batteripakken faller til under  $-10^{\circ}\text{C}$  ( $14^{\circ}\text{F}$ ), vil oppladingen stanses automatisk for å forhindre forringelse av batteriet.
- Temperaturen må være mellom  $0^{\circ}\text{C}$  ( $32^{\circ}\text{F}$ ) og  $40^{\circ}\text{C}$  ( $104^{\circ}\text{F}$ ). Dersom du forsøker å bruke batteripakken når batteritemperaturen er under  $0^{\circ}\text{C}$  ( $32^{\circ}\text{F}$ ), kan det være at verktøyet ikke fungerer skikkelig.

- Ved opplading av et kaldt batteri (under 0°C (32°F)) på et varmt sted, la batteriet stå der og vent i over en time for å varme opp batteriet til riktig temperatur.
- Kjøl ned laderen når det lades mer enn to batteripakker etter hverandre.
- Ikke stikk fingrene inn i kontakthullet når du holder laderen eller under andre omstendigheter.

For å forhindre brann eller skade på laderen,

- Ikke bruk strøm fra en motorgenerator.
- Ikke dekk til ventilasjonshullene på laderen og batteripakken.
- Trekk laderen ut av kontakten når den ikke er i bruk.

#### **MERK:**

Batteripakken er ikke ladet helt opp fra fabrikken. Forsikre deg om å opplade batteriet før det tas i bruk.

#### Batterilader

1. Laderen tilkobles nettstrøm.
2. Sett batteriet i laderen. Trykk helt ned.
  1. Oppstill opprettingsmerkene og sett batteriet i dokken på laderen.
  2. Skyv batteriet forover i retning som pilen viser.

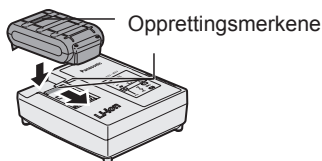

3. Under lading lyser ladelampen hele tiden.  
Når ladingen er fullført, sørger automatikk i lade-elektronikken for å forhindre overlading.
  - Lading vil ikke skje hvis batteriet er for varmt (for eksempel som rett etter ekstremt tunge belastninger). Den oransjegule ventelampen vil fortsette å blinke inntil at batteriet er avkjølt. Lading vil da gjenopptas automatisk.

4. Ladelampen (grøn) vil blinke sakte inntil batteriet er ladet opp ca. 80%.
5. Når ladingen er ferdig, slår den grønne ladelampen seg av.
6. Dersom temperaturen på batteripakken er 0°C eller under, tar det lengre tid til å lade batteriet helt opp enn vanlig. Selv om batteriet er ladet helt opp, ville det gi ca. 50% av ytelsen som er oppladet på normal arbeidstemperatur.
7. Ta kontakt med en autorisert forhandler dersom ladelampen (grønn) ikke slår seg av.
8. Når du setter en ferdigoppladet batteripakke i batteriladeren igjen, vil indikatorlampen lyse. Etter noen minutter slår den grønne ladelampen seg av.

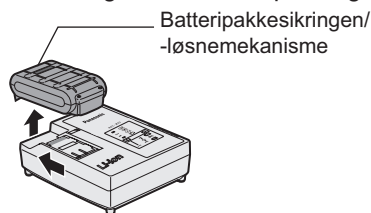

9. Fjerne batteripakken mens utløserknappen for batteripakken er oppe.

## LAMPEINDIKATORER

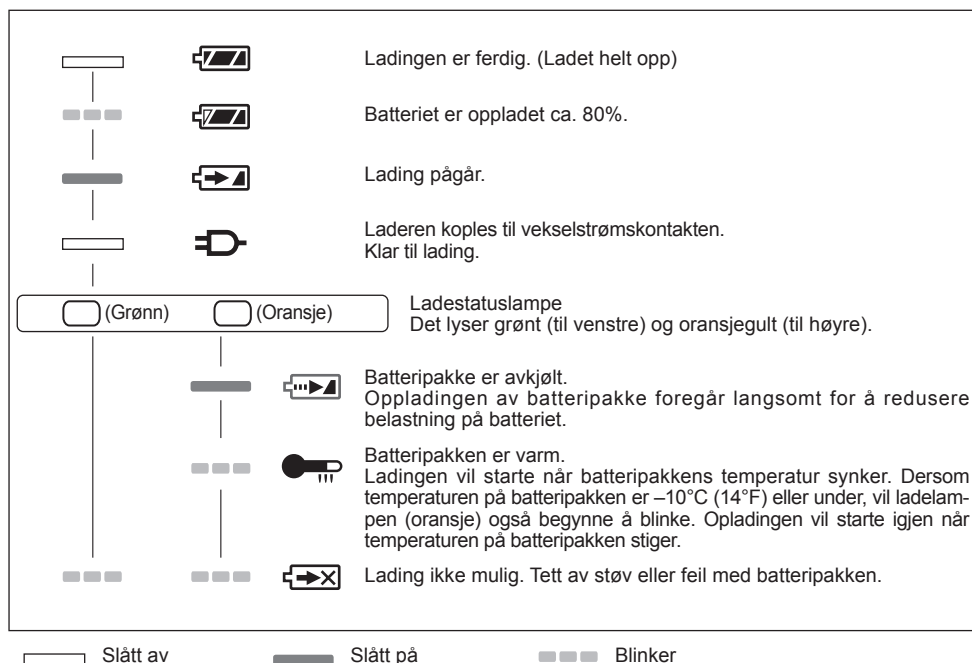

## Brukerinformasjon om innsamling og håndtering av gammelt utstyr og brukte batterier



Slike symboler på produkter, emballasje, og/eller på medfølgende dokumenter betyr at brukte elektriske/elektroniske produkter og batterier ikke må blandes med vanlig husholdningsavfall.



For riktig håndtering og gjenvinning av gamle produkter og brukte batterier, vennligst lever dem til anvendelige innsamlingssteder, i samsvar med nasjonal lovgivning og direktivene 2002/96/EC og 2006/66/EC.



Ved riktig håndtering av disse produktene og batteriene, hjelper du til med å spare verdifulle ressurser og forhindre potensielle negative effekter på menneskers helse og miljøet, som ellers kan oppstå ved uriktig avfallshåndtering.

For mer informasjon om innsamling og gjenvinning av gamle produkter og batterier, vennligst ta kontakt med kommunen, ditt renovasjonsselskap eller stedet der du kjøpte gjenstandene.

Ukorrekt håndtering av dette avfallet kan medføre straffansvar, i overensstemmelse med nasjonal lovgivning.

## For forretningsdrivende brukere i EU

Dersom du ønsker å kaste elektrisk og elektronisk utstyr, vennligst ta kontakt med din forhandler eller leverandør for videre informasjon.

## V. TILLEGGSTYR

Bruk bare bits som passer til drillchuckens størrelse.

Bruk Panasonic's Originale Nøkkelfrie drillchuck (EY9X003E) og Hurtigvekslingschuck (EY9HX110E) for å sikre maksimal yteevne.

## VI. STØRSTE ANBEFALTE KAPASITETER

Skrutrekking	Treskrue	Slagmodus Boremaskin høy modus Boremaskin lav modus	$\Phi$ 9 mm $\Phi$ 4,2 mm $\Phi$ 6,8 mm
	Selvdrillende skrue	Slagmodus Boremaskin høy modus	$\Phi$ 6 mm $\Phi$ 6 mm
Stramming		Slagmodus	Standard bolt: M14 Bolt med høy strekkfasthet: M12
Drill	Stål	Boremaskin høy modus Boremaskin lav modus	$\Phi$ 10 mm $\Phi$ 13 mm
	Tre	Boremaskin høy modus Boremaskin lav modus	$\Phi$ 21 mm $\Phi$ 35 mm

## VII. SPESIFIKASJONER

### HOVEDENHET

Modell	EY7549
Motor	14,4 V likestrøm
Hastighet uten belastning	Slag-modus: 0 – 2300 min <sup>-1</sup>
	Boremaskin høy modus: 0 – 1200 min <sup>-1</sup>
	Boremaskin lav modus: 0 – 380 min <sup>-1</sup>
Maksimalt dreiemoment	Slag-modus: 150 N·m med M16 Bolt med høy strekkfasthet 130 N·m med M14 Bolt med høy strekkfasthet
	Boremaskin høy modus: 9 N·m
	Boremaskin lav modus: 26 N·m
Clutchdreiemoment	Ca. 0,7 – 4,4 N·m
Total lengde	210 mm
Vekt (med batteripakke)	1,85 kg
Støy Vibrasjon	Se det vedlagte arket

## BATTERIPAKKE

Model Nr.	EY9L41	EY9L42	EY9L44	EY9L45
Batteritype	Li-ion-Batteri			
Batterispenning	14,4 V likestrøm (3,6 V × 4 celler)		14,4 V likestrøm (3,6 V × 8 celler)	

## BATTERILADER

Model Nr.	EY0L81			
Merkedata	Se merkeplaten på bunnen av laderen.			
Vekt	0,93 kg			
Ladetid	EY9L41	EY9L42	EY9L44	EY9L45
	Brukbar: 45 min.	Brukbar: 30 min.	Brukbar: 50 min.	Brukbar: 65 min.
	Fullt ladet: 60 min.	Fullt ladet: 35 min.	Fullt ladet: 65 min.	Fullt ladet: 80 min.

Model Nr.	EY0L82			
Merkedata	Se merkeplaten på bunnen av laderen.			
Vekt	0,93 kg			
Ladetid	EY9L41	EY9L42	EY9L44	EY9L45
	Brukbar: 35 min.	Brukbar: 30 min.	Brukbar: 40 min.	Brukbar: 50 min.
	Fullt ladet: 50 min.	Fullt ladet: 35 min.	Fullt ladet: 55 min.	Fullt ladet: 60 min.

**MERK:** Modell- og tilbehør-utvalg kan variere fra land til land. Ikke alle varianter som er vist her selges i Norge. Se den nyeste hovedkatalog.

**MERK:** Forhandlerens navn og adresse står på det vedlagte garantibeviset.



**Alkuperäiset ohjeet: englantia**  
**Alkuperäisten ohjeiden käänös: muut kielet**

**Pyydämme lukemaan kirjasen “Turvallisuuohjeet” ja seuraavan ennen käytön aloittamista.**

## I. KÄYTTÖTARKOITUS

Tämä työkalu on multi-isku & poraväännin, jossa on 2 käyttömuotoa, “iskuväänninmuoto” ja “poraväänninmuoto”. Muoto voidaan valita siirtämällä isku/poravääntimen kytkintä.

**Pyydämme lukemaan kirjasen “Turvallisuuohjeet” ja seuraavan ennen käytön aloittamista.**

## II. LISÄTURVAOHJEITA

- 1) Käytä korvasuojaimia, kun käytät työkalua pitempiä aikoja.  
Pitkäaikainen altistuminen kovalle melulle saattaa aiheuttaa kuulon menetyksen.
- 2) Huomioi, että tämä työkalu on jatkuvasti toimintakunnossa, koska se ei toimi verkkovirralla.
- 3) Porattaessa seinään, lattiaan jne. on otettava huomioon, että pinnan alla saattaa olla “jännitteisiä” sähköjohtoja. ÄLÄ KOSKE KUUSIOPIKAISTUKKAAN TAI MUIHIN METALLIOSIINI! Pidä kiinni vain muovikahvasta sähköiskun välttämiseksi, mikäli vahingossa poraat sähköjohtoon.

- 4) Jos terä juuttuu kiinni, vapauta heti liipaisin ylikuormituksen estämiseksi, joka saattaa vahingoittaa akkua tai moottoria.  
Irrota tarttuneet poranterät käyttämällä laitetta vastakkaiseen suuntaan.
- 5) ÄLÄ käytä eteenpäin/taaksepäin vipua tai tilanvalintaa liipasinkytkimen ollessa päällä. Laiteyksikkö saattaa vahingoittua.
- 6) Latauslaite voi lämmetä latauksen aikana. Tämä on normaalia. ÄLÄ lataa akkua pitkään.
- 7) Kun työkalu asetetaan säilöön tai sitä kuljetetaan, aseta eteenpäin/taaksepäin vipu keskiasentoon (kytkinlukko).
- 8) Älä kuormita työkalua pitämällä nopeudensäätökytkintä puolessa välissä (nopeuden säätömuoto) niin, että moottori pysähtyy.

Tunnus	Merkitys
V	Volttia
---	Suora virta
n <sub>0</sub>	Nopeus ilman kuormaa
... min <sup>-1</sup>	Kierrokset tai iskut per minuutti
Ah	Akun sähkökapasiteetti
	Vain pyörintä
	Iskuväänninmuoto
	Loukkaantumisvaaran estämiseksi käyttäjän on luettava käyttöohje ja ymmärrettävä se.
	Vain sisäkäyttöön.

### ⚠ VAROITUS:

- Älä käytä muita kuin Panasonic-akkuja, jotka on suunniteltu tämän ladattavan työkalun käyttöön.
- Panasonic ei ole vastuussa vahingoista tai onnettomuuksista, jotka aiheutuvat kierrätetyn tai väärennetyn akun käytöstä.
- Älä hävitä akkua polttamalla äläkä saata sitä alttiiksi kuumuudelle.
- Älä kiinnitä akkuun nauloja, älä kolhi, pura sitä äläkä yritä muuttaa sen rakennetta.
- Älä anna metalliesineiden koskettaa akkuliittimiä.
- Älä kannaa äläkä säilytä akkua paikassa, jossa on nauloja tai muita metalliesineitä.
- Älä lataa akkua kuumassa paikassa kuten avotulen lähellä tai auringonpaisteessa. Akku saattaa kuumentua liikaa, syttyä palamaan tai räjähtää.
- Lataa akku aina sen omalla laturilla. Muulla laturilla lataaminen saattaa aiheuttaa akun vuotamista, ylikuumentamista tai akun räjähtämisen.
- Kun akku on irrotettu työkalusta tai laturista, pane aina akun kansi paikalleen. Muuten akun liittimet saattavat mennä oikosulkuun, jolloin seurauksena on tulipalovaara.
- Kun akku on heikentynyt, vaihda se uuteen.  
Vahingoittuneen akun käytön jatkaminen saattaa aiheuttaa kuumuutta, tulen syttymisen tai akun halkeamisen.

## III. KOKOAMINEN

### Avaimettoman istukan käyttö (EY9X003E)

**HUOMAUTUS:** • Käytä avaimetonta istukkaa VAIN:n poraväänninmuodolla.

Tätä istukkaa ei ole suunniteltu käytettäväksi ISKUMUODOLLA.

Se saattaa vahingoittaa ja sen käyttöikä lyhentyä. Lisäksi istukka ja sen metalliosat kuten painike, etuosat ja terä saattavat kuumentua huomattavasti. Palovammojen estämiseksi on käytettävä työkasineitä ja/tai annettava kuumien osien jäähtyä ennen niiden käsitlemistä.



- Varmista, että työskentelyympäristö on turvallinen. Kun pora vedetään pois työstömateriaalista, avaimeton istukka saattaa irrota, jos siihen kohdistuu yli 100kg vetovoimaa. Se putoaa äkillisesti. Ole varovainen ja vältä liiallista voimaa, kun otat poran pois työstömateriaalista.

1. Avaimettoman istukan kiinnitys  
Kiinnitä istukka siirtämällä istukan pohjassa olevaa naaraskiinnitin rungon neliökiinnikkeeseen. Varmista, että istukka on kiinnittynyt lujasti runkoon.



## 2. Terän asettaminen

Aseta terä paikalleen ja käännä lukkorengasta myötäpäivään (edestä katsottuna) pitäen kiinni holkista, kunnes liittimet sulkeutuvat lujasti.

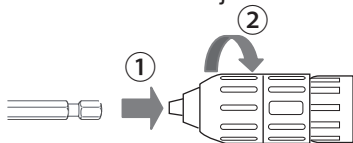

## 3. Terän irrotus

Käännä lukkorengasta vastapäivään (edestä katsottuna). Irrota sitten terä.

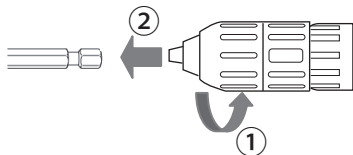

**HUOMAUTUS:** Jos poran terä tulee liian tiukaksi eikä irtoa helposti, ota kiinni kahdesta lukkorengasta jakoavaimilla ja käännä niitä vastakkaisiin suuntiin.

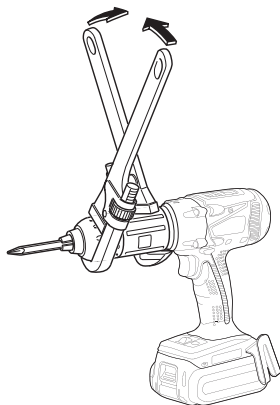

## 4. Avaimettoman istukan irrotus

Irrota istukka PAINAMALLA painiketta niin, että istukka irtoaa neliökiinnikkeestä.

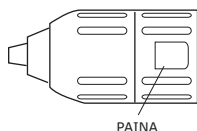

**HUOMAUTUS:** Poran terä on terävä. Irrota poran terä ennen kuin asetat tai irrotat avaimettoman istukan.

## Pikavaihtoistukan käyttö (EY9HX110E)

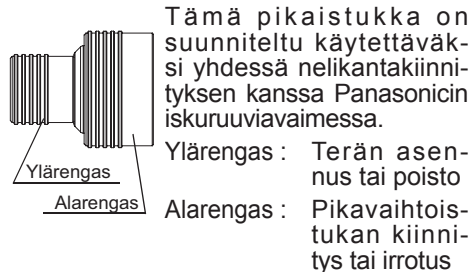

Käytä 6,35 mm kuusioteriä. Jotta saadaan varmistettua terän turvallinen kiinnittyminen, käytä ainoastaan kuusioteriä, joissa on 9,25 mm kiinnitin.



**HUOMAUTUS:** Varmista, että työskentelyympäristö on turvallinen. Kun pora vedetään pois työstömateriaalista, pikavaihtoistukka saattaa irrota, jos siihenkohdistuu yli 50 kg vetovoima. Se irtoaa äkillisesti. Ole varovainen ja vältä liiallista voimaa, kun otat poran pois työstömateriaalista.

### 1. Pikavaihtoistukan kiinnitys

Kiinnitä pikavaihtoistukka vetämällä alarengasta eteen ja siirtämällä istukan pohjassa oleva naaraskiinnitin rungon neiliökiinnikkeeseen. Varmista alarengas vapauttamalla, että pikavaihtoistukka on kiinnittynyt lujasti runkoon.

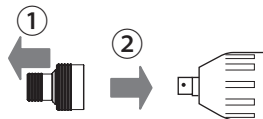

2. Terän asettaminen  
Vedä pikavaihtoistukan ylärengasta eteenpäin ja aseta terä sitten paikalleen.  
Varmista alarengas vapauttamalla, että terä on kiinnittynyt lujasti istukkaan.
3. Terän irrotus  
Vedä pikavaihtoistukan ylärengasta eteenpäin ja vedä terä sitten pois.

**HUOMAUTUS:** Iskumeکانismi synnyttää kuumuutta. Neliökiinnitin ja lisäosat saattavat kuumentua huomattavasti ja aiheuttaa palovammoja. Palovammojen estämiseksi on käytettävä työkaluneita ja/tai annettava kuumentuneiden osien jäähtyä ennen niiden käsittelyä.

4. Pikavaihtoistukan irrotus  
Irrota pikavaihtoistukka vetämällä pikavaihtoistukan alarengasta eteenpäin.

## Akun kiinnittäminen tai irrottaminen

1. Akun liittäminen:  
Aseta sovitukset kohdakkain ja kiinnitä akku.
  - Siirrä akku paikalleen niin, että se lukkiutuu.

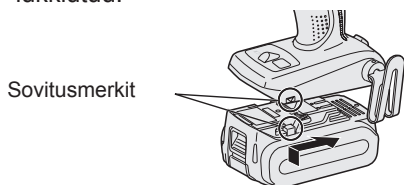

2. Akun irrottaminen:  
Vapauta akku vetämällä edessä olevaa painiketta.

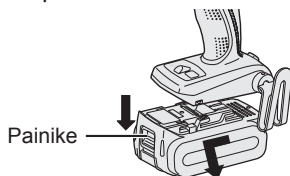

## IV. TOIMINTA

### [Päärunko]

### Kytkimen toiminta

1. Nopeus suurenee liipaisimen painovoiman mukaisesti. Kun työskentely aloitetaan, paina liipaisinta kevyesti, jotta pyörintä alkaa hitaasti.
2. Elektronista takaisinsyöttösäätäjää käytetään suuren vääntömomentin saamiseen pienillä nopeuksilla.
3. Jarru toimii, kun liipaisin vapautetaan ja moottori sammuu välittömästi.

#### HUOMAUTUS:

Kun jarru toimii, saattaa kuulua jarrutusääni. Se on normaalia.

#### TÄRKEÄ HUOMAUTUS:

Kun työkalua käytetään vetämällä liipaisimesta, ennen pyörimisen alkamista voi olla hetkellinen viive. Tämä ei ole merkki toimintahäiriöstä.

- \* Tämä viive ilmenee, kun työkalun piiri käynnistyy liipaisinta painettaessa ensimmäistä kertaa uuden akkupakkauksen asennuksen jälkeen, tai sen jälkeen kun työkalua ei ole käytetty vähintään 1 minuuttiin (tai vähintään 5 minuuttiin, kun LED on päällä). Pyöriminen alkaa ilman viivettä toisen ja myöhempien käyttökertojen aikana.

### Toimintakytkimen ja eteenpäin/taaksepäin vivun toiminta

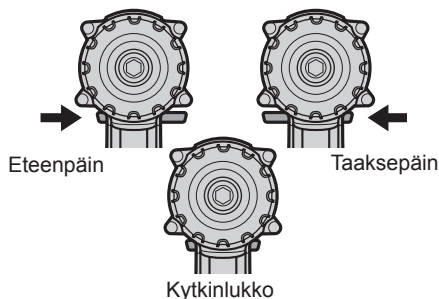

## TÄRKEÄ HUOMAUTUS:

Älä käytä eteenpäin/taaksepäin vipua ennen kuin terä pysähtyy kokonaan.

## Eteenpäin tapahtuvan pyörinnän kytkimen käyttö

1. Paina vipua eteenpäin tapahtuvaa pyörimistä varten.
2. Paina liipaisinta kevyesti ja käynnistä pyörintä hitaasti.
3. Nopeus suurenee liipaisimen painovoiman mukaisesti, jotta ruuvien kiristys ja poraus käy tehokkaasti. Jarru toimii ja kiinnityslaite pysähtyy heti, kun liipaisin vapautetaan.
4. Aseta vipu käytön jälkeen keskiasentoon (kytkinlukko).

## Taaksepäin tapahtuvan pyörinnän kytkimen käyttö

1. Paina vipua taaksepäin tapahtuvaa pyörimistä varten. Varmista pyörimissuunta ennen käyttöä.
2. Paina liipaisinta hitaasti, jotta työkalu käynnistyy hitaasti.
3. Aseta vipu käytön jälkeen takaisin keskiasentoon (kytkinlukko).

## Muodon valinta

Valitse tila	Käyttötarkoitus	Työmateriaali	Enimmäiskoko
Isku	Kiristys	Pultti Mutteri	Erikoisluja: M12 Standardi : M14
	Pakotus	Puuruuvi Itseporautuva ruuvi	Ø9mm Ø6mm
Nopea porakonetila	Pakotus	Puuruuvi Itseporautuva ruuvi	Ø4,2mm Ø6mm
	Poraus	Puu Metalli	Ø21mm Ø10mm
Hidas porakonetila	Pakotus	Puuruuvi	Ø6,8mm
	Poraus	Puu Metalli	Ø35mm Ø13mm

## VAROITUS!

Tätä työkalua ei saa käyttää porana "iskuväänninmuodolla". Teräkseen porattaessa poranterä saattaa haljeta poran juutuessa kiinni, mistä saattaa aiheutua vaarallisia leikkaushaavoja.

## Käyttö iskuporana

### Valitse iskutila tilavalinnan kytkimestä.

- Vaihda iskutilaan tai nopea/hidas porakonetilaan vain työkalun pyörimisliikkeen ollessa täysin pysähtynyt. Vaurioita voi syntyä mikäli työkalun pyörimisliike jatkuu.

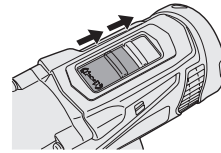

## Käyttö poravääntimenä

### Valitse nopea tai hidas porakonetila tilavalinnan kytkimellä.

- Vaihda iskutilaan tai nopea/hidas porakonetilaan vain työkalun pyörimisliikkeen ollessa täysin pysähtynyt. Vaurioita voi syntyä mikäli työkalun pyörimisliike jatkuu.

Hidas porakonetila

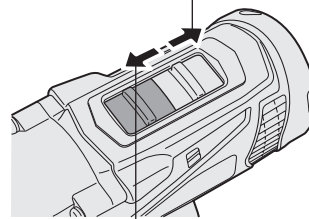

Nopea porakonetila

## Kytkimen vääntömomentin säätö

Säädä vääntömomentti johonkin 21 kytkimen asennosta tai asentoon "2".

### TÄRKEÄ HUOMAUTUS:

Testaa asetus ennen käyttöä.

Aseta asteikko tämän merkin kohdalle (◁).

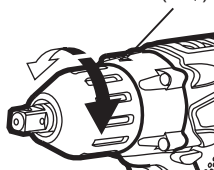

## Vyölenkin käyttö

### ⚠ VAROITUS!

- Varmista, että kiinnität vyölenkin kunnolla kiinni koneen runkoon ja että ruuvi on kiristetty kunnolla. Jos vyölenkki ei ole kunnolla kiinni rungossa, lenkki saattaa irrota ja kone voi pudota. Tämä saattaa aiheuttaa loukkaantumisen tai onnettomuuden.
- Tarkista ruuvien tiukkuus säännöllisesti. Jos ruuvi on löysällä, kiristä se.
- Varmista, että kiinnität vyölenkin kunnolla kiinni vyönauhaan tai muuhun nauhaan. Varo, että laite ei luista pois vyöstä. Tämä saattaa aiheuttaa loukkaantumisen tai onnettomuuden.
- Kun kone on vyölenkin varassa, vältä hyppimistä tai juoksemista koneen kanssa. Vyölenkki saattaa luistaa ja kone voi pudota. Tämä saattaa aiheuttaa loukkaantumisen tai onnettomuuden.
- Kun vyölenkkiä ei käytetä, palauta se säilytysasentoon. Vyölenkki voi tarttua kiinni johonkin. Tämä saattaa aiheuttaa loukkaantumisen tai onnettomuuden.
- Kun kone on kiinnitetty vyönauhaan vyölenkillä, älä kiinnitä koneeseen muita kuin hylsyjä ja vääntöbitsejä. Terävä esine, kuten poranterä, voi aiheuttaa loukkaantumisen tai onnettomuuden.

## Vyölenkin käyttöpuolen muuttaminen

Vyölenkki voidaan kiinnittää laitteen kummalle puolelle tahansa.

1. Lenkin irrottaminen
  - (1) Irrota ruuvi.
  - (2) Vedä lenkki ulos.

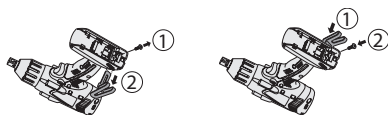

2. Lenkin kiinnittäminen toiselle puolelle
  - (1) Työnnä lenkki sisään toiselle puolelle.
  - (2) Kiristä ruuvi kokonaan niin, että se on kunnolla kiinnitetty.

## Säätöpaneeli



### (1) LED-valo

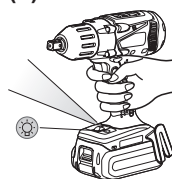

Ennen kuin käytät LED-valoa, vedä aina virta-kytkintä kerran.

Paina  LED-valon painiketta.

Valo palaa erittäin pienellä jännitteellä eikä heikennä työkalun toimintaa käytön aikana eikä vaikuta akun kapasiteettiin.

### TÄRKEÄ HUOMAUTUS:

- Yhdysrakenteinen LED-valo on tarkoitettu valaisemaan pienen työskentelyalueen tilapäisesti.
- Sitä ei tule käyttää korvaamaan tavallista käsivalaisinta, sillä se ei ole riittävän kirkas.
- LED-valo sammuu, kun työkalua ei ole käytetty 5 minuuttiin.

### Tärkeä huomautus : ÄLÄ KATSO SÄTEESEEN.

Muiden kuin näissä ohjeissa kuvattujen säätimien tai säätöjen käyttö tai toimenpiteiden tekeminen saattaa altistaa käyttäjän vaaralliselle säteilylle.

## (2) Ylikuumentumisen varoitusvalo

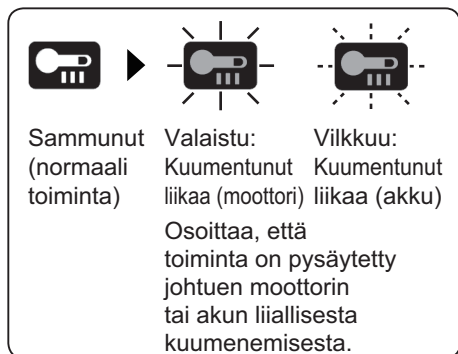

Moottorin tai akun suojaamiseksi ota huomioon seuraavat seikat, kun suoritat tätä toimenpidettä.

- Jos moottori tai akku kuumenee, suojaustoiminto käynnistyy ja moottori tai akku lakkaa toimimasta. Säättöpaneelin ylikuumentumisen varoitusvalo palaa tai vilkkuu, kun tämä toiminto on käynnissä.
- Jos ylikuumentumisen suojaustoiminto käynnistyy, anna työkalun jäähtyä tarpeeksi (ainakin 30 minuuttia). Työkalu on valmis käyttöön, kun ylikuumentumisen varoitusvalo on sammunut.
- Vältä työkalun käyttöä tavalla, joka kytkee ylikuumentumisen suojaustoiminnon toistuvasti.
- Jos työkalua käytetään jatkuvasti raskaasti kuormitetussa tilassa tai jos sitä käytetään kuumassa ympäristössä (esim. kesähelteellä), ylikuumentumisen suojaustoiminto saattaa käynnistyä usein.
- Jos työkalua käytetään kylmässä ympäristössä (kuten talvella) tai jos se pysäytetään usein käytön aikana, ylikuumentumisen suojaustoiminto ei kenties käynnisty.
- Käyttöympäristö: 0°C (32°F) –40°C (104°F).  
Jos akkua käytetään alle 0°C (32°F) lämpötilassa, laitteessa saattaa ilmetä toimintahäiriöitä.
- Kun kylmää akkua (alle 0°C (32°F)) ladataan lämpimässä paikassa, on hyvä antaa akun lämmetä ennen latausta

- EY9L42-laitteen toimintakyky heikkenee huomattavasti alle 10 °C:n lämpötiloissa työskentelyolosuhteiden ja muiden syiden takia.

## (3) Akun alhaisen jännitteen varoitusvalo

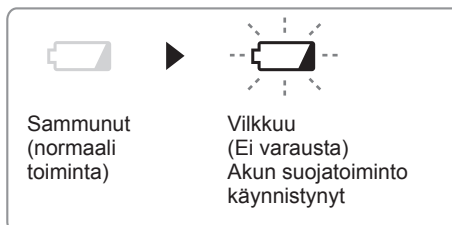

Litiumioniakun liiallinen (täydellinen) purkautuminen lyhentää akun käyttöikää huomattavasti. Ruuvinvääntimessä on suojaustoiminto, joka estää akun liiallisen purkautumisen.

- Akun suojaustoiminto kytkeytyy ennen kuin akku menettää varauksensa ja alhaisen akkujännitteen varoitusvalo vilkkuu.
- Jos huomaat, että alhaisen akkujännitteen varoitusvalo vilkkuu, vaihda akku välittömästi.
- Jos työkalu on käynnistetty liian matalalla akun varaustasolla, työkalun toiminta voi keskeytyä ilman, että akun matalan varaustason varoituslamppu vilkkuu ensin. Tämä osoittaa, että akun varaustaso on liian matala työkalun käyttöön, ja akkupakkaus tulisi ladata ennen kuin käyttöä jatketaan.
- Jos työkaluun kohdistuu äkillinen kuorma käytön aikana, joka aiheuttaa moottorin lukittumisen, syväpurkautumisen estoanturi voi laueta, ja akun matalan varaustason lamppu vilkkuu. Lampun vilkkuminen loppuu heti, kun moottorin lukittumisen syyhyn puututaan ja liipaisin palautetaan.



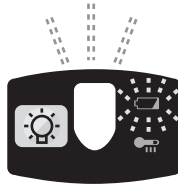

- Akun suojaominaisuus voi aktivoitua, kun moottorin päälle asetetaan äkillisesti suuri kuorma, silloinkin, kun akun varaustaso on hyvä. Tässä tapauksessa sekä akun matalan varaustason varoituslamppu että LED-valo vilkkuvat.
- Jos sekä akun matalan varaustason varoituslamppu että LED-valo vilkkuvat, vähennä voimaa, jota työnnettäessä kohdistuu ruuviavaimeen, tai jos käytät porakonetta, säädä nopeuskatkaisin alaasetukseen.

## [Akku]

### Akun oikea käyttö

#### Li-ioniakku

- Jotta li-ioniakku kestää mahdollisimman pitkään, pane se säilöön käytön jälkeen lataamatta sitä.
- Kun akku ladataan, varmista, että akkulaturin liittimissä ei ole vieraita aineita kuten pölyä tai vettä. Jos liittimistä löytyy vieraita aineita, puhdista liittimet ennen akun lataamista. Akkuliittimissä käytön aikana olevat vieraat aineet kuten pöly ja vesi saattavat heikentää akun käyttöikää.
- Kun akkua ei käytetä, pidä se pois metalliesineiden kuten paperiliittimien, kolikoiden, avainten, naulojen, ruuvien tai muiden pienten metalliesineiden lähetyviltä, jotka saattavat aiheuttaa liitännän liittimestä toiseen. Akkuliittimien saattaminen oikosulkuun saattaa aiheuttaa kipinöitä, palovammoja tai tulipalon.
- Kun käytät akkua, varmista, että työskentelypaikassa on hyvä ilmanvaihto.
- Kun akku otetaan pois työkalusta, pane akkukotelon kansi heti kiinni, jotta akkuliittimiin ei pääse pölyä tai likaa eikä synny oikosulkuja.

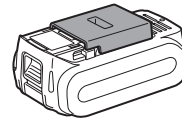

### Akun kestoikä

Ladattavien akkujen käyttöaika on rajoitettu. Jos käyttöaika on erittäin lyhyt kunnollisen latauksen jälkeen, vaihda akku uuteen.

### Akun kierrätys

#### HUOMIO:

Ympäristön suojelemiseksi ja materiaalien kierrättämiseksi akku on vietävä hävitettäväksi erityiseen keräyspisteeseen, jos sellainen on maassasi.

## [Akkulaturi]

### Lataus

#### TÄRKEÄ HUOMAUTUS:

- Jos akun lämpötila laskee alle  $-10^{\circ}\text{C}$  ( $14^{\circ}\text{F}$ ), lataus loppuu automaattisesti, jotta saadaan estettyä akun heikkeneminen.
  - Käyttöympäristö:  $0^{\circ}\text{C}$  ( $32^{\circ}\text{F}$ )  $-40^{\circ}\text{C}$  ( $104^{\circ}\text{F}$ ).  
Jos akkua käytetään alle  $0^{\circ}\text{C}$  ( $32^{\circ}\text{F}$ ) lämpötilassa, laitteessa saattaa ilmetä toimintahäiriöitä.
  - Kun kylmää akkua (alle  $0^{\circ}\text{C}$  ( $32^{\circ}\text{F}$ )) ladataan lämpimässä paikassa, on hyvä antaa akun lämmetä ennen latausta
  - Anna laturin jäähtyä ladatessasi kahta tai useampaa akkua peräkkäin.
  - Älä missään tapauksessa työnnä sormiasi latauspesään.
- Tulipalovaaran ja akkulaturin vahingoittumisen estämiseksi:
- Älä käytä moottorin generaattoria virtalähteenä.
  - Älä peitä laturin tai akkuyksikön tuuletusaukkoja.
  - Irrota laturi verkosta, kun sitä ei käytetä.



## HUOMAUTUS:

Akkua ei ole ladattu kokonaan liikkeessä. Akku on ladattava ennen käyttöä.

### Latauslaite

1. Kytke laturin pistoke vaihtovirtaverkon pistorasiaan.
2. Paina akku riittävän syväälle latauslaitteeseen.
  1. Aseta sovitusmerkit vastakkain ja aseta akku laturin liittimeen.
  2. Siirrä eteenpäin nuolen osoittamaan suuntaan.

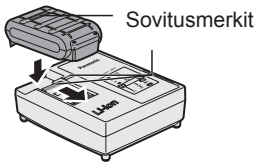

3. Latauksen merkkivalo palaa latauksen aikana.

Kun akku on ladattu, latauksen merkkivalo alkaa vilkkua nopeasti ja laitteen sisäänrakennettu kytkin katkaisee latauksen automaattisesti estäen yllilatautumisen.

  - Latausta ei tapahdu, jos akku on liian lämmin. Oranssi valmiusvalo syttyy ja palaa siihen asti, kunnes akku jäähtyy.

Oranssi valmiustilan lamppu vilkkuu, kunnes akku on jäähtynyt. Lataus alkaa sitten automaattisesti.
4. Latauslamppu (vihreä) vilkkuu hitaasti, kun akku on latautunut noin 80%.
5. Kun lataus on suoritettu loppuun, vihreä latauslamppu sammuu.
6. Jos akun lämpötila on 0°C astetta tai sitä vähemmän, täyteen lataus kestää tavallista kauemmin.

Vaikka akku on ladattu täyteen, sen teho on noin 50% tavallisessa lämpötilassa ladattuun täyteen akkuun verrattuna.
7. Ota yhteys valtuutettuun jälleenmyyjään, jos latauslamppu (vihreä) ei sammuu.

8. Jos kokonaan ladattu akku asetetaan uudelleen laturiin, latauslamppu saattaa syttyä palamaan. Muutaman minuutin kuluttua vihreä latauslamppu sammuu.

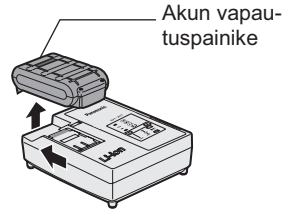

9. Poista akku pitäessäsi akun vapautuspainiketta ylhäällä.

# LAMPUN MERKINNÄT

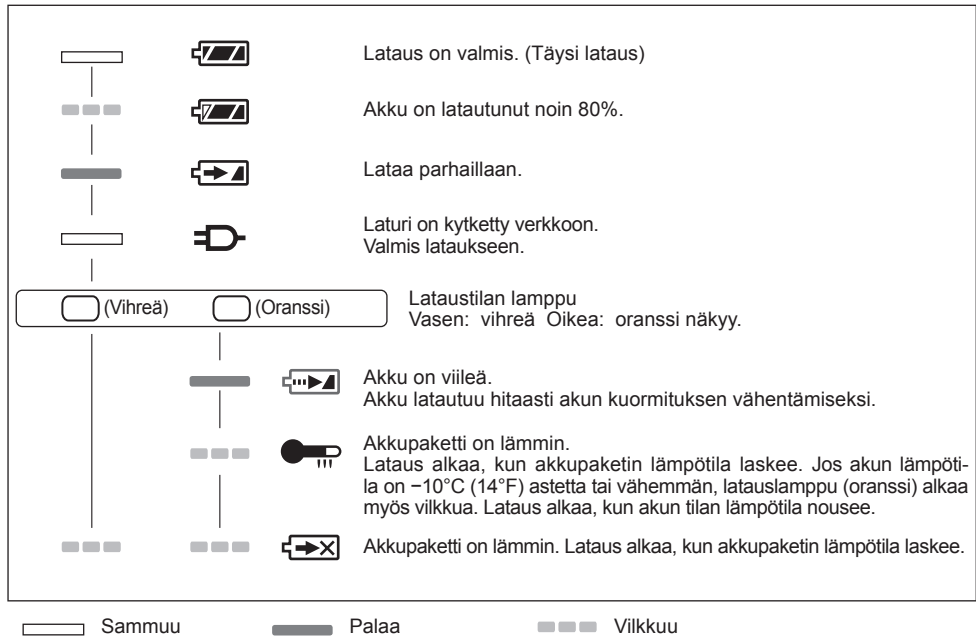

## Tietoja vanhojen laitteiden ja käytettyjen paristojen keräyksestä ja hävittämisestä



Nämä merkinnät tuotteissa, pakkauksissa ja/tai niihin liitetyissä dokumenteissa tarkoittavat, että käytettyjä sähkö- ja elektroniikkalaitteita sekä paristoja ei tule sekoittaa tavalliseen kotitalousjätteeseen.



Vanhojen tuotteiden ja käytettyjen paristojen asianmukainen käsittely, talteen ottaminen ja kierrätys edellyttävät niiden viemistä tarjolla oleviin keräyspisteisiin kansallisten määräysten sekä direktiivien 2002/96/EC ja 2006/66/EC mukaisesti.



Kun hävität tuotteet ja paristot asianmukaisesti, autat säilyttämään arvokkaita luonnonvaroja sekä ehkäisemään ihmisen terveydelle ja ympäristölle haitallisia vaikutuksia, joita vääränlainen jätteenkäsittely voi aiheuttaa.

Ota yhteys asuinkuntasi viranomaisiin, jätteenkäsittelystä vastaavaan tahoon tai tuotteiden ostopaikkaan saadaksesi lisätietoja vanhojen tuotteiden ja paristojen keräyksestä ja kierrätyksestä.

Tuotteiden epäasianmukaisesta hävittämisestä saattaa seurata kansallisessa lainsäädännössä määrätty rangaistus.

## Yrityksille Euroopan unionissa

Lisätietoja sähkö- ja elektroniikkalaitteiden hävittämisestä saat jälleenmyyjältä tai tavarantoimittajalta.

## V. VARUSTEET

Käytä vain sellaisia terä, joiden koko sopii poran istukalle.

Käytä alkuperäistä Panasonic avaimetonta poraistukkaa (EY9X003E) ja pikavaihtositukkaa (EY9HX110E), jotta suorituskyky olisi mahdollisimman hyvä.

## VI. SUURIMMAT SUOSITELLUT KAPASITEETIT

Ruuvaus	Puuruuvi	Iskutila Nopea porakonetila Hidas porakonetila	$\Phi$ 9 mm $\Phi$ 4,2 mm $\Phi$ 6,8 mm
	Itseporautuva ruuvi	Iskutila Nopea porakonetila	$\Phi$ 6 mm $\Phi$ 6 mm
Pultin kiristys		Iskutila	Standardi pultti : M14 Erikoisluja pultti : M12
Pora	Teräs	Nopea porakonetila Hidas porakonetila	$\Phi$ 10 mm $\Phi$ 13 mm
	Puu	Nopea porakonetila Hidas porakonetila	$\Phi$ 21 mm $\Phi$ 35 mm

## VII. TEKNISET TIEDOT

### PÄÄLAITE

Malli	EY7549
Moottori	Tasavirta 14,4 V
Nopeus ilman kuormaa	Iskumuoto: 0 – 2300 min <sup>-1</sup>
	Nopea porakonetila: 0 – 1200 min <sup>-1</sup>
	Hidas porakonetila: 0 – 380 min <sup>-1</sup>
Maksimimomentti	Iskumuoto: 150 N·m M16 erikoislujalla pultilla 130 N·m M14 erikoislujalla pultilla
	Nopea porakonetila: 9 N·m
	Hidas porakonetila: 26 N·m
Kytkimen vääntömomentti	Noin 0,7 – 4,4 N·m
Kokonaispituus	210 mm
Paino (akku mukaan luettuna)	1,85 kg
Ääniä Tärinää	Katso liite

## AKKUPAKETTI

Malli Nr.	EY9L41	EY9L42	EY9L44	EY9L45
Akun säilytys	Li-ioniakku			
Akun jännite	Tasavirta 14,4 V (3,6 V × 4 kennoa)		Tasavirta 14,4 V (3,6 V × 8 kennoa)	

## AKKULATURURI

Malli Nr.	EY0L81			
Teho	Katso laturin pohjassa olevaa arvokilpeä.			
Paino	0,93 kg			
Latausaika	EY9L41	EY9L42	EY9L44	EY9L45
	Käytettävissä: 45 min.	Käytettävissä: 30 min.	Käytettävissä: 50 min.	Käytettävissä: 65 min.
	Täysi: 60 min.	Täysi: 35 min.	Täysi: 65 min.	Täysi: 80 min.

Malli Nr.	EY0L82			
Teho	Katso laturin pohjassa olevaa arvokilpeä.			
Paino	0,93 kg			
Latausaika	EY9L41	EY9L42	EY9L44	EY9L45
	Käytettävissä: 35 min.	Käytettävissä: 30 min.	Käytettävissä: 40 min.	Käytettävissä: 50 min.
	Täysi: 50 min.	Täysi: 35 min.	Täysi: 55 min.	Täysi: 60 min.

**HUOMAUTUS:** Taulukko saattaa sisältää malleja, jotka eivät ole myynnissä Suomessa. Katso tietoja uusimmasta yleisesitteestä.

**HUOMAUTUS:** Katso jälleenmyyjän yhteystiedot oheisesta takuukortista.

—MEMO—

—MEMO—

**Panasonic Marketing Europe GmbH  
Panasonic Testing Center  
Winsbergring 15,  
22525 Hamburg,  
Germany**



**Panasonic Corporation**

1006, Kadoma, Osaka 571-8501, Japan

<http://panasonic.net>

EN. DE. FR. IT. NL. ES. DA. SV. NO. FI  
EY971075492 2013 03

Printed in China

