

# Panasonic®

## Tragbare CD-Stereoanlage Sistema CD stereo portatile Radiocassette CD stéréo portable

Bedienungsanleitung  
Istruzioni per l'uso  
Mode d'emploi

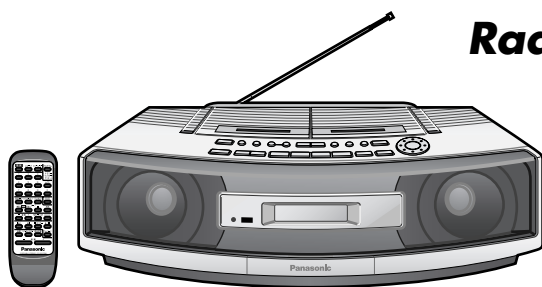

# RX-ED50A



**COMPACT**  
**disc**  
DIGITAL AUDIO

Bitte lesen Sie diese Bedienungsanleitung vor dem Anschließen, Inbetriebnehmen oder Einstellen dieses Gerätes vollständig durch. Diese Anleitung bitte aufbewahren.

Prima di collegare, far funzionare o regolare l'apparecchio, leggere completamente queste istruzioni. Conservare questo manuale.

Avant de raccorder, faire fonctionner ou régler l'appareil, lire attentivement tout ce mode d'emploi. Conserver ce manuel.

EG

RQT5138-1MD

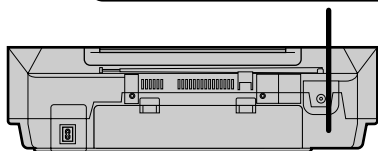

(Rückseite des Gerätes)  
(Parte posteriore del prodotto)  
(À l'arrière de l'appareil)

<b>CAUTION</b>	CLASS 1M INVISIBLE LASER RADIATION WHEN OPEN. DO NOT VIEW DIRECTLY WITH OPTICAL INSTRUMENTS. IEC60825-1+A2 Class 1M
<b>WARNING</b>	KLASS 1M OSYNLIG LASERSTRÅLNING NÄR DENNA DEL ÄR ÖPPNAD. BETRÄKTA EJ STRÅLEN DIREKT GENOM OPTISKT INSTRUMENT.
<b>FORSIGTIG</b>	USYNLIG LASERSTRÅLNING KLASSE 1M. NÄR LÅGET ER ÅBENT. UNDGA AT SE LIGE PÅ MED OPTISKE INSTRUMENTER.
<b>VARO</b>	AVIATTAESSA OLET ALTTIINA LUOKAN 1M NÄKYMÄTÖNTÄ LASERSÄTELYÄ. ÄLÄ KATSO OPTISELLA LAITTEELLA SUORAAN SÄTSEEN.
<b>ATTENTION</b>	RAYONNEMENT LASER INVISIBLE. CLASSE 1M. EN CAS D'OUVERTURE. NE PAS REGARDER DIRECTEMENT À LAIDE D'INSTRUMENTS D'OPTIQUE.
<b>VORSICHT</b>	UNSIICHTBARE LASERSTRALHUNG KLASSE 1M. WENN ABDECKUNG GEÖFFNET. NICHT DIREKT MIT OPTISCHEN INSTRUMENTEN BETRACHTEN.

(Im Inneren des Gerätes)  
(All'interno del prodotto)  
(À l'intérieur de l'appareil)

## WARNUNG!

DIESES PRODUKT ERZEUGT LASERSTRAHLUNG. DURCHFÜHRUNG ANDERER VORGÄNGE ALS DER HIER ANGEGBENEN KANN ZU GEFÄHRLICHER STRAHLUNG FÜHREN. REPARATUREN DÜRFEN NUR VON QUALIFIZIERTEM FACHPERSONAL DURCHGEFÜHRT WERDEN.

## ATTENZIONE!

QUESTO APPARECCHIO UTILIZZA UN LASER. L'USO DI APPARECCHI DI CONTROLLO O DI REGOLAZIONE, O PROCEDURE DI UTILIZZAZIONE DIVERSE DA QUELLE INDICATE IN QUESTO MANUALE DI ISTRUZIONI, POSSONO CAUSARE L'ESPOSIZIONE A RADIAZIONI PERICOLOSE. NON APRIRE I COPERCHI E NON CERCARE DI RIPARARE DA SOLI. PER QUALSIASI RIPARAZIONE RIVOLGERSI A PERSONALE QUALIFICATO.

## AVERTISSEMENT!

CET APPAREIL UTILISE UN LASER. L'UTILISATION DE COMMANDES OU DE RÉGLAGES OU L'EXÉCUTION DE PROCÉDURES AUTRES QUE CELLES SPÉCIFIÉES ICI PEUVENT PROVOQUER UNE EXPOSITION À DES RADIATIONS DANGEREUSES. NE PAS OUVRIR LES COUVERCLES NI ESSAYER DE RÉPARER SOI-MÊME. CONFIER TOUT TRAVAIL D'ENTRETIEN À UN PERSONNEL QUALIFIÉ.

## Solo per l'Italia

Il produttore "Panasonic Corporation, 1-15 Matsushiro, Kadoma, Osaka 571-8504 Giappone" di questo modello numero RX-ED50A, dichiara che esso è conforme al D.M. 28/08/1995 Nr. 548, ottemperando alle prescrizioni di cui al D.M. 25/06/1985 (paragrafo 3, Allegato A) e D.M. 27/08/1987 (paragrafo 3, Allegato I).

DIESES GERÄT IST FÜR DEN BETRIEB IN LÄNDERN MIT GEMÄSSIGTEM KLIMA BESTIMMT.

QUESTA UNITÀ È PROGETTATA PER L'USO NEI PAESI CON CLIMA MITE.

CET APPAREIL EST DESTINÉ AUX CLIMATS TEMPÉRÉS.

Wir möchten Ihnen dafür danken, daß Sie sich für diese Anlage entschieden haben.

Für optimale Leistung und Sicherheit lesen Sie bitte diese Bedienungsanleitung aufmerksam durch.

## Inhaltsverzeichnis

Mitgeliefertes Zubehör .....	4
Sicherheitsmaßnahmen .....	4
Spannungsquellen .....	6
Speicher-Stützbatterien .....	6
Anordnung der Bedienungselemente .....	8
Fernbedienung .....	10
Einstellen der Uhrzeit .....	12
CD-Wiedergabe .....	14
Weitere CD-Wiedergabefunktionen .....	16
Rundfunkempfang: Manuelle Abstimmung .....	20
Rundfunkempfang: Vorwahlabstimmung .....	22
Einspeichern von Festsendern .....	22
Abstimmen von Festsendern .....	22
Wiedergabe von Cassetten .....	24
Vor der Aufnahme .....	28
Aufnahme von CDs .....	30
Automatische Aufnahme von CD-Titeln .....	32
AUTO .....	32
1-REC .....	34
Aufnahme von Rundfunksendungen .....	36
Überspielen von Bändern .....	36
Gebrauch der Zeitschaltuhr-Funktionen .....	38
Einschlaf-Zeitschaltuhr .....	40
Zeitschaltuhr-Überblendregler .....	42
Ändern des Klangcharakters .....	42
Erzeugen eines dreidimensionalen Klangfelds mit der SOUND VIRTUALIZER-Funktion .....	42
Verwendung von Zusatzgeräten .....	44
Verwendung eines Kopfhörers .....	44
Pflege und Instandhaltung .....	44
Liste von Fehlermöglichkeiten .....	46
Technische Daten .....	46

## WARNING:

ZUR REDUZIERUNG DER GEFAHR VON BRAND, ELEKTRISCHEM SCHLAG UND BESCHÄDIGUNG:

- DIESES GERÄT SORGFÄLTIG VOR NÄSSE, FEUCHTIGKEIT, SPRITZ- UND TROPFWASSER SCHÜTZEN UND KEINE BLUMENVASEN UND ANDERE MIT FLÜSSIGKEITEN GEFÜLLTE BEHÄLTER AUF DAS GERÄT STELLEN.
- AUSSCHLIESSLICH DAS EMPFOHLENE ZUBEHÖR VERWENDEN.
- AUF KEINEN FALL DIE ABDECKUNG (ODER RÜCKWAND) ABSCHRAUBEN; IM GERÄTEINNEREN BEFINDEN SICH KEINE TEILE, DIE VOM BENUTZER GEWARTET WERDEN KÖNNEN. REPARATURARBEITEN SIND GRUNDSÄTZLICH DEM KUNDENDIENSTPERSONAL ZU ÜBERLASSEN.

## ATTENZIONE:

PER RIDURRE IL RISCHIO DI INCENDIO, DI SCOSSE ELETTRICHE O DI DANNI:

- NON ESPORRE QUESTO PRODOTTO ALLA PIOGGIA, UMIDITÀ, GOCCIOLAMENTI O SPRUZZI, E NON METTERVI SOPRA OGGETTI PIENI DI LIQUIDI, COME I VASI.
- USARE SOLTANTO GLI ACCESSORI CONSIGLIATI.
- L'INVOLUCRO O LA PARTE POSTERIORE NON DEVONO ESSERE RIMOSSI. ALL'INTERNO NON CI SONO PARTI RIPARABILI DALL'UTENTE. PER LE RIPARAZIONI, RIVOLGERSI A PERSONALE TECNICO QUALIFICATO.

## AVERTISSEMENT :

POUR RÉDUIRE LES RISQUES D'INCENDIE, DE CHOC ÉLECTRIQUE OU DE DOMMAGES À L'APPAREIL,

- NE PAS EXPOSER CET APPAREIL À LA PLUIE, À L'HUMIDITÉ, À L'ÉGOUTTEMENT OU AUX ÉCLABOUSSURES, ET NE PLACER DESSUS AUCUN OBJET REMPLI DE LIQUIDE, TEL QU'UN VASE PAR EXEMPLE.
- UTILISER UNIQUEMENT LES ACCESSOIRES RECOMMANDÉS.
- NE PAS RETIRER LE COUVERCLE (OU LE PANNEAU ARRIÈRE) ; IL N'Y A AUCUNE PIÈCE RÉPARABLE PAR L'UTILISATEUR À L'INTÉRIEUR. CONFIER TOUTE RÉPARATION AU PERSONNEL DE SERVICE APRÈS-VENTE QUALIFIÉ.

La ringraziamo dell'acquisto di questo prodotto.  
Per ottenerne le prestazioni migliori e per la sua sicurezza,  
legga attentamente queste istruzioni.

**Sommario**

Accessori in dotazione .....	5
Precauzioni .....	5
Fonti di alimentazione .....	7
Pile di back-up memoria .....	7
Posizione dei comandi .....	9
Telecomando .....	11
Regolazione dell'ora .....	13
CD .....	15
Altre modalità di lettura .....	17
Radio: sintonia manuale .....	21
Radio: sintonia preselezionata .....	23
Preselezione delle stazioni radio .....	23
Selezione dei canali .....	23
Cassette .....	25
Prima di registrare .....	29
Registrazione dei CD .....	31
Registrazione automatica dei CD .....	33
AUTO .....	33
1-REC .....	35
Registrazione dei programmi radio .....	37
Registrazione da nastro a nastro .....	37
Uso del timer .....	39
Timer di spegnimento automatico .....	41
Timer di dissolvenza .....	43
Qualità del suono .....	43
Creazione di un campo sonoro tridimensionale con S.Virtualizer .....	43
Uso di un componente ausiliario .....	45
Uso della cuffia .....	45
Manutenzione .....	45
Consigli per l'eliminazione di eventuali inconvenienti .....	47
Dati tecnici .....	47

Nous vous remercions pour votre achat de cet appareil.  
Pour en obtenir des performances idéales et pour votre  
sécurité, veuillez lire attentivement le présent manuel.

**Table des matières**

Accessoires fournis .....	5
Précautions .....	5
Alimentation .....	7
Piles de protection de la mémoire .....	7
Emplacement des commandes .....	9
La télécommande .....	11
Réglage de l'heure .....	13
CD .....	15
Autres modes de lecture .....	17
La radio : recherche manuelle des stations .....	21
La radio : mémorisation des stations .....	23
Pour mémoriser une station de radio .....	23
Pour écouter une station mémorisée .....	23
Cassettes .....	25
Avant l'enregistrement .....	29
Enregistrement d'un CD .....	31
Enregistrement automatique d'un CD .....	33
AUTO .....	33
1-REC .....	35
Enregistrement d'émissions de radio .....	37
Enregistrement d'une cassette sur une autre .....	37
Utilisation du programmateur .....	39
Programmateur d'arrêt différé (Sleep) .....	41
Atténuateur de son du programmateur (Timer Fader) ....	43
Qualité du son .....	43
Son virtuel en 3 dimensions (S.Virtualizer) .....	43
Utilisation d'appareils auxiliaires .....	45
Utilisation d'un casque .....	45
Entretien .....	45
Guide de dépannage ..... dos de la couverture arrière	
Caractéristiques techniques ..... dos de la couverture arrière	

Das Gerät sollte in der Nähe einer Netzsteckdose so aufgestellt werden, dass im Störfall jederzeit ein unbehinderter Zugang zum Netzstecker gewährleistet ist. Ein unbehinderter Zugang zum Netzstecker muss stets gewährleistet sein.  
Um dieses Gerät vollständig vom Netz zu trennen, den Netzstecker aus der Netzsteckdose ziehen.

La presa di corrente deve trovarsi vicino all'apparecchio ed essere facilmente accessibile.  
La spina del cavo di alimentazione deve rimanere sempre facilmente accessibile.  
Per isolare completamente l'apparecchio dalla fonte di alimentazione principale, staccare la spina del cavo di alimentazione dalla presa di corrente.

Veillez à ce que la prise de courant se trouve près de l'équipement et soit facilement accessible.  
Vous devez pouvoir débrancher et rebrancher facilement la fiche du cordon d'alimentation secteur.  
Pour isoler complètement cet appareil du secteur, débranchez le cordon d'alimentation secteur de la prise de courant.

## A Mitgeliefertes :

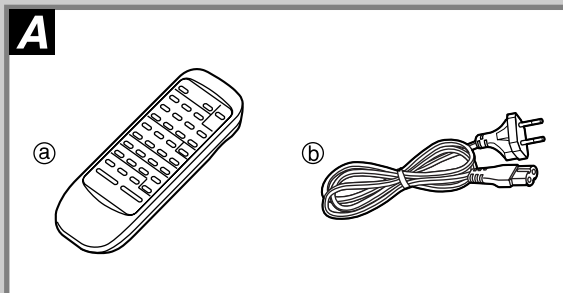

Bitte überprüfen Sie das mitgelieferte Zubehör anhand der folgenden Liste auf Vollständigkeit.

- ① Fernbedienung (EUR644864) ..... 1 Stck.  
② Netzkabel ..... 1 Stck.

### Bemerkung

Das mitgelieferte Netzkabel ist ausschließlich für den Gebrauch mit diesem Gerät bestimmt. Dieses Netzkabel auf keinen Fall für andere Geräte verwenden.

## Sicherheitsmaßnahmen

- Vermeiden Sie Betrieb und Aufstellung dieses Gerätes in der Nähe von Wärmequellen. Lassen Sie das Gerät nicht längere Zeit über in einem Fahrzeug zurück, das mit geschlossenen Fenstern und Türen in praller Sonne geparkt ist. Anderenfalls kann das Gehäuse verformt werden.
- Schützen Sie das Netzkabel vor Einschnitten und sonstiger Beschädigung. Mangelhafte Anschlüsse und Kabelbruch können zu Brand und elektrischem Schlag führen. Ziehen Sie nicht stark am Netzkabel, verbiegen Sie es nicht, und stellen Sie keine schweren Gegenstände auf das Kabel.
- Fassen Sie beim Abziehen des Netzkabels stets den Netzstecker an. Ziehen Sie nie am Kabel selbst; anderenfalls besteht die Gefahr von elektrischem Schlag und einer Beschädigung des Gerätes.
- Betreiben Sie das Gerät auf keinen Fall mit Netzspannung in einem Badezimmer oder an einem anderen feuchten Ort; anderenfalls besteht die Gefahr von elektrischem Schlag.
- Wenn das Gerät längere Zeit nicht betrieben werden soll, trennen Sie das Netzkabel von der Netzsteckdose.

Ein übermäßiger von Ohrhörern und Kopfhörern erzeugter Schalldruck kann eine permanente Schädigung des Gehörsinns zur Folge haben.

La pressione eccessiva del suono dagli auricolari e dalla cuffia può causare la perdita dell'udito.

Une pression acoustique excessive exercée par les écouteurs ou le casque peut entraîner la perte de l'ouïe.

Lassen Sie die Akkus nicht längere Zeit über in einem mit geschlossenen Türen und Fenstern in praller Sonne geparkten Fahrzeug zurück.

Le batterie non devono essere lasciate in una automobile esposta per un lungo periodo di tempo alla luce diretta del sole con i finestrini e le portiere chiuse.

Ne laissez pas les piles dans un véhicule exposé aux rayons du soleil, toutes portes et fenêtres fermées, pendant une période prolongée.

### WARNUNG

Bei unsachgemäßem Einlegen der Batterien besteht Explosionsgefahr! Wechseln Sie verbrauchte Batterien ausschließlich gegen Batterien des gleichen Typs oder vom Hersteller empfohlene gleichwertige Batterien aus. Bitte beachten Sie beim Entsorgen von verbrauchten Batterien die Anweisungen des Herstellers.

### ATTENZIONE

Pericolo di esplosione se le batterie vengono sostituite in modo sbagliato. Sostituire soltanto con batterie uguali o del tipo equivalente consigliato dal produttore. Disfarsi delle batterie usate secondo le istruzioni del produttore.

### ATTENTION

Danger d'explosion si les piles ne sont pas remplacées correctement. Remplacez-les uniquement par des piles de type identique ou équivalent recommandées par le fabricant. Suivez les instructions du fabricant lorsque vous jetez les piles usées.

Dieses Gerät kann beim Betrieb Hochfrequenzstörungen auffangen, die von einem in der Nähe verwendeten Handy verursacht werden. Falls eine solche Störbeeinflussung festgestellt wird, sollte das Handy in größerer Entfernung von diesem Gerät betrieben werden.

Durante l'uso, questo prodotto potrebbe essere soggetto all'interferenza radio causata dal cellulare. Se si dovesse verifi care tale interferenza, aumentare la distanza tra questo prodotto e il cellulare.

Ce produit peut être perturbé par les ondes des téléphones mobiles pendant l'utilisation. Si vous constatez une telle interférence, éloignez le téléphone mobile du produit.

### WARNING!

- **UM AUSREICHENDE BELÜFTUNG ZU GEWÄHRLEISTEN, DARF DIESES GERÄT NICHT IN EINEM BÜCHERREGAL, EINBAUSCHRANK ODER EINEM SONSTIGEN ENGEN RAUM INSTALLIERT ODER AUFGESTELLT WERDEN. SORGEN SIE DAFÜR, DASS DER BELÜFTUNGSZUSTAND NICHT DURCH VORHÄNGE ODER ANDERE MATERIALIEN BEHINDERT WIRD, UM STROMSCHLAG- ODER FEUERGEFAHR DURCH ÜBERHITZUNG ZU VERMEIDEN.**
- **ACHTEN SIE DARAUF, DIE ENTLÜFTUNGSSCHLITZE DES GERÄTES NICHT DURCH GEGENSTÄNDE AUS PAPIER ODER STOFF ZU BLOCKIEREN, Z.B. ZEITUNGEN, TISCHDECKEN UND VORHÄNGE.**
- **STELLEN SIE KEINE QUELLEN OFFENER FLAMMEN, Z.B. BRENNENDE KERZEN, AUF DAS GERÄT.**
- **BEACHTEN SIE BEI DER ENTSORGUNG VERBRAUCHTER BATTERIEN DIE EINSCHLÄGIGEN UMWELTSCHUTZBESTIMMUNGEN.**

## Batteriebetrieb

- **Wenn das Gerät längere Zeit über nicht verwendet oder ausschließlich über Netzspannung betrieben werden soll, alle Batterien aus dem Batteriefach entfernen, um ein Auslaufen von Elektrolyt zu vermeiden.**
- Keine Akkus verwenden.
- Nicht alte und neue Batterien oder Batterien unterschiedlicher Sorten (z.B. Mangan- und Alkalibatterien) gemeinsam verwenden.
- Erschöpfte Batterien unverzüglich entfernen und vorschriftsmäßig entsorgen.
- Akkus dürfen weder erhitzt noch offenen Flammen ausgesetzt werden.
- Batterien nicht zerlegen.
- Batterien nicht kurzschließen.
- Wenn Elektrolyt im Batteriefach ausgelaufen ist, alle Batterien entfernen und vorschriftsmäßig entsorgen. Das Innere des Batteriefachs gründlich reinigen, bevor frische Batterien eingelegt werden.
- Falls Elektrolyt mit der Haut oder mit Kleidungsstücken in Berührung gerät, die betroffenen Stellen unverzüglich mit Wasser abspülen.
- Batterien außer Reichweite von Kindern halten.
- Auf keinen Fall versuchen, Alkali- oder Manganbatterien aufzuladen.
- Wenn Batterien mit vertauschter Polarität in das Batteriefach eingelegt werden, können sie auslaufen und eine Beschädigung des Gerätes verursachen.
- Verbrauchte Batterien sachgerecht entsorgen.

## **A** Accessori in dotazione

Controllare e identificare gli accessori in dotazione.

- Ⓐ Telecomando (EUR644864) ..... 1
- Ⓑ Cavo di alimentazione ..... 1

### **Nota**

Il cavo di alimentazione in dotazione è soltanto per l'uso con questa unità. Non usarlo con altre apparecchiature.

## **Precauzioni**

- Evitare di usare o di sistemare questa unità vicino a sorgenti di calore. Non lasciarla nell'automobile esposta a lungo alla luce diretta del sole con le portiere e i finestrini chiusi, perché si potrebbe causare la deformazione del mobile.
- Evitare di tagliare, graffiare o collegare male il cavo di alimentazione, perché c'è pericolo di incendio o scosse elettriche. Evitare anche di piegarlo eccessivamente, di tirarlo o di prolungarlo.
- Non staccare il cavo di alimentazione dalla presa tirandolo, perché c'è pericolo di un guasto o di scosse elettriche.
- Non far funzionare questa unità con la corrente elettrica nel bagno, perché c'è pericolo di scosse elettriche.
- Quando non si usa l'unità, staccare il cavo di alimentazione dalla presa di corrente.

### **ATTENZIONE!**

- PER MANTENERE UNA BUONA VENTILAZIONE, NON INSTALLARE O SISTEMARE QUESTA UNITÀ IN UNO SCAFFALE DEI LIBRI, ARMADIETTO INCORPORATO OD ALTRO SPAZIO RISTRETTO. PER PREVENIRE I RISCHI DI SCOSSE O INCENDIO DOVUTI A SURRISCALDAMENTO, ACCERTARSI CHE TENDE OD ALTRO MATERIALE NON OSTRUISCANO LE CONDIZIONI DI VENTILAZIONE.
- NON OSTRUIRE LE APERTURE DI VENTILAZIONE DELL'UNITÀ CON GIORNALI, TOVAGLIE, TENDE ED ALTRI OGGETTI SIMILI.
- NON METTERE SULL'UNITÀ SORGENTI DI FIAMME NUDE, COME CANDELE ACCESE.
- DISFARSI DELLE PILE RISPETTANDO L'AMBIENTE.

## **Uso delle pile**

- **Se non si usa questa unità per un lungo periodo di tempo o la si usa soltanto con la corrente della rete, rimuovere tutte le pile per evitare potenziali danni causati da una loro possibile perdita di acido.**
- Non usare pile ricaricabili.
- Non mischiare pile vecchie e nuove o di tipo diverso (p.es., al manganese e alcaline).
- Rimuovere prontamente le pile scariche e disfarsene in modo appropriato.
- Non riscaldare o esporre a fiamme.
- Non smontare le pile.
- Non cortocircuitare le pile.
- Se una pila perde acido, rimuovere tutte le pile e disfarsene in modo appropriato. Pulire completamente l'interno dello scomparto delle pile prima di inserire nuove pile.
- Se l'acido delle pile dovesse venire a contatto con la pelle o gli abiti, lavarlo via immediatamente con acqua.
- Tenere le pile fuori dalla portata dei bambini.
- Non cercare di ricaricare le pile alcaline o al manganese.
- Le pile installate in modo sbagliato possono perdere acido e danneggiare l'unità.

## **A** Accessoires fournis

Veillez vérifier et identifier les accessoires fournis.

- Ⓐ Télécommande (EUR644864) ..... 1 pc.
- Ⓑ Cordon d'alimentation ..... 1 pc.

### **Remarque**

Le cordon d'alimentation secteur fourni a été conçu exclusivement pour cet appareil. Ne pas l'utiliser avec d'autres appareils.

## **Précautions**

- N'utilisez pas et ne placez pas cet appareil près de sources de chaleur. Ne le laissez pas longtemps dans une automobile en plein soleil avec les portes et fenêtres fermées. Le boîtier pourrait se déformer.
- Veillez à ce que le cordon d'alimentation ne soit pas sectionné, éraflé ou en mauvais contact car ceci ferait courir un risque d'incendie ou d'électrocution. Évitez également de plier excessivement, de tirer ou d'épisser le cordon.
- Ne débranchez pas le cordon d'alimentation en tirant directement sur lui. Ceci pourrait l'endommager prématurément ou provoquer une électrocution.
- Ne faites pas fonctionner cet appareil sur le secteur dans une salle de bain car ceci ferait courir des risques d'électrocution.
- Lorsque vous n'utilisez pas l'appareil, débranchez le cordon d'alimentation de la prise de courant.

### **AVERTISSEMENT!**

- NE PAS INSTALLER NI PLACER L'APPAREIL DANS UNE BIBLIOTHÈQUE, UN PLACARD RENFERMÉ NI AUCUN AUTRE ESPACE RÉDUIT DE FAÇON À ASSURER UNE BONNE VENTILATION. VÉRIFIER QU'AUCUN RIDEAU NI AUCUN AUTRE MATÉRIEL NE BLOQUE LA VENTILATION DE FAÇON À ÉVITER TOUT RISQUE DE CHOC ÉLECTRIQUE OU DE FEU DÙ À UNE SURCHAUFFE.
- NE BOUCHEZ PAS LES OUVERTURES D'AÉRATION DE L'APPAREIL AVEC DES JOURNAUX, NAPPES, RIDEAUX OU OBJETS SIMILAIRES.
- NE PLACEZ PAS DE SOURCES DE FLAMMES VIVES TELLES QUE BOUGIES ALLUMÉES SUR L'APPAREIL.
- JETEZ LES PILES D'UNE MANIÈRE COMPATIBLE AVEC L'ENVIRONNEMENT.

## **Utilisation des piles**

- **Si vous ne comptez pas utiliser l'appareil pendant une période prolongée ou si vous ne l'utilisez que sur le secteur, retirez toutes les piles pour éviter qu'elles ne coulent et ne causent des dommages.**
- Ne pas utiliser de piles de type rechargeable.
- N'utilisez pas des piles neuves avec des piles usagées. N'utilisez pas non plus des piles de types différents (piles au manganèse avec des piles alcalines, par exemple).
- Retirez rapidement les piles usées et jetez-les d'une manière adéquate.
- Ne pas chauffer ni exposer à des flammes.
- Ne démontez pas l'appareil.
- Veillez à éviter un court-circuit.
- Si une pile coule, retirez toutes les piles et jetez-les d'une manière adéquate. Nettoyez complètement le compartiment des piles avant de mettre en place des piles neuves.
- Si le liquide d'une pile vient en contact avec votre peau ou vos vêtements, rincez immédiatement à l'eau la partie touchée.
- Gardez les piles hors de portée des enfants.
- N'essayez pas de recharger des piles alcalines ou au manganèse.
- Des piles mal installées peuvent couler et endommager l'appareil

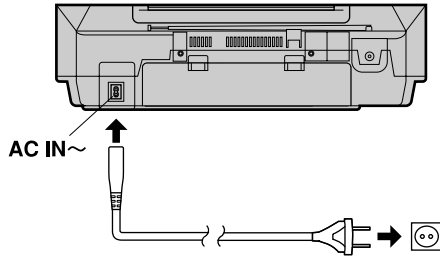
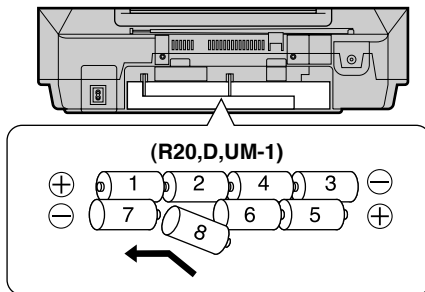
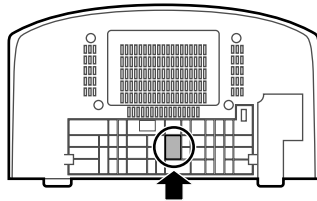
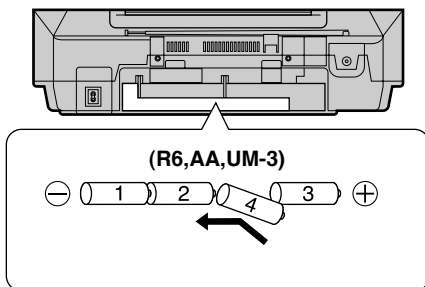
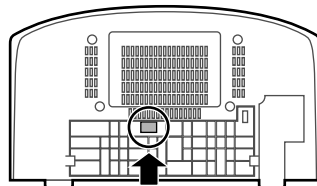
**A**

**B**

**C**

**D**

**E**

## A Netzbetrieb

Schließen Sie das mitgelieferte Netzkabel an den Netzeingang (AC IN) an der Rückwand des Gerätes und an eine Netzsteckdose an.

Wenn das Gerät über Batterien betrieben werden soll, muss das Netzkabel vom Netzeingang an der Rückwand getrennt werden.

## B Spannungsversorgung über Batterien (separat erhältlich)

Bei angeschlossenem Netzkabel kann das Gerät nicht über Batterien betrieben werden.

Bei Batteriebetrieb kann die Fernbedienung nicht zum Einschalten des Gerätes verwendet werden.

## C Entfernen der Batterien

Öffnen Sie den Batteriefachdeckel, führen Sie einen Finger in das Loch an der Unterseite des Gerätes ein und drücken Sie die Batterien nach oben heraus.

### Batterielebensdauer

Wenn die Batterien erschöpft sind, leuchtet das Symbol " [Symbol] " im Display auf. Wechseln Sie in einem solchen Fall alle Batterien gleichzeitig gegen neue Batterien aus.

## D Speicher-Stützbatterien (separat erhältlich)

Legen Sie diese Batterien ein, um den Speicherinhalt, z.B. die Einstellungen von Uhrzeit und Zeitschaltuhr, gegen eine Unterbrechung der Stromversorgung zu schützen.

Diese Batterien dienen nicht zur Spannungsversorgung des Gerätes selbst.

### Auswechseln der Batterien

- Die Lebensdauer der Batterien beträgt ungefähr ein Jahr.
- Schließen Sie das Gerät vor dem Auswechseln der Batterien an eine Netzsteckdose an.
- Die Lebensdauer der Speicher-Stützbatterien lässt sich verlängern, wenn Sie stets [Symbol] zum Ausschalten des Gerätes drücken, bevor Sie das Netzkabel abziehen oder die Hauptbatterien auswechseln.

## E Entfernen der Batterien

Öffnen Sie den Batteriefachdeckel, führen Sie einen Finger in das Loch an der Unterseite des Gerätes ein und drücken Sie die Batterien nach oben heraus.

### **A** Funzionamento dell'unità con la corrente della rete

#### **Collegare il cavo di alimentazione.**

Il cavo di alimentazione deve essere staccato dall'unità se si intende usarla con le pile.

### **B** Usando le pile (non fornite)

L'unità non può essere alimentata con le pile se il cavo di alimentazione è collegato.

L'unità non può essere accesa con il telecomando quando viene usata con le pile.

### **C** Rimozione delle pile

Aprire il coperchio delle pile, inserire un dito nel foro sul fondo dell'unità e spingerle fuori.

#### **Durata delle pile**

Quando le pile stanno per scaricarsi, "  " si accende. Sostituire tutte le pile con altre nuove.

### **D** Pile di back-up memoria (non fornite)

Inserire queste pile per salvare le informazioni contenute nella memoria, come le regolazioni dell'orologio e del timer, nel caso che la corrente venga a mancare.

Queste pile non alimentano la corrente all'unità.

#### **Sostituzione delle pile**

- Le pile della memoria durano circa un anno.
- Collegare l'unità alla rete prima di sostituire le pile.
- Estendere la vita delle pile premendo sempre [  ] per spegnere l'unità prima di staccare il cavo di alimentazione dalla presa di corrente o di sostituire le pile di alimentazione.

### **E** Rimozione delle pile

Aprire il coperchio delle pile, inserire un dito nel foro sul fondo dell'unità e spingerle fuori.

### **A** Fonctionnement sur le secteur

#### **Branchez le cordon d'alimentation.**

Le cordon d'alimentation doit être débranché de l'appareil pour un fonctionnement sur piles.

### **B** Fonctionnement sur piles (non fournies)

L'alimentation sur piles n'est pas possible si le cordon d'alimentation est branché.

Il n'est pas possible d'allumer l'appareil avec la télécommande lors d'un fonctionnement sur piles.

### **C** Retrait des piles

Ouvrez le couvercle du compartiment des piles, introduisez un doigt dans l'orifice au fond de l'appareil et sortez les piles.

#### **Durée de service des piles**

"  " s'allume lorsque les piles sont usées. Remplacez toutes les piles ensemble par des neuves.

### **D** Piles de protection de la mémoire (non fournies)

Mettez ces piles en place pour protéger les informations contenues dans la mémoire (réglage de l'heure et du programmeur, etc.) en cas de coupure de courant.

Ces piles n'alimentent pas l'appareil.

#### **Remplacement des piles**

- Les piles de protection de la mémoire durent environ un an.
- Branchez l'appareil au secteur avant de remplacer ces piles.
- Pour prolonger la durée de service des piles de protection de la mémoire, appuyez toujours sur [  ] pour éteindre l'appareil avant de débrancher l'appareil du secteur ou de remplacer les piles d'alimentation.

### **E** Retrait des piles

Ouvrez le couvercle du compartiment des piles, introduisez un doigt dans l'orifice au fond de l'appareil et sortez les piles.

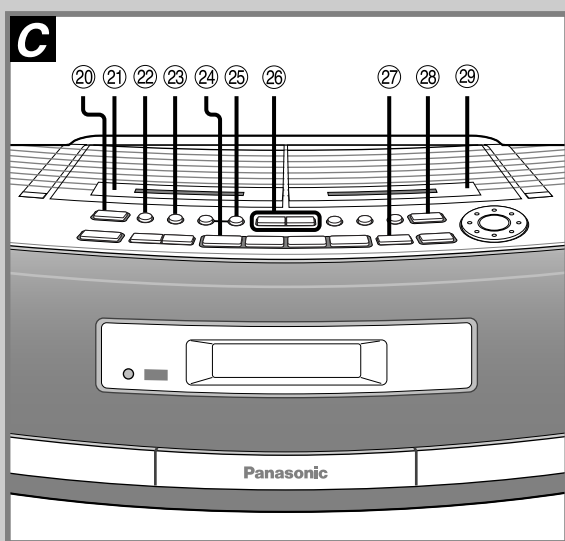
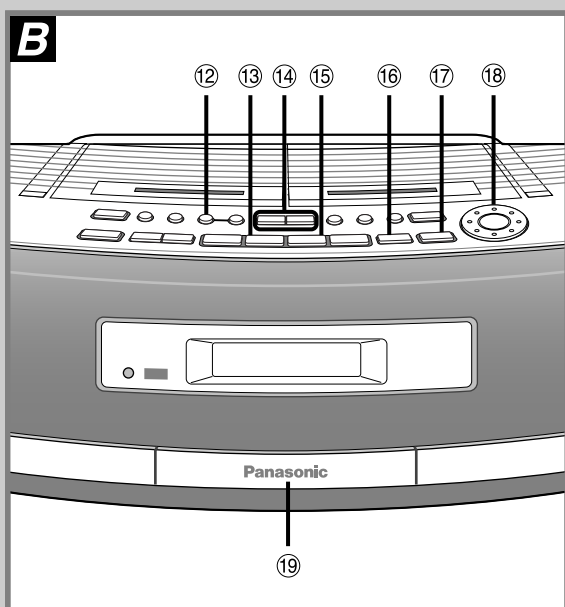
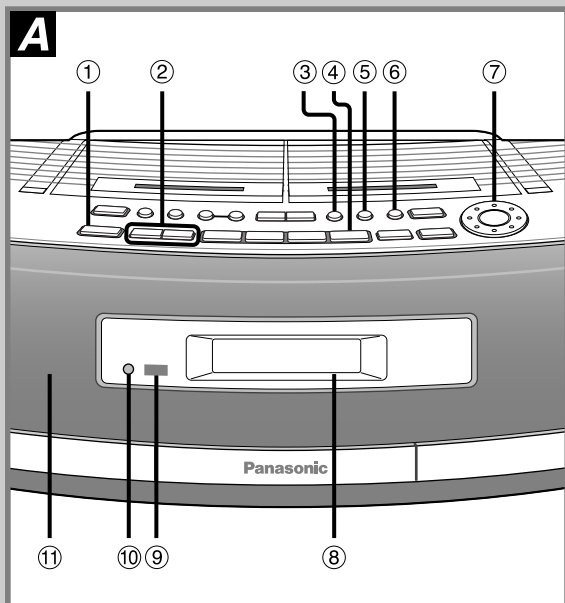

## A Grundlegende Bedienungselemente

Nummer	Bezeichnung	Bezugsseite
①	Bereitschafts-/Netzschalter (  )	12
	Mit diesem Schalter wird das Gerät aus der elektrischen Betriebsbereitschaft heraus eingeschaltet. Auch im Bereitschaftszustand nimmt das Gerät eine geringe Menge Strom auf.	
②	Lautstärkeregelasten (-, + VOLUME)	14, 20, 24
③	Vorwahl-Equalizertaste (PRESET EQ)	42
④	Zusatzgerät-Taste (  )	44
⑤	Wiedergabe/Aufnahme-Zeitschaltuhraste (  )	38
⑥	Uhr-/Zeitschaltuhraste (CLOCK/TIMER)	12, 38
⑦	Drehscheibe für Zeiteinstellung/Festsender-Abstimmung/CD-Titelwahl (  /                             )	12, 14, 22, 38
⑧	Display	
⑨	Fernbedienungs-Signalsensor (SENSOR)	10
⑩	Bereitschaftsanzeige (  )	
	Wenn das Gerät an eine Steckdose angeschlossen ist, leuchtet diese Anzeige im Bereitschaftszustand und erlischt beim Einschalten des Netzschalters.	
⑪	Lautsprecher	

## B Bedienungselemente des Tuners/CD-Spielers

Nummer	Bezeichnung	Bezugsseite
⑫	CD-Aufnahmebetriebsarten-Taste (CD REC MODE)	32, 34
⑬	Wellenbereichs-Wahltaste (BAND TUNER)	20, 22
⑭	Abstimmastten/CD-Suchlaufastten (   )	14, 20
⑮	CD-Wiedergabe-/Pausentaste (  /  )	14
⑯	Stoptaste/Wahltaste für TAPE/CD-Betriebsart (  /  )	14
⑰	Auf/Zu-Taste für CD-Fach (  /  )	14
⑱	Drehscheibe für Festsender-Abstimmung/CD-Titelwahl/Titelsprung (  /                             )	14, 22
⑲	CD-Fach	

## C Bedienungselemente des Cassettendecks

Nummer	Bezeichnung	Bezugsseite
⑳	Auswurfaste für Cassettenteil 1 (  )	24
㉑	Cassettenteil 1	
㉒	Cassettenteil 1/2-Wahltaste (DECK 1/2)	26
㉓	Bandüberspieltaste (TAPE EDIT)	36
㉔	Cassettenswiedergabe-/Bandlaufastten (  /  )	24
㉕	Aufnahme-/Aufnahmepause-Taste (  /  )	30, 32, 34, 36
㉖	Rückspul-/Schnellvorlauf-/Bandprogrammastten (   )	24, 26
㉗	Stoptaste/Wahltaste für TAPE/CD-Betriebsart (  /  )	24, 36
㉘	Auswurfaste für Cassettenteil 2 (  )	30, 36
㉙	Cassettenteil 2	



**A Comandi di base**

Numero	Designazione	Pagina di riferimento
①	Interruttore di attesa/accensione (⏻/⏻) .....	13
	Premerlo per disporre l'apparecchio nel modo d'attesa di corrente o per accenderlo. Durante il modo d'attesa di corrente, l'apparecchio continua a consumare una piccola quantità di corrente.	
②	Tasti di controllo volume (-,+ VOLUME) .....	15, 21, 25
③	Tasto di equalizzazione preselezionata (PRESET EQ) .....	43
④	Tasto componente ausiliario (AUX) .....	45
⑤	Tasto timer di riproduzione/registrazione (⏻ PLAY/REC) .....	39
⑥	Tasto orologio/timer (CLOCK/TIMER) .....	13, 39
⑦	Manopola di regolazione ora/sintonia preselezionata/selezione brani CD (⏮/V↔/⏭) TIME/PRE.TUNE/CD) .....	13, 15, 23, 39
⑧	Pannello display	
⑨	Sensore segnali telecomando (SENSOR) .....	11
⑩	Indicatore d'attesa di corrente (⏻)	
	Se l'apparecchio è collegato alla presa di corrente, questo indicatore si accende nel modo di attesa e si spegne quando si accende l'apparecchio.	
⑪	Altoparlante	

**B Comandi sintonizzatore/CD**

Numero	Designazione	Pagina di riferimento
⑫	Tasto di modalità registrazione CD (CD REC MODE) .....	33, 35
⑬	Tasto di banda (BAND TUNER) .....	21, 23
⑭	Tasti di sintonia/ricerca CD (←/⏮, ⏭/+ REW-TUNE/TPS -FF) .....	15, 21
⑮	Tasto di lettura/pausa CD (⏻/   CD) .....	15
⑯	Tasto di arresto, selezione modalità nastro/CD (■ TAPE/CD) .....	15
⑰	Tasto di apertura/chiusura cassetto CD (▲ CD OPEN/CLOSE) .....	15
⑱	Manopola di sintonia preselezionata/selezione/salto brani CD (⏮/V↔/⏭) TIME/PRE.TUNE/CD) .....	15, 23
⑲	Cassetto CD	

**C Comandi piastre a cassette**

Numero	Designazione	Pagina di riferimento
⑳	Tasto di espulsione nastro piastra 1 (▲ DECK 1) .....	25
㉑	Piastra 1	
㉒	Tasto di selezione piastra 1/2 (DECK 1/2) .....	27
㉓	Tasto di montaggio nastro (TAPE EDIT) .....	37
㉔	Tasto di riproduzione/direzione nastro (◀▶ TAPE) .....	25
㉕	Tasto di registrazione/pausa di registrazione (●/  ) .....	31, 33, 35, 37
㉖	Tasti di riavvolgimento/avanti veloce TPS (←/⏮, ⏭/+ REW-TUNE/TPS -FF) .....	25, 27
㉗	Tasto di arresto, selezione modalità nastro/CD (■ TAPE/CD) .....	25, 37
㉘	Tasto di espulsione nastro piastra 2 (▲ DECK 2) .....	31, 37
㉙	Piastra 2	

**A Commandes de base**

Numéro	Désignation	Page de référence
①	Interrupteur d'attente/marche (⏻/⏻) .....	13
	Appuyer sur cet interrupteur pour commuter l'appareil du mode d'attente au mode de marche et vice versa. En mode d'attente, l'appareil continue de consommer une petite quantité de courant.	
②	Touches de commande du volume (-,+ VOLUME) .....	15, 21, 25
③	Touche d'égaliseur à présélections (PRESET EQ) .....	43
④	Touche d'appareil auxiliaire (AUX) .....	45
⑤	Touche de programmeur de lecture/programmeur d'enregistrement (⏻ PLAY/REC) .....	39
⑥	Touche d'horloge/programmeur (CLOCK/TIMER) .....	13, 39
⑦	Molette de réglage de l'heure/sélection de stations mémorisées/sélection des pages d'un CD (⏮/V↔/⏭) TIME/PRE.TUNE/CD) .....	13, 15, 23, 39
⑧	Afficheur	
⑨	Capteur de signal de télécommande (SENSOR) .....	11
⑩	Témoin d'attente (⏻)	
	Quand l'appareil est raccordé au secteur, ce témoin s'allume en mode d'attente et il s'éteint lorsque l'appareil est allumé.	
⑪	Haut-parleur	

**B Commandes du tuner/lecteur CD**

Numéro	Désignation	Page de référence
⑫	Touche de mode d'enregistrement CD (CD REC MODE) .....	33, 35
⑬	Touche de gammes d'ondes (BAND TUNER) ...	21, 23
⑭	Touches de recherche des stations/recherche CD (←/⏮, ⏭/+ REW-TUNE/TPS -FF) .....	15, 21
⑮	Touche de lecture/pause CD (⏻/   CD) .....	15
⑯	Touche d'arrêt, sélection de mode platine-cassettes/lecteur CD (■ TAPE/CD) .....	15
⑰	Touche d'ouverture/fermeture du plateau CD (▲ CD OPEN/CLOSE) .....	15
⑱	Molette de sélection des stations mémorisées/sélection de page de CD/saut (⏮/V↔/⏭) TIME/PRE.TUNE/CD) .....	15, 23
⑲	Plateau CD	

**C Commandes de la platine-cassettes**

Numéro	Désignation	Page de référence
⑳	Touche d'éjection de la platine 1 (▲ DECK 1) .....	25
㉑	Platine 1	
㉒	Touche de sélection de platine 1/2 (DECK 1/2) ....	27
㉓	Touche de montage de cassette (TAPE EDIT) .....	37
㉔	Touche de sens de lecture/défilement de cassette (◀▶ TAPE) .....	25
㉕	Touche d'enregistrement/pause d'enregistrement (●/  ) .....	31, 33, 35, 37
㉖	Touches TPS de rembobinage/avance rapide (←/⏮, ⏭/+ REW-TUNE/TPS -FF) .....	25, 27
㉗	Touche d'arrêt, sélection de mode platine-cassettes/lecteur CD (■ TAPE/CD) .....	25, 37
㉘	Touche d'éjection de la platine 2 (▲ DECK 2) .....	31, 37
㉙	Platine 2	

## A

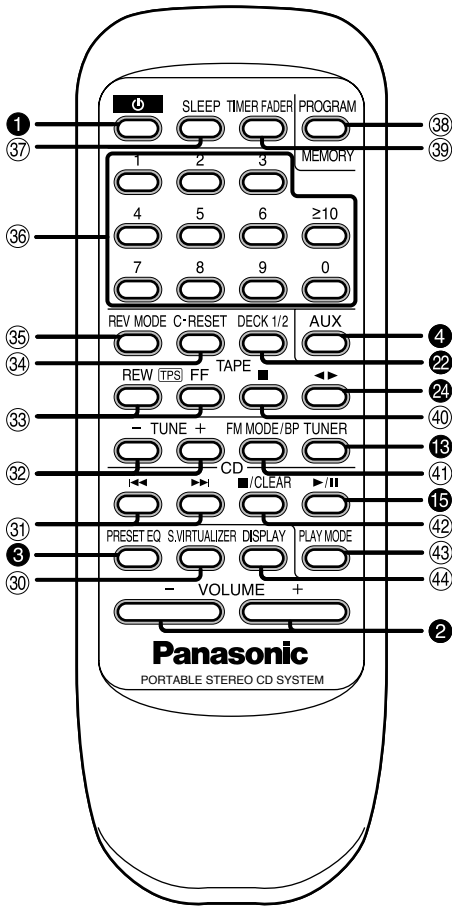

## A Funktionstasten der Fernbedienung

Nummer	Bezeichnung	Bezugsseite
30	Sound-Virtualizer-Taste (S.VIRTUALIZER) .....	42
31	CD-Titelsprung-/Suchlauf-tasten (◀◀, ▶▶) .....	18
32	Abstimm-tasten (-TUNE+)	
33	Rückspul-/Schnellvorlauf-Bandprogramm-sensor-Tasten (REW [TPS] FF)	
34	Bandzählwerk-Rückstell-taste (C-RESET) .....	28
35	Bandlaufumkehr-Betriebsart-taste (REV MODE) .....	26, 28
36	Ziffer-tasten .....	16, 18, 22
37	Einschlaf-Zeitschaltuhr-taste (SLEEP) .....	40
38	Programmspeichertaste (PROGRAM MEMORY) .....	18, 22
39	Zeitschaltuhr-Überblendregler-taste (TIMER FADER) .....	42
40	Bandstopp-taste/Betriebsart-Wahl-taste (■) .....	26
41	Wahl-taste für UKW-Betriebsart/Unterdrücken von Interferenz-pfeifen (FM MODE/BP) .....	20, 36
42	CD-Stopp-taste/Programm-löschtaste/Betriebsart-Wahl-taste (■/CLEAR) .....	16, 18
43	CD-Wiedergabe-Betriebsart-tasten (PLAY MODE) .....	16
44	Anzeigewahl-taste (DISPLAY) .....	12, 28

Bei Netzbetrieb besitzen die Tasten 1 bis 4, 13, 15, 22 und 24 die gleichen Funktionen wie die entsprechenden Tasten am Hauptgerät. Um eine vorzeitige Entladung der Batterien zu verhindern, kann das Gerät bei Batteriebetrieb nicht über die Fernbedienung eingeschaltet werden.

## B

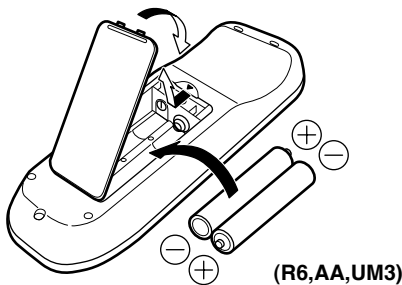

## B Batterien (separat erhältlich)

Legen Sie die Batterien unter Beachtung der Polaritätsmarkierungen (+ und -) im Inneren des Batteriefachs ein.

Entfernen Sie die Batterien aus dem Batteriefach, wenn die Fernbedienung längere Zeit nicht verwendet werden soll, und bewahren Sie sie an einem kühlen, dunklen Ort auf. Wenn das Gerät nicht mehr auf die von der Fernbedienung übertragenen Befehle anspricht, selbst wenn sie nahe an die Frontplatte gehalten wird, sind die Batterien erschöpft und müssen ausgewechselt werden.

## C

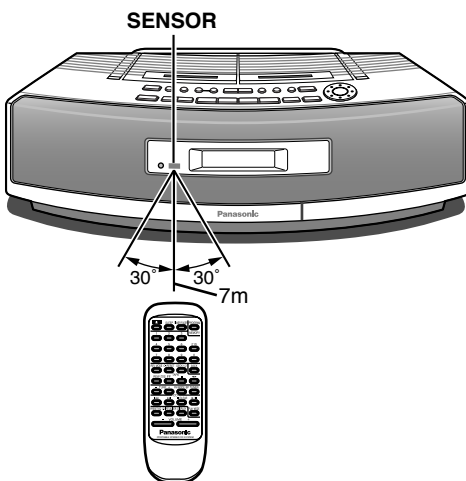

## C Richtiger Gebrauch

Richten Sie die Fernbedienung auf den Sensor an der Frontplatte des Gerätes, wobei Hindernisse auf dem Übertragungsweg zu vermeiden sind. Die maximale Reichweite der Fernbedienung beträgt etwa 7 Meter direkt vor dem Sensor an der Frontplatte.

- Halten Sie den Geber der Fernbedienung und den Sensor an der Frontplatte frei von Staub.
- Die Übertragung der Infrarotsignale kann durch starke Lichtquellen in der Umgebung, z.B. direkte Sonneneinstrahlung, sowie von den Glastüren von HiFi-Regalen beeinträchtigt werden.

### Vermeiden Sie es,

- Gegenstände auf die Fernbedienung zu legen;
- die Fernbedienung zu zerlegen;
- Flüssigkeiten auf die Fernbedienung zu verschütten.

**A Tasti**

Numero	Designazione	Pagina di riferimento
30	Tasto virtualizzatore suono (S.VIRTUALIZER) .....	43
31	Tasti salto/ricerca CD (◀◀, ▶▶) .....	19
32	Tasti di sintonia (-TUNE+)	
33	Tasti di riavvolgimento/avanti veloce TPS (REW <small>TPS</small> FF)	
34	Tasto di azzeramento contatore nastro (C-RESET) .....	29
35	Tasto di selezione modalità reverse (REV MODE) .....	27, 29
36	Tasti numerici .....	17, 19, 23
37	Tasto timer di spegnimento automatico (SLEEP) .....	41
38	Tasto di memoria programmazione (PROGRAM MEMORY) .....	19, 23
39	Tasto di dissolvenza con timer (TIMER FADER) .....	43
40	Tasto di arresto nastro/selezione modalità (■) ...	27
41	Tasto di modalità FM/soppressione battimento (FM MODE/BP) .....	21, 37
42	Tasto di arresto CD/cancellazione programmazione/selezione modalità (■/CLEAR) .....	17, 19
43	Tasto di modalità lettura CD (PLAY MODE) .....	17
44	Tasto di selezione display (DISPLAY) .....	13, 29

Quando l'unità è alimentata dalla corrente della rete, i tasti da 1 a 4, 13, 15, 22 e 24 funzionano allo stesso modo dei comandi dell'unità principale. Per risparmiare corrente, l'unità non può essere accesa con il telecomando quando si usano le pile.

**B Pile (non fornite)**

Inserire le pile con le polarità (+ e -) allineate con quelle del telecomando.

Rimuovere le pile se non si intende usare il telecomando per un lungo periodo di tempo. Conservarle in un posto fresco e buio.

Sostituire le pile se l'unità non risponde ai comandi del telecomando anche se lo si usa vicino al pannello anteriore.

**C Uso**

Puntare il telecomando sul sensore evitando ostacoli e da una distanza massima di 7 metri davanti all'unità.

- Mantenere la finestrella di trasmissione e il sensore dell'unità esenti da polvere.
- Il funzionamento potrebbe essere ostacolato da forti sorgenti di luce, come la luce diretta del sole e i vetri degli sportelli di un rack.

**Non:**

- mettere oggetti pesanti sul telecomando.
- smontare il telecomando.
- spandere liquidi sul telecomando.

**A Touches**

Numéro	Désignation	Page de référence
30	Touche de son virtuel (S.VIRTUALIZER) .....	43
31	Touches de saut/recherche CD (◀◀, ▶▶) .....	19
32	Touches de recherche des stations (-TUNE+)	
33	Touches TPS de rembobinage/avance rapide (REW <small>TPS</small> FF)	
34	Touche de remise à zéro du compteur de bande (C-RESET) .....	29
35	Touche de sélection du mode d'inversion (REV MODE) .....	27, 29
36	Touches numériques .....	17, 19, 23
37	Touche du programmeur d'arrêt différé (SLEEP) .....	41
38	Touche de mémoire de programme (PROGRAM MEMORY) .....	19, 23
39	Touche d'atténuateur de son du programmeur (TIMER FADER) .....	43
40	Touche d'arrêt/sélection de mode platine- cassettes (■) .....	27
41	Touche de réduction de bruit du mode FM (FM MODE/BP) .....	21, 37
42	Touche d'arrêt/effacement de programme/sélection de mode lecteur CD (■/CLEAR) .....	17, 19
43	Touche de mode de lecture de CD (PLAY MODE) ...	17
44	Touche de sélection d'affichage (DISPLAY) ...	13, 29

Lors d'un fonctionnement sur le secteur, les touches 1 à 4, 13, 15, 22 et 24 fonctionnent de la même manière que les commandes sur l'appareil. Pour économiser les piles, il n'est pas possible d'allumer l'appareil avec la télécommande lors d'un fonctionnement sur piles.

**B Piles (non fournies)**

Insérez les piles en faisant correspondre leurs pôles (+ et -) avec ceux de la télécommande.

Retirez les piles si vous prévoyez que la télécommande restera longtemps inutilisée. Rangez-les dans un endroit frais et sombre.

Remplacez les piles si l'appareil ne répond plus à la télécommande même quand vous approchez celle-ci du panneau avant.

**C Utilisation**

Pointez la télécommande vers le capteur directement devant l'appareil en évitant les obstacles à une distance de 7 mètres au maximum.

- Veillez à ce qu'il n'y ait pas de poussière sur la fenêtre d'émission de la télécommande et sur le capteur de l'appareil.
- Le fonctionnement peut être affecté par une forte lumière (rayons directs du soleil, etc.) et par les portes vitrées d'un meuble.

**Vous ne devez pas :**

- poser d'objets lourds sur la télécommande ;
- démonter la télécommande ;
- renverser de liquides sur la télécommande.

## Einstellen der Uhrzeit

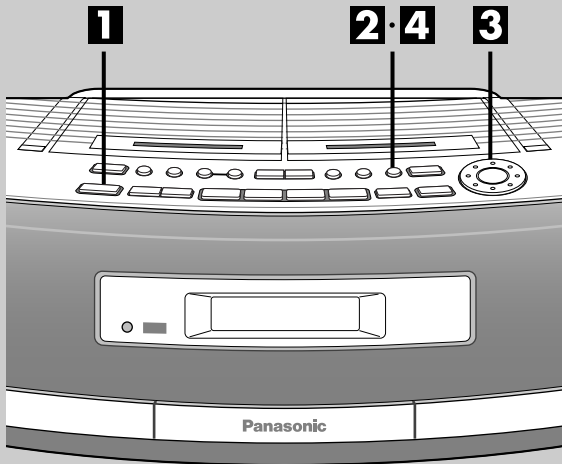

Die eingebaute Uhr dieses Gerätes arbeitet im 24-Stunden-Zyklus.

Das Beispiel in der Abbildung zeigt, wie die Uhr auf 13:30 Uhr einzustellen ist.

**1** Drücken Sie [ ], um die Stromzufuhr einzuschalten.

**2** Drücken Sie [CLOCK/TIMER] zur Wahl von "CLOCK".

Bei jeder Betätigung der Taste wechselt die Anzeige wie folgt:

→ "CLOCK" → "ON ⊕ PLAY" → "⊖ PLAY OFF" →  
ursprüngliche ← "OFF ⊕ REC" ← "ON ⊕ REC" ←  
Anzeige

**3** Innerhalb von 10 Sekunden  
Drehen Sie [ ] TIME/  
PRE.TUNE/CD], bis die aktuelle Uhrzeit  
angezeigt wird.

**4** Drücken Sie [CLOCK/TIMER], wonach die  
Uhr mit der eingestellten Zeit anläuft.

Kurz darauf kehrt die ursprüngliche Anzeige auf das  
Display zurück.

### Bei Batteriebetrieb

Das Gerät kann nicht über die Fernbedienung eingeschaltet werden.

### **A** Aufrufen der Uhrzeitanzeige

Nur über Fernbedienung

Drücken Sie [DISPLAY].

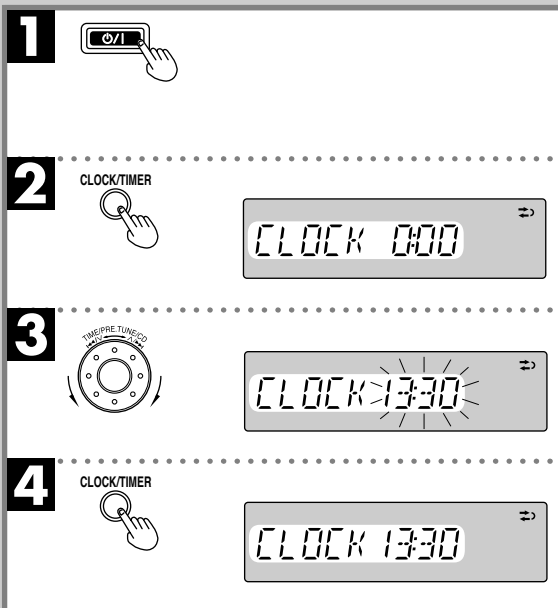

### **A**

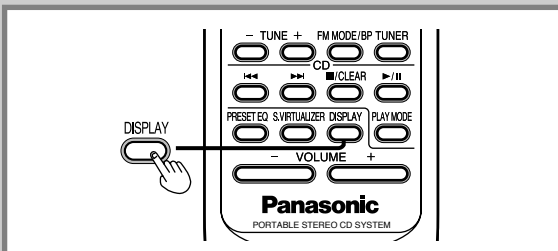

L'orologio è del tipo a 24 ore.



L'esempio mostra come regolare l'orologio sulle 13:30.

**1** Premere [  ] per accendere l'unità.

**2** Premere [CLOCK/TIMER] per selezionare "CLOCK".

Ad ogni pressione del tasto:

→ "CLOCK" → "ON ⊕ PLAY" → "⊖ PLAY OFF" →  
Display ← "OFF ⊕ REC" ← "ON ⊕ REC" ←  
originale

**3** Entro 10 secondi  
Girare [  /  ↔  ] TIME/PRE. TUNE/CD] per regolare l'ora.

**4** Premere [CLOCK/TIMER] per avviare l'orologio.

Il display originale torna dopo poco.

### Quando si usano le pile

L'unità non può essere accesa con il telecomando.

## **A** Visualizzazione dell'orologio

Soltanto con il telecomando

Premere [DISPLAY].

L'horloge fonctionne avec un cycle horaire de 24 heures.



L'exemple ci-dessous indique comment régler l'horloge sur 13 h 30.

**1** Appuyez sur [  ] pour allumer l'appareil.

**2** Appuyez sur [CLOCK/TIMER] pour sélectionner "CLOCK".

A chaque pression sur la touche :

→ "CLOCK" → "ON ⊕ PLAY" → "⊖ PLAY OFF" →  
Affichage initial ← "OFF ⊕ REC" ← "ON ⊕ REC" ←

**3** Dans les 10 secondes  
Tournez [  /  ↔  ] TIME/PRE. TUNE/CD] pour régler l'heure.

**4** Appuyez sur [CLOCK/TIMER] pour mettre l'horloge en marche.

Après quelques instants, l'affichage initial réapparaît.

### Lors d'un fonctionnement sur piles

Il n'est pas possible d'allumer l'appareil avec la télécommande.

## **A** Comment afficher l'horloge

Télécommande seulement

Appuyez sur [DISPLAY].

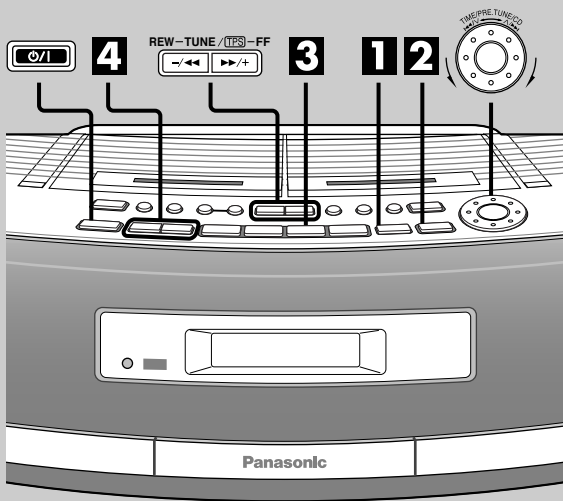

**1**   
 (a) Zeigt an, dass keine CD eingelegt ist.

**2**   
 (b) Etikettseite   
  
 (c) Gesamtanzahl der Titel (d) Gesamtspielzeit

**3**   
 (e) Titelnummer (f) Verstrichene Spielzeit

**4**   
 0 50

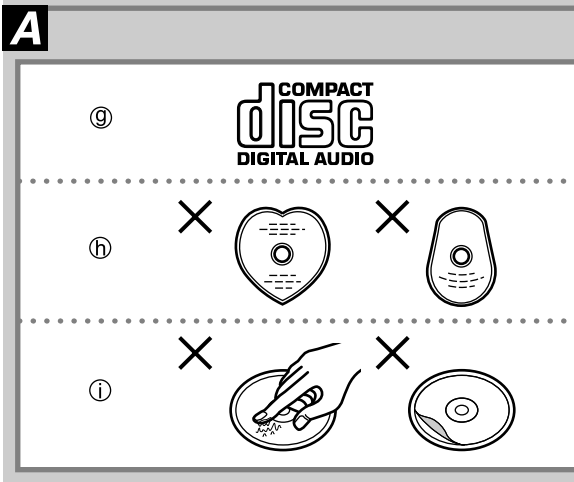

**Vorbereitung:** (bei Batteriebetrieb) Drücken Sie [ ].

**1** Betätigen Sie [ TAPE/CD ], um auf die CD-Betriebsart umzuschalten.

(Bei Netzbetrieb schaltet sich das Gerät automatisch ein.)

Bei jeder Betätigung der Taste wechselt die Anzeige wie folgt  
 TAPE ↔ CD

**2** Drücken Sie [ CD OPEN/CLOSE ], um das CD-Fach auszufahren, legen Sie eine CD auf das Fach und drücken Sie [ CD OPEN/CLOSE ], um das CD-Fach zu schließen.

**3** Drücken Sie [ CD ], um die Wiedergabe zu starten.

Die CD wird vom ersten bis zum letzten Titel abgespielt, wonach die Wiedergabe stoppt.

**4** Betätigen Sie [ VOLUME ], um die Lautstärke wunschgemäß einzustellen.

**Beenden der Wiedergabe**

Drücken Sie [ TAPE/CD ].

**Sofortwiedergabe** (bei Netzbetrieb)

Wenn eine CD eingelegt ist, drücken Sie [ CD ]. Daraufhin schaltet sich das Gerät ein, und die CD-Wiedergabe beginnt automatisch.

**Vorübergehendes Unterbrechen der Wiedergabe**

Drücken Sie [ CD ] während der Wiedergabe. Um die Wiedergabe fortzusetzen, drücken Sie die Taste erneut.

**Überspringen von Titeln**

Drehen Sie [ / TIME/PRE.TUNE/CD ] nach rechts (für Titelsprung in Vorwärtsrichtung) oder links (für Titelsprung in Rückwärtsrichtung).

**Suchlauf**

Für Suchlauf in Rückwärtsrichtung halten Sie [ REW-TUNE/TPS ] gedrückt, für Suchlauf in Vorwärtsrichtung [ TUNE/TPS-FF ].

**Bemerkung**

Wenn dieses Gerät Empfangsstörungen bei einem anderen Gerät (Radio oder Fernsehgerät) verursacht, stellen Sie es in größerem Abstand vom gestörten Gerät auf.

**A Hinweise zur Auswahl von CDs**

Verwenden Sie ausschließlich CDs, die wie in Abbildung A- gezeigt gekennzeichnet sind.

**Vermeiden Sie es,**

- andere als kreisförmige Discs abzuspielen (Abb. A-);
- CDs mit lose daran angebrachten Etiketten bzw. Aufklebern zu verwenden oder CDs abzuspielen, bei denen Klebstoff unterhalb von Aufklebern austritt oder nach Abziehen von Aufklebern auf der Oberfläche der Disc zurückgeblieben ist (Abb. A-);
- kratz feste Hüllen oder anderes Zubehör an CDs anzubringen;
- CDs mit Schreibutensilien zu beschriften;
- Reinigungsmittel auf CDs zu verwenden (reiben Sie verschmutzte CDs sacht mit einem weichen, trockenen Tuch ab).

**Preparativi:** (usando l'unità con le pile) Premere [  ].

## 1 Premere [ TAPE/CD ] per selezionare la modalità CD.

(L'unità si accende quando viene usata con la corrente della rete.)

Ad ogni pressione del tasto

TAPE ↔ CD

ⓐ Visualizzato quando non è stato caricato un CD.

## 2 Premere [ CD OPEN/CLOSE ] per aprire il cassetto, caricare un CD e premere [ CD OPEN/CLOSE ] per chiudere il cassetto.

ⓑ Etichetta

ⓒ Numero di brani

ⓓ Tempo totale di lettura

## 3 Premere [ / ] per cominciare la lettura.

La lettura continua fino alla fine del disco e poi si ferma.

ⓔ Brano in lettura



ⓕ Tempo trascorso

## 4 Premere [ , VOLUME ] per regolare il volume.

### Per terminare la lettura



Premere [  TAPE/CD ].

**Lettura ad un tocco** (usando l'unità con la corrente della rete)

Se l'unità contiene un CD, premere [  /   ].

L'unità si accende e la lettura comincia.

### Per pausare la lettura

Premere [  /   ] durante la lettura.

Premerlo di nuovo per continuare la lettura.

### Per saltare dei brani

Girare [  /  /  /  ] TIME/PRE.TUNE/CD ] in senso orario (avanti) o in senso antiorario (indietro).

### Ricerca attraverso i brani

Mantenere premuto [  /  REW-TUNE/  ] (indietro) o [  /  + TUNE/  -FF ] (avanti) durante la lettura.

### Nota

Se questa unità causa interferenze con altri apparecchi (radio e televisore), allontanarla da loro.

## A Selezione dei CD

Scegliere i dischi con questo marchio: (ⓐ).

### Non

- usare dischi con forma irregolare (ⓑ);
- usare dischi con etichette e adesivi che si staccano, o con la colla che sporge da sotto le etichette e gli adesivi. (ⓓ)
- attaccare coperchi contro i graffi o un qualsiasi altro tipo di accessorio.
- scrivere sui CD.
- pulire i CD con liquidi. (Strofinarli con un panno morbido e asciutto.)

**Préparatifs :** (lors d'un fonctionnement sur piles) Appuyez sur [  ].

## 1 Appuyez sur [ TAPE/CD ] pour passer en mode CD.

(L'appareil s'allume lors d'un fonctionnement sur le secteur.)

A chaque pression sur la touche

TAPE ↔ CD

ⓐ Affichage quand il n'y a pas de CD

## 2 Appuyez sur [ CD OPEN/CLOSE ] pour ouvrir le plateau, insérez un CD, puis appuyez sur [ CD OPEN/CLOSE ] pour refermer le plateau.

ⓑ Étiquette

ⓒ Nombre de plages

ⓓ Temps total de lecture

## 3 Appuyez sur [ / ] pour commencer la lecture.

La lecture s'arrête à la fin du CD.

ⓔ Plage en cours de lecture



ⓕ Temps écoulé

## 4 Appuyez sur [ , VOLUME ] pour régler le volume.

### Pour arrêter la lecture

Appuyez sur [  TAPE/CD ].

**Lecture par touche unique** (lors d'un fonctionnement sur le secteur)

Appuyez sur [  /   ] avec un CD dans l'appareil.





L'appareil s'allume et la lecture commence.

### Pour passer en pause







Appuyez sur [  /   ] pendant la lecture.

Appuyez à nouveau sur la touche pour reprendre la lecture.

### Pour sauter des plages

Tournez [  /  /  /  ] TIME/PRE.TUNE/CD ] à droite (saut avant) ou à gauche (saut arrière).

### Recherche dans les plages

Appuyez continuellement sur [  /  REW-TUNE/  ] (recherche arrière) ou sur [  /  + TUNE/  -FF ] (recherche avant) pendant la lecture.

### Remarque

Si cet appareil perturbe la réception d'autres appareils (radios et téléviseurs) éloignez-le.

## A Comment choisir les CD

Choisissez des disques portant cette marque : (ⓐ).

### Vous ne devez pas :

- utiliser des disques de forme irrégulière (ⓑ);
- utiliser des disques avec des étiquettes ou autocollants décollés ou avec de la colle dépassant des étiquettes ou autocollants (ⓓ);
- utiliser des caches anti-rayures ou tout autre type d'accessoires;
- écrire sur les CD;
- nettoyer les CD avec des liquides (essayez-les avec un chiffon doux et sec).

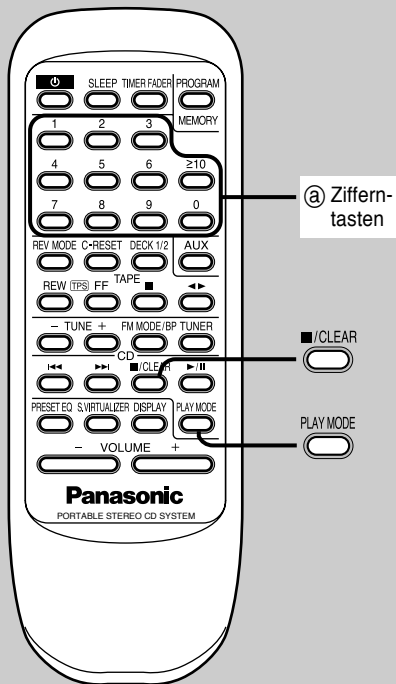

## Weitere CD-Wiedergabefunktionen

### Vorbereitung:

Drücken Sie [ **1/CLEAR** ], um auf die CD-Betriebsart umzuschalten.

### Nur über Fernbedienung

#### **A** Direktzugriffswiedergabe

Die Wiedergabe beginnt mit dem gewählten Titel und wird bis zum letzten Titel fortgesetzt.

#### Geben Sie die Nummer des gewünschten Titels über die Zifferntasten ein.

Zur Eingabe einer zweistelligen Titelnummer drücken Sie zunächst [ $\geq 10$ ] und dann die Zifferntasten für die Zehner- und Einerstelle.

#### **B** Wiederholwiedergabe

Ein einziger Titel oder alle Titel werden wiederholt abgespielt.

#### Betätigen Sie [PLAY MODE] vor oder während der Wiedergabe zur Wahl der gewünschten Wiederholbetriebsart.

Bei jeder Betätigung der Taste wechselt die Anzeige wie folgt

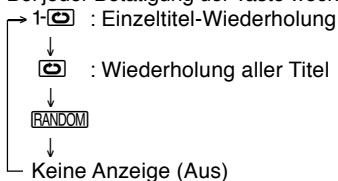

#### Wiederholen nur gewünschter Titel

- ① Programmieren Sie die gewünschten Titel ein (→ Seite 18).
- ② Betätigen Sie [PLAY MODE] zur Wahl von "REPEAT".

#### Beenden der Wiederholwiedergabe

Betätigen Sie [PLAY MODE], bis die Anzeigen "1-REPEAT" und "REPEAT" verschwunden sind.

Diese Betriebsart wird auch durch Öffnen des CD-Fachs aufgehoben.

#### **C** Zufallswiedergabe

Alle Titel werden jeweils einmal in einer zufallsbestimmten Reihenfolge abgespielt.

#### Betätigen Sie [PLAY MODE] vor oder während der Wiedergabe zur Wahl von "RANDOM".

Bei jeder Betätigung der Taste wechselt die Anzeige wie folgt

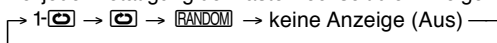

#### Beenden der Zufallswiedergabe

Betätigen Sie [PLAY MODE], bis die Anzeige "RANDOM" verschwunden ist.

Wird diese Betriebsart während der Wiedergabe aufgehoben, so wird die normale Wiedergabe bis zum letzten Titel der CD fortgesetzt.

Diese Betriebsart wird auch durch Öffnen des CD-Fachs aufgehoben.

#### Bemerkung

- Wenn "PGM" angezeigt wird, steht die Zufallswiedergabefunktion nicht zur Verfügung (in einem solchen Fall drücken Sie zunächst [ **1/CLEAR** ]).
- Bei Zufallswiedergabe können Titel nicht über die Zifferntasten gewählt werden.
- Während der Zufallswiedergabe ist kein Sprung an Titel möglich, die bereits abgespielt wurden.
- Während der Zufallswiedergabe kann der Suchlauf nur innerhalb des laufenden Titels ausgeführt werden.

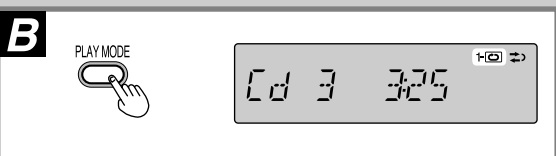
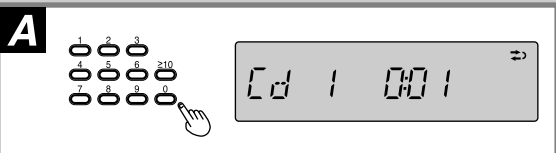



## Altre modalità di lettura

### Preparativi:

Premere [ ■/CLEAR] per selezionare la modalità CD.

### Soltanto con il telecomando

**A** **Letture ad accesso diretto**  
Comincia la lettura normale da un brano selezionato

### Selezionare il brano con i tasti numerici.

Per i brani con il numero 10 o con un numero superiore, premere [≥10] e poi le due cifre.

Ⓐ Tasti numerici

**B** **Ripetizione della lettura**  
Esegue ripetutamente la lettura di un brano o di tutti i brani

### Premere [PLAY MODE] prima o durante la lettura per selezionare la modalità.

Ad ogni pressione del tasto

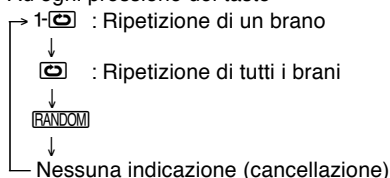

### Per ripetere i brani selezionati

- Cominciare la lettura programmata (⇒ pag. 19).
- Premere [PLAY MODE] per selezionare "".

### Per cancellare

Premere [PLAY MODE] finché "1-" e "" non vengono cancellati.

La modalità si cancella anche aprendo il cassetto del CD.

**C** **Letture casuale**  
Esegue una volta la lettura dei brani in ordine casuale

### Premere [PLAY MODE] prima o durante la lettura per selezionare "".

Ad ogni pressione del tasto

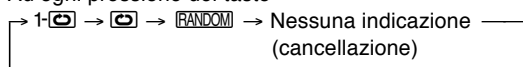

### Per cancellare

Premere [PLAY MODE] per cancellare "".

Se si cancella durante la lettura, la lettura continua fino alla fine del disco.

La modalità si cancella anche aprendo il cassetto del CD.

### Nota

- La lettura casuale non è possibile quando è visualizzato "PGM" (premere prima [ ■/CLEAR]).
- I brani non possono essere selezionati con i tasti numerici.
- Non si può saltare ai brani già letti.
- La ricerca può essere eseguita soltanto all'interno dei brani.

## Autres modes de lecture

### Préparatifs :

Appuyez sur [ ■/CLEAR] pour passer en mode CD.

### Télécommande seulement

**A** **Lecture directe**  
Pour commencer la lecture normale depuis la plage sélectionnée

### Sélectionnez la plage avec les touches numériques.

Pour les numéros de plage 10 ou plus, appuyez sur [≥10], puis sur les deux chiffres du numéro.

Ⓐ Touches numériques

**B** **Lecture répétée**  
Pour répéter la lecture d'une seule plage ou de toutes les plages

### Appuyez sur [PLAY MODE] avant ou pendant la lecture pour sélectionner le mode de répétition.

A chaque pression sur la touche

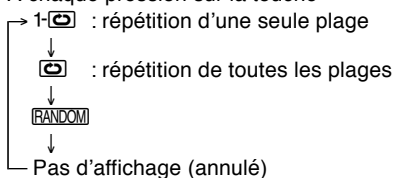

### Pour répéter des plages sélectionnées

- Commencez la lecture programmée (⇒ page 19).
- Appuyez sur [PLAY MODE] pour sélectionner "".

### Pour annuler

Appuyez sur [PLAY MODE] jusqu'à ce que "1-" et "" disparaissent.

Ce mode est également annulé si vous ouvrez le plateau CD.

**C** **Lecture aléatoire**  
Pour lire une seule fois les plages dans un ordre aléatoire

### Appuyez sur [PLAY MODE] avant ou pendant la lecture pour sélectionner "".

A chaque pression sur la touche

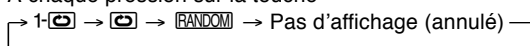

### Pour annuler

Appuyez sur [PLAY MODE] pour faire disparaître "". Si vous annulez ce mode pendant la lecture, la lecture se poursuit jusqu'à la fin du disque.

Ce mode est également annulé si vous ouvrez le plateau CD.

### Remarque

- La lecture aléatoire n'est pas possible lorsque "PGM" est affiché (appuyez d'abord sur [ ■/CLEAR]).
- Les plages ne peuvent pas être sélectionnées à l'aide des touches numériques.
- Vous ne pouvez pas sauter à des plages ayant déjà été lues.
- La recherche n'est possible qu'à l'intérieur des plages.

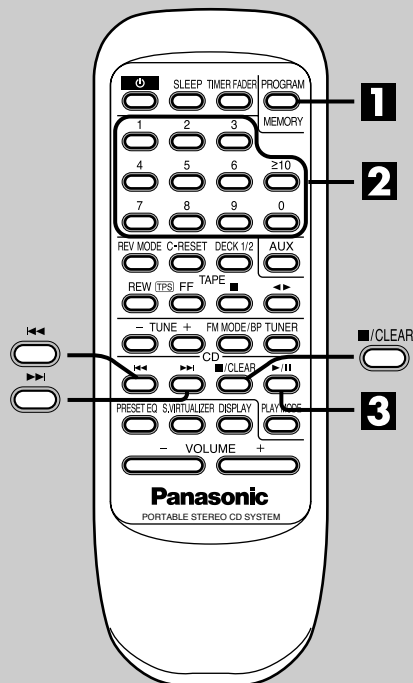

## Programmwiedergabe:

Bis zu 36 Titel können für Wiedergabe in einer gewünschten Reihenfolge einprogrammiert werden.

### Vorbereitung:

Drücken Sie [■/CLEAR], um auf die CD-Betriebsart umzuschalten.

### Nur über Fernbedienung

**1** Drücken Sie [PROGRAM].

**2** Geben Sie die Nummer des ersten gewünschten Titels über die Zifferntasten ein.

Zur Eingabe einer zweistelligen Titelnummer drücken Sie zunächst [≥10] und dann die Zifferntasten für die Zehner- und Einerstelle.

Wiederholen Sie diesen Schritt nach Erfordernis, um weitere Titel einzuprogrammieren.

**3** Drücken Sie [▶/II].

Die gewählten Titel werden in der einprogrammierten Reihenfolge abgespielt.

Der Programminhalt bleibt auch nach Beenden der Programmwiedergabe oder Ausschalten des Gerätes im Speicher erhalten. Bei gestoppter Wiedergabe erscheint "Cd-P" im Display, um darauf hinzuweisen, dass ein Programm gespeichert ist.

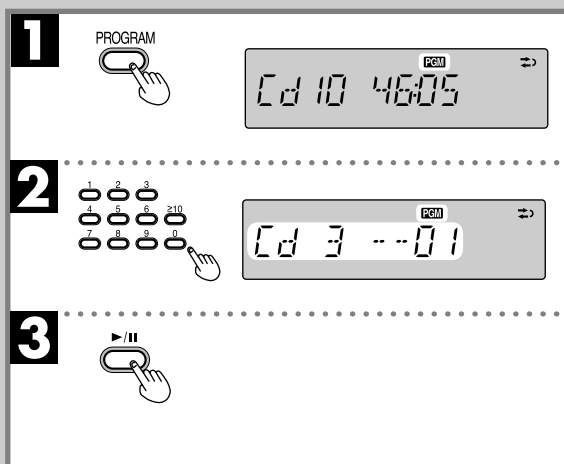

### Löschen des Programms

Drücken Sie [■/CLEAR] bei gestoppter Wiedergabe. Die Anzeige "CLEAR" erscheint, alle einprogrammierten Titel werden aus dem Speicher gelöscht, und die Programmwiedergabe-Betriebsart wird aufgehoben. Diese Betriebsart wird auch durch Öffnen des CD-Fachs aufgehoben.

### Wenn die Anzeige "FULL" erscheint

Diese Anzeige weist darauf hin, dass der Programmspeicher voll ist, weil bereits 36 Titel einprogrammiert worden sind.

### Wenn die Anzeige "-- --:-- --" erscheint

Diese Anzeige weist darauf hin, dass die Gesamtspielzeit des Programms 100 Minuten überschreitet. Titel können jedoch weiter einprogrammiert und abgespielt werden.

### Überprüfen des Programminhalts

Bei gestoppter Wiedergabe Drücken Sie [◀◀] oder [▶▶].

Bei jeder Betätigung einer dieser Tasten wird jeweils die Nummer des nächsten einprogrammierten Titels gemeinsam mit der Nummer des betreffenden Programmschritts angezeigt.

### Bemerkung

Wenn die Anzeige "RANDOM" im Display erscheint, steht die Programmwiedergabe-Funktion nicht zur Verfügung (in einem solchen Fall betätigen Sie [PLAY MODE], bis diese Anzeige verschwindet) (→ Seite 16).

Während der Programmwiedergabe kann der Suchlauf nur innerhalb des laufenden Titels ausgeführt werden.

**Lettura programmata:**

Si possono selezionare fino a 36 brani per la lettura nell'ordine desiderato

**Preparativi:**

Premere [ ■/CLEAR ] per selezionare la modalità CD.

**Soltanto con il telecomando****1 Premere [PROGRAM].****2 Immettere il numero del brano con i tasti numerici.**

Per i brani con il numero 10 o con un numero superiore, premere [≥10] e poi le due cifre.

Ripetere questo passo per programmare i brani nell'ordine desiderato.

**3 Premere [▶/II].**

La lettura di tutti i brani avviene nell'ordine selezionato.

La programmazione rimane memorizzata anche se si termina la lettura o si spegne l'unità. Quando si interrompe la lettura, appare "Cd-P" per indicare che il contenuto della programmazione rimane nella memoria.

**Per cancellare**

Premere [ ■/CLEAR ] durante l'arresto.

Viene visualizzato "CLEAR", tutti i brani vengono cancellati e la modalità di programmazione si cancella.

La modalità si cancella anche aprendo il cassetto del CD.

**Viene visualizzato "FULL"**

Se si sono programmati 36 brani.

**Viene visualizzato "-- --:-- --"**

Se il tempo totale della programmazione supera i 100 minuti.

Si può continuare a programmare i brani per la lettura.

**Per controllare il contenuto della programmazione**

Durante l'arresto

Premere [◀◀] o [▶▶].

Ad ogni pressione del tasto, viene visualizzato un brano e il suo ordine nella programmazione.

**Nota**

La lettura programmata non è possibile quando è visualizzato "RANDOM" (premere [PLAY MODE] per cancellarlo) (➔ pag. 17).

La ricerca può essere eseguita soltanto all'interno dei brani.

**Lecture programmée :**

Vous pouvez sélectionner jusqu'à 36 pages afin de les écouter dans l'ordre où vous les choisissez.

**Préparatifs :**

Appuyez sur [ ■/CLEAR ] pour passer en mode CD.

**Télécommande seulement****1 Appuyez sur [PROGRAM].****2 Saisissez le numéro de plage à l'aide des touches numériques.**

Pour les numéros de plage 10 ou plus, appuyez sur [≥10], puis sur les deux chiffres du numéro.

Répétez cette opération pour programmer les plages dans l'ordre désiré.

**3 Appuyez sur [▶/II].**

Toutes les plages sont lues dans l'ordre sélectionné.

Le programme n'est pas effacé même si vous arrêtez la lecture ou éteignez l'appareil. "Cd-P" s'affiche lorsque la lecture est arrêtée pour indiquer que le contenu du programme est en mémoire.

**Pour annuler**

Appuyez sur [ ■/CLEAR ] en mode d'arrêt.

"CLEAR" s'affiche, toutes les plages sont effacées et le mode de lecture programmée est annulé.

Ce mode est également annulé si vous ouvrez le plateau CD.

**"FULL" s'affiche**

Si 36 plages ont été programmées.

**"-- --:-- --" s'affiche**

Si le temps total de lecture du programme excède 100 minutes.

Vous pouvez encore programmer et écouter des plages.

**Pour vérifier le contenu du programme**

En mode d'arrêt

Appuyez sur [◀◀] ou [▶▶].

A chaque pression sur une touche, une plage et son ordre dans le programme s'affichent.

**Remarque**

La lecture programmée n'est pas possible lorsque "RANDOM" est affiché (appuyez sur [PLAY MODE] pour le faire disparaître) (➔ page 17).

La recherche n'est possible qu'à l'intérieur des plages.

# Rundfunkempfang: Manuelle Abstimmung

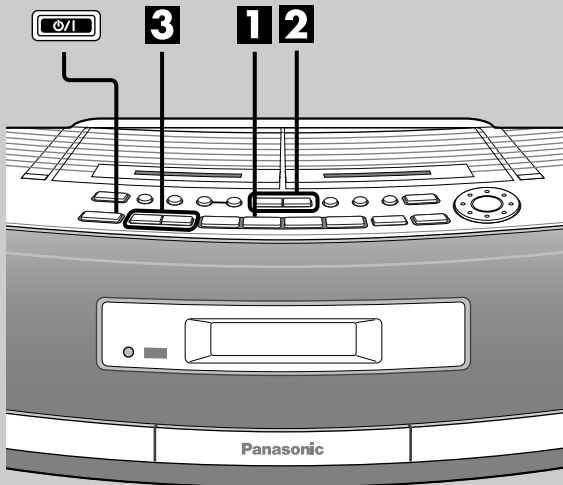

**1** **BAND TUNER**

**2** **REW-TUNE/TPS-FF**

**3** **VOLUME**

0 50

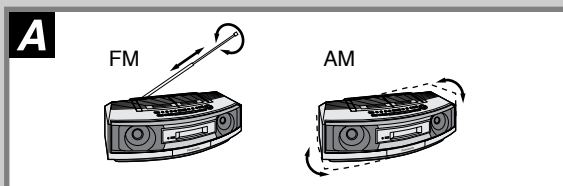

**B**

REV MODE C-RESET DECK 1/2 AUX  
REW (TPS) FF TAPE  
- TUNE + FM MODE/BP TUNER  
CD CLEAR  
PRESET EQ S.VIRTUALIZER DISPLAY PLAY MODE

F M 88.10  
MONO

FM MODE/BP

**Vorbereitung:** (bei Batteriebetrieb) Drücken Sie [ ].

**1** **Betätigen Sie [BAND TUNER] zur Wahl von FM (UKW) oder AM (MW).**

(Bei Netzbetrieb schaltet sich das Gerät automatisch ein.)  
Bei jeder Betätigung der Taste wechselt die Anzeige wie folgt  
AM ↔ FM

**2** **Betätigen Sie [ -/◀▶/+ REW-TUNE/TPS-FF], um den gewünschten Sender abzustimmen.**

Bei Empfang eines UKW-Stereosenders leuchtet die Anzeige "STEREO".

**3** **Betätigen Sie [-,+ VOLUME], um die Lautstärke wunschgemäß einzustellen.**

**Automatische Senderabstimmung**

Halten Sie [ /◀▶/+REW-TUNE/TPS-FF] gedrückt, bis sich die angezeigte Frequenz schnell zu ändern beginnt. Der Sendersuchlauf stoppt, sobald ein Sender abgestimmt worden ist. (Bei ungünstigen Empfangsbedingungen stoppt der Sendersuchlauf u.U., bevor ein Sender abgestimmt worden ist. In einem solchen Fall starten Sie den Sendersuchlauf erneut.)

Abbrechen des Sendersuchlaufs

Drücken Sie [ /◀▶/+REW-TUNE/TPS-FF].

**A Verbessern der Empfangsqualität**

**UKW:** Verändern Sie Länge und Ausrichtung der Antenne.

**MW:** Drehen Sie das Gerät, um die optimale Ausrichtung zu ermitteln.

**Bemerkung**

- Bei Betätigung des Cassettendecks wird der MW-Empfang kurzzeitig unterbrochen.
- Beim Betrieb in einem Gebäude oder Fahrzeug kann der Rundfunkempfang verbessert werden, indem das Gerät in Fensternähe verwendet wird.

**B Bei stark verrauschtem UKW-Empfang**

**Nur über Fernbedienung**

**Betätigen Sie [FM MODE/BP] so oft, bis die Anzeige " MONO " aufleuchtet.**

Durch Wahl dieser Betriebsart kann der Empfang eines schwach einfallenden oder verrauschten UKW-Senders verbessert werden, doch wird die Sendung monaural gehört (die Anzeige "STEREO" erlischt).

Betätigen Sie [FM MODE/BP] erneut, um die MONO-Betriebsart aufzuheben.

**Preparativi:** (usando l'unità con le pile) Premere [  ].

### 1 Premere [BAND TUNER] per selezionare FM o AM.

(L'unità si accende quando viene usata con la corrente della rete.)

Ad ogni pressione del tasto  
AM ↔ FM

### 2 Premere [ ←/◀◀, ▶▶/→ ] [REW-TUNE/TPS] -FF] per selezionare una stazione.

Durante la ricezione delle trasmissioni in FM stereofoniche, viene visualizzato "STEREO".

ⓐ Frequenza

### 3 Premere [ -, + VOLUME ] per regolare il volume.

#### Sintonia automatica

Mantenere premuto [ ←/◀◀, ▶▶/→ ] [REW-TUNE/TPS] -FF] finché la frequenza non comincia a cambiare rapidamente. La frequenza si arresta quando viene trovata una stazione (essa potrebbe essere arrestata anche dalle interferenze. In tal caso, ricominciare la sintonia automatica.)

Per arrestare la sintonia automatica

Premere [ ←/◀◀, ▶▶/→ ] [REW-TUNE/TPS] -FF].

#### A Per migliorare la ricezione

**FM:** Cambiare la lunghezza e la posizione dell'antenna.

**AM:** Rivolgere l'unità in un'altra direzione.

#### Nota

- La ricezione AM si interrompe brevemente se si fa funzionare una delle piastre a cassette.
- Per migliorare la ricezione usando l'unità all'interno di un edificio o dell'automobile, usarla vicino a una finestra o finestrino.

### **B** Se la ricezione FM è molto disturbata

#### Soltanto con il telecomando

Premere [FM MODE/BP] per visualizzare "  ".

Questa modalità migliora la qualità del suono se per una qualche ragione la ricezione è debole, ma le trasmissioni si sentono monofonicamente ("STEREO" si spegne.)

Per cancellare la modalità, premere di nuovo [FM MODE/BP].

**Préparatifs :** (lors d'un fonctionnement sur piles) Appuyez sur [  ].

### 1 Appuyez sur [BAND TUNER] pour sélectionner FM ou AM.

(L'appareil s'allume lors d'un fonctionnement sur le secteur.)

A chaque pression sur une touche  
AM ↔ FM

### 2 Appuyez sur [ ←/◀◀, ▶▶/→ ] [REW-TUNE/TPS] -FF] pour sélectionner une station.

"STEREO" s'affiche pendant une émission FM stéréo.

ⓐ Fréquence

### 3 Appuyez sur [ -, + VOLUME ] pour régler le volume.

#### Recherche automatique des stations

Appuyez continuellement sur [ ←/◀◀, ▶▶/→ ] [REW-TUNE/TPS] -FF] jusqu'à ce que les fréquences commencent à défiler rapidement.

Le défilement s'arrête lorsqu'une station est trouvée (des interférences extérieures peuvent également arrêter le défilement des fréquences. Recommencez alors la recherche automatique des stations.)

Pour arrêter la recherche automatique des stations

Appuyez sur [ ←/◀◀, ▶▶/→ ] [REW-TUNE/TPS] -FF].

#### A Pour améliorer la réception

**FM :** Changez la longueur et la position de l'antenne.

**AM :** Changez l'orientation de l'appareil.

#### Remarque

- La réception AM est brièvement interrompue si vous faites fonctionner la platine-cassettes.
- Pour améliorer la réception lorsque vous utilisez l'appareil dans un bâtiment ou un véhicule, approchez-le d'une fenêtre.

### **B** Si la FM est très parasitée

#### Télécommande seulement

Appuyez sur [FM MODE/BP] pour afficher "  ".

Ce mode améliore la qualité du son si la réception est faible, mais le son devient mono ("STEREO" disparaît).

Appuyez à nouveau sur [FM MODE/BP] pour désactiver le mode.

## Einspeichern von Festsendern

### Nur über Fernbedienung

Wenn Sie die Frequenzen Ihrer Liebessender im voraus einspeichern, können Sie diese Festsender bequem abstimmen.

Bis zu jeweils 12 UKW- und MW-Sender können eingespeichert werden.

Bei diesem Verfahren wird jeder Sender einzeln eingespeichert.

**Vorbereitung:** Stimmen Sie den gewünschten Sender ab.

**1** Drücken Sie [PROGRAM].

**2** Während die Anzeige "PGM" blinkt: Geben Sie die Nummer des gewünschten Speicherplatzes (1 bis 12) über die Zifferntasten ein.

- Zur Eingabe von Speicherplatznummer 10, 11 und 12: Drücken Sie zunächst [≥10] und dann die Zifferntasten für die Zehner- und Einerstelle.
- Falls die Anzeige "PGM" zu blinken aufhört: Drücken Sie [PROGRAM] erneut.

Falls ein Speicherplatz bereits mit einem Festsender belegt ist, wird dieser durch Einspeichern einer neuen Frequenz gelöscht.

## A Abstimmen von Festsendern

Am Hauptgerät

**1** Betätigen Sie [BAND TUNER] zur Wahl von "FM" (UKW) oder "AM" (MW).

**2** Drehen Sie [◀◀/√↔/▶▶] TIME/PRE. TUNE/CD] zur Wahl des gewünschten Speicherplatzes.

Über Fernbedienung

- ① Betätigen Sie [TUNER] zur Wahl von "FM" (UKW) oder "AM" (MW).
- ② Geben Sie die Nummer des gewünschten Speicherplatzes (1 bis 12) über die Zifferntasten ein. Zur Eingabe von Speicherplatznummer 10, 11 und 12: Drücken Sie zunächst [≥10] und dann die Zifferntasten für die Zehner- und Einerstelle.

## B Überspringen eines nicht mehr benötigten Speicherplatzes

Beispiel: Wenn der in Speicherplatz Nr. 3 gespeicherte Festsender nicht mehr benötigt wird

- ① Wählen Sie Speicherplatz Nr. 3.
- ② Drücken Sie [PROGRAM].
- ③ Innerhalb von 10 Sekunden Drehen Sie [◀◀/√↔/▶▶] TIME/PRE. TUNE/CD], bis "--" angezeigt wird.
- ④ Drücken Sie [PROGRAM]. Danach wird Speicherplatz Nr. 3 bei jedem Drehen von [◀◀/√↔/▶▶] TIME/PRE. TUNE/CD] übersprungen.

**Bemerkung**

Der betreffende Speicherplatz kann weiterhin über die Fernbedienung gewählt werden.

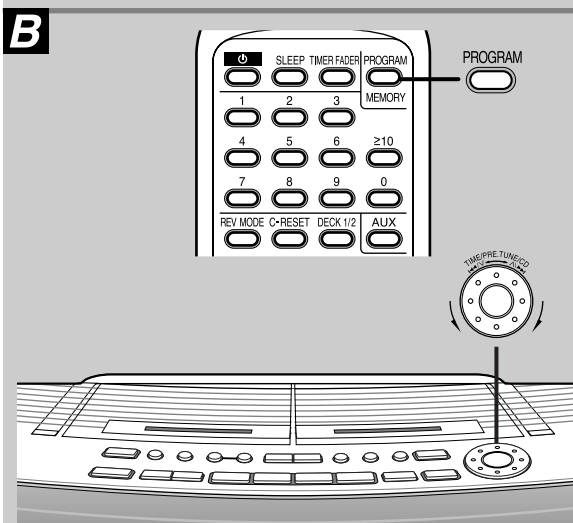
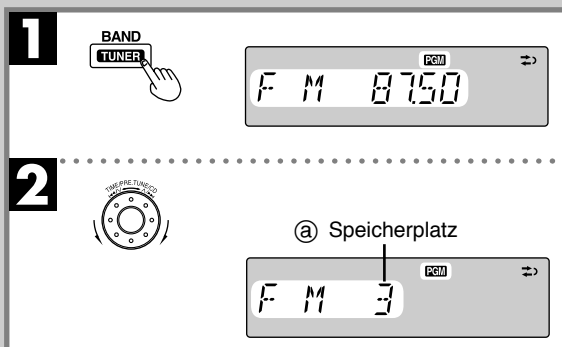
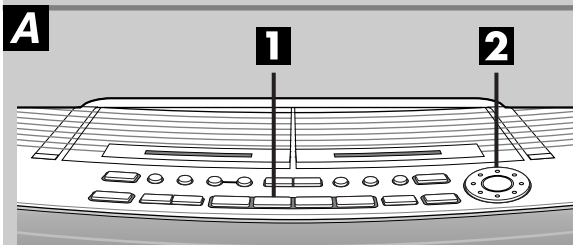
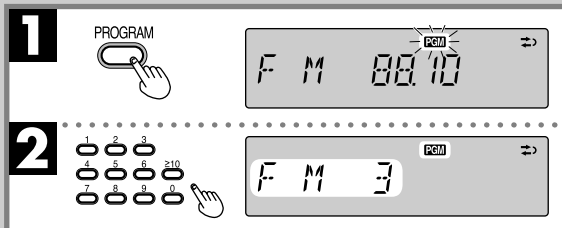
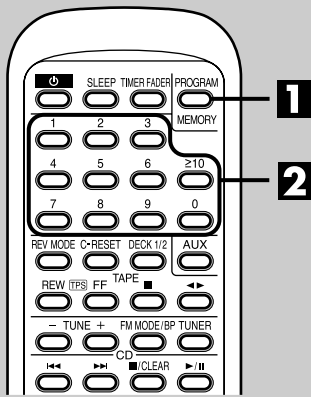

### Preselezione delle stazioni radio

#### Soltanto con il telecomando

La sintonizzazione è più semplice se si preselezionano le stazioni.

Si possono preselezionare 12 stazioni FM e 12 stazioni AM. Preselezionare le stazioni una alla volta.

**Preparativi:** Sintonizzare la stazione che si desidera preselezionare

#### 1 Premere [PROGRAM].

#### 2 Mentre "PGM" lampeggia

**Premere i tasti numerici per immettere la stazione in un canale (da 1 a 12).**

- Per immettere i canali 10, 11 e 12  
Premere  $\geq 10$  e poi le due cifre.
- Se "PGM" smette di lampeggiare  
Premere di nuovo [PROGRAM].

La stazione che occupa un canale viene cancellata se in quel canale se ne preseleziona un'altra.

### A Selezione dei canali

Sull'unità principale

#### 1 Premere [BAND TUNER] per selezionare FM o AM.

#### 2 Girare [ |◀◀/V↔/▶▶| TIME/PRE. TUNE/CD] per selezionare il canale.

- ⓐ Canale preselezionato

Usando il telecomando

- 1 Premere [TUNER] per selezionare FM o AM.
- 2 Premere i tasti numerici per selezionare il canale (da 1 a 12) in cui è la stazione.  
Per selezionare i canali 10, 11 e 12  
Premere  $\geq 10$  e poi le due cifre.

### B Cancellazione di un canale preselezionato

P.es., se il canale 3 non è più necessario.

- 1 Selezionare il canale 3.
- 2 Premere [PROGRAM].
- 3 Entro 10 secondi  
Girare [ |◀◀/V↔/▶▶| TIME/PRE. TUNE/CD] per visualizzare "-- --".
- 4 Premere [PROGRAM].  
Quando ora si gira [ |◀◀/V↔/▶▶| TIME/PRE. TUNE/CD], il canale 3 viene saltato.

#### Nota

Il canale può ancora essere selezionato con il telecomando.

### Pour mémoriser une station de radio

#### Télécommande seulement

La recherche des stations est plus facile si vous les mémorisez.

Vous pouvez mémoriser 12 stations FM et 12 stations AM. Mémorisez une seule station à la fois.

**Préparatifs :** Faites l'accord sur la station que vous désirez mémoriser.

#### 1 Appuyez sur [PROGRAM].

#### 2 Pendant que "PGM" clignote

**Appuyez sur les touches numériques pour saisir le numéro du canal (1 à 12) sur lequel vous désirez mémoriser la station.**

- Pour saisir les numéros de canal 10, 11 et 12  
Appuyez sur  $\geq 10$ , puis sur les deux chiffres du numéro.
- Si "PGM" cesse de clignoter.  
Appuyez à nouveau sur [PROGRAM].

Si vous mémorisez une station sur un canal déjà utilisé pour une autre station, l'ancienne station est effacée.

### A Pour écouter une station mémorisée

Sur l'appareil lui-même

#### 1 Appuyez sur [BAND TUNER] pour sélectionner FM ou AM.

#### 2 Tournez [ |◀◀/V↔/▶▶| TIME/PRE. TUNE/CD] pour sélectionner le canal sur lequel est mémorisée la station.

- ⓐ Canal mémoire

Sur la télécommande

- 1 Appuyez sur [TUNER] pour sélectionner FM ou AM.
- 2 Appuyez sur les touches numériques pour sélectionner le canal (1 à 12) sur lequel est mémorisée la station.  
Pour sélectionner les numéros de canal 10, 11 et 12  
Appuyez sur  $\geq 10$ , puis sur les deux chiffres du numéro.

### B Annulation d'un canal mémoire

Exemple : Si vous n'avez pas besoin du canal 3

- 1 Sélectionnez le canal 3.
- 2 Appuyez sur [PROGRAM].
- 3 Dans les 10 secondes  
Tournez [ |◀◀/V↔/▶▶| TIME/PRE. TUNE/CD] de manière que "-- --" s'affiche.
- 4 Appuyez sur [PROGRAM].  
Lorsque vous tournez maintenant [ |◀◀/V↔/▶▶| TIME/PRE. TUNE/CD], le canal 3 est sauté.

#### Remarque

Le canal peut encore être sélectionné avec la télécommande.

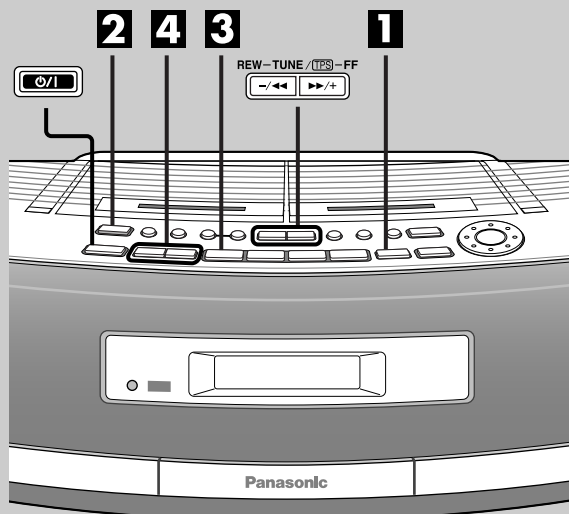

**1**

Ⓐ Zeigt an, dass keine Cassette eingelegt ist.

**2**

Ⓑ Bandöffnung nach außen weisend

Ⓒ Cassette in die Führungen einsetzen

**3**

Ⓓ Gewähltes Cassetenteil

Ⓔ Bandzählwerk    Ⓕ Bandlaufrichtung

**4**

Cassetten können wahlweise mit Cassetenteil 1 oder 2 abgespielt werden. Im nachstehend gezeigten Beispiel wird Cassetenteil 1 zur Wiedergabe verwendet.

**Vorbereitung:** (bei Batteriebetrieb) Drücken Sie [ ].

**1** Betätigen Sie [ TAPE/CD ], um auf die TAPE-Betriebsart umzuschalten.

(Bei Netzbetrieb schaltet sich das Gerät automatisch ein.)

**2** Drücken Sie [ DECK 1 ] und setzen Sie eine bespielte Cassette in den Cassettenhalter ein.

Die Wiedergabe beginnt mit der nach oben weisenden Seite der Cassette.

Schließen Sie das Cassettenfach von Hand.

(Beim Schließen des Cassettenfachs wird automatisch "▷" als Bandlaufrichtung eingestellt.)

**3** Drücken Sie [ TAPE ], um die Wiedergabe zu starten.

▷ : Die nach oben weisende Seite der Cassette wird wiedergegeben.

◁ : Die nach unten weisende Seite der Cassette wird wiedergegeben.

**4** Betätigen Sie [ -, + VOLUME ], um die Lautstärke wunschgemäß einzustellen.

## Beenden der Wiedergabe

Drücken Sie [ TAPE/CD ].

## Sofortwiedergabe (bei Netzbetrieb)

Wenn eine Cassette eingesetzt ist, drücken Sie [ TAPE ]. Daraufhin schaltet sich das Gerät ein, und die Bandwiedergabe beginnt automatisch.

## Umschalten der Bandlaufrichtung

Drücken Sie [ TAPE ] während der Wiedergabe.

Bei jeder Betätigung der Taste wechselt die Anzeige wie folgt:

▷ ↔ ▷

## Schnellvorlauf und Rückspulen des Bands

Bei gestoppter Wiedergabe

Drücken Sie [ REW-TUNE/TPS ] (Rückspulen) oder [ TUNE/TPS-FF ] (Schnellvorlauf).

## Hinweise zu Auswahl und Handhabung von Cassetten

Mit diesem Gerät können Normalbänder, High-Positionsänder und Metallbänder abgespielt werden. Das Cassettenfach erkennt die Bandsorte automatisch.

- Das Band von Cassetten mit einer Spieldauer von mehr als 100 Minuten ist extrem dünn, so dass es leicht reißen oder sich in der Mechanik verfangen kann.
- Durchgang kann dazu führen, dass sich das Band in der Mechanik verfängt. Straffen Sie das Band vor der Wiedergabe einer Cassette.
- Bei unsachgemäßem Gebrauch können sich Endlosbänder in beweglichen Teilen des Laufwerks festklemmen. Verwenden Sie daher nur solche Endlosbänder, die auf Auto-Reverse-Laufwerke ausgelegt sind.



Le cassette possono essere riprodotte con la piastra 1 o la piastra 2. In questo esempio viene usata la piastra 1.

**Preparativi:** (usando l'unità con le pile) Premere [  ].

## 1 Premere [ TAPE/CD ] per selezionare la modalità TAPE.

(L'unità si accende se viene usata con la corrente della rete.)

Ⓐ Viene visualizzato se non si è caricata la cassetta.

## 2 Premere [ DECK 1 ] per aprire la piastra e caricare la cassetta.

La riproduzione comincia dal lato rivolto in alto

Ⓑ Nastro rivolto verso l'esterno

Ⓒ Inserire dentro le guide

Chiudere la piastra a mano.

(Quando si chiude la piastra, viene selezionata automaticamente la direzione di riproduzione "▶".)

## 3 Premere [ TAPE ] per cominciare la riproduzione.

Ⓓ Piastra selezionata

Ⓔ Contatore del nastro

Ⓕ Direzione di riproduzione

▶ : Viene riprodotto il lato rivolto in alto

◀ : Viene riprodotto il lato rivolto in basso

## 4 Premere [ -, + VOLUME ] per regolare il volume.

### Per terminare la riproduzione

Premere [  TAPE/CD ].

### Riproduzione ad un tocco (usando l'unità con la corrente della rete)

Se la cassetta è già stata caricata, premere [  TAPE ]. L'unità si accende e la riproduzione comincia.

### Per cambiare i lati del nastro



Premere [  TAPE ] durante la riproduzione.

Ad ogni pressione del tasto

▶ ↔ ◀

### Avanti veloce e riavvolgimento

Durante l'arresto

Premere [ -/◀◀ REW-TUNE/  ] (indietro) o [ ▶▶/+ TUNE/  -FF ] (avanti).

## Selezione e cura delle cassette

L'unità può riprodurre i nastri normali e a posizione alta e metal. Essa identifica automaticamente il tipo di nastro.

- I nastri di oltre 100 minuti sono sottili e possono spezzarsi o impigliarsi nel meccanismo.
- Un nastro allentato potrebbe impigliarsi nel meccanismo, per cui bisogna correggere l'allentamento prima di riprodurlo.
- I nastri senza fine potrebbero impigliarsi sulle parti mobili della piastra se vengono usati in modo sbagliato. Usare nastri appropriati al meccanismo di reverse automatico di questa unità.

Vous pouvez écouter la cassette de la platine 1 ou 2. La platine 1 est utilisée comme exemple.

**Préparatifs :** (lors d'un fonctionnement sur piles) Appuyez sur [  ].

## 1 Appuyez sur [ TAPE/CD ] pour passer en mode TAPE.

(L'appareil s'allume lors d'un fonctionnement sur le secteur.)

Ⓐ Affichage quand il n'y a pas de cassette

## 2 Appuyez sur [ DECK 1 ] pour ouvrir la platine et insérez une cassette.

La lecture commence par la face supérieure.

Ⓑ Partie exposée de la bande vers l'extérieur

Ⓒ Insérez la cassette dans les guides.

Refermez la platine à la main.

(Le sens de lecture passe automatiquement sur "▶" lorsque vous refermez la platine.)

## 3 Appuyez sur [ TAPE ] pour commencer la lecture.

Ⓓ Platine sélectionnée

Ⓔ Compteur de bande

Ⓕ Sens de lecture

▶ : lecture de la face supérieure

◀ : lecture de la face inférieure

## 4 Appuyez sur [ -, + VOLUME ] pour régler le volume.

### Pour arrêter la lecture

Appuyez sur [  TAPE/CD ].

### Lecture par touche unique (lors d'un fonctionnement sur le secteur)

Appuyez sur [  TAPE ] avec une cassette dans l'appareil. L'appareil s'allume et la lecture commence.

### Pour changer de face



Appuyez sur [  TAPE ] pendant la lecture.

A chaque pression sur la touche

▶ ↔ ◀

### Avance rapide et rembobinage

En mode d'arrêt

Appuyez sur [ -/◀◀ REW-TUNE/  ] (défilement arrière) ou [ ▶▶/+ TUNE/  -FF ] (défilement avant).

## Comment choisir et traiter les cassettes

La platine peut lire des cassettes Normal, High et Metal. Elle identifie automatiquement le type.

- Les bandes de plus de 100 minutes sont fines et peuvent se casser ou se prendre dans le mécanisme.
- Si la bande est détendue, elle risque de se prendre dans le mécanisme. Tendez la bande avant d'introduire la cassette.
- Les bandes à défilement sans fin peuvent se prendre dans les pièces mobiles de la platine si elles sont incorrectement utilisées. Utilisez des cassettes appropriées pour le mécanisme auto-reverse de cet appareil.

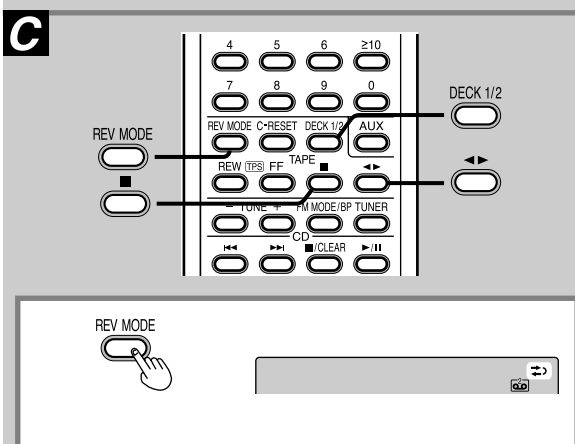
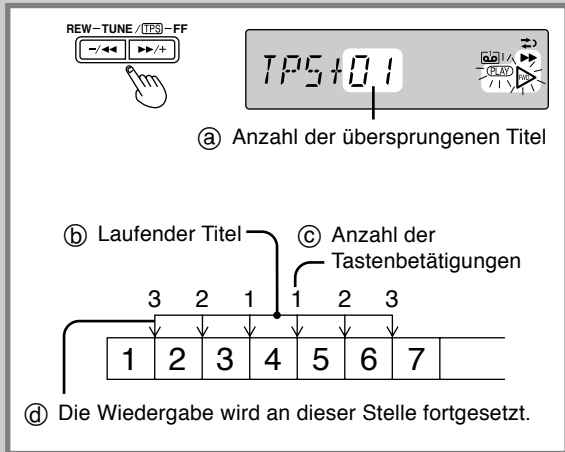
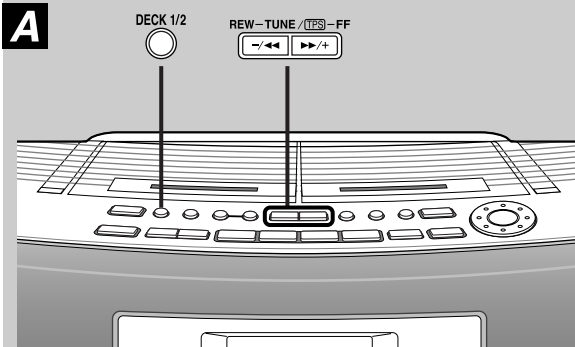

## A Bandprogrammsensor (TPS-Funktion)

Die TPS-Funktion ermöglicht es, den Anfang eines bestimmten Titels schnell aufzusuchen und die Wiedergabe dort fortzusetzen.

Während der Wiedergabe

**Betätigen Sie [ -/◀◀ REW-TUNE/TPS ] (Titelsprung rückwärts) oder [ ▶▶/+ TUNE/TPS -FF ] (Titelsprung vorwärts).**

Bei jedem Drücken der Taste erhöht sich die Anzahl der übersprungenen Titel um 1 (bis zu 9).

### Bemerkung

In den folgenden Situationen arbeitet die TPS-Funktion u.U. nicht einwandfrei:

- Wenn die Leerstellen zwischen den einzelnen Titeln kürzer als 4 Sekunden sind.
  - Wenn die Leerstellen Rauschen enthalten.
  - Wenn Titel tonfreie Abschnitte (längere Pausen) enthalten.
- Beim Starten der Wiedergabe, des Rückspulens oder des Schnellvorlaufs am anderen Cassettenteil stoppt der TPS-Betrieb am gegenwärtig zur Wiedergabe verwendeten Cassettenteil.

## B Wechseln des Cassettenteils

**Drücken Sie [DECK 1/2].**

Das aktuell gewählte Cassettenteil wird angezeigt.

### Bemerkung

- Beim Einsetzen einer Cassette wird automatisch das betreffende Cassettenteil gewählt.
- Wenn ein Bedienungsvorgang am anderen Cassettenteil ausgeführt wird, stoppt das aktuell gewählte Cassettenteil automatisch.

## C Wahl der Bandlaufumkehr-Betriebsart

**Nur über Fernbedienung**

**Betätigen Sie [REV MODE] zur Wahl der gewünschten Bandlaufumkehr-Betriebsart.**

Bei jeder Betätigung der Taste wechselt die Anzeige wie folgt

- ↔ : Beide Seiten der Cassette (Oberseite → Unterseite) werden wiedergegeben, wonach der Bandlauf stoppt.
- ↕ : Beide Seiten werden solange wiederholt abgespielt, bis [ ■ ] gedrückt wird.
- ↕ : Nur eine Seite der Cassette wird wiedergegeben.

### Folgewiedergabe von zwei Cassetten

- 1 Betätigen Sie [REV MODE] zur Wahl von " ↔ ".
- 2 Drücken Sie [ ◀ ], um die Wiedergabe zu starten. Die Wiedergabe beider Cassetten wird solange fortgesetzt, bis [ ■ ] gedrückt wird. Sie können [DECK 1/2] zur Wahl des Cassettenteils betätigen, mit dem die Wiedergabe beginnen soll.

## A Sensore dei programmi del nastro (TPS)

Il TPS trova l'inizio di un brano e continua la riproduzione da quel punto.

**Durante la riproduzione**

Premere [  ] (indietro) o [  ] (+ TUNE/TPS -FF) (avanti).

Ogni pressione del tasto aumenta il numero di brani saltati (fino a 9).

- Ⓐ Numero di brani saltati
- Ⓑ Brano attuale
- Ⓒ Numero di volte che il tasto è stato premuto
- Ⓓ La riproduzione comincia da questo punto

### Nota

Il TPS potrebbe non funzionare correttamente nei casi seguenti:

- Se gli intervalli tra i brani sono di meno di 4 secondi.
- Se c'è rumore tra i brani.
- Se ci sono parti silenziose dentro i brani.

Il TPS si arresta se si comincia la riproduzione, si riavvolge o si fa avanzare velocemente il nastro nell'altra piastra.

## B Per cambiare piastra

Premere [DECK 1/2].

Viene visualizzata la piastra correntemente selezionata.

- Ⓔ Piastra corrente

### Nota

- L'unità seleziona automaticamente la piastra quando si carica una cassetta.
- Le operazioni con la piastra corrente si arrestano quando si comincia una operazione con l'altra piastra.



## C Selezione della modalità di reverse

**Soltanto con il telecomando**

Premere [REV MODE].



Ad ogni pressione del tasto

 : La piastra riproduce il nastro dal lato superiore a quello inferiore e poi si arresta

 : La piastra riproduce continuamente il nastro finché non si preme [  ].

 : La piastra riproduce un solo lato



**Per riprodurre in successione due cassette**

- ① Premere [REV MODE] per visualizzare “  ”.
  - ② Premere [  ] per cominciare la riproduzione.
- La riproduzione continua finché non si preme [  ]  
Per selezionare la piastra da usare per prima si può anche premere [DECK 1/2].

## A Capteur de plages d'une cassette (TPS)

Le TPS (Tape Program Sensor) détecte le début d'une plage et reprend la lecture en ce point.

**Pendant la lecture**

Appuyez sur [  ] (défilement arrière) ou sur [  ] (+ TUNE/TPS -FF) (défilement avant).

A chaque pression sur la touche, le nombre de plages sautées augmente (jusqu'à 9).

- Ⓐ Nombre de plages sautées
- Ⓑ Place actuelle
- Ⓒ Nombre de pressions sur la touche
- Ⓓ Lecture à partir de ce point

### Remarque

Il se peut que le TPS ne fonctionne pas correctement :

- si l'intervalle entre les plages est inférieur à 4 secondes ;
- s'il y a du bruit entre les plages ;
- s'il y a des silences dans une plage.

Le TPS s'arrête si vous commencez une lecture, un rembobinage ou une avance rapide sur l'autre platine.

## B Pour passer d'une platine à l'autre

Appuyez sur [DECK 1/2].

La platine actuellement sélectionnée est indiquée.

- Ⓔ Platine actuelle

### Remarque

- L'appareil sélectionne automatiquement la platine lorsque vous insérez une cassette.
- Si vous commencez une opération sur l'autre platine, les opérations s'arrêtent sur la platine actuelle.



## C Sélection du mode d'inversion

**Télécommande seulement**

Appuyez sur [REV MODE].



A chaque pression sur la touche

 : lecture de la face supérieure, puis de la face inférieure et arrêt

 : lecture ininterrompue jusqu'à ce que vous appuyiez sur [  ]

 : lecture d'une seule face

**Pour écouter deux cassettes à la suite**

- ① Appuyez sur [REV MODE] pour afficher “  ”.
  - ② Appuyez sur [  ] pour commencer la lecture.
- La lecture se poursuit jusqu'à ce que vous appuyiez sur [  ].  
Vous pouvez également appuyer sur [DECK 1/2] pour sélectionner la platine par laquelle vous désirez commencer.

## A

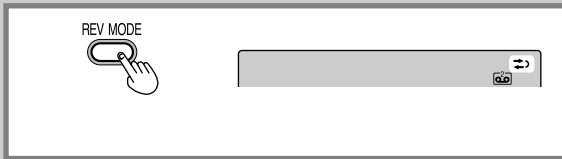
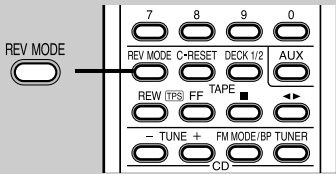

## B

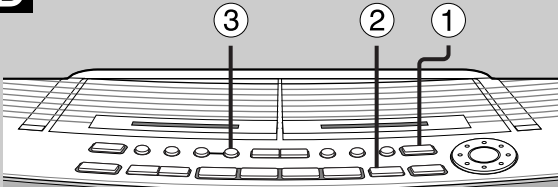

## C

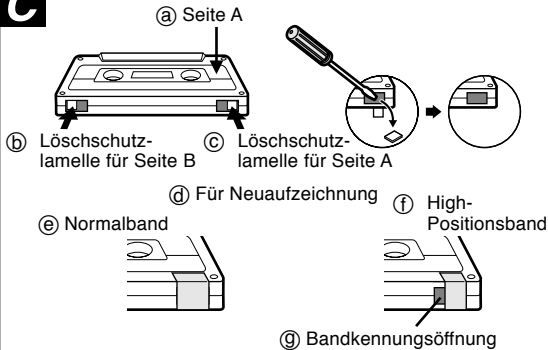

- Ⓐ Seite A
- Ⓑ Löschschutzlamelle für Seite B
- Ⓒ Löschschutzlamelle für Seite A
- Ⓓ Für Neuaufzeichnung
- Ⓔ High-Positionsband
- Ⓕ Normalband
- Ⓖ Bandkennungsöffnung

## D

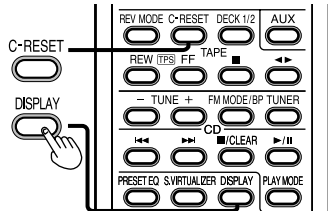

- Ⓗ Aktueller Zustand (z.B. verstrichene Spielzeit einer CD)



- Ⓘ Uhrzeit

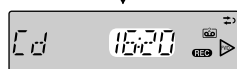

- Ⓛ Bandzählwerk

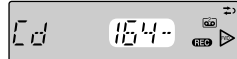

Betreiben Sie das Gerät zur Aufnahme mit Netzspannung oder frischen Batterien, um zu verhindern, dass die Aufnahme durch erschöpfte Batterien unterbrochen wird. Wenn während der Aufnahme ein Fernsehgerät in der Nähe dieses Gerätes eingeschaltet ist, kann die Aufnahmequalität dadurch beeinträchtigt werden.

**Hinweise zur Auswahl von Cassetten für die Aufnahme**  
Dieses Cassettendeck erkennt die beiden folgenden Bandsorten automatisch, so dass eine einwandfreie Aufnahme mit diesen Cassetten gewährleistet ist.

Normalposition/TYP I	✓
High-Position/TYP II	✓
Metallposition/TYP IV	✗

Metallbänder können zwar verwendet werden, doch wird bei diesem Typ keine einwandfreie Aufnahme oder Löschung erzielt.

**Hinweise zu Lautstärke und Klangcharakter**

- Der Aufnahmepegel wird automatisch gesteuert.
- Die Aufnahme wird durch eine Änderung der Einstellungen von Lautstärkepegel und Klangcharakter nicht beeinflusst.

## A Wahl der Bandlaufumkehr-Betriebsart

Nur über Fernbedienung

**Betätigen Sie [REV MODE] zur Wahl der gewünschten Bandlaufumkehr-Betriebsart.**

↔ und ⇄ : Beide Seiten der Cassette (Oberseite → Unterseite) werden wiedergegeben, wonach der Bandlauf stoppt.

⇄ : Nur eine Seite der Cassette wird bespielt.

## B Löschen einer bespielten Cassette ohne Neuaufzeichnung

- ① Setzen Sie die Cassette mit der zu löschenden Seite nach oben ein.
- ② Betätigen Sie [ ■ TAPE/CD ], um auf die TAPE-Betriebsart umzuschalten.
- ③ Drücken Sie [ ● / II ].

## C Löschschutz von Cassetten

Die Abbildung zeigt, wie die Löschschutzlamellen entfernt werden, um eine bespielte Cassette gegen versehentliches Löschen zu schützen. Um auf einer derart geschützten Cassette später eine Neuaufzeichnung zu machen, überkleben Sie die Löcher, an denen sich die Löschschutzlamellen befinden, mit Klebestreifen. Achten Sie bei Cassetten des Typs II (High-Position) darauf, die Bandkennungsöffnung nicht mit dem Klebestreifen zu verdecken.

## D Anzeigen des Bandzählwerks während der Aufnahme

Nur über Fernbedienung

**Drücken Sie [DISPLAY].**

Bei jeder Betätigung der Taste in der CD-, Tuner- oder AUX-Betriebsart wechselt die Anzeige in der wie folgt:

- Ⓗ Aktueller Zustand (z.B. verstrichene Spielzeit einer CD)
- ↓
- Ⓘ Uhrzeit
- ↓
- Ⓛ Bandzählwerk

**Rückstellen des Bandzählwerks**

Drücken Sie [C-RESET].

Dadurch wird die Zählwerkanzeige auf "000" rückgestellt.

Per evitare registrazioni scarse causate dallo scaricarsi delle pile, usare la corrente della rete o pile nuove.  
Il televisore potrebbe causare interferenze con la registrazione di questa unità se è troppo vicino ad essa.

### Selezione del nastro per la registrazione

L'unità identifica automaticamente il tipo di nastro usato.

Posizione normale/TYPE I	✓
Posizione alta/ TYPE II	✓
Posizione metal/TYPE IV	x

Si possono usare i nastri a posizione metal, ma l'unità non è in grado di registrarli o cancellarli correttamente.

### Volume e qualità del suono della registrazione

- Il livello di registrazione viene regolato automaticamente.
- Il cambiamento della qualità del suono non ha alcun effetto sulle registrazioni.

## A Selezione della modalità di reverse

Soltanto con il telecomando

### Premere [REV MODE].

↔ et ↔ : Registrazione di entrambi i lati (lato superiore → lato inferiore).

↔ : Registrazione di un solo lato.

## B Cancellazione delle registrazioni

- 1 Inserire la cassetta con il lato da cancellare rivolto in alto.
- 2 Premere [ ■ TAPE/CD ] per selezionare la modalità TAPE.
- 3 Premere [ ● / II ].

## C Prevenzione delle cancellazioni

L'illustrazione mostra come rimuovere le linguette per impedire la registrazione. Per registrare di nuovo un nastro, coprire come mostrato facendo attenzione di non coprire il foro di rilevamento della posizione alta.

- Ⓐ Lato A      Ⓑ Linguetta del lato "B"  
 Ⓒ Linguetta del lato "A"      Ⓓ Per registrare di nuovo  
 Ⓔ Nastro normale      Ⓕ Nastro a posizione alta  
 Ⓖ Foro di rilevamento

## D Per visualizzare il contatore del nastro durante la registrazione

Soltanto con il telecomando

### Premere [DISPLAY].

Ad ogni pressione del tasto, viene selezionata la modalità CD, Radio o AUX

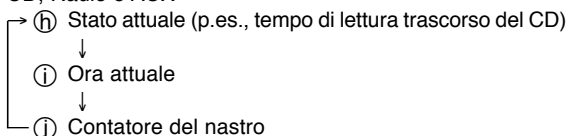

### Per azzerare il contatore del nastro

Premere [C-RESET].  
Il contatore torna a "000".

Branchez l'appareil sur le secteur ou utilisez des piles neuves lorsque vous enregistrez. Vous éviterez ainsi des défauts d'enregistrement dus à des piles déchargées.  
Un téléviseur peut perturber l'enregistrement s'il est trop près de cet appareil.

### Choix d'une cassette pour l'enregistrement

L'appareil identifie automatiquement le type de cassette.

Position Normal/TYPE I	✓
Position High/ TYPE II	✓
Position Metal/TYPE IV	x

Des cassettes Metal peuvent être utilisées, mais elles ne seront pas enregistrées ou effacées correctement.

### Volume et qualité du son à l'enregistrement

- Le niveau d'enregistrement est automatiquement réglé.
- Les enregistrements ne sont pas affectés par des changements de la qualité du son.

## A Sélection du mode d'inversion

Télécommande seulement

### Appuyez sur [REV MODE].

↔ et ↔ : enregistrement sur les deux faces (face supérieure → face inférieure)

↔ : enregistrement sur une seule face

## B Effacement d'enregistrements

- 1 Insérez la cassette avec la face à effacer tournée vers le haut.
- 2 Appuyez sur [ ■ TAPE/CD ] pour passer en mode TAPE.
- 3 Appuyez sur [ ● / II ].

## C Protection contre l'effacement

L'illustration indique comment briser les languettes pour empêcher l'enregistrement. Pour pouvoir enregistrer à nouveau sur la cassette, recouvrez l'orifice comme sur la figure. Veillez alors à ne pas recouvrir l'orifice de détection du type High.

- Ⓐ Face A      Ⓑ Languette pour la face "B"  
 Ⓒ Languette pour la face "A"  
 Ⓓ Pour enregistrer à nouveau  
 Ⓔ Bande Normal      Ⓕ Bande High      Ⓖ Orifice de détection

## D Pour afficher le compteur de bande pendant l'enregistrement

Télécommande seulement

### Appuyez sur [DISPLAY].

A chaque pression sur la touche en mode CD, Radio ou AUX

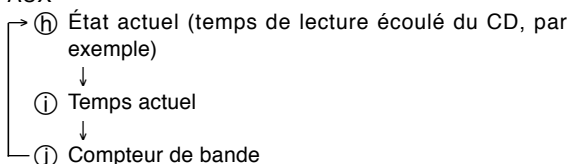

### Pour remettre le compteur de bande à zéro

Appuyez sur [C-RESET].  
Le compteur est remis à "000".

## Aufnahme von CDs (nur mit Cassetten teil 2)

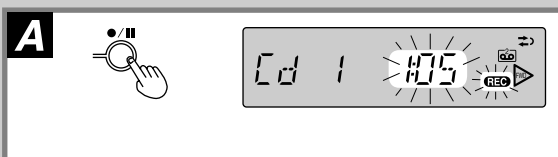
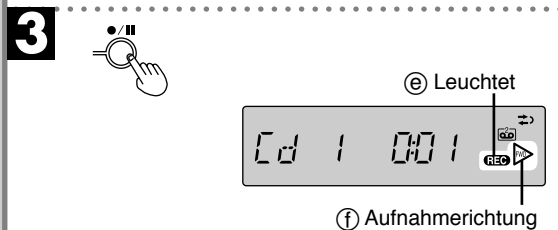
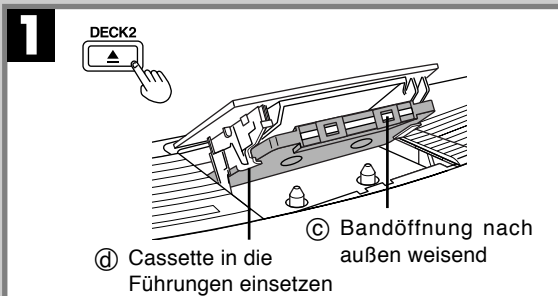
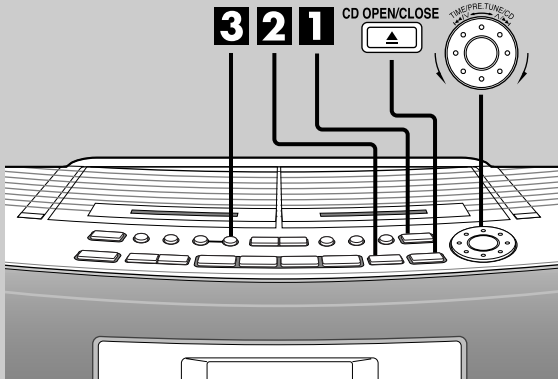
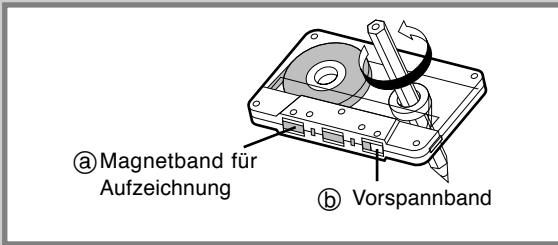

### Vorbereitungen:

- Legen Sie die CD ein (➔ Seite 14).
- Für Aufnahme ab dem Bandanfang Spulen Sie das Band geringfügig vor, bis das Vorspannband die Tonköpfe passiert hat.
- Wählen Sie die gewünschte Bandlaufumkehr-Betriebsart.

### 1 Drücken Sie [ ▲ DECK 2 ], um das Cassettenfach zu öffnen, und setzen Sie die Cassette in den Cassettenhalter ein.

Die Aufnahme beginnt mit der nach oben weisenden Seite der Cassette.

Schließen Sie das Cassettenfach von Hand.

(Beim Schließen des Cassettenfachs wird automatisch "▷" als Bandlaufrichtung eingestellt.)

### 2 Betätigen Sie [ ■ TAPE/CD ], um auf die CD-Betriebsart umzuschalten.

Bei jeder Betätigung der Taste wechselt die Anzeige wie folgt.

TAPE ↔ CD

### 3 Drücken Sie [ ●/|| ], um die Aufnahme zu starten.

Gleichzeitig mit der CD-Wiedergabe beginnt die Aufnahme am Cassettedeck.

Nach beendetem Abspielen der CD stoppt die Bandaufnahme gleichzeitig.

▷: Aufnahme auf der Oberseite der Cassette

◁: Aufnahme auf der Unterseite der Cassette

Während der Aufnahme kann Cassetten teil 1 nicht betätigt werden.

### Beenden der Aufnahme

Drücken Sie [ ■ TAPE/CD ].

### A Vorübergehendes Unterbrechen der Aufnahme

Drücken Sie [ ●/|| ].

Um die Aufnahme fortzusetzen, drücken Sie die Taste erneut.

### Fortsetzen der Aufnahme auf dem gleichen Band mit einer weiteren CD

① Drücken Sie [ ▲ CD OPEN/CLOSE ] und legen Sie die nächste CD ein.

② Drücken Sie [ ●/|| ].

Die Aufnahme wird an der Stelle fortgesetzt, an der sie vorher gestoppt wurde.

### Aufnahmen nur bestimmter Titel

① Führen Sie zunächst Schritt 1 oben aus und programmieren Sie dann die gewünschten Titel ein (➔ Schritt 1 und 2 im Abschnitt "Programmwiedergabe" auf Seite 18).

② Drücken Sie [ ●/|| ].

### Auslassen unerwünschter Titel

① Drücken Sie [ ●/|| ], um die Aufnahme vorübergehend zu unterbrechen. (Die CD-Wiedergabe pausiert ebenfalls.)

② Drehen Sie [ ◀◀/V ↔ ^/▶▶ TIME/PRE.TUNE/CD ], bis die Nummer des als nächstes aufzuzeichnenden Titels angezeigt wird.

③ Drücken Sie [ ●/|| ], um die Aufnahme fortzusetzen.

## Registrazione dei CD (piastra 2 soltanto)

### Preparativi:

- Inserire un CD (➔ pag. 15).
- Per registrare dall'inizio del nastro  
Avvolgere la guida del nastro.
- Ⓐ Nastro da registrare Ⓑ Guida del nastro
- Selezionare la modalità di reverse.

### 1 Premere [ ▲ DECK 2 ] per aprire la piastra e caricare la cassetta.

La registrazione comincia dal lato rivolto in alto

Ⓒ Nastro rivolto verso l'esterno

Ⓓ Inserire dentro le guide

Chiudere la piastra a mano.

(Quando si chiude la piastra, viene selezionata automaticamente la direzione di riproduzione "▶".)

### 2 Premere [ ■ TAPE/CD ] per selezionare la modalità CD.

Ad ogni pressione del tasto

TAPE ↔ CD

### 3 Premere [ ●/|| ] per cominciare la registrazione.

La lettura del CD e la registrazione cominciano allo stesso tempo.

La cassetta si arresta quando il CD finisce.

Ⓔ Si accende

Ⓕ Direzione di registrazione

▶ : Registrazione del lato superiore

◀ : Registrazione del lato inferiore

La piastra 1 non può essere usata durante la registrazione.

### Per terminare la registrazione

Premere [ ■ TAPE/CD ].

### ⏏ Per pausare la registrazione

Premere [ ●/|| ].

Premerlo di nuovo per continuare la registrazione.

### Per continuare la registrazione con un altro CD sullo stesso nastro

① Premere [ ▲ CD OPEN/CLOSE ] e inserire l'altro CD.

② Premere [ ●/|| ].

La registrazione comincia da dove è stata interrotta.

### Per registrare i brani selezionati

① Seguire il procedimento del passo 1 e programmare i brani (➔ Passi 1 e 2 di lettura programmata, a pag. 19).

② Premere [ ●/|| ].

### Per saltare i brani non desiderati

① Premere [ ●/|| ] per pausare la registrazione. (Anche il CD fa una pausa.)

② Girare [ |◀◀/V ↔ /▶▶ ] TIME/PRE.TUNE/CD per visualizzare il brano successivo che si desidera registrare.

③ Premere [ ●/|| ] per continuare la registrazione.

## Enregistrement d'un CD (platine 2 seulement)

### Préparatifs :

- Insérez un CD (➔ page 15).
- Pour enregistrer depuis le début de la bande  
Faites avancer l'amorce de bande.
- Ⓐ Partie d'enregistrement de la bande
- Ⓑ Amorçe de bande
- Sélectionnez le mode d'inversion.

### 1 Appuyez sur [ ▲ DECK 2 ] pour ouvrir la platine et insérez une cassette.

L'enregistrement commence par la face supérieure.

Ⓒ Partie exposée de la bande vers l'extérieur

Ⓓ Insérez la cassette dans les guides.

Refermez la platine à la main.

(Le sens de lecture passe automatiquement sur "▶" lorsque vous refermez la platine.)

### 2 Appuyez sur [ ■ TAPE/CD ] pour passer en mode CD.

A chaque pression sur la touche

TAPE ↔ CD

### 3 Appuyez sur [ ●/|| ] pour commencer l'enregistrement.

La lecture du CD et l'enregistrement commencent en même temps.

La cassette s'arrête lorsque la lecture du CD est terminée.

Ⓔ S'allume

Ⓕ Sens d'enregistrement

▶ : enregistrement de la face supérieure

◀ : enregistrement de la face inférieure

Il n'est pas possible d'utiliser la platine 1 pendant l'enregistrement.

### Pour arrêter l'enregistrement

Appuyez sur [ ■ TAPE/CD ].

### ⏏ Pour passer en pause d'enregistrement

Appuyez sur [ ●/|| ].

Pour reprendre l'enregistrement, appuyez à nouveau sur cette touche.

### Pour continuer l'enregistrement avec un autre CD sur la même cassette

① Appuyez sur [ ▲ CD OPEN/CLOSE ] et insérez l'autre CD.

② Appuyez sur [ ●/|| ].

L'enregistrement commence au point où il a été arrêté.

### Pour enregistrer les plages sélectionnées

① Effectuez l'opération de l'étape 1, puis programmez les plages (➔ étapes 1 et 2 de Lecture programmée à la page 19).

② Appuyez sur [ ●/|| ].

### Pour sauter des plages

① Appuyez sur [ ●/|| ] pour passer en pause d'enregistrement (le lecteur CD passe également en pause).

② Tournez [ |◀◀/V ↔ /▶▶ ] TIME/PRE.TUNE/CD pour afficher la plage que vous désirez enregistrer ensuite.

③ Appuyez sur [ ●/|| ] pour reprendre l'enregistrement.

## Automatische Aufnahme von CD-Titeln

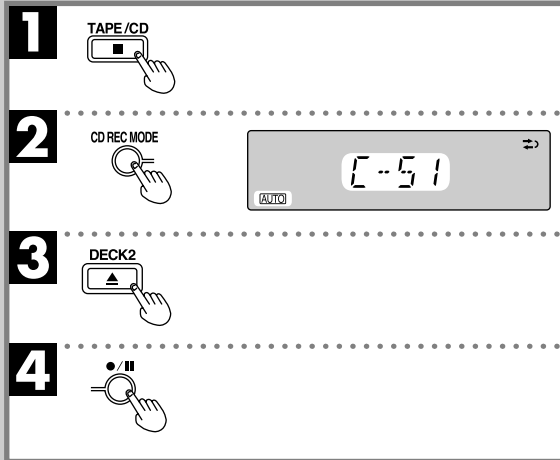
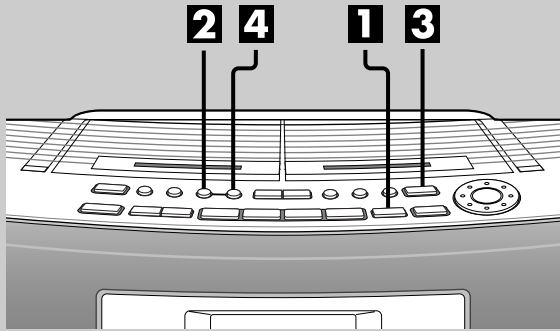

Sie können entweder alle Titel einer CD (AUTO) oder nur einen einzelnen Titel (1-REC) aufnehmen. Wenn ein Titel bei Erreichen des Bandendes auf der Oberseite der Cassette abgeschnitten wurde, wird er erneut von Anfang an auf der Unterseite aufgezeichnet.

### AUTO

Die Aufnahme beginnt mit der Oberseite der Cassette, und als Bandlauf-Umkehrbetriebsart wird "↔" eingestellt.

**Vorbereitung:** Legen Sie die CD ein (→ Seite 14).

**1** Betätigen Sie [ ■ TAPE/CD ], um auf die CD-Betriebsart umzuschalten.

**2** Betätigen Sie [ CD REC MODE ], bis "AUTO" angezeigt wird.

Bei jeder Betätigung der Taste wechselt die Anzeige wie folgt

→ **AUTO** → 1-REC → OFF (Aus) →

Im Display wird die zur Aufnahme erforderliche Bandlänge angezeigt.

Die Anzeige "C-- -- -- --" weist darauf hin, dass eine Bandlänge von mehr als 100 Minuten erforderlich ist. In einem solchen Fall ist eine Aufnahme zwar möglich, doch werden nicht alle Titel aufgezeichnet, wenn die Bandlänge nicht ausreicht.

**3** Drücken Sie [ ▲ DECK 2 ], um das Cassettenfach zu öffnen, und setzen Sie die Cassette in den Cassettenhalter ein.

Schließen Sie das Cassettenfach von Hand.

**4** Drücken Sie [ ●/|| ], um die Aufnahme zu starten.

Das Band wird automatisch zurückgespult, ein 10 Sekunden langer signalfreier Bandabschnitt wird erzeugt, und dann beginnt die Aufnahme mit dem ersten Titel der CD.

### Beenden der Aufnahme

Drücken Sie [ ■ TAPE/CD ]. Gleichzeitig stoppt die CD-Wiedergabe.

### Aufnahmen nur bestimmter Titel

- ① Programmieren Sie die gewünschten Titel ein (→ Schritt **1** und **2** auf Seite 18).
- ② Führen Sie die Schritte von **2** bis **4** oben aus.

### Bemerkung

Während einer AUTO-Aufnahme stehen die Funktionen Wiederholwiedergabe und Zufallswiedergabe (→ Seite 16) nicht zur Verfügung.



## Registrazione automatica dei CD

Si può registrare l'intero CD (AUTO) o un brano selezionato (1-REC). Se un brano si interrompe alla fine del lato rivolto in alto, esso viene registrato di nuovo sul lato rivolto in basso.

### AUTO

La registrazione comincia dal lato rivolto in alto e la modalità di reverse si regola a "↔".

**Preparativi:** Inserire un CD (➔ pag. 15)

**1** Premere [ ■ TAPE/CD ] per selezionare la modalità CD.

**2** Premere [ CD REC MODE ] per visualizzare "AUTO".

Ad ogni pressione del tasto

➔ AUTO → 1-REC → OFF

Il display mostra la lunghezza necessaria del nastro. "C-- -- -- --" indica che il nastro necessario supera i 100 minuti. Si può ancora registrare, ma alcuni brani potrebbero non venire registrati se il nastro non è sufficientemente lungo.

**3** Premere [ ▲ DECK 2 ] per aprire la piastra e caricare la cassetta.

Chiudere la piastra a mano.

**4** Premere [ ●/|| ] per cominciare la registrazione.

L'unità riavvolge il nastro, registra 10 secondi di silenzio e comincia poi automaticamente la registrazione.

#### Per terminare la registrazione

Premere [ ■ TAPE/CD ]. Si ferma anche il CD.

#### Per registrare i brani selezionati

① Programmare i brani (➔ passi **1** e **2** a pag. 19).

② Seguire il procedimento dei passi da **2** a **4**.

#### Nota

Non si può usare AUTO con la ripetizione della lettura o la lettura casuale (➔ pag. 17).

## Enregistrement automatique d'un CD

Vous pouvez enregistrer le CD en entier (AUTO) ou une seule plage de votre choix (1-REC). Si une plage ne peut pas être enregistrée complètement à la fin de la face supérieure, elle est réenregistrée au début de la face inférieure.

### AUTO

L'enregistrement commence par la face supérieure et le mode d'inversion est placé sur "↔".

**Préparatifs :** Insérez un CD (➔ page 15).

**1** Appuyez sur [ ■ TAPE/CD ] pour passer en mode CD.

**2** Appuyez sur [ CD REC MODE ] pour afficher "AUTO".

A chaque pression sur la touche

➔ AUTO → 1-REC → OFF

L'affichage indique la durée de bande nécessaire. "C-- -- -- --" signifie que la durée de bande nécessaire dépasse 100 minutes. Vous pouvez continuer à enregistrer, mais certaines plages ne seront peut-être pas enregistrées si la bande n'est pas assez longue.

**3** Appuyez sur [ ▲ DECK 2 ] pour ouvrir la platine et insérez une cassette.

Refermez la platine à la main.

**4** Appuyez sur [ ●/|| ] pour commencer l'enregistrement.

L'appareil rembobine la bande, enregistre 10 secondes de silence, puis commence l'enregistrement.

#### Pour arrêter l'enregistrement

Appuyez sur [ ■ TAPE/CD ]. Le CD s'arrête également.

#### Pour enregistrer des plages sélectionnées

① Programmez les plages (➔ étapes **1** et **2** à la page 19).

② Effectuez les opérations des étapes **2** à **4** ci-dessus.

#### Remarque

Vous ne pouvez pas utiliser AUTO avec une lecture répétée ou aléatoire (➔ page 17).

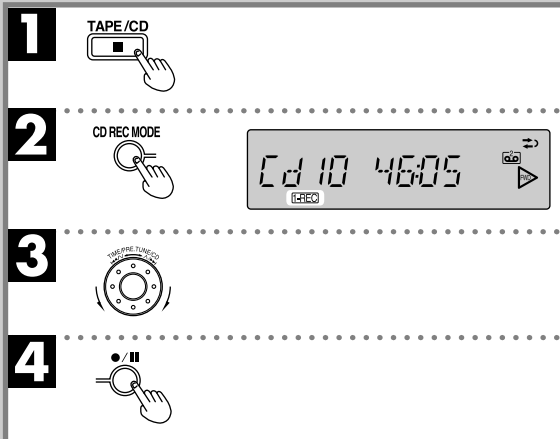
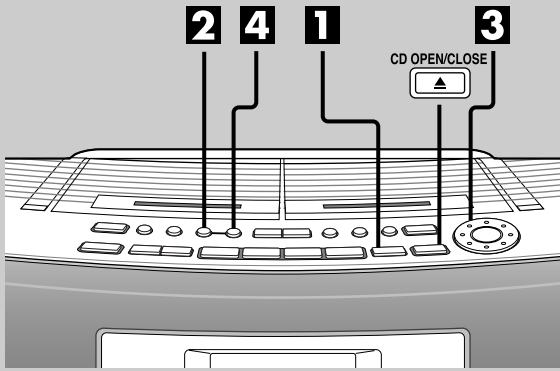

## 1-REC

### Vorbereitung:

Legen Sie die CD ein (➔ Seite 14) und setzen Sie eine Cassette ein.

Spulen Sie das Band an die Stelle vor, an der die Aufnahme beginnen soll.

**1** Betätigen Sie [ ■ TAPE/CD], um auf die CD-Betriebsart umzuschalten.

**2** Betätigen Sie [CD REC MODE], bis "1-REC" angezeigt wird.

**3** Drehen Sie [ ◀◀/V↔↗/▶▶ ] TIME/PRE.TUNE/CD], bis die Nummer des zur Aufnahme vorgesehenen Titels angezeigt wird.

**4** Drücken Sie [ ●/|| ], um die Aufnahme zu starten.

Gleichzeitig mit der CD-Wiedergabe beginnt die Aufnahme am Cassettendeck.

### Beenden der Aufnahme

Drücken Sie [ ■ TAPE/CD]. Gleichzeitig stoppt die CD-Wiedergabe.

### Fortsetzen der Aufnahme mit einer weiteren CD

- ① Drücken Sie [ ▲ CD OPEN/CLOSE] und legen Sie die nächste CD ein.
- ② Führen Sie die Schritte **3** und **4** oben aus.

### Aufnahmen des laufenden Titels

- ① Betätigen Sie [CD REC MODE], bis "1-REC" angezeigt wird.
- ② Drücken Sie [ ●/|| ].

Die Aufnahme beginnt am Anfang des Titels und stoppt, nachdem die Wiedergabe des Titels beendet ist.

**1-REC****Preparativi:**

Inserire un CD (➔ pag. 15) e una cassetta.  
Avvolgere il nastro fino al punto da cui si desidera cominciare la registrazione.

- 1** Premere [ ■ TAPE/CD ] per selezionare la modalità CD.
- 2** Premere [ CD REC MODE ] per visualizzare "1-REC".
- 3** Girare [ |◀◀/V↔/▶▶ | TIME/PRE.TUNE/CD ] per selezionare il brano che si desidera registrare.
- 4** Premere [ ●/|| ] per cominciare la registrazione.  
La lettura del CD e la registrazione cominciano allo stesso tempo.

**Per terminare la registrazione**

Premere [ ■ TAPE/CD ]. Si ferma anche il CD.

**Per continuare la registrazione con un altro CD**

- ① Premere [ ▲ CD OPEN/CLOSE ] e inserire l'altro CD.
- ② Seguire il procedimento dei passi **3** e **4**.

**Per registrare un brano durante la sua lettura**

- ① Premere [ CD REC MODE ] per visualizzare "1-REC".
  - ② Premere [ ●/|| ].
- La registrazione comincia dall'inizio del brano e si arresta alla fine del brano.

**1-REC****Préparatifs :**

Insérez un CD (➔ page 15) et une cassette.  
Faites avancer la bande au point où vous désirez commencer l'enregistrement.

- 1** Appuyez sur [ ■ TAPE/CD ] pour passer en mode CD.
- 2** Appuyez sur [ CD REC MODE ] pour afficher "1-REC".
- 3** Tournez [ |◀◀/V↔/▶▶ | TIME/PRE.TUNE/CD ] pour sélectionner la page à enregistrer.
- 4** Appuyez sur [ ●/|| ] pour commencer l'enregistrement.  
La lecture du CD est l'enregistrement commencent en même temps.

**Pour arrêter l'enregistrement**

Appuyez sur [ ■ TAPE/CD ]. Le CD s'arrête également.

**Pour continuer l'enregistrement avec un autre CD**

- ① Appuyez sur [ ▲ CD OPEN/CLOSE ] et insérez l'autre CD.
- ② Effectuez les opérations des étapes **3** et **4** ci-dessus.

**Pour enregistrer une plage pendant sa lecture**

- ① Appuyez sur [ CD REC MODE ] pour afficher "1-REC".
  - ② Appuyez sur [ ●/|| ].
- L'enregistrement commence au début de la plage et s'arrête à la fin de la plage.

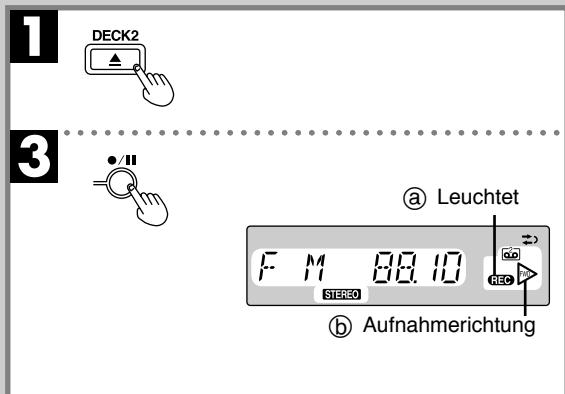
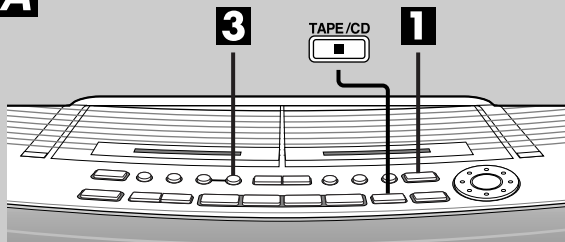
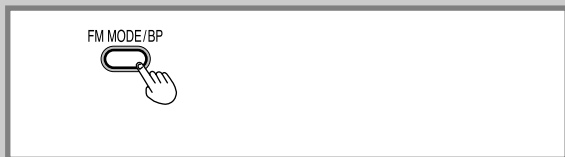
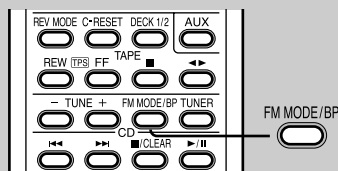
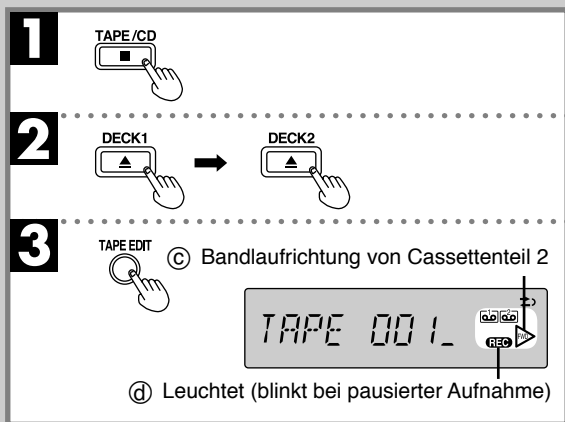
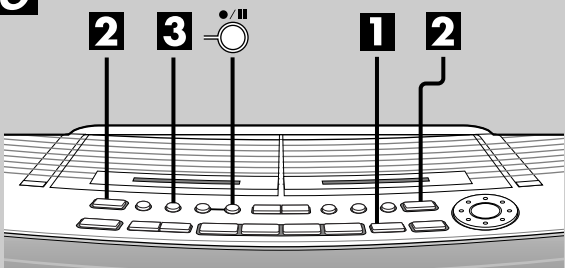
**A****B****C**

## Aufnahme von Rundfunksendungen

**A**

### Vorbereitungen:

- Für Aufnahme ab dem Bandanfang  
Spulen Sie das Band geringfügig vor, bis das Vorspannband die Tonköpfe passiert hat.
- Für Aufnahme von der Mitte einer Cassette  
Spulen Sie das Band an die Stelle vor, an der die Aufnahme beginnen soll.
- Wählen Sie die gewünschte Bandlaufumkehr-Betriebsart.

**1** Drücken Sie [ ▲ DECK 2 ], um das Cassettenfach zu öffnen, und setzen Sie die Cassette in den Cassettenhalter ein.

**2** Stimmen Sie den gewünschten Sender ab (→ Seite 20 und 22).

**3** Drücken Sie [ ●/|| ], um die Aufnahme zu starten.

### Beenden der Aufnahme

Drücken Sie [ ■ TAPE/CD ].

### Vorübergehendes Unterbrechen der Aufnahme

Drücken Sie [ ●/|| ].

Um die Aufnahme fortzusetzen, drücken Sie die Taste erneut.

### B Unterdrücken von Interferenzpfeifen beim Aufnehmen einer MW-Sendung auf Cassette (BP-Funktion)

#### Nur über Fernbedienung

Betätigen Sie [FM MODE/BP] während der Aufnahme.

Bei jeder Betätigung der Taste wechselt die Anzeige wie folgt

bP1 ↔ bP2

Wählen Sie die Einstellung, mit der die Empfangsstörungen am wirksamsten unterdrückt werden.

**C**

## Überspielen von Bändern

### Vorbereitungen:

- Setzen Sie die beiden Cassetten ein.  
Spulen Sie das Band geringfügig vor, bis das Vorspannband die Tonköpfe passiert hat.
- Wählen Sie die gewünschte Bandlaufumkehr-Betriebsart.

**1** Betätigen Sie [ ■ TAPE/CD ], um auf die TAPE-Betriebsart umzuschalten.

**2** Drücken Sie [ ▲ DECK 1 ] und setzen Sie die zur Wiedergabe vorgesehene Cassette ein.

Drücken Sie [ ▲ DECK 2 ] und setzen Sie die zur Aufnahme vorgesehene Cassette ein.

Bei den beiden Cassetten muss es sich nicht um die gleiche Bandsorte handeln.

**3** Drücken Sie [ TAPE EDIT ], um den Überspielvorgang zu starten.

### Beenden des Überspielvorgangs

Drücken Sie [ ■ TAPE/CD ].

### Vorübergehendes Unterbrechen des Überspielvorgangs

Drücken Sie [ ●/|| ]. Beide Cassetten schalten auf Pause. Drücken Sie [ TAPE/EDIT ], um den Überspielvorgang fortzusetzen.

## Registrazione dei programmi radio

**A**

### Preparativi:

- Avvolgere la guida del nastro.
- Per registrare da un punto interno del nastro Avvolgere il nastro fino al punto da cui si desidera cominciare la registrazione.
- Selezionare la modalità di reverse.

**1** Premere [ **▲** DECK 2 ] per aprire la piastra e caricare la cassetta.

**2** Sintonizzare la stazione (⇒ pagg. 21 e 23).

**3** Premere [ **●/||** ] per cominciare la registrazione.

- Ⓐ Si accende
- Ⓑ Direzione di registrazione

### Per terminare la registrazione

Premere [ **■** TAPE/CD ].

### Per pausare la registrazione

Premere [ **●/||** ].

Premelo di nuovo per continuare la registrazione.

### **E** Riduzione del rumore durante la registrazione AM (funzione di soppressione del battimento)

#### Soltanto con il telecomando

Premere [ FM MODE/BP ] durante la registrazione.

Ad ogni pressione del tasto

bP1 ↔ bP2

Selezionare la regolazione con meno rumore.

## Registrazione da nastro a nastro

**C**

### Preparativi:

- Preparare le cassette Avvolgere la guida del nastro.
- Selezionare la modalità di reverse.

**1** Premere [ **■** TAPE/CD ] per selezionare la modalità TAPE.

**2** Premere [ **▲** DECK 1 ] e inserire la cassetta da riprodurre.

Premere [ **▲** DECK 2 ] e inserire la cassetta da registrare.

I nastri possono essere di tipo diverso.

**3** Premere [ TAPE EDIT ] per cominciare la registrazione.

- Ⓒ Direzione della piastra 2
- Ⓓ Si accende (lampeggia quando si pausa la registrazione)

### Per terminare la registrazione

Premere [ **■** TAPE/CD ].

### Per pausare la registrazione

Premere [ **●/||** ]. Entrambe le piastre fanno una pausa.

Premere [ TAPE EDIT ] per continuare la registrazione.

## Enregistrement d'émissions de radio

**A**

### Préparatifs :

- Faites avancer l'amorce de bande.
- Pour commencer l'enregistrement depuis un point donné de la bande. Faites avancer la bande sur ce point.
- Sélectionnez le mode d'inversion.

**1** Appuyez sur [ **▲** DECK 2 ] pour ouvrir la platine et insérez une cassette.

**2** Faites l'accord sur la station (⇒ pages 21 et 23).

**3** Appuyez sur [ **●/||** ] pour commencer l'enregistrement.

- Ⓐ S'allume
- Ⓑ Sens d'enregistrement

### Pour arrêter l'enregistrement

Appuyez sur [ **■** TAPE/CD ].

### Pour passer en pause d'enregistrement

Appuyez sur [ **●/||** ].

Pour reprendre l'enregistrement, appuyez à nouveau sur cette touche.

### **E** Pour réduire le bruit lors d'un enregistrement d'une émission AM (fonction Beat Proof)

#### Télécommande seulement

Appuyez sur [ FM MODE/BP ] pendant l'enregistrement.

A chaque pression sur la touche :

bP1 ↔ bP2

Sélectionnez la position pour laquelle le bruit est le plus faible.

## Enregistrement d'une cassette sur une autre

**C**

### Préparatifs :

- Préparez les cassettes. Faites avancer l'amorce de bande.
- Sélectionnez le mode d'inversion.

**1** Appuyez sur [ **■** TAPE/CD ] pour passer en mode TAPE.

**2** Appuyez sur [ **▲** DECK 1 ] et insérez la cassette à lire.

Appuyez sur [ **▲** DECK 2 ] et insérez la cassette sur laquelle vous désirez enregistrer. Les cassettes peuvent être de type différent.

**3** Appuyez sur [ TAPE EDIT ] pour commencer l'enregistrement.

- Ⓒ Sens de la platine 2
- Ⓓ S'allume (clignote en mode de pause d'enregistrement)

### Pour arrêter l'enregistrement

Appuyez sur [ **■** TAPE/CD ].

### Pour passer en pause d'enregistrement

Appuyez sur [ **●/||** ]. Les deux platines passent en pause.

Appuyez sur [ TAPE EDIT ] pour reprendre l'enregistrement.

## Gebrauch der Zeitschaltuhr-Funktionen

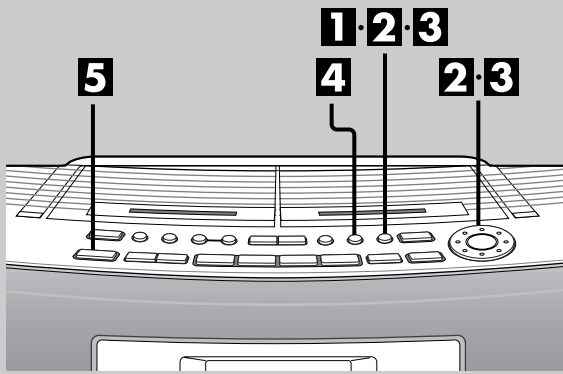

**1** **CLOCK/TIMER**

ON **PLAY OFF** 0:00 0:00      ON **OFF REC** 0:00 0:00

Ⓐ Einschaltzeit Ⓑ Ausschaltzeit      Ⓐ Einschaltzeit Ⓑ Ausschaltzeit

---

**2** **1**

ON **PLAY OFF** 7:30 0:00      ON **OFF REC** 13:30 0:00

**2** **CLOCK/TIMER**

ON **PLAY OFF** 7:30 7:30      ON **OFF REC** 13:30 13:30

---

**3** **1**

ON **PLAY OFF** 7:30 8:30      ON **OFF REC** 13:30 14:30

**2** **CLOCK/TIMER**

---

**4** **PLAY/REC**

**PLAY**      **REC**

---

**5**

**C/I**

Die Zeitschaltuhr dieses Gerätes besitzt zwei Funktionen. Sie kann als Wiedergabe-Zeitschaltuhr, beispielsweise zum Wecken, oder zur unbeaufsichtigten Aufnahme von Rundfunksendungen verwendet werden. Beim Gebrauch der Zeitschaltuhr empfiehlt sich ein Betrieb des Gerätes mit Netzspannung, da bei Batteriebetrieb Probleme auftreten können, wenn die Batteriespannung während des Zeitschaltuhr-Betriebs abnimmt.

### Vorbereitungen:

- Schalten Sie das Gerät und stellen Sie die korrekte Uhrzeit ein (→ Seite 12).
- **Für Zeitschaltuhr-Wiedergabe:** Bereiten Sie die zur Wiedergabe vorgesehene Programmquelle (Cassette, CD oder Tuner) vor und stellen Sie die Lautstärke wunschgemäß ein.
- **Für Zeitschaltuhr-Aufnahme:** Setzen Sie eine Cassette in Cassettenteil 2 ein, wählen Sie die gewünschte Bandlaufumkehr-Betriebsart (→ Seite 28), stimmen Sie den gewünschten Sender ab (→ Seite 20 und 22) und stellen Sie die Lautstärke wunschgemäß ein.

### Einstellen der Ein- und Ausschaltzeit

#### 1 Betätigen Sie [CLOCK/TIMER] zur Wahl der gewünschten Zeitschaltuhr-Funktion.

Bei jeder Betätigung der Taste wechselt die Anzeige wie folgt:

→ "CLOCK" → "ON **PLAY**" → "OFF **PLAY OFF**"

← ursprüngliche Anzeige ← "OFF **REC**" ← "ON **REC**" ←

Diese Anzeigen blinken jeweils ca. 10 Sekunden lang im Display. Führen Sie Schritt 2 aus, bevor die jeweilige Anzeige zu blinken aufhört.

**ON **PLAY**:** Zur Einstellung der Wiedergabe-Zeitschaltuhr

**ON **REC**:** Zur Einstellung der Aufnahme-Zeitschaltuhr

#### 2 1 Drehen Sie [ |◀◀/V↔/▶▶| TIME/PRE.TUNE/CD] zur Einstellung der gewünschten Einschaltzeit.

2 Drücken Sie [CLOCK/TIMER].

#### 3 1 Drehen Sie [ |◀◀/V↔/▶▶| TIME/PRE.TUNE/CD] zur Einstellung der gewünschten Ausschaltzeit.

2 Drücken Sie [CLOCK/TIMER].

Damit ist die Einstellung der Ein- und Ausschaltzeit abgeschlossen.

### Einschalten der Zeitschaltuhr-Funktionen

#### 4 Betätigen Sie [ **PLAY/REC** ].

Bei jeder Betätigung der Taste wechselt die Anzeige wie folgt:

→ **PLAY** → **REC** → Aus (keine Anzeige)

**PLAY:** Zum Einschalten der Wiedergabe-Zeitschaltuhr

**REC:** Zum Einschalten der Aufnahme-Zeitschaltuhr (Falls die Ein- und Ausschaltzeit nicht eingestellt worden sind, erscheint die betreffende Anzeige nicht.) Die Fehleranzeige "E" erscheint, wenn die Uhr noch nicht eingestellt worden ist.

#### 5 Drücken Sie [ **C/I** ], um das Gerät auszuschalten.

Zum Betrieb der Zeitschaltuhr muss die Stromzufuhr ausgeschaltet sein.

Die Zeitschaltuhr-Aufnahme beginnt 30 Sekunden vor Erreichen der voreingestellten Einschaltzeit.

(Fortsetzung auf der nächsten Seite)

Il timer ha due funzioni. Esso può essere regolato per attivarsi ad una certa ora per svegliarsi, oppure per registrare i programmi della radio. Fare attenzione che le pile deboli possono causare un malfunzionamento del timer. Per ottenere i risultati migliori, usare l'unità con la corrente della rete.

### Preparativi:

- Accendere l'unità e regolare l'orologio (➔ pag. 13).
- **Per il timer di riproduzione**, preparare la sorgente della musica che si desidera ascoltare (nastro, CD o radio) e regolare il volume.
- **Per il timer di registrazione**, inserire il nastro nella piastra 2, selezionare la modalità di reverse (➔ pag. 29), sintonizzare la stazione radio (➔ pagg. 21 e 23) e regolare il volume.

### Regolazione delle ore di inizio e fine

#### 1 Premere [CLOCK/TIMER] per selezionare la funzione del timer.

Ad ogni pressione del tasto:

→ "CLOCK" → "ON ⊕ PLAY" → "⊖ PLAY OFF" →  
 ↳ Display precedente ← "OFF ⊕ REC" ← "ON ⊕ REC" ←

Questi indicatori lampeggiano sul display per 10□secondi circa. Procedere con il passo 2 prima che gli indicatori smettano di lampeggiare.

**ON ⊕ PLAY**: per regolare il timer di riproduzione

**ON ⊕ REC**: per regolare il timer di registrazione

- Ⓐ Inizio
- Ⓑ Fine

#### 2 ① Girare [◀◀/V↔/▶▶] TIME/PRE. TUNE/CD] per regolare l'ora di inizio.

#### ② Premere [CLOCK/TIMER].

#### 3 ① Girare [◀◀/V↔/▶▶] TIME/PRE. TUNE/CD] per regolare l'ora della fine.

#### ② Premere [CLOCK/TIMER].

Le ore di inizio e fine sono ora regolate.

### Attivazione dei timer

#### 4 Premere [⊖ PLAY/REC].

Ad ogni pressione del tasto:

→ ⊖ PLAY → ⊖ REC → spento (nessuna indicazione) →

⊖ **PLAY**: per attivare il timer di riproduzione

⊖ **REC**: per attivare il timer di registrazione

(L'indicatore non appare se le ore di inizio e fine non sono state regolate.)

Appare "E" se l'orologio non è stato regolato.

#### 5 Premere [⏻] per spegnere l'unità.

L'unità deve essere spenta affinché i timer possano funzionare.

Il timer di registrazione si attiva 30 secondi circa prima dell'ora regolata.

(Continua alla pagina seguente)

Le programmeur possède deux fonctions. Il peut être utilisé pour vous réveiller ou enregistrer une émission de radio à une certaine heure. Notez que des piles déchargées peuvent affecter le bon fonctionnement du programmeur. Vous obtiendrez les meilleurs résultats avec l'appareil branché sur le secteur.

### Préparatifs:

- Allumez l'appareil et réglez l'horloge (➔ page 13).
- **Pour le programmeur de lecture**, préparez la source que vous désirez écouter (cassette, CD ou radio) et réglez le volume.
- **Pour le programmeur d'enregistrement**, insérez la cassette dans la platine 2, sélectionnez le mode d'inversion (➔ page 29), recherchez la station désirée (➔ pages 21 et 23) et réglez le volume.

### Programmation de l'heure de début et de fin

#### 1 Appuyez sur [CLOCK/TIMER] pour sélectionner la fonction du programmeur.

A chaque pression sur la touche :

↳ "CLOCK" → "ON ⊕ PLAY" → "⊖ PLAY OFF" →  
 ↳ Affichage initial ← "OFF ⊕ REC" ← "ON ⊕ REC" ←

Ces indicateurs clignotent sur l'affichage pendant 10□secondes environ.

Passez à l'étape 2 avant la fin du clignotement.

**ON ⊕ PLAY** : pour programmer le programmeur de lecture

**ON ⊕ REC** : pour programmer le programmeur d'enregistrement

- Ⓐ Début
- Ⓑ Fin

#### 2 ① Tournez [◀◀/V↔/▶▶] TIME/PRE. TUNE/CD] pour programmer l'heure de début.

#### ② Appuyez sur [CLOCK/TIMER].

#### 3 ① Tournez [◀◀/V↔/▶▶] TIME/PRE. TUNE/CD] pour programmer l'heure de fin.

#### ② Appuyez sur [CLOCK/TIMER].

L'heure de début et l'heure de fin sont maintenant programmées.

### Activation des programmeurs

#### 4 Appuyez sur [⊖ PLAY/REC].

A chaque pression sur la touche :

→ ⊖ PLAY → ⊖ REC → désactivé (pas d'affichage) →

⊖ **PLAY** : pour activer le programmeur de lecture

⊖ **REC** : pour activer le programmeur d'enregistrement (L'indicateur n'apparaît pas si l'heure de début et l'heure de fin n'ont pas été enregistrées.)

"E" apparaît si l'horloge n'a pas été réglée.

#### 5 Appuyez sur [⏻] pour éteindre l'appareil.

L'appareil doit être éteint pour que les programmeurs puissent fonctionner.

Le programmeur d'enregistrement allume l'appareil environ 30 secondes avant l'heure programmée.

(Suite à la page suivante)

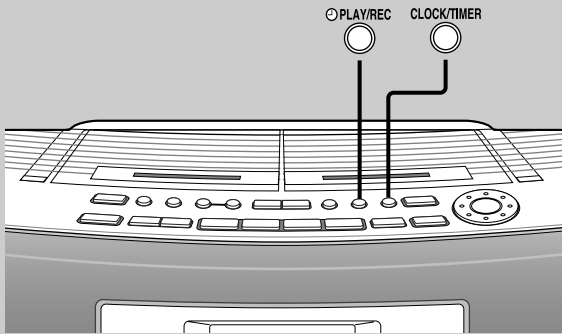

**A**

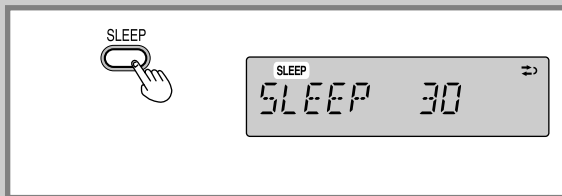
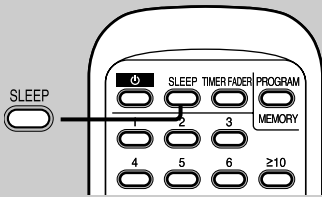

**Aufheben der Zeitschaltuhr-Funktion**

Betätigen Sie [PLAY/REC], bis die jeweilige Zeitschaltuhr-Anzeige verschwindet.

Die Zeitschaltuhr-Funktionen werden täglich zu den eingestellten Zeiten aktiviert, bis sie aufgehoben werden.

**Überprüfen der Zeitschaltuhr-Programmierung**

Drücken Sie [CLOCK/TIMER] bei ausgeschalteter Stromzufuhr.

Danach werden die verschiedenen Zeitschaltuhr-Einstellungen in der folgenden Reihenfolge angezeigt:

Ein- und Ausschaltzeit → Programmquelle → Lautstärkepegel → Uhrzeit

**Ändern der Zeitschaltuhr-Programmierung**

**Ändern der Ein- oder Ausschaltzeit**

Führen Sie die Schritte **1**, **2**, **3** und **5** auf der vorigen Seite aus.

**Ändern der Programmquelle**

Schalten Sie das Gerät ein, wählen Sie die gewünschte Programmquelle und drücken Sie dann [PLAY/REC], um die Zeitschaltuhr-Funktion einzuschalten (→ Schritt **4**).

**Wiedergabe einer gewünschten Programmquelle nach Programmieren der Zeitschaltuhr**

Die Zeitschaltuhr wird unter den gleichen Bedingungen eingeschaltet, die bei Drücken von [PLAY/REC] zum Einschalten der Zeitschaltuhr-Funktion (→ Schritt **4**) aktiviert waren. Falls eine Cassette wiedergegeben wurde, vergewissern Sie sich, dass die richtige Bandaufrichtung eingestellt ist, und schalten Sie das Gerät vor Erreichen der vorprogrammierten Einschaltzeit aus.

**A Einschlaf-Zeitschaltuhr**

**Nur über Fernbedienung**

Mit Hilfe dieser Zeitschaltuhr-Funktion kann das Gerät nach Verstreichen der voreingestellten Zeitdauer (Einschlafzeit) automatisch ausgeschaltet werden.

Bei Wiedergabe einer CD bzw. Cassette oder beim Rundfunkempfang

**Betätigen Sie [SLEEP] zur Einstellung der gewünschten Zeitdauer (in Minuten).**

Bei jeder Betätigung der Taste wechselt die Anzeige wie folgt

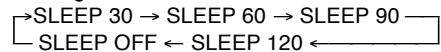

**Aufheben der Einschlafzeitschaltuhr-Funktion**

Betätigen Sie [SLEEP] zur Wahl von "SLEEP OFF".

**Überprüfen der verbleibenden Einschlafzeit**

Drücken Sie [SLEEP] einmal.

Die verbleibende Einschlafzeit wird ca. 5 Sekunden lang angezeigt.

**Ändern der Einstellung**

Betätigen Sie [SLEEP], um die gewünschte Einschlafzeit einzustellen.

Die Einschlaf-Zeitschaltuhr kann gemeinsam mit der Wiedergabe- und Aufnahmezeitschaltuhr verwendet werden. Achten Sie stets darauf, das Gerät vor Erreichen der vorprogrammierten Einschaltzeit der Wiedergabe- bzw. Aufnahmezeitschaltuhr auszuschalten.



### Per cancellare il timer

Premere [⏪ PLAY/REC] per cancellare l'indicatore del timer dal display.

I timer si attivano ogni giorno alla stessa ora finché non vengono cancellati.

### Controllo delle regolazioni

Premere [CLOCK/TIMER] con l'unità spenta.

Le regolazioni vengono mostrate nell'ordine seguente.

Ora di inizio, Ora della fine → Sorgente → Volume → Orologio

### Per cambiare le regolazioni

#### Per cambiare le ore

Seguire il procedimento dei passi **1**, **2**, **3** e **5**.

#### Per cambiare la sorgente

Accendere l'unità, selezionare la sorgente e premere [⏪ PLAY/REC] per attivare il timer (→ passo **4**).

### Dopo aver regolato il timer, si possono ascoltare altre sorgenti del suono

Il timer si attiva nelle stesse condizioni in cui si trovava l'unità quando si è premuto [⏪ PLAY/REC] per attivare il timer (→ passo **4**). Prima di spegnere l'unità, controllare la direzione del nastro se si sono ascoltate delle cassette.

## **A** Timer di spegnimento automatico

### Soltanto con il telecomando

Regolare in modo che l'unità si arresti e spenga dopo un certo tempo.

Ascoltando un CD, una cassetta o la radio.

### Premere [SLEEP] per selezionare il tempo (in minuti).

Ad ogni pressione del tasto

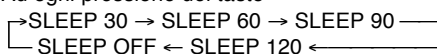

### Per cancellare

Premere [SLEEP] per selezionare "SLEEP OFF".

### Per controllare il tempo restante

Premere una volta [SLEEP].

Il tempo restante viene mostrato per 5 secondi circa.

### Per cambiare il tempo.

Premere [SLEEP] per selezionare il nuovo tempo.

Il timer di spegnimento automatico può essere usato in combinazione con i timer di riproduzione e di registrazione. Accertarsi che l'unità sia spenta prima dell'ora di inizio regolata per il timer di riproduzione o di registrazione.

### Pour désactiver le programmeur

Appuyez sur [⏪ PLAY/REC] pour faire disparaître l'indicateur du programmeur de l'affichage.

Les programmeurs commandent l'opération programmée chaque jour à la même heure tant que vous ne les désactivez pas.

### Pour vérifier l'opération programmée

Appuyez sur [CLOCK/TIMER] alors que l'appareil est éteint.

L'opération programmée est indiquée dans l'ordre suivant : Heure de début, heure de fin → Source → Volume → Horloge

### Pour modifier l'opération programmée

#### Pour changer les heures de début et de fin

Effectuez les opérations des étapes **1**, **2**, **3** et **5**.

#### Pour changer la source

Allumez l'appareil, sélectionnez la source et appuyez sur [⏪ PLAY/REC] pour activer le programmeur (→ étape **4**).

### Vous pouvez écouter une autre source après avoir activé le programmeur

L'opération programmée sera exécutée dans les conditions où se trouvait l'appareil lorsque vous avez appuyé sur [⏪ PLAY/REC] pour activer le programmeur (→ étape **4**). Avant d'éteindre l'appareil, vérifiez le sens de défilement de la bande si vous écoutiez une cassette.

## **A** Programmeur d'arrêt différé (Sleep)

### Télécommande seulement

Cette fonction vous permet de programmer l'appareil pour qu'il s'arrête et s'éteigne après la durée sélectionnée.

Tandis que vous écoutez un CD, une cassette ou la radio :

### Appuyez sur [SLEEP] pour sélectionner la durée (en minutes).

A chaque pression sur la touche

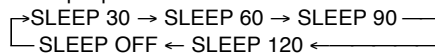

### Pour annuler

Appuyez sur [SLEEP] pour sélectionner "SLEEP OFF".

### Pour vérifier la durée restante

Appuyez une fois sur [SLEEP].

La durée restante s'affiche pendant 5 secondes environ.

### Pour changer la durée

Appuyez sur [SLEEP] pour sélectionner la nouvelle durée.

Vous pouvez utiliser le programmeur d'arrêt différé en même temps que les programmeurs de lecture et d'enregistrement. L'appareil doit être éteint avant l'heure de début de lecture ou d'enregistrement programmée.

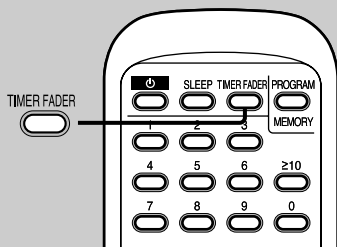
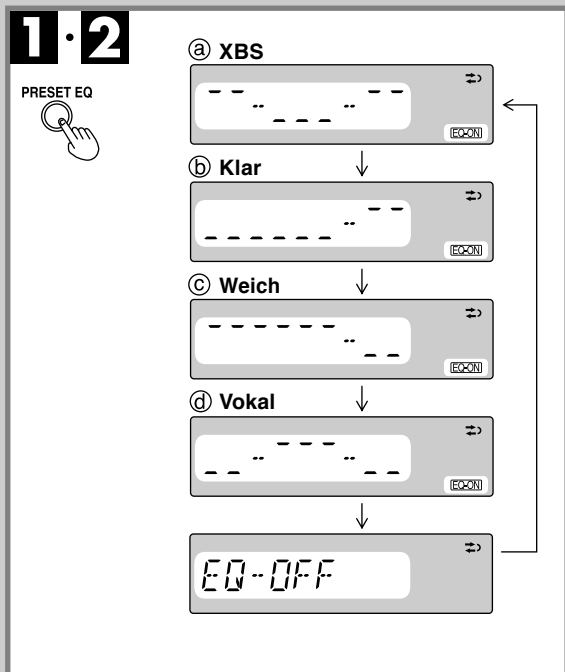
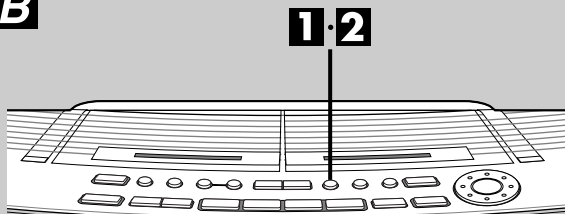
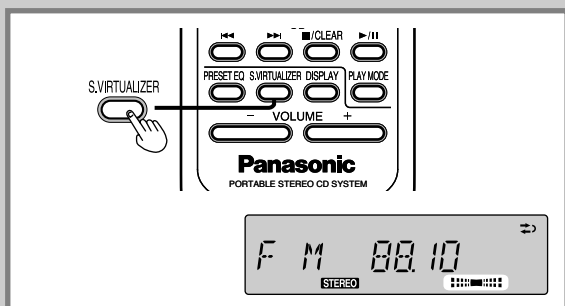
**A****B****C****A**

## Zeitschaltuhr-Überblendregler

### Nur über Fernbedienung

Diese Funktion ermöglicht es, die Lautstärke beim Einschalten des Gerätes über eine Zeitschaltuhr-Funktion allmählich einzublenden und vor Ausschalten des Gerätes über die Einschlaf-Zeitschaltuhr allmählich auszublenden.

### Drücken Sie [TIMER FADER].

Um diese Funktion aufzuheben, drücken Sie die Taste erneut.

#### Bemerkung

Solange die Anzeige "FADER" im Display erscheint, werden alle Zeitschaltuhr-Funktionen mit Überblendregelung versehen. Eine Zeitschaltuhr-Aufnahme wird von dieser Funktion nicht beeinflusst.

**B**

## Ändern des Klangcharakters

Sie können zwischen den folgenden vier werkseitig vorbereiteten Klangfeldern wählen.

- a) **XBS**: Verleiht Rockmusik größere Durchschlagskraft.
- b) **Klar**: Macht den Höhenbereich transparenter.
- c) **Weich**: Diese Einstellung eignet sich für Hintergrundmusik.
- d) **Vokal**: Verleiht Gesangsstimmen größeren Glanz.

**1**

### Drücken Sie [PRESET EQ].

Die aktuelle Einstellung des Klangcharakters wird angezeigt.

**2**

### Innerhalb von 2 Sekunden Betätigen Sie [PRESET EQ] zur Wahl der gewünschten Einstellung.

Bei jeder Betätigung der Taste wechselt die Anzeige wie folgt

- a) XBS → b) Klar → c) Weich → d) Vokal → EQ OFF (Aus) ←

#### Bemerkung

Aufnahmen werden von einer Änderung des Klangcharakters nicht beeinflusst.

**C**

## Erzeugen eines dreidimensionalen Klangfelds mit der SOUND VIRTUALIZER-Funktion

### Nur über Fernbedienung

Diese Funktion steht nur bei Wiedergabe einer Stereo-Programmquelle zur Verfügung.

### Drücken Sie [S.VIRTUALIZER].

Um diese Funktion aufzuheben, drücken Sie die Taste erneut.

#### Bemerkung

Aufnahmen werden vom Gebrauch dieser Funktion nicht beeinflusst.

Der jeweils erzielte Klangeffekt richtet sich nach der Programmquelle.

## **A** *Timer di dissolvenza*

### Soltanto con il telecomando

Il volume si dissolve gradualmente in ingresso quando un timer accende l'unità e si dissolve gradualmente in uscita quando il timer spegne l'unità.

### **Premere [TIMER FADER].**

Premerlo di nuovo per cancellare.

#### **Nota**

Questa funzione agisce su tutti i timer ogni volta che sul display è visualizzato " **FADER** ". Ciò non ha invece alcun effetto sulle registrazioni eseguite con il timer di registrazione.

## **B** *Qualità del suono*

Si può scegliere uno dei quattro tipi di qualità del suono.

- Ⓐ **XBS** : Aggiunge vigore alla musica rock
- Ⓑ **Chiara** : Rende chiari i suoni più alti
- Ⓒ **Morbida** : Usare questa regolazione per la musica di sottofondo
- Ⓓ **Vocale** : Aggiunge lustro alle voci dei cantanti

### **1** Premere [PRESET EQ].

Viene visualizzata la regolazione corrente.

### **2** Entro 2 secondi Premere [PRESET EQ] per selezionare una regolazione.

Ad ogni pressione del tasto

→ Ⓐ XBS → Ⓑ Chiara → Ⓒ Morbida → Ⓓ Vocale →  
EQ OFF (cancellazione) ←

#### **Nota**

I cambiamenti della qualità del suono non hanno alcun effetto sulle registrazioni.

## **C** *Creazione di un campo sonoro tridimensionale con S.Virtualizer*

### Soltanto con il telecomando

Usare con le sorgenti stereofoniche.

### **Premere [S.VIRTUALIZER].**

Premerlo di nuovo per cancellare.

#### **Nota**

Questa funzione non ha alcun effetto sulle registrazioni. L'effetto reale dipende dalla sorgente del suono.

## **A** *Atténuateur de son du programmeur (Timer Fader)*

### Télécommande seulement

Cette fonction augmente progressivement le son lorsqu'un programmeur allume l'appareil et le baisse progressivement lorsque le programmeur d'arrêt différé éteint l'appareil.

### **Appuyez sur [TIMER FADER].**

Pour désactiver cette fonction, appuyez à nouveau sur cette touche.

#### **Remarque**

Tous les programmeurs sont affectés par cette fonction lorsque " **FADER** " est affiché. Les enregistrements effectués à l'aide du programmeur d'enregistrement ne sont pas affectés.

## **B** *Qualité du son*

Vous avez le choix entre quatre présélections de qualité sonore :

- Ⓐ **XBS** : donne du dynamisme au rock
- Ⓑ **Clair** : éclaircit les aigus
- Ⓒ **Doux** : convient à la musique de fond
- Ⓓ **Voix** : donne du brillant aux voix

### **1** Appuyez sur [PRESET EQ].

La présélection actuelle s'affiche.

### **2** Dans les 2 secondes Appuyez sur [PRESET EQ] pour choisir une présélection.

A chaque pression sur la touche

→ Ⓐ XBS → Ⓑ Clair → Ⓒ Doux → Ⓓ Voix →  
EQ OFF (désactivé) ←

#### **Remarque**

Les enregistrements ne sont pas affectés par des changements de qualité du son.

## **C** *Son virtuel en 3 dimensions (S.Virtualizer)*

### Télécommande seulement

Cette fonction s'utilise pour écouter des sources stéréo.

### **Appuyez sur [S.VIRTUALIZER].**

Appuyez à nouveau sur cette touche pour annuler.

#### **Remarque**

Les enregistrements ne sont pas affectés par cette fonction. L'effet réel dépend de la source que vous écoutez.

## A

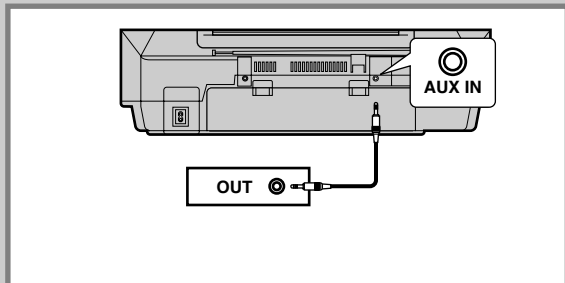

## B

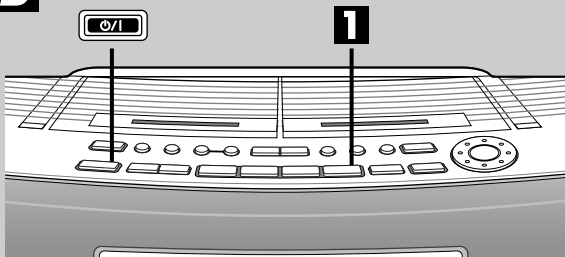

## C

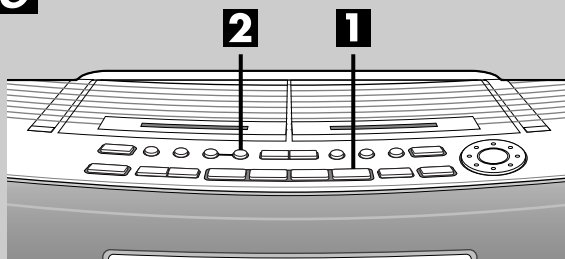

## D

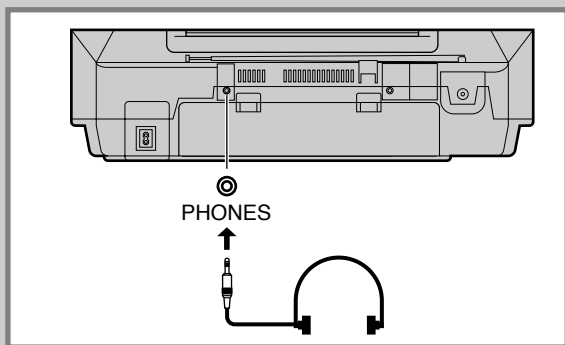

## Verwendung von Zusatzgeräten

### A

Ein an die AUX IN-Buchsen dieses Gerätes angeschlossenes Zusatzgerät kann zur Wiedergabe und als Aufnahmequelle verwendet werden.  
Steckerausführung: 3,5-mm-Stereostecker

### B

#### Wiedergabe

Vorbereitung: (bei Batteriebetrieb) Drücken Sie [ ].

#### 1

Drücken Sie [ **AUX** ], um auf die AUX-Betriebsart umzuschalten.

#### 2

Starten Sie die Wiedergabe des Zusatzgerätes.

### C

#### Aufnehmen einer externen Programmquelle

#### 1

Führen Sie die Schritte **1** und **2** oben aus.

#### 2

Drücken Sie [ **●/||** ].

#### Bemerkung

Wenn ein Zusatzgerät an dieses Gerät angeschlossen ist, dürfen nicht beide Geräte auf die AUX-Eingangsbetriebsart eingestellt sein. Anderenfalls kann Rückkopplungsheulen auftreten.

### D

#### Verwendung eines Kopfhörers (separat erhältlich)

Drehen Sie die Lautstärke zurück, bevor Sie den Kopfhörer anschließen.

Nicht zu lange mit allzu hoher Lautstärke hören, um eine Beeinträchtigung des Gehörsinns auszuschließen.

Steckerausführung: 3,5-mm-Stereostecker

## Pflege und Instandhaltung

### Bei einer Verschmutzung der Außenflächen

Die Außenflächen mit einem weichen, trockenen Tuch abreiben.

Bei starker Verschmutzung der Außenflächen ein weiches Tuch in eine neutrale Seifenlösung tauchen.

- Auf keinen Fall Alkohol, Farbverdünner oder Benzin zum Reinigen dieses Gerätes verwenden.
- Vor Verwendung eines chemisch behandelten Reinigungstuchs die dem Tuch beiliegende Gebrauchsanweisung sorgfältig durchlesen.

### Für optimale Klangqualität

Reinigen Sie die Tonköpfe des Cassettendecks in regelmäßigen Abständen, um stets die optimale Klangqualität bei Wiedergabe und Aufnahme zu erzielen. Verwenden Sie dazu eine Reinigungscassette (separat erhältlich).

## A **Uso di un componente ausiliario**

Si può riprodurre o registrare il suono da un altro componente collegato al terminale AUX IN dell'unità.

Tipo di spina: 3,5 mm, stereo

### **B Riproduzione**

**Preparativi:** (usando l'unità con le pile) Premere [  ].

**1** Premere [ **AUX** ] per selezionare la modalità AUX.

**2** Cominciare la riproduzione con il componente ausiliario.

### **C Registrazione**

**1** Seguire il procedimento dei passi **1** e **2** descritti sopra.

**2** Premere [  /  ].

#### **Nota**

Quando l'unità e il componente ausiliario sono collegati l'una all'altro, non selezionare l'ingresso "AUX" per entrambi, perché altrimenti si potrebbero verificare dei rientri acustici.

## D **Uso della cuffia (non fornita)**

Ridurre il volume prima di collegare la cuffia.

Evitare di ascoltare il suono per lunghi periodi di tempo, perché ciò potrebbe causare disturbi dell'udito.

Tipo di spina: 3,5 mm, stereo

## **Manutenzione**

### **Se le superfici sono sporche**

Per pulire il sistema, strofinarlo con un panno morbido e asciutto.

Se le superfici sono molto sporche, usare un panno morbido immerso in una soluzione di acqua e sapone o in una soluzione detergente debole

- Per pulire l'apparecchio non si deve mai usare alcol, diluenti per vernici o benzina.
- Prima di usare un panno trattato chimicamente, leggere con cura le istruzioni che lo accompagnano.

### **Per un suono più pulito e nitido**

Pulire regolarmente le testine per assicurare la buona qualità della riproduzione e della registrazione. Usare un nastro di pulizia (non fornito).

## A **Utilisation d'appareils auxiliaires**

Vous pouvez écouter ou enregistrer le son d'autres appareils par la borne AUX IN de cet appareil.

Type de prise : 3,5 mm stéréo

### **B Lecture**



**Préparatifs :** (lors d'un fonctionnement sur piles) Appuyez sur [  ].

**1** Appuyez sur [ **AUX** ] pour passer en mode AUX.

**2** Commencez la lecture sur l'autre appareil.

### **C Enregistrement**

**1** Effectuez les opérations des étapes **1** et **2** comme il est indiqué ci-dessus.

**2** Appuyez sur [  /  ].

#### **Remarque**

Lorsque les deux appareils sont raccordés entre eux, ne placez pas l'entrée des deux appareils sur "AUX". Ceci pourrait causer un sifflement parasite.

## D **Utilisation d'un casque (non fourni)**

Baissez le volume avant de brancher le casque.

Éviter une écoute prolongée au point qu'elle soit préjudiciable pour l'ouïe.

Type de prise : 3,5 mm stéréo

## **Entretien**

### **Si les surfaces sont sales**

Pour nettoyer l'appareil, l'essuyer avec un chiffon doux et sec.

Si les surfaces sont très sales, utiliser un chiffon doux trempé dans une solution d'eau et de savon ou de détergent doux.

- Ne jamais utiliser d'alcool, diluant pour peinture ni de benzine pour nettoyer l'appareil.
- Avant d'utiliser un chiffon imprégné chimiquement, lire attentivement les instructions qui accompagnent le chiffon.

### **Pour obtenir un son plus net**

Nettoyez régulièrement les têtes pour assurer une bonne qualité de lecture et d'enregistrement. Utilisez une cassette de nettoyage (non fournie).

# Liste von Fehlermöglichkeiten

Bevor Sie bei Funktionsstörungen dieses Gerätes den Reparaturdienst in Anspruch nehmen, beachten Sie bitte diese Liste, und überprüfen Sie alle möglichen Fehlerquellen. Falls auch nach dieser Kontrolle Schwierigkeiten auftreten oder falls andere Störungen vorliegen, die in der untenstehenden Tabelle nicht beschrieben sind, ziehen Sie Ihren Fachhändler, bei dem Sie dieses Gerät gekauft haben, zu Rate. Oder suchen Sie das nächste Servicezentrum auf (siehe beiliegende Liste). Wir werden Ihnen gerne helfen.

Bezugsseiten werden durch weiße Ziffern auf einem schwarzen Hintergrund, z.B. ⑥, gekennzeichnet.

## Allen Anlageteilen gemeinsame Störungen

Die Anzeige "E" erscheint.	Ein Bedienungsfehler wurde gemacht. Bitte lesen Sie den betreffenden Abschnitt dieser Anleitung und führen Sie den Vorgang erneut aus.
Die Anzeige "U01" erscheint.	Wechseln Sie die Batterien aus oder betreiben Sie das Gerät mit Netzspannung. ⑥
Die Anzeige "U02" erscheint.	Es sind keine Batterien eingelegt. Legen Sie Batterien ein oder betreiben Sie das Gerät mit Netzspannung. (Die Anzeige "U02" erscheint nur, sofern Speicher-Stützbatterien eingelegt sind.) ⑥

## CD-Spieler

Keine CD-Wiedergabe, oder falsche Anzeigen erscheinen im Display.	Reinigen Sie die CD. 14 Im Geräteinneren hat sich möglicherweise Kondensat gebildet. Bitte warten Sie etwa eine Stunde, bevor Sie den Betrieb fortsetzen. Vergewissern Sie sich, dass die Etikettseite nach oben weist. 14 Wechseln Sie die CD aus, falls sie zerkratzt, verwellt oder nicht normgerecht ist. 14
---	---

## Cassettendeck

Aufnahme ist nicht möglich.	Falls die Löschsutzlamellen entfernt wurden, überkleben Sie die Löcher mit Klebestreifen. 23
Schlechte Klangqualität.	Reinigen Sie die Tonköpfe. 44

## Tuner

Der Rundfunkempfang ist verrauscht, oder Sender lassen sich nur schwer abstimmen.	Eine derartige Störung kann durch ein anderes Gerät in der Nähe verursacht werden. Schalten Sie das andere Gerät aus oder sorgen Sie für einen größeren Abstand von diesem Gerät. Eine derartige Störung kann auftreten, wenn die Fernbedienung eines anderen Gerätes verwendet wird.
---	--

## Fernbedienung

Das Gerät spricht auf die Befehle der Fernbedienung an.	Überprüfen Sie, ob die Batterien polaritätsrichtig eingelegt sind. 10 Wechseln Sie ggf. die erschöpften Batterien aus. 10
Das Gerät kann nicht über die Fernbedienung eingeschaltet werden.	Bei Batteriebetrieb muss die Stromzufuhr über den Netzschalter am Hauptgerät eingeschaltet werden. ⑥ 10

# Technische Daten

## Tuner

<b>Frequenzbereiche</b>	
UKW	87,50 – 108,00 MHz (50-kHz-Raster)
MW	522 – 1629 kHz (9-kHz-Raster)

## CD-Spieler

Abtastfrequenz	44,1 kHz
Decodierung	16 Bit linear
Laserquelle	Halbleiterlaser (Wellenlänge 780 nm)
Anzahl der Kanäle	2 Kanäle, Stereo
Gleichlaufschwankungen	Unterhalb der Messgrenze
D/A-Wandler	MASH (1-Bit-DAC)

## Cassettendeck

Spursystem	4 Spuren, 2 Kanäle, Stereo
Monitorsystem	Variabler Tonmonitor
Aufnahmesystem	Wechselstrom-Vorentzerrung
Löschesystem	Wechselstrom-Löschung
<b>Frequenzgang</b>	
Normalband	30 Hz bis 16 kHz
High-Positionsband	30 Hz bis 17 kHz

## Allgemeine Daten

<b>Lautsprecher</b>	
Vollbereichslautsprecher	8 cm x 2, 6 Ω
<b>Buchsen</b>	
Ausgang PHONES	3,5-mm-Stereobuchse (16-64 Ω)
Eingang AUX IN	3,5-mm-Stereobuchsen
<b>Spannungsversorgung</b>	
Netzbetrieb	230 – 240 V Netzspannung, 50 Hz Leistungsaufnahme: 30 W
<b>Batteriebetrieb</b>	
	12 V (acht Monozellen (Größe "D") des Typs R20, UM-1)
<b>Speicher-Stützbatterien für Mikroprozessor und Uhr</b>	
	6 V (vier Mignonzellen (Größe "AA") des Typs R6, UM-3)
<b>Abmessungen (B x H x T)</b>	490 x 142 x 291 mm
<b>Gewicht</b>	ca. 5 kg (ohne Batterien)
<b>Zulässige Betriebstemperatur</b>	0 °C bis + 40 °C
<b>Zulässige relative Luftfeuchtigkeit</b>	35 % bis 80 % RH (Ohne Kondensation)

**Leistungsaufnahme im Standby-Modus:** 1,9 W

## Bemerkung

Änderungen der technischen Daten jederzeit vorbehalten. Die angegebenen Gewichts- und Abmessungsdaten sind ungefähre Werte.

## Consigli per l'eliminazione di eventuali inconvenienti

Prima di ricorrere al servizio assistenza per questo apparecchio, consultare questa tabella per vedere se è possibile eliminare l'inconveniente. Alcuni semplici controlli o regolazioni minori sono a volte sufficienti ad eliminare il problema e a ristabilire il funzionamento corretto dell'apparecchio.

Le pagine di riferimento sono indicate dai numeri dentro i cerchietti neri. 7

### Problemi comuni

Viene visualizzato "E"	Indica una operazione sbagliata. Leggere le istruzioni.
Viene visualizzato "U01"	Sostituire le pile o usare l'unità con la corrente della rete. 7
Viene visualizzato "U02"	Le pile non sono state inserite. Inserire le pile o usare l'unità con la corrente della rete. ("U02" appare soltanto se si sono inserite le pile della memoria.) 7

### CD

La lettura del CD non ha luogo o il display CD è sbagliato	Pulire il CD. 15 Aspettare circa un'ora che la condensa si dissolva e riprovare. Accertarsi che l'etichetta sia rivolta in alto. 15 Sostituire il CD se è graffiato, ondulato o ha una forma irregolare. 15
--	--

### Piastre a cassette

La registrazione non è possibile.	Le linguette della cassetta sono state rimosse? Coprire i fori con del nastro adesivo. 29
Scarsa qualità del suono	Pulire le testine. 45

### Radio

C'è molto rumore o c'è difficoltà a sintonizzare	L'interferenza potrebbe essere causata da un altro componente. Spegnerne l'altro componente o allontanarlo da questa unità. L'interferenza potrebbe verificarsi se si usa il telecomando di un altro componente.
--	---

### Telecomando

Il telecomando non funziona.	Controllare se le pile sono state inserite correttamente. 11 Sostituire le pile se sono scariche. 11
L'unità non può essere accesa con il telecomando.	Usare il tasto di alimentazione dell'unità principale se si usa l'unità con le pile. 7 11

## Dati tecnici

### Radio

Gamma di frequenza	
FM	87,50 – 108,00 MHz (intervalli di 50 kHz)
AM	522 – 1629 kHz (intervalli di 9 kHz)

### Lettore CD

Frequenza campione	44,1 kHz
Decodifica	Lineare a 16 bit
Sorgente raggio	Laser a semiconduttore (lunghezza d'onda di 780 nm)
Numero di canali	2, stereo
Oscillazioni e vibrazioni	Al di sotto del limite misurabile
Convertitore D/A	MASH (DAC a 1 bit)

### Piastre a cassette

Sistema di piste	4, 2 canali, stereo
Sistema di monitoraggio	Monitoraggio variabile del suono

Sistema di registrazione	Bias c.a.
Sistema di cancellazione	In c.a.
Gamma di frequenza	
Posizione normale	30 Hz – 16 kHz
Posizione alta	30 Hz – 17 kHz

### Generali

Altoparlanti	
Gamma intera	8 cm, 6,0 Ω × 2
Prese	
Uscita	PHONES: 3,5 mm stereo (16 – 64 Ω)
Ingresso	AUX IN: 3,5 mm stereo
Alimentazione	
C.a.	230 – 240 V, 50 Hz
Pile	Assorbimento di corrente: 30 W 12 V (otto pile R20, D, UM-1)
Pile di back-up memoria computer/orologio	6V (quattro pile R6, AA, UM-3)
Dimensioni (L × A × P)	490 × 142 × 291 mm
Peso	5 kg circa (senza pile)
Temperatura di esercizio consentita	Da 0 °C a + 40 °C
Umidità relativa consentita	Dal 35 % a 80 % RH (senza condensa)

Consumo di corrente in modalità standby:	1,9 W
--	-------

### Nota

Dati tecnici soggetti a modifiche senza avviso.  
Il peso e le dimensioni indicati sono approssimativi.

# Guide de dépannage

Avant de demander à un personnel qualifié de venir dépanner cet appareil, consulter ce tableau pour savoir si le problème ne peut pas être résolu tel que décrit ci-dessous. Une simple vérification ou un réglage mineur de votre part peut résoudre le problème et rétablir un fonctionnement correct. Si une solution n'a pu être trouvée après avoir effectué ces vérifications, ou si l'appareil présente des symptômes de mauvais fonctionnement qui ne sont pas décrits dans ce tableau, il est conseillé de prendre contact auprès d'un service après-vente agréé local (voir liste ci-jointe), ou de consulter un revendeur pour plus de renseignements.

Les pages de référence sont indiquées par des numéros dans un rond noir 7.

## Problèmes communs

"E" s'affiche	Une opération incorrecte a été effectuée. Lisez le mode d'emploi.
"U01" s'affiche	Remplacez les piles ou branchez l'appareil sur le secteur. 7
"U02" s'affiche	Il n'y a pas de piles. Insérez des piles ou branchez l'appareil sur le secteur. ("U02" s'affiche seulement si vous avez inséré des piles de protection de la mémoire.) 7

## CD

La lecture d'un CD est impossible ou l'affichage CD est incorrect	Nettoyez le CD. 15 Attendez environ une heure que la condensation disparaisse et essayez à nouveau. Assurez-vous que l'étiquette est tournée vers le haut. 15 Remplacez le CD s'il est rayé, déformé ou de forme irrégulière. 15
---	---

## Platine-cassettes

L'enregistrement est impossible	Les languettes de la cassette n'ont-elles pas été brisées ? Recouvrez les orifices avec du ruban adhésif. 29
Mauvaise qualité du son	Nettoyez les têtes. 45

## Radio

Parasites importants ou accord sur les stations difficiles	Les perturbations peuvent être dues à un autre appareil. Éteignez l'autre appareil ou éloignez-le. La télécommande d'un autre appareil peut causer des perturbations.
--	---

## Télécommande

La télécommande ne fonctionne pas	Vérifiez si les piles sont correctement insérées. 11 Remplacez les piles si elles sont usées. 11
Il n'est pas possible d'éteindre l'appareil avec la télécommande	Utilisez la touche d'alimentation de l'appareil si l'appareil fonctionne sur le secteur. 7 11

## Caractéristiques techniques

### Radio

#### Plage de fréquences

FM	87,50 – 108,00 MHz (pas de 50 kHz)
AM	522 – 1 629 kHz (pas de 9 kHz)

### Lecteur CD

Fréquence d'échantillonnage	44,1 kHz
Décodage	16 bits linéaire
Source de faisceau	Laser à semiconducteur (longueur d'onde 780 nm)
Nombre de canaux	2 canaux stéréo

### Pleurage et scintillement

En dessous de la limite mesurable

### Convertisseur N/A

MASH (CAN à 1 bit)

### Platine-cassettes

Système de pistes	4 pistes, 2 canaux, stéréo
Système de contrôle	Contrôle à son variable
Système d'enregistrement	Polarisation CA
Système d'effacement	Effacement CA
Plage de fréquences	
Position Normal	30 Hz – 16 kHz
Position High	30 Hz – 17 kHz

### Généralités

#### Haut-parleurs

Gamme intégrale 8 cm 6,0 Ω x 2

#### Prises

Sortie PHONES : 3,5 mm stéréo (16 – 64 Ω)  
Entrée AUX IN : 3,5 mm stéréo

#### Alimentation requise

Secteur 230 – 240 V, 50 Hz  
(Consommation : 30 W)

Piles 12 V, (huit piles R20, D, UM-1)

#### Protection de la mémoire pour le programmeur/horloge

6 V (quatre piles R6, AA, UM-3)

#### Dimensions (l x h x p)

490 x 142 x 291 mm

#### Poids

5 kg environ sans piles

#### Températures en fonctionnement autorisées

0 °C à + 40 °C

#### Humidité relative autorisée

35 % à 80 % RH (pas de condensation)

#### Consommation électrique en mode veille: 1,9 W

#### Remarque

Spécifications sujettes à modifications sans préavis.

Les poids et les dimensions sont approximatifs.

Panasonic Corporation

Web Site : <http://panasonic.net>

Pursuant to at the directive 2004/108/EC, article 9(2)

Panasonic Testing Centre

Panasonic Marketing Europe GmbH

Winsbergring 15, 22525 Hamburg, Germany

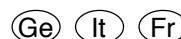

RQT5138-1MD

M1099X5089