

11
Panasonic[®]

**CD-Stereoanlage
SC-CH74**

**Bedienungsanleitung
Istruzioni per l'uso
Mode d'emploi
Инструкция по эксплуатации**

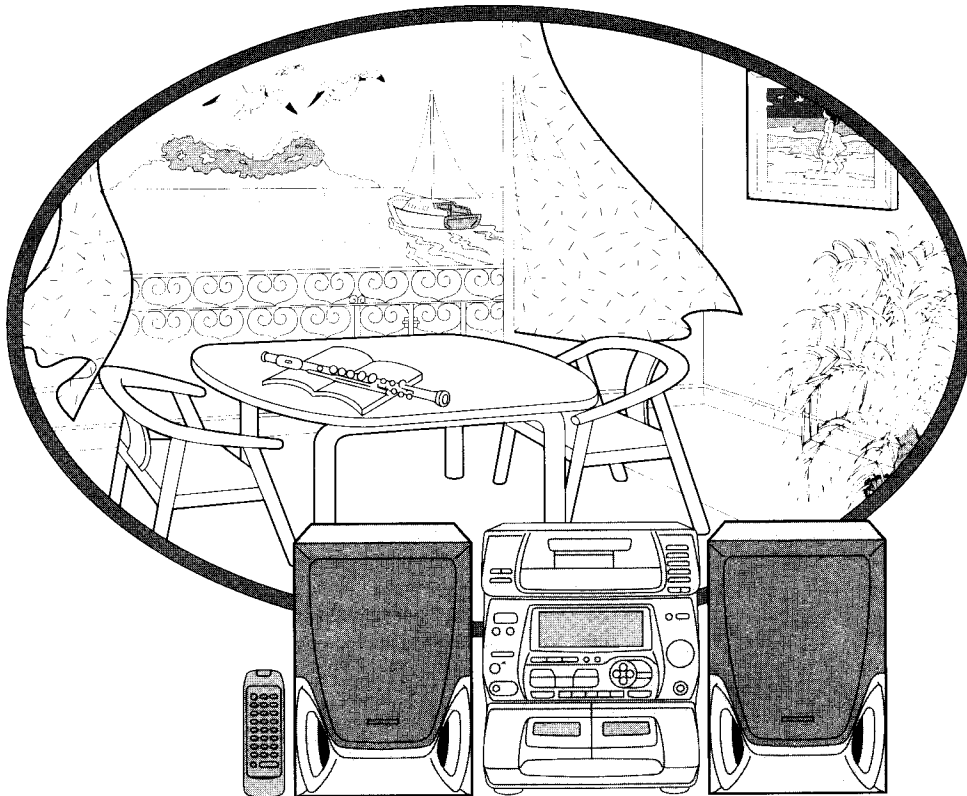

Bitte lesen Sie diese Bedienungsanleitung vor dem Anschließen, Inbetriebnehmen oder Einstellen dieses Gerätes vollständig durch.

E EG

**COMPACT
disc
DIGITAL AUDIO**

RQT3311-2D

Sehr geehrter Kunde

Wir möchten Ihnen dafür danken, daß Sie sich für dieses Gerät entschieden haben.

Für optimale Leistung und Sicherheit lesen Sie bitte diese Bedienungsanleitung aufmerksam durch.

Diese Bedienungsanleitung bezieht sich auf den folgenden Baustein.

Anlage	SC-CH74
Audio-Zentrum	SA-CH74
Lautsprecherboxen	SB-CH74

Inhaltsverzeichnis

Mitgeliefertes Zubehör	2
Sicherheitsvorschriften	4
Für einen gefahrlosen Betrieb dieses Gerätes	5
Einzelheiten über den Fernbedienungsgeber	8
Anschlüsse	10
Bedienungselemente an der Frontplatte	16
Einstellen der Uhrzeit	18
Einspeichern von Festsendern	20
Empfang von Rundfunksendungen	24
Wiedergabe von Compact-Discs	30
Wiedergabe von Cassetten	44
Ändern des Klangcharakters/Klangfelds	52
Praktische Funktionen	54
Vor der Aufnahme	58
Aufnahme von Rundfunksendungen	62
Aufnahme von Compact-Discs	64
Überspielen von Bändern	76
Karaoke-Funktion	78
Verwendung der Wiedergabe-Zeitschaltuhr	82
Verwendung der Aufnahme-Zeitschaltuhr	86
Verwendung der Einschlaf-Zeitschaltuhr	90
Kombination von zwei Zeitschaltuhr-Funktionen	92
Verwendung eines Zusatzgerätes	94
Kurzübersicht über die Fernbedienungsvorgänge	96
Einzelheiten über Compact-Discs	100
Einzelheiten über Cassettenbänder	102
Pflege und Instandhaltung	104
Liste von Fehlermöglichkeiten	106
Technische Daten	114

Caro cliente

La ringraziamo dell'acquisto di questo prodotto.

Per ottenerne le prestazioni migliori e per la sua sicurezza, legga attentamente queste istruzioni.

Queste istruzioni per l'uso sono applicabili al sistema seguente.

Sistema	SC-CH74
Unità principale	SA-CH74
Diffusori	SB-CH74

Sommario

Accessori in dotazione	2
Norme di sicurezza	4
Suggerimenti di sicurezza	6
Riguardo al telecomando	8
Connessioni	10
Comandi del pannello anteriore	16
Regolazione dell'ora	18
Preselezione nella memoria	20
Ascolto delle radiotrasmissioni	24
Ascolto dei Compact Disc	31
Ascolto dei nastri	44
Cambiamento della qualità/campo del suono	52
Comode funzioni	54
Prima di registrare	58
Registrazione delle radiotrasmissioni	62
Registrazione dei Compact Disc	64
Registrazione da nastro a nastro	76
Per cantare con l'accompagnamento del karaoke	78
Uso del timer di riproduzione	82
Uso del timer di registrazione	86
Uso del timer di spegnimento automatico	90
Per usare insieme due timer	92
Uso di un componente esterno	94
Riferimento rapido per il funzionamento con il telecomando	96
Riguardo ai Compact Disc	100
Riguardo alle cassette	102
Manutenzione	104
Consigli per l'eliminazione di eventuali inconvenienti	108
Dati tecnici	114

Mitgeliefertes Zubehör Accessori in dotazione Accessoires fournis Прилагаемые принадлежности

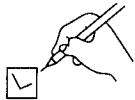

Kontrollieren Sie bitte das mitgelieferte Zubehör.

Accertarsi che tutti gli accessori in dotazione siano presenti.

Confirmer la présence de tous les accessoires fournis en les cochant.

Пожалуйста, проверьте и идентифицируйте наличие вспомогательных.

Netzkabel 1 Stck.
Cavo di alimentazione 1
Cordon d'alimentation secteur ... 1
Шнур электропитания
переменного тока 1 шт.

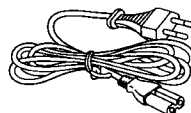

Fernbedienungsgeber 1 Stck.
Telecomando 1
Télécommande 1
Пульт ДУ 1 шт.
(RAK-643804)

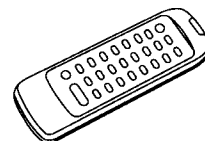

Batterien für
Fernbedienungsgeber ... 2 Stck.
Pile per telecomando 2
Piles de télécommande 2
Элементы питания ДУ 2 шт.
(UM-4, "AAA", R03)

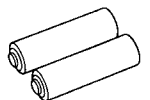

Cher client

Nous vous remercions pour votre achat de cet appareil.
Pour en obtenir des performances idéales et pour votre sécurité,
veuillez lire attentivement le présent manuel.

Ce mode d'emploi concerne la chaîne suivante.

Chaîne	SC-CH74
Appareil principal	SA-CH74
Enceintes	SB-CH74

Table des matières

Accessoires fournis	2
Règles de sécurité	4
Conseils relatifs à la sécurité	6
Préparatifs de la télécommande	9
Raccordements	11
Les commandes du panneau avant	17
Réglage de l'heure	19
Préréglage de la mémoire	21
Ecoute des émissions de radio	25
Ecoute de disques compacts	32
Ecoute de cassettes	45
Réglage de la tonalité/champ sonore	53
Fonctions pratiques	55
Avant d'enregistrer	59
Enregistrement des émissions de radio	63
Enregistrement de disques compacts	65
Enregistrement de bande à bande	77
Chant accompagné (karaoqué)	79
Utilisation de la minuterie de lecture	83
Utilisation de la minuterie d'enregistrement	87
Utilisation du temporisateur	91
Utilisation combinée de deux minuteries	93
Utilisation d'un appareil externe	95
Référence rapide des fonctions télécommandées	96
A propos des disques compacts	101
A propos des cassettes	103
Entretien	105
Guide de dépannage	110
Données techniques	115

Уважаемый покупатель



Благодарим Вас за то, что Вы приобрели эту систему.
Чтобы получить оптимальное качество работы системы и
обеспечить безопасность, пожалуйста, внимательно прочи-
тайте эту инструкцию.

Эта инструкция по эксплуатации применима к следующей
системе.

Система	SC-CH74
Основной блок	SA-CH74
Громкогово- рители	SB-CH74

Содержание

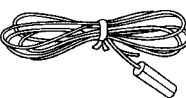
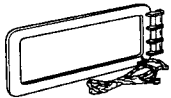
Прилагаемые принадлежности	2
Меры предосторожности	5
Меры безопасности	7
Подготовка пульта дистанционного управления (ДУ)	9
Подключение	11
Органы управления на лицевой панели	17
Установка времени	19
Предустановка памяти	21
Прослушивание радиопередач	25
Прослушивание компакт-дисков	33
Прослушивание кассет	45
Изменение качества звучания/звукового поля	53
Сервисные функции	55
Перед записью	59
Запись радиопередач	63
Запись с компакт-дисков	65
Запись с кассеты на кассету	77
Пение в режиме Караокэ	79
Использование таймера воспроизведения	83
Использование таймера записи	87
Использование таймера сна	91
Совместное использование двух таймеров	93
Использование внешнего устройства	95
Сводный перечень операций дистанционного управления	96
Сведения о компакт-дисках	101
Сведения о кассетах	103
Уход	105
Руководство по поиску и устранению неисправностей	112
Технические характеристики	Обратная сторона обложки

<input type="checkbox"/>	<input type="checkbox"/>	<input type="checkbox"/>
UKW-Zimmerantenne 1 Stck. Antenna FM interna 1 Antenne FM intérieure 1 Внутренняя FM-антенна (частотной модуляции) 1 шт.	AM-Rahmenantenne 1 Stck. Antenna AM a quadro 1 Antenne-cadre AM 1 Рамочная AM-антенна (амплитудной модуляции) 1 шт.	Antennenhalter 1 Stck. Schraube 1 Stck. Supporto d'antenna 1 Vite 1 Support d'antenne 1 Vis 1 Держатель антенны 1 шт. Винт 1 шт.
		

WARNUNG!

DIESES PRODUKT ERZEUGT LASER-STRALHUNG.
DURCHFÜHRUNG ANDERER VOR-
GÄNGE ALS DER HIER ANGE-
BENEN KANN ZU GEFÄHRLICHER
STRALHUNG FÜHREN.
REPARATUREN DÜRFEN NUR VON
QUALIFIZIERTEM FACHPERSONAL
DURCHGEFÜHRT WERDEN.

WARNUNG!

UM AUSREICHENDE BELÜFTUNG ZU
GEWÄHRLEISTEN, DARF DIESES
GERÄT NICHT IN EINEM BÜCHER-
REGAL, EINBAUSCHRANK ODER
EINEM SONSTIGEN ENGEN RAUM
INSTALLIERT ODER AUFGESTELLT
WERDEN. SORGEN SIE DAFÜR,
DASS DIE BELÜFTUNGSÖFFNUN-
GEN NICHT DURCH VORHÄNGE
ODER ANDERE MATERIALIEN
BLOCKIERT WERDEN, UM STROM-
SCHLAG- ODER FEUERGEFAHR
DURCH ÜBERHITZUNG ZU VER-
HÜTEN.

ATTENZIONE!

QUESTO APPARECCHIO UTILIZZA
UN LASER.
L'USO DI APPARECCHI DI CON-
TROLLO O DI REGOLAZIONE, O
PROCEDURE DI UTILIZZAZIONE DI-
VERSE DA QUELLE INDICATE IN
QUESTO MANUALE DI ISTRUZIONI,
POSSONO CAUSARE L'ESPOSIZIO-
NE A RADIAZIONI PERICOLOSE.
NON APRIRE I COPERCHI E NON
CERCARE DI RIPARARE DA SOLI.
PER QUALSIASI RIPARAZIONE RI-
VOLGERSI A PERSONALE QUALI-
FICATO.

ATTENZIONE!

PER MANTENERE UNA BUONA
VENTILAZIONE, NON INSTALLARE O
SISTEMARE QUESTA UNITÀ IN UNO
SCAFFALE DEI LIBRI, ARMADIETTO
INCORPORATO OD ALTRO SPAZIO
RISTRETTO. PER PREVENIRE I
RISCHI DI SCOSSE O INCENDIO
DOVUTI A SURRISCALDAMENTO,
ACCERTARSI CHE TENDE OD
ALTRO MATERIALE NON OSTRUI-
SCANO I FORI DI VENTILAZIONE.

AVERTISSEMENT!

CET APPAREIL UTILISE UN LASER.
L'UTILISATION DE COMMANDES OU
DE RÉGLAGES OU L'EXÉCUTION DE
PROCÉDURES AUTRES QUE CEL-
LES SPÉCIFIÉES ICI PEUVENT PRO-
VOQUER UNE EXPOSITION À DES
RADIATIONS DANGEREUSES.
NE PAS OUVRIR LES COUVERCLES
NI ESSAYER DE RÉPARER SOI-MÊ-
ME. CONFIER TOUT TRAVAIL D'EN-
TRETEN À UN PERSONNEL QUALI-
FIÉ.

AVERTISSEMENT!

NE PAS INSTALLER NI PLACER
L'APPAREIL DANS UNE BIBLIOTHÈ-
QUE, UN PLACARD RENFERMÉ NI
AUCUN AUTRE ESPACE RÉDUIT DE
FAÇON À ASSURER UNE BONNE
VENTILATION. VÉRIFIER QU'AUCUN
RIDEAU NI AUCUN AUTRE MATÉ-
RIAU NE RECOUVRE LES OUÏES DE
VENTILATION DE FAÇON À ÉVITER
TOUT RISQUE DE CHOC ÉLECTRI-
QUE OU DE FEU DÙ À UNE SUR-
CHAUFFE.

**CLASS 1
LASER PRODUCT**

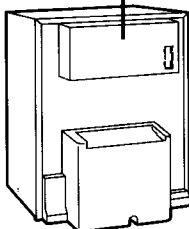

Il produttore "Matsushita Electric Industrial Co., Ltd., 1-4 Matsuo-cho, Kadoma, Osaka, 571 Giappone" di questo apparecchio modello numero SC-CH74, dichiara che esso è conforme al D.M. 28.08.1995 n. 548 ottemperando alle prescrizioni di cui al D.M. 25.6.1985 (paragrafo 3, All. A) e D.M. 27.8.1987 (paragrafo 3, All. I).

DANGER	INVISIBLE LASER RADIATION WHEN OPEN. AVOID DIRECT EXPOSURE TO BEAM.
ADVARSEL	USYNLIG LASERSTRÅLING VED ÅBNING. NÅR SIKKERHEDSÅBRYDDE ER UDE AF FUNKTION. UNDGÅ LØSRETTELSE FOR STRÅLING.
VARO!	AVATTAESSA JA SUOJALUKITUS OHITETTAESSA OLET ALTIINA NÄKYMÄTÖNTÄ LASERSÄTEEN VYLLE. ÄLÄ KATSO SÄTEESEEN.
VARNING	ÖSYNLIG LASERSTRÅLNING NÅR DENNA DEL ÄR ÖPPNAD OCH SPÄRREN ÄR URKOPPLAD. BETRÄKTA EJ STRÅLEN.
ADVARSEL	USYNLIG LASERSTRÅLING NÅR DEKSEL ÅPNES OG SIKKERHEDSLÅS BRYTES. UNDGÅ EKSPONERING FOR STRÅLEN.
VORSICHT	UNSICHTBARE LASERSTRALHUNG, WENN ABDECKUNG GEÖFFNET NICHT DEM STRAHL AUSSETZEN.

(Inside of product)
(Undersiden at apparatet)
(Tuotteen sisällä)
(Apparatens insida)
(Produktets innsida)
(Im Inneren des Gerätes)

ПРЕДОСТЕРЕЖЕНИЕ!

В ЭТОМ УСТРОЙСТВЕ ИСПОЛЬЗУЕТСЯ ЛАЗЕР.

ПРИМЕНЕНИЕ РЕГУЛИРОВОК И НАСТРОЕК, ОТЛИЧНЫХ ОТ НИЖЕОПИСАННЫХ, МОЖЕТ ПРИВЕСТИ К ОПАСНОМУ ЛАЗЕРНОМУ ОБЛУЧЕНИЮ.

НЕ ОТКРЫВАЙТЕ КРЫШКУ И НЕ ПРОИЗВОДИТЕ РЕМОНТ САМИ—ЛУЧШЕ ПОРУЧИТЬ ЭТО КВАЛИФИЦИРОВАННОМУ СПЕЦИАЛИСТУ.

ПРЕДОСТЕРЕЖЕНИЕ!

НЕ СЛЕДУЕТ УСТАНОВЛИВАТЬ ИЛИ РАЗМЕЩАТЬ ДАННЫЙ АППАРАТ В КНИЖНОМ ШКАФУ, ВСТРОЕННОМ ШКАФУ ИЛИ ДРУГОМ ОГРАНИЧЕННОМ ПРОСТРАНСТВЕ ДЛЯ ТОГО, ЧТОБЫ СОХРАНИТЬ УСЛОВИЕ ХОРОШЕЙ ВЕНТИЛЯЦИИ, УБЕДИТЕСЬ В ТОМ, ЧТО ШТОРЫ И ДРУГИЕ МАТЕРИАЛЫ НЕ ЗАКРЫВАЮТ ВЕНТИЛЯЦИОННЫЕ ОТВЕРСТИЯ ДЛЯ ПРЕДОТВРАЩЕНИЯ РИСКА ПОРАЖЕНИЯ ЭЛЕКТРИЧЕСКИМ ТОКОМ ИЛИ ВОЗНИКНОВЕНИЯ ПОЖАРА ИЗ-ЗА ПЕРЕГРЕВА.

Aufstellung

Stellen Sie das Gerät nicht an einem Ort auf, an dem es folgenden Bedingungen ausgesetzt ist:

- direkter Sonneneinstrahlung
- hohen Temperaturen
- hoher Luftfeuchtigkeit
- starken Vibrationen
- unebener Aufstellungsfläche (Stellen Sie das Gerät auf einer ebenen horizontalen Fläche auf.)

Durch die vorgenannten Bedingungen können das Gehäuse und andere Teile beschädigt werden, so daß die Lebensdauer des Gerätes herabgesetzt wird.

Bitte achten Sie bei der Aufstellung des Gerätes darauf, einen Mindestabstand von 15 cm zu einer Wand usw. einzuhalten, um Klangverzerrungen und andere akustische Beeinträchtigungen zu vermeiden.

Belüftung

- Stellen Sie das Gerät an einem gut durchlüfteten Ort und mindestens 10 cm von einer Wand usw. auf.
- Beachten Sie, daß die Belüftungsöffnungen des Gerätes nicht durch Vorhänge oder andere Gegenstände abgedeckt werden.

Schwere Gegenstände

Stellen Sie keine schweren Gegenstände auf das Gerät oder das Netzkabel.

Versorgungsspannung

Als Stromquelle eine gewöhnliche Netzsteckdose benutzen.

- Wechselstrom 220/230 Volt, 50 Hz.
- Es kann keine Gleichstromquelle benutzt werden.

An gewissen Orten, wie z. B. auf einem Schiff, wird evt. auch Gleichstrom verwendet. Bevor Sie dieses Gerät anschließen, vergewissern Sie sich, daß es sich um eine Wechselstromsteckdose handelt.

Netzkabelschutz

- Das Netzkabel darf keine Einschnitte oder Scheuerstellen aufweisen und muß richtig angeschlossen sein, weil sonst ein Brand oder ein elektrischer Schlag ausgelöst werden kann.

Das Netzkabel darf nicht zu stark gebogen oder gezogen werden.

- Zum Herausziehen des Netzsteckers darf nicht am Netzkabel gezogen werden, weil die Gefahr eines elektrischen Schlages besteht. Halten Sie beim Herausziehen des Steckers aus der Steckdose immer den Stecker fest.
- Fassen Sie den Netzstecker nie mit nassen Händen an, weil ein elektrischer Schlag ausgelöst werden kann.

Fremdkörper

- Es dürfen keine Fremdkörper, wie Nadeln, Münzen, kleine Schraubenzieher usw., durch die Entlüftungsöffnungen gesteckt werden, weil sonst ein elektrischer Schlag ausgelöst werden kann oder Gerätestörungen verursacht werden können.
- Seien Sie besonders vorsichtig, daß keine Flüssigkeiten auf dem Gerät verschüttet werden, weil dadurch ein Brand verursacht oder ein elektrischer Schlag ausgelöst werden kann.
(Ziehen Sie in einem solchen Fall sofort den Netzstecker aus der Steckdose und wenden Sie sich an Ihren Fachhändler.)
- Sprühen Sie keine Insektenschutzmittel gegen das Gerät, weil solche Sprays Gase enthalten können, die sich entzünden können.
- Verwenden Sie zum Reinigen niemals Insektenschutzmittel, Alkohol, Farbverdünner oder andere Lösungsmittel, weil die Gehäuseoberfläche durch solche Mittel verfärbt oder getrübt werden kann.

Reparatur

- Führen Sie bei einer Störung am Gerät keine Reparaturen aus.
Das Gerät darf auch nicht auseinandergenommen oder umgebaut werden, weil die Gefahr eines elektrischen Schlages besteht.
- Falls während des Betriebs die Tonübertragung plötzlich unterbrochen wird, die Anzeigelampen erlöschen, Rauch oder ein ungewöhnlicher Geruch festgestellt wird, schalten Sie unverzüglich das Gerät aus, ziehen Sie das Netzkabel ab, und setzen Sie sich mit Ihrem Fachhändler oder einer anerkannten Reparaturdienststelle in Verbindung.
- Falls das Gerät für längere Zeit nicht verwendet wird, sollten Sie die Stromversorgung unterbrechen, weil sonst die Gerätelebensdauer verkürzt werden kann.

Corps étrangers

- Веждать к тому что-либо объект чуждый, как например игла, кусок монеты, винтик, etc., не проникает случайно в прибор через отверстия вентиляции или другим образом. Это могло бы вызвать серьезный электрический или механический удар.
- Беречь от того чтобы не перевернуть прибор или жидкость на прибор, так как это могло бы вызвать пожар или электрический удар. (Если это случилось, немедленно отключить прибор от источника питания и обратиться к продавцу.)
- Избегать испарения инсектицидов на прибор, так как они содержат газы, которые могут воспламениться.
- Никогда не использовать инсектициды, растворители, растворители или другие химические вещества для чистки прибора, так как они могут вызвать образование пятен на приборе.

Précautions d'entretien

- В случае проблемы, никогда не пытаться самостоятельно починить прибор, разобрать или отремонтировать прибор. Такие попытки могли бы вызвать серьезный электрический удар.
- Если проблема с функцией прибора (например, если прибор не работает, или если прибор издает запах, etc.), обратиться к продавцу или в центр технического обслуживания.
- Отключить прибор от источника питания в случае, когда прибор должен оставаться неиспользуемым длительное время. Это для того чтобы уменьшить срок службы прибора.

Расположение

Избегайте располагать прибор в местах, подверженных воздействию:

- прямого солнечного света
- высоких температур
- высокой влажности
- больших вибраций
- на неровных поверхностях (Устанавливайте прибор на плоскую горизонтальную поверхность.)

Подобные условия могут повредить корпус прибора и/или другие его компоненты и сократить срок службы прибора.

Для защиты прибора от звуковых искажений и акустических эффектов следует поместить прибор на расстоянии не менее 15 см от стены и т. п. поверхностей.

Вентиляция

- Располагайте прибор в хорошо вентилируемом пространстве по крайней мере в 10 см от стены и других поверхностей.
- Удостоверьтесь, что шторы и другие подобные предметы не прикрывают вентиляционных отверстий.

Установка

Никогда не кладите тяжелые предметы сверху прибора или на сетевой шнур.

Напряжение

- Очень опасно использовать высоковольтное питание переменного тока, такое, как питание воздушных кондиционеров. При таком подключении может возникнуть пожар.
- Нельзя использовать источники питания постоянного тока. Обязательно проверяйте источник тока, особенно на кораблях или в других местах, где используется постоянный ток.

Предосторожности по использованию сетевого шнура

- Избегайте порезов, царапин и плохого соединения сетевого шнура, поскольку это может привести к пожару или к электрошоку. Также следует избегать чрезмерных изгибов и натяжения шнура.
- При отключении от розетки не тяните шнур, так как это может привести к электрическому удару. При отключении питания твердо беритесь за вилку.
- Никогда не касайтесь вилки мокрыми руками во избежание получения серьезного электрического удара.

Посторонние предметы

- Удостоверьтесь, что такие посторонние предметы, как иглы, монеты или отвертки, не попали случайно в вентиляционные отверстия прибора. В противном случае можно получить серьезный электрический удар, или прибор может испортиться.
- Будьте крайне внимательны к попаданию воды или других жидкостей на прибор или внутрь его, поскольку это может привести к пожару или электрическому удару. (Если это случилось, то немедленно отключите прибор от источника питания и обратитесь к продавцу.)
- Избегайте распыления вблизи прибора инсектицидов, так как они содержат горючие газы, которые могут воспламениться.
- Для чистки прибора нельзя использовать инсектициды, спирт, растворители для красок и другие аналогичные химикаты, поскольку они могут вызвать помутнение или потерю блеска отделки корпуса.

Ремонт

- Если у Вас возникли проблемы с этим прибором, то никогда не пытайтесь сами отремонтировать его, разобрать или переделать. В результате игнорирования этого предостережения можно получить серьезный электрический удар.
- Если при работе прибора возникли проблемы (пропадает звук, гаснет подсветка индикаторов, показался дымок и т. п.), немедленно проконсультируйтесь со своим дилером или с уполномоченным сервисным центром.
- Отключайте питание прибора, если не пользуетесь им в течение продолжительного времени. В противном случае сокращается его срок службы.

A

Die Batterien polaritätsrichtig (+ und -) einlegen.
Inserire le pile allineando correttamente le polarità (+, -).
Insérer les piles en respectant les polarités (+, -).
Соблюдайте правильную полярность при установке элементов питания (+, -).

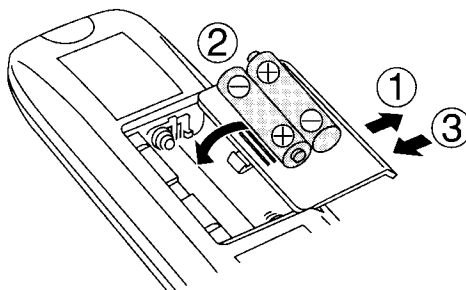

Um die Batterien zu entfernen, die Seite des Pluspols (+) hochziehen.
Per togliere le pile, tirar su il lato (+).
Pour retirer les piles, tirer sur le côté (+).
Чтобы вынуть элементы питания, вынуть полюс (+).

Einlegen der Batterien **A**

Hinweise zu den Batterien

- Neue und alte Batterien oder verschiedene Batteriesorten (Mangan- und Alkalibatterien usw.) nicht zusammen verwenden.
- Die Batterien auf keinen Fall starker Hitze aussetzen, sie nicht in ein Feuer werfen, nicht versuchen, sie zu zerlegen und darauf achten, daß sie nicht kurzgeschlossen werden.
- Wenn der Fernbedienungsgeber längere Zeit nicht verwendet werden soll, die Batterien entfernen und an einem kühlen, dunklen Ort aufbewahren.
- Nicht versuchen, Alkali- oder Manganbatterien aufzuladen.
- Keine Akkus verwenden.

Batterielebensdauer

Die Batterielebensdauer beträgt ungefähr ein Jahr.

Die Batterien auswechseln, sobald es nicht mehr möglich ist, die Anlage fernzusteuern, selbst wenn der Fernbedienungsgeber aus der Nähe auf die Frontplatte gerichtet wird.

- Verbrauchte Batterien sachgerecht entsorgen.

Auswechseln der Batterien:

Zwei 1,5-V-Trockenzellen der Größe UM-4, „AAA“, IEC-Kennung R03 oder gleichwertige verwenden.

Richtiger Gebrauch des Fernbedienungsgebers

B

Hinweise zum Gebrauch des Fernbedienungsgebers

- Den Sendeteil des Fernbedienungsgebers auf den Signalsensor an der Frontplatte des Gerätes richten. Hindernisse sollten vermieden werden.
- Die maximale Entfernung, aus der die Anlage ferngesteuert werden kann, beträgt 7 Meter direkt vor dem Fernbedienungs-Signalsensor an der Frontplatte.
- Darauf achten, daß der Sendeteil des Fernbedienungsgebers und der Signalsensor des Gerätes frei von Staub sind. Der Signalempfang kann durch übermäßige Staubablagerung verhindert werden.
- Wenn der Signalsensor des Gerätes direkter Sonneneinstrahlung oder einer anderen starken Lichtquelle ausgesetzt wird, ist u.U. keine einwandfreie Fernbedienung der Anlage möglich. Das Gerät in einem solchen Fall in größerer Entfernung von der Lichtquelle aufstellen.
- Wenn die Anlage in ein HiFi-Regal mit Glastüren eingebaut wird, kann es wegen der Dicke oder Farbe der Glastüren erforderlich sein, den Fernbedienungsgeber aus einer kleineren Entfernung von der Anlage zu verwenden.
- Keine Gegenstände auf den Fernbedienungsgeber legen.
- Nicht versuchen, den Fernbedienungsgeber auseinanderzunehmen oder nachzugestalten.
- Keine Flüssigkeiten auf den Fernbedienungsgeber verschütten.

Installazione delle pile **A**

Uso delle pile

- Non usare insieme pile vecchie e nuove, o di tipo diverso (al manganese e alcaline, ecc.).
- Non esporre mai le pile a calore eccessivo o ad una fiamma; non cercare di smontarle e accertarsi che non siano cortocircuitate.
- Se non si intende usare il telecomando per un lungo periodo di tempo, togliere le pile e conservarle in un posto fresco e buio.
- Non cercare di ricaricare le pile alcaline o al manganese.
- Non usare pile ricaricabili.

Durata delle pile

La vita delle pile è di circa un anno.

Le pile devono essere sostituite se i comandi del telecomando non fanno funzionare il sistema, anche se lo si usa vicino al pannello anteriore.

Quando è necessario sostituire queste pile:

Usare due pile UM-4, „AAA“, IEC R03 (1,5 V) o equivalenti.

Modo corretto d'uso **B**

Note sul funzionamento

- Puntare la finestrella di trasmissione del telecomando verso il sensore del sistema. Evitare qualsiasi ostacolo.
- La distanza massima è di 7 metri direttamente davanti al sensore dei segnali di comando a distanza.
- Accertarsi che la finestrella di trasmissione e il sensore del sistema siano esenti da polvere. La polvere eccessiva può deteriorarne le prestazioni.
- Il funzionamento potrebbe non essere corretto se la luce diretta del sole od altra fonte di forte luce colpisce il sensore di ricezione del sistema. Se ci sono problemi, allontanare il sistema dalla fonte di luce.
- Se si installa il sistema in un rack con gli sportelli di vetro, lo spessore o il colore degli sportelli di vetro potrebbero rendere necessario usare il telecomando più vicino al sistema.
- Non mettere sopra oggetti pesanti.
- Non cercare di smontare o di modificare.
- Fare attenzione a non spandere sopra acqua od altri liquidi.

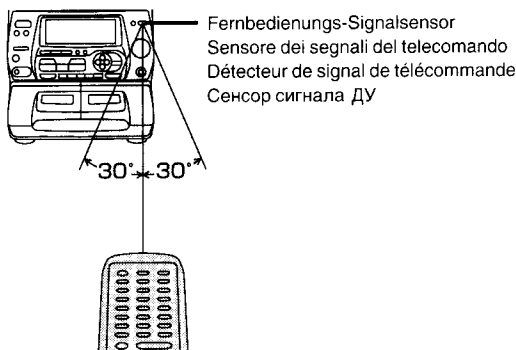
B

Installation des piles **A**

Utilisation des piles

- Ne pas utiliser en même temps une pile neuve et une pile ayant déjà servi, ni des piles de type différent (au manganèse et alcaline).
- Ne jamais soumettre les piles à une chaleur excessive ni à une flamme; ne pas tenter de les démonter, et bien veiller à ne pas les court-circuiter.
- Si l'on ne prévoit pas d'utiliser la télécommande pendant longtemps, en retirer les piles et les ranger dans un endroit frais et sombre.
- Ne pas tenter de recharger des piles alcalines ou au manganèse.
- Ne pas utiliser de piles de type rechargeable.

Autonomie des piles

L'autonomie des piles est d'environ un an.

Il faudra remplacer les piles si la télécommande ne peut plus piloter l'appareil alors qu'elle se trouve tout près du panneau avant.

Si l'on doit remplacer les piles:

Utiliser deux piles UM-4, de format "AAA", IEC R03 (1,5 V) ou équivalentes.

Méthode d'utilisation correcte **B**

Remarques sur l'exploitation

- Diriger la fenêtre de transmission de la télécommande droit sur le détecteur de l'appareil. Enlever les obstacles éventuels.
- La distance maximale est de 7 mètres maximum, droit sur le détecteur du signal de télécommande.
- Veiller à ce qu'il n'y ait pas de poussière sur la fenêtre de transmission et sur le détecteur de l'appareil, car cela pourrait empêcher le fonctionnement.
- La télécommande risque de ne pas fonctionner correctement si les rayons du soleil ou toute autre lumière vive viennent à frapper le détecteur de l'appareil. S'il y a un problème, éloigner l'appareil de la source lumineuse.
- Si la chaîne est installée dans un meuble audio avec portes en verre, l'épaisseur ou la couleur des portes en verre peuvent nécessiter l'utilisation de la télécommande à une distance plus courte de la chaîne.
- Ne jamais poser d'objets lourds.
- Ne pas démonter ni modifier.
- Ne pas renverser d'eau ni aucun autre liquide.

Установка батареек **A**

Применение батареек

- Не используйте вместе старые и новые батарейки и батарейки различных типов (марганцевые и щелочные и т. д.).
- Не подвергайте батарейки воздействию чрезмерного тепла или огня; не пытайтесь разобрать их; убедитесь в том, что они не закорочены.
- Если Вы не собираетесь пользоваться пультом ДУ в течение длительного времени, выньте батарейки и храните их в прохладном, темном месте.
- Не пытайтесь перезарядить марганцевые или щелочные батарейки.
- Не используйте батареи перезаряжаемого типа.

Срок годности батареек

Срок годности батареек составляет примерно один год.

Батарейки следует заменить, если аппарат не воспринимает сигнал с пульта ДУ, даже если пульт поднести к лицевой панели.

При необходимости замены батареек:

Используйте две батарейки UM-4, "AAA", IEC R03 (1,5 В) или эквивалентные.

Правильный метод использования **B**

Замечания по эксплуатации

- Направляйте окно излучателя пульта ДУ на сенсор аппарата. Не допускайте наличия каких-либо препятствий.
- Максимальная дистанция действия пульта ДУ составляет 7 м прямо перед сенсором сигнала ДУ.
- Убедитесь в том, что окно излучателя и сенсор аппарата не покрыты пылью. Повышенная запыленность может влиять на его работу.
- Работа пульта может быть неправильной, если в приемный сенсор аппарата попадают прямые лучи солнца или другого сильного источника света. При возникновении такой проблемы уберите аппарат от этого источника света.
- Если система установлена на стойке со стеклянными дверцами, толщина или цвет этих дверец может вызвать необходимость в использовании пульта ДУ на более близком расстоянии от системы.
- Не ставьте на пульт тяжелые предметы.
- Не разбирайте и не переделывайте пульт.
- Не проливайте на пульт воду или другие жидкости.

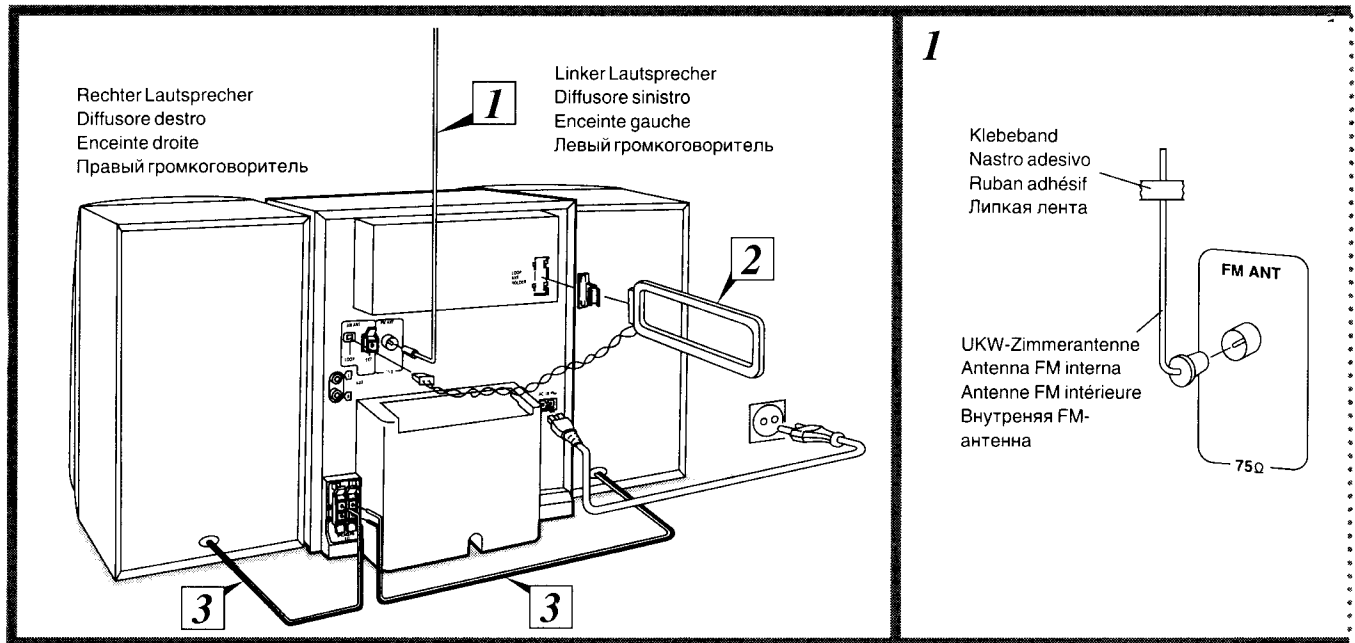

Das Netzkabel erst nach Herstellen aller anderen Anschlüsse anschließen.

1 Die UKW-Zimmerantenne anschließen.

Die Antenne an einer Wand (mit Klebeband) in einer Höhe und Richtung befestigen, die den besten Empfang ermöglichen.

Für optimale Empfangsqualität:

Die Aufstellung einer UKW-Außenantenne wird empfohlen.
Die UKW-Zimmerantenne bei Verwendung einer UKW-Außenantenne abtrennen.

2 Die AM (MW/LW)-Rahmenantenne anschließen.

- ① Den Antennenhalter an der Rückwand befestigen. Kräftig genug eindrücken, daß der Antennenhalter hörbar einrastet.
- ② Die Rahmenantenne am Antennenhalter festklemmen.
- ③ Den Antennenstecker an die dafür vorgesehene Buchse an der Rückwand des Audio-Zentrums anschließen.
(Nach Anschluß aller anderen Kabel)
- ④ Einen MW- oder LW-Sender abstimmen und die Position der Rahmenantenne ermitteln, mit der die beste Empfangsqualität erzielt wird.

3 Das rechte (R) und das linke (L) Lautsprecherkabel anschließen.

- ① Die Ummantelung einschneiden, um den Draht abzuisolieren, dann die Litzen verdrehen.
- ② Jedes Kabel an die gleichfarbige Lautsprecherklemme anschließen.

Hinweis

Um eine Beschädigung der Schaltung zu vermeiden, auf keinen Fall die positiven (+) Drähte der Lautsprecherkabel mit den negativen (-) Drähten kurzschließen.

Vorsicht

Verwenden Sie diesen Lautsprecher nur mit dem empfohlenen System, weil sonst der Verstärker oder der Lautsprecher beschädigt werden oder ein Feuer ausbruch verursacht werden kann.

Wenden Sie sich an einen qualifizierten Fachmann, falls eine Beschädigung aufgetreten ist oder sich die Wieder- gabeleistung plötzlich verändert.

Collegare il cavo di alimentazione soltanto dopo aver collegato tutti gli altri cavi.

1 Collegare l'antenna FM interna.

Attaccare a una parete (usando del nastro adesivo) rivolgendosi nella direzione che permette la ricezione migliore.

Per la ricezione migliore del suono:

Si raccomanda di installare una antenna FM esterna.
Staccare l'antenna FM interna se si è installata l'antenna FM esterna.

2 Collegare l'antenna AM (OM/OL) a quadro.

- ① Attaccare il supporto dell'antenna al pannello posteriore. Premere il supporto dell'antenna con forza sufficiente per fissarlo saldamente in posizione, finché non si sente uno scatto.
- ② Fissare l'antenna al supporto.
- ③ Collegare il terminale dell'antenna al pannello posteriore del sistema.
(Dopo aver collegato tutti i cavi.)
- ④ Ascoltando una trasmissione in AM, posizionare l'antenna a quadro in modo da ottenere la ricezione migliore.

3 Collegare i cavi dei diffusori destro (R) e sinistro (L).

- ① Tagliar via il rivestimento esterno e torcere il conduttore interno.
- ② Appaiare i cavi ai terminali dello stesso colore e collegarli.

Nota

Per evitare di danneggiare la circuiteria, fare attenzione a non cortocircuitare i fili positivi (+) e negativi (-) dei diffusori.

Attenzione

Utilizzare questo altoparlante solo con il sistema raccomandato.

Venir meno a questa prescrizione potrebbe essere causa di danni all'amplificatore e/o all'altoparlante e di conseguenti rischi di incendio.

In caso di danni, o di improvvisi mutamenti nelle prestazioni del sistema, consultare una persona qualificata al servizio di assistenza tecnica.

(Continua alla pagina seguente)

(Fortsetzung auf der nächsten Seite)

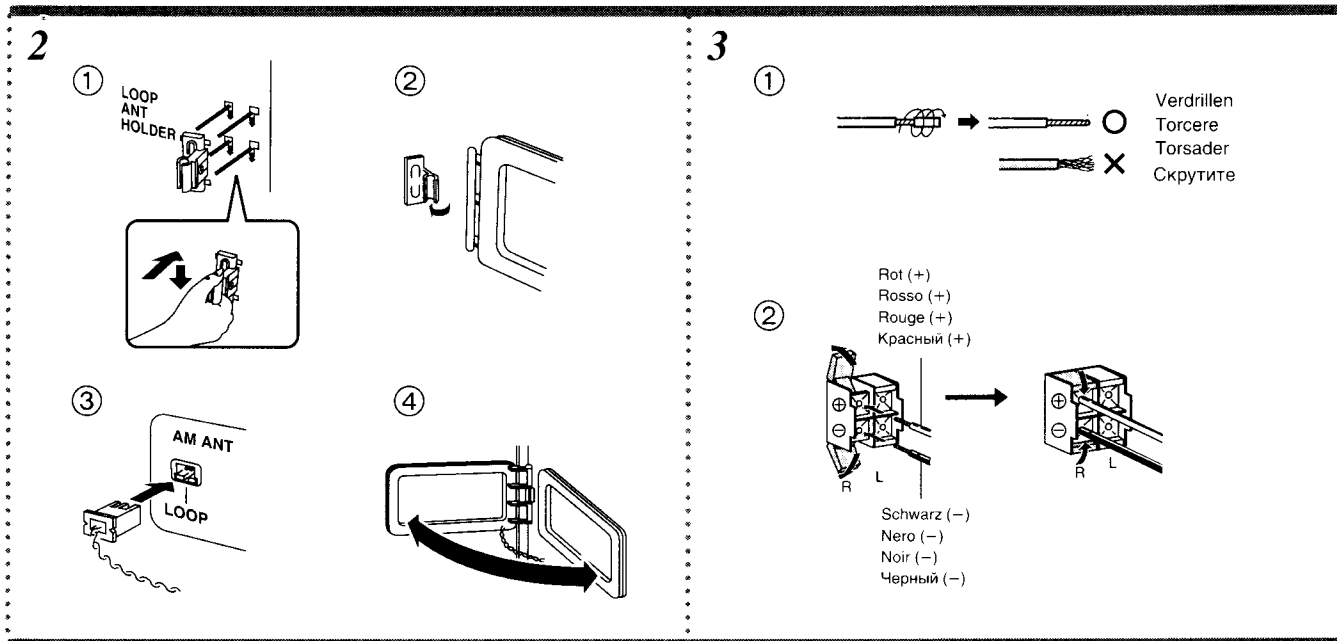

Raccorder le cordon d'alimentation secteur après avoir raccordé tous les autres câbles.

1 Raccorder l'antenne FM intérieure.

Fixer à un mur (avec du ruban adhésif) suivant la direction permettant d'obtenir la meilleure réception.

Pour obtenir la meilleure sonorité possible:

Il est recommandé d'utiliser une antenne FM extérieure.

Si l'on installe une antenne FM extérieure, débrancher l'antenne FM intérieure.

2 Raccorder l'antenne-cadre AM (PO/GO).

- ① Fixer le support d'antenne au panneau arrière. Appuyer suffisamment sur le support d'antenne pour qu'il soit solidement fixé, jusqu'au déclic.
- ② Fixer l'antenne au support d'antenne.
- ③ Raccorder la borne d'antenne au panneau arrière de l'appareil.
(Lorsque tous les câbles ont été raccordés)
- ④ Tout en écoutant une émission AM, disposer l'antenne-cadre de façon à obtenir la meilleure réception possible.

3 Raccorder les câbles d'enceinte droite (R) et gauche (L).

- ① Enlever la gaine extérieure et torsader le conducteur central.
- ② Faire correspondre les cordons avec les bornes de même couleur, et raccorder.

Remarque

Pour éviter tout dommage des circuits, ne jamais court-circuiter les fils d'enceinte positifs (+) et négatifs (-).

Attention

Utiliser cette enceinte seulement avec le système recommandé.

Sinon, l'amplificateur et/ou l'enceinte risqueront d'être endommagés, ou il y aura risque d'incendie.

Si on constate des dommages ou un changement soudain de fonctionnement, s'adresser à un technicien qualifié.

(Suite à la page suivante)

Подключите сетевой шнур после подключения всех других кабелей.

1 Подключите внутреннюю FM-антенну.

Прикрепите антенну к стене (с помощью липкой ленты) в направлении, обеспечивающем наилучший прием.

Для наилучшего качества звука при приеме:

Рекомендуется наружная FM-антенна.

Если установлена наружная FM-антенна, отсоедините внутреннюю FM-антенну.

2 Подключите рамочную AM (MW/LW) антенну.

- ① Прикрепите держатель антенны к задней панели аппарата. Нажмите на держатель антенны достаточно сильно, чтобы зафиксировать его на месте со щелчком.
- ② Прикрепите антенну к держателю антенны.
- ③ Подключите разъем антенны к задней панели аппарата.
(После подключения всех кабелей)
- ④ При прослушивании AM-радиопередачи расположите рамочную антенну так, чтобы обеспечить наилучший прием.

3 Подключите кабели правого (R) и левого (L) громкоговорителей.

- ① Снимите наружную оболочку и скрутите центральный проводник.
- ② Подключите кабели в разъемы по цвету.

Примечание

Во избежание повреждения схемы запрещается закорачивать положительные (+) и отрицательные (-) провода громкоговорителей.

Предостережение

Используйте этот громкоговоритель только с рекомендуемой системой.

Несоблюдение этого требования может вызвать повреждение усилителя и/или громкоговорителя и может привести к пожару.

Если произошло повреждение, или Вы заметили внезапное изменение характера работы, проконсультируйтесь с квалифицированным сервисным специалистом.

(Продолжение на следующей странице)

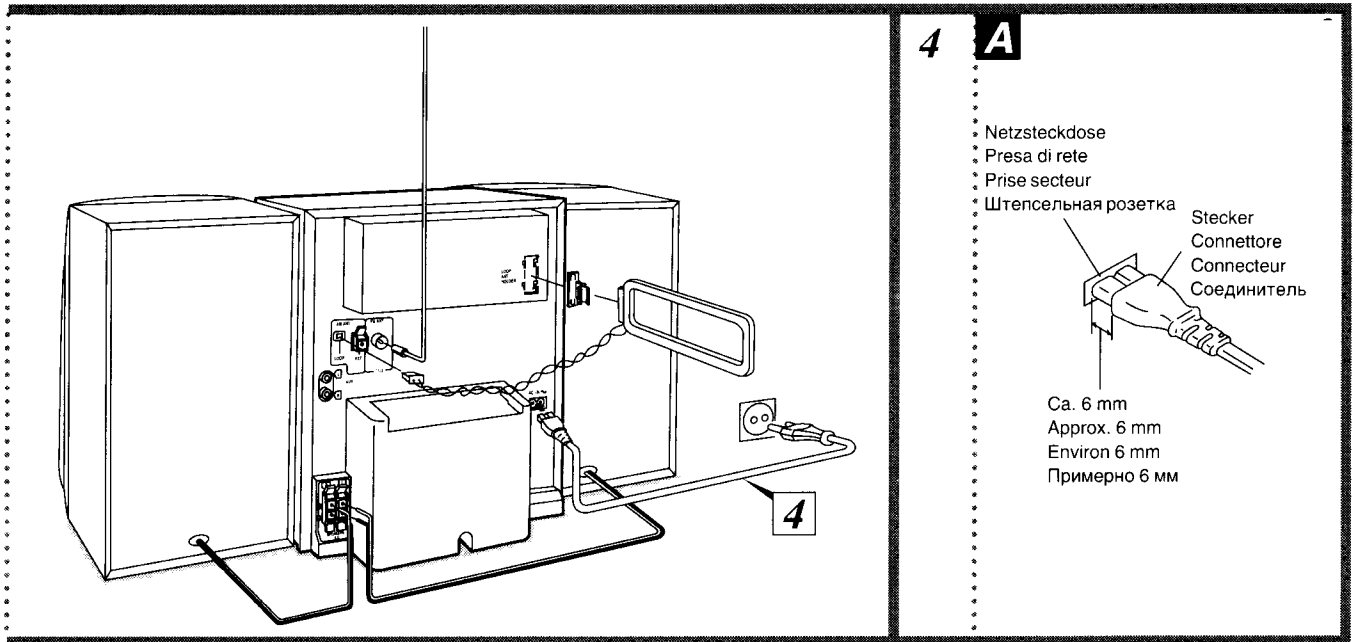

4 Das Netzkabel anschließen.

Den Netzstecker erst nach Herstellen aller anderen Anschlüsse an eine Netzsteckdose anschließen.

Anmerkung

Einige Sekunden nach Anschließen des Netzkabels wird die Demonstrations-Funktion automatisch aktiviert (werkseitige Voreinstellung). Einzelheiten hierzu siehe Seite 56.

Anschließen des Steckers: **A**

Auch bei richtigem Anschluß des Steckers kann je nach Bauart der Steckdose das Steckeräußere vorstehen (siehe folgende Abbildung).

Die einwandfreie Funktion wird dadurch nicht beeinträchtigt.

Aufstellung der Lautsprecherboxen **B**

Für optimale Wiedergabe darauf achten, daß die Lautsprecherboxen die Anlage nicht berühren.

Anschließen eines Zusatzgerätes

- Einzelheiten zu den Anschlüssen sind der Bedienungsanleitung des Zusatzgerätes zu entnehmen.
- Falls ein unten nicht aufgeführtes Zusatzgerät an die Anlage angeschlossen werden soll, bitte Kontakt mit dem Fachhändler aufnehmen.

Analog-Plattenspieler **C**

Nur ein Analog-Plattenspieler mit eingebautem Vorentzerrer kann angeschlossen werden.

Dieses Beispiel zeigt den Anschluß eines Analog-Plattenspielers mit PHONO OUT/LINE OUT-Schalter.

Den Schalter an der Rückseite des Analog-Plattenspielers auf LINE OUT stellen.

4 Collegare il cavo di alimentazione.

Collegare il cavo di alimentazione alla presa di corrente soltanto dopo aver completato tutti gli altri collegamenti.

Riferimento

La funzione di dimostrazione incorporata si attiva automaticamente poco dopo che si è acceso il sistema (alla regolazione di default). Per i dettagli, vedere a pag. 56.

Inserimento del connettore: **A**

Anche quando il connettore è perfettamente inserito, a seconda del tipo di presa utilizzata, la parte anteriore del connettore potrebbe sporgere così come viene mostrato in figura.

Comunque non costituisce alcun problema per l'uso dell'apparecchio.

Disposizione dei diffusori **B**

Per il piacere dell'ascolto, evitare che gli altoparlanti tocchino il sistema.

Collegamento dei componenti esterni

- Per i dettagli, riferirsi al manuale di istruzioni dei componenti da collegare.
- Per il collegamento di componenti diversi da quelli specificati sotto, rivolgersi al rivenditore.

Giradischi analogico **C**

Si può collegare soltanto un giradischi analogico dotato di un equalizzatore fono incorporato.

Questo esempio mostra come collegare il giradischi analogico dotato dell'interruttore PHONO OUT/LINE OUT.

Posizionare l'interruttore su "LINE OUT" sulla parte posteriore del giradischi analogico.

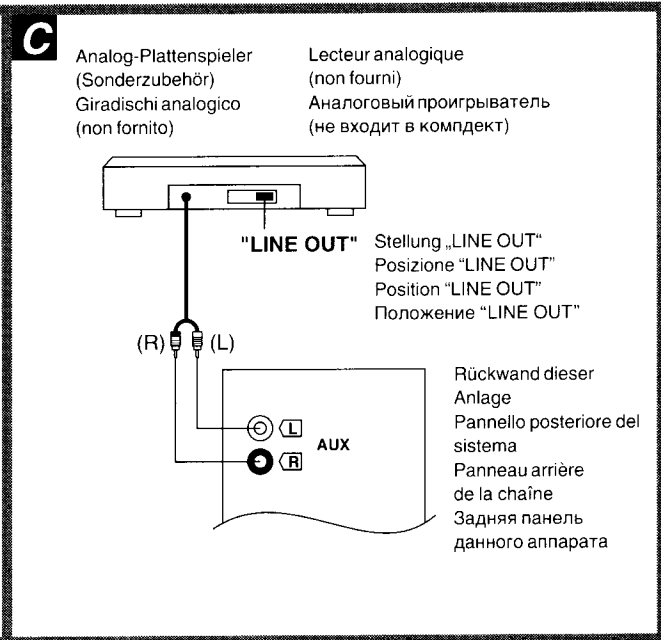
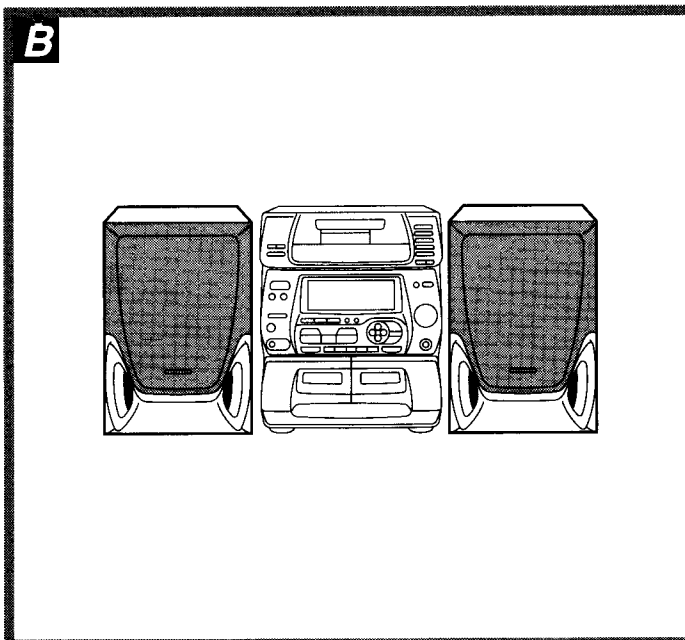

4 Raccorder le cordon d'alimentation secteur.

Brancher le cordon dans une prise secteur uniquement après avoir effectué tous les autres raccordements.

Pour référence

La fonction de démonstration incorporée se déclenche automatiquement quelques instants après le raccordement de l'alimentation (réglage par défaut). Pour les détails, voir page 57.

Insertion du connecteur: A

Même si le connecteur est bien inséré jusqu'au fond, la partie avant de la fiche peut éventuellement dépasser selon le type de prise utilisé, comme montré sur l'illustration.

Quoi qu'il en soit, il n'y a aucun problème d'utilisation.

Emplacement des enceintes B

Pour améliorer l'écoute, veiller à ce que les enceintes ne touchent pas la chaîne.

Raccordement d'un appareil externe

- Pour les détails, voir le mode d'emploi de l'appareil que l'on veut raccorder.
- Pour raccorder des appareils autres que ceux décrits ci-dessous, consulter son magasin audio.

Lecteur analogique C

Seul un lecteur analogique avec égaliseur phono incorporé pourra être raccorder.

L'exemple montre comment raccorder un lecteur avec commutateur PHONO OUT/LINE OUT.

Mettre le commutateur sur la position "LINE OUT" au dos du lecteur analogique.

4 Подключите сетевой шнур.

Подключите шнур в розетку только после завершения всех подключений.

К Вашему сведению

Вскоре после подключения питания автоматически (по умолчанию) начнет работать встроенная демонстрационная функция. Более подробную информацию см. на стр. 57.

Установка соединителя в гнездо: A

Даже если соединитель полностью вставлен в гнездо, то в зависимости от типа гнезда часть соединителя может выступать как это показано на рисунке.

Однако это не вызывает никаких проблем с использованием устройства.

Размещение громкоговорителей B

Для обеспечения высокого качества звучания следите, чтобы громкоговорители не касались стереосистемы.

Подключение внешнего устройства

- Подробно см. в инструкции по эксплуатации того устройства, которое необходимо подключить.
- При необходимости подключения устройств, отличных от описанных ниже, проконсультируйтесь с Вашим дилером по аудиоаппаратуре.

Аналоговый проигрыватель C

Можно подключать только аналоговый проигрыватель со встроенным звуковым эквалайзером.

В данном примере показано, как подключить аналоговый проигрыватель с переключателем PHONO OUT/LINE OUT (ЗВУКОВОЙ ВЫХОД/ЛИНЕЙНЫЙ ВЫХОД).

Установите переключатель на задней стороне аналогового проигрывателя в положение "LINE OUT".

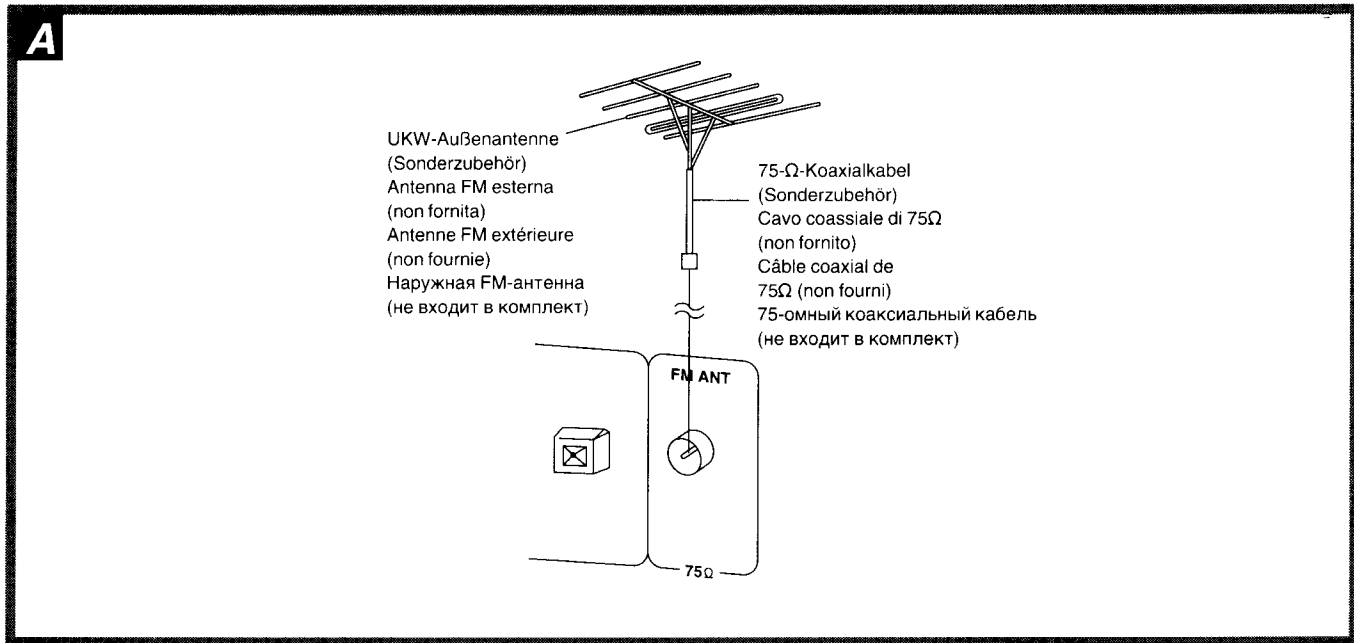

Optionale Antennenanschlüsse

Eine Außenantenne kann in einem bergigen Gebiet oder bei Aufstellung dieser Anlage in einem Stahlbetongebäude usw. erforderlich sein.

UKW-Außenantenne (Sonderzubehör) **A**

Hinweis

Eine Außenantenne sollte nur von einem qualifizierten Kundendiensttechniker installiert werden.

AM (MW/LW)-Außenantenne (Sonderzubehör) **B**

Die Außenantenne anschließen, ohne die AM-Rahmenantenne zu entfernen.

Isolierten Draht mit einer Länge von 5 bis 12 m horizontal an einem Fenster usw. entlang verlegen.

Hinweis

Wenn die Anlage nicht betrieben werden soll, die Außenantenne abtrennen, um eine mögliche Beschädigung durch Blitzschlag zu vermeiden. Die Außenantenne auf keinen Fall bei einem Gewitter verwenden.

Collegamento delle antenne opzionali

Se si usa questo sistema in una zona di montagna o all'interno di un edificio in cemento armato, potrebbe essere necessario usare una antenna esterna.

Antenna FM esterna (non fornita) **A**

Nota

L'antenna esterna deve essere installata soltanto da un tecnico qualificato.

Antenna AM (OM/OL) esterna (non fornita) **B**

Collegare l'antenna esterna senza rimuovere l'antenna AM a quadro. Stendere un filo elettrico isolato di 5-12 m orizzontalmente lungo una finestra od altro luogo adatto.

Nota

Se non si usa il sistema, staccare l'antenna esterna per evitare i potenziali danni causati dai fulmini. Non si deve mai usare una antenna esterna durante un temporale.

B

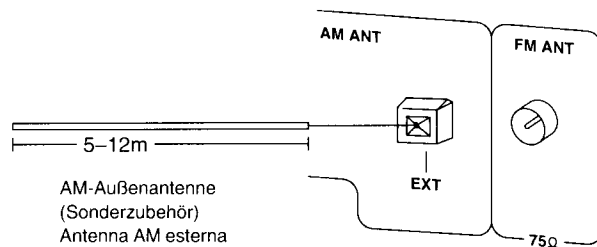

AM-Außenantenne
(Sonderzubehör)
Antenna AM esterna
(non fornita)
Antenne AM extérieure
(non fournie)
Наружная AM-антенна
(не входит в комплект)

Raccordement d'antennes en option

Il faudra peut-être utiliser une antenne extérieure si la chaîne est utilisée dans une région montagneuse ou à l'intérieur d'un immeuble en béton armé, etc.

Antenne FM extérieure (non fournie) **A**

Remarque

L'installation d'une antenne extérieure devra être confiée exclusivement à un technicien qualifié.

Antenne AM (PO/GO) extérieure (non fournie) **B**

Raccorder l'antenne extérieure sans enlever l'antenne-cadre AM. Faire passer 5 à 12 m de fil à gaine de vinyle à l'horizontale le long d'une fenêtre ou dans tout autre endroit approprié.

Remarque

Lorsqu'on ne se sert pas de l'appareil, débrancher l'antenne extérieure pour éviter tout risque de dommage par la foudre. Ne jamais utiliser une antenne extérieure pendant un orage.

Подключения приобретаемых отдельно антенн

Вам может понадобится наружная антенна, если Вы используете данную систему в горной местности или в железобетонном здании и т.д.

Наружная FM-антенна (не входит в комплект) **A**

Примечание

Наружная антенна должна устанавливаться только квалифицированным специалистом.

Наружная AM (MW/LW)-антенна (не входит в комплект) **B**

Подключите наружную антенну, не снимая рамочную AM-антенну. Протяните провод в виниловой оболочке горизонтально на 5–12 м вдоль окна или в другом удобном месте.

Примечание

Если аппарат не используется, отсоедините наружную антенну, чтобы не допустить повреждений, возможных во время молнии. Никогда не используйте наружную антенну во время грозы.

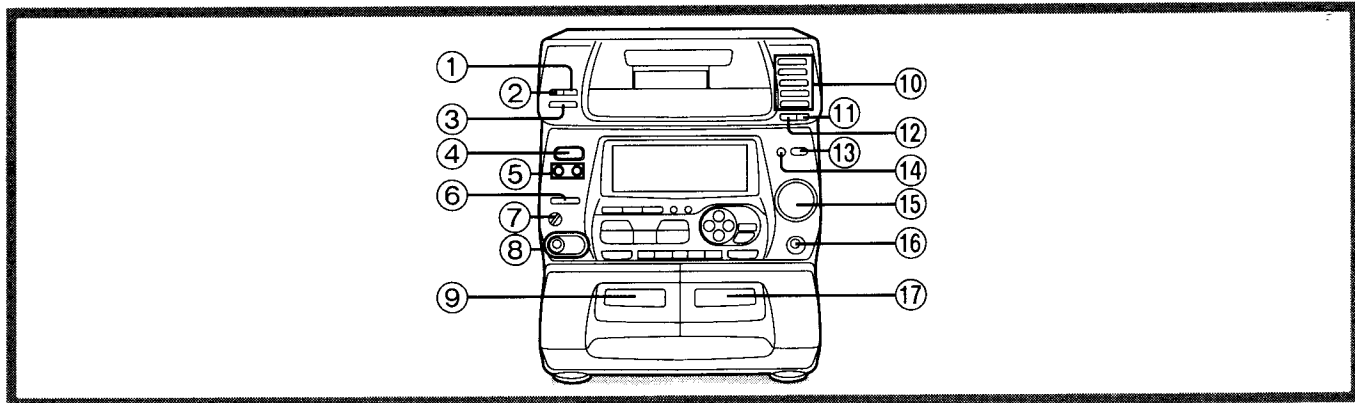

- ① Wiederholwiedergabe-Taste (REPEAT)
- ② Zufallswiedergabe-Taste (RANDOM)
- ③ CD-Redigieraufnahme-Taste (EASY EDIT)
- ④ Netzschalter (POWER, STANDBY \odot /ON)
Mit diesem Schalter wird das Gerät aus der elektrischen Betriebsbereitschaft heraus eingeschaltet. Auch im Bereitschaftszustand nimmt das Gerät eine geringe Menge Strom auf.
- ⑤ Aufnahme-/Wiedergabezeitschaltuhr-Taste (\square REC, \square PLAY)
- ⑥ Karaoke-Betriebsartenwahl-taste (KARAOKE)
- ⑦ Mikrofon-Lautstärkeregler (MIC)
- ⑧ Mikrofonbuchse (MIC)
- ⑨ Cassettenhalter von Cassettenteil 1
- ⑩ Disc-Wahl-tasten (DISC 1–DISC 5)
- ⑪ Disc-Prüftaste (CHECK, -NEXT/-AUTO)
- ⑫ Auf/Zu-Taste für Disc-Fach (\blacktriangle , OPEN/CLOSE)
- ⑬ Fernbedienungs-Signalsensor (SENSOR)
- ⑭ Anzeigewahl-/Demonstrations-Taste (-DISPLAY/-DEMO)
- ⑮ Lautstärkeregler (VOLUME)
- ⑯ Kopfhörerbuchse (PHONES)
- ⑰ Cassettenhalter von Cassettenteil 2
- ⑱ Disc-Fach
- ⑲ Tunerfunktionen-/Wellenbereichs-Wahl-taste (TUNER, BAND)
- ⑳ CD-Wechsler-Taste (CD)
- ㉑ Bandfunktions-/Cassettenteil-Wahl-taste (TAPE, DECK 1/2)
- ㉒ Tasten für grundlegende Bedienung
Die Funktion dieser Tasten richtet sich nach der jeweils gewählten Programmquelle.
- ㉓ Öffnungstaste von Cassettenteil 1 (\blacktriangle OPEN, DECK 1)
- ㉔ Bandüberspieltasten (TAPE EDIT NORMAL, HIGH)
- ㉕ Disc-Anzeigen (DISC 1–DISC 5)
- ㉖ Anzeigefeld
- ㉗ Zusatzgerät-Taste (AUX)
- ㉘ Uhr-/Zeitschaltuhr-Taste (CLOCK/TIMER)
- ㉙ Equalizer-Raumakustik-Wahl-tasten (EQ SPACE, \blacktriangleleft , \blacktriangleright , \blacktriangle , \blacktriangledown)
- ㉚ Baßbetonungs-Taste (V.BASS)
- ㉛ Öffnungstaste von Cassettenteil 2 (\blacktriangle OPEN, DECK 2)
- ㉜ Bandlaufumkehr-Betriebsartentaste (REV MODE)
- ㉝ Dolby-Rauschunterdrückungs-Taste (DOLBY NR)
- ㉞ Aufnahme-Start/Stopp-Taste (REC, START/STOP)

- ① Tasto di ripetizione lettura (REPEAT)
- ② Tasto di lettura casuale (RANDOM)
- ③ Tasto di registrazione di montaggio CD (EASY EDIT)
- ④ Interruttore d'attesa di corrente/accensione (POWER, STANDBY \odot /ON)
Premerlo per disporre l'apparecchio nel modo d'attesa di corrente o per accenderlo. Durante il modo d'attesa di corrente, l'apparecchio continua a consumare una piccola quantità di corrente.
- ⑤ Tasto del timer di registrazione/riproduzione (\square REC, \square PLAY)
- ⑥ Tasto di selezione modo karaoke (KARAOKE)
- ⑦ Controllo di volume microfono (MIC)
- ⑧ Presa per microfono (MIC)
- ⑨ Alloggiamento cassetta piastra 1
- ⑩ Tasti di selezione dischi (DISC 1–DISC 5)
- ⑪ Tasto di verifica dischi (CHECK, -NEXT/-AUTO)
- ⑫ Tasto di apertura/chiusura cassetto dischi (\blacktriangle , OPEN/CLOSE)
- ⑬ Sensore dei segnali del telecomando (SENSOR)
- ⑭ Tasto di selezione display/dimostrazione (-DISPLAY/-DEMO)
- ⑮ Controllo di volume (VOLUME)
- ⑯ Presa per la cuffia (PHONES)
- ⑰ Alloggiamento cassetta piastra 2
- ⑱ Cassetto dei dischi
- ⑲ Tasto di selezione sintonizzatore/banda (TUNER, BAND)
- ⑳ Tasto del CD (CD)
- ㉑ Tasto del nastro/selezione piastra (TAPE, DECK 1/2)
- ㉒ Tasti di funzionamento fondamentale
I tasti cambiano a seconda della sorgente.
- ㉓ Tasto di apertura piastra 1 (\blacktriangle OPEN, DECK 1)
- ㉔ Tasti di montaggio nastro (TAPE EDIT NORMAL, HIGH)
- ㉕ Indicatori dei dischi (DISC 1–DISC 5)
- ㉖ Display
- ㉗ Tasto del componente ausiliario (AUX)
- ㉘ Tasto dell'orologio/timer (CLOCK/TIMER)
- ㉙ Tasti di selezione spazio EQ (EQ SPACE, \blacktriangleleft , \blacktriangleright , \blacktriangle , \blacktriangledown)
- ㉚ Tasto dei bassi V. (V.BASS)
- ㉛ Tasto di apertura piastra 2 (\blacktriangle OPEN, DECK 2)
- ㉜ Tasto di selezione modo di reverse (REV MODE)
- ㉝ Tasto Dolby di riduzione del rumore (DOLBY NR)
- ㉞ Tasto di avviamento/arresto registrazione (REC, START/STOP)

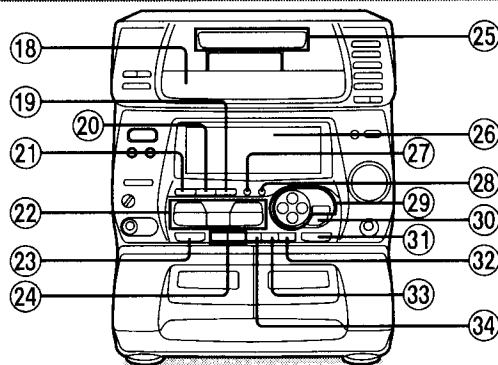

- ① Touche de lecture répétée (REPEAT)
- ② Touche de lecture aléatoire (RANDOM)
- ③ Touche d'enregistrement à montage de CD (EASY EDIT)
- ④ Interrupteur d'attente/marche d'alimentation (POWER, STANDBY \updownarrow /ON)
Appuyer sur cet interrupteur pour commuter l'appareil du mode d'attente au mode de marche et vice versa. En mode d'attente, l'appareil continue de consommer une petite quantité de courant.
- ⑤ Touche de minuterie d'enregistrement/minuterie de lecture (\square REC, \square PLAY)
- ⑥ Sélecteur de mode karaoké (KARAOKE)
- ⑦ Potentiomètre de volume du microphone (MIC)
- ⑧ Prise de microphone (MIC)
- ⑨ Logement de cassette de la platine 1
- ⑩ Sélecteurs de disque (DISC 1-DISC 5)
- ⑪ Touche de vérification de disque (CHECK, -NEXT/-AUTO)
- ⑫ Touche d'ouverture/fermeture du tiroir de disque (\blacktriangle , OPEN/CLOSE)
- ⑬ Détecteur de signal de télécommande (SENSOR)
- ⑭ Touche de sélection d'affichage/démonstration (-DISPLAY/-DEMO)
- ⑮ Potentiomètre de volume (VOLUME)
- ⑯ Prise de casque (PHONES)
- ⑰ Logement de cassette de la platine 2
- ⑱ Tiroir de disque
- ⑲ Sélecteur de tuner/gamme (TUNER, BAND)
- ⑳ Touche de CD (CD)
- ㉑ Sélecteur de cassette/platine (TAPE, DECK 1/2)
- ㉒ Touches de fonction de base
Les touches varient en fonction de la source.
- ㉓ Touche d'ouverture de la platine 1 (\blacktriangle OPEN, DECK 1)
- ㉔ Touches de montage de bande (TAPE EDIT NORMAL, HIGH)
- ㉕ Témoins de disque (DISC 1-DISC 5)
- ㉖ Afficheur
- ㉗ Touche d'appareil auxiliaire (AUX)
- ㉘ Touche d'horloge/minuterie (CLOCK/TIMER)
- ㉙ Sélecteur d'espace EQ (EQ SPACE, \blacktriangleleft , \blacktriangleright , \blacktriangle , \blacktriangledown)
- ㉚ Touche de grave renforcé (V.BASS)
- ㉛ Touche d'ouverture de la platine 2 (\blacktriangle OPEN, DECK 2)
- ㉜ Sélecteur de mode d'inversion (REV MODE)
- ㉝ Touche de réduction de bruit Dolby (DOLBY NR)
- ㉞ Touche de début/arrêt d'enregistrement (REC, START/STOP)

- ① Кнопка повторного воспроизведения (REPEAT)
- ② Кнопка произвольного воспроизведения (RANDOM)
- ③ Кнопка монтажной перезаписи компакт-дисков (EASY EDIT)
- ④ Выключатель питания "STANDBY \updownarrow /ON"
Нажмите выключатель, чтобы переключить аппарат из режима "включено" в режим ожидания и наоборот. В режиме ожидания аппарат тем не менее потребляет небольшое количество электроэнергии.
- ⑤ Кнопка таймера записи/таймера воспроизведения (\square REC/ \square PLAY)
- ⑥ Кнопка выбора режима Караокэ (KARAOKE)
- ⑦ Регулятор громкости микрофона (MIC)
- ⑧ Гнездо подключения микрофона (MIC)
- ⑨ Кассетодержатель деки 1
- ⑩ Кнопки выбора диска (DISC 1-DISC 5)
- ⑪ Кнопка проверки диска (CHECK, -NEXT/-AUTO)
- ⑫ Кнопка открывания/закрывания дисковой консоли (\blacktriangle , OPEN/CLOSE)
- ⑬ Сенсор сигнала дистанционного управления (SENSOR)
- ⑭ Кнопка выбора индикации/демонстрационной функции (-DISPLAY/-DEMO)
- ⑮ Регулятор громкости (VOLUME)
- ⑯ Гнездо наушников (PHONES)
- ⑰ Кассетодержатель деки 2
- ⑱ Дисковая консоль
- ⑲ Кнопка выбора тюнера/диапазона (TUNER, BAND)
- ⑳ Кнопка компакт-диска (CD)
- ㉑ Кнопка выбора ленты/деки (TAPE, DECK 1/2)
- ㉒ Кнопки основных операций
Кнопки изменяются в зависимости от источника.
- ㉓ Кнопка открытия деки 1 (\blacktriangle OPEN, DECK 1)
- ㉔ Кнопки монтажа ленты (TAPE EDIT NORMAL, HIGH)
- ㉕ Дисковые индикаторы (DISC 1-DISC 5)
- ㉖ Дисплей
- ㉗ Кнопка AUX (AUX)
- ㉘ Кнопка часов/таймера (CLOCK/TIMER)
- ㉙ Кнопка выбора режима объемного звучания (EQ SPACE, \blacktriangleleft , \blacktriangleright , \blacktriangle , \blacktriangledown)
- ㉚ Кнопка V-бас (V.BASS)
- ㉛ Кнопка открытия деки 2 (\blacktriangle OPEN, DECK 2)
- ㉜ Кнопка выбора режима реверса (REV MODE)
- ㉝ Кнопка системы шумоподавления Dolby (DOLBY NR)
- ㉞ Кнопка начала/остановки записи (REC, START/STOP)

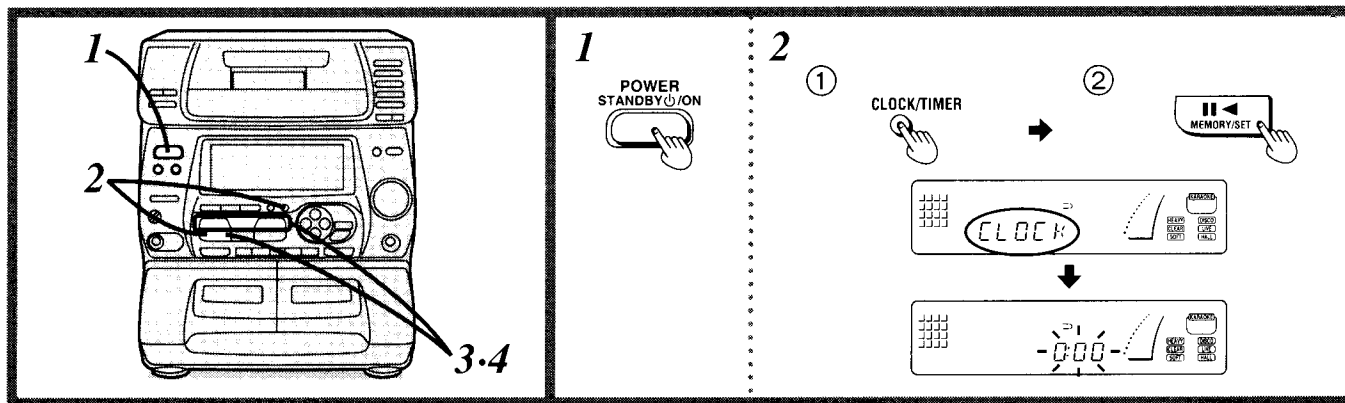

- Einige Sekunden nach Anschließen des Netzkabels wird die Demonstrations-Funktion automatisch aktiviert. (Siehe Seite 56.)
- Durch Einstellen der Uhrzeit im Bereitschaftszustand wird die Demonstrations-Funktion automatisch aufgehoben.

Die Uhr dieser Anlage arbeitet im 24-Stunden-Zyklus.
In dem in der Abbildung gezeigten Beispiel wird das Einstellen der Zeit auf 16:25 Uhr erläutert.

1 Die Stromzufuhr einschalten.

2 ① CLOCK/TIMER drücken, so daß „CLOCK“ angezeigt wird.

Innerhalb von 7 Sekunden:

② MEMORY/SET drücken.

3 ① √ oder ^ zur Einstellung der Stundenziffern betätigen.

② MEMORY/SET drücken.

4 ① √ oder ^ zur Einstellung der Minutenziffern betätigen.

② MEMORY/SET drücken, um die Zeiteinstellung zu beenden.

Die Uhr läuft an.

Nach ca. 5 Sekunden schaltet das Anzeigefeld auf die frühere Anzeige zurück.

Wenn „0:00“ blinkt oder die Demonstrations-Funktion aktiviert ist:

Dies erfolgt nach dem ursprünglichen Anschließen des Netzkabels an eine Netzsteckdose sowie nach einem Netzausfall.

In diesem Fall muß die Uhrzeit erneut eingestellt werden.

Zum Korrigieren der Minutenziffern:

1. CLOCK/TIMER drücken.
2. MEMORY/SET zweimal drücken.
3. √ oder ^ zur Einstellung der richtigen Minutenziffern betätigen und anschließend MEMORY/SET drücken.

Um die Uhrzeitanzeige erneut auf das Anzeigefeld zu rufen:

CLOCK/TIMER drücken.

Danach wird die Uhrzeit ca. 5 Sekunden lang angezeigt.

Anmerkung

Beim Umschalten der Minutenziffern von „59“ auf „00“ ändern sich die Stundenziffern nicht.

Demonstrations-Funktion bei eingeschalteter Stromzufuhr:

Nach Einstellung der Eingangsquelle auf „CD“ oder „TAPE“ startet die Demonstrations-Funktion automatisch, wenn das Gerät länger als ca. 2 Minuten im Stoppzustand bleibt.

Um die Demonstrations-Funktion auszuschalten, -DISPLAY/-DEMO länger als ca. 2 Sekunden lang gedrückt halten.

2 ① CLOCK/TIMER → ② MEMORY/SET

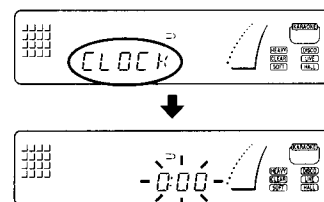

- La funzione di dimostrazione incorporata si attiva automaticamente poco dopo che si è collegato il sistema alla presa di corrente (vedere a pag. 56).
- La funzione di dimostrazione nel modo di attesa di corrente si cancella automaticamente quando si regola l'ora.

Questo orologio impiega il sistema di display delle 24 ore.
L'esempio della figura mostra come regolare l'orologio sulle 16:25 (4:25 p.m.).

1 Accendere il sistema.

2 ① Premere una volta CLOCK/TIMER per visualizzare „CLOCK“.

Entro 7 secondi:

② Premere MEMORY/SET.

3 ① Premere √ o ^ per selezionare l'ora.

② Premere MEMORY/SET.

4 ① Premere √ o ^ per selezionare i minuti.

② Premere MEMORY/SET per finire di regolare l'ora.

L'orologio si avvia.

Il display torna all'indicazione precedente dopo circa 5 secondi.

Se „0:00“ lampeggia o la funzione di dimostrazione si è attivata:

Ciò succede quando si collega per la prima volta il cavo di alimentazione alla presa di corrente, oppure se si è verificata una interruzione di corrente.

In tal caso, regolare di nuovo l'ora.

Se la regolazione dei minuti è sbagliata:

1. Premere CLOCK/TIMER.
2. Premere due volte MEMORY/SET.
3. Premere √ o ^ per regolare i minuti, e premere poi MEMORY/SET.

Per visualizzare di nuovo l'orologio:

Premere CLOCK/TIMER.

Il display torna all'indicazione precedente dopo circa 5 secondi.

Riferimento

L'indicazione dell'ora non cambia quando i minuti cambiano da „59“ a „00“.

Funzione di dimostrazione mentre il sistema è acceso:

Se la sorgente di ingresso è regolata a „CD“ o „TAPE“, la dimostrazione comincia automaticamente dopo circa 2 minuti o più che il sistema si trova nel modo di arresto.

La funzione di dimostrazione può essere cancellata mantenendo premuto -DISPLAY/-DEMO per circa 2 o più secondi.

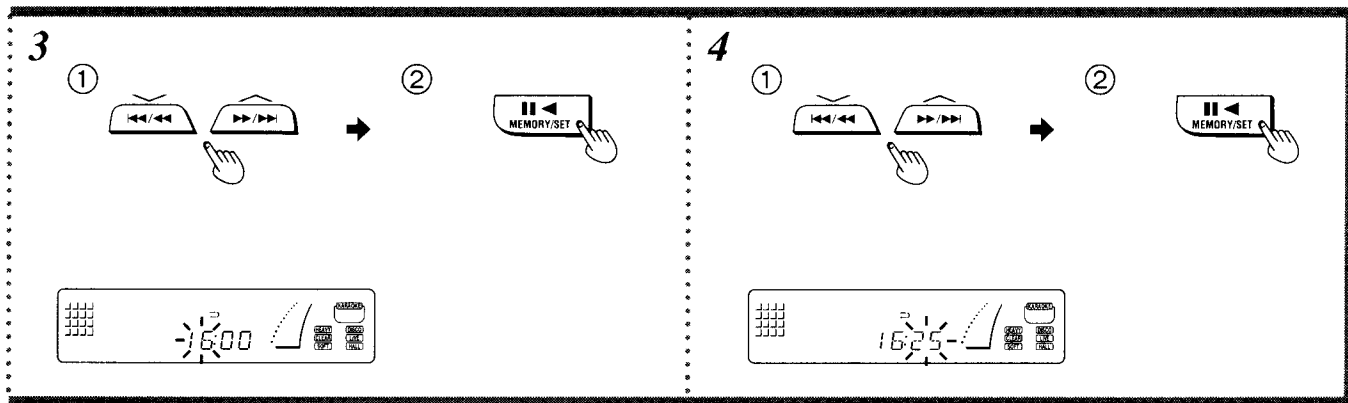

- La fonction de démonstration incorporée se déclenche automatiquement quelques instants après le branchement de la chaîne (voir page 57).
- En mode d'attente, la fonction de démonstration s'annule automatiquement si l'on règle l'heure.

L'horloge possède un affichage de 24 heures.

L'exemple de la figure montre comment régler l'heure sur 16h 25 (4h 25 du soir).

1 Mettre la chaîne sous tension.

2 ① Appuyer une fois sur CLOCK/TIMER pour afficher "CLOCK".

Dans les 7 secondes:

② Appuyer sur MEMORY/SET.

3 ① Appuyer sur ∇ ou \blacktriangle pour sélectionner les heures.

② Appuyer sur MEMORY/SET.

4 ① Appuyer sur ∇ ou \blacktriangle pour sélectionner les minutes.

② Appuyer sur MEMORY/SET pour mettre fin au réglage.

L'horloge commence à fonctionner.

L'affichage revient aux données précédentes au bout de 5 secondes environ.

Lorsque "0:00" clignote ou que la démonstration est en cours:

Ceci se produit clignote lorsqu'on branche le cordon d'alimentation secteur pour la première fois ou qu'il y a eu une panne de courant. Dans ce cas, rerégler l'heure.

Si le réglage des minutes n'est pas correct:

1. Appuyer sur CLOCK/TIMER.
2. Appuyer deux fois sur MEMORY/SET.
3. Appuyer sur ∇ ou \blacktriangle pour sélectionner les minutes, puis appuyer sur MEMORY/SET.

Pour réafficher l'horloge:

Appuyer sur CLOCK/TIMER.

L'affichage revient aux données précédentes au bout de 5 secondes environ.

Pour référence

L'indication des heures ne change pas lorsque les minutes passent de "59" à "00".

Démonstration lorsque la chaîne est sous tension:

Lorsque la source d'entrée est réglée sur "CD" ou "TAPE", la démonstration se déclenche automatiquement si la chaîne reste environ 2 minutes ou plus à l'arrêt.

Pour annuler la démonstration, appuyer sur -DISPLAY/-DEMO et maintenir enfoncé pendant environ 2 secondes ou plus.

- Вскоре после подключения системы к сети автоматически начнет работать встроенная демонстрационная функция (см. стр. 57).
- При установке времени в режиме ожидания демонстрационная функция автоматически отключается.

Часы с дисплеем показывают время в 24-часовом формате.

В примере на рисунке показано, как установить время на 16:25 (4:25 после полудня).

1 Включите питание.

2 ① Нажмите кнопку CLOCK/TIMER один раз, чтобы на дисплее появилась индикация "CLOCK".

В течение 7 секунд:

② Нажмите кнопку MEMORY/SET.

3 ① Нажмите кнопку ∇ или \blacktriangle и установите час.

② Нажмите кнопку MEMORY/SET.

4 ① Нажмите кнопку ∇ или \blacktriangle и установите минуты.

② Нажмите кнопку MEMORY/SET, чтобы закончить установку времени.

Часы начинают работать.

Примерно через 5 секунд дисплей вернется к прежней индикации.

Если мигает индикация "0:00" или работает демонстрационная функция:

Это происходит когда Вы подключаете сетевой шнур в первый раз или после сбоя питания.

В этом случае повторно установите время.

Если установка минут оказалась ошибочной:

1. Нажмите кнопку CLOCK/TIMER.
2. Нажмите кнопку MEMORY/SET два раза.
3. Нажмите кнопку ∇ или \blacktriangle , чтобы установить минуты, а затем нажмите кнопку MEMORY/SET.

Чтобы снова получить на дисплее показание времени:

Нажмите кнопку CLOCK/TIMER.

Дисплей вернется к прежней индикации примерно через 5 секунд.

К Вашему сведению

При переходе минут от "59" к "00" показание часа не меняется.

Демонстрационная функция при включенном питании:

Если входной источник установлен в режим "CD" или "TAPE", то примерно через 2 минуты или более в режиме остановки автоматически начнет работать демонстрационная функция.

Вы можете отключить демонстрационную функцию, нажав кнопку -DISPLAY/-DEMO и удерживая ее в нажатом положении в течение примерно 2 сек или более.

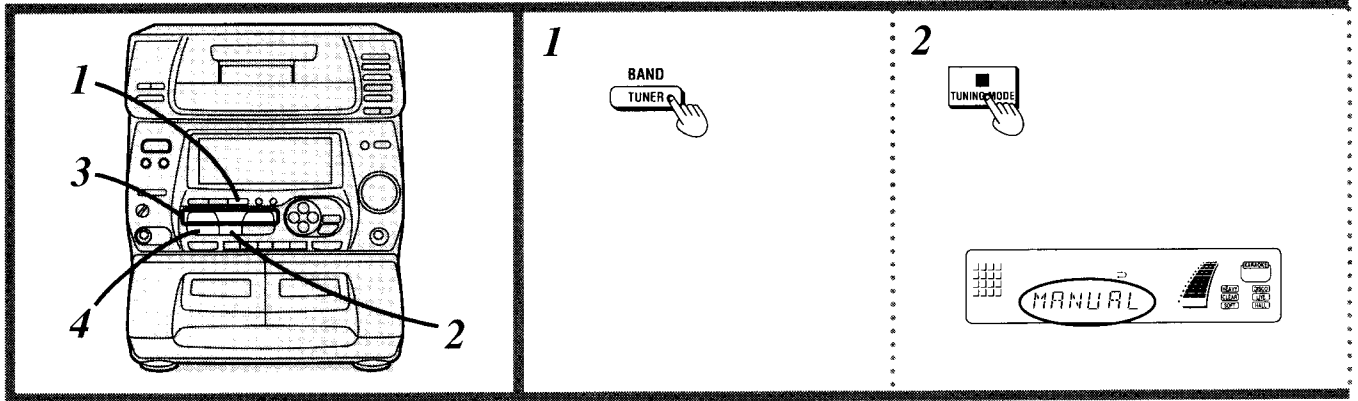

- Wenn die Frequenzen gewünschter Sender eingespeichert worden sind, können diese auf einfachen Druck einer Taste am Audio-Zentrum oder Fernbedienungsgeber abgestimmt werden.
- Die Empfangsfrequenzen von bis zu jeweils 12 Sendern im UKW-, LW- und MW-Bereich können wahlweise anhand des automatischen oder des manuellen Speicherverfahrens abgespeichert werden.

- Se si preselezionano le frequenze delle trasmissioni nella memoria, si può sintonizzare facilmente una qualsiasi di esse dal sistema o con il telecomando.
- Con il modo di preselezione nella memoria, automatico o manuale, si possono memorizzare fino a 12 stazioni in ciascuna delle bande FM, OL e OM.

Automatische Speichervoreinstellung

In dem in der Abbildung gezeigten Beispiel wird die Einspeicherung von Sendern im UKW-Bereich erläutert.

- 1 TUNER BAND zur Wahl von „FM“ (UKW), „LW“ oder „MW“ drücken.**
Die Stromzufuhr wird automatisch eingeschaltet.
- 2 TUNING MODE zur Wahl von „MANUAL“ drücken.**
Bei jedem Drücken der Taste leuchten die Anzeigen „MANUAL“ und „PRESET“ abwechselnd auf.
- 3 ∇ oder \wedge betätigen, bis die Frequenz, an der die automatische Speichervoreinstellung beginnen soll, auf dem Anzeigefeld erscheint.**
Solange eine dieser Tasten gedrückt gehalten wird, ändert sich die Empfangsfrequenz schnell fortlaufend. Beim Antippen einer Taste ändert sich die Frequenz um jeweils einen Schritt im Frequenzraster.
Wird ein Sender während des Suchlaufs angetroffen, so wird dieser automatisch abgestimmt (automatische Abstimmung).
- 4 MEMORY/SET gedrückt halten.**
Die Taste loslassen, sobald sich die Frequenzanzeige zu ändern beginnt.
Danach werden alle beim Sendersuchlauf abgestimmten Frequenzen der Reihe nach automatisch eingespeichert.

Beim Einspeichern einer Frequenz:

Die Empfangsfrequenz des Senders und der Speicherkanal erscheinen ca. 1 Sekunde lang auf dem Anzeigefeld.

Nach Ende der automatischen Einspeicherung:

Die Anzeige des zuletzt abgespeicherten Senders verbleibt auf dem Anzeigefeld.

Überprüfen der Festsender: **A**

1. TUNING MODE zur Wahl von „PRESET“ drücken.
2. ∇ oder \wedge drücken.

Hinweis

Sender mit einer zu hohen oder zu geringen Feldstärke können mit Hilfe der automatischen Speichervoreinstellung nicht abgestimmt werden.

In einem solchen Fall muß die Speichervoreinstellung manuell ausgeführt werden. (Siehe Seite 22.)

Preselezione automatica nella memoria

L'esempio nella figura mostra come preselezionare le stazioni della banda FM.

- 1 Premere TUNER BAND per selezionare „FM“, „LW“ o „MW“.**
Il sistema si accende automaticamente, anche se si trova nel modo di attesa di corrente.
- 2 Premere TUNING MODE per selezionare „MANUAL“.**
Ad ogni pressione del tasto appaiono alternativamente „MANUAL“ e „PRESET“.
- 3 Premere ∇ o \wedge finché il display non mostra la frequenza da cui si desidera cominciare la preselezione automatica nella memoria.**
Mantenendo premuto il tasto si fa scorrere la frequenza. Dando ripetutamente dei colpetti al tasto si cambia la frequenza di un passo ad ogni tocco.
Se durante lo scorrimento la radio riceve una stazione, essa la sintonizza automaticamente (sintonia automatica).
- 4 Mantenere premuto MEMORY/SET.**
Rilasciare il tasto quando il display della frequenza comincia a cambiare.
Il sistema memorizza automaticamente le frequenze delle stazioni ricevute in sequenza.

Quando la frequenza viene memorizzata:

La stazione e il canale vengono visualizzati per 1 secondo circa.

Al completamento della memorizzazione automatica:

L'ultima stazione memorizzata rimane sul display.

Per controllare le stazioni preselezionate: **A**

1. Premere TUNING MODE per selezionare „PRESET“.
2. Premere ∇ o \wedge .

Nota

La preselezione automatica nella memoria non è possibile se le onde radio della trasmittente sono troppo forti o troppo deboli.

In tal caso, usare il modo di preselezione manuale. (Vedere a pag. 22.)

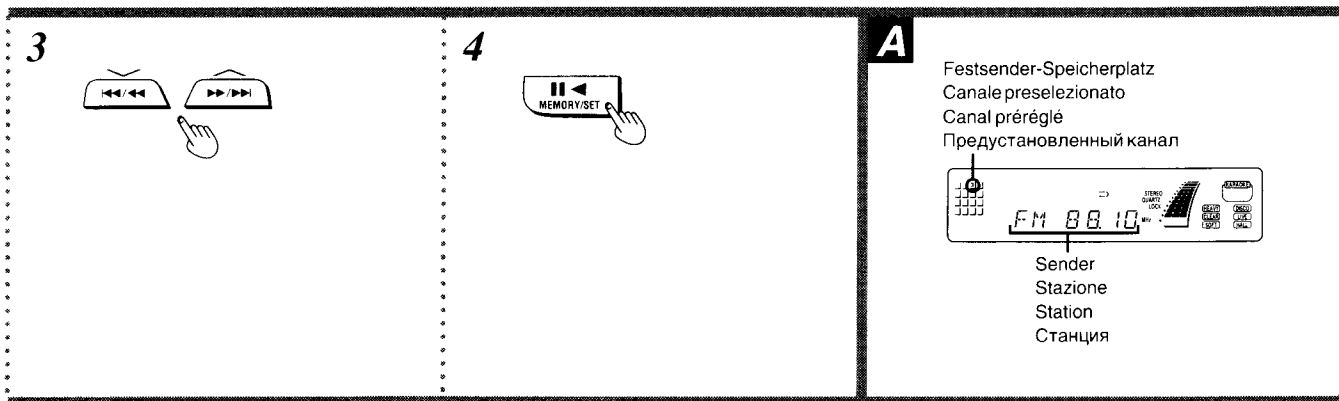

- Si les fréquences d'émission sont pré-réglées dans la mémoire, ces fréquences s'accorderont en toute facilité sur la chaîne ou avec la télécommande.
- Il est possible de régler un maximum de 12 stations pour chacune des gammes FM, GO et PO, avec le pré-réglage automatique ou le pré-réglage manuel de la mémoire.

Préréglage automatique de la mémoire

L'exemple de la figure montre comment pré-régler les stations de la gamme FM.

- 1 Appuyer sur TUNER BAND pour sélectionner "FM", "LW" ("GO") ou "MW" ("PO").**
La chaîne se met automatiquement sous tension, même si elle était en mode veille.
- 2 Appuyer sur TUNING MODE pour sélectionner "MANUAL".**
Chaque fois qu'on appuie sur la touche, "MANUAL" et "PRESET" apparaissent alternativement.
- 3 Appuyer sur ∇ ou \blacktriangle jusqu'à ce que l'affichage indique la fréquence à partir de laquelle on souhaite commencer le pré-réglage automatique de la mémoire.**
Le fait de maintenir la touche enfoncée fait défiler les fréquences. Le fait d'exercer de petites pressions répétées sur la touche fait changer la fréquence d'un cran à chaque pression. Pendant le défilement, si la radio capte une station, elle l'accorde automatiquement (accord automatique).
- 4 Appuyer sur MEMORY/SET et maintenir enfoncé.**
Relâcher la touche lorsque l'affichage de fréquence commence à changer.
L'appareil mémorisera automatiquement les fréquences reçues dans l'ordre.

Lorsque la fréquence est mémorisée:

La station et le canal s'affichent pendant environ 1 seconde.

Lorsque la mémorisation automatique est terminée:

La dernière station mémorisée reste sur l'affichage.

Vérification des stations pré-réglées: **A**

1. Appuyer sur TUNING MODE pour sélectionner "PRESET".
2. Appuyer sur ∇ ou \blacktriangle .

Remarque

Le pré-réglage automatique de la mémoire n'est pas possible si les ondes radio envoyées par l'émetteur sont trop puissantes ou trop faibles.

Dans ce cas, effectuer le pré-réglage manuellement. (Voir page 23.)

- Если частоты радиопрограмм предустановлены в памяти, Вы можете легко настроиться на любую из этих частот с помощью системы или с пульта ДУ.
- Используя автоматическую или ручную предустановку памяти, можно установить до 12 станций в каждом из диапазонов FM, LW и MW.

Автоматическая предустановка памяти

В примере на рисунке показано, как предустановить станции в FM-диапазоне.

- 1 Нажмите кнопку TUNER BAND, чтобы выбрать "FM", "LW" или "MW".**
Электропитание автоматически включится, даже если стереосистема находится в режиме ожидания.
- 2 Нажмите кнопку TUNING MODE и выберите "MANUAL".**
При каждом нажатии кнопки попеременно будут появляться режимы "MANUAL" и "PRESET".
- 3 Нажимайте кнопку ∇ или \blacktriangle до тех пор, пока на дисплее не появится частота, с которой Вы хотите начать автоматическую предустановку памяти.**
Удержание кнопки в нажатом положении включает прокрутку частоты. Повторное нажатие кнопки меняет частоту на шаг при каждом прикосновении.
Если во время прокрутки радиоприемник обнаруживает станцию, то он автоматически настраивается на нее (автонастройка).
- 4 Нажмите и удерживайте кнопку MEMORY/SET.**
Отпустите кнопку, когда начнет меняться индикация частоты.
Аппарат автоматически запоминает принимаемые радиочастоты в порядке их следования.

В момент запоминания частоты:

Станция и канал индицируются в течение примерно 1 секунды.

Когда автоматическое запоминание завершено:

На дисплее индицируется последняя запомненная станция.

Чтобы подтвердить предустановленные станции:

- 1** Нажмите кнопку TUNING MODE и выберите режим "PRESET".
2. Нажмите кнопку ∇ или \blacktriangle .

Примечание

Автоматическая предустановка памяти не срабатывает, если радиоволны с передающей станции слишком сильные или слишком слабые.

В этом случае выполните предустановку вручную. (См. стр. 23.)

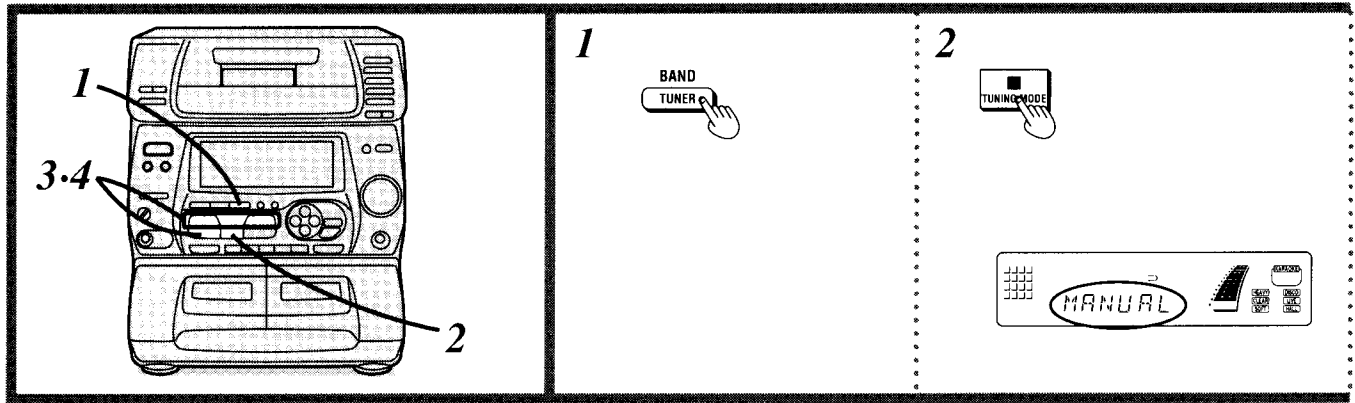

Manuelle Speichervoreinstellung

- 1 TUNER BAND zur Wahl von „FM“ (UKW), „LW“ oder „MW“ drücken.**
Die Stromzufuhr wird automatisch eingeschaltet.
- 2 TUNING MODE zur Wahl von „MANUAL“ drücken.**
Bei jedem Drücken der Taste leuchten die Anzeigen „MANUAL“ und „PRESET“ abwechselnd auf.
- 3 \vee oder \wedge betätigen, bis die gewünschte Frequenz angezeigt wird, und dann „MEMORY/SET“ drücken.**
„PROGRAM“ blinkt.
- 4 \vee oder \wedge zur Wahl des Speicherplatzes betätigen, dann „MEMORY/SET“ drücken, während die Anzeige „PROGRAM“ blinkt.**
Die Anzeige „PROGRAM“ erlischt.

Erhaltung des Speicherinhalts:

Auch nach Trennen des Netzkabels von der Steckdose bleibt der Inhalt des Festsenderspeichers ungefähr zwei Wochen lang erhalten.

Preselezione manuale nella memoria

- 1 Premere TUNER BAND per selezionare “FM”, “LW” o “MW”.**
Il sistema si accende automaticamente, anche se si trova nel modo di attesa di corrente.
- 2 Premere TUNING MODE per selezionare “MANUAL”.**
Ad ogni pressione del tasto appaiono alternativamente “MANUAL” e “PRESET”.
- 3 Premere \vee o \wedge per selezionare la frequenza desiderata, e premere poi “MEMORY/SET”.**
“PROGRAM” lampeggia.
- 4 Premere \vee o \wedge per selezionare il canale preselezionato, e premere poi “MEMORY/SET” mentre “PROGRAM” lampeggia.**
L'indicatore “PROGRAM” si spegne.

Conservazione nella memoria:

Il contenuto della memoria viene conservato per 2 settimane circa, anche se si stacca il cavo di alimentazione.

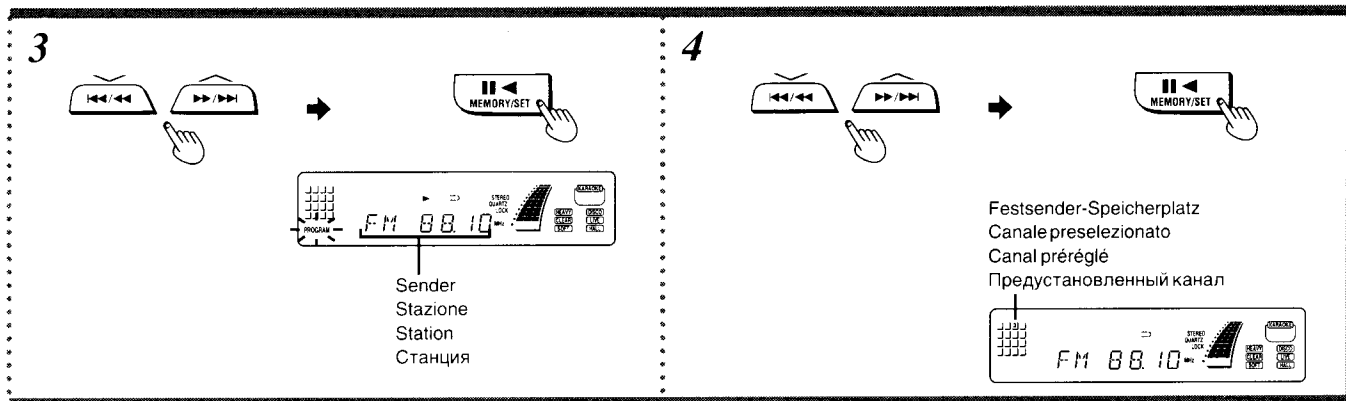

Préréglage manuel de la mémoire

- 1 Appuyer sur TUNER BAND pour sélectionner "FM", "LW" ("GO") ou "MW" ("PO").**
La chaîne se met automatiquement sous tension, même si elle était en mode veille.
- 2 Appuyer sur TUNING MODE pour sélectionner "MANUAL".**
Chaque fois qu'on appuie sur la touche, "MANUAL" et "PRESET" apparaissent alternativement.
- 3 Appuyer sur ∇ ou \blacktriangle pour sélectionner la fréquence, puis appuyer sur "MEMORY/SET".**
"PROGRAM" clignote.
- 4 Appuyer sur ∇ ou \blacktriangle pour sélectionner le canal pré-réglé, puis appuyer sur "MEMORY/SET" pendant que "PROGRAM" clignote.**
Le témoin "PROGRAM" s'éteint.

Sauvegarde de la mémoire:

Si le cordon d'alimentation est débranché, le contenu de la mémoire sera sauvegardé pendant environ 2 semaines.

Ручная предустановка памяти

- 1 Нажмите кнопку TUNER BAND и выберите "FM", "LW" или "MW".**
Электропитание автоматически включится, даже если стереосистема находится в режиме ожидания.
- 2 Нажмите кнопку TUNING MODE и выберите "MANUAL".**
При каждом нажатии кнопки попеременно будут появляться режимы "MANUAL" и "PRESET".
- 3 Нажмите кнопку ∇ или \blacktriangle , выберите желаемую частоту и нажмите кнопку "MEMORY/SET".**
Мигает индикатор "PROGRAM".
- 4 Нажмите кнопку ∇ или \blacktriangle и выберите желаемый предустановленный канал, а затем, пока мигает индикация "PROGRAM", нажмите кнопку "MEMORY/SET".**
Индикатор "PROGRAM" погаснет.

Хранение содержимого памяти:

Содержимое памяти будет храниться примерно 2 недели даже после отключения сетевого шнура.

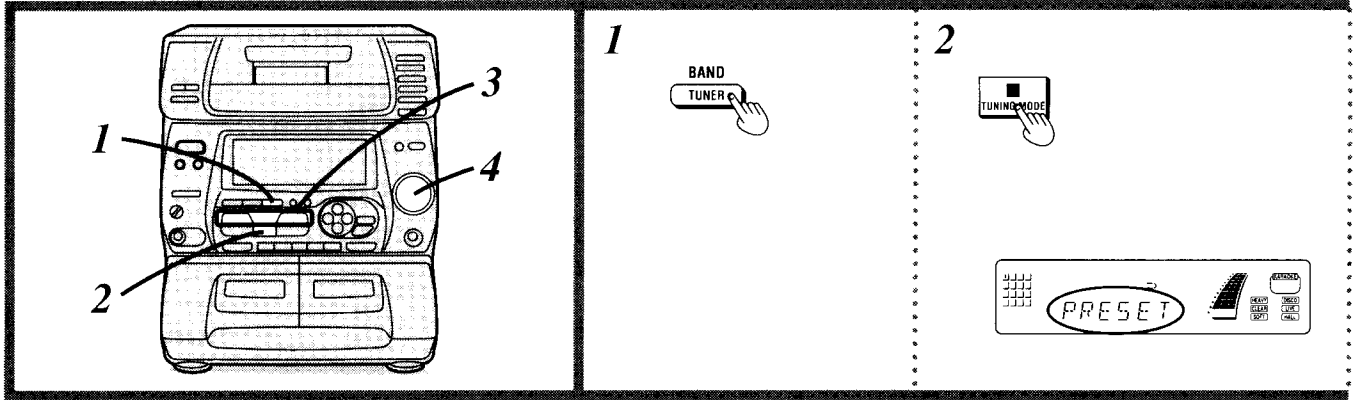

Speicherabstimmung

Sicherstellen, daß die Bedienungsschritte des Abschnitts „Einspeichern von Festsendern“ auf Seiten 20 oder 22 ausgeführt worden sind.

In dem in der Abbildung gezeigten Beispiel wird erläutert, wie der in Speicherplatz 3 abgespeicherte UKW-Festsender abgestimmt wird.

1 TUNER BAND zur Wahl von „FM“ (UKW), „LW“ oder „MW“ drücken.

Die Stromzufuhr wird automatisch eingeschaltet.

2 TUNING MODE zur Wahl von „PRESET“ drücken.

Bei jedem Drücken der Taste leuchten die Anzeigen „MANUAL“ und „PRESET“ abwechselnd auf.

3 ∇ oder \wedge betätigen, um den gewünschten Speicherplatz zu wählen.

„STEREO“ leuchtet bei Empfang einer UKW-Stereosendung. Bei optimaler Abstimmung eines Senders leuchtet „QUARTZ LOCK“ auf.

4 VOLUME drehen, um die Lautstärke wunschgemäß einzustellen.

Sintonia preselezionata

Accertarsi di aver completato il procedimento di “Preselezione nella memoria”, a pag. 20 o 22.

L'esempio nella figura mostra come ascoltare il canale 3 FM preselezionato.

1 Premere TUNER BAND per selezionare “FM”, “LW” o “MW”.

Il sistema si accende automaticamente, anche se si trova nel modo di attesa di corrente.

2 Premere TUNING MODE per selezionare “PRESET”.

Ad ogni pressione del tasto appaiono alternativamente “MANUAL” e “PRESET”.

3 Premere ∇ o \wedge per selezionare il canale preselezionato.

“STEREO” si accende alla ricezione di una trasmissione in FM stereofonica. “QUARTZ LOCK” si accende quando si sintonizza precisamente una stazione trasmittente.

4 Girare VOLUME per regolare a piacere il volume.

3

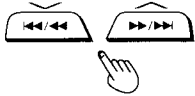

Festsender-Speicherplatz
Canale preselezionato
Canal pré-réglé
Предустановленный канал

Leuchtet auf.
Si accende.
S'allume.
Загорается.

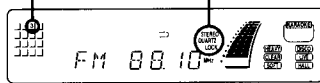

4

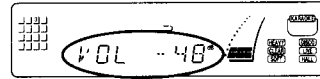
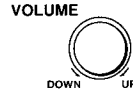

Accord pré-réglé

Bien s'assurer que l'on a effectué toutes les opérations du "Pré-réglage de la mémoire", à la page 21 ou 23.

L'exemple de la figure montre comment recevoir le canal pré-réglé FM 3.

- 1 Appuyer sur TUNER BAND pour sélectionner "FM", "LW" ("GO") ou MW" ("PO").**
La chaîne se met automatiquement sous tension, même si elle était en mode veille.
- 2 Appuyer sur TUNING MODE pour sélectionner "PRESET".**
Chaque fois qu'on appuie sur la touche, "MANUAL" et "PRESET" apparaissent alternativement.
- 3 Appuyer sur ∇ ou \blacktriangle pour sélectionner le canal pré-réglé.**
"STEREO" s'allume à la réception d'une émission FM stéréo. "QUARTZ LOCK" s'allume lorsque la station est accordée avec précision.
- 4 Tourner VOLUME pour régler le volume au niveau voulu.**

Предустановка настройки

Обязательно выполните операции, описанные в разделе "Предустановка памяти" на стр. 21 или 23.

В примере на рисунке показано, как прослушать предустановленный канал 3 диапазона FM.

- 1 Нажмите кнопку TUNER BAND и выберите "FM", "LW" или "MW".**
Электропитание автоматически включится, даже если стереосистема находится в режиме ожидания.
- 2 Нажмите кнопку TUNING MODE и выберите "PRESET".**
При каждом нажатии кнопки попеременно будут появляться режимы "MANUAL" и "PRESET".
- 3 Нажмите кнопку ∇ или \blacktriangle и выберите предустановленный канал.**
При приеме FM-стереопрограммы горит индикация "STEREO". При точной настройке на радиостанцию загорается индикация "QUARTZ LOCK".
- 4 Поверните регулятор VOLUME, чтобы установить желаемый уровень громкости.**

ЧМ-стереофоническая схема этого устройства сконструирована в соответствии со стандартом Федеральной комиссии по связи (FCC); система контрольного тона. На территории бывшего Советского Союза ЧМ-стереофонические радиопередачи можно принимать только в монофоническом режиме. Поэтому ЧМ-стереофоническая цепь не срабатывает и индикатор "ЧМ стерео" не загорается.

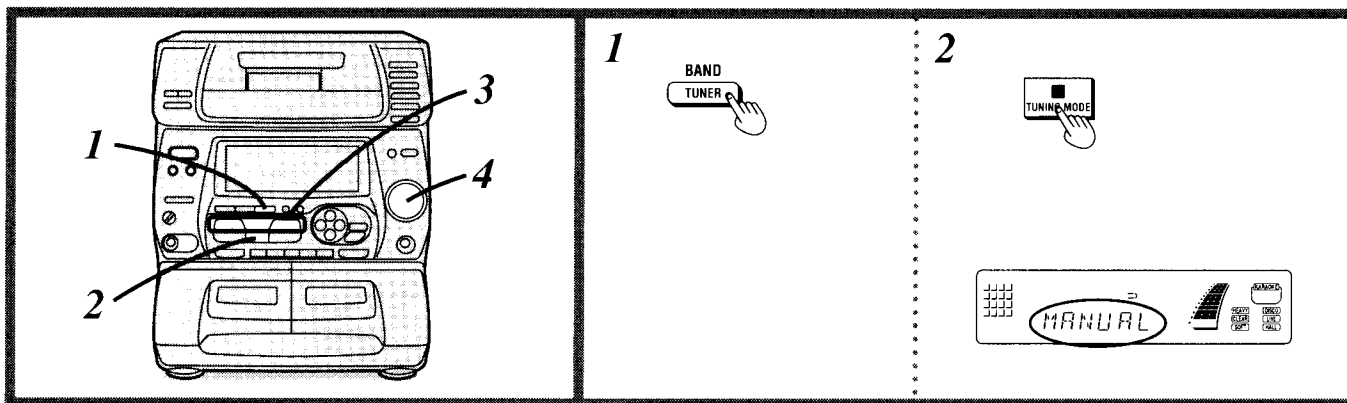

Manuelles Abstimmen (von nicht eingespeicherten Sendern)

Wenn die Empfangsfrequenz des gewünschten Senders nicht bekannt ist, die Abstimm-tasten zum Aufsuchen des Senders betätigen.

1 TUNER BAND zur Wahl von „FM“ (UKW), „LW“ oder „MW“ drücken.

2 TUNING MODE zur Wahl von „MANUAL“ drücken.

Bei jedem Drücken der Taste leuchten die Anzeigen „MANUAL“ und „PRESET“ abwechselnd auf.

3 \vee oder \wedge betätigen, um den gewünschten Sender abzustimmen.

Beim Antippen einer dieser Tasten ändert sich die Frequenz um jeweils einen Schritt im Frequenzraster. Solange die Taste gedrückt gehalten wird, ändert sich die Empfangsfrequenz schnell fortlaufend.

Wird ein Sender während des Suchlaufs angetroffen, so wird dieser automatisch abgestimmt (automatische Abstimmung).

Hinweis

Wenn starkes Rauschen angetroffen wird, stoppt der Suchlauf u.U. automatisch.

4 VOLUME drehen, um die Lautstärke wunschgemäß einzustellen.

(Fortsetzung auf der nächsten Seite)

Sintonia manuale

Se non si conosce la frequenza, usare i tasti di sintonia per la ricerca.

1 Premere TUNER BAND per selezionare „FM“, „LW“ o „MW“.

2 Premere TUNING MODE per selezionare „MANUAL“.
Ad ogni pressione del tasto appaiono alternativamente „MANUAL“ e „PRESET“.

3 Premere \vee o \wedge per sintonizzare la trasmissione desiderata.

Dando ripetutamente dei colpetti al tasto si cambia la frequenza di un passo ad ogni tocco. Mantenendolo premuto si fa scorrere la frequenza. Se durante lo scorrimento la radio riceve una stazione, essa la sintonizza automaticamente (sintonia automatica).

Nota

La sintonizzazione potrebbe arrestarsi automaticamente se si verificano interferenze.

4 Girare VOLUME per regolare a piacere il volume.

(Continua alla pagina seguente)

3

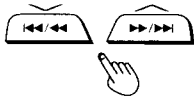

4

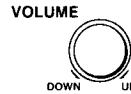

Accord manuel

Si l'on ne connaît pas la fréquence, effectuer la recherche avec les touches d'accord.

- 1 Appuyer sur TUNER BAND pour sélectionner "FM", "LW" ("GO") ou "MW" ("PO").
- 2 Appuyer sur TUNING MODE pour sélectionner "MANUAL".
Chaque fois qu'on appuie sur la touche, "MANUAL" et "PRESET" apparaissent alternativement.
- 3 Appuyer sur ∇ ou \wedge pour accorder la station.
Le fait d'exercer de petites pressions répétées sur la touche fait changer la fréquence d'un cran à chaque pression. Le fait de maintenir la touche enfoncée fait défiler les fréquences. Pendant le défilement, si la radio capte une station, elle l'accorde automatiquement (accord automatique).

Remarque

L'accord risque de s'arrêter automatiquement si l'appareil rencontre du brouillage.

- 4 Tourner VOLUME pour régler le volume au niveau voulu.

(Suite à la page suivante)

Ручная настройка

Если частота неизвестна, используйте для поиска кнопки настройки.

- 1 Нажмите кнопку TUNER BAND и выберите "FM", "LW" или "MW".
- 2 Нажмите кнопку TUNING MODE и выберите "MANUAL".
При каждом нажатии кнопки попеременно будут появляться режимы "MANUAL" и "PRESET".
- 3 Нажимайте кнопку ∇ или \wedge , чтобы настроиться на желаемую радиостанцию.
Повторное нажатие кнопки меняет частоту на шаг при каждом прикосновении. Удержание кнопки в нажатом положении включает прокрутку частоты. Если во время прокрутки радиоприемник обнаруживает станцию, то он автоматически настраивается на нее (автонастройка).

Примечание

Настройка может автоматически остановиться в случае взаимных помех радиостанций при приеме.

- 4 Поверните регулятор VOLUME, чтобы установить желаемый уровень громкости.

(Продолжение на следующей странице)

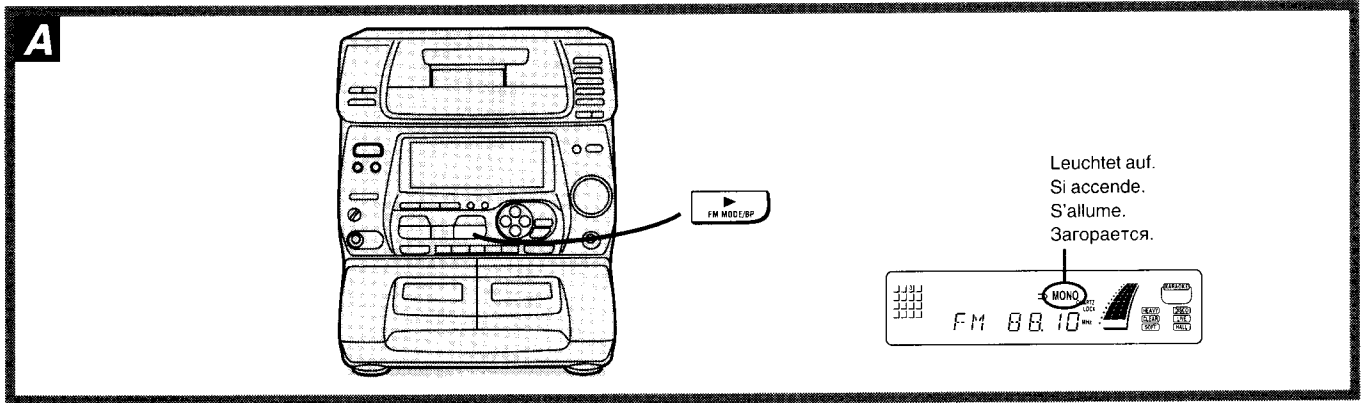

Umschalten von Stereo- auf Mono-Empfang beim Empfang eines UKW-Senders: **A FM MODE/BP drücken.**

Dadurch wird auf die monaurale Empfangsbetriebsart umgeschaltet, und „MONO“ leuchtet auf.

Wenn die Anzeige „MONO“ leuchtet:

Diese Einstellung für monauralen Empfang von Rundfunksendungen und monaurale Aufnahme verwenden. Auch Stereosendungen werden dann monaural empfangen.

Wenn die Anzeige „MONO“ nicht leuchtet:

Diese Einstellung für den normalen Rundfunkempfang verwenden. Alle abgestimmten Sender werden dann in der jeweiligen Betriebsart der Ausstrahlung stereophon bzw. monaural empfangen.

Anmerkung

Wenn der Empfang in der UKW-Stereobetriebsart stark verrauscht ist, FM MODE/BP drücken und nachprüfen, daß „MONO“ aufleuchtet.

Danach wird der betreffende UKW-Sender monaural empfangen. Wenn das Signal des Senders schwach einfällt oder der Empfang stark verrauscht ist, läßt sich in der MONO-Betriebsart eine bessere Empfangsqualität erzielen.

Hinweis

In der MONO-Betriebsart ist keine Einspeicherung von Festsendern möglich.

Cambiamento dal modo stereofonico a quello monofonico durante l'ascolto di una stazione FM:

A

Premere FM MODE/BP.

Il modo di ricezione del suono si cambia in quello "MONO" (monofonico) e "MONO" si accende.

Indicatore "MONO" acceso:

Usare questa regolazione per ascoltare o registrare monofonicamente. La ricezione del suono diventa monofonica, compresa quella del suono stereofonico.

Indicatore "MONO" spento:

Usare questa regolazione per l'ascolto normale. Il suono stereofonico e quello monofonico possono essere ascoltati entrambi come sono.

Riferimento

Se la ricezione nel modo FM stereo è troppo rumorosa, premere FM MODE/BP e accertarsi che "MONO" si accenda. Il suono si sente allora monofonicamente. Se il segnale della trasmissione è debole, oppure se c'è molta interferenza, nel modo "MONO" si ottiene un suono più chiaro.

Nota

Nel modo "MONO" non è possibile memorizzare le stazioni.

Commutation du mode stéréo au mode mono pendant la réception d'une émission FM: **A**

Appuyer sur FM MODE/BP.

Le mode de réception du son commute sur "MONO" (monophonique) et "MONO" s'allume.

Lorsque l'indicateur "MONO" est allumé:

Utiliser ce réglage pour une écoute ou un enregistrement monophonique. Toute réception du son, y compris stéréo, sera monophonique.

Lorsque l'indicateur "MONO" est éteint:

Utiliser ce réglage pour une écoute normale. Les sons stéréo et mono seront perçus tels quels.

Pour référence

Si la réception FM stéréo renferme trop de parasites, appuyer sur FM MODE/BP et vérifier que "MONO" s'allume.

Le son sera perçu en monophonie. Si le signal d'émission est faible ou qu'il y a beaucoup de brouillage, on obtiendra un son plus net en mode "MONO".

Remarque

Il n'est pas possible de mémoriser les stations en mode "MONO".

Переключение режима со стерео на моно при прослушивании FM-станции: **A**

Нажмите кнопку FM MODE/BP.

Режим приема звука переключается на "MONO" (монофонический), загорается индикация "MONO".

Если загорается индикация "MONO":

Используйте эту установку при прослушивании или записи в монофоническом режиме. Весь прием звука, включая стереозвук, осуществляется в монофоническом режиме.

Если гаснет индикация "MONO":

Используйте эту установку для обычного прослушивания. При этом возможно естественное прослушивание и стерео, и монофонического звучания.

К вашему сведению

При очень сильных помехах в FM-стереорежиме нажмите кнопку FM MODE/BP и проверьте, чтобы загорелась индикация "MONO".

После этого звук будет слышен в монофоническом режиме. При слабом радиосигнале или при наличии сильных помех более чистое звучание достигается в режиме "MONO".

Примечание

В режиме "MONO" запоминание станций невозможно.

Загрузка и проверка компакт-дисков

Перед загрузкой или заменой компакт-дисков всегда производите остановку ченджера. Вы не можете заменять компакт-диски во время воспроизведения диска.

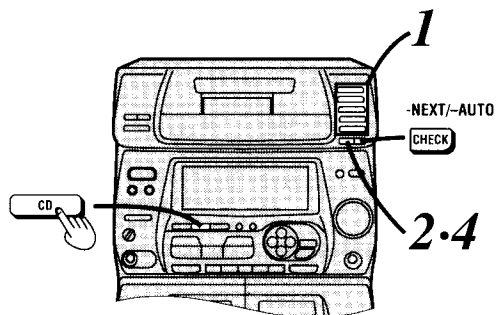

Как загружать компакт-диски

- 1** Нажмите кнопку DISC 1–DISC 5, соответствующую дисковой консоли, которую Вы хотите открыть.
- 2** В течение около 5 сек: Нажмите кнопку ▲ OPEN/CLOSE.
- 3** Установите компакт-диск в открытую консоль.
 - Как следует держать диск

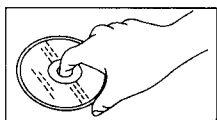

Ярлык должен быть обращён вверх.

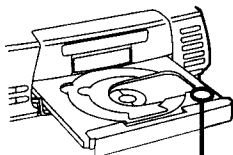

Номер диска

- Загружайте компакт-диски, как показано ниже.

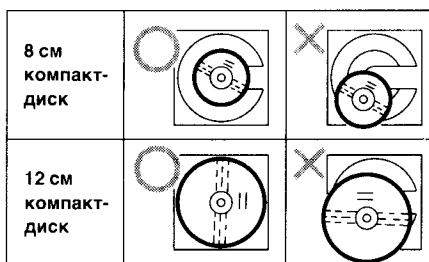

- 4** Нажмите кнопку ▲ OPEN/CLOSE.

Открытая консоль закрывается.



- 5** Чтобы загрузить другие компакт-диски, повторите пункты 1–4.

К Вашему сведению

Если консоль, которую Вы хотите открыть, уже указана на дисплее, то Вам, очевидно, нет необходимости выполнять пункт 1.

Как проверить, в каких консолях есть диски

Проверка диска—это удобный способ, позволяющий узнать, какие диски находятся в ченджере и где.

Нажмите кнопку CHECK (-NEXT).

- При каждом нажатии этой кнопки будет открываться следующая консоль.
- Когда консоль открыта, Вы можете заменить компакт-диск.
- Чтобы закрыть консоль, нажмите кнопку ▲ OPEN/CLOSE.

Нажмите кнопку CHECK (-AUTO) и удерживайте ее в нажатом положении.

Консоли будут автоматически одна за другой открываться (и закрываться). Первой, аналогично описанной выше выборочной проверке, откроется консоль, следующая за номером диска, который указан на дисплее. Таким образом, Вы можете проверить все консоли подряд.

- Чтобы остановить автоматическую проверку во время ее выполнения, нажмите кнопку ■.

Примечание

Не пытайтесь заменять компакт-диски, когда консоли открываются и закрываются в процессе автоматической проверки.

Индикаторы дисков

Когда Вы открываете или закрываете консоль с помощью кнопки ▲ OPEN/CLOSE, ченджер автоматически определяет наличие или отсутствие компакт-диска в данной консоли. Индикатор действует следующим образом.

● (Оранжевый)	В консоли есть компакт-диск.
Не горит	В консоли нет компакт-диска.

Во время воспроизведения компакт-диска его индикатор горит зеленым светом.

Примечание

Автоматическая проверка наличия компакт-диска не работает в следующих случаях. В этих случаях индикаторы будут гореть оранжевым светом независимо от наличия диска в консоли.

Допустим, что консоль уже открыта:

- Если карусель закрыта с помощью кнопки CHECK
- Если карусель закрыта с помощью кнопки DISC 1–DISC 5
- Если выбран входной режим, отличный от CD (например: TUNER/TAPE/AUX), и консоль закрыта при помощи кнопки ▲ OPEN/CLOSE

К Вашему сведению

Когда CD-ченджер меняет диски, индикаторы дисков будут мигать.

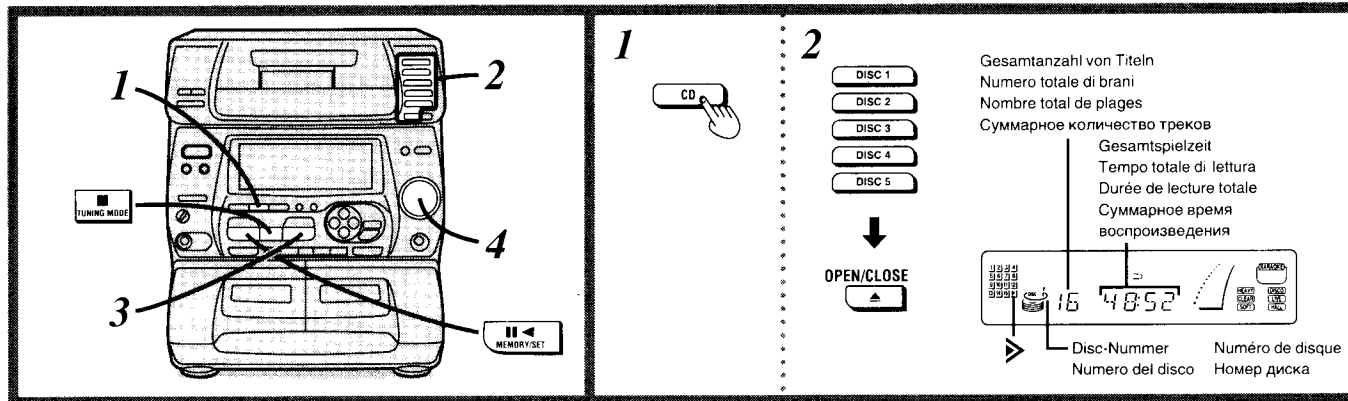

Demonstrations-Funktion bei eingeschalteter Stromzufuhr: (Siehe Seite 56.)

Nach Einstellung der Eingangsquelle auf „CD“ startet die Demonstrations-Funktion automatisch, wenn das Gerät länger als ca. 2 Minuten im Stoppzustand bleibt.

Um die Demonstrations-Funktion auszuschalten, -DISPLAY/-DEMO länger als ca. 2 Sekunden lang gedrückt halten.

Funzione di dimostrazione mentre il sistema è acceso:

(Vedere a pag. 56.)

Se la sorgente di ingresso è regolata a „CD“, la dimostrazione comincia automaticamente dopo circa 2 minuti o più che il sistema si trova nel modo di arresto.

La funzione di dimostrazione può essere cancellata mantenendo premuto -DISPLAY/-DEMO per circa 2 o più secondi.

Folgewiedergabe

1 CD drücken.

Die Stromzufuhr wird automatisch eingeschaltet.

2 Compact-Discs in die Disc-Fächer einlegen.

(Einzelheiten hierzu siehe Seite 30.)

Wenn die Compact-Disc mehr als 16 Titel enthält, erscheint die Anzeige „>>“.

Hinweis

Die Gesamtspielzeit, die nach Einlegen einer Disc angezeigt wird, schließt die Pausen zwischen den einzelnen Titeln ein. Daher ist die angezeigte Spielzeit manchmal etwas länger als die in der Begleitliteratur der Disc angegebene Zeit.

3 ► drücken.

Der CD-Wechsler spielt automatisch alle Titel aller eingelegten Discs ab. Die Wiedergabe beginnt mit dem ersten Titel der Disc, deren Nummer auf dem Anzeigefeld erscheint, und wird bis zum letzten Titel der letzten Disc fortgesetzt. (Bedeutung von „letzte Disc“ siehe unten.)

4 Die Lautstärke wunschgemäß einstellen.

Beenden der Disc-Wiedergabe:

■ drücken.

Vorübergehendes Unterbrechen der Disc-Wiedergabe:

|| drücken.

► erneut drücken um die Wiedergabe fortzusetzen.

Bedeutung von „letzte Disc“:

Wenn die Wiedergabe z. B. mit Disc 4 beginnt, handelt es sich bei Disc 3 um die „letzte Disc“.

Reihenfolge der Wiedergabe:

Disc 4→5→1→2→3

Wenn „NO DISC“ aufleuchtet:

Diese Anzeige weist darauf hin, daß das Disc-Fach, dessen Nummer gegenwärtig angezeigt wird, leer ist.

Anmerkung

Wenn ► sofort nach Einlegen der Disc gedrückt wird, ohne ▲ OPEN/CLOSE zu betätigen, schließt sich das Disc-Fach automatisch, und die Wiedergabe beginnt mit dem ersten Titel.

Lettura sequenziale

1 Premere CD.

Il sistema si accende automaticamente, anche se si trova nel modo di attesa di corrente.

2 Inserire i CD nei cassettei.

(Per i dettagli, vedere a pag. 31.)

Se il CD contiene 16 o più brani, appare „>>“.

Nota

Il tempo totale di lettura visualizzato quando il disco è caricato comprende gli intervalli tra i brani. Questa è la ragione per cui il tempo visualizzato è a volte più lungo di quello indicato sul CD.

3 Premere ►.

Il cassetto CD effettua automaticamente la lettura di tutti i brani di tutti i dischi. Esso comincia dall'inizio del primo brano del disco mostrato sul display, e continua fino all'ultimo brano del disco finale (Riguardo al "disco finale", vedere sotto).

4 Regolare a piacere il livello del volume.

Per terminare la lettura del disco:

Premere ■.

Per interrompere momentaneamente la lettura del disco:

Premere ||.

Premere ► per continuare la lettura.

Che cosa vuol dire "disco finale":

Per esempio, se la lettura comincia dal disco 4, il disco 3 diventa il "disco finale".

Ordine di progressione:

Disco 4→5→1→2→3

Se sul display appare "NO DISC":

Indica che il cassetto del disco mostrato sul display è vuoto.

Riferimento

Se dopo aver inserito il disco si preme ► invece di ▲ OPEN/CLOSE, il cassetto si chiude e la lettura comincia direttamente dal brano 1.

3

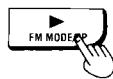

Titelnummer
Numero del brano
Numéro de plage
Номер трека

Verstrichene Spielzeit
Tempo di lettura trascorso
Temps de lecture écoulé
Истекшее время воспроизведения

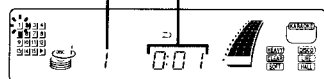

4

VOLUME



Demonstration lorsque la chaîne est sous tension:

(Voir page 57.)

Si la source est réglée sur "CD", la démonstration se déclenche automatiquement si la chaîne reste environ 2 minutes ou plus à l'arrêt.

Pour annuler la démonstration, appuyer sur -DISPLAY/-DEMO et maintenir enfoncé pendant environ 2 secondes ou plus.

Демонстрационная функция при включенном питании: (См. стр. 57.)

Если входной источник установлен в режим "CD", то примерно через 2 минуты или более в режиме остановки автоматически начнет работать демонстрационная функция.

Вы можете отключить демонстрационную функцию, нажав кнопку -DISPLAY/-DEMO и удерживая ее в нажатом положении в течение около 2 сек или более.

Lecture séquentielle

1 Appuyer sur CD.

La chaîne se met automatiquement sous tension, même si elle était en mode veille.

2 Mettre les disques dans les tiroirs.

(Pour les détails, voir page 32.)

S'il y a 16 plages ou plus sur le disque, "➤" apparaît.

Remarque

Quand un disque est chargé, la durée de lecture totale s'affiche avec les intervalles entre les plages. C'est pourquoi la durée affichée est parfois plus longue que la durée indiquée sur la notice du disque.

3 Appuyer sur ▶.

Le changeur lit automatiquement toutes les plages de tous les disques. Il commence à la première plage du disque indiqué sur l'afficheur, et il continue jusqu'à la dernière plage du disque final. (Pour le "disque final", voir ci-dessous.)

4 Régler le volume au niveau voulu.

Последовательное воспроизведение

1 Нажмите кнопку CD.

2 Вставьте CD в лотки.

(Более подробно см. стр. 33.)

Если на компакт-диске имеется 16 и более треков, то появится знак "➤".

Примечание

На дисплее указывается суммарное время воспроизведения, включая паузы между треками. Иногда из-за этого время на дисплее может быть больше, чем то, что указано на диске.

3 Нажмите кнопку ▶.

Ченджер будет автоматически воспроизводить все треки всех дисков. Воспроизведение начнется с первого трека диска, указанного на дисплее, и будет продолжаться до конца последнего трека на последнем диске (Определение термина "последний диск" см. ниже).

4 Отрегулируйте уровень громкости по Вашему желанию.

Arrêt de la lecture du disque:

Appuyer sur ■.

Arrêt momentané de la lecture du disque:

Appuyer sur ■■.

Pour reprendre la lecture, appuyer sur ▶.

Qu'entend-on par "disque final"?:

Par exemple, si la lecture commence au disque 4, le "disque final" sera le disque 3.

Ordre de progression:

Disque 4→5→1→2→3

Si l'affichage "NO DISC" apparaît:

Cela signifie que le tiroir de disque actuellement indiqué sur l'afficheur est vide.

Pour référence

Si l'on appuie sur ▶ au lieu de ▲ OPEN/CLOSE après avoir inséré un disque, le tiroir se referme et la lecture commence directement à partir de la plage 1.

Для остановки воспроизведения диска:

Нажмите кнопку ■.

Для временной остановки воспроизведения диска:

Нажмите кнопку ■■.

Для продолжения воспроизведения нажмите кнопку ▶.

Что значит "последний диск"?:

Например, если воспроизведение начинается с диска 4, то "последним диском" будет диск 3.

Порядок следования:

Диск 4→5→1→2→3

Если на дисплее появляется индикация "NO DISC":

Это указывает на то, что лотке, номер которого теперь отображен на дисплее, диска нет.

К Вашему сведению

Если после загрузки CD Вы нажмете вместо кнопки ▲ OPEN/CLOSE кнопку ▶, то загрузочный лоток закроется и воспроизведение начнется непосредственно с трека 1.

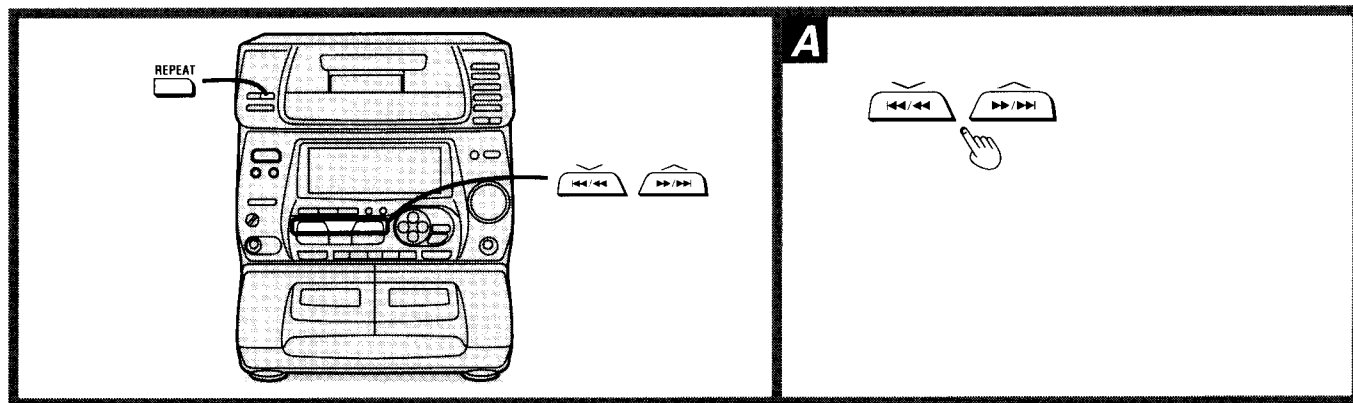

Übersprungwiedergabe **A**

⏮/⏪ oder ⏩/⏭ drücken.

⏩/⏭: Der Abtaster bewegt sich in Vorwärtsrichtung. Bei jedem Drücken dieser Taste bewegt sich der Abtaster an den Anfang des nächsten Titels.

⏮/⏪: Der Abtaster bewegt sich in Rückwärtsrichtung. Beim ersten Drücken dieser Taste kehrt der Abtaster an den Anfang des laufenden Titels zurück, bei jedem weiteren sofortigen Drücken an den Anfang des jeweils vorigen Titels.

Anmerkungen

- In der Zufallswiedergabe-Betriebsart (Siehe Seite 38.) kann kein Überspringen an einen früheren Titel ausgeführt werden.
- In der Programmwiedergabe-Betriebsart (Siehe Seite 40.) können die Titel nur in der programmierten Reihenfolge übersprungen werden.

Suchlaufwiedergabe **A**

In der Wiedergabe-Betriebsart **⏮/⏪** oder **⏩/⏭** gedrückt halten.

Sobald die gewünschte Stelle auf der Disc erreicht worden ist, die Taste loslassen.

⏩/⏭: Der Abtaster bewegt sich in Vorwärtsrichtung

⏮/⏪: Der Abtaster bewegt sich in Rückwärtsrichtung

Anmerkung

Bei Programmwiedergabe und Zufallswiedergabe (Siehe Seiten 38 und 40.) wird der Suchlauf nur innerhalb des laufenden Titels ausgeführt.

Wiederholte Wiedergabe **B**

Mit Hilfe dieser Funktion können alle Titel der Disc wiederholt abgespielt werden.

REPEAT vor Beginn oder während der Wiedergabe drücken.

„“ leuchtet auf.

Beenden der wiederholten Wiedergabe:

REPEAT erneut drücken.

Die Wiederholanzeige „“ erlischt.

Anmerkung

In der Programmwiedergabe-Betriebsart (siehe Seite 40) werden nur die einprogrammierten Titel wiederholt abgespielt. Wenn nur ein einziger Titel einprogrammiert worden ist, kann dieser Titel durch Drücken der Wiederholtaste fortgesetzt wiederholt werden.

Funzione di salto **A**

Premere ⏮/⏪ o ⏩/⏭.

⏩/⏭: Per saltare in avanti

Si può saltare un numero di brani pari al numero di volte che si preme il tasto.

⏮/⏪: Per saltare all'indietro

Si può saltare all'inizio del brano in lettura. Premendo di nuovo velocemente il tasto, si può saltare all'inizio del brano precedente.

Riferimento

- Nel modo di lettura casuale (Vedere a pag. 38.), non è possibile saltare al brano precedente.
- Nel modo di lettura programmata (Vedere a pag. 40.), si possono saltare soltanto i brani programmati.

Funzione di ricerca **A**

Durante il modo di lettura, mantenere premuto **⏮/⏪** o **⏩/⏭**.

Rilasciare il tasto quando si è raggiunto il punto desiderato.

⏩/⏭: Per cercare in avanti

⏮/⏪: Per cercare all'indietro

Riferimento

Durante la lettura programmata e la lettura casuale, la ricerca avviene all'interno del brano in lettura. (Vedere alle pagg. 38 e 40.)

Funzione di ripetizione **B**

Questa funzione ripete la lettura di tutti i brani.

Premere REPEAT prima o durante la lettura.

„“ si accende.

Per cancellare la ripetizione della lettura:

Premere ancora una volta REPEAT.

„“ si spegne.

Riferimento

Nel modo di lettura programmata (vedere a pag. 40.), il cambiadischi CD ripete soltanto la lettura dei brani programmati. Si può ascoltare ripetutamente lo stesso brano programmandolo.

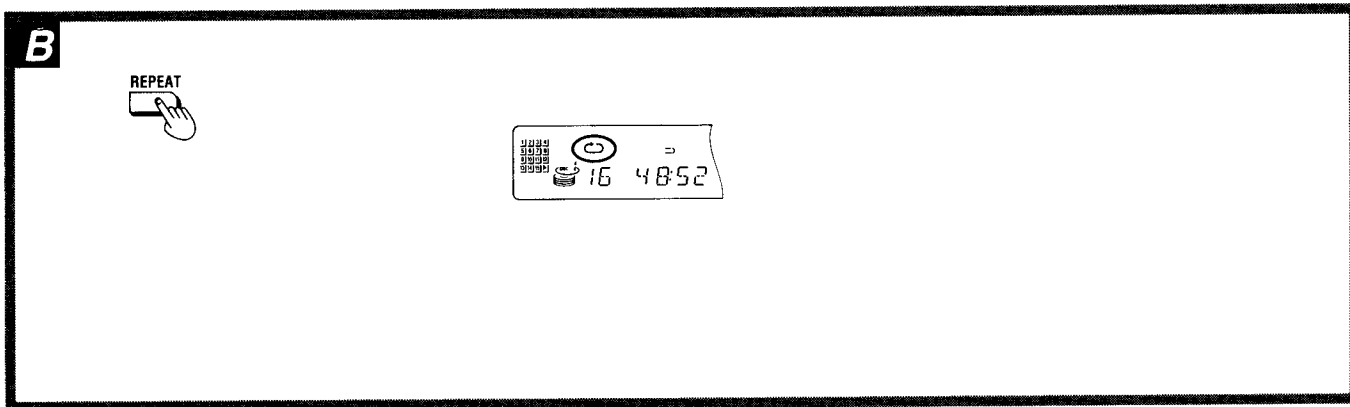

Fonction de saut **A**

Appuyer sur **I◀◀/◀◀** ou **▶▶/▶▶I**.

▶▶/▶▶I: Saut avant

On pourra sauter autant de plages qu'on appuie de fois sur la touche.

I◀◀/◀◀: Saut arrière

On pourra sauter au début de la plage en cours de lecture. Si l'on appuie à nouveau rapidement sur cette touche, on pourra sauter au début de la plage précédente.

Pour références

- En mode de lecture aléatoire (voir page 39), il n'est pas possible de sauter à la plage précédente.
- En mode de lecture programmée (voir page 41), on ne pourra sauter que les plages programmées.

Fonction de recherche **A**

En mode de lecture, appuyer sur **I◀◀/◀◀** ou **▶▶/▶▶I** et maintenir enfoncé.

Relâcher la touche quand on a atteint le point voulu.

▶▶/▶▶I: Pour une recherche avant

I◀◀/◀◀: Pour une recherche arrière

Pour référence

Pendant la lecture aléatoire et la lecture programmée, la recherche s'effectue au sein de la plage en cours de lecture.

(Voir pages 39 et 41.)

Fonction de répétition **B**

Cette fonction répète la lecture de toutes les plages.

Appuyer sur **REPEAT** avant ou pendant la lecture.

"" s'allume.

Annulation de la lecture répétée:

Appuyer une nouvelle fois sur **REPEAT**.

"" s'éteint.

Pour référence

En mode de lecture programmée (voir page 41), le changeur CD ne répètera que les plages programmées. On pourra écouter la même plage de façon répétée en ne programmant que cette seule plage.

Функция пропуска **A**

Нажмите кнопку **I◀◀/◀◀** или кнопку **▶▶/▶▶I**.

▶▶/▶▶I: Для пропуска вперед

Вы можете пропустить столько треков, сколько раз нажмете кнопку.

I◀◀/◀◀: Для пропуска назад

Вы можете произвести пропуск до начала воспроизводимого трека. Если Вы снова быстро нажмете эту кнопку, то Вы можете произвести пропуск до начала предыдущего трека.

К Вашему сведению

- В режиме произвольного воспроизведения нет возможности перескочить на предыдущий трек. (См. стр. 39.)
- В режиме программного воспроизведения можно пропускать только запрограммированные треки. (См. стр. 41.)

Функция поиска **A**

В режиме воспроизведения нажмите и удерживайте в нажатом положении кнопку **I◀◀/◀◀** или **▶▶/▶▶I**.

Когда Вы найдете нужное место, отпустите кнопку.

▶▶/▶▶I: Для поиска вперед

I◀◀/◀◀: Для поиска назад

К Вашему сведению

Во время программного и произвольного воспроизведения поиск будет производиться только в пределах воспроизводимого трека. (См. стр. 39 и 41.)

Функция повтора **B**

Эта функция повторяет воспроизведение всех треков.

До или во время воспроизведения нажмите кнопку **REPEAT**.

Загорится индикация "".

Для отмены повторного воспроизведения:

Индикация "REPEAT" погаснет.

Снова нажмите кнопку .

К Вашему сведению

В режиме программного воспроизведения (см. стр. 41) CD-чэнджер будет повторно воспроизводить только запрограммированные треки. Вы можете получать удовольствие, проигрывая один и тот же трек несколько раз, запрограммировав только один трек.

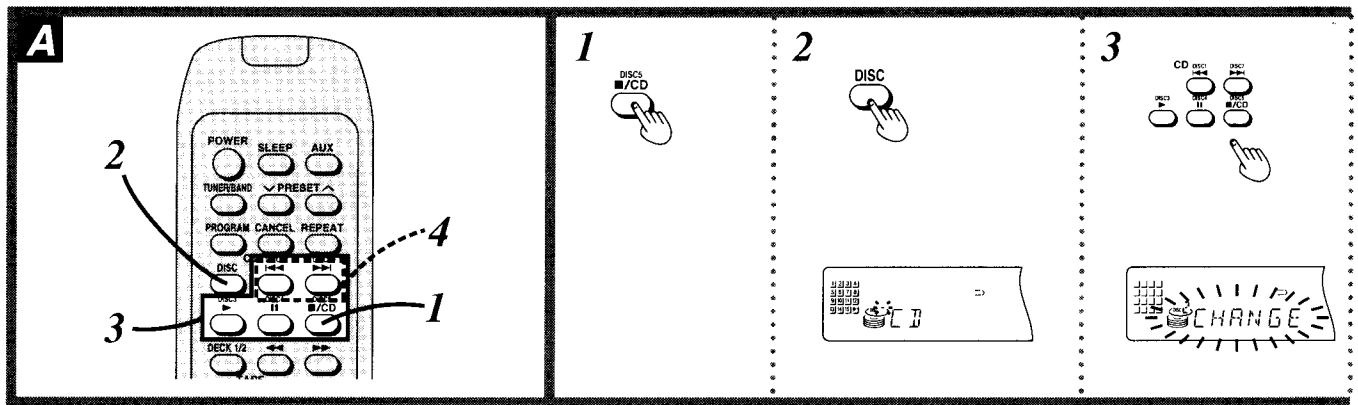

Direktzugriffswiedergabe **A**

nur über Fernbedienungsgeber

Bei diesem Verfahren wird die Folgewiedergabe mit einem bestimmten Titel begonnen und bis zum letzten Titel der letzten Disc fortgesetzt. (Siehe die Hinweise auf Seite 34 zur Bedeutung des Ausdrucks „letzte Disc“.)

- 1** ■/CD drücken.
- 2** DISC drücken.
- 3** Innerhalb von ca. 10 Sekunden:
Eine der Tasten DISC 1–DISC 5 drücken, die der gewünschten Disc entspricht.
Wenn die Wiedergabe der Disc mit dem ersten Titel starten soll, kann Schritt 4 ausgelassen werden.
- 4** ◀◀/▶▶ oder ▶▶/▶▶ zur Wahl der gewünschten Titelnummer drücken.
Die Wiedergabe beginnt mit dem gewählten Titel.

Zufallswiedergabe **B**

Bei der Zufallswiedergabe wählt der CD-Wechsler die Titel in zufälliger Reihenfolge aus. Jeder Titel wird einmal wiedergegeben, bis alle Titel aller eingelegten Discs abgespielt worden sind, wonach die Wiedergabe automatisch stoppt.

RANDOM drücken.

„RANDOM“ leuchtet auf, und dann beginnt die Zufallswiedergabe. Die Wiedergabe stoppt automatisch, wenn alle Titel aller Discs in zufälliger Reihenfolge abgespielt worden sind.

Beenden der Zufallswiedergabe:

RANDOM erneut drücken.

„RANDOM“ erlischt. Danach wird auf die Folgewiedergabe-Betriebsart geschaltet und die Wiedergabe normal fortgesetzt.

Anmerkung

Während der Programmwiedergabe (siehe Seite 40) werden nur die einprogrammierten Titel in zufälliger Reihenfolge abgespielt.

Letztzugriffswiedergabe **A**

soltanto con il telecomando

L'accesso diretto permette di cominciare sequenzialmente la lettura da un brano specifico fino all'ultimo brano dell'ultimo disco. (Riguardo al "disco finale", vedere a pag. 34.)

- 1** Premere ■/CD.
- 2** Premere DISC.
- 3** Entro 10 secondi circa:
Premere DISC 1–DISC 5, per qualsiasi disco desiderato.
Se si desidera ascoltare il disco dal primo brano, il procedimento del passo 4 non è necessario.
- 4** Premere ◀◀/▶▶ o ▶▶/▶▶ per selezionare il numero del brano desiderato.
La lettura comincia dal brano selezionato.

Letztzugriffswiedergabe **B**

Durante la lettura casuale, il cambiadischi CD seleziona a caso i brani. Esso effettua una volta la lettura di ciascun brano finché non vengono letti tutti i brani di tutti i dischi caricati, dopo di che si arresta automaticamente.

Premere RANDOM.

„RANDOM“ si accende e la lettura casuale comincia.

La lettura si arresta automaticamente alla fine della lettura casuale di tutti i brani di tutti i dischi.

Per cancellare la lettura casuale:

Premere ancora una volta RANDOM.

„RANDOM“ si spegne. Il cambiadischi CD continua la lettura nel modo sequenziale.

Riferimento

Nel modo di lettura programmata (Vedere a pag. 40.), vengono letti casualmente i brani programmati.

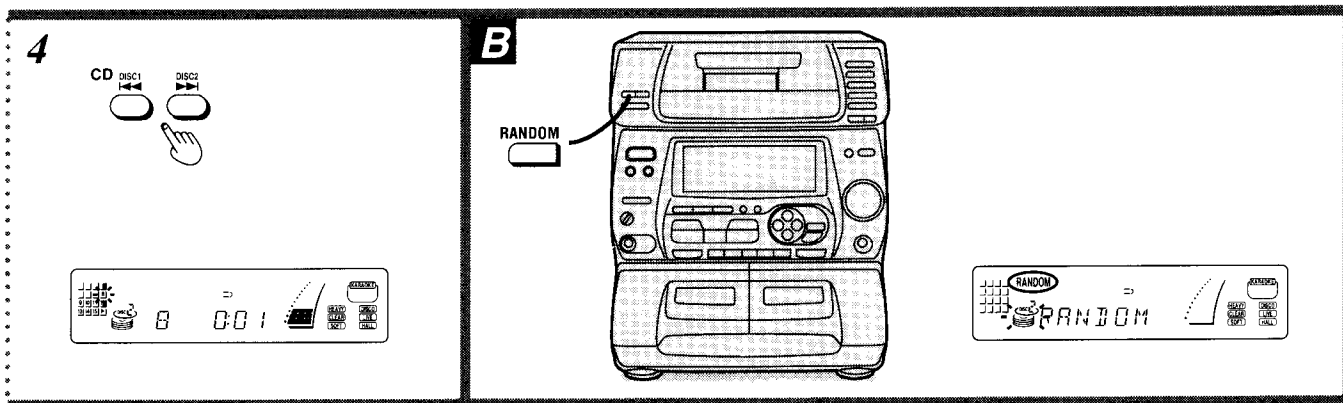

Lecture à accès direct **A**

avec la télécommande uniquement

La lecture à accès direct permet de déclencher la lecture séquentielle à une plage donnée, et de la poursuivre jusqu'à la dernière plage du dernier disque. (Pour "le disque final", voir page 35.)

- 1 Appuyer sur **■/CD**.
- 2 Appuyer sur **DISC**.
- 3 Dans les 10 secondes environ:
Appuyer sur **DISC 1–DISC 5** correspondant au disque voulu.
Si l'on désire écouter le disque à partir de la première plage, il n'est pas nécessaire d'effectuer l'opération 4.
- 4 Appuyer sur **◀◀/◀** ou **▶/▶▶** pour sélectionner le numéro de plage voulu.
La lecture commence à la plage sélectionnée.

Lecture aléatoire **B**

Pendant une lecture aléatoire, le changeur sélectionne les plages au hasard. Il lit chaque plage une fois, jusqu'à ce que toutes les plages de tous les disques chargés aient été lues, et il s'arrête automatiquement.

Appuyer sur **RANDOM**.

"RANDOM" s'allume et la lecture aléatoire commence.
La lecture s'arrête automatiquement quand toutes les plages de tous les disques ont été lues au hasard.

Annulation de la lecture aléatoire:

Appuyer une nouvelle fois sur **RANDOM**.
"RANDOM" s'éteint. Le changeur CD revient au mode de lecture séquentielle.

Pour référence

En mode de lecture programmée (voir page 41), les plages programmées seront lues dans un ordre aléatoire.

Воспроизведение с прямым доступом **A**

Возможно только с пульта ДУ

Прямой доступ позволяет начать последовательное воспроизведение с определенного трека до последнего трека на последнем диске. (Определение термина "последний диск" см. на стр. 35.)

- 1 Нажмите кнопку **■/CD**.
- 2 Нажмите кнопку **DISC**.
- 3 В течение около 10 секунд:
Нажмите кнопку **DISC 1–DISC 5**, чтобы выбрать номер нужного диска.
При желании прослушать диск с первого трека нет необходимости выполнять пункт 4.
- 4 Нажмите кнопку **◀◀/◀** или **▶/▶▶**, чтобы выбрать номер желаемого трека.
Воспроизведение начнется с выбранного Вами трека.

Произвольное воспроизведение **B**

В режиме произвольного воспроизведения ченджер произвольно выбирает треки. Он по одному разу воспроизводит каждый трек, пока не будут воспроизведены все треки всех загруженных дисков, а затем автоматически остановится.

Нажмите кнопку **RANDOM**.

Загорится индикация "RANDOM", начнется произвольное воспроизведение.
Воспроизведение остановится автоматически, когда треки на всех дисках прекратят произвольное воспроизведение.

Для отмена произвольного воспроизведения:

Нажмите кнопку **RANDOM** еще раз.
Индикация "RANDOM" погаснет. CD-ченджер возобновит режим последовательного воспроизведения.

К Вашему сведению

В режиме программного воспроизведения (см. стр. 41) программные треки будут воспроизводиться в произвольном порядке.

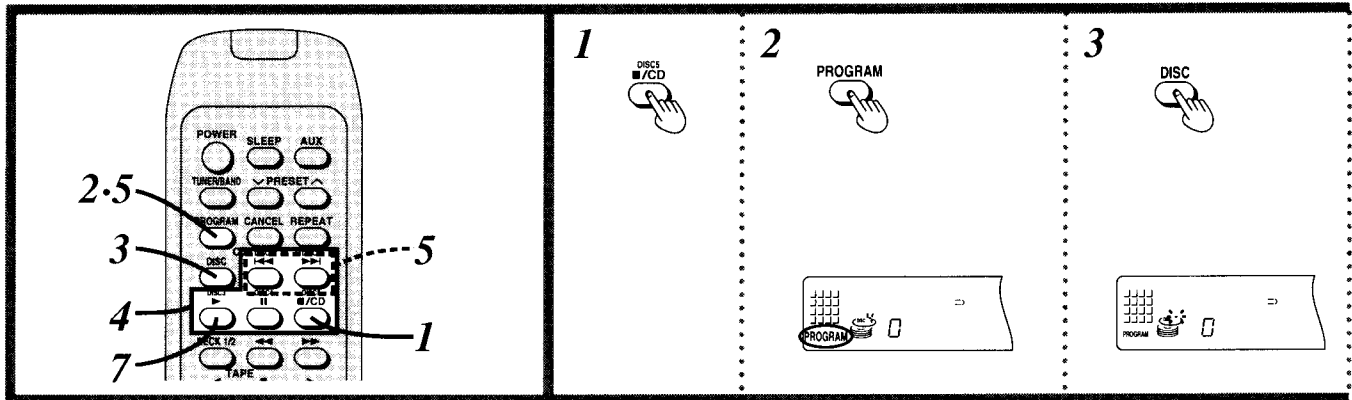

Programmwiedergabe

nur über Fernbedienungsgeber

Mit Hilfe dieser Funktion können bis zu 24 Titel für die Wiedergabe programmiert werden.

In dem in der Abbildung gezeigten Beispiel wird die Programmierung von Titel Nr. 8 von Disc 2 und Titel Nr. 3 von Disc 5 erläutert.

- 1 **■/CD drücken.**
- 2 **PROGRAM drücken.**
„PROGRAM“ leuchtet auf.
- 3 **DISC drücken.**
- 4 **Innerhalb von ca. 10 Sekunden:**
Eine der Tasten DISC 1–DISC 5 drücken, die der gewünschten Disc entspricht.
- 5 **① Innerhalb von ca. 10 Sekunden:**
◀◀/◀◀ oder ▶▶/▶▶ zur Wahl des ersten zu programmierenden Titels drücken.
② Innerhalb von ca. 10 Sekunden:
PROGRAM drücken.
- 6 **Schritt 3 bis 5 so oft wie erforderlich wiederholen, um alle gewünschten Titel einzuprogrammieren.**
- 7 **▶ drücken.**
Die Wiedergabe beginnt in der programmierten Reihenfolge.
Nach beendeter Wiedergabe aller einprogrammierten Titel stoppt der CD-Wechsler automatisch. („P“ erscheint auf dem Anzeigefeld, um die Registrierung der Programmierung zu kennzeichnen.)

Wenn „CD FULL“ erscheint:

Maximal können 24 Titel einprogrammiert werden. Die Anzeige „FULL“ (Speicher voll) weist darauf hin, daß keine weiteren Titel einprogrammiert werden können.

(Fortsetzung auf der nächsten Seite)

Lettura programmata

soltanto con il telecomando

Questa funzione permette di programmare fino a 24 brani.

L'esempio della figura mostra come programmare il brano 8 del disco 2 e il brano 3 del disco 5.

- 1 **Premere ■/CD.**
- 2 **Premere PROGRAM.**
„PROGRAM“ se accende.
- 3 **Premere DISC.**
- 4 **Entro 10 secondi circa:**
Premere DISC 1–DISC 5, per qualsiasi disco desiderato.
- 5 **① Entro 10 secondi circa:**
Premere ◀◀/◀◀ o ▶▶/▶▶ per selezionare il brano di cui si desidera effettuare la lettura nella sequenza desiderata.
② Entro 10 secondi circa:
Premere PROGRAM.
- 6 **Ripetere il procedimento dei passi da 3 a 5 finché non si sono programmati tutti i brani desiderati.**
- 7 **Premere ▶.**
La lettura comincia nella sequenza programmata.
Dopo la lettura di tutti i brani programmati, il cambiadischi CD si arresta automaticamente. (Sul display appare „P“ per indicare che la programmazione è stata regolata.)

Se sul display appare „CD FULL“:

Il numero di brani programmabili è limitato a 24. Non si possono programmare altri brani.

(Continua alla pagina seguente)

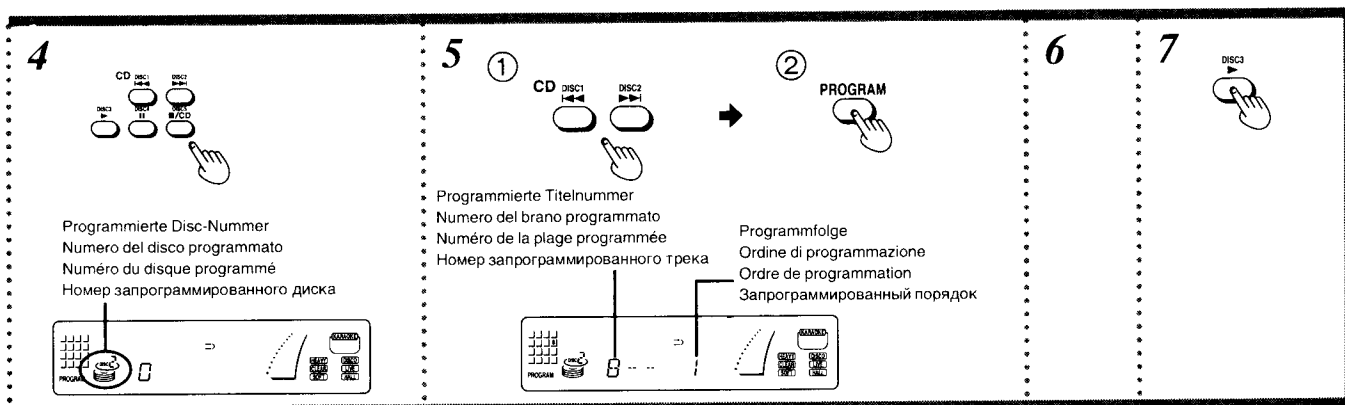

Lecture programmée

avec la télécommande uniquement

Cette fonction permet de programmer un maximum de 24 plages.

L'exemple de la figure montre comment programmer la plage 8 du disque 2 et la plage 3 du disque 5.

- 1 Appuyer sur ■/CD.**
- 2 Appuyer sur PROGRAM.**
"PROGRAM" s'allume.
- 3 Appuyer sur DISC.**
- 4 Dans les 10 secondes environ:**
Appuyer sur DISC 1-DISC 5 correspondant au disque voulu.
- 5**
 - ① Dans les 10 secondes environ:
Appuyer sur I◀◀/◀◀ ou ▶▶/▶▶I pour sélectionner la plage que l'on veut lire dans l'ordre voulu.
 - ② Dans les 10 secondes environ:
Appuyer sur PROGRAM.
- 6 Recommencer les opérations 3 à 5 jusqu'à ce que toutes les plages voulues aient été programmées.**
- 7 Appuyer sur ▶.**
La lecture commence dans l'ordre programmé.
Lorsque toutes les plages programmées ont été lues, le changeur s'arrête automatiquement. ("P" apparaît sur l'afficheur pour indiquer qu'une programmation a été effectuée.)

Si "CD FULL" apparaît:

Le nombre de plages qu'il est possible de programmer est limité à 24. On ne pourra pas programmer davantage de plages.

(Suite à la page suivante)

Программное воспроизведение

Возможно только с пульта ДУ

Эта функция позволяет запрограммировать до 24 треков.

В примере на рисунке показано, как запрограммировать трек 8 с диска 2 и трек 3 с диска 5.

- 1 Нажмите кнопку ■/CD.**
- 2 Нажмите кнопку PROGRAM.**
Загорится индикация "PROGRAM".
- 3 Нажмите кнопку DISC.**
- 4 В течение около 10 секунд:**
Нажмите кнопку DISC 1-DISC 5, чтобы выбрать нужный диск.
- 5**
 - ① В течение около 10 сек:
Нажмите кнопку I◀◀/◀◀ или ▶▶/▶▶I, чтобы выбрать трек, который Вы хотите воспроизвести в желаемой последовательности.
 - ② В течение около 10 сек:
Нажмите кнопку PROGRAM.
- 6 Повторяйте пункты 3-5, пока не запрограммируете все желаемые треки.**
- 7 Нажмите ▶.**
Воспроизведение начнется в желаемой последовательности.
После воспроизведения всех запрограммированных треков ченджер автоматически остановится. (На дисплее появляется индикация "P", указывая, что программирование было установлено.)

Если появляется индикация "CD FULL":

Эта индикация указывает на то, что Вы попытались запрограммировать более 24 треков. Может быть запрограммировано не более 24 треков.

(Продолжение на следующей странице)

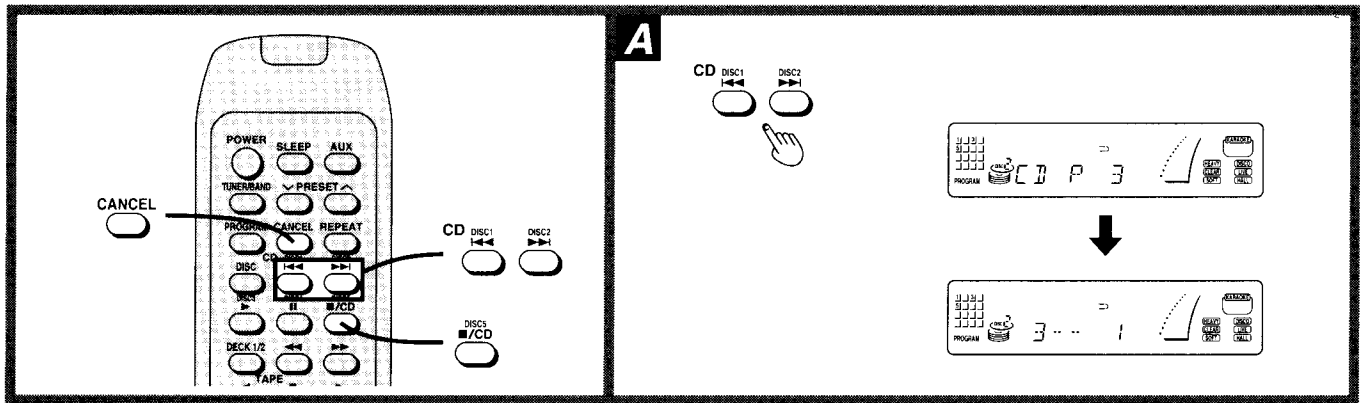

Überprüfen der einprogrammierten Titel: A

◀◀/◀◀ oder ▶▶/▶▶ drücken, während „P“ auf dem Anzeigefeld erscheint.

Bei jedem Drücken einer dieser Tasten werden die Nummer des nächsten einprogrammierten Titels und die Programmfolge angezeigt.

Hinzufügen eines weiteren Titels:

Schritt 3 bis 5 auf Seite 40 wiederholen, während „P“ auf dem Anzeigefeld erscheint.

Gezieltes Löschen einprogrammierter Titel: B

CANCEL drücken, während „P“ auf dem Anzeigefeld erscheint. Bei jedem Drücken der Taste wird der jeweils zuletzt einprogrammierte Titel aus der Programmfolge gelöscht.

Löschen aller Titel: C

■ drücken. (Während der Wiedergabe ■ zweimal drücken.) „CLEAR“ erscheint ca. eine Sekunde lang auf dem Anzeigefeld.

Erhaltung des Programmspeicher-Inhalts:

Auch bei abgetrenntem Netzkabel bleibt der Inhalt des Programmspeichers ungefähr zwei Wochen lang erhalten. (Beim Öffnen des Disc-Fachs werden die programmierten Titel aus dem Speicher gelöscht.)

Hinweis

Beim Einprogrammieren einer Titelnummer, für die kein entsprechender Titel auf der Disc vorhanden ist, wird diese Eingabe als ein Programmschritt gezählt. Bei der Wiedergabe des Programms jedoch werden diese Schritte übersprungen.

Per controllare i brani programmati: A

Premere ◀◀/◀◀ o ▶▶/▶▶ mentre il display mostra “P”. Ad ogni pressione di uno dei tasti, viene visualizzato il numero del brano programmato e l’ordine di programmazione.

Per fare una aggiunta alla programmazione:

Ripetere i passi da 3 a 5 a pag. 40 mentre il display mostra “P”.

Per cancellare uno alla volta i brani programmati: B

Premere CANCEL mentre il display mostra “P”. Il brano programmato per ultimo si cancella ad ogni pressione del tasto.

Per cancellare tutti i brani: C

Premere ■. (Durante la lettura, premere ■ due volte.) Sul display appare “CLEAR” per 1 secondo circa.

Conservazione dei brani programmati:

I brani programmati rimangono memorizzati per circa 2 settimane con il sistema spento. (Essi si cancellano quando si apre il cassetto.)

Nota

I numeri dei brani che non esistono sul CD appaiono come programmati. Ma, al momento della lettura programmata, questi numeri dei brani vengono saltati.

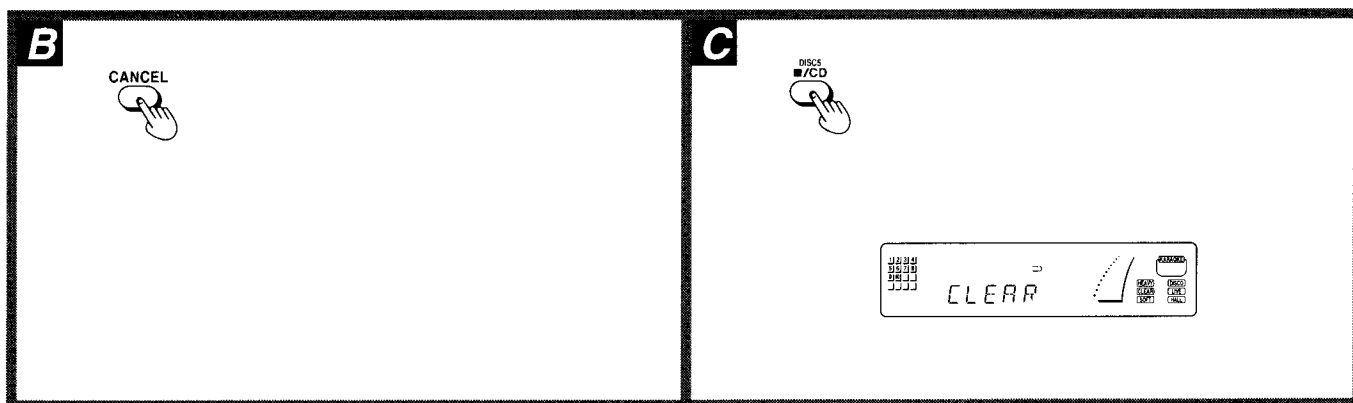

Vérification des plages programmées: A

Appuyer sur **⏮/⏪** ou **⏩/⏭** pendant que l'affichage indique "P".

Le numéro de la plage programmée et l'ordre de programmation s'affichent chaque fois qu'on appuie sur l'une des touches.

Ajout d'une plage à un programme:

Recommencer les opérations 3 à 5 de la page 41 pendant que "P" est affiché.

Annulation des plages programmées une par une: B

Appuyer sur CANCEL pendant que "P" est affiché.

La dernière plage programmée s'annule chaque fois qu'on appuie sur la touche.

Annulation de toutes les plages: C

Appuyer sur **■**. (Pendant la lecture, appuyer deux fois sur **■**.)

"CLEAR" apparaît sur l'afficheur pendant environ 1 seconde.

Sauvegarde des plages programmées:

Les plages programmées resteront en mémoire environ 2 semaines lorsque l'alimentation est coupée. (Elles s'annuleront si l'on ouvre le tiroir.)

Remarque

Les numéros de plage qui n'existent pas sur le disque en cours de lecture ont l'air d'être programmés. Toutefois, à la lecture des plages programmées, ces numéros de plage seront sautés.

Для проверки программируемых треков: A

Пока на дисплее горит индикация "P", нажмите кнопку **⏮/⏪** или **⏩/⏭**.

При каждом нажатии одной из кнопок на дисплее будет появляться номер запрограммированного трека и запрограммированная последовательность.

Для дополнительного ввода одной программной позиции:

Пока на дисплее горит индикация "P", повторите пункты 3–5 на стр. 41.

Для отмены запрограммированных треков одного за другим: B

Пока на дисплее горит индикация "P", нажмите кнопку CANCEL.

При каждом нажатии этой кнопки будет происходить отмена последнего запрограммированного Вами трека.

Для отмены всех треков: C

Нажмите кнопку **■**. (Во время воспроизведения два раза нажмите кнопку **■**.)

На дисплее примерно на 1 секунду появится индикация "CLEAR".

Хранение запрограммированных треков:

При отключенном питании запрограммированные треки будут храниться около 2 недель. (Если Вы откроете консоль, то произойдет отмена этих треков.)

Примечание

Номера треков, которые не существуют на воспроизводимом компакт-диске, на дисплее будут показаны, как запрограммированные. Однако, при воспроизведении запрограммированных треков эти номера треков будут пропущены.

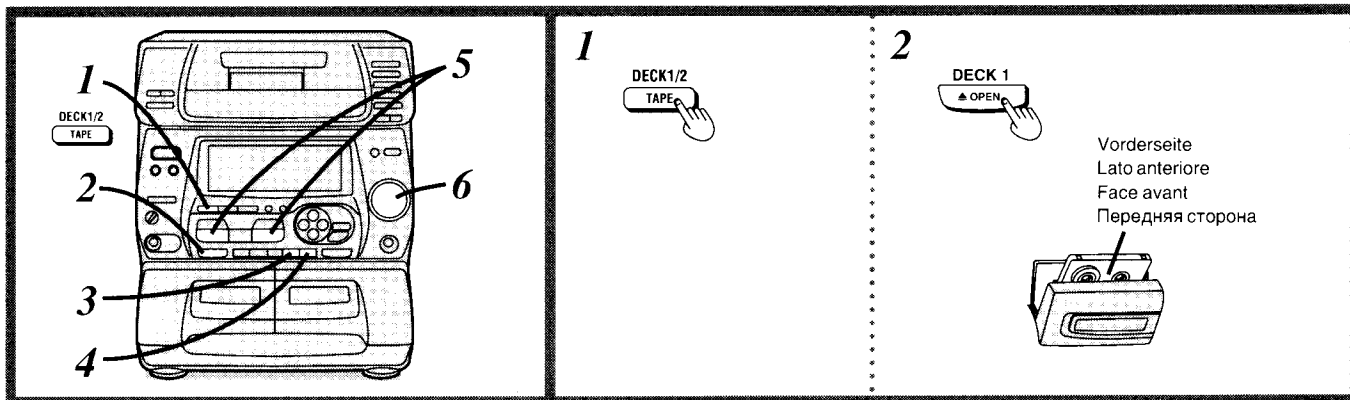

Demonstrations-Funktion bei eingeschalteter Stromzufuhr: (Siehe Seite 56.)

Nach Einstellung der Eingangsquelle auf „TAPE“ startet die Demonstrations-Funktion automatisch, wenn das Gerät länger als ca. 2 Minuten im Stoppzustand bleibt. Um die Demonstrations-Funktion auszuschalten, -DISPLAY/ -DEMO länger als ca. 2 Sekunden lang gedrückt halten.

Funzione di dimostrazione mentre il sistema è acceso:

(Vedere a pag. 56.)

Se la sorgente di ingresso è regolata a "TAPE", la dimostrazione comincia automaticamente dopo circa 2 minuti o più che il sistema si trova nel modo di arresto. La funzione di dimostrazione può essere cancellata mantenendo premuto -DISPLAY/-DEMO per circa 2 o più secondi.

- Entweder Cassettenteil 1 oder 2 kann zur Bandwiedergabe verwendet werden.
- In dem auf dieser Seite gezeigten Beispiel wird Cassettenteil 1 verwendet.

- Per la riproduzione dei nastri si può usare la piastra 1 o la piastra 2.
- Questa pagina mostra un esempio usando la piastra 1.

1 TAPE DECK 1/2 drücken.

Die Stromzufuhr wird automatisch eingeschaltet.

1 Premere TAPE DECK 1/2.

Il sistema si accende automaticamente, anche se si trova nel modo di attesa di corrente.

2 ▲ OPEN an Cassettenteil 1 drücken und die Kassette einsetzen.

Die Bandöffnung der Kassette muß nach unten weisen. Den Cassettenhalter schließen.

2 Premere ▲ OPEN sulla piastra 1 e inserire il nastro.

Inserire la cassetta con la parte esposta del nastro rivolta in basso. Chiudere l'alloggiamento della cassetta.

3 DOLBY NR drücken, wenn die eingesetzte Cassette mit dem Dolby-Rauschunterdrückungssystem bespielt wurde.

Wenn das Band nicht mit Dolby-Rauschunterdrückung bespielt wurde, DOLBY NR erneut drücken, so daß die Dolby-Rauschunterdrückungs-Anzeige erlischt.

3 Premere DOLBY NR se il nastro che si desidera ascoltare è stato registrato usando il sistema Dolby di riduzione del rumore.

Se il nastro non è stato registrato usando il sistema Dolby di riduzione del rumore, premere di nuovo DOLBY NR per spegnere l'indicatore Dolby NR.

4 REV MODE zur Wahl der Bandlaufumkehr-Betriebsart drücken.

Bei jedem Drücken dieser Taste leuchtet die entsprechende Anzeige auf, um die gewählte Bandlaufumkehr-Betriebsart anzuzeigen.

4 Premere REV MODE per selezionare il modo di reverse.

Ad ogni pressione di REV MODE si accende uno degli indicatori.

- ↔: Nur eine Seite der Cassette wird wiedergegeben, wonach der Bandlauf automatisch stoppt.
- ↔: Beide Seiten der Cassette werden wiedergegeben, wonach der Bandlauf automatisch stoppt.
- ↔: Beide Seiten der Cassette werden achtmal wiedergegeben, wonach der Bandlauf automatisch stoppt. Wenn Cassetten in beide Cassettenteile eingesetzt sind, wird Dauerwiedergabe ausgeführt. (Siehe Seite 50.)

↔: La piastra riproduce soltanto un lato del nastro, dopo di che si arresta automaticamente.

↔: La piastra riproduce entrambi i lati del nastro, dopo di che si arresta automaticamente.

↔: La piastra riproduce 8 volte entrambi i lati del nastro, dopo di che si arresta automaticamente.

Se si caricano i nastri in entrambe le piastre, viene selezionato il modo di riproduzione in serie. (Vedere a pag. 50.)

5 ◀ oder ▶ drücken, um mit der Wiedergabe zu beginnen.

- ▶: Die Vorderseite wird wiedergegeben.
- ◀: Die Rückseite wird wiedergegeben.

5 Premere ◀ o ▶ per cominciare la riproduzione.

- ▶: Per riprodurre il lato in avanti (frontale).
- ◀: Per riprodurre il lato di reverse.

6 VOLUME drehen, um die Lautstärke wunschgemäß einzustellen.

6 Girare VOLUME per regolare a piacere il volume.

(Continua alla pagina seguente)

(Fortsetzung auf der nächsten Seite)

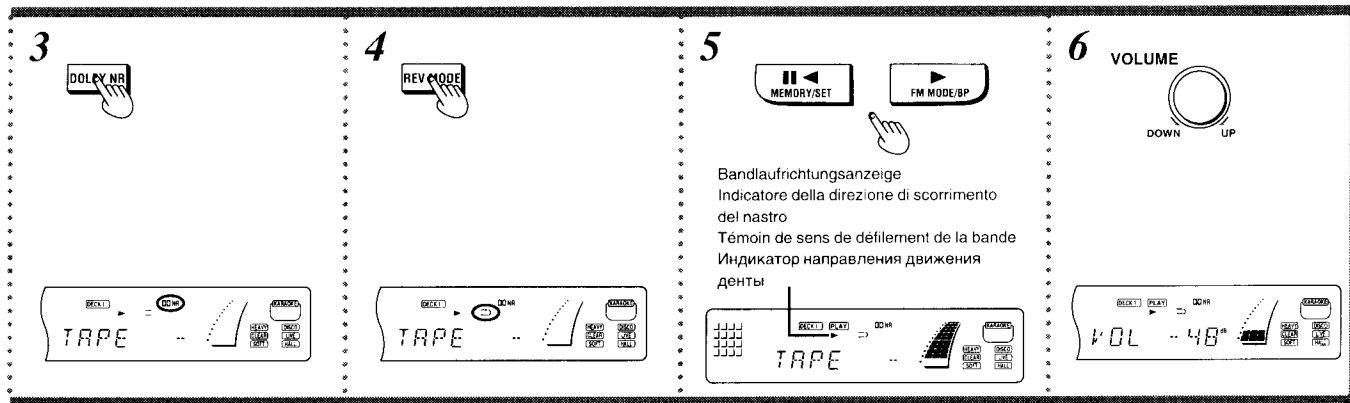

Demonstration lorsque la chaîne est sous tension:

(Voir page 57.)

Si la source est réglée sur "TAPE", la démonstration se déclenche automatiquement si la chaîne reste environ 2 minutes ou plus à l'arrêt.

Pour annuler la démonstration, appuyer sur -DISPLAY/-DEMO et maintenir enfoncé pendant environ 2 secondes ou plus.

- Pour la lecture d'une cassette, on pourra utiliser la platine 1 ou la platine 2.
- L'exemple de cette page utilise la platine 1.

1 Appuyer sur TAPE DECK 1/2.

La chaîne se met automatiquement sous tension, même si elle était en mode veille.

2 Appuyer sur ▲ OPEN de la platine 1, et insérer la cassette.

Insérer la cassette avec la bande exposée tournée vers le bas. Refermer le logement.

3 Appuyer sur DOLBY NR si la cassette que l'on veut lire a été enregistrée avec le mode de réduction de bruit Dolby.

Si la cassette n'a pas été enregistrée avec le mode de réduction de bruit Dolby, appuyer sur DOLBY NR de façon que le témoin Dolby NR s'éteigne.

4 Appuyer sur REV MODE pour sélectionner le mode d'inversion.

Chaque fois qu'on appuie sur la touche, l'un des témoins s'allume.

↔: La platine lit une seule face, et la bande s'arrête automatiquement.

↔↔: La platine lit les deux faces, et la bande s'arrête automatiquement.

↔↔↔: La platine lit les deux faces 8 fois de suite, et la bande s'arrête automatiquement.

Si l'on met une cassette dans chacune des platines, la lecture en série s'effectue. (Voir page 51.)

5 Appuyer sur ◀ ou ▶ pour commencer la lecture.

▶: La face avant (face tournée vers l'avant) est lue.

◀: La face arrière est lue.

6 Tourner VOLUME pour régler le volume au niveau voulu.

(Suite à la page suivante)

Демонстрационная функция при включенном питании: (См. стр. 57.)

Если входной источник установлен в режим "TAPE", то примерно через 2 минуты или более в режиме остановки автоматически начнет работать демонстрационная функция.

Вы можете отключить демонстрационную функцию, нажав кнопку -DISPLAY/-DEMO и удерживая ее в нажатом положении в течение около 2 сек или более.

- Для воспроизведения кассет Вы можете использовать либо деку 1, либо деку 2.
- На этой странице приведен пример использования деки 1.

1 Нажмите кнопку TAPE DECK 1/2.

Электропитание автоматически включится, даже если стереосистема находится в режиме ожидания.

2 Нажмите кнопку ▲ OPEN на деке 1, а затем вставьте кассету.

Вставьте кассету открытым участком ленты вниз. Закройте кассетодержатель.

3 Нажмите кнопку DOLBY NR, если кассета, которую Вы хотите воспроизвести, была записана с использованием режима шумоподавления Dolby.

Если кассета была записана без использования системы Dolby NR, нажмите кнопку DOLBY NR еще раз, чтобы индикатор Dolby NR погас.

4 Нажмите кнопку REV MODE, чтобы выбрать режим реверса.

Каждый раз при нажатии кнопки REV MODE будет загораться один из индикаторов.

↔: Кассетная дека воспроизводит только одну сторону, а затем автоматически останавливается.

↔↔: Кассетная дека воспроизводит обе стороны, а затем автоматически останавливается.

↔↔↔: Кассетная дека воспроизводит обе стороны кассеты 8 раз, а затем автоматически останавливается. При загрузке кассет в обе деки будет выбрано последовательное воспроизведение. (См. стр. 51.)

5 Нажмите кнопку ◀ или ▶, чтобы начать воспроизведение.

▶: Будет воспроизводиться передняя (лицевая) сторона.

◀: Будет воспроизводиться обратная сторона.

6 Поверните регулятор VOLUME, чтобы подрегулировать желаемый уровень громкости.

(Продолжение на следующей странице)

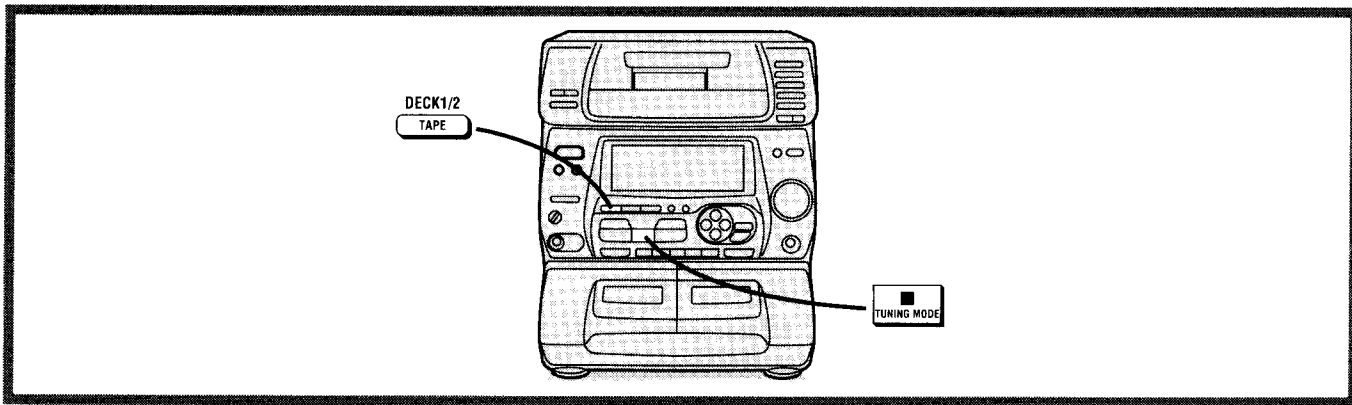

Beenden der Wiedergabe:

■ drücken.

Wahl des zu verwendenden Cassettteils: **A**

Wenn Cassetten in beide Cassettteile eingesetzt sind, TAPE DECK 1/2 drücken, um den zu verwendenden Cassettteil zu wählen.

Die Anzeige „DECK 1“ bzw. „DECK 2“ leuchtet auf, um den Cassettteil zu kennzeichnen, der betätigt werden kann.

Hinweis

Die Bandwiedergabe wird unterbrochen, wenn der Cassettenhalter des anderen Cassettteils geöffnet wird.

Anmerkung

Wird eine andere Programmquelle während der Bandwiedergabe gewählt, so stoppt der Bandlauf automatisch.

Hinweis zur Reihenfolge des Vorrangs zwischen den Cassettteilen: **A**

Wenn Cassetten in beide Cassettteile eingesetzt sind, leuchtet die Anzeige („DECK 1“ oder „DECK 2“) des Cassettteils, in den die zweite Cassette eingesetzt wurde.

Beim Einschalten der Stromzufuhr sowie nach Umschalten auf eine andere Programmquelle und anschließendem Zurückschalten auf das Cassettedeck leuchtet automatisch die Anzeige „DECK 2“ auf.

Die unten aufgeführten Bandsorten können einwandfrei wiedergegeben werden:

Das Cassettedeck erkennt die Bandsorte der eingesetzten Cassette automatisch.

NORMAL-Position/TYP I	<input type="radio"/> (Ja)
HIGH-Position/TYP II	<input type="radio"/> (Ja)
METAL-Position/TYP IV	<input type="radio"/> (Ja)

Per terminare la riproduzione del nastro:

Premere ■.

Per cambiare la piastra usata: **A**

Premere TAPE DECK 1/2 per selezionare la piastra che si desidera usare, se si sono caricate le cassette in entrambe le piastre.

L'indicatore DECK 1 o DECK 2 si accende per mostrare quale piastra si può usare.

Nota

Se si apre l'altra piastra durante la riproduzione, questa si interrompe.

Riferimento

Il nastro si arresta automaticamente se si seleziona una sorgente diversa mentre sta funzionando.

Riguardo alla priorità delle piastre: **A**

Se si caricano i nastri in entrambe le piastre, l'indicatore DECK 1 o DECK 2 si accende per mostrare la piastra caricata per ultima.

Il sistema seleziona automaticamente "DECK 2" quando lo si accende, e ogni volta che si torna alla piastra dopo che si è selezionata un'altra sorgente.

Tipi di nastri che possono essere riprodotti correttamente:

Il sistema identifica automaticamente il tipo di nastro usato.

POSIZIONE NORMALE/ TYPE I	<input type="radio"/>
ALTA POSIZIONE/TYP II	<input type="radio"/>
METAL POSIZIONE/TYP IV	<input type="radio"/>

A

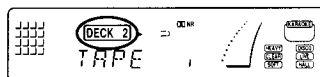

Arrêt de la lecture de la cassette:

Appuyer sur ■.

Sélection de l'autre platine: **A**

Si l'on a mis une cassette dans chacune des platines, appuyer sur TAPE DECK 1/2 pour sélectionner la platine.

Le témoin DECK 1 ou DECK 2 s'allume pour indiquer la platine qu'il est possible d'utiliser.

Remarque

Si l'on ouvre l'autre platine pendant la lecture d'une cassette, la lecture s'interrompt.

Pour référence

La bande s'arrête automatiquement lorsqu'on sélectionne une autre source pendant la lecture.

Priorité des platines: **A**

Si l'on a mis une cassette dans chacune des platines, le témoin DECK 1 ou DECK 2 s'allume pour indiquer la dernière platine chargée.

La chaîne sélectionne automatiquement la platine 2 ("DECK 2") à la mise sous tension ou chaque fois que l'on change de source puis qu'on revient à la platine-cassette.

Types de bande qui seront lus correctement:

L'appareil identifie automatiquement le type de bande.

Position normale/Type I	<input type="radio"/>
Position élevée/Type II	<input type="radio"/>
Position métal/Type IV	<input type="radio"/>

Чтобы остановить воспроизведение кассеты:

Нажмите кнопку ■.

Чтобы поменять используемую деку: **A**

При загрузке кассет в обе деки нажмите кнопку TAPE DECK 1/2, чтобы выбрать деку, которую Вы хотите использовать.

Будет высвечиваться индикатор DECK 1 или DECK 2, показывающая какой декой Вы можете управлять.

Примечание

Если Вы открываете другую деку, воспроизведение прерывается.

К Вашему сведению

Кассета автоматически останавливается, если во время ее эксплуатации выбирается режим другого источника.

О приоритете дек: **A**

При загрузке кассет в обе деки загорится индикация DECK 1 или DECK 2, чтобы показать, какая дека была загружена последней.

При включении питания или когда Вы переключаетесь с другого источника обратно на кассетную деку, система автоматически выбирает "DECK 2".

Тип ленты, воспроизводимой качественно:

Аппарат автоматически определяет тип вставленной ленты.

NORMAL POSITION/TYPE I	<input type="radio"/>
HIGH POSITION/TYPE II	<input type="radio"/>
METAL POSITION/TYPE IV	<input type="radio"/>

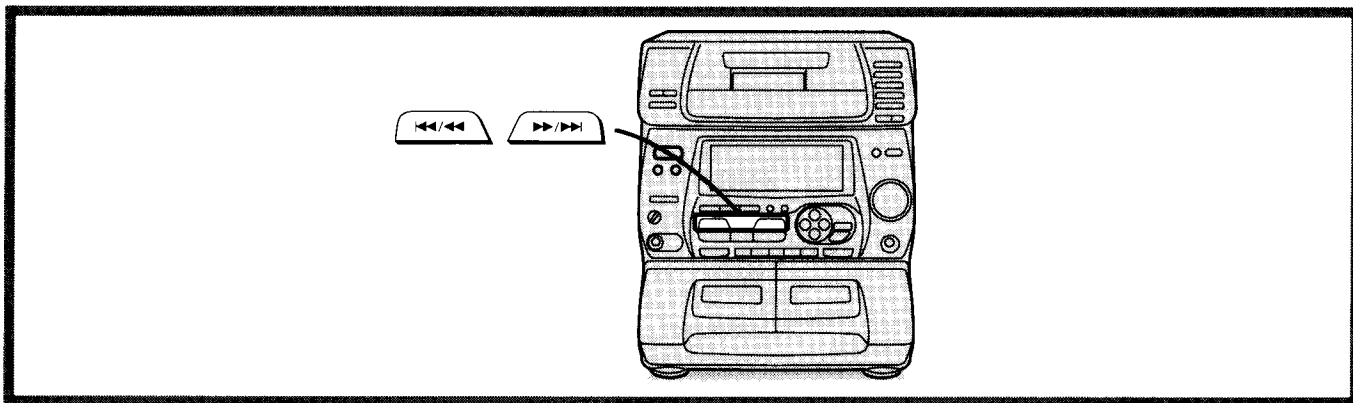

Schnellvorlauf und Rückspulung des Bandes

In der Stopp-Betriebsart **I◀◀/◀◀** oder **▶▶/▶▶I** drücken.

Bei Wahl der Vorderseite (▶):

▶▶/▶▶I: Das Band wird schnell vorgespult.

I◀◀/◀◀: Das Band wird schnell zurückgespult.

Bei Wahl der Rückseite (◀):

Der jeweils umgekehrte Betriebsvorgang findet statt.

Aufsuchen eines gewünschten Titels (TPS: Bandprogrammsensor)

I◀◀/◀◀ oder **▶▶/▶▶I** während der Bandwiedergabe drücken.

Bei Wiedergabe der Vorderseite (▶):

▶▶/▶▶I: Das Band wird an den Anfang des nächsten Titels vorgespult und die Wiedergabe dort fortgesetzt.

I◀◀/◀◀: Das Band wird an den Anfang des laufenden Titels zurückgespult, wonach der Titel wiederholt wird.

Bei Wiedergabe der Rückseite (◀):

Der jeweils umgekehrte Betriebsvorgang findet statt.

Hinweis

Die Bandprogrammsensor-Funktion arbeitet, indem das Band nach den signalfreien Zwischenräumen (Leerstellen) zwischen den einzelnen Titeln oder Programmabschnitten abgesucht wird. In den folgenden Fällen arbeitet die TPS-Funktion daher u.U. nicht einwandfrei.

- Wenn sich keine signalfreien Zwischenräumen zwischen den einzelnen Titeln bzw. Programmabschnitten befinden (z. B., wenn das Band einer Mikrofonaufnahme wiedergegeben wird)
- Wenn der signalfreie Zwischenraum zwischen zwei Titeln kürzer als 4 Sekunden ist
- Wenn sich in der Mitte eines Titels eine besonders leise Passage oder eine signalfreie Stelle befindet (z. B. bei Klassik)
- Wenn ein Programmabschnitt kürzer als 10 Sekunden ist oder weniger als 10 Sekunden vor dem Start des folgenden Titels liegen
- Wenn ein mit Einblendung oder Ausblendung aufgezeichnetes Band wiedergegeben wird.

Per far avanzare velocemente o riavvolgere il nastro

Premere I◀◀/◀◀ o ▶▶/▶▶I mentre il nastro si trova nel modo di arresto.

Se è stato selezionato il lato in avanti (▶):

▶▶/▶▶I: Il nastro avanza velocemente.

I◀◀/◀◀: Il nastro si riavvolge.

Se è stato selezionato il lato di reverse (◀):

Ha luogo l'operazione opposta.

Per trovare l'inizio di un brano (TPS: sensore dei brani del nastro)

Premere I◀◀/◀◀ o ▶▶/▶▶I durante la riproduzione del nastro.

Se si sta riproducendo il lato in avanti (▶):

▶▶/▶▶I: Il nastro viene riprodotto dall'inizio del brano seguente.

I◀◀/◀◀: Il nastro si riavvolge all'inizio del brano attuale. Il brano viene poi riprodotto di nuovo.

Se si sta riproducendo il lato di reverse (◀):

Ha luogo l'operazione opposta.

Nota

La funzione TPS cerca le sezioni silenziose tra i brani del nastro. Essa potrebbe perciò non operare correttamente nei casi seguenti.

- Se non ci sono sezioni silenziose tra i brani del nastro (per esempio, un nastro registrato con il microfono)
- Se gli intervalli tra i brani sono di meno di 4 secondi
- Se in un brano c'è una sezione con un livello particolarmente basso (per esempio, musica classica)
- Se il brano dura meno di 10 secondi, oppure se ci sono meno di 10 secondi dal suo inizio fino all'inizio del brano seguente
- Se un nastro è stato registrato con le dissolvenze in apertura e in chiusura.

Avance rapide ou rembobinage de la bande

Appuyer sur **⏏/⏏** ou **⏏/⏏** lorsque la bande est en mode d'arrêt.

Si c'est la face avant (▶) qui est sélectionnée:

⏏/⏏: La bande avance rapidement.

⏏/⏏: La bande se rembobine.

Si c'est la face arrière (◀) qui est sélectionnée:

L'opération s'effectue en sens inverse.

Recherche du début d'une plage

(TPS: Détecteur de plage)

Appuyer sur **⏏/⏏** ou **⏏/⏏** pendant la lecture de la bande.

Si c'est la face avant (▶) qui est lue:

⏏/⏏: La bande est lue depuis le début de la plage suivante.

⏏/⏏: La bande se rembobine jusqu'au début de la plage en cours. Puis, la lecture de la plage recommence.

Si c'est la face arrière (◀) qui est lue:

L'opération s'effectue en sens inverse.

Remarque

La fonction TPS est une fonction qui permet de rechercher les intervalles de silence sur une bande. Cette fonction peut donc ne pas s'effectuer correctement dans les cas suivants.

- S'il n'y a pas d'intervalles de silence entre les plages (par exemple une cassette enregistrée par microphone)
- Si les intervalles de silence durent moins de 4 secondes
- S'il y a un passage particulièrement faible au sein d'une plage (par exemple, musique classique)
- Si la plage dure moins de 10 secondes, ou s'il y a moins de 10 secondes entre le début d'une plage et le début de la plage suivante
- Si la bande a été enregistrée avec des fondus à l'ouverture ou des fondus à la fermeture

Ускоренная перемотка ленты вперед или назад

Нажмите кнопку **⏏/⏏** или **⏏/⏏** в режиме остановки.

Если выбрана передняя сторона (▶) кассеты:

⏏/⏏: Лента будет ускоренно перематываться вперед.

⏏/⏏: Лента будет перематываться назад.

Если выбрана обратная сторона (◀) кассеты:

Функционирование будет происходить в обратном порядке.

Поиск начала программы

(TPS: сенсор программы ленты)

Нажмите кнопку **⏏/⏏** или **⏏/⏏** во время воспроизведения кассеты.

Если воспроизводится передняя сторона (▶) кассеты:

⏏/⏏: Воспроизведение кассеты начнется с начала следующей мелодии.

⏏/⏏: Дека отмотает ленту назад к началу воспроизводимой мелодии.

Затем эта мелодия будет воспроизводиться снова.

Если воспроизводится обратная сторона (◀) кассеты:

Функционирование будет происходить в обратном порядке.

Примечание

TPS (Сенсор программы ленты)—это функция поиска немых пауз в программе ленты. Поэтому иногда может иметь место неправильное срабатывание в следующих ситуациях.

- Если между записями на ленте нет интервалов (например, на ленте, записанной с микрофона)
- Если интервал между записями составляет менее 4 секунд
- Если в записи имеется интервал с очень низким уровнем звука (например, классическая музыка)
- Если продолжительность записи менее 10 секунд, или время от начала данной записи до начала следующей составляет менее 10 секунд
- Если запись на ленте сделана с нарастаниями и замираниями звука

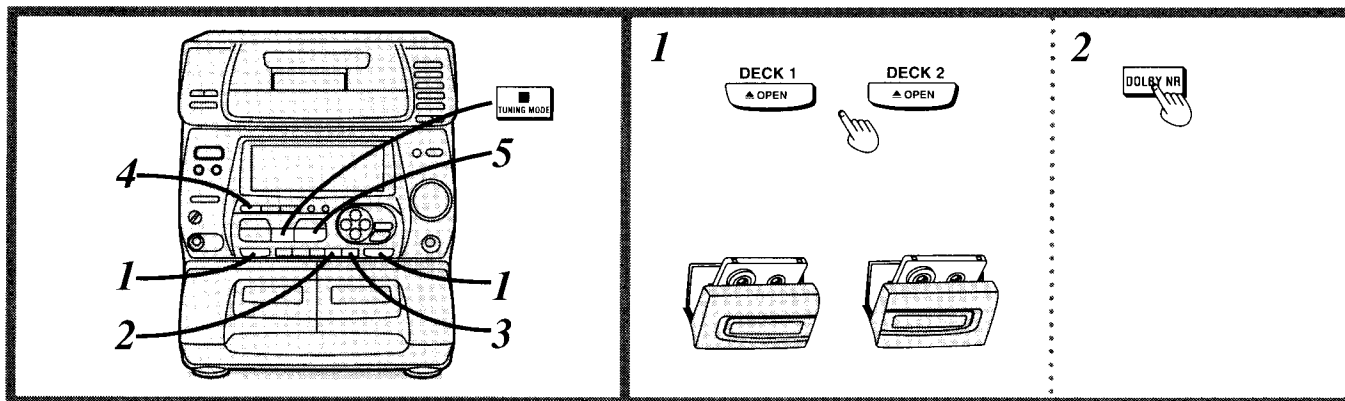

Dauerwiedergabe von zwei Cassetten

1 ▲ OPEN an Cassettenteil 1 und 2 drücken, dann die Cassetten einsetzen.

Die Cassette mit der Seite, die zuerst wiedergegeben werden soll, nach vorn weisend in Cassettenteil 1 einsetzen.

2 DOLBY NR drücken, wenn die eingesetzte Cassette mit dem Dolby-Rauschunterdrückungssystem bespielt wurde.

3 REV MODE zur Wahl der Bandlaufumkehr-Betriebsart „↔“ drücken.

4 TAPE DECK 1/2 zur Wahl von Cassettenteil 1 drücken.

Die Anzeige „DECK 1“ leuchtet auf.

5 ► drücken.

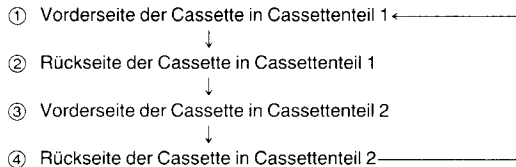

• Nach achtmaliger Wiederholung des obigen Betriebsvorgangs stoppt der Bandlauf automatisch.

• Die Wiedergabe kann auch mit einer anderen Bandseite als der Vorderseite der Cassette in Cassettenteil 1 (1) gestartet werden. In einem solchen Fall wird der Zustand nach beendeter Wiedergabe der Rückseite der Cassette in Cassettenteil 2 (4) ebenfalls als ein vollständiger Zyklus gezählt.

Beenden der Dauerwiedergabe:

■ drücken.

Anmerkung

Es ist nicht möglich, das Dolby-Rauschunterdrückungssystem nur für einen einzigen Cassettenteil zu aktivieren. Es wird daher empfohlen, in beide Cassettenteile Cassetten einzusetzen, die mit der gleichen Einstellung der Dolby-Rauschunterdrückung bespielt wurden.

Hinweis zum Dolby-Rauschunterdrückungssystem

Bei diesem System handelt es sich um eine Einrichtung, mit der das Bandrauschen im hohen Frequenzbereich reduziert werden kann. Dazu wird der Pegel der Signalkomponenten im hohen Frequenzbereich während der Aufnahme angehoben und bei der späteren Wiedergabe um den gleichen Betrag abgesenkt.

Bandrauschen wird auf etwa 1/3 reduziert.

Diese Funktion verwenden, um ein mit dem Dolby-Rauschunterdrückungssystem Typ B bespieltes Band wiederzugeben, z. B. kommerziell vorbespielte Cassetten usw.

Dolby Rauschunterdrückung ist hergestellt unter Lizenz von Dolby Laboratories Licensing Corporation. DOLBY und das Doppel D Symbol sind Warenzeichen der Dolby Laboratories Licensing Corporation.

Riproduzione in serie

1 Premere ▲ OPEN sulle piastrine 1 e 2, e inserire poi i nastri.

Inserire nella piastra 1 il nastro con il lato che si desidera ascoltare per primo rivolto verso di sé.

2 Premere DOLBY NR se il nastro che si desidera ascoltare è stato registrato usando il sistema Dolby di riduzione del rumore.

3 Premere REV MODE per selezionare il modo “↔”.

4 Premere TAPE DECK 1/2 per selezionare la piastra 1. “DECK 1” si accende.

5 Premere ►.

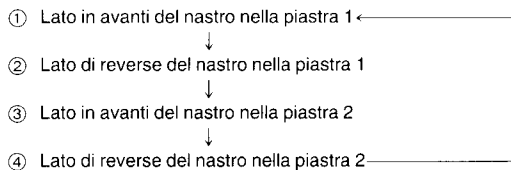

• Dopo che l'operazione sopra si è ripetuta 8 volte, il nastro si arresta automaticamente.

• La riproduzione può anche essere cominciata da una posizione diversa dal lato in avanti del nastro della piastra 1 (1). Anche in tal caso la piastra conta 1 volta dopo la fine della riproduzione del lato di reverse del nastro della piastra 2 (4).

Per terminare la riproduzione:

Premere ■.

Riferimento

Non è possibile selezionare il sistema Dolby di riduzione del rumore per una piastra ma non per l'altra. Si raccomanda perciò di usare nastri dello stesso tipo (riduzione del rumore Dolby).

Riguardo al sistema Dolby di riduzione del rumore

Il sistema Dolby di riduzione del rumore riduce il fruscio del nastro nella gamma delle alte frequenze. Esso aumenta il livello delle alte frequenze durante la registrazione e lo abbassa della stessa entità durante la riproduzione, riducendo contemporaneamente l'interferenza di alta frequenza che si è prodotta durante il processo di registrazione.

Il livello del rumore viene ridotto a circa un terzo.

Usare questo sistema per riprodurre i nastri registrati con il sistema Dolby B di riduzione del rumore, come le musicassette preregistrate, ecc.

Dispositivo Dolby di riduzione del rumore fabbricato su licenza della Dolby Laboratories Licensing Corporation. DOLBY e il simbolo della doppia D sono marchi della Dolby Laboratories Licensing Corporation.

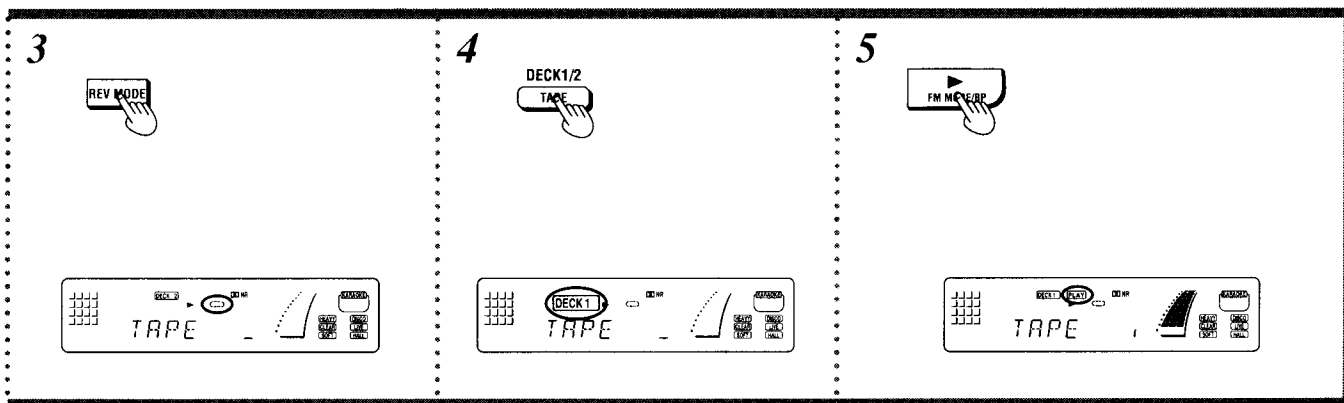

Lecture en série

1 Appuyer sur \blacktriangle OPEN des platines 1 et 2, et insérer les cassettes.

Mettre la cassette dans la platine 1 avec la face que l'on veut lire en premier tournée vers soi.

2 Appuyer sur DOLBY NR si la cassette que l'on veut lire a été enregistrée avec le mode de réduction de bruit Dolby.

3 Appuyer sur REV MODE pour sélectionner le mode "↔".

4 Appuyer sur TAPE DECK 1/2 pour sélectionner la platine 1.
"DECK 1" s'allume.

5 Appuyer sur \blacktriangleright .

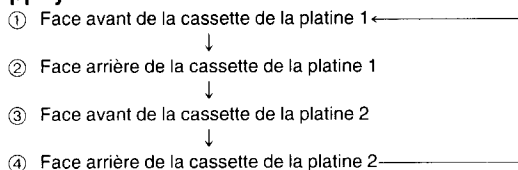

- Après avoir répété cette opération 8 fois, la bande s'arrête automatiquement.
- Il est également possible de commencer la lecture ailleurs que sur la face avant de la cassette de la platine 1 (①). Dans ce cas également, la platine compte une fois lorsque la lecture de la face arrière de la cassette de la platine 2 (④) est terminée.

Arrêt de la lecture:

Appuyer sur \blacksquare .

Pour référence

Il n'est pas possible de sélectionner la réduction de bruit Dolby pour une platine et non pour l'autre. Il est recommandé d'utiliser le même type de cassette (réduction de bruit Dolby).

A propos du système de réduction de bruit Dolby

La réduction de bruit Dolby réduit le souffle de bande dans la plage des hautes fréquences. Elle accentue le niveau des hautes fréquences pendant l'enregistrement, et elle le réduit de la même valeur à la lecture, réduisant du même coup les interférences de haute fréquence intervenues au cours du processus d'enregistrement.

Le bruit est réduit à environ un tiers.

Utiliser ce système pour lire des cassettes qui ont été enregistrées avec le système de réduction de bruit Dolby-B, par exemple des cassettes de musique préenregistrées.

Réduction de bruit Dolby fabriquée sous licence de Dolby Laboratories Licensing Corporation.
DOLBY et le symbole double-D $\square\square$ sont des marques de Dolby Laboratories Licensing Corporation.

Последовательное воспроизведение

1 Нажмите кнопку \blacktriangle OPEN на деках 1 и 2, а затем вставьте кассеты.

Вставьте кассету в деку 1 так, чтобы к Вам была обращена та сторона, которую Вы хотите прослушать первой.

2 Нажмите кнопку DOLBY NR, если кассета, которую Вы хотите воспроизвести, была записана с использованием режима шумоподавления Dolby.

3 Нажмите кнопку REV MODE и установите режим "↔".

4 Нажмите кнопку TAPE DECK 1/2 и выберите деку 1.
Загорится индикация "DECK 1".

5 Нажмите кнопку \blacktriangleright .

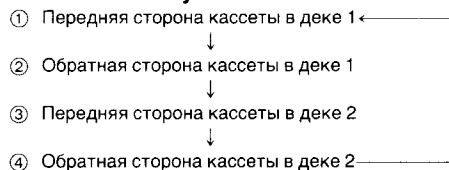

- После повторения указанного цикла 8 раз лента автоматически остановится.
- Вы также можете начать воспроизведение не с передней стороны кассеты в деке 1 (①), а с другого положения. В таком случае дека после окончания воспроизведения обратной стороны кассеты в деке 2 (④) все равно считает цикл за 1.

Чтобы остановить воспроизведение кассет:

Нажмите кнопку \blacksquare .

К Вашему сведению

Вы не можете выбрать режим Dolby NR только для одной дека. Рекомендуется в обеих деках использовать кассеты одинакового типа (записанные в режиме шумоподавления Dolby).

О системе шумоподавления Dolby

Применение системы Dolby NR снижает шипение ленты в высокочастотном диапазоне. Система увеличивает уровень высоких частот при записи и настолько же понижает его при воспроизведении, одновременно снижая высокочастотные помехи, возникающие в процессе записи. Шум снижается примерно на 1/3.

Используйте эту систему при воспроизведении кассет, записанных в системе шумоподавления Dolby-B, например, кассет с уже записанной музыкой и т.п.

Система Долби для снижения шума, изготовленная по лицензии фирмы Долби Лабораториз Лайсенсинг Корпорэйшн.
Слово DOLBY, ДОЛБИ, и состоящий из двух букв D символ $\square\square$ являются товарными знаками фирмы Долби Лабораториз Лайсенсинг Корпорэйшн.

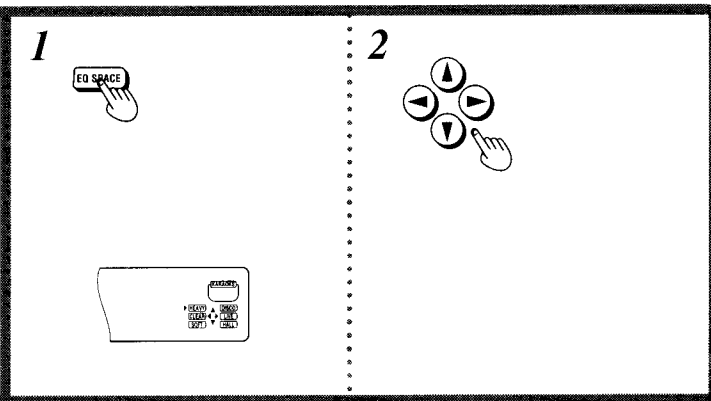
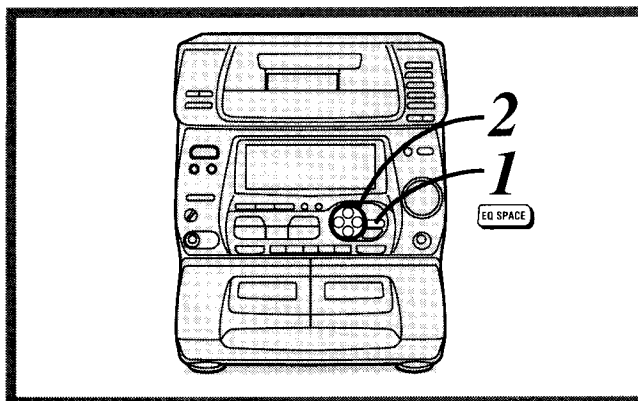

Wahl des Klangcharakters/Klangfelds

Eine der folgenden Betriebsarten wählen, um den Klangcharakter der Musik optimal anzupassen.

- 1 EQ SPACE drücken.**
- 2 Zur Wahl des gewünschten Klangcharakters/ Klangfelds eine der Tasten ◀, ▶, ▼ oder ▲ drücken.**
Die Betriebsart, auf die der Pfeil der gedrückten Taste weist, wird aktiviert (siehe unten).

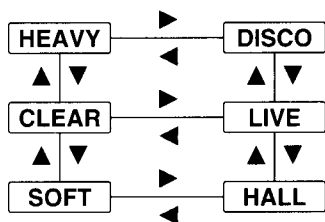

- HEAVY:** Verleiht Rock und anderer Musik größere Durchschlagskraft.
- CLEAR:** Macht den Höhenbereich von Jazz usw. transparent.
- SOFT:** Eignet sich zur Wiedergabe von Hintergrundmusik usw.
- DISCO:** Liefert den langen Nachhall einer Diskothek.
- LIVE:** Verleiht Gesangsstimmen zusätzlichen Glanz.
- HALL:** Vermittelt dem Klang räumliche Tiefe und erzeugt satte Bässe, so daß der akustische Eindruck eines großen Konzertsaals entsteht.

Aufheben der Betriebsart:

EQ SPACE zur Wahl von „FLAT“ betätigen.

Anmerkung

Klangcharakter/Klangfeld gemacht werden, wenn die jeweilige Einstellung des Klangcharakters/Klangfelds vor Beginn der Aufnahme gewählt wird. Zur anschließenden Wiedergabe der bespielten Cassette „FLAT“ durch Drücken von EQ SPACE wählen.

Wiedergabe mit Baßbetonung **A**

Nur bei Wiedergabe

V.BASS drücken.

Zum Ausschalten des Baßbetonungseffekts die Taste erneut drücken.

„V.BASS“ erlischt.

Hinweis

Eine Aufnahme mit eingeschaltetem Baßbetonungseffekt ist nicht möglich.

Selezione della qualità/campo del suono

Basare la selezione sul tipo di musica e su come si desidera ascoltarlo.

- 1 Premere EQ SPACE.**
- 2 Premere ◀, ▶, ▼ o ▲ per selezionare la qualità/campo del suono desiderato.**
Il modo si cambia in quello indicato dalla freccia premuta. (Vedere sotto.)

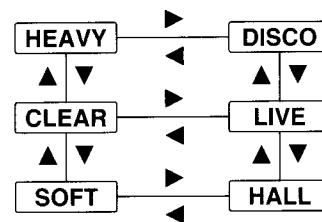

- HEAVY:** Usarlo per aggiungere vigore alla musica rock ed altra musica.
- CLEAR:** Usarlo per rendere più chiara la gamma degli alti del jazz, ecc.
- SOFT:** Usarlo per ascoltare la musica di sottofondo, ecc.
- DISCO:** Usarlo per riprodurre un suono che riverbera lungamente, come quello che si sente nelle discoteche.
- LIVE:** Usarlo principalmente per la musica vocale, per aggiungere lustro alla voce dei cantanti.
- HALL:** Usarlo per conferire al suono dei bassi profondi e una diffusione che diano l'impressione di essere in una grande sala da concerto.

Per cancellare il modo:

Premere EQ SPACE per selezionare „FLAT“.

Riferimento

Si può registrare con la qualità/campo del suono desiderati selezionando la qualità/campo del suono prima di cominciare la registrazione. Per ascoltare il nastro registrato, selezionare „FLAT“ premendo EQ SPACE.

Per aggiungere i bassi **A**

riproduzione soltanto

Premere V.BASS.

Premere di nuovo il tasto per cancellare.

„V.BASS“ si spegne.

Nota

Non è possibile registrare con V.BASS attivato.

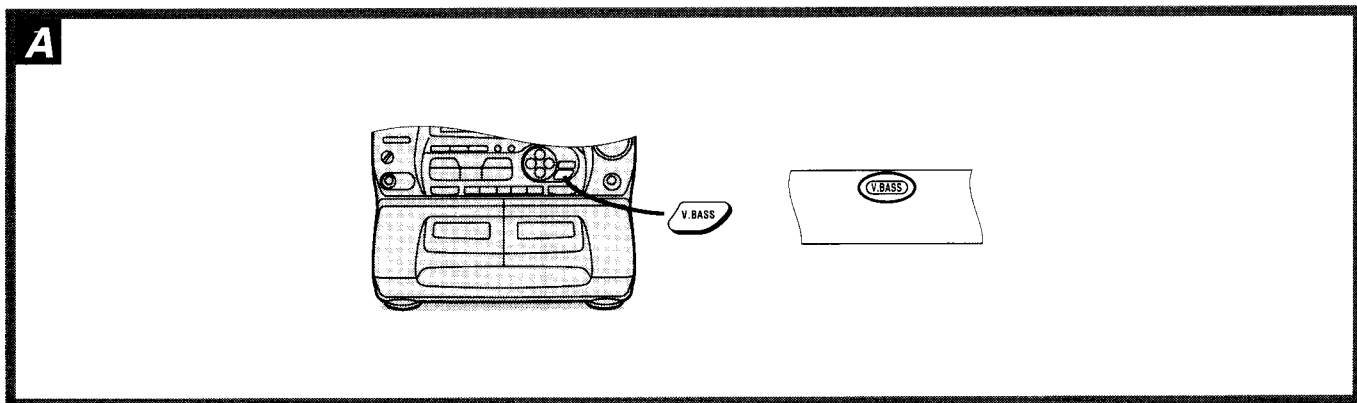

Sélection de la tonalité/champ sonore

Effectuer la sélection en fonction du genre musical et de l'ambiance recherchée.

- Appuyer sur EQ SPACE.
- Appuyer sur ◀, ▶, ▼ ou ▲ pour sélectionner la tonalité/champ sonore.
Le mode commute sur le mode indiqué par la flèche actionnée. (Voir ci-dessous.)

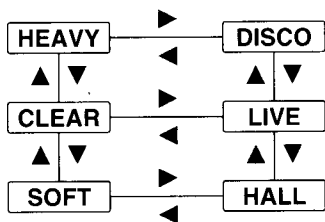

- HEAVY:** Pour ajouter du "punch" à la musique, rock notamment.
- CLEAR:** Pour éclaircir les aigus, dans la musique de jazz par exemple.
- SOFT:** Pour la musique de fond, etc.
- DISCO:** Pour reproduire un son à longues réverbérations, comme le son des discothèques.
- LIVE:** Essentiellement pour les morceaux lyriques, pour ajouter du brillant aux voix.
- HALL:** Pour approfondir et étaler le grave, afin de donner l'impression de se trouver dans une grande salle de concert.

Annulation du mode:

Appuyer sur EQ SPACE pour sélectionner "FLAT".

Pour référence

On pourra effectuer l'enregistrement avec effet de tonalité/champ sonore en sélectionnant l'effet avant de commencer l'enregistrement. Pour écouter la bande ainsi enregistrée, sélectionner "FLAT" en appuyant sur EQ SPACE.

Renforcement du grave **A**

pour la lecture uniquement

Appuyer sur V.BASS.

Appuyer à nouveau sur la touche pour annuler la fonction. "V.BASS" s'éteint.

Remarque

Il n'est pas possible d'effectuer l'enregistrement avec grave renforcé (V.BASS).

Выбор качества звучания/звукового поля

Основывайте Ваш выбор на типе музыки, которая Вам нравится, и в зависимости от того, как Вы хотите ее прослушивать.

- Нажмите кнопку EQ SPACE.
- Чтобы выбрать желаемое качество звучания/звуковое поле, нажмите одну из кнопок ◀, ▶, ▼ или ▲.
Текущий режим изменится на тот режим, на который указывает нажатая стрелка. (См. ниже.)

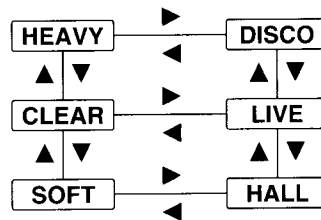

- HEAVY:** Используйте для добавления року и другой музыке "энергии".
- CLEAR:** Используйте, чтобы улучшить чистоту звучания в дискантовом диапазоне джаза и т.п.
- SOFT:** Используйте для прослушивания фоновой музыки.
- DISCO:** Используйте при воспроизведении длительного "гремящего" звука, такого как на дискотеках.
- LIVE:** Используйте прежде всего для вокальных отрывков, чтобы добавить красоты вокальным партиям.
- HALL:** Используйте для передачи низких басовых звуков и чувства пространства, дающего ощущение концертного зала.

Чтобы отменить режим:

Нажмите кнопку EQ SPACE и выберите "FLAT".

К Вашему сведению

Вы можете делать записи с желаемым качеством звучания/звуковым полем, выбрав качество звучания/звуковое поле перед началом записи. При прослушивании записанной кассеты выберите положение "FLAT", нажав кнопку EQ SPACE.

Добавление басов **A**

только при воспроизведении

Нажмите кнопку V.BASS.

Чтобы отменить, снова нажмите эту кнопку. Индикация "V.BASS" гаснет.

Примечание

Запись с включенным режимом V.BASS невозможна.

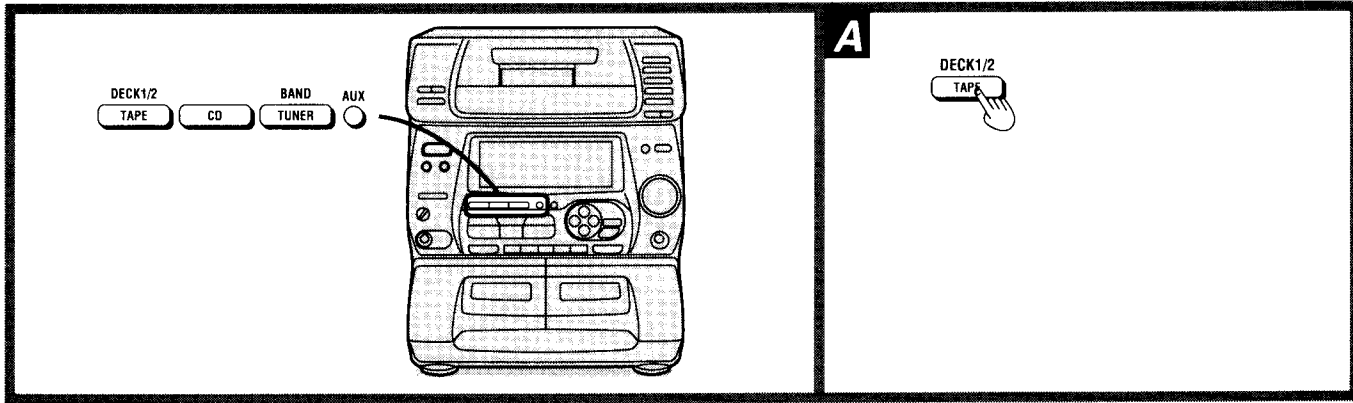

Einfache Wiedergabe

Wenn eine Compact-Disc oder Cassette eingesetzt ist, kann durch Drücken der entsprechenden Funktionstaste aus dem Bereitschaftszustand sofort mit der Wiedergabe begonnen werden.

Zur Wiedergabe einer Cassette **A**

TAPE DECK 1/2 drücken.

- Wenn Cassetten in beide Cassettenteile eingesetzt sind, beginnt die Wiedergabe mit der Cassette in Cassettenteil 2.
- Die zuletzt gewählte Bandlaufumkehr-Betriebsart bleibt gespeichert und wird automatisch wieder aktiviert.

Zur Wiedergabe einer Compact-Disc **B**

CD drücken.

- Die Wiedergabe beginnt mit der vor dem Umschalten in den Bereitschaftszustand zuletzt abgespielten Disc.
- Wenn Titel einprogrammiert sind, beginnt die Wiedergabe in der Reihenfolge des Programms.

Zum Empfang von Rundfunksendungen **C**

TUNER BAND drücken.

Der Sender, der vor dem Umschalten in den Bereitschaftszustand zuletzt abgestimmt war, wird empfangen.

Zur Wiedergabe eines Zusatzgerätes **D**

AUX drücken.

Die Stromzufuhr wird eingeschaltet und das an die AUX-Buchsen der Anlage angeschlossene Zusatzgerät als Eingangsquelle gewählt.

Riproduzione facile

Caricando precedentemente un CD o una cassetta, si può cominciare direttamente la lettura o la riproduzione dal modo di attesa di corrente premendo il tasto di selezione appropriato.

Ascolto dei nastri **A**

Premere TAPE DECK 1/2.

- Se si sono caricati i nastri in entrambe le piastre, la riproduzione comincia dalla piastra 2.
- Il modo di reverse memorizza il modo selezionato precedentemente.

Ascolto dei Compact Disc **B**

Premere CD.

- La lettura comincia dal disco che si è ascoltato per ultimo.
- Se si sono programmati i brani, la lettura comincia nella sequenza programmata.

Ascolto delle radiotrasmissioni **C**

Premere TUNER BAND.

Si riceve la stazione sintonizzata per ultima.

Ascolto del componente esterno **D**

Premere AUX.

Il sistema si accende e come sorgente di ingresso viene selezionato il componente collegato ai terminali "AUX".

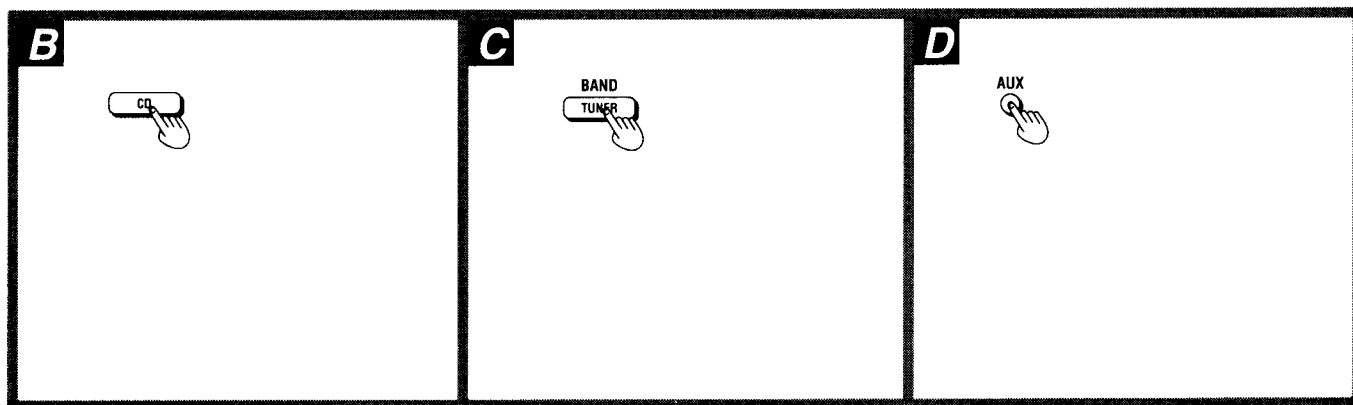

Lecture simplifiée

S'il y a déjà un disque ou une cassette dans l'appareil, la lecture commence directement à partir du mode veille sur simple pression du sélecteur approprié.

Ecoute de cassettes **A**

Appuyer sur TAPE DECK 1/2.

- S'il y a une cassette dans chaque platine, la lecture commence sur la platine 2.
- Le mode d'inversion enregistre le mode préalablement sélectionné dans la mémoire.

Ecoute de disques compacts **B**

Appuyer sur CD.

- La lecture commence sur le dernier disque sélectionné.
- Si des plages ont été programmées, la lecture commence dans l'ordre programmé.

Ecoute d'émissions de radio **C**

Appuyer sur TUNER BAND.

La dernière station accordée est reçue.

Ecoute d'un appareil externe **D**

Appuyer sur AUX.

La chaîne s'allume et l'appareil raccordé aux prises "AUX" est sélectionné comme source d'entrée.

Простое воспроизведение

Если Вы загружаете диск или кассету заранее, воспроизведение можно начать непосредственно из режима ожидания, нажав соответствующую кнопку.

Прослушивание кассет **A**

Нажмите кнопку TAPE DECK 1/2.

- Если кассеты вставлены в обе деки, воспроизведение начнется на деке 2.
- Режим реверса хранит в памяти предыдущий выбранный режим.

Прослушивание компакт-дисков **B**

Нажмите кнопку CD.

- Воспроизведение начнется с диска, который Вы прослушивали последним.
- Если треки были запрограммированы, воспроизведение начнется в запрограммированной последовательности.

Прослушивание радиопередач **C**

Нажмите кнопку TUNER BAND.

Вы можете слушать радиостанцию, на которую была произведена последняя настройка.

Прослушивание внешнего источника **D**

Нажмите кнопку AUX.

Стереосистема включится, и аппарат, подключенный к разъемам "AUX", будет выбран как внутренний источник.

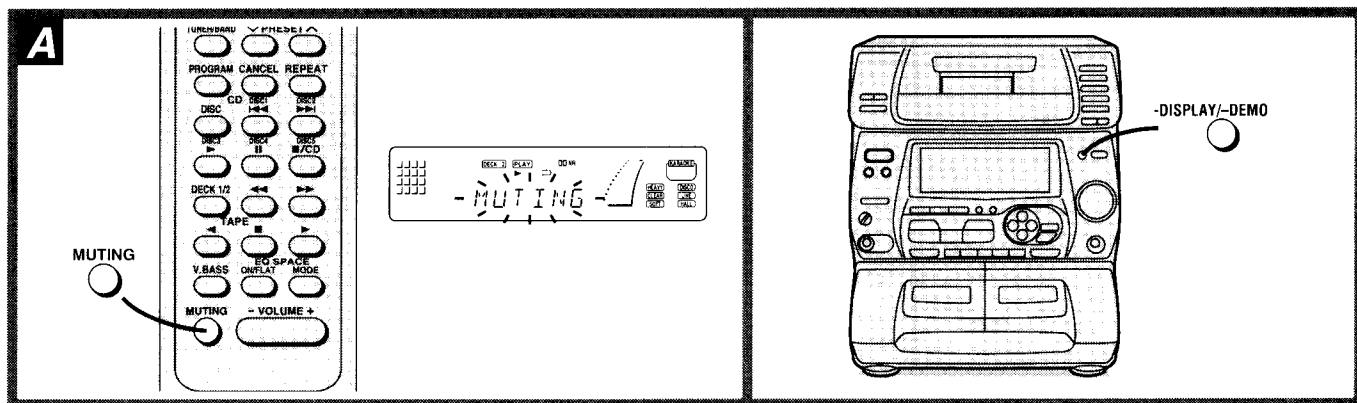

Stummschalten der Lautstärke A

nur über Fernbedienungsgeber

Diese Einrichtung ist z. B. sehr praktisch, wenn beim Hören von Musik ein Telefongespräch usw. entgegengenommen werden soll.

MUTING drücken.

„MUTING“ blinkt.

Um die Stummschaltung wieder aufzuheben, die Taste erneut drücken.

„MUTING“ erlischt.

Die Stummschaltung kann auch aufgehoben werden, indem die Lautstärke ganz abgesenkt (— dB) wird.

Beim Umschalten in den Bereitschaftszustand wird die Stummschaltung automatisch aufgehoben.

Demonstrations-Funktion B

Diese Anlage ist mit einer Demonstrations-Funktion ausgestattet. Bei der Auslieferung aus dem Herstellerwerk ist diese Funktion eingeschaltet.

Ein- und Ausschalten der Demonstrations-Funktion:

-DISPLAY/-DEMO ca. 2 Sekunden oder länger gedrückt halten.

Bei eingeschalteter Demonstrations-Funktion:

• **Wenn die Anlage eingeschaltet ist**

Nach Einstellung der Eingangsquelle auf „CD“ oder „TAPE“ startet die Demonstrations-Funktion automatisch, wenn das Gerät länger als ca. 2 Minuten im Stoppzustand bleibt.

• **Wenn sich die Anlage im Bereitschaftszustand befindet**

Wenn die Uhrzeit noch nicht eingestellt worden ist, startet die Demonstrations-Funktion automatisch.

Umschalten der Anzeige des Ausgangspegels C

Die Anzeige des Ausgangspegels kann in drei Stufen umgeschaltet werden.

Die gewünschte Anzeige wählen.

-DISPLAY/-DEMO drücken.

Bei jeder Betätigung der Taste wechselt die Anzeige in der folgenden Reihenfolge:



Per silenziare il volume A

possibile soltanto con il telecomando

Questa funzione è comoda se si deve rispondere al telefono, ecc.

Premere MUTING.

„MUTING“ lampeggia.

Premere di nuovo il tasto per cancellare.

„MUTING“ si spegne.

Il silenziamento può anche essere cancellato abbassando completamente il volume (— dB).

Quando si spegne il sistema, la funzione di silenziamento si cancella automaticamente.

Funzione di dimostrazione B

Questo sistema è dotato della funzione di “dimostrazione”. La funzione di dimostrazione è attivata come regolazione di default.

Attivazione o disattivazione della funzione di dimostrazione:

Mantenere premuto -DISPLAY/-DEMO per circa 2 secondi o più.

La funzione di dimostrazione si attiva:

• **Quando il sistema è acceso**

Se la sorgente di ingresso è regolata a “CD” o a “TAPE”, la dimostrazione comincia automaticamente dopo circa 2 minuti o più che il sistema si trova nel modo di arresto.

• **Quando il sistema si trova nel modo di attesa di corrente**

Se non si regola l'ora, la dimostrazione comincia automaticamente.

Cambiamento del display del livello di uscita C

Il display del livello di uscita cambia in tre tempi.

Selezionare il display desiderato.

Premere -DISPLAY/-DEMO.

Ad ogni pressione di -DISPLAY/-DEMO, il display cambia come segue:



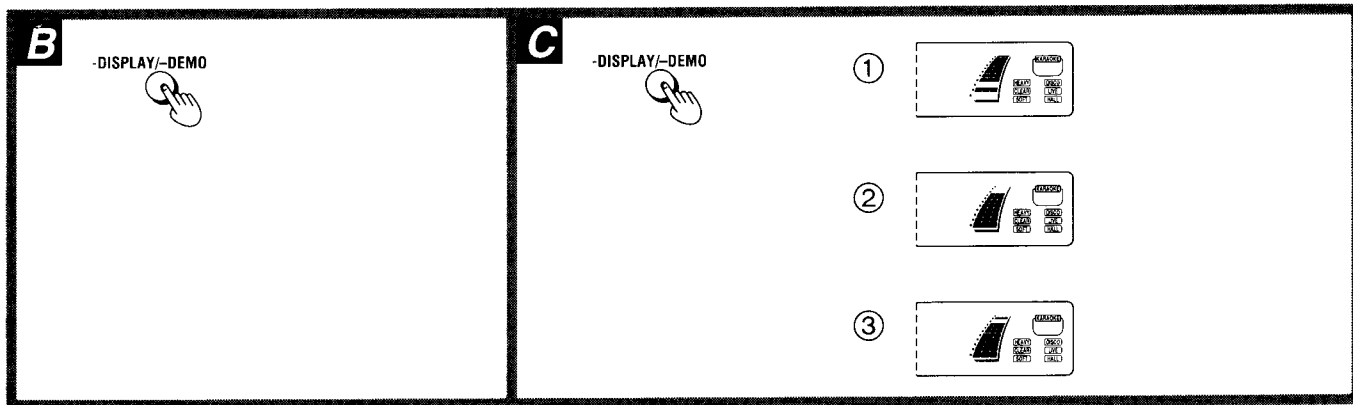

Atténuation du volume A

avec la télécommande uniquement

Cette fonction est pratique lorsqu'on reçoit un appel téléphonique, etc.

Appuyer sur MUTING.

"MUTING" clignote.

Appuyer à nouveau sur la touche pour annuler la fonction.

"MUTING" s'éteint.

Il est également possible d'annuler l'atténuation en baissant complètement le volume (--- dB).

Lorsqu'on éteint la chaîne, l'atténuation du son s'annule automatiquement.

Fonction de démonstration B

La chaîne possède une fonction de "démonstration" incorporée. Cette fonction est activée par défaut.

Marche/arrêt de la fonction de démonstration:

Appuyer sur -DISPLAY/-DEMO et maintenir enfoncé pendant environ 2 secondes ou plus.

Quand la démonstration se déclenche-t-elle:

● **Si la chaîne est sous tension**

Lorsque la source d'entrée est réglée sur "CD" ou "TAPE", la démonstration se déclenche automatiquement si la chaîne reste environ 2 minutes ou plus à l'arrêt.

● **Si la chaîne est en mode d'attente**

Si l'on ne règle pas l'heure, la démonstration se déclenche automatiquement.

Réglage de l'affichage du niveau de sortie C

Le niveau de sortie possède trois affichages au choix.

Sélectionner l'affichage voulu.

Appuyer sur -DISPLAY/-DEMO.

Chaque fois qu'on appuie sur -DISPLAY/-DEMO, l'affichage change comme suit:

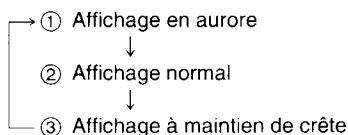

Приглушение звука A

только с пульта ДУ

Эта функция удобна, когда Вы говорите по телефону и т.д.

Нажмите кнопку MUTING.

Будет мигать индикация "MUTING".

Чтобы отменить, снова нажмите эту кнопку.

Индикация "MUTING" гаснет.

Также приглушение звука можно отменить, полностью убавив громкость (--- dB).

При отключенной системе функция приглушения звука отменяется автоматически.

Функция демонстрационной записи B

Эта стереосистема поставляется с функцией демонстрационной записи. Для функции демонстрационной записи должна быть включена установка по умолчанию.

Включение или отключение демонстрационной функции:

Нажмите кнопку -DISPLAY/-DEMO и удерживайте ее в нажатом положении в течение около 2 сек или более.

Если демонстрационная функция включена:

● **Когда включено питание (ON)**

Если входной источник установлен в режим "CD" или "TAPE", то примерно через 2 минуты или более в режиме остановки автоматически начнет работать демонстрационная функция.

● **Когда система находится в режиме ожидания**

Если Вы не установите время, то автоматически начнет работать демонстрационная функция.

Изменение индикации выходного уровня C

Индикация выходного уровня изменяется в 3 положениях.

Выберите желаемую индикацию.

Нажмите кнопку -DISPLAY/-DEMO.

При каждом нажатии кнопки -DISPLAY/-DEMO индикация будет меняться следующим образом:

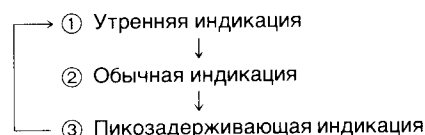

A

Magnetband
(auf das Aufnahmen gemacht werden können)
Sezione magnetica
(su cui si può registrare il suono)
Section magnétique
(sur laquelle l'enregistrement est possible)
Магнитная часть
(на которой возможна запись звука)

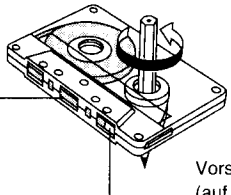

Vorspannband
(auf das keine Aufnahmen gemacht werden können)
Guida del nastro
(su cui non si può registrare il suono)
Amorce de bande
(sur laquelle l'enregistrement est impossible)
Ракорд
(на который невозможна запись звука)

Mit den unten aufgeführten Bandsorten sind einwandfreie Aufnahmen möglich

Das Cassettendeck erkennt die Bandsorte der eingesetzten Cassette automatisch.

NORMAL-Position/TYP I	○ (Ja)
HIGH-Position/TYP II	○ (Ja)
METAL-Position/TYP IV	× (Nein)

Bei Verwendung von Metallbändern ist mit dieser Anlage keine einwandfreie Aufnahme und Löschung gewährleistet.

Hinweis zum Vorspannband

Das Band geringfügig vorspulen, bis das Vorspannband die Tonköpfe passiert hat, so daß die Aufnahme sofort beginnen kann.

Beim Vorspannband handelt es sich um ein kurzes Stück Band am Anfang der Cassette, auf dem keine Aufnahmen gemacht werden können.

Hinweis zum Lautstärkepegel während der Aufnahme

Der Aufnahmepegel wird automatisch gesteuert. Die Aufnahme wird durch eine Änderung der Lautstärkepegels nicht beeinflusst.

Tipi di nastri che possono essere registrati correttamente

Il sistema identifica automaticamente il tipo di nastro usato.

POSIZIONE NORMALE/ TYPE I	○
ALTA POSIZIONE/TYPE II	○
METAL POSIZIONE/TYPE IV	×

Il sistema non può registrare o cancellare correttamente i nastri metal.

Modo di far avanzare la guida del nastro

Avvolgere in avanti la guida del nastro in modo che la registrazione cominci non appena si preme il tasto. Ciò non è però necessario per la registrazione di montaggio dei CD.

La guida del nastro sono le prime rotazioni su cui non è possibile registrare.

Riguardo al livello del volume durante la registrazione

La piastra regola automaticamente il livello di registrazione. Il suo cambiamento durante la registrazione non ha alcun effetto sul livello del volume della registrazione.

Types de bande qui seront enregistrés correctement

L'appareil identifie automatiquement le type de bande.

Position normale/Type I	○
Position élevée/Type II	○
Position métal/Type IV	×

Si l'on utilise des bandes métal, l'enregistrement et l'effacement ne s'effectueront pas correctement.

Comment avancer l'amorce de bande **A**

Bobiner l'amorce de bande vers l'avant de façon que l'enregistrement puisse commencer dès la pression sur la touche. Toutefois, ceci n'est pas nécessaire pour l'enregistrement à montage de disques compacts.

L'amorce de bande représente les quelques premiers tours de bande sur lesquels l'enregistrement est impossible.

A propos du niveau de volume pendant l'enregistrement

La platine règle automatiquement le niveau d'enregistrement. Si l'on modifie le volume pendant l'enregistrement, ceci est sans effet sur le niveau du volume d'enregistrement.

Тип ленты, записываемой качественно

Аппарат автоматически определяет тип вставленной ленты.

NORMAL POSITION/TYPE I	○
HIGH POSITION/TYPE II	○
METAL POSITION/TYPE IV	×

При использовании кассет типа metal аппарат может произвести запись или стирание некачественно.

Намотка ракорда **A**

Наматывайте ракорд вперед так, чтобы запись могла начаться, как только Вы нажмете на кнопку. Но это не необходимо при монтаже-записи с компакт-дисков.

Ракорд представляет собой первые несколько оборотов ленты, запись на которых невозможна.

Замечания об уровне громкости при записи

Дека автоматически устанавливает уровень записи. Если во время записи Вы измените уровень громкости, это не повлияет на уровень громкости записи.

A propos de la tonalité/champ sonore pendant l'enregistrement

● Enregistrement de la musique à l'état original

Sélectionner "FLAT" en appuyant sur EQ SPACE, puis commencer l'enregistrement.

● Enregistrement avec effets de tonalité/champ sonore

Sélectionner l'effet de tonalité/champ sonore avant de commencer l'enregistrement.

Remarques

- Il n'est pas possible d'ouvrir les deux platines pendant l'enregistrement.
- L'avance rapide et le rebobinage sont impossibles sur les deux platines pendant l'enregistrement.

Effacement du son enregistré

1. Débrancher le microphone s'il est branché.
2. Appuyer sur TAPE DECK 1/2.
3. Insérer la cassette enregistrée dans la platine 2.
4. Appuyer sur DOLBY NR de façon que le témoin DOLBY NR s'éteigne.
5. Appuyer sur REV MODE pour sélectionner le mode d'inversion.
6. Appuyer sur REC START/STOP.

О качестве звучания/звуковом поле при записи

● Для записи музыки в ее оригинальном исполнении

Нажмите кнопку EQ SPACE и выберите положение "FLAT", затем начинайте запись.

● Для записи с изменением качества звучания/звукового поля

Перед началом записи выберите желаемое качество звучания/звуковое поле.

Примечания

- Во время записи невозможно открыть обе деки.
- Во время записи невозможно производить ускоренную перемотку вперед или назад в обеих деках.

Чтобы стереть записанный звук

1. Выньте штекер микрофона, если он подключен.
2. Нажмите кнопку TAPE DECK 1/2.
3. Вставьте записанную кассету в деку 2.
4. Нажмите кнопку DOLBY NR, чтобы индикатор Dolby NR погас.
5. Нажмите кнопку REV MODE, чтобы выбрать режим реверса.
6. Нажмите кнопку REC START/STOP.

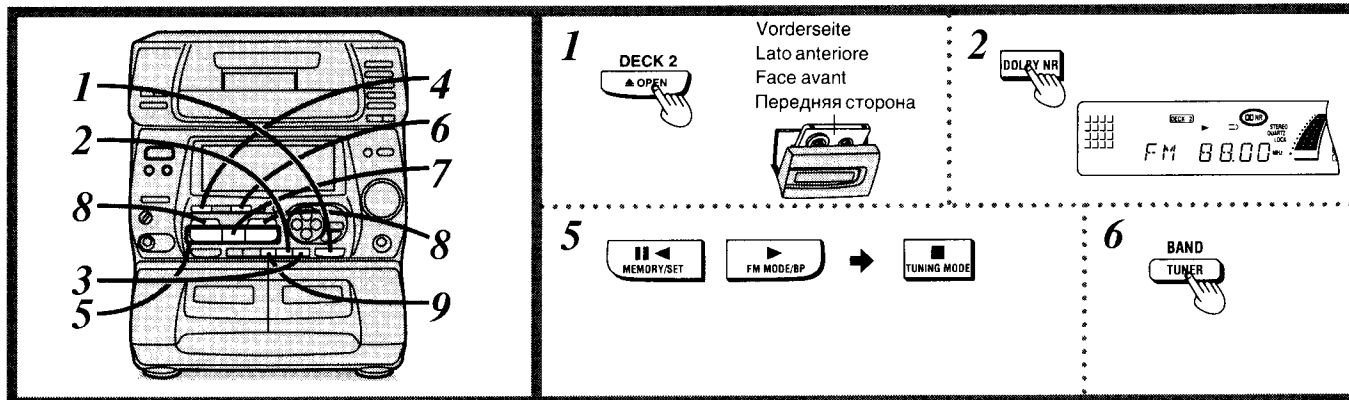

- 1** ▲ OPEN an Cassettenteil 2 drücken und die zur Aufnahme vorgesehene Cassette einsetzen.
Den Cassettenhalter schließen.
- 2** Wenn die Aufnahme mit Dolby-Rauschunterdrückung gemacht werden soll, DOLBY NR drücken, so daß die Dolby-Rauschunterdrückungs-Anzeige aufleuchtet.
- 3** REV MODE zur Wahl der Bandlaufumkehr-Betriebsart drücken.
 - ↔: Nur eine Seite wird bespielt, wonach der Bandlauf automatisch stoppt.
 - ↔↔: Beide Seiten werden bespielt (Vorderseite→Rückseite), wonach der Bandlauf automatisch stoppt.
 - ↔↔↔: Wie oben. (Bei Drücken von REC START/STOP wird automatisch von „↔↔“ auf „↔↔↔“ umgeschaltet.)
- 4** TAPE DECK 1/2 zur Wahl von „DECK 2“ drücken.
- 5** ◀ oder ▶ und unmittelbar danach ■ drücken.
Dadurch wird die Bandlaufrichtung gewählt.
▶: Starten der Aufnahme mit der Vorderseite
◀: Aufnahme auf der Rückseite
- 6** TUNER BAND zur Wahl von „FM“ (UKW), „LW“ oder „MW“ drücken.
- 7** TUNING MODE zur Wahl von „PRESET“ drücken.
Der gewünschte Sender kann auch manuell abgestimmt werden. (Siehe Seite 26.)
- 8** ∨ oder ^ betätigen, um den gewünschten Speicherplatz zu wählen.
- 9** REC START/STOP drücken, um die Aufnahme zu starten.

Beenden der Aufnahme:

REC START/STOP erneut drücken.

Die Aufnahme kann auch durch Drücken von ■ gestoppt werden.

Um ein unerwünschtes Programmsegment von der Aufzeichnung auszuschließen:

1. REC START/STOP drücken, wenn das unerwünschte Programmsegment gehört wird.
Das Cassettendeck schaltet auf die Stopp-Betriebsart.
2. Um die Aufnahme fortzusetzen, REC START/STOP erneut drücken. Die Aufnahme wird in der gleichen Bandlaufrichtung fortgesetzt.

Reduzieren des Rauschens beim Aufnehmen einer LW/MW-Sendung (Unterdrückung von Interferenzpfeifen) **A**

Während der Aufnahme einer LW- oder MW-Sendung FM MODE/BP drücken.

Bei jedem Drücken der Taste wird abwechselnd „BP 1“, „BP 2“ und „BP 3“ angezeigt.

Diejenige Einstellung wählen, mit der das Interferenzpfeifen am wirksamsten unterdrückt wird.

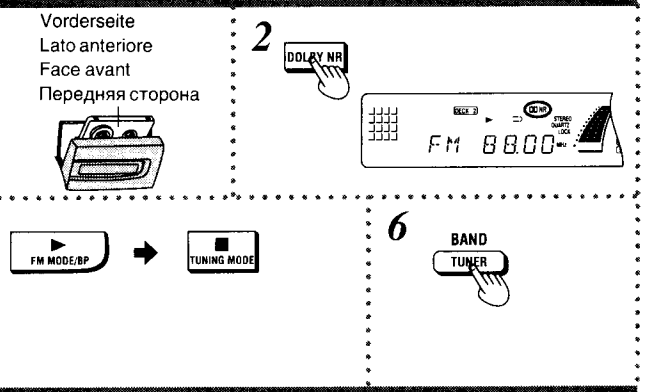

- 1** Premere ▲ OPEN sulla piastra 2 e inserire il nastro.
Chiedere l'alloggiamento della cassetta.
- 2** Per fare una registrazione con il sistema Dolby di riduzione del rumore, premere DOLBY NR per accendere l'indicatore Dolby NR.
- 3** Premere REV MODE per selezionare il modo di reverse.
 - ↔: Il nastro viene registrato su un lato, dopo di che esso si arresta automaticamente quando finisce.
 - ↔↔: Il nastro viene registrato su entrambi i lati (lato in avanti→lato di reverse), dopo di che esso si arresta automaticamente quando finisce.
 - ↔↔↔: Come sopra. (Se si preme REC START/STOP, "↔↔↔" si cambia automaticamente in "↔↔").
- 4** Premere TAPE DECK 1/2 per selezionare "DECK 2".
- 5** Premere ◀ o ▶, seguito immediatamente da ■.
Ciò seleziona la direzione di scorrimento del nastro.
▶: Registrazione dal lato in avanti
◀: Registrazione sul lato di reverse
- 6** Premere TUNER BAND per selezionare "FM", "LW" o "MW".
- 7** Premere TUNING MODE per selezionare "PRESET".
La stazione trasmittente desiderata può anche essere selezionata con il modo di sintonia manuale. (Vedere a pag. 26.)
- 8** Premere ∨ o ^ per selezionare il canale preselezionato.
- 9** Premere REC START/STOP per cominciare la registrazione.

Per terminare la registrazione:

Premere di nuovo REC START/STOP.

La registrazione può anche essere terminata premendo ■.

Per evitare di registrare qualsiasi parte inutile:

1. Premere REC START/STOP quando si sente una parte inutile.
La piastra si dispone nel modo di arresto.
2. Quando si desidera continuare la registrazione, premere di nuovo REC START/STOP.
La registrazione continua nella stessa direzione di prima.

Per ridurre il rumore durante la registrazione OL/OM (funzione di soppressione del battimento) **A**

Premere FM MODE/BP durante la registrazione della stazione OL o OM.

Ad ogni pressione del tasto, sul display appare alternativamente BP 1, BP 2 e BP 3.

Selezionare la posizione dove c'è meno rumore.

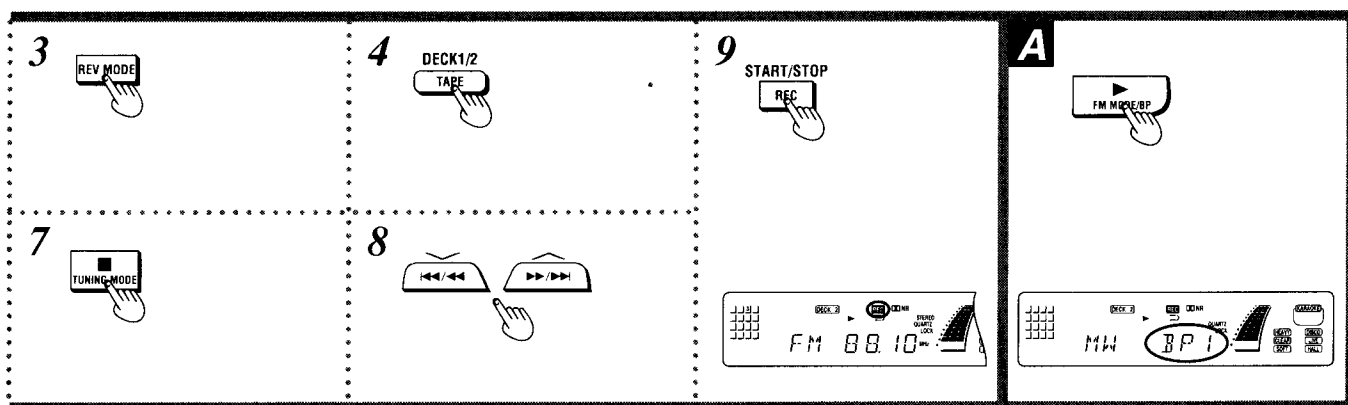

- 1** Appuyer sur **▲ OPEN** de la platine 2, et insérer la cassette. Réfermer le logement.
- 2** Pour effectuer un enregistrement avec le système de réduction de bruit Dolby, appuyer sur **DOLBY NR** de façon que le témoin Dolby NR s'allume.
- 3** Appuyer sur **REV MODE** pour sélectionner le mode d'inversion.
 - ↔: La platine enregistre sur une seule face, et la cassette s'arrête automatiquement à la fin de la bande.
 - ↔: La platine enregistre sur les deux faces (face avant → face arrière), et la cassette s'arrête automatiquement à la fin de la bande.
 - ↔: Comme ci-dessus. (Si l'on appuie sur **REC START/STOP**, "↔" commute automatiquement sur "↔".)
- 4** Appuyer sur **TAPE DECK 1/2** pour sélectionner "DECK 2".
- 5** Appuyer sur **◀** ou **▶**, et tout de suite après sur **■**. Ceci permet de sélectionner le sens de défilement de la bande.
 - ▶: Enregistrement à partir de la face avant
 - ◀: Enregistrement sur la face inverse
- 6** Appuyer sur **TUNER BAND** pour sélectionner "FM", "LW" ("GO") ou "MW" ("PO").
- 7** Appuyer sur **TUNING MODE** pour sélectionner "PRESET". On pourra également sélectionner la station par accord manuel. (Voir page 27.)
- 8** Appuyer sur **v** ou **^** pour sélectionner le canal prérogé.
- 9** Appuyer sur **REC START/STOP** pour commencer l'enregistrement.

Arrêt de l'enregistrement:

Appuyer à nouveau sur **REC START/STOP**.

L'enregistrement s'arrête également si l'on appuie sur **■**.

Coupeure des passages inutiles pendant l'enregistrement:

1. Appuyer sur **REC START/STOP** lorsqu'on entend un passage que l'on ne désire pas enregistrer. La platine-cassette commute en mode d'arrêt.
2. Appuyer à nouveau sur **REC START/STOP** lorsqu'on désire reprendre l'enregistrement. L'enregistrement se poursuit dans le même sens que précédemment.

Réduction des parasites pendant l'enregistrement d'une émission GO/PO (Fonction d'atténuation de battement) **A**

Appuyer sur **FM MODE/BP** pendant l'enregistrement d'une station GO ou PO.

Chaque fois qu'on appuie sur la touche, BP 1, BP 2 et BP 3 s'affichent alternativement.

Sélectionner la position qui réduit le mieux les parasites.

- 1** Нажмите кнопку **▲ OPEN** на деке 2 и вставьте кассету. Закройте кассетодержатель.
- 2** При записи с системой шумоподавления Dolby NR, нажмите кнопку **DOLBY NR**, чтобы индикатор Dolby NR загорелся.
- 3** Нажмите кнопку **REV MODE**, чтобы установить режим реверса.
 - ↔: Запись будет произведена на одну сторону, а затем произойдет автоматическая остановка в конце ленты.
 - ↔: Запись будет произведена на обе стороны (передняя сторона на обратную сторону), а затем произойдет автоматическая остановка в конце ленты.
 - ↔: То же самое, что описано выше. (Если Вы нажмете кнопку **REC START/STOP**, индикация "↔" автоматически переключится на "↔".)
- 4** Нажмите кнопку **TAPE DECK 1/2** и выберите "DECK 2".
- 5** Нажмите кнопку **◀** или **▶**, а потом сразу кнопку **■**. Таким образом выбирается направление ленты.
 - ▶: Запись с передней стороны
 - ◀: Запись на обратную сторону
- 6** Нажмите кнопку **TUNER BAND** и выберите "FM", "LW" или "MW".
- 7** Нажмите кнопку **TUNING MODE** и выберите режим "PRESET". Вы можете также выбрать желаемую радиостанцию при помощи ручной настройки. (См. стр. 27.)
- 8** Нажмите кнопку **v** или **^** и выберите предустановленный канал.
- 9** Нажмите кнопку **REC START/STOP**, чтобы начать запись.

Чтобы остановить запись:

Снова нажмите кнопку **REC START/STOP**.

Запись также может быть остановлена нажатием кнопки **■**.

Для удаления ненужной части при записи:

1. Нажмите кнопку **REC START/STOP**, когда услышите ненужную часть. Кассетная дека перейдет в режим остановки.
2. Нажмите кнопку **REC START/STOP**, чтобы снова возобновить запись. Запись продолжится в том же направлении, что и прежде.

Чтобы уменьшить шумы при записи LW/MW-радиопередач (Функция устранения радиопомех) **A**

При записи радиостанции в диапазоне LW или MW нажмите кнопку **FM MODE/BP**.

Каждый раз при нажатии кнопки на дисплее будут попеременно появляться индикации BP 1, BP 2 и BP 3.

Выберите положение, при котором шумы будут наименьшими.

A

Wenn eine einzige Disc geladen ist:
Quando si carica un disco:
Lorsqu'on charge un seul disque:
Когда Вы записываете с один ого диска:

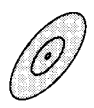

1. Titel
Brano 1
Plage 1
Трек 1

Der Titel wird abgeschnitten.
Il brano viene interrotto a metà.
La plage est coupée en son milieu.
Трек прерывается посередине.

Seite A
Lato A
Face A
Страна A

Seite B
Lato B
Face B
Страна B

Rest des 5. Titels
Parte restante del brano 5
Reste de la plage 5
Оставшаяся часть трека 5

Bei Redigieraufnahme von mehreren Compact-Discs:
Registando da più di un CD:
Lorsqu'on charge plus d'un disque:
При записи с более чем одного компакт-диска:

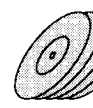

1. Titel
Brano 1
Plage 1
Трек 1

Disc 1
CD 1
Disque 1

Компакт-диск 1

Disc 3
CD 3
Disque 3

Disc 2
CD 2
Disque 2

Disc 4
CD 4
Disque 4

Компакт-диск 3

Компакт-диск 2

Компакт-диск 4

Zum Aufnehmen von Compact-Discs stehen zwei verschiedene Verfahren zur Verfügung, Normalaufnahme und Sofort-Redigieraufnahme.

Ci sono due modi di registrare i Compact Disc: registrazione normale e montaggio ad un tocco.

Normalaufnahme **A**

- Titel der Compact-Disc werden in ihrer ursprünglichen Reihenfolge aufgezeichnet.
- Bei Erreichen des Bandendes wird der laufende Titel abgeschnitten.
- Die Aufnahme kann an jeder beliebigen Stelle des Bandes beginnen.

Siehe Seite 66.

Registrazione normale **A**

- I brani vengono registrati nell'ordine in cui sono nel CD.
- I brani vengono interrotti a metà quando il nastro finisce.
- Si può registrare da qualsiasi punto del nastro.

Vedere a pag. 66.

Sofort-Redigieraufnahme **B**

- Titel der Compact-Disc werden in ihrer ursprünglichen Reihenfolge aufgezeichnet.
- Bei Erreichen des Endes von Seite A wird der laufende Titel abgeschnitten, die Aufnahme jedoch auf der Rückseite fortgesetzt.
- Die Redigieraufnahme beginnt stets am Bandanfang. (Das Band wird vor Beginn der Aufnahme automatisch zurückgespult.)

Siehe Seite 70.

Montaggio ad un tocco **B**

- I brani vengono registrati nell'ordine in cui sono nel CD.
- I brani vengono interrotti a metà quando il nastro finisce, ma la registrazione continua sul lato di reverse.
- La registrazione comincia sempre dall'inizio del nastro. (I nastri vengono riavvolti automaticamente.)

Vedere a pag. 70.

Aufnahme weiterer Titel auf dem verbleibenden Band (Verbindungsfunktion):

Nach beendeter Redigieraufnahme der eingelegten Disc können Titel weiterer Discs auf dem verbleibenden Band aufgezeichnet werden.

Siehe Seite 74.

Registrazione sullo spazio rimasto sui nastri (LINK):

Alla fine della registrazione di montaggio dei CD caricati, si può successivamente effettuare la registrazione di montaggio di altri CD sulla parte vuota restante del nastro.

Vedere a pag. 74.

Anmerkung

Es empfiehlt sich, beim Aufnehmen/eine Cassette mit einer etwas längeren Spieldauer als die Spielzeit der Disc zu verwenden.

Riferimento

Quando si registra è meglio usare un nastro leggermente più lungo del tempo di lettura del CD.

B



Wenn eine einzige Disc geladen ist:
Quando si carica un disco:
Lorsqu'on charge un seul disque:
Когда Вы записываете с один ого диска:

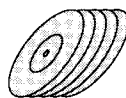
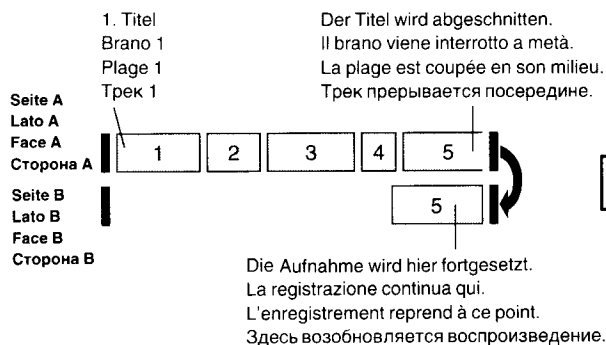

Bei Redigieraufnahme von mehreren Compact-Discs:
Registrando da più di un CD:
Lorsqu'on charge plus d'un disque:
При записи с более чем одного компакт-диска:

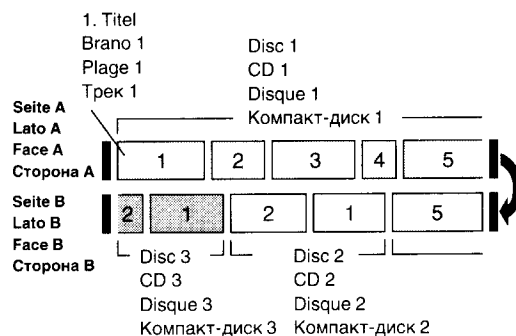

Il y a 2 façons d'enregistrer un disque compact, l'enregistrement normal, et le montage à une touche.

Существуют 2 способа записи с компакт-дисков: обычная запись и монтаж одним нажатием.

Enregistrement normal **A**

Обычная запись **A**

- Les plages s'enregistrent dans l'ordre du disque.
- Les plages sont coupées en leur milieu lorsque la cassette arrive en fin de bande.
- L'enregistrement est possible à partir de n'importe quel point de la bande.

- Треки записываются в том порядке, в котором они располагаются на диске.
- Треки обрываются на половине, когда заканчивается лента.
- Вы можете записывать с любого положения на ленту.

Voir page 67.

См. стр. 67.

Montage à une touche **B**

Монтаж одним нажатием **B**

- Les plages s'enregistrent dans l'ordre du disque.
- Les plages sont coupées en leur milieu lorsque la cassette arrive en fin de bande, mais l'enregistrement recommence sur la face arrière.
- L'enregistrement commence toujours au début de la bande. (La bande se rembobine automatiquement.)

- Треки записываются в том порядке, в котором они располагаются на диске.
- Треки обрываются на половине, когда заканчивается лента, но запись возобновляется на обратной стороне.
- Запись всегда начинается с начала кассеты. (Кассеты перемотываются автоматически.)

Voir page 71.

См. стр. 71.

Enregistrement sur le reste de bande (LINK):

Запись на оставшемся участке ленты (LINK):

Lorsque l'enregistrement à montage des disques chargés est terminé, il est possible d'enregistrer d'autres disques sur le reste de bande.

После окончания монтажной перезаписи загруженных компакт-дисков Вы можете затем на оставшемся свободном участке ленты произвести монтажную перезапись других компакт-дисков.

Voir page 75.

См. стр. 75.

Pour référence

К Вашему сведению

Pour l'enregistrement, il est préférable d'utiliser une bande légèrement plus longue que la durée de lecture du disque.

При записи лучше использовать кассету с временем звучания немного больше, чем время воспроизведения компакт-диска.

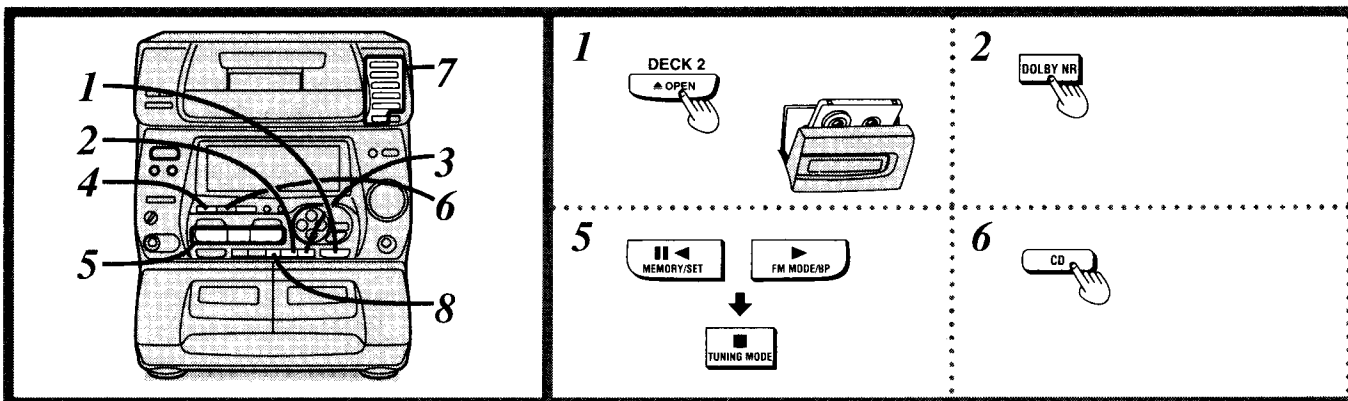

Normalaufnahme

- 1 **▲ OPEN** an Cassettenteil 2 drücken und die zur Aufnahme vorgesehene Cassette einsetzen.
Den Cassettenhalter schließen.
- 2 Wenn die Aufnahme mit Dolby-Rauschunterdrückung gemacht werden soll, **DOLBY NR** drücken, so daß die Dolby-Rauschunterdrückungs-Anzeige aufleuchtet.
- 3 **REV MODE** zur Wahl der Bandlaufumkehr-Betriebsart drücken.
 - ↔: Nur eine Seite wird bespielt, wonach der Bandlauf automatisch stoppt.
 - ↔↔: Beide Seiten werden bespielt (Vorderseite → Rückseite), wonach der Bandlauf automatisch stoppt.
 - ↔↔↔: Wie oben. (Bei Drücken von REC START/STOP wird automatisch von „↔↔“ auf „↔↔↔“ umgeschaltet.)
- 4 **TAPE DECK 1/2** zur Wahl von „DECK 2“ drücken.
- 5 **◀ oder ▶** und unmittelbar danach **■** drücken.
Dadurch wird die Bandlaufrichtung gewählt.
▶: Starten der Aufnahme mit der Vorderseite
◀: Aufnahme auf der Rückseite
- 6 **CD** drücken.
- 7 **Discs in die Fächer einlegen.**
(Einzelheiten hierzu siehe Seite 30.)
Die Aufnahme beginnt mit dem ersten Titel der Disc, deren Nummer auf dem Anzeigefeld erscheint. Wird beispielsweise „DISC 4“ angezeigt, so beginnt die Aufnahme mit dem ersten Titel von Disc 4 und wird in der Reihenfolge der Discs fortgesetzt.
Reihenfolge der Discs:
Disc 4 → 5 → 1 → 2 → 3
- 8 **REC START/STOP** drücken, um die Aufnahme zu starten.

(Fortsetzung auf der nächsten Seite)

Registrazione normale

- 1 Premere **▲ OPEN** sulla piastra 2 e inserire il nastro.
Chiudere l'alloggiamento della cassetta.
- 2 Per fare una registrazione con il sistema Dolby di riduzione del rumore, premere **DOLBY NR** per accendere l'indicatore Dolby NR.
- 3 Premere **REV MODE** per selezionare il modo di reverse.
 - ↔: Il nastro viene registrato su un lato, dopo di che esso si arresta automaticamente quando finisce.
 - ↔↔: Il nastro viene registrato su entrambi i lati (lato in avanti → lato di reverse), dopo di che esso si arresta automaticamente quando finisce.
 - ↔↔↔: Come sopra. (Se si preme REC START/STOP, „↔↔↔“ si cambia automaticamente in „↔↔“.)
- 4 Premere **TAPE DECK 1/2** per selezionare „DECK 2“.
- 5 Premere **◀ o ▶**, seguito immediatamente da **■**.
Ciò seleziona la direzione di scorrimento del nastro.
▶: Registrazione dal lato in avanti
◀: Registrazione sul lato di reverse
- 6 Premere **CD**.
- 7 **Inserire i CD nei cassetti.**
(Per i dettagli, vedere a pag. 31.)
La registrazione comincia dal primo brano del disco mostrato sul display. Per esempio, se è visualizzato il disco 4, la registrazione comincia dal primo brano del disco 4 e continua in ordine progressivo.
Ordine di progressione:
Disco 4 → 5 → 1 → 2 → 3
- 8 Premere **REC START/STOP** per cominciare la registrazione.

(Continua alla pagina seguente)

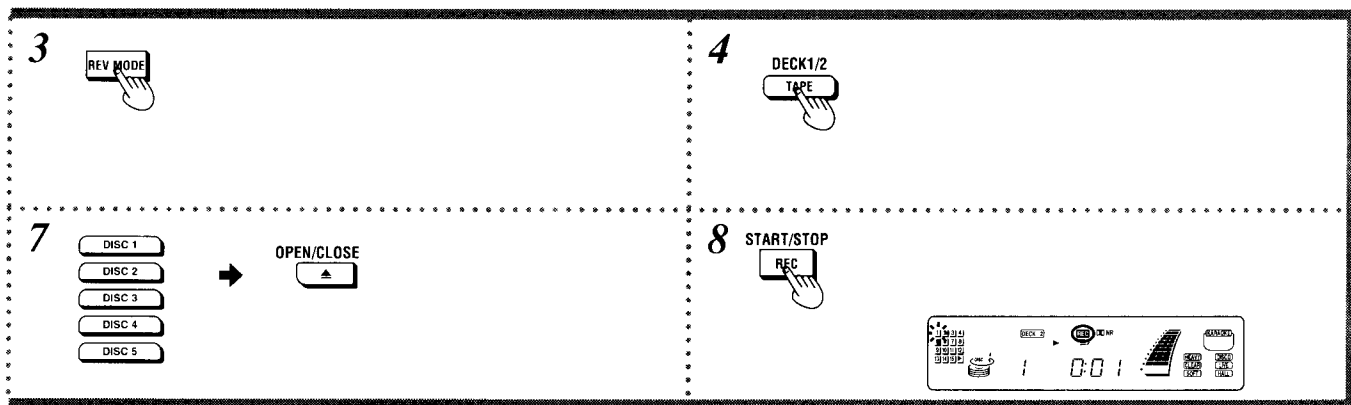

Enregistrement normal

- 1 Appuyer sur **▲ OPEN** de la platine 2, et insérer la cassette.
Refermer le logement.
- 2 Pour effectuer un enregistrement avec le système de réduction de bruit Dolby, appuyer sur **DOLBY NR** de façon que le témoin Dolby NR s'allume.
- 3 Appuyer sur **REV MODE** pour sélectionner le mode d'inversion.
 - : La platine enregistre sur une seule face, et la cassette s'arrête automatiquement à la fin de la bande.
 - ↔: La platine enregistre sur les deux faces (face avant → face arrière), et la cassette s'arrête automatiquement à la fin de la bande.
 - ↔: Comme ci-dessus. (Si l'on appuie sur **REC START/STOP**, "↔" commute automatiquement sur "→".)
- 4 Appuyer sur **TAPE DECK 1/2** pour sélectionner "DECK 2".
- 5 Appuyer sur **◀** ou **▶**, et tout de suite après sur **■**.
Ceci permet de sélectionner le sens de défilement de la bande.
 - ▶: Enregistrement à partir de la face avant
 - ◀: Enregistrement sur la face inverse
- 6 Appuyer sur **CD**.
- 7 Mettre les disques dans les tiroirs.
(Pour les détails, voir page 32.)
L'enregistrement commence à la première plage du disque indiqué sur l'afficheur. Par exemple, si le disque 4 est affiché, l'enregistrement commence à la première plage du disque 4, et il se poursuit dans l'ordre.
Ordre de progression:
Disque 4 → 5 → 1 → 2 → 3
- 8 Appuyer sur **REC START/STOP** pour commencer l'enregistrement.

(Suite à la page suivante)

Обычная запись

- 1 Нажмите кнопку **▲ OPEN** на деке 2 и вставьте кассету.
Закройте кассетодержатель.
- 2 При записи с системой шумоподавления Dolby NR нажмите кнопку **DOLBY NR**, чтобы индикатор Dolby NR загорелся.
- 3 Нажмите кнопку **REV MODE**, чтобы установить режим реверса.
 - : Запись будет произведена на одну сторону, а затем произойдет автоматическая остановка в конце ленты.
 - ↔: Запись будет произведена на обе стороны (передняя сторона → обратная сторона), а затем произойдет автоматическая остановка в конце ленты.
 - ↔: То же самое, что описано выше. (Если Вы нажмете кнопку **REC START/STOP**, индикация "↔" автоматически переключится на "→".)
- 4 Нажмите кнопку **TAPE DECK 1/2** и выберите "DECK 2".
- 5 Нажмите кнопку **◀** или **▶**, а потом сразу кнопку **■**.
Таким образом выбирается направление движения ленты.
 - ▶: Запись с передней стороны
 - ◀: Запись на обратную сторону
- 6 Нажмите кнопку **CD**.
- 7 Вставьте компакт-диски в консоли.
(Более подробную информацию см. на стр. 33.)
Запись начнется с первого трека диска, показанного на дисплее. Например, если на дисплее показан диск 4, то запись начнется с первого трека на диске 4 и будет продолжаться в последовательном порядке.
Порядок последовательности:
Диск 4 → 5 → 1 → 2 → 3
- 8 Нажмите кнопку **REC START/STOP**, чтобы начать запись.

(Продолжение на следующей странице)

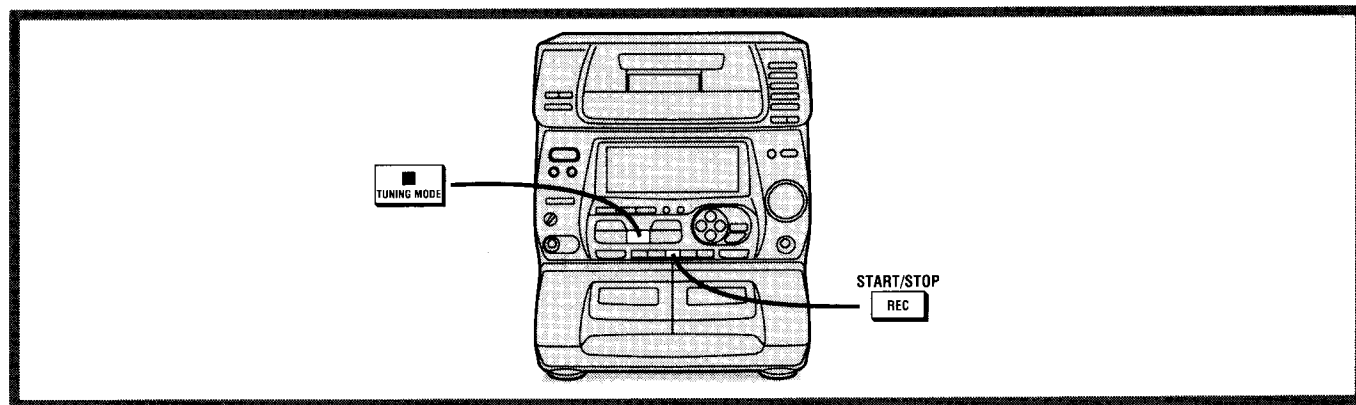
**Beenden der Aufnahme:**

- Um die Aufnahme nach Einfügen eines signalfreien Zwischenraums von 4 Sekunden Dauer zu beenden

■ drücken.

- Um die Aufnahme ohne Einfügen eines signalfreien Zwischenraums zu beenden

REC START/STOP drücken.

Die Wiedergabe des CD-Wechslers wird gleichzeitig gestoppt.

Zum Aufnehmen einprogrammierter Titel **A**

- ① Schritt 1–7 auf Seite 66 ausführen, und dann PROGRAM am Fernbedienungsgeber drücken.
- ② DISC am Fernbedienungsgeber drücken.
- ③ Innerhalb von ca. 10 Sekunden:
Die gewünschte Disc mit den Tasten DISC 1 bis DISC 5 am Fernbedienungsgeber wählen.
- ④ Innerhalb von ca. 10 Sekunden:
Die Nummer des gewünschten Titels über die Taste ◀◀/◀◀ oder ▶▶/▶▶ am Fernbedienungsgeber eingeben.
- ⑤ Innerhalb von ca. 10 Sekunden:
PROGRAM drücken.
- ⑥ Schritt ② bis ⑤ so oft wiederholen, bis alle gewünschten Titel (maximal 24) einprogrammiert worden sind.
- ⑦ REC START/STOP drücken, um mit der Aufnahme zu beginnen.

Per terminare la registrazione:

- Per terminare la registrazione dopo un intervallo silenzioso di 4 secondi

Premere ■.

- Per terminare la registrazione senza un intervallo silenzioso

Premere REC START/STOP.

Anche il CD si arresta automaticamente.

Per registrare i brani programmati **A**

- ① Seguire il procedimento dei passi da 1 a 7 a pag. 66, e premere poi PROGRAM sul telecomando.
- ② Premere DISC sul telecomando.
- ③ Entro 10 secondi circa:
Selezionare il CD con i tasti DISC 1–DISC 5 sul telecomando.
- ④ Entro 10 secondi circa:
Selezionare il numero del brano con i tasti ◀◀/◀◀ o ▶▶/▶▶ sul telecomando.
- ⑤ Entro 10 secondi circa:
Premere PROGRAM.
- ⑥ Ripetere i passi da ② a ⑤ finché non si sono programmati tutti i brani (24 al massimo).
- ⑦ Per cominciare la registrazione, premere REC START/STOP.

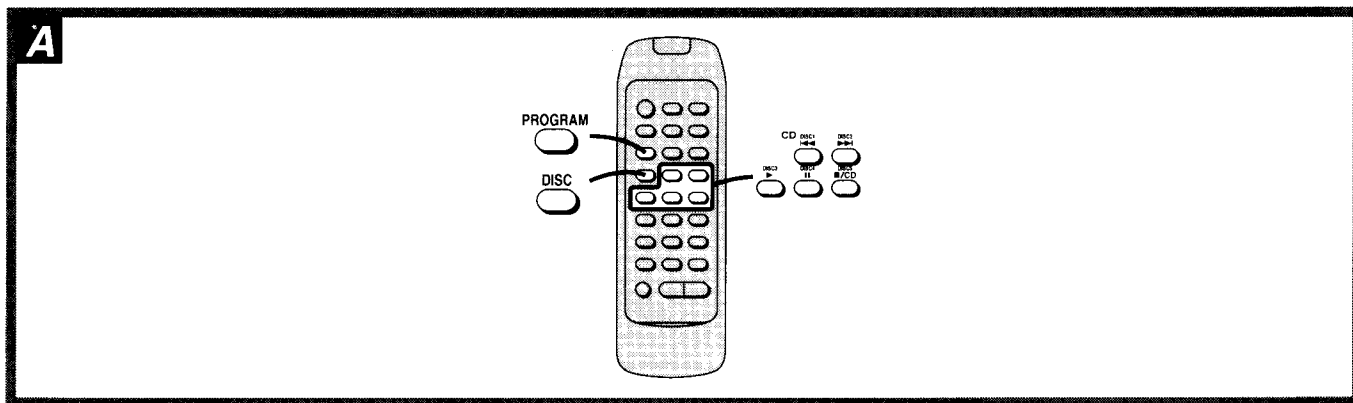

Arrêt de l'enregistrement :

- Pour arrêter l'enregistrement après un intervalle de silence de 4 secondes

Appuyer sur ■.

- Pour arrêter l'enregistrement sans intervalle de silence

Appuyer sur REC START/STOP.

Le disque s'arrête également.

Чтобы остановить запись:

- Чтобы остановить запись после четырехсекундного интервала

Нажмите кнопку ■.

- Чтобы остановить запись без интервала

Нажмите кнопку REC START/STOP.

Компакт-диск тоже остановится автоматически.

Enregistrement de plages programmées A

- ① Effectuer les opérations 1 à 7 de la page 67, et appuyer sur PROGRAM de la télécommande.
- ② Appuyer sur DISC de la télécommande.
- ③ Dans les 10 secondes environ: Sélectionner le disque à l'aide des touches DISC 1–DISC 5 de la télécommande.
- ④ Dans les 10 secondes environ: Sélectionner le numéro de plage à l'aide des touches I◀◀/◀◀ ou ▶▶/▶▶ de la télécommande.
- ⑤ Dans les 10 secondes environ: Appuyer sur PROGRAM.
- ⑥ Recommencer les opérations ② à ⑤ jusqu'à ce que toutes les plages aient été programmées (24 plages maximum).
- ⑦ Appuyer sur REC START/STOP pour commencer l'enregistrement.

Чтобы записать запрограммированные треки A

- ① Выполните пункты 1–7 на стр. 67, а затем нажмите кнопку PROGRAM на пульте ДУ.
- ② Нажмите кнопку DISC на пульте ДУ.
- ③ В течение около 10 сек: Выберите компакт-диск при помощи кнопок DISC 1–DISC 5 на пульте ДУ.
- ④ В течение около 10 сек: Выберите номер трека при помощи кнопок I◀◀/◀◀ или ▶▶/▶▶ на пульте ДУ.
- ⑤ В течение около 10 сек: Нажмите кнопку PROGRAM.
- ⑥ Повторите пункты ②–⑤, пока не будут запрограммированы все треки (макс. 24 трека).
- ⑦ Чтобы начать запись, нажмите кнопку REC START/STOP.

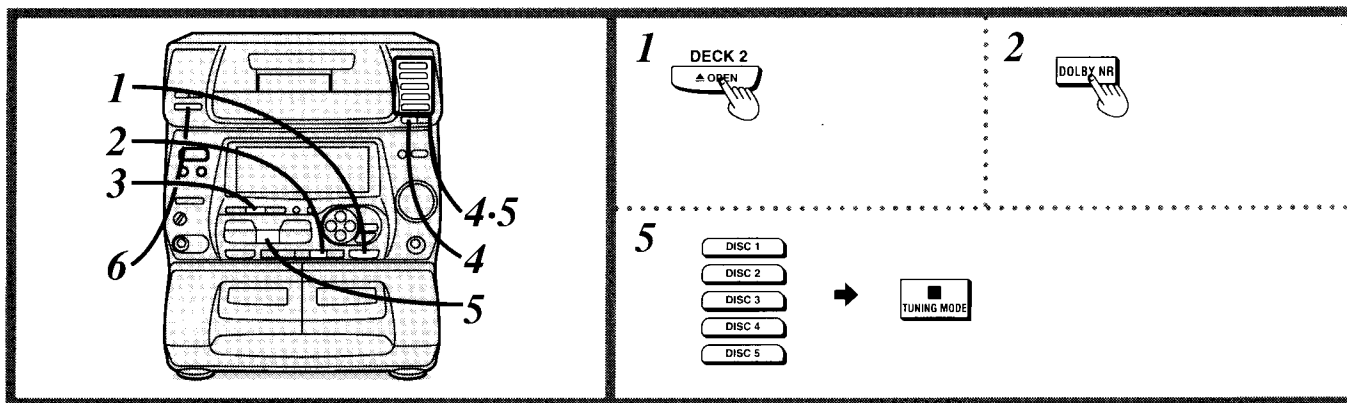

Sofort-Redigieraufnahme

- Das Vorspannband braucht nicht im voraus vorgespult zu werden.
- Die Bandlaufumkehr-Betriebsart „↔“ wird automatisch gewählt.

- 1** ▲ OPEN an Cassettenteil 2 drücken und die zur Aufnahme vorgesehene Cassette einsetzen.
Den Cassettenhalter schließen.
- 2** Wenn die Aufnahme mit Dolby-Rauschunterdrückung gemacht werden soll, DOLBY NR drücken, so daß die Dolby-Rauschunterdrückungs-Anzeige aufleuchtet.
- 3** CD drücken.
- 4** Discs in der Fächer einlegen.
(Einzelheiten hierzu siehe Seite 30.)
Die Aufnahme beginnt mit dem ersten Titel der Disc, deren Nummer auf dem Anzeigefeld erscheint.
- 5** Die Nummer der Disc (DISC 1 bis DISC 5) vorgeben, mit der die Redigieraufnahme beginnen soll. Dann ■ drücken.
Wenn die Nummer der gewünschten Disc bereits auf dem Anzeigefeld erscheint, kann dieser Schritt natürlich ausgelassen werden.
- 6** EASY EDIT drücken, um die Aufnahme zu starten.
Das Cassettendeck spult das Band an den Anfang zurück.
Nach Drücken der Taste verstreicht einige Zeit, bevor die Aufnahme beginnt.

Beenden der Aufnahme:

- drücken.
Die Wiedergabe des CD-Wechslers wird gleichzeitig gestoppt.

(Fortsetzung auf der nächsten Seite)

Montaggio ad un tocco

- Non è necessario far avanzare la guida del nastro.
- Viene automaticamente selezionato “↔” del modo di reverse.

- 1** Premere ▲ OPEN sulla piastra 2 e inserire il nastro.
Chiudere l'alloggiamento della cassetta.
- 2** Per fare una registrazione con il sistema Dolby di riduzione del rumore, premere DOLBY NR per accendere l'indicatore Dolby NR.
- 3** Premere CD.
- 4** Inserire i CD nei cassetti.
(Per i dettagli, vedere a pag. 31.)
La registrazione comincia dal primo brano del disco mostrato sul display.
- 5** Specificare il disco (DISC 1–DISC 5) da cui si desidera cominciare la registrazione e premere poi ■.
Se il numero del disco desiderato è già visualizzato, non è naturalmente necessario selezionarlo.
- 6** Premere EASY EDIT per cominciare la registrazione.
La piastra comincia a riavvolgere il nastro.
Dopo che si è premuto il tasto, ci vogliono alcuni istanti prima che la registrazione cominci.

Per terminare il montaggio:

- Premere ■.
Anche il cambiadischi CD si arresta.

(Continua alla pagina seguente)

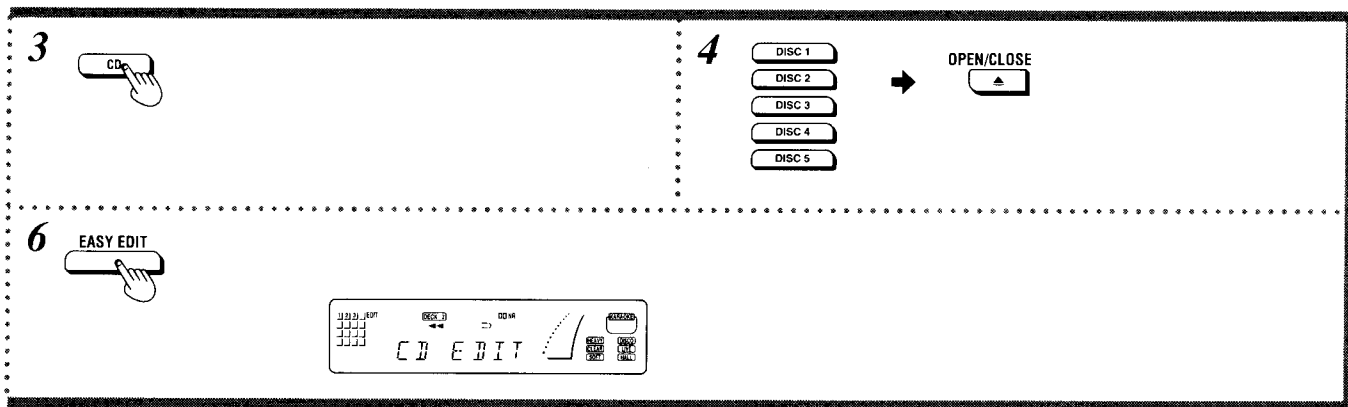

Montage à une touche

- Il n'est pas nécessaire d'avancer l'amorce de bande.
- Le mode d'inversion se règle automatiquement sur "↔".

- 1 Appuyer sur OPEN de la platine 2, et insérer une cassette.**
Refermer le logement.
- 2 Pour effectuer un enregistrement avec le système de réduction de bruit Dolby, appuyer sur DOLBY NR de façon que le témoin Dolby NR s'allume.**
- 3 Appuyer sur CD.**
- 4 Mettre les disques dans les tiroirs.**
(Pour les détails, voir page 32.)
L'enregistrement commence à la première plage du disque indiqué sur l'afficheur.
- 5 Spécifier le disque (DISC 1–DISC 5) auquel l'enregistrement doit commencer. Puis, appuyer sur .**
Il est évident que si le disque voulu est déjà affiché, il ne sera pas nécessaire de le sélectionner.
- 6 Appuyer sur EASY EDIT pour commencer l'enregistrement.**
La platine commence à rembobiner la bande.
Il faut quelques instants, après que l'on a appuyé sur la touche, pour que l'enregistrement commence effectivement.

Arrêt de l'enregistrement:

Appuyer sur .

Le changeur CD s'arrête également.

(Suite à la page suivante)

Монтаж одним нажатием

- Вам нет необходимости отматывать ракорд.
- Будет автоматически выбрано положение "↔" режима реверса.

- 1 Нажмите кнопку OPEN на деке 2 и вставьте кассету.**
Закройте кассетодержатель.
- 2 При записи с системой шумоподавления Dolby NR нажмите кнопку DOLBY NR, чтобы индикатор Dolby NR загорелся.**
- 3 Нажмите кнопку CD.**
- 4 Вставьте компакт-диски в консоли.**
(Более подробную информацию см. на стр. 33.)
Запись начнется с первого трека диска, показанного на дисплее.
- 5 Задайте диск (DISC 1–DISC 5), с которого Вы хотите начать запись. Затем нажмите кнопку .**
Разумеется, если номер желаемого диска уже показан на дисплее, то Вам нет необходимости его выбирать.
- 6 Нажмите кнопку EASY EDIT, чтобы начать запись.**
Дека начинает перемотывать ленту.
Запись начинается через некоторое время после нажатия кнопки.

Для остановки монтажа:

Нажмите кнопку .

CD-чэнджер также остановится.

(Продолжение на следующей странице)

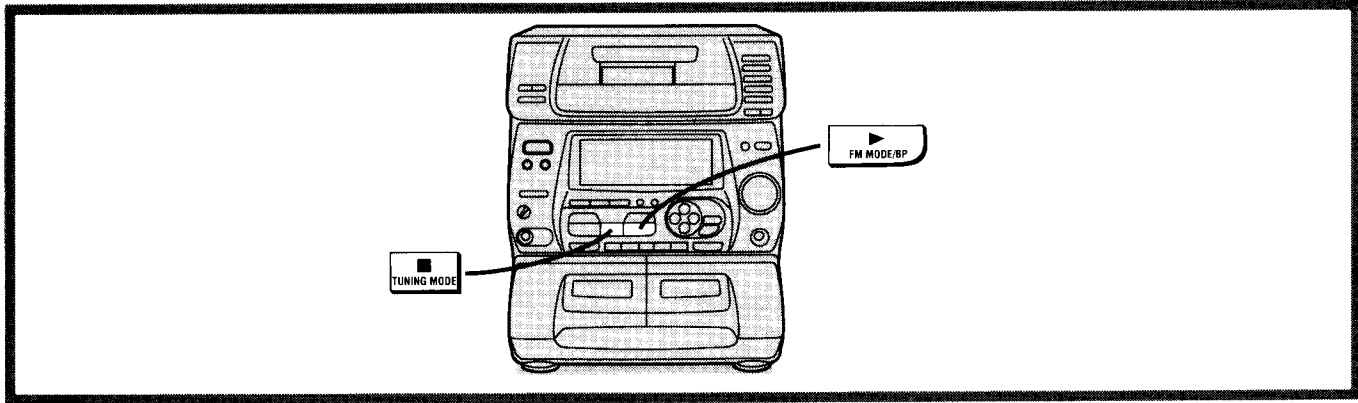

Betriebsvorgänge bei Sofort-Redigieraufnahme:

1. Das Cassettendeck spult das Band an den Anfang zurück und schaltet danach automatisch auf Vorlauf, bis das Vorspannband die Tonköpfe passiert hat und ein signalfreier Zwischenraum von ca. 10 Sekunden Dauer auf dem Band eingefügt worden ist.
2. Die Aufnahme beginnt auf der Vorderseite der Cassette.
3. Wenn der letzte Titel auf der Vorderseite nicht ganz aufgenommen wurde, wird dieser Titel automatisch wieder beginnend am Anfang der Rückseite aufgenommen.
4. Ja nach Bandlänge kann es vorkommen, daß der letzte auf der Rückseite aufgezeichnete Titel am Bandende abgeschnitten wird.

Nach beendeter Sofort-Redigieraufnahme:

- Die Nummern der Disc und des zuletzt aufgezeichneten Titels verbleiben auf dem Anzeigefeld.
- Wenn mehrere Discs in das Rollfach eingesetzt sind, blinkt „LINK“ auf dem Anzeigefeld, und die Aufnahme wird automatisch mit der nächsten Disc fortgesetzt.
- Auch wenn keine weiteren Discs eingesetzt sind, blinkt „LINK“ auf dem Anzeigefeld, doch die Anlage schaltet in den Bereitschaftszustand. Um die Aufnahme fortzusetzen, eine weitere Disc in das Rollfach einsetzen, diese Disc wählen und dann ► drücken. (Darauf achten, nicht ■ zu drücken, wenn die Verbindungsfunktion verwendet werden soll.)
- drücken, um die Verbindungsaufnahme zu beenden.

Zum Aufnehmen einprogrammierter Titel **A**

- ① Schritt 1–4 auf Seite 70 ausführen, und dann PROGRAM am Fernbedienungsgeber drücken.
- ② DISC am Fernbedienungsgeber drücken.
- ③ Innerhalb von ca. 10 Sekunden:
Die gewünschte Disc mit den Tasten DISC 1 bis DISC 5 am Fernbedienungsgeber wählen.
- ④ Innerhalb von ca. 10 Sekunden:
Die Nummer des gewünschten Titels über die Taste ◀◀/◀◀ oder ▶▶/▶▶ am Fernbedienungsgeber eingeben.
- ⑤ Innerhalb von ca. 10 Sekunden:
PROGRAM drücken.
- ⑥ Schritt ② bis ⑤ so oft wiederholen, bis alle gewünschten Titel (maximal 24) einprogrammiert worden sind.
- ⑦ EASY EDIT drücken. Die Redigieraufnahme beginnt.

Operazione di montaggio ad un tocco:

1. La piastra riavvolge il nastro e lo fa poi avanzare oltre la guida creando una sezione non registrata di 10 secondi circa.
2. La registrazione comincia dal lato in avanti.
3. Nel caso che l'ultimo brano sul lato di avanzamento in avanti (forward) non è stato completamente registrato esso sarà un'altra volta registrato, automaticamente, a partire dall'inizio del lato di reverse.
4. A seconda della lunghezza del nastro, l'ultimo brano sul lato di reverse potrebbe interrompersi metà.

Alla fine del montaggio ad un tocco:

- I numeri del disco e del brano registrati per ultimi rimangono visualizzati sul display.
 - Se si può registrare un altro CD, sul display lampeggia "LINK" e il sistema comincia automaticamente a registrare il CD successivo.
 - Se non c'è un altro CD da registrare, "LINK" lampeggia sul display ma il sistema si dispone nel modo di attesa di corrente. Per continuare la registrazione, inserire un disco e premere ►. (Se si desidera aggiungere brani, non premere ■.)
- Se non si intende procedere con la giunzione, premere ■.

Per registrare i brani programmati **A**

- ① Seguire il procedimento dei passi da 1 a 4 a pag. 70, e premere poi PROGRAM sul telecomando.
- ② Premere DISC sul telecomando.
- ③ Entro 10 secondi circa:
Selezionare il CD con i tasti DISC 1–DISC 5 sul telecomando.
- ④ Entro 10 secondi circa:
Selezionare il numero del brano con i tasti ◀◀/◀◀ o ▶▶/▶▶ sul telecomando.
- ⑤ Entro 10 secondi circa:
Premere PROGRAM.
- ⑥ Ripetere i passi da ② a ⑤ finché non si sono programmati tutti i brani (24 al massimo).
- ⑦ Premere EASY EDIT. La registrazione comincia.

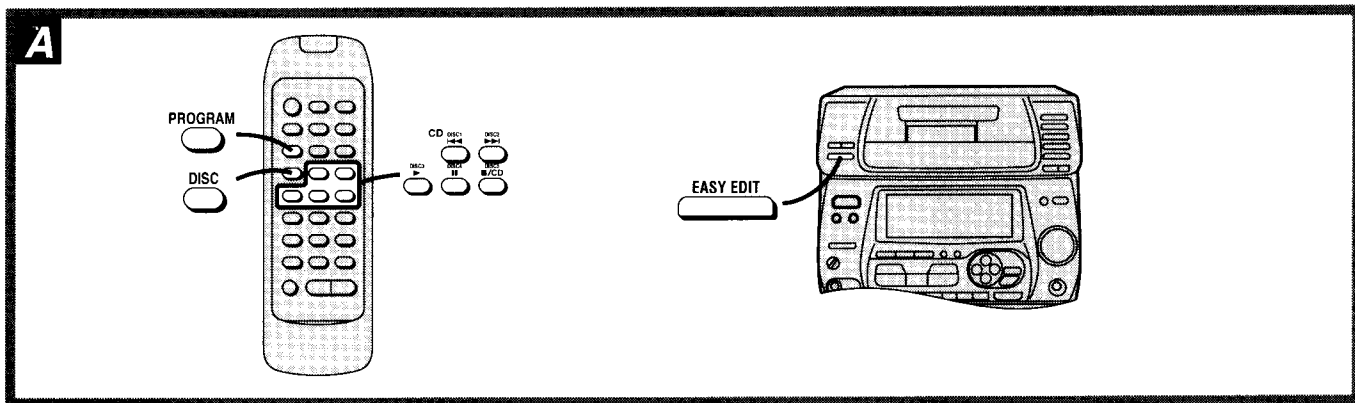

Opérations du montage à une touche:

1. La platine-cassette rembobine la bande, puis elle avance la bande au-delà de l'amorce tout en enregistrant un intervalle de silence de 10 secondes environ.
2. L'enregistrement de la face avant commence.
3. Si la dernière plage n'a pas pu être complètement enregistrée sur la face avant, cette plage sera automatiquement enregistrée à nouveau depuis le début de la face arrière.
4. Selon la longueur de la bande, il peut arriver que la dernière plage de la face arrière soit coupée en son milieu.

Lorsque le montage à une touche est terminé:

- Les numéros du disque et de la plage du dernier enregistrement restent sur l'affichage.
 - S'il y a un autre disque à enregistrer, "LINK" clignote sur l'affichage et la chaîne commence automatiquement à enregistrer le disque suivant.
 - S'il n'y a pas d'autre disque à enregistrer, "LINK" clignote toujours sur l'affichage, mais la chaîne commute en mode veille. Pour poursuivre l'enregistrement, insérer un disque et appuyer sur ►. (Si l'on veut lier des plages, ne pas appuyer sur ■.)
- Pour quitter la fonction de liaison, appuyer sur ■.

Enregistrement de plages programmées A

- ① Effectuer les opérations 1 à 4 de la page 71, et appuyer sur PROGRAM de la télécommande.
- ② Appuyer sur DISC de la télécommande.
- ③ Dans les 10 secondes environ: Sélectionner le disque à l'aide des touches DISC 1-DISC 5 de la télécommande.
- ④ Dans les 10 secondes environ: Sélectionner le numéro de plage à l'aide des touches ◀◀/◀◀ ou ▶▶/▶▶ de la télécommande.
- ⑤ Dans les 10 secondes environ: Appuyer sur PROGRAM.
- ⑥ Recommencer les opérations ② à ⑤ jusqu'à ce que toutes les plages aient été programmées (24 plages maximum).
- ⑦ Appuyer sur EASY EDIT. L'enregistrement commence.

Операция монтажа одним нажатием:

1. Кассетная дека произведет обратную перемотку ленты, а затем при создании незаписанного участка продолжительностью около 10 секунд продвинет ее вперед за пределы ракорда.
2. Начинается запись на переднюю сторону.
3. Если последний номер на первой стороне не записался до конца, начнется его автоматическая перезапись с начала на второй стороне.
4. В зависимости от длины ленты последний трек на обратной стороне может быть прерван на середине.

После окончания монтажа одним нажатием:

- Номера последних записанных дисков и треков останутся на дисплее.
 - Если надо записать еще один компакт-диск, на дисплее будет мигать индикация "LINK", и стереосистема начнет автоматически записывать следующий компакт-диск.
 - Если нет необходимости в записи еще одного компакт-диска, на дисплее все еще будет мигать индикация "LINK", но стереосистема перейдет в режим ожидания. Чтобы продолжить запись, вставьте диск и нажмите кнопку ►. (Если Вы хотите соединить треки, то не нажимайте кнопку ■.)
- Чтобы отменить функцию связи, нажмите кнопку ■.

Чтобы записать запрограммированные треки A

- ① Выполните пункты 1-4 на стр. 71, а затем нажмите кнопку PROGRAM на пульте ДУ.
- ② Нажмите кнопку DISC в пульте ДУ.
- ③ В течение около 10 сек: Выберите компакт-диск при помощи кнопок DISC 1-DISC 5 на пульте ДУ.
- ④ В течение около 10 сек: Выберите номер трека при помощи кнопок ◀◀/◀◀ или ▶▶/▶▶ на пульте ДУ.
- ⑤ В течение около 10 сек: Нажмите кнопку PROGRAM.
- ⑥ Повторите пункты ②-⑤, пока не будут запрограммированы все треки (макс. 24 трека).
- ⑦ Нажмите кнопку EASY EDIT. Начнется запись.

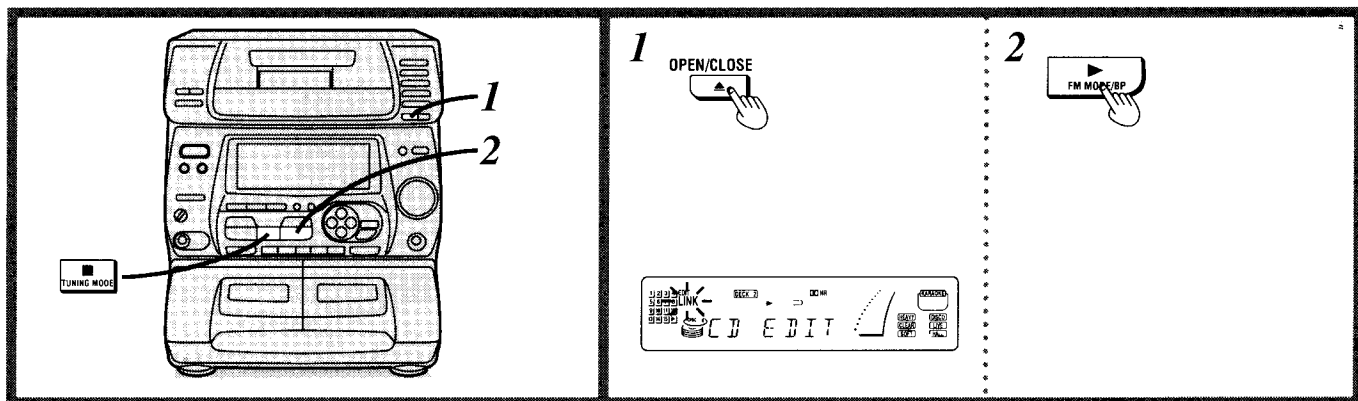

Aufnahme weiterer Titel auf dem verbleibenden Band (Verbindungsfunktion)

Wenn „LINK“ nach beendeter Redigieraufnahme einer Disc blinkt, können Titel einer weiteren Disc auf dem verbleibenden Band aufgezeichnet werden.

- 1 ▲ **OPEN/CLOSE** drücken, und die Disc austauschen.

Hinweis

Wenn einprogrammierte Titel aufgenommen wurden, öffnet sich das Fach der betreffenden Disc.

- 2 ► drücken.

Die Aufnahme wird mit Hilfe der Verbindungsfunktion fortgesetzt.

Fortsetzen der Verbindungsaufnahme mit einer weiteren Disc:

Schritt 1 und 2 wiederholen.

Solange noch freies Band auf der Cassette verbleibt, schaltet das Cassettendeck nach beendeter Aufnahme in den Verbindungsbereitschaftszustand.

Zum Aufheben der Verbindungsfunktion:

- drücken.

Verbindungsaufnahme einprogrammierter Titel **A**

- ① Schritt 1 oben ausführen, und dann PROGRAM am Fernbedienungsgeber drücken.
- ② DISC am Fernbedienungsgeber drücken.
- ③ Innerhalb von ca. 10 Sekunden:
Die gewünschte Disc mit den Tasten DISC 1 bis DISC 5 am Fernbedienungsgeber wählen.
- ④ Innerhalb von ca. 10 Sekunden:
Die Nummer des gewünschten Titels über die Taste ◀◀/◀◀ oder ▶▶/▶▶ am Fernbedienungsgeber eingeben.
- ⑤ Innerhalb von ca. 10 Sekunden:
PROGRAM drücken.
- ⑥ Schritt ② bis ⑤ so oft wiederholen, bis alle gewünschten Titel (maximal 24) einprogrammiert worden sind.
- ⑦ ► drücken. Die Aufnahme wird mit Hilfe der Verbindungsfunktion fortgesetzt.

Registrazione sullo spazio rimasto sui nastri (LINK)

Si può aggiungere un altro CD se „LINK“ lampeggia dopo il montaggio di un CD.

- 1 Premere ▲ **OPEN/CLOSE** per sostituire il CD con un altro.

Nota

Se si stavano registrando dei brani programmati, il cassetto con il disco che si stava registrando si apre.

- 2 Premere ►.

La giunzione comincia.

Per continuare la giunzione dei brani:

Ripetere i passi 1 e 2.

Per tutto il tempo che sul nastro rimane spazio per registrare, alla fine della registrazione la piastra si dispone nel modo di attesa di giunzione.

Per cancellare la funzione LINK:

Premere ■.

Giunzione dei brani programmati **A**

- ① Seguire il procedimento del passo 1 sopra, e premere poi PROGRAM sul telecomando.
- ② Premere DISC sul telecomando.
- ③ Entro 10 secondi circa:
Selezionare il CD con i tasti DISC 1–DISC 5 sul telecomando.
- ④ Entro 10 secondi circa:
Selezionare il numero del brano con i tasti ◀◀/◀◀ o ▶▶/▶▶ sul telecomando.
- ⑤ Entro 10 secondi circa:
Premere PROGRAM.
- ⑥ Ripetere i passi da ② a ⑤ finché non si sono programmati tutti i brani (24 al massimo).
- ⑦ Premere ►. La giunzione comincia.

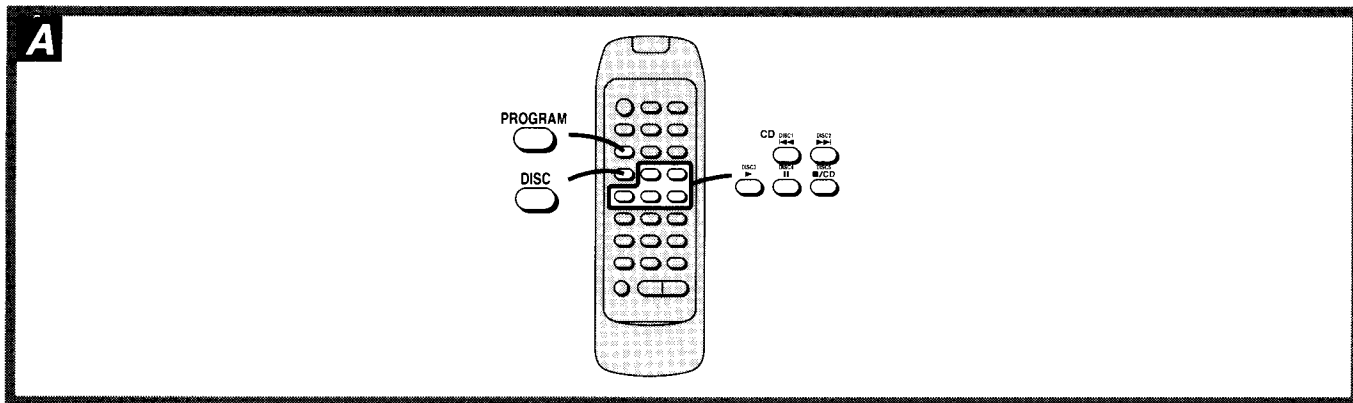

Enregistrement sur le reste de bande (LINK)

Si "LINK" clignote après le montage d'un disque, il est possible de lier un autre disque.

- 1 Appuyer sur **▲ OPEN/CLOSE** pour remplacer le disque.

Remarque

Si l'on était en train d'enregistrer des plages programmées, le tiroir qui s'ouvre est celui du disque que l'on était en train d'enregistrer.

- 2 Appuyer sur **▶**.

La liaison commence.

Pour continuer à lier des plages:

Recommencer les opérations 1 et 2.

Tant qu'il reste de la place sur la bande, la platine-cassette commute en attente de liaison lorsque l'enregistrement est terminé.

Annulation de la fonction liaison:

Appuyer sur **■**.

Liaison de plages programmées **A**

- ① Effectuer l'opération 1 ci-dessus, puis appuyer sur PROGRAM de la télécommande.
- ② Appuyer sur DISC de la télécommande.
- ③ Dans les 10 secondes environ:
Sélectionner le disque à l'aide des touches DISC 1 à DISC 5 de la télécommande.
- ④ Dans les 10 secondes environ:
Sélectionner le numéro de plage à l'aide des touches **◀◀/▶▶** ou **▶▶/▶▶** de la télécommande.
- ⑤ Dans les 10 secondes environ:
Appuyer sur PROGRAM.
- ⑥ Recommencer les opérations ②–⑤ jusqu'à ce que toutes les plages aient été programmées (24 plages maximum).
- ⑦ Appuyer sur **▶**. La liaison commence.

Запись на оставшемся участке ленты (LINK)

Если после монтажа одного компакт-диска мигает индикация "LINK", то Вы можете начать стыковку другого компакт-диска.

- 1 Нажмите кнопку **▲ OPEN/CLOSE**, чтобы заменить компакт-диск на другой.

Примечание

Если Вы записывали запрограммированные треки, то откроется консоль с тем диском, с которого Вы производили запись.

- 2 Нажмите кнопку **▶**.

Начнется стыковка.

Для продолжения стыковки треков:

Повторите пункты 1 и 2.

После окончания записи, пока на ленте имеется свободный участок, кассетная дека будет переводить стыковку в режим ожидания.

Для отмены функции LINK:

Нажмите кнопку **■**.

Стыковка запрограммированных треков **A**

- ① Выполните указанный выше пункт 1, а затем нажмите кнопку PROGRAM на пульте ДУ.
- ② Нажмите кнопку DISC на пульте ДУ.
- ③ В течение около 10 сек:
Выберите компакт-диск при помощи кнопок DISC 1–DISC 5 на пульте ДУ.
- ④ В течение около 10 сек:
Выберите номер трека при помощи кнопок **◀◀/▶▶** или **▶▶/▶▶** на пульте ДУ.
- ⑤ В течение около 10 сек:
Нажмите кнопку PROGRAM.
- ⑥ Повторите пункты ②–⑤, пока не будут запрограммированы все треки (макс. 24 трека).
- ⑦ Нажмите кнопку **▶**. Начнется стыковка.

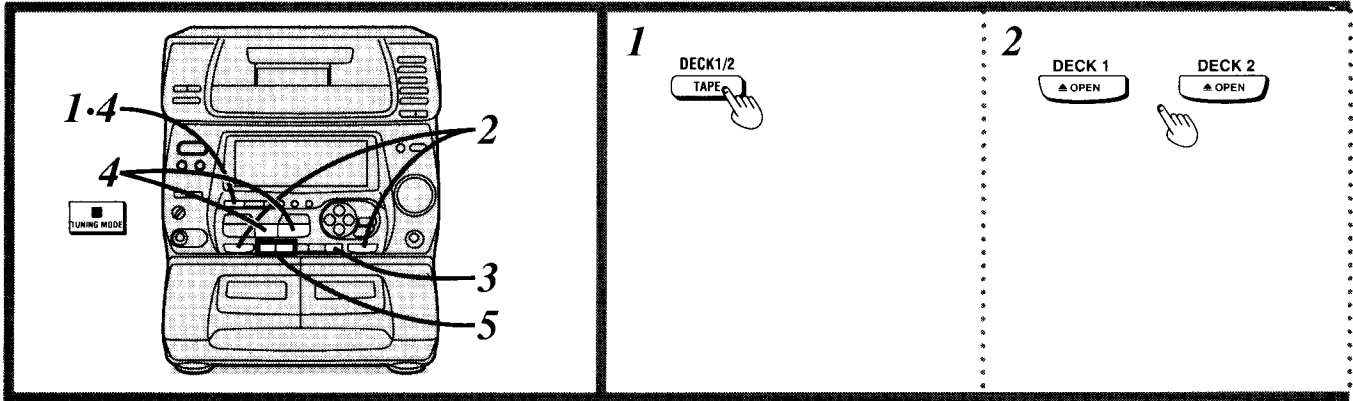

Vorbereitung

Die Bänder in beiden Cassettenteilen müssen im voraus geringfügig vorgespult werden, bis das Vorspannband die Tonköpfe passiert hat. (Siehe Seite 58.)
Mit Hilfe dieser Funktion wird die in Cassettenteil 1 eingesetzte Cassette auf die Cassette in Cassettenteil 2 überspielt.

1 TAPE DECK 1/2 drücken.

2 ▲ OPEN an Cassettenteil 1 und 2 drücken, dann die Cassetten einsetzen.

Bespielte Cassette: Cassettenteil 1

Leercassette: Cassettenteil 2

Die beiden Cassettenhalter schließen.

3 REV MODE zur Wahl der Bandlaufumkehr-Betriebsart drücken.

→: Einseitige Aufnahme

↔: Zweiseitige Aufnahme (Vorderseite → Rückseite)

↔↔: Wie oben. (Bei Drücken von NORMAL oder HIGH wird automatisch von „↔↔“ auf „↔“ umgeschaltet.)

4 Die Bandlaufrichtung von Cassettenteil 1 und 2 auf „▶“ einstellen.

TAPE DECK 1/2 drücken und nachprüfen, daß die Bandlaufrichtung an beiden Cassettenteilen auf „▶“ eingestellt ist.

Zum Umschalten der Bandlaufrichtung zunächst ▶ und unmittelbar danach ■ drücken.

Für Aufnahme auf der Rückseite der Cassette die Bandlaufrichtung an Cassettenteil 2 auf „◀“ einstellen.

5 Eine der TAPE EDIT-Tasten (NORMAL oder HIGH) drücken, um den Überspielvorgang zu starten.

NORMAL: Für Überspielen mit Normalgeschwindigkeit

HIGH: Für Überspielen mit hoher Geschwindigkeit (ca. doppelter Normalgeschwindigkeit)

Der Überspielvorgang beginnt mit der gewählten Geschwindigkeit.

Die Bandlaufrichtungsanzeige („◀“ oder „▶“) zeigt die Bandlaufrichtung von Cassettenteil 2 an.

Nach beendetem Überspielen stoppt der Bandlauf in beiden Cassettenteilen.

Beenden des Überspielvorgangs:

■ drücken.

Der Bandlauf stoppt in beiden Cassettenteilen.

Anmerkung

Der Aufnahmepegel des Originalbands (Wiedergabebands) und der Dolby-Rauschunterdrückungs-Effekt auf dem Originalband werden genau wie bei der ursprünglichen Aufzeichnung auf die Kopie überspielt.

Hinweise

- Manche Fernsehgeräte erzeugen Rauschen, das die Aufnahme beeinträchtigen könnte. Um dies zu verhindern, sollte diese Anlage beim Überspielen von Bändern mit hoher Geschwindigkeit nicht in der Nähe eines eingeschalteten Fernsehgerätes aufgestellt sein.
- Beim Überspielen von Bändern werden akustische Spezialeffekte, z. B. der Baßbetonungseffekt oder Änderungen von Klangcharakter und Klangfeld, nicht aufgezeichnet.

Preparativi

La guida dei nastri di entrambe le piastre deve essere precedentemente avvolta. (Vedere a pag. 58.)

Usare la piastra 2 per registrare il suono riprodotto con la piastra 1.

1 Premere TAPE DECK 1/2.

2 Premere ▲ OPEN su entrambe le piastre e inserire i nastri.

Per la riproduzione: Nella piastra 1

Per la registrazione: Nella piastra 2

Chiudere entrambi gli alloggiamenti delle cassette.

3 Premere REV MODE per selezionare il modo di reverse.

→: Registrazione di un singolo lato

↔: Registrazione dei due lati (lato in avanti → lato di reverse)

↔↔: Come sopra. (Se si preme NORMAL o HIGH, "↔↔" si cambia automaticamente in "↔".)

4 Regolare la direzione "▶" del nastro di entrambe le piastre 1 e 2.

Premere TAPE DECK 1/2 ed accertarsi che la direzione dei nastri di entrambe le piastre sia "▶".

Per cambiare la direzione del nastro, premere prima ▶ e poi immediatamente ■.

Per registrare sul lato di reverse, regolare la direzione del nastro della piastra 2 a "◀".

5 Premere NORMAL o HIGH di TAPE EDIT per cominciare la registrazione.

NORMAL: Registrazione alla velocità normale

HIGH: Registrazione ad alta velocità (2 volte circa la velocità normale)

La registrazione comincia con la velocità selezionata.

L'indicatore della direzione del nastro (◀ o ▶) mostra la direzione del nastro della piastra 2.

Alla fine della registrazione, entrambe le piastre si arrestano.

Per terminare la registrazione:

Premere ■.

Entrambe le piastre si arrestano.

Riferimento

Il livello di registrazione e l'effetto di riduzione del rumore del nastro originale (di riproduzione) vengono registrati sul nuovo nastro.

Note

- Quando si effettua una registrazione ad alta velocità, allontanare dal sistema i componenti video, come il televisore. Ciò previene la registrazione del rumore.
- Non si possono registrare gli effetti acustici, come i bassi o i cambiamenti della qualità/campo del suono.

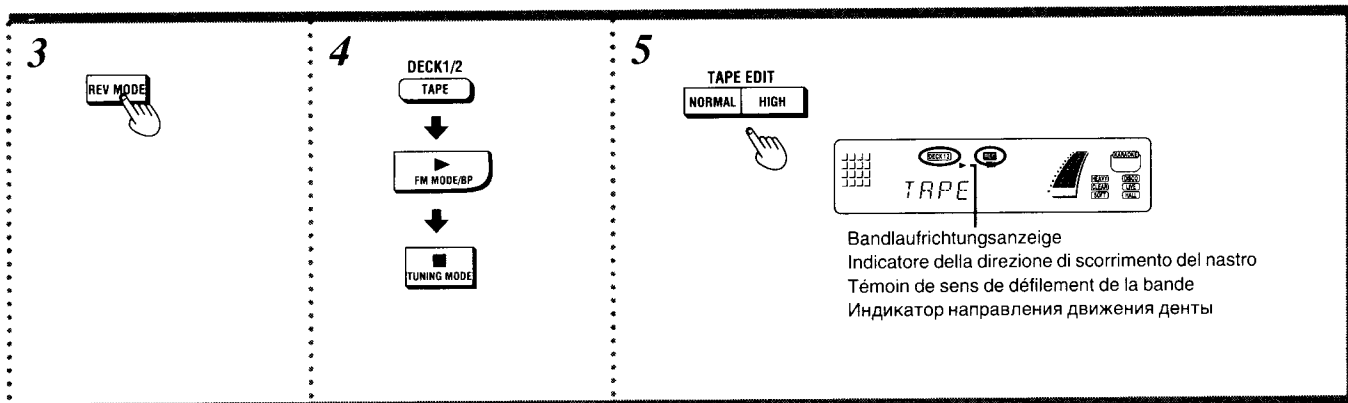

Préparatifs

Il faudra bobiner au préalable l'amorce des deux bandes. (Voir page 59.)

Utiliser la platine 2 pour enregistrer la cassette qui est lue sur la platine 1.

1 Appuyer sur TAPE DECK 1/2.

2 Appuyer sur **▲ OPEN** des deux platines, et insérer les cassettes.

Pour la lecture: Dans la platine 1

Pour l'enregistrement: Dans la platine 2

Refermer le logement de chaque platine.

3 Appuyer sur REV MODE pour sélectionner le mode d'inversion.

↔: Enregistrement sur une seule face

↔: Enregistrement sur les deux faces
(face avant → face arrière)

↔: Comme ci-dessus. (lorsqu'on appuie sur NORMAL ou HIGH, "↔") commute automatiquement sur "↔".)

4 Régler le sens de défilement de la bande sur "▶" des platines 1 et 2.

Appuyer sur TAPE DECK 1/2 et vérifier que les deux platines sont bien réglées dans le sens "▶".

Pour inverser le sens de défilement, appuyer tout d'abord sur ▶, et tout de suite après sur ■.

Pour enregistrer sur la face inverse, régler la platine 2 sur "◀".

5 Appuyer sur NORMAL ou HIGH de TAPE EDIT pour commencer l'enregistrement.

NORMAL: Enregistrement à vitesse normale

HIGH: Enregistrement à grande vitesse (environ 2 fois la vitesse normale)

L'enregistrement commence à la vitesse sélectionnée.

Le témoin de sens de défilement (◀ ou ▶) indique le sens de défilement de la platine 2.

Lorsque l'enregistrement est terminé, les deux platines s'arrêtent.

Arrêt de l'enregistrement:

Appuyer sur ■.

Les deux platines s'arrêtent.

Pour référence

Le niveau d'enregistrement et l'effet de réduction de bruit de la bande originale (bande de lecture) s'enregistrent sur la nouvelle bande.

Remarques

- Pendant un enregistrement à grande vitesse, éloigner les appareils vidéo, téléviseur par exemple, de la chaîne, afin d'éviter tout enregistrement de parasites.
- Il n'est pas possible d'enregistrer les effets acoustiques, comme les graves ou les réglages de la tonalité et du champ sonore.

Подготовка

Ракорды в обеих деках должны быть отмотаны заранее. (См. стр. 59.)

Используйте деку 2 для записи звука, воспроизводимого на деке 1.

1 Нажмите кнопку TAPE DECK 1/2.

2 Нажмите кнопку **▲ OPEN** на обеих деках и вставьте кассеты.

Для воспроизведения: В деку 1

Для записи: В деку 2

Закройте кассетодержатель каждой дека.

3 Нажмите кнопку REV MODE и выберите режим реверса.

↔: Односторонняя запись

↔: Двусторонняя запись
(передняя сторона → обратная сторона)

↔: То же самое, что описано выше. (При нажатии кнопки NORMAL или HIGH индикация "↔") автоматически переключится на "↔".)

4 Установите направление движения ленты в деках 1 и 2 в положение "▶".

Нажмите кнопку TAPE DECK 1/2 и проверьте, чтобы направление движения ленты в обеих деках было установлено в положение "▶".

Чтобы изменить направление движения ленты, сначала нажмите кнопку ▶, а затем сразу же — кнопку ■.

Для записи на обратной стороне установите деку 2 в положение "◀".

5 Чтобы начать запись, нажмите NORMAL или HIGH кнопки TAPE EDIT.

NORMAL: Запись с нормальной скоростью

HIGH: Высокоскоростная (примерно в 2 раза выше обычной скорости) запись.

Запись начинается на выбранной скорости.

Индикатор направления движения ленты (◀ или ▶) показывает направление для дека 2.

После окончания записи обе дека останавливаются.

Чтобы остановить запись:

Нажмите кнопку ■.

Обе дека останавливаются.

К Вашему сведению

Уровень записи и эффект шумоподавления оригинальной (воспроизводимой) кассеты будет записан на новую кассету.

Примечания

- При выполнении высокоскоростной записи установите видеомонитор, такой как телевизор, подальше от данного аппарата. Это позволит избежать появления шумов при записи.
- Невозможно записать акустические эффекты, такие как бас или изменения в качестве звука/звуковом поле.

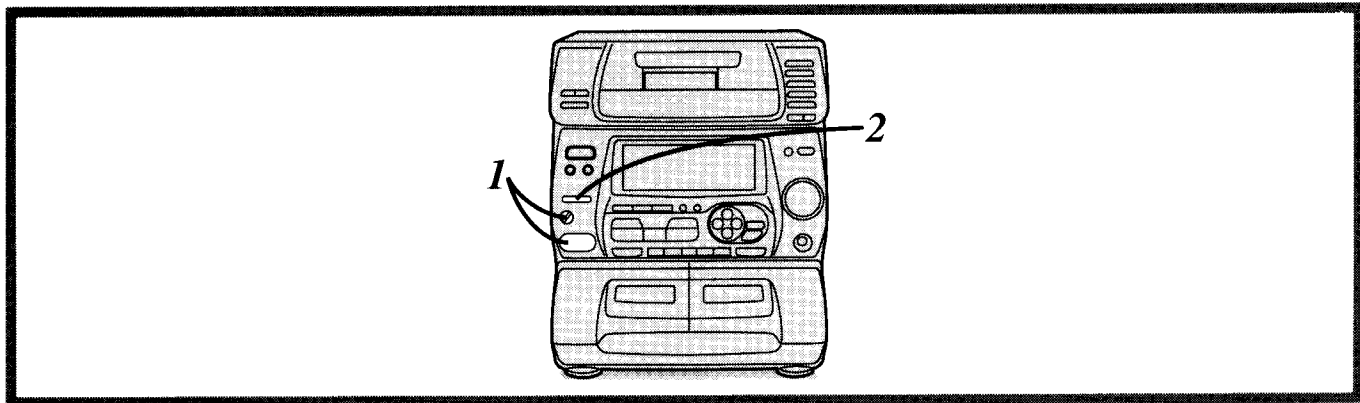

Diese Anlage verfügt über die „Karaoke“-Funktion, die es ermöglicht, die Musik von Compact-Discs und Cassetten mit eigenem Gesang zu begleiten.

1 Zunächst den Mikrophon-Lautstärkeregler ganz zurückdrehen, und dann ein Mikrophon an die MIC-Buchse anschließen.

Steckertyp: Monofoner Typ M3

2 KARAOKE zur Wahl der gewünschten Gesangs-Betriebsart betätigen.

Bei jedem Drücken der Taste wechselt die Anzeige in der folgenden Reihenfolge:

V • MUTE → MONO • L → MONO • R
 ↑ [OFF (Aus)] ←

Wahl der Gesangs-Betriebsart:

Vor Gebrauch der Karaoke-Funktion nachprüfen, ob die zum Mitsingen bestimmte Compact-Disc oder Cassette im Karaoke-Format bespielt ist. Dann die geeignete Gesangs-Betriebsart wie unten gezeigt wählen.

○: Geeignet

●: Für Übungszwecke

Gesangs-Betriebsarten	Karaoke		Nicht-Karaoke
	Multiplex-Ton	Stereo	
(Aus) (OFF)	● (Hintergrundmusik + Gesang)	○	● (Zum Mitsingen)
V • MUTE	—	—	○
MONO • L	○ (Hintergrundmusik)	—	—
MONO • R	● (Gesang)	—	—

Hinweis

In der obigen Tabelle kennzeichnet der waagerechte Strich die jeweils am wenigsten geeignete Gesangs-Betriebsart. In einem solchen Fall sollte die betreffende Gesangs-Betriebsart nicht verwendet werden.

V • MUTE-Funktion:

Die Gesangsstimmen werden stummgeschaltet, aber nicht die Musik. Zum Gebrauch der Funktion für Gesangsstimmen-Stummschaltung muß eine Stereo-Programmquelle verwendet werden. Bei den folgenden Arten von Programmquellen werden u.U. Gesang und/oder störende Geräusche gehört:

- Mono-Programmquellen
- Aufnahmen von klassischer Musik oder von kleinen Ensembles mit wenigen Instrumenten
- Chorwerke und Duette

(Fortsetzung auf der nächsten Seite)

Questo sistema permette di divertirsi con il karaoke usando i CD audio e i nastri audio.

1 Abbassare per prima cosa il volume con il controllo di volume MIC, e collegare poi il microfono alla presa MIC.

Tipo di spina: Tipo M3 monofonico

2 Premere KARAOKE per selezionare il modo della voce.

Ad ogni pressione del tasto, il display cambia nell'ordine seguente:

V • MUTE → MONO • L → MONO • R
 ↑ [OFF (Spento)] ←

Selezione del modo della voce:

Se si desidera usare la funzione karaoke, accertarsi per prima cosa che il software usato sia progettato per il karaoke e selezionare poi il modo della voce come indicato sotto.

○: Appropriato

●: Per far pratica, ecc.

Modi della voce	Karaoke		Non-karaoke
	Suono multiplex	Stereo	
(DISATTIVATO) (OFF)	● (Musica di sottofondo + Voce)	○	● (Per cantare con l'accompagnamento)
V • MUTE	—	—	○
MONO • L	○ (Musica di sottofondo)	—	—
MONO • R	● (Voce)	—	—

Nota

Nella tabella sopra, viene usata una barra per indicare che il modo della voce è meno efficace. In questi casi è meglio non usare il modo della voce.

Funzione V • MUTE:

La parte della voce del brano è soppressa, ma non la musica di fondo. Per poter usare la funzione di soppressione della voce è necessario avere il software registrato con il suono stereo. Con i tipi seguenti di software potrebbero venir riprodotti la voce e/o scariche.

- Software registrato monofonicamente
- Musica classica o esecuzioni con un piccolo numero di strumenti
- Musiche con cori o duetti

(Continua alla pagina seguente)

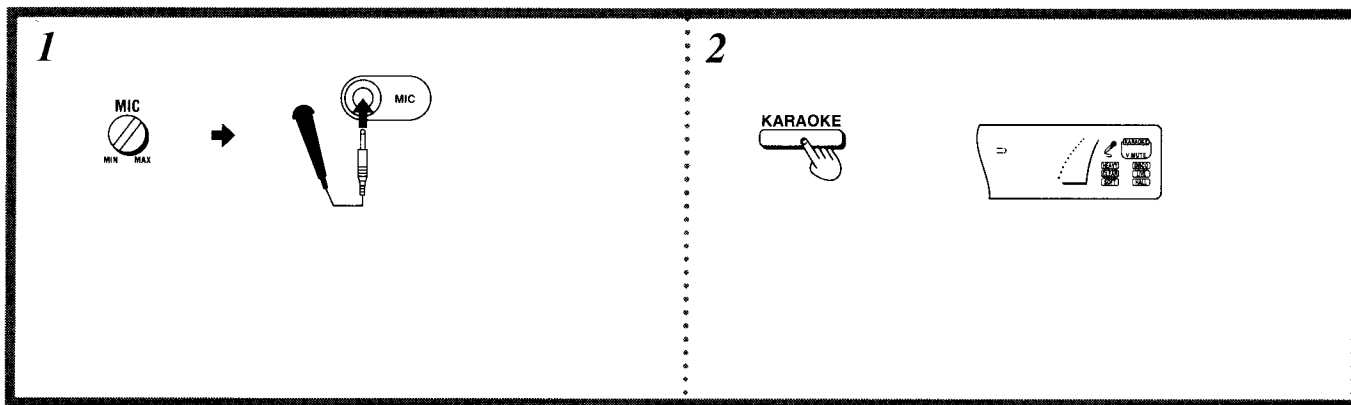

L'appareil permet de chanter en karaoké au son de disques compacts ou de cassettes.

1 Tout d'abord, réduire le volume avec le potentiomètre de volume MIC, puis brancher le microphone dans la prise MIC.

Type de fiche: Type monophonique M3

2 Appuyer sur KARAOKE pour sélectionner le mode voix.

Chaque fois qu'on appuie sur la touche, l'affichage change dans l'ordre suivant:

V • MUTE → MONO • L → MONO • R
 ↑ [OFF (Eteint)] ↓

Sélection du mode voix:

Si l'on veut effectuer une lecture avec la fonction karaoké, commencer par vérifier si le support (disque ou cassette) est formaté pour le chant karaoké, puis sélectionner le mode voix comme indiqué ci-dessous.

- : Convient
- : Pour s'entraîner, etc.

Modes vocaux	Support	Karaoké		Non-karaoké
		Son multiplex	Stéréo	
(Eteint) (OFF)		● (Musique de fond+voix)	○	● (Pour chanter avec accompagnement musical)
V • MUTE		—	—	●
MONO • L		○ (Musique de fond)	—	—
MONO • R		● (Voix)	—	—

Remarque

Les traits dans le tableau ci-dessus signifient que le mode vocal est moins efficace. Dans ces cas-là, il est donc conseillé d'éviter ce mode.

Fonction V • MUTE:

La section vocale de la piste est coupée mais non la musique de fond. Pour pouvoir utiliser la fonction de coupure de la voix, il faut que le support (disque ou cassette) soit enregistré en stéréo. La voix et/ou les signaux fixes pourront être reproduits avec les supports suivants:

- Support enregistré en monophonie
- Musique classique ou oeuvres comprenant un nombre restreint d'instruments
- Choeurs ou duos

(Suite à la page suivante)

Данный аппарат позволяет Вам получать удовольствие от пения в режиме "Караокэ" при использовании аудиокомпакт-дисков и аудиокассет.

1 Прежде всего убавьте громкость при помощи регулятора громкости MIC, затем подключите микрофон к гнезду MIC.

Тип штекера: M3 монофонический тип

2 Нажмите кнопку KARAOKE, чтобы выбрать голосовой режим.

При каждом нажатии этой кнопки индикация будет меняться в следующем порядке:

V • MUTE → MONO • L → MONO • R
 ↑ [OFF (Гаснет)] ↓

Выбор голосового режима:

Если Вы хотите включить воспроизведение с использованием функции Караокэ, то сначала проверьте, имеет ли Ваш аудиоматериал формат Караокэ, а затем выберите голосовой режим, как указано ниже.

- : Основное применение
- : Для репетиции и т.д.

Аудиоматериал	Караокэ		Отличный от Караокэ
	Звуковой мультимплексный	Стерео	
Голосовые режимы			
(Гаснет) (OFF)	● (Фоновая музыка+Голос)	○	● (Для пения)
V • MUTE	—	—	○
MONO • L	○ (Фоновая музыка)	—	—
MONO • R	● (Голос)	—	—

Примечание

Прочерк в приведенной выше таблице указывает, когда голосовой режим является наименее эффективным. В таких случаях лучше вообще не использовать этот режим.

Функция V • MUTE:

Блокируется выход только голосовой части дорожки записи, но фоновая музыка продолжает звучать.

Если Вы хотите использовать функцию приглушения голоса, то Вам необходимы аудиоматериалы, записанные в стереофоническом звучании. Голос и/или статический фон могут быть воспроизведены при использовании следующих типов аудиоматериалов.

- Аудиоматериалы, записанные в монофоническом режиме
- Классическая музыка или произведения, исполняемые ограниченным числом инструментов
- Хоровые произведения или дуэты

(Продолжение на следующей странице)

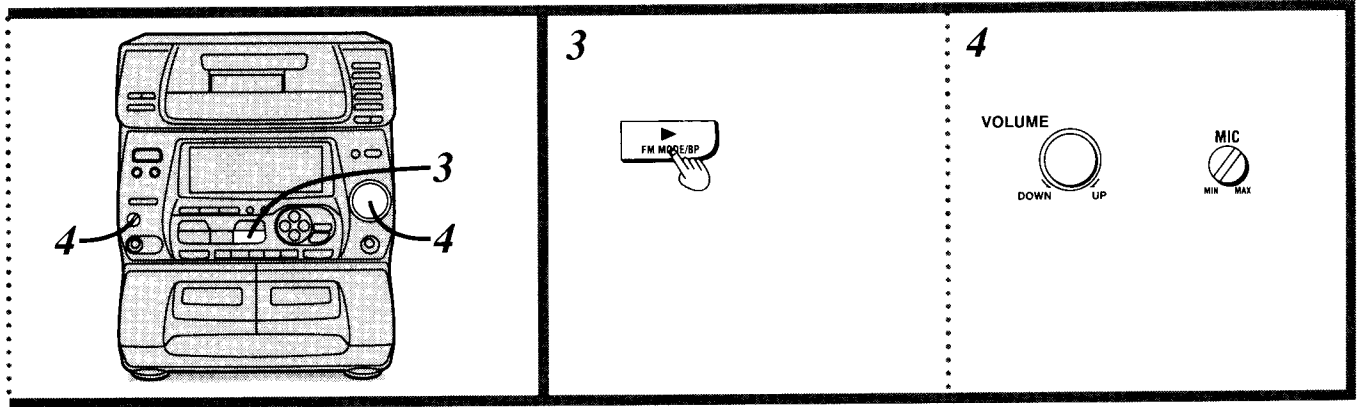

- 3** Mit der Wiedergabe der Programmquelle (Compact-Disc usw.) beginnen.
- 4** In das Mikrofon singen, und die Lautstärke mit VOLUME und mit dem Mikrofon-Lautstärkereglер wunschgemäß einstellen.

- 3** Avviare la sorgente (CD, ecc.).
- 4** Regolare il volume con VOLUME e il controllo di volume MIC, e cantare con l'accompagnamento.

Zum Aufheben der Karaoke-Funktion:

KARAOKE drücken, bis die Anzeige verschwindet „(OFF)“.

Hinweise

- Wenn starke Störgeräusche (Rückkopplungsheulen) beim Gebrauch der Karaoke-Funktion auftreten, das Mikrofon in größerer Entfernung von den Lautsprechern verwenden oder die Mikrofon-Lautstärke absenken.
- Bei Nichtgebrauch das Mikrofon von der MIC-Buchse abtrennen, und den Mikrofon-Lautstärkereglер bis zum Anschlag zurückdrehen.
- Das Klangfeld kann nicht in Verbindung mit einer Karaoke-Darbietung oder dem Mitsingen zum Radio verwendet werden.

Aufzeichnen einer eigenen Karaoke-Darbietung: A

1. Das Mikrofon an die MIC-Buchse anschließen.
2. **▲ OPEN** drücken, und eine Cassette einsetzen. (Den Cassettenhalter schließen.)
3. KARAOKE zur Wahl der gewünschten Gesangs-Betriebsart drücken.
4. Die Aufnahme am Cassettendeck starten.
Zum Mitsingen mit einer Compact-Disc
 CD und dann REC START/STOP drücken.
Zum Mitsingen mit einer Cassette
 Schritt 1 bis 5 auf Seite 76 ausführen. (In Schritt 5 „NORMAL“ wählen.)
5. In das Mikrofon singen, um mit der Karaoke-Darbietung zu beginnen.

Hinweise

- Vor der anschließenden Wiedergabe der bespielten Cassette darauf achten, KARAOKE zu drücken, bis die Anzeige verschwindet „(OFF)“.
- Bei der Aufnahme einer Karaoke-Darbietung oder des Mitsingens zum Radio werden die Einstellungen von Klangfeld und Baßbetonungseffekt nicht berücksichtigt.

Zum Aufnehmen des eigenen Gesangs:

1. Das Mikrofon an die MIC-Buchse anschließen.
2. **▲ OPEN** an Cassettenteil 2 drücken und eine Cassette einsetzen. (Den Cassettenhalter schließen.)
3. TAPE DECK 1/2 drücken.
4. REC START/STOP drücken, um mit der Aufnahme zu beginnen.
5. In das Mikrofon sprechen, und die Lautstärke mit VOLUME sowie mit dem Mikrofon-Lautstärkereglер wunschgemäß einstellen.

Hinweis

Zum Aufnehmen des eigenen Gesangs „FLAT“ mit der EQ SPACE-Taste wählen.

Per cancellare la funzione karaoke:

Premere KARAOKE per selezionare il modo „(OFF)“.

Note

- Se durante l'uso si sente un rumore strano (stridio o fischio), allontanare il più possibile il microfono dai diffusori o ridurre il volume del microfono.
- Se non si usa il microfono, staccarlo dalla presa MIC e girare il controllo di livello del volume del microfono sulla posizione MIN.
- Con il karaoke non si possono usare il campo del suono o la radio.

Per registrare la propria esecuzione "KARAOKE": A

1. Collegare il microfono alla presa MIC.
2. Premere **▲ OPEN** della piastra 2 e inserire un nastro. (Chiudere l'alloggiamento della cassetta.)
3. Premere KARAOKE per selezionare un modo.
4. Cominciare la registrazione.
Per cantare con l'accompagnamento dei CD
 Premere CD e poi REC START/STOP.
Per cantare con l'accompagnamento dei nastri
 Seguire il procedimento dei passi da 1 a 5 a pag. 76. (Al passo 5, selezionare NORMAL.)
5. Avviare l'esecuzione "KARAOKE".

Note

- Per riprodurre il nastro registrato, ricordarsi di premere KARAOKE per selezionare il modo „(OFF)“.
- Non è possibile registrare gli effetti dei bassi del campo del suono con il karaoke, oppure il karaoke accompagnato dalla radio.

Per registrare la propria voce:

1. Collegare il microfono alla presa MIC.
2. Premere **▲ OPEN** sulla piastra 2 e inserire un nastro. (Chiudere l'alloggiamento della cassetta.)
3. Premere TAPE DECK 1/2.
4. Premere REC START/STOP per cominciare la registrazione.
5. Parlare nel microfono e regolare il volume con VOLUME e il controllo di volume MIC.

Nota

Quando si registra la propria voce, selezionare "FLAT" con il tasto EQ SPACE.

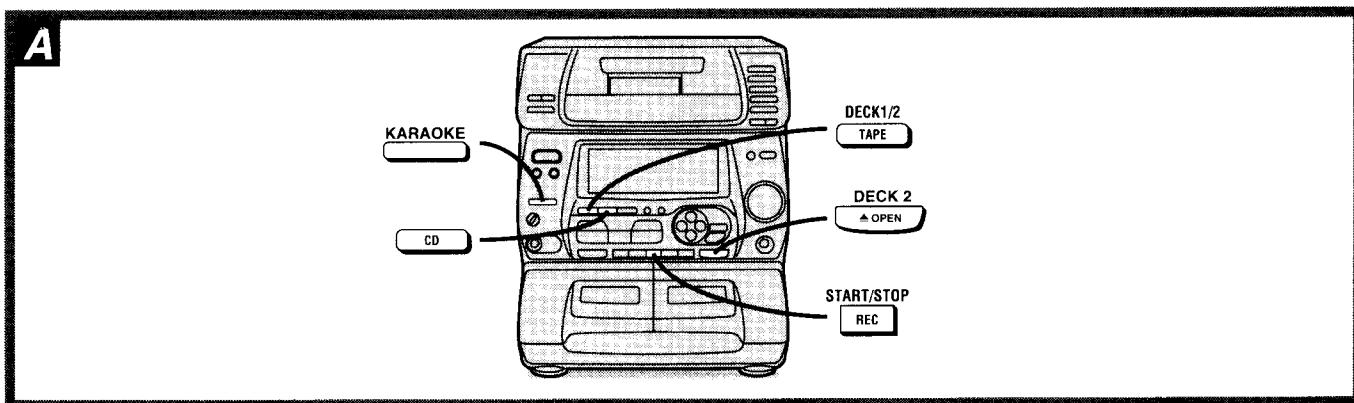

- 3 Commencer la lecture de la source (disque, etc.).
- 4 Régler le volume avec les potentiomètres de volume VOLUME et MIC, et chanter.

Annulation du mode karaoke:

Appuyer sur KARAOKE pour sélectionner le mode "(OFF)".

Remarques

- Si l'on perçoit des bruits bizarres (bruit aigu ou hurlement) pendant le chant accompagné, éloigner le microphone des enceintes ou baisser le volume du microphone.
- Lorsqu'on ne se sert pas du microphone, le débrancher de la prise MIC et réduire le volume du microphone au niveau MIN.
- Il n'est pas possible d'utiliser le champ sonore ni la radio avec le chant karaoke.

Enregistrement d'une performance "KARAOKE": A

1. Raccorder le microphone à la prise MIC.
2. Appuyer sur ▲ OPEN de la platine 2 et insérer une cassette. (Refermer le logement.)
3. Appuyer sur KARAOKE pour sélectionner le mode.
4. Commencer l'enregistrement.

Pour chanter au son d'un disque

Appuyer sur CD, puis sur REC START/STOP.

Pour chanter au son d'une cassette

Effectuer les opérations 1 à 5 de la page 77. (Au point 5, sélectionner NORMAL.)

5. Commencer à chanter en "KARAOKE".

Remarques

- Pour lire la cassette ainsi enregistrée, bien appuyer sur KARAOKE pour sélectionner le mode arrêt "(OFF)".
- Il n'est pas possible d'enregistrer les effets de champ sonore et du grave avec le chant karaoke, ni de chanter au son de la radio.

Pour enregistrer sa voix:

1. Brancher le microphone dans la prise MIC.
2. Appuyer sur ▲ OPEN de la platine 2 et insérer une cassette. (Refermer le logement.)
3. Appuyer sur TAPE DECK 1/2.
4. Appuyer sur REC START/STOP pour commencer l'enregistrement.
5. Parler dans le microphone et régler le volume avec les potentiomètres de volume VOLUME et MIC.

Remarque

Pour enregistrement une voix, sélectionner "FLAT" avec la touche EQ SPACE.

- 3 Включите источник (компакт-диск и т.д.).
- 4 Отрегулируйте громкость при помощи ручки VOLUME и регулятора громкости MIC и начинайте пение.

Для отмены режима Кароке:

Нажмите кнопку KARAOKE, чтобы выбрать режим "(OFF)".

Примечания

- Если во время эксплуатации слышен странный шум (свист или подвывания), то отодвиньте микрофон подальше от громкоговорителей или убавьте громкость микрофона.
- Если Вы не пользуетесь микрофоном, то отключите его от гнезда MIC и убавьте уровень громкости микрофона до положения MIN.
- В режиме кароке невозможно использовать ни звуковое поле, ни радиоприемник.

Для записи Вашего исполнения в режиме "KARAOKE": A

1. Подключите микрофон к гнезду MIC.
2. Нажмите кнопку ▲ OPEN на деке 2, а затем вставьте кассету. (Закройте кассетоприемник.)
3. Нажмите кнопку KARAOKE, чтобы выбрать режим.
4. Начните запись.

При пении под музыку с компакт-дисков

Нажмите кнопку CD, а затем кнопку REC START/STOP.

При пении под музыку с кассет

Выполните пункты 1–5 на стр. 77. (В пункте 5 выберите положение NORMAL.)

5. Начните исполнение в режиме "KARAOKE".

Примечания

- Для воспроизведения записанной кассеты обязательно нажмите кнопку KARAOKE, чтобы выбрать режим "(OFF)".
- В режиме кароке или радиокароке невозможно произвести запись с использованием различных установок звукового поля или басовых эффектов.

Для записи Вашего голоса:

1. Подключите микрофон к гнезду MIC.
2. Нажмите кнопку ▲ OPEN на деке 2, а затем вставьте кассету. (Закройте кассетодержатель.)
3. Нажмите кнопку TAPE DECK 1/2.
4. Нажмите кнопку REC START/STOP, чтобы начать запись.
5. Говорите в микрофон и подрегулируйте громкость с помощью ручки VOLUME и регулятора громкости MIC.

Примечание

Когда Вы записываете свой голос, выберите положение "FLAT" с помощью кнопки EQ SPACE.

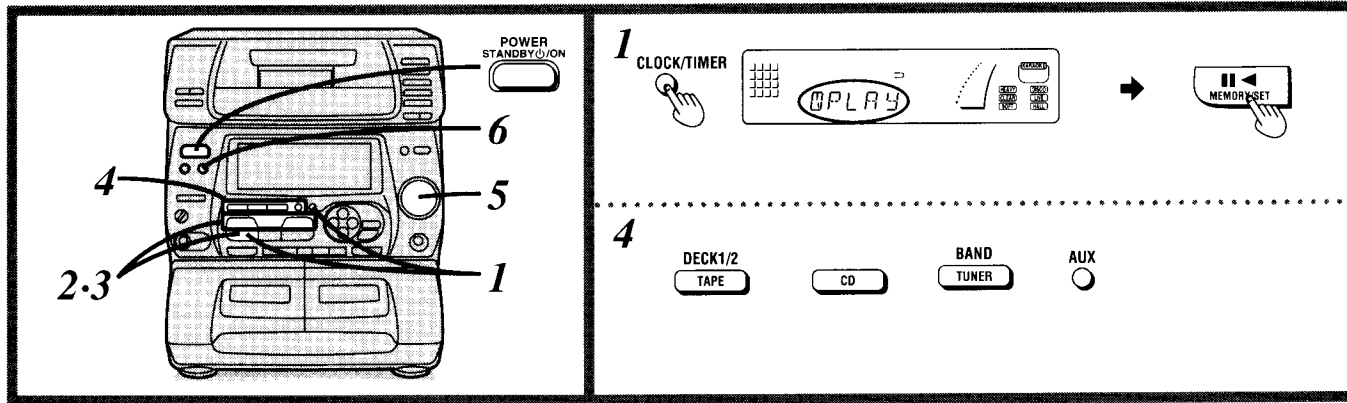

- Zunächst sicherstellen, daß das im Abschnitt „Einstellen der Uhrzeit“ auf Seite 18 beschriebene Verfahren ausgeführt worden ist.
- Wählen Sie diese Zeitschaltuhr-Funktion, um die Zeitschaltuhr als Wecker zu benutzen. Sie können sich zur voreingestellten Zeit durch Musik (Compact-Disc, Rundfunksendung, Cassette oder Zusatzgerät) mit dem gewünschten Lautstärkepegel wecken lassen.

Vorbereitung Die Stromzufuhr einschalten.

In dem in der Abbildung gezeigten Beispiel wird erläutert, wie die Wiedergabe-Zeitschaltuhr für die Wiedergabe einer Compact-Disc von 6:30 Uhr bis 7:40 Uhr mit einem Lautstärkepegel von -40 dB einzustellen ist.

- 1 **CLOCK/TIMER** dreimal drücken, so daß „**PLAY**“ angezeigt wird.
Innerhalb von 12 Sekunden:
 - 2 **MEMORY/SET** drücken.
- ### Einstellung der Einschaltzeit

 - 1 **v** oder **^** zur Einstellung der Stundenziffern der Startzeit betätigen.
 - 2 **MEMORY/SET** drücken.
 - 3 **v** oder **^** zur Einstellung der Minutenziffern der Startzeit betätigen.
 - 4 **MEMORY/SET** drücken.
- ### Einstellung der Ausschaltzeit

 - 1 **v** oder **^** zur Einstellung der Stundenziffern der Endzeit betätigen.
 - 2 **MEMORY/SET** drücken.
 - 3 **v** oder **^** zur Einstellung der Minutenziffern der Endzeit betätigen.
 - 4 **MEMORY/SET** drücken.
- ### Die gewünschte Programmquelle wählen und die Anlage für Wiedergabe vorbereiten.

Wiedergabe einer/von Compact-Disc(s):
CD drücken und die Disc(s) einsetzen.
Den CD-Wechsler nach der Wiedergabe auf Stopp schalten.

Wiedergabe einer/von Cassette(n):
TAPE DECK 1/2 drücken und die Cassette(n) einsetzen.
Nach Wahl der Bandlaufrichtung das Cassettendeck auf Stopp schalten.

Empfang einer Rundfunksendung:
TUNER BAND drücken und den gewünschten Sender abstimmen.

Wiedergabe eines an die AUX-Buchsen angeschlossenen Zusatzgerät:
AUX drücken.
- ### Die gewünschte Lautstärke für die Wiedergabe einstellen.
- ### PLAY drücken.

Die Anlage schaltet in den Bereitschaftszustand.
Sicherstellen, daß „**PLAY**“ auf dem Anzeigefeld aufleuchtet.
Zur voreingestellten Einschaltzeit beginnt die Zeitschaltuhr-Wiedergabe mit einer allmählichen Erhöhung der Lautstärke auf den voreingestellten Pegel.
Während der Zeitschaltuhr-Wiedergabe blinkt „**PLAY**“.

(Fortsetzung auf der nächsten Seite)

- Accertarsi di aver completato il procedimento di “Regolazione dell’ora”, descritto a pag. 18.
- Selezionare questo timer quando si desidera usarlo come una sveglia. Ci si può svegliare ascoltando la musica (CD, sintonizzatore, nastro o componente ausiliario) al livello del volume e all’ora desiderati.

Preparativi Accendere il sistema.

L’esempio seguente della figura mostra come regolare il timer di riproduzione per la lettura di un CD a -40 dB dalle 6:30 alle 7:40.

- 1 Premere tre volte **CLOCK/TIMER** per visualizzare “**PLAY**”.

Entro 12 secondi:

 - 2 Premere **MEMORY/SET**.
- ### Regolazione dell’ora di inizio

 - 1 Premere **v** o **^** per selezionare l’ora di inizio.
 - 2 Premere **MEMORY/SET**.
 - 3 Premere **v** o **^** per selezionare i minuti di inizio.
 - 4 Premere **MEMORY/SET**.
- ### Regolazione dell’ora della fine

 - 1 Premere **v** o **^** per selezionare l’ora della fine.
 - 2 Premere **MEMORY/SET**.
 - 3 Premere **v** o **^** per selezionare i minuti della fine.
 - 4 Premere **MEMORY/SET**.
- ### Selezionare la sorgente desiderata e preparare il sistema per il modo desiderato del suono.

Per la lettura dei CD:
Premere CD e inserire il CD.
Arrestare il CD alla fine della lettura.

Per la riproduzione dei nastri:
Premere TAPE DECK 1/2 e inserire il nastro.
Arrestare la piastra dopo aver selezionato la direzione del nastro.

Per l’ascolto della radio:
Premere TUNER BAND e sintonizzare la stazione desiderata.

Per usare il componente collegato ai terminali “AUX”:
Premere AUX.
- ### Regolare il volume di ascolto.
- ### PLAY.

Il sistema si dispone nel modo di attesa di corrente.
Accertarsi che sul display si sia acceso “**PLAY**”.
Il timer comincia la riproduzione all’ora preselezionata, e il volume aumenta gradualmente fino a quello preselezionato.
Durante il funzionamento del timer di riproduzione, “**PLAY**” lampeggia.

(Continua alla pagina seguente)

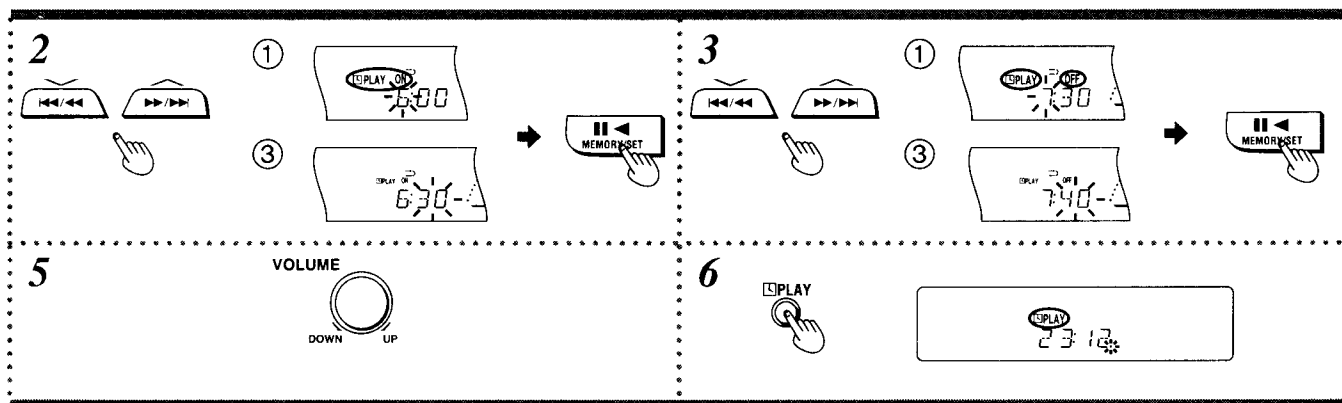

- Bien s'assurer que l'on a effectué toutes les opérations du "Réglage de l'heure", à la page 19.
- Sélectionner cette minuterie lorsqu'on veut utiliser la minuterie comme réveil-matin. On pourra ainsi se réveiller en musique (disque, tuner, cassette ou appareil auxiliaire) au niveau et à l'heure voulus.

Préparatifs Mettre la chaîne sous tension.

L'exemple de la figure ci-dessous montre comment régler la minuterie de lecture pour la lecture d'un disque à -40 dB, de 6h 30 à 7h 40.

1 ① Appuyer trois fois sur **CLOCK/TIMER** pour afficher "□ PLAY".

Dans les 12 secondes:

② Appuyer sur **MEMORY/SET**.

2 Réglage de l'heure de mise en marche "ON"

① Appuyer sur ∇ ou \blacktriangle pour sélectionner les heures de début.

② Appuyer sur **MEMORY/SET**.

③ Appuyer sur ∇ ou \blacktriangle pour sélectionner les minutes de début.

④ Appuyer sur **MEMORY/SET**.

3 Réglage de l'heure d'arrêt "OFF"

① Appuyer sur ∇ ou \blacktriangle pour sélectionner les heures de fin.

② Appuyer sur **MEMORY/SET**.

③ Appuyer sur ∇ ou \blacktriangle pour sélectionner les minutes de fin.

④ Appuyer sur **MEMORY/SET**.

4 Sélectionner la source et préparer la chaîne pour la lecture.

Pour la lecture d'un(de) disque(s):

Appuyer sur CD et insérer le(s) disque(s).

Arrêter le(s) disque(s) après la lecture.

Pour la lecture d'une(de) cassette(s):

Appuyer sur TAPE DECK 1/2 et insérer la (les) cassette(s).

Arrêter la platine-cassette après avoir sélectionné le sens de défilement.

Pour l'écoute de la radio:

Appuyer sur TUNER BAND et accorder la station voulue.

Pour lire un appareil raccordé aux prises "AUX":

Appuyer sur AUX.

5 Régler le volume de lecture.

6 Appuyer sur □ **PLAY**.

La chaîne commute en attente.

Vérifier que "□ PLAY" est bien allumé sur l'afficheur.

La minuterie de lecture se déclenchera à l'heure pré-réglée, et le volume augmentera progressivement jusqu'au niveau pré-réglé.

"□ PLAY" clignote pendant que la minuterie de lecture fonctionne.

(Suite à la page suivante)

- Проверьте выполнение "Установка времени" на стр. 19.

- Выбирайте этот таймер, если Вы хотите использовать его в качестве будильника. В установленное время Вы можете проснуться, слушая музыку (компакт-диск, тюнер, кассету или внешний источник) желаемого уровня громкости.

Подготовка Включите питание.

В приведенном ниже примере показано, как установить таймер воспроизведения на воспроизведение компакт-диска при -40 дБ с 6:30 до 7:40.

1 ① Нажмите кнопку **CLOCK/TIMER** три раза, чтобы появилась индикация "□ PLAY".

В течение 12 секунд:

② Нажмите кнопку **MEMORY/SET**.

2 Установка времени включения "ON"

① Нажмите кнопку ∇ или \blacktriangle , чтобы установить час включения.

② Нажмите кнопку **MEMORY/SET**.

③ Нажмите кнопку ∇ или \blacktriangle , чтобы установить минуты включения.

④ Нажмите кнопку **MEMORY/SET**.

3 Установка времени отключения "OFF"

① Нажмите кнопку ∇ или \blacktriangle , чтобы установить час отключения.

② Нажмите кнопку **MEMORY/SET**.

③ Нажмите кнопку ∇ или \blacktriangle , чтобы установить минуты отключения.

④ Нажмите кнопку **MEMORY/SET**.

4 Выберите желаемый источник и подготовьте стереосистему к воспроизведению.

При воспроизведении компакт-диска(ов):

Нажмите кнопку CD и вставьте компакт-диск(и).

После воспроизведения остановите компакт-диск(и).

При воспроизведении кассет(ы):

Нажмите кнопку TAPE DECK 1/2 и вставьте кассету(ы).

Остановите кассетную деку после выбора направления ленты.

При прослушивании радио:

Нажмите кнопку TUNER BAND и настройтесь на желаемую станцию.

При прослушивании аппарата, подключенного к разъемам "AUX":

Нажмите кнопку AUX.

5 Установите уровень громкости при воспроизведении.

6 Нажмите кнопку □ **PLAY**.

Система переходит в режим ожидания.

Проверьте, чтобы на дисплее загорелась индикация "□ PLAY".

Таймерное воспроизведение начнется в установленное время, причем громкость будет постепенно увеличиваться до установленного уровня.

Во время работы таймера воспроизведения мигает индикация "□ PLAY".

(Продолжение на следующей странице)

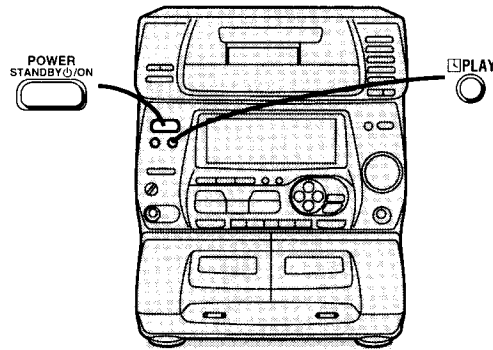

Überprüfen der Einstellung

(nur bei eingeschalteter Stromzufuhr):

CLOCK/TIMER dreimal drücken und nachprüfen, daß „□ PLAY“ auf dem Anzeigefeld erscheint.

Zwei Sekunden später erscheinen die folgenden Informationen der Reihe nach auf dem Anzeigefeld.

- ① Startzeit der Zeitschaltuhr-Wiedergabe
- ② Endzeit der Zeitschaltuhr-Wiedergabe
- ③ Programmquelle und Wiedergabelautstärke

Ändern der Einstellung

(nur bei eingeschalteter Stromzufuhr):

- ① □ PLAY drücken und nachprüfen, daß „□ PLAY“ erlischt.
- ② Das Bedienungsverfahren von Schritt 1 an wiederholen.

Ausschalten der Wiedergabe-Zeitschaltuhr:

□ PLAY drücken und nachprüfen, daß „□ PLAY“ erlischt.
Die Einstellung der Wiedergabe-Zeitschaltuhr bleibt gespeichert.

Fortwährender Gebrauch der Wiedergabe-Zeitschaltuhr mit der gleichen Zeiteinstellung:

(Dies ist auch dann möglich, wenn sich die Anlage im Bereitschaftszustand befindet.)

□ PLAY drücken und nachprüfen, daß „□ PLAY“ aufleuchtet.

Solange „□ PLAY“ auf dem Anzeigefeld erscheint, wird die Wiedergabe-Zeitschaltuhr jeden Tag zum gleichen Zeitpunkt aktiviert.

Wiedergabe einer gewünschten Programmquelle nach beendeter Einstellung der Zeitschaltuhr:

1. Nach Schritt 6 die Stromzufuhr einschalten, und mit der Wiedergabe der gewünschten Programmquelle beginnen.
Auch wenn der Lautstärkepegel geändert oder die Programmquelle während der Wiedergabe gewechselt wird, beginnt die Zeitschaltuhr-Wiedergabe mit der vorprogrammierten Einstellung.
2. Nach beendeter Wiedergabe POWER drücken, um die Anlage in den Bereitschaftszustand zu schalten. [Sicherstellen, daß die Compact-Disc(s) bzw. die Cassette(n) für die Zeitschaltuhr-Wiedergabe eingesetzt ist (sind).]

Hinweise

- Bei eingeschalteter Stromzufuhr arbeitet die Zeitschaltuhr nicht. Die Anlage muß sich im Bereitschaftszustand befinden.
- Ein- und Ausschaltzeit dürfen nicht auf die gleiche Uhrzeit eingestellt werden.
- Wenn die Anlage während der Zeitschaltuhr-Wiedergabe in den Bereitschaftszustand geschaltet wird, erfolgt keine Ausschaltung zur voreingestellten Ausschaltzeit.
- Die Aufnahmezeitschaltuhr-Funktion kann nicht in Verbindung mit der Wiedergabezeitschaltuhr-Funktion verwendet werden.
- Der niedrigste Lautstärkepegel für die Zeitschaltuhr-Wiedergabe ist -60 dB. Wird ein noch niedrigerer Pegel eingestellt, so erfolgt die Wiedergabe automatisch mit -60 dB.

Anmerkungen

- Das Zusatzgerät muß an die AUX-Buchsen angeschlossen sein. Die Zeiteinstellung gilt jedoch nur für diese Anlage. Weitere Einzelheiten sind der Bedienungsanleitung des angeschlossenen Zusatzgerätes zu entnehmen.
- Wenn Cassetten in beide Cassettenteile eingesetzt sind, besitzt Cassettenteil 2 Vorrang bei der Zeitschaltuhr-Wiedergabe.
- Soll die Zeitschaltuhr-Wiedergabe mit einer in Cassettenteil 1 eingesetzten Cassette ausgeführt werden, darauf achten, daß keine Cassette in Cassettenteil 2 eingesetzt ist.

Per kontrollieren die regolazioni (possibile soltanto con il sistema acceso):

Premere tre volte CLOCK/TIMER e accertarsi che sul display sia visualizzato „□ PLAY“.

Due secondi dopo, il display cambia nell'ordine seguente.

- ① Tempo di inizio della riproduzione
- ② Tempo della fine della riproduzione
- ③ Sorgente del suono e volume della riproduzione

Per cambiare le regolazioni (possibile soltanto con il sistema acceso):

- ① Premere □ PLAY e accertarsi che „□ PLAY“ si spenga.
- ② Programmare di nuovo dal passo 1.

Per disattivare il timer:

Premere □ PLAY e accertarsi che „□ PLAY“ si spenga.

Le regolazioni operate con la procedura precedente rimangono però memorizzate.

Per usare continuamente il timer alla stessa ora:

(Questa operazione è possibile anche quando il sistema si trova nel modo di attesa di corrente.)

Premere □ PLAY e accertarsi che sul display sia visualizzato „□ PLAY“.

Il timer funziona ogni giorno alla stessa ora per tutto il tempo che sul display rimane visualizzato „□ PLAY“.

Per ascoltare una sorgente desiderata dopo aver completato la regolazione del timer:

1. Dopo aver finito il passo 6, accendere il sistema e far suonare la sorgente desiderata.
Anche se si cambia il livello del volume o la sorgente della musica, la riproduzione con il timer comincia nella condizione preselezionata.
2. Dopo l'ascolto, premere POWER per disporre il sistema nel modo di attesa di corrente. (Accertarsi di aver inserito il CD o il nastro per la riproduzione con il timer.)

Note

- Se il sistema è acceso, il timer non funziona. Il sistema deve essere nel modo di attesa di corrente.
- Le ore di inizio e fine non devono essere le stesse.
- Se si dispone il sistema nel modo di attesa di corrente durante il funzionamento del timer di riproduzione, la regolazione dell'ora della fine non si attiva.
- Il timer di registrazione non può essere usato in combinazione con il timer di riproduzione.
- Il volume più basso possibile con il timer è -60 dB. Se lo si regola ancora più basso, esso viene automaticamente riprodotto lo stesso a -60 dB.

Riferimento

- Le sorgenti esterne devono essere collegate ai terminali "AUX". Le regolazioni delle ore sono però applicabili soltanto a questo sistema. Per maggiori informazioni, riferirsi al manuale di istruzioni del componente collegato.
- Quando si inseriscono le cassette in entrambe le piastre 1 e 2, la piastra 2 prende la precedenza.
- Se si usa il timer con la piastra 1, accertarsi che nella piastra 2 non ci sia il nastro.

Вérification des réglages (uniquement lorsque la chaîne est sous tension):

Appuyer trois fois sur CLOCK/TIMER et vérifier que "□ PLAY" est affiché. Deux secondes plus tard, l'affichage change dans l'ordre suivant.

- ① Heure de début de lecture
- ② Heure de fin de lecture
- ③ Source et volume de lecture

Modification des réglages (uniquement lorsque la chaîne est sous tension):

- ① Appuyer sur □ PLAY et vérifier que "□ PLAY" est éteint.
- ② Recommencer la programmation à partir du point 1.

Désactivation de la minuterie:

Appuyer sur □ PLAY et vérifier que "□ PLAY" est éteint.

Les réglages effectués lors de la procédure ci-dessus sont toutefois conservés dans la mémoire.

Utilisation de la minuterie tous les jours à la même heure:

(Ces opérations sont possibles même si la chaîne est en veille.)

Appuyer sur □ PLAY et vérifier que "□ PLAY" est affiché.

Tant que "□ PLAY" est affiché, la minuterie fonctionnera tous les jours à la même heure.

Lecture de la source de son choix une fois le réglage de la minuterie terminé:

1. Lorsque l'opération 6 est terminée, mettre la chaîne sous tension et commencer la lecture de la source voulue.
Même si l'on modifie le niveau du volume ou la source audio, la lecture par minuterie s'effectuera avec les réglages prévus.
2. Lorsque la lecture est terminée, appuyer sur POWER pour mettre la chaîne en attente. [Pour la minuterie de lecture, vérifier que le(s) disque(s) ou la(es) cassette(s) est(sont) bien inséré(es).]

Remarques

- Si la chaîne est sous tension, la minuterie ne fonctionnera pas. Il faut que la chaîne soit en mode veille.
- Il n'est pas possible de régler les mêmes heures pour l'heure de mise en marche et pour l'heure d'arrêt.
- Si l'on commute l'alimentation en mode veille pendant que la minuterie de lecture fonctionne, le réglage de l'heure d'arrêt ne sera pas activé.
- Il n'est pas possible de combiner la minuterie de lecture avec la minuterie d'enregistrement.
- Le niveau de volume le plus faible qu'il est possible de régler avec la minuterie est -60 dB. Si l'on règle un niveau inférieur, il sera néanmoins automatiquement ramené à -60 dB à la lecture.

Pour références

- Les sources externes devront être raccordées à la prise "AUX". Toutefois, les réglages de l'heure ne concernent que la chaîne. Pour de plus amples informations, voir le mode d'emploi de l'appareil raccordé.
- Si l'on insère une cassette dans chacune des platines 1 et 2, c'est la platine 2 qui aura priorité.
- Si l'on utilise la minuterie avec la platine 1, bien faire attention à ne pas insérer la cassette dans la platine 2.

Чтобы проверить установки (только при включенном питании):

Нажмите кнопку CLOCK/TIMER три раза и удостоверьтесь, что загорелась индикация "□ PLAY".

Через две секунды дисплей изменится следующим образом.

- ① Время начала воспроизведения
- ② Время окончания воспроизведения
- ③ Источник и уровень громкости при воспроизведении

Чтобы изменить установки (только при включенном питании):

- ① Нажмите кнопку □ PLAY и проверьте, чтобы индикация "□ PLAY" погасла.
- ② Перепрограммируйте, начиная с пункта 1.

Чтобы отключить таймер:

Нажмите кнопку □ PLAY и проверьте, чтобы индикация "□ PLAY" погасла.

Тем не менее установки, выполненные в предыдущей процедуре, сохраняться в памяти.

Использование таймера постоянно в одно и то же время:

(Может быть осуществлено, даже если Ваша стереосистема находится в режиме ожидания).

Нажмите кнопку □ PLAY и проверьте, чтобы загорелась индикация "□ PLAY".

Пока на дисплее горит индикация "□ PLAY", таймер будет срабатывать каждый день в одно и то же время.

Прослушивание желаемого источника после окончания установки таймера:

1. После окончания пункта 6 включите питание и начните воспроизведение желаемого источника.
Даже если Вы измените уровень громкости или источник музыки, таймерное воспроизведение начнется при заданных условиях.
2. После окончания воспроизведения нажмите кнопку POWER, чтобы установить систему в режим ожидания. [Проверьте, вставлены ли компакт-диск(и) или кассета(ы) для таймера воспроизведения.]

Примечания

- При включенном питании таймер работать не будет. Система должна находиться в режиме ожидания.
- Нельзя задать одно и то же значение времени включения (ON) и времени отключения (OFF).
- При переключении питания в режим ожидания во время работы таймера воспроизведения установка времени отключения будет отменена.
- Таймер записи не может использоваться одновременно с таймером воспроизведения.
- Наименьшим возможным уровнем громкости для таймера является -60 дБ. Если Вы устанавливаете уровень громкости ниже этого, воспроизведение будет автоматически выполняться при -60 дБ.

К Вашему сведению

- Внешние источники должны быть подключены к разъему "AUX". Однако установки времени применимы только к этой стереосистеме. Более подробно см. в инструкции по эксплуатации подключаемого аппарата.
- Если кассеты вставляются в деки 1 и 2, дека 2 имеет приоритет.
- При использовании таймера для деки 1, удостоверьтесь, что в деку 2 кассета не вставлена.

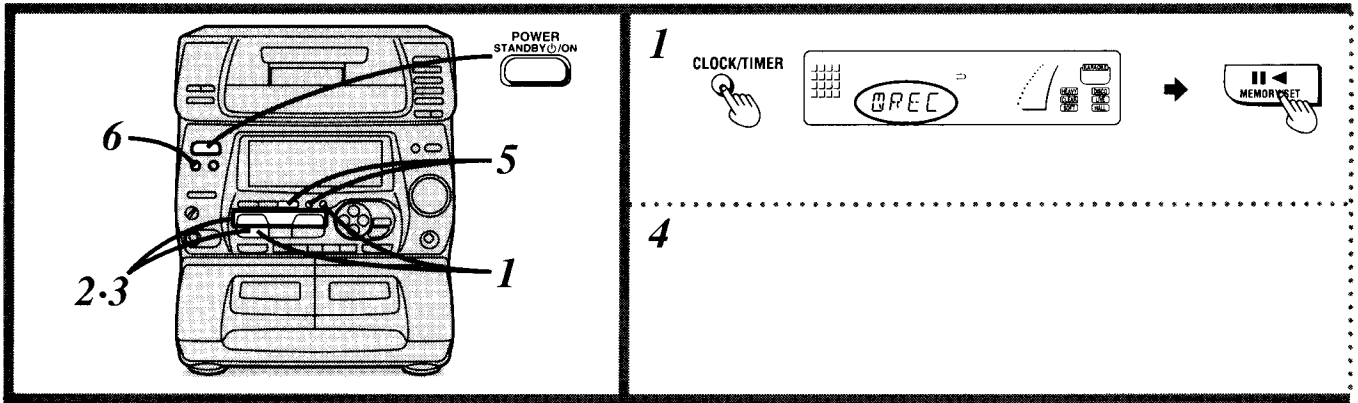

- Zunächst sicherstellen, daß das im Abschnitt „Einstellen der Uhrzeit“ auf Seite 18 beschriebene Verfahren ausgeführt worden ist.
- Wählen Sie diese Zeitschaltuhr-Funktion, um eine Rundfunksendung spät nachts oder in Ihrer Abwesenheit zur gewünschten Zeit aufnehmen zu lassen. Die Aufnahme wird zur voreingestellten Zeit ausgeführt.

Vorbereitung Die Stromzufuhr einschalten.

In dem in der Abbildung gezeigten Beispiel wird erläutert, wie die Aufnahme-Zeitschaltuhr für die Aufnahme einer UKW-Sendung von 18:30 Uhr bis 20:00 Uhr einzustellen ist.

- 1 **CLOCK/TIMER** zweimal drücken, so daß „**REC**“ angezeigt wird.
Innerhalb von 12 Sekunden:
2 **MEMORY/SET** drücken.
- 2 **Einstellung der Einschaltzeit**
1 **∨** oder **∧** zur Einstellung der Stundenziffern der Startzeit betätigen.
2 **MEMORY/SET** drücken.
3 **∨** oder **∧** zur Einstellung der Minutenziffern der Startzeit betätigen.
4 **MEMORY/SET** drücken.
- 3 **Einstellung der Ausschaltzeit**
1 **∨** oder **∧** zur Einstellung der Stundenziffern der Endzeit betätigen.
2 **MEMORY/SET** drücken.
3 **∨** oder **∧** zur Einstellung der Minutenziffern der Endzeit betätigen.
4 **MEMORY/SET** drücken.
- 4 Die Vorbereitungen für die Aufnahme an Cassettenteil 2 treffen.
1. Eine Cassette so in Cassettenteil 2 einsetzen, daß die Vorderseite nach vorn weist.
2. Die Dolby-Rauschunterdrückung wunschgemäß einstellen.
3. Die gewünschte Bandlaufumkehr-Betriebsart wählen.
4. Die gewünschte Bandlaufrichtung wählen.
- 5 Die gewünschte Programmquelle wählen und die Anlage für Aufnahme vorbereiten.
Aufnahme einer Rundfunksendung:
TUNER BAND zur Wahl von „FM“ (UKW), „LW“ oder „MW“ drücken und den gewünschten Sender abstimmen.
Aufnahme von einem an die AUX-Buchsen angeschlossenen Zusatzgerät:
AUX drücken.
- 6 **REC** drücken.
Die vorgenommene Einstellung wird im Speicher der Zeitschaltuhr abgespeichert.
Sicherstellen, daß „**REC**“ auf dem Anzeigefeld erscheint.
Die Aufnahme beginnt 30 Sekunden vor der eingestellten Zeit.
Während des Betriebs der Aufnahme-Zeitschaltuhr wird der Ton automatisch stummgeschaltet.
Während des Betriebs der Aufnahme-Zeitschaltuhr blinkt die Anzeige „**REC**“.

- Accertarsi di aver completato il procedimento di "Regolazione dell'ora", descritto a pag. 18.
- Selezionare questo timer quando si desidera usarlo per registrare un programma durante la notte, oppure quando si è fuori.

Preparativi Accendere il sistema.

L'esempio seguente della figura mostra come regolare il timer di registrazione per registrare le radiotrasmissioni in FM dalle 18:30 alle 20:00.

- 1 **CLOCK/TIMER** per visualizzare „**REC**“.
- Entro 12 secondi:
- 2 **MEMORY/SET**.
- 2 **Regolazione dell'ora di inizio**
1 **∨** o **∧** per selezionare l'ora di inizio.
2 **MEMORY/SET**.
3 **∨** o **∧** per selezionare i minuti di inizio.
4 **MEMORY/SET**.
 - 3 **Regolazione dell'ora della fine**
1 **∨** o **∧** per selezionare l'ora della fine.
2 **MEMORY/SET**.
3 **∨** o **∧** per selezionare i minuti della fine.
4 **MEMORY/SET**.
 - 4 **Fare i preparativi per la registrazione.**
1. Inserire il nastro nella piastra 2 con il lato in avanti rivolto verso di sé.
2. Selezionare il sistema Dolby di riduzione del rumore appropriato.
3. Selezionare il modo di reverse.
4. Selezionare la direzione di scorrimento del nastro.
 - 5 **Selezionare la sorgente desiderata e fare i preparativi per la registrazione.**
Per registrare dalla radio:
Premere TUNER BAND per selezionare "FM", "LW" o "MW", e sintonizzare la stazione desiderata.
Per registrare dal componente collegato ai terminali "AUX":
Premere AUX.
 - 6 **Premere REC.**
Le selezioni e regolazioni vengono memorizzate nella memoria del timer. Accertarsi che sul display si sia acceso "REC".

La registrazione comincia 30 secondi prima dell'ora regolata. Il suono viene automaticamente silenziato durante la registrazione con il timer.
"REC" lampeggia durante il funzionamento del timer di registrazione.

(Continua alla pagina seguente)

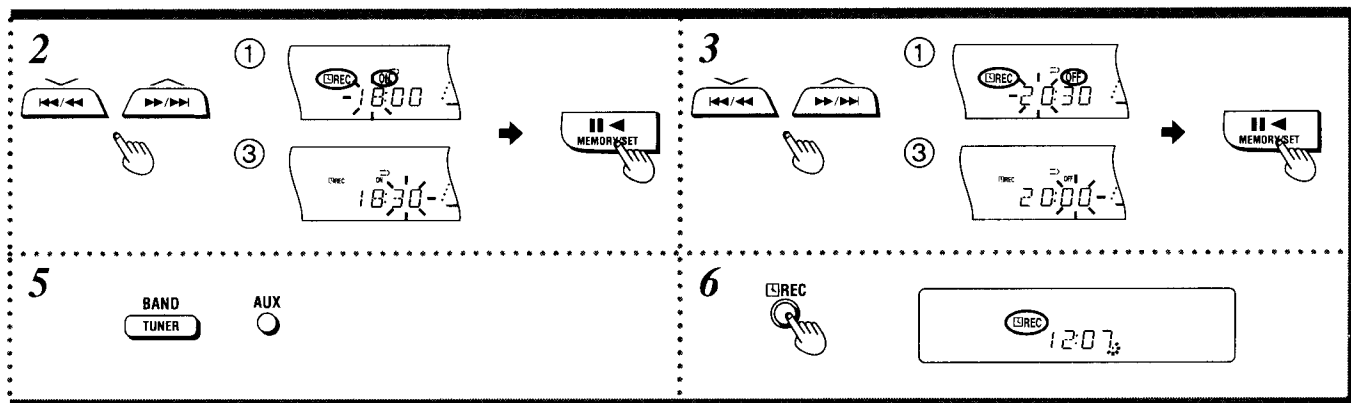

- Bien s'assurer que l'on a effectué toutes les opérations du "Réglage de l'heure", à la page 19.
- Sélectionner cette minuterie lorsqu'on veut enregistrer une émission de radio tard dans la nuit ou pendant son absence.

Préparatifs Mettre la chaîne sous tension.

L'exemple de la figure ci-dessous montre comment régler la minuterie d'enregistrement pour l'enregistrement d'une émission FM de 18h 30 à 20h.

1 Appuyer deux fois sur CLOCK/TIMER pour afficher "REC".

Dans les 12 secondes:

2 Appuyer sur MEMORY/SET.

2 Réglage de l'heure de mise en marche "ON"

1 Appuyer sur ∇ ou \blacktriangle pour sélectionner les heures de début.

2 Appuyer sur MEMORY/SET.

3 Appuyer sur ∇ ou \blacktriangle pour sélectionner les minutes de début.

4 Appuyer sur MEMORY/SET.

3 Réglage de l'heure d'arrêt "OFF"

1 Appuyer sur ∇ ou \blacktriangle pour sélectionner les heures de fin.

2 Appuyer sur MEMORY/SET.

3 Appuyer sur ∇ ou \blacktriangle pour sélectionner les minutes de fin.

4 Appuyer sur MEMORY/SET.

4 Préparer l'enregistrement.

1. Insérer une cassette dans la platine 2, la face avant tournée vers soi.
2. Sélectionner le système de réduction de bruit Dolby approprié.
3. Sélectionner le mode d'inversion.
4. Sélectionner le sens de défilement de la bande.

5 Sélectionner la source et effectuer les préparatifs d'enregistrement.

Pour enregistrer une émission de radio:

Appuyer sur TUNER BAND pour sélectionner "FM", "LW" ("GO") ou "MW" ("PO") et accorder la station.

Pour enregistrer à partir d'un appareil raccordé aux prises "AUX":

Appuyer sur AUX.

6 Appuyer sur \square REC.

Les sélections et les réglages s'enregistrent dans la mémoire de la minuterie. Vérifier que " \square REC" est bien allumé sur l'afficheur. Le son sera automatiquement atténué environ 30 secondes avant l'heure réglée, et l'enregistrement commencera.

L'enregistrement commencera 30 secondes avant l'heure réglée.

Le son est automatiquement atténué pendant un enregistrement par minuterie.

" \square REC" clignote pendant un enregistrement par minuterie.

(Suite à la page suivante)

- Проверьте выполнение "Установка времени" на стр. 19.
- Выбирайте этот таймер, если Вы хотите произвести запись программы в ночное время или во время Вашего отсутствия.

Подготовка Включите питание.

В приведенном ниже примере показано, как установить таймер записи на запись FM-радиопередачи с 18:30 до 20:00.

1 1 Нажмите кнопку CLOCK/TIMER два раза, чтобы появилась индикация " \square REC".

В течение 12 секунд:

2 Нажмите кнопку MEMORY/SET.

2 Установка времени включения "ON"

1 Нажмите кнопку ∇ или \blacktriangle , чтобы установить час включения.

2 Нажмите кнопку MEMORY/SET.

3 Нажмите кнопку ∇ или \blacktriangle , чтобы установить минуты включения.

4 Нажмите кнопку MEMORY/SET.

3 Установка времени отключения "OFF"

1 Нажмите кнопку ∇ или \blacktriangle , чтобы установить час отключения.

2 Нажмите кнопку MEMORY/SET.

3 Нажмите кнопку ∇ или \blacktriangle , чтобы установить минуты отключения.

4 Нажмите кнопку MEMORY/SET.

4 Подготовьтесь к записи на деке 2.

1. Вставьте кассету в деку 2 так, чтобы передняя сторона была обращена к Вам.
2. Выберите соответствующую систему шумоподавления Dolby.
3. Выберите режим реверса.
4. Выберите направление ленты.

5 Выберите желаемый источник и подготовьте стереосистему к записи.

При записи с радио:

Нажмите кнопку TUNER BAND, выберите "FM", "LW" или "MW" и настройтесь на желаемую станцию.

При записи с аппарата, подключенного к разъемам "AUX":

Нажмите кнопку AUX.

6 Нажмите кнопку \square REC.

Ваш выбор и установки будут храниться в памяти таймера. Проверьте, чтобы на дисплее загорелась индикация " \square REC".

Запись начнется за 30 секунд до установленного времени. Во время работы таймера записи звук автоматически приглушается.

Во время работы таймера записи мигает индикация " \square REC".

(Продолжение на следующей странице)

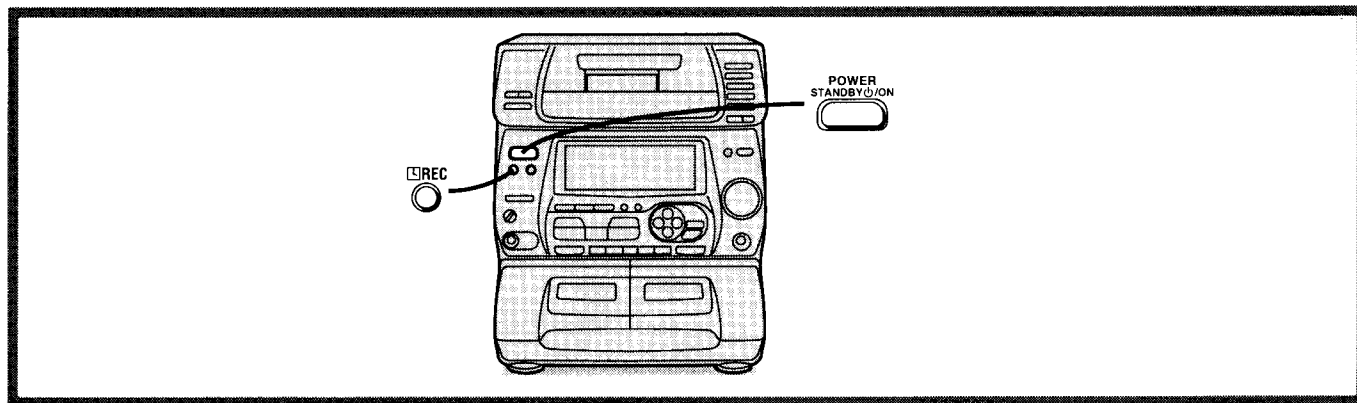

Überprüfen der Einstellung

(nur bei eingeschalteter Stromzufuhr):

CLOCK/TIMER zweimal drücken und nachprüfen, daß „□ REC“ auf dem Anzeigefeld erscheint.

Zwei Sekunden später erscheinen die folgenden Informationen der Reihe nach auf dem Anzeigefeld.

- ① Startzeit der Zeitschaltuhr-Aufnahme
- ② Endzeit der Zeitschaltuhr-Aufnahme
- ③ Aufnahmequelle

Ändern der Einstellung

(nur bei eingeschalteter Stromzufuhr):

- ① □ REC drücken und nachprüfen, daß „□ REC“ erlischt.
- ② Das Bedienungsverfahren von Schritt 1 an wiederholen.

Ausschalten der Aufnahme-Zeitschaltuhr:

□ REC drücken und nachprüfen, daß „□ REC“ erlischt. Die Einstellung der Aufnahme-Zeitschaltuhr bleibt gespeichert.

Fortwährender Gebrauch der Aufnahme-Zeitschaltuhr mit der gleichen Zeiteinstellung:

(Dies ist auch dann möglich, wenn sich die Anlage im Bereitschaftszustand befindet.)

□ REC drücken und nachprüfen, daß „□ REC“ aufleuchtet. Solange „□ REC“ leuchtet, wird die Aufnahme-Zeitschaltuhr jeden Tag zum gleichen Zeitpunkt aktiviert.

Wiedergabe einer gewünschten Programmquelle nach beendeter Einstellung der Zeitschaltuhr:

1. Nach Schritt 6 die Stromzufuhr einschalten und mit der Wiedergabe der gewünschten Programmquelle beginnen. Zur Bandwiedergabe Cassettenteil 1 verwenden. Auch wenn die Programmquelle während der Wiedergabe gewechselt wird, beginnt die Zeitschaltuhr-Aufnahme mit der vorprogrammierten Einstellung.
2. Nach beendeter Wiedergabe POWER drücken, um die Anlage in den Bereitschaftszustand zu schalten. (Sicherstellen, daß eine Cassette in Cassettenteil 2 für die Zeitschaltuhr-Aufnahme eingesetzt ist.)

Hinweise

- Bei eingeschalteter Stromzufuhr arbeitet die Zeitschaltuhr nicht.
- Ein- und Ausschaltzeit dürfen nicht auf die gleiche Uhrzeit eingestellt werden.
- Wenn die Anlage während der Zeitschaltuhr-Aufnahme in den Bereitschaftszustand geschaltet wird, erfolgt keine Ausschaltung zur voreingestellten Ausschaltzeit.
- Die Aufnahmezeitschaltuhr-Funktion kann nicht in Verbindung mit der Wiedergabezeitschaltuhr-Funktion verwendet werden.

Anmerkungen

- Die Einschaltzeit sicherheitshalber auf etwa 2 Minuten vor der tatsächlich gewünschten Startzeit der Aufnahme einstellen.
- Das Zusatzgerät muß an die AUX-Buchsen angeschlossen sein. Die Zeiteinstellung gilt jedoch nur für diese Anlage. Weitere Einzelheiten sind der Bedienungsanleitung des angeschlossenen Zusatzgerätes zu entnehmen.

Per kontrollare le regolazioni (possibile soltanto con il sistema acceso):

Premere due volte CLOCK/TIMER e accertarsi che sul display sia visualizzato „□ REC“.

Due secondi dopo, il display cambia nell'ordine seguente.

- ① Tempo di inizio della registrazione
- ② Tempo della fine della registrazione
- ③ Sorgente della registrazione

Per cambiare le regolazioni (possibile soltanto con il sistema acceso):

- ① Premere □ REC e accertarsi che „□ REC“ si spenga.
- ② Programmare di nuovo dal passo 1.

Per disattivare il timer:

Premere □ REC per spegnere „□ REC“.

Le regolazioni operate con la procedura precedente rimangono però memorizzate.

Per usare continuamente il timer alla stessa ora:

(Questa operazione è possibile anche quando il sistema si trova nel modo di attesa di corrente.)

Premere □ REC e accertarsi che sul display sia visualizzato „□ REC“.

Il timer funziona ogni giorno alla stessa ora per tutto il tempo che sul display rimane visualizzato „□ REC“.

Per ascoltare una sorgente desiderata dopo aver completato la regolazione del timer:

1. Dopo il passo 6, avviare la sorgente desiderata. Per ascoltare un nastro, usare la piastra 1. Anche se si cambia la sorgente della musica, la registrazione con il timer comincia nella condizione preselezionata.
2. Dopo l'ascolto, premere POWER per disporre il sistema nel modo di attesa di corrente. (Accertarsi di aver inserito il nastro nella piastra 2 per la registrazione con il timer.)

Note

- Se il sistema è acceso, il timer non funziona.
- Le ore di inizio e fine non devono essere le stesse.
- Se si dispone il sistema nel modo di attesa di corrente durante il funzionamento del timer di registrazione, la regolazione dell'ora della fine non si attiva.
- Il timer di riproduzione non può essere usato in combinazione con il timer di registrazione.

Riferimento

- Regolare l'ora di inizio della registrazione in modo che abbia circa due minuti di anticipo.
- Le sorgenti esterne devono essere collegate ai terminali „AUX“. Le regolazioni delle ore sono però applicabili soltanto a questo sistema. Per maggiori informazioni, riferirsi al manuale di istruzioni del componente collegato.

Вérification des réglages (uniquement lorsque la chaîne est sous tension):

Appuyer deux fois sur CLOCK/TIMER et vérifier que "☐ REC" est affiché. Deux secondes plus tard, l'affichage change dans l'ordre suivant:

- ① Heure de début d'enregistrement
- ② Heure de fin d'enregistrement
- ③ Source d'enregistrement

Modification des réglages (uniquement lorsque la chaîne est sous tension):

- ① Appuyer sur ☐ REC et vérifier que "☐ REC" est éteint.
- ② Recommencer la programmation à partir du point 1.

Désactivation de la minuterie:

Appuyer sur ☐ REC et vérifier que "☐ REC" est éteint. Les réglages effectués lors de la procédure ci-dessus sont toutefois conservés dans la mémoire.

Utilisation de la minuterie tous les jours à la même heure:

(Ces opérations sont possibles même si la chaîne est en veille.) Appuyer sur ☐ REC et vérifier que "☐ REC" est affiché. Tant que "☐ REC" est affiché, la minuterie fonctionnera tous les jours à la même heure.

Lecture de la source de son choix une fois le réglage de la minuterie terminé:

1. Après avoir terminé l'opération 6, mettre la chaîne sous tension et commencer à lire la source de son choix.
Pour lire une cassette, utiliser la platine 1.
Même si l'on modifie la source audio, l'enregistrement par minuterie s'effectuera avec les réglages prévus.
2. Lorsque la lecture est terminée, appuyer sur POWER pour mettre la chaîne en attente. (Pour la minuterie d'enregistrement, vérifier qu'il y a une cassette dans la platine 2.)

Remarques

- Si la chaîne est sous tension, la minuterie ne fonctionnera pas.
- Il n'est pas possible de régler les mêmes heures pour l'heure de mise en marche et pour l'heure d'arrêt.
- Si l'on commute l'alimentation en mode veille pendant que la minuterie d'enregistrement fonctionne, le réglage de l'heure d'arrêt ne sera pas activé.
- Il n'est pas possible de combiner la minuterie de lecture avec la minuterie d'enregistrement.

Pour références

- Régler l'enregistrement environ deux minutes plus tôt que l'heure voulue.
- Les sources externes devront être raccordées à la prise "AUX". Toutefois, les réglages de l'heure ne concernent que la chaîne. Pour de plus amples informations, voir le mode d'emploi de l'appareil raccordé.

Чтобы проверить установки

(только при включенном питании):

Нажмите кнопку CLOCK/TIMER два раза и удостоверьтесь, что загорелась индикация "☐ REC".

Через две секунды дисплей изменится следующим образом.

- ① Время начала записи
- ② Время окончания записи
- ③ Источник записи

Чтобы изменить установки

(только при включенном питании):

- ① Нажмите кнопку ☐ REC и проверьте, чтобы индикация "☐ REC" погасла.
- ② Перепрограммируйте, начиная с пункта 1.

Чтобы отключить таймер:

Нажмите кнопку ☐ REC и проверьте, чтобы индикация "☐ REC" погасла.

Однако установки, выполненные в предыдущей процедуре, сохраняются в памяти.

Использование таймера постоянно в одно и то же время:

(Может быть осуществлено, даже если Ваша стереосистема находится в режиме ожидания.)

Нажмите кнопку ☐ REC и проверьте, чтобы загорелась индикация "☐ REC".

Пока на дисплее горит индикация "☐ REC", таймер будет срабатывать каждый день в одно и то же время.

Прослушивание желаемого источника после окончания установки таймера:

1. После выполнения пункта 6 включите питание и начните воспроизведение желаемого источника.
Для прослушивания кассеты используйте деку 1.
Даже если Вы измените источник музыки, таймерная запись начнется при заданных условиях.
2. После окончания воспроизведения нажмите кнопку POWER, чтобы установить систему в режим ожидания. (Проверьте, вставлена ли кассета в деку 2 для таймера записи.)

Примечания

- При включенном питании таймер работать не будет.
- Нельзя задать одно и то же значение времени включения (ON) и времени отключения (OFF).
- При переключении питания в режим ожидания во время работы таймера записи установка времени отключения будет отменена.
- Таймер воспроизведения не может использоваться одновременно с таймером записи.

К Вашему сведению

- Устанавливайте начало записи за 2 минуты до нужного времени.
- Внешние источники должны быть подключены к разъему "AUX". Однако установки времени применимы только к этой стереосистеме. Более подробно см. в инструкции по эксплуатации подключаемого аппарата.

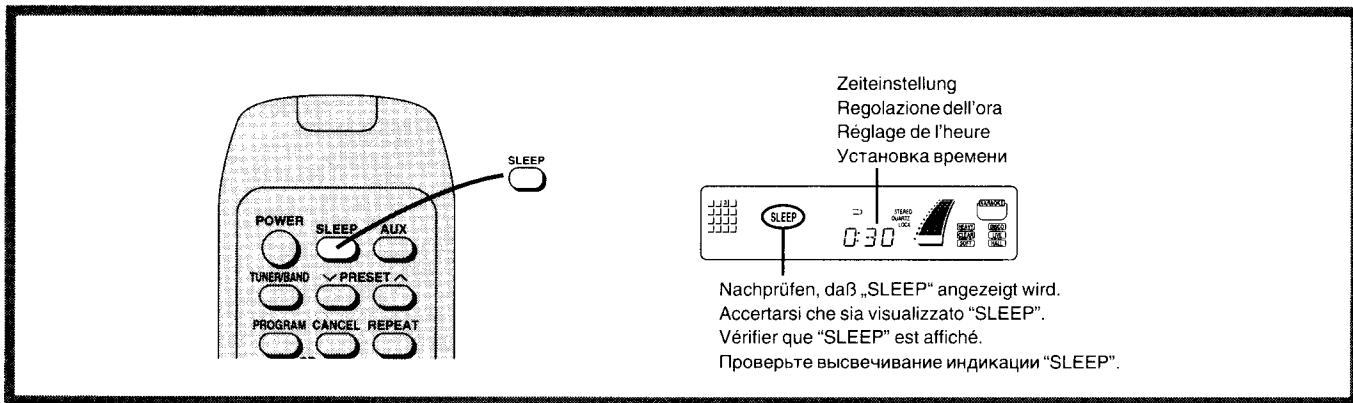

Nur über Fernbedienungsgeber

Wählen Sie diese Zeitschaltuhr-Funktion, um beim Hören von Musik einzuschlafen und die Anlage automatisch ausschalten zu lassen. Nach Verstreichen der voreingestellten Einschlafzeit schaltet die Anlage in den Bereitschaftszustand. Die Dauer der Einschlafzeit kann in 30-Minuten-Schritten auf maximal 2 Stunden eingestellt werden.

In dem in der Abbildung gezeigten Beispiel wird erläutert, wie die Einschlaf-Zeitschaltuhr einzustellen ist, um die Anlage 30 Minuten später in den Bereitschaftszustand umzuschalten.

Bei Wiedergabe der gewünschten Programmquelle: SLEEP zur Wahl der gewünschten Einschlafzeit betätigen.

→ 0:30 → 1:00 → 1:30 → 2:00 → OFF

(Die Anzeige wechselt bei jeder Betätigung der Taste.)

Nach Verstreichen der voreingestellten Zeit schaltet die Anlage in den Bereitschaftszustand.

Aufheben der Einschlafzeitschaltuhr-Betriebsart: **A**

SLEEP zur Wahl von „OFF“ betätigen.
„SLEEP“ erlischt.

Überprüfen der restlichen Einschlafzeit: **B**

(nur bei eingeschalteter Stromzufuhr)
SLEEP drücken.
Die verbleibende Zeit wird angezeigt.

Ändern der Einstellung der restlichen Einschlafzeit bei aktivierter Einschlafzeitschaltuhr-Funktion:

SLEEP einmal drücken, um die verbleibende Einschlafzeit anzeigen zu lassen, und dann SLEEP betätigen, um die gewünschte Einschlafzeit einzustellen.

Hinweis

Sobald mit der Redigieraufnahme einer Compact-Disc begonnen wird, schaltet sich die Einschlaf-Zeitschaltuhr automatisch aus.

possibile soltanto con il telecomando

Questo sistema è dotato di un timer di spegnimento automatico, per cui è possibile addormentarsi con la musica facendo in modo che si spenga da solo. Allo scadere del tempo regolato, il sistema si dispone nel modo di attesa di corrente. Per l'ascolto sono disponibili 2 ore di tempo, e il timer può essere regolato in incrementi di 30 minuti.

L'esempio seguente della figura mostra come disporre il sistema nel modo di attesa di corrente dopo 30 minuti.

Durante l'ascolto della sorgente desiderata:

Premere SLEEP per selezionare il tempo desiderato.

→ 0:30 → 1:00 → 1:30 → 2:00 → OFF

(Il display cambia ad ogni pressione del tasto.)

Il sistema si spegne allo scadere del tempo regolato.

Per cancellare il timer di spegnimento automatico: **A**

Premere SLEEP per selezionare „OFF“.
„SLEEP“ si spegne.

Per controllare il tempo restante: **B**

(soltanto con il sistema acceso)
Premere SLEEP.
Viene visualizzato il tempo restante.

Per cambiare il tempo restante durante il funzionamento:

Premere SLEEP per visualizzare il tempo restante, e premere poi SLEEP per selezionare il tempo desiderato.

Nota

Il timer di spegnimento automatico si disattiva automaticamente se si cerca di effettuare la registrazione di montaggio di un CD.

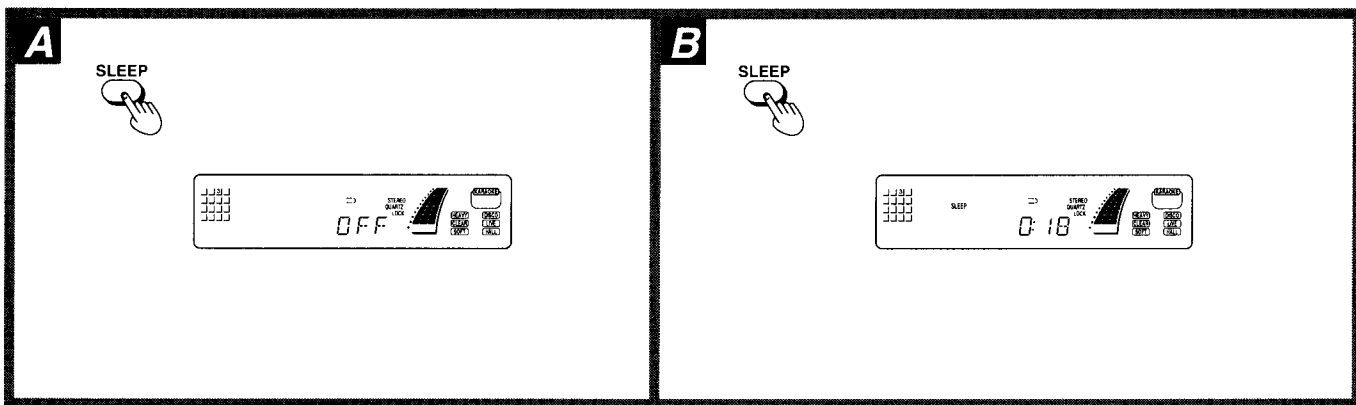

avec la télécommande uniquement

La chaîne possède un temporisateur, ce qui permet de s'endormir en musique et de faire en sorte que la chaîne s'arrête toute seule. Lorsque la durée réglée est écoulée, la chaîne commute en mode veille. Avec le temporisateur, on dispose de 2 heures d'écoute maximum, réglables par intervalles de 30 minutes.

L'exemple de la figure ci-dessous montre comment régler la chaîne pour qu'elle commute en veille au bout de 30 minutes.

Pendant la lecture de la source:

Appuyer sur **SLEEP** pour sélectionner la durée.

→ 0:30 → 1:00 → 1:30 → 2:00 → OFF

(L'affichage change chaque fois qu'on appuie sur la touche.)

La chaîne s'éteint lorsque la durée réglée est écoulée.

Annulation du temporisateur: **A**

Appuyer sur **SLEEP** pour sélectionner "OFF".
"SLEEP" s'éteint.

Vérification du temps restant: **B**

(uniquement lorsque la chaîne est sous tension)

Appuyer sur **SLEEP**.

Le temps restant s'affiche.

Modification de la durée restante du temporisateur:

Appuyer sur **SLEEP** pour afficher le temps restant, et appuyer sur **SLEEP** pour sélectionner la durée voulue.

Remarque

Le temporisateur se désactive automatiquement dès que l'on essaie d'effectuer un enregistrement à montage d'un disque.

Только с пульта ДУ

Эта стереосистема включает в себя таймер сна, поэтому Вы можете заснуть, слушая музыку, а система остановится сама. После истечения установленного времени стереосистема перейдет в режим ожидания. На прослушивание у Вас есть до двух часов, и также Вы можете установить таймер на получасовые нарастания.

В следующем примере на рисунке показано, как установить систему в режим ожидания через 30 минут.

Во время прослушивания желаемого источника:

Нажмите кнопку **SLEEP** и выберите желаемое время.

→ 0:30 → 1:00 → 1:30 → 2:00 → OFF

(Индикация на дисплее меняется при каждом нажатии кнопки.)

После истечения установленного времени система отключается.

Чтобы отменить режим таймера сна: **A**

Нажмите кнопку **SLEEP** и выберите "OFF".
Индикация "SLEEP" гаснет.

Чтобы подтвердить оставшееся время: **B**

(только при включенном питании)

Нажмите кнопку **SLEEP**.

На дисплее появится индикация оставшегося времени.

Чтобы изменить оставшееся время во время работы таймера сна:

Нажмите кнопку **SLEEP**, чтобы на дисплее индицировалось оставшееся время, а затем нажмите кнопку **SLEEP** и выберите желаемое время.

Примечание

Таймер сна автоматически отключается при попытке монтажа-записи компакт-диска.

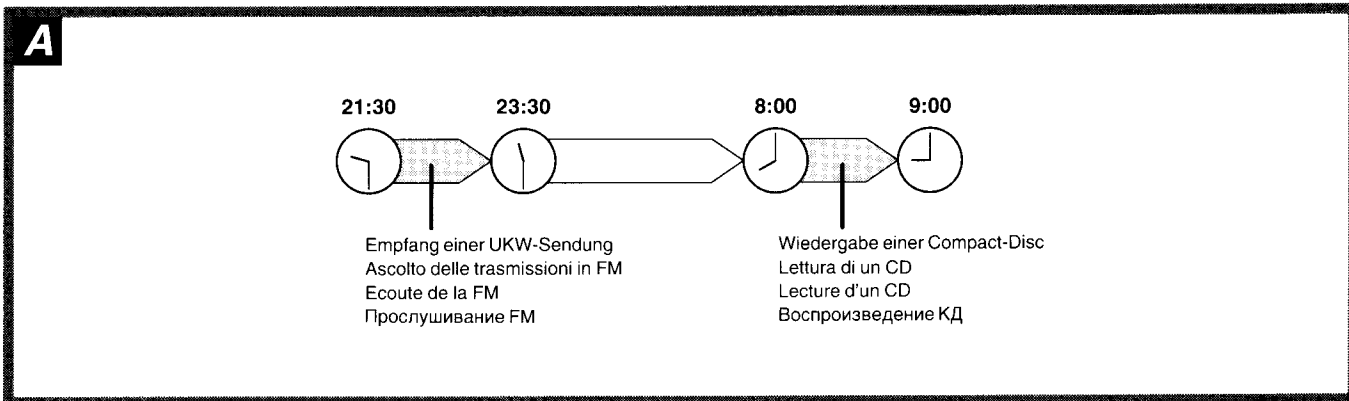

Die Einschlaf-Zeitschaltuhr kann in Verbindung mit der Wiedergabe- oder Aufnahme-Zeitschaltuhr verwendet werden.

Kombination von Wiedergabe- und Einschlaf-Zeitschaltuhr: **A**

Einschlafen bei Empfang einer UKW-Sendung und Aufwachen am nächsten Morgen durch die Wiedergabe einer Compact-Disc:

- ① Die Zeitschaltuhreinstellung für die Wiedergabe einer Compact-Disc vornehmen.
Schritt 1–6 auf Seite 82 ausführen.
- ② Die Stromzufuhr einschalten.
- ③ Den Wellenbereich wählen, den gewünschten Sender abstimmen und den Lautstärkepegel wunschgemäß einstellen.
- ④ Die Einschlaf-Zeitschaltuhr wunschgemäß einstellen.

Kombination von Aufnahme- und Einschlaf-Zeitschaltuhr: **B**

Einschlafen bei Wiedergabe einer Compact-Disc und Zeitschaltuhr-Aufnahme einer Rundfunksendung während des Schlafs:

- ① Die Einstellung für die Zeitschaltuhr-Aufnahme vornehmen.
Schritt 1–6 auf Seite 86 ausführen.
- ② Die Stromzufuhr einschalten.
- ③ Mit der Wiedergabe der Compact-Disc beginnen, und die Lautstärke einstellen.
- ④ Die Einschlaf-Zeitschaltuhr wunschgemäß einstellen.

Hinweis

Darauf achten, die Einschlaf-Zeitschaltuhr vor Erreichen der Einschaltzeit der Aufnahme-Zeitschaltuhr auszuschalten.

Vorrangreihenfolge der Zeitschaltuhrfunktionen:

Die Einschlaf-Zeitschaltuhr besitzt grundsätzlich Vorrang. Darauf achten, daß sich die Zeiteinstellungen von zwei Zeitschaltuhrfunktionen nicht überschneiden.

Anmerkungen

- Die Wiedergabezeitschaltuhr-Funktion kann nicht in Verbindung mit der Aufnahmezeitschaltuhr-Funktion verwendet werden.
- Der Lautstärkepegel der Zeitschaltuhr-Wiedergabe wird durch eine Änderung des Lautstärkepegels für die Einschlaf-Zeitschaltuhr nicht beeinflusst.

Il timer di spegnimento automatico può essere usato congiuntamente al timer di riproduzione o al timer di registrazione.

Timer di riproduzione e timer di spegnimento automatico: **A**

Per addormentarsi ascoltando una trasmissione in FM e svegliarsi il giorno dopo ascoltando un Compact Disc,

- ① Programmare un CD per la lettura con il timer.
Seguire il procedimento dei punti da 1 a 6 a pag. 82.
- ② Accendere il sistema.
- ③ Selezionare la banda e la stazione desiderate, e regolare il volume.
- ④ Regolare il timer di spegnimento automatico.

Timer di registrazione e timer di spegnimento automatico: **B**

Per addormentarsi ascoltando un Compact Disc e fare una registrazione con il timer di una radiotrasmissione,

- ① Programmare il timer di registrazione.
Seguire il procedimento dei punti da 1 a 6 a pag. 86.
- ② Accendere il sistema.
- ③ Cominciare la lettura del CD e regolare il volume.
- ④ Regolare il timer di spegnimento automatico.

Nota

Accertarsi di aver regolato il timer di spegnimento automatico in modo che si spenga prima del funzionamento del timer di registrazione.

Priorità dei timer:

Il timer di spegnimento automatico ha sempre la precedenza. Accertarsi che le regolazioni dei timer non si sovrappongano.

Riferimento

- Il timer di riproduzione non può essere usato in combinazione con il timer di registrazione.
- Il volume del timer di riproduzione non cambia se si cambia il volume del timer di spegnimento automatico.

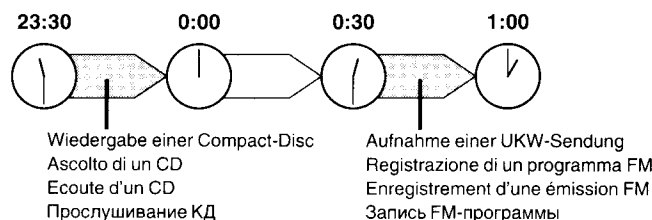
B

Il est possible de combiner le temporisateur à la minuterie de lecture ou à la minuterie d'enregistrement.

Minuterie de lecture et temporisateur: **A**

Pour s'endormir au son d'une émission FM et se réveiller le lendemain matin au son d'un disque,

- ① Programmer le disque pour la minuterie de lecture.
Effectuer les opérations 1 à 6 de la page 83.
- ② Mettre la chaîne sous tension.
- ③ Accorder la gamme et la station voulues, et régler le volume.
- ④ Régler le temporisateur.

Minuterie d'enregistrement et temporisateur: **B**

Pour s'endormir au son d'un disque, puis effectuer un enregistrement par minuterie d'une émission de radio,

- ① Programmer la minuterie d'enregistrement.
Effectuer les opérations 1 à 6 de la page 87.
- ② Mettre la chaîne sous tension.
- ③ Commencer la lecture du disque et régler le volume.
- ④ Régler le temporisateur.

Remarque

Bien veiller à régler le temporisateur de façon qu'il soit éteint avant que l'enregistrement par minuterie ne commence.

Priorité des minuteries:

Le temporisateur a toujours priorité.

Bien veiller à ce que les réglages des minuteries ne se chevauchent pas.

Pour références

- Il n'est possible pas de combiner la minuterie de lecture avec la minuterie d'enregistrement.
- Le réglage du volume du temporisateur est sans effet sur le volume de la minuterie de lecture.

Таймер сна может использоваться совместно с таймером воспроизведения или таймером записи.

Таймер воспроизведения и таймер сна: **A**

Прослушивание FM-радиопрограммы перед сном и пробуждение на следующее утро под музыку с компакт-диска:

- ① Запрограммируйте таймер воспроизведения для компакт-диска.
Следуйте пунктам 1–6 на стр. 83.
- ② Включите питание.
- ③ Произведите настройку на желаемый диапазон и радиостанцию и отрегулируйте уровень громкости.
- ④ Установите таймер сна.

Таймер записи и таймер сна: **B**

Прослушивание компакт-диска перед сном, а затем таймерная запись радиопередачи:

- ① Запрограммируйте таймер записи.
Следуйте пунктам 1–6 на стр. 87.
- ② Включите питание.
- ③ Начните воспроизведение компакт-диска и подрегулируйте желаемую громкость.
- ④ Установите таймер сна.

Примечание

Обязательно отключите таймер сна перед началом таймерной записи.

Приоритет таймеров:

Приоритет всегда у таймера сна.

Проверьте, чтобы установленные периоды работы таймеров не перекрывали друг друга.

К Вашему сведению

- Таймер воспроизведения не может использоваться в сочетании с таймером записи.
- При изменении уровня громкости таймера сна уровень громкости таймера воспроизведения не изменяется.

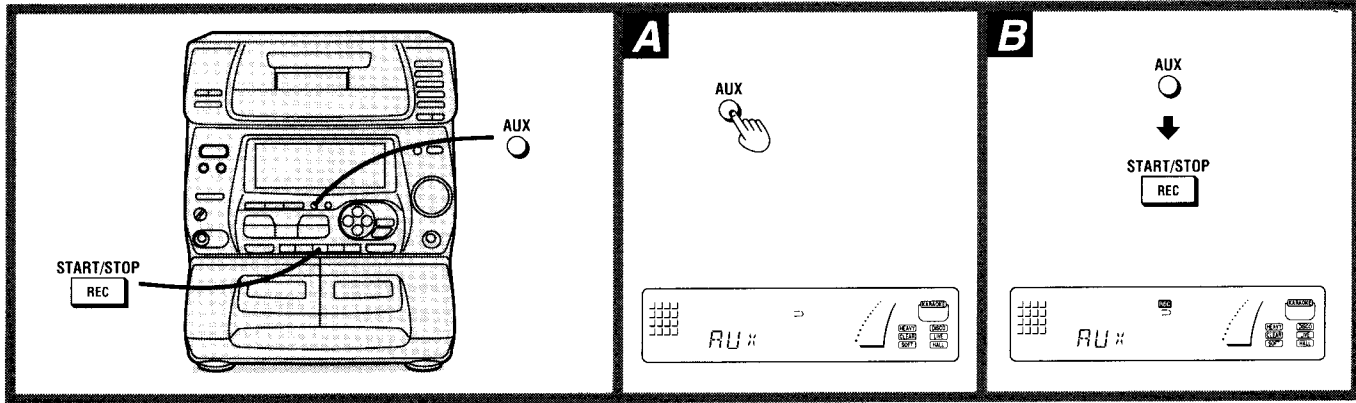

Wiedergabe einer externen Programmquelle **A**

(Siehe Seite 12 für Informationen zum Anschließen des Zusatzgerätes.)

1. AUX drücken.
Die Stromzufuhr wird automatisch eingeschaltet.
2. Mit der Wiedergabe des Zusatzgerätes beginnen. (Einzelheiten zum Betrieb sind der Bedienungsanleitung des Zusatzgerätes zu entnehmen.)

Aufnahme von einer externen Programmquelle

B

1. Schritt 1–5 auf Seite 62 ausführen.
2. AUX drücken.
3. REC START/STOP drücken (die Aufnahme startet).
4. Mit der Wiedergabe der externen Programmquelle beginnen. (Einzelheiten zum Betrieb sind der Bedienungsanleitung des Zusatzgerätes zu entnehmen.)

Beenden der Aufnahme:

1. REC START/STOP drücken.
2. Die Wiedergabe am Zusatzgerät stoppen.

Verwendung eines Kopfhörers **C**

Den Kopfhörer an die PHONES-Buchse anschließen.
Vor dem Anschließen die Lautstärke zurückdrehen.
Steckertyp: Stereo-Typ M3

Hinweis

Nicht zu lange mit allzu hoher Lautstärke hören, um eine Beeinträchtigung des Gehörsinns auszuschließen.

Ascolto di una sorgente esterna **A**

(Per il collegamento del componente esterno, vedere a pag. 12.)

1. Premere AUX.
Il sistema si accende automaticamente, anche se si trova nel modo di attesa di corrente.
2. Cominciare la riproduzione della sorgente esterna. (Per i dettagli, riferirsi al manuale di istruzioni del componente usato.)

Registrazione di una sorgente esterna **B**

1. Seguire il procedimento dei passi da 1 a 5 a pag. 62.
2. Premere AUX.
3. Premere REC START/STOP (la registrazione comincia).
4. Cominciare la riproduzione della sorgente esterna. (Per i dettagli, riferirsi al manuale di istruzioni del componente usato.)

Per terminare la registrazione:

1. Premere REC START/STOP.
2. Arrestare la sorgente.

Ascolto con la cuffia **C**

Collegare la cuffia alla presa per la cuffia.
Prima di collegare la cuffia, ridurre il volume.
Tipo di spina: Tipo M3 stereofonico

Nota

Evitare di ascoltare il suono per lunghi periodi di tempo, perché ciò potrebbe causare disturbi dell'udito.

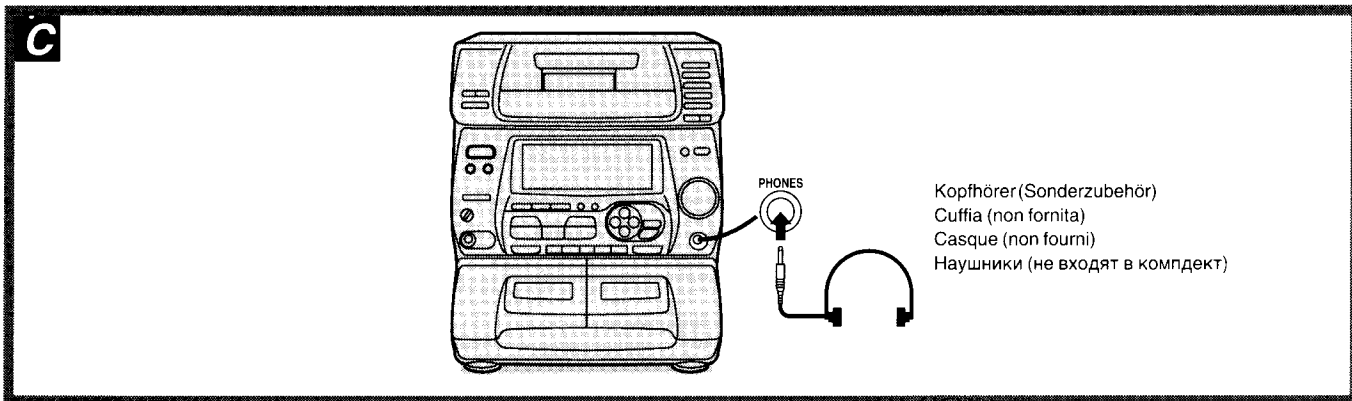

Ecoute d'une source externe **A**

(Pour le raccordement de l'appareil externe, voir page 13.)

1. Appuyer sur AUX.
La chaîne se met automatiquement sous tension, même si elle était en mode veille.
2. Commencer la lecture de la source externe. (Pour les détails, voir le mode d'emploi de l'appareil.)

Enregistrement d'une source externe **B**

1. Effectuer les opérations 1 à 5 de la page 63.
2. Appuyer sur AUX.
3. Appuyer sur REC START/STOP (l'enregistrement commence).
4. Commencer la lecture de la source externe. (Pour les détails, voir le mode d'emploi de l'appareil.)

Arrêt de l'enregistrement:

1. Appuyer sur REC START/STOP.
2. Arrêter la source.

Ecoute par le casque **C**

Brancher le casque dans la prise de casque.
Avant de le brancher, réduire le volume.
Type de fiche: Type stéréophonique M3

Remarque

Eviter une écoute prolongée au point qu'elle soit préjudiciable pour l'ouïe.

Прослушивание внешнего источника **A**

(Для подключения внешнего устройства см. стр. 13)

1. Нажмите кнопку AUX.
Электропитание автоматически включится, даже если стереосистема находится в режиме ожидания.
2. Начните воспроизведение внешнего источника. (Более подробно см. в инструкции по эксплуатации этого устройства.)

Запись с внешнего источника **B**

1. Выполните пункты 1–5 на стр. 63.
2. Нажмите кнопку AUX.
3. Нажмите кнопку REC START/STOP (запись начнется).
4. Начните воспроизведение внешнего источника. (Более подробно см. в инструкции по эксплуатации этого устройства.)

Чтобы остановить запись:

1. Нажмите кнопку REC START/STOP.
2. Остановите внешний источник.

Прослушивание с наушниками **C**

Подключите наушники в гнездо наушников.
Перед подключением уменьшите уровень громкости.
Тип штекера: M3 стерео тип

Примечание

Избегайте продолжительного прослушивания в наушниках на большой громкости во избежание повреждения слуха.

Kurzübersicht über die Fernbedienungsvorgänge

Riferimento rapido per il funzionamento con il telecomando

Allgemeine Bedienungsvorgänge/Operazioni comuni/Opérations communes/Обычные операции

	<p>Starten der Wiedergabe direkt aus dem Bereitschaftszustand Per cominciare direttamente la riproduzione dal modo di attesa di corrente Déclenchement de la lecture directement à partir du mode veille Начало воспроизведения непосредственно из режима ожидания</p>	
	<p>Einschalten der Stromzufuhr und Umschalten in den Bereitschaftszustand Per accendere il sistema e disporlo nel modo di attesa di corrente Commutation marche/veille de la chaîne Включение системы и ее переключение в режим ожидания</p>	
	<p>Wahl der Eingangsquelle Per selezionare la sorgente di ingresso Sélection de la source d'entrée Выбор входного источника</p>	
	<p>Einstellen der Lautstärke Per regolare il volume Réglage du volume Регулировка громкости</p>	
	<p>Vorübergehendes Stummschalten der Lautstärke Per silenziare temporaneamente il volume Atténuation temporaire du volume Временное приглушение звука</p>	

Bedienung von Tuner, Zeitschaltuhr und Klangcharakter/Klangfeld/Funzionamento del sintonizzatore, timer e della qualità/campo del suono/Tuner, minuterie et réglage de la tonalité/champ sonore/Работа тюнера, таймера и функций качества звучания/звукового поля

	<p>Empfang von Rundfunksendungen (Speicherabstimmung) Ascolto delle radiotrasmissioni (sintonia preselezionata) Ecoute des émissions de radio (accord pré-réglé) Прослушивание радиопередач (Предустановка настройки)</p>	
	<p>Wählen des UKW-, LW- oder MW-Bereichs Per selezionare la Banda FM, OL o OM Sélection de la gamme FM, GO ou PO Выбор диапазонов FM, LW или MW</p>	
	<p>Aktivieren und Aufheben der Einschlafzeitschaltuhr-Funktion Per attivare/disattivare il timer di spegnimento automatico Activation/désactivation du temporisateur Включение/отключение таймера сна</p>	
	<p>Ein- und Ausschalten des Klangcharakter/Klangfeld-Effekts Per attivare o disattivare l'effetto della qualità/campo del suono Marche/arrêt de l'effet de tonalité/champ sonore Включение и отключение функций качества звучания/звукового поля</p>	
	<p>Wahl des Klangcharakters/Klangfelds Per selezionar la qualità/campo del suono Sélection de la tonalité/champ sonore Выбор качества звучания/звукового поля</p>	
<p>Ein- oder Ausschalten der Baßbetonungsfunktion Attivazione e disattivazione dei V.BASS Marche/arrêt du grave renforcé (V.BASS) Включение или отключение режима V.BASS</p>		

Référence rapide des fonctions télécommandées

Сводный перечень операций дистанционного управления

Bedienung des CD-Wechslers/Sezione dei Compact Disc/Section du disque compact/ Блок проигрывателя компакт-дисков

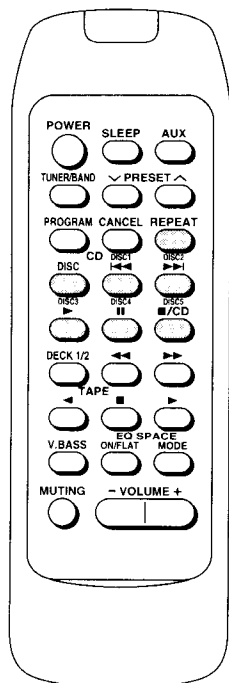

Starten der Wiedergabe
Per cominciare la lettura
Déclenchement de la lecture
Начало воспроизведения



Vorübergehendes Unterbrechen der Wiedergabe
Per interrompere temporaneamente la lettura
Arrêt momentané de la lecture
Временная остановка воспроизведения

(Während der Wiedergabe)
(Durante la lettura)
(Pendant la lecture)
(Во время воспроизведения)



Beenden der Wiedergabe
Per terminare la lettura
Arrêt de la lecture
Остановка воспроизведения



Überspringen vorwärts/rückwärts
Per saltare in avanti/all'indietro
Saut avant/arrière
Пропуск вперед/назад

Die Tasten wiederholt antippen.
Dare ripetutamente dei colpetti al tasto.
Exercer de petites pressions
successives sur les touches.
Нажимайте на кнопки повторно.

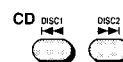

Suchlauf vorwärts/rückwärts
Per cercare in avanti/all'indietro
Recherche avant/arrière
Поиск вперед/назад

Bei Wiedergabe gedrückt halten.
Mantener premuto durante la riproduzione.
Appuyer et maintenir enfoncé pendant la lecture.
Нажмите и удерживайте во время воспроизведения.

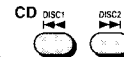

Wiederholen von Titeln
Per ripetere la lettura
Répétition de la lecture
Повтор треков

(Vor oder während der Wiedergabe)
(Prima o durante la lettura)
(Avant ou pendant la lecture)
(Перед или во время воспроизведения)



Starten der Wiedergabe mit einem bestimmten Titel
Per cominciare la lettura da un brano particolare
Déclenchement de la lecture à partir d'une plage donnée
Начало воспроизведения с определенного трека

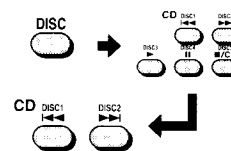

Bedienung des CD-Wechslers/Sezione dei Compact Disc/Section du disque compact/
Блок проигрывателя компакт-дисков

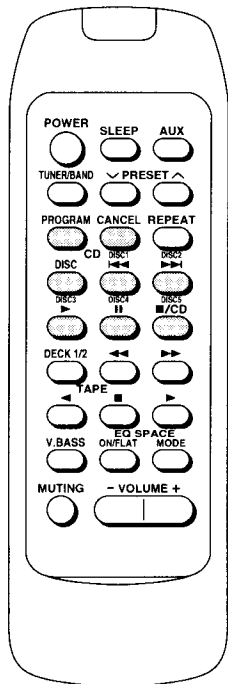

Wiedergabe eines einprogrammierten Titels
 Per la lettura di un brano particolare programmato
 Lecture d'une plage programmée
 Воспроизведение определенного запрограммированного Вами трека

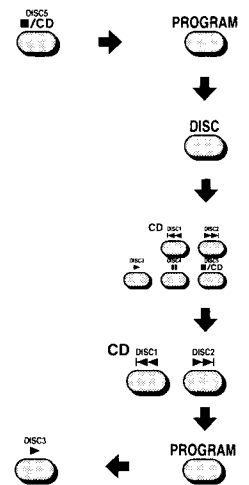

Gezieltes Löschen eines einprogrammierten Titels
 Per cancellare un particolare brano programmato
 Annulation d'une plage programmée
 Отмена определенного запрограммированного Вами трека



Gleichzeitiges Löschen aller einprogrammierten Titel
 Per cancellare in una volta tutti i brani programmati
 Annulation de toutes les plages programmées en une seule opération
 Одновременная отмена всех запрограммированных треков

(Während der Wiedergabe zweimal drücken.)
 (Premere due volte durante la lettura.)
 (Pendant la lecture, appuyer deux fois.)
 (Нажмите дважды во время воспроизведения.)



Bedienung des Cassettendecks/Sezione dei nastri/Section cassette/Блок кассетной деки

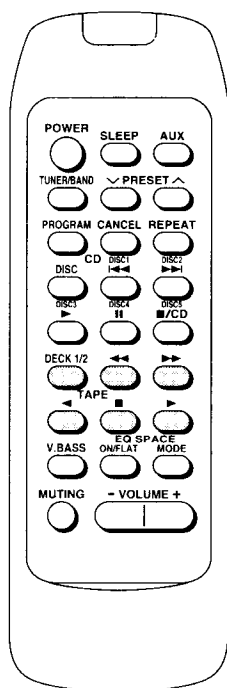

Umschalten zwischen Cassettenteil 1 und 2
 Per cambiare dalla piastra 1 alla piastra 2, e viceversa
 Commutation entre la platine 1 et la platine 2
 Переключение между деками 1 и 2



Starten der Wiedergabe
 Per cominciare la riproduzione
 Déclenchement de la lecture
 Начало воспроизведения



Schnellvorlauf oder Rückspulen des Bands
 Per far avanzare velocemente e riavvolgere il nastro
 Avance rapide ou rembobinage de la bande
 Ускоренная перемотка ленты вперед/назад

(In der Stopp-Betriebsart)
 (Nel modo di arresto)
 (En mode d'arrêt)
 (В режиме остановки)



Aufsuchen des Anfangs eines Titels
 Per trovare l'inizio di un brano
 Recherche du début d'une plage
 Поиск начала трека

(Während der Wiedergabe)
 (Durante la riproduzione)
 (Pendant la lecture)
 (Во время воспроизведения)



Beenden der Wiedergabe und Aufnahme
 Per terminare la riproduzione e la registrazione
 Arrêt de la lecture et de l'enregistrement
 Остановка воспроизведения и записи



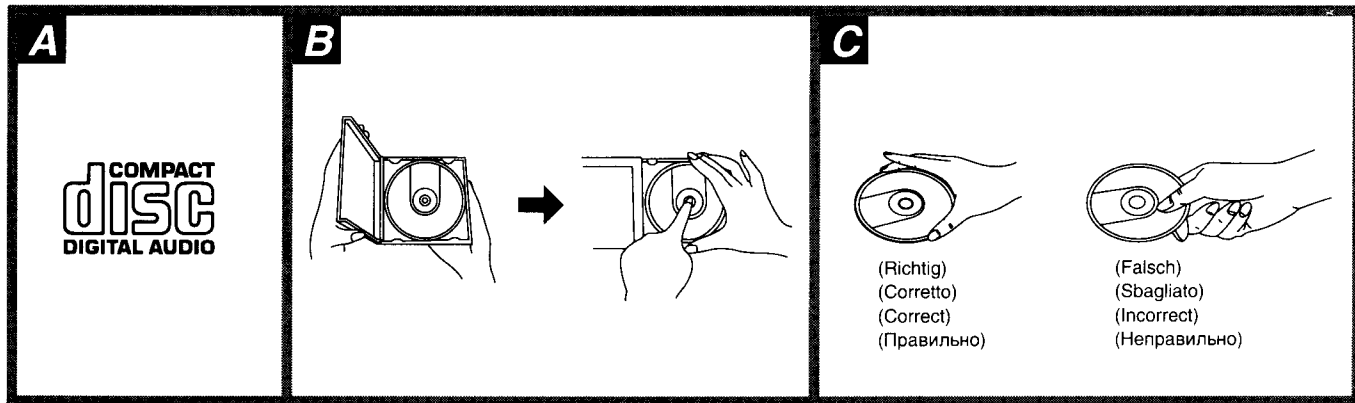

Nur Compact-Discs mit dieser Kennzeichnung können mit diesem Gerät verwendet werden. **A**

Con questo sistema si possono usare soltanto i dischi recanti questo marchio. **A**

Entfernen einer Compact-Disc aus ihrem Behälter **B**

Den Mittelhalter leicht eindrücken und die Disc am Rand hochheben.

Per togliere un disco dalla sua custodia **B**

Premere il fissadisco centrale e sollevare il disco prendendolo per i bordi.

Halten einer Compact-Disc **C**

Compact-Discs stets am Rand halten, damit die Oberfläche nicht durch Fingerabdrücke verschmutzt wird. Fingerabdrücke, Schmutz und Kratzer können Tonaussetzer und Verzerrungen verursachen.

Modo di tenere il disco **C**

Tenere il disco per i bordi, in modo da non sporcarne la superficie con le impronte digitali. Le impronte digitali, lo sporco e i graffi possono causare salti e distorsione del suono.

Unterbringen einer Compact-Disc in ihrem Behälter **D**

Die Disc mit der Etikettseite nach oben einlegen und leicht auf die Mitte drücken.

Per rimettere un disco nella sua custodia **D**

Inserire il disco con l'etichetta rivolta in alto e premerlo in giù al centro.

Bei einer Verschmutzung der Oberfläche **E**

Diese mit einem weichen, feuchten (nur Wasser) Tuch vorsichtig abwischen.

Se la superficie del disco è sporca **E**

Strofinarla delicatamente con un panno morbido inumidito (con acqua soltanto).

Wenn eine Disc von einem kalten an einen warmen Ort gebracht wird, kann sich Kondensationsfeuchtigkeit auf der Oberfläche bilden

Diese Feuchtigkeit mit einem weichen, trockenen, flusenfreien Tuch abwischen, bevor die Disc verwendet wird.

Se si porta un disco da un ambiente freddo ad uno caldo, sulla sua superficie si potrebbe formare della condensa

Prima di usare il disco, togliere la condensa con un panno morbido, asciutto e senza filacce.

Vorsichtsmaßnahmen für die Aufbewahrung:

Discs nicht an den folgenden Orten aufbewahren;

- In direkter Sonneneinstrahlung
- An sehr feuchten oder staubigen Orten
- In unmittelbarer Nähe eines Wärmeauslasses oder Heizgerätes

Hinweise zur Handhabung:

- Die Etikettseite der Disc nicht mit einem Kugelschreiber oder anderen Schreibgerät beschriften.
- Auf keinen Fall Schallplatten-Reinigungssprays, Benzol, Farbverdünner, Anti-Statik-Sprays oder andere Lösungsmittel zum Reinigen von Compact-Discs verwenden.
- Eine Verschmutzung durch Fingerabdrücke vermeiden.

Conservazione sbagliata dei dischi:

Si possono danneggiare i dischi conservandoli nei luoghi seguenti;

- Esposti alla luce diretta del sole
- Umidi o polverosi
- Direttamente esposti ad uno sbocco di calore o ad un riscaldatore

Precauzioni per l'uso:

- Non scrivere sul lato dell'etichetta con una biro od altro oggetto per scrivere.
- Non usare spray di pulizia per dischi, benzina, diluenti, liquidi per la prevenzione dell'elettricità statica o qualsiasi altro solvente.
- Non sporcarli con le impronte digitali.

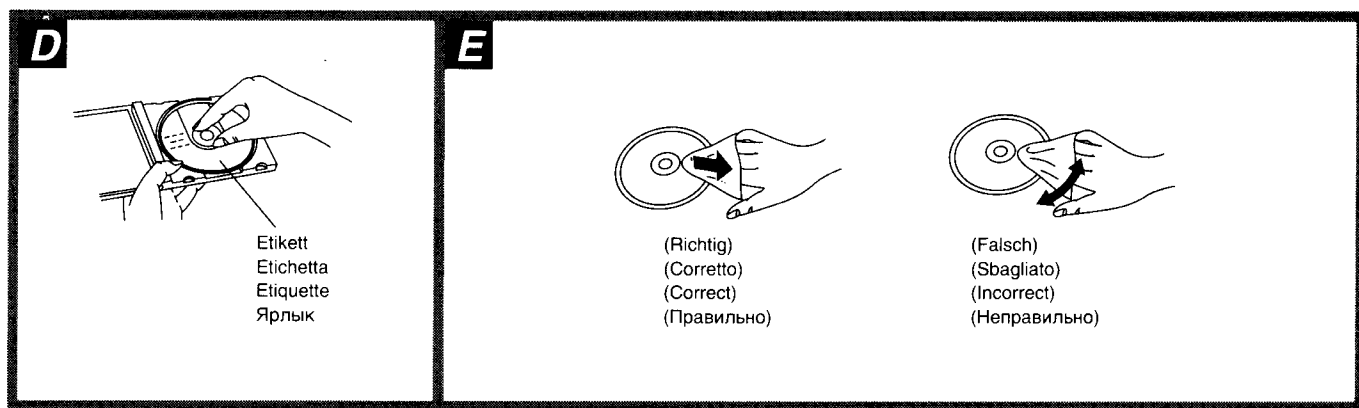

Seuls les disques compacts portant le label ci-contre pourront être utilisés sur cet appareil. **A**

Retrait d'un disque de son étui **B**

Appuyer sur le support central et soulever le disque en le tenant par les bords.

Manipulation du disque **C**

Tenir le disque par les bords de façon à ne pas laisser de marques de doigt sur la surface.

Les marques de doigt, la saleté et les rayures peuvent provoquer des sauts de lecture et de la distorsion.

Rangement du disque dans son étui **D**

Insérer le disque avec son étiquette tournée vers le haut et appuyer sur le disque en son centre.

Si la surface du disque est sale **E**

L'essuyer délicatement avec un chiffon doux et humide (eau seulement).

Si le disque est amené d'un environnement froid à un chaud, de l'humidité risque de se former sur le disque

Essuyer l'humidité avec un chiffon doux, sec et sans charpie avant d'utiliser le disque.

Lieux de rangement inadéquats:

On risque d'abîmer les disques si on les range dans les endroits suivants:

- Endroits exposés en plein soleil
- Endroits humides ou poussiéreux
- Endroits directement exposés à une bouche de chaleur ou à un appareil de chauffage

Précautions de maniement:

- Ne pas écrire sur le côté portant l'étiquette avec un stylo-bille ou tout autre instrument d'écriture.
- Ne pas utiliser de vaporisateurs de nettoyage pour disques, benzine, diluant, liquides anti-électricité statique ni aucun autre solvant d'aucune sorte.
- Ne pas laisser de marques de doigt.

С данным аппаратом могут использоваться компакт-диски только с таким знаком. **A**

Как вынуть диск из футляра **B**

Нажмите центральный держатель и поднимите диск, удерживая его за края.

Как держать диск **C**

Держите диск за края, чтобы не испачкать его поверхность отпечатками пальцев.

Отпечатки пальцев, грязь и царапины могут вызвать пропуск дорожек и искажение звука.

Как хранить диск в футляре **D**

Вставьте диск наклейкой вверх и надавите на центральную часть.

Если поверхность диска грязная **E**

Осторожно протрите поверхность мягкой влажной (смоченной только в воде) тряпкой.

Если диск внесён с холода в тёплое помещение, то на нём может образоваться влага

Перед использованием диска сотрите эту влагу мягкой сухой неворсистой тряпкой.

Неправильное хранение диска:

Диски могут получить повреждения, если их хранить в следующих местах:

- В местах, освещаемых прямыми солнечными лучами
- Во влажных или пыльных местах
- В местах, расположенных вблизи от источников тепла или отопительных приборов

Меры осторожности при обращении с дисками:

- Не делайте надписей на ярлыке диска шариковой ручкой или другими пишущими принадлежностями.
- Не используйте для очистки диска аэрозоли, бензин, разбавитель, антистатики или другие растворители.
- Не пачкайте диск отпечатками пальцев.

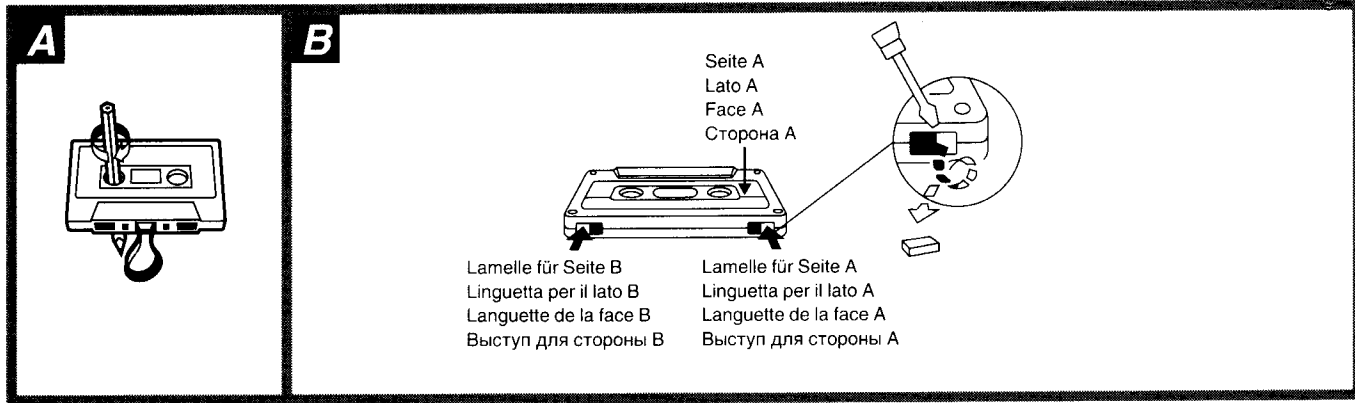

Wahl der Cassettenbänder

Bei Wiedergabe können Normal-, HIGH-Positions- und METAL-Positionsbander verwendet werden (bei Aufnahme nur Normal- und HIGH-Positionsbander):

Das Cassettendeck erkennt die Bandsorte der eingesetzten Cassette automatisch und stellt Vormagnetisierung (für die Aufnahme), Aufnahmepegel und Entzerrung auf die entsprechenden Werte ein.

Cassetten mit einer Spielzeit von 100 Minuten oder länger:

Diese Cassetten bieten den Vorteil einer langen Aufnahme- bzw. Wiedergabezeit. Schalten Sie aber die Wiedergabe und das Umspulen nicht kurz hintereinander ein und wieder aus, weil das sehr dünne Band verzogen werden kann und sich im Bandantrieb verwickeln kann.

Endlosbänder:

Bei unsachgemäßem Gebrauch solcher Cassetten kann sich das Band im Laufwerk verfangen.

Es wird empfohlen, mit diesem Gerät nur solche Endlosbänder zu benutzen, die auf Auto-Reverse-Laufwerke ausgelegt sind.

Banddurchhang beseitigen **A**

Banddurchhang kann ein Reißen des Bandes verursachen.

Schutz gegen unbeabsichtigtes Löschen von Aufzeichnungen

Die Löscheschutzlamellen mit einem Schraubenzieher o.ä. herausbrechen. **B**

Um eine Neuaufzeichnung auf einer geschützten Cassette zu machen, die nach Herausbrechen der Löscheschutzlamelle entstandene Öffnung mit einem Klebestreifen überkleben. **C**

Die Kennungsöffnungen an HIGH-Positions- und METAL-Positionscassetten nicht überkleben.

Cassetten nicht an den folgenden Orten aufbewahren:

Das Band kann beschädigt werden, wenn Cassetten an den nachstehend aufgeführten Orten aufbewahrt werden:

- Orte mit hohen Temperaturen (35°C oder höher) oder hoher Luftfeuchtigkeit (80% oder höher)
- In der Nähe eines starken Magnetfelds (z. B. in der Nähe eines Lautsprechers, auf einem Fernsehgerät usw.)
Aufzeichnungen können dabei gelöscht werden.
- In direkter Sonneneinstrahlung

Selezione delle cassette

Per la riproduzione si possono usare i nastri normali, posizione alta e metal (per la registrazione, i nastri normali e ad alta posizione):

La piastra identifica automaticamente il tipo di nastro caricato, e regola corrispondentemente il bias (di registrazione) e l'equalizzazione.

Cassette con nastri di 100 minuti o più lunghi:

Questi cassette sono pratiche per la lunga durata di registrazione e di riproduzione, ma fare attenzione a non fermare e far ripartire in continuazione, riavvolgere e far avanzare velocemente questi nastri, a breve distanza di tempo, in quanto sono sottili, tendono ad allungarsi e potrebbero aggrovigliarsi nei meccanismi.

Nastri senza fine:

Se non vengono usati correttamente, questi nastri potrebbero avvolgersi intorno alle parti rotanti.

Con questo apparecchio, si raccomanda di usare i nastri più appropriati al meccanismo di reverse automatico.

Se il nastro si allenta, correggere l'allentamento

A

L'allentamento del nastro può causarne la rottura.

Per prevenire la cancellazione del suono registrato

Spezzare le linguette di prevenzione delle cancellazioni della cassetta con un cacciavite od altro oggetto simile. **B**

Per registrare di nuovo una cassetta protetta, coprire la fessura con del nastro adesivo. **C**

Non coprire i fori di identificazione dei nastri ad alta posizione e posizione metal.

Conservazione sbagliata dei nastri:

Si possono danneggiare i nastri conservandoli nei luoghi seguenti:

- Dove ci sono alte temperature (35°C o più) o molta umidità (80% o più)
- Dove c'è un forte campo magnetico (vicino ad un diffusore, sopra il televisore, ecc.)
Ciò può cancellare la registrazione.
- Esposti alla luce diretta del sole



Choix des cassettes

Pour la lecture, on pourra utiliser des bandes à position normale, élevée et métal (des bandes à position normale et élevée pour l'enregistrement):

La platine identifie automatiquement le type de la bande chargée, et elle règle la prémagnétisation (pour l'enregistrement), le niveau d'enregistrement et l'égalisation en conséquence.

Bandes de 100 minutes ou plus:

Ces bandes permettant d'obtenir un temps important d'écoute et d'enregistrement sont certes très pratiques. Cependant, à force de les arrêter, de les enclencher, de les avancer et rebobiner rapidement à de courts intervalles de temps, ces bandes, en raison de leur extrême finesse, tendent à s'étirer et à s'emmêler dans l'appareil.

Bandes sans fin:

Si ces cassettes ne sont pas manipulées correctement, la bande risque de s'enrouler autour des pièces rotatives.

Sur cet appareil, il est recommandé d'utiliser des bandes adaptées au mécanisme d'inversion automatique.

Si la bande se relâche, reprendre le mou **A**

La bande risque de se rompre si sa tension se relâche.

Pour éviter l'effacement des sons enregistrés

Retirer les languettes de protection contre l'effacement à l'aide d'un tournevis ou de tout objet similaire. **B**

Pour ré-enregistrer sur une cassette ainsi protégée, recouvrir l'orifice avec du ruban adhésif. **C**

Ne pas recouvrir les orifices de détection des bandes à position élevée et à position métal.

Lieux de rangement inadéquats:

Les cassettes risquent de s'abîmer si on les range dans les endroits suivants:

- Endroits soumis à des températures (35°C ou plus) ou une humidité (80% ou plus) élevées
- Dans un champ magnétique puissant (près d'un haut-parleur, sur un téléviseur, etc.)
Cela pourrait effacer l'enregistrement.
- Endroits exposés en plein soleil

Выбор типа ленты

Для воспроизведения можно использовать нормальные, хромированные и металлизированные ленты (нормальные и хромированные ленты для записи):

Дека автоматически определяет тип вставленной ленты и устанавливает соответствующее подмагничивание (для записи), уровень записи и коррекцию.

Кассеты с временем воспроизведения 100 минут и более:

Эти кассеты имеют значительную продолжительность воспроизведения и записи, однако с ними нужно обращаться осторожно в режимах с повторяющимися остановками и пусками, при перемотке вперед или назад, поскольку они имеют очень тонкую ленту, склонную к растягиванию, и могут запутаться в механизме.

Бесконечная лента:

Неправильное использование таких лент может привести к наматыванию ленты вокруг вращающихся частей лентопротяжного механизма.

Для данного аппарата рекомендуется использовать ленту, подходящую для механизма автореверса.

Если натяжение ленты ослабло, подтяните её **A**

Ослабление натяжения может вызвать обрыв ленты.

Защита от стирания записи

При помощи отвёртки или аналогичного инструмента удалите выступы защиты от стирания. **B**

Чтобы произвести запись на защищённую кассету, заклейте прорезь липкой лентой. **C**

Не заклеивайте контрольные отверстия на хромированной и металлизированной ленте.

Неправильное хранение ленты:

Ленты могут получить повреждения, если их хранить в следующих местах:

- В местах с высокой температурой (35°C и выше) и влажностью (80% и более)
- В сильном магнитном поле (вблизи громкоговорителя, на телевизоре и т.д.)
Это может привести к стиранию записи.
- В местах, освещаемых прямыми солнечными лучами

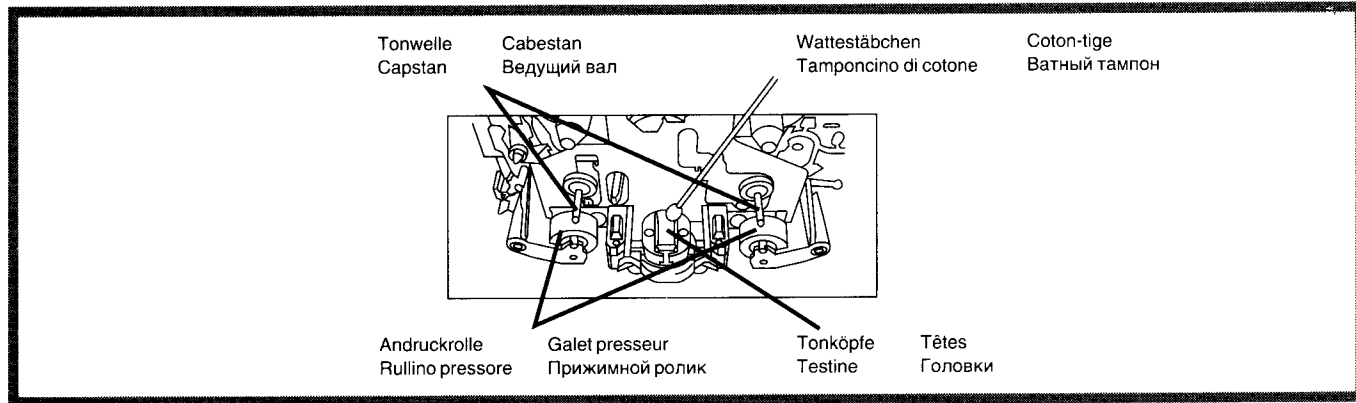

Pflege der Außenflächen

Zum Reinigen dieser Anlage ein weiches, trockenes Tuch verwenden.

Bei starker Verschmutzung der Außenflächen ein weiches Tuch in eine neutrale Seifenlösung tauchen.

Das Tuch gründlich auswringen.

Nach dem Reinigen mit einem weichen, trockenen Tuch nachreiben. Auf keinen Fall Alkohol, Farbverdünner, Benzol oder mit Chemikalien behandelte Reinigungstücher zum Reinigen verwenden. Diese Chemikalien können das Gehäusefinish angreifen.

Reinigen der Tonköpfe

Um eine hohe Klangqualität bei der Aufnahme und Wiedergabe zu gewährleisten, sollten die Tonköpfe nach jeweils ungefähr 10 Betriebsstunden gereinigt werden.

1. **▲ OPEN** drücken und den Cassettenhalter öffnen.
2. **POWER** drücken, um die Anlage in den Bereitschaftszustand zu schalten.
3. Die Tonköpfe, Andruckrolle und Tonwelle mit einem Wattestäbchen (oder mit einem weichen, flusenfreien Tuch) reinigen, das mit etwas Isopropyl-Alkohol befeuchtet ist. Keine anderen Lösungsmittel als Alkohol zum Reinigen der Tonköpfe verwenden.

Manutenzione delle superfici esterne

Per pulire il sistema, usare un panno morbido e asciutto.

Se le superfici sono molto sporche, usare un panno morbido immerso in una soluzione di acqua e sapone o in una soluzione detergente debole.

Strizzare bene il panno prima di pulire il sistema.

Pulire ancora una volta con un panno morbido e asciutto.

Per pulire il sistema, mai usare alcol, solventi o panni trattati chimicamente. Tali sostanze chimiche possono danneggiare la rifinitura del sistema.

Cura delle testine del nastro

Per assicurare la qualità del suono della registrazione e della riproduzione, ricordarsi di pulire le testine del nastro dopo ogni 10 ore d'uso circa.

1. Premere **▲ OPEN** per aprire l'alloggiamento della cassetta.
2. Premere **POWER** per disporre il sistema nel modo di attesa di corrente.
3. Pulire le testine, i rullini pressori e gli alberini dei capstan con un tamponcino di cotone (o con un panno morbido senza filacce) inumidito leggermente con alcol denaturato. Per pulire le testine non si deve usare alcun'altra soluzione che non sia alcol.

Entretien des surfaces extérieures

Pour nettoyer l'appareil, utiliser un chiffon doux et sec.
Si les surfaces sont très sales, utiliser un chiffon doux trempé dans une solution d'eau et de savon ou de détergent doux.

Tordre le chiffon avant d'essuyer l'appareil.

Essuyer à nouveau avec un chiffon doux et sec.

Ne jamais utiliser d'alcool, diluant pour peinture, benzine ni chiffons traités chimiquement pour nettoyer l'appareil. Ces produits chimiques pourraient endommager le fini de la chaîne.

Entretien des têtes

Pour assurer une qualité maximale à l'enregistrement et à la lecture, bien nettoyer les têtes de bande environ toutes les 10 heures d'utilisation.

1. Appuyer sur **▲ OPEN** pour ouvrir le logement de cassette.
2. Appuyer sur **POWER** pour commuter la chaîne en veille.
3. Nettoyer les têtes, le galet presseur et l'arbre du cabestan avec un coton-tige (ou un chiffon doux et sans charpie) légèrement humecté d'alcool isopropyle.
Ne rien utiliser d'autre que de l'alcool isopropyle pour nettoyer les têtes.

Уход за наружными поверхностями

Для очистки данного аппарата используйте мягкую сухую ткань.

При крайнем загрязнении поверхностей используйте мягкую ткань, смоченную в мыльном растворе или слабом растворе стирального порошка.

Перед тем, как протирать аппарат хорошо отожмите ткань.

Снова протрите аппарат мягкой сухой тканью.

Для очистки данного аппарата не используйте спирт, растворители краски, бензин или ткань, подвергнутую химической обработке. Подобные химические вещества могут повредить отделочное покрытие Вашей системы.

Уход за магнитными головками

Чтобы обеспечить качество звука при записи и воспроизведении, необходимо очищать магнитные головки примерно через каждые 10 часов эксплуатации.

1. Нажмите кнопку **▲ OPEN**, чтобы открыть кассетодержатель.
2. Нажмите кнопку **POWER**, чтобы переключить Вашу систему в режим ожидания.
3. Очистите головки, прижимной ролик и ведущий вал при помощи ватного тампона (или мягкой неворсистой ткани), слегка смоченного в изопропиловом спирте.
Для очистки головок не используйте другие жидкости, кроме спирта.

Руководство по поиску и устранению неисправностей

Перед вызовом сервисной службы проверьте приведенный ниже перечень неисправностей для поиска их причин. Некоторые простые проверки или минимальные регулировки могут в некоторых случаях устранить неисправность и восстановить правильную работу устройства.

Если у Вас есть сомнения относительно некоторых проверок, или если использование приведенных ниже рекомендаций не устраняет неисправности, то обратитесь к списку фирменных сервисных центров (прилагаемому к данному устройству) для определения наиболее удобного для Вас сервисного центра, или же проконсультируйтесь с вашим техническим дилером для определения дальнейших действий.

Неисправность	Возможная причина(ы)	Предлагаемый способ устранения	Страница(ы) для справки
---------------	----------------------	--------------------------------	-------------------------

Неисправности общие для всех систем

Нет звука при включенном питании.	Установлен слишком низкий уровень громкости.	Отрегулируйте уровень громкости при помощи регулятора громкости.	
Недостаточно четкая идентификация положения различных музыкальных инструментов.	Провода (+) и (-) к одному из громкоговорителей подключены в обратном порядке.	Правильно подключите провод громкоговорителя.	11
Обратный порядок левых и правых звуков.	Левый и правый провода подключены к громкоговорителю в обратном порядке.	Правильно подключите провода громкоговорителя.	11
Обратный порядок левых и правых звуков при прослушивании внешнего устройства.	Левый и правый провода подключены к внешнему устройству в обратном порядке.	Правильно подключите провод внешнего устройства.	13
При воспроизведении слышно гудение.	Вблизи кабелей находится шнур питания или люминесцентная лампа.	Уберите электроприборы от стереосистемы. Попробуйте включить шнур, расположив его иначе.	
Только один громкоговоритель издает звук.	Отсоединен один из проводов шнура громкоговорителя.	Правильно подключите шнур громкоговорителя.	11
Нет звука при воспроизведении источника.	Провода (+) и (-) шнуров громкоговорителя закорочены.	Переключите систему в режим ожидания и правильно подключите шнуры громкоговорителя, чтобы они не были закорочены. Затем включите питание.	11
На дисплее появляется индикация "ERROR".	Операция была осуществлена неправильно.	Выполняйте операции правильно согласно инструкции по эксплуатации.	

Прослушивание FM-радиопередач

"Шипение" при приеме стереофонической радиопередачи, которого не слышно при монофонической радиопередаче.	Передающая станция находится на большом расстоянии.	<ul style="list-style-type: none"> ● Если Вы используете внутреннюю антенну, замените ее на наружную. ● Если Вы используете высококачественную наружную антенну попробуйте изменить её местоположение, высоту и ориентацию для приема. 	11, 15
Повышенный шум при стереофонической радиопередаче и периодическое исчезновение звука.	Неправильное местоположение и ориентация антенны.		
Индикация стерео мигает и не горит постоянно.	Передающая станция находится на большом расстоянии.		
	Включен телевизор или видеомэгнитофон.	Попробуйте отключить телевизор или видеомэгнитофон.	
Сильное искажение звука при стереофонической радиопередаче.	Вблизи имеется здание или гора. [Искажение вызывается интерференцией между сигналом от передающей станции (прямая волна) и сигналом, отраженным от здания или горы (отраженная волна)].	Используйте высококачественную наружную антенну и установите ее так, чтобы местоположение, высота и ориентация антенны обеспечивали хороший прием.	11, 15

Неисправность	Возможная причина(ы)	Предлагаемый способ устранения	Страница(ы) для справки
---------------	----------------------	--------------------------------	-------------------------

Прослушивание LW/MW-радиопередач

Необычный свист.	Система работает одновременно с телевизором.	Выключите телевизор или эксплуатируйте систему подальше от него.	
Низкочастотное гудение.	Антенный провод проходит вблизи сетевого кабеля.	Разделите антенный провод и сетевой кабель.	11

При установке аппарата вблизи от телевизора

Телевизионное изображение исчезает или на экране появляются полосы.	Неправильное местоположение и ориентация антенны.	Если Вы используете внутреннюю антенну, замените ее на наружную.	11, 15
	Неправильное размещение проводки на задней стенке системы.	Уберите антенный провод телевизора от системы.	

Прослушивание кассет

Звук низкий, прерывистый, плохого качества, шумы, шорохи или неустойчивое звучание.	Загрязнение головок.	Очистите головки.	105
	Система шумоподавления Dolby установлена в неправильное положение.	Установите систему шумоподавления Dolby в положение, соответствующее режиму записи Dolby NR.	45, 51
Дека не включает режим записи.	На кассете удалены выступы противостирающей защиты.	Наклейте липкую ленту, чтобы закрыть место, оставшееся после удаления выступов противостирающей защиты.	103

Прослушивание компакт-дисков

Дисплей не дает правильной индикации. При нажатии кнопки воспроизведения воспроизведение компакт-диска не начинается.	Диск неправильно расположен в дисковой консоли.	Правильно установите диск на консоли.	33
	Диск вставлен вверх дном.	Повторно вставьте диск.	33
	Диск загрязнен.	Протрите диск мягкой тканью.	101
	На диске имеются царапины.	Замените диск на новый.	
	Диск сильно покороблен.		
	Нестандартный диск.	Замените диск на другой.	
Наличие конденсата внутри CD-чэнджера.	Включите питание и подождите 60 мин, прежде чем использовать CD-чэнджер.		

Использование дистанционного управления

Работа системы при помощи пульта ДУ невозможна.	Батарейки установлены с нарушением полярности.	Переустановите батарейки, соблюдая правильную полярность.	9
	Батарейки разряжены.	Замените батарейки на новые.	9

Для проведения технического обслуживания сервисному центру потребуются все компоненты Вашей системы. Поэтому при возникновении необходимости в техобслуживании системы, обязательно принесите её полностью.

Перед перемещением или транспортировкой данной системы:

Подготовьте систему к транспортировке, как описано ниже, чтобы предотвратить повреждение механизма.

1. Выньте все компакт-диски.
2. Нажмите кнопку CD.
3. Нажмите кнопку остановки (■) в течение 2 секунд, а затем, не отпуская ее, нажмите кнопку DISC 5 и удерживайте обе кнопки еще 2 секунды. (При этом происходит отключение питания и переход в "режим транспортировки".)
4. Отключите стереосистему.

Во время транспортировки аппарата избегайте сильных вибраций или ударов. Режим транспортировки выключится автоматически, когда Вы в следующий раз включите питание.

БЛОК УСИЛИТЕЛЯ

Выходная мощность на частоте
1 кГц по обоим каналам
2×35 Вт (СКГ 1%, 4 Ом)
Задействованы оба канала.
2×50 Вт (СКТ 10%, 4 Ом)

Суммарный коэффициент гармоник при
половине мощности при
частоте 1 кГц 0,06% (4 Ом)

Частотная характеристика

AUX 60 Гц–20 кГц (–3 дБ)

Входные чувствительность и сопротивление

AUX 250 мВ, 28 кОм

MIC 0,6 мВ, 680 Ом

Регуляторы тембра 4 предустановки
6 EQ SPACE

HEAVY, CLEAR, SOFT, DISCO, LIVE, HALL

V. BASS (громкость при –30 дБ) 63 Гц, 7 дБ
Полное сопротивление нагрузки 4 Ом

БЛОК FM-ТЮНЕРА

Диапазон частот 87,50–108,00 МГц

Чувствительность 23,3 дБФ

Суммарный коэффициент гармоник

МОНО 0,3%

СТЕРЕО 0,5%

Сигнал/шум

МОНО 60 дБ

Подавление помех по зеркальному
каналу при частоте 98 МГц 35 дБ

Разделение стереоканалов 1 кГц 35 дБ

Антенный вход 75 Ом (несбалансированный)

БЛОК AM-ТЮНЕРА

Диапазон частот

MW 522–1611 кГц

LW 144–288 кГц

Чувствительность (для 500 мВт)

MW (при 999 кГц) 250 мкВ/м

LW (при 252 кГц) 500 мкВ/м

БЛОК КАССЕТНОЙ ДЕКИ

Система дорожек 4 дорожки, 2 канала

Головки

Воспроизведение Головка из твёрдого
пермаллоя
(Вращающаяся головка)

Запись/воспроизведение Головка из твёрдого пермаллоя
(Вращающаяся головка)

Стирание Ферритовая головка с двумя зазорами

Электродвигатель

Серводвигатель постоянного тока

Система записи

Подмагничивание переменным током
100 кГц

Система стирания

Стирание переменным током
100 кГц

Скорость ленты 4,8 см/сек

Частотная характеристика

[(+3 дБ, –6 дБ) на выходе деки]

NORMAL 35 Гц–14 кГц

HIGH 35 Гц–14 кГц

С/Ш (HIGH)

Dolby NR выкл. 50 дБ (А взвеш.)

Dolby NR вкл. 60 дБ (CCIR)

Детонация 0,18% (WRMS)

Время ускоренной перемотки вперед и
назад Примерно 120 сек для
кассеты типа С-60

БЛОК ПРОИГРЫВАТЕЛЯ-

АВТОМАТА CD

Частота выборки 44,1 кГц

Декодер Линейный 16-разрядный

Источник излучения/длина волны

Полупроводниковый лазер/780 нм

Число каналов Стерео

Частотная характеристика

20 Гц–20 кГц (+1 дБ, –2 дБ)

С/Ш

CD UNIT OUT 95 дБ (JIS.A)

Детонация Ниже предела измерения

Цифровой фильтр

8-кратное превышение выборки

Цифро-аналоговый преобразователь

MASH (1-разрядный ЦАП)

АКУСТИЧЕСКАЯ СИСТЕМА

Тип

полная 3 громкоговорителя, бас-отражение

Громкоговоритель(и)

Низкочастотный

14 см, привод конического типа

Среднечастотный

6 см, привод конического типа

Высокочастотный типа

Пьезоэлектрический

Импеданс 4 Ом

Входная мощность 80 Вт (музыка)

40 Вт (DIN)

Выходной уровень

звукового давления 86 дБ/Вт (1,0 м)

Частота разделения каналов

1,5 кГц, 10 кГц

Диапазон частот 45 Гц–22 кГц (–16 дБ)

Размеры (Ш×В×Г) 230×330×251 мм

Масса 3,4 кг

ОБЩИЕ ПАРАМЕТРЫ

Потребляемая мощность 150 Вт

Электропитание

Переменный ток 230 В, 50 Гц

Размеры (Ш×В×Г) 270×331,5×331 мм

Масса 7,6 кг

Примечания:

1. Технические характеристики могут быть изменены без уведомления.
Вес и размеры даны приблизительно.
2. Полные гармонические искажения измерялись на цифровом спектр-анализаторе.

MASH является торговым знаком
фирмы NTT.

Matsushita Electric Industrial Co., Ltd.
Central P.O. Box 288, Osaka 530-91, Japan