



Panasonic

EB-G51E

Manuel Partie 1

Téléphone cellulaire numérique

GSM [®]

Avant d'utiliser cet appareil vous devez prendre connaissance de la totalité de ces instructions (parties 1 et 2).

Sommaire

La partie 2 de ce manuel contient des informations importantes dont vous devez prendre connaissance avant d'utiliser votre téléphone. Merci de lire en totalité la section appropriée de la partie 2 avant de passer à la partie 1.

Fonctionnement de base	1	Structure des menus de mon téléphone	15
Installation et retrait de la carte SIM	1	Mon téléphone	16
Installation et retrait de la batterie	1	Réglage du son	16
Recharge de la batterie	2	Affichage	19
Fonctionnement de l'indicateur du niveau de la batterie	2	Langue	21
Alarme de batterie faible	2	Changer le type d'alerte	22
Touches et écrans	3	Définition des profils	22
Touches	3	Messages utilisateur	24
Affichage	4	Réponse auto	25
Icônes d'état	4	Réponse toutes touches	25
Symboles utilisés dans le manuel	5	Réglages par défaut	25
Affichage menu	5	Raccourcis	26
Structure des menus	6	Répertoire	26
Raccourci depuis écran de veille	7	Saisie de texte T9	26
Principales fonctions du téléphone	8	Structure du menu des jeux	27
Allumer/éteindre le téléphone	8	Jeux	28
Afficher le menu	8	Sélectionner les jeux	28
Effectuer un appel	9	Structure du menu des Répertoires	29
Répondre aux appels	11	Répertoire	30
Options pendant les appels	12	Enregistrer	30
		Voir	32

Options du Répertoire	32	Codes	60
Réglages groupes	33	Réseau	62
État mémoire	34	Réglage CSD	62
Mes numéros	34	Réglage GPRS	63
Compos. HotKey	35	Info GPRS	63
Répertoire	35	Structure du menu Applications	64
Structure du menu du navigateur	36	Applications	65
Navigateur	37	Jeux	65
Réglage du serveur	37	STK (Applications de la carte SIM)	65
Activation WAP	38	Agenda	66
Signets	39	Horloge	67
Verrouillage clavier	40	Calculatrice	69
Structure du menu Messages	41	Devise	70
Messages	42	Compositeur de mélodies	70
SMS	42	Répertoire de sons	71
Options	47	Répertoire d'images	72
Diffusion	48	Structure du menu Enregistrements	73
Affichage auto	50	Enregistrements	74
Saisir du texte	51	Dépannage	75
Mode majuscules	52	Principaux messages d'erreur	77
Tegic	52	Glossaire	80
Saisir du texte	52	Accessoires	82
Structure du menu des Options	54	Réglages personnels	83
Option du téléphone	55	Index	85
Service appels	55		
Renvoi d'appels	58		
Sécurité	59		

Fonctionnement de base

Certains services présentés dépendent du réseau alors que d'autres sont uniquement disponibles sur abonnement. Certaines fonctions dépendent de votre carte SIM. Pour avoir un complément d'information, contactez votre prestataire de service.

Installation et retrait de la carte SIM

La carte SIM est insérée sous la batterie.

Installation de la carte SIM

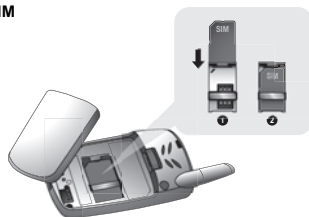

Retrait de la carte SIM

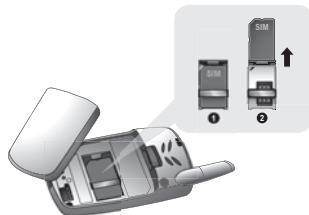

Installation et retrait de la batterie

Avant de retirer la batterie, vérifiez que le téléphone est arrêté et que le chargeur est déconnecté du téléphone.

Installation de la batterie



Retrait de la batterie

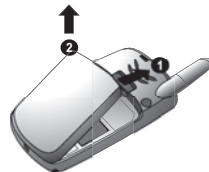

Recharge de la batterie

Connexion et déconnexion du chargeur de voyage rapide

La batterie doit être installée avant de connecter le chargeur. Mettez le chargeur dans la base du téléphone et connectez le chargeur de voyage au secteur. L'indicateur du niveau de batterie commencera à défiler. Il est recommandé de charger la batterie pendant 4 heures au minimum avant la première utilisation.

N.B. : NE FORCEZ PAS sur le connecteur car vous risquez d'endommager le téléphone et/ou le chargeur. Si la batterie est totalement déchargée, quelques minutes peuvent s'écouler avant que l'indicateur de charge s'affiche.

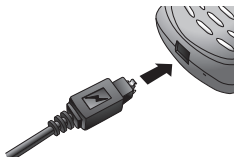

Lorsque la charge est terminée, débranchez le chargeur au secteur avant de le déconnecter du téléphone.



Fonctionnement de l'indicateur du niveau de la batterie

	Recharge en cours	Recharge terminée
Téléphone allumé		
Téléphone éteint		

N.B. : Si la batterie est totalement déchargée, quelques minutes (2 à 3) peuvent s'écouler avant que la charge commence.

Alarme de batterie faible

Lorsque la batterie est faible, le message **Batterie faible** s'affiche. Si ceci se produit en cours de communication, mettez fin immédiatement à l'appel. L'alimentation sera immédiatement coupée après l'émission de la tonalité. Rechargez complètement la batterie. Voir "Charger la batterie" sur cette page. (Vous pouvez effectuer et recevoir des appels pendant que la batterie se charge.)

Touches et écrans



Touches

Touche	Fonction
	Touche de navigation : permet de se déplacer en haut/bas/droite/gauche dans les options à l'écran. En mode veille, permet d'accéder aux Raccourcis.
	Touche logicielle gauche : Réalise les fonctions affichées au-dessus de la touche. En mode veille, pressez longuement pour accéder au menu SMS.
	Touche logicielle droite/Touche Annuler ou Quitter : Réalise les fonctions affichées au-dessus de la touche. Principalement utilisée pour annuler et revenir au niveau de menu précédent, ou pour effacer du texte ou des chiffres. En mode veille, pressez longuement pour accéder au menu Profils.
	Clavier numérique : Pour entrer des numéros, pressez et maintenez une seule touche ~ Raccourci. En mode de saisie de texte, pour entrer du texte, des numéros et des caractères, pression longue + pour saisir un "+" ou "P". Quand vous devez composer un poste, composez le numéro de téléphone d'abord, puis pressez longuement sur + pour ajouter un "P" puis entrez le poste.
	Touche Envoyer : Pour passer un appel ou répondre à un appel. En mode veille, vérifiez la liste des derniers numéros composés.
	Touche Alimentation / Fin Terminer/rejeter un appel. Pendant l'utilisation des touches, pressez rapidement pour revenir à l'écran précédent. En mode veille, pressez longuement pour allumer ou éteindre le téléphone. En mode Navigateur, pressez longuement pour quitter le mode Navigateur.
	Touche Astérisque : En mode veille, pressez longuement pour activer le Navigateur.
	Touche Mode discret : En mode veille, pressez longuement pour activer ou désactiver le mode Sourdine.

Affichage

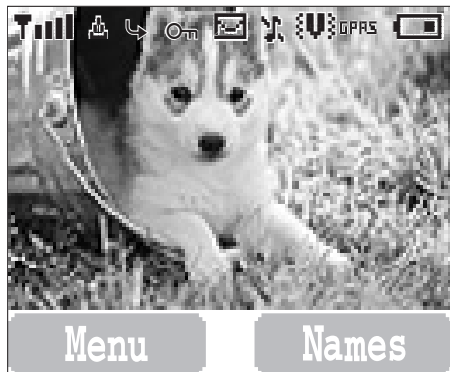

N.B. : Toutes les saisies d'écran qui figurent dans le manuel sont simulées.

Icônes d'état

Les icônes d'état s'affichent selon les fonctions actuellement activées. Les symboles antenne, niveau du signal et batterie sont affichés lorsque le téléphone est allumé et connecté à un réseau. Lorsque le niveau du signal est nul, l'icône du réseau n'est pas affichée.

Icônes	Indication
	Vous êtes connecté à un réseau autre que votre réseau habituel - roaming
	La fonction Renvoi appels est activée
	Le vibreur est activé
	La fonction Mode discret est activée
	La mémoire des messages est pleine
	Un Message non lu est enregistré
	Verr.Clav. est activée
	Memo Vocal (dépend de la carte SIM)
	Indique que vous pouvez appeler les services d'urgence
	L'option SIM supporte CPHS et Ligne 1 est sélectionnée dans le menu Option téléphone
	Niveau du signal
	Batterie pleine :
	- batterie faible
	Alarme réglée
	GPRS activé
	Nouveau message répondeur

Symboles utilisés dans le manuel



Pressez la touche de navigation dans la direction indiquée par la flèche.



Pressez la touche logicielle gauche.



Pressez la touche logicielle droite.



Pressez les touches du clavier numérique.



Pressez pour répondre à un appel ou appeler un numéro composé.



Pressez pour terminer un appel ou pressez longuement pour allumer/éteindre le téléphone.

Affichage menu

Le système de menus vous permet d'accéder aux fonctions qui n'ont pas un bouton spécialisé sur le clavier.

Entrer l'affichage des menus

Depuis l'écran de Veille



1 (Menu)

Le menu principal comporte 9 options.
(Voir "Structure des menus" à la page 6.)



2 menu recherché



OU

pressez une touche numérique pour accéder directement à une option de menu.

Revenir à l'affichage des menus



plusieurs fois jusqu'à ce que l'écran revienne au menu.

Structure des menus

Voici les neuf principaux menus.



Régles

- 1 Sons
- 2 Affichage
- 3 Langue
- 4 Type alert
- 5 Profils
- 6 Msg Utilisat.
- 7 Rép. Auto
- 8 Rép. toute tche
- 9 Réglages par défaut
- 10 Raccourcis
- 11 Répertoire
- 12 T9 Saisie



Jeux ou STK*

- 1 Phillip
- 2 Classic rally



Répertoire

- 1 Parcourir
- 2 Créer
- 3 Réglages groupe
- 4 Etat mémoire
- 5 Mes N°
- 6 Compos. HotKey
- 7 Répertoire



Navigateur

- 1 Navigateur
- 2 Signets
- 3 Réglages



Protection du clavier



Messages

- 1 Créer
- 2 Boîte de réception
- 3 Boîte d'émission
- 4 Archive
- 5 Msg Utilisat.
- 6 Etat mémoire
- 7 Options
- 8 Information



Options

- 1 Appel Srvce
- 2 Renvoi appels
- 3 Sécurité
- 4 Réseau
- 5 Réglage CSD
- 6 Config. GPRS
- 7 Info GPRS



Applications

- 1 Jeux
- 2 STK*
- 3 Agenda
- 4 Horloge
- 5 Calculat.
- 6 Devise
- 7 Compos. Mélodie
- 8 Répertoire de sons
- 9 Répertoire d'images



Enregistrements





- 1 Dernier composé
- 2 Répondu
- 3 Sans réponse
- 4 Effacer enregistrements

*STK (Applications de la carte SIM) dépend de votre carte SIM.

Raccourci depuis écran de veille







Vous pouvez accéder directement à la fonction depuis l'écran de veille en pressant une touche.

Pression courte

Touche	Fonction
	Menu
	Répertoire* (Noms)
	Raccourcis
	Liste des derniers numéros enregistrés

*Le téléphone doit être inscrit sur un réseau.

Pression longue



Touche	Fonction
	Raccourci
	Navigateur*
	Mode discret
	Menu Profil
	Marche/arrêt
	Menu Messages

*Le téléphone doit être inscrit sur un réseau.

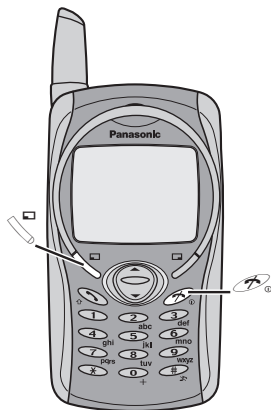
Principales fonctions du téléphone



Allumer/éteindre le téléphone

- 1 Pressez et maintenez  pendant 2 à 3 secondes.
- 2 Le téléphone passera au mode Veille.
- 3 Pressez et maintenez  pour éteindre le téléphone.

Afficher le menu

Depuis le mode Veille

 pour accéder au menu.

Le menu s'affiche.

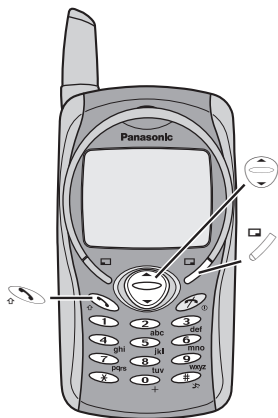

(Le menu peut être différent, selon votre carte SIM.)



Effectuer un appel

- Pour effectuer un appel, commencez en mode Veille.



Numérotation standard

- 1 Entrez le numéro de téléphone 
 - Le numéro composé s'affiche.
- 2 Lorsque l'autre partie répond, parlez dans le micro.
- 3 Pour raccrocher, 
 - La durée de l'appel est affichée.
 - Lorsque l'option **Coût max.** est activée, les unités restantes seront affichées.
Pour régler le **Coût max.**, voir "Régler le coût maximum:" à la page 57.

Volume de l'écouteur

Pendant un appel :  pour modifier le volume de l'écouteur

Appeler les numéros du répertoire

- 1  (Noms)
- 2  contact recherché 



Appeler le dernier numéro

- 1
- 2 contact recherché

Appeler un numéro à l'étranger

Vous devez entrer l'indicatif international (+) et l'indicatif du pays/de la région de destination, suivi de l'indicatif régional et du numéro de téléphone.

- 1 Pressez et maintenez + jusqu'à ce que "+" s'affiche puis entrez l'indicatif du pays/de la région
- 2 Entrez l'indicatif régional et le numéro de téléphone

N.B. : De nombreux pays/régions ajoutent un zéro initial à leur indicatif. Dans la plupart des cas, vous devez supprimer ce zéro lorsque vous composez des numéros internationaux. Si vous avez des difficultés pour effectuer des appels internationaux, contactez votre prestataire de service.

Appeler les services d'urgence

Pour appeler un service d'urgence, l'antenne () doit être affichée à l'écran.

Lorsque la carte SIM est installée;

entrez le numéro d'urgence 112

Lorsque la carte SIM n'est pas installée;

entrez le numéro d'urgence 112

OU

(SOS) > "Appel Urgent" (Oui)

N.B. : La possibilité d'appeler les services d'urgence lorsqu'une carte SIM n'est pas installée dépend du pays ou de l'opérateur.

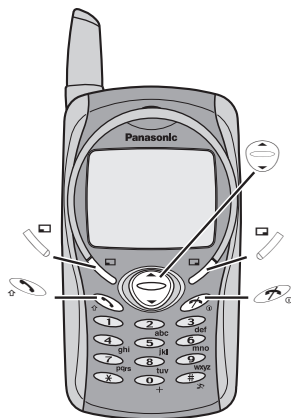

Répondre aux appels

OU

Lorsque « Rép.toute tche » est ACTIVÉ,



Depuis le mode Veille



Appuyez sur n'importe quelle touche sauf 

(Voir "Réglage de la Réponse toutes touches" à la page 25.)

Volume sonnerie :

Depuis le menu **Réglages**



1  **Sons > Volume**  (Sélectionner)

2  Modifier le volume  (OK)

Mode discret rapide :

Pour désactiver la sonnerie et activer le vibreur rapidement, pressez et maintenez

 depuis le mode Veille.

•  et  sera affiché sur l'écran de veille.

Pour activer la sourdine avec une seule pression lorsqu'un appel entrant est reçu :

Pour arrêter la sonnerie et le vibreur,

1  Silence

Si vous voulez répondre à l'appel,

2  Répondre

• Si vous voulez rejeter l'appel  (Rejeter).

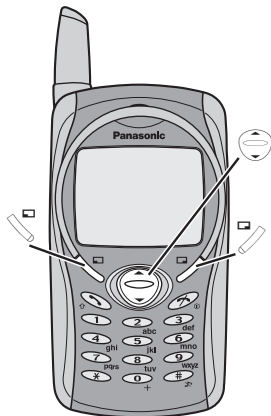

Options pendant les appels

Pendant un appel, (Menu) ou (Garde)

(Menu)	Mains libres	Passez en mode Mains libres
	Conférence	Activez pour passer un appel conférence. Vous pouvez parler avec 5 personnes maximum.
	Transfert App.	Connectez la personne qui vous appelle à l'autre personne que vous avez mise en attente, puis déconnectez votre ligne. (Dépend de la carte SIM)
	Répertoire	Ouvrir le répertoire SIM ou le répertoire du téléphone.
	Messages	Pour créer, vérifier et envoyer un message pendant une conversation - voir "Messages" à la page 42.
(Garde)	État Appel	(Fin) pour déconnecter une ligne avec la partie qui a mis en place la conférence.
		(Garde) pour mettre un appel en attente avec la partie qui a mis en place la conférence. Pour reprendre, (Précéd.) encore une fois.
(Garde)	Garde	Mettre un appel en attente. Pour reprendre, (Précéd.). (Dépend de la carte SIM)

Bureau mains libres

Bureau mains libres vous permet d'avoir une conversation sans tenir le téléphone contre votre oreille.

N.B. : Ne tenez PAS le téléphone contre votre oreille en mode mains libres.

Pendant un appel standard :

- (Menu)
- Mains libres** (Sélect)

N.B. : Vous pouvez passer du mode Main au combiné au mode Mains libres en pressant et en maintenant .

Pour revenir au mode Main au combiné :



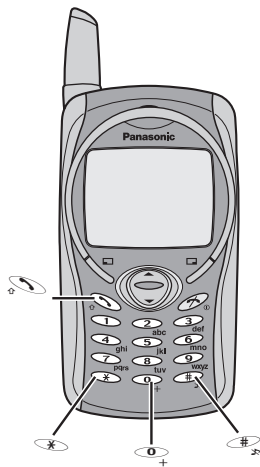

- (Menu) > (Sélect) pour revenir au mode Main au combiné



Tonalités DTMF



Vous pouvez envoyer des tonalités DTMF pendant une conversation. Ces tonalités sont souvent utilisées pour accéder à une boîte vocale, au téléappel et aux services de banque informatisés. Par exemple, pour accéder à distance à votre messagerie vocale, vous devrez peut-être entrer un code. Un numéro de téléphone peut être enregistré dans le Répertoire avec des tonalités DTMF, ce qui permet de composer le numéro et d'envoyer les tonalités DTMF automatiquement.

Envoyer des tonalités DTMF pendant un appel :

Entrez les chiffres ( ~  ,  , )

Pauses

L'utilisation de pauses vous permet d'envoyer les tonalités DTMF automatiquement.

- 1 Entrez le numéro de téléphone.
- 2 Pressez et maintenez  jusqu'à ce que **P** s'affiche à la fin du numéro entré.
- 3 Entrez les chiffres DTMF après la pause, par exemple le numéro d'accès au service répondeur.
- 4 

Lorsque l'appel est connecté, les tonalités DTMF sont envoyées trois secondes plus tard.

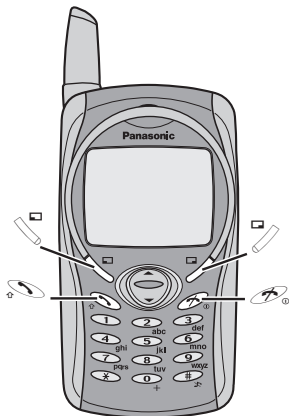

Appel entrant pendant un appel

N.B. : Vous devez avoir activé l'attente d'appel - voir "Réglage de l'attente d'appel" à la page 55. L'attente d'appel dépend du réseau.

Pendant un appel, vous pouvez recevoir un autre appel :

- Pour répondre à un autre appel, (Le premier appel est mis en attente.)
Pour mettre fin à un autre appel, (Rejeter)
- Pendant une conversation avec un second correspondant, (Menu) ou (Basc.) et sélectionnez l'une des options suivantes :

(Menu)	Mains libres	Passez au Bureau Mains libres
	Conférence	Activez pour passer un appel conférence. Vous pouvez parler avec 5 personnes maximum.
	Transfert App.	Connectez la personne qui vous appelle à l'autre personne que vous avez mise en attente, puis déconnectez votre ligne. (Dépend de la carte SIM)
	Répertoire	Ouvrir le répertoire SIM ou le répertoire du téléphone.
	Messages	Pour créer, vérifier et envoyer un message pendant une conversation. - voir "Messages" à la page 42.
(Basc.)	Etat Appel	(Fin) pour déconnecter une ligne avec la partie qui a mis en place la conférence. (Garde) pour mettre un appel en attente avec la partie qui a mis en place la conférence. Pour reprendre, (Retour) encore une fois.
	Basc.	Passer d'un appel à l'autre

Pour mettre fin à un appel conférence et à toutes les connexions :

Effectuer un second appel

Pendant un appel :

Entrez le second numéro ou rappelez-le du Répertoire . Le premier appel est mis en attente.

N.B. : Certains réseaux n'autorisent pas le second appel.

Structure des menus de mon téléphone

Réglages

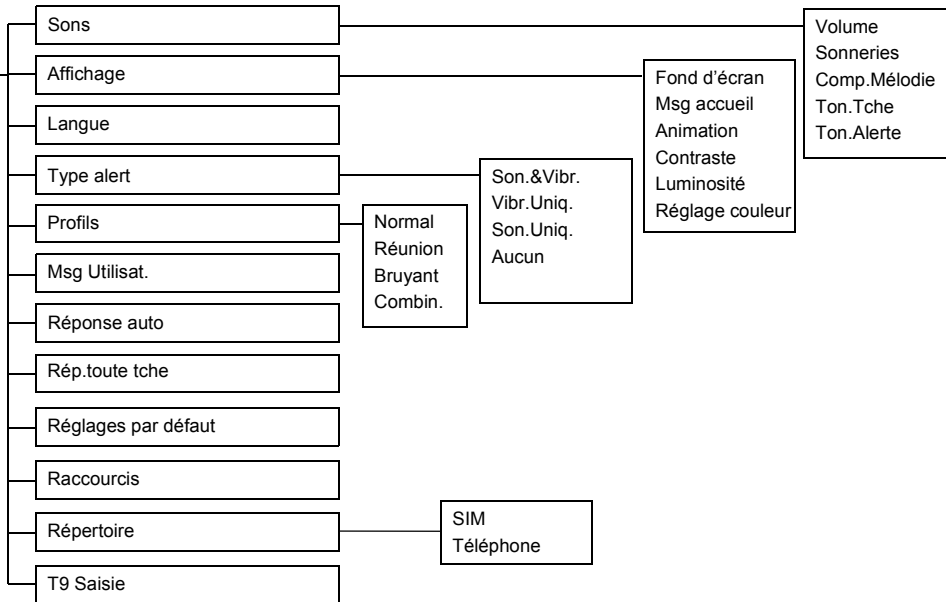







Mon téléphone

Réglage du son









Changer le volume

Depuis le menu **Réglages**

- 1  **Sons**  (Sélect)
- 2  **Volume**  (Sélect)
- 3  Modifier le volume  (OK)

Changer la sonnerie.....

Depuis le menu **Réglages**

- 1  **Sons**  (Sélect)
- 2  **Sonneries**  (Sélect)
- 3  **Tt appel, Appel Grpe, Alarme** ou **Messages**  (Sélect)
- 4  sonnerie recherchée  (Sélect)

Composer une mélodie

Depuis le menu **Réglages**

- 1 **Sons** (Sélect)
- 2 **Comp.Mélodie** (Sélect)
- 3 Ma musique recherchée (Menu)
- 4 **Editer** (Sélect)
- 5 morceau recherché (Menu)
- 6 Composez votre mélodie – Consultez le tableau des notes ci-dessous > (Menu)
- 7 **Sauv.** (Sélect)

Vous pouvez arranger le **Tempo** et sélectionner un instrument (**Sélect.Instrument**) avant de l'enregistrer.











En utilisant le tableau ci-dessous comme référence, entrez les notes (graves, moyennes et aiguës), les soupirs et la durée de chaque note, pour créer votre composition.

Le morceau principal et les morceaux secondaires seront combinés lorsque vous reviendrez à **Ma musique**.

Touche								
Func	do	ré	mi	fa	sol	la	si	Rép.
Touche								
Func	Note pointée	Soupir	Durée	Grave dièse Moyen dièse Aigu dièse				







Renommer une mélodie :

Depuis le menu **Réglages**

- 1  **Sons**  (Sélect)
- 2  **Comp.Mélodie**  (Sélect)
- 3  musique recherchée  (Menu)
- 4 **Renommer**  (Sélect)
- 5 Entrer un nom
 - Pour effacer une lettre,  (Effacer).
 - Pour effacer toutes les lettres, pressez et maintenez  (Effacer).
- 6  (OK)







Régler sur Sonnerie :

Depuis le menu **Réglages**

- 1  **Sons**  (Sélect)
- 2  **Comp.Mélodie**  (Sélect)
- 3  musique recherchée  (Menu)
- 4 **Régler vers sonnerie**  (Sélect)

Afficher les informations sur une mélodie :

Depuis le menu **Réglages**

- 1  **Sons**  (Sélect)
- 2  **Comp.Mélodie**  (Sélect)
- 3  musique recherchée  (Menu)
- 4  **Info** (Sélect)

Régler la tonalité des touches

Depuis le menu **Réglages**

- 1  **Sons**  (Sélect)
- 2  **Ton.Tches**  (On/Off)

Régler la tonalité d'alarme

Depuis le menu **Réglages**







- 1  **Sons**  (Sélect)
- 2  **Ton.Alerte**  (On/Off)

Affichage

Vous pouvez changer le fond d'écran qui s'affiche en mode Veille.

Régler le fond d'écran







Depuis le menu **Réglages**

- 1  **Affichage**  (Sélect)
- 2  **Fond d'écran**  (Sélect)
- 3  Fond d'écran recherché  (Sélect)
- 4  (On/Off)

Vous pouvez créer un message d'accueil qui s'affichera chaque fois que votre téléphone est mis en marche.

Réglage du message d'accueil







Depuis le menu **Réglages**

- 1  **Affichage**  (Sélect)
- 2  **Msg accueil**  (Edit.)
- 3 Entrer le message d'accueil  (OK)
- 4  (On/Off)

Vous pouvez changer le thème d'animation qui s'affiche lorsque le téléphone est mis en marche.







Régler l'animation de l'écran

Depuis le menu **Réglages**

- 1  **Affichage**  (Sélect)
- 2  **Animation**  (Sélect)
- 3  Animation recherchée  (Sélect)







Régler le contraste de l'écran

Depuis le menu **Réglages**

- 1  **Affichage**  (Sélect)
- 2  **Contraste**  (Sélect)
- 3  Modifier le contraste  (OK)

Régler la luminosité.....







Depuis le menu **Réglages**

- 1  **Affichage**  (Sélect)
- 2  **Luminosité**  (Sélect)
- 3  niveau recherché  (Sélect)

Les thèmes de l'affichage peuvent être modifiés.

Régler les thèmes.....

Depuis le menu **Réglages**





- 1  **Affichage**  (Sélect)
- 2  **Réglage couleur**  (Sélect)
- 3  couleur recherchée  (Sélect)

Langue

Vous pouvez changer la langue des messages affichés à l'écran.

Modifier la langue.....

Depuis le menu **Réglages**

- 1  **Langue**  (Sélect)
- 2  langue recherchée  (Sélect)

Vous pouvez régler votre téléphone pour qu'il vibre et/ou sonne lorsque vous recevez un appel.

Vous pouvez modifier le type d'alerte :





- **Sonnerie & vibration**
- **Vibration seule**
- **Sonnerie seule**
- **Aucun**

Vous avez le choix entre quatre profils, chacun avec une combinaison particulière de méthode d'alerte, sonnerie etc.

Les profils ont été définis pour être utilisés dans différents environnements. Par exemple, vous pouvez créer un profil **Normal** pour tous les jours, un profil **Discret**, avec une sonnerie qui convient aux occasions plus formelles, un profil **Extérieur** pour les environnements bruyants et un profil **Casque** avec vibration, lorsque la sonnerie est difficilement audible.

Changer le type d'alerte







Depuis le menu **Réglages**

- 1  **Type d'alerte**  (Sélect)
- 2  type d'alerte désiré  (Sélect)

Définition des profils

Activer un profil











Depuis le menu **Réglages**

- 1  **Profils**  (Sélect)
- 2  profil recherché  (Menu)
- 3  **Activer**  (Sélect)

Modifier les profils

Volume sonnerie

Depuis le menu **Réglages**

- 1  **Profils**  (Sélect)
- 2  profil recherché  (Menu)
- 3  **Modif.réglages**  (Sélect)
- 4  **Volume**  (Sélect)
- 5  Modifier le volume  (OK)

Bip touches

Depuis le menu **Réglages**

- 1  **Profils**  (Sélect)
- 2  profil recherché  (Menu)
- 3  **Modif.réglages**  (Sélect)
- 4  **Bip touches**  (On/Off)

Tonalité alerte

Depuis le menu **Réglages**

- 1  **Profils**  (Sélect)
- 2  profil recherché  (Menu)
- 3  **Modif.réglages**  (Sélect)
- 4  **Ton. alerte**  (On/Off)











Vibreur

Depuis le menu **Réglages**

- 1  **Profils**  (Sélect)
- 2  profil recherché  (Menu)
- 3  **Modif.réglages**  (Sélect)
- 4  **Vibreur**  (On/Off)

Luminosité

Depuis le menu **Réglages**

- 1  **Profils**  (Sélect)
- 2  profil recherché  (Menu)
- 3  **Modif.réglages**  (Sélect)
- 4  **Luminosité**  (Sélect)
- 5  **Médium, Haut, Max ou Faible**  (Sélect)











Messages utilisateur

Dix messages utilisateur sont enregistrés sur votre téléphone, et cinq emplacements ont été prévus pour vous permettre de créer vos propres messages. Vous pouvez également définir des Messages utilisateur à

Messages utilisateur dans le menu **Messages** - voir "Editer les messages utilisateur" à la page 43

Editer les messages utilisateur.....

Depuis le menu **Réglages**

- 1  **Messages utilisateur**  (Sélect)
- 2  message ou emplacement vide recherché  (Sélect)
- 3 Entrez votre message  (Menu)
 - Pour effacer une lettre,  (Effacer).
 - Pour effacer toutes les lettres, pressez et maintenez  (Effacer).
- 4  **Enreg. et Env. ou Env.**  (Sélect)
- 5 Lorsque vous sélectionnez **Enreg. et Env.**, entrez le numéro de téléphone du destinataire  (OK)

N.B. : Si le texte est plus large que l'écran, il déroulera.

Vous pouvez choisir Réponse auto mais ce mode fonctionne uniquement lorsque vous utilisez un écouteur mains libres.

Réponse auto

Régler la réponse automatique

Depuis le menu **Réglages**



 **Rép.Auto**  (On/Off)

Pour répondre à un appel, pressez n'importe quelle touche (sauf ).

Réponse toutes touches

Réglage de la Réponse toutes touches

Depuis le menu **Réglages**





 **Rép.toutes tche**  (On/Off)

Vous pouvez effacer vos réglages personnels et revenir aux réglages par défaut.

Réglages par défaut

Réglages par défaut.....

Depuis le menu **Réglages**

- 1  **Réglages par défaut**  (Sélect)
- 2 **“Par défauts ?”**  (Non) ou  (Oui)

Vous pouvez sélectionner les options suivantes :

Navigateur, Jeux, Téléphone Livre, Langue, Alerte Type, Sons, Fond d'écran, Profils, Alarme, Calculatrice, Agenda, Boîte de réception, Créer, Réglage horloge et Devise pour qu'elles figurent dans votre menu de raccourcis.

Vous devez sélectionner le répertoire à utiliser : le répertoire de la carte SIM ou celui du téléphone. Vous pouvez également régler Mon répertoire à **Répertoire** dans **Répertoire** - voir "Répertoire" à la page 35.

L'utilisation de ce mode de saisie permet de réduire énormément le nombre de pressions sur les touches :

Raccourcis

Réglage des raccourcis

Depuis le menu **Réglages**

- 1  **Raccourcis**  (Sélect)
- 2  raccourcis recherchés  (On/Off)

Accès aux raccourcis :

Depuis le mode Veille

-  raccourcis recherchés  (Sélect)

Répertoire

Réglage du répertoire de la carte SIM ou du répertoire téléphone









Depuis le menu **Réglages**

- 1  **Répertoire**  (Sélect)
- 2  **SIM** ou **Téléphone**  (Sélect)

Saisie de texte T9

Réglage de la saisie de texte T9

Depuis le menu **Réglages**

- 1  **T9 Saisie**  (Sélect)
- 2  Activer **Préférence T9**  (On/Off)
- 3  **Langue de saisie**  (Sélect)
- 4  langue recherchée  (Sélect)

Sélectionnez "Mode majuscules" à la page 52 pour avoir des détails.

Structure du menu des jeux

Jeux (ou STK)*

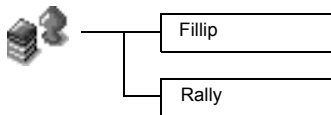

* STK (Boîte à outils SIM) dépend de votre carte SIM.



Jeux

Les pièces sont éparpillées de tous côtés. Certaines sont coincées à la cime des arbres, où vivent des moustiques agressifs et des oiseaux grincheux. D'autres sont tombées dans l'eau, où des piranhas féroces les surveillent.

La voiture peut dérapager dans les virages si vous conduisez trop vite. Elle se comporte comme une vraie voiture. Conduisez votre voiture aussi vite que possible. Quand vous serez passé devant tous les postes, vous obtiendrez des points.

Sélectionner les jeux





Depuis le menu **Jeux**

 jeu recherché  (Sélect) **Fillip** ou **Rally**.





N.B. : Lorsque vous éteignez le téléphone, les Meilleurs scores sont effacés.

Fillip.....

Utilisation des touches :





 (déplacement vers la gauche),  (déplacement vers la droite),  (saut),  (saut à gauche),  (saut à droite).

Débuter les jeux









Sélectionnez **Débuter le jeu** en utilisant  (ou  (Haut) et  (Bas)), puis  (Sélect).

Rally.....

Utilisation des touches :

 (Avant),  (Virage à gauche),  (Virage à droite),  (Marche arrière) pour déplacer la voiture.

Débuter les jeux :

- 1 Sélectionnez Débuter le jeu en appuyant sur n'importe quelle touche numérique sauf .
- 2 Pour choisir votre voiture,  (ou  ou ), puis  (Sélect).
Pour choisir un circuit,  (ou  ou ), puis  (Sélect).

N.B. : Si votre carte SIM vous fournit des services Boîte à outils SIM, ce menu deviendra le menu STK. Vous pouvez toujours accéder aux Jeux depuis Applications.

Structure du menu des Répertoires

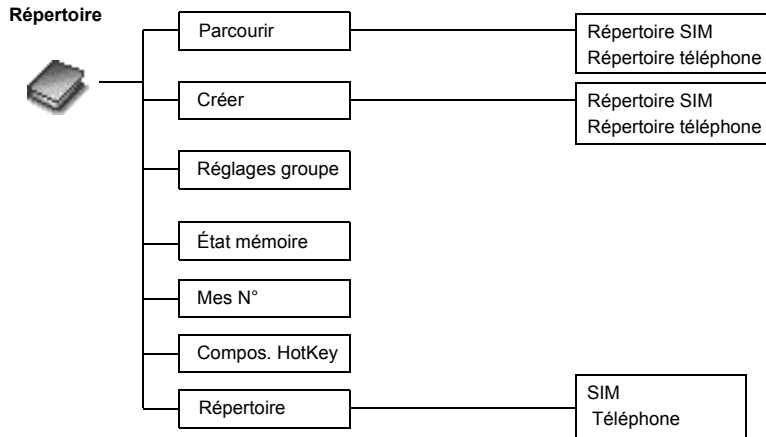

Répertoire

Vous pouvez enregistrer les numéros sur la carte SIM ou dans la mémoire de votre téléphone.

Sur la carte SIM, vous pouvez enregistrer ou sélectionner :

- Numéro de téléphone
- Nom

Pour enregistrer un numéro autorisé, voir "Enregistrer un Numéro autorisé" à la page 31.

Dans la mémoire du téléphone, vous pouvez enregistrer ou sélectionner :

- Nom
- 3 Numéro de téléphone (Téléphone, bureau, portable)
- No. appelant
- Groupes
- Mélodies

Les entrées peuvent être regroupées et conservées même si vous endommagez la carte SIM.

Enregistrer

Enregistrer un numéro sur la carte SIM

Depuis le menu **Réglages**

- 1 **Créer** (Sélect)
- 2 **Répertoire SIM** (Sélect)
- 3 Entrer **Nom** > **Tél:**
- 4 (Enreg.)
 - "Enreg.>SIM" est affiché.

N.B. : La longueur et la quantité de données dépend de la carte SIM.

Enregistrer un numéro sur le Répertoire du téléphone

Depuis le menu **Réglages**

- 1 **Créer** (Sélect)
- 2 **Répertoire tél.** (Sélect)
- 3 Entrer **Nom**
- 4 Entrer Numéro de téléphone (**Tél., Tél./bureau, Tél./portable**)
- 5 (Régler) **Image** numéro appelantrecherchée (Sélect)
- 6 (Régler) groupe recherché (Sélect)
- 7 (Régler) mélodie recherchée (Sélect)
- 8 Quand vous avez terminé vos entrées, (Enreg.).
 - "Sauvegardé dans téléphone" est affiché.

Les numéros autorisés sont l'une des fonctions du répertoire SIM. Seuls les numéros enregistrés dans FDN peuvent être composés.











Pour activer cette fonction, vous devez activer Numéros autorisés.

Voir "Régler les numéros autorisés." à la page 61.

Enregistrer un Numéro autorisé

Pour enregistrer un numéro autorisé, vous devez entrer votre code PIN2.

Depuis le menu **Répertoire**





- 1  **Créer**  (Sélect)
- 2 **Répertoire SIM**  (Sélect)
- 3 Entrer **Nom**  > **Numéro de téléphone**
- 4  **Emplacement**  (Régler)
- 5  **FDN**  (Sélect)
- 6  (Enreg.)
- 7 Entrer code PIN2
- 8  (OK)

Vous pouvez rechercher les numéros du Répertoire par nom.

Voir





Parcourir le Répertoire

Depuis le menu **Réglages**

- 1  **Parcourir > Répertoire SIM** ou **Répertoire tél.**  (Sélect)
- 2  Recherchez le nom que vous désirez parcourir  (Visu)

Options du Répertoire

Depuis le menu **Réglages**

- 1  **Parcourir > Répertoire SIM** ou **Répertoire tél.**  (Sélect)
- 2  contact recherché  (Menu)

Les options suivantes sont disponibles en appuyant sur  (Sélect)

Edit.	Modifier l'entrée sélectionnée du Répertoire
Eff.	Supprimer l'entrée sélectionnée du Répertoire
Eff.Tout	Supprimer toutes les entrées du Répertoire
Copie>téléphone/SIM	Copier un contact sur le Répertoire téléphone/SIM
Copie tout>téléphone/SIM	Copier tout le Répertoire sur le Répertoire téléphone/SIM
Rech.	Rechercher un élément désiré dans le Répertoire téléphone/SIM en entrant le nom.



Réglages groupes



La possibilité de regrouper les entrées du répertoire est une fonction supplémentaire du Répertoire du téléphone.

Les groupes sont utilisés pour rassembler d'autres types de contacts, comme les collègues et amis.

Vous pouvez sélectionner un son particulier associé à chaque groupe afin de l'identifier.

Depuis le menu **Réglages**

1  **Réglages groupe**  (Sélect)

2  **Groupe recherché**  (Menu)

Les options suivantes sont disponibles en appuyant sur  (Sélect)

Visu Grpe	Voir les entrées du Répertoire du groupe sélectionné
RéglerSonnerie	Régler la sonnerie désirée
Eff.Entrées	Supprimer toutes les entrées du Répertoire du groupe sélectionné

Après avoir sélectionné le **Groupe** recherché à l'étape 2, vous pouvez les entrer dans le Répertoire en appuyant sur  (Visu).

Lorsqu'aucune entrée n'a été enregistrée dans le groupe sélectionné, le message "Liste vide" s'affiche.

Les options suivantes sont disponibles en appuyant sur  (Menu)

Edit.	Modifier l'entrée sélectionnée du Répertoire
Eff.	Supprimer l'entrée sélectionnée du Répertoire
Rech.	Rechercher un élément désiré dans le groupe sélectionné en entrant le nom

L'état de la mémoire indique le nombre d'emplacements libres dans le Répertoire.

Mes numéros est un répertoire où vous pouvez enregistrer vos numéros.

État mémoire

Voir l'état de la mémoire









Depuis le menu **Réglages**

 **État mémoire**  (Sélect)

Mes numéros





Régler mes numéros

Depuis le menu **Réglages**

- 1  **Mes N°**  (Sélect)
- 2  entrée recherchée  (Menu)
- 3  **Modifier**  (Sélect)
- 4 Entrez votre numéro de téléphone 
- 5 Entrez votre nom  (Enreg.)

Voir mes numéros

Depuis le menu **Réglages**

- 1  **Mes numéros**  (Sélect)
- 2  entrée recherchée  (Visu)

Compos. HotKey

Les numéros enregistrés aux emplacements 001 à 009 du Répertoire peuvent être composés rapidement.

Réglage de la composition HotKey.....

Depuis le menu **Réglages**

 **Compos. HotKey**  (On/Off)

N.B. : Cette fonction est disponible uniquement lorsqu'une carte SIM est installée.

Réaliser un appel avec le Raccourci.....





Depuis le mode **Veille**

- 1 Pressez et maintenez une touche numérique (1~9)
- 2 Pressez 

Répertoire

Cette option vous permet de sélectionner le répertoire qui sera affiché. SIM ou Téléphone.

Depuis le menu **Réglages**

- 1  **Répertoire**  (Sélect)
- 2  **SIM ou Tél.**  (Sélect)

- Consultez "" à la page 26.

Structure du menu du navigateur

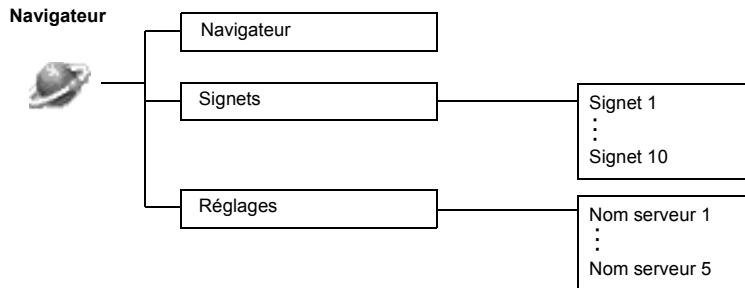

Navigateur





Réglage du serveur

Le Navigateur WAP (Wireless Application Protocol) du téléphone vous permet d'accéder aux services Internet supportés par le réseau, comme les informations, la météo, le sport, etc.

Avant de pouvoir accéder aux services Internet, vous devez prendre un abonnement auprès de votre opérateur de réseau ou d'un fournisseur d'accès Internet (ISP) pour activer les informations de configuration nécessaires. Merci de contacter votre opérateur pour vérifier que vos paramètres réseau sont corrects.

N.B. : Si vous modifiez les paramètres déjà entrés, le Navigateur pourrait cesser de fonctionner.



Depuis le menu **Navigateur**

- 1  **Réglages**  (Sélect)
- 2  pour sélectionner le serveur désiré  (Edit.)

Vous pouvez configurer les paramètres de cinq serveurs sur le téléphone. Si vous trouvez le nom de votre serveur sous l'option Réglages, sélectionnez-le et  (Edit.). Si aucun réglage n'existe, contactez votre opérateur pour les lui demander. (Nom serveur, Adresse IP, Port IP, Accueil, Délai prol., Sélec.Mode.

N.B. : Vous devez choisir **Réglage CSD** ou **Réglage GPRS** dans Option avant de choisir les informations concernant le serveur.

Ces options de configuration vous seront communiquées par votre opérateur.

Quand vous avez terminé l'entrée, pressez  (Enreg.) puis sur  (Activer).



Lors de la première activation du navigateur, aucun contenu ne sera enregistré et le contenu de la page d'accueil définie par l'opérateur sera affiché. La page d'accueil sera rappelée de la mémoire cache chaque fois que le navigateur est activé. (La mémoire cache est la mémoire du téléphone qui enregistre le contenu téléchargé auparavant.)

Activation WAP

Depuis le menu **Navigateur**

1  **Navigateur**  (Sélect)

2 Suivez les instructions qui apparaissent à l'écran.

- Pendant que vous parcourez une page d'accueil, appuyez sur  .Vous pouvez alors sélectionner les menus suivants.
- Pour arrêter le navigateur, pressez et maintenez  .

Accueil	Passez à la page d'accueil qui est définie dans Réglages
Signets	Sélectionnez l'un de vos favoris pour l'atteindre
Enregistrer des éléments	Enregistrer des éléments dans les pages d'accueil que vous parcourez
Actualiser	Actualiser la page d'accueil que vous parcourez
Aller adresse	Entrer une adresse et passez à la page d'accueil
Entrer adresse	Afficher l'adresse de la page que vous parcourez
Saisies d'écran	Saisissez l'écran de la page que vous parcourez
Avancé	Vous pouvez sélectionner Boîte de réception , Relancer navigateur et À propos de
Réglages	Mode défilement , Téléchargements , Sécurité et Envoyer indicateur peuvent être sélectionnés







Signets

En mode veille, l'appel entrant le plus récent s'affiche automatiquement sur votre téléphone.

Régler un signet.....

Entrer l'adresse depuis le menu Navigateur :

Depuis le menu **Navigateur**





- 1  **Signets**  (Sélect)
- 2  Signet libre recherché  (Menu)
- 3  **Edit.**  (Sélect)
- 4 Entrez le titre et l'adresse  (Enregistrer)

Enregistrer un favori depuis la page d'accueil :

- 1  >  **Signets**
- 2 **Marquer site** 
- 3 Entrez **Répertoire et adresse**
- 4  (Enregistrer)

Parcourir les signets

Depuis le menu **Navigateur**



- 1  **Signets**  (Sélect)
- 2  signet recherché  (Lancer)

Verrouillage clavier

La fonction Verrouillage clavier est utilisée pour éviter d'appuyer accidentellement sur les touches, par exemple lorsque vous portez le téléphone.

Régler la verrouillage clavier

Depuis le menu **Verr.Clav**

 (Oui) ou  (Non)

- Lorsque la protection clavier est activée,  apparaît à l'écran.
- Vous pouvez tout de même appeler les services d'urgence.
- Lorsque vous recevez un appel, la protection du clavier est temporairement désactivée pour vous permettre de répondre à l'appel.

N.B. : Lorsque vous appelez les services d'urgence alors que la protection du clavier est activée, il n'y aura aucune indication à l'écran du numéro composé.

Désactiver la verrouillage clavier

Lorsque  s'affiche à l'écran,

1  (Libre)

2 "Press.OK libère Clavier"  (OK)

Structure du menu Messages

Messages

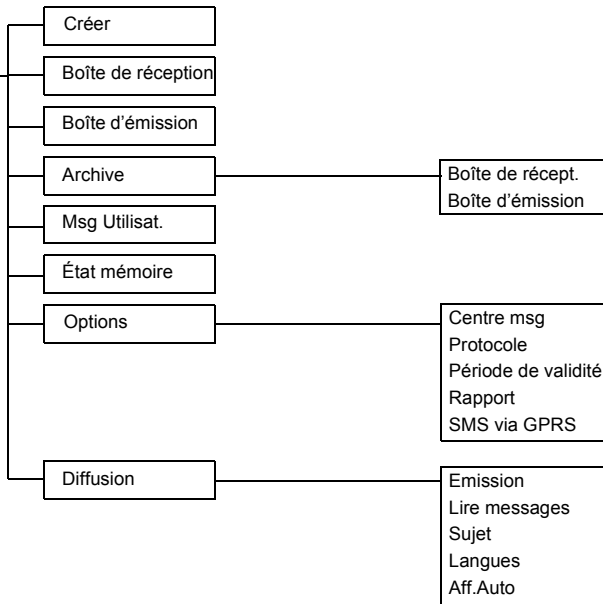



Messages

Vous pouvez recevoir, afficher, modifier et/ou envoyer des messages textes jusqu'à 1520 caractères dans dix messages (selon la langue utilisée), à un correspondant sur n'importe quel réseau avec lequel le vôtre a signé un accord de roaming. (En fonction des options du téléphone du destinataire.) Avant d'envoyer un message, vous devez entrer le numéro du Centre de messagerie dans les Options.

SMS

Régler le numéro du centre de messagerie











Depuis le menu **Messages**

- 1  **Options** > **Centre msg**  (Sélect)
- 2 Entrez le numéro du centre de messagerie sous le format international (voir "Appeler un numéro à l'étranger" à la page 10)  (OK)

N.B. : Votre opérateur aura peut-être déjà installé ce numéro. Ne le modifiez pas, car la Messagerie SMS pourrait ne plus fonctionner.

Créer un nouveau message texte

Depuis le menu **Messages**







- 1  **Créer**  (Sélect)
- 2 Créez votre message texte – 1520 caractères maximum (voir "Entrer du texte", page 51)  (Menu)
- 3  **Env.**  (Sélect)
- 4 Entrez le numéro du destinataire  (OK)
OU
Rappelez un numéro du Répertoire  (Noms) >
 nom recherché  (Sélect) >  (OK)

Lorsque vous créez un message, ces options sont disponibles en appuyant sur  (Menu).

Env.	Envoyer un texte sous forme de message texte
Enreg.	Enregistrer un texte dans la Boîte d'envoi de la carte SIM
Enreg. et Env.	Enregistrer un texte dans la Boîte d'envoi de la carte SIM et envoyer
Image & Son	Ajouter une image et/ou un son à un texte
Msg Utilisat.	Utiliser un message enregistré sur ce téléphone Pour modifier le message prédéfini, voir "Modifier les messages prédéfinis" ci-dessous

Editer les messages utilisateur

Depuis le menu **Messages**

- 1  **Msg Utilisat.**  (Sélect)
- 2  message recherché  (Sélect)
- 3 Modifier le message  (Menu)
 **Enreg. ou Enreg. et Env.**  (Sélect)





N.B. : Si le texte est plus large que l'écran, il déroulera.

Lorsque vous recevez un message texte, l'indicateur des messages clignote à l'écran et une alarme sonore réglable retentira. Si vous êtes en conversation au téléphone, le vibreur vous avertira.

✉ clignote lorsqu'un message non lu arrive dans votre boîte de réception. Lorsque la boîte de réception est pleine, ✉ ne clignote plus, jusqu'à ce que vous effaciez les anciens messages.

Lire un message reçu

Depuis le menu **Messages**

- 1  **Boîte de réception**  (Sélect)
- 2  message recherché  (Lect.)

- Boîte de réception : Le messages reçu sera enregistré dans la **Boîte de réception**.

N.B. : Si l'indicateur des messages est continuellement affiché à l'écran (sans clignoter), la mémoire des messages est pleine et vous devez effacer des messages afin de pouvoir en recevoir de nouveaux.

Lorsque vous lisez des messages, les options suivantes sont disponibles en appuyant sur  (Menu).





Effacer	Pour supprimer un message
Répondre	Pour créer un SMS en réponse au message
Transm.	Pour transférer un message à un autre téléphone
Edit.	Pour modifier un message et l'enregistrer et/ou l'envoyer à quelqu'un
Eff. Tout	Pour supprimer tous les messages de la boîte de réception
Extr.N°	Pour extraire les numéros intégrés aux messages et les enregistrer dans le Répertoire
Archive	Déplacer un message de la boîte de réception dans l'archive
Hyperlien	Pour aller à une adresse Internet reçue dans un message

Afficher les listes de messages de la boîte d'envoi

Pour afficher les listes de messages enregistrés sur la carte SIM.

- Boîte d'émission : Le message reçu sera enregistré dans la **Boîte d'émission**.

Depuis le menu **Message**

- 1  **Boîte d'émission**  (Sélect)
- 2  message recherché  (Lect.)

Lorsque vous lisez des messages, les options suivantes sont disponibles en appuyant sur

 (Menu).





Effacer	Supprime un message
Edit.	Pour modifier un message et l'enregistrer et/ou l'envoyer à quelqu'un
Envoyer	Pour envoyer un message SMS après avoir entré le numéro du destinataire
Eff. Tout	Pour supprimer tous les messages de la boîte de réception
Extr.N°	Pour extraire les numéros intégrés aux messages et les enregistrer dans le Répertoire
Archive	Pour déplacer un message de la boîte d'envoi à la boîte d'envoi de l'archive

Afficher les listes de messages de l'archive

Pour afficher les listes de messages enregistrés dans l'archive.

- Boîte de réception : Lorsque le message reçu dans la boîte de réception est enregistré, il est enregistré dans la **Boîte de réception** de l'**Archive**.
- Boîte d'émission : Lorsque le message reçu dans la boîte d'envoi est enregistré, il est enregistré dans la **Boîte d'émission** de l'**Archive**.

Depuis le menu **Message**

- 1 **Archive**  (Sélect)
- 2  **Boîte de réception/Boîte d'émission**  (Sélect)
- 3  message recherché  (Sélect)

Lorsque vous lisez des messages, les options suivantes sont disponibles en appuyant sur  (Menu).

Effacer	Supprime un message
Edit.	Pour modifier un message et l'enregistrer et/ou l'envoyer à quelqu'un
Transm. (Boîte de réception) /Envoyer (Boîte d'émission)	Pour transmettre/envoyer un message à un autre téléphone
Eff. Tout	Pour supprimer tous les messages de la boîte de réception

L'état de la mémoire indique le nombre d'emplacements libres dans la boîte de réception.

Voir l'état de la mémoire.....

Depuis le menu **Messages**

 **État mémoire**  (Sélect)

Options

Régler les options.....

Depuis le menu **Messages**

 **Options**  (Sélect)

N.B. : Dans les zones où le GPRS n'est pas supporté, vous ne pouvez pas envoyer de SMS lorsque **SMS via GPRS** est activé.

Les options suivantes sont disponibles :

Centre msg.	Modifier le numéro du centre de messagerie
Protocole	Pour sélectionner le type de message, Standard, Fax, X.400, Téléappel, E-mail, ERMES, MsgVocal
Période de validité	Sélectionnez "maximum" ou choisissez une limite de temps pour l'envoi des messages
Rapport	Pour demander un accusé de réception des messages envoyés
SMS via GPRS	Pour envoyer un message texte par GPRS

Votre opérateur peut vous envoyer vos informations préférées régulièrement. Vous devez spécifier les "sujets" et la langue des diffusions que vous désirez recevoir et activer "Emission" avant de pouvoir les recevoir.





Aucun sujet n'apparaîtra si vous n'êtes pas inscrit.

Aucun sujet n'apparaîtra si vous n'êtes pas inscrit.

Diffusion







Régler les diffusions

Depuis le menu **Messages**

- 1  **Emission**  (Sélect)
- 2  **Emission**  (On/Off)











Réglage Sujet.....

Depuis le menu **Messages**

- 1  **Emission** > **Sujet** > **Actuel** >  (Sélect)
- 2  **Sujet** recherché  (Menu)
- 3  **Aj. ou Suppr.**  (Sélect)











Régler les sujets prédéfinis.....

Depuis le menu **Messages**

- 1  **Emission** > **Sujet** > **Perso** > **<Nouvelle entrée>**  (Sélect)
- 2 **Entrez identifiant message**  (OK)
- 3 **Entrez ID msg:**  (OK)
- 4  **Actuel**  (Sélect)
- 5  **<Ajout sujet>**  (Sélect)
- 6  **Sujet** recherché  (Sélect)



Réglage de la langue

Depuis le menu **Messages**

- 1  **Emission**  (Sélect)
 - 2  **Langues**  (Sélect)
 - 3  langue recherchée  (Sélect)
 - 4 Pour continuer à ajouter des langues;
 **Insér.**  (Sélect)
- Pour terminer l'ajout des langues;
-  **Aj. Fin**  (Sélect)

Voir diffusion

Depuis le menu **Messages**

- 1  **Emission > Lire messages**  (Sélect)
- 2 Pour faire défiler les sujets disponibles  (Suiv.)

N.B. : Cette fonction dépend de votre opérateur.

En mode veille, le message info le plus récent s'affiche automatiquement sur votre téléphone.

Affichage auto

Régler l'affichage automatique

Depuis le menu **Messages**

- 1  **Emission**  (Sélect)
- 2  **Aff.Auto**  (On/Off)

Saisir du texte

Vous pouvez utiliser des caractères alphanumériques pour entrer des détails dans le répertoire, pour créer du texte etc.

Touche	Mode de saisie		Numérique (0 ~ 9)
	T9® (T9Abc, T9abc, T9ABC) (Langue de saisie : Français)	Multi pressions (Indicateur du mode de saisie : Abc, abc ou ABC)	
	Ponctuation 1	Espace 0 . , ? ! + - = : ; ' " ' ; _	0
	Ponctuation 2	1 / () < > [] { } & % ~ & (1 / () < > [] { } % ~ £ &)	1
	A B C (a b c)	A B C 2 Ä (a b c 2 ä à ç)	2
	D E F (d e f)	D E F 3 É (d e f 3 é è)	3
	G H I (g h i)	G H I 4 (g h i 4 i)	4
	J K L (j k l)	J K L 5 (j k l 5)	5
	M N O (m n o)	M N O 6 Ö Ñ (m n o 6 ö ñ ò)	6
	P Q R S (p q r s)	P Q R S 7 (p q r s 7 ß)	7
	T U V (t u v)	T U V 8 Ü (t u v 8 ü ù)	8
	W X Y Z (w x y z)	W X Y Z 9 Æ Ø Å (w x y z 9 æ ø å)	9
	Mode majuscules	Mode majuscules	Mode majuscules
	* Γ Δ Θ Λ Ξ Π Σ Φ Ψ Ω	* Γ Δ Θ Λ Ξ Π Σ Φ Ψ Ω	*
	Alternatives / (Pause) Espace # £ \$ ¥ ¢ @ \ \$ ^ ↵	Alternatives / (Pause) Espace # £ \$ ¥ ¢ @ \ \$ ^ ↵	#

N.B. : Les caractères affichés de T9® varient en fonction de la langue de saisie sélectionnée.

Mode majuscules

Changer le mode majuscules

Pour changer le mode majuscules, presser (dans un délai d'une seconde)  .

Multi pressions	Tegic
Abc -> abc -> ABC->123	T9Abc -> T9abc -> T9ABC->123

Si vous changez le mode de saisie, le mode majuscules revient à "majuscule au début de la phrase"

Changer les majuscules auto

Majuscules auto affecte Abc et T9Abc.

Si vous passez au mode saisie Abc ou T9Abc, le premier caractère est entré en majuscules et les lettres suivantes en minuscules. (l'indicateur de mode de saisie passe à abc ou T9.)

Si ces caractères [. (point) ou ! ou ?] sont entrés, le caractère suivant est entré en majuscule. (l'indicateur de mode de saisie passe Abc or T9Abc.)

Tegic

Dictionnaire utilisateur de Tegic

Lorsque vous avez fini d'utiliser le mode de modification, tous les mots de l'éditeur sont enregistrés dans le dictionnaire utilisateur de Tegic.

Saisir du texte

Pour activer/désactiver le mode T9, pressez  .







Saisie de texte T9®

L'utilisation de ce mode de saisie permet de réduire énormément le nombre de pressions sur les touches.

Pressez une touche une seule fois pour obtenir l'une des lettres que vous désirez sur cette touche. La lettre que vous désirez ne sera peut-être pas affichée. Continuez à presser les autres touches jusqu'à ce que vous ayez atteint la fin d'un mot, puis vérifiez que le mot a été tapé correctement avant de passer au mot suivant. Si la combinaison de lettres a créé un mot qui n'est pas celui que vous désirez, pressez  jusqu'à ce que le mot correct soit affiché. Passez au mot suivant.

Exemple de saisie de texte en mode T9

Pour taper un nouveau message, suivez cette procédure :

1. Au début d'un nouveau message, pressez et maintenez  (Eff.) pour effacer le texte existant, si nécessaire.
2. Pressez  pour changer la casse des lettres, si nécessaire.
3. Pressez     "Appel" s'affiche.

Notez que les mots affichés changent alors que vous tapez. Tapez toujours jusqu'à la fin des mots avant d'apporter des modifications.

Les langues T9® peuvent être sélectionnées à partir de la Saisie T9 - voir "Réglage de la saisie de texte T9" à la page 26. Si le mot que vous recherchez ne se trouve pas dans le dictionnaire interne, entrez-le en mode Multi pressions (ABC).

Autres modes texte

Sélectionnez le mode texte (affiché dans la zone Informations de l'écran).

Mode multi pressions (Abc, abc ou ABC) :

Chaque fois que vous pressez une touche plusieurs fois de suite rapidement, le caractère suivant disponible sur cette touche est affiché. Lorsque vous relâchez la touche ou que vous pressez une autre touche, le caractère affiché est entré. Le curseur passe alors à la position suivante.

En mode T9 (Abc) ou Multi pressions (Abc), la première lettre d'une phrase est entrée en majuscules.

Structure du menu des Options

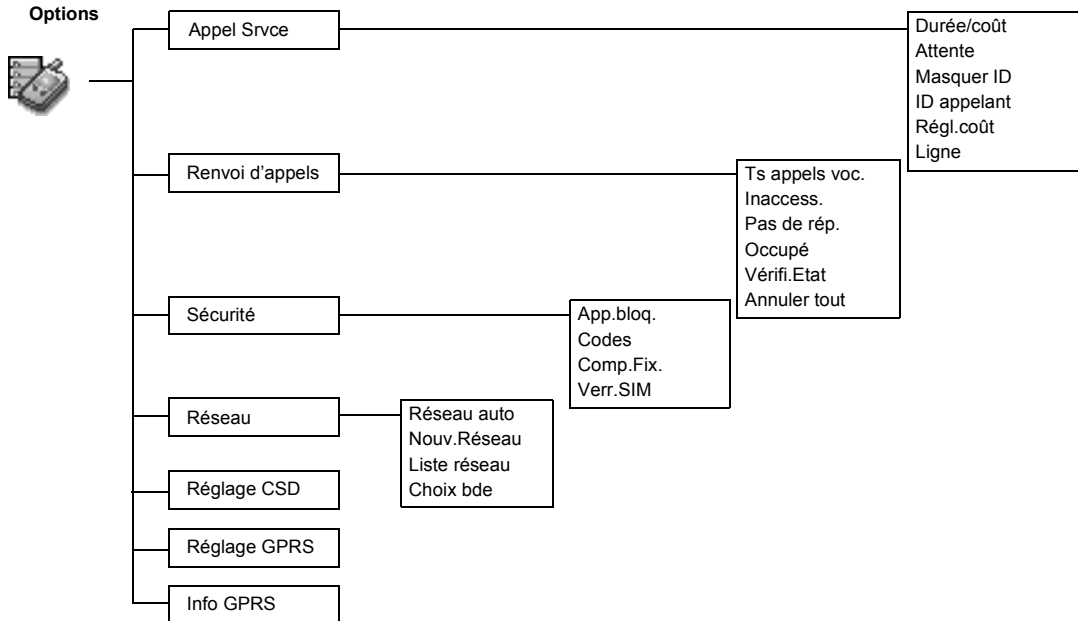





Option du téléphone

La durée du **Dernier appel** et de **Tous les appels voix** sera affichée. Lorsque l'option **Coût max.** est activée, les unités restantes seront affichées.

Service appels

Voir Heure/Tarif

Depuis le menu **Options**



- 1  **Appel Srvce > Durée/coût**  (Sélect)
- 2  service recherché **Dernier appel, Tous appels voix** ou **Coût restant**  (Sélect)

Dern.App	Pour afficher la durée du dernier appel
Tous Appels	Pour afficher la somme de la durée de tous les appels voix
Crédit rest.	Pour afficher les unités restantes lorsque l'option Coût max. est activée. Pour régler l'option Coût max. , consultez "Régler le coût maximum:" à la page 57.

Si **Attente d'appel** est activé, vous pouvez recevoir un second appel.

Réglage de l'attente d'appel





Depuis le menu **Options**

- 1  **Appel Srvce > Attente**  (Sélect)
- 2 **Réglage**  (Sélect)

Masquer mon numéro vous permet de ne pas envoyer votre nom et/ou numéro à la personne que vous appelez. Vous pouvez également choisir **Annuler** ou **Vérifier état**.

Régler Mon numéro.....





Depuis le menu **Options**

- 1  **Appel Srvc**  (Sélect)
- 2  **Masquer ID**  (Sélect)

N.B. : Lorsque vous vérifiez l'état du téléphone, ce dernier doit être connecté à un réseau.

Régler ID appelant.....

Depuis le menu **Options**





- 1  **Appel Srvc**  (Sélect)
- 2  **ID appelant**  (Sélect)

N.B. : Lorsque vous vérifiez l'état du téléphone, ce dernier doit être connecté à un réseau.



Réglages des tarifs.....

Régler la devise:

Depuis le menu **Options**

- 1  **Appel Srvc** > **Régl.coût**  (Sélect)
- 2  **Devise**  (Sélect)

Le réglage actuel est affiché

- 3  (Réglr) > Entrer le code PIN2  (OK)
- 4 Entrer les unités de devise (3 caractères max.)  (OK)

Vous devez d'abord entrer un tarif Personnel. Il s'agit du coût que l'opérateur facture pour une unité d'appel.

N.B. : Le réglage des tarifs dépend de votre carte SIM.

N.B. : Lorsque vous réglez le tarif unitaire, le téléphone vous demande d'entrer votre code PIN2.

N.B. : Le réglage des tarifs dépend de votre carte SIM.

Cette fonction vous permet de pré-régler le coût maximum autorisé des appels.

N.B. : La durée d'une unité peut varier pendant la journée, en fonction des heures de pointe et des heures creuses. Le prix des appels peut être calculé en conséquence. Mais les informations sur le tarif de l'appel ne reflèteront peut-être pas précisément les tarifs effectivement facturés par votre opérateur.

N.B. : Cette fonction dépend de votre carte SIM.

En mode veille, l'appel entrant le plus récent s'affiche automatiquement sur votre téléphone.

Régler le tarif personnel :

Depuis le menu **Options**

- 1 **Appel Srvce > Régl.coût > Taux pers.** (Sélect)
- 2 (Régler)
- 3 Entrer Code PIN2 (OK)
- 4 Pressez tarif personnel recherché (OK)

Régler le coût maximum:

Depuis le menu **Options**

- 1 **Appel Srvce > Régler tarifs** (Sélect)
- 2 **Coût max.** (Régler)
 - La valeur actuelle est affichée.
- 3 (Edit.) > Entrer le code PIN2 (OK)
- 4 (Régler) > **Activé** (Sélect)
- 5 Entrer **Limite crédit** > (OK)

Régler l'affichage automatique :

Depuis le menu **Options**

- 1 **Appel Srvce > Régler tarifs** (Sélect)
- 2 **Aff. Auto** (On/Off)

Ce menu est sélectionnable uniquement si votre carte SIM supporte CPHS et Ligne 1/2.





N.B. : Cette fonction dépend de votre carte SIM.

Vous pouvez renvoyer vos appels voix dans différentes situations, et vers différents numéros. Par exemple, vous pouvez renvoyer vos appels voix au répondeur lorsque le téléphone est arrêté.

 apparaît lorsque vous avez reçu de nouveaux messages sur votre répondeur. Ce service dépend de votre opérateur.

Régler la ligne téléphonique







Depuis le menu **Options**

- 1  **Appel Srvce > Ligne**  (Sélect)
- 2  **Ligne 1/Ligne 2**  (Sélect)

Renvoi d'appels

Réglage du renvoi d'appels.....

Depuis le menu **Options**

- 1  **Renvoi appels**  (Sélect)
- 2  Sélectionnez les circonstances dans lesquelles les appels seront renvoyés  (Sélect)
- 3  opération recherchée : **Régler, Eff.,** ou **Vérif.Etat**  (Sélect)
- 4 Entrer le numéro de téléphone vers lequel les appels seront renvoyés 
 - Lorsque le renvoi d'appels est activé, l'icône (↵) est affichée.
 - Lorsque vous actualisez ou vérifiez l'état du **Renvoi appels** le téléphone doit être connecté à un réseau. (⌂)

Ts appels voc.	Renvoyer tous les appels voix entrants
Inaccess.	Lorsque le téléphone est déconnecté, renvoyer les appels voix entrants
Pas de rép.	Lorsqu'un appel reste sans réponse, renvoyer les appels voix entrants
Occupé	Lorsqu'un appel est en cours, renvoyer les appels voix entrants
Vérif.Etat	Vérifier l'état actuel du renvoi d'appels
Annuler tout	Annuler tous les réglages du renvoi d'appels









Sécurité

La restriction d'appel limite certains appels entrants et/ou sortants au moyen d'un mot de passe fourni par votre prestataire de service.

Lorsque vous actualisez ou vérifiez l'état de la restriction d'appels le téléphone doit être connecté à un réseau.

Réglage de la restriction appels.....

Depuis le menu **Options**

- 1  **Sécurité > App.bloq.**  (Sélect)
- 2  réglage recherché dans les menus ci-dessous  (Régler) ou  (Sélect)
- 3  opération recherchée : **Régler, Eff.** ou **Vérif.Etat**  (Sélect)
- 4 Entrer mot de passe recherché  (Sélect)

Tt Sortant	Tous les appels sortants sont restreints
Intern'l Sort.	Les appels sortants internationaux sont restreints
Sort.Inter'lxMaison	Les appels sortants internationaux, sauf les appels à votre base, sont restreints
Ts entrants	Tous les appels entrants sont restreints
Si itinérant	Tous les appels entrants internes pendant le roaming hors du PLMN de base
Vérif.Etat	La barre d'état d'appel est affichée
Aband. Tout	Annule tous les réglages de la restriction d'appels
MotPasse	Pour changer le mot de passe de la restriction appels

Le PIN protège votre carte SIM contre une utilisation non autorisée. Si vous activez le PIN, chaque fois que vous allumez votre téléphone vous devrez entrer le PIN.

Le PIN2 assure la sécurité de la mémoire des numéros autorisés, du calcul des frais d'appel et des numéros restreints.

Si vous entrez le PIN ou PIN2 incorrect **trois fois de suite**, le téléphone se verrouille et vous devez entrer le code PUK ou PUK2.







Pour obtenir les codes PUK et PUK2, vous devez contacter votre opérateur.

N.B. : Pour entrer le code PUK du PIN, entrez **05#, puis le téléphone vous demande d'entrer le code PUK. Suivez alors les instructions à l'écran.
Pour entrer le code PUK2 du PIN2, entrez **052#, puis le téléphone vous demande d'entrer le code PUK2. Suivez alors les instructions à l'écran.

Codes





Changer le code du téléphone

Depuis le menu **Options**

- 1  **Sécurité > Codes**  (Sélect)
- 2  **Changer code tél.**  (Sélect) > Entrez le code du téléphone si nécessaire  (OK)
- 3 Entrer Nouveau code téléphone  (OK) x 2







Activer/désactiver le PIN

Depuis le menu **Options**

- 1  **Sécurité > Codes**  (Sélect)
- 2  **Ctrl PIN**  (Régler)
- 3 Entrer PIN  (OK) x 2

Changer le code de sécurité

Depuis le menu **Options**









- 1  **Sécurité > Codes**  (Sélect)
- 2  **Changer PIN** ou **Changer PIN2**  (Sélect)
- 3 Entrer le code actuel  (OK)
- 4 Entrer le nouveau code  (OK)
- 5 Entrer le nouveau code pour le confirmer  (OK)

N.B. : Si vous entrez le PUK/PUK2 erroné dix fois de suite, le téléphone sera bloqué définitivement. Vous perdrez toutes les informations enregistrées sur votre carte SIM et vous devrez la remplacer. Contactez votre prestataire de service pour avoir plus de détails.

Les numéros autorisés sont l'une des fonctions du répertoire SIM. Vous pouvez uniquement sélectionner les numéros enregistrés dans votre répertoire SIM comme numéros autorisés. Pour entrer des numéros autorisés, voir "Enregistrer un numéro autorisé" en page 36.

Régler les numéros autorisés.....





Depuis le menu **Options**

- 1  **Sécurité**  (Sélect)
- 2  **Comp.Fix**  (Sélect)
- 3 Entrer code PIN2  (OK)
- 4  (FDN) >  **Activé**
- 5  (OK)

- Les numéros composés manuellement doivent être identiques aux numéros de la mémoire des appels autorisés.
- Vous pouvez enregistrer, modifier ou supprimer un numéro de téléphone. Le téléphone vous demandera d'entrer votre code PIN2.

Régler le verrou SIM

Depuis le menu **Options**

- 1  **Sécurité**  (Sélect)
- 2  **Verr. SIM**  (Sélect)
- 3 Entrer le code téléphone  (OK)

N.B. : Nous vous conseillons de noter le code de votre téléphone. Si vous oubliez le code de votre téléphone, vous devez contacter votre opérateur pour débloquer la carte SIM.





Pour sélectionner manuellement un réseau disponible à l'endroit où vous vous trouvez.

N.B. : Cette fonction dépend de votre carte SIM AWS.

Réseau

Réglage du réseau

Depuis le menu **Options**

- 1  **Réseau**  (Sélect)
- 2  option recherchée  (On/Off) ou  (Sélect)





Réseau auto	Sélectionnez « Réseau auto » Activé ou Désactivé.
Nouv.Réseau	Lorsque « Réseau auto » est activé, la recherche d'un réseau disponible est automatique. Lorsque « Réseau auto » est désactivé, la recherche d'un réseau est manuelle.
Liste réseau	Créer et modifier une liste de réseaux en fonction de vos préférences.
Sél.Bande	Choisissez une bande : 900/1800, 900/1900, 900, 1800, 1900MHz.

Réglage CSD

Réglage de la connexion

Vous pouvez régler le CSD lorsque vous vous connectez au réseau.

Depuis le menu **Options**

- 1  **Réglage CSD**  (Sélect)
- 2  réglage recherché  (Sélect)
- 3 quand toutes les données sont entrées,  (Enregistrer)

Nom serveur	Entrer nom serveur
Type appel	Sélectionnez RNIS ou Analogue
Comp.N°	Entrez les numéros courants en Numérique et Analogue.
Login	Entrez l'identifiant de connexion
MotPasse	Entrez le mot de passe

Vous devez terminer le réglage CSD avant de régler le serveur.
- voir "Réglage du serveur" à la page 37.





Vous devez terminer le réglage GPRS avant de régler le serveur.
- voir "Réglage du serveur" à la page 37.

Réglage GPRS

Réglage de la connexion.....

Vous pouvez régler GPRS lorsque vous vous connectez au réseau.

Depuis le menu **Options**

- 1  **Réglage GPRS**  (Sélect)
- 2  réglage recherché  (Sélect)
- 3 quand toutes les données sont entrées,  (Enreg.)





- Lorsque le réglage GPRS est terminé, l'icône GPRS () est affichée.

Nom serveur	Entrer nom serveur
APN GPRS	Entrez l'APN
Login	Entrez l'identifiant de connexion
MotPasse	Entrez le mot de passe
Authentification	Sélectionnez Activer ou Désactiver

Info GPRS

Voir les informations GPRS

Depuis le menu **Options**

- 1  **Info GPRS**  (Sélect)
- 2 Pour remettre à zéro les infos GPRS:
 (Réinit.) >  (Oui)

Structure du menu Applications

Applications

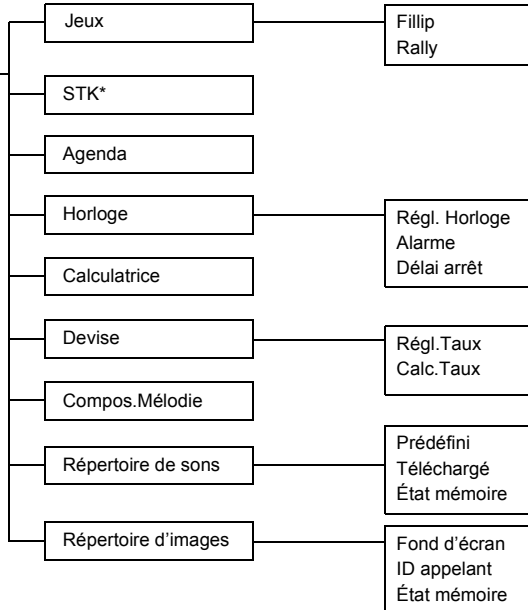





***N.B.** : STK (Applications de la carte SIM) dépend de votre carte SIM.

Applications

Jeux

Depuis le menu **Applications**

- 1  **Jeux**  (Sélect)
- 2  jeu recherché  (Sélect)

- Consultez "Jeux" à la page 28.

STK (Applications de la carte SIM)

Cette fonction dépend de votre carte SIM.

Vous pouvez utiliser l'Agenda pour vous rappeler des événements personnels et pour noter vos périodes de vacances.

Réglez d'abord l'horloge.

Dans l'Agenda, vous pouvez enregistrer :









- Type (Mémo ou Réunion)
- Description
- Date début
- Heure début
- Date fin
- Heure fin

N.B. : Vérifiez que le réglage de l'Agenda ne risque pas de violer la règle-mentation, c'est-à-dire qu'il pourrait mettre automatique-ment en marche le téléphone dans un avion, un hôpital etc - voir la section " Informations importantes " à la partie 2.

Agenda











Entrer un événement.....

Depuis le menu **Applications**

- 1  **Agenda**  (Sélect)
- 2  pour sélectionner le format **Semaine** ou **Mois**
- 3 Pour sélectionner un jour, appuyez sur les touches numériques 2, 8, 4 et 6 pour déplacer le curseur ↑, ↓, ← et →, ou bien  pour déplacer le curseur ↑ ou ↓ ou encore pour régler un jour >  (Agenda).
- 4  **<Nouv.Entrée>**  (Sélect)
- 5 Entrer les informations désirées
- 6  (Enreg.)

Voir / Modifier l'Agenda.....

Depuis le menu **Applications**

- 1  **Agenda**  (Sélect)
- 2  pour sélectionner le format **Semaine** ou **Mois**
- 3 Lorsque le format Mois est sélectionné :
Sélectionnez un jour marqué en bleu en utilisant les touches numériques (2, 8, 4 et 6) >  (Agenda).
Lorsque le format Semaine est sélectionné :
Les icônes de l'agenda s'affichent selon la période de temps sélectionnée en appuyant sur .
(Période :4=0:01-4:00, 8=4:01-8:00, 12=8:01-12:00, 16=12:01-16:00, 20=16:01-20:00, 24=20:01-0:00).
Sélectionnez un jour en utilisant les touches numériques (2, 8, 4 et 6) >  (Agenda).
- 4  événement recherché  (Visu)
- 5 Pour revenir à l'écran précédent,  (OK)
Pour modifier,  (Edit.) modifier les informations désirées  (Enreg.)









Horloge

Avant de régler l'heure et la date, réglez le fuseau horaire de votre région ou de la ville qui se trouve dans le même fuseau horaire que votre région.

Quand vous voyagez à l'étranger, vous pouvez remplacer l'heure de votre base par l'heure de votre destination.





Réglage du fuseau horaire.....

Depuis le menu **Applications**

- 1  **Horloge** > **Régl. Horloge** > **Fuseau**  (Sélect)
- 2  région recherchée  (Sélect)
- 3  (Oui) ou  (Non) pour sélectionner "Heure d'été ?"
- 4 "Régler ville sur local"  (OK)
- 5 "Succès!"  (OK)

Réglage de l'heure et de la date





Depuis le menu **Applications**

- 1  **Horloge** > **Régl. Horloge** > **Heure et date**  (Sélect)
- 2  (Régler) Entrer les chiffres de l'heure  (OK)

L'heure et la date peuvent apparaître à l'écran en mode veille.

Réglage de l'affichage de l'heure





Depuis le menu **Applications**

- 1  **Horloge** > **Régl. Horloge**  (Sélect)
- 2  **Aff. Heure**  (On/Off)

Vous pouvez sélectionner le format d'affichage de l'heure et de la date.









Format date/Format heure

Depuis le menu **Applications**



- 1  **Horloge > Régl. Horloge > Format date ou Format heure**  (Sélect)
- 2  format recherché  (Sélect)

Réglage alarme

Depuis le menu **Applications**

- 1  **Horloge > Alarme**  (Sélect)
- 2  (Régler) > Entrer les chiffres de l'heure  (OK)
- 3  Sélectionnez **Répéter quotid., Une fois ou Arrêt**  (Sélect)
- 4 **"Heure d'alarme mise à jour?"**  (OK)
 - L'indicateur d'alarme réglée  apparaît sur l'écran de veille.
 - À l'heure réglée, l'alarme retentit. Si vous êtes en conversation au téléphone à ce moment-là, le téléphone vibrera.

Pour arrêter l'alarme :







Pressez n'importe quelle touche ou  (Arrêt)
 OU  (Pause) pour interrompre l'alarme momentanément. Elle recommence à retentir 5 minutes plus tard.

N.B. : Vérifiez que le réglage de l'Alarme ne risque pas de violer la réglementation, c'est-à-dire qu'il pourrait mettre automatiquement en marche le téléphone dans un avion, un hôpital etc - voir la section " Informations importantes " à la partie 2.

Vous pouvez programmer le téléphone pour qu'il s'arrête automatiquement à une heure spécifiée, en utilisant la fonction Program. arrêt. La procédure de réglage/modification de la Program. arrêt est similaire à celle du réglage de l'Alarme.

Program. arrêt







Depuis le menu **Applications**

- 1  **Horloge > Délai Arrêt**  (Sélect)
- 2 Entrer les chiffres de l'heure  (OK)
- 3  Sélectionnez **Répéter quotid., Une fois** ou **Arrêt**  (Sélect)
- 4 **"Réglage délai d'arrêt!"**  (OK)

Calculatrice

La calculatrice à quatre fonctions permet à l'utilisateur de réaliser de simples calculs arithmétiques (addition, soustraction, multiplication et division).

Depuis le menu **Applications**







- 1  **Calculatrice**  (Sélect)
- 2 Entrez un nombre (7 chiffres maximum). Il est affiché en haut à droite de l'écran. Si vous désirez un point décimal, pressez  , si vous désirez un signe négatif, pressez .
- 3  pour sélectionner l'opération arithmétique
- 4 Entrez un nombre (7 chiffres maximum). Il est affiché à côté du symbole de l'opération.
Si vous utilisez  pour sélectionner une autre opération arithmétique à réaliser, un calcul intermédiaire sera réalisé et le résultat affiché sur la ligne supérieure.
- 5  (=) pour calculer

Utilisez le convertisseur de devises pour convertir des sommes dans une devise étrangère ou dans votre monnaie, à un taux de change que vous entrez.

Devise





Réglage de la valeur de la devise

Depuis le menu **Applications**

- 1  **Devise**  (Sélect)
- 2  **Régl.Taux**  (Sélect)
- 3 Sur la droite de l'écran, entrez le taux de change de votre devise par rapport à celle dans laquelle vous voulez la convertir  (OK)
- 4  (Enreg.)

Calcul taux

Depuis le menu **Applications**

- 1  **Devise**  (Sélect)
- 2  **Calc.Taux**  (Sélect)
- 3 Entrer le montant de devises étrangères que vous désirez convertir dans votre devise  (Convert)

Compositeur de mélodies



Consultez "Composer une mélodie" à la page 17.

Répertoire de sons

Le répertoire de sons contient des fichiers son prédéfinis, ainsi que les fichiers sons que vous téléchargez. Vous pouvez écouter les sons et en choisir un comme sonnerie.



Réglage de la sonnerie:

Depuis le menu **Applications**

1  **Répertoire de sons**  (Sélect)

2  **Prédéfini** ou **Téléchargé**  (Sélect)



3  son recherché  (Menu)

- Pour voir les informations sur la sonnerie sélectionnée,  **Info**  (Sélect)
- Pour revenir au menu précédent,  (OK)

4  **Régler vers sonnerie**  (Sélect)

Voir l'état de la mémoire:

Depuis le menu **Applications**

1  **Répertoire de sons**  (Sélect)

2  **État mémoire**  (Sélect)

- **Espace libre** et **Total utilisé** sont affichés.
- Pour revenir au menu précédent,  (OK)

L'état de la mémoire dépend de la taille des fichiers enregistrés dans le Compositeur de mélodies, le Répertoire d'images et le Répertoire de sons.













Vous trouverez des listes d'images prédéfinies et téléchargées dans le répertoire Fond d'écran et ID appellant. Vous pouvez voir ces images et en choisir une comme écran de veille.

L'état de la mémoire dépend de la taille des fichiers enregistrés dans le Compositeur de mélodies, le Répertoire d'images et le Répertoire de sons.

Répertoire d'images











Réglage du fond d'écran :

Depuis le menu **Applications**

- 1  **Répertoire d'images**  (Sélect) >  **Fond d'écran**  (Sélect)
- 2  **Prédéfini ou Téléchargé**  (Sélect)
- 3  image recherchée  (Menu)
 - Pour voir l'image agrandie,  **Visu**  (Sélect)
 - Pour revenir au menu précédent,  (Retour)
- 4  **Régler vers papier peint**  (Sélect)





Voir l'image du ID appellant :

Depuis le menu **Applications**

- 1  **Répertoire d'images**  (Sélect) >  **ID appellant**  (Sélect)
- 2  **Prédéfini ou Téléchargé**  (Sélect)
- 3  image recherchée  (Menu)
- 4  **Visu ou Info**  (Sélect)
 - Pour revenir au menu précédent,  (Retour)

Voir l'état de la mémoire :

Depuis le menu **Applications**

- 1  **Répertoire d'images**  (Sélect)
- 2  **État mémoire**  (Sélect)
 - **Espace libre** et **Total utilisé** sont affichés.
 - Pour revenir au menu précédent,  (OK)

Structure du menu Enregistrements

Enregistrements



Dernier composé

Répondu

Sans réponse

Effacer Enregistrements

Supprimer Dernier composé
Supprimer Répondu
Effacer Sans réponse
Supprimer Tous

Enregistrements





Les numéros récemment composés seront enregistrés dans **Derniers appels**. (50 max)

Si vous répondez à un appel entrant qui porte l'identification de l'appelant, ce numéro sera enregistré dans **Répondu**. (50 max)

Si vous ne répondez pas à un appel entrant qui porte l'identification de l'appelant, ce numéro sera enregistré dans **Sans réponse**. (20 max)

Appeler le dernier numéro Composé/Répondu/Sans réponse

Depuis le menu **Enregistrements**

- 1  Choisissez un menu : **Dernier composé, Répondu** ou **Sans réponse**  (Sélect)
- 2  numéro de téléphone (ou nom) que vous désirez rappeler 

OU

En mode veille,  pour voir directement les derniers numéros composés

Pour enregistrer un numéro dans le Répertoire :

Après avoir sélectionné le numéro désiré,





 (Menu) >  **Enregistrer**  (Sélect) >  **Répertoire SIM** ou **Répertoire tél.**  (Sélect)

Entrer Nom et numéro de téléphone  (Sélect).

N.B. : Lorsque la mémoire est pleine, le numéro suivant remplacera le plus ancien.

Effacer enregistrements

Depuis le menu **Enregistrements**

- 1  **Effacer enregistrements**  (Sélect)
- 2 Choisissez un menu : **Effacer Dernier composé, Effacer Répondu, Effacer Sans réponse** ou **Effacer Tous**  (Sélect).
- 3  (Oui)

Dépannage

En cas de problème persistant, contactez votre revendeur.

Problème	Origine	Solution
Le téléphone refuse de se mettre en marche.	_____	Vérifiez que la batterie est complètement chargée, et qu'elle est correctement connectée au téléphone.
Très courte autonomie d'une batterie neuve.	Le réseau que vous utilisez, ainsi que l'état de la batterie, peuvent affecter son autonomie.	_____
Courte autonomie d'une batterie usagée.	La batterie est usée.	Remplacez-la par une batterie neuve et entièrement chargée.
L'indicateur de charge ne s'allume pas, l'indicateur de niveau de la batterie ne s'affiche pas et le téléphone refuse de se mettre en marche pendant la recharge de la batterie.	La batterie n'est pas reliée au téléphone ou, lorsque la batterie est entièrement déchargée, il faut attendre quelques instants avant que le voyant s'allume.	Laissez le téléphone en charge pendant quelques minutes avant de vérifier que l'indicateur s'allume et d'essayer de le mettre en marche.
La batterie ne se recharge pas.	La batterie n'est pas rattachée au téléphone.	Vérifiez que la batterie est montée sur le téléphone avant de commencer à la recharger.
	La batterie a été connectée au téléphone après la mise en route du chargeur rapide de voyage.	
Impossible d'effectuer un appel.	Le téléphone est verrouillé.	Déverrouillez le téléphone.
	La fonction de restriction des appels sortants est activée.	Désactivez la fonction de restriction des appels sortants.
	Le téléphone n'est pas connecté à un réseau.	Déplacez-vous à une zone couverte et utilisez votre téléphone une fois qu'il est connecté à un réseau.

Problème	Origine	Solution
Impossible d'effectuer des appels depuis la mémoire des numéros autorisés.		Vérifiez que votre carte SIM supporte la fonction "Numéros autorisés". Vérifiez si la fonction Numéros autorisés est activée. Vérifiez que le numéro est bien enregistré dans les Numéros autorisés.
Impossible de recevoir un appel.	Le téléphone est éteint.	Allumez le téléphone.
	La fonction de restriction des appels entrants est activée.	Désactivez la restriction des appels entrants.
	Le téléphone n'est pas connecté à un réseau.	Déplacez-vous à une zone couverte et utilisez votre téléphone une fois qu'il est connecté à un réseau.
Impossible d'appeler les services d'urgence.	La zone dans laquelle vous vous trouvez n'est pas couverte par le réseau GSM.	Vérifiez que le symbole antenne T est affiché – déplacez-vous dans une zone couverte et utilisez votre téléphone lorsque le symbole antenne est affiché.
Impossible de rappeler les numéros du Répertoire.	Le téléphone est verrouillé.	Déverrouillez le téléphone.
	Le numéro est restreint.	Désactivez la restriction.

Principaux messages d'erreur

Voici les principaux messages d'erreur qui peuvent être affichés:

Carte SIM non OK	La carte SIM n'est pas insérée, ou est n'est pas insérée correctement. Insérez la carte SIM correctement.
Nouv.Codes diff.	Lorsque vous modifiez votre code, vous devez entrer le nouveau mot de passe deux fois pour le confirmer. Les deux codes que vous avez entrés sont différents. Entrez le même code deux fois.
Mot de passe non valide !	Lorsque vous modifiez votre mot de passe, vous devez entrer le nouveau mot de passe deux fois pour le confirmer. Les deux mots de passe que vous avez entrés sont différents. Entrez le même mot de passe deux fois.
Accès réseau imp.	Le réseau de service que vous avez sélectionné manuellement n'est pas accessible. Contactez votre opérateur.
Sélect. Réseau imposs.	Le réseau de service que vous avez sélectionné manuellement vous a refusé l'accès. Contactez votre opérateur.
Service abs	Il n'y a pas de service dans cette zone, ou le signal est trop faible. Déplacez-vous dans une zone où le signal est meilleur.
PIN bloqué ! Entrez PUK	Vous avez entré un code PIN ou PIN2 incorrect trois fois de suite. Pour débloquer le code PIN, entrez le code PUK1 ou PUK2.

PIN2 bloqué ! Entrez PUK2	Vous avez entré un code PIN ou PIN2 incorrect trois fois de suite. Pour débloquer le code PIN, entrez le code PUK1 ou PUK2.
Nouv.PIN non accepté	Votre nouveau code PIN n'a pas été accepté. Faites un nouvel essai.
Nouv.PIN2 non accepté	Votre nouveau code PIN2 n'a pas été accepté. Faites un nouvel essai.
Entrée erronée !	Vous avez entré un PIN ou PIN2 incorrect. Entrez le code correct.
Saisies différentes !	Lorsque vous modifiez votre mot de passe, vous devez entrer le nouveau mot de passe deux fois pour le confirmer. Les deux mots de passe que vous avez entrés sont différents. Entrez le même mot de passe deux fois.
Err. Carte SIM	Vérifiez que la carte SIM est insérée correctement. Nettoyez la carte SIM avec un chiffon sec ou vérifiez qu'elle n'est pas endommagée. Contactez votre opérateur.
Non supporté	La fonction sélectionnée n'est pas prise en charge par votre opérateur. Contactez votre opérateur.
Code incorrect	Le mot de passe que vous avez entré n'est pas valide. Entrez le mot de passe correct.
Non disponible	La fonction sélectionnée n'est pas prise en charge par votre opérateur. Contactez votre opérateur.

Indispon.	La fonction sélectionnée n'est pas prise en charge par votre opérateur. Contactez votre opérateur.
PUK erronée !	Vous avez entré un code PUK incorrect. Entrez le code correct.
SIM pleine ! Eff. Msg !	La mémoire SIM des SMS est pleine. Vous devez effacer les messages les plus anciens.
Plus de place SIM ! Continuer ?	La mémoire SIM est PLEINE. Si vous continuez, vous pourriez perdre des données. Vous devez effacer les messages les plus anciens.
Plus de place ! Continuer ?	La mémoire des messages est PLEINE. Si vous continuez, vous pourriez perdre des données. Vous devez effacer les messages les plus anciens.
Svce SIM non support.	La fonction SIM sélectionnée n'est pas prise en charge par votre opérateur. Contactez votre opérateur.
SIM inconnue	Votre carte SIM n'est pas inscrite chez votre opérateur. Contactez votre opérateur.
Erreur d'authentification	Votre carte SIM n'est pas inscrite chez votre opérateur. Contactez votre opérateur.
Verrouillé	Votre carte SIM est bloquée. Contactez votre opérateur.

Glossaire

APN	Access Point Name (nom du point d'accès GPRS).
CHAP	Challenge Handshake Authentication Protocol. Dispositif de sécurité du réseau GPRS.
CSD	CSD (GSM) Méthode de communication utilisée pour transmettre des données sur des lignes téléphoniques.
EMS	Enhanced Messaging Services. L'un des systèmes de courrier utilisés par les téléphones cellulaires, et le service par lequel les données et emails peuvent être envoyés et reçus.
Fournisseur/ Prestataire de service	Organisme vous fournissant l'accès au réseau GSM/GPRS.
GPRS	General Packet Radio Service. Technique de transmission GSM qui envoie et reçoit les données par paquets au lieu de créer une voie continue. Elle utilise très efficacement le spectre radio disponible et les utilisateurs paient seulement le volume de données envoyé et reçu.
GSM	Global System for Mobile Communications. Nom donné à la technologie numérique avancée qu'utilise votre téléphone.
Inscription	Le processus de connexion à un réseau GSM/GPRS. Généralement réalisée automatiquement par votre téléphone.
Mot de passe	Utilisé pour contrôler la restriction d'appels. Fourni par votre prestataire de service.
Opérateur du réseau	Organisme responsable de la gestion d'un réseau GSM.
PAP	Password Authentication Protocol. Dispositif de sécurité du réseau GPRS.

PIN	Personal Identification Number ou numéro d'identification personnel utilisé pour assurer la sécurité de votre carte SIM. Fourni par votre prestataire de service. Si vous entrez le PIN erroné trois fois de suite, il sera bloqué.
PIN2	Numéro d'identification personnelle utilisé pour contrôler la mémoire des numéros autorisés et calculer le coût des appels. Si vous entrez le PIN2 erroné trois fois de suite, il sera bloqué.
PUK/PUK2	Code de déblocage PIN/PIN2. Permet de débloquer le code PIN/PIN2. Fourni par votre prestataire de service. Si vous entrez le PUK/PUK2 erroné dix fois de suite, il sera bloqué.
Roaming	Possibilité d'utiliser votre téléphone sur des réseaux autres que votre réseau habituel.
SIM	Subscriber Identity Module. Petite carte à puce qui enregistre des informations uniques de l'abonné et entrées par l'utilisateur, comme les entrées du Répertoire et les messages texte. Fourni par votre prestataire de service.
SMS	Short Message Service. Système de courrier très simple utilisé par les téléphones cellulaires. Ce service permet d'envoyer/recevoir des messages texte courts.
Tonalités DTMF	Les tonalités Dual Tone Multi-Frequency vous permettent de communiquer avec les systèmes téléphoniques informatisés, les boîtes vocales etc.
WAP	Wireless Application Protocol. Standard de communication vous permettant de télécharger des ressources de l'Internet sur votre téléphone.

Accessoires

Batterie Li-Ion (EB-BSG50S)



Doublez votre autonomie grâce à une batterie de rechange.

Chargeur rapide de voyage (EB-CAD55UK)



Emportez un chargeur portable léger partout où vous allez, pour que votre batterie reste toujours chargée.

Chargeur rapide de voyage (EB-CAD55EU)



Comment reconnaître un accessoire Panasonic authentique

Panasonic fabrique des téléphones portables parmi les plus sophistiqués du marché. Comme vous pourriez vous y attendre, la gamme d'accessoires Panasonic est inégalée.

La plupart des accessoires Panasonic authentiques portent une étiquette indiquant un numéro de modèle du format "EB-XXX00".

N.B. : Les accessoires peuvent être modifiés sans préavis.

Réglages personnels

Élément	Informations d'approvisionnement Réglage No. 1	Informations d'approvisionnement Réglage No. 2	Informations d'approvisionnement Réglage No. 3	Informations d'approvisionnement Réglage No. 4	Informations d'approvisionnement Réglage No. 5
Nom du profil					
Nom du serveur					
Adresse IP					
Port IP					
Page d'accueil					
Durée d'attente					
Commutation de circuits (CSD)					
Nom du serveur					
Type d'appel					
Numéro composé					
Identité de connexion					
Mot de passe					
Commutation de paquets (GPRS)					
Nom du serveur					
APN GPRS					
Identité de connexion					
Mot de passe					
Authentification					

Le numéro de série se trouve sur le boîtier du téléphone, sous la batterie. Pour votre commodité, nous vous recommandons de noter les détails ci-dessous comme confirmation de votre achat.

Numéro de pièce	
Numéro de série	
Nom du revendeur	
Date d'achat	

Index

A

Accès aux raccourcis:	26
Accessoires	82
Activation WAP	38
Activer un profil	22
Activer/désactiver le PIN	60
Affichage	4
.....	19
Affichage auto	50
Affichage menu	5
Afficher le menu	8
Afficher les listes de messages de l'archive	46
Afficher les listes de messages de la boîte d'envoi	45
Agenda	66
Alarme de batterie faible	2
Allumer/éteindre le téléphone	8
Appel entrant pendant un appel	14
Appeler le dernier numéro	10
Appeler le dernier numéro Composé/ Répondu/Sans réponse	74
Appeler les numéros du répertoire	9
Appeler les services d'urgence	10
Appeler un numéro à l'étranger	10
Applications	65
Autre mode texte	53

B

Bip touches	23
Bureau mains libres	12

C

Calcul taux	70
Calculatrice	69
Changer la sonnerie	16
Changer le code de sécurité	60
Changer le mode majuscules	52
Changer le type d'alerte	22
Changer le volume	16
Changer les majuscules auto	52
CHAP	80
Codes	60
Commencer les jeux	28
Composer une mélodie	19
Compositeur	70
Créer un nouveau message texte	42

D

Définition des profils	16
Dépannage	75
Désactiver la protection clavier	40
Devise	70
Diffusion	48

E

Editer les messages prédéfinis	24
.....	43
Effacer enregistrements	74
Effectuer un appel	9
Effectuer un second appel	14

Enregistrements	74
Enregistrer	30
Enregistrer un numéro sur la carte SIM	30
Enregistrer un numéro sur le Répertoire du téléphone	30
Entrer l'affichage des menus	5
Entrer un événement	66
Entretien et maintenance	1
État mémoire	34

F

Favoris	39
Fillip	28
Fonctionnement de base	1
Fonctionnement de l'indicateur du niveau de la batterie	2
Format date/Format heure	68
Fournisseur/Prestataire de service	80

G

Glossaire	80
GPRS	80
GSM	80

H

Horloge	67
---------------	----

I

Icônes d'état	4
Inscription	80
Installation et retrait de la batterie	1
Installation et retrait de la carte SIM	1

J

Jeux	28
.....	65

L

Lire un message reçu	44
Luminosité	24

M

Masquer mon numéro/No. appelant	56
Mes numéros	34
Messages	42
Messages utilisateur	24
Modifier la langue	21
Modifier les profils	22
Mon répertoire	26
.....	35
Mon téléphone	16
Mot de passe	80

N

Navigateur	37
Numérotation standard	9

O

Opérateur du réseau	80
Option du téléphone	55
Options	47
Options du Répertoire	32
Options pendant les appels	12

P

PAP	80
Parcourir le Répertoire	32
Parcourir les signets	39
Pauses	13
PIN	81
PIN2	81
Pression courte	7
Pression longue	7
Principales fonctions du téléphone	8
Program. arrêt	69
PUK/PUK2	81

R

Raccourci	35
Raccourci depuis écran de veille	7
Raccourcis	26
Rally	28
RAZ par défauts	25
Réaliser un appel avec le Raccourci	35
Recharge de la batterie	2
Réglage alarme	68
Réglage de l'affichage de l'heure	67
Réglage de l'attente d'appel	55
Réglage de l'heure et de la date	67
Réglage de la connexion	62
.....	63
Réglage de la langue	49
Réglage de la Réponse toutes touches	25
Réglage de la restriction appels.	59
Réglage de la saisie de texte T9	26

Réglage de la valeur de la devise	70
Réglage des raccourcis	26
.....	35
Réglage du fuseau horaire	67
Réglage du message d'accueil	20
Réglage du renvoi d'appels	58
Réglage du répertoire de la carte SIM ou du répertoire téléphone	26
Réglage du réseau	62
Réglage du serveur	37
Réglage du son	16
Réglage Sujet	48
Réglages CSD	62
Réglages des tarifs	56
Réglages groupe	33
Réglages personnels	83
Régler ID appelant	56
Régler l'affichage automatique	50
.....	57
Régler l'animation de l'écran	20
Régler la ligne téléphonique	58
Régler la luminosité	21
Régler la protection clavier	40
Régler la réponse automatique	25
Régler la tonalité d'alarme	19
Régler la tonalité des touches	19
Régler le contraste de l'écran	20
Régler le coût maximum	57
Régler le numéro du centre de messagerie	42
Régler le tarif personnel	57
Régler le verrou SIM	61
Régler les diffusions	48

Régler les numéros autorisés	61
Régler les options	47
Régler les thèmes	21
Régler mes numéros	34
Régler un signet	39
Renvoi d'appels	58
Répertoire	30
Répertoire images	72
Répertoire sons	71
Répondre aux appels	11
Réponse auto	25
Réponse toutes touches	25
Réseau	62
Revenir à l'affichage des menus	5
Roaming	81

S

Saisie de texte T9	26
Saisir du texte	51
.....	52
Sécurité	59
Sélectionner les jeux	28
Service appels	55
SIM	81
SMS	42
Sommaire	i
Symboles utilisés dans le manuel	5

T

Tegic	52
Tonalité alerte	23
Tonalités DTMF	13

.....	81
Touches	3
Touches et écrans	3

U

Utilisation des touches	28
-------------------------------	----

V

Verrouillage clavier	40
Vibreux	23
Voir	31
Voir / Modifier l'Agenda	66
Voir diffusion	49
Voir Heure/Tarif	55
Voir l'état de la mémoire	34
.....	47
Voir mes numéros	34
Volume de l'écouteur	9
Volume sonnerie	22

W

WAP	81
-----------	----