

# **Imprimante Lexmark Forms printer Série 2400 Guide de l'utilisateur**

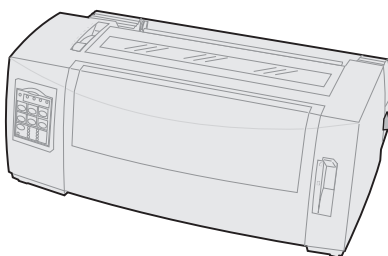

**Edition : Juin 2000**

**Le paragraphe suivant ne s'applique pas dans les pays où de telles clauses sont contraires à la loi en vigueur :** LEXMARK INTERNATIONAL, INC. FOURNIT CETTE PUBLICATION « TELLE QUELLE » SANS GARANTIE D'AUCUNE SORTE, EXPLICITE OU IMPLICITE, Y COMPRIS MAIS SANS SE LIMITER AUX GARANTIES IMPLICITES DE QUALITE MARCHANDE OU D'ADAPTATION A UN USAGE SPECIFIQUE. Certains états n'admettent pas la renonciation aux garanties explicites ou implicites pour certaines transactions ; il se peut donc que cette déclaration ne vous concerne pas.

Cette publication peut contenir des imprécisions techniques ou des erreurs typographiques. Des modifications sont périodiquement apportées aux informations qu'elle renferme ; ces modifications seront intégrées aux éditions ultérieures de la publication. Des améliorations ou modifications des produits ou des programmes décrits dans cette publication peuvent intervenir à tout moment.

Vous pouvez adresser vos commentaires à Lexmark International, Inc., Department F95/032-2, 740 West New Circle Road, Lexington, Kentucky 40550, Etats-Unis. Au Royaume-Uni et en Irlande, veuillez nous contacter à l'adresse suivante : Lexmark International Ltd., Marketing and Services Department, Westhorpe House, Westhorpe, Marlow Bucks SL7 3RQ. Lexmark se réserve le droit d'utiliser ou de diffuser à sa convenance les informations que vous fournirez et ce sans obligation d'aucune sorte à votre égard. Vous pouvez vous procurer des exemplaires supplémentaires des publications relatives à ce produit en appelant le 1-800-553-9727. Au Royaume-Uni et en République d'Irlande, appelez le 0628-481500. Dans les autres pays, contactez votre revendeur.

Les références aux produits, programmes ou services mentionnés dans cette publication n'impliquent pas l'intention du fabricant de les rendre disponibles dans tous les pays où il est présent. Toute référence à un produit, un programme ou un service ne signifie ni n'implique que tel produit, tel programme ou tel service doit être exclusivement utilisé. Tout produit, programme ou service équivalent ne violant aucun droit sur la propriété intellectuelle peut être utilisé à la place. L'évaluation et le contrôle du bon fonctionnement avec des produits, programmes ou services autres que ceux expressément désignés par le fabricant sont de la responsabilité de l'utilisateur.

Lexmark, Lexmark avec le logo du diamant, ExecJet et Proprinter sont des marques commerciales de Lexmark International, Inc., déposées aux Etats-Unis et dans d'autres pays.

Personal Printer Series est une marque commerciale de Lexmark International, Inc.

Les autres marques sont la propriété de leurs détenteurs respectifs.

**© Copyright 1993, 2000 Lexmark International, Inc.  
Tous droits réservés.**

#### **DROITS RESTREINTS DU GOUVERNEMENT DES ETATS-UNIS**

Le logiciel et la documentation sont fournis avec des DROITS RESTREINTS. L'utilisation, la copie ou la diffusion par le Gouvernement sont sujettes aux restrictions définies à l'alinéa (c)(1)(ii) Rights in Technical Data and Computer Software aux termes de la définition du DFARS 252.227-7013 et aux termes de la définition du FAR applicables : Lexmark International, Inc., Lexington, KY 40550.



# Sommaire



<b>Chapitre 1 : Présentation de l'imprimante .....</b>	<b>1</b>
Caractéristiques et fonctions .....	2
Description de l'imprimante .....	8
Impression d'une page de démonstration .....	11
Connexion de l'imprimante à l'ordinateur .....	15
Configuration des applications Windows et DOS .....	19
<b>Chapitre 2 : Utilisation du panneau de commandes .....</b>	<b>23</b>
Différents niveaux du panneau de commandes .....	24
Réglage de l'imprimante en mode en ligne ou hors ligne .....	32
Avance du papier .....	32
Utilisation de la fonction de découpage .....	33
Utilisation de la fonction Charger/Décharger .....	34
Verrouillage/déverrouillage du panneau de commandes .....	34
Sélection du mode du tracteur .....	35
Sélection ou verrouillage d'une police .....	35
Sélection ou verrouillage d'un espacement .....	36
<b>Chapitre 3 : Changement de sens d'entraînement du tracteur .....</b>	<b>39</b>
Position du tracteur poussant .....	40
Position du tracteur tirant .....	41
Passage de tracteur poussant à tracteur tirant .....	42
Passage de tracteur tirant à tracteur poussant .....	46
<b>Chapitre 4 : Chargement du papier .....</b>	<b>49</b>
Réglage du curseur d'épaisseur .....	50
Chargement de papier listing .....	52

Chargement d'une feuille simple ou d'une enveloppe .....	79
Alignement de la marge de gauche .....	84
Définition du début de page .....	88
Utilisation de la barre de découpe .....	95
<b>Chapitre 5 : Utilisation du mode Configuration .....</b>	<b>97</b>
Utilisation du mode Configuration pour modifier les paramètres de l'imprimante .....	97
Options du menu Configuration .....	103
Options du menu Macros formulaires .....	105
Options du menu Données .....	110
Options du menu Contrôle .....	112
Options du menu Emulation .....	113
Options du menu Interface .....	115
<b>Chapitre 6 : Fournitures .....</b>	<b>117</b>
Commande de fournitures .....	117
Câble parallèle .....	118
Câble USB .....	118
Câble et adaptateur série .....	118
Ruban d'impression .....	118
Caractéristiques du papier .....	119
<b>Chapitre 7 : Résolution des problèmes et maintenance .....</b>	<b>123</b>
Aide-mémoire des problèmes courants .....	124
Test de l'imprimante .....	128
Vérification de l'état de l'imprimante .....	130
Configuration des paramètres par défaut sur l'imprimante .....	133
Ajustement de l'alignement bidirectionnel .....	135
Résolution des bourrages papier .....	138
Etats des problèmes .....	140
Maintenance .....	158
<b>Annexe : Avis .....</b>	<b>161</b>
<b>Index .....</b>	<b>179</b>

# 1

## Présentation de l'imprimante



Les imprimantes Lexmark™ Forms Série 2400 sont disponibles dans les modèles à plateau étroit 9 et 24 aiguilles (2480 et 2490) et à plateau large 9 et 24 aiguilles (2481 et 2491). Selon le modèle que vous avez choisi, votre imprimante risque d'être différente de celles illustrées dans ce manuel.

### Modèles d'imprimantes

Largeur de chariot	Étroit	Large
Feuilles simples	297 mm	419 mm
Papier listing	254 mm	406 mm

# Caractéristiques et fonctions

## Caractéristiques des modèles d'imprimantes

Caractéristique/ fonction	2480/2481	2490/2491
<b>Plusieurs vitesses d'impression</b>		
Liste rap. (Liste rapide) <ul style="list-style-type: none"> <li>• 10 caractères par pouce (cpp)</li> <li>• 12 cpp</li> </ul>	<ul style="list-style-type: none"> <li>• 438 caractères par seconde (cps)</li> <li>510 cps</li> </ul>	<ul style="list-style-type: none"> <li>• 409 cps</li> <li>• 465 cps</li> </ul>
Liste	309 cps	274 cps
Courier et Gothic	77 cps (mode proche de la qualité Courier)	91 cps (mode de qualité Courier)
Prestige, Presentor, Orator et Script	Non disponible sur ces modèles.	91 cps (mode de qualité Courier)
<b>Espacement des caractères</b>  <b>Remarque :</b> Le mode Liste rapide prend uniquement en charge les espacements de 10, 12 et 15.	Impression en 10, 12, 15, 17 et 20 caractères par pouce (cpp), ainsi qu'avec espacement proportionnel.	Impression en 10, 12, 15, 17, 20 et 24 caractères par pouce (cpp), ainsi qu'avec espacement proportionnel.
<b>Polices résidentes</b>	Liste rapide, Liste, Gothic et Courier	Courier, Prestige, Gothic, Presentor, Orator, Script, Liste et Liste rapide

## Caractéristiques des modèles d'imprimantes (suite)

Caractéristique/ fonction	2480/2481	2490/2491
<b>Styles d'impression</b> Disponibles par le biais des commandes de l'imprimante.	Possibilités de surlignage : <ul style="list-style-type: none"> <li>• Double hauteur</li> <li>• Frappe répétée</li> <li>• Double largeur</li> <li>• Relief</li> <li>• Italique</li> <li>• Surlignement</li> <li>• Indice</li> <li>• Exposant</li> <li>• Soulignement</li> </ul>	Possibilités de surlignage : <ul style="list-style-type: none"> <li>• Double hauteur</li> <li>• Frappe répétée</li> <li>• Double largeur</li> <li>• Relief</li> <li>• Italique</li> <li>• Surlignement</li> <li>• Indice</li> <li>• Exposant</li> <li>• Soulignement</li> <li>• Ombrage</li> <li>• Contour</li> </ul>
<b>Impression de graphiques</b> Prend en charge les logiciels de graphisme existants.	Résolution jusqu'à 144 x 240 points par pouce carré (ppp).	Résolution jusqu'à 360 x 360 (ppp).
<b>Liasse</b>	Imprime l'original plus cinq copies (papier en six exemplaires).	Imprime l'original plus trois copies (papier en quatre exemplaires).

## Caractéristiques et fonctions

Caractéristiques/ fonctions	Tous les modèles
<b>Panneau de commandes</b>	Contrôle par boutons des fonctions de <b>Chargement/Déchargement, Découper, Police, Configuration, avance du papier, Pas et Macro</b> . Les témoins lumineux du panneau de commandes indiquent l'état en cours.
<b>Verrouillage de la police et de l'espacement</b>	<ul style="list-style-type: none"> <li>• Verrouille les choix de police et d'espacement que vous effectuez sur le panneau de commandes afin qu'ils ne soient pas modifiés par l'application.</li> <li>• Ce verrouillage est désactivé lorsque vous mettez l'imprimante <b>hors tension</b>, à moins que vous ne le définissiez comme paramètre par défaut du menu.</li> </ul> <p>Pour de plus amples informations, reportez-vous à la section « Sélection ou verrouillage d'une police » page 35.</p>
<b>Charger/Décharger</b>	Charge et décharge le papier listing.
<b>Fonction Macro</b>	<p>Cette imprimante peut stocker 4 formats de document uniques : paramètres d'options de caractères (police, espacement, etc.) et d'options de gestion du papier (longueur de page, marges, etc.).</p> <p>Pour de plus amples informations sur la création de macros, reportez-vous à la section « Options du menu Macros formulaires » page 105.</p>
<b>Chargement frontal des feuilles simples</b>	Active l'impression sur des feuilles simples ou sur des enveloppes.



## Caractéristiques et fonctions (suite)

Caractéristiques/ fonctions	Tous les modèles
<b>Découper</b>	<ul style="list-style-type: none"> <li>Facilite le retrait du papier listing au niveau des perforations.</li> <li>Réduit la quantité de papier utilisée et, par conséquent, les coûts.</li> </ul>
<b>Tracteur ajustable</b>	<p>Le tracteur ajustable intégré vous permet de gérer du papier listing sans devoir acquérir d'options supplémentaires. Il peut être repositionné afin de fonctionner en tant que :</p> <ul style="list-style-type: none"> <li>Tracteur poussant</li> <li>Tracteur tirant</li> </ul>
<b>Désactivation du panneau de commandes</b>	<p>Limite les fonctions du panneau de commandes aux seuls boutons <b>Démarrer/Stop, Chargement de papier, Découper</b> et <b>Charger/Décharger</b>, ce qui permet de limiter l'utilisation des fonctions de l'imprimante à certaines personnes.</p>
<b>Cartouche de ruban</b>	Contient le ruban de l'imprimante.
<b>Tests de l'imprimante</b>	<ul style="list-style-type: none"> <li>Autotest à la mise sous tension</li> <li>Test de l'impression</li> </ul> <p>Cette fonction permet de déterminer si votre machine a des problèmes d'impression. Pour effectuer un test d'impression, reportez-vous à la section « Test de l'imprimante » page 128.</p> <ul style="list-style-type: none"> <li>Impression de démonstration</li> </ul> <p>Pour de plus amples informations, reportez-vous à la section « Impression d'une page de démonstration » page 11.</p>
<b>Dessin de cases et de lignes</b>	Permet d'imprimer des tableaux, des diagrammes et autres graphiques, tels qu'ils apparaissent à l'écran.

## Caractéristiques et fonctions (suite)

Caractéristiques/ fonctions	Tous les modèles
<b>Symboles grecs et mathématiques</b>	Permet d'imprimer les divers symboles utilisés dans les équations mathématiques, y compris en exposants et en indices.
<b>Pages de codes 437, 437G, 813, 850, 851, 853T, 857, 858, 860, 861, 863, 865, 869, 920, 1004 et 1053.</b>	Ces pages de codes contiennent les caractères et les symboles correspondant aux diverses langues internationales.
<b>Fonction de code à barres</b>	<p>Les codes à barres suivants sont résidents dans l'imprimante :</p> <ul style="list-style-type: none"> <li>• 3 de 9</li> <li>• Code 128</li> <li>• 2 de 5 entrelacé</li> <li>• UPC-A</li> <li>• EAN 8</li> <li>• EAN 13</li> <li>• PostNet</li> </ul> <p>Pour de plus amples informations sur la fonction de code à barres, reportez-vous à la page <b>Technical Reference</b> sur le site Web de Lexmark à l'adresse suivante : <a href="http://www.lexmark.com">www.lexmark.com</a>.</p>
<b>Compatibilité logicielle</b>	<ul style="list-style-type: none"> <li>• Compatible avec tous les logiciels prenant en charge l'émulation IBM ou Epson.</li> <li>• Compatible avec l'émulation Okidata MICROLINE (il est nécessaire d'installer une option). Disponible uniquement pour les imprimantes 2480/2481.</li> </ul>



## Caractéristiques et fonctions (suite)

<b>Caractéristiques/ fonctions</b>	<b>Tous les modèles</b>
<b>Connexion de l'interface</b>	<p>Permet à l'imprimante de fonctionner avec tous les ordinateurs équipés d'une interface compatible.</p> <p>Les interfaces parallèle et USB sont standard. L'interface série interne (RS-232) est en option.</p> <p>Pour de plus amples informations, reportez-vous à la section « Connexion de l'imprimante à l'ordinateur » page 15.</p>

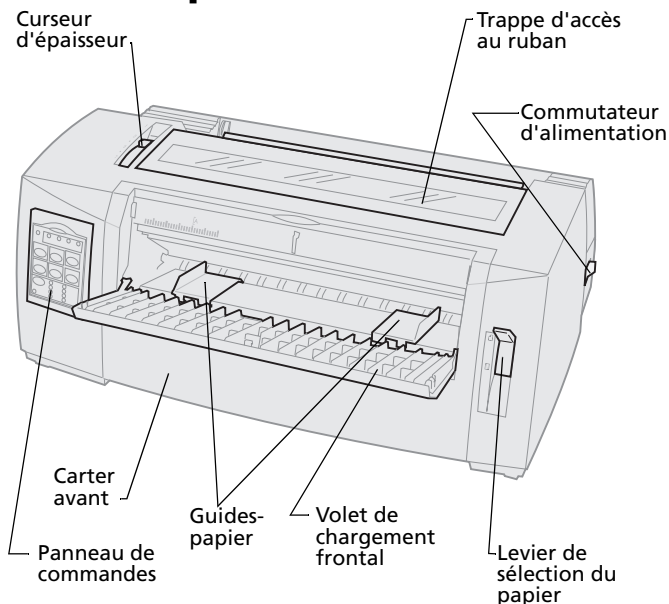
# Description de l'imprimante



## Éléments de l'imprimante et fonctions

Élément	Fonction
Curseur d'épaisseur	Permet d'ajuster la tête d'impression en fonction de l'épaisseur du papier utilisé.
Trappe d'accès au ruban	Protège la cartouche du ruban et les composants internes de l'imprimante.
Commutateur d'alimentation	Permet de mettre l'imprimante <b>sous tension</b> et <b>hors tension</b> .
Levier de sélection du papier	Permet de sélectionner le type de papier : <ul style="list-style-type: none"> <li>• Feuille simple </li> <li>• Papier listing </li> </ul>
Carter avant	Recouvre les tracteurs poussants du papier listing.
Volet de chargement frontal	S'abaisse pour permettre le chargement de feuilles simples et d'enveloppes.
Panneau de commandes	Indique l'état de l'imprimante et facilite l'usage des fonctions de l'imprimante.

## Eléments de l'imprimante et fonctions (suite)

Elément	Fonction
Guides-papier	Permettent d'aligner les marges d'une feuille simple.

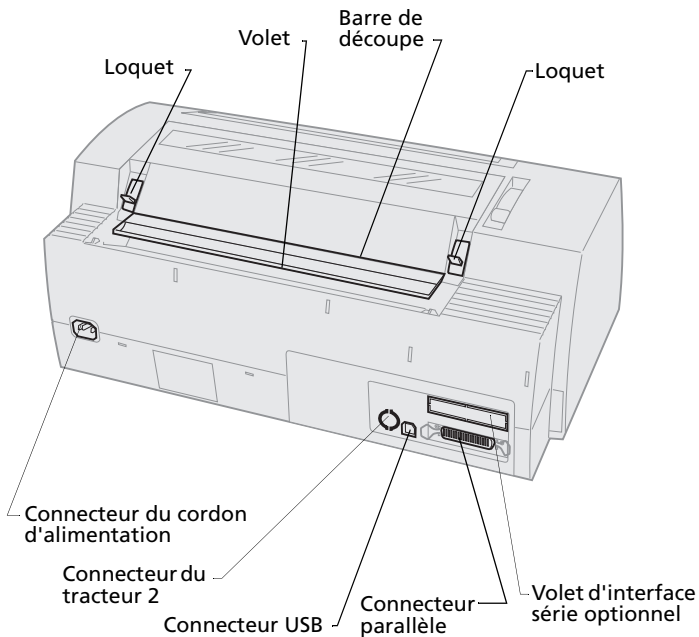

**Éléments de l'imprimante et fonctions**

<b>Élément</b>	<b>Fonction</b>
Loquets	Permettent d'arrimer la trappe d'accès au ruban à l'imprimante.
Volet	Réduit le bruit lors de l'impression.
Barre de découpe	Sert de bord à un listing lorsque la fonction <b>Découper</b> est employée.
Volet d'interface série	Retirez le volet d'interface série pour brancher le câble d'interface série optionnel.
Connecteur parallèle	Emplacement de connexion du câble parallèle à l'imprimante.
Connecteur USB	Emplacement de connexion du câble USB à l'imprimante.
Connecteur du tracteur 2	Fournit du courant électrique au second tracteur optionnel.
Connecteur du cordon d'alimentation	Amène le courant électrique du cordon d'alimentation à l'imprimante.

## Impression d'une page de démonstration

La procédure suivante vous explique comment charger une seule feuille de papier afin de pouvoir imprimer la page de démonstration. Si vous souhaitez charger du papier listing, reportez-vous à la section « Chargement de papier listing » page 52.

- 1 Réglez le curseur d'épaisseur du papier en position 1.

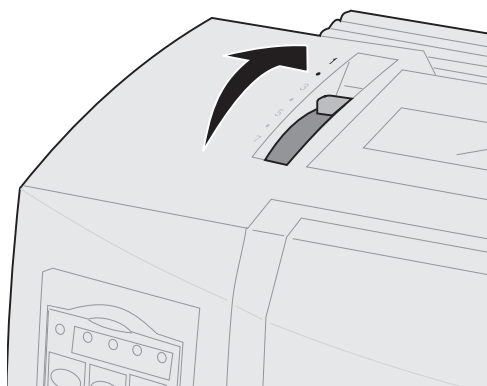

- 2 Mettez l'imprimante **sous tension**.

Le voyant d'alimentation **s'allume** en continu, le voyant Plus de papier clignote et celui correspondant à la police par défaut en cours est **allumé** en permanence.

Pour de plus amples informations sur l'état de l'imprimante, reportez-vous à la section « Vérification de l'état de l'imprimante » page 130.

- 3 Ouvrez le volet de chargement frontal.
- 4 Placez le levier de sélection du papier sur Page .

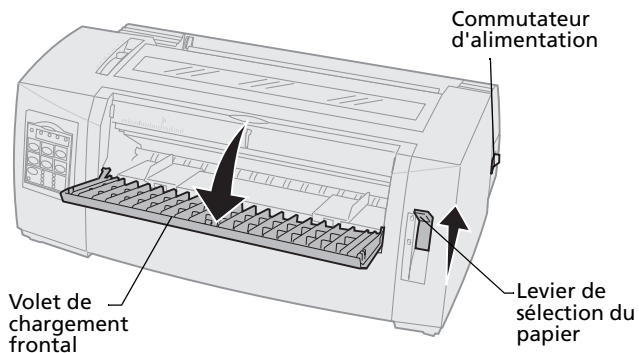

- 5 Déplacez le guide-papier gauche vers la droite jusqu'à ce qu'il se bloque.
- 6 Insérez une feuille de papier à l'avant de l'imprimante et ajustez le guide-papier droit de manière à caler le papier entre les guides-papier gauche et droit.



- 7** Insérez le papier dans l'imprimante jusqu'à ce que le voyant Plus de papier cesse de clignoter.
- Si l'option Chargement auto feuille à feuille est **activée**, le papier est entraîné automatiquement jusqu'en début de page.
  - Si l'option Chargement auto feuille à feuille est **désactivée**, appuyez sur **Chargement de papier**.

Guide-papier  
gauche

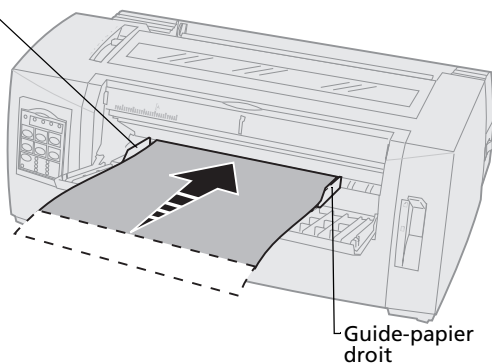

- 8 Mettez l'imprimante **hors tension**.
- 9 Tout en appuyant sur le bouton **Police** du panneau de commandes, mettez l'imprimante **sous tension**.

Continuez d'appuyer sur **Police** jusqu'à ce que tous les voyants du panneau de commandes clignotent.

- 10 Relâchez le bouton **Police**.

Les témoins Tension et Prêt demeurent **allumés** et la page de démonstration s'imprime.

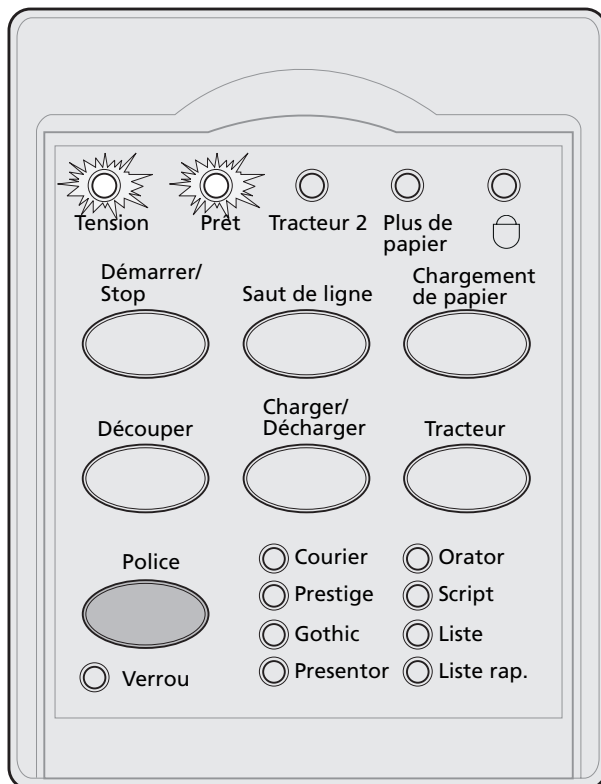

## Connexion de l'imprimante à l'ordinateur

Ces câbles ne sont pas fournis avec l'imprimante. Pour savoir comment les commander, reportez-vous à la section « Fournitures » page 117.

- Si vous utilisez un câble parallèle, reportez-vous à la section « Connexion du câble parallèle » page 16.
- Si vous utilisez un câble USB, reportez-vous à la section « Connexion du câble USB » page 18.
- Si vous utilisez l'interface série optionnelle, reportez-vous à la section « Connexion du câble série » page 19.

## Connexion du câble parallèle

- 1 Mettez l'imprimante et l'ordinateur **hors tension**.
- 2 Branchez le câble parallèle à l'arrière de l'imprimante.

Ce câble n'est pas fourni avec l'imprimante. Utilisez un câble parallèle compatible IEEE-1284, tel que le câble Lexmark référence 1329605 (câble de 3 m) ou 1427498 (câble de 6 m).

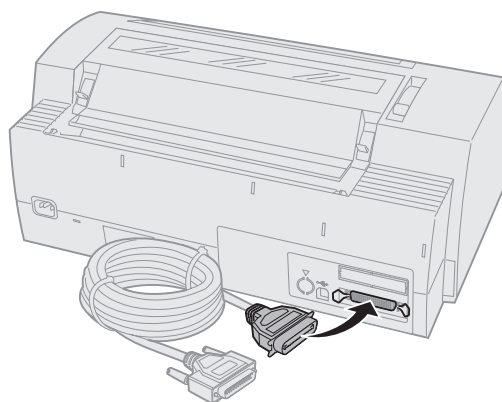

**Remarque :** Il est inutile de mettre l'ordinateur à la terre.

- 3 Attachez les fixations du câble parallèle comme indiqué.

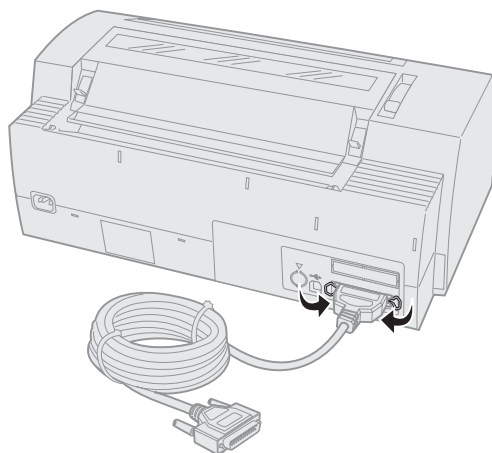

- 4 Branchez l'autre extrémité du câble parallèle sur l'ordinateur.
- 5 Mettez l'imprimante et l'ordinateur **sous tension**.
- 6 Continuez avec la section « Configuration des applications Windows et DOS » page 19.

## Connexion du câble USB

- 1 Mettez l'imprimante et l'ordinateur **hors tension**.
- 2 Branchez le câble USB à l'arrière de l'imprimante.

Ce câble n'est pas fourni avec l'imprimante. Commandez le câble USB de Lexmark dont la référence est 12A2405.

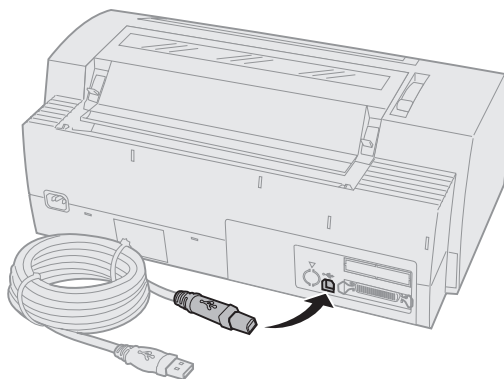

- 3 Branchez l'autre extrémité du câble USB sur l'ordinateur.
- 4 Mettez l'imprimante et l'ordinateur **sous tension**.
- 5 Continuez avec la section « Configuration des applications Windows et DOS » page 19.

## Connexion du câble série

Pour obtenir les instructions d'installation et de branchement, reportez-vous au manuel de l'interface série optionnelle.

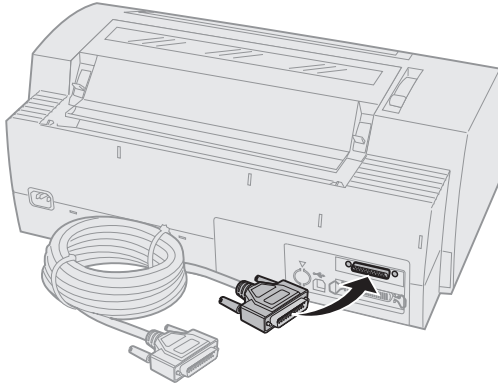

## Configuration des applications Windows et DOS

### Applications Windows

Si vous utilisez un programme fonctionnant sous Windows, servez-vous du pilote Windows propre à l'imprimante Forms Série 2400 disponible sur le site Web de Lexmark à l'adresse suivante : [www.lexmark.com](http://www.lexmark.com).

**Remarque :** Les instructions relatives à l'installation des pilotes se trouvent dans le fichier readme.1st inclus dans le paquetage de téléchargement.

## Applications DOS

Suivez les instructions fournies avec votre application DOS afin de connaître les pilotes d'imprimante disponibles pour ce programme spécifique. La plupart des programmes vous permettent de spécifier le type d'imprimante que vous utilisez de manière à ce que le logiciel puisse tirer le meilleur parti des caractéristiques de l'imprimante.

## Utilisation du mode d'émulation

### IBM

Si votre imprimante utilise le mode IBM (réglage par défaut), sélectionnez une imprimante dans l'application selon l'ordre suivant.

#### **Pour les utilisateurs d'imprimantes Lexmark Forms 2480/2481 :**

- 1 Imprimantes Forms 2480/2481
- 2 Imprimantes Forms 2380/2381 plus
- 3 Imprimantes 2380 plus/2381 plus
- 4 2380/2381 IBM Personal Printer Series™ II
- 5 4201/4202 IBM Proprinter™ III
- 6 4201/4202 IBM Proprinter II
- 7 Imprimante IBM ExecJet™ Modèle 4072

#### **Pour les utilisateurs d'imprimantes Lexmark Forms 2490/2491 :**

- 1 Imprimantes Forms 2490/2491
- 2 Imprimantes Forms 2390 plus/2391 plus
- 3 2390 plus/2391 plus
- 4 2390/2391 IBM Personal Printer Series™ II
- 5 4212 IBM Proprinter 24P
- 6 Imprimante 2390 IBM PS/1
- 7 4207/4208 Proprinter X24/XL24



**8** Imprimante IBM ExecJet™ Modèle 4072

**9** Imprimante 2205 IBM PS/1

Si votre logiciel ne vous permet pas de sélectionner l'une des imprimantes de la liste, vous devez personnaliser votre imprimante en mode d'émulation Epson.

Le pilote d'imprimante que vous sélectionnez dans l'application doit correspondre au mode d'émulation sélectionné pour l'imprimante. Les pilotes d'imprimante autres que ceux de la série 2400 prennent en charge la plupart des fonctions de l'imprimante (mais pas toutes). Pour de plus amples informations, reportez-vous à la section « Options du menu Emulation » page 113.

### **Utilisation du mode d'émulation Epson**

Si votre imprimante utilise le mode d'émulation Epson, sélectionnez une imprimante dans l'application selon l'ordre suivant :

#### **Pour les utilisateurs d'imprimantes Lexmark Forms 2480/2481 :**

- 1** Epson FX850
- 2** Epson FX1050

#### **Pour les utilisateurs d'imprimantes Lexmark Forms 2490/2491 :**

- 1** Epson LQ850
- 2** LQ1050

Pour de plus amples informations, reportez-vous à la section « Options du menu Emulation » page 113.

### **Utilisation du mode d'émulation Okidata MICROLINE**

Si l'option d'émulation Okidata MICROLINE est installée sur votre imprimante Forms 2480/2481, sélectionnez une imprimante dans le logiciel, selon l'ordre suivant :

- 1** Oki 320/321 Turbo
- 2** Oki 320/321



# 2

## Utilisation du panneau de commandes



Le panneau de commandes permet d'effectuer des tâches élémentaires, telles que le chargement de papier, la mise hors ligne de l'imprimante et le réglage des paramètres par défaut en mode Configuration.

# Différents niveaux du panneau de commandes

Le panneau de commandes dispose de deux « étages » de fonctions.

- Le niveau 1 (volet du panneau de commandes fermé) contient les fonctions de base, telles que Saut de ligne, Chargement du papier, Découper et la mise en ligne et hors ligne de l'imprimante.
- Le niveau 2 (volet du panneau de commandes ouvert vers le bas) contient des fonctions avancées. Vous devez utiliser le niveau 2 pour sélectionner une macro et modifier des paramètres du menu de l'imprimante, tel que Début de page.

## Panneau de commandes des imprimantes 2480/2481

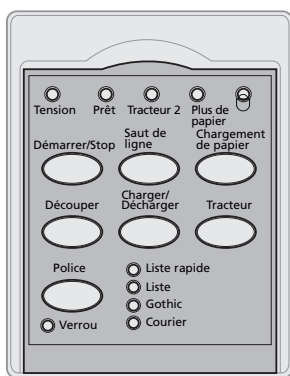

Niveau 1

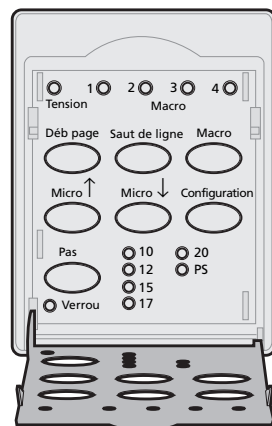

Niveau 2

## Panneau de commandes des imprimantes 2490/2491

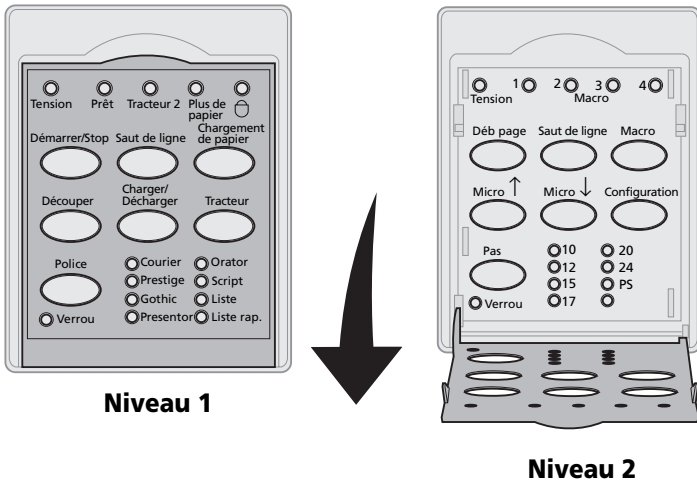

# Utilisation des boutons du panneau de commandes

Les boutons du panneau de commandes permettent d'effectuer des tâches et de modifier les paramètres de l'imprimante.

## Boutons du niveau 1

Appuyez sur...	Pour...
<b>Démarrer/Stop</b>	Faire passer l'imprimante du mode en ligne (voyant Prêt <b>allumé</b> ) au mode hors-ligne (voyant Prêt <b>éteint</b> ) et inversement.  <b>Remarque :</b> Pour pouvoir recevoir des données, l'imprimante doit être en ligne.
<b>Saut de ligne</b>	Faire avancer d'une ligne le papier dans l'imprimante.  Si vous appuyez sur <b>Saut de ligne</b> et que vous maintenez ce bouton enfoncé, le papier avance des 5 micro mouvements, puis passe en mode continu.
<b>Chargement de papier</b>	Faire avancer le papier jusqu'au prochain Début de page.
<b>Découper</b>	Faire avancer le papier en début de page après découpage.
<b>Charger/Décharger</b>	Charger le papier jusqu'en début de page ou placer le papier en position de rangement.
<b>Tracteur</b>	Passer du tracteur 1 au tracteur 2 si le tracteur 2 optionnel est installé.

## Boutons du niveau 1 (suite)

Appuyez sur...	Pour...
<p><b>Police</b></p> <p><b>Remarques:</b></p> <ul style="list-style-type: none"> <li>Appuyez plusieurs fois sur le bouton <b>Police</b> pour faire défiler les polices de l'imprimante. Si vous maintenez le bouton <b>Police</b> enfoncé lors d'un deuxième défilement, les sélections de polices seront verrouillées.</li> <li>Ce paramètre n'est pas conservé si l'imprimante est <b>éteinte</b>, puis <b>rallumée</b>.</li> </ul>	<p>Sélectionner l'un des styles de police résidents :</p> <p><b>2480/2481</b></p> <ul style="list-style-type: none"> <li>Liste rap.</li> <li>Liste</li> <li>Gothic</li> <li>Courier</li> </ul> <p><b>2490/2491</b></p> <ul style="list-style-type: none"> <li>Courier</li> <li>Prestige</li> <li>Gothic</li> <li>Presentor</li> </ul> <ul style="list-style-type: none"> <li>Orator</li> <li>Script</li> <li>Liste</li> <li>Liste rap.</li> </ul>
<p><b>Remarque :</b> Certaines fonctions ne sont pas opérantes si les données sont traitées lorsque l'imprimante est en ligne (voyant Prêt <b>allumé</b>).</p>	

## Boutons du niveau 2

Appuyez sur...	Pour...
<b>Déb page</b>	<p>Définir le début de page.</p> <p>Le début de page correspond à l'emplacement de la première ligne imprimée sur la page.</p>
<b>Saut de ligne</b>	<p>Faire avancer d'une ligne le papier dans l'imprimante.</p> <p>Si vous appuyez sur <b>Ligne</b> et que vous maintenez ce bouton enfoncé, le papier avance des 5 micro mouvements puis passe en alimentation continue.</p>

## Boutons du niveau 2 (suite)

Appuyez sur...	Pour...
<b>Macro</b>	<p>Choisir parmi quatre formats de document.</p> <p>Pour de plus amples informations, reportez-vous à la section « Options du menu Macros formulaires » page 105.</p>
<b>Micro</b> ↑	<p>Rehausse le papier par incréments de :</p> <ul style="list-style-type: none"> <li>• 0,35 mm (modèles 2480/2481)</li> <li>• 0,28 mm (modèles 2490/2491)</li> </ul> <p>Si vous appuyez sur le bouton <b>Micro</b> ↑ et que vous le maintenez enfoncé, le papier avance par micro mouvements, puis passe en alimentation continue.</p> <p>Utilisez <b>Micro</b> ↑ pour ajuster le début de page.</p>
<b>Micro</b> ↓	<p>Abaisser le papier par incréments de :</p> <ul style="list-style-type: none"> <li>• 0,35 mm (modèles 2480/2481)</li> <li>• 0,28 mm (modèles 2490/2491)</li> </ul> <p>Si vous appuyez sur le bouton <b>Micro</b> ↓ et que vous le maintenez enfoncé, le papier avance par micro mouvements, puis passe en alimentation continue.</p> <p>Utilisez <b>Micro</b> ↓ pour ajuster le début de page.</p>
<b>Configuration</b>	<p>Passer en mode Configuration afin de modifier les valeurs par défaut et les modes de fonctionnement de l'imprimante.</p>



## Boutons du niveau 2 (suite)

Appuyez sur...	Pour...
<p><b>Pas</b></p> <p><b>Remarques:</b></p> <ul style="list-style-type: none"><li>• Appuyez plusieurs fois sur le bouton <b>Pas</b> pour faire défiler les différentes valeurs d'espacement de l'imprimante. Si vous maintenez le bouton <b>Pas</b> enfoncé lors d'un deuxième défilement, les sélections d'espacement seront verrouillées.</li><li>• Ce paramètre n'est pas conservé si l'imprimante est <b>éteinte</b>, puis <b>rallumée</b>.</li></ul>	<p>Définir l'espacement entre les caractères sur : 10, 12, 15, 17, 20 cpp ou Espacement proportionnel.</p> <p><b>Remarques:</b></p> <ul style="list-style-type: none"><li>• Sur les modèles 2490/2491, vous pouvez également sélectionner 24 cpp.</li><li>• Le mode Liste rapide prend uniquement en charge les espacements de 10, 12 et 15.</li></ul>
<p><b>Remarque :</b> Certaines fonctions ne sont pas opérantes si les données sont traitées lorsque l'imprimante est en ligne (voyant Prêt allumé).</p>	

# Utilisation des voyants lumineux du panneau de commandes

Le tableau suivant décrit les motifs lumineux du panneau de commandes.

## Voyants du niveau 1

Voyant	Etat	Signification
Tension	Activé	L'imprimante est <b>allumée</b> .
Prêt	Activé	L'imprimante est en ligne et prête à imprimer.
	Clignotant	L'imprimante reçoit des données.
	Désactivé	L'imprimante est hors ligne.
Tracteur 2	Activé	Le second tracteur est activé (le second tracteur optionnel doit être installé).
Plus de papier	Désactivé	Le papier est chargé dans l'imprimante.
	Clignotant	Vous devez mettre du papier dans l'imprimante.
	Activé	Une erreur d'impression s'est produite.
Panneau non disponible 	Activé	Le panneau de commandes est désactivé, limitant ainsi l'utilisation des boutons à <b>Démarrer/Stop</b> , <b>Chargement de papier, découper</b> et <b>Charger/Décharger</b> . Pour de plus amples informations, reportez-vous à la section « Verrouillage/déverrouillage du panneau de commandes » page 34.

## Voyants du niveau 1 (suite)

Voyant	Etat	Signification
<b>Police</b>	<b>Activé</b>	Vous (ou votre logiciel) avez sélectionné l'une des polices résidentes de l'imprimante.
	<b>Désactivé</b>	Si tous les voyants de polices sont éteints, une police téléchargée est sélectionnée.
<b>Verrouillage de la police</b>	<b>Activé</b>	Le verrouillage de la police est actif et évite que votre logiciel ne change la police sélectionnée au niveau du panneau de commandes. Pour de plus amples informations, reportez-vous à la section « Sélection ou verrouillage d'une police » page 35.

## Voyants du niveau 2

Voyant	Etat	Signification
<b>Macro</b>	<b>Activé</b>	La fonction macro spécifiée est activée. Pour de plus amples informations, reportez-vous à la section « Options du menu Macros formulaires » page 105.
	<b>Désactivé</b>	Aucune macro n'est utilisée ou les macros ont été désactivées dans le menu Configuration.
<b>Pas</b>	<b>Activé</b>	Vous (ou votre logiciel) avez sélectionné l'un des espacements standard de l'imprimante.
<b>Verrouillage du pas</b>	<b>Activé</b>	Le verrouillage du pas est actif et évite que votre logiciel ne change le pas sélectionné au niveau du panneau de commandes. Pour de plus amples informations, reportez-vous à la section « Sélection ou verrouillage d'un espacement » page 36.

# Réglage de l'imprimante en mode en ligne ou hors ligne

Pour pouvoir accepter des données, l'imprimante doit être en ligne.

Pour faire passer l'imprimante en mode :

- En ligne, appuyez sur le bouton **Démarrer/Stop** ; le bouton Prêt **s'allume**.

Si le papier n'est pas chargé, le voyant Plus de papier clignote. Une fois en ligne, l'imprimante est prête à recevoir des travaux d'impression.

- Hors ligne, appuyez sur le bouton **Démarrer/Stop** ; le bouton Prêt **s'éteint**.

L'imprimante termine l'impression de la ligne en cours, puis arrête d'imprimer. Pour reprendre l'impression, appuyez sur **Démarrer/Stop** jusqu'à ce que le voyant Prêt soit **allumé**.

## Avance du papier

Vous pouvez utiliser le panneau de commandes pour faire avancer le papier lorsque l'imprimante n'est pas en cours d'impression.

- Appuyez sur le bouton **Saut de ligne** pour faire avancer le papier jusqu'à la ligne suivante.
- Appuyez sur le bouton **Chargement de papier** pour faire avancer le papier jusqu'au début de page suivant ou pour éjecter la feuille.

Si vous vous situez au niveau de la barre de découpage :

- Appuyez sur le bouton **Saut de ligne** afin de faire avancer le papier par incréments.
- Appuyez sur le bouton **Découper** pour déplacer le papier jusqu'au début de page.

## Utilisation de la fonction de découpage

Le bouton **Découper** fonctionne uniquement lorsque le tracteur sert à pousser.

**Remarque :** Pour que la fonction de découpage fonctionne correctement, vous devez définir la longueur de page correcte dans le menu Configuration ou dans l'application que vous utilisez.

La fonction Découper permet de faire avancer un listing perforé jusqu'à l'endroit auquel vous devez déchirer la page. Vous pouvez régler la fonction **Découper** de manière à déplacer un listing automatiquement jusqu'à l'endroit de la découpe (Découpe auto réglé sur **Activé** ou sur **Une seconde**). Vous pouvez également le déplacer manuellement jusqu'à l'endroit de la découpe (Découpe auto réglé sur **Désactivé**). Pour de plus amples informations, reportez-vous à la section « Définition de la position de découpe » page 95.

## Utilisation de la fonction **Charger/Décharger**

Le bouton **Charger/Décharger** fonctionne uniquement lorsque le tracteur sert à pousser. Pour de plus amples informations, reportez-vous à la section « Changement de sens d'entraînement du tracteur » page 39.

Vous devez utiliser la fonction **Charger/Décharger** pour décharger un listing de l'imprimante lorsque vous souhaitez imprimer sur une feuille simple ou sur une enveloppe. Vous pouvez également vous en servir pour charger du papier listing sur l'imprimante lorsque le chemin du papier est dégagé. Pour de plus amples informations, reportez-vous à la section « Chargement de papier listing » page 52.

## Verrouillage/déverrouillage du panneau de commandes

Pour limiter les fonctions de l'imprimante aux seuls boutons **Démarrer/Stop**, **Chargement de papier**, **Découper** et **Charger/Décharger**, vous pouvez verrouiller le panneau de commandes. Lorsque le panneau est verrouillé, le voyant Panneau non disponible  s'allume.

- 1 Mettez l'imprimante **hors tension**.
- 2 Appuyez simultanément sur les boutons **Charger/Décharger** et **Tracteur** et maintenez-les enfoncés lorsque que vous mettez l'imprimante **sous tension**.

Pour déverrouiller le panneau de commandes, répétez les étapes 1 et 2.

## Sélection du mode du tracteur

Si vous avez installé le second tracteur poussant optionnel, appuyez sur le bouton **Tracteur** pour passer du tracteur standard au second tracteur. Le voyant second tracteur est **allumé** lorsque le second tracteur est sélectionné.

**Remarque :** Avant de passer d'un chargeur à l'autre, déchirez l'excédent de papier.

## Sélection ou verrouillage d'une police

- 1 Pour sélectionner une police, appuyez plusieurs fois sur la touche **Police** jusqu'à ce que le voyant correspondant à la police souhaitée **s'allume**.

### Niveau 1

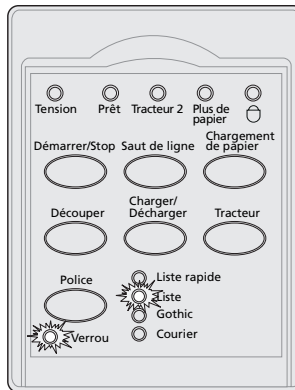

- 2 Pour verrouiller une police afin que l'application ne puisse pas en choisir une autre, appuyez sur le bouton **Police** jusqu'à ce que le voyant Verrouillage de la police **s'allume** et que la police souhaitée soit sélectionnée.

La police reste verrouillée jusqu'à ce que l'imprimante soit mise **hors tension**.

- 3 Pour désactiver le verrouillage de la police, appuyez plusieurs fois sur le bouton **Police** jusqu'à ce que le voyant Verrouillage de la police **s'éteigne** et que la police souhaitée soit sélectionnée.

Si l'imprimante est hors ligne, appuyez sur le bouton **Démarrer/Stop**. Le voyant Prêt **s'allume** et l'impression peut commencer.

- 4 Pour choisir une **police** ou choisir la fonction Verrouiller la police comme paramètre par défaut du menu Configuration, reportez-vous à la section « Utilisation du mode Configuration pour modifier les paramètres de l'imprimante » page 97.

## Sélection ou verrouillage d'un espacement

- 1 Pour choisir un espacement, ouvrez le niveau 2 du panneau de commandes.
- 2 Appuyez plusieurs fois sur la touche **Pas** jusqu'à ce que le voyant correspondant à l'espacement souhaité **s'allume**.

### Niveau 2

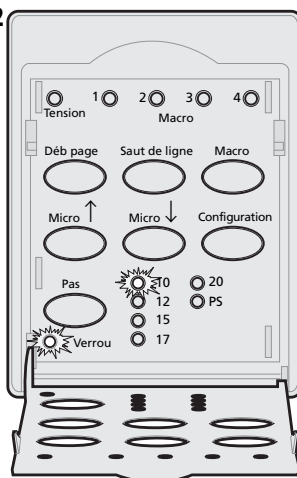



- 3** Pour verrouiller un espacement afin que l'application ne puisse pas en choisir un autre, appuyez sur le bouton **Pas** jusqu'à ce que le voyant Verrouillage du pas **s'allume** et que l'espacement souhaité soit sélectionné.  
Le pas reste verrouillé jusqu'à ce que l'imprimante soit mise **hors tension**.
- 4** Pour désactiver le verrouillage de l'espacement, appuyez plusieurs fois sur le bouton **Pas** jusqu'à ce que le voyant Verrouillage du pas **s'éteigne** et que l'espacement souhaité soit sélectionné.
- 5** Refermez le panneau de commandes.  
Si l'imprimante est hors ligne, appuyez sur le bouton **Démarrer/Stop**. Le voyant Prêt **s'allume** et l'impression peut commencer.
- 6** Pour choisir un **pas** ou choisir la fonction Verrouiller le pas comme paramètre par défaut du menu Configuration, reportez-vous à la section « Utilisation du mode Configuration pour modifier les paramètres de l'imprimante » page 97.



# 3

## Changement de sens d'entraînement du tracteur



Cette section décrit la procédure de changement du sens d'entraînement du tracteur. Voici une unité d'entraînement (tracteur) :

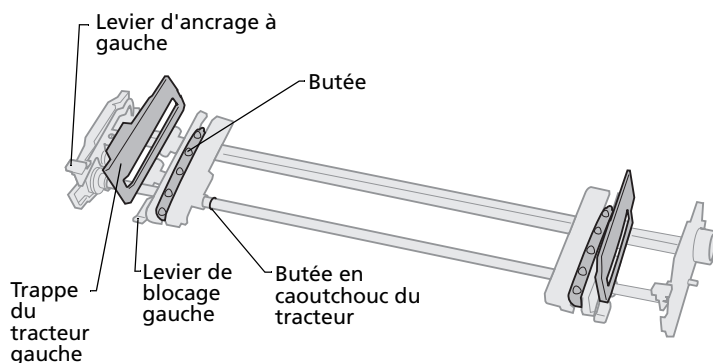

Vous pouvez installer le tracteur en position de poussée ou de traction (tracteur poussant ou tirant). Pour voir l'illustration des différentes positions du tracteur et des chemins de papier disponibles, reportez-vous à la section « Chemins du papier pour le tracteur poussant » page 53.

## Position du tracteur poussant

L'imprimante est livrée avec le tracteur installé à l'avant de l'imprimante, c'est-à-dire en position de poussée.

Cette position vous permet d'utiliser la fonction de découpe de l'imprimante.

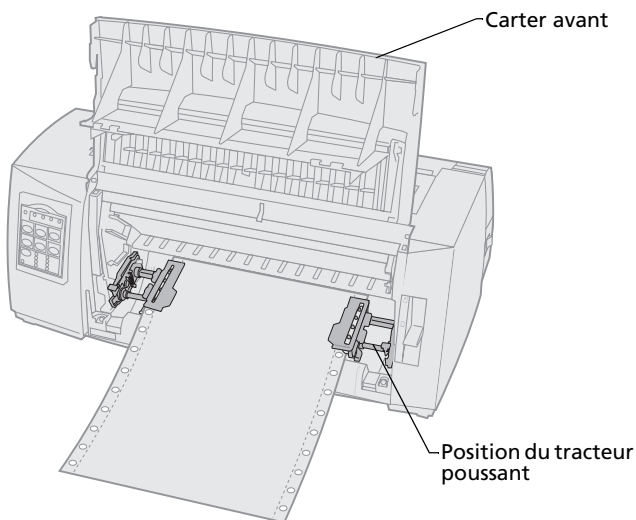

## Position du tracteur tirant

Lorsque le tracteur est installé sur la partie supérieure de l'imprimante, il fonctionne en tirant et accepte le chargement frontal et par le bas.

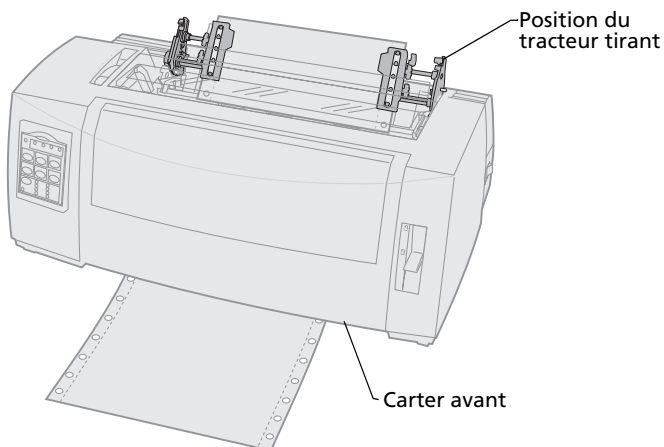

# Passage de tracteur poussant à tracteur tirant

## Retrait du tracteur poussant

- 1 Assurez-vous que l'imprimante ne contient pas de papier.
- 2 Tirez sur le carter avant afin de le libérer et faites-le basculer entièrement.

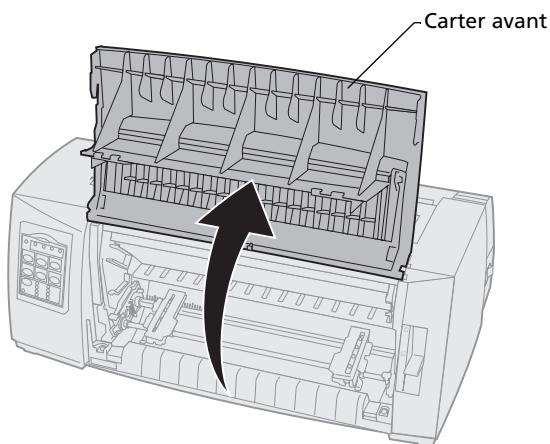
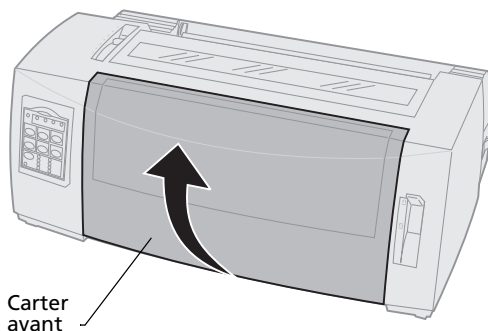

- 3** Maintenez les leviers d'ancrage vers le bas lorsque vous tirez le tracteur en le soulevant pour le sortir de l'imprimante.

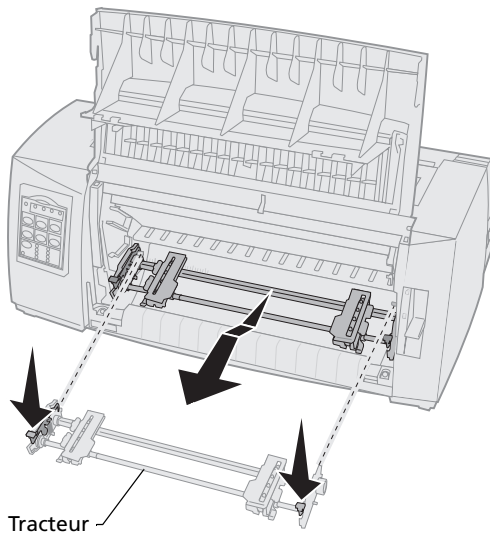

## Installation du tracteur tirant

- 1** Retirez la trappe d'accès au ruban.
- 2** Retournez le tracteur de manière à ce que les leviers d'ancrage soient orientés vers le haut et face à vous.
- 3** Placez le tracteur contre la partie arrière inclinée de l'imprimante le long des guides.

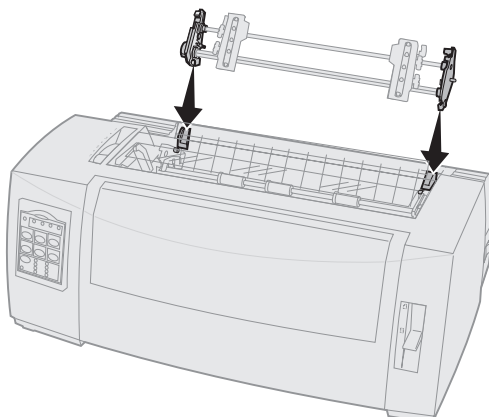



- 4** Pour faire glisser le tracteur dans l'imprimante, procédez comme suit :
- a** Maintenez les leviers d'ancrage vers le bas et poussez légèrement le tracteur dans l'imprimante jusqu'à ce qu'il se bloque.
  - b** Tout en maintenant les leviers d'ancrage, faites basculer le tracteur vers l'avant de l'imprimante jusqu'à ce que les crochets des leviers viennent se caler dans les emplacements du cadre de l'imprimante.

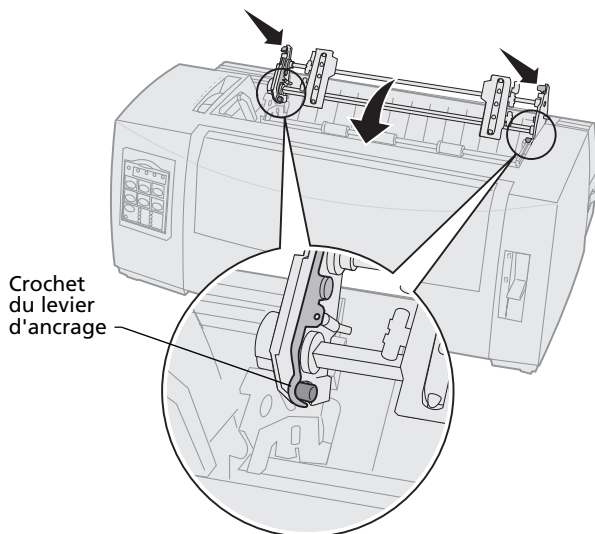

- c** Relâchez les leviers d'ancrage. Le tracteur se met en place et forme un angle à 45°.

## Passage de tracteur tirant à tracteur poussant

- 1 Assurez-vous que l'imprimante est **éteinte**.
- 2 Assurez-vous que l'imprimante ne contient pas de papier.
- 3 Tout en maintenant les leviers d'ancrage vers le bas, soulevez le tracteur afin de le retirer de l'imprimante.

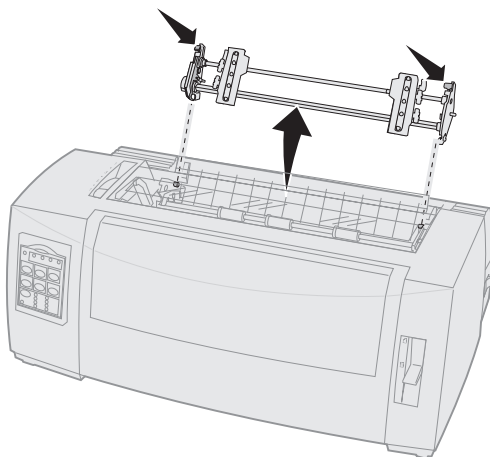

- 4 Tirez sur le carter avant afin de le libérer et faites-le basculer entièrement.

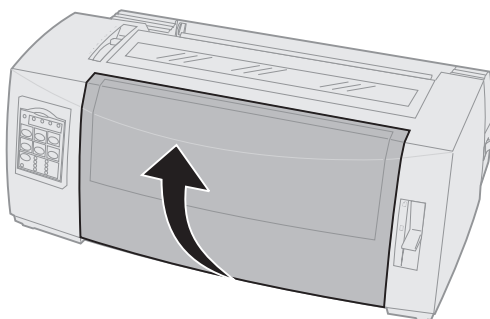

- 5** Assurez-vous que le levier de sélection du papier est réglé sur Listing.

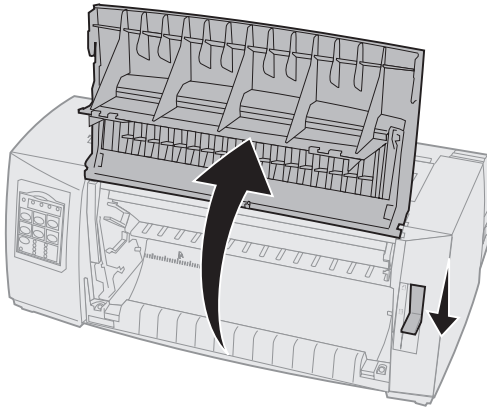

- 6** Tout en maintenant les leviers d'ancrage vers le bas, placez les ergots droit et gauche dans leurs emplacements sur l'imprimante.

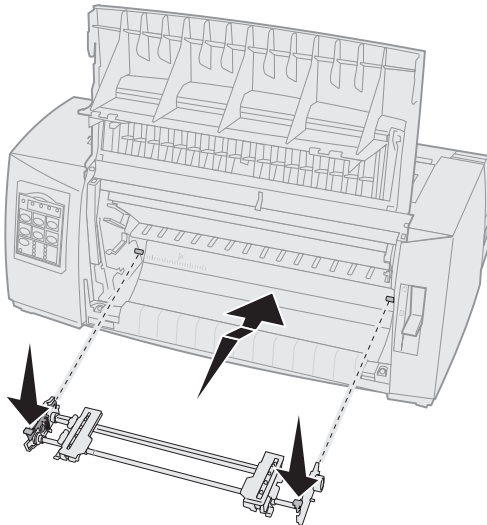

- 7** Relâchez les leviers d'ancrage.  
**8** Refermez le carter avant.



# 4

## Chargement du papier

Cette section décrit le chargement de feuilles simples, de papier listing, d'étiquettes ou d'enveloppes.

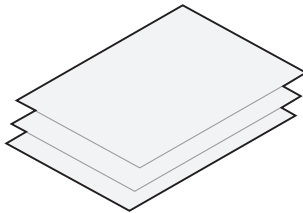

Feuilles simples

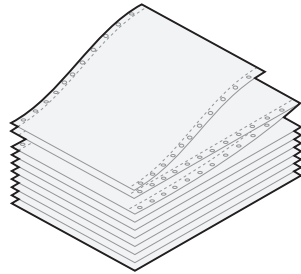

Papier listing

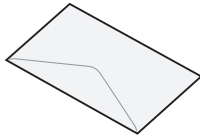

Enveloppe

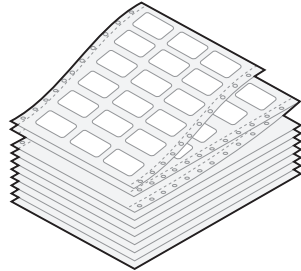

Etiquettes

## Réglage du curseur d'épaisseur

Vous pouvez utiliser le curseur d'épaisseur pour régler l'impression en fonction des divers supports et de leur épaisseur. Pour régler le curseur, reportez-vous au tableau suivant.

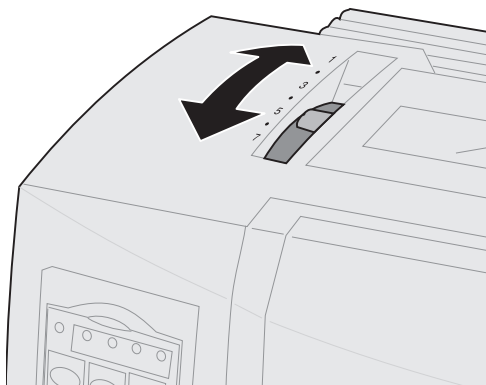

**Épaisseur du papier pour les imprimantes 2480/2481**

Type de papier	Épaisseur du papier	Grammage du papier	Réglage du curseur d'épaisseur
Feuilles individuelles (simples ou listing)	Fin	56 g/m <sup>2</sup>	1
		65 g/m <sup>2</sup>	
Feuilles individuelles (simples ou listing)	Normal	68 g/m <sup>2</sup> 75 g/m <sup>2</sup>	1 ou 2
	Épais	90 g/m <sup>2</sup>	2
Liasse		Papier en deux exemplaires	2 ou 3
		Papier en trois exemplaires	3 ou 4
		Papier en quatre exemplaires	4 ou 5
		Papier en cinq exemplaires	5 ou 6
		Papier en six exemplaires	5, 6 ou 7
Enveloppes			4, 5 ou 6
<b>Remarques:</b>			
<ul style="list-style-type: none"> <li>• La qualité d'impression dépend de la qualité du papier et de l'environnement. Selon le papier utilisé, l'impression à basse température peut réduire la qualité d'impression.</li> <li>• Lorsque le curseur est sur 4 ou plus, la vitesse d'impression est ralentie.</li> </ul>			

**Épaisseur du papier pour les imprimantes 2490/2491**

Type de papier	Épaisseur du papier	Grammage du papier	Réglage du curseur d'épaisseur
Feuilles individuelles (simples ou listing)	Fin	56 g/m <sup>2</sup> 65 g/m <sup>2</sup>	1
Feuilles individuelles (simples ou listing)	Normal	68 g/m <sup>2</sup> 75 g/m <sup>2</sup>	1 ou 2
	Épais	90 g/m <sup>2</sup>	2
Liasse		Papier en deux exemplaires	2 ou 3
		Papier en trois exemplaires	3 ou 4
		Papier en quatre exemplaires	4, 5, 6 ou 7
Enveloppes			4, 5 ou 6
<b>Remarque :</b> La qualité d'impression dépend de la qualité du papier et de l'environnement. Selon le papier utilisé, l'impression à basse température peut réduire la qualité d'impression.			

**Chargement de papier listing**

Vous pouvez charger du papier listing en utilisant quatre chemins de papier différents, selon que le tracteur poussant ou le tracteur tirant est installé.

**Remarque :** Si vous avez installé un bac d'alimentation automatique ou le second tracteur optionnels, reportez-vous à la documentation fournie avec l'option afin d'obtenir des instructions sur le chargement du papier.



## Chemins du papier pour le tracteur poussant

Dans les exemples suivants, le tracteur pousse le papier de l'avant ou l'arrière de l'imprimante.

### Tracteur poussant

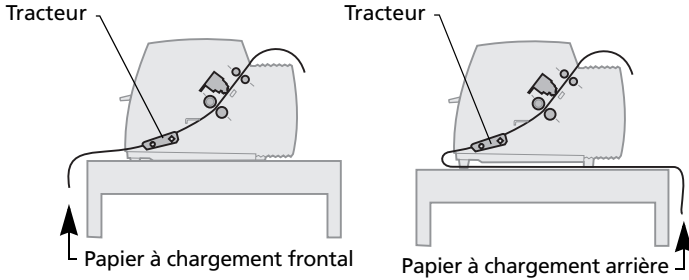

## Chemins du papier pour le tracteur tirant

Dans les exemples suivants, le tracteur tire le papier de l'avant ou du bas de l'imprimante.

### Tracteur tirant

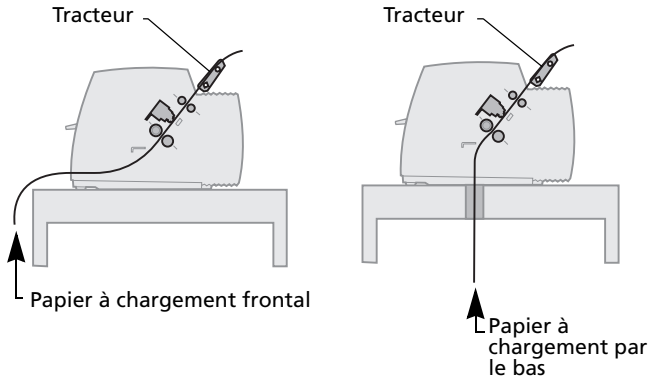

## Chargement de papier listing à l'aide du tracteur poussant

Le réglage par défaut de votre imprimante est avec tracteur poussant. S'il n'est pas dans cette position, reportez-vous à la section « Passage de tracteur tirant à tracteur poussant » page 46.

- 1 Mettez l'imprimante **sous tension**.

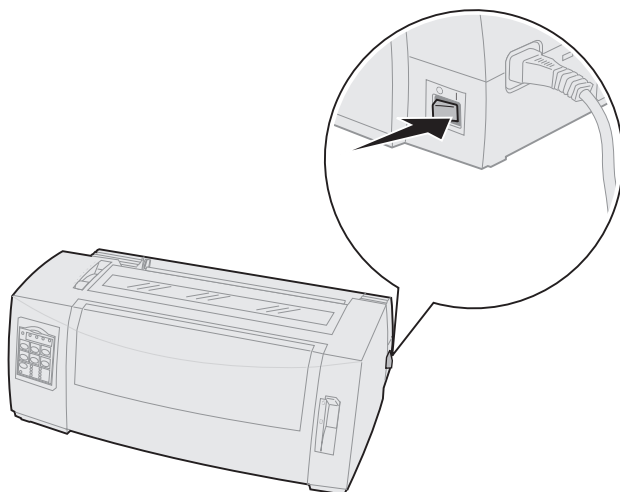

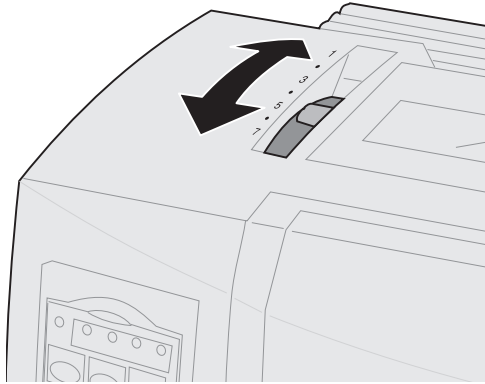

- 2 Vérifiez que le chemin du papier n'est pas obstrué.  
Si une feuille ou une enveloppe est chargée dans l'imprimante, appuyez sur la touche **Chargement de papier** pour l'éjecter.

- 3** Réglez le curseur d'épaisseur du papier de manière appropriée.  
Reportez-vous à la section « Réglage du curseur d'épaisseur » page 50.

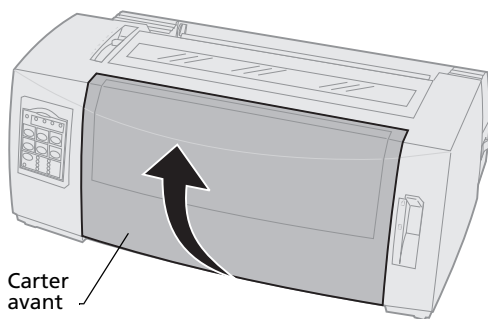

- 4** Tirez sur le carter avant afin de le libérer et faites-le basculer entièrement.



- 5** Placez le levier de sélection du papier sur Listing .

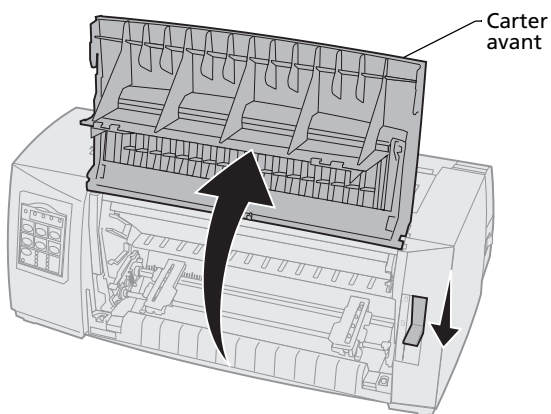

- 6 Soulevez les leviers de blocage droit et gauche afin de déverrouiller les tracteurs.

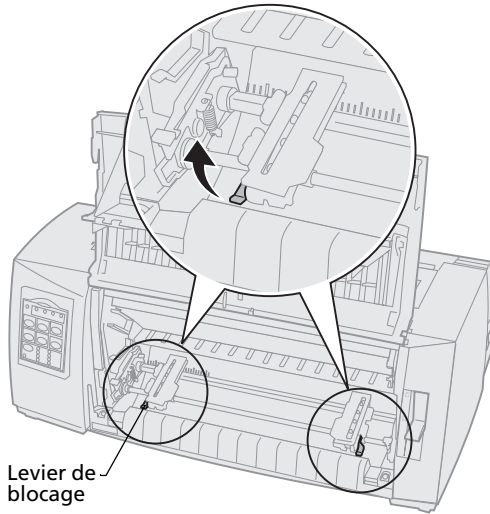

- 7** Ouvrez les trappes gauche et droite d'accès au tracteur.
- 8** Placez les perforations sur la deuxième ou troisième butée de la roue d'entraînement.

Le cas échéant, ajustez le tracteur de gauche ou de droite à la largeur de la page.

Si le tracteur gauche reste à gauche de la butée du tracteur, le papier demeure dans la zone de détection du papier.

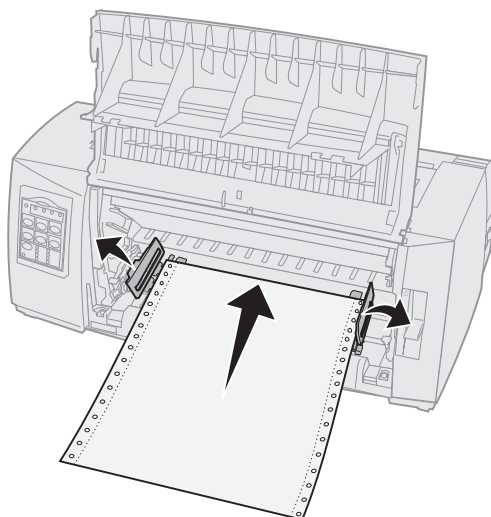

- 9** Refermez les trappes d'accès aux tracteurs gauche et droit.

**10** Réglez la marge de gauche.

Déplacez le tracteur afin d'aligner la marge de gauche du papier sur le symbole **A** du plateau arrière. Pour obtenir de plus amples informations, reportez-vous à la section « Alignement de la marge de gauche » page 84.

Guide de marge -  
L'impression commence  
au symbole **A**.

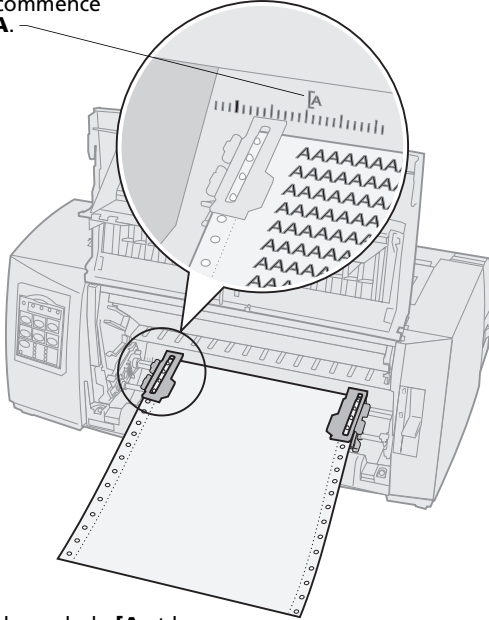

L'écart entre le symbole **A** et le bord gauche du papier détermine la largeur de la marge de gauche.

- 11** Abaissez le levier de blocage du tracteur gauche afin de maintenir le tracteur en place.

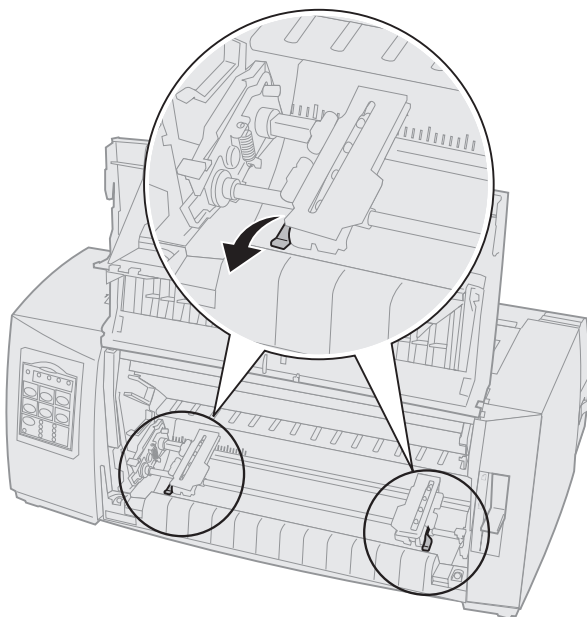

- 12** Ajustez le tracteur droit afin de tendre le papier et verrouillez le levier de droite.



- 13** Refermez le carter avant.

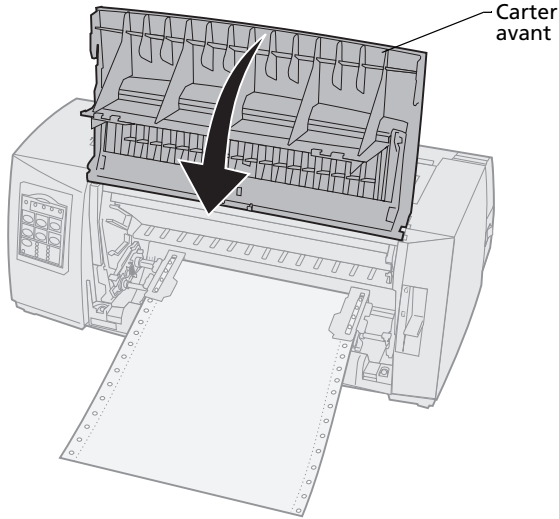

- 14** Appuyez sur le bouton **Charger/Décharger**.  
Le papier se charge jusqu'au début de la page.
- 15** Appuyez sur le bouton **Démarrer/Stop** afin de mettre l'imprimante en ligne.  
Si la fonction Découpe auto est réglée sur **Activé** ou sur **Une seconde**, l'imprimante déplace le papier jusqu'à la barre de découpe.

**Remarque :** Lorsque vous employez le tracteur poussant pour imprimer sur du papier listing, il se peut que l'espacement entre les lignes des premiers 6 centimètres de la première feuille ne soit pas uniforme.

## Chargement de papier listing par l'avant à l'aide du tracteur tirant

Assurez-vous que le tracteur est réglé pour tirer. S'il n'est pas dans cette position, reportez-vous à la section « Passage de tracteur poussant à tracteur tirant » page 42.

- 1 Mettez l'imprimante **sous tension**.

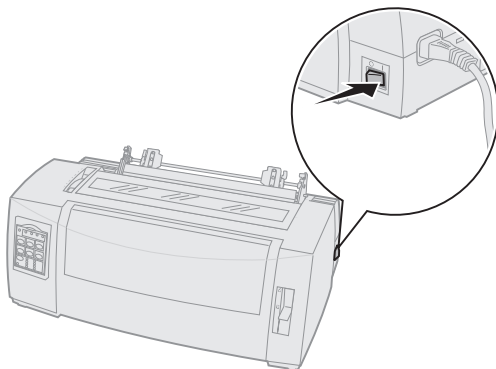

- 2 Vérifiez que le chemin du papier n'est pas obstrué.

Si une feuille ou une enveloppe est chargée dans l'imprimante, appuyez sur la touche **Chargement de papier** pour l'éjecter

- 3 Lors du chargement du papier, réglez le curseur d'épaisseur sur 7.

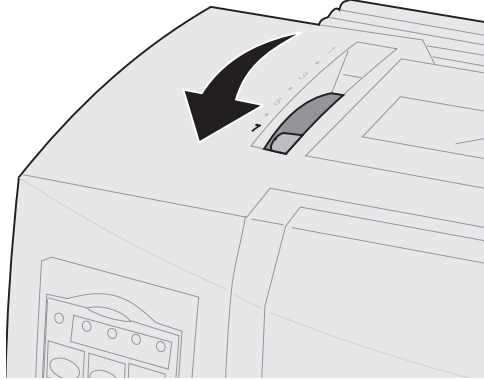

- 4 Placez le levier de sélection du papier sur Listing .
- 5 Retirez la trappe d'accès au ruban.

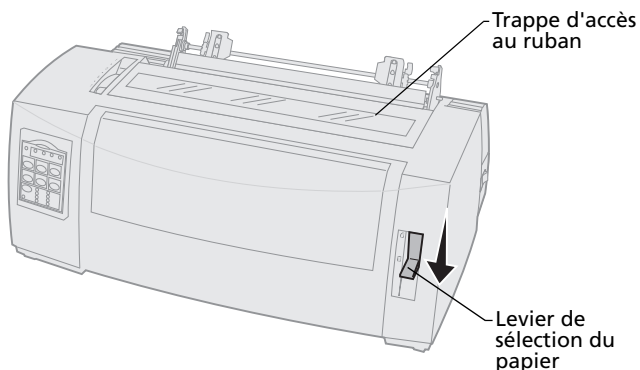

- 6 Soulevez les leviers de blocage droit et gauche afin de déverrouiller les tracteurs.

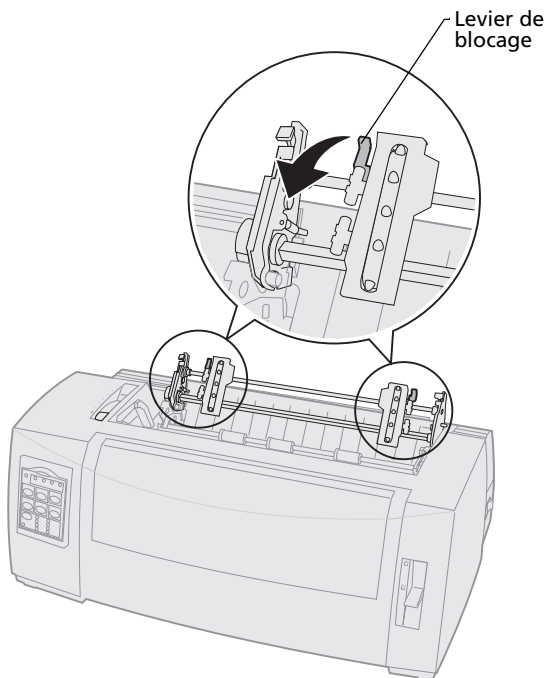

- 7 Ouvrez les trappes gauche et droite d'accès au tracteur.

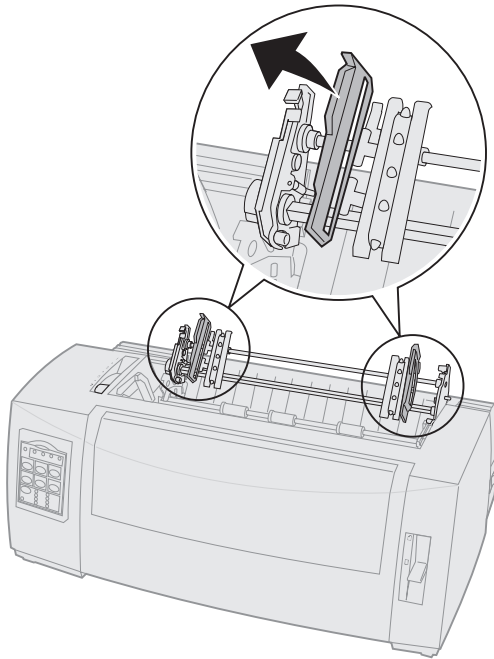

- 8** Tirez sur le carter avant afin de le libérer et faites-le basculer entièrement.

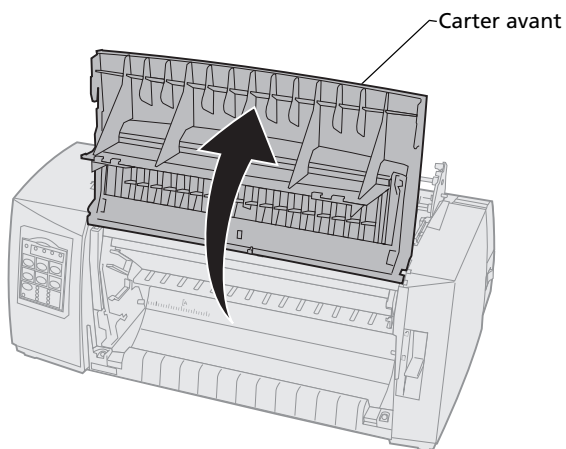
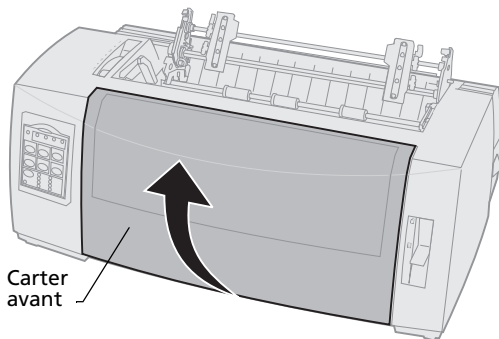

- 9 Placez du papier à l'avant de l'imprimante entre les plaques métallique et plastique.

Poussez ou tirez le papier sur le chemin du papier jusqu'à ce qu'il dépasse la tête d'impression.

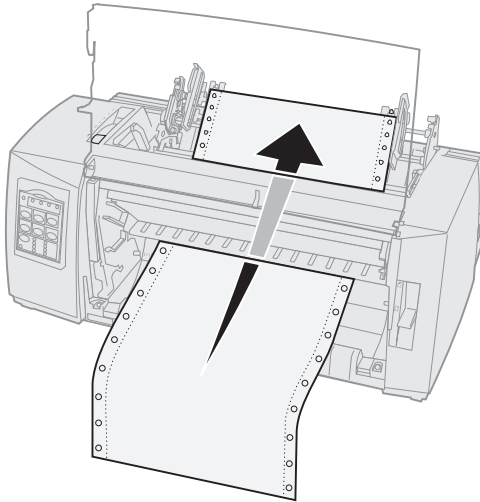

- 10** Refermez le carter avant.

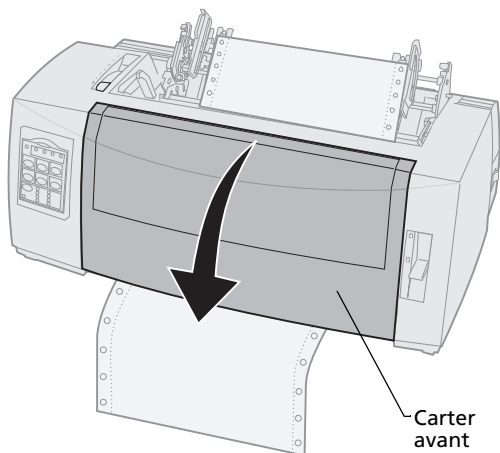

- 11** Installez les perforations du papier sur les butées du tracteur.

Le cas échéant, ajustez le tracteur de gauche ou de droite à la largeur de la page.

**Remarque :** Si vous rencontrez des difficultés à déplacer le tracteur de droite afin de l'adapter à la largeur du papier, faites rouler la butée du tracteur de manière à la déloger. Déplacez le tracteur en fonction de la largeur du papier, chargez le papier, puis bloquez le tracteur de droite. Pour savoir où se trouve la butée en caoutchouc du tracteur, reportez-vous à la section « Changement de sens d'entraînement du tracteur » page 39.



- 12 Refermez les trappes d'accès aux tracteurs gauche et droit.
- 13 Remettez la trappe d'accès au ruban en place.
- 14 Réglez la marge de gauche.

Déplacez le tracteur afin d'aligner la marge de gauche du papier sur le symbole **[A** de la trappe d'accès au ruban. Pour obtenir de plus amples informations, reportez-vous à la section « Alignement de la marge de gauche » page 84.

Guide de marge -  
L'impression  
commence au  
symbole **[A**.

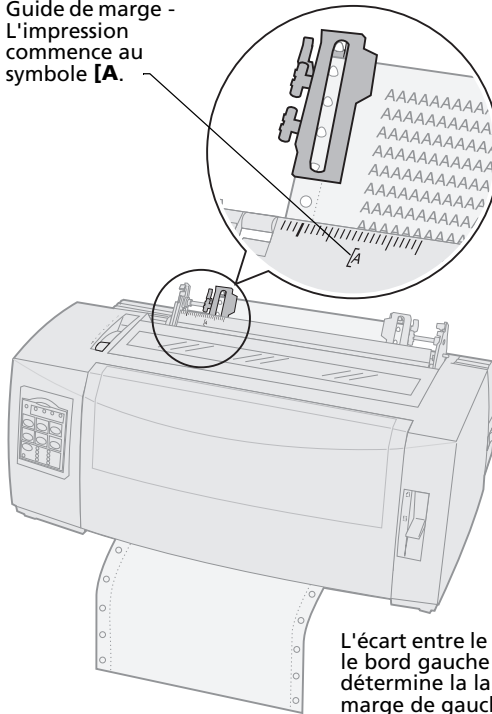

- 15 Abaissez le levier de blocage du tracteur gauche afin de maintenir le tracteur en place.
- 16 Ajustez le tracteur droit afin de tendre le papier et verrouillez le levier de droite.

**Remarque :** Si vous rencontrez des difficultés à déplacer le tracteur de droite afin de l'adapter à la largeur du papier, faites rouler la butée du tracteur de manière à la déloger. Déplacez le tracteur en fonction de la largeur du papier, chargez le papier, puis bloquez le tracteur de droite. Pour savoir où se trouve la butée en caoutchouc du tracteur, reportez-vous à la section « Changement de sens d'entraînement du tracteur » page 39.

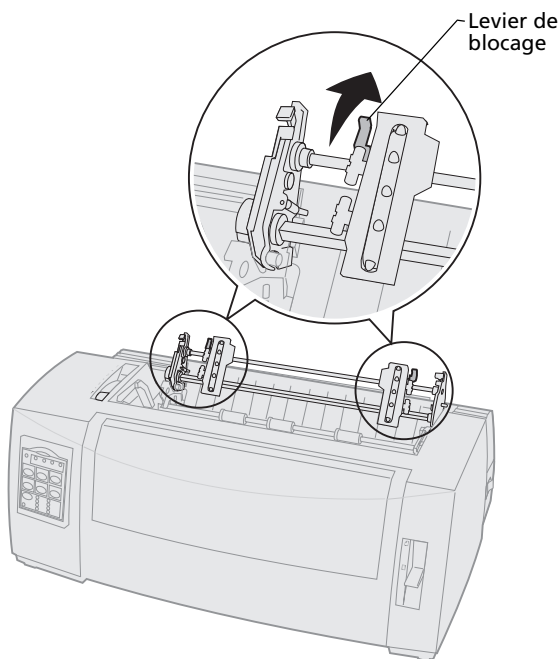

- 17** Réglez le curseur d'épaisseur en fonction du type de papier que vous utilisez.  
Pour obtenir de plus amples informations, reportez-vous à la section « Réglage du curseur d'épaisseur » page 50.
- 18** Ouvrez le cache d'accès au deuxième niveau du panneau de commandes.
- 19** Appuyez sur **Micro** ↑, **Micro** ↓ ou **Saut de ligne** pour déplacer le papier vers le haut de la page à utiliser.

**Remarque :**

- Servez-vous de la deuxième feuille pour aligner le haut de la page.
  - Pour ce faire, alignez les lignes horizontales (situées sur le plateau) avec le haut de page souhaité. Pour obtenir l'illustration correspondante, reportez-vous à la page 90.
- 20** Appuyez sur le bouton **Déb page** pour définir le début de la page.  
Le haut de la page n'est pas enregistré si l'imprimante est **éteinte** ou si elle manque de papier lorsque vous utilisez le tracteur tirant.
- 21** Assurez-vous que l'imprimante est en ligne (le voyant Prêt est **allumé**).  
Si tel n'est pas le cas, appuyez sur **Démarrer/Stop** jusqu'à ce que le voyant Prêt soit **allumé**.

## Chargement de papier listing par le bas à l'aide du tracteur tirant

Assurez-vous que le tracteur est réglé pour tirer. S'il n'est pas dans cette position, reportez-vous à la section « Passage de tracteur poussant à tracteur tirant » page 42.

- 1 Mettez l'imprimante **sous tension**.

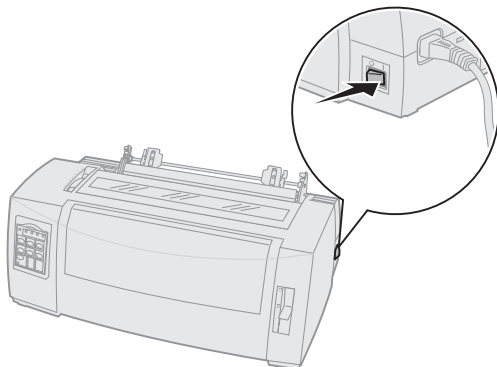

- 2 Vérifiez que le chemin du papier n'est pas obstrué.

Si une feuille ou une enveloppe est chargée dans l'imprimante, appuyez sur la touche **Chargement de papier** pour l'éjecter.

- 3 Lors du chargement du papier, réglez le curseur d'épaisseur sur 7.

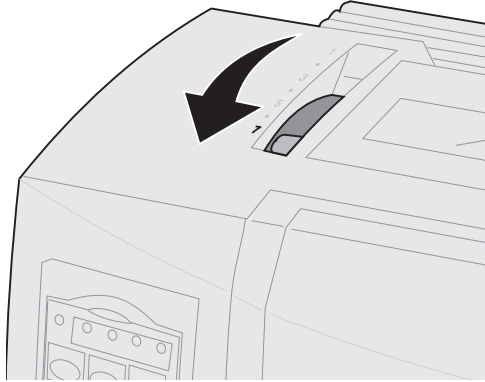

- 4 Placez le levier de sélection du papier sur Listing .
- 5 Retirez la trappe d'accès au ruban.

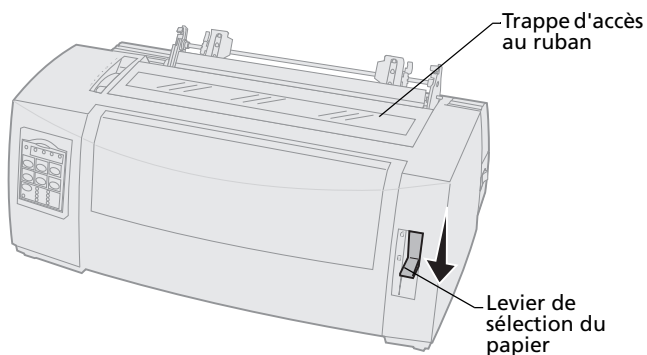

- 6 Soulevez les leviers de blocage droit et gauche afin de déverrouiller les tracteurs.

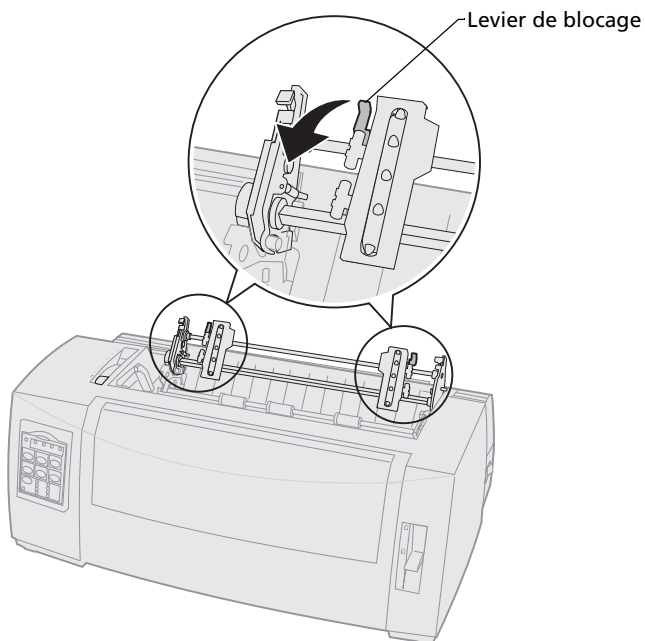

- 7 Ouvrez les trappes gauche et droite d'accès au tracteur.

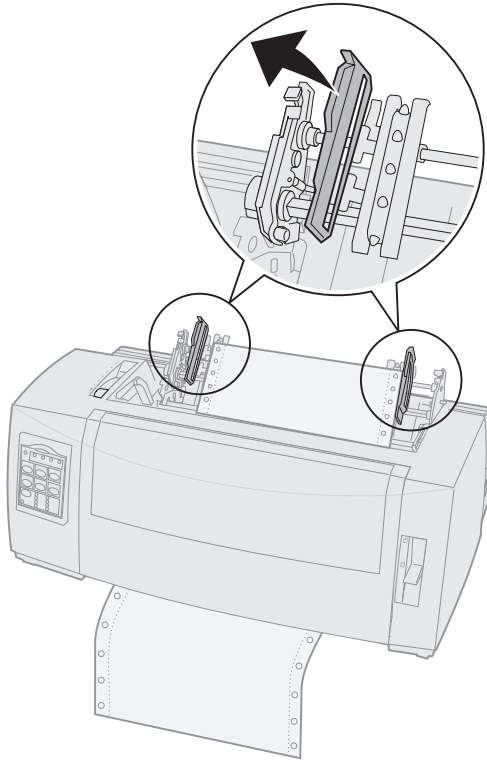

- 8 Insérez le papier par la fente située au bas de l'imprimante.  
Poussez ou tirez le papier sur le chemin du papier jusqu'à ce qu'il dépasse la tête d'impression.

- 9 Installez les perforations du papier sur les butées du tracteur.

Le cas échéant, ajustez le tracteur de gauche ou de droite à la largeur de la page.

**Remarque :** Si vous rencontrez des difficultés à déplacer le tracteur de droite afin de l'adapter à la largeur du papier, faites rouler la butée du tracteur de manière à la déloger. Déplacez le tracteur en fonction de la largeur du papier, chargez le papier, puis bloquez le tracteur de droite. Pour savoir où se trouve la butée en caoutchouc du tracteur, reportez-vous à la section « Changement de sens d'entraînement du tracteur » page 39.

- 10 Refermez les trappes d'accès aux tracteurs gauche et droit.
- 11 Remettez la trappe d'accès au ruban en place.



## 12 Réglez la marge de gauche.

Déplacez le tracteur afin d'aligner la marge de gauche du papier sur le symbole **[A]** de la trappe d'accès au ruban. Pour obtenir de plus amples informations, reportez-vous à la section « Alignement de la marge de gauche » page 84.

Guide de marge -  
L'impression  
commence au  
symbole **[A]**.

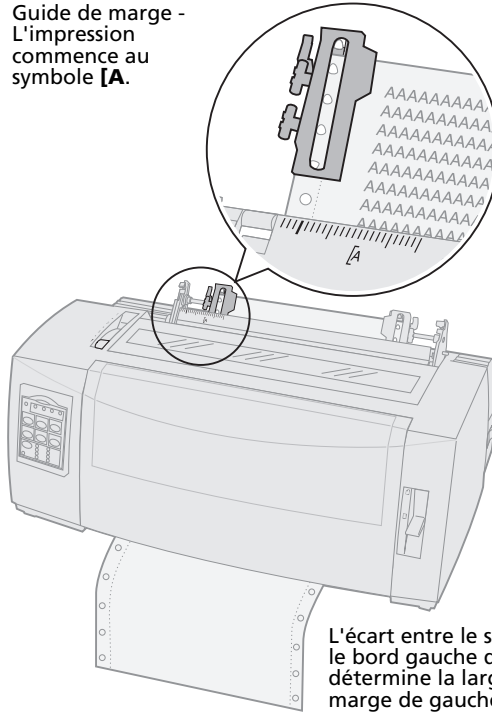

L'écart entre le symbole **[A]** et le bord gauche du papier détermine la largeur de la marge de gauche.

- 13** Abaissez le levier de blocage du tracteur gauche afin de maintenir le tracteur en place.
- 14** Ajustez le tracteur droit afin de tendre le papier et verrouillez le levier de droite.

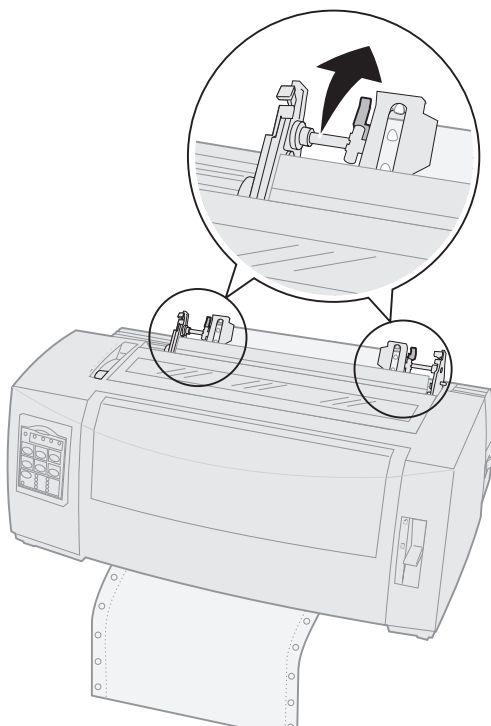

- 15** Réglez le curseur d'épaisseur en fonction du type de papier que vous utilisez.  
Pour obtenir de plus amples informations, reportez-vous à la section « Réglage du curseur d'épaisseur » page 50.

- 16 Ouvrez le cache d'accès au deuxième niveau du panneau de commandes.
- 17 Appuyez sur **Saut de ligne, Micro** ↑ ou **Micro** ↓ pour faire avancer le papier jusqu'au début de la page.
- 18 Appuyez sur le bouton **Déb page** pour définir le début de la page.  
  
Le haut de la page n'est pas enregistré si l'imprimante est **éteinte** ou si elle manque de papier lorsque vous utilisez le tracteur tirant.
- 19 Assurez-vous que l'imprimante est en ligne (le voyant Prêt est **allumé**).  
  
Si tel n'est pas le cas, appuyez sur **Démarrer/Stop** jusqu'à ce que le voyant Prêt soit **allumé**.

## Chargement d'une feuille simple ou d'une enveloppe

Il peut s'agir d'une feuille, d'une enveloppe ou d'une liasse. Les feuilles simples sont placées une par une dans le chargeur manuel.

**Remarque :** Si vous avez installé un bac d'alimentation automatique ou le second tracteur optionnels, reportez-vous à la documentation fournie avec l'option afin d'obtenir des instructions sur le chargement du papier.

## Chargement manuel d'une feuille simple ou d'une enveloppe

- 1 Mettez l'imprimante **sous tension**.

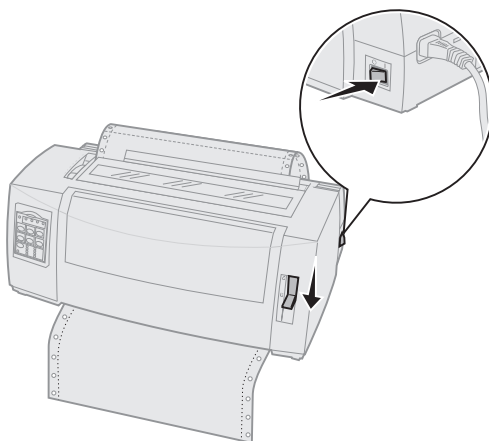

- 2 Vérifiez que le chemin du papier n'est pas obstrué.
- 3 Si du papier listing est chargé, déchirez la feuille liée au reste du listing et appuyez sur la touche **Charger/Décharger** pour éjecter le listing.

Le voyant Plus de papier clignote.

- 4 Réglez le curseur d'épaisseur en fonction du type de papier que vous utilisez.

Pour de plus amples informations, reportez-vous à la section « Réglage du curseur d'épaisseur » page 50.

- 5 Placez le levier de sélection du papier sur Page .

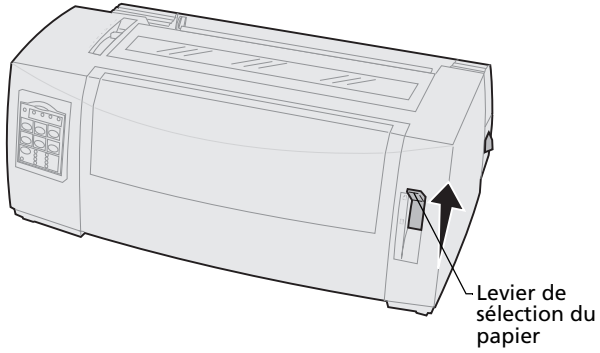

- 6 Ouvrez le volet de chargement frontal.

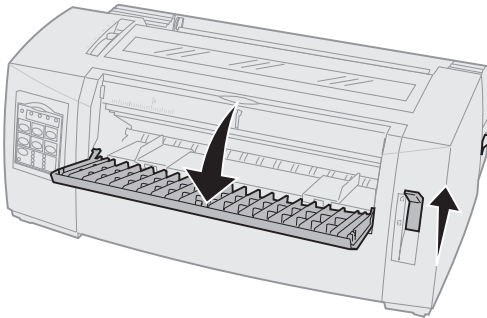

## 7 Réglez la marge de gauche.

Faites glisser le guide-papier gauche afin que la position d'impression de départ souhaitée corresponde au symbole **[A]** gravé sur le guide de marge. Pour obtenir de plus amples informations, reportez-vous à la section « Alignement de la marge de gauche » page 84.

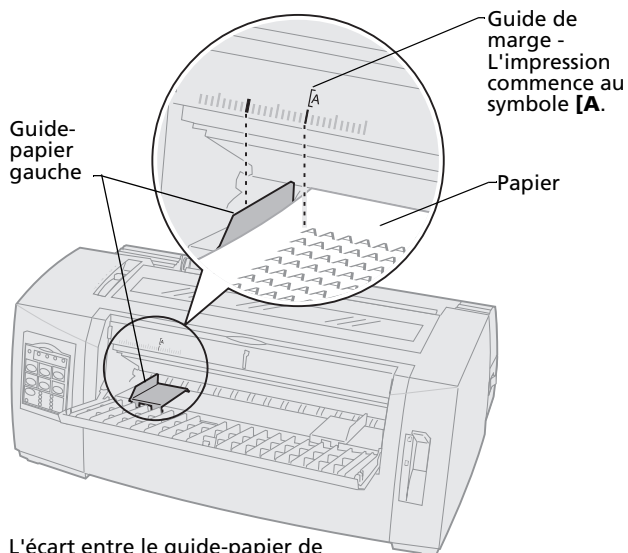

L'écart entre le guide-papier de gauche et le symbole **[A]** détermine la largeur de la marge de gauche.

- 8 Placez une feuille simple ou une enveloppe contre le guide-papier gauche.  
Si vous chargez une feuille ou une enveloppe pré-imprimée, placez d'abord le bord supérieur, face imprimée vers le haut.
- 9 Alignez le guide-papier droit sur le bord droit du papier.

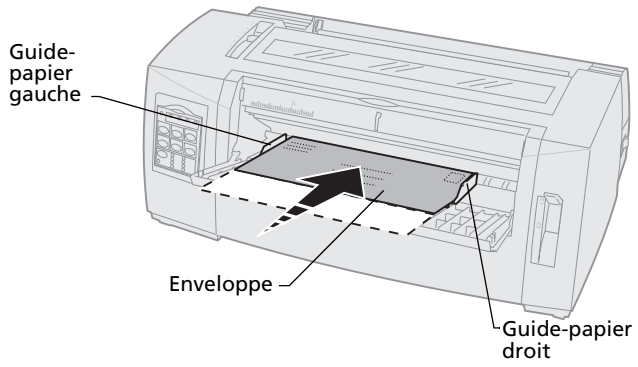
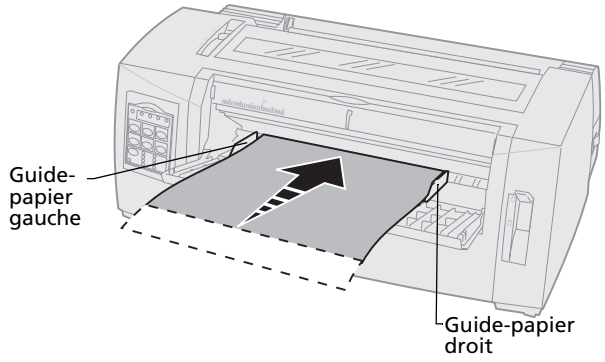

- 10** Insérez le papier dans l'imprimante jusqu'à ce que le voyant Plus de papier cesse de clignoter.
  - Si l'option Chargement auto feuille à feuille est **activée**, le papier est entraîné automatiquement jusqu'en début de page.
  - Si l'option Chargement auto feuille à feuille est **désactivée**, appuyez sur **Chargement de papier**.
- 11** Assurez-vous que l'imprimante est en ligne (le voyant Prêt est **allumé**).  
Sinon, appuyez sur le bouton **Démarrer/Stop** jusqu'à ce que le voyant Prêt soit **allumé**.

## Alignement de la marge de gauche

Vous pouvez changer la première position d'impression sur la marge de gauche manuellement. Cette première position est indiquée par le symbole **[A]**. Vous pouvez également régler la marge de gauche depuis l'application que vous utilisez.

**Remarque :** Le fait de régler la marge de gauche dans l'application ajoute de la marge au réglage de l'imprimante. Par exemple, si la marge de gauche de l'imprimante est de 2,5 cm et que celle du logiciel est également de 2,5 cm, l'impression commence à 5 cm du bord gauche de la page.



## Alignement de la marge de gauche pour du papier listing

Pour régler la marge de gauche lorsque vous utilisez du papier listing, recherchez d'abord le symbole **[A]** sur l'imprimante. Son emplacement dépend de la position du tracteur.

### Position du tracteur poussant

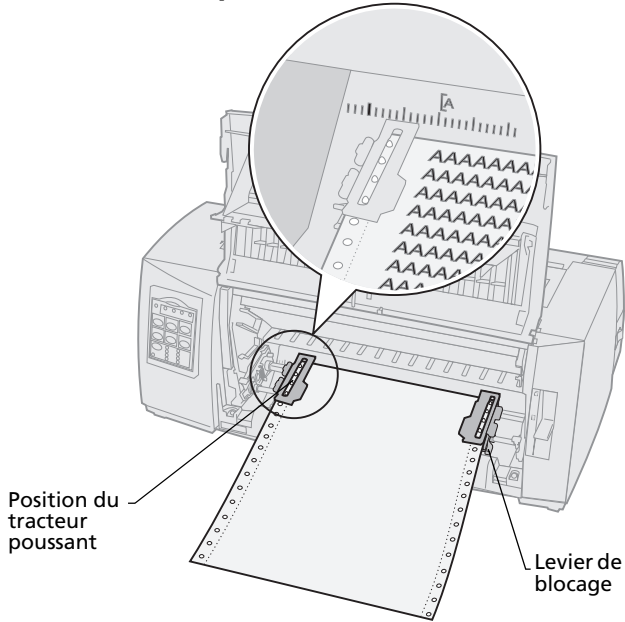

## Position du tracteur tirant

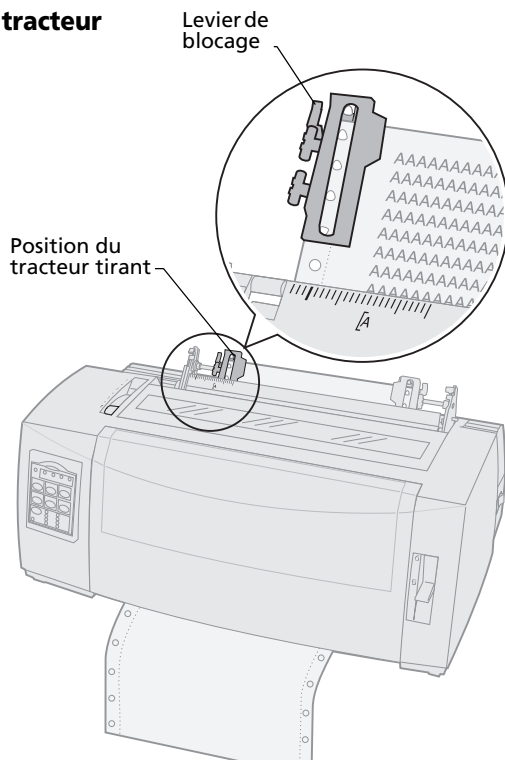

- 1 Soulevez les leviers de blocage droit et gauche afin de déverrouiller les tracteurs.
- 2 Déplacez le tracteur gauche à gauche ou à droite du symbole **[A]**.
- 3 Relâchez le levier de blocage du tracteur gauche afin de le bloquer.
- 4 Ajustez le tracteur droit afin de tendre le papier et verrouillez le levier de droite.

**Remarque :** Si vous rencontrez des difficultés à déplacer le tracteur de droite afin de l'adapter à la largeur du papier, faites rouler la butée du tracteur de manière à la déloger. Déplacez le tracteur en fonction de la largeur du papier, chargez le papier, puis

bloquez le tracteur de droite. Pour savoir où se trouve la butée en caoutchouc du tracteur, reportez-vous à la section « Changement de sens d'entraînement du tracteur » page 39.

## Alignement de la marge de gauche pour impression sur une feuille simple ou une enveloppe chargée manuellement

Pour régler la marge de gauche lorsque vous imprimez sur une feuille simple ou une enveloppe, déplacez le guide-papier gauche vers la gauche du symbole **A** situé au-dessus du guide-papier.

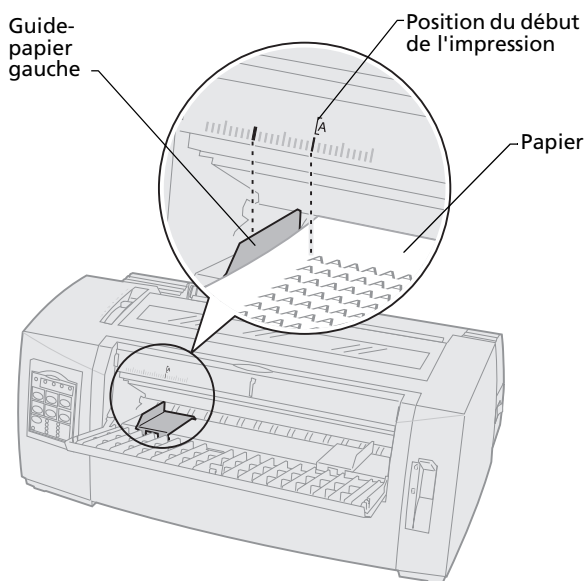

Vous aurez peut-être à régler le guide-papier droit afin de l'aligner sur le bord droit de la page.

## Définition du début de page

Le début de la page définit la première ligne imprimée. Servez-vous du panneau de commandes pour enregistrer les paramètres de début de page si vous utilisez du papier listing, une feuille simple, ainsi que pour toutes les macros activées.

## Réglage du début de la page pour imprimer sur du papier listing avec le tracteur poussant

Le début de page peut varier entre -2,5 et +35,5 cm à partir du haut du papier listing.

**Remarque :** Utilisez également cette méthode pour régler le début de page du papier listing chargé dans le bac d'alimentation du tracteur 2.

Pour définir et régler le début de la page, procédez comme suit :

- 1 Dégagez le chemin d'accès du papier.  
Si vous n'avez pas chargé de papier, le voyant Plus de papier clignote. Si le voyant Plus de papier est **éteint**, découpez l'excédent de papier et appuyez sur **Charger/Décharger**.  
Si une feuille simple se trouve dans l'imprimante, appuyez sur le bouton **Chargement du papier** pour dégager le chemin du papier.
- 2 Assurez-vous que le levier de sélection du papier est réglé sur Listing .

- 3 Installez le papier listing dans les butées d'entraînement du tracteur poussant (ou dans les butées du tracteur 2 si vous utilisez le bac d'alimentation du tracteur 2).

Pour obtenir de plus amples informations sur le chargement du papier, reportez-vous à la section « Chargement de papier listing à l'aide du tracteur poussant » page 54.

- 4 Retirez la trappe d'accès au ruban.
- 5 Appuyez sur le bouton **Charger/Décharger**.

Le papier se déplace jusqu'au début de la page.  
Le voyant Plus de papier **s'éteint**.

- 6 Ouvrez le cache d'accès au deuxième niveau du panneau de commandes.

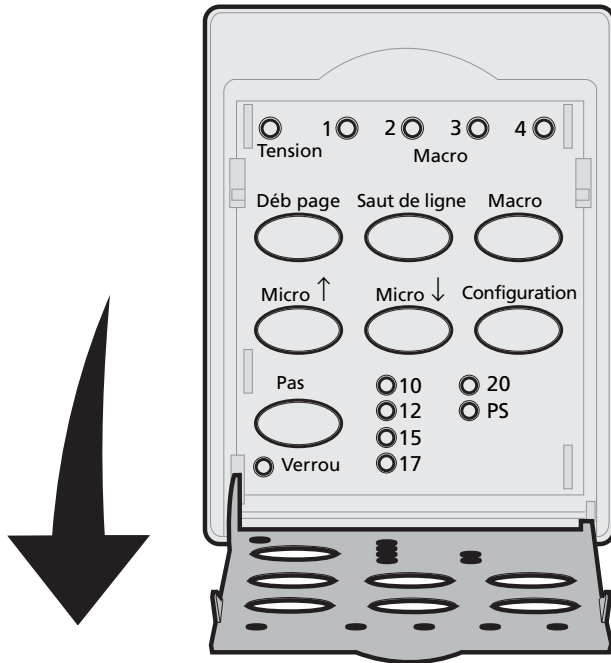

- 7 Appuyez sur un bouton d'avance du papier (**Saut de ligne, Micro** ↑, **Micro** ↓) afin d'aligner le début de la page sur les lignes horizontales (situées sur le plateau).

Reportez-vous à l'illustration page 90.

**Remarque** : Si vous appuyez sur un bouton d'avance du papier et que vous le maintenez enfoncé, le papier avance par micro mouvements, puis passe en alimentation continue.

Cette illustration indique la position des deux lignes horizontales de part et d'autre de la barre métallique du plateau. Utilisez ces lignes comme repères pour aligner le début de page. Le pied de chaque caractère imprimé doit correspondre aux lignes horizontales.

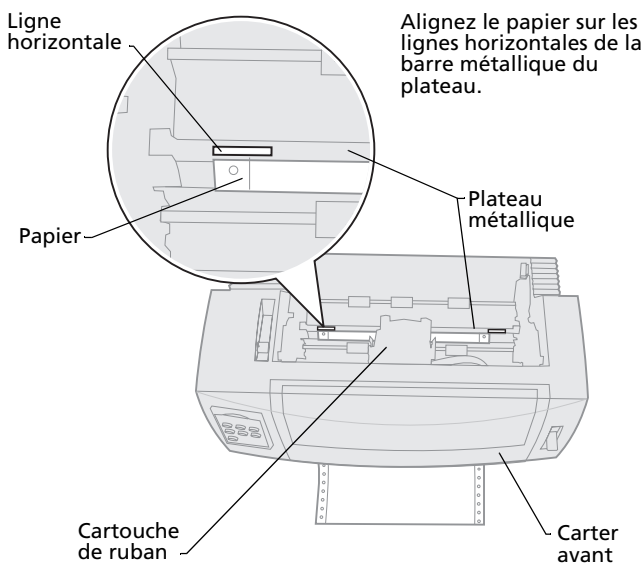

- 8 Appuyez sur le bouton **Déb page** pour définir et enregistrer le début de page.
- 9 Refermez le cache du panneau de commandes.

- 10 Pour vérifier le nouveau début de page, appuyez sur **Charger/Décharger** afin de retirer le listing et appuyez de nouveau sur **Charger/Décharger** pour recharger du papier.

Le papier listing est chargé jusqu'au début de page défini.

- 11 Appuyez sur le bouton **Démarrer/Stop** afin de mettre l'imprimante en ligne.

**Remarque** : Si la fonction Découpe auto est réglée sur **Activé** ou sur **Une seconde**, le papier avance jusqu'à la position de découpe. Un nouveau travail d'impression ou la sélection du bouton **Découper** fait revenir le papier au début de page.

## Réglage du début de la page pour impression sur du papier listing avec le tracteur tirant

- 1 Mettez l'imprimante **sous tension**.

Si vous n'avez pas chargé de papier, le voyant Plus de papier clignote.

- 2 Placez le levier de sélection du papier sur Listing .

- 3 Installez le papier listing sur les butées d'entraînement du tracteur tirant.

Pour obtenir de plus amples informations sur le chargement du papier, reportez-vous à la section « Chargement de papier listing par l'avant à l'aide du tracteur tirant » page 62.

- 4 Ouvrez le cache d'accès au deuxième niveau du panneau de commandes.

- 5 Appuyez sur un bouton d'avance du papier (**Saut de ligne, Micro** ↑ ou **Micro** ↓) pour faire avancer le papier jusqu'au début de la page.  
**Remarque** : Servez-vous de la deuxième feuille du listing pour définir le début de la page.
- 6 Appuyez sur le bouton **Déb page** pour définir et enregistrer le début de page.
- 7 Refermez le cache du panneau de commandes.  
**Remarque** : Le haut de la page n'est pas enregistré si l'imprimante est **éteinte** ou si elle manque de papier lorsque vous utilisez le tracteur tirant.
- 8 Appuyez sur le bouton **Démarrer/Stop** afin de mettre l'imprimante en ligne.

## Réglage du début de page pour une feuille simple ou une enveloppe

Le début de page peut varier entre -2,5 et +55,8 cm à partir du haut du papier. Pour définir et enregistrer le début de la page, procédez comme suit :

- 1 Dégagez le chemin d'accès du papier.  
Si vous n'avez pas chargé de papier, le voyant Plus de papier clignote. Si le voyant Plus de papier est **éteint**, découpez l'excédent de papier et appuyez sur **Charger/Décharger**.  
Si une feuille simple se trouve dans l'imprimante, appuyez sur le bouton **Chargement du papier** pour dégager le chemin du papier.
- 2 Placez le levier de sélection du papier sur Feuille simple .



- 3 Insérez une feuille de papier ou une enveloppe par le volet de chargement manuel.

Pour obtenir de plus amples informations sur le chargement du papier, reportez-vous à la section « Chargement manuel d'une feuille simple ou d'une enveloppe » page 80.

- L'imprimante entraîne le papier ou l'enveloppe jusqu'en début de page, si l'option Chargement auto feuille à feuille est **activée**.
- Si cette option est **désactivée**, appuyez sur le bouton **Chargement de papier** lorsque le voyant **Plus de papier s'éteint**.

- 4 Ouvrez le cache d'accès au deuxième niveau du panneau de commandes.

- 5 Appuyez sur un bouton d'avance du papier (**Saut de ligne, Micro ↑, Micro ↓**) afin d'aligner le début de la page sur les lignes horizontales (situées sur le plateau).

Reportez-vous à l'illustration page 90.

**Remarque :** Si vous appuyez sur un bouton d'avance du papier et que vous le maintenez enfoncé, le papier avance par micro mouvements, puis passe en alimentation continue.

- 6 Appuyez sur **Déb page** pour régler et enregistrer le début de page.
- 7 Refermez le cache du panneau de commandes.
- 8 Appuyez sur le bouton **Démarrer/Stop** afin de mettre l'imprimante en ligne.

## Définition du début de page à l'aide d'une macro

Chaque macro dispose d'un paramètre de début de page différent. Pour pouvoir définir le début de page dans une macro, vous devez d'abord en sélectionner une :

- 1 Ouvrez le cache d'accès au deuxième niveau du panneau de commandes.
- 2 Appuyez sur le bouton **Macro** afin de sélectionner la macro à utiliser pour la définition du début de page.

Définissez maintenant le début de la page. La procédure suivie dépend du papier et du mode d'impression utilisés. Pour obtenir de l'aide, reportez-vous à l'une des sections suivantes :

- « Réglage du début de la page pour imprimer sur du papier listing avec le tracteur poussant » page 88.
- « Réglage du début de la page pour impression sur du papier listing avec le tracteur tirant » page 91.
- « Réglage du début de page pour une feuille simple ou une enveloppe » page 92.

# Utilisation de la barre de découpe

## Définition de la position de découpe

Lorsque la fonction de découpe automatique est **activée** ou réglée sur **Une seconde**, la perforation supérieure du listing se déplace en position de découpe si les conditions suivantes sont vérifiées :

- L'imprimante a terminé l'impression.
- Le papier a avancé au début de la page suivante.
- Aucune donnée, aucun code de commande de l'imprimante ou code d'échappement n'a été envoyé à l'imprimante après le positionnement du papier en début de page.
- La mémoire tampon de l'imprimante n'a pas reçu de données pendant une seconde.

Si vous avez déjà défini le début de la page et que vous souhaitez changer la position de la barre de découpe, procédez comme suit :

- 1** Appuyez sur le bouton **Démarrer/Stop** afin de mettre l'imprimante hors ligne.
- 2** Appuyez sur le bouton **Découper** et maintenez-le enfoncé jusqu'à ce que l'imprimante émette un signal sonore.
- 3** Ouvrez le cache d'accès au deuxième niveau du panneau de commandes.
- 4** Appuyez sur le bouton **Micro** ↑ ou **Micro** ↓ pour faire avancer le papier à l'endroit approprié sur la barre de découpe.
- 5** Refermez le cache du panneau de commandes.

L'imprimante émet deux signaux sonores.

Le papier est entraîné vers l'arrière, puis se met à la nouvelle position de découpe.

**6** Le voyant Prêt est **allumé**.

**7** Appuyez sur le bouton **Démarrer/Stop**.

Le papier reste à cet endroit jusqu'à ce que vous envoyiez un autre document à imprimer. Il passe alors de la position de découpe au début de la page afin que l'impression puisse commencer.

# 5

## Utilisation du mode Configuration



Les paramètres de police, espacement, longueur de formulaire, etc., de votre imprimante sont prédéfinis en usine (ces réglages sont également appelés **paramètres par défaut**). Cette section décrit comment modifier ces paramètres par défaut, configurer des macros et définir la longueur de formulaire.

### Utilisation du mode Configuration pour modifier les paramètres de l'imprimante

Ce mode basé sur le menu vous permet de personnaliser votre imprimante en fonction des besoins de votre entreprise. Une fois en mode Configuration, suivez les instructions qui s'affichent dans la page de menu imprimée pour sélectionner la zone à modifier.

**Remarque :** Assurez-vous que des formulaires listings sont chargés dans votre imprimante lorsque vous utilisez le mode Configuration. Pour obtenir de l'aide, reportez-vous à la section « Chargement de papier listing » page 52.

## Accès au mode Configuration

- 1 Ouvrez le cache d'accès au deuxième étage du panneau de commandes.

2480/2481

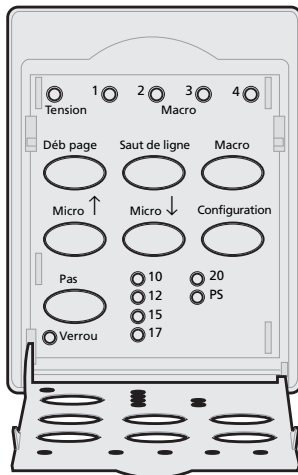

2490/2491

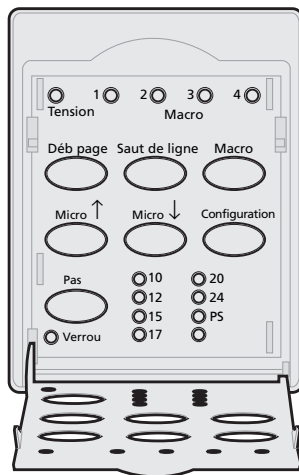

- 2 Lorsque vous appuyez sur **Configuration**, l'imprimante passe en mode Configuration et imprime le menu principal.

- 3** Appuyez sur **Saut de ligne** pour imprimer la liste de toutes les options disponibles que vous pouvez modifier.

Configuration de l'imprimante - Menu principal	
Pour sélectionner	Appuyez sur
Enregistrer et Quitter	Déb page
Imprimer tout	Saut de ligne
Options Macros formulaires	Macro
Options Données	Micro ↑
Options Contrôle	Micro ↓
Options Emulation	Configuration
Options Interface	Pas

- 4** Pour sélectionner une option du menu principal, il suffit d'appuyer sur le bouton correspondant.
- Un nouveau menu s'affiche chaque fois que vous appuyez sur un bouton, proposant de nouvelles sélections.
- 5** Une fois que vous avez effectué toutes vos sélections, l'imprimante sort une page reflétant vos modifications.

L'exemple suivant montre comment modifier le paramètre Langue du menu.

## Exemple : Modification du paramètre Langue du menu

- 1 Alors que l'imprimante est en mode Configuration, appuyez sur **Micro** ↓ afin d'imprimer le menu Options Contrôle.
- 2 Appuyez sur **Pas** pour imprimer d'autres options Contrôle.

<u>Options Contrôle</u>	<u>En cours</u>	<u>Appuyez sur</u>
Retour au menu principal	Désactivé	Déb page
Impression Uni-Dir	Activé	Saut de ligne
Chargement auto feuille à feuille	Activé	Macro
Alarme Plus de papier	Activé	Micro ↑
Alignement Bi-Di		Micro ↓
Impression démo		Configuration
(Suite)		Pas

- 3 Pour changer la langue du menu Configuration, appuyez sur **Macro**.

<u>Options Contrôle</u>	<u>En cours</u>	<u>Appuyez sur</u>
Retour au menu principal	Anglais	Déb page
Retour à la page précédente	Activé	Saut de ligne
Langue du menu		Macro
Lecture haut de page		Micro ↑
Silence		Micro ↓

- 4 Appuyez sur le bouton correspondant à la langue de votre choix ou sur **Configuration** pour imprimer d'autres options Langue du menu.



- 5 Dans cet exemple, appuyez sur **Macro** afin de sélectionner Anglais.

Langue du menu	
Pour sélectionner	Appuyez sur
Pas de changement	Déb page
Anglais	Saut de ligne
Français	Macro
Allemand	Micro ↑
Italien	Micro ↓
(Suite)	Configuration
Retour au menu principal	Pas

Les menus de l'imprimante s'impriment désormais en anglais.

Control Options	Current	Press
Return to Main Menu		Set TOF
Return to previous page		LineFeed
Menu Language	English	MACRO
TOF Read	Enabled	Micro ↑
Quiet	Disabled	Micro ↓

- 6 Appuyez sur **Pas** pour revenir dans le menu principal ou sur **Déb page** (Aucun changement) pour revenir au menu précédent et changer un autre paramètre.

- 7 Si vous revenez au menu principal, appuyez sur **Déb page** pour quitter le mode Configuration et enregistrer le nouveau réglage.

## Sortie du mode Configuration

- 1 Appuyez sur **Déb page** jusqu'à ce que l'imprimante revienne au menu principal ou appuyez sur **Pas** à partir de n'importe quel menu contenant une sélection **Retour au menu principal**.
- 2 Appuyez de nouveau sur **Déb page** pour quitter le mode Configuration.

Les nouveaux paramètres ne sont sauvegardés que lorsque l'imprimante a quitté le mode Configuration.

**Remarque :** Si l'imprimante ne contient plus de papier alors qu'elle est en mode Configuration, installez-en sur les butées du tracteur et appuyez sur **Configuration** pour continuer.

## Options du menu Configuration

Utilisez le mode Configuration pour configurer votre imprimante en fonction des exigences de votre travail.

**Remarque :** Pour imprimer la liste de tous les paramètres par défaut, sélectionnez **Imprimer tout** dans le menu principal.

Ce tableau décrit les différents contrôles et options que vous pouvez sélectionner pour votre imprimante.

### Options du menu

Menus	Contrôle...
Options Macros formulaires	Vous permet de personnaliser des macros pour l'impression de divers formulaires.  Reportez-vous à la section « Options du menu Macros formulaires » page 105.
Options Données	Définit le traitement des informations envoyées à l'imprimante.  Reportez-vous à la section « Options du menu Données » page 110.
Options Contrôle	Définit la façon dont l'imprimante exécute bon nombre de ses tâches de base.  Reportez-vous à la section « Options du menu Contrôle » page 112.

**Options du menu (suite)**

<b>Menus</b>	<b>Contrôle...</b>
Options Emulation	<p>Détermine l'interaction de l'imprimante avec votre application.</p> <p>Reportez-vous à la section « Options du menu Emulation » page 113.</p>
Options Interface	<p>Définit le transfert des informations de votre ordinateur à l'imprimante.</p> <p>Reportez-vous à la section « Options du menu Emulation » page 113.</p>

Les tableaux suivants soulignent et décrivent les nombreux paramètres et fonctions que vous pouvez utiliser avec votre imprimante.

# Options du menu Macros formulaires

## Options de macros

Options de menu	Usage
Définir Macro par défaut	Sélectionnez la macro que vous souhaitez activer par défaut lorsque l'imprimante est mise <b>sous tension</b> ou sélectionnez Désactiver si vous ne souhaitez pas utiliser de macro par défaut.
Options Caractères	<b>Police par défaut</b> Sélectionnez la police de votre choix dans la liste des polices disponibles.
	<b>Verrouillage de police</b> Activer ce paramètre vous permet de définir le verrouillage de polices par défaut, y compris lorsque l'imprimante est mise <b>hors tension</b> puis de nouveau <b>sous tension</b> .
	<b>Espacement par défaut</b> Sélectionnez l'une des valeurs d'espacement (ou pas) suivantes : 10, 12, 15, 17, 20, (24 pour 2490/2491) et PS. Tous les espacements ne sont pas disponibles dans toutes les polices.
	<b>Verrouillage d'espacement</b> Activer ce paramètre vous permet de définir le verrouillage des espacements par défaut, y compris lorsque l'imprimante est mise <b>hors tension</b> puis de nouveau <b>sous tension</b> .
	<b>Page de code</b> Vous pouvez sélectionner l'une des pages de code suivantes : 437, 850, 858, 860, 861, 863, 865, 437G, 813, 851, 853T, 857, 869, 920, 1004 et 1053. Pour plus d'informations, reportez-vous à la rubrique <i>Référence technique</i> .
	<b>Jeu de caractères</b> Vous avez le choix entre Jeu de caractères 1 ou Jeu de caractères 2. <ul style="list-style-type: none"><li>• Le jeu de caractères 1 est défini par défaut en usine aux Etats-Unis.</li><li>• Le jeu de caractères 2 est défini par défaut en Europe, au Moyen-Orient et en Afrique.</li></ul>

**Options de macros (suite)**

<b>Options de menu</b>	<b>Usage</b>
Options Caractères (suite)  <b>Remarque :</b> Disponible uniquement pour les imprimantes 2480/2481.	<b>Espacement 20</b>  Ce paramètre active ou désactive le mode Espacement 20 et assure la compatibilité avec d'autres imprimantes IBM. <ul style="list-style-type: none"><li>• Lorsque ce paramètre est activé, basculer de 12 cpp à condensé (Déc 15, Hex 0F) change l'espacement de 12 cpp à 20 cpp.</li><li>• Lorsque ce paramètre est désactivé, basculer de 12 cpp à condensé (Déc 15, Hex 0F) ne change pas l'espacement de 12 cpp à 17 cpp.</li></ul>

## Options de macros (suite)

Options de menu	Usage
Options Gestion du papier	<p>Découpe auto</p> <ul style="list-style-type: none"><li>• Lorsque ce paramètre est <b>activé</b>, l'option de découpe automatique avance le papier continu vers la barre de découpe.</li><li>• Lorsque ce paramètre est renseigné par la valeur <b>Une seconde</b>, le papier continu avance automatiquement vers la barre de découpe une seconde après la réception des données.</li><li>• Lorsque ce paramètre est <b>désactivé</b>, vous pouvez avancer manuellement la perforation du papier continu vers la barre de découpe.</li></ul>
	<p>Chargement feuille à feuille auto</p> <ul style="list-style-type: none"><li>• Lorsque ce paramètre est <b>activé</b>, le papier est chargé dans le volet d'insertion manuelle et l'imprimante entraîne automatiquement le papier jusqu'en début de page.</li><li>• Lorsque ce paramètre est <b>désactivé</b>, appuyez sur <b>Changement de papier</b> pour charger le papier.</li></ul>
	<p>Bac d'alimentation automatique</p> <p>Si vous avez installé le bac d'alimentation automatique optionnel, <b>activez</b> le paramètre Bac d'alimentation automatique afin de charger automatiquement le papier dans l'imprimante.</p>
	<p>Tracteur</p> <p>Vous permet de sélectionner le tracteur par défaut si le tracteur optionnel est installé. Sélectionner Tracteur 1, Tracteur 2 ou Tracteurs 1 + 2 définit par défaut le tracteur ou le jeu de tracteurs spécifié.</p>
	<p>Longueur du formulaire</p> <p>Vous pouvez définir la longueur du formulaire (en terme de lignes par page) d'une ligne à 559 mm au maximum.</p>

## Options de macros (suite)

Options de menu	Usage
Options Gestion du papier (suite)	<p>Définit la marge à gauche à l'aide de l'échelle de marge de l'imprimante.</p> <p>Sélectionnez l'une des valeurs suivantes :</p> <ul style="list-style-type: none"> <li>• 0"</li> <li>• 1"</li> <li>• 2"</li> <li>• 3"</li> </ul>
	<p>Marge à droite</p> <p>Sélectionnez l'une des valeurs suivantes :</p> <ul style="list-style-type: none"> <li>• 4"</li> <li>• 5"</li> <li>• 6"</li> <li>• 7"</li> <li>• 8"</li> <li>• 13.6" (modèles à plateau large)</li> </ul>
	<p>Lignes par pouce</p> <p>Indique le nombre de lignes de texte par pouce.</p> <p>Sélectionnez l'une des valeurs suivantes :</p> <ul style="list-style-type: none"> <li>• 3</li> <li>• 4</li> <li>• 6</li> <li>• 8</li> </ul>
	<p>Marge du bas</p> <p>Définit le nombre de lignes composant la marge du bas de votre choix.</p>
	<p>Ejecter par Page</p> <p>Ejecter par <b>Page</b> détermine le fonctionnement de l'option <b>Page</b>.</p> <ul style="list-style-type: none"> <li>• Lorsque l'option <b>Page</b> est <b>activée</b>, il s'agit d'une opération d'éjection feuille à feuille.</li> <li>• Lorsque l'option <b>Page</b> est <b>désactivée</b>, le papier est entraîné jusqu'en début de page.</li> </ul>



## Options de macros (suite)

Options de menu	Usage
Macro <b>x</b>	<b>Options Caractères</b> Définit les paramètres de caractères pour une macro. Pour plus d'informations, reportez-vous à la section « Options Caractères » page 105.
	<b>Options Gestion du papier</b> Définit les paramètres de gestion du papier pour une macro. Pour plus d'informations, reportez-vous à la section « Options Gestion du papier » page 107.
	<b>Copier la macro</b> Vous permet de copier les paramètres d'une macro vers une autre.

# Options du menu Données

## Options Données

Options de menu	Usage
Tampon	<ul style="list-style-type: none"><li>• Sélectionnez Minimum pour définir la taille du tampon de réception à zéro.</li><li>• Sélectionnez Maximum pour les imprimantes 2480/2481 pour définir la taille du tampon à 66 Ko ou 98 Ko, selon que l'option Télécharger NLQ II (Proche de la qualité courrier) est activée ou non.</li><li>• Sélectionnez Maximum pour les imprimantes 2490/2491 pour définir la taille du tampon à 28 Ko ou 60 Ko, selon que l'option Télécharger est activée ou non.</li></ul>
Saut de ligne auto	<p>Besoin d'un saut de ligne.</p> <ul style="list-style-type: none"><li>• Lorsque ce paramètre est <b>activé</b>, un saut de ligne est exécuté pour chaque retour chariot reçu.</li><li>• Lorsque ce paramètre est <b>désactivé</b>, un saut de ligne n'est pas exécuté lorsqu'un code de retour chariot est reçu.</li></ul>
Retour chariot auto	<p>Besoin d'un retour chariot.</p> <ul style="list-style-type: none"><li>• Lorsque ce paramètre est <b>activé</b>, un retour chariot est exécuté pour chaque saut de ligne reçu.</li><li>• Lorsque ce paramètre est <b>désactivé</b>, un retour chariot n'est pas exécuté lorsqu'un code de saut de ligne est reçu.</li></ul>
Zéro barré	<ul style="list-style-type: none"><li>• <b>Activez</b> le paramètre Zéro barré pour imprimer le symbole Ø au lieu d'un zéro numérique.</li><li>• Ce paramètre est <b>désactivé</b> par défaut en usine.</li></ul>
Télécharger NLQ II <b>Remarque :</b> Disponible pour les imprimantes 2480/2481 seulement.	<p>Utilisation de NLQ II</p> <ul style="list-style-type: none"><li>• Sélectionnez Activer pour réserver une partie du tampon de réception au téléchargement de polices. Ce paramètre est activé par défaut en usine.</li><li>• Sélectionnez Désactiver pour utiliser l'intégralité du tampon comme tampon de réception.</li></ul>

## Options Données (suite)

Options de menu	Usage
<p>Télécharger</p> <p><b>Remarque :</b> Disponible pour les imprimantes 2490/2491 seulement.</p>	<p>Allocation du tampon de votre imprimante.</p> <ul style="list-style-type: none"><li>• Sélectionnez Activer pour réserver une partie du tampon de réception au téléchargement de polices. Ce paramètre est activé par défaut en usine.</li><li>• Sélectionnez Désactiver pour utiliser l'intégralité du tampon comme tampon de réception.</li></ul>
<p>Activer Page</p> <p><b>Remarque :</b> Disponible pour les imprimantes 2480/2481 seulement.</p>	<p>Contrôle des commandes de page.</p> <ul style="list-style-type: none"><li>• Sélectionnez <b>Activer</b> pour exécuter n'importe quel code de page (X'0C').</li><li>• Sélectionnez <b>Désactiver</b> pour ignorer tout code de page lorsque le papier est positionné au début de la page en cours.</li></ul>
<p>Sub de page de codes</p>	<p>Substituez la page de codes 850 à la page 858. Ceci permet aux versions de logiciels antérieures d'accéder au symbole de l'Euro.</p> <ul style="list-style-type: none"><li>• Activer</li><li>• Désactiver</li></ul>

# Options du menu Contrôle

## Options Contrôle

Options de menu	Usage
Impression Uni-Dir	<p>Personnalise la direction de l'impression.</p> <ul style="list-style-type: none"><li>• Lorsque ce paramètre est <b>activé</b> et que l'imprimante est en mode NLQ, l'impression s'effectue de façon unidirectionnelle par ligne.</li><li>• Lorsque ce paramètre est <b>désactivé</b>, les deux défilements sont imprimés de façon bidirectionnelle, à l'exception de l'espacement proportionnel qui s'imprime toujours de façon unidirectionnelle.</li><li>• Ce paramètre est <b>désactivé</b> par défaut en usine.</li></ul>
Chargement auto feuille à feuille	<p>Personnalise la façon dont l'imprimante passe en mode Prêt après qu'une feuille a été chargée.</p> <ul style="list-style-type: none"><li>• Lorsque ce paramètre est <b>activé</b>, l'imprimante passe automatiquement en mode Prêt après qu'une feuille a été chargée.</li><li>• Lorsque ce paramètre est <b>désactivé</b>, l'imprimante reste déconnectée après qu'une feuille a été chargée. Appuyez sur <b>Démarrer/Stop</b> pour mettre l'imprimante en mode Prêt.</li></ul>
Alarme Plus de papier	<p>Définit l'alarme sur l'imprimante.</p> <ul style="list-style-type: none"><li>• Lorsque ce paramètre est activé, l'alarme sonore signale que l'imprimante ne contient plus de papier. Ce paramètre est activé par défaut en usine.</li><li>• Lorsque ce paramètre est désactivé, l'alarme reste silencieuse.</li></ul>
Impression démo	<p>Active ou désactive l'impression d'une page de démonstration.</p> <p>Pour les instructions d'impression d'une page de démonstration, reportez-vous à la section « Impression d'une page de démonstration » page 11.</p>
Langue du menu	<p>Sélectionne la langue dans laquelle vous souhaitez imprimer les menus. Vous avez le choix entre les langues suivantes : anglais, français, allemand, italien, espagnol et portugais brésilien.</p> <p>Pour afficher la liste des étapes à suivre, reportez-vous à la section « Exemple : Modification du paramètre Langue du menu » page 100.</p>

## Options Contrôle (suite)

Options de menu	Usage
Lecture haut de page	Configurez l'imprimante pour qu'elle vérifie le début de page avant de commencer à imprimer des papiers listings.  Pour obtenir de l'aide, reportez-vous à la section « Définition du début de page » page 88.
Silence	Sélectionnez le mode Silence pour changer le niveau de bruit de votre imprimante. L'impression est plus lente en mode Silence.

## Options du menu Emulation

### Options Emulation

Options de menu	Usage
Sélection d'émulation	Sélectionnez le mode IBM ou le mode Epson. Si vous avez installé une option OKI, OKI figure également dans la liste.
Mode IBM	<p>Utilisation du mode Pro-III</p> <p>Proprinter III, disponible uniquement sur les imprimantes 2480/2481, permet la compatibilité avec Proprinter III.</p> <ul style="list-style-type: none"> <li>• Lorsque ce paramètre est <b>activé</b>, l'imprimante émule un Proprinter III.</li> <li>• Lorsque ce paramètre est <b>désactivé</b>, l'imprimante intègre des fonctionnalités supplémentaires.</li> </ul>
	<p>Utilisation du mode AGM</p> <p>Le mode Passage en mode graphique, disponible uniquement sur les imprimantes 2490/2491, vous permet d'utiliser les commandes graphiques 24 aiguilles haute résolution. Ces commandes sont similaires à celles qui sont utilisées avec les imprimantes Epson LQ570/LQ1070.</p>
Mode Epson	<p>Utilisation de Sélection de table</p> <p>L'option Sélection de table vous permet de sélectionner la Table de caractères italiques ou la table de caractères graphiques étendus Epson utilisée dans le mode Epson.</p>

## Options Emulation (suite)

Options de menu	Usage
<p>Mode Epson (suite)</p>	<p>Utilisation d'un jeu de caractères internationaux</p> <p>Les jeux de caractères internationaux pris en charge en mode Epson sont les suivants :</p> <ul style="list-style-type: none"> <li>• Etats-Unis (par défaut)</li> <li>• France</li> <li>• Allemagne</li> <li>• Royaume-Uni</li> <li>• Danemark</li> <li>• Suède</li> <li>• Italie</li> <li>• Espagne I</li> </ul> <p>Les jeux de caractères suivants sont également pris en charge, mais uniquement par le biais de commandes hôte utilisées par les imprimantes Epson FX850/FX1050 :</p> <ul style="list-style-type: none"> <li>• Japon</li> <li>• Norvège</li> <li>• Danemark II</li> <li>• Corée (pour les imprimantes 2480/2481 seulement)</li> <li>• Espagne II</li> <li>• Amérique latine</li> <li>• Legal</li> </ul>
<p>Emulation Okidata</p> <p><b>Remarque :</b> S'affiche uniquement si l'émulation Okidata optionnelle est installée.</p>	<p>Utilisation de graphiques 7 ou 8 bits</p>
	<p>Remplacement de Plus de papier</p>
	<p>Empêcher la réinitialisation</p>
	<p>Suppression de l'impression</p>
	<p>Impression du Code de Suppr</p>

# Options du menu Interface

Les paramètres de votre ordinateur et de votre imprimante doivent correspondre.

## Options Interface

Options de menu	Usage
Interface	Sélection automatique de l'interface de l'imprimante.
	Utilisation du câble parallèle.
	Utilisation du câble USB.
	Utilisation du câble série (s'affiche uniquement si l'interface série optionnelle est installée).
Respecter init	<ul style="list-style-type: none"><li>• Si ce paramètre est activé, le signal d'initialisation est respecté sur le port parallèle.</li><li>• Si ce paramètre est désactivé, le signal d'initialisation est ignoré sur le port parallèle.</li></ul>
Débit des données*	<ul style="list-style-type: none"><li>• 300 bit/s</li><li>• 600 bit/s</li><li>• 1200 bit/s</li><li>• 2400 bit/s</li><li>• 4800 bit/s</li><li>• 9600 bit/s</li><li>• 19200 bit/s</li></ul>
Bits de données*	<ul style="list-style-type: none"><li>• 7</li><li>• 8</li></ul>
Parité*	<ul style="list-style-type: none"><li>• Non</li><li>• Ignorer</li><li>• Impair</li><li>• Pair</li></ul>
Bits d'arrêt*	<ul style="list-style-type: none"><li>• 1</li><li>• 2</li></ul>
Protocole*	<ul style="list-style-type: none"><li>• XOn/XOff</li><li>• MultiXON/XOFF</li><li>• Contrôle des messages DTR</li></ul>
* S'affiche uniquement si l'option d'interface série est installée.	





# 6

## Fournitures



Cette section décrit les fournitures dont vous avez besoin et explique comment les commander. Elle décrit également les caractéristiques de papier pour les imprimantes Lexmark Forms Série 2400.

Les seuls éléments dont vous avez besoin pour votre imprimante sont le câble de l'imprimante, la cartouche du ruban et le papier.

### Commande de fournitures

Pour plus d'informations sur les fournitures disponibles auprès de Lexmark, vous pouvez vous rendre sur le site Web de l'entreprise à l'adresse [www.lexmark.com](http://www.lexmark.com). Vous trouverez également sur ce site les coordonnées complètes tenues à jour des revendeurs de fournitures agréés Lexmark dans votre région.

Si vous résidez aux Etats-Unis, appelez le 1-800-438-2468 pour passer commande auprès de Lexmark Direct ou pour obtenir la liste des revendeurs de produits Lexmark agréés de votre région.

## Câble parallèle

Commandez un câble parallèle de 3 ou 6 m sous les références :

- 1329605 (3 m)
- 1427498 (6 m)

## Câble USB

Commandez le câble USB Lexmark sous la référence 12A2405.

## Câble et adaptateur série

Commande une option d'interface série sous la référence 12T0154.

Commandez un câble série sous la référence suivante ou équivalente :

- 1038693 (50 m)

## Ruban d'impression

Commandez une cartouche de ruban sous les références :

- 11A3540 (ruban Séries 2300/2400 standard)
- 11A3550 (ruban Série 2400 haute capacité)

**Remarque :** Vous pouvez commander les rubans d'impression sur le site Web de Lexmark à l'adresse [www.lexmark.com](http://www.lexmark.com).

## Caractéristiques du papier

Le tableau suivant décrit les caractéristiques de papier lorsqu'aucun bac d'alimentation optionnel n'est installé. Si vous avez installé le bac d'alimentation automatique optionnel ou le second tracteur, reportez-vous au manuel qui accompagne cette option.

### Caractéristiques du papier pour l'alimentation de papier listing ou feuilles simples

Dimensions du papier	Feuilles simples		Papier listing		Enveloppes
	Simple	Liasse	Simple	Liasse	
	<b>Largeur</b>				
Maximum	297 mm Voir Remarque	297 mm Voir Remarque	254 mm	254 mm	241 mm
Maximum point à point	N/A	N/A	241 mm	241 mm	N/A
Minimum	76 mm	76 mm	76 mm	76 mm	152 mm
Point à point minimal	N/A	N/A	63 mm	63 mm	N/A
<b>Remarque :</b> Lorsque le bac d'alimentation automatique ou le second tracteur est installé, la largeur maximale d'une feuille est de 215 mm pour un chargement manuel.					
	<b>Longueur de page</b>				
Maximum	559 mm	559 mm	N/A	N/A	152 mm
Minimum	76 mm	76 mm	76 mm	76 mm	110 mm

## Caractéristiques du papier pour l'alimentation de papier listing ou feuilles simples (suite)

Dimensions du papier	Feuilles simples		Papier listing		Enveloppes
	Simple	Liase	Simple	Liase	
	<b>Grammage</b>				
Maximum	90 g/m <sup>2</sup>	N/A	90 g/m <sup>2</sup>	N/A	90 g/m <sup>2</sup>
Minimum	65 g/m <sup>2</sup>	N/A	56 g/m <sup>2</sup>	N/A	75 g/m <sup>2</sup>
	<b>Epaisseur - Liasses de papier de 45 g/m<sup>2</sup></b>				
Minimum	0,058 mm	Voir Remarque	0,058 mm	Voir Remarque	0,42 mm
Maximum	0,114 mm	Voir Remarque	0,114 mm	Voir Remarque	
<b>Remarque :</b> Epaisseur allant jusqu'à 0,512 mm pour les imprimantes 2480/2481 ; jusqu'à 0,36 mm pour les imprimantes 2490/2491.					

## Zone d'impression (feuilles simples)

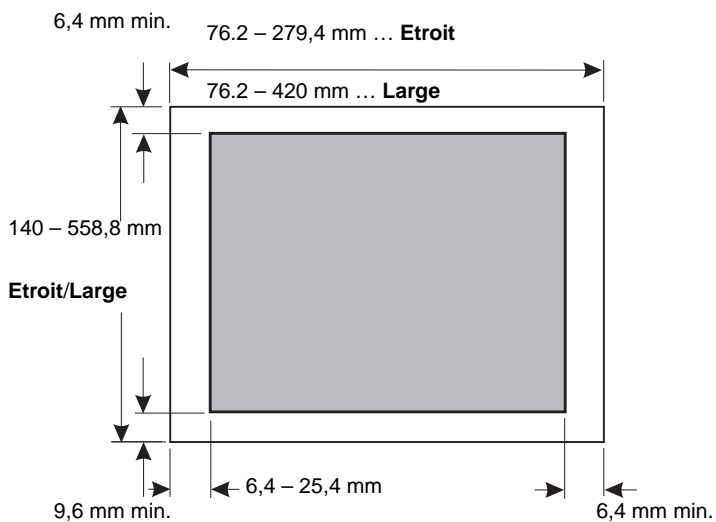



# 7

## Résolution des problèmes et maintenance



Cette section vous permet d'identifier les conditions de l'imprimante et les problèmes courants que vous pouvez résoudre. Lorsque vous rencontrez un problème, identifiez s'il se situe au niveau de l'imprimante, de l'application ou d'une option. Pour obtenir une aide supplémentaire et une réponse à vos questions, contactez un technicien qualifié.

Lorsque vous identifiez un problème, reportez-vous à la section « Aide-mémoire des problèmes courants » page 124.

<b>Problème</b>	<b>Voir...</b>	<b>page...</b>
Alarmes et voyants d'état	« Vérification de l'état de l'imprimante »	page 130
Bourrages papier et problèmes d'alimentation de papier	« Résolution des bourrages papier »	page 138
Problèmes d'impression	« Test de l'imprimante »	page 128
Décalage de la tête d'impression	« Ajustement de l'alignement bidirectionnel »	page 135
Qualité d'impression médiocre	« Des points manquent ou la qualité d'impression est médiocre »	page 140
Police ou espacement incorrect	« La police ou l'espacement sélectionné dans le panneau de commandes ne s'imprime-t-il pas ou change-t-il ? »	page 126
Problèmes liés au bac d'alimentation automatique	« Le papier n'avance pas à partir du bac d'alimentation automatique »	page 150

## Aide-mémoire des problèmes courants

Pour résoudre la plupart des problèmes de base, commencez par suivre les étapes ci-dessous :

### 1 L'imprimante est-elle alimentée en courant ?

Assurez-vous que les conditions suivantes sont remplies :

- Le câble d'alimentation est correctement connecté à une prise de terre et à l'imprimante.
- Les autres éléments connectés à la même source d'alimentation fonctionnent.
- La source d'alimentation peut être mise **hors tension** à partir d'un interrupteur mural.



## 2 L'impression est-elle trop claire ?

La molette de contrôle de la densité du ruban a été prédéfinie sur la position 1. (Cette molette se trouve sur la cartouche du ruban.)

Lorsque l'impression devient claire, basculez la molette de la position 1 à 2 pour assombrir l'impression.

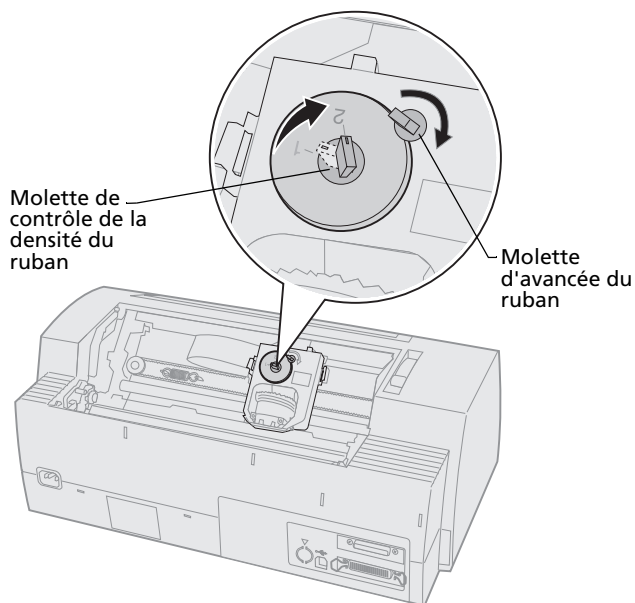

## 3 Y a-t-il un bouchage papier dans l'imprimante ?

Pour plus d'informations sur la résolution des bouchages papier, reportez-vous à la section « Résolution des bouchages papier » page 138.

## 4 L'avancée des formulaires est-elle entravée par des objets, tels que le carton des formulaires ou le support de l'imprimante ?

Déplacez le conteneur des formulaires de sorte que le papier puisse avancer librement du conteneur à l'imprimante.

- 5 Un composant est-il endommagé ?  
Appelez un technicien.
- 6 Des options sont-elles à l'origine du problème ?
- a Exécutez le test de l'imprimante. Pour plus d'informations, reportez-vous à la section « Test de l'imprimante » page 128.
  - b Si le test de l'imprimante échoue alors qu'aucune option n'est installée, appelez un technicien.
  - c Si le test de l'imprimante échoue alors qu'une option est installée, essayez de supprimer l'option.

- 7 La **police** ou l'**espacement** sélectionné dans le panneau de commandes ne s'imprime-t-il pas ou change-t-il ?

**Activez** le verrouillage de police ou d'espacement afin d'éviter que votre application ne remplace les paramètres de police et d'espacement. Pour plus d'informations, reportez-vous à la section « Sélection ou verrouillage d'une police » page 35.

Si vous devez utiliser une police non résidente, changez la police dans votre application.

**Remarque :** Si vous utilisez des applications Windows, la plupart des polices sont des bitmaps (graphiques), qui remplacent les polices ou espacements verrouillés de l'imprimante. Sélectionnez la police résidente à remplacer dans le panneau de commandes.

- 8 Le problème se situe-t-il hors de l'imprimante ?
- a Mettez l'imprimante **hors tension**.
  - b Débranchez le câble de l'imprimante à l'arrière de celle-ci.

- c Exécutez le test de l'imprimante. Pour plus d'informations, reportez-vous à la section « Test de l'imprimante » page 128.  
Si le test de l'imprimante s'exécute, le problème se situe alors au niveau du câble de l'imprimante ou de votre ordinateur.
  - d Exécutez les procédures de test de votre ordinateur. Pour plus d'informations, reportez-vous au guide d'utilisateur de votre ordinateur.
- 9 Lorsqu'une application ne s'exécute pas correctement sur l'imprimante, d'autres applications s'exécutent-elles correctement ?
- 10 Les résultats de l'impression présentent-ils des anomalies ?

Assurez-vous que les conditions suivantes sont remplies :

- Vous avez sélectionné le pilote d'impression approprié pour votre application. Pour plus d'informations, reportez-vous à la section « Configuration des applications Windows et DOS » page 19.
  - Vous avez sélectionné le mode d'émulation approprié pour votre imprimante. Pour plus d'informations, reportez-vous à la section « Utilisation du mode d'émulation IBM » page 20.
- 11 Les boutons du panneau de commandes ne fonctionnent-ils pas, à l'exception des boutons **Démarrer/Stop, Saut de ligne, Changement de papier, Découper** et **Charger/Décharger** ?
- Le panneau de commandes est verrouillé. Pour plus d'informations, reportez-vous à la section « Verrouillage/déverrouillage du panneau de commandes » page 34.

## Test de l'imprimante

Chaque fois que vous mettez l'imprimante **sous tension**, celle-ci effectue un test interne, ou Auto-test de mise sous tension.

L'exécution du test de l'imprimante génère l'impression d'un résultat de test qui recense tous les problèmes éventuels sur l'imprimante.

Vous pouvez exécuter le test de l'imprimante alors que celle-ci est connectée ou non à votre ordinateur.

## Exécution du test de l'imprimante

- 1 Assurez-vous que l'imprimante contient du papier et la cartouche du ruban.
- 2 Mettez l'imprimante **hors tension**.
- 3 Appuyez sur le bouton **Saut de ligne** et maintenez-le enfoncé pendant que l'imprimante est mise **sous tension**.
- 4 Relâchez le bouton **Saut de ligne** lorsque l'impression commence.

L'impression se poursuit jusqu'à l'arrêt de l'imprimante.

## Mode d'analyse Hex

Le mode d'analyse hexadécimal imprime les codes de contrôle envoyés à l'imprimante. Utilisez ce mode d'analyse pour vous aider à identifier les problèmes liés aux logiciels/pilotes.

Pour passer en mode d'analyse :

- 1 Assurez-vous que l'imprimante contient du papier et la cartouche du ruban.
- 2 Mettez l'imprimante **hors tension**.

- 3 Appuyez sur le bouton **Tracteur** et maintenez-le enfoncé pendant que l'imprimante est mise **sous tension**.
- 4 Relâchez le bouton **Tracteur** lorsque les voyants s'éteignent.
- 5 Mettez l'imprimante **hors tension** puis de nouveau **sous tension** pour quitter ce mode.

## Interruption ou arrêt du test de l'imprimante

Pour interrompre le test de l'imprimante :

- 1 Appuyez sur **Démarrer/Stop**.  
Le test est interrompu après l'impression d'une ligne complète de caractères.
- 2 Appuyez sur **Démarrer/Stop** pour poursuivre le test.  
Pour arrêter le test de l'imprimante, mettez celle-ci **hors tension**.



# Vérification de l'état de l'imprimante

Observez les voyants du panneau de commandes et comparez leur état au tableau suivant. Les différents modèles et combinaisons de voyants vous informent sur l'état de votre imprimante et la nécessité d'entreprendre une action.

## Etat de l'imprimante

Voyant/état des voyants du panneau de commandes		Action requise
<b>Tension</b> <b>Prêt</b> <b>Plus de papier</b>	<b>Activé</b> <b>Activé</b> <b>Désactivé</b>	Condition de fonctionnement normal. Aucune action n'est requise.
<b>Tension</b> <b>Prêt</b> <b>Plus de papier</b>	<b>Activé</b> <b>Désactivé</b> <b>Désactivé</b>	Condition de déconnexion normale.
<b>Tension</b> <b>Prêt</b> <b>Plus de papier</b>	<b>Activé</b> <b>Désactivé</b> Clignotement	<ol style="list-style-type: none"><li>1 Chargement du papier.</li><li>2 Appuyez sur <b>Démarrer/Stop</b>. Le voyant Plus de papier s'éteint ; le voyant Prêt s'<b>allume</b>.</li></ol> <p><b>Remarque :</b> Si vous avez installé le bac d'alimentation du tracteur 2 optionnel et que vous imprimez sur du papier listing, assurez-vous que le levier de sélection du papier est placé sur la position Listing.</p>
<b>Prêt</b>	Clignotement	Le tampon de l'imprimante contient des données à imprimer.

## Etat de l'imprimante (suite)

Voyant/état des voyants du panneau de commandes		Action requise
<b>Tension</b> <b>Prêt</b> <b>Plus de papier</b> <b>Verrouillage du panneau</b>  <b>Verrouillage de police</b>	<b>Activé</b> Clignotement Clignotement Clignotement Clignotement	<ol style="list-style-type: none"> <li>1 Vérifiez tout bourrage papier ou du ruban.</li> <li>2 Mettez l'imprimante <b>hors tension</b>.</li> <li>3 Retirez la cartouche du ruban. Pour plus d'informations, reportez-vous à la section « Retrait de la cartouche du ruban » page 158.</li> <li>4 Vérifiez que des bouts de papier ne sont pas restés bloqués dans l'imprimante.</li> <li>5 Assurez-vous que le scotch d'emballage du chariot a été retiré.</li> <li>6 Alors que l'imprimante est <b>sous tension</b>, exécutez le test de l'imprimante. Reportez-vous à la section « Test de l'imprimante » page 128.</li> <li>7 Si le test échoue, appelez un technicien.</li> </ol> <p><b>Remarque :</b> Si l'imprimante n'émet aucun signal sonore, le problème provient de la source d'alimentation. Appelez un technicien.</p>
<b>Tension</b>	<b>Désactivé</b>	Vérifiez le câble et la source d'alimentation. Si le voyant d'alimentation reste <b>désactivé</b> , contactez votre technicien.
<b>Tension</b> <b>Prêt</b> <b>Plus de papier</b> <b>Verrouillage du panneau</b> 	<b>Activé</b> <b>Désactivé</b> Clignotement Clignotement	<p>La position du levier de sélection du papier a été changée pendant le chargement du papier. Remettez le levier de sélection du papier sur la position correcte et appuyez sur <b>Démarrer/Stop</b>.</p> <p><b>Remarque :</b> Assurez-vous que le papier est en position de rangement ou non chargé avant de changer la position du levier de sélection du papier.</p>
<b>Tension</b> <b>Prêt</b> <b>Plus de papier</b> <b>Verrouillage du panneau</b> 	<b>Activé</b> Clignotement Clignotement Clignotement	<ol style="list-style-type: none"> <li>1 Ouvrez et fermez le panneau de commandes.</li> <li>2 Si vous essayez d'exécuter une séquence de <b>mise sous tension</b>, vérifiez que vous tenez le bouton approprié.</li> <li>3 Mettez l'imprimante <b>hors tension</b>, puis de nouveau <b>sous tension</b> sans appuyer sur aucun bouton.</li> <li>4 Si l'erreur persiste, appelez le technicien.</li> </ol>
<b>Tension</b> <b>Prêt</b> <b>Plus de papier</b> <b>Tracteur 2</b>	<b>Activé</b> Clignotement Clignotement Clignotement	Assurez-vous que l'option Tracteur 2 est correctement installée. Pour obtenir les instructions, reportez-vous au manuel Tracteur 2 livré avec l'option.

## Etat de l'imprimante (suite)

Voyant/état des voyants du panneau de commandes		Action requise
<b>Tension</b> <b>Prêt</b> <b>Plus de papier</b> <b>Verrouillage de police</b>	<b>Activé</b> Clignotement Clignotement Clignotement	<ol style="list-style-type: none"> <li><b>1</b> Mettez l'imprimante <b>hors tension</b>.</li> <li><b>2</b> Mettez l'imprimante de nouveau <b>sous tension</b>. Si le même problème survient de nouveau, contactez votre technicien.</li> </ol> <p><b>Remarque :</b> Si vous avez besoin d'aide pour localiser le technicien le plus proche dans votre région, rendez-vous sur le site Web de Lexmark à l'adresse <a href="http://www.lexmark.com">www.lexmark.com</a>.</p>
<b>Tous les voyants sont allumés</b>	<b>Activé</b>	
<b>Verrouillage du panneau</b> 	Clignotement	
<b>Tension</b> <b>Prêt</b> <b>Tracteur 2</b> <b>Plus de papier</b> <b>Verrouillage de police</b>	<b>Activé</b> Clignotement Clignotement Clignotement Clignotement	
<b>Tension</b> <b>Prêt</b> <b>Plus de papier</b> <b>Verrouillage du panneau</b> 	<b>Activé</b> Clignotement Clignotement Clignotement	
<b>Verrouillage de police</b>	Clignotement	
<b>Tension</b> <b>Prêt</b> <b>Tracteur 2</b> <b>Plus de papier</b> <b>Verrouillage du panneau</b> 	<b>Activé</b> Clignotement Clignotement Clignotement Clignotement	
<b>Verrouillage de police</b>	Clignotement	
<b>Tension</b> <b>Prêt</b> <b>Tracteur 2</b> <b>Plus de papier</b> <b>Verrouillage du panneau</b> 	<b>Activé</b> Clignotement Clignotement Clignotement Clignotement	



# Configuration des paramètres par défaut sur l'imprimante

Pour rétablir sur l'imprimante les paramètres par défaut définis en usine :

## Rétablir les paramètres américains définis par défaut

Les paramètres par défaut pour les Etats-Unis sont les suivants :

- Page de codes : 437
- Jeu de caractères : 1
- Longueur du formulaire : 11"

Pour changer les paramètres par défaut :

- 1** Assurez-vous que l'imprimante contient du papier et la cartouche du ruban.
- 2** Mettez l'imprimante **hors tension**.
- 3** Ouvrez la trappe d'accès au ruban.
- 4** Déplacez la tête d'impression vers le panneau de commandes de l'imprimante jusqu'à la butée.
- 5** Fermez la trappe d'accès au ruban.
- 6** Appuyez sur les boutons **Découper + Démarrer/Stop** et maintenez-les enfoncés pendant que l'imprimante est mise **sous tension**.
- 7** Maintenez ces boutons enfoncés jusqu'à ce le chariot se déplace.

**Remarque :** Les voyants du panneau de commandes clignotent plusieurs fois.

Une fois que le chariot se déplace, les paramètres par défaut définis en usine sont rétablis.

## Rétablir les paramètres européens définis par défaut

Les paramètres par défaut standard définis en Europe sont les suivants :

- Page de codes : 858
- Jeu de caractères : 2
- Longueur du formulaire : 12"

Pour changer les paramètres par défaut :

- 1** Assurez-vous que l'imprimante contient du papier et la cartouche du ruban.
- 2** Mettez l'imprimante **hors tension**.
- 3** Ouvrez la trappe d'accès au ruban.
- 4** Déplacez la tête d'impression vers le panneau de commandes de l'imprimante jusqu'à la butée.
- 5** Fermez la trappe d'accès au ruban.
- 6** Appuyez sur les boutons **Découper + Tracteur** et maintenez-les enfoncés pendant que l'imprimante est mise **sous tension**.
- 7** Maintenez ces boutons enfoncés jusqu'à ce le chariot se déplace.

**Remarque :** Les voyants du panneau de commandes clignotent plusieurs fois.

Une fois que le chariot se déplace, les paramètres par défaut définis en usine sont rétablis.

## Ajustement de l'alignement bidirectionnel

Il est possible parfois que vous souhaitiez ajuster l'alignement des caractères (également appelé **alignement bidirectionnel**) sur votre imprimante. Les étapes suivantes illustrent l'ajustement de l'alignement sur les imprimantes matricielles.

**Remarque :** Assurez-vous que du papier listing est chargé sur l'imprimante.

- 1 Assurez-vous que la macro par défaut est désactivée.  
Pour obtenir de l'aide, reportez-vous à la section « Accès au mode Configuration » page 98.
- 2 Mettez l'imprimante **hors tension**.
- 3 Ouvrez le cache du panneau de commandes pour accéder à l'étage 2.
- 4 Appuyez sur le bouton **Pas** et maintenez-le enfoncé pendant que l'imprimante est mise **sous tension**.

## 5 Les barres d'alignement des brouillons s'impriment.

La valeur courante est le nombre qui s'imprime en dessous des barres.

Barres d'alignement  
des brouillons

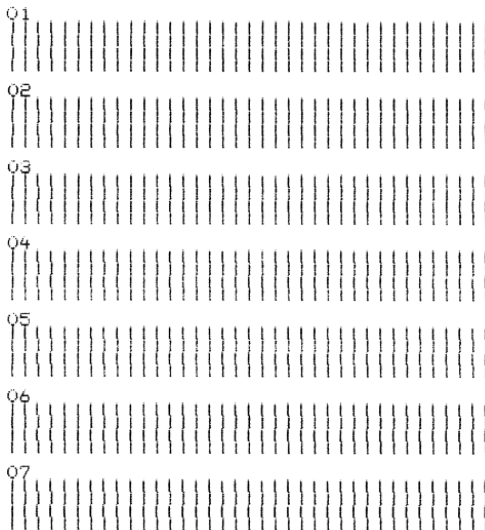

Valeur courante 01

- 6 Pour configurer le brouillon, sélectionnez les barres du meilleur alignement des brouillons dans les impressions 01 - 07.
  - a Appuyez sur **Micro** ↑ ou **Micro** ↓ pour sélectionner le meilleur alignement par nombre ou conserver la valeur courante.
  - b Appuyez sur **Déb page** pour enregistrer votre sélection.





- 6 Placez le levier de sélection du papier sur la position Page .
- 7 Réglez le curseur d'épaisseur en fonction du type de papier que vous utilisez.  
Reportez-vous à la section « Réglage du curseur d'épaisseur » page 50.

## **Bourrages de papier listing**

- 1 Mettez l'imprimante **hors tension**.
- 2 Retirez tout papier listing déjà imprimé.
- 3 Placez le curseur d'épaisseur sur la position 7.
- 4 Découpez le listing le long de la ligne de perforation située avant que le formulaire ne pénètre dans l'imprimante.
- 5 Si vous utilisez le tracteur poussant, ouvrez le carter avant. (Ignorez cette étape si vous utilisez le bac d'alimentation du tracteur 2 optionnel.)
- 6 Ouvrez les trappes d'accès aux tracteurs gauche et droit.
- 7 Eloignez le papier des butées du tracteur.
- 8 Retirez soigneusement le papier.
- 9 Ouvrez la trappe d'accès au ruban pour dégager tout morceau de papier bloqué.
- 10 Dégagez tout morceau de papier ou bout de perforation du chemin d'accès du papier.

# Etats des problèmes

Exécutez les étapes décrites pour chaque condition afin de résoudre le problème. Si l'action proposée ne permet pas de résoudre le problème, contactez votre technicien.

## Problèmes de l'imprimante

Problème	Cause probable	Action
L'imprimante se place sur la position Découpage avant la fin de la tâche d'impression.	L'option Découpage est renseignée par la valeur <b>Une seconde</b> et l'application ou le réseau n'envoie pas les données de façon suffisamment rapide.	Renseignez l'option Découpage par la valeur <b>Activé</b> au lieu de <b>Une seconde</b> et réexécutez la tâche d'impression.
Les caractères sont erronés ou manquants ; les codes de contrôle de mise en forme ne fonctionnent pas.	Problème au niveau de l'application	Reportez-vous au manuel de votre application.
	Certaines aiguilles semblent absentes dans la tête d'impression.	<ol style="list-style-type: none"><li>1 Vérifiez le paramètre du curseur d'épaisseur. Pour plus d'informations, reportez-vous à la section « Réglage du curseur d'épaisseur » page 50.</li><li>2 Exécutez le test d'impression. Reportez-vous à la section « Test de l'imprimante » page 128.</li><li>3 Faites réparer l'imprimante.</li></ol>
Des points manquent ou la qualité d'impression est médiocre.	Le curseur d'épaisseur est incorrect pour le type de papier chargé.	Vérifiez le paramètre du curseur d'épaisseur. Pour plus d'informations, reportez-vous à la section « Réglage du curseur d'épaisseur » page 50.
	De la poussière ou des particules de papier sont collées à la surface du ruban.	Retirez la cartouche du ruban et vérifiez la surface de ce dernier.



## Problèmes de l'imprimante (suite)

Problème	Cause probable	Action
Des points manquent ou la qualité d'impression est médiocre. (suite)	Problème au niveau du ruban.	<ul style="list-style-type: none"><li>• Assurez-vous que le ruban est bien <b>fixé</b> sur le chariot.</li><li>• Ajustez la molette de contrôle de la densité du ruban. Pour plus d'informations, reportez-vous à la section « L'impression est-elle trop claire ? » page 125.</li><li>• Le ruban est usé ; remplacez la cartouche du ruban.</li></ul>
	La tête d'impression ne fonctionne pas.	<ul style="list-style-type: none"><li>• Exécutez le test d'impression. Reportez-vous à la section « Test de l'imprimante » page 128.</li><li>• Contactez votre technicien.</li></ul>

## Problèmes de l'imprimante (suite)

Problème	Cause probable	Action
Les formulaires sont tachés ou l'impression est trop sombre.	Le curseur d'épaisseur est incorrect pour le type de papier chargé.	Vérifiez le paramètre du curseur d'épaisseur. Reportez-vous à la section « Réglage du curseur d'épaisseur » page 50.
	Le ruban est entortillé.	<ul style="list-style-type: none"><li>Assurez-vous que le ruban est correctement installé. Reportez-vous à la section « Retrait de la cartouche du ruban » page 158.</li><li>Si possible, redressez le ruban.</li><li>Resserrez le ruban à l'aide de la molette d'avancée du ruban.</li></ul>
	La protection du ruban est endommagée ou manquante.	<ul style="list-style-type: none"><li>Retirez la cartouche du ruban. Pour obtenir de l'aide, reportez-vous à la section « Retrait de la cartouche du ruban » page 158.</li><li>Remplacez la cartouche du ruban.</li></ul>
	La molette de contrôle de la densité du ruban a été placée sur la position <b>2</b> prématurément.	Placez la molette de contrôle de la densité du ruban sur la position <b>1</b> . Pour plus d'informations, reportez-vous à la section « L'impression est-elle trop claire ? » page 125.

## Problèmes de l'imprimante (suite)

Problème	Cause probable	Action
Nombre de lignes incorrect dans une page.	Problème au niveau de l'application.	Reportez-vous au manuel de votre application.
	La pile de papier listing s'accroche à un objet.	Assurez-vous que l'avancée du papier n'est entravée par aucun objet (comme des câbles) depuis les dispositifs de guidage.
	Le début de page est trop bas.	Réajustez le début de page. Pour obtenir de l'aide, reportez-vous à la section « Définition du début de page » page 88.
	La longueur de page définie est incorrecte.	Ajustez la longueur de page dans le menu Configuration. Pour obtenir de l'aide, reportez-vous à la section « Utilisation du mode Configuration pour modifier les paramètres de l'imprimante » page 97.

## Problèmes de l'imprimante (suite)

Problème	Cause probable	Action
La marge de gauche se déplace vers la droite pendant l'impression.	La tête d'impression ne se déplace pas correctement.	<ul style="list-style-type: none"> <li>• Vérifiez que la cartouche du ruban et le papier sont correctement installés.</li> <li>• Assurez-vous que le scotch d'emballage du chariot a été retiré.</li> <li>• Vérifiez qu'aucun objet n'entrave le mouvement du chariot.</li> <li>• Si un bourrage papier s'est produit récemment, mettez l'imprimante <b>hors tension</b> puis réessayez.</li> <li>• Contactez votre technicien.</li> </ul>
	Le curseur d'épaisseur est incorrect pour le type de papier chargé.	Réglez le curseur d'épaisseur. Reportez-vous à la section « Réglage du curseur d'épaisseur » page 50.
	Problème au niveau de l'application.	Reportez-vous au manuel de votre application.
La longueur de ligne est incorrecte ; les lignes ne commencent pas à la marge de gauche.	Problème au niveau de l'application.	<ul style="list-style-type: none"> <li>• Reportez-vous au manuel de votre application.</li> <li>• Assurez-vous que le pilote d'impression correct est sélectionné.</li> </ul>
	Le papier ne se charge pas correctement.	Ajustez la marge de gauche en réglant le tracteur ou le guide-papier.
Les graphiques ne s'impriment pas.	Problème au niveau de l'application.	<ul style="list-style-type: none"> <li>• Reportez-vous au manuel de votre application.</li> <li>• Assurez-vous que le pilote d'impression correct est sélectionné.</li> </ul>

## Problèmes de l'imprimante (suite)

Problème	Cause probable	Action
L'interligne est incorrect ou les impressions se chevauchent.	Des formulaires sont coincés entre la surface et la tête d'impression.	Réinitialisez le curseur d'épaisseur. Reportez-vous à la section « Réglage du curseur d'épaisseur » page 50.
	Problème lié aux applications.	Reportez-vous au manuel de votre application.
L'espacement spécifié ou la police sélectionnée ne s'imprime pas ou change.	<ul style="list-style-type: none"><li>• Votre logiciel remplace les sélections que vous avez faites dans le panneau de commandes.</li></ul>	Utilisez le verrouillage des polices et des espacements. Reportez-vous à la section « Sélection ou verrouillage d'une police » page 35.
	<ul style="list-style-type: none"><li>• Votre logiciel utilise des polices bitmaps (graphiques). Si possible, sélectionnez des polices résidentes.</li></ul>	



## Problèmes de l'imprimante (suite)

Problème	Cause probable	Action
L'impression s'effectue au-delà des bordures des formulaires.	Le papier est ajusté de façon incorrecte.	Ajustez les tracteurs ou les guides-papier et le papier. Reportez-vous à la section « Alignement de la marge de gauche » page 84.
	Problème lié à l'application.	Reportez-vous au manuel de votre application.
	Blocage de la tête d'impression provoqué par un bourrage du papier ou du ruban.	<ul style="list-style-type: none"> <li>Assurez-vous que la cartouche du ruban est correctement installée.</li> <li>Retirez le papier coincé. Reportez-vous à la section « Ajustement de l'alignement bidirectionnel » page 135.</li> <li>Mettez l'imprimante <b>hors tension</b>, puis de nouveau <b>sous tension</b>.</li> </ul>
L'impression se poursuit au-delà des bordures du formulaire.	<ul style="list-style-type: none"> <li>Le logiciel définit une taille de papier supérieure à la taille réelle de la page.</li> <li>L'imprimante essaie d'imprimer dans le dernier ½ pouce du formulaire.</li> </ul>	Modifiez l'application de sorte que la taille de papier affectée soit identique à celle de la page réelle.

## Problèmes de l'imprimante (suite)

Problème	Cause probable	Action
<p>L'imprimante semble imprimer, mais en fait elle n'imprime pas ; l'impression est claire.</p>	<p>Le curseur d'épaisseur est trop élevé pour le type de papier que vous utilisez.</p>	<p>Reportez-vous à la section « Réglage du curseur d'épaisseur » page 50.</p>
	<ul style="list-style-type: none"> <li>• Le ruban se coince, s'entortille ou ne se trouve pas entre la tête d'impression et la protection.</li> <li>• Le ruban ne contient plus d'encre.</li> </ul>	<ul style="list-style-type: none"> <li>• Assurez-vous que le ruban est correctement installé et bien <b>fixé</b> sur le chariot.</li> <li>• Ajustez la molette de contrôle de la densité du ruban. Pour plus d'informations, reportez-vous à la section « L'impression est-elle trop claire ? » page 125.</li> <li>• Le ruban ne contient plus d'encre. Remplacez la cartouche du ruban. Reportez-vous à la section « Retrait de la cartouche du ruban » page 158.</li> </ul>
<p>L'impression est inégale ; des caractères erronés s'impriment ; la marge de gauche change ; l'impression s'arrête.</p>	<ul style="list-style-type: none"> <li>• Si vous utilisez un câble d'imprimante à la masse ou protégé, il est possible que celui-ci ne soit pas correctement connecté.</li> <li>• Le pilote d'impression défini dans le logiciel est incorrect.</li> </ul>	<ul style="list-style-type: none"> <li>• Assurez-vous que le câble d'imprimante est correctement protégé et connecté aux deux extrémités.</li> <li>• Sélectionnez le pilote approprié. Reportez-vous à la section « Configuration des applications Windows et DOS » page 19.</li> </ul>

## Problèmes de l'imprimante (suite)



Problème	Cause probable	Action
L'imprimante ne fait pas avancer le papier.	Le papier est coincé.	<ul style="list-style-type: none"> <li>• Dégagez tous les formulaires et bouts de papier. Recherchez les bouts de perforations qui peuvent parfois s'arracher des formulaires et rester sur l'imprimante.</li> <li>• Il est possible que la position du tracteur de droite soit incorrectement ajustée.</li> <li>• Avant de charger de nouveaux formulaires, déployez-les de façon à décoller les feuilles les unes des autres.</li> </ul>
	Le réglage du curseur d'épaisseur est incorrect pour le type de papier que vous utilisez.	Pour plus d'informations, reportez-vous à la section « Réglage du curseur d'épaisseur » page 50.
	Le papier listing est en position de rangement.	Appuyez sur <b>Charger/Décharger</b> .
	L'option Chargement auto feuille à feuille n'est pas définie.	Pour plus d'informations, reportez-vous à la section « Chargement feuille à feuille auto » page 107.
	Le guide-papier de droite n'est pas correctement défini pour votre largeur de papier.	Réglez le guide-papier de droite.
	La position du levier de sélection du papier est incorrecte.	<ul style="list-style-type: none"> <li>• Si vous essayez d'imprimer une page, assurez-vous que le levier de sélection du papier est placé sur la position Page .</li> <li>• Si vous essayez d'imprimer du papier listing, assurez-vous que le levier de sélection du papier est placé sur la position Listing .</li> </ul>



## Problèmes de l'imprimante (suite)

Problème	Cause probable	Action
Impossible d'ajuster le tracteur de droite le long de la butée du tracteur en position tracteur tirant.	La butée du tracteur a été couchée.	Faites glisser le tracteur et la butée du tracteur de façon ferme.

## Problèmes de l'imprimante (suite)

Problème	Cause probable	Action
Le papier n'avance pas à partir du bac d'alimentation automatique	Le levier de blocage du bac d'alimentation automatique est placé en position avant.	Placez le levier de blocage du bac d'alimentation automatique en position arrière.
	Le levier de sélection du papier est placé à la position  tracteur.	Placez le levier de sélection du papier sur la position Page  .
	Le bac d'alimentation automatique optionnel n'est pas <b>activé</b> en mode Configuration.	Passez en mode Configuration et <b>activez</b> cette option. Pour plus d'informations, reportez-vous à la section « Accès au mode Configuration » page 98.
	Le bac contient un trop grand nombre de feuilles.	<ul style="list-style-type: none"> <li>Retirez des feuilles.</li> <li>Assurez-vous que la pile de papier ne contient pas plus de 150 feuilles (64 g/m<sup>2</sup>). En cas de papier plus épais ou plus large, utilisez moins de feuilles.</li> </ul>
	Le grammage du papier est trop grand.	Retirez toutes les feuilles du bac et installez le papier au grammage le plus petit. Pour des informations sur les grammages recommandés, reportez-vous au manuel du bac d'alimentation automatique optionnel.
	Les feuilles semblent se coller les unes aux autres au niveau de la bordure du bas.	Retirez toutes les feuilles du bac et séparez manuellement les bordures du bas et du haut des feuilles. Replacez ensuite les feuilles dans le bac.
	Les rouleaux de transport sont sales.	Pour obtenir de l'aide, reportez-vous à la section « Nettoyage des rouleaux de transport du bac d'alimentation automatique » page 159.

## Problèmes de l'imprimante (suite)

Problème	Cause probable	Action
Bourrage papier dans le bac d'alimentation automatique.	Le papier n'est pas correctement chargé dans le bac.	Retirez le papier et rechargez le bac.
	Les feuilles ne sont pas empilées de façon égale dans le bac d'alimentation.	Retirez les feuilles, alignez leurs bordures puis rechargez-les dans le bac.
	Le bac d'alimentation automatique n'est pas correctement installé.	Retirez le bac d'alimentation automatique, puis réinstallez-le.
	Des objets étrangers entravent le chemin d'accès du bac d'alimentation automatique.	Retirez le bac d'alimentation automatique. Dégagez les objets étrangers. Réinstallez le bac d'alimentation automatique.
Le papier provenant du bac d'alimentation automatique se coince à l'entrée de l'imprimante.	Le chemin d'accès du papier à l'imprimante est sale ou le ruban est coincé.	Retirez le bac d'alimentation automatique. Dégagez les bouts de papier qui obstruent le chemin d'accès du papier. Réinstallez le bac d'alimentation automatique.
	Le bac d'alimentation automatique n'est pas correctement installé.	Retirez le bac d'alimentation automatique, puis réinstallez-le.
	Le guide-papier est trop à droite.	Déplacez le guide-papier vers la gauche.
	Le papier listing n'a pas été déplacé vers la position de rangement avant l'utilisation du bac d'alimentation automatique.	Retirez le bac d'alimentation automatique. Déplacez le papier listing vers la position de rangement à l'aide du bouton <b>Charger/Décharger</b> .
	Le curseur d'épaisseur est défini de façon incorrecte pour l'épaisseur de votre papier.	Réglez le curseur d'épaisseur. Pour obtenir de l'aide, reportez-vous à la section « Réglage du curseur d'épaisseur » page 50.



## Problèmes de l'imprimante (suite)

Problème	Cause probable	Action
Le papier provenant du bac d'alimentation automatique est dévié dans l'imprimante.	Les guides-papier gauche et droit ne sont pas correctement ajustés.	Ajustez les guides-papier gauche et droit de façon à ce qu'ils s'alignent étroitement contre les bordures du papier.
	Le papier n'est pas correctement placé dans le bac.	<ul style="list-style-type: none"> <li>Retirez le papier du bac.</li> <li>Déployez les feuilles.</li> <li>Rechargez le papier correctement.</li> </ul>
Le bac d'alimentation automatique fait avancer plusieurs feuilles simultanément.	Le papier n'est pas correctement placé dans le bac.	Retirez le papier du bac. Rechargez le papier correctement.
	Le grammage du papier est trop petit.	Retirez toutes les feuilles du bac et installez un papier d'un grammage supérieur. Pour des informations sur les grammages recommandés, reportez-vous au manuel du bac d'alimentation automatique optionnel.
	Les feuilles semblent se coller les unes aux autres au niveau de la bordure du bas.	Retirez toutes les feuilles du bac et séparez manuellement les bordures du bas et du haut des feuilles. Replacez les feuilles dans le bac.
	Le bac ne contient pas suffisamment de feuilles.	Ajoutez du papier dans le bac.

## Problèmes de l'imprimante (suite)

Problème	Cause probable	Action
Le bac d'alimentation automatique fait avancer les feuilles à une vitesse incorrecte.	Le grammage du papier est trop grand.	Retirez toutes les feuilles du bac d'alimentation automatique et installez un papier au grammage inférieur. Pour des informations sur les grammages recommandés, reportez-vous au manuel du bac d'alimentation automatique optionnel.
	Le papier est coincé dans le bac d'alimentation automatique.	Reportez-vous à la section « Le papier provenant du bac d'alimentation automatique se coince à l'entrée de l'imprimante. » page 151.
	Le curseur d'épaisseur est incorrect pour le type de papier que vous utilisez.	Réglez le curseur d'épaisseur. Pour plus d'informations, reportez-vous à la section « Réglage du curseur d'épaisseur » page 50.
	Un trop grand nombre de feuilles sont chargées.	Retirez quelques feuilles.

## Problèmes de l'imprimante (suite)

Problème	Cause probable	Action
Le bac d'alimentation automatique place le papier à la position Début de page incorrecte.	Le début de page n'est pas correctement défini.	Pour des informations sur la configuration des paramètres, reportez-vous au manuel du bac d'alimentation automatique optionnel. Début de page
	Le papier est trop court.	Retirez le papier et assurez-vous que celui-ci répond aux caractéristiques de papier de l'imprimante. Pour des informations sur les caractéristiques de papier, reportez-vous au manuel du bac d'alimentation automatique optionnel.
	Les rouleaux de transport automatiques sont sales.	Pour obtenir de l'aide, reportez-vous à la section « Nettoyage des rouleaux de transport du bac d'alimentation automatique » page 159.
L'imprimante ne fait pas avancer le papier à partir du second tracteur.	Vous essayez d'imprimer du papier listing et le levier de sélection du papier est placé sur la position Page  .	Placez le levier de sélection du papier sur la position Listing  .
	Un tracteur ne contenant pas de papier est sélectionné.	Appuyez sur <b>Tracteur</b> pour sélectionner l'autre tracteur ou chargez le papier dans le tracteur sélectionné.
	Le second tracteur n'est pas connecté.	Connectez le second tracteur à l'arrière de l'imprimante.

## Problèmes de l'imprimante (suite)

Problème	Cause probable	Action
Bourrage papier dans le second tracteur.	Le papier listing sur un tracteur a été incorrectement rangé avant que l'imprimante ne bascule vers l'autre tracteur.	Assurez-vous que le bord supérieur du papier listing qui se trouve sur le tracteur actuellement sélectionné est découpé avant de changer de chargeur. Pour obtenir de l'aide, reportez-vous à la documentation qui accompagne votre option.
Le second tracteur place le papier à la position Début de page incorrecte.	Le début de page n'est pas correctement défini.	Reportez-vous à la section « Définition du début de page » page 88.
Le test d'impression fonctionne, mais l'imprimante n'imprime pas lorsqu'elle est connectée à l'ordinateur.	Problème lié au câble de l'imprimante.	Mettez l'ordinateur et l'imprimante <b>hors tension</b> . Assurez-vous que le câble de l'imprimante est correctement connecté aux deux extrémités. Pour plus d'informations sur le modèle de câble d'imprimante à utiliser, reportez-vous à la section « Fournitures » page 117.
	Problème au niveau de l'application.	Reportez-vous au manuel de votre application. Assurez-vous que vous avez sélectionné le pilote d'impression approprié. Reportez-vous à la section « Configuration des applications Windows et DOS » page 19.
	Le port utilisé n'est pas sélectionné.	Sélectionnez <b>Auto</b> ou le port que vous essayez d'utiliser.

## Problèmes de l'imprimante (suite)

Problème	Cause probable	Action
Les boutons ne fonctionnent pas (à l'exception des boutons <b>Démarrer/Stop</b> , <b>Changement de papier</b> , <b>Découper</b> et <b>Charger/Décharger</b> ).	Le panneau de commandes est verrouillé (le voyant du verrou est activé  ).	<ul style="list-style-type: none"> <li>• Mettez l'imprimante <b>hors tension</b>.</li> <li>• Appuyez sur les boutons <b>Charger/Décharger</b> et <b>Tracteur</b> et maintenez-les enfoncés pendant que vous mettez l'imprimante <b>sous tension</b>.</li> </ul> <p>Lorsque que le voyant du verrou s'<b>éteint</b>, le panneau de commandes est déverrouillé.</p>
L'imprimante émet un signal sonore lorsque vous utilisez <b>Micro</b> ↑ ou <b>Micro</b> ↓.	L'imprimante est définie en mode Découpage.	Fermez le panneau de commandes.
L'imprimante est bruyante.	L'imprimante vibre.	<ul style="list-style-type: none"> <li>• Déplacez tout objet étranger en contact avec l'imprimante.</li> <li>• Assurez-vous que l'imprimante se trouve sur une surface plane et solide.</li> </ul>
	La trappe d'accès au ruban ou le carter avant est ouvert.	Refermez le carter avant.
Le commutateur d'alimentation de l'imprimante est <b>activé</b> , mais le voyant d'alimentation est <b>éteint</b> .	L'imprimante n'est plus alimentée en courant.	<ul style="list-style-type: none"> <li>• Assurez-vous que le câble de l'imprimante est correctement connecté aux deux extrémités.</li> <li>• Vérifiez que la source d'alimentation fonctionne.</li> </ul>
L'alarme de l'imprimante émet un signal.	Cette alarme peut indiquer une erreur ou une opération normale.	Vérifiez l'état des voyants du panneau de commandes. Reportez-vous à la section « Vérification de l'état de l'imprimante » page 130.



## Problèmes de l'imprimante (suite)

Problème	Cause probable	Action
Le bac d'alimentation automatique ou le second tracteur est bruyant.	L'option est incorrectement installée.	Supprimez l'option, puis réinstallez-la. Pour obtenir de l'aide, reportez-vous à la documentation qui accompagne votre option.
La vitesse d'impression est ralentie.	L'impression s'est ralentie.	<ul style="list-style-type: none"><li>• Vérifiez le curseur d'épaisseur. Assurez-vous que le paramètre est correct pour l'épaisseur de vos formulaires. L'impression est plus lente lorsque ce paramètre est supérieur ou égal à 4.</li><li>• Votre logiciel utilise des polices bitmaps (graphiques). Si possible, sélectionnez des polices résidentes.</li></ul> <p><b>Remarque :</b> Le ralentissement thermique automatique protège la tête d'impression contre les surchauffes. Ce fonctionnement est normal et dépend du type d'impression utilisé (qualité courrier par exemple), ainsi que de la quantité et de la densité des graphiques imprimés.</p>

## Maintenance

Cette section explique comment retirer la cartouche du ruban et nettoyer l'imprimante.

### Retrait de la cartouche du ruban

- 1 Mettez l'imprimante **hors tension**.
- 2 Retirez la trappe d'accès au ruban.
- 3 Placez le curseur d'épaisseur sur la position 7.
- 4 Appuyez sur les loquets gauche et droit de la cartouche du ruban, puis soulevez-les.

La cartouche se détache du chariot de l'imprimante.

### Nettoyage de l'imprimante

Avant de nettoyer l'imprimante :

- 1 Mettez l'imprimante **hors tension**.
- 2 Débranchez le câble d'alimentation.
- 3 Attendez que la tête d'impression ait refroidi.
- 4 Retirez la cartouche du ruban.

#### **Nettoyez l'intérieur de l'imprimante :**

Nettoyez l'imprimante une fois par mois, en utilisant une brosse souple et un aspirateur pour nettoyer la poussière, les peluches du ruban et les bouts de papier. Nettoyez la poussière autour de la tête d'impression et dans le compartiment de l'imprimante.

### **Nettoyage du carter :**

Nettoyez l'extérieur de l'imprimante à l'aide d'un chiffon humide et de savon doux. N'utilisez pas de produits nettoyants chimiques ou de type vaporisateur. N'utilisez aucun liquide ni vaporisateur à proximité des ventilateurs. Pour nettoyer les taches d'encre incrustées sur le carter, utilisez des appareils de nettoyage manuel mécaniques disponibles dans le commerce.

### **Nettoyage des rouleaux de transport du bac d'alimentation automatique**

- 1** Retirez toutes les feuilles de l'imprimante.
- 2** Retournez le bac d'alimentation automatique face vers le bas et placez-le sur une surface plane.
- 3** Nettoyez les deux roues du guide-papier qui se trouvent au bas du bac d'alimentation automatique à l'aide d'un chiffon propre imbibé d'alcool.

Vous pouvez faire tourner une roue pendant que vous nettoyez l'autre roue.



## **Avis relatifs aux émissions électroniques**

### **Avis de conformité aux normes de la FCC (Federal Communications Commission)**

Les imprimantes Lexmark Forms 2480, 2481, 2490 et 2491 ont été déclarées conformes aux restrictions des appareils numériques de classe B selon les termes de l'article 15 de la réglementation de la FCC. Leur fonctionnement est soumis aux deux conditions suivantes : (1) l'équipement ne provoque pas d'interférence et (2) l'équipement doit accepter toute interférence reçue, y compris celles risquant d'en affecter le fonctionnement.

Les restrictions de classe B de la FCC ont été instaurées afin de fournir une protection raisonnable contre les interférences dangereuses dans les installations domestiques. Cet équipement génère et utilise des fréquences radio qui, en cas d'installation et d'utilisation non conformes, peuvent être à l'origine d'interférences dans les radiocommunications. Toutefois, rien ne garantit qu'il n'y aura pas d'interférences dans une installation particulière. En cas d'interférences dans la réception radio ou télévision, il est possible de déterminer si elles sont dues à l'appareil en l'éteignant et en le rallumant. Le cas échéant, l'utilisateur est invité à corriger le problème en prenant au moins une des mesures suivantes :

- modifier l'orientation ou l'emplacement de l'antenne réceptrice,
- éloigner l'équipement du récepteur,
- brancher l'équipement sur une prise située sur un circuit différent de celui du récepteur,
- contacter le point de vente ou un technicien qualifié afin d'obtenir d'autres suggestions.

La fabricant n'est pas tenu responsable des éventuelles interférences radio ou télévision causées par l'utilisation de câbles autres que ceux recommandés ou suite à des changements ou modifications apportés à l'appareil. Toute modification non autorisée pourrait entraîner l'annulation du droit de l'utilisateur à se servir de l'appareil.

**Remarque :** Afin d'assurer la conformité à la réglementation de la FCC relative aux interférences électromagnétiques des appareils numériques de classe B, utilisez un câble blindé et correctement relié à la terre, tel que les câbles d'interface Lexmark pour port parallèle (réf. 1329605) et port USB (réf. 12A2405). L'utilisation d'un câble de substitution non blindé et non correctement relié à la terre enfreint la réglementation de la FCC.

Toute question concernant la déclaration de conformité à la réglementation doit être adressée à :

Director of Lab Operations  
Lexmark International, Inc.  
740 West New Circle Road  
Lexington, KY 40550, U.S.A.  
(859) 232-3000

### **Industry Canada Compliance Statement**

This Class B digital apparatus meets all requirements of the Canadian Interference-Causing Equipment Regulations.

### **Avis de conformité aux normes d'Industrie Canada**

Cet appareil numérique de la classe B respecte toutes les exigences du Règlement sur le matériel brouilleur du Canada.

### **Déclaration de conformité aux Directives de la Communauté européenne (CE)**

Ce produit est conforme aux directives concernant les conditions de protection émises par le Conseil de la Communauté européenne 89/336/EEC et 73/23/EEC relatives à l'harmonisation des lois des Etats membres en matière de compatibilité électromagnétique et la sécurité des appareils électriques conçus pour une utilisation à puissance limitée.

Une déclaration de conformité aux normes de cette Directive a été signée par le directeur du département Ingénierie et support technique de Lexmark International, S.A., Boigny, France.

Ce produit est conforme aux restrictions de classe B EN 55022 et aux conditions de sécurité EN 60950.

## Japanese VCCI Notice

この装置は、情報処理装置等電波障害自主規制協議会（VCCI）の基づくクラス B 情報技術装置です。この装置は、家庭環境で使用することを目的としていますが、この装置がラジオやテレビジョン受信機に近接し  
用されると、受信障害を引き起こすことがあります。  
取扱説明書に従って正しい取り扱いをして下さい。

## Energy Star



Le programme informatique EPA ENERGY STAR répond à l'effort concerté des fabricants pour promouvoir la création de produits à faible consommation d'énergie et réduire la pollution atmosphérique due à la production d'énergie.

Les entreprises qui participent à ce programme proposent des ordinateurs, imprimantes, moniteurs ou télécopieurs qui se mettent en veille lorsqu'ils ne sont pas utilisés. Cette caractéristique permet de réduire la consommation d'énergie de 50 %. Lexmark est fier de participer à un tel programme.

En qualité de partenaire Energy Star, Lexmark International, Inc. a vérifié que ce produit satisfait aux normes Energy Star relatives aux économies d'énergie.

## Safety Information

- If your product is NOT marked with this symbol , it MUST be connected to an electrical outlet that is properly grounded.
- The power cord must be connected to an electrical outlet that is near the product and easily accessible.
- Refer service or repairs, other than those described in the operating instructions, to a professional service person.
- This product is designed, tested and approved to meet strict global safety standards with the use of specific Lexmark components. The safety features of some parts may not always be obvious. Lexmark is not responsible for the use of other replacement parts.

## Consignes de sécurité

- Si le symbole  n'apparaît PAS sur votre produit, ce dernier DOIT être branché sur une prise de courant mise à la terre.
- Le câble d'alimentation doit être connecté à une prise de courant placée près du produit et facilement accessible.
- L'entretien et les réparations autres que ceux décrits dans les instructions d'emploi doivent être effectués par le personnel de maintenance qualifié.
- Ce produit a été conçu, testé et approuvé pour respecter les normes strictes de sécurité globale lors de l'utilisation de composants Lexmark spécifiques. Les caractéristiques de sécurité de certains éléments ne sont pas toujours évidentes. Lexmark ne peut être tenu responsable de l'utilisation d'autres pièces de rechange.



## Norme di sicurezza

- Se il prodotto NON è contrassegnato con questo simbolo  DEVE essere collegato lo stesso ad una presa elettrica con messa a terra.
- Il cavo di alimentazione deve essere collegato ad una presa elettrica posta nelle vicinanze del prodotto e facilmente raggiungibile.
- Per la manutenzione o le riparazioni, escluse quelle descritte nelle istruzioni operative, consultare il personale di assistenza autorizzato.
- Il prodotto è stato progettato, testato e approvato in conformità a severi standard di sicurezza e per l'utilizzo con componenti Lexmark specifici. Le caratteristiche di sicurezza di alcune parti non sempre sono di immediata comprensione. Lexmark non è responsabile per l'utilizzo di parti di ricambio di altri produttori.

## Sicherheitshinweise

- Falls der Drucker nicht mit diesem Symbol  markiert ist, muß er an eine ordnungsgemäß geerdete Steckdose angeschlossen werden.
- Das Netzkabel muß an eine Steckdose angeschlossen werden, die sich in der Nähe des Geräts befindet und leicht zugänglich ist.
- Wartungsarbeiten und Reparaturen, mit Ausnahme der in der Betriebsanleitung näher beschriebenen, sollten Fachleuten überlassen werden.
- Dieses Produkt und die zugehörigen Komponenten wurden entworfen und getestet, um beim Einsatz die weltweit gültigen Sicherheitsanforderungen zu erfüllen. Die sicherheitsrelevanten Funktionen der Bauteile und Optionen sind nicht immer offensichtlich. Sofern Teile eingesetzt werden, die nicht von Lexmark sind, wird von Lexmark keinerlei Verantwortung oder Haftung für dieses Produkt übernommen.

## Pautas de Seguridad

- Si su producto NO tiene este símbolo,  , es IMPRESCINDIBLE conectarlo a una toma de corriente eléctrica con toma de tierra correcta.
- El cable de alimentación deberá conectarse a una toma de corriente situada cerca del producto y de fácil acceso.
- Cualquier servicio o reparación deberá realizarse por parte del personal cualificado, a menos que se trate de las averías descritas en las instrucciones de utilización.
- Este producto se ha diseñado, verificado y aprobado para cumplir los más estrictos estándares de seguridad global usando los componentes específicos de Lexmark. Puede que las características de seguridad de algunas piezas no sean siempre evidentes. Lexmark no se hace responsable del uso de otras piezas de recambio.

## Veiligheidsvoorschriften

- Zorg ervoor dat uw produkt is aangesloten op een geaard stopcontact als het produkt NIET is gemarkeerd met het symbool .
- Het netsnoer moet worden aangesloten op een gemakkelijk bereikbaar stopcontact in de buurt van het produkt.
- Neem contact op met een professionele onderhoudstechnicus voor onderhoud en reparaties die niet in de bij het produkt geleverde instructies beschreven worden.
- Dit product is ontworpen, getest en goedgekeurd om te voldoen aan strenge internationale veiligheidsvoorschriften. De veiligheidsvoorzieningen van bepaalde onderdelen zullen niet altijd duidelijk zichtbaar zijn. Lexmark is niet verantwoordelijk voor het gebruik van andere vervangende onderdelen.

## Sikkerhedsoplysninger

- Hvis dit produkt IKKE er markeret med dette symbol  , SKAL det sluttes til en stikkontakt med jordforbindelse.
- Ledningen skal sluttes til en stikkontakt, der er tæt på produktet og som er let tilgængelig.
- Service og reparationer, som ikke er beskrevet i brugsanvisningen, skal udføres af en kvalificeret tekniker.
- Dette produkt er udviklet, testet og godkendt i overensstemmelse med Lexmarks verdensomspændende standarder for sikkerhed. Delenes sikkerhedsfunktioner kan være skjulte. Lexmark påtager sig intet ansvar for brugen af uoriginale reservedele.

## Sikkerhedsinformasjon

- Hvis produktet ditt ikke er merket med dette symbolet,  , må det bare kobles til en stikkontakt som er jordet.
- Ledningen må være koblet til en stikkontakt nær produktet. Stikkontakten må være lett tilgjengelig.
- La bare kvalifisert personale ta seg av service og reparasjon som ikke er direkte beskrevet i bruksanvisningen.
- Dette produktet er utviklet, testet og godkjent i overensstemmelse med strenge verdensomspennende sikkerhetsstandarder for bestemte Lexmark-deler. Delenes sikkerhetsfunksjoner kan være skjulte. Lexmark er ikke ansvarlig for bruk av uoriginale reservedeler.

## Säkerhetsanvisningar

- Om produkten INTE är märkt med denna symbol  MÅSTE den anslutas till ett jordat vägguttag.
- Nätkabeln måste anslutas till ett lättåtkomligt vägguttag i närheten av maskinen.
- Låt endast utbildad servicepersonal utföra sådan service och sådana reparationer som inte beskrivs i handledningen.
- Denna produkt är utformad, testad och godkänd för att uppfylla internationella säkerhetsbestämmelser när den används tillsammans med andra Lexmark-produkter. Säkerhetsegenskaperna för vissa delar är inte helt uppenbara. Lexmark fransäger sig ansvaret om delar av ett annat fabrikat används.

## Informació de Seguretat

- Si el vostre producte NO està marcat amb el símbol , S'Haurà de connectar a una presa elèctrica de terra.
- El cable de potència s'haurà de connectar a una presa de corrent propera al producte i fàcilment accessible.
- Si heu de fer una reparació que no figuri entre les descrites a les instruccions de funcionament, confieu-la a un professional.
- Aquest producte està dissenyat, comprovat i aprovat per tal d'acomplir les estrictes normes de seguretat globals amb la utilització de components específics de Lexmark. Les característiques de seguretat d'algunes peces pot ser que no sempre siguin òbvies. Lexmark no es responsabilitza de l'ús d'altres peces de recanvi.

## Turvaohjeet

- Jos tuotteessa ei ole tätä tunnusta,  , sen saa kytkeä vain maadoitettuun pistorasiaan.
- Tuotteen verkkajohto on kytkettävä sitä lähellä olevaan pistorasiaan. Varmista, että kulku pistorasian luo on esteetön.
- Muut kuin käyttöohjeissa mainitut huolto- tai korjaustoimet on jätettävä huoltoedustajalle.
- Tämä tuote on testattu ja hyväksytty. Se täyttää korkeat maailmanlaajuiset turvallisuusvaatimukset, kun siinä käytetään tiettyjä Lexmarkin valmistusosia. Joidenkin osien turvallisuusominaisuudet eivät aina ole itsestään selviä. Lexmark ei vastaa muiden kuin alkuperäisten osien käytöstä.

## Informações de Segurança

- Se o produto NÃO estiver marcado com este símbolo,  , é necessário ligá-lo a uma tomada com ligação à terra.
- O cabo deve ser ligado a uma tomada localizada perto do produto e facilmente acessível.
- Para todos os serviços ou reparações não referidos nas instruções de operação, deve contactar um técnico dos serviços de assistência.
- Este produto foi concebido, testado e aprovado para satisfazer os padrões globais de segurança na utilização de componentes específicos da Lexmark. As funções de segurança de alguns dos componentes podem não ser sempre óbvias. A Lexmark não é responsável pela utilização de outros componentes de substituição.

## Informações de Segurança

- Se o produto NÃO estiver marcado com este símbolo,  , ele DEVE SER conectado a uma tomada elétrica com ligação à terra.
- O cabo de alimentação deve ser conectado a uma tomada elétrica localizada perto do produto e de fácil acesso.
- Para todos os serviços ou reparações não descritos nas instruções de operação, entre em contato com um técnico dos serviços de assistência.
- Este produto está projetado, testado e aprovado para satisfazer os padrões globais de segurança para uso de componentes específicos da Lexmark. Os recursos de segurança de alguns componentes podem não ser sempre óbvios. A Lexmark não é responsável pelo uso de outros componentes de substituição.

## Информация по технике безопасности

- Если приобретенное Вами изделие НЕ имеет маркировки  , то его НЕОБХОДИМО подключать к надежно заземленной розетке.
- Кабель питания следует подключать к легкодоступной электрической розетке, расположенной вблизи от места установки изделия.
- Операции по обслуживанию и ремонту, за исключением описанных в настоящем Руководстве, должны выполняться специально обученным персоналом.
- Данное изделие спроектировано, испытано и прошло аттестацию на соответствии жестким глобальным стандартам безопасности в расчете на использование определенных частей производства фирмы Lexmark. Влияние отдельных деталей на безопасность не всегда очевидно. Фирма Lexmark не несет ответственности за использование запасных частей, отличных от рекомендованных.

## Przepisy bezpieczeństwa

Jeżeli produkt NIE jest oznaczony symbolem , może być podłączony TYLKO do prawidłowo uziemionego gniazda elektrycznego.

Kabel zasilający musi być podłączony do łatwo dostępnego gniazda elektrycznego, znajdującego się w pobliżu urządzenia.

Wszelkie naprawy i czynności serwisowe, oprócz opisanych w instrukcji obsługi, powinny być wykonywane przez autoryzowany serwis.

Produkt został zaprojektowany z wykorzystaniem określonych podzespołów firmy Lexmark i zatwierdzony jako spełniający światowe standardy bezpieczeństwa. Pozostałe podzespoły mogą nie spełniać tych warunków. Firma Lexmark nie ponosi odpowiedzialności za skutki używania innych części zamiennych.

## Güvenlik Bilgisi

- Ürünüze  simgesi YOKSA, ürün doğru biçimde topraklanmış bir elektrik prizine TAKILMALIDIR.
- Güç kablosu, ürünün yakınında ve kolay ulaşılabilir bir elektrik prizine takılmalıdır.
- İşletim yönergelerinde açıklananlar dışında servis veya onarım için yetkili servis personeline başvurun.
- Bu ürün, özel Lexmark bileşenlerinin kullanımı konusundaki genel güvenlik standartlarına uyacak biçimde tasarlanmış, denenmiş ve onaylanmıştır. Bazı parçaların güvenlik özellikleri her zaman kesin olmaz. Lexmark, başka yedek parçaların kullanımından sorumluluk taşımaz.

## 安全のためのご案内

- ・ ご使用の製品にこの  記号がついていない場合は、正しく接地（アース）してある電源コンセントに接続する必要があります。
- ・ 電源コンセントは、接続の邪魔となるような物がない近くの電源コンセントに接続してください。
- ・ 整備・修理が必要な場合、使用説明書にその旨の記載がある場合を除いて、専門の技術者にご連絡ください。
- ・ 当製品は、特定の Lexmark 部品に関するきびしい包括的安全基準に適合するように、設計、試験され、承認されています。部品には、安全機能が必ずしも明白でないものもあります。Lexmark は、他の交換部品の使用は保証できません。

## 安全情報

- ・ 如果您的产品没有  符号，所接的电源插座必须要有适当的接地处理。
- ・ 电源线所连接的电源插座与产品的距离不可太远，并且要符合使用方便的原则。
- ・ 有关维护或修理方面的细节，除了参考操作说明书以外，还可以与专业服务人员联系。
- ・ 本产品使用特定的 Lexmark 元件，并按照严格的世界安全标准来设计、测试及验证。有些零件的安全功能特征可能不一定很明显，对于更换其他厂家零件所造成的不良后果，Lexmark 概不负责。



## 안전 사항

- 제품에  심볼이 표시되어 있지 않은 경우 제품을 적절히 접지되어 있는 전기 콘센트에 연결하여야 합니다.
- 전원 코드는 제품 가까이에 있고 쉽게 접근할 수 있는 콘센트에 연결하십시오.
- 운영 지침서에 기술되어 있지 않은 서비스나 수리는 전문 서비스 기술자에게 의뢰하십시오.
- 본 제품은 특정 Lexmark 구성 요소의 사용에 있어 엄격한 세계 안전 표준에 맞도록 설계, 테스트되었으며 승인받았습니다. 일부 부품의 안전성은 항상 보장되지 않습니다. Lexmark는 다른 교체 부품의 사용에 대한 책임을 지지 않습니다.



# Index

## A

- aide-mémoire des problèmes 124
- ajustement de l'alignement
  - bidirectionnel 135
- alignement bidirectionnel
  - ajustement 135
- alignement, bidirectionnel
  - ajustement 135
- aligner
  - Début de page 90
- alimentation
  - commutateur 8
  - connecteur 10
- application, configuration 19
- arrêt de l'imprimante 32
- avance du papier à l'aide du panneau de commandes 32
- avis de conformité aux normes de la FCC (Federal Communications Commission) 161
- avis relatifs aux émissions électroniques 161

## B

- barre de découpe 10
- bourrages papier
  - bac d'alimentation automatique 151
  - feuille simple 138
  - papier listing 139
  - résolution 135, 138
  - second tracteur 155
- bouton Chargement de papier 26

- bouton Déb page 27
- bouton Démarrer/Stop 26
- bouton Pas 29
- bouton Police 27
- bouton Saut de ligne 26, 27
- boutons Micro haut/bas 28
- boutons, niveau 1 du panneau de commandes 26
- boutons, niveau 2 du panneau de commandes 27
- butées 39

## C

- caractéristique charger/décharger, utilisation 34
- caractéristiques/fonctions 2
  - cartouche de ruban 5
  - chargement frontal des feuilles simples 4
  - compatibilité logicielle 6
  - connexion de l'interface 7
  - découper 5
  - désactivation du panneau de commandes 5
  - dessin de cases et de lignes 5
  - espacement des caractères 2
  - fonction de code à barres 6
  - fonction Macro 4
  - impression de graphiques 3
  - liasse 3
  - pages de codes 6
  - panneau de commandes 4
  - polices résidentes 2
  - styles d'impression 3

- symboles grecs et mathématiques 6
- taille du chariot 1
- tests de l'imprimante 5
- tracteur 5
- verrouillage de la police 4
- verrouillage du pas 4
- carter avant 8
- carter supérieur 8
- cartouche de ruban
  - commande 118
  - installation 158
  - remplacement 158
- chargement
  - enveloppe 79
  - feuille simple 79
  - papier listing 52
- chargement du papier
  - chargement par l'arrière 52
- chemins du papier
  - chargement par l'avant (poussant) 52
  - chargement par l'avant (tirant) 52
  - chargement par le bas (tirant) 52
- Comment modifier une langue 100
- configuration d'applications 19
- configuration de l'imprimante 20
- configuration des paramètres par défaut définis en usine 133
- connecteur d'interface parallèle 10
- connecteur de l'interface USB 18
- consignes de sécurité 164
- curseur d'épaisseur 8, 11
  - tableau 50

## D

- Début de page
  - alignement 90
  - feuille simple ou enveloppe 92
  - papier listing avec le tracteur tirant 91
  - papier listing avec tracteur poussant 88
- Découpe auto
  - Activation 95

- Découper, utilisation 33
- définition du début de la page 88
- Définition du début de page
  - feuille simple ou enveloppe 92
  - macro 94
  - papier listing avec le tracteur poussant 92
  - papier listing avec le tracteur tirant 91
- description des éléments de l'imprimante 4

## E

- éléments de l'imprimante
  - alimentation
    - commutateur 8
    - connecteur 10
  - barre de découpe 10
  - carter avant 8
  - carter supérieur 8
  - connecteur d'interface parallèle 10
  - curseur d'épaisseur 8
  - guides-papier 9
  - levier de sélection du papier 8
  - loquet 10
  - panneau de commandes 8
  - volet de chargement frontal 8
- éléments du tracteur
  - butées 39
  - leviers d'ancrage 39
  - leviers de blocage 39
- en ligne, réglage de l'imprimante 32
- Energy Star 163
- enveloppe
  - orientation 84
- enveloppes
  - chargement 79
- états des problèmes 140
  - commutateur d'alimentation
    - activé, voyant d'alimentation éteint 156
  - des caractères sont erronés ou manquants 140
  - des points sont manquants 140

- l'alarme de l'imprimante émet un signal 156
- l'impression est inégale 147
- l'impression est trop sombre 143
- l'impression s'arrête 156
- l'imprimante est bruyante 150
- l'imprimante n'imprime pas 147
- l'imprimante ne fait pas avancer le papier 148
- la longueur de ligne est incorrecte 144
- les codes de contrôle de mise en forme ne fonctionnent pas 140
- les formulaires sont tachés 142
- nombre de lignes incorrect dans une page 143
- exécution du test de l'imprimante 128
- exemple de style de frappe 11

## F

- fonction de code à barres 6
- fonction Macro 4, 28, 31
- formulaires
  - enveloppes 49
  - étiquettes 49
  - feuille simple 49
  - papier listing 49
- Fournitures
  - commande 117

## G

- guides-papier 9

## H

- hors ligne, réglage de l'imprimante 32

## I

- impression
  - enveloppe 80
  - feuille simple 80
  - papier listing 52
- interface série, volet 10

## L

- l'impression est ralentie 157
- langue
  - modification 100
- levier de sélection du papier 8
- leviers d'ancre 39
- leviers de blocage 39
- logiciel, configuration 19
- loquet, carter 10

## M

- maintenance
  - nettoyage 158
- marge de gauche, alignement 84
- Mode Configuration
  - sélections de gestion du papier 108
- mode Configuration
  - comment modifier une langue 100
  - mode d'emploi 97
- mode d'analyse 128
- mode du tracteur 35
- modifier la langue du menu en mode Configuration 100

## P

- panneau de commandes 8, 30
  - boutons 26, 27
  - boutons Micro haut/bas 28
  - Chargement de papier 26
  - Démarrer/Stop 26
  - Ligne 1 (Début de page) 27
  - Pas 29
  - Police 27
  - Saut de ligne 26, 27

voyants 30, 31  
   Macro 31  
   Panneau non disponible 30  
   Pas 31  
   Plus de papier 30  
   Police 31  
   Prêt 30  
   Tension 30  
   Tracteur 2 30  
   Verrouillage de la police 31  
 panneau non disponible 30  
 papier listing  
   chargement 52  
 paramètres par défaut aux  
   Etats-Unis 133  
 paramètres par défaut définis en  
   usine  
   paramètre 133  
 paramètres par défaut en Europe 133  
 paramètres par défaut/définis en  
   usine 97  
 pas  
   changement 36, 49  
   verrouillage 36, 49  
 pilote d'imprimante 21  
 pilotes 21  
 police  
   changement 35  
   verrouillage 35

**R**

réglage du curseur d'épaisseur 88  
 résolution des bourrages papier 135

Résolution des problèmes 123

## S

second tracteur  
   problèmes d'alimentation de  
   papier 154

## T

test de l'imprimante 128  
 tests de l'imprimante 128  
 tracteur 39  
   poussant 40  
   tirant 41  
 tracteur poussant 40  
   retrait 42  
 tracteur tirant 41  
   retrait 46  
 trappes 39

## V

volet de chargement frontal 8  
 volet, emplacement 10  
 voyant Pas 31  
 voyant Plus de papier 30  
 voyant Police 31  
 voyant Prêt 30  
 voyant Tension 30  
 voyant Verrouillage de la  
   police 31