

# SONY®

4-452-002-13(1)

## Home Theatre System

---

Operating Instructions US

---

Mode d'emploi FR

---

Manual de instrucciones ES

## WARNING

### To reduce the risk of fire or electric shock, do not expose this apparatus to rain or moisture.

The unit is not disconnected from the AC power source (mains) as long as it is connected to the wall outlet, even if the unit itself has been turned off.

To reduce the risk of fire, do not cover the ventilation opening of the appliance with newspapers, tablecloths, curtains, etc. Do not expose the appliance to naked flame sources (for example, lighted candles).

To reduce the risk of fire or electric shock, do not expose this appliance to dripping or splashing, and do not place objects filled with liquids, such as vases, on the appliance.

As the main plug is used to disconnect the unit from the mains, connect the unit to an easily accessible AC outlet. Should you notice an abnormality in the unit, disconnect the main plug from the AC outlet immediately.

Do not install the appliance in a confined space, such as a bookcase or built-in cabinet.

Do not expose batteries or appliances with battery-installed to excessive heat, such as sunshine and fire.

In door use only.

## For the customers in the U.S.A



This symbol is intended to alert the user to the presence of uninsulated "dangerous voltage" within the product's enclosure that may be of sufficient magnitude to constitute a risk of electric shock to persons.



This symbol is intended to alert the user to the presence of important operating and maintenance (servicing) instructions in the literature accompanying the appliance.

## Owner's Record

The model and serial numbers are located on the rear oblique down-facing surface of the unit. Record the serial numbers in the space provided below. Refer to them whenever you call upon your Sony dealer regarding this product.

Model No. HT-CT660

Serial No. \_\_\_\_\_

## Important Safety Instructions

- 1) Read these instructions.
- 2) Keep these instructions.
- 3) Heed all warnings.
- 4) Follow all instructions.
- 5) Do not use this apparatus near water.
- 6) Clean only with dry cloth.
- 7) Do not block any ventilation openings. Install in accordance with the manufacturer's instructions.
- 8) Do not install near any heat sources such as radiators, heat registers, stoves, or other apparatus (including amplifiers) that produce heat.

- 9) Do not defeat the safety purpose of the polarized or grounding-type plug. A polarized plug has two blades with one wider than the other. A grounding type plug has two blades and a third grounding prong. The wide blade or the third prong are provided for your safety. If the provided plug does not fit into your outlet, consult an electrician for replacement of the obsolete outlet.
- 10) Protect the power cord from being walked on or pinched particularly at plugs, convenience receptacles, and the point where they exit from the apparatus.
- 11) Only use attachments/accessories specified by the manufacturer.
- 12) Use only with the cart, stand, tripod, bracket, or table specified by the manufacturer, or sold with the apparatus. When a cart is used, use caution when moving the cart/apparatus combination to avoid injury from tip-over.



- 13) Unplug this apparatus during lightning storms or when unused for long periods of time.
- 14) Refer all servicing to qualified service personnel. Servicing is required when the apparatus has been damaged in any way, such as power-supply cord or plug is damaged, liquid has been spilled or objects have fallen into the apparatus, the apparatus has been exposed to rain or moisture, does not operate normally, or has been dropped.

The following FCC statement applies only to the version of this model manufactured for sale in the U.S.A. Other versions may not comply with FCC technical regulations.

#### NOTE:

This equipment has been tested and found to comply with the limits for a Class B digital device, pursuant to Part 15 of the FCC Rules. These limits are designed to provide reasonable protection against harmful interference in a residential installation. This equipment generates, uses and can radiate radio frequency energy and, if not installed and used in accordance with the instructions, may cause harmful interference to radio communications. However, there is no guarantee that interference will not occur in a particular installation. If this equipment does cause harmful interference to radio or television reception, which can be determined by turning the equipment off and on, the user is encouraged to try to correct the interference by one or more of the following measures:

- Reorient or relocate the receiving antenna.
  - Increase the separation between the equipment and receiver.
  - Connect the equipment into an outlet on a circuit different from that to which the receiver is connected.
  - Consult the dealer or an experienced radio/TV technician for help.
- Properly shielded and grounded cables and connectors must be used for connection to host computers and/or peripherals in order to meet FCC emission limits.

#### CAUTION

You are cautioned that any changes or modifications not expressly approved in this manual could void your authority to operate this equipment.

#### For the Sound Bar (SA-CT660)

The nameplate and the date of manufacture marking are located on the rear oblique down-facing surface.

This equipment must not be co-located or operated in conjunction with any other antenna or transmitter.

This equipment complies with FCC radiation exposure limits set forth for an uncontrolled environment and meets the FCC radio frequency (RF) Exposure Guidelines in Supplement C to OET65. This equipment has very low levels of RF energy that it deemed to comply without maximum permissive exposure evaluation (MPE). But it is desirable that it should be installed and operated keeping the radiator at least 20 cm or more away from person's body (excluding extremities: hands, wrists, feet and ankles).

### **For the customers in the Canada**

Properly shielded and grounded cables and connectors must be used for connection to host computers and/or peripherals.

Operation is subject to the following two conditions:

(1) this device may not cause interference, and (2) this device must accept any interference, including interference that may cause undesired operation of the device.

This equipment complies with IC radiation exposure limits set forth for an uncontrolled environment and meets RSS-102 of the IC radio frequency (RF) Exposure rules.

This equipment has very low levels of RF energy that it deemed to comply without maximum permissive exposure evaluation (MPE). But it is desirable that it should be installed and operated keeping the radiator at least 20 cm or more away from person's body (excluding extremities: hands, wrists, feet and ankles).

---

## **Precautions**

### **On safety**

- Should any solid object or liquid fall into the system, unplug the system and have it checked by qualified personnel before operating it any further.
- Do not climb on the Sound Bar or the subwoofer, as you may fall down and injure yourself, or system damage may result.

### **On power sources**

- Before operating the system, check that the operating voltage is identical to your local power supply. The operating voltage is indicated on the nameplate at the rear of the Sound Bar.
- If you are not going to use the system for a long time, be sure to disconnect the system from the wall outlet (mains). To disconnect the AC power cord (mains lead), grasp the plug itself; never pull the cord.
- One blade of the plug is wider than the other for the purpose of safety and will fit into the wall outlet (mains) only one way. If you are unable to insert the plug fully into the outlet, contact your dealer.
- AC power cord (mains lead) must be changed only at the qualified service shop.

### **On heat buildup**

Although the system heats up during operation, this is not a malfunction. If you continuously use this system at a large volume, the system temperature of the back and bottom rises considerably. To avoid burning yourself, do not touch the system.

## On placement

- Place the system in a location with adequate ventilation to prevent heat buildup and prolong the life of the system.
- Do not place the system near heat sources, or in a place subject to direct sunlight, excessive dust, or mechanical shock.
- Do not place anything at the rear of the Sound Bar that might block the ventilation holes and cause malfunctions.
- If the system is being used in combination with a TV, VCR, or tape deck, noise may result, and picture quality may suffer. In this case, place the system away from the TV, VCR, or tape deck.
- Use caution when placing the system on surfaces that have been specially treated (with wax, oil, polish, etc.) as staining or discoloration of the surface may result.
- Take care to avoid any possible injury on the corners of the Sound Bar or the subwoofer.

## On operation

Before connecting other equipment, be sure to turn off and unplug the system.

### If you encounter color irregularity on a nearby TV screen

Color irregularities may be observed on certain types of TV sets.

### If color irregularity is observed...

Turn off the TV set, then turn it on again after 15 to 30 minutes.

### If color irregularity is observed again...

Place the system further away from the TV set.

## On cleaning

Clean the system with a soft dry cloth. Do not use any type of abrasive pad, scouring powder or solvent such as alcohol or benzene.

If you have any question or problem concerning your system, please consult your nearest Sony dealer.

## Copyrights

This system incorporates Dolby\* Digital and the DTS\*\* Digital Surround System.

\* Manufactured under license from Dolby Laboratories. Dolby, and the double-D symbol are trademarks of Dolby Laboratories.

\*\* Manufactured under license under U.S. Patent Nos: 5,956,674; 5,974,380; 6,226,616; 6,487,535; 7,212,872; 7,333,929; 7,392,195; 7,272,567 & other U.S. and worldwide patents issued & pending. DTS-HD, the Symbol, & DTS-HD and the Symbol together are registered trademarks of DTS, Inc. Product includes software. © DTS, Inc. All Rights Reserved.

The BLUETOOTH® word mark and logos are registered trademarks owned by Bluetooth SIG, Inc. and any use of such marks by Sony Corporation is under license.

This system incorporates High-Definition Multimedia Interface (HDMI™) technology.

The terms HDMI and HDMI High-Definition Multimedia Interface, and the HDMI Logo are trademarks or registered trademarks of HDMI Licensing LLC in the United States and other countries.

"BRAVIA" logo is a trademark of Sony Corporation.

“x.v.Color” and “x.v.Color” logo are trademarks of Sony Corporation.

“WALKMAN” and “WALKMAN” logo are registered trademarks of Sony Corporation.

“PlayStation®” is a registered trademark of Sony Computer Entertainment Inc.

The N Mark is a trademark or registered trademark of NFC Forum, Inc. in the United States and in other countries.

Android is a trademark of Google Inc.

Other trademarks and trade names are those of their respective owners.

---

## BLUETOOTH wireless technology

### Supported BLUETOOTH version and profiles

Profile refers to a standard set of capabilities for various BLUETOOTH product capabilities. See “Specifications” (page 34) on the BLUETOOTH version and profiles supported by this system.

#### Notes

- For you to use the BLUETOOTH function, the BLUETOOTH device to be connected must support the same profile as this system. Even if the device supports the same profile, the functions may differ because of the specifications of the BLUETOOTH device.
- The audio playback on this system may be delayed from that on the BLUETOOTH device because of the characteristics of the BLUETOOTH wireless technology.

### Effective communication range

BLUETOOTH devices should be used within approximately 10 meters (33 feet) (unobstructed distance) of each other. The effective communication range may become shorter under the following conditions.

- When a person, metal object, wall or other obstruction is between the devices with a BLUETOOTH connection
- Locations where a wireless LAN is installed
- Around microwave ovens that are in use
- Locations where other electromagnetic waves occur

### Effects of other devices

BLUETOOTH devices and wireless LAN (IEEE 802.11b/g) use the same frequency band (2.4 GHz). When using your BLUETOOTH device near a device with wireless LAN capability, electromagnetic interference may occur.

This could result in lower data transfer rates, noise, or inability to connect. If this happens, try the following remedies:

- Try connecting this system and BLUETOOTH mobile phone or BLUETOOTH device when you are at least 10 meters (33 feet) away from the wireless LAN equipment.
- Turn off the power to the wireless LAN equipment when using your BLUETOOTH device within 10 meters (33 feet).

## Effects on other devices

The radio waves broadcast by this system may interfere with the operation of some medical devices. Since this interference may result in malfunction, always turn off the power on this system, BLUETOOTH mobile phone and BLUETOOTH device in the following locations:

- In hospitals, on trains, in airplanes, at gas stations, and any place where flammable gasses may be present
- Near automatic doors or fire alarms

### Notes

- This system supports security functions that comply with the BLUETOOTH specification as a means of ensuring security during communication using BLUETOOTH technology. However, this security may be insufficient depending on the setting contents and other factors, so always be careful when performing communication using BLUETOOTH technology.
- Sony cannot be held liable in any way for damages or other loss resulting from information leaks during communication using BLUETOOTH technology.
- BLUETOOTH communication is not necessarily guaranteed with all BLUETOOTH devices that have the same profile as this system.
- BLUETOOTH devices connected with this system must comply with the BLUETOOTH specification prescribed by the Bluetooth SIG, Inc., and must be certified to comply. However, even when a device complies with the BLUETOOTH specification, there may be cases where the characteristics or specifications of the BLUETOOTH device make it impossible to connect, or may result in different control methods, display or operation.

- Noise may occur or the audio may cut off depending on the BLUETOOTH device connected with this system, the communications environment, or surrounding conditions.

# Table of contents

Precautions .....	4
BLUETOOTH wireless technology .....	6

## Getting Started

Unpacking .....	9
Index to parts and controls ....	10
Connecting a TV, player, etc. ....	14
Positioning the system .....	16
Setting up the Wireless System .....	18

## Operations and Features

Operating the system using the supplied remote control .....	19
Using the Control for HDMI function .....	19
Using "BRAVIA" Sync features .....	20
Setting up the sound output of the connected equipment .....	21

## BLUETOOTH Function

Using the BLUETOOTH function .....	22
---------------------------------------	----

## Surround Function

Enjoying the surround effect .....	26
---------------------------------------	----

## Advanced Settings

Settings and adjustments using the AMP menu .....	27
Linking the system (LINK) .....	30

## Additional Information

Troubleshooting .....	31
Specifications .....	34
Index .....	37



# Unpacking

- Subwoofer (SA-WCT660) (1)

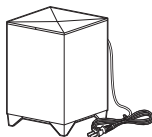

- Sound Bar (SA-CT660) (1)

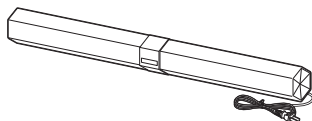

- Digital optical cable for a TV (1)
- Side stand (for front-facing installation) (2)



- Side stand (for upward-tilting installation) (2)



- Remote control (RM-ANP105) (1)
- R6 (size AA) batteries (2)
- Operating Instructions (1)

## Inserting batteries into the remote control

Insert two R6 (size AA) batteries (supplied) by matching the ⊕ and ⊖ ends on the batteries to the diagram inside the battery compartment of the remote control. To use the remote control, point it at the remote control sensor  at the front of the Sound Bar.

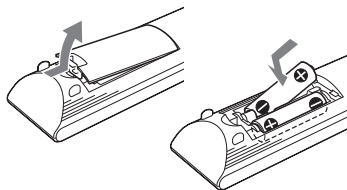

### Notes

- Do not leave the remote control in an extremely hot or humid place.
- Do not use a new battery with an old one.
- Do not drop any foreign object into the remote control casing, particularly when replacing the batteries.
- Do not expose the remote control sensor to direct sunlight or lighting apparatus. Doing so may cause a malfunction.
- If you do not intend to use the remote control for an extended period of time, remove the batteries to avoid possible damage from battery leakage and corrosion.

# Index to parts and controls

For more information, see the pages indicated in parentheses.

## Sound Bar

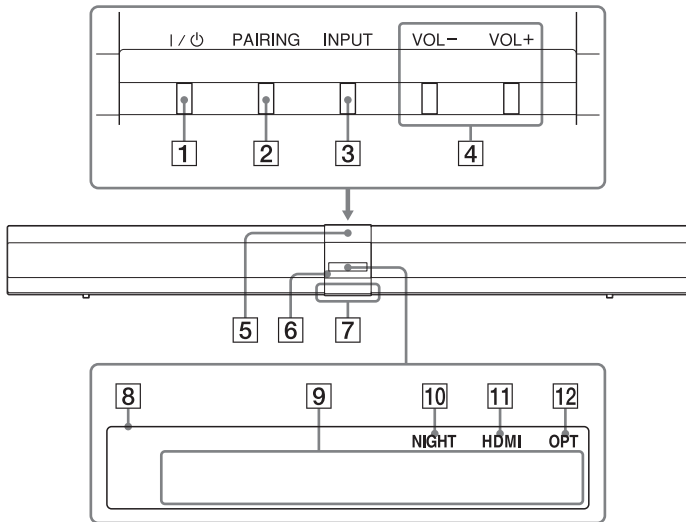

- 1** I/⏻ (on/standby) button
- 2** PAIRING button (page 23)
- 3** INPUT button  
Press to select the input source to play back.
- 4** VOL (volume) +/- buttons
- 5** N mark
- 6**  (remote control sensor)
- 7** Illumination LED  
Lights up in white when the system is on.  
Lights up in blue in BLUETOOTH mode.
- 8** Front panel display
- 9** Message display area  
Displays volume, selected input source, etc.
- 10** NIGHT (page 28)  
Lights up in NIGHT mode.
- 11** HDMI  
Lights up when an HDMI signal is selected as the input source.
- 12** OPT  
Lights up when the signal from the OPTICAL IN jack is selected.

## Jacks (on the rear of Sound Bar)

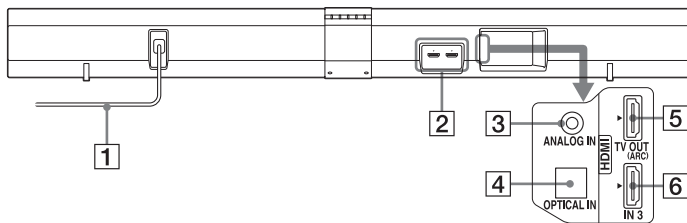

- |  |  |
|--|--|
| <b>1</b> AC power cord (mains lead)<br>(page 14) | <b>4</b> OPTICAL IN jack (page 14, 15)       |
| <b>2</b> HDMI IN 1/IN 2 jacks (page 14)          | <b>5</b> HDMI TV OUT (ARC) jack<br>(page 14) |
| <b>3</b> ANALOG IN jack (page 15)                | <b>6</b> HDMI IN 3 jack (page 14)            |

## Subwoofer

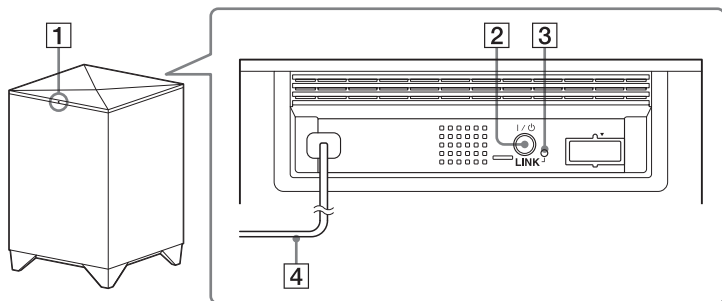

- |  |
|--|
| <b>1</b> I/⏻ (on/standby) indicator              |
| <b>2</b> I/⏻ (on/standby) button                 |
| <b>3</b> LINK button (page 30)                   |
| <b>4</b> AC power cord (mains lead)<br>(page 14) |

continued

## Remote control

This section describes how to operate the subwoofer, Sound Bar, and connected equipment using the remote control supplied. If you cannot operate the connected equipment, use the remote control of the equipment.

### Note

- Point the remote control towards the remote control sensor (📡) of the Sound Bar.

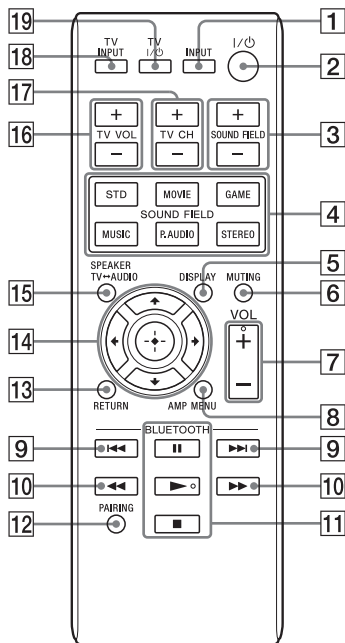







- \* The ► and VOL + buttons have a tactile dot. Use it as a guide during operation.

## To control the system

- 1 INPUT (page 19)**  
Press to select the equipment you want to use.
  - 2 I/⏻ (on/standby)**
  - 3 SOUND FIELD +/- (page 26)**
  - 4 SOUND FIELD (page 26)**
  - 5 DISPLAY**  
Each time you press the button, the display turns on or off. When the system is operated, the display is lit for several seconds.
  - 6 MUTING**
  - 7 VOL (volume) +/-**
  - 8 AMP MENU (page 27)**
  - 12 PAIRING (page 23)**
  - 13 RETURN button**  
Returns to the previous screen of any displayed menu.
  - 14 ← (return)/↑↓ (select)/→ (proceed) or ⊕ (enter)**  
Press ←, ↑, ↓ or → to select the menu items. Then press ⊕ to enter the selection.
  - 15 SPEAKER TV ↔ AUDIO**  
Press to switch the output sound (TV or this system) from the speakers.
- ## To control a TV
- 16 TV VOL (volume) +/-**  
Adjusts the volume.
  - 17 TV CH (channel) +/-**  
Selects the next (+) or previous (-) channel.
  - 18 TV INPUT**  
Selects input.
  - 19 TV I/⏻ (on/standby)**  
Turns on or off the TV that the remote control is assigned to operate.

## To control a BLUETOOTH device









- 9**  To go to the beginning of the previous or next music.
- 10**  To fast reverse or to fast forward the music when pressed during playback.
- 11** **Playback operation**  
\* (playback)/ (pause)/  
 (stop)  
 Starts/pauses/stops playback. To resume normal playback during pause, press  (pause) again.



### Note

The above explanations are intended to serve as an example only. Depending on the equipment, the above operations may not be possible, or may operate differently than described.

## Setting manufacturer of controllable TVs

- 1** While holding down the TV I/ button, press the button corresponding to the manufacturer.

Manufacturer	Button
SONY	 TV VOL +
Samsung	 TV CH +
LG	 SOUND FIELD +
Panasonic	 TV VOL -
VIZIO	 TV CH -
Sharp	 SOUND FIELD -
Toshiba	 STD
FUNAI	 MOVIE

- 2** While keeping TV I/ held down, press .
- 3** Release TV I/.

## Connecting a TV, player, etc.

Before connecting the AC power cord (mains lead) to a wall outlet (mains), connect all other equipment and a TV to the system. No cable connection is required between the Sound Bar and the subwoofer because they can be connected wirelessly.

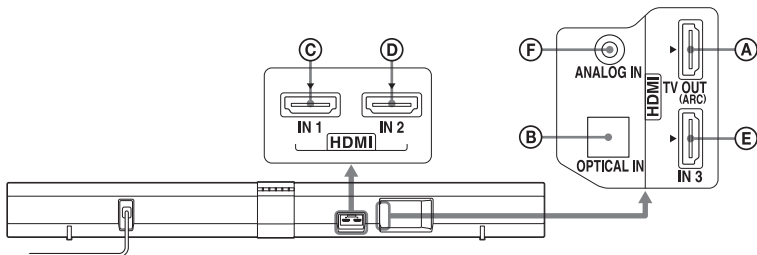

### Connecting a TV

If you connect the system to a TV compatible with the Audio Return Channel (ARC) technology via an HDMI input jack with "ARC" indicated, you do not need to connect a digital optical cable.

If the digital optical cable has a cap, remove it before connecting the cable.

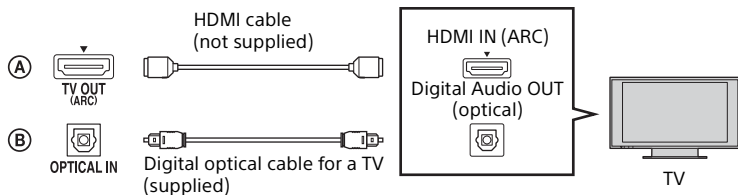

#### Notes

- You can see the letters "ARC" beside the TV's HDMI jack if it is compatible with the Audio Return Channel (ARC) technology. Even if you connect an HDMI cable to the jack, if the HDMI input jack is not compatible with the Audio Return Channel (ARC) technology, you cannot use the Audio Return Channel (ARC) technology.
- The Audio Return Channel (ARC) technology is available only when the Control for HDMI function is set to on. If the Control for HDMI function is set to off, use a digital optical cable.
- The HDMI jack connections have priority as the default setting when you connect different equipment to the system using the OPTICAL IN and HDMI IN jacks.

**Tip**

- Even if the system is turned off (active standby mode), the HDMI signal will be sent from the connected equipment to the TV via the HDMI connection. You can enjoy image and sound from the equipment on the TV.

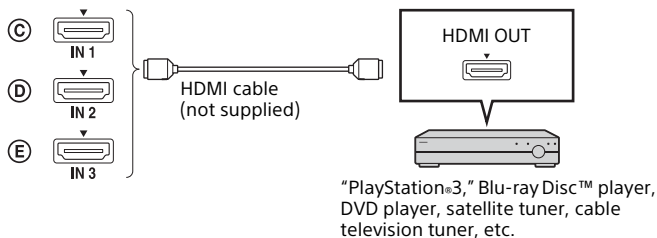
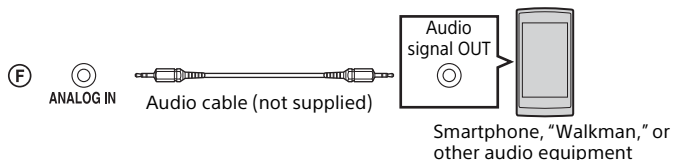
**Connecting equipment with an HDMI jack****Connecting audio equipment****Note**

- When you connect a portable music player, etc. via its headphone jack to the ANALOG IN jack of the system, adjust the volume on the portable music player to eliminate the volume difference when you switch between the portable music player and other input sources.

## Positioning the system

The illustrations below are examples of how to install the Sound Bar.

### Installing the Sound Bar

- Installing the Sound Bar on a rack (page 17)

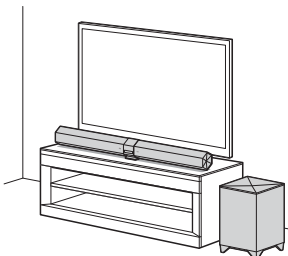

- Installing the Sound Bar on a wall (page 17)

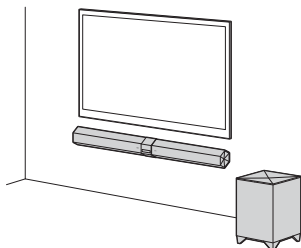

#### Notes

- Take following precautions when installing the Sound Bar and the subwoofer.
  - Do not block the ventilation holes on the rear panel.
  - Do not place the Sound Bar and the subwoofer in a metal cabinet.
  - Do not place an object such as an aquarium between the Sound Bar and the subwoofer.
  - Place the subwoofer close to the Sound Bar in a same room.
- When the Sound Bar is placed in front of a TV, the TV may not be controlled with the remote control of the TV. In that case, place the Sound Bar away from the TV. If the remote control of the TV still cannot control the TV, set "IR REP" of the AMP menu to "ON" (page 29).
- Make sure that the remote control of the TV cannot control the TV, then set "IR REP" to "ON". If it is set to "ON" when the remote control can control the TV, appropriate operation may not be obtained, because of the interference between the direct command from the remote control and the command via the Sound Bar.



## Installing the Sound Bar on a rack

To install the Sound Bar facing front

- 1 Attach a side stand (for front-facing installation) to each side.

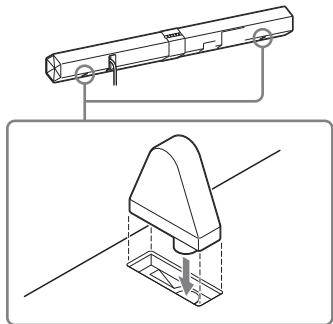

To install the Sound Bar tilting upward

- 1 Remove the center stand.

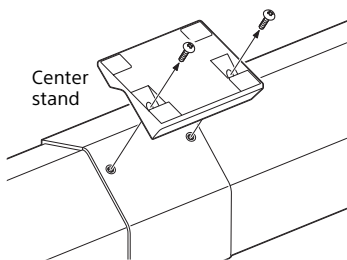

- 2 Attach a side stand (for upward-tilting installation) to each side.

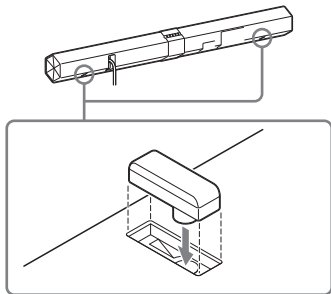

## Installing the Sound Bar on a wall

You can install the Sound Bar on the wall.

### Notes

- Use screws that are suitable for the wall material and strength. As a plaster board wall is especially fragile, attach the screws securely to a wall beam. Install the Sound Bar on a vertical and flat reinforced area of the wall.
- Be sure to subcontract the installation to Sony dealers or licensed contractors and pay special attention to safety during the installation.
- Sony is not responsible for accidents or damage caused by improper installation, insufficient wall strength, improper screw installation or natural calamity, etc.

continued

- 1 Prepare screws (not supplied) that are suitable for the holes on the back of the Sound Bar.**

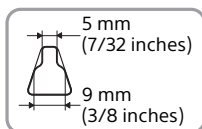
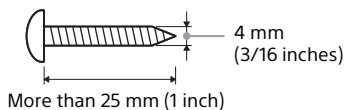

Hole on the back of the Sound Bar

- 2 Fasten the screws to the wall.**  
The screws should protrude 6 to 7 mm (approx. 1/4 inches).

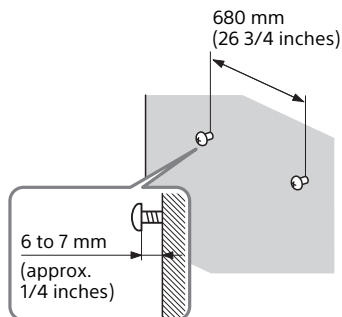

- 3 Remove the center stand.**

- 4 Hang the Sound Bar onto the screws.**

Align the holes on the back of the Sound Bar to the screws, then hang the Sound Bar onto the 2 screws.

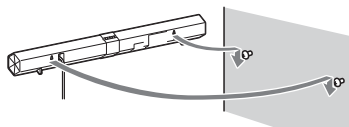

## Setting up the Wireless System

The Sound Bar transmits sound from the equipment to the subwoofer by wireless communication.

- 1 Connect the AC power cord (mains lead) of the Sound Bar to a wall outlet (mains).**
- 2 Connect the AC power cord (mains lead) of the subwoofer to a wall outlet (mains).**

The I/⏻ indicator of the subwoofer lights up in red. If it does not light up, press the I/⏻ button of the subwoofer and wait for the indicator to light up in red.

- 3 Press the I/⏻ button of the Sound Bar.**

When the wireless connection is made, the I/⏻ indicator of the subwoofer turns green. If it does not turn green, perform the operations of "Linking the system (LINK)" (page 30).

## Operating the system using the supplied remote control

- 1 Turn on the system.
- 2 Press **INPUT** to display the input source on the front panel display of the Sound Bar.

Input source	Playable equipment
TV	TV connected to the HDMI TV OUT (ARC) or OPTICAL IN jack
HDMI 1	Equipment connected to the HDMI IN 1 jack
HDMI 2	Equipment connected to the HDMI IN 2 jack
HDMI 3	Equipment connected to the HDMI IN 3 jack
ANALOG	Equipment connected to the ANALOG IN jack
BT AU	BLUETOOTH device connected

- 3 Adjust the volume by pressing **VOL +/-**.

### Tip

- The sound may be output from the TV's speaker. In this case, turn the volume of the TV's speaker down to minimum.

## Using the Control for HDMI function

By enabling the Control for HDMI function (CTRL, page 28), and connecting equipment that is compatible with the Control for HDMI function via an HDMI cable, operation is simplified with the features below.

### System Power Off

When you turn off the TV using the power button on the TV's remote control, the system and the connected equipment turn off automatically.

### System Audio Control

If you turn on the system while you are watching the TV, the TV sound is output from the speakers of the system automatically. The volume of the system is adjusted when you adjust the TV volume.

If the TV sound was output from the speakers of the system the last time you turned off the TV, the system is turned on automatically when you turn on the TV again, and the TV sound is output from the speakers of the system automatically.

### Audio Return Channel (ARC)

If the TV is compatible with the Audio Return Channel (ARC) technology, an HDMI cable connection also sends a digital audio signal from the TV to the system. You do not need to make a separate audio connection for listening to TV sound from the system (ARC, page 28).

## One-Touch Play

When you play the equipment connected to the system with an HDMI cable, the connected TV is turned on automatically and the input signal of the system is switched to the appropriate HDMI input.

### Notes

- The above features may not operate with certain equipment.
- Depending on the settings of the connected equipment, the Control for HDMI function may not work correctly. Refer to the operating instructions of the equipment.

## Using “BRAVIA” Sync features

The original Sony functions listed below can also be used with products that are compatible with “BRAVIA” Sync.

### Power save

If a “BRAVIA” Sync-compatible TV is connected to the system, the power consumption is reduced in standby mode by stopping HDMI signal transmission when TV is turned off (P. THRU, page 28).

### Scene Select

If a “Scene Select”-compatible TV is connected to the system, the sound field changes automatically, optimized according to the program currently playing on the connected TV.

### Notes on HDMI connections

- Use a High Speed HDMI cable. If you use a Standard HDMI cable, 1080p, Deep Color, or 3D/4K images may not be displayed properly.
- We recommend that you use an HDMI authorized cable or a Sony HDMI cable.
- We do not recommend using an HDMI-DVI conversion cable.
- Check the setup of the connected equipment if an image is poor or the sound does not come out of the equipment connected via the HDMI cable.
- Audio signals (sampling frequency, bit length, etc.) transmitted from an

HDMI jack may be suppressed by the connected equipment.

- Sound may be interrupted when the sampling frequency or the number of channels of audio output signals from the playback equipment is switched.
- When the connected equipment is not compatible with copyright protection technology (HDCP), the image and/or the sound from the HDMI TV OUT (ARC) jack may be distorted or may not be output. In this case, check the specification of the connected equipment.
- When "TV" is selected for the input source of the system, video signals via one of the HDMI IN jacks that was selected last time are output from the HDMI TV OUT (ARC) jack.
- This system supports Deep Color, "x.v.Color," 3D, and 4K transmission.
- To enjoy 3D images, connect a 3D-compatible TV and video equipment (Blu-ray Disc player, "PlayStation®3," etc.) to the system using High Speed HDMI cables, put on 3D glasses, and then play back 3D compatible Blu-ray Disc.
- To enjoy 4K images, the TV and players that are connected to the system must be compatible with the 4K images.

---

## Setting up the sound output of the connected equipment

To output multi-channel digital audio, check the digital audio output setting on the connected equipment. For details, refer to the operating instructions supplied with the connected equipment.

## BLUETOOTH Function

# Using the BLUETOOTH function

### Pairing automatically

If the system is not paired with any equipment, you must pair the system with the equipment to be connected. Select "BT AU" with the INPUT button on the remote control to enter pairing mode.

- 1 Place the system and a BLUETOOTH device within 1 meter (3.3 feet).**
- 2 Press INPUT to select "BT AU."**
- 3 Set the BLUETOOTH device in pairing mode.**

For details on setting the BLUETOOTH device in pairing mode, refer to the operating instructions supplied with the device.
- 4 When the detected devices are listed on the BLUETOOTH device, check that "HT-CT660" is listed.**

On some BLUETOOTH devices, the list may not be displayed.
- 5 Select "HT-CT660" on the list.**

If entering a Passkey is requested, enter "0000."

## 6 Make the BLUETOOTH connection on the BLUETOOTH device.

When the BLUETOOTH connection is made correctly, the illumination LED lights up in blue and the pairing information is stored in the system.

### About the LED for BLUETOOTH

The illumination LED lights up or flashes in blue to indicate the BLUETOOTH status.

System status	LED status
During BLUETOOTH pairing	Flashes quickly in blue.
The system is attempting to connect with a BLUETOOTH device	Flashes in blue.
The system has established in connection with a BLUETOOTH device	Lights up in blue.
The system is in BLUETOOTH standby mode (when the system is off)	Flashes slowly in blue.

#### Notes

- For details on operation of the connected devices, refer to the operating instructions supplied with the devices.
- The BLUETOOTH devices to be connected must support A2DP (Advanced Audio Distribution Profile).
- Use a BLUETOOTH device such as BLUETOOTH mobile phone in an easily visible place in the same room where the Sound Bar is placed.
- If Wi-Fi equipment is used, BLUETOOTH communication may become unstable. In that case, use the BLUETOOTH device as close as possible to the Sound Bar.
- Sound may be interrupted because of a problem with the BLUETOOTH device.

- Once a pairing operation is performed, it does not have to be performed again. However, you must repeat pairing in the cases listed below.
  - Pairing information is deleted by repairing the system.
  - Pairing for 10 or more devices is to be set.  
This system can set pairing with up to 9 devices. If pairing is to be set on a device after pairing has been set on 9 devices, the pairing information on a device whose connection date is the oldest is overwritten with new information.
  - The connection history with this system is deleted on the connected device.
  - The system is reset to default.

## Pairing manually

If you intend to pair the system with 2 or more BLUETOOTH, manual pairing is necessary.

- 1 Place the BLUETOOTH device to be connected to this system within 1 meter (3.3 feet) of the system.**
- 2 Press PAIRING on the remote control.**  
You may press PAIRING on the Sound Bar, instead.
- 3 Perform steps 3 to 6 in "Pairing automatically" (page 22).**

### Notes

- "Passkey" may be called "Passcode," "PIN code," "PIN number" or "Password," etc., depending on the device.
- The pairing standby status of the system is canceled after about 5

minutes. If pairing is not successful, redo the procedure from step 1.

- If you wish to pair with several BLUETOOTH devices, perform the procedure from steps 1 to 3 individually for each BLUETOOTH device.
- If no pairing information is stored in the system, the system automatically enters pairing mode when "BT AU" is selected as input. In this case, pairing mode is not released automatically.

## One-touch connection with a smartphone (NFC)

By touching the system with a smartphone, the system is paired and connected with the smartphone via BLUETOOTH, and turns on automatically.

### NFC

NFC (Near Field Communication) is a technology enabling short-range wireless communication between various devices, such as mobile phones and IC tags. Thanks to the NFC function, data communication can be achieved easily just by touching the relevant symbol or designated location on NFC compatible devices.

### Compatible smartphones

Smartphones with the NFC function built-in (OS: Android 2.3.3 or later, excluding Android 3.x)

- 1 Download and install the app "NFC Easy Connect."**

"NFC Easy Connect" is a free Android app you can download from Google Play. Download the app by searching for "NFC Easy Connect" or access it by using the following two-dimensional code.

continued

Fees may be charged for downloading the app. Use a two-dimensional code reader app.



- 2 Turn on the system.**
- 3 Start the app "NFC Easy Connect" on the smartphone.**

Make sure that the application screen is displayed.
- 4 Touch the N mark on the Sound Bar with the smartphone.**

Keep touching the Sound Bar with the smartphone until the smartphone vibrates.

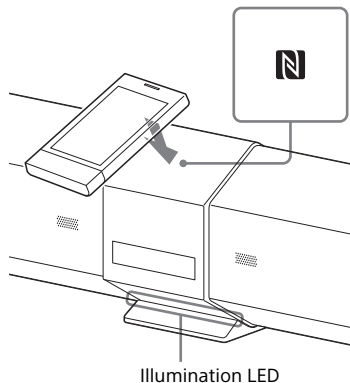

Complete the connection by following the instructions on the screen.  
When the Illumination LED (blue) stops flashing and remains lit, the system is connected with the device.

To disconnect the system, touch it with the smartphone again.

#### Tips

- If you cannot connect the system, try the following.
  - Start the app on the smartphone, and move the smartphone slowly over the N mark of the Sound Bar.
  - If the smartphone is in a case, remove it from the case.
- Depending on your smartphone, you may not need to download "NFC Easy Connect" to connect the system with your smartphone by one touch. In that case, the operation and specifications may be different from the description here. For details, refer to the operating instructions supplied with your smartphone.

#### Note

The App may not be available in some countries and/or regions.

## Listening to music with the BLUETOOTH connection

You can listen to a music that supports SCMS-T content protection. Before starting music playback, check the following:

- The BLUETOOTH function on the BLUETOOTH device is on.
- The pairing procedure is completed on both this system and the BLUETOOTH device.

- 1 Press INPUT to select "BT AU."**
- 2 Start the BLUETOOTH connection from the BLUETOOTH device.**

The illumination LED lights up in blue when the BLUETOOTH connection is established.



### 3 Start playback on the BLUETOOTH device.

For details on operation, see “To control a BLUETOOTH device” (page 13).

### 4 Adjust the volume.

Set the volume of the BLUETOOTH device to a moderate level and press VOL +/-.

#### Tips

- You can adjust the volume of the system via a BLUETOOTH device supporting AVRCP (Audio Video Remote Control Profile) VOLUME UP/DOWN. For details, refer to the operating instructions supplied with the device.
- You may not be able to adjust the volume, depending on the device.

#### Notes

- If the source device has a bass boost function or equalizer function, turn them off. If these functions are on, sound may be distorted.
- In the following cases, you will have to make the BLUETOOTH connection again.
  - The power of the system is not on.
  - The power of the BLUETOOTH device is not on, or the BLUETOOTH function is off.
  - The BLUETOOTH connection is not established.
- If more than one devices paired with the system are playing, sound will be heard from just one of those devices.

## Finishing the BLUETOOTH connection

Terminate the BLUETOOTH connection by any of the operations listed below.

- Operate the BLUETOOTH device to terminate the connection. For details, refer to the operating instructions supplied with the device.
- Turn off the BLUETOOTH device.
- Turn off the system.

## Surround Function

### Enjoying the surround effect

This system can create multi-channel surround sound. You can select one of system's optimized pre-programmed sound fields.

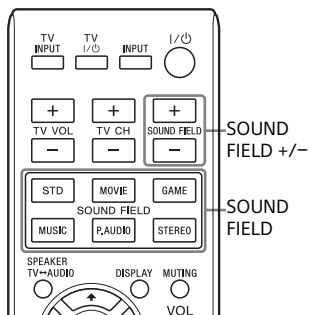

Select a sound field by pressing **SOUND FIELD +/-** buttons or the **SOUND FIELD** button of your desired sound field.

The selected sound field appears on the display of the Sound Bar. The default setting of the sound field function of the system is "P.AUDIO" when "ANALOG" or "BT AU" is selected, and "STD" when any other type of input is selected.

### Available sound fields

Sound field	Effect
STD (Standard)	Suits various sources.
MOVIE	Recreates powerful and realistic sound, along with clear dialog.
DRAMA	Recreates the clear dialog of TV dramas.
NEWS	Recreates the clear speech of newscasts.
SPORTS	Recreates clear narration, cheering with an exciting surround-sound effect, and produces powerful and realistic sound.
GAME	Produces powerful and realistic sound, suited for playing video games.
MUSIC	Suits for music programs or music videos on Blu-ray Discs/DVDs.
P.AUDIO (Portable audio)	Suits for music programs of a portable music player.
STEREO	Suits for music CDs.

#### Tip

- You can set a different sound field for each input source.

# Settings and adjustments using the AMP menu

## Using the AMP menu

You can set the following items with AMP MENU on the remote control. The default settings are underlined. Your settings are retained even if you disconnect the AC power cord (mains lead).

- 1** Press **AMP MENU** to turn on the AMP menu.
- 2** Press **← (return)/↑ ↓ (select)/→ (proceed)** repeatedly to select the item and press **⊕** to decide the setting.
- 3** Press **AMP MENU** to turn off the AMP menu.

## Menu list

Menu items	Function
<b>LEVEL</b>	
VOICE	Adjusts the voice level. • The parameters range from “-6” to “+6” in 1-step increments.
SW LVL	Adjusts the subwoofer level. • The parameters range from “-6” to “+6” in 1-step increments.
DRC (DYNAMIC RANGE CONTROL)	Useful for enjoying movies at low sound volume. DRC applies to Dolby Digital sources. • ON: Compresses sound in accordance with the information contained in the content. • AUTO: Compresses sound encoded in Dolby TrueHD automatically. • OFF: Sound is not compressed.
<b>TONE</b>	
BASS	Adjusts the bass level. • The parameters range from “-6” to “+6” in 1-step increments.
TREBLE	Adjusts the treble level. • The parameters range from “-6” to “+6” in 1-step increments.

<b>Menu items</b>	<b>Function</b>
<b>AUDIO</b>	
SYNC (AV SYNC)	You can delay the sound using this function when the image is slower than the sound. <ul style="list-style-type: none"> <li>• <b>ON</b>: Adjusts the difference between picture and sound.</li> <li>• <b>OFF</b>: No adjustment.</li> </ul>
DUAL (DUAL MONO)	You can enjoy multiplex broadcast sound when the system receives a Dolby Digital multiplex broadcast signal. <ul style="list-style-type: none"> <li>• <b>M/S</b>: Main sound is output from the left speaker and sub sound is output from the right speaker.</li> <li>• <b>MAIN</b>: Plays back only the main channel.</li> <li>• <b>SUB</b>: Plays back only the sub channel.</li> </ul>
NIGHT	You can enjoy sound effects and hear the dialog clearly even at a low volume level using this function. <ul style="list-style-type: none"> <li>• <b>ON</b>: Turns on the "NIGHT" function.</li> <li>• <b>OFF</b>: Turns off the function.</li> </ul>
AAV (ADVANCED AUTO VOLUME)	Useful when there are sudden changes in the sound volume, such as when the volume used in commercials is louder than that of the program. <ul style="list-style-type: none"> <li>• <b>ON</b>: Turns on the "AAV" function.</li> <li>• <b>OFF</b>: Turns off the function.</li> </ul>
<b>HDMI</b>	
CTRL (CONTROL FOR HDMI)	<ul style="list-style-type: none"> <li>• <b>ON</b>: Turns on the Control for HDMI function.</li> <li>• <b>OFF</b>: Turns off the function. Select this setting when you want to connect equipment not compatible with "BRAVIA" Sync, or that do not have HDMI jacks, etc.</li> </ul>
P. THRU* (PASS THROUGH)	<ul style="list-style-type: none"> <li>• <b>AUTO</b>: When the TV is turned on while the system is in standby mode, the system outputs HDMI signals from the HDMI OUT TV (ARC) jack. This setting saves power in standby mode compared with the "ON" setting.</li> <li>• <b>ON</b>: When the system is in standby mode, it always passes HDMI signals through.</li> </ul>
ARC* (AUDIO RETURN CHANNEL)	<ul style="list-style-type: none"> <li>• <b>ON</b>: Select this setting when you connect the system to a TV compatible with the Audio Return Channel (ARC) technology and listen to digital sound via an HDMI cable.</li> <li>• <b>OFF</b>: Select this setting when you connect the system to a TV and listen to digital sound via a digital optical cable.</li> </ul>
* Items displayed when "CTRL (CONTROL FOR HDMI)" is set to "ON" only.	

Menu items	Function
<b>SET BT</b> BT.STBY (BT STANDBY)	<p>When the system has pairing information, the system is in BLUETOOTH standby mode even when it is turned off.</p> <ul style="list-style-type: none"> <li>• <b>ON</b>: BLUETOOTH standby mode is enabled. The illumination LED flashes in blue slowly when the system is turned off.</li> <li>• <b>OFF</b>: BLUETOOTH standby mode is disabled.</li> </ul> <p><b>Notes</b></p> <ul style="list-style-type: none"> <li>• If the system does not have pairing information, BLUETOOTH standby mode cannot be set.</li> <li>• During BLUETOOTH standby mode, standby power consumption increases.</li> </ul>
AAC	<p>Sets whether or not the system will use AAC via BLUETOOTH.</p> <ul style="list-style-type: none"> <li>• <b>ON</b>: Uses AAC.</li> <li>• <b>OFF</b>: Does not use AAC.</li> </ul> <p><b>Note</b></p> <ul style="list-style-type: none"> <li>• If you change the setting when the system is connected with a BLUETOOTH device, the system will be disconnected from the device.</li> </ul>
<b>SYSTEM</b> A. STBY (AUTO STANDBY)	<p>You can reduce power consumption. The Sound Bar enters standby mode automatically when you do not operate the Sound Bar for about 30 minutes and the Sound Bar is not receiving an input signal.</p> <ul style="list-style-type: none"> <li>• <b>ON</b>: Turns on the "A. STBY" function.</li> <li>• <b>OFF</b>: Turns off the function.</li> </ul>
IR REP	<p>If the remote control of a TV cannot control the TV, the Sound Bar can relay the remote control signal to the TV to control the TV.</p> <ul style="list-style-type: none"> <li>• <b>ON</b>: The relay function is enabled.</li> <li>• <b>OFF</b>: The relay function is disabled.</li> </ul>
VER	<p>The current firmware version information appears on the front panel display.</p>
<b>WS</b> LINK	<p>Use this item when you want to enable the wireless transmission (page 30).</p>
RF CHK	<p>Indicates whether or not the wireless transmission is activated on the system.</p> <ul style="list-style-type: none"> <li>• <b>RF OK</b>: Wireless transmission is possible.</li> <li>• <b>RF NG</b>: Wireless transmission is not possible.</li> </ul>

---

## Linking the system (LINK)

You can link the Sound Bar and the subwoofer again to enable wireless transmission between them.

- 1 Press AMP MENU.**
- 2 Select "WS" in with ↑ ↓ (select), then press ⊕ or → (proceed).**
- 3 Select "LINK," then press ⊕ or → (proceed).**
- 4 "START" appears, then press ⊕.**

"SEARCH" appears, and the Sound Bar searches for equipment that can be used with Link. Proceed to the next step within 1 minute. To quit the Link function during a search for equipment, press ←.
- 5 Press LINK on the rear of the subwoofer with the point of a pen, etc.**

The I/⏻ indicator on the subwoofer lights up in green. "OK" appears on the front panel display. If "FAILED" appears, check to ensure the subwoofer is turned on, and perform the process again from step 1.
- 6 Press AMP MENU.**

The AMP menu turns off.

## Additional Information

### Troubleshooting

If you experience any of the following difficulties while using the system, use this troubleshooting guide to help remedy the problem before requesting repairs. Should any problem persist, consult your nearest Sony dealer.

#### POWER

---

##### The system is not turned on.

- Check that the AC power cord (mains lead) is connected securely.

##### The system is turned off automatically.

- The "A. STBY" function is working (page 29).

#### SOUND

---

##### Dolby Digital or DTS multi-channel sound is not reproduced.

- Check the audio setting of Dolby Digital or DTS format on the Blu-ray Disc player, DVD player, etc., connected to the system.

---

##### The surround effect cannot be obtained.

- Depending on the input signal and the setting for the sound field, surround sound processing may not work effectively (page 26). The surround effect may be subtle depending on the program or disc.
- If you connect a Blu-ray Disc player or a DVD player compatible with the surround effect function, the surround effect of the system may not work. In this case, set the surround effect function of the connected equipment to off. For details, refer to the operating

instructions supplied with the connected equipment.

---

##### No TV sound is output from the system.

- Check the connection of the digital optical cable or audio cable that is connected to the system and the TV (page 14).
- Check the sound output of the TV.
- If the TV is not compatible with the Audio Return Channel (ARC) technology, connect the digital optical cable in addition to the HDMI cable (page 14) in order to output sound.

---

##### The sound is output from both the system and the TV.

- Turn off the sound of the system or the TV.

---

##### Sound lags behind the TV image.

- Set the "SYNC" to "OFF" if "SYNC" is set to "ON" (page 28).

---

##### No sound or only a very low-level sound of the connected equipment is heard from the system.

- Press VOL + and check the volume level.
- Press MUTING or VOL + to cancel the muting function.
- Check that the input source is correctly selected.
- Check that all the cables and cords of the system and the connected equipment are fully inserted.

---

#### BLUETOOTH

---

##### There is no sound.

- Make sure this system is not too far from the BLUETOOTH device, or this system is not receiving interference from a Wi-Fi network, other 2.4 GHz wireless device, or microwave oven.

- Check that the BLUETOOTH connection is made properly between this system and the BLUETOOTH device.
- Pair this system and the BLUETOOTH device again.

---

**Sound skips or the correspondence distance is short.**

- If a device that generates electromagnetic radiation, such as a Wi-Fi network, other BLUETOOTH device(s), or a microwave oven is nearby, move this system away from such sources.
- Remove any obstacle between this system and the BLUETOOTH device, or move this system away from the obstacle.
- Locate this system and the BLUETOOTH device as near as possible.
- Re-position this system.
- Re-position the BLUETOOTH device.
- Change the Wi-Fi frequency of the Wi-Fi router, computer, etc., to 5 GHz band.

---

**Pairing cannot be done.**

- Bring this system and the BLUETOOTH device closer together.

---

**The sound is not in sync with the image.**

- When you are watching movies, you may hear the sound with a slight delay from the image.

---

**The BLUETOOTH connection cannot be completed.**

- Make sure the BLUETOOTH device to be connected is turned on and the BLUETOOTH function is enabled.
- The BLUETOOTH connection has become disconnected. Make the BLUETOOTH connection again.

---

**BLUETOOTH devices cannot be operated on the remote control of the system.**

- Operate the BLUETOOTH device on itself.

---

**WIRELESS SOUND**

---

**Wireless transmission is not activated or there is no sound from the subwoofer.**

- Check the status of the I/⏻ indicator on the subwoofer.
  - Is off:
    - Check that the AC power cord (mains lead) of the subwoofer is connected securely.
    - Turn on the subwoofer by pressing I/⏻ on the subwoofer.
  - Flashes in red:
    - Press I/⏻ to turn off the subwoofer, and check that nothing is blocking the ventilation holes of the subwoofer.
  - Flashes in green slowly or is lit in red:
    - Move the subwoofer so that the I/⏻ indicator lights up in green.
    - Check the wireless transmission status (page 29).
    - Set the wireless transmission (page 30).
  - Flashes in green quickly:
    - Consult your nearest Sony dealer.

---

**Sound skips or has noise.**

- If a device that generates electromagnetic radiation, such as a Wi-Fi network, or a microwave oven is nearby, move this system away from such sources.
- Remove any obstacle between the Sound Bar and the subwoofer, or move this system away from the obstacle.
- Locate the Sound Bar and the subwoofer as near as possible.



- Change the Wi-Fi frequency of the Wi-Fi router, computer, etc., to 5 GHz band.

## OTHERS

### The remote control does not function.

- Point the remote control at the remote control sensor  on the system.
- Remove any obstacles in the path between the remote control and the system.
- Replace both batteries in the remote control with new ones, if they are weak.
- Make sure you select the correct input on the remote control.

### The Control for HDMI function does not work properly.

- Check the HDMI connection (page 14).
- Set up the Control for HDMI function on the TV.
- Make sure the connected equipment is compatible with "BRAVIA" Sync.
- Check the Control for HDMI settings on the connected equipment. Refer to the operating instructions supplied with the connected equipment.
- If you connect/disconnect the AC power cord (mains lead), wait for more than 15 seconds and operate the system.
- If you connect the audio output of the video equipment and the system using other than an HDMI cable, no sound may be output because of "BRAVIA" Sync. In this case, set the "CTRL" to "OFF" (page 28) or connect the audio output jack directly to the TV instead of the system.

---

### "PROTECT" appears on the front panel display.

- Press I/⏻ to turn off the system. After "STBY" disappears, disconnect the AC power cord (mains lead), then check that nothing is blocking the ventilation holes of the system.

## RESET

If the system still does not operate properly, reset the system as follows:

- 1 Press I/⏻ to turn on the Sound Bar.**
- 2 Press I/⏻ while pressing INPUT and VOL – on the Sound Bar.**
- 3 When "RESET" appears on the front panel display, release the buttons.**
- 4 Disconnect the AC power cord (mains lead).**

AMP menu, sound field, etc., return to the default settings.

# Specifications

## Formats supported by this system

Dolby Digital	DTS-HD Master Audio*
Dolby Digital Plus*	DTS-HD High Resolution Audio*
Dolby TrueHD*	DTS-HD Low Bit Rate*
DTS	Linear PCM 2ch 48 kHz or less
DTS 96/24	Linear PCM Maximum 7.1ch 192 kHz or less*

\* It is possible to input these formats only with HDMI connection.

## HDMI

### Input/Output (HDMI Repeater block)

File	2D	3D		
		Frame packing	Side-by-Side (Half)	Over-Under (Top-and-Bottom)
4096 × 2160p @ 23.98/24 Hz	○	-	-	-
3840 × 2160p @ 29.97/30 Hz	○	-	-	-
3840 × 2160p @ 25 Hz	○	-	-	-
3840 × 2160p @ 23.98/24 Hz	○	-	-	-
1920 × 1080p @ 59.94/60 Hz	○	-	○	○
1920 × 1080p @ 50 Hz	○	-	○	○
1920 × 1080p @ 29.97/30 Hz	○	○	○	○
1920 × 1080p @ 25 Hz	○	○	○	○
1920 × 1080p @ 23.98/24 Hz	○	○	○	○
1920 × 1080i @ 59.94/60 Hz	○	○	○	○
1920 × 1080i @ 50 Hz	○	○	○	○
1280 × 720p @ 59.94/60 Hz	○	○	○	○
1280 × 720p @ 50 Hz	○	○	○	○
1280 × 720p @ 29.97/30 Hz	○	○	○	○
1280 × 720p @ 23.98/24 Hz	○	○	○	○
720 × 480p @ 59.94/60 Hz	○	-	-	-
720 × 576p @ 50 Hz	○	-	-	-
640 × 480p @ 59.94/60 Hz	○	-	-	-

## Sound Bar (SA-CT660)

### Amplifier section

U.S. models:

POWER OUTPUT AND TOTAL HARMONIC DISTORTION:  
(FTC)

Front L + Front R:

With 3 ohms loads, both channels driven, from 200 - 20,000 Hz; rated 25 Watts per channel minimum RMS power, with no more than 1 % total harmonic distortion from 250 milliwatts to rated output.

POWER OUTPUT (reference)

Front L/Front R: 100 W  
(per channel at 3 ohms, 1 kHz)

Canadian models:

POWER OUTPUT (rated)

Front L + Front R: 35 W + 35 W  
(at 3 ohms, 1 kHz, 1 % THD)

POWER OUTPUT (reference)

Front L/Front R: 100 W (per channel at 3 ohms, 1 kHz)

Inputs

HDMI IN 1/2/3  
ANALOG IN  
OPTICAL IN

Output

HDMI TV OUT (ARC)

### BLUETOOTH section

Communication system

BLUETOOTH Specification version 3.0

Output

BLUETOOTH Specification Power Class 2

Maximum communication range

Line of sight approx. 10 m<sup>1)</sup>

Frequency band

2.4 GHz band (2.4000 GHz - 2.4835 GHz)

Modulation method

FHSS (Freq Hopping Spread Spectrum)

Compatible BLUETOOTH profiles<sup>2)</sup>

A2DP (Advanced Audio Distribution Profile)

AVRCP 1.3 (Audio Video Remote

Control Profile)  
Supported Codecs<sup>3)</sup>  
SBC<sup>4)</sup>, AAC<sup>5)</sup>

Transmission range (A2DP)

20 Hz - 20,000 Hz (Sampling frequency 44.1 kHz)

- 1) The actual range will vary depending on factors such as obstacles between devices, magnetic fields around a microwave oven, static electricity, cordless phone, reception sensitivity, operating system, software application, etc.
- 2) BLUETOOTH standard profiles indicate the purpose of BLUETOOTH communication between devices.
- 3) Codec: Audio signal compression and conversion format
- 4) Subband Codec
- 5) Advanced Audio Coding

### Front speaker unit

Speaker system

2-way speaker system, Acoustic suspension

Speaker unit

Woofer: 50 mm × 90 mm  
(2 in × 3 5/8 in) cone type  
Tweeter: 20 mm (13/16 in) balance drive type

Rated impedance

3 ohms

### General

Power requirements

120 V AC, 60 Hz

Power consumption

On: 34 W

"Control for HDMI" is off (Standby mode): 0.3 W or less

BLUETOOTH Standby mode: 0.5 W or less

Dimensions (approx.)

1,030 mm × 109 mm × 94 mm  
(40 5/8 in × 4 3/8 in × 3 3/4 in) (with stands)

1,030 mm × 95 mm × 107 mm  
(40 5/8 in × 3 3/4 in × 4 1/4 in) (without stands)

Mass (approx.)

3.5 kg (7 lb 11 1/2 oz)

continued

## **Subwoofer (SA-WCT660)**

POWER OUTPUT (reference)

130 W (per channel at 4 ohms,  
100 Hz)

Speaker system

Subwoofer, Bass reflex

Speaker unit

160 mm (6 3/8 in) cone type

Rated impedance

4 ohms

Power requirements

120 V AC, 60 Hz

Power consumption

On: 30 W

Standby mode: 0.5 W or less

Dimensions (approx.)

271 mm × 404 mm × 271 mm

(10 3/4 in × 16 in × 10 3/4 in)

(w/h/d)

Mass (approx.)

8.6 kg (18 lb 15 3/8 oz)

## **Wireless transmitter/receiver**

Communication system

Wireless Sound Specification  
version 2.0

Frequency band

2.4 GHz band (2.4000 GHz -  
2.4835 GHz)

Modulation method

Pi/4 DQPSK

Design and specifications are subject to  
change without notice.

- Standby power consumption: 0.3 W or less (Sound Bar), 0.5 W or less (Subwoofer)
- Over 85% power efficiency of amplifier block is achieved with the full digital amplifier, S-Master.

# Index

## A

A. STBY 29  
AAC 29  
AAV 28  
AMP menu 27  
ARC 28

## B

BASS 27  
BLUETOOTH 6, 22  
BT.STBY 29

## C

Connecting  
    Digital optical cable 14  
    DVD player 14  
    TV 14  
CTRL 28

## D

DRC 27  
DUAL 28

## F

Front panel display 11

## I

INPUT 10  
Installing 16  
IR REP 29

## L

LINK 30

## M

MUTING 12

## N

NIGHT 28

## P

P. THRU 28  
Positioning the system 16  
PROTECT 33

## R

Remote control  
    operating 12  
    preparing 9  
Reset 33  
RF CHK 29

## S

Sound field 26  
SW LVL 27  
SYNC 28

## T

TREBLE 27

## V

VER 29  
VOICE 27  
VOL 10, 12

## W

Wireless System 18

## AVERTISSEMENT

### **Pour réduire les risques d'incendie ou d'électrocution, gardez cet appareil à l'abri de la pluie et de l'humidité.**

L'appareil n'est pas débranché du secteur aussi longtemps qu'il est raccordé à la prise secteur, même s'il s'éteint automatiquement.

Pour réduire le risque d'incendie, n'obstruez pas l'orifice de ventilation de l'appareil avec un journal, une nappe, une tenture, etc. N'exposez pas l'appareil à une source de flamme nue (par exemple, une bougie allumée).

Pour réduire le risque d'incendie ou d'électrocution, n'exposez pas cet appareil à des éclaboussures ou des gouttes d'eau et ne posez pas dessus des objets remplis de liquides, notamment des vases.

La fiche principale étant utilisée pour déconnecter l'unité de l'alimentation secteur, connectez l'unité à une prise secteur aisément accessible. Si vous remarquez une anomalie dans l'appareil, débranchez immédiatement la fiche principale de la prise secteur.

N'installez pas cet appareil dans un endroit confiné, comme sur une étagère ou un meuble TV intégré.

N'exposez pas les piles ou un appareil contenant des piles à une chaleur excessive, notamment aux rayons directs du soleil ou à des flammes.

Utilisation à l'intérieur seulement.

### **Pour les clients résidant aux Etats-Unis**



Ce symbole est destiné à renseigner l'utilisateur sur la présence à l'intérieur du boîtier de l'appareil d'une « tension dangereuse » non isolée et suffisamment puissante pour présenter un risque d'électrocution.



Ce symbole est destiné à renseigner l'utilisateur sur la présence d'importantes instructions d'utilisation et d'entretien (service) dans les documents qui accompagnent l'appareil.

### **Enregistrement du propriétaire**

Le modèle et les numéros de série se trouvent dans la partie oblique inférieure située à l'arrière de l'appareil. Indiquez ces numéros dans l'espace prévu à cet effet ci-dessous. Vous devrez vous y référer lors d'un appel à votre revendeur Sony au sujet de ce produit.

N° de modèle HT-CT660

N° de série \_\_\_\_\_

### **Consignes de sécurité importantes**

- 1) Lisez ces instructions.
- 2) Conservez ces instructions.
- 3) Respectez tous les avertissements.
- 4) Respectez toutes les instructions.
- 5) N'utilisez pas cet appareil à proximité de l'eau.
- 6) Nettoyez-le uniquement avec un chiffon sec.
- 7) N'obstruez pas les orifices de ventilation. Installez l'appareil conformément aux instructions du fabricant.

- 8) N'installez pas l'appareil à proximité des sources de chaleur telles que les radiateurs, les registres de chaleur, les poêles ou autres appareils (y compris les amplificateurs) produisant de la chaleur.
- 9) N'altérez pas le dispositif de sécurité de la fiche polarisée ou mise à la terre. Une fiche polarisée compte deux lames de largeur différente. Une fiche de type mise à la terre possède deux lames et une broche de mise à la terre. La lame la plus large ou la troisième broche assure une fonction de sécurité. Si la fiche fournie d'origine ne s'adapte pas à votre prise, faites remplacer la prise obsolète par un électricien.
- 10) Protégez le cordon d'alimentation des lieux de passage ou des points de pincement, en particulier au niveau des fiches, des prises de courant et de sa sortie de l'appareil.
- 11) Utilisez uniquement des accessoires spécifiés par le fabricant.
- 12) Utilisez uniquement l'appareil avec le chariot, socle, trépied, support ou table spécifié par le fabricant ou vendu avec l'appareil. Si vous utilisez un chariot, soyez prudent lorsque vous le déplacez avec l'appareil afin d'éviter toute chute susceptible de provoquer des blessures.



- 13) Débranchez cet appareil en cas d'orage ou d'inutilisation prolongée.
- 14) Confiez toutes les réparations à du personnel de service qualifié. L'appareil doit être réparé en cas de dommage quelconque, notamment lorsque le cordon d'alimentation ou sa fiche est endommagé, du liquide ou un objet a pénétré à l'intérieur de l'appareil, l'appareil a été exposé à la pluie ou à l'humidité, l'appareil ne

fonctionne pas normalement ou est tombé.

La déclaration de la FCC suivante s'applique uniquement à la version de ce modèle fabriquée pour la vente aux Etats-Unis. Il se peut que les autres versions ne soient pas conformes aux réglementations techniques de la FCC.

#### REMARQUE :

Cet appareil a été testé et s'est révélé conforme aux limites des appareils numériques de Classe B, conformément à l'alinéa 15 de la réglementation FCC. Ces limites sont conçues pour assurer une protection raisonnable contre les interférences nuisibles dans une installation résidentielle. Cet appareil génère, utilise et peut rayonner de l'énergie de fréquence radio qui, en cas d'installation et d'utilisation non conformes aux instructions, peut engendrer des interférences nuisibles avec les communications radio. Il n'est toutefois pas garanti qu'aucune interférence ne surviendra dans une installation particulière. Si cet appareil altère effectivement la réception radio ou télévisée, ce qui peut être déterminé en le mettant hors tension, puis à nouveau sous tension, nous vous encourageons à essayer de remédier à la situation en prenant une ou plusieurs mesures ci-après :

- Réorientez ou repositionnez l'antenne de réception.
- Augmentez la distance qui sépare l'appareil du récepteur.
- Raccordez l'appareil à la prise d'un circuit différent de celui auquel le récepteur est raccordé.
- Sollicitez l'aide de votre revendeur ou d'un technicien en radio/télévision expérimenté.

Des câbles et connecteurs correctement blindés et mis à la terre doivent être utilisés pour le raccordement à des ordinateurs hôtes ou des périphériques afin de satisfaire aux limites d'émission du FCC.

## **ATTENTION**

Vous êtes prévenu que toute modification ou changement non expressément approuvé dans ce manuel peut annuler votre autorisation à utiliser cet appareil.

### **Pour la barre de son (SA-CT660)**

La plaque signalétique et l'inscription de la date de fabrication sont situées sur la surface oblique arrière faisant face vers le bas.

Cet appareil ne doit pas se trouver à proximité d'un autre émetteur ou d'une autre antenne, ou encore être utilisé en même temps que ceux-ci.

Cet appareil est conforme aux limites d'exposition au rayonnement de la FCC déterminées pour un environnement incontrôlé et répond aux recommandations d'exposition de la radiofréquence (RF) de la FCC dans le supplément C à OET65. Cet équipement présente des niveaux d'énergie RF très bas considérés comme conformes et ne nécessite pas d'évaluation d'exposition maximale admise (MPE). Il est toutefois souhaitable de l'installer et de l'utiliser en laissant l'appareil rayonnant à une distance d'au moins 20 cm de votre corps (sans compter les extrémités : mains, poignets, pieds et chevilles).

### **Pour les clients au Canada**

Il est impératif d'utiliser des câbles et des connecteurs correctement blindés et mis à la terre pour la connexion à des ordinateurs hôtes et/ou aux périphériques.

Son utilisation est soumise aux deux préalables suivants :

(1) ce dispositif ne peut produire d'interférences nuisibles et (2) ce dispositif doit accepter toutes les interférences, y compris celles qui sont susceptibles de provoquer un fonctionnement indésirable.

Cet appareil est conforme aux limites d'exposition au rayonnement d'IC déterminées pour un environnement incontrôlé et correspond aux règles d'exposition RSS-102 de la radiofréquence (RF) d'IC.

Cet équipement présente des niveaux d'énergie RF très bas considérés comme conformes et ne nécessite pas d'évaluation d'exposition maximale admise (MPE). Il est toutefois souhaitable de l'installer et de l'utiliser en laissant l'appareil rayonnant à une distance d'au moins 20 cm de votre corps (sans compter les extrémités : mains, poignets, pieds et chevilles).



## Précautions

### Concernant la sécurité

- Si un objet ou du liquide venait à pénétrer à l'intérieur du système, débranchez-le et faites-le vérifier par un technicien qualifié avant de le remettre en marche.
- Ne grimpez pas sur la barre de son ou le caisson de graves, car vous risqueriez de tomber et de vous blesser, ou encore d'endommager le système.

### Concernant les sources d'alimentation

- Avant de mettre en marche le système, vérifiez que la tension de fonctionnement est identique à celle de votre source d'alimentation locale. La tension de fonctionnement est indiquée sur l'étiquette située à l'arrière de la barre de son.
- Si vous prévoyez de ne pas utiliser le système pendant une période prolongée, assurez-vous de le débrancher de la prise murale. Pour débrancher le cordon d'alimentation, tirez sur la fiche et non sur le cordon.
- Pour des raisons de sécurité, l'une des broches de la fiche est plus large que l'autre et elle s'insère dans la prise murale dans un seul sens. Si vous ne parvenez pas à insérer la fiche à fond dans la prise, contactez votre revendeur.
- Le cordon d'alimentation doit être remplacé uniquement dans un centre de service après-vente qualifié.

### Concernant l'accumulation de chaleur

Bien que le système chauffe lors du fonctionnement, il ne s'agit pas d'un dysfonctionnement. Si vous utilisez le système continuellement à un volume élevé, la température augmente

considérablement au niveau de ses faces arrière et inférieure. Pour éviter de vous brûler, ne touchez pas le système.

### Concernant l'emplacement

- Installez le système dans un endroit correctement ventilé pour éviter l'accumulation de chaleur et prolonger la durée de vie de votre système.
- N'installez pas le système à proximité de sources de chaleur ou dans un endroit soumis aux rayons du soleil, à une poussière excessive ou à des chocs mécaniques.
- Ne placez rien à l'arrière de la barre de son qui pourrait obstruer les orifices de ventilation et provoquer des dysfonctionnements.
- Si le système est utilisé conjointement avec un téléviseur, un magnétoscope ou un magnétophone, cela peut provoquer des parasites et diminuer la qualité de l'image. Dans ce cas, placez le système loin du téléviseur, du magnétoscope ou du magnétophone.
- Faites attention lorsque vous installez le système sur des surfaces traitées (avec de la cire, de l'huile, etc.), car vous risquez de les tacher et de les décolorer.
- Évitez de vous blesser sur les coins de la barre de son ou du caisson de graves.

### Concernant le fonctionnement

Avant de raccorder un autre appareil, assurez-vous d'éteindre et de débrancher le système.

### Si l'écran du téléviseur situé à proximité présente des irrégularités de couleurs

Des irrégularités de couleurs peuvent être constatées sur certains types de téléviseurs.

## En cas d'irrégularités de couleurs...

Mettez immédiatement le téléviseur hors tension, puis remettez-le sous tension après 15 à 30 minutes.

## En cas d'irrégularités de couleurs persistantes...

Éloignez davantage le système du téléviseur.

## Concernant l'entretien

Nettoyez le système avec un chiffon sec et doux. N'utilisez pas de tampons abrasifs, de poudre à récurer ou de solvant tel que de l'alcool ou de la benzine.

Si vous avez des questions ou si vous rencontrez des problèmes avec votre système, consultez votre revendeur Sony le plus proche.

## Copyrights

Ce système intègre les technologies Dolby\* Digital et DTS\*\* Digital Surround System.

\* Fabriqué sous licence de Dolby Laboratories.  
Dolby et le symbole double-D sont des marques commerciales de Dolby Laboratories.

\*\* Fabriqué sous licence des brevets américains suivants: 5 956 674; 5 974 380; 6 226 616; 6 487 535; 7 212 872; 7 333 929; 7 392 195; 7 272 567 ainsi que d'autres brevets délivrés ou en instance aux États-Unis et dans le monde. DTS-HD, le symbole et DTS-HD et le symbole associés sont des marques déposées de DTS, Inc. Ce produit comprend un logiciel.  
© DTS, Inc. Tous droits réservés.

Le terme et les logos BLUETOOTH® sont des marques déposées appartenant à Bluetooth SIG, Inc. et tout usage de ces marques par Sony Corporation s'inscrit dans le cadre d'une licence.

L'ampli-tuner est doté de la technologie High-Definition Multimedia Interface (HDMI™).

Les termes HDMI et HDMI High-Definition Multimedia Interface, et le logo HDMI sont des marques commerciales ou des marques déposées de HDMI Licensing LLC aux États-Unis et dans d'autres pays.

Le logo « BRAVIA » est une marque commerciale de Sony Corporation.

« x.v.Color » et le logo « x.v.Color » sont des marques commerciales de Sony Corporation.

Le nom « WALKMAN » et le logo « WALKMAN » sont des marques déposées de Sony Corporation.

« PlayStation® » est une marque déposée de Sony Computer Entertainment Inc.

N Mark est une marque commerciale ou une marque déposée de NFC Forum, Inc. aux États-Unis et dans d'autres pays.

Android est une marque commerciale de Google Inc.

Les autres marques commerciales et noms de marques appartiennent à leurs propriétaires respectifs.

# Technologie sans fil BLUETOOTH

## Version et profils BLUETOOTH pris en charge

Le profil fait référence à une série standard de capacités pour les diverses capacités de produit BLUETOOTH. Consultez « Caractéristiques » (page 35) sur la version et les profils BLUETOOTH pris en charge par ce système.

### Remarques

- Pour pouvoir utiliser la fonction BLUETOOTH, le dispositif BLUETOOTH à raccorder doit prendre en charge le même profil que ce système. Même si le dispositif prend en charge le même profil, les fonctions peuvent différer à cause des caractéristiques du dispositif BLUETOOTH.
- La lecture du son sur ce système pourrait être retardée de celle sur le dispositif BLUETOOTH à cause des caractéristiques de la technologie sans fil BLUETOOTH.

## Portée efficace de communication

Les dispositifs BLUETOOTH devraient être éloignés d'au maximum 10 mètres (33 pieds) (distance dégagée) les uns des autres. La portée efficace de communication peut être plus courte dans les conditions suivantes :

- Lorsqu'une personne, un objet métallique, un mur ou une autre obstruction est situé entre les dispositifs avec une connexion BLUETOOTH
- Dans les lieux où un réseau local sans fil est installé
- Autour de fours à micro-ondes en cours d'utilisation

- Dans des lieux où d'autres ondes électromagnétiques se produisent

## Les effets d'autres dispositifs

Les dispositifs BLUETOOTH et le réseau local sans fil (IEEE 802.11b/g) utilisent la même bande de fréquence (2,4 GHz). Lorsque vous utilisez votre dispositif BLUETOOTH près d'un dispositif disposant d'une capacité de réseau local sans fil, des interférences électromagnétiques peuvent se produire.

Ceci pourrait causer une réduction des taux de transfert de données, des parasites ou l'incapacité de se raccorder. Si ceci se produit, essayez les solutions suivantes :

- Essayez de raccorder ce système et un téléphone portable BLUETOOTH ou un dispositif BLUETOOTH en vous positionnant à au moins 10 mètres (33 pieds) de l'équipement de réseau local sans fil.
- Coupez le courant de l'équipement de réseau local sans fil lorsque vous utilisez votre dispositif BLUETOOTH à moins de 10 mètres (33 pieds).

## Les effets sur d'autres dispositifs

L'émission d'ondes radio par ce système peut interférer avec le fonctionnement de certains dispositifs médicaux. Puisque cette interférence peut causer un dysfonctionnement, coupez toujours l'alimentation de ce système, d'un téléphone portable BLUETOOTH ou d'un dispositif BLUETOOTH dans les emplacements suivants :

- Dans les hôpitaux, les trains, les avions, les stations-services et à n'importe quel endroit où des gaz inflammables peuvent être présents
- Près des portes automatiques ou des alarmes d'incendie

## Remarques

- Ce système prend en charge des fonctions de sécurité qui se conforment à la norme BLUETOOTH, il s'agit d'un moyen de garantir la sécurité lors des communications utilisant la technologie BLUETOOTH. Cependant, cette sécurité peut être insuffisante selon les paramètres et d'autres facteurs, il faut donc toujours faire attention en utilisant la technologie de communication BLUETOOTH.
- Sony ne peut pas être tenu responsable de quelque façon que ce soit pour les dommages ou d'autre pertes résultant de fuites d'informations pendant l'utilisation de la technologie de communication BLUETOOTH.
- La communication BLUETOOTH n'est pas nécessairement garantie avec tous les dispositifs BLUETOOTH qui ont le même profil que ce système.
- Les dispositifs BLUETOOTH raccordés avec ce système doivent se conformer à la norme BLUETOOTH prescrite par le Bluetooth SIG, Inc., et doivent être certifiés conformes. Toutefois, même lorsqu'un dispositif se conforme à la norme BLUETOOTH, dans certains cas, les particularités ou les caractéristiques du dispositif BLUETOOTH rendent le raccordement impossible, ou peuvent causer différentes méthodes de contrôle, d'affichage ou de fonctionnement.
- Des parasites peuvent se produire ou le son peut se couper en fonction du dispositif BLUETOOTH raccordé à ce système, de l'environnement de communication ou les conditions environnantes.

# Table des matières

Précautions .....	5
Technologie sans fil BLUETOOTH .....	7

## Comment démarrer

Déballage .....	10
Index des composants et des commandes .....	11
Raccordement d'un téléviseur, d'un lecteur, etc. ....	15
Positionnement du système .....	17
Configuration du système sans fil .....	19

## Fonctionnement et fonctionnalités

Fonctionnement du système à l'aide de la télécommande fournie ....	20
Réglage de la fonction Commande pour HDMI ....	20
Utilisation des fonctions « BRAVIA » Sync .....	21
Réglage de sortie du son de l'appareil raccordé .....	22

## Fonction BLUETOOTH

Utilisation de la fonction BLUETOOTH .....	23
---	----

## Fonction Surround

Reproduction de l'effet surround .....	27
---	----

## Configuration avancée

Configuration et réglages à l'aide du menu AMP .....	28
Relier le système (LINK) .....	31

## Informations supplémentaires

Dépannage .....	32
Caractéristiques .....	35
Index .....	38

### Déballage

- Caisson de graves (SA-WCT660) (1)

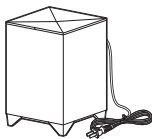

- Barre de son (SA-CT660) (1)

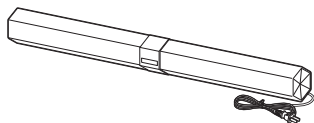

- Câble optique numérique pour un téléviseur (1)
- Support latéral (pour une installation de face) (2)



- Support latéral (pour une installation inclinée vers le haut) (2)



- Télécommande (RM-ANP105) (1)
- Piles R6 (AA) (2)
- Mode d'emploi (1)

### Insertion des piles dans la télécommande

Insérez deux piles R6 (AA) (fournies) en faisant correspondre les pôles  $\oplus$  et  $\ominus$  des piles avec le schéma représenté à l'intérieur du compartiment de la télécommande. Pour utiliser la télécommande, dirigez-la vers le capteur de télécommande **R** situé à l'avant de la barre de son.

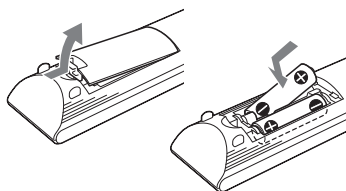

#### Remarques

- Ne laissez pas la télécommande dans un endroit extrêmement chaud ou humide.
- N'utilisez pas simultanément une pile neuve et une pile usagée.
- Ne laissez rien tomber dans le boîtier de la télécommande, en particulier lorsque vous remplacez les piles.
- N'exposez pas le capteur de télécommande à la lumière directe du soleil ou d'une lampe. Vous risqueriez de l'endommager.
- Si vous prévoyez de ne pas utiliser la télécommande pendant une période prolongée, retirez les piles pour éviter une fuite et ainsi une corrosion qui pourrait endommager la télécommande.

# Index des composants et des commandes

Pour plus de détails, voir les pages indiquées entre parenthèses.

## Barre de son

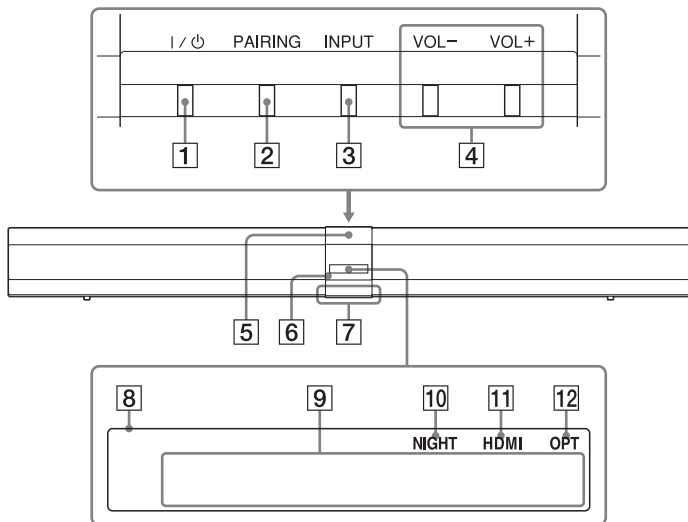

- 1 Bouton I/⏻ (on/standby)**
- 2 Bouton PAIRING (page 24)**
- 3 Bouton INPUT**  
Appuyez sur cette touche pour sélectionner la source d'entrée à lire.
- 4 Boutons VOL (volume) +/-**
- 5 Marque N**
- 6  (Capteur de télécommande)**
- 7 Témoïn**  
S'allume en blanc lorsque le système est sous tension.  
S'allume en bleu en mode BLUETOOTH.
- 8 Affichage du panneau frontal**
- 9 Zone d'affichage des messages**  
Affiche le volume, la source d'entrée sélectionnée, etc.
- 10 NIGHT (page 29)**  
S'allume en mode NIGHT.
- 11 HDMI**  
S'allume lorsqu'un signal HDMI est sélectionné comme source d'entrée.
- 12 OPT**  
S'allume lorsque le signal de la prise OPTICAL IN est sélectionné.

## Prises (situées à l'arrière de la barre de son)

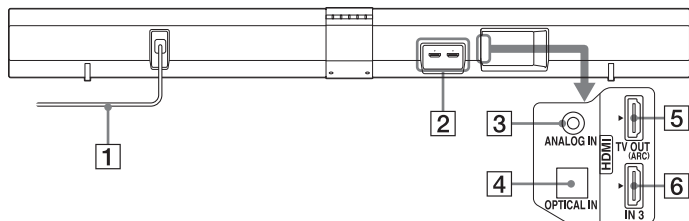

- 1 Cordon d'alimentation (page 15)
- 2 Prises HDMI IN 1/IN 2 (page 15)
- 3 Prise ANALOG IN (page 16)
- 4 Prise OPTICAL IN (page 15, 16)
- 5 Prise HDMI TV OUT (ARC) (page 15)
- 6 Prise HDMI IN 3 (page 15)

## Caisson de graves

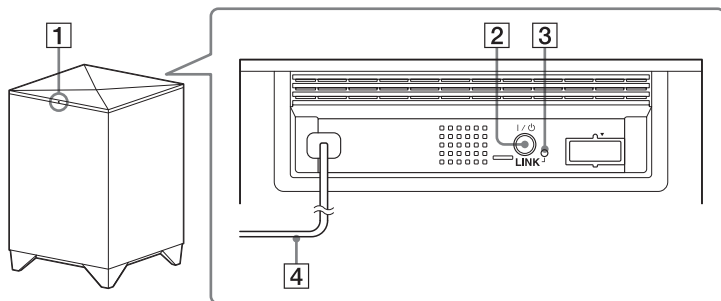

- 1 Témoin I/⏻ (on/standby)
- 2 Bouton I/⏻ (on/standby)
- 3 Bouton LINK (page 31)
- 4 Cordon d'alimentation (page 15)



## Télécommande

Cette section décrit l'utilisation du caisson de graves, de la barre de son et de l'équipement raccordé à l'aide de la télécommande fournie. Si vous ne pouvez pas faire fonctionner l'équipement raccordé, utilisez sa télécommande.

### Remarque

- Dirigez la télécommande vers le capteur de télécommande (18) de la barre de son.

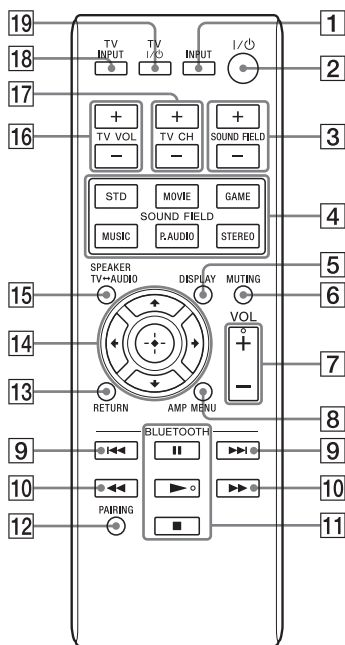

- \* Les boutons et VOL + sont munis d'un point tactile. Utilisez-les comme guide pendant le fonctionnement.

## Pour commander le système

- 1 INPUT (page 20)**  
Appuyez pour sélectionner l'appareil que vous souhaitez utiliser.
- 2 I/⏻ (on/standby)**
- 3 SOUND FIELD +/- (page 27)**
- 4 SOUND FIELD (page 27)**
- 5 DISPLAY**  
Lorsque vous appuyez sur ce bouton, l'affichage s'allume ou s'éteint.  
Quand le système fonctionne, l'affichage est allumé pendant plusieurs secondes.

- 6 MUTING**
- 7 VOL (volume) +/-**
- 8 AMP MENU (page 28)**
- 12 PAIRING (page 24)**
- 13 Bouton RETURN**  
Retourne à l'écran précédent pour tous les menus affichés
- 14 ⬅ (retour)/⬆ (sélection)/ ➡ (envoi) ou ⊕ (valider)**  
Appuyez sur ⬅, ⬆, ⬇ ou ➡ pour sélectionner les options de menu. Ensuite, appuyez sur ⊕ pour valider la sélection.
- 15 SPEAKER TV ↔ AUDIO**  
Appuyez sur ce bouton pour activer la sortie son (TV ou ce système) sur les haut-parleurs.

## Pour commander un téléviseur

- 16 TV VOL (volume) +/-**  
Permet de régler le volume.
- 17 TV CH (chaîne) +/-**  
Permet de sélectionner la chaîne suivante (+) ou précédente (-).
- 18 TV INPUT**  
Permet de sélectionner la source.
- 19 TV I/⏻ (marche/veille)**  
Permet de mettre sous tension ou hors tension le téléviseur que la télécommande est configurée pour contrôler.

## Pour contrôler un périphérique BLUETOOTH



### 9

Permet d'accéder au début du morceau de musique précédent ou suivant.

### 10

Permet d'effectuer un retour ou une avance rapides de la musique lorsque vous appuyez sur ces touches pendant la lecture.

### 11 Fonctions de lecture

\* (lecture)/ (pause)/

 (arrêt)









Début/pause/arrêt de la lecture. Pour reprendre la lecture après une pause, appuyer de nouveau sur  (pause).

#### Remarque

Les explications ci-dessus sont données à titre d'exemple. Selon l'appareil utilisé, il est possible que les opérations précédentes soient différentes ou que vous ne puissiez pas les réaliser.

## Définir le fabricant du téléviseur contrôlable

- 1 Tout en maintenant le bouton TV  enfoncé, appuyez sur le bouton qui correspond au fabricant.

Fabricant	Bouton
SONY	 TV VOL +
Samsung	 TV CH +
LG	 SOUND FIELD +
Panasonic	 TV VOL -
VIZIO	 TV CH -
Sharp	 SOUND FIELD -
Toshiba	 STD
FUNAI	 MOVIE

- 2 Tout en maintenant le bouton TV  enfoncé, appuyez sur

.

- 3 Relâchez TV .

# Raccordement d'un téléviseur, d'un lecteur, etc.

Avant de raccorder le cordon d'alimentation à une prise murale, raccordez tous les autres appareils et le téléviseur au système. Aucun câble n'est nécessaire entre la barre de son et le caisson de graves car ils peuvent bénéficier d'une connexion sans fil.

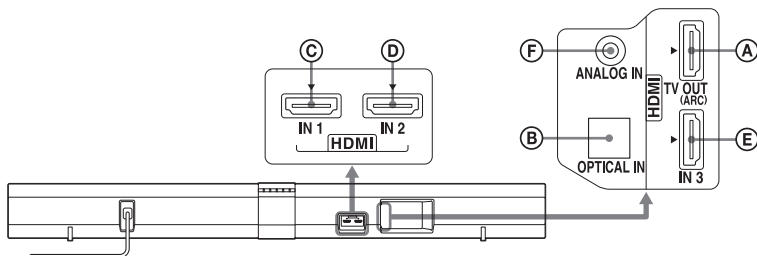

Comment démarrer

## Raccordement d'un téléviseur

Si vous connectez le système à un téléviseur compatible avec la technologie Audio Return Channel (ARC) via une prise d'entrée HDMI sur laquelle est indiqué « ARC », vous n'avez pas besoin de raccorder un câble optique numérique. Si le câble optique numérique est pourvu d'un capuchon, retirez-le avant de raccorder le câble.

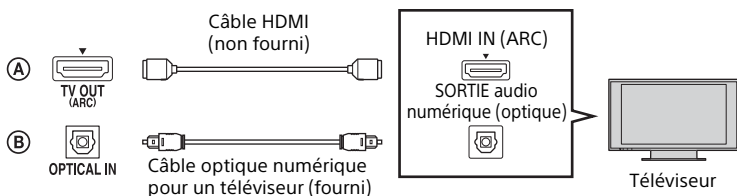

### Remarques

- Les lettres « ARC » sont indiquées à côté de la prise HDMI du téléviseur s'il est compatible avec la technologie Audio Return Channel (ARC). Même si vous raccordez un câble HDMI à la prise, vous ne pouvez pas utiliser la technologie Audio Return Channel (ARC) si la prise d'entrée HDMI n'est pas compatible avec la technologie Audio Return Channel (ARC).
- La technologie Audio Return Channel (ARC) est uniquement disponible si la fonction Commande pour HDMI est activée. Si la fonction Commande pour HDMI est désactivée, utilisez un câble optique numérique.
- Les raccordements aux prises HDMI sont prioritaires lorsque vous raccordez différents appareils au système en utilisant les prises OPTICAL IN et HDMI IN.

suite

### Conseil

- Même si le système est éteint (mode veille active), le signal HDMI est transmis par l'appareil raccordé au téléviseur via la connexion HDMI. Vous pouvez bénéficier du son et de l'image de l'appareil sur le téléviseur.

### Raccordement d'un appareil avec la prise HDMI

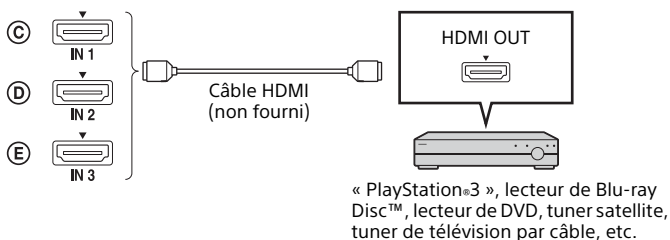

### Raccordement d'un appareil audio

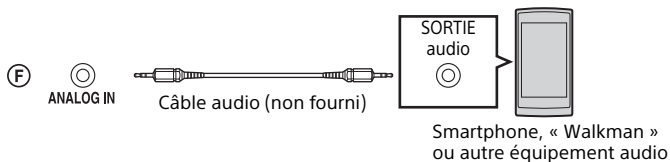

### Remarque

- Lorsque vous raccordez un lecteur de musique portable, etc. en raccordant la prise des écouteurs à la prise ANALOG IN du système, ajustez le volume sur le lecteur de musique portable pour éliminer la différence de volume lorsque vous passez du lecteur de musique portable à d'autres sources audio.

# Positionnement du système

Les illustrations ci-dessous, fournies à titre d'exemple, indiquent comment installer la barre de son.

## Installation de la barre de son

- Installation de la barre de son sur un bâti (page 18)
- Installation de la barre de son sur un mur (page 18)

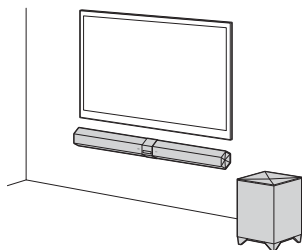
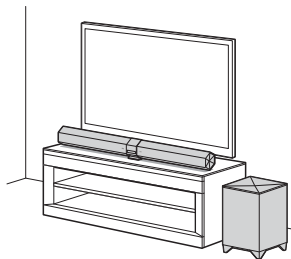

### Remarques

- Suivez les recommandations suivantes lors de l'installation de la barre de son et du caisson de graves.
  - N'obstruez pas les orifices de ventilation situés sur le panneau arrière.
  - Ne placez pas la barre de son et le caisson de graves dans un cabinet métallique.
  - Ne placez pas un objet tel qu'un aquarium entre la barre de son et le caisson de graves.
  - Placez le caisson de graves près de la barre de son dans la même pièce.
- Lorsque la barre de son est placée à l'avant d'un téléviseur, le téléviseur pourrait ne pas être contrôlé avec la télécommande du téléviseur. Dans ce cas, placez la barre de son loin du téléviseur. Si la télécommande du téléviseur ne peut toujours pas contrôler le téléviseur, réglez l'option « IR REP » du menu AMP sur « ON » (page 30).
- Assurez-vous que la télécommande du téléviseur ne peut pas contrôler le téléviseur, puis réglez « IR REP » sur « ON ». S'il est réglé sur « ON » lorsque la télécommande peut contrôler le téléviseur, l'opération appropriée pourrait ne pas être obtenue à cause de l'interférence entre la commande directe de la télécommande et la commande via la barre de son.

## Installation de la barre de son sur un bâti

Pour installer la barre de son de face

- 1 Fixez un support latéral (pour installation de face) de chaque côté.

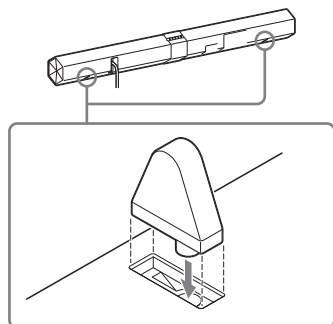

Pour installer la barre de son inclinée vers le haut

- 1 Retirez le support central.

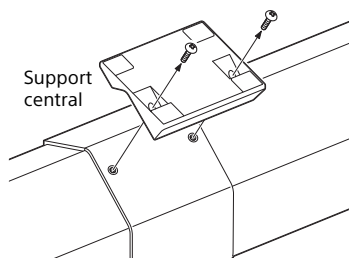

- 2 Fixez un support latéral (pour installation inclinée vers le haut) de chaque côté.

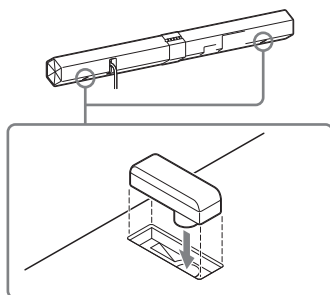

## Installation de la barre de son sur un mur

Vous pouvez installer la barre de son sur le mur.

### Remarques

- Utilisez des vis adaptées au matériau et à la résistance du mur. Comme les plaques de plâtre sont particulièrement fragiles, fixez fermement les vis à une poutre du mur. Installez la barre de son sur une partie verticale, plate et renforcée du mur.
- Veillez à confier l'installation à des revendeurs ou à des installateurs agréés Sony et portez une attention particulière aux consignes de sécurité pendant l'installation.
- Sony ne peut être tenu responsable des accidents ou dégâts occasionnés par une mauvaise installation, une résistance insuffisante du mur, une mauvaise fixation des vis, une catastrophe naturelle, etc.

- 1 Préparez des vis (non fournies) adaptées aux trous situés au dos de la barre de son.**

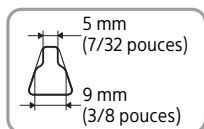
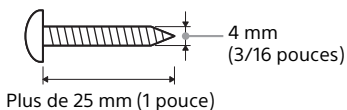

Trou situé au dos de la barre de son

- 2 Fixez les vis au mur.**

Les vis doivent dépasser de 6 à 7 mm (environ 1/4 pouce).

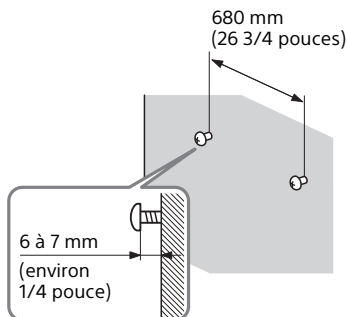

- 3 Retirez le support central.**

- 4 Accrochez la barre de son aux vis.**

Alignez les trous situés au dos de la barre de son aux vis, puis suspendez la barre de son aux 2 vis.

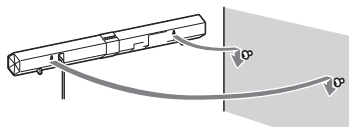

## Configuration du système sans fil

La barre de son transmet le son de l'équipement au caisson de graves par communication sans fil.

- 1 Raccordez le cordon d'alimentation de la barre de son à une prise murale.**

- 2 Raccordez le cordon d'alimentation du caisson de graves à une prise murale.**

Le témoin **I/⏻** du caisson de graves s'allume en rouge.

S'il ne s'allume pas, appuyez sur le bouton **I/⏻** du caisson de graves et attendez que le témoin s'allume en rouge.

- 3 Appuyez sur le bouton **I/⏻** de la barre de son.**

Lorsque la connexion sans fil est établie, le témoin **I/⏻** du caisson de graves s'allume en vert. Si tel n'est pas le cas, effectuez les opérations de « Relier le système (LINK) » (page 31).

## Fonctionnement du système à l'aide de la télécommande fournie

- 1 Mettez le système sous tension.
- 2 Appuyez sur **INPUT** pour afficher la source d'entrée sur l'affichage du panneau frontal de la barre de son.

Source d'entrée	Appareil reconnu
TV	Téléviseur raccordé à la prise HDMI TV OUT (ARC) ou OPTICAL IN
HDMI 1	L'équipement est raccordé à la prise HDMI IN 1
HDMI 2	L'équipement est raccordé à la prise HDMI IN 2
HDMI 3	L'équipement est raccordé à la prise HDMI IN 3
ANALOG	L'équipement est raccordé à la prise ANALOG IN
BT AU	Dispositif BLUETOOTH connecté

- 3 Réglez le volume en appuyant sur **VOL +/-**.

### Conseil

- Le son pourrait venir du haut-parleur du téléviseur. Dans ce cas, réduisez le volume du haut-parleur du téléviseur au minimum.

## Réglage de la fonction Commande pour HDMI

En activant la fonction Commande pour HDMI (CTRL, page 29) et en connectant un équipement compatible avec la fonction Commande pour HDMI via un câble HDMI, le fonctionnement est simplifié pour les fonctions indiquées ci-dessous.

### Mise hors tension du système

Lorsque vous mettez le téléviseur hors tension à l'aide de la touche d'alimentation de sa télécommande, le système et l'appareil raccordé sont mis hors tension automatiquement.

### Commande du son du système

Si vous mettez le système sous tension pendant que vous regardez la télévision, le son du téléviseur est émis par les haut-parleurs du système. Le volume du système est réglé lorsque vous réglez le volume du téléviseur. Si le son du téléviseur était émis par les haut-parleurs du système lorsque le téléviseur a été mis hors tension pour la dernière fois, le système s'allume automatiquement lors de la mise sous tension du téléviseur et le son de celui-ci est émis automatiquement par les haut-parleurs du système.



## Audio Return Channel (ARC)

Si le téléviseur est compatible avec la technologie Audio Return Channel (ARC), un raccordement à l'aide d'un câble HDMI envoie également un signal audio numérique du téléviseur au système. Pour écouter le son du téléviseur à partir du système, il n'est pas nécessaire de procéder à un raccordement audio distinct (ARC, page 29).

## Lecture une seule touche

Lors de la lecture de l'équipement raccordé au système par un câble HDMI, le téléviseur connecté est automatiquement mis sous tension, et le signal d'entrée du système est modifié pour l'entrée HDMI appropriée.

### Remarques

- Les fonctionnalités ci-dessus peuvent ne pas fonctionner avec certains équipements.
- En fonction des paramètres de l'appareil raccordé, la fonction Commande pour HDMI peut ne pas fonctionner correctement. Reportez-vous au mode d'emploi de l'appareil.

## Utilisation des fonctions « BRAVIA » Sync

Les fonctions Sony originales répertoriées ci-dessous peuvent également être utilisées avec des produits compatibles avec « BRAVIA » Sync.

### Économie d'énergie

Si un téléviseur compatible « BRAVIA » Sync est raccordé au système, vous pouvez réduire la consommation électrique en mode veille en arrêtant la transmission du signal HDMI lorsque le téléviseur est éteint (P. THRU, page 29).

### Scene Select

Si un téléviseur compatible « Scene Select » est raccordé au système, le champ acoustique change automatiquement et est optimisé en fonction du programme en cours de lecture sur le téléviseur raccordé.

### Remarques sur les connexions HDMI

- Utilisez un câble HDMI à haute vitesse. Si vous utilisez un câble HDMI standard, les images 1080p, Deep Color ou 3D/4K risquent de ne pas s'afficher correctement.
- Il est recommandé d'utiliser un câble agréé HDMI ou un câble HDMI Sony.
- Il est déconseillé d'utiliser un câble de conversion HDMI-DVI.

- Si la qualité d'image est médiocre ou si le son n'est pas émis par un appareil raccordé à l'aide du câble HDMI, vérifiez la configuration de cet appareil.
- Il est possible que les signaux audio (fréquence d'échantillonnage, longueur binaire, etc.) transmis par une prise HDMI soient supprimés par l'appareil raccordé.
- Le son peut être interrompu en cas de modification de la fréquence d'échantillonnage ou du nombre de canaux des signaux de sortie audio provenant de l'appareil utilisé pour la lecture.
- Si l'appareil raccordé n'est pas compatible avec la technologie de protection des droits d'auteur (HDCP), l'image et/ou le son provenant de la prise HDMI TV OUT (ARC) peuvent être déformés ou absents. Dans ce cas, vérifiez les spécifications de l'appareil raccordé.
- Lorsque « TV » est sélectionné comme source d'entrée du système, les signaux vidéo émis par l'une des prises HDMI IN sélectionnées lors de la dernière utilisation sont émis depuis la prise HDMI TV OUT (ARC).
- Ce système prend en charge la transmission Deep Color, « x.v.Color », 3D et 4K.
- Pour profiter d'images 3D, raccordez un téléviseur compatible 3D et un appareil vidéo (lecteur Blu-ray Disc, « PlayStation®3 », etc.) au système à l'aide de câbles HDMI à haute vitesse, mettez des lunettes 3D, puis activez la lecture du Blu-ray Disc compatible 3D.
- Pour profiter d'images 4K, le téléviseur et les lecteurs raccordés au système doivent être compatibles avec les images 4K.

---

## Réglage de sortie du son de l'appareil raccordé

Pour émettre le son numérique multicanaux, vérifiez le réglage de sortie du son numérique sur l'appareil raccordé.

Pour plus d'informations, reportez-vous au mode d'emploi qui accompagne l'appareil raccordé.

## Fonction BLUETOOTH

## Utilisation de la fonction BLUETOOTH

## Appairage automatique

Si le système n'est pas appairé avec un appareil, vous devez l'appairer avec l'appareil à connecter. Sélectionnez « BT AU » avec le bouton INPUT de la télécommande pour passer en mode d'appairage.

- 1 Placez le système et un dispositif BLUETOOTH dans un rayon d'1 mètre (3,3 pieds).**
- 2 Appuyez sur INPUT pour sélectionner « BT AU ».**
- 3 Réglez le dispositif BLUETOOTH en mode d'appairage.**  
Pour des détails sur la mise d'un dispositif BLUETOOTH en mode d'appairage, consultez les modes d'emploi fournis avec le dispositif.
- 4 Lorsque les appareils détectés sont répertoriés sur le dispositif BLUETOOTH, vérifiez que « HT-CT660 » figure dans la liste.**  
Sur certains dispositifs BLUETOOTH, la liste peut ne pas être affichée.
- 5 Sélectionnez « HT-CT660 » dans la liste.**  
Si la saisie d'un « Passkey » est demandée, entrez « 0000 ».

## 6 Faites le raccordement BLUETOOTH sur le dispositif BLUETOOTH

Lorsque la connexion BLUETOOTH a réussi, le témoin s'allume en bleu et les informations d'appairage sont enregistrées dans le système.

### À propos du témoin BLUETOOTH

Le témoin s'allume ou clignote en bleu pour indiquer l'état de la fonction BLUETOOTH.

État du système	État du témoin
Pendant l'appairage BLUETOOTH	Clignote rapidement en bleu.
Le système tente de se connecter à un dispositif BLUETOOTH.	Clignote en bleu.
Le système a établi une connexion avec un dispositif BLUETOOTH.	S'allume en bleu.
Le système est en mode veille BLUETOOTH (lorsque le système est hors tension).	Clignote lentement en bleu.

#### Remarques

- Pour des détails sur le fonctionnement des dispositifs raccordés, référez-vous aux modes d'emploi fournis avec les dispositifs.
- Les dispositifs BLUETOOTH à raccorder doivent prendre en charge A2DP (Profil de distribution audio avancée).
- Utilisez un dispositif BLUETOOTH tel qu'un téléphone portable BLUETOOTH dans un endroit facilement visible, dans la même pièce que la barre de son.
- Si un équipement Wi-Fi est utilisé, la communication BLUETOOTH pourrait être instable. Dans ce cas, utilisez le périphérique BLUETOOTH aussi près que possible de la barre de son.

suite

- Le son peut être interrompu à cause d'un problème avec le dispositif BLUETOOTH.
- Une fois qu'une opération d'appairage est exécutée, elle n'a pas besoin d'être exécutée de nouveau. L'appairage doit toutefois être effectué de nouveau dans les cas suivants.
  - Les informations d'appairage sont effacées en réparant le système.
  - L'appairage de 10 dispositifs ou plus doit être réglé.  
Ce système peut régler l'appairage avec jusqu'à 9 dispositifs. Lors de l'appairage d'un dispositif lorsque 9 dispositifs ont déjà été appairés, les informations d'appairage du dispositif dont la date de raccordement est la plus ancienne sont remplacées par les nouvelles informations.
  - L'historique de raccordement avec ce système est effacé sur le dispositif raccordé.
  - Le système est réinitialisé à ses valeurs par défaut.

## Appairage manuel

Si vous souhaitez appairer le système avec 2 dispositifs BLUETOOTH ou plus, il est nécessaire d'effectuer un appairage manuel.

**1 Placez le dispositif BLUETOOTH à connecter au système dans un rayon d'1 mètre (3,3 pieds) du système.**

**2 Appuyez sur le bouton PAIRING de la télécommande.**

Vous pouvez également appuyer sur le bouton PAIRING de la barre de son.

## 3 Exécutez les étapes 3 à 6 de « Appairage automatique » (page 23).

### Remarques

- Le « Passkey » peut être appelé « Code de passe », « Code PIN », « Numéro PIN » ou « Mot de passe » etc., selon le dispositif.
- L'état de veille de l'appairage du système est annulé après environ 5 minutes. Si l'appairage n'est pas réussi, refaites la procédure à partir de l'étape 1.
- Si vous souhaitez appairer plusieurs dispositifs BLUETOOTH, exécutez les étapes 1 à 3 individuellement pour chaque dispositif BLUETOOTH.
- Si aucune information d'appairage n'est enregistrée dans le système, le système se met automatiquement en mode d'appairage quand « BT AU » est choisi comme entrée. Dans ce cas, le mode d'appairage ne s'arrête pas automatiquement.

## Connexion Une seule touche avec un smartphone (NFC)

Si le système est touché par un smartphone, il est automatiquement appairé et connecté au smartphone par BLUETOOTH et s'allume automatiquement.

### NFC

La technologie NFC (Near Field Communication) permet une connexion sans fil à courte distance entre différents dispositifs tels que des téléphones portables et des étiquettes électroniques. Grâce à la fonction NFC, il est aisé de transmettre des données en touchant simplement le symbole correspondant ou l'emplacement

désigné sur les périphériques compatibles NFC.

## Smartphones compatibles

Smartphones avec fonction NFC intégrée

(SE : Android 2.3.3 ou versions ultérieures, sauf Android 3.x)

### 1 Téléchargez l'application « Connexion NFC facile ».

« Connexion NFC facile » est une application Android gratuite que vous pouvez télécharger depuis Google Play. Téléchargez l'application en recherchant « Connexion NFC facile » ou en utilisant un code-barres en deux dimensions. Le téléchargement peut être payant. Utilisez une application de lecture de code-barres en deux dimensions.



### 2 Mettez le système sous tension.

### 3 Démarrez l'application « Connexion NFC facile » sur le smartphone.

Assurez-vous que l'écran d'application s'affiche.

### 4 Touchez la marque N sur la barre de son avec le smartphone.

Maintenez le contact jusqu'à ce que le smartphone vibre.

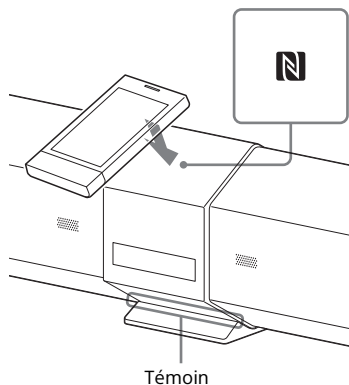

Terminez la connexion en suivant les instructions qui s'affichent sur l'écran.

Lorsque le témoin (bleu) arrête de clignoter et reste allumé, le système est connecté au périphérique.

Pour déconnecter le système, touchez-le de nouveau avec le smartphone.

#### Conseils

- Si vous ne pouvez pas connecter le système, suivez la procédure suivante.
  - Démarrez l'application sur le smartphone et déplacez-le lentement sur la marque N de la barre de son.
  - Si le smartphone est dans un étui, sortez-le de cet étui.
- Selon votre smartphone, vous n'aurez peut-être pas besoin de télécharger « Connexion NFC facile » pour connecter votre système avec votre smartphone par contact. Dans ce cas, le fonctionnement et les spécifications peuvent différer de la description donnée ici. Pour plus de détails, reportez-vous au mode d'emploi fourni avec le smartphone.

### Remarque

Il est possible que l'application ne soit pas disponible dans certains pays et/ou dans certaines régions.

## Écouter de la musique via la connexion BLUETOOTH

Vous pouvez écouter des fichiers musicaux prenant en charge la protection de contenu SCMS-T. Avant de commencer la lecture de la musique, vérifiez ce qui suit :

- La fonction BLUETOOTH du dispositif BLUETOOTH est activée.
- La procédure d'appairage a réussi sur le système et sur le dispositif BLUETOOTH.

**1 Appuyez sur INPUT pour sélectionner « BT AU ».**

**2 Débutez la connexion BLUETOOTH depuis le périphérique BLUETOOTH.**

Le témoin s'allume en bleu lorsque la connexion BLUETOOTH est établie.

**3 Commencez la lecture sur le dispositif BLUETOOTH.**

Pour des détails sur le fonctionnement, consultez « Pour contrôler un périphérique BLUETOOTH » (page 14).

**4 Ajustez le volume.**

Réglez le volume du dispositif BLUETOOTH sur une valeur modérée et appuyez sur VOL +/-.

### Conseils

- Vous pouvez régler le volume du système via un dispositif BLUETOOTH prenant en charge AVRCP (Audio Video Remote Control Profile) VOLUME UP/DOWN. Pour plus de détails, reportez-

vous au mode d'emploi fourni avec le dispositif.

- Selon le dispositif, il peut être impossible de régler le volume.

### Remarques

- Si le dispositif source a une fonction d'amplification de basses fréquences ou une fonction d'égaliseur, désactivez-les. Si ces fonctions sont activées, le son peut être déformé.
- Dans les cas suivants, il vous faudra procéder de nouveau à l'appairage BLUETOOTH.
  - Le système n'est pas sous tension.
  - Le dispositif BLUETOOTH n'est pas sous tension ou la fonction BLUETOOTH est désactivée.
  - La connexion BLUETOOTH n'est pas établie.
- Si plusieurs dispositifs appairés avec le système sont en mode de lecture, seul le son provenant d'un seul dispositif pourra être écouté.

## Finalisez la connexion BLUETOOTH

Finalisez la connexion BLUETOOTH par l'une des opérations ci-dessous.

- Faites fonctionner le dispositif BLUETOOTH pour finaliser la connexion. Pour plus de détails, reportez-vous au mode d'emploi fourni avec le dispositif.
- Mettez le dispositif BLUETOOTH hors tension.
- Mettez le système hors tension.

# Reproduction de l'effet surround

Ce système peut créer le son surround multicanaux. Vous pouvez sélectionner l'un des champs acoustiques préprogrammés et optimisés du système.

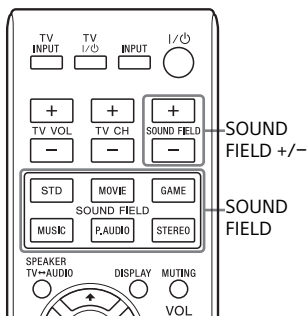

**Sélectionnez un champ acoustique en appuyant sur les boutons SOUND FIELD +/- ou sur le bouton SOUND FIELD du champ acoustique choisi.**

Le champ acoustique choisi apparaît sur l'affichage de la barre de son. Le paramètre par défaut de la fonction de champ acoustique du système est « P.AUDIO » lorsque « ANALOG » ou « BT AU » est sélectionné et « STD » lorsqu'un autre type d'entrée est sélectionné.

## Champs acoustiques disponibles

Champ acoustique	Effet
STD (Standard)	Convient à diverses sources.
MOVIE	Recrée un son puissant et réaliste, associé à un dialogue clair.
DRAMA	Reproduit les dialogues clairs d'émissions dramatiques.
NEWS	Reproduit la clarté d'expression d'émissions informatives.
SPORTS	Reproduit une narration claire, enthousiaste avec un effet surround dynamique et produit un son puissant et réaliste.
GAME	Reproduit un son puissant et réaliste adapté aux jeux vidéo.
MUSIC	Convient aux programmes musicaux ou aux vidéos musicales des Blu-ray Disc/ DVD.
P.AUDIO (Audio portable)	Convient aux programmes de musique d'un lecteur de musique portable.
STEREO	Convient aux CD musicaux.

### Conseil

- Vous pouvez définir un champ acoustique différent pour chaque source d'entrée.

# Configuration et réglages à l'aide du menu AMP

## Utilisation du menu AMP

Vous pouvez régler les paramètres suivants avec la touche AMP MENU de la télécommande.

Les réglages par défaut sont soulignés.

Vos réglages sont gardés en mémoire, même si vous débranchez le cordon d'alimentation.

- 1 Appuyez sur AMP MENU pour activer le menu AMP.**
- 2 Appuyez sur ← (retour)/↑ ↓ (sélection)/→ (envoi) plusieurs fois pour sélectionner l'élément et appuyez sur ⊕ pour choisir le réglage.**
- 3 Appuyez sur AMP MENU pour désactiver le menu AMP.**

## Menu

Options du menu	Fonction
<b>LEVEL</b>	
VOICE	Permet de régler le niveau de la voix. • Les réglages vont de « -6 » à « +6 » par incrément de 1.
SW LVL	Permet de régler le niveau du caisson de graves. • Les réglages vont de « -6 » à « +6 » par incrément de 1.
DRC (DYNAMIC RANGE CONTROL)	Utilise pour profiter de films lorsque le volume sonore est faible. DRC s'applique à des sources Dolby Digital. • <u>ON</u> : compresse le son en fonction des informations présentes dans le contenu. • <u>AUTO</u> : compresse automatiquement le son encodé en Dolby TrueHD. • <u>OFF</u> : le son n'est pas compressé.
<b>TONE</b>	
BASS	Ajuste le niveau des graves. • Les réglages vont de « -6 » à « +6 » par incrément de 1.
TREBLE	Permet de régler le niveau des aigus. • Les réglages vont de « -6 » à « +6 » par incrément de 1.
<b>AUDIO</b>	
SYNC (AV SYNC)	Vous pouvez retarder le son à l'aide de cette fonction lorsque l'image est plus lente que le son. • <u>ON</u> : règle le décalage entre l'image et le son. • <u>OFF</u> : aucun réglage.
DUAL (DUAL MONO)	Vous pouvez écouter un son diffusé en multiplex lorsque le système reçoit un signal diffusé en multiplex Dolby Digital. • <u>M/S</u> : le son principal est reproduit par l'enceinte gauche et le son secondaire par l'enceinte droite. • <u>MAIN</u> : lecture du canal principal seulement. • <u>SUB</u> : lecture du canal secondaire seulement.



Options du menu	Fonction
<b>AUDIO</b> NIGHT	Cette fonction permet de bénéficier des effets sonores et d'entendre clairement les dialogues, même à faible volume. <ul style="list-style-type: none"> <li>• <b>ON</b> : la fonction « NIGHT » est activée.</li> <li>• <b>OFF</b> : la fonction est désactivée.</li> </ul>
AAV (ADVANCED AUTO VOLUME)	Cette fonction est utile dans des situations où le volume sonore change brusquement, par exemple lorsque le volume sonore des publicités est plus fort que celui du programme. <ul style="list-style-type: none"> <li>• <b>ON</b> : la fonction « AAV » est activée.</li> <li>• <b>OFF</b> : la fonction est désactivée.</li> </ul>
<b>HDMI</b> CTRL (CONTROL FOR HDMI)	<ul style="list-style-type: none"> <li>• <b>ON</b> : active la fonction Commande pour HDMI.</li> <li>• <b>OFF</b> : la fonction est désactivée. Sélectionnez ce réglage si vous souhaitez raccorder un appareil non compatible avec « BRAVIA » Sync ou si vous ne disposez pas de prises HDMI, etc.</li> </ul>
P. THRU* (PASS THROUGH)	<ul style="list-style-type: none"> <li>• <b>AUTO</b> : lorsque le téléviseur est sous tension alors que le système est en mode veille, ce dernier reproduit les signaux HDMI provenant de sa prise HDMI OUT TV (ARC). Ce réglage permet d'économiser de l'énergie en mode veille par rapport au réglage « ON ».</li> <li>• <b>ON</b> : lorsque le système est en mode veille, il laisse toujours passer les signaux HDMI.</li> </ul>
ARC* (AUDIO RETURN CHANNEL)	<ul style="list-style-type: none"> <li>• <b>ON</b> : sélectionnez ce réglage lorsque vous raccordez le système à un téléviseur compatible avec la technologie Audio Return Channel (ARC) pour écouter du son numérique via un câble HDMI.</li> <li>• <b>OFF</b> : sélectionnez ce réglage lorsque vous raccordez le système à un téléviseur pour écouter du son numérique via un câble optique numérique.</li> </ul>
* Les options s'affichent uniquement lorsque « CTRL (CONTROL FOR HDMI) » est en position « ON ».	
<b>SET BT</b> BT.STBY (BT STANDBY)	Lorsque le système dispose d'informations d'appairage, le système est en mode veille BLUETOOTH même lorsqu'il est hors tension. <ul style="list-style-type: none"> <li>• <b>ON</b> : Le mode veille BLUETOOTH est activé. Le témoin clignote doucement en bleu lorsque le système est hors tension.</li> <li>• <b>OFF</b> : le mode veille BLUETOOTH est désactivé.</li> </ul>
<b>Remarques</b>	
<ul style="list-style-type: none"> <li>• Si le système ne dispose pas d'informations d'appairage, il n'est pas possible d'activer le mode veille BLUETOOTH.</li> <li>• Pendant le mode veille BLUETOOTH, la consommation d'énergie augmente.</li> </ul>	
AAC	Permet de définir si le système doit utiliser AAC par BLUETOOTH ou non. <ul style="list-style-type: none"> <li>• <b>ON</b> : AAC est utilisé.</li> <li>• <b>OFF</b> : AAC n'est pas utilisé.</li> </ul>
<b>Remarque</b>	
<ul style="list-style-type: none"> <li>• Si vous modifiez le réglage lorsque le système est connecté à un dispositif BLUETOOTH, le système sera déconnecté du dispositif.</li> </ul>	

Options du menu	Fonction
<b>SYSTEM</b> A. STBY (AUTO STANDBY)	Pour réduire la consommation d'énergie. La barre de son passe automatiquement en mode veille lorsque vous ne l'utilisez pas pendant environ 30 minutes et qu'elle ne reçoit pas de signal d'entrée. <ul style="list-style-type: none"> <li>• <u>ON</u> : la fonction « A. STBY » est activée.</li> <li>• <u>OFF</u> : la fonction est désactivée.</li> </ul>
IR REP	Si la télécommande d'un téléviseur ne peut pas contrôler le téléviseur, la barre de son peut faire le relais du signal de la télécommande au téléviseur pour contrôler le téléviseur. <ul style="list-style-type: none"> <li>• <u>ON</u> : la fonction de relais est activée.</li> <li>• <u>OFF</u> : la fonction de relais est désactivée.</li> </ul>
VER	Les informations relatives à la version du micrologiciel actuel apparaissent sur l'affichage du panneau frontal.
<b>WS</b>	
LINK	Utilisez cet élément lorsque vous souhaitez activer la transmission sans fil (page 31).
RF CHK	Indique l'activation ou la désactivation de la transmission sans fil du système. <ul style="list-style-type: none"> <li>• RF OK : la transmission sans fil est possible.</li> <li>• RF NG : la transmission sans fil n'est pas possible.</li> </ul>

## Relier le système (LINK)

Il est possible de lier la barre de son et le caisson de graves pour activer une connexion sans fil entre eux.

- 1 Appuyez sur AMP MENU.**
- 2 Sélectionnez « WS » en utilisant ↑↓ (sélection), puis appuyez sur ⊕ ou sur → (envoi).**
- 3 Sélectionnez « LINK », puis appuyez sur ⊕ ou → (envoi).**
- 4 Lorsque « START » apparaît, appuyez sur ⊕.**

« SEARCH » apparaît et la barre de son cherche un appareil pouvant être utilisé avec Link. Passez à l'étape suivante avant 1 minute. Pour quitter la fonction Link pendant la recherche d'un appareil, appuyez sur ←.
- 5 Appuyez sur LINK à l'arrière du caisson de graves avec la pointe d'un stylo, etc.**

Le témoin I/⏻ du caisson de graves s'allume en vert. « OK » apparaît sur l'affichage du panneau frontal. Si « FAILED » apparaît, vérifiez que le caisson de graves est allumé et essayez d'effectuer à nouveau la procédure à partir de l'étape 1.
- 6 Appuyez sur AMP MENU.**

Le menu AMP est désactivé.

### Dépannage

Si vous rencontrez l'une des difficultés suivantes lors de l'utilisation de ce système, consultez ce guide de dépannage pour tenter de résoudre le problème. Si le problème persiste, consultez votre revendeur Sony le plus proche.

#### ALIMENTATION

---

**L'appareil ne se met pas sous tension.**

- Vérifiez que le cordon d'alimentation est correctement raccordé.

**Le système se met automatiquement hors tension.**

- La fonction « A. STBY » est activée (page 30).

#### SON

---

**Le son multicanaux Dolby Digital ou DTS n'est pas reproduit.**

- Vérifiez le réglage audio du format Dolby Digital ou DTS sur le lecteur Blu-ray, le lecteur DVD, etc., connecté au système.

**Vous n'arrivez pas à obtenir les effets surround.**

- Selon le signal d'entrée et le réglage du champ acoustique, le traitement du son surround peut ne pas fonctionner correctement (page 27). L'effet surround peut être subtil selon le programme ou le disque en cours de lecture.
- Si vous raccordez un lecteur Blu-ray ou un lecteur DVD compatible avec la fonction d'effet surround, il est possible que l'effet surround du système ne fonctionne pas. Dans ce

cas, désactivez la fonction d'effet surround de l'appareil raccordé. Pour plus d'informations, reportez-vous au mode d'emploi qui accompagne l'appareil raccordé.

---

**Le système n'émet aucun son provenant du téléviseur.**

- Vérifiez le raccordement du câble optique numérique ou du câble audio connecté au système et au téléviseur (page 15).
- Vérifiez la sortie audio du téléviseur.
- Si le téléviseur n'est pas compatible avec la technologie Audio Return Channel (ARC), connectez le câble optique numérique en plus du câble HDMI (page 15) pour pouvoir émettre du son.

---

**Le système et le téléviseur reproduisent le son.**

- Éteignez le son du système ou du téléviseur.

---

**Le son est en retard sur l'image du téléviseur.**

- Réglez la fonction « SYNC » sur « OFF » si « SYNC » est réglé sur « ON » (page 28).

---

**Le système ne reproduit aucun son ou ne reproduit que très faiblement le son provenant de l'appareil raccordé.**

- Appuyez sur VOL + et vérifiez le niveau de volume.
- Appuyez sur MUTE ou sur VOL + pour annuler la fonction de mise en sourdine.
- Vérifiez que la source d'entrée est correctement sélectionnée.
- Vérifiez que tous les câbles et cordons du système de l'appareil raccordé sont complètement insérés.

## BLUETOOTH

---

### Aucun son n'est émis.

- Assurez-vous que le système n'est pas trop loin du dispositif BLUETOOTH ou que le système ne reçoit pas d'interférences provenant d'un réseau Wi-Fi, d'autres dispositifs sans fil 2,4 GHz ou d'un four à micro-ondes.
- Vérifiez que la connexion BLUETOOTH est correctement établie entre le système et le dispositif BLUETOOTH.
- Apparez de nouveau le système et le dispositif BLUETOOTH.

### Le son présente des interruptions ou la distance de correspondance est courte.

- Si un dispositif générant des radiations électromagnétiques, tel qu'un réseau Wi-Fi, d'autres dispositifs BLUETOOTH ou un four à micro-ondes, est situé à proximité, éloignez le système de ces sources.
- Retirez tout obstacle pouvant se trouver entre le système et le dispositif BLUETOOTH ou éloignez le système de cet obstacle.
- Placez le système et le dispositif BLUETOOTH aussi proches que possible.
- Repositionnez le système.
- Repositionnez le dispositif BLUETOOTH.
- Réglez la fréquence Wi-Fi du routeur Wi-Fi, de l'ordinateur, etc. sur la bande 5 GHz.

### L'appairage ne fonctionne pas.

- Rapprochez le système et le dispositif BLUETOOTH.

### Le son n'est pas synchronisé avec l'image.

- Lors du visionnage d'un film, vous pourriez constater un décalage entre le son et l'image.

---

### La connexion BLUETOOTH ne peut pas être finalisée.

- Assurez-vous que le dispositif BLUETOOTH à connecter est bien sous tension et que la fonction BLUETOOTH est activée.
- La connexion BLUETOOTH a été interrompue. Établissez de nouveau la connexion BLUETOOTH.

---





### Les dispositifs BLUETOOTH ne peuvent pas être utilisés depuis la télécommande du système.

- Le dispositif BLUETOOTH doit être utilisé directement.

## SON SANS FIL

---

### La transmission sans fil n'est pas activée ou aucun son n'est émis par le caisson de graves.

- Vérifiez l'état du témoin  sur le caisson de graves.
  - Est éteint :
    - Vérifiez que le cordon d'alimentation du caisson de graves est correctement raccordé.
    - Mettez le caisson de graves sous tension en appuyant sur la touche  située sur celui-ci.
  - Clignote en rouge :
    - Appuyez sur  pour éteindre le caisson de graves et vérifiez que rien n'obstrue ses orifices de ventilation.
  - Clignote lentement en vert ou s'allume en rouge :
    - Déplacez le caisson de graves afin que le témoin  s'allume en vert.
    - Vérifiez le statut de la transmission sans fil (page 30).
    - Réglez la transmission sans fil (page 31).
  - Clignote rapidement en vert :
    - Consultez le revendeur Sony le plus proche.

## Le son présente des interruptions ou des parasites.

- Si un dispositif générant des radiations électromagnétiques, tel qu'un réseau Wi-Fi ou un four à micro-ondes, est situé à proximité, éloignez le système de ces sources.
- Retirez tout obstacle pouvant se trouver entre la barre de son et le caisson de graves ou éloignez le système de cet obstacle.
- Placez la barre de son et le caisson de graves aussi proches que possible.
- Réglez la fréquence Wi-Fi du routeur Wi-Fi, de l'ordinateur, etc. sur la bande 5 GHz.

## AUTRES

### La télécommande ne fonctionne pas.

- Dirigez la télécommande vers le capteur de la télécommande  situé sur le système.
- Retirez tous les obstacles se trouvant entre la télécommande et le système.
- Si les piles de la télécommande sont usées, remplacez-les.
- Assurez-vous de sélectionner la bonne entrée sur la télécommande.

### La fonction Commande pour HDMI ne fonctionne pas correctement.

- Vérifiez la connexion HDMI (page 15).
- Réglez la fonction Commande pour HDMI sur le téléviseur.
- Assurez-vous que l'appareil raccordé est compatible avec « BRAVIA » Sync.
- Vérifiez les réglages de la Commande pour HDMI de l'appareil raccordé. Consultez le mode d'emploi fourni avec l'appareil raccordé.
- Si vous connectez/déconnectez le cordon d'alimentation, attendez au

moins 15 secondes pour faire fonctionner le système.



- Si vous raccordez la sortie audio de l'appareil vidéo et le système à l'aide d'un câble autre qu'un câble HDMI, aucun son ne peut être émis en raison de « BRAVIA » Sync. Dans ce cas, réglez « CTRL » sur « OFF » (page 29) ou raccordez la prise de sortie audio directement au téléviseur plutôt qu'en passant par le système.

### « PROTECT » apparaît sur l'affichage du panneau frontal.

- Appuyez sur  pour mettre le système hors tension. Lorsque « STBY » a disparu, débranchez le cordon d'alimentation, puis vérifiez que les orifices de ventilation du système ne sont pas obstrués.

## RÉINITIALISATION

Si le système ne fonctionne toujours pas correctement, réinitialisez-le comme suit :

- 1 Appuyez sur  pour activer la barre de son.**
- 2 Appuyez sur  tout en appuyant sur INPUT et VOL – sur la barre de son.**
- 3 Relâchez les boutons lorsque « RESET » apparaît sur l'affichage du panneau frontal.**
- 4 Déconnectez le cordon d'alimentation.**

Les réglages par défaut du menu AMP, du champ acoustique, etc., sont rétablis.

# Caractéristiques

## Formats pris en charge par ce système

Dolby Digital	DTS-HD Master Audio*
Dolby Digital Plus*	DTS-HD High Resolution Audio*
Dolby TrueHD*	DTS-HD Low Bit Rate*
DTS	Linear PCM 2ch 48 kHz ou moins
DTS 96/24	Linear PCM Maximum 7.1ch 192 kHz ou moins*

\* Il est possible de saisir ces formats uniquement avec une connexion HDMI.

## HDMI

### Entrée/Sortie (Bloc de répétition HDMI)

Fichier	2D	3D		
		Paquet d'images	Côte à côte (Demi)	Dessus-dessous (haut-et-bas)
4096 × 2160p @ 23,98/24 Hz	○	-	-	-
3840 × 2160p @ 29,97/30 Hz	○	-	-	-
3840 × 2160p @ 25 Hz	○	-	-	-
3840 × 2160p @ 23,98/24 Hz	○	-	-	-
1920 × 1080p @ 59,94/60 Hz	○	-	○	○
1920 × 1080p @ 50 Hz	○	-	○	○
1920 × 1080p @ 29,97/30 Hz	○	○	○	○
1920 × 1080p @ 25 Hz	○	○	○	○
1920 × 1080p @ 23,98/24 Hz	○	○	○	○
1920 × 1080i @ 59,94/60 Hz	○	○	○	○
1920 × 1080i @ 50 Hz	○	○	○	○
1280 × 720p @ 59,94/60 Hz	○	○	○	○
1280 × 720p @ 50 Hz	○	○	○	○
1280 × 720p @ 29,97/30 Hz	○	○	○	○
1280 × 720p @ 23,98/24 Hz	○	○	○	○
720 × 480p @ 59,94/60 Hz	○	-	-	-
720 × 576p @ 50 Hz	○	-	-	-
640 × 480p @ 59,94/60 Hz	○	-	-	-

## Barre de son (SA-CT660)

### Partie amplificateur

Modèles des États-Unis :  
PUISSANCE DE SORTIE ET DISTORSION  
HARMONIQUE TOTALE :  
(FTC)

Avant G + Avant D :

Avec des charges de 3 ohms, les deux canaux étant excités, de 200 à 20 000 Hz ; puissance efficace minimale de 25 Watts par canal, avec une distorsion harmonique totale maximale de 1 % de la puissance de sortie nominale de 250 mW.

PUISSANCE DE SORTIE (référence)

Avant G/Avant D : 100 W  
(par canal à 3 ohms, 1 kHz)

Modèles du Canada :

PUISSANCE DE SORTIE (nominale)

Avant G + Avant D : 35 W + 35 W  
(à 3 ohms, 1 kHz, 1 % THD)

PUISSANCE DE SORTIE (référence)

Avant G/Avant D : 100 W (par canal à 3 ohms, 1 kHz)

Entrées

HDMI IN 1/2/3  
ANALOG IN  
OPTICAL IN

Sortie

HDMI TV OUT (ARC)

### Section BLUETOOTH

Système de communication

BLUETOOTH Spécification version 3.0

Sortie

BLUETOOTH Classe 2 de puissance de la norme

Portée maximum de communication

Visibilité directe d'environ 10 m<sup>1)</sup>

Bande de fréquence

Bande 2,4 GHz (2,4000 GHz à 2,4835 GHz)

Méthode de modulation

FHSS (Freq Hopping Spread Spectrum)

Profils BLUETOOTH compatibles<sup>2)</sup>

A2DP (Profil de distribution audio avancée)

AVRCP 1.3 (Profil de télécommande audio et vidéo)

Codecs pris en charge<sup>3)</sup>

SBC<sup>4)</sup>, AAC<sup>5)</sup>

Portée de transmission (A2DP)

20 Hz - 20 000 Hz (fréquence d'échantillonnage 44,1 kHz)

- 1) La portée réelle variera selon des facteurs tels que les obstacles entre les dispositifs, les champs magnétiques autour d'un four à micro-ondes, de l'électricité statique, d'un téléphone sans fil, de la sensibilité de réception, du fonctionnement du système, de l'application logicielle, etc.
- 2) Les profils BLUETOOTH standard indiquent le but de la communication BLUETOOTH entre les dispositifs.
- 3) Codec : Format de compression et de conversion de signal audio
- 4) Codec de sous-bande
- 5) Codage audio avancé

### Enceinte avant

Système de haut-parleur

Système de haut-parleur bidirectionnel, suspension acoustique

Haut-parleur

Caisson de graves : 50 mm × 90 mm

(2 po × 3 5/8 po) de type conique

Haut-parleur d'aigus : 20 mm (13/16 po) type Balance Drive

Impédance nominale

3 ohms

### Caractéristiques générales

Puissance de raccordement

120 V CA, 60 Hz

Consommation électrique

Marche : 34 W

« Commande pour HDMI » désactivé (mode veille) : 0,3 W ou moins

Mode veille BLUETOOTH : 0,5 W ou moins



## Dimensions (approx.)

1 030 mm × 109 mm × 94 mm  
(40 5/8 po × 4 3/8 po × 3 3/4 po)  
(avec supports)

1 030 mm × 95 mm × 107 mm  
(40 5/8 po × 3 3/4 po × 4 1/4 po)  
(sans les supports)

## Poids (approx.)

3,5 kg (7 lb 11 1/2 oz)

**Caisson de graves (SA-WCT660)**

## PUISSANCE DE SORTIE (référence)

130 W (par canal à 4 ohms, 100 Hz)

## Système de haut-parleur

Caisson de graves, Bass reflex

## Haut-parleur

160 mm (6 3/8 po) de type conique

## Impédance nominale

4 ohms

## Puissance de raccordement

120 V CA, 60 Hz

## Consommation électrique

Marche : 30 W

Mode veille : 0,5 W ou moins

## Dimensions (approx.)

271 mm × 404 mm × 271 mm  
(10 3/4 po × 16 po × 10 3/4 po)  
(l/h/d)

## Poids (approx.)

8,6 kg (18 lb 15 3/8 oz)

**Transmetteur/récepteur sans fil**

## Système de communication

Norme de son sans fil, version 2.0

## Bande de fréquence

Bande 2,4 GHz (2,4000 GHz à  
2,4835 GHz)

## Méthode de modulation

Pi/4 DQPSK

La conception et les caractéristiques sont sujettes à modification sans préavis.

- Consommation en mode veille :  
0,3 W ou moins (Barre de son), 0,5 W  
ou moins (caisson de graves)
- Il est possible d'atteindre plus de  
85 % de rendement du bloc  
d'amplification à l'aide de  
l'amplificateur entièrement  
numérique S-Master.

---

# Index

## A

A. STBY 30  
AAC 29  
AAV 29  
Affichage du panneau frontal 12  
ARC 29

## B

BASS 28  
BLUETOOTH 7, 23  
BT.STBY 29

## C

Champ acoustique 27  
Connexion  
  Câble optique numérique 15  
  Lecteur DVD 15  
  TV 15  
CTRL 29

## D

DRC 28  
DUAL 28

## I

INPUT 11  
Installation 17  
IR REP 30

## L

LINK 31

## M

Menu AMP 28  
MUTING 13

## N

NIGHT 29

## P

P. THRU 29  
Positionnement du système 17  
PROTECT 34

## R

Réinitialiser 34  
RF CHK 30

## S

SW LVL 28  
SYNC 28  
Système sans fil 19

## T

Télécommande  
  fonctionnement 13  
  préparation 10  
TREBLE 28

## V

VER 30  
VOICE 28  
VOL 11, 13



## ADVERTENCIA

**Para reducir el riesgo de incendios o electrocución, no exponga el aparato a la lluvia ni a la humedad.**

La unidad no estará desconectada de la fuente de alimentación de ca mientras esté conectada a la toma de pared, aunque se haya apagado la propia unidad.

Para reducir el riesgo de incendio, no cubra la abertura de ventilación del dispositivo con periódicos, paños, cortinas, etc. No exponga el dispositivo a fuentes de llamas vivas (velas encendidas, por ejemplo).

Para reducir el riesgo de incendio o descarga eléctrica, no exponga el dispositivo a goteos ni salpicaduras de líquidos. No coloque objetos llenos de líquido, como vasos, sobre el dispositivo.

Dado que el enchufe del cable de alimentación se utiliza para desconectar la unidad de la fuente de alimentación, conecte la unidad en una toma de ca de fácil acceso. En caso de percibir alguna anomalía en la unidad, desconecte inmediatamente el enchufe del cable de alimentación de la toma de ca.

No sitúe el aparato en un espacio cerrado, como una estantería o un armario empotrado.

No exponga las baterías ni los dispositivos con batería a un calor excesivo, como la luz directa del sol o fuego.

Solo para ser usado en interiores.

### Para clientes en los EE. UU.



Este símbolo señala al usuario la presencia de "voltaje peligroso" sin aislamiento en el interior del aparato de tal intensidad que podría presentar riesgo de descarga eléctrica.



Este símbolo indica al usuario que el manual que acompaña a este aparato contiene instrucciones importantes referentes a su funcionamiento y mantenimiento.

### Registro de propiedad

El modelo y los números de serie se encuentran en la parte trasera oblicua que esta mirando hacia abajo de la superficie de la unidad. Registre el número de serie en el espacio que se encuentra a continuación. Consúltelo cuando deba llamar a un distribuidor Sony con respecto a este producto.

N.º de modelo HT-CT660

N.º de serie \_\_\_\_\_

### Instrucciones de seguridad importantes

- 1) Lea estas instrucciones.
- 2) Conserve estas instrucciones.
- 3) Preste atención a las advertencias.
- 4) Siga las instrucciones.
- 5) No utilice este aparato cerca del agua.
- 6) Límpielo sólo con un paño seco.
- 7) No bloquee los orificios de ventilación. Instale el aparato según las instrucciones del fabricante.
- 8) No instale el equipo cerca de fuentes de calor, como radiadores, rejillas de calefacción, estufas u otros aparatos (incluidos amplificadores) que producen calor.

- 9) No anule el propósito de seguridad del enchufe polarizado o enchufe con descarga a tierra. Un enchufe polarizado dispone de dos hojas, una más ancha que la otra. Un enchufe de tipo conexión a tierra tiene dos hojas y una tercera clavija para la conexión a tierra. La hoja ancha o la tercera clavija se proporcionan por razones de seguridad. Si el enchufe suministrado no entra en la toma, contacte a un electricista para que reemplace la toma obsoleta.
- 10) Evite pisar o perforar los cables de alimentación, sobre todo en la parte del enchufe, en los receptáculos y en el punto en el que el cable sale del equipo.
- 11) Use solamente los accesorios indicados por el fabricante.
- 12) Use solamente con el carrito, soporte, trípode, ménsula o mesa indicados por el fabricante, o que se venden con el equipo. Al utilizar el carrito, tenga cuidado al desplazar el carrito con el aparato, para evitar lesiones y que se vuelque el equipo.



- 13) Desenchufe este equipo durante tormentas eléctricas o cuando no se vaya a utilizar por períodos prolongados.
- 14) Consulte a personal de servicio calificado para cualquier mantenimiento. Se requiere servicio de mantenimiento cuando se ha dañado el equipo de algún modo, tal como cuando se daña el cable o enchufe de alimentación, se ha derramado líquido sobre el equipo o han caído objetos dentro de él, se ha expuesto el equipo a lluvia o humedad o cuando el equipo no opera como de costumbre o se ha dejado caer.

La siguiente declaración de la FCC (Comisión Federal de Comunicaciones) sólo se aplica a la versión de este modelo fabricado para la venta en los EE. UU. Las demás versiones no cumplen con las regulaciones técnicas de la FCC.

**NOTA:**

Este equipo ha sido sometido a pruebas y se ha determinado que cumple con los límites requeridos por los aparatos digitales de la clase B, en cumplimiento con la Sección 15 de las regulaciones de la FCC. Estas especificaciones han sido diseñadas para proporcionar una protección razonable contra interferencias perjudiciales en una instalación residencial. Este equipo genera, utiliza y puede emitir energía de radiofrecuencia y, de no ser instalado y utilizado de acuerdo con las instrucciones podría ocasionar interferencias perjudiciales en las comunicaciones de radio. No obstante, no se garantiza que no ocurra ninguna interferencia en una instalación particular. Si el presente equipo causa interferencia en la recepción de radio o televisión, que puede determinarse al apagar y encender el equipo, se recomienda que el usuario intente corregir la interferencia mediante una o más de las siguientes medidas:

- Cambie la orientación o ubicación de la antena de recepción.
- Aumente la separación entre el equipo y el receptor.
- Conecte el equipo en una toma de circuito distinta a la que está conectado el receptor.
- Consulte con su distribuidor o con un técnico especializado en radio/televisión para solicitar asistencia.

Es preciso utilizar cables y conectores correctamente blindados y conectados a tierra para la conexión a anfitriones y/o periféricos con el fin de cumplir los límites de emisiones de la FCC.

## PRECAUCIÓN

Queda notificado que ante cualquier cambio o modificación que no haya sido aprobado expresamente en este manual podría anular su poder para utilizar este equipo.

### Para la barra de sonido (SA-CT660)

La placa de identificación y la marca de la fecha de fabricación se encuentran en la superficie posterior inclinada hacia abajo.

Este equipo no debe colocarse ni utilizarse junto con otras antenas o transmisores.

Este equipo cumple con los límites de exposición a la radiación de la FCC establecidos para un ambiente no controlado y cumple con las pautas de exposición a radiofrecuencia (RF) de la FCC en el Suplemento C de OET65. Este equipo tiene niveles muy bajos de energía de RF exigidos sin la evaluación de exposición máxima permitida (MPE). Sin embargo, este equipo debería ser instalado y operado a una distancia mínima de 20 cm entre el dispositivo radiador y su cuerpo (excluidas las extremidades: manos, muñecas, pies y tobillos).

### Para los clientes en Canadá

Utilice conectores y cables debidamente protegidos y con conexión a tierra para conectar a computadoras del host o dispositivos periféricos.

Su funcionamiento está sujeto a las dos condiciones siguientes:

(1) este dispositivo no debe provocar interferencias y (2) este dispositivo debe aceptar cualquier interferencia, incluidas las que pueden causar un funcionamiento no deseado.

Este equipo cumple con los límites de exposición a la radiación de la IC establecidos para un ambiente no controlado y cumple

con RSS-102 de las normas de exposición a radiofrecuencia (RF) de la IC.

Este equipo tiene niveles muy bajos de energía de RF exigidos sin la evaluación de exposición máxima permitida (MPE). Sin embargo, este equipo debería ser instalado y operado a una distancia mínima de 20 cm entre el dispositivo radiador y su cuerpo (excluidas las extremidades: manos, muñecas, pies y tobillos).

## Precauciones

### Seguridad

- En caso de que caiga algún objeto sólido o líquido dentro del sistema, desconéctelo y solicite al personal especializado que realice una verificación antes de volver a utilizarlo.
- No se apoye en la barra de sonido o el altavoz potenciador de graves, dado que podría caerse y lastimarse, o podría ocasionar daños en el sistema.

### Fuentes de alimentación

- Antes de conectar el sistema, compruebe que la tensión de funcionamiento sea idéntica a su fuente de alimentación local. La tensión de funcionamiento se indica en la placa de identificación en la parte posterior de la barra de sonido.
- Si no va a utilizar el sistema por un tiempo prolongado, asegúrese de desconectarlo de la toma de pared. Para desconectar el cable de alimentación de CA, tire del enchufe, nunca del cable.
- Una clavija del enchufe es más ancha que la otra por motivos de seguridad y entrará en la toma de pared de una sola manera. Si no puede insertar la totalidad del enchufe en la toma, comuníquese con su proveedor.
- El cable de alimentación de CA solo deberá ser reemplazado en un centro de servicio autorizado.

## Acumulación térmica

Si bien el sistema se calienta durante su funcionamiento, no se trata de una anomalía. El uso prolongado de este sistema puede provocar un incremento considerable en la temperatura de la parte trasera e inferior del mismo. Para evitar quemaduras, no toque el sistema.

## Ubicación

- Instale el sistema en un lugar con ventilación adecuada para evitar el recalentamiento interno y prolongar su vida útil.
- No lo instale cerca de fuentes de calor, como radiadores o conductos de aire caliente, ni en lugares expuestos a la luz solar directa, polvo excesivo, vibraciones mecánicas o golpes.
- No coloque objetos en la parte posterior de la barra de sonido que puedan bloquear las ranuras de ventilación y ocasionar fallas de funcionamiento.
- Si el sistema se utiliza junto con un televisor, video grabadora o lector de cintas, puede ocasionar ruido y la calidad de imagen se podría ver afectada. En este caso, coloque el sistema lejos del televisor, videograbadora o lector de cintas.
- Tenga cuidado al colocarlo sobre superficies que hayan sido tratadas de manera especial (encerados, barnizados con aceites, pulidos, etc.), ya que puede mancharse o decolorarse.
- Tenga cuidado para evitar posibles lesiones producidas con los bordes de la barra de sonido o del altavoz potenciador de graves.

## Funcionamiento

Antes de conectar otro equipo, asegúrese de apagar y desenchufar el sistema.

## Si encuentra irregularidades en el color en la pantalla de un televisor cercano

Es posible que se observen ciertas irregularidades en el color de la pantalla según el tipo de televisor que utilice.

## En caso de que observe irregularidades en el color...

Desconecte la alimentación del televisor y vuelva a conectarla después de 15 o 30 minutos.

## Si vuelve a observar irregularidades en el color...

Aleje el sistema del televisor.

## Limpieza

Limpie el sistema con un paño seco y suave. No utilice estropajos abrasivos, detergente en polvo ni disolventes, como alcohol o bencina.

Si desea realizar alguna pregunta o solucionar algún problema relacionado con el sistema, póngase en contacto con el distribuidor Sony más cercano.

## Derechos de autor

Este sistema incorpora Dolby\* Digital y DTS\*\* Digital Surround System.

\* Fabricado bajo licencia de Dolby Laboratories. Dolby y el símbolo de la doble D son marcas comerciales de Dolby Laboratories.

\*\* Fabricado bajo licencia amparado por las patentes de los Estados Unidos: 5.956.674; 5.974.380; 6.226.616; 6.487.535; 7.212.872; 7.333.929; 7.392.195; 7.272.567 y otras patentes estadounidenses e internacionales emitidas y pendientes. DTS-HD, el símbolo, DTS-HD y el símbolo son marcas comerciales registradas de DTS, Inc.

El producto incluye el software. © DTS, Inc. Todos los derechos reservados.

La marca de palabra BLUETOOTH® y sus logotipos son marcas comerciales registradas propiedad de Bluetooth SIG, Inc. y todo uso que Sony Corporation haga de dichas marcas está sujeto a una licencia.

Este receptor incorpora tecnología High-Definition Multimedia Interface (HDMI™). Los términos HDMI y HDMI High-Definition Multimedia Interface y el logotipo de HDMI son marcas comerciales o marcas comerciales registradas de HDMI Licensing LLC en los Estados Unidos y otros países.

El logotipo de "BRAVIA" es una marca comercial de Sony Corporation.

"x.v.Color" y el logotipo de "x.v.Color" son marcas comerciales de Sony Corporation.

"WALKMAN" y el logotipo de "WALKMAN" son marcas comerciales registradas de Sony Corporation.

"PlayStation®" es una marca comercial registrada de Sony Computer Entertainment Inc.

N Mark es una marca comercial o una marca comercial registrada de NFC Forum, Inc. en los Estados Unidos y en otros países.

Android es una marca registrada de Google Inc.

Otras marcas comerciales y nombres comerciales pertenecen a sus respectivos propietarios.

## Tecnología inalámbrica BLUETOOTH

### Versión y perfiles BLUETOOTH compatibles

Los perfiles se refieren a un conjunto de capacidades estándar para varias capacidades de producto de BLUETOOTH. Consulte las "Especificaciones" (página 34) sobre la versión y perfiles de BLUETOOTH compatibles con este sistema.

#### Notas

- Para que pueda usar la función BLUETOOTH, el dispositivo BLUETOOTH a conectar debe ser compatible con el mismo perfil del sistema. Incluso si el dispositivo fuera compatible con el mismo perfil, las funciones pueden ser diferentes debido a las especificaciones del dispositivo BLUETOOTH.
- La reproducción de audio de este sistema puede retrasarse respecto de la del dispositivo BLUETOOTH debido a las características de la tecnología inalámbrica BLUETOOTH.

### Rango de comunicación eficaz

Los dispositivos BLUETOOTH se deben usar dentro de aproximadamente 10 metros (33 pies) (distancia sin obstrucciones) uno del otro. El rango de comunicación eficaz puede acortarse en las siguientes condiciones.

- Cuando una persona, objeto metálico, pared u otra obstrucción está entre los dispositivos con una conexión BLUETOOTH
- Ubicaciones donde está instalada una LAN inalámbrica
- Cerca de hornos de microondas que estén en uso
- Ubicaciones donde haya otras ondas electromagnéticas



## Efectos de otros dispositivos

Los dispositivos BLUETOOTH y la LAN inalámbrica (IEEE 802.11b/g) usan la misma banda de frecuencia (2,4 GHz). Al usar el dispositivo BLUETOOTH cerca de un dispositivo con capacidades de LAN inalámbrica, puede ocurrir interferencia electromagnética. Esto puede generar una menor velocidad de transferencia de datos, ruido o imposibilidad para conectarse. Si esto sucede, intente lo siguiente:

- Intente conectar el sistema y el teléfono móvil BLUETOOTH o el dispositivo BLUETOOTH cuando esté al menos a 10 metros (33 pies) de distancia del equipo de LAN inalámbrica.
- Apague el equipo de LAN inalámbrica al utilizar el dispositivo BLUETOOTH dentro de un rango de 10 metros (33 pies).

## Efectos en otros dispositivos

Las ondas de radio que emite este sistema pueden interferir con el funcionamiento de algunos dispositivos médicos. Dado que la interferencia puede generar fallas de funcionamiento, siempre apague el sistema, el teléfono móvil BLUETOOTH y el dispositivo BLUETOOTH en los siguiente lugares:

- En hospitales, trenes, aviones, estaciones de combustible y en cualquier lugar donde puedan haber gases inflamables
- Cerca de puertas automáticas o alarmas de incendio

## Notas

- Este sistema admite funciones de seguridad que cumplen con la especificación de BLUETOOTH como un medio para garantizar la seguridad durante las comunicaciones por medio de la tecnología BLUETOOTH. Sin embargo, esta seguridad puede ser insuficiente según el contenido de la configuración y otros factores, de modo que siempre tenga cuidado al comunicarse por medio de tecnología BLUETOOTH.
- Sony no será responsable de ninguna manera por daños u otras pérdidas producto de la divulgación de información durante la comunicación mediante la tecnología BLUETOOTH.
- No se garantiza con certeza la comunicación de BLUETOOTH con todos los dispositivos BLUETOOTH que tengan el mismo perfil del sistema.
- Los dispositivos BLUETOOTH conectados con este sistema deben cumplir con la especificación de BLUETOOTH que se indica en Bluetooth SIG, Inc., y deben tener certificación para cumplir con ella. No obstante, incluso si un dispositivo cumple con la especificación de BLUETOOTH, pueden haber casos donde las características o especificaciones del dispositivo BLUETOOTH hacen que sea imposible conectarlo, o pueden generar métodos de control, visualización o funcionamiento diferentes.
- Puede producirse ruido o el audio se puede interrumpir según el dispositivo BLUETOOTH conectado con el sistema, el entorno de comunicaciones o las condiciones del entorno.

# Tabla de contenido

Precauciones .....	4
Tecnología inalámbrica BLUETOOTH .....	6

## Procedimientos iniciales

Desembalaje .....	9
Índice de componentes y controles .....	10
Cómo conectar un televisor, reproductor, etc. ....	14
Cómo colocar el sistema .....	16
Cómo configurar el sistema inalámbrico .....	18

## Operaciones y características

Operación del sistema mediante el mando a distancia suministrado .....	19
Usar la función Control para HDMI .....	19
Uso de las características de "BRAVIA" Sync .....	20
Cómo configurar la salida de sonido del equipo conectado .....	21

## Función BLUETOOTH

Para usar la función BLUETOOTH .....	22
---	----

## Función de sonido envolvente

Cómo disfrutar del efecto de sonido envolvente .....	26
---	----

## Configuración avanzada

Configuración y ajustes mediante el menú AMP ....	27
Cómo enlazar el sistema (LINK) .....	30

## Información adicional

Solución de problemas .....	31
Especificaciones .....	34
Índice .....	37

### Desembalaje

- Subwoofer (SA-WCT660) (1)

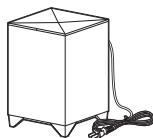

- Barra de sonido (SA-CT660) (1)

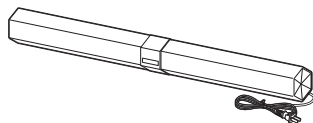

- Cable digital óptico para televisor (1)
- Soporte lateral (para instalación frontal) (2)



- Soporte lateral (para instalación con inclinación hacia arriba) (2)



- Mando a distancia (RM-ANP105) (1)
- Pilas R6 (tamaño AA) (2)
- Manual de instrucciones (1)

### Cómo insertar las pilas en el mando a distancia

Inserte dos pilas R6 (tamaño AA) (suministradas) de forma que sus extremos  $\oplus$  y  $\ominus$  coincidan con el diagrama del interior del compartimento del mando a distancia. Para utilizar el mando a distancia, apunte hacia el sensor del mando a distancia  que se encuentra en la parte frontal de la barra de sonido.

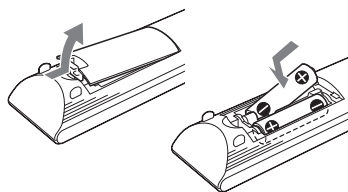

#### Notas

- No deje el mando a distancia en lugares extremadamente cálidos o húmedos.
- No emplee pilas nuevas junto con usadas.
- No deje caer ningún objeto extraño dentro de la carcasa del mando a distancia, sobre todo al sustituir las pilas.
- No exponga el sensor del mando a distancia a la luz solar directa ni a dispositivos de iluminación. Si lo hace, puede provocar una falla de funcionamiento.
- Cuando tenga previsto que no va a utilizar el mando a distancia durante mucho tiempo, extraiga las pilas para evitar su corrosión y posibles daños por fugas.

# Índice de componentes y controles

Para obtener más información, consulte las páginas indicadas entre paréntesis.

## Barra de sonido

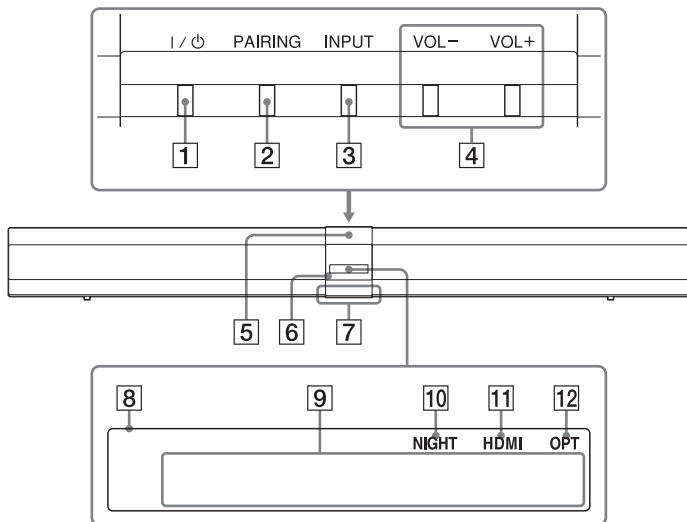

- 1** Botón I/⏻ (encendido/en espera)
- 2** Botón PAIRING (página 23)
- 3** Botón INPUT  
Presione este botón para seleccionar la fuente de entrada para reproducir.
- 4** Botones de VOL (volumen) +/-
- 5** N mark
- 6** IR (sensor del mando a distancia)
- 7** LED de iluminación  
Al encenderse el sistema las luces son blancas.  
En modo BLUETOOTH las luces son azules.
- 8** Visor del panel frontal
- 9** Área de visualización de mensajes  
Muestra el volumen, la fuente de entrada seleccionada, etc.
- 10** NIGHT (página 28)  
Se enciende en modo NIGHT.
- 11** HDMI  
Las luces se encienden al seleccionar la señal HDMI como fuente de entrada.
- 12** OPT  
Las luces se encienden cuando se selecciona la señal desde la toma OPTICAL IN.

## Tomas (en la parte trasera de la Barra de sonido)

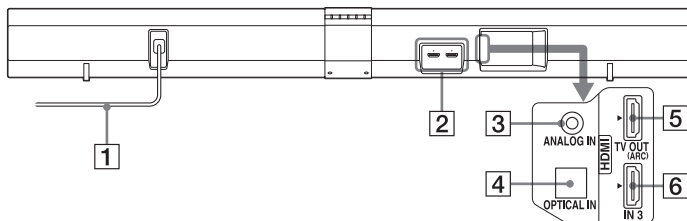

- 1 Cable de alimentación de CA (página 14)
- 2 Tomas HDMI IN 1/IN 2 (página 14)
- 3 Toma ANALOG IN (página 15)
- 4 Toma OPTICAL IN (página 14, 15)
- 5 Toma HDMI TV OUT (ARC) (página 14)
- 6 Toma HDMI IN 3 (página 14)

## Subwoofer

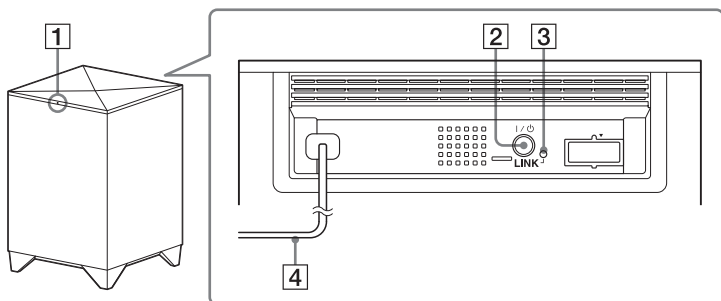

- 1 Indicador (encendido/en espera) I/⏻
- 2 Botón (encendido/en espera) I/⏻
- 3 Botón LINK (página 30)
- 4 Cable de alimentación de CA (página 14)

## Mando a distancia

En esta sección se describe el funcionamiento del subwoofer, la barra de sonido y el equipo conectado usando el mando a distancia proporcionado. Si no puede operar el equipo conectado, use el mando a distancia del equipo.

### Nota

- Apunte con el mando a distancia hacia el sensor del mando a distancia (18) de la barra de sonido.

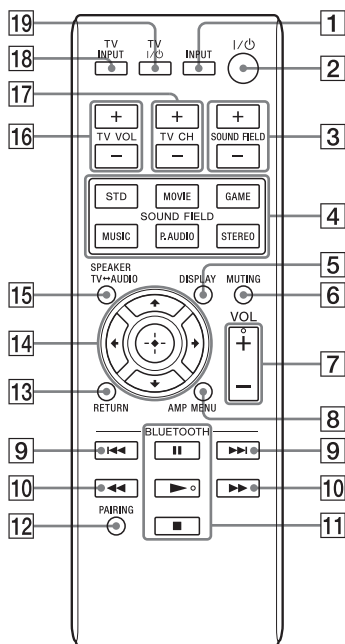



- \* Los botones ► y VOL + tienen un punto táctil. Utilícelo como guía durante el funcionamiento.

## Para controlar el sistema

- 1 INPUT (página 19)**  
Presione uno de los botones para seleccionar el equipo que desea utilizar.
  - 2 I/O (encendido/en espera)**
  - 3 SOUND FIELD +/- (página 26)**
  - 4 SOUND FIELD (página 26)**
  - 5 DISPLAY**  
Cada vez que presiona el botón, el visor se enciende y apaga. Cuando se hace funcionar el sistema, el visor se enciende por varios segundos.
  - 6 MUTING**
  - 7 VOL (volumen) +/-**
  - 8 AMP MENU (página 27)**
  - 12 PAIRING (página 23)**
  - 13 Botón RETURN**  
Vuelve a la pantalla anterior de cualquier menú visualizado.
  - 14 ← (regresar)/↑↓ (seleccionar)/→ (avanzar) o ⊕ (aceptar)**  
Presione ←, ↑, ↓ o → para seleccionar los elementos del menú. Luego presione ⊕ para ingresar la selección.
  - 15 SPEAKER TV ↔ AUDIO**  
Presione para cambiar el sonido de salida (TV o este sistema) de los altavoces.
- ## Para controlar un televisor
- 16 TV VOL (volumen) +/-**  
Ajusta el volumen.
  - 17 TV CH (canal) +/-**  
Selecciona el canal siguiente (+) o el anterior (-).
  - 18 TV INPUT**  
Selecciona la entrada.
  - 19 TV I/O (encendido/en espera)**  
Enciende y apaga el televisor que debe controlar el mando a distancia.

## Para controlar un dispositivo BLUETOOTH

- 9**  Permite avanzar al comienzo de la canción anterior o siguiente.
- 10**  Cuando se presiona durante la reproducción, permite avanzar o retroceder rápidamente la canción.
- 11** **Reproducción ▶\* (reproducir)/ || (pausar)/ ■ (detener)**  
Inicia/pausa/detiene la reproducción.  
Presione || (pausar) nuevamente para continuar la reproducción normal.

### Nota

Las explicaciones anteriores sólo funcionan como ejemplo. Según el modelo de equipo, es posible que no puedan ejecutarse las operaciones anteriores o que se ejecuten en forma diferente.

## Configuración del fabricante de televisores controlables

- 1** Mientras mantiene presionado el botón TV I/⏻, presione el botón que corresponda al fabricante.

Fabricante	Botón
SONY	<b>16</b> TV VOL +
Samsung	<b>17</b> TV CH +
LG	<b>3</b> SOUND FIELD +
Panasonic	<b>16</b> TV VOL -
VIZIO	<b>17</b> TV CH -
Sharp	<b>3</b> SOUND FIELD -
Toshiba	<b>4</b> STD
FUNAI	<b>4</b> MOVIE

- 2** Mientras mantiene presionado TV I/⏻, presione ⊕.
- 3** Suelte TV I/⏻.

## Cómo conectar un televisor, reproductor, etc.

Antes de conectar el cable de alimentación de CA a una toma de pared, conecte todos los demás equipos y el televisor al sistema. No se requiere ningún cable de conexión entre la barra de sonido y el subwoofer, dado que se pueden conectar de forma inalámbrica.

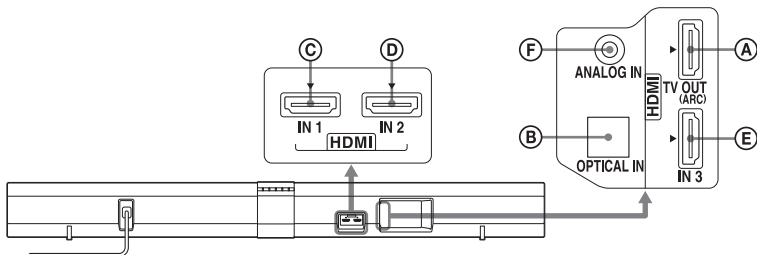

### Conectar un TV

Si conecta el sistema a un televisor compatible con tecnología Audio Return Channel (ARC) a través de una toma de entrada HDMI con indicación "ARC", no es necesario que conecte un cable óptico digital.

Si el cable óptico digital tiene un tapón, retírelo antes de conectar el cable.

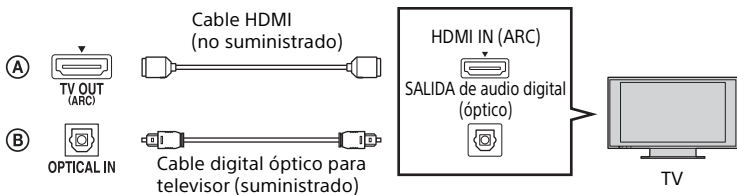

### Notas

- Si el televisor es compatible con la tecnología Audio Return Channel (ARC), tendrá las letras "ARC" junto a la toma HDMI del televisor. Aunque conecte un cable HDMI a la toma, si la toma de entrada HDMI no es compatible con la función Audio Return Channel (ARC), no podrá utilizar la tecnología Audio Return Channel (ARC).
- La tecnología Audio Return Channel (ARC) sólo está disponible cuando Control para HDMI está activado. Si el control de la función HDMI está apagado, use un cable óptico digital.
- Las conexiones de la toma HDMI tienen prioridad como el ajuste predeterminado si conecta diferentes equipos al sistema mediante las tomas OPTICAL IN y HDMI IN.



**Sugerencia**

- Aunque el sistema esté desactivado (modo en espera activo), la señal HDMI se enviará del equipo conectado al televisor mediante la conexión HDMI. Puede disfrutar de la imagen y el sonido provenientes del equipo en el televisor.

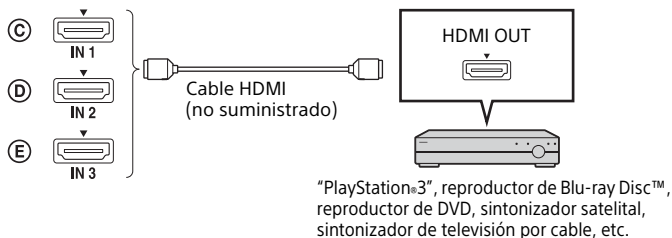
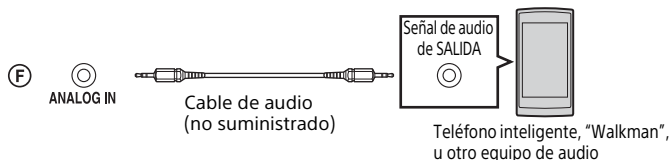
**Conectar un equipo con una toma HDMI****Cómo conectar un equipo de audio****Nota**

- Cuando conecta un reproductor de música portátil, etc. mediante la toma del auricular a la toma ANALOG IN del sistema, ajuste el volumen en el reproductor de música portátil para eliminar las diferencias de volumen entre el reproductor de música portátil y las demás fuentes de entrada.

## Cómo colocar el sistema

Las ilustraciones a continuación son ejemplos acerca de cómo instalar la barra de sonido.

### Cómo instalar la barra de sonido

- Cómo instalar la barra de sonido en un estante (página 17)
- Cómo instalar la barra de sonido en una pared (página 17)

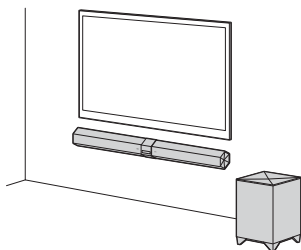
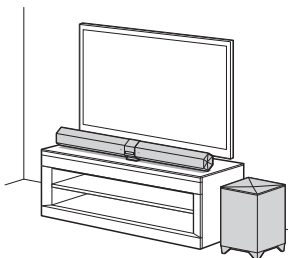

#### Notas

- Tome las siguientes precauciones al instalar la barra de sonido y el subwoofer.
  - No bloquee los orificios de ventilación en el panel trasero.
  - No coloque la barra de sonido y el subwoofer en un gabinete metálico.
  - No coloque un objeto, como una pecera, entre la barra de sonido y el subwoofer.
  - Coloque el subwoofer cerca de la barra de sonido en una habitación.
- Cuando se coloca la barra de sonido frente a un televisor, es posible que no se pueda controlar el televisor con el mando a distancia. En ese caso, coloque la barra de sonido lejos del televisor. Si el mando a distancia del televisor sigue sin poder controlarlo, ajuste "IR REP" del menú AMP en "ON" (página 29).
- Asegúrese de comprobar que el mando a distancia del televisor no pueda controlarlo y luego ajuste "IR REP" en "ON". Si se ajusta en "ON" cuando el mando a distancia puede controlar el televisor, el funcionamiento no será óptimo debido a la interferencia entre el comando directo desde el mando a distancia y el comando por medio de la barra de sonido.

## Cómo instalar la barra de sonido en un estante

Para instalar la barra de sonido en la parte delantera

- 1 Coloque un soporte lateral (para instalación frontal) en cada costado.

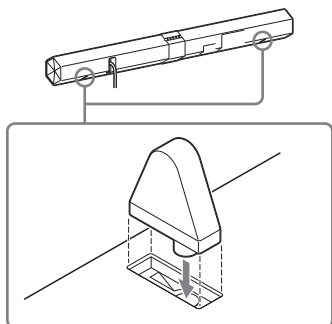

Para instalar la barra de sonido con inclinación hacia arriba

- 1 Retire el soporte central.

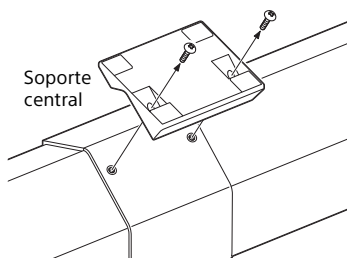

- 2 Coloque un soporte lateral (para instalación con inclinación hacia arriba) en cada costado.

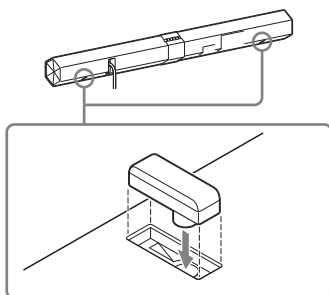

## Cómo instalar la barra de sonido en una pared

Puede instalar la barra de sonido en la pared.

### Notas

- Utilice los tornillos adecuados para el material y la resistencia de la pared. Dado que las placas de yeso son muy frágiles, coloque los tornillos firmemente en una viga de la pared. Instale la barra de sonido en un área reforzada de la pared que sea vertical y plana.
- Asegúrese de solicitar la instalación a distribuidores o contratistas autorizados por Sony. Preste especial atención a la seguridad durante la instalación.
- Sony no se responsabiliza por accidentes o daños ocasionados por una instalación incorrecta, resistencia insuficiente de la pared, instalación incorrecta de los tornillos o desastres naturales, etc.

- 1 Prepare los tornillos (no suministrados) adecuados para los orificios en la parte posterior de la barra de sonido.**

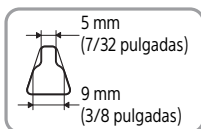
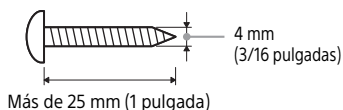

Orificio en la parte posterior de la barra de sonido

- 2 Apriete los tornillos en la pared.**  
Los tornillos deben sobresalir entre 6 y 7 mm (aprox. 1/4 pulgadas).

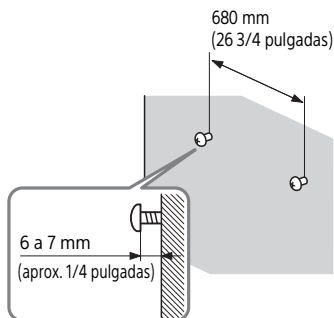

- 3 Retire el soporte central.**

- 4 Cuelgue la barra de sonido en los tornillos.**

Alinee los orificios en la parte posterior de la barra de sonido con los tornillos, luego cuelgue la barra de sonido en los dos tornillos.

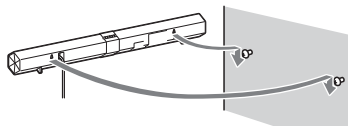

## Cómo configurar el sistema inalámbrico

La barra de sonido transmite el sonido desde el equipo al subwoofer mediante comunicación inalámbrica.

- 1 Conecte el cable de alimentación de CA de la barra de sonido a una toma de pared.**

- 2 Conecte el cable de alimentación de CA del subwoofer a una toma de pared.**

El indicador I/⏻ del subwoofer se enciende de color rojo.

Si no se enciende, presione el botón I/⏻ del subwoofer y espere que el indicador se encienda en color rojo.

- 3 Presione el botón I/⏻ de la barra de sonido.**

Cuando se realiza la conexión inalámbrica, el indicador I/⏻ del subwoofer se enciende en color verde. Si no se pone color verde, siga los pasos indicados en "Cómo enlazar el sistema (LINK)" (página 30).

# Operación del sistema mediante el mando a distancia suministrado

- 1 Encienda el sistema.**
- 2 Presione INPUT para mostrar la fuente de entrada del visor del panel frontal de la barra de sonido.**

Fuente de entrada	Equipo que se puede reproducir
TV	TV conectado a HDMI TV OUT (ARC) o a la toma OPTICAL IN
HDMI 1	Equipo conectado a la toma HDMI IN 1
HDMI 2	Equipo conectado a la toma HDMI IN 2
HDMI 3	Equipo conectado a la toma HDMI IN 3
ANALOG	Equipo conectado a la toma ANALOG IN
BT AU	Dispositivo conectado a BLUETOOTH

- 3 Ajuste el volumen con los botones VOL +/-.**

### Sugerencia

- El sonido puede salir desde el altavoz del televisor. En este caso, baje el volumen del altavoz del televisor al mínimo.

## Usar la función Control para HDMI

Al activar la función Control para HDMI (CTRL, página 28) y conectar un equipo compatible con la función Control para HDMI o a través de un cable HDMI, se simplifica el funcionamiento con las siguientes características.

### Apagado del sistema

Si apaga el televisor mediante el botón de encendido del mando a distancia del televisor, el sistema y el equipo conectado se apagan automáticamente.

### Control de audio del sistema

Si enciende el sistema mientras está mirando televisión, el sonido del TV saldrá por los altavoces del sistema de forma automática. El volumen del sistema se ajusta al ajustar el volumen de TV.

Si la salida del sonido del TV se produjo a través de los altavoces del sistema la última vez que apagó el televisor, el sistema se encenderá automáticamente al encender el televisor nuevamente y el sonido del televisor saldrá por los altavoces del sistema automáticamente.

## Audio Return Channel (ARC)

Si el televisor es compatible con la tecnología Audio Return Channel (ARC), una conexión con cable HDMI también envía una señal de audio digital desde el televisor al sistema. No es necesario que realice una conexión de audio por separado para escuchar el sonido del televisor desde el sistema (ARC, página 28).

## Reproducción mediante una pulsación

Cuando reproduce el equipo conectado al sistema con un cable HDMI, el TV conectado se enciende automáticamente y la señal de entrada del sistema cambia a la entrada HDMI correspondiente.

### Notas

- Las características antes descritas no funcionan para ciertos equipos.
- Dependiendo de la configuración del equipo conectado, es posible que Control para HDMI no funcione correctamente. Consulte las instrucciones de funcionamiento del equipo.

## Uso de las características de "BRAVIA" Sync

Las características originales de Sony que se indican a continuación también se pueden usar con productos compatibles con "BRAVIA" Sync.

## Ahorro de energía

Si conecta al sistema un televisor compatible con "BRAVIA" Sync, el consumo de energía se reduce mediante el modo en espera que detiene la transmisión de la señal HDMI cuando se apaga el televisor (hasta pág. página 28).

## Scene Select

Si el televisor conectado al sistema es compatible con "Scene Select", el campo acústico cambia automáticamente, optimizado según el programa que se está reproduciendo en el televisor conectado.

## Notas sobre conexiones HDMI

- Use un cable HDMI de alta velocidad. Si utiliza un cable HDMI estándar, es posible que las imágenes 1080p, Deep Color o 3D/4K no se muestren correctamente.
- Se recomienda usar un cable HDMI autorizado o un cable HDMI Sony.
- No recomendamos usar un cable de conversión HDMI-DVI.
- Si la imagen es deficiente o si el sonido no se emite desde un equipo conectado a través del cable HDMI, compruebe la configuración del equipo conectado.

- Las señales de audio (frecuencia de muestreo, longitud de bits, etc.) transmitidas desde una toma HDMI pueden estar suprimidas por el equipo conectado.
- Es posible que el sonido se interrumpa cuando se cambie la frecuencia de muestreo o los números de los canales de las señales de salida de audio del equipo de reproducción.
- Si el componente conectado no es compatible con la tecnología de protección de derechos de autor (HDCP), es posible que la imagen y el sonido de la toma HDMI TV OUT (ARC) se distorsionen o no se emitan. En este caso, compruebe la especificación del componente conectado.
- Cuando "TV" está seleccionado como fuente de entrada del sistema, las señales de video provenientes de la toma HDMI IN que se seleccionó la última vez se transmiten desde la toma HDMI TV OUT (ARC).
- Este sistema es compatible con transmisión Deep Color, "x.v.Color" 3D y 4K.
- Para disfrutar de imágenes 3D, conecte equipos de televisión y video compatibles con 3D (reproductor de Blu-ray Disc, "PlayStation®3", etc.) al sistema utilizando cables HDMI de alta velocidad, póngase anteojos 3D y reproduzca el contenido 3D compatible con Blu-ray Disc.
- Para disfrutar imágenes 4K, el televisor y los reproductores conectados al sistema deben ser compatibles con imágenes 4K.

---

## Cómo configurar la salida de sonido del equipo conectado

Para emitir audio digital multicanal, compruebe la configuración de salida de audio digital en el equipo conectado.

Para conocer más detalles, consulte las instrucciones de funcionamiento suministradas con el equipo conectado.

## Función BLUETOOTH

# Para usar la función BLUETOOTH

### Sincronización automática

Si el sistema no está sincronizado con ningún equipo, debe emparejarlo con el equipo al cual lo conectará. Seleccione "BT AU" con el botón INPUT en el mando a remoto para ingresar al modo de sincronización.

- 1 Coloque el sistema y un dispositivo BLUETOOTH a una distancia de 1 metro (3,3 pies) uno de otro.**
- 2 Presione INPUT para seleccionar "BT AU".**
- 3 Ajuste el dispositivo BLUETOOTH en el modo de sincronización.**

Para obtener detalles acerca de la configuración del dispositivo BLUETOOTH en el modo de sincronización, consulte el Manual de instrucciones suministrado con los dispositivos.
- 4 Cuando se enumeren los dispositivos detectados en el dispositivo BLUETOOTH, compruebe que "HT-CT660" aparezca en la lista.**

En algunos dispositivos BLUETOOTH, puede que la lista no aparezca.
- 5 Seleccione "HT-CT660" en la lista.**

Si se solicita ingresar la clave de paso, ingrese "0000".

## 6 Establezca la conexión BLUETOOTH en el dispositivo BLUETOOTH.

Cuando se establece correctamente la conexión BLUETOOTH, el indicador se enciende de color azul y la información de sincronización se guarda en el sistema.

### Acerca del indicador de BLUETOOTH

El indicador se enciende y parpadea en color azul para indicar el estado del BLUETOOTH.

Estado del sistema	Estado del indicador
Durante la sincronización de BLUETOOTH	Parpadea rápidamente de color azul.
El sistema intenta conectarse con un dispositivo BLUETOOTH	Parpadea de color azul.
El sistema estableció una conexión con un dispositivo BLUETOOTH	Se enciende de color azul.
El sistema está en el modo de espera de BLUETOOTH (cuando el sistema está apagado)	Parpadea lentamente de color azul.

#### Notas

- Para obtener detalles acerca de la operación de los dispositivos conectados, consulte el Manual de instrucciones suministrado con los dispositivos.
- Los dispositivos BLUETOOTH que se conectarán deben ser compatibles con A2DP (Perfil de distribución de audio avanzado).
- Use un dispositivo BLUETOOTH como un teléfono móvil BLUETOOTH en un lugar fácilmente visible en la misma habitación donde se coloque la barra de sonido.



- Si se usa equipo Wi-Fi, la comunicación BLUETOOTH puede volverse inestable. En ese caso, use el dispositivo BLUETOOTH tan cerca de la barra de sonido como sea posible.
- El sonido puede interrumpirse debido a un problema con el dispositivo BLUETOOTH.
- Una vez realizado la sincronización no es necesario repetirla. Sin embargo, será necesario realizarla nuevamente en los casos que se indican a continuación.
  - La información de sincronización se borra al reparar el sistema.
  - Si debe configurar la sincronización de 10 o más dispositivos. Este sistema puede configurar su sincronización con hasta 9 dispositivos. Si debe configurarse la sincronización en un dispositivo luego de haber configurado 9 dispositivos, la información de conexión más antigua se sobrescribirá con información más nueva.
  - El historial de conexión de este sistema se borra en el dispositivo conectado.
  - El sistema se restablece a la configuración predeterminada.

## Sincronización manual

Si desea sincronizar el sistema con dos o más dispositivos BLUETOOTH, deberá realizar una sincronización manual.

- 1 Coloque el dispositivo BLUETOOTH que se conectará con el sistema a 1 metro (3,3 pies) de distancia del sistema.**
- 2 Presione PAIRING en el mando a distancia.**  
O bien, presione PAIRING en la barra de sonido.

## 3 Realice los pasos 3 a 6 en “Sincronización automática” (página 22).

### Notas

- La “clave de acceso” puede llamarse “código de acceso”, “código PIN”, “número PIN”, “contraseña”, etc., según el dispositivo.
- El estado de espera de la sincronización del sistema se cancela después de 5 minutos aproximadamente. Si la sincronización no se realiza correctamente, repita el procedimiento desde el paso 1.
- Si desea sincronizar con varios dispositivos BLUETOOTH, realice el procedimiento de los pasos 1 a 3 en forma individual para cada dispositivo BLUETOOTH.
- Si no se guarda ninguna información de sincronización en el sistema, este automáticamente ingresa al modo de sincronización cuando se selecciona “BT AU” como entrada. En este caso, el modo de sincronización no se desactiva automáticamente.

## Conéctate con un solo toque con un teléfono inteligente (NFC)

Al tocar el sistema con un teléfono inteligente, el sistema se sincroniza y conecta con el teléfono a través del BLUETOOTH y se enciende automáticamente.

### NFC

NFC (Near Field Communication) es una tecnología que permite la comunicación inalámbrica de corto alcance entre varios dispositivos, tales como teléfonos móviles y etiquetas de IC. Gracias a la función NFC, se puede lograr fácilmente la comunicación de datos al tocar el símbolo correspondiente o ubicación

designada en los dispositivos compatibles con NFC.

## Teléfonos inteligentes compatibles

Teléfonos inteligentes con la función NFC integrada (SO: Android 2.3.3 o versión posterior, no se incluye Android 3.x)

### 1 Descargue e instale la aplicación "Conexión fácil NFC".

"Conexión fácil NFC" es una aplicación gratuita de Android que puede descargar desde Google Play. Descargue la aplicación al buscar "Conexión fácil NFC" o acceda a la aplicación usando el siguiente código bidimensional. Puede cobrarse alguna tarifa para descargar la aplicación. Use una aplicación de lector de código bidimensional.



### 2 Encienda el sistema.

### 3 Inicie la aplicación "Conexión fácil NFC" en el teléfono inteligente.

Asegúrese de que la pantalla de la aplicación es visible.

### 4 Toque la marca N en la barra de sonido con el teléfono inteligente.

Continúe tocando la barra de sonido con el teléfono inteligente hasta que el teléfono vibre.

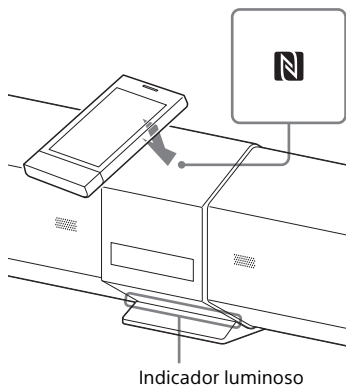

Complete la conexión siguiendo las instrucciones en pantalla. Cuando el indicador luminoso (azul) deje de titilar y permanezca encendido, el sistema estará conectado al dispositivo. Para desconectar el sistema, tóquelo nuevamente con el teléfono inteligente.

#### Sugerencias

- Si no puede conectar el sistema, intente lo siguiente.
  - Inicie la aplicación en el teléfono inteligente y mueva lentamente el teléfono sobre la marca N de la barra de sonido.
  - Si el teléfono inteligente está en un estuche, retírelo de allí.
- Según cuál sea su teléfono, quizás no sea necesaria la descarga de "Conexión fácil NFC" para conectar el sistema con el teléfono inteligente con una sola pulsación. En ese caso, es posible que el funcionamiento y especificaciones difieran de las descritas aquí. Para conocer más detalles, consulte el Manual de instrucciones de su teléfono inteligente.

**Nota**

Puede que esta aplicación no esté disponible para ser descargada en algunos países o regiones.

## Cómo escuchar música con la conexión BLUETOOTH

Puede escuchar música que sea compatible con la protección de contenido SCMS-T.

Antes de comenzar la reproducción de música, compruebe lo siguiente:

- La función BLUETOOTH del dispositivo BLUETOOTH está activada.
- El procedimiento de sincronización está completo tanto en el sistema como en el dispositivo BLUETOOTH.

**1 Presione INPUT para seleccionar "BT AU".**

**2 Comience la conexión BLUETOOTH desde el dispositivo BLUETOOTH.**

El indicador luminoso se enciende en color azul cuando se establece la conexión BLUETOOTH.

**3 Comience la reproducción en el dispositivo BLUETOOTH.**

Para obtener detalles sobre el funcionamiento, consulte "Para controlar un dispositivo BLUETOOTH" (página 13).

**4 Ajuste el volumen.**

Establezca el volumen del dispositivo BLUETOOTH en un nivel moderado y presione VOL +/-.

**Sugerencias**

- Puede ajustar el volumen del sistema a través de un dispositivo BLUETOOTH que sea compatible con AVRCP (Audio Video Remote Control Profile) VOLUME UP/DOWN. Para obtener más detalles, consulte el Manual de instrucciones suministrado con el dispositivo.
- Según el dispositivo, es posible que no pueda ajustar el volumen.

**Notas**

- Si el dispositivo de origen tiene una función de aumento del volumen de graves o una función de ecualizador, apáguelas. Si estas funciones están encendidas, el sonido podría distorsionarse.
- En los siguientes casos, tendrá que realizar la conexión BLUETOOTH nuevamente.
  - El sistema no está encendido.
  - El dispositivo BLUETOOTH no se enciende o la función BLUETOOTH está desactivada.
  - No se estableció la conexión BLUETOOTH.
- Si se reproduce más de un dispositivo de los sincronizados con el sistema, se escuchará el sonido de uno de ellos.

## Cómo terminar la conexión BLUETOOTH

Termine la conexión BLUETOOTH al realizar cualquiera de las siguientes operaciones.

- Haga funcionar el dispositivo BLUETOOTH para terminar la conexión. Para obtener más detalles, consulte el Manual de instrucciones suministrado con el dispositivo.
- Apague el dispositivo BLUETOOTH.
- Apague el sistema.

## Función de sonido envolvente

# Cómo disfrutar del efecto de sonido envolvente

Este sistema puede crear sonido envolvente multicanal. Puede seleccionar uno de los campos acústicos preprogramados optimizados del sistema.

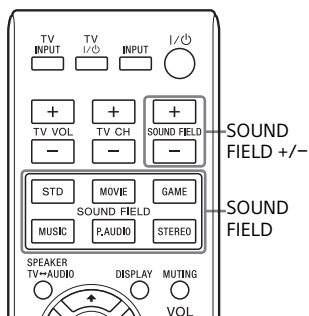

**Seleccione un campo acústico al presionar los botones SOUND FIELD +/- o el botón SOUND FIELD del campo acústico que desee.**

El campo acústico seleccionado aparece en visor de la barra de sonido. La configuración predeterminada de la función de campo acústico del sistema es "P.AUDIO" cuando se selecciona "ANALOG" o "BT AU" y "STD" cuando se selecciona cualquier otro tipo de entrada.

## Campos acústicos disponibles

Campo acústico	Efecto
STD (Estándar)	Se adapta a varias fuentes.
MOVIE	Recrea sonidos realistas y de alta potencia, además de diálogos claros.
DRAMA	Recrea los diálogos de las novelas de TV con claridad.
NEWS	Recrea los comentarios de los noticieros con claridad.
SPORTS	Recrea narraciones con claridad, con un emocionante efecto de sonido envolvente, y produce un sonido potente y realista.
GAME	Produce sonido realista y de alta potencia, ideal para videojuegos.
MUSIC	Ideal para programas de música o videos musicales en Blu-ray Disc/DVD.
P.AUDIO (Audio portátil)	Ideal para programas de música de un reproductor de música portátil.
STEREO	Ideal para CD de música.

### Sugerencia

- Se puede establecer un campo acústico diferente para cada fuente de entrada.

# Configuración y ajustes mediante el menú AMP

## Cómo utilizar el menú AMP

Puede establecer los siguientes elementos con AMP MENU en el mando a distancia. La configuración predeterminada es la que se muestra subrayada. Los ajustes se mantienen aún si desconecta el cable de alimentación de ca.

- 1** Presione **AMP MENU** para activar el menú AMP.
- 2** Presione **←** (regresar)/**↑↓** (seleccionar)/**→** (avanzar) varias veces para seleccionar el elemento y luego presione **⊕** para confirmar la configuración.
- 3** Presione **AMP MENU** para desactivar el menú AMP.

## Lista de menú

Elementos del menú	Función
<b>LEVEL</b> VOICE	Ajuste el nivel de voz. <ul style="list-style-type: none"> <li>• Los parámetros varían desde “-6” hasta “+6” con incrementos de 1.</li> </ul>
SW LVL	Ajuste el nivel del subwoofer. <ul style="list-style-type: none"> <li>• Los parámetros varían desde “-6” hasta “+6” con incrementos de 1.</li> </ul>
DRC (DYNAMIC RANGE CONTROL)	Ideal para disfrutar películas a un volumen de sonido bajo. DRC se aplica a fuentes Dolby Digital. <ul style="list-style-type: none"> <li>• <b>ON</b>: Comprime el sonido según la información existente en el contenido.</li> <li>• <b>AUTO</b>: Comprime el sonido codificado en Dolby TrueHD automáticamente.</li> <li>• <b>OFF</b>: El sonido no está comprimido.</li> </ul>
<b>TONE</b> BASS	Ajusta el nivel de graves. <ul style="list-style-type: none"> <li>• Los parámetros varían desde “-6” hasta “+6” con incrementos de 1.</li> </ul>
TREBLE	Ajusta el nivel de agudos. <ul style="list-style-type: none"> <li>• Los parámetros varían desde “-6” hasta “+6” con incrementos de 1.</li> </ul>
<b>AUDIO</b> SYNC (AV SYNC)	Cuando la imagen es más lenta que el sonido, puede retrasar el sonido mediante esta función. <ul style="list-style-type: none"> <li>• <b>ON</b>: Ajusta la diferencia entre la imagen y el sonido.</li> <li>• <b>OFF</b>: Sin ajustes.</li> </ul>
DUAL (DUAL MONO)	Podrá escuchar el sonido de emisión multiplex cuando el sistema reciba o reproduzca una señal de emisión multiplex Dolby Digital. <ul style="list-style-type: none"> <li>• <b>M/S</b>: El sonido principal se emite desde el altavoz izquierdo y el sonido secundario desde el altavoz derecho.</li> <li>• <b>MAIN</b>: Sólo reproduce el canal principal.</li> <li>• <b>SUB</b>: Sólo reproduce el canal secundario.</li> </ul>

<b>Elementos del menú</b>	<b>Función</b>
<b>AUDIO</b>	
NIGHT	<p>Con esta función, es posible escuchar efectos de sonido o diálogos claramente incluso a un volumen bajo.</p> <ul style="list-style-type: none"> <li>• <b>ON</b>: Activa la función "NIGHT".</li> <li>• <b>OFF</b>: Desactiva la función.</li> </ul>
AAV (ADVANCED AUTO VOLUME)	<p>Resulta muy útil ante cambios repentinos en el volumen del sonido, como por ejemplo cuando el volumen usado en comerciales es más bajo que el del programa de televisión.</p> <ul style="list-style-type: none"> <li>• <b>ON</b>: Activa la función "AAV".</li> <li>• <b>OFF</b>: Desactiva la función.</li> </ul>
<b>HDMI</b>	
CTRL (CONTROL FOR HDMI)	<ul style="list-style-type: none"> <li>• <b>ON</b>: Enciende la función Control para HDMI.</li> <li>• <b>OFF</b>: Desactiva la función. Seleccione esta configuración cuando desee conectar equipos no compatibles con "BRAVIA" Sync o que no tengan tomas HDMI, etc.</li> </ul>
P. THRU* (PASS THROUGH)	<ul style="list-style-type: none"> <li>• <b>AUTO</b>: Cuando el televisor está encendido mientras el sistema está en modo de espera, éste emite señales HDMI desde la toma de salida HDMI OUT TV (ARC) de los sistemas. Esta configuración ahorra energía en modo de espera en comparación con la configuración "ON".</li> <li>• <b>ON</b>: Cuando el sistema está en modo de espera, siempre transmite las señales HDMI.</li> </ul>
ARC* (AUDIO RETURN CHANNEL)	<ul style="list-style-type: none"> <li>• <b>ON</b>: Seleccione esta opción cuando desee conectar el sistema a un televisor compatible con la tecnología Audio Return Channel (ARC) y escuche el sonido digital a través de un cable HDMI.</li> <li>• <b>OFF</b>: Seleccione esta opción cuando desee conectar el sistema a un televisor y escuche el sonido digital a través de un cable óptico digital.</li> </ul>
* Elementos que se muestran únicamente cuando "CTRL (CONTROL FOR HDMI)" está "ON".	
<b>SET BT</b>	
BT.STBY (BT STANDBY)	<p>Cuando el sistema termina de sincronizar la información, se encuentra en modo de espera de BLUETOOTH incluso si este modo está apagado.</p> <ul style="list-style-type: none"> <li>• <b>ON</b>: El modo de espera de BLUETOOTH está activado. El indicador luminoso parpadea lentamente en color azul cuando el sistema está desactivado.</li> <li>• <b>OFF</b>: El modo de espera de BLUETOOTH está desactivado.</li> </ul>
<b>Notas</b>	
<ul style="list-style-type: none"> <li>• Si el sistema no tiene información de registro de sincronización, no se puede ajustar el modo de espera de BLUETOOTH.</li> <li>• Durante el modo de espera de BLUETOOTH, el consumo de alimentación en espera aumenta.</li> </ul>	
AAC	<p>Establece si el sistema usará o no AAC a través BLUETOOTH.</p> <ul style="list-style-type: none"> <li>• <b>ON</b>: Utiliza AAC.</li> <li>• <b>OFF</b>: No utiliza AAC.</li> </ul>
<b>Nota</b>	
<ul style="list-style-type: none"> <li>• Si el ajuste de configuración se modifica mientras el sistema está conectado a un dispositivo BLUETOOTH, el sistema se desconectará del dispositivo.</li> </ul>	

Elementos del menú	Función
<b>SYSTEM</b> A. STBY (AUTO STANDBY)	Permite reducir el consumo de energía. La barra de sonido ingresa en modo de espera de manera automática si no se utiliza durante 30 minutos y no está recibiendo una señal de entrada. <ul style="list-style-type: none"> <li>• <b>ON</b>: Activa la función "A. STBY".</li> <li>• <b>OFF</b>: Desactiva la función.</li> </ul>
IR REP	Si el mando a distancia de un televisor no puede controlarlo, la barra de sonido puede retransmitir la señal del mando a distancia al televisor para controlarlo. <ul style="list-style-type: none"> <li>• <b>ON</b>: La función de retransmisión está activada.</li> <li>• <b>OFF</b>: La función de retransmisión está desactivada.</li> </ul>
VER	La información de la versión de firmware actual aparece en el visor del panel frontal.
<b>WS</b> LINK	Use este elemento cuando desee activar la transmisión inalámbrica (página 30).
RF CHK	Indica si la transmisión inalámbrica está instalada o no en el sistema. <ul style="list-style-type: none"> <li>• <b>RF OK</b>: La transmisión inalámbrica es posible.</li> <li>• <b>RF NG</b>: La transmisión inalámbrica no es posible.</li> </ul>

## Cómo enlazar el sistema (LINK)

Puede enlazar la barra de sonido y el subwoofer nuevamente para activar la transmisión inalámbrica entre ellos.

- 1 Presione AMP MENU.**
- 2 Seleccione "WS" con ↑ ↓ (seleccionar), a continuación, presione ⊕ o → (avanzar).**
- 3 Seleccione "LINK" y, a continuación, presione ⊕ o → (avanzar).**
- 4 Aparece "START", a continuación presione ⊕.**

"SEARCH" aparece y la barra de sonido busca equipos que se puedan utilizar con Link. Una vez transcurrido 1 minuto, continúe con el siguiente paso.  
Para salir de la función Link durante una búsqueda de equipos, presione ←.
- 5 Presione LINK en la parte posterior del subwoofer con la punta de una pluma, etc.**

El indicador I/🔊 del subwoofer se enciende de color verde. "OK" aparece en el visor del panel frontal.  
Si "FAILED" aparece, revise el potenciador de graves para verificar que esté encendido e intente realizar el proceso nuevamente a partir del paso 1.
- 6 Presione AMP MENU.**

Se desactiva el menú AMP.



### Solución de problemas

Si al utilizar el sistema, surge alguna de las siguientes dificultades, consulte esta guía de solución de problemas para resolver el inconveniente antes de solicitar asistencia técnica. Si el problema persiste, comuníquese con el distribuidor Sony más cercano.

#### ENCENDIDO

##### El sistema no está encendido.

→ Compruebe que el cable de alimentación de CA esté bien conectado.

##### El televisor se apaga automáticamente.

→ La función "A. STBY" está activada (página 29).

#### SONIDO

##### No se reproduce el sonido multicanal Dolby Digital o DTS.

→ Compruebe la configuración de audio de formato Dolby Digital o DTS en el reproductor de Blu-ray Disc, el reproductor de DVD, etc., conectado al sistema.

##### No se puede obtener el efecto de sonido envolvente.

→ Dependiendo de la señal de entrada y del ajuste del campo de sonido, es posible que el procesamiento de sonido envolvente no funcione de manera eficaz (página 26). El efecto envolvente puede ser sutil según el programa o el disco.

→ Si conecta un reproductor de Blu-ray Disc o de DVD compatible con la función de efecto de sonido envolvente, es posible que el efecto del sistema no funcione. En este caso, desactive la función de sonido envolvente del equipo conectado. Para conocer más detalles, consulte las instrucciones de funcionamiento suministradas con el equipo conectado.

##### No se emiten sonidos del televisor desde el sistema.

- Compruebe la conexión del cable digital óptico o del cable de audio que está conectado al sistema y al televisor (página 14).
- Compruebe la salida de sonido del televisor.
- Si el televisor no es compatible con la tecnología Audio Return Channel (ARC), conecte el cable óptico digital además del cable HDMI (página 14) para permitir la salida del sonido.

##### El sonido se emite desde el sistema y el televisor.

→ Apague el sonido del sistema o del televisor.

##### El sonido está demorado con respecto a la imagen del televisor.

→ Ajuste "SYNC" en "OFF" si "SYNC" está ajustado en "ON" (página 27).

##### No hay sonido o se oye un sonido de muy bajo del equipo conectado desde el sistema.

- Presione VOL + y compruebe el nivel de volumen.
- Presione MUTE o VOL + para cancelar la función de silenciado.
- Compruebe que la fuente de entrada esté seleccionada correctamente.
- Compruebe que todos los cables del sistema y de los equipos conectados estén totalmente insertados.

## BLUETOOTH

---

### No hay sonido.

- Controle que el sistema no esté demasiado alejado del dispositivo BLUETOOTH, ni que el sistema reciba interferencias de una red Wi-Fi o de cualquier otro dispositivo inalámbrico de 2,4 GHz u horno microondas.
- Compruebe que el estado de la conexión BLUETOOTH sea el correcto entre el sistema y el dispositivo BLUETOOTH.
- Vuelva a sincronizar este sistema y el dispositivo BLUETOOTH.

### El sonido se interrumpe o la distancia de correspondencia es muy corta.

- Si hay un dispositivo que genera radiación electromagnética, como por ejemplo una red Wi-Fi, otros dispositivos BLUETOOTH o un horno microondas cerca, aleje el sistema de dichas fuentes.
- Retire cualquier obstáculo entre este sistema y el dispositivo BLUETOOTH o aparte el sistema del obstáculo.
- Coloque el sistema y el dispositivo BLUETOOTH lo más cerca que sea posible.
- Cambie la ubicación del sistema.
- Cambie la ubicación del dispositivo BLUETOOTH.
- Cambie la frecuencia Wi-Fi del enrutador Wi-Fi, computadora, etc., a una banda de 5 GHz.

### No se pudo realizar la sincronización.

- Acerque el sistema al dispositivo BLUETOOTH.

### El sonido no está sincronizado con la imagen.

- Cuando mira películas, es posible que escuche el sonido con un leve retraso en comparación con la imagen.

---

### Es posible que la conexión BLUETOOTH no esté completa.

- Compruebe que el dispositivo BLUETOOTH esté conectado y encendido y que la función BLUETOOTH esté activada.
- La conexión BLUETOOTH se desconectó. Vuelva a realizar la conexión BLUETOOTH.

---

### Los dispositivos BLUETOOTH no se pueden operar desde el mando a distancia del sistema.

- Opere el dispositivo BLUETOOTH desde el dispositivo.

---

## SONIDO INALÁMBRICO

### La transmisión inalámbrica no se activa o no se emite sonido desde el subwoofer.

- Verifique el estado del indicador I/⏻ en el subwoofer.
  - Está apagado:
    - Compruebe que el cable de alimentación de CA del subwoofer esté firmemente conectado.
    - Encienda el subwoofer presionando I/⏻ en el altavoz.
  - Parpadea de color rojo:
    - Presione I/⏻ para apagar el subwoofer y compruebe que nada esté obstruyendo los orificios de ventilación de dicho altavoz.
  - Titila en verde lentamente o está fijo en rojo:
    - Mueva el subwoofer de modo que el indicador I/⏻ se torne verde.
    - Compruebe el estado de la transmisión inalámbrica (página 29).
    - Configure la transmisión inalámbrica (página 30).
  - Parpadea rápidamente de color verde:
    - Consulte al distribuidor Sony más cercano.

### **El sonido se interrumpe o tiene ruidos.**

- Si hay un dispositivo que genera radiación electromagnética, como por ejemplo una red Wi-Fi o un horno microondas cerca, aleje el sistema de dichas fuentes.
- Retire cualquier obstáculo entre la barra de sonido y el subwoofer o aparte el sistema del obstáculo.
- Ubique la barra de sonido y el subwoofer lo más cerca que sea posible.
- Cambie la frecuencia Wi-Fi del enrutador Wi-Fi, computadora, etc., a una banda de 5 GHz.

## **OTROS**

### **El mando a distancia no funciona**

- Oriente el mando a distancia hacia el sensor del mando a distancia  del sistema.
- Retire cualquier obstáculo que se interponga entre el mando a distancia y el sistema.
- Si las pilas del mando a distancia tienen poca energía, reemplácelas por otras nuevas.
- Asegúrese de seleccionar la entrada correcta en el mando a distancia.

### **El Control para HDMI no funciona correctamente.**

- Compruebe la conexión HDMI (página 14).
- Configure la función Control para HDMI en el televisor.
- Asegúrese de que el equipo conectado sea compatible con "BRAVIA" Sync.
- Compruebe los ajustes de Control para HDMI en el equipo conectado. Consulte las instrucciones de funcionamiento suministradas con el equipo conectado.
- Si conecta/desconecta el cable de alimentación de CA, espere al menos 15 segundos y vuelva a operar el sistema.



- Si conecta la salida de audio del equipo de video y el sistema utilizando un cable que no sea HDMI, es posible que no se emita sonido debido a "BRAVIA" Sync. En tal caso, ajuste "CTRL" en "OFF" (página 28) o conecte la toma de salida de audio directamente al televisor en lugar de conectarla al sistema.

### **"PROTECT" aparece en el visor del panel frontal.**

- Presione  para apagar el sistema. Cuando "STBY" desaparezca, desconecte el cable de alimentación de CA y corrobore que no haya ningún obstáculo que bloquee los orificios de ventilación del sistema.

## **RESET**

Si el sistema sigue sin funcionar correctamente, reinicielo de la siguiente manera:

- 1** Presione  para encender la barra de sonido.
- 2** Presione  mientras presiona **INPUT** y **VOL** – en la barra de sonido.
- 3** Cuando aparece "RESET" en el visor del panel frontal, suelte los botones.
- 4** Desconecte el cable de alimentación de CA (toma principal).

Menú AMP, campo acústico, etc., vuelven a la configuración predeterminada.

# Especificaciones

## Formatos compatibles con el sistema

Dolby Digital	DTS-HD Master Audio*
Dolby Digital Plus*	DTS-HD High Resolution Audio*
Dolby TrueHD*	DTS-HD Low Bit Rate*
DTS	Linear PCM 2ch 48 kHz o menos
DTS 96/24	Linear PCM Maximum 7.1ch 192 kHz o menos*

\* Es posible transmitir estos formatos sólo mediante conexión HDMI.

## HDMI

### Entrada/Salida (Bloque del repetidor HDMI)

Archivo	2D	3D		
		Empaquetado de trama	Lado a lado (medio)	Sobre-Debajo (Superior e inferior)
4096 × 2160p @ 23,98/24 Hz	○	-	-	-
3840 × 2160p @ 29,97/30 Hz	○	-	-	-
3840 × 2160p @ 25 Hz	○	-	-	-
3840 × 2160p @ 23,98/24 Hz	○	-	-	-
1920 × 1080p @ 59,94/60 Hz	○	-	○	○
1920 × 1080p @ 50 Hz	○	-	○	○
1920 × 1080p @ 29,97/30 Hz	○	○	○	○
1920 × 1080p @ 25 Hz	○	○	○	○
1920 × 1080p @ 23,98/24 Hz	○	○	○	○
1920 × 1080i @ 59,94/60 Hz	○	○	○	○
1920 × 1080i @ 50 Hz	○	○	○	○
1280 × 720p @ 59,94/60 Hz	○	○	○	○
1280 × 720p @ 50 Hz	○	○	○	○
1280 × 720p @ 29,97/30 Hz	○	○	○	○
1280 × 720p @ 23,98/24 Hz	○	○	○	○
720 × 480p @ 59,94/60 Hz	○	-	-	-
720 × 576p @ 50 Hz	○	-	-	-
640 × 480p @ 59,94/60 Hz	○	-	-	-

## Barra de sonido (SA-CT660)

### Sección del amplificador

Modelos para EE. UU.:

POTENCIA DE SALIDA Y DISTORSIÓN ARMÓNICA TOTAL:

(FTC)

Frontal I + Frontal D:

Con cargas de 3 ohmios, ambos canales accionados, entre 200 y 20.000 Hz; potencia media mínima de 25 vatios por canal y una distorsión armónica total que no supera el 1 %, que va desde los 250 milivatios hasta la potencia nominal.

POTENCIA DE SALIDA (referencia)

Frontal I/Frontal D: 100 W  
(por canal a 3 ohmios, 1 kHz)

Modelos para Canadá:

POTENCIA DE SALIDA (nominal)

Frontal I + Frontal D: 35 W + 35 W  
(a 3 ohmios, 1 kHz, 1 % de TDH)

POTENCIA DE SALIDA (referencia)

Frontal I/Frontal D: 100 W (por canal a 3 ohmios, 1 kHz)

Entradas

HDMI IN 1/2/3  
ANALOG IN  
OPTICAL IN

Salida

HDMI TV OUT (ARC)

### Sección BLUETOOTH

Sistema de comunicación

Especificación de BLUETOOTH versión 3.0

Salida

Especificación de BLUETOOTH clase de potencia 2

Rango máximo de comunicación

Línea de visión aproximada de 10 m<sup>1)</sup>

Banda de frecuencia

Banda de 2,4 GHz (2,4000 GHz - 2,4835 GHz)

Método de modulación

FHSS (Espectro de extensión de los cambios de frecuencia)

Perfiles de BLUETOOTH compatibles<sup>2)</sup>

A2DP (Perfil de distribución de audio avanzado)

AVRCP 1.3 (Perfil de mando a distancia de audio/video)

Códecs compatibles<sup>3)</sup>

SBC<sup>4)</sup>, AAC<sup>5)</sup>

Rango de transmisión (A2DP)

20 Hz - 20.000 Hz (frecuencia de muestreo de 44,1 kHz)

- 1) El rango real varía según distintos factores, como obstáculos entre los dispositivos, campos magnéticos de un horno de microondas, electricidad estática, teléfono inalámbrico, sensibilidad de recepción, sistema operativo, aplicación de software, etc.
- 2) Los perfiles estándar de BLUETOOTH indican el propósito de comunicación de BLUETOOTH entre dispositivos.
- 3) Códec: compresión de señal de audio y formato de conversión
- 4) Códec de banda secundaria:
- 5) Codificación de audio avanzada

### Unidad de altavoz frontal

Sistema de altavoz

Sistema de altavoz bidireccional, suspensión acústica

Unidad de altavoz

Potenciador de graves:

50 mm × 90 mm (2 pulg. × 3 5/8 pulg.) Tipo cónico

Potenciador de agudos: 20 mm

(13/16 pulg.) con balance del sistema

Impedancia nominal

3 ohmios

### General

Requisitos de alimentación

120 V CA, 60 Hz

Consumo de energía

Encendido: 34 W

La función "Control para HDMI" está desactivada (modo de espera):

0,3 W o menos

Modo de espera de BLUETOOTH:

0,5 W o menos

Dimensiones (aprox.)

1.030 mm × 109 mm × 94 mm  
(40 5/8 pulg. × 4 3/8 pulg. ×  
3 3/4 pulg.) (con soportes)  
1.030 mm × 95 mm × 107 mm  
(40 5/8 pulg. × 3 3/4 pulg. × 4 1/4 pulg.)  
(sin soportes)

Peso (aprox.)

3,5 kg (7 lb 11 1/2 oz)

- Consumo de energía en espera: 0,3 W o menos (Barra de sonido), 0,5 W o menos (Subwoofer)
- Con el amplificador digital S-Master se logra más del 85% de reducción del consumo de energía del bloque del amplificador.

## **Subwoofer (SA-WCT660)**

POTENCIA DE SALIDA (referencia)

130 W (por canal a 4 ohmios, 100 Hz)

Sistema de altavoz

Subwoofer, reflejo de bajos

Unidad de altavoz

Tipo cónico 160 mm (6 3/8 pulg.)

Impedancia nominal

4 ohmios

Requisitos de alimentación

120 V CA, 60 Hz

Consumo de energía

Encendido: 30 W

Modo de espera: 0,5 W o menos

Dimensiones (aprox.)

271 mm × 404 mm × 271 mm  
(10 3/4 pulg. × 16 pulg. × 10 3/4 pulg.)  
(an./al./prf.)

Peso (aprox.)

8,6 kg (18 lb 15 3/8 oz)

## **Transmisor/receptor inalámbrico**

Sistema de comunicación

Especificación de sonido inalámbrico  
versión 2.0

Banda de frecuencia

Banda de 2,4 GHz (2,4000 GHz -  
2,4835 GHz)

Método de modulación

Pi/4 DQPSK

El diseño y las especificaciones están sujetos a cambios sin previo aviso.

# Índice

## A

A. STBY 29  
AAC 28  
AAV 28  
ARC 28

## B

BASS 27  
BLUETOOTH 6, 22  
BT.STBY 28

## C

Campo acústico 26  
Cómo colocar el sistema 16  
Conectar  
    Cable óptico digital 14  
    Reproductor de DVD 14  
    TV 14  
CTRL 28

## D

DRC 27  
DUAL 27

## I

INPUT 10  
Instalación 16  
IR REP 29

## L

LINK 30

## M

Mando a distancia  
    Funcionamiento 12  
    Preparación 9  
Menú AMP 27  
MUTING 12

## N

NIGHT 28

## P

P. THRU 28  
PROTECT 33

## R

Restablecer 33  
RF CHK 29

## S

Sistema inalámbrico 18  
SW LVL 27  
SYNC 27

## T

TREBLE 27

## V

VER 29  
Visor del panel frontal 11  
VOICE 27  
VOL 10, 12

# HDMI

---

<http://www.sony.net/>

4-452-002-13(1)



\* 4 4 5 2 0 0 2 1 3 \* (1)