

Portable CD Player

Manual de instrucciones

Acerca del código de zona

El código de zona del reproductor que ha adquirido se encuentra en la parte superior izquierda de la etiqueta del código de barras del paquete. Con respecto a los accesorios suministrados con el reproductor, compruebe el código de zona de su modelo y consulte la sección "Accesorios suministrados" al final de este manual.



D-E223
D-E225

Sony Corporation ©2000 Printed in China

REPRODUCTOR PORTATIL DE DISCO COMPACTO

Es posible que en ciertos países se regule el desecho de la pila que se utiliza para alimentar este producto. Consulte con las autoridades locales.

Reproducción inmediata de un CD

Si desea reproducir un CD ahora mismo, alimente el reproductor de CD con corriente doméstica. También puede elegir lo siguiente: pilas recargables y pilas secas (consulte "Fuentes de alimentación" en la cara inversa).

1 Conexión

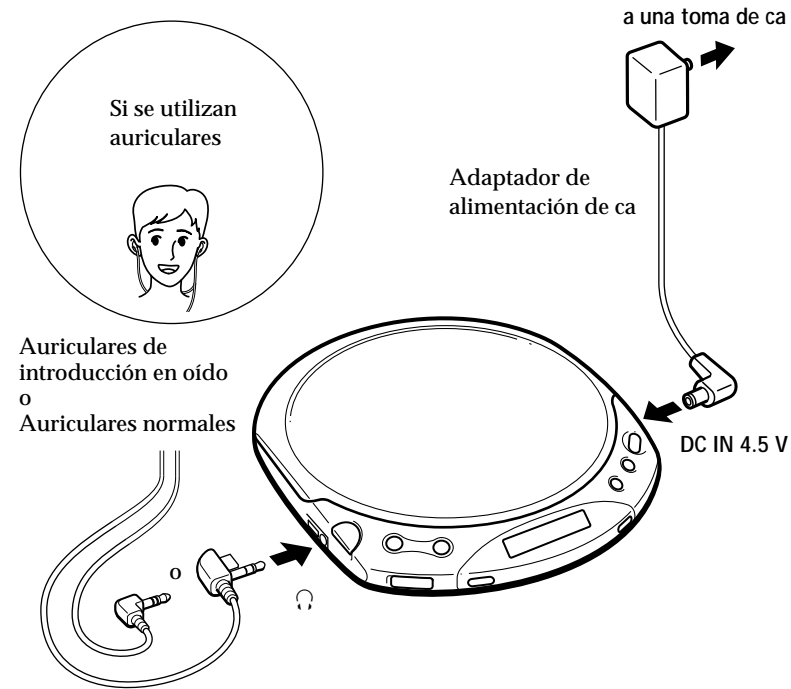

Para los modelos suministrados con el adaptador de enchufe de ca
Si el adaptador de alimentación de ca no encaja en la toma mural, emplee el adaptador de enchufe de ca.

Para los modelos suministrados con mando a distancia
• Conecte el enchufe de los auriculares al mando a distancia.
• Conecte firmemente los auriculares al mando a distancia. Una conexión floja puede producir ruido durante la reproducción.

2 Colocación de un CD

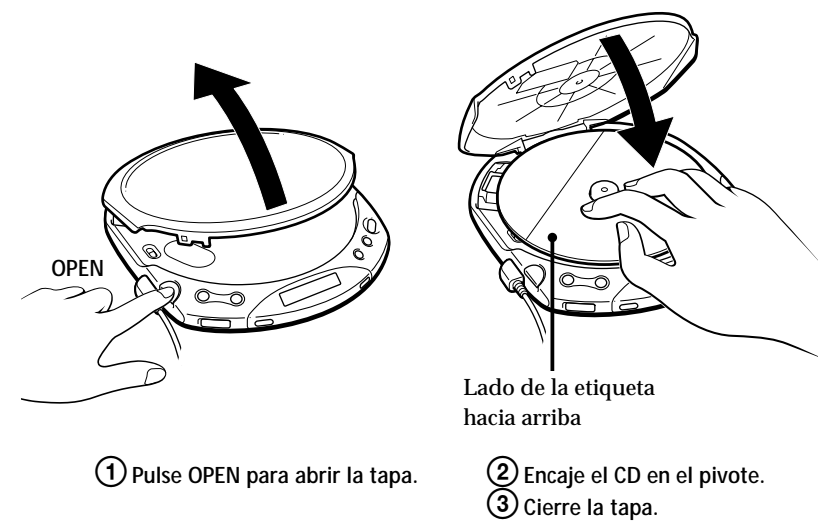

3 Reproducción

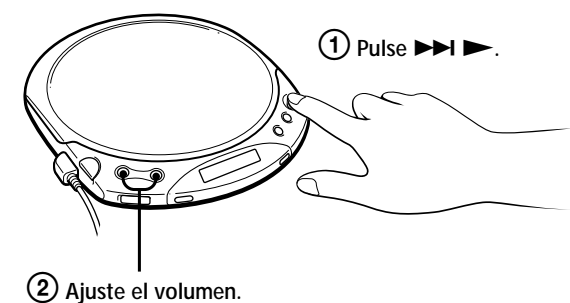

Para detener la reproducción, pulse ■/CHG.

Para	Pulse
Localizar el principio del tema actual (AMS*)	◀◀ una vez
Localizar el principio de temas anteriores (AMS)	◀◀ varias veces
Localizar el principio del tema siguiente (AMS)	▶▶ una vez
Localizar el principio de temas posteriores (AMS)	▶▶ varias veces
Avanzar rápidamente	Mantenga pulsado ▶▶▶
Retroceder rápidamente	Mantenga pulsado ◀◀◀

* AMS = Sensor de música automático

Sólo D-E225: Puede realizar las operaciones indicadas en la tabla anterior mediante los botones del mando a distancia que presentan las mismas marcas.

Para extraer el CD
Extráigalo mientras presiona el pivote.

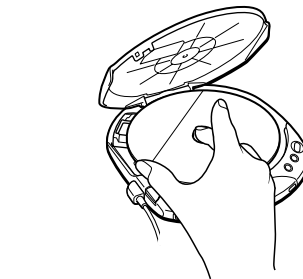

Notas sobre indicaciones del visor

- Si pulsa ▶▶▶, aparecerá el número total de temas del CD y el tiempo total de reproducción.
- Durante la reproducción, aparecen el número de tema y el tiempo de reproducción transcurrido del tema actual.

Notas sobre el manejo de discos compactos

- Para mantener limpio el CD, cójalo por los bordes. No toque la superficie.
- No pegue papel ni cinta adhesiva en el CD.
- No exponga el CD a la luz solar directa ni a fuentes térmicas, como conductos de aire caliente. No lo deje en un automóvil aparcado bajo la luz solar directa.

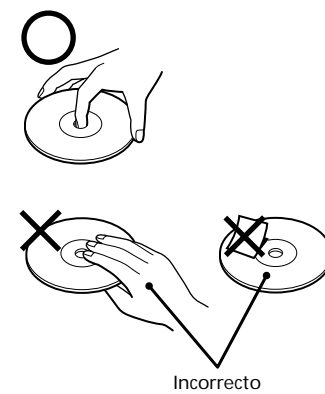

► Otras operaciones

Selección del modo de reproducción

Puede disfrutar de los siguientes modos de reproducción:
"Reproducción normal", "Reproducción repetida — todos los temas", "Reproducción de un solo tema", "Reproducción repetida — un solo tema" y "Reproducción repetida aleatoria".

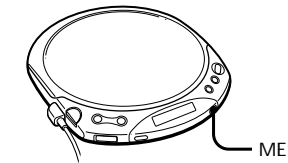

Pulse MENU durante la reproducción. Cada vez que pulse el botón, la indicación de modo de reproducción del visor cambiará de la siguiente forma:

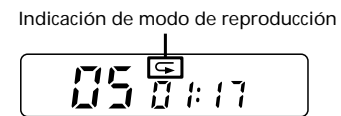

Ninguna indicación (Reproducción normal)
El reproductor reproduce una vez todos los temas del CD.

"◀" (Reproducción repetida — todos los temas)*
El reproductor reproduce todos los temas del CD de forma repetida.

"1" (Reproducción de un solo tema)
El reproductor reproduce una vez el tema seleccionado.

"◀ 1" (Reproducción repetida — un solo tema)
El reproductor reproduce el tema seleccionado de forma repetida.

"◀ SHUF" (Reproducción repetida aleatoria)
El reproductor reproduce todos los temas del CD en orden aleatorio de forma repetida.

* Durante la reproducción repetida, es posible localizar el primer tema después del último pulsando ▶▶▶ varias veces. También es posible localizar el último tema después del primero pulsando ◀◀◀ varias veces.

Uso de otras funciones

Para maximizar el rendimiento de la protección contra saltos de sonido (ESP MAX)

La función ESP (Protección electrónica contra golpes) típica minimiza los saltos de sonido mediante el uso de una memoria intermedia que almacena datos musicales y los reproduce en caso de golpes. El sistema ESP MAX es una tecnología notablemente sofisticada. Debido al peso ligero y a las características contra golpes mejorada del bloque óptico, este sistema se recupera de los saltos de sonido mucho más deprisa que la tecnología convencional como ESP o ESP2.*

* Aunque ESP MAX proporciona una excelente protección, pueden producirse saltos de sonido ocasionalmente.

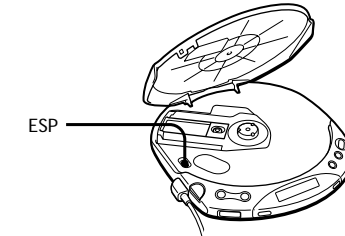

Ajuste ESP en "ON".
Aparece la indicación ESP.

Para cancelar la función ESP MAX, ajuste ESP en "OFF".

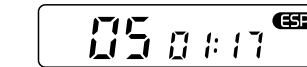

Notas

- La reproducción puede detenerse si el reproductor recibe un golpe fuerte, incluso con la función ESP MAX activada.
- Es posible que se escuche un ruido o que el sonido se omita cuando:
 - escuche un CD sucio o con arañazos,
 - escuche un CD de prueba de audio o,
 - el reproductor reciba golpes de forma continua.

Para disfrutar de graves más potentes (Digital MEGA BASS)
Es posible potenciar los sonidos graves.

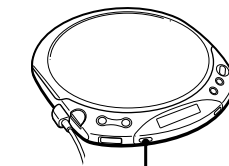

Pulse SOUND para seleccionar "BASS ■" o "BASS ■■".

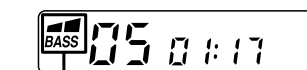
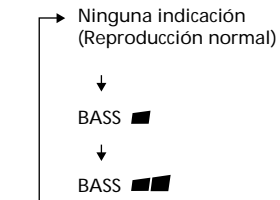

Aparece el modo de sonido seleccionado.

"BASS ■■" potencia los graves en mayor medida que "BASS ■".

Nota

- Si el sonido se distorsiona al emplear la función SOUND, disminuya el volumen.

Para bloquear los botones
Es posible bloquear el reproductor contra operaciones accidentales.

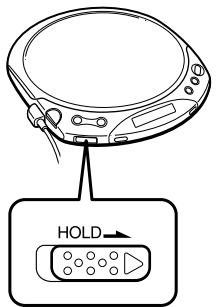

Deslice HOLD en la dirección de la flecha. Si pulsa cualquier botón, "Hold" aparecerá en el visor y no será posible emplear el reproductor de CD.

Para desbloquear, deslice HOLD en la dirección contraria a la flecha.

Para proteger sus oídos (AVLS)

La función AVLS (Sistema de limitación automática de volumen) mantiene el volumen máximo a un determinado nivel para proteger sus oídos.

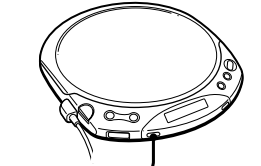

Mantenga pulsado SOUND hasta que "AVLS" aparezca en el visor.

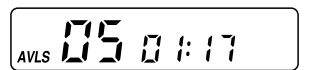

Si aumenta el volumen hasta "3-", no será posible aumentarlo más.

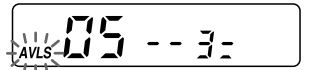

Si desea aumentar el volumen hasta más de "3-", mantenga pulsado SOUND hasta que "AVLS" desaparezca del visor.

Nota

- Si emplea la función de sonido y AVLS simultáneamente, es posible que el sonido se distorsione. Si esto ocurre, disminuya el volumen.

Conexión a otro equipo estéreo

Es posible escuchar el CD mediante otro equipo estéreo o grabarlo en una cinta de cassette. Consulte el manual de instrucciones del otro equipo para obtener más información. Antes de realizar las conexiones, apague todos los componentes del equipo.

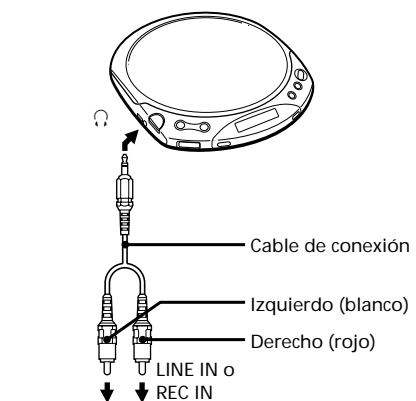

Sistema estéreo, grabadora de cassettes, grabadora de radio y cassettes, etc.

Notas

- Antes de reproducir el CD, disminuya el volumen del equipo conectado con el fin de no dañar los altavoces conectados.
- Si aumenta el volumen sobre "3-", es posible que el sonido se distorsione.

Continúa en la cara inversa →

Uso del mando a distancia suministrado (sólo D-E225)

Puede utilizar el mando a distancia como el mando con cable.

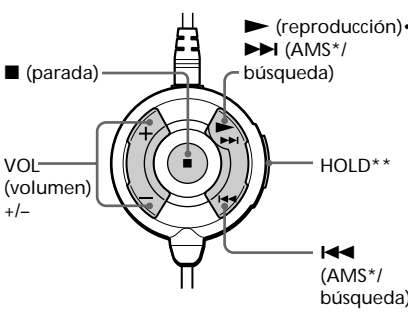

* Sensor de música automático
**Cuando no utilice el mando a distancia, deslice HOLD en la dirección de la flecha para evitar operaciones accidentales.
Para desbloquearlo, deslice HOLD a su posición anterior.

►Fuentes de alimentación

Empleo de las pilas recargables

Cargue las pilas recargables antes de utilizarlas por primera vez. Sólo es posible emplear las siguientes pilas recargables con el reproductor de CD.

- NC-WMAA
- NH-WM2AA

- Abra la tapa del compartimiento de las pilas.

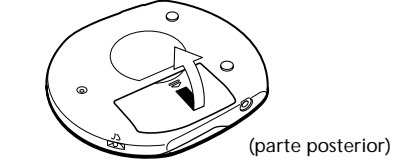

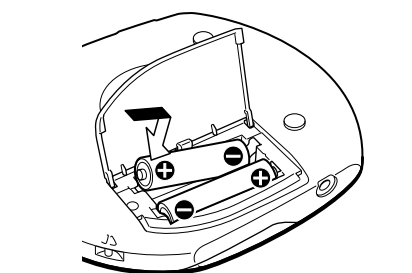

- Inserte dos pilas recargables de forma que la polaridad ⊕ coincida con la del diagrama del compartimiento de las pilas y cierre la tapa.

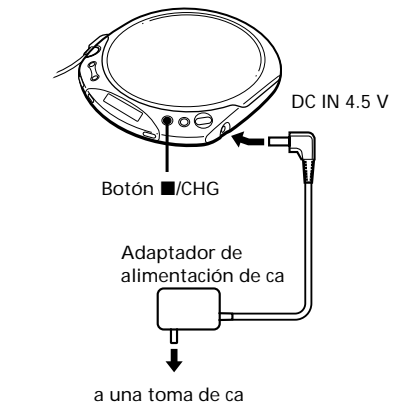

- Conecte el adaptador de alimentación de ca a la toma DC IN 4.5 V del reproductor de CD y a una toma de ca y, a continuación, pulse ■/CHG para iniciar la carga.



El reproductor de CD cargará las pilas. El indicador “CHG” se activa en el visor, y las secciones del indicador  se iluminan de forma sucesiva. Cuando las pilas están completamente cargadas, los indicadores “CHG” y  se apagan. Si pulsa ■/CHG una vez completada la carga, el indicador  parpadeará y “Full” aparecerá en el visor.

- Desconecte el adaptador de alimentación de ca.

Para extraer las pilas recargables
Extráigalas como se ilustra a continuación.

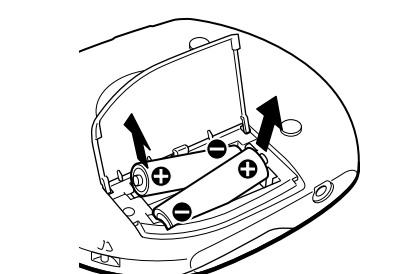

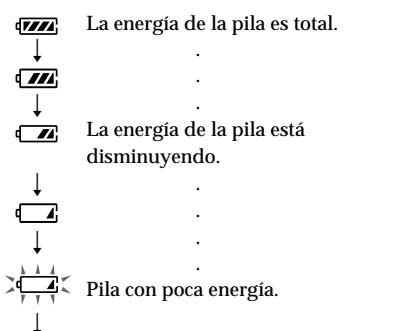

Cuándo cargar las pilas recargables
Es posible comprobar la energía restante de las pilas en el visor.



Lo batt* Las pilas están agotadas.
* Se oye un pitido.

Para mantener la capacidad original de las pilas durante mucho tiempo, cárguelas solamente cuando estén completamente agotadas.

Notas

- Las secciones del indicador de  muestran aproximadamente la energía restante de las pilas. Una sección no siempre indica un cuarto de energía de la pila.
- Dependiendo de las condiciones de empleo, las secciones del indicador de  pueden aumentar o disminuir.

Cuándo sustituir las pilas recargables

Si la duración de las pilas se reduce a aproximadamente la mitad, sustitúyalas por unas nuevas recargables.

Nota sobre las pilas recargables

Si la pila es nueva o si no se ha utilizado durante mucho tiempo, es posible que no se cargue por completo hasta que la cargue y la descargue varias veces.

Nota sobre el transporte de las pilas recargables

Emplee el estuche de transporte de pilas suministrado para evitar el calentamiento inesperado. Si las pilas recargables y objetos metálicos entran en contacto, puede producirse calentamiento o un incendio debido al cortocircuito.

Para fijar la tapa del compartimiento de las pilas

Si esta tapa se desprende debido a una caída accidental, fuerza excesiva, etc., fjela como se ilustra a continuación.

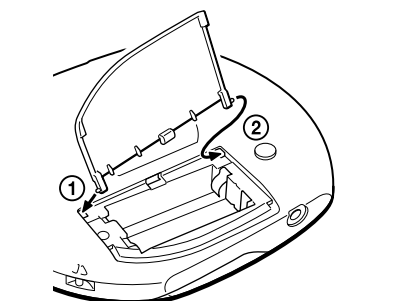

Uso de pilas secas

Emplee únicamente el siguiente tipo de pilas secas con el reproductor de CD:
• Pilas alcalinas LR6 (tamaño AA)

Nota

- Asegúrese de desconectar el adaptador de alimentación de ca cuando utilice las pilas secas.

- Abra la tapa del compartimiento de las pilas.

- Inserte dos pilas alcalinas LR6 (tamaño AA) de forma que la polaridad ⊕ coincida con la del diagrama del compartimiento de las mismas.

Para extraer las pilas

Extráigalas de la misma forma que las pilas recargables.

Cuándo sustituir las pilas

Es posible comprobar la energía restante de las pilas en el visor.

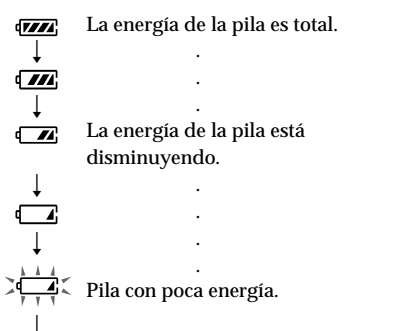

Lo batt* Las pilas están agotadas.
* Se oye un pitido.

Cuando las pilas estén agotadas, sustituya las dos por unas nuevas.

	ESP OFF	ESP ON
Dos NC-WMAA (cargadas durante unas 3 horas**)	8	8
NH-WM2AA (cargadas durante unas 8 horas**)	14,5	14

Dos pilas alcalinas Sony LR6(SG)	25	24
----------------------------------	----	----

* Valor medido según la norma EIAJ (Electronic Industries Association of Japan) (Si la unidad se utiliza sobre una superficie plana y estable)

** El tiempo de carga varía en función de cómo utilice la pila recargable.

►Información complementaria

Precauciones

Seguridad

- Si se introduce algún objeto sólido o líquido en la unidad, desenchúfela y haga que sea revisada por personal especializado antes de volver a utilizarla.
- No ponga objetos extraños en la toma DC IN 4.5 V (entrada de alimentación externa).

Fuentes de alimentación

- Si no va a emplear el reproductor durante mucho tiempo, desconecte todas las fuentes de alimentación del mismo.

Adaptador de alimentación de ca

- Utilice únicamente el adaptador de ca suministrado. Si el reproductor no se ha suministrado con él, emplee el adaptador de ca AC-E45HG. No utilice otro tipo de adaptador.



- Para desenchufar el adaptador de ca de la toma mural, tire del propio adaptador; no tire del cable.

Sobre las pilas recargables y las secas

- No cargue las pilas secas.
- No arroje las pilas al fuego.
- No transporte las pilas junto con monedas u otros objetos metálicos. Puede generarse calentamiento si los terminales positivo y negativo de la pila entran accidentalmente en contacto mediante un objeto metálico.
- No mezcle pilas recargables con secas.
- No mezcle pilas nuevas con usadas.
- No utilice diferentes tipos de pilas conjuntamente.
- Extraiga las pilas cuando no vaya a utilizarlas durante mucho tiempo.
- Si se producen fugas de las pilas, elimine los depósitos del compartimiento de las mismas, e instale pilas nuevas. Si los depósitos entran en contacto con el usuario, éste deberá lavarse a fondo para eliminárselos.

Reproductor de CD

- Mantenga limpia la lente del reproductor de CD y no la toque. Si lo hace, la lente puede dañarse y el reproductor no funcionará correctamente.
- No coloque objetos pesados sobre el reproductor, ya que la unidad y el CD pueden dañarse.
- No deje el reproductor de CD en un lugar cercano a fuentes térmicas, ni en lugares sujetos a la luz solar directa, polvo excesivo o arena, humedad, lluvia, golpes mecánicos, superficies desniveladas, ni en un automóvil con las ventanillas cerradas.
- Si el reproductor de CD produce interferencias en la recepción de radio o televisión, apague dicho reproductor de CD o aléjelo de la radio o el televisor.
- No envuelva el reproductor de CD en un paño o una manta durante su uso, ya que pueden producirse fallos de funcionamiento o accidentes graves.
- Los discos con formas no estándar (p.ej., corazón, cuadrado, estrella) no pueden reproducirse en este reproductor de CD. Si lo intenta, puede dañar el reproductor de CD. No utilice tales discos.

Auriculares

Seguridad en carretera

No utilice auriculares mientras conduce, monta en bicicleta o emplea cualquier vehículo motorizado. Puede constituir un peligro para la circulación y es ilegal en determinadas zonas. Igualmente, puede ser potencialmente peligroso oír por los auriculares con un volumen alto mientras camina, especialmente en los pasos de peatones. Tenga especial cuidado o deje de utilizarlos en situaciones potencialmente peligrosas.

Prevención de daños en los oídos

Evite utilizar auriculares con un volumen alto. Los expertos en audición desaconsejan el uso continuo, con un volumen alto y durante mucho tiempo. Si experimenta pitidos en los oídos, reduzca el volumen o deje de utilizarlos.

Respeto por los demás

Mantenga el volumen a un nivel moderado. De esta forma, podrá oír los sonidos del exterior y mostrará respeto por la gente que le rodea.

Mantenimiento

Limpieza del exterior

Emplee un paño suave ligeramente humedecido con agua o una solución detergente poco concentrada. No utilice alcohol, bencina ni diluyente.

Solución de problemas

Si algún problema no se soluciona una vez realizadas estas comprobaciones, póngase en contacto con el proveedor Sony más próximo.

El CD no se reproduce o “no dI SC” aparece en el visor aunque haya un CD en el unidad.

- El CD está sucio o es defectuoso.
- Inserte el CD con el lado de la etiqueta hacia arriba.
- Se ha condensado humedad. No utilice la unidad durante varias horas hasta que la humedad se haya evaporado.
- Cierre firmemente la tapa de la unidad y el compartimiento de las pilas.
- Compruebe que ha insertado las pilas correctamente.
- Conecte firmemente el adaptador de alimentación de ca a una toma mural.

Al pulsar ►►►, el visor muestra “00” durante unos instantes, y desaparece. El CD no se reproduce.

- Las pilas recargables están completamente agotadas. Cargue las pilas.
- Sustituya las pilas por unas nuevas alcalinas LR6 (tamaño AA).

Ausencia de sonido, o se oye ruido.

- Conecte los enchufes firmemente.
- Los enchufes están sucios. Límpielos periódicamente con un paño seco y suave.

“Hi dC l n” aparece en el visor.

- Utilice sólo el adaptador de alimentación de ca suministrado o el adaptador AC-E45HG (no suministrado).

“Hol d” aparece en el visor al pulsar un botón.

- Los botones están bloqueados. Deslice HOLD a su posición anterior.

La indicación aparece en el visor al pulsar algún botón.

- Las pilas recargables están completamente agotadas. Cargue las pilas.
- Sustituya las pilas por unas nuevas alcalinas LR6 (tamaño AA).

La duración de las pilas es corta.

- Utiliza pilas de manganeso. Emplee alcalinas.
- Sustituya las pilas por otras nuevas.

El volumen se limita a un determinado nivel aunque intente aumentarlo.

- La función AVLS mantiene el volumen en un nivel determinado. Mantenga pulsado SOUND hasta que “AVLS” desaparezca del visor.

La reproducción se inicia a partir del punto en el que la detuvo.

- La función de reanudación está activada. Abra la tapa del reproductor de CD; o desconecte todas las fuentes de alimentación y después inserte las pilas o conecte el adaptador de alimentación de ca de nuevo.

Especificaciones

Reproductor de CD

Sistema

Audio digital de discos compactos

Propiedades del diodo láser

Material: GaAlAs

Longitud de onda: λ = 780 nm

Duración de emisión: Continua

Salida de láser: Inferior a 44,6 μW (Esta salida es el valor medido a una distancia de 200 mm de la superficie de lente objetiva del bloque de recogida óptico con una apertura de 7 mm.)

Corrección de error

Sony Super Strategy Cross Interleave Reed Solomon Code

Conversión D-A

Control tiempo-eje de cuarzo de 1 bit

Respuesta de frecuencia

20 - 20 000 Hz ± dB (medido por EIAJ CP-307)

Salida (a un nivel de entrada de 4,5 V)

Auriculares (minitoma estéreo)
Aprox. 12 mW + aprox. 12 mW a 16 Ω

Generales

Requisitos de alimentación

Con respecto al código de zona del modelo que ha adquirido, compruébelo en el lado superior izquierdo del código de barras del paquete.

- Dos pilas recargables Sony NC-WMAA: 2,4 V cc
- Pilas recargables Sony NH-WM2AA: 2,4 V cc
- Dos pilas LR6 (tamaño AA): 3 V cc
- Adaptador de alimentación de ca (toma DC IN 4.5 V):
Modelo U/U2/CA2/E92/MX2/TW2/BR3: ca 120 V, 60 Hz
Modelo CED/CEX/CET/CEW/CE7/EE/EE1/EE3/G5/G6/G7/G8/BR1: ca 220 - 230 V, 50/60 Hz
Modelo CEK/3CE7: ca 230 - 240 V, 50 Hz
Modelo AU2: ca 240 V, 50 Hz
Modelo JE.W/E33/EA3: ca 100 - 240 V, 50/60 Hz
Modelo HK2: ca 220 V, 50/60 Hz
Modelo AR1/CNA: ca 220 V, 50 Hz

Dimensiones (an/al/prf) (sin partes ni controles salientes)

Aprox. 130,0 × 26,3 × 150,5 mm

Masa (accesorios excluidos)

Aprox. 205 g

Temperatura de funcionamiento
5°C - 35°C

Accesorios suministrados

Con respecto al código de zona del modelo que ha adquirido, compruébelo en el lado superior izquierdo del código de barras del paquete.

D-E223

Adaptador de alimentación de ca (1)
Auriculares normales/auriculares de introducción en oído (1)
Pilas recargables (2)
Estuche de transporte de pilas (1)

D-E225

Adaptador de alimentación de ca (1)
Auriculares normales/auriculares de introducción en oído con mando a distancia (1)
Pilas recargables (2)*
Estuche de transporte de pilas (1)*
* No suministrado con el modelo AR1

Diseño y especificaciones sujetos a cambios sin previo aviso.

Accesorios opcionales

Paquete de conexión para automóvil CPA-9C
Cable de batería de automóvil con paquete de conexión para automóvil DCC-E34CP
Cable de batería de automóvil DCC-E345
Sistema de altavoces activos SRS-A21
Cable de conexión RK-G129, RK-G136
Pilas recargables NH-WM2AA
Adaptador de alimentación de ca AC-E45HG
Auriculares estéreo* MDR-EX70LP

* Si utiliza auriculares opcionales, emplee sólo auriculares con minienchufes estéreo. No es posible utilizar auriculares con microenchufes.

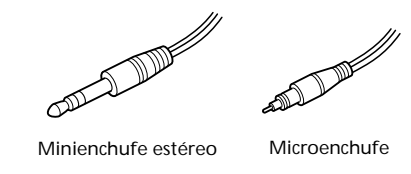

Es posible que su proveedor no disponga de algunos de los accesorios enumerados anteriormente. Pidale más información sobre los accesorios disponibles en su país.