

Color Video Camera

Operating Instructions Mode d'emploi

Owner's Record
The model and serial numbers are located on the bottom. Record the serial number in the space provided below. Refer to these numbers whenever you call upon your Sony dealer regarding this product.

Model No. CVX-V3

Serial No. _____

CVX-V3/V3P

Sony Corporation © 1998 Printed in Japan

Sony online <http://www.world.sony.com/>

Printed on recycled paper

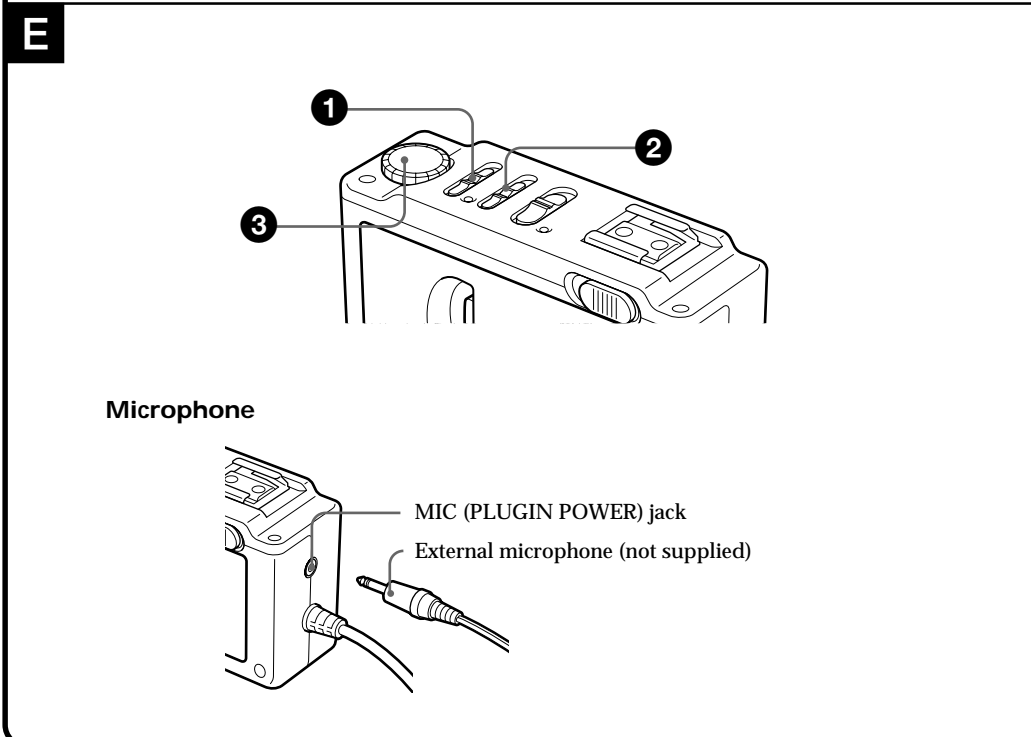
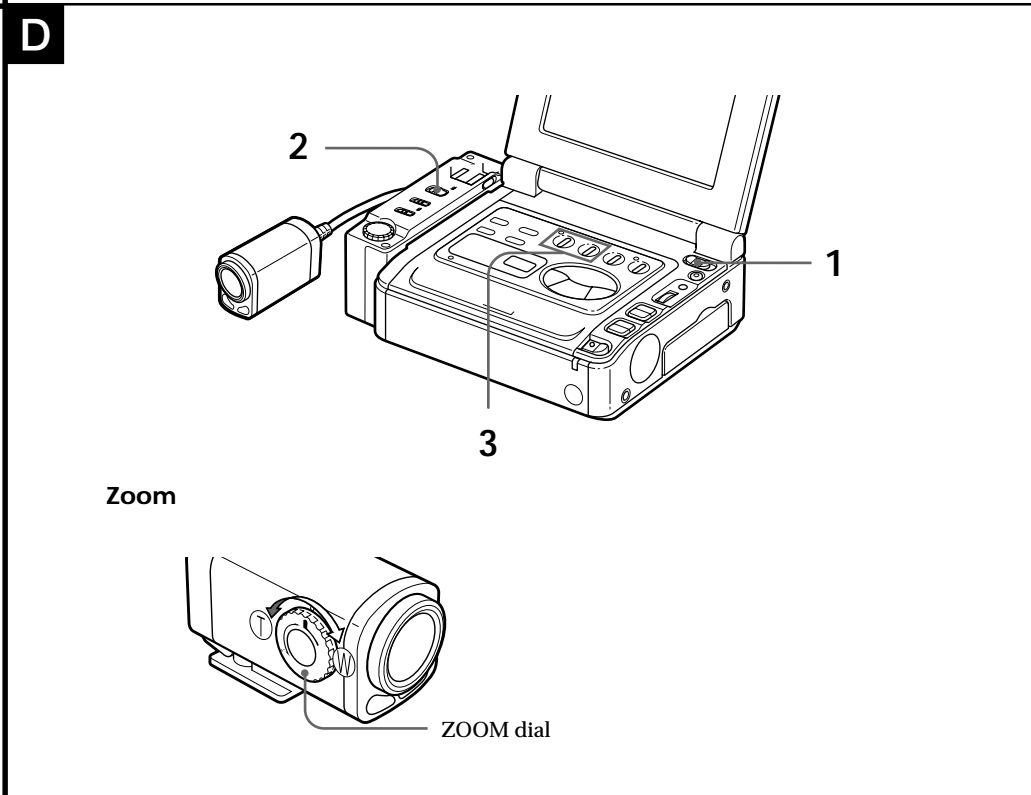
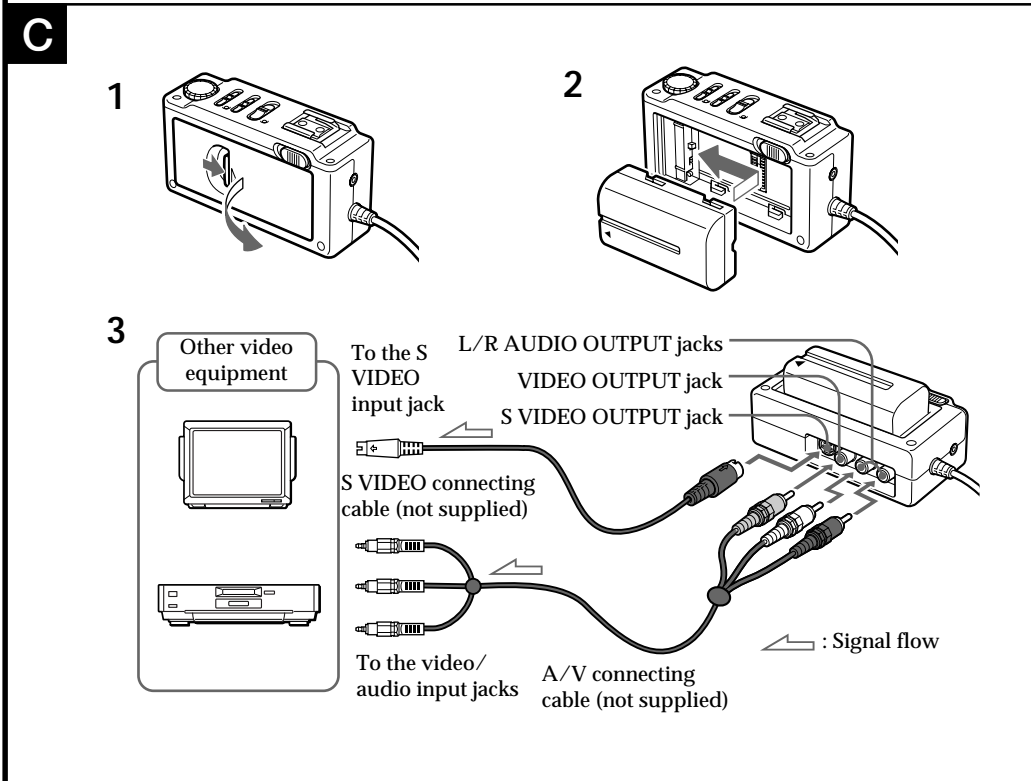
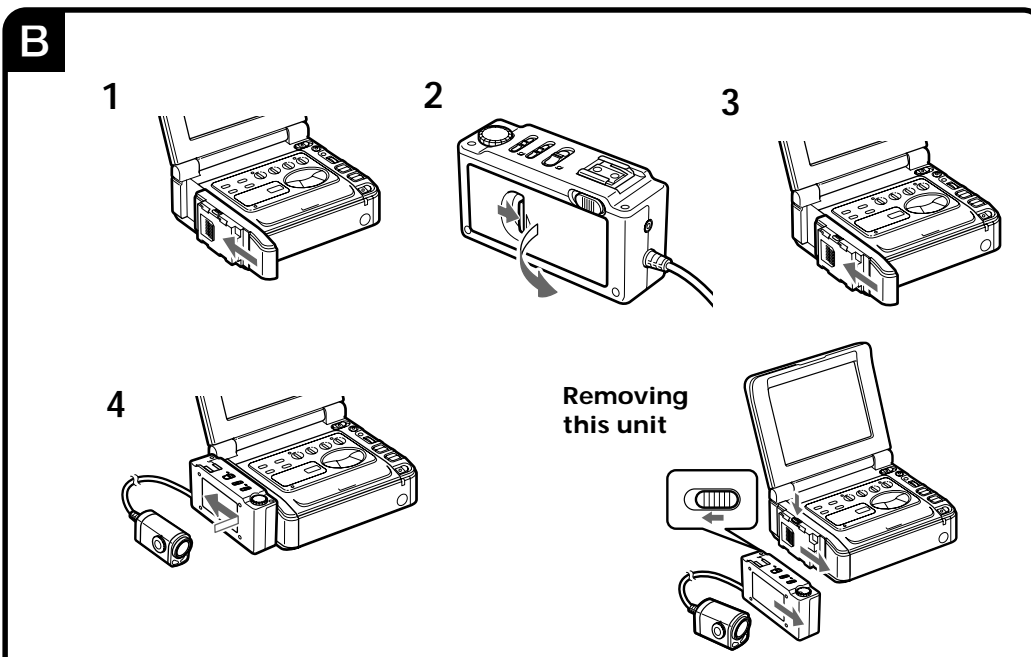

Before operating the unit, please read this instruction thoroughly and retain it for future reference.

WARNING

To prevent fire or shock hazard, do not expose the unit to rain or moisture.



This symbol is intended to alert the user to the presence of important operating and maintenance (servicing) instructions in the literature accompanying the appliance.

For the customers in the United States and Canada

DISPOSAL OF LITHIUM ION BATTERY. LITHIUM ION BATTERY. DISPOSE OF PROPERLY.
You can return your unwanted lithium ion batteries to your nearest Sony Service Center or Factory Service Center.

Note: In some areas the disposal of lithium ion batteries in household or business trash may be prohibited.

For the Sony Service Center nearest you call 1-800-222-SONY (United States only)
For the Sony Factory Service Center nearest you call 416-499-SONY (Canada only)

Caution: Do not handle damaged or leaking lithium ion battery.

For the customers in the United States

CAUTION
You are cautioned that any changes or modifications not expressly approved in this manual could void your authority to operate this equipment.

Note:
This equipment has been tested and found to comply with the limits for a Class B digital device, pursuant to Part 15 of the FCC Rules. These limits are designed to provide reasonable protection against harmful interference in a residential installation. This equipment generates, uses, and can radiate radio frequency energy and, if not installed and used in accordance with the instructions, may cause harmful interference to radio communications. However, there is no guarantee that interference will not occur in a particular installation. If this equipment does cause harmful interference to radio or television reception, which can be determined by turning the equipment off and on, the user is encouraged to try to correct the interference by one or more of the following measures:

- Reorient or relocate the receiving antenna.
- Increase the separation between the equipment and receiver.
- Connect the equipment into an outlet on a circuit different from that to which the receiver is connected.
- Consult the dealer or an experienced radio/TV technician for help.

Features

- Precision CCD with 410,000 pixels for CVX-V3 and 470,000 pixels for CVX-V3P.
- Compact design, and splash-proof camera
- 3x zoom function.
- Macro function 10 cm close-up shooting ability
- Built-in stereo microphone.
- The supplied adaptor allows connection of the DSR-V10/V10P VCR.
- Video/audio and S-Video outputs allow connections of other video equipment.

Although the camera is splash-proof, the main unit cannot be used under or in water.

A Identifying the parts

- Main unit**
- PROGRAM AE dial
 - RELEASE button
 - Battery pack/adaptor mounting surface
 - Connector cover
 - BACK LIGHT switch and lamp
 - MIC MODE switch (for the built-in microphone)
 - POWER switch and lamp
 - Camera mounting surface
 - PLUGIN POWER jack (for an external microphone with stereo miniplug)
 - S-VIDEO OUTPUT jack
 - VIDEO/AUDIO OUTPUT jacks
- Camera**
- Zoom dial
 - Lens
 - Built-in stereo microphone
- Adaptor**
- RELEASE button
 - Connector

Connections

The DSR-V10/V10P VCR can be connected to this unit. The VCR supplies power to this unit. When using this unit as a single video camera, connect this unit to a TV or VCR using the A/V connecting cable (not supplied). Refer to the operating instructions supplied with the equipment to be connected.

B When connecting this unit to the VCR

- Open the LCD screen on the VCR and remove the connector cover.
- Remove the connector cover on this unit.
- Attach the supplied adaptor to the VCR.
- Attach this unit to the supplied adaptor.

When removing this unit from the adaptor

Slide the RELEASE button on this unit in the direction of the arrow.

When removing the adaptor from the VCR

Slide the RELEASE button on the adaptor in the direction of the arrow.

Notes

- When this unit is not connected to the VCR, be sure to attach the jack cover on the VCR for jack protection. The procedure for attaching the jack cover is same as the procedure for attaching the adaptor.
- When not using this unit, be sure to attach the connector cover to protect the connector.

C When using this unit as a single video camera

- Remove the connector cover on this unit.
- Attach a charged battery pack (not supplied) to this unit.
The AC-V700 power adaptor can be used to supply power from an AC power source.
- Connect other video equipment using the A/V connecting cable (not supplied).
Use an appropriate audio/video connecting cable to connect this unit to other video equipment. If the other video equipment has an S VIDEO jack, connect the S VIDEO jack instead of the yellow (video) jack. A clearer picture can then be obtained.

Notes

- When not using this unit, be sure to attach the cover to protect the connector.
- When the volume level of the connected equipment is too high, howling may be heard from the speakers. In this case, lower the volume level or place this unit away from the speakers.
- Refer to the operating instructions supplied with the video equipment to be connected.

D Recording

Pictures shot with this unit can be recorded onto a VCR, etc. Refer to the operating instructions supplied with the video equipment to be connected.

When recording on a VCR

- Turn on the power of the VCR.
The POWER lamp on the VCR lights up.
- Turn on the power of this unit.
The POWER lamp on this unit lights up.
- Insert a cassette into the VCR and start recording.

Note on recording

Contents of the recording cannot be compensated if recording is not made due to a malfunction of this unit, video tape, etc.

When using this unit connected to the DSR-V10/V10P

When playback, fastforward, rewind or picture search is performed on the VCR, we recommend turning off the power of this unit.

Recording time with the battery pack

Battery pack	Possible usage time (min.)
NP-F750	85 (75)
NP-F950	135 (120)

When using a fully charged battery pack (Full charge), the numbers indicate the remaining recording time. When using a normally charged battery pack (Normal charge), the numbers in parentheses indicate the remaining recording time.

Notes on the battery pack

- When the power of the battery pack attached to this unit runs low while using this unit connected to other video equipment, the POWER lamp on this unit flashes. When the battery is nearly empty, the POWER lamp flashes rapidly. The POWER lamp then goes off and the power is turned off after a few seconds.
- When the power of the battery pack attached to the video equipment which is connected to this unit runs low, the POWER lamp on this unit goes off and then the power turns off automatically.
- When the NP-F330, NP-F530 or NP-F550 is used, the recording time may be shorter, or recording may not be performed. We recommend using a battery pack with a longer battery life.

Using the zoom feature

Turn the ZOOM dial towards "T" or "W".
Towards "T": for telephoto (subject appears closer)
Towards "W": for wide-angle (subject appears farther away)

Close-up shooting

Turn the ZOOM dial towards "MACRO" and focus the subject within the MACRO range by turning the ZOOM dial.
You can shoot a subject that is at least about 10 cm away from the lens surface.

E Using various features

- Shooting with a backlight**
When shooting a subject with the light source behind the subject, use the BACK LIGHT function to compensate for the additional brightness.
Set the switch to ON
The BACK LIGHT lamp lights up and the brightness of the subject is compensated. Set the switch to OFF.
The BACK LIGHT function is canceled.
- Shooting in strong wind**
When shooting in strong wind, use the MIC MODE function to reduce any wind noise.
Set this switch to WIND
This function reduces any wind noise picked up with the built-in microphone. With this setting, the sound changes slightly. When shooting in a normal environment, set this switch to NORMAL.
- Adapting to your shooting situation - PROGRAM AE**
The PROGRAM AE function properly adjusts the settings according to the subject and shooting environment.
Turn the PROGRAM AE dial to select the desired PROGRAM AE mode.
The PROGRAM AE function works in the selected mode.
Turn the PROGRAM AE dial to the ● position.
The PROGRAM AE function is canceled.

Spotlight mode
For shooting subjects in a spotlight, such as at the theater or other formal event. This function prevents the subjects from appearing white under a strong light.

Soft Portrait mode
Creates a soft background for subjects such as people or flowers, and faithfully reproduces skin color.

Sorts Lesson mode
For shooting fast-moving subjects such as in tennis or golf games.

Beach & Ski mode
For shooting people or faces in strong light or reflected light, such as at a beach in midsummer or on a ski slope. This function prevents the subjects from appearing dark.

Sunset & Moon mode
For shooting subjects in dark environments such as sunsets, fireworks, neon signs, or general night views.

Landscape mode
For shooting distant subjects such as mountains.

Note
Flickering or changes in color may occur in the following modes if shooting is carried out under a discharge tube such as a fluorescent lamp, sodium lamp or mercury lamp. If this happens, turn off PROGRAM AE.

- Soft Portrait mode
- Sports Lesson mode

Using an external microphone
Connect an external microphone to the MIC (PLUGIN POWER) jack.
The MIC (PLUGIN POWER) jack can also be connected to the plug-in-power microphone. When an external microphone is connected, the built-in microphone of this unit does not function.

Using an external microphone
Connect an external microphone to the MIC (PLUGIN POWER) jack.
The MIC (PLUGIN POWER) jack can also be connected to the plug-in-power microphone. When an external microphone is connected, the built-in microphone of this unit does not function.

Using an external microphone
Connect an external microphone to the MIC (PLUGIN POWER) jack.
The MIC (PLUGIN POWER) jack can also be connected to the plug-in-power microphone. When an external microphone is connected, the built-in microphone of this unit does not function.

Using an external microphone
Connect an external microphone to the MIC (PLUGIN POWER) jack.
The MIC (PLUGIN POWER) jack can also be connected to the plug-in-power microphone. When an external microphone is connected, the built-in microphone of this unit does not function.

Using an external microphone
Connect an external microphone to the MIC (PLUGIN POWER) jack.
The MIC (PLUGIN POWER) jack can also be connected to the plug-in-power microphone. When an external microphone is connected, the built-in microphone of this unit does not function.

Using an external microphone
Connect an external microphone to the MIC (PLUGIN POWER) jack.
The MIC (PLUGIN POWER) jack can also be connected to the plug-in-power microphone. When an external microphone is connected, the built-in microphone of this unit does not function.

Using an external microphone
Connect an external microphone to the MIC (PLUGIN POWER) jack.
The MIC (PLUGIN POWER) jack can also be connected to the plug-in-power microphone. When an external microphone is connected, the built-in microphone of this unit does not function.

Using an external microphone
Connect an external microphone to the MIC (PLUGIN POWER) jack.
The MIC (PLUGIN POWER) jack can also be connected to the plug-in-power microphone. When an external microphone is connected, the built-in microphone of this unit does not function.

Using an external microphone
Connect an external microphone to the MIC (PLUGIN POWER) jack.
The MIC (PLUGIN POWER) jack can also be connected to the plug-in-power microphone. When an external microphone is connected, the built-in microphone of this unit does not function.

Using an external microphone
Connect an external microphone to the MIC (PLUGIN POWER) jack.
The MIC (PLUGIN POWER) jack can also be connected to the plug-in-power microphone. When an external microphone is connected, the built-in microphone of this unit does not function.

Using an external microphone
Connect an external microphone to the MIC (PLUGIN POWER) jack.
The MIC (PLUGIN POWER) jack can also be connected to the plug-in-power microphone. When an external microphone is connected, the built-in microphone of this unit does not function.

Using an external microphone
Connect an external microphone to the MIC (PLUGIN POWER) jack.
The MIC (PLUGIN POWER) jack can also be connected to the plug-in-power microphone. When an external microphone is connected, the built-in microphone of this unit does not function.

Using an external microphone
Connect an external microphone to the MIC (PLUGIN POWER) jack.
The MIC (PLUGIN POWER) jack can also be connected to the plug-in-power microphone. When an external microphone is connected, the built-in microphone of this unit does not function.

Using an external microphone
Connect an external microphone to the MIC (PLUGIN POWER) jack.
The MIC (PLUGIN POWER) jack can also be connected to the plug-in-power microphone. When an external microphone is connected, the built-in microphone of this unit does not function.

Using an external microphone
Connect an external microphone to the MIC (PLUGIN POWER) jack.
The MIC (PLUGIN POWER) jack can also be connected to the plug-in-power microphone. When an external microphone is connected, the built-in microphone of this unit does not function.

Using an external microphone
Connect an external microphone to the MIC (PLUGIN POWER) jack.
The MIC (PLUGIN POWER) jack can also be connected to the plug-in-power microphone. When an external microphone is connected, the built-in microphone of this unit does not function.

On shooting
If you aim the lens towards a strong light source, such as the sun, a shadow or "ghost" may appear in the picture.

Usage life of the rubber casings
Rubber casings are used on 11 parts inside of the camera for splash-proof protection. The usage life of these rubber casings vary depending on usage. We recommend replacing these rubber casings once a year to maintain the splash-proof protection.
You are liable for the cost of the rubber casings replacement.

On the splash-proof system
This unit is rated a splash-proof II type structure* by JIS standards. When using this unit, be sure to observe the following.

- Although the camera is splash-proof, the entire unit is not an underwater video camera. Never use this unit under water. It may cause the unit to malfunction.
- The main unit is not splash-proof. Do not let the main unit get wet.
- Drops of water or debris on the lens cover effects the recording picture. Before using this unit, be sure to wipe the lens clean.

* Splash-proof II type structure:
No damaging effects will occur from a splash with a 15° range of a vertical angle.

Care of this unit when splashed
If this unit is splashed by water or other liquid, wipe it completely with a dry soft cloth. Although the camera is splash-proof, leaving the unit wet may cause it to malfunction.

If the unit is brought directly from a cold place to a warm place, moisture may condense on the lens cover or camera (moisture condensation). In this case also, wipe it completely dry.

Care of this unit
Clean the unit body with a cloth lightly moistened with water, and then wipe the moisture with a dry soft cloth. Do not wash the unit in running water. Water may seep inside of the unit due to the water pressure, and it may damage the unit.

Specifications

System	CVX-V3: NTSC color
Video signal	CVX-V3P: PAL color
Image device	1/4 inch color CCD, CVX-V3: 410000 pixels (total) CVX-V3P: 470000 pixels (total)
Lens	3x manual zoom lens, F:3.4-10.2 mm, F2.8-4.0
Minimum illumination	6 lux
Illumination range	6 to 100,000 lux
Recommended illumination	more than 100 lux
Exposure control	AUTO exposure
Power requirement	7.2 V
Power consumption	approx. 1.8 W
Operating temperature	0°C to 40°C (32°F to 104°F)
Storage temperature	-20°C to +60°C (-4°F to 140°F)
Dimensions (w x h x d)	Camera: approx. 36 x 40 x 70 mm (1.4 x 1.6 x 2.8 in.) Main unit: approx. 60 x 37 x 110 mm (2.4 x 1.5 x 4.3 in.) approx. 2 m Camera: approx. 75 g (2.7 oz) Main unit: approx. 135 g (4.8 oz)
Cord length	approx. 2 m
Mass	Camera: approx. 75 g (2.7 oz) Main unit: approx. 135 g (4.8 oz)
Built-in microphone	Electrostatic condenser microphone
MIC input jack	Stereo minijack 0.388 mV Low impedance with DC 2.5 to 3.5 V, output impedance 6.8 kilohms
Output jacks	Phono jack (1) Luminance signal: 1 Vp-p, 75 ohms, unbalanced Phono jacks (2: stereo L and R) 327 mV (at output impedance 47 kilohms), impedance less than 2.2 kilohms
Audio output	4-pin mini DIN (1) Luminance signal: 1 Vp-p, 75 ohms, unbalanced Chrominance signal: CVX-V3: 0.286 Vp-p, 75 ohms, unbalanced CVX-V3P: 0.3 Vp-p, 75 ohms, unbalanced
S video output	
Supplied accessories	Adaptor (1) Connector cover (1) Operating instructions (1)

Design and specifications are subject to change without notice.

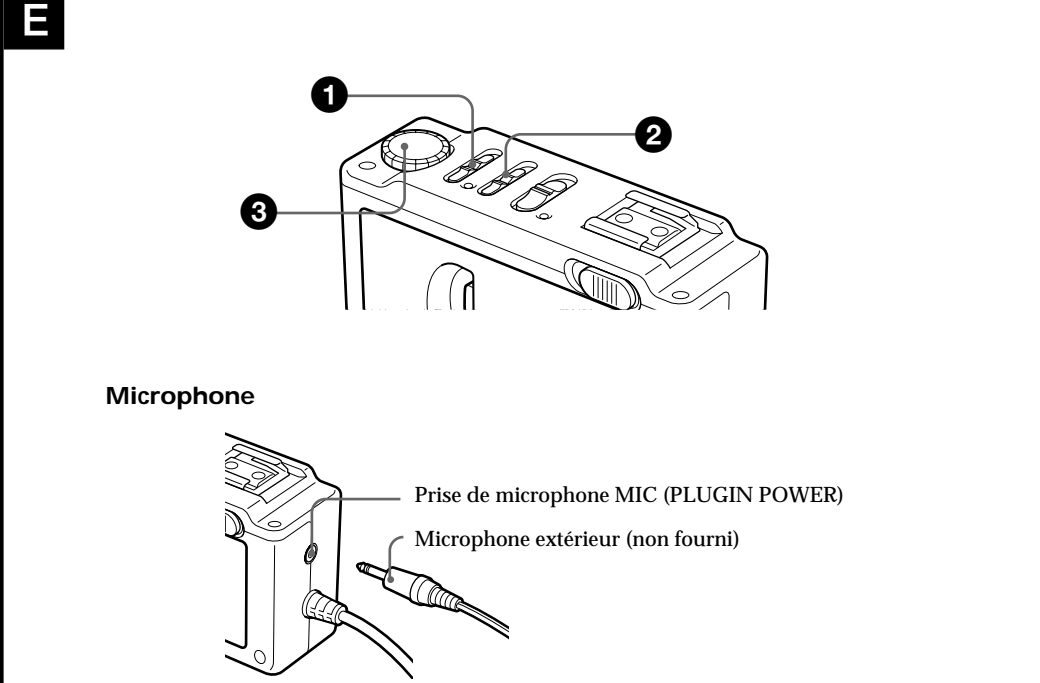
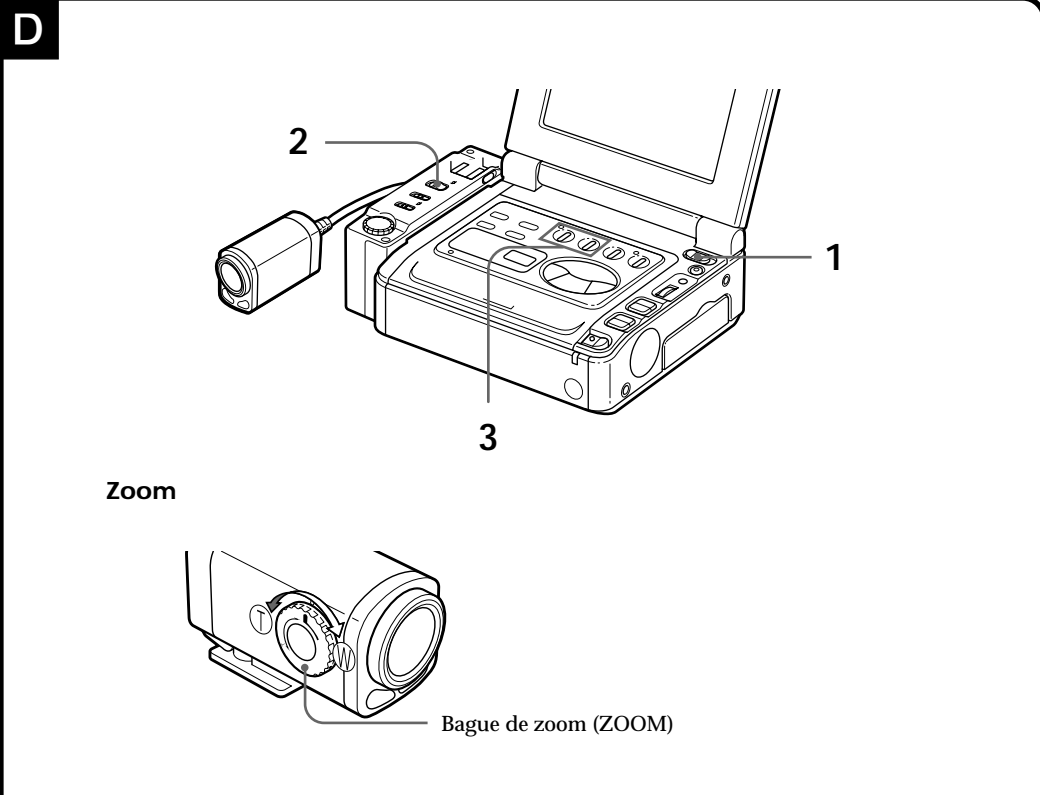
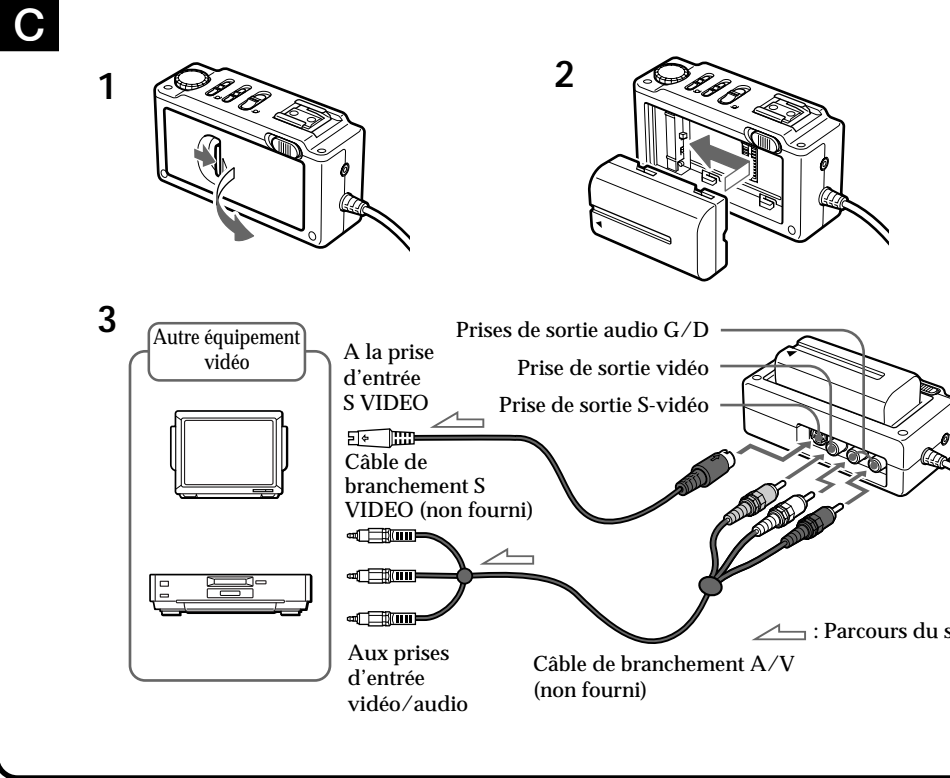
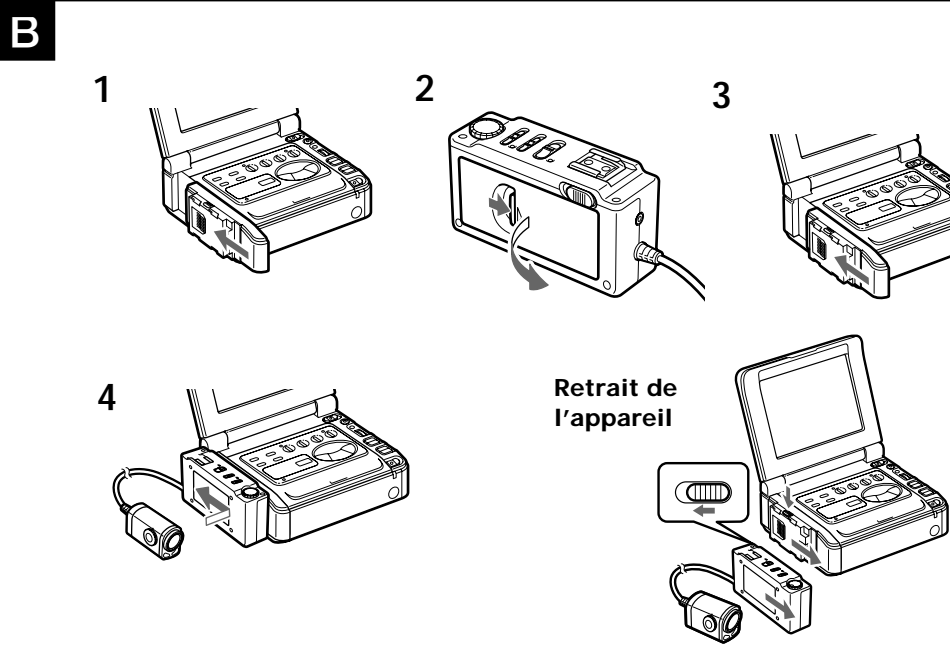
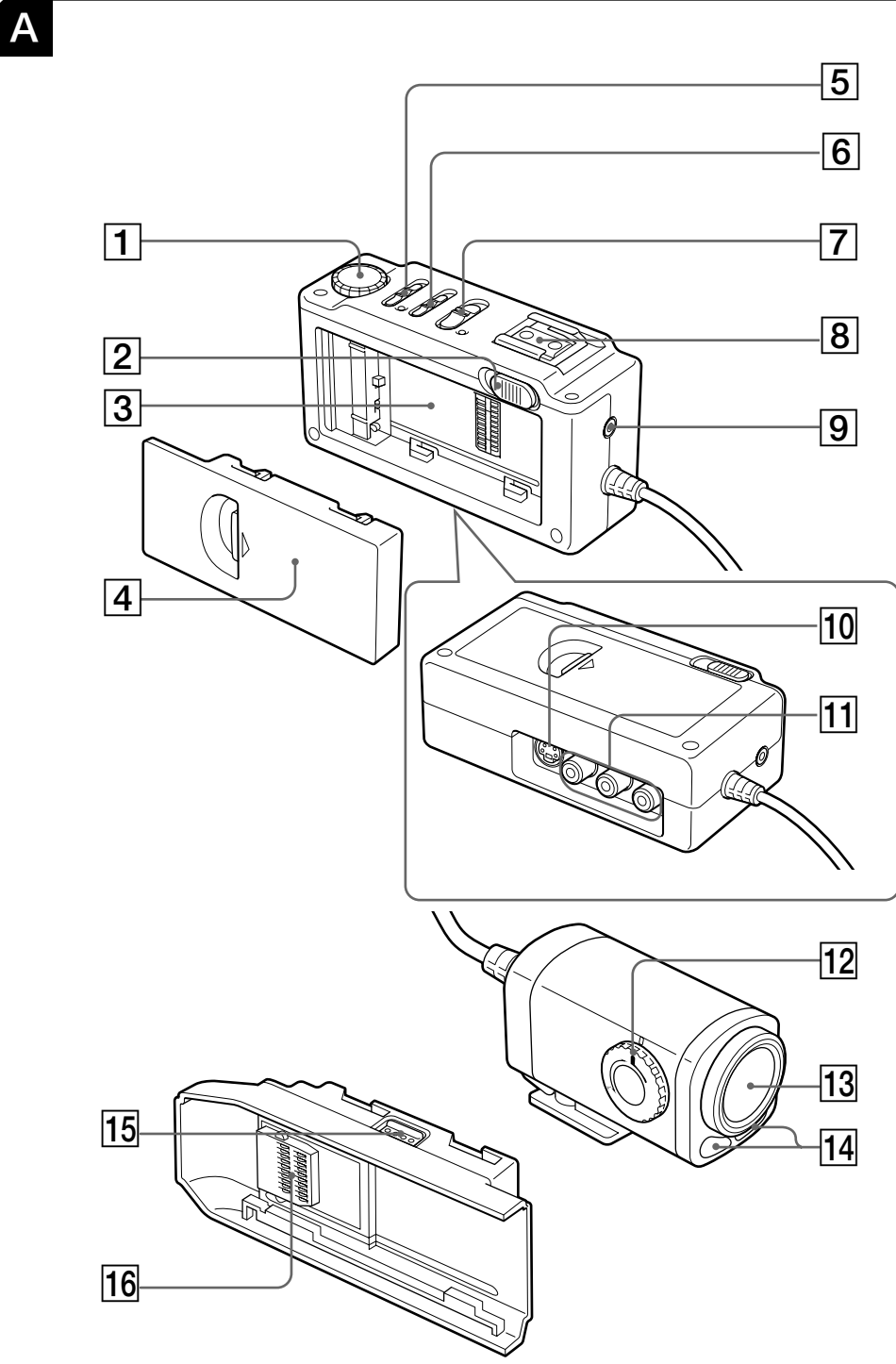

Avant d'utiliser cet appareil, veuillez lire attentivement ces explications et les conserver pour toute référence ultérieure.

AVERTISSEMENT

Pour éviter un incendie ou une électrocution, n'exposez pas l'appareil à la pluie ou à l'humidité.

Pour les utilisateurs au Canada
 DEPOT DES BATTERIES AU LITHIUM-ION
 MISE AU REBUT DES BATTERIES AU LITHIUM-ION AUX ENDROITS RECOMMANDÉS.
 Vous pouvez rapporter les batteries au lithium-ion dans un centre de Service Sony ou dans un point de ramassage.

Remarque: Dans certains pays, il est interdit de jeter les batteries au lithium-ion avec les ordures ménagères ou dans les poubelles de bureau.

Pour connaître le centre de Service Sony le plus proche de chez vous, composez le 1-800-222-SONY (Etats-Unis uniquement)

Pour connaître le point de ramassage le plus proche de chez vous, composez le 416-499-SONY (Canada uniquement)

Avertissement: Ne pas utiliser des batteries au lithium-ion qui sont endommagées ou qui fuient.

Caractéristiques

- CCD de précision à 410.000 pixels pour la CVX-V3 et 470.000 pixels pour la CVX-V3P.
- Caméra à design compact et protégé contre projections d'eau.
- Fonction de zoom x3.
- Prise de vue en gros-plan possible à 10 cm par fonction macro.
- Microphone stéréo incorporé
- Adaptateur fourni permettant le branchement du magnéscope DSR-V10/V10P.
- Sorties vidéo/audio et S-Vidéo permettant le branchement d'autres équipements vidéo.

Bien que la caméra soit protégée contre les projections d'eau, l'unité principale ne peut pas être utilisée dans l'eau ou sous l'eau.

A Identification des organes

Unité principale

- 1 Bague d'exposition automatique programmée (PROGRAM AE)
- 2 Bouton de libération (RELEASE)
- 3 Surface de montage de batterie/adaptateur
- 4 Cache de connecteur
- 5 Interrupteur et voyant de contre-jour (BACK LIGHT)
- 6 Interrupteur de mode microphone (MIC MODE) (pour le microphone incorporé)
- 7 Interrupteur et voyant d'alimentation (POWER)
- 8 Surface de montage de caméra
- 9 Prise PLUGIN POWER (pour un microphone externe à minijack stéréo)
- 10 Prise de sortie S-vidéo (S-VIDEO OUTPUT)
- 11 Prises de sortie vidéo/audio (VIDEO/AUDIO OUTPUT)

Caméra

- 12 Bague de zoom
- 13 Objectif
- 14 Microphone stéréo incorporé

Adaptateur

- 15 Bouton de libération (RELEASE)
- 16 Connecteur

Les branchements

Le magnéscope DSR-V10/V10P peut être raccordé à cet appareil et il alimente alors ce dernier.
 Pour utiliser cet appareil comme caméra vidéo simple, raccordez-le sur un téléviseur ou un magnéscope à l'aide d'un câble de branchement A/V (non fourni). Reportez-vous au mode d'emploi fourni avec l'appareil à raccorder.

B Lors du branchement de cet appareil à un magnéscope

- 1 Ouvrez l'écran LCD sur le magnéscope et déposez le cache de connecteur.
- 2 Déposez le cache de connecteur de cet appareil.
- 3 Fixez l'adaptateur fourni sur le magnéscope.
- 4 Fixez cet appareil sur l'adaptateur fourni.

Pour séparer cet appareil et l'adaptateur

Glissez le bouton RELEASE de cet appareil dans le sens de la flèche.

Pour séparer l'adaptateur et le magnéscope

Glissez le bouton RELEASE de l'adaptateur dans le sens de la flèche.

Remarques

- Quand cet appareil n'est pas raccordé au magnéscope, prenez soin de placer le cache de jack du magnéscope pour protéger la prise. La méthode de fixation du cache de jack est la même que pour l'adaptateur.
- Quand l'appareil n'est pas utilisé, prenez soin de placer le cache de connecteur pour le protéger.

C A l'emploi de l'appareil comme caméra vidéo simple

- 1 Déposez le cache de connecteur de cet appareil.
- 2 Fixez une batterie (non fournie) rechargée sur cet appareil. L'adaptateur secteur AC-V700 peut servir pour alimenter l'appareil à partir d'une prise secteur.
- 3 Branchez l'autre équipement vidéo à l'aide d'un câble de branchement A/V (non fourni). Servez-vous d'un câble de branchement audio/vidéo approprié pour raccorder cet appareil à l'autre équipement vidéo. Si ce dernier possède une prise S VIDEO, utilisez la prise S VIDEO au lieu du jack jaune (vidéo), car vous obtiendrez une image plus claire.

Remarques

- Quand l'appareil n'est pas utilisé, prenez soin de placer le cache de connecteur pour le protéger.
- Si le niveau du volume de l'équipement raccordé est trop élevé, un hurlement peut se produire au niveau des haut-parleurs. Dans ce cas, réduisez le niveau du volume ou éloignez cet appareil par rapport aux haut-parleurs.
- Reportez-vous au mode d'emploi de l'équipement vidéo à raccorder.

D Enregistrement

Les images filmées par cet appareil peuvent être enregistrées sur un magnéscope, etc. Reportez-vous au mode d'emploi de l'équipement vidéo à raccorder.

Enregistrement sur un magnéscope

- 1 Mettez le magnéscope sous tension. Le voyant POWER du magnéscope s'allume.
- 2 Mettez cet appareil sous tension. Le voyant POWER de cet appareil s'allume.
- 3 Placez une cassette dans le magnéscope et commencez l'enregistrement.

Remarque sur l'enregistrement
 Nous n'assumons pas de responsabilité pour la perte d'un enregistrement si celui-ci n'est pas réussi par suite d'une défaillance de cet appareil, de la bande vidéo, etc.

Quand cet appareil est raccordé au DSR-V10/V10P

Lorsque vous effectuez la lecture, l'avance rapide, le rebobinage ou la recherche d'image sur le magnéscope, nous conseillons de mettre cet appareil hors tension.

Durée d'enregistrement avec la batterie

A l'emploi du DSR-V10/V10P	Durée d'utilisation possible (min.)
Batterie NP-F750	85 (75)
NP-F950	135 (120)

Ces chiffres indiquent la durée restante d'enregistrement à l'emploi d'une batterie parfaitement rechargée (Pleine charge). Ceux entre parenthèses correspondent à la durée restante d'enregistrement à l'emploi d'une batterie normalement rechargée (Charge normale).

Remarques sur la batterie

- Lorsque le courant de la batterie fournie attachée à cet appareil faiblit pendant que ce dernier est raccordé à un autre équipement vidéo, le voyant POWER de cet appareil clignote. Lorsque la batterie est presque épuisée, le voyant POWER clignote rapidement. Ensuite, ce même voyant s'éteint et le courant est coupé après quelques secondes.
- Lorsque faiblit le courant de la batterie attachée à un équipement vidéo qui est raccordé à cet appareil, le voyant POWER de cet appareil s'éteint et le courant est coupé automatiquement.
- A l'emploi de la batterie NP-F330, NP-F530 ou NP-F550, il se peut que la durée d'enregistrement soit plus courte ou que l'enregistrement ne soit pas réalisé. Nous conseillons donc d'utiliser une batterie ayant une autonomie plus longue.

Utilisation du zoom

Tournez la bague ZOOM vers "T" ou "W". Rotation vers "T": pour téléphoto (le sujet semble plus près) Rotation vers "W": pour grand angle (le sujet semble plus loin)

Prise de vue en gros plan

Tournez la bague ZOOM vers "MACRO" et faites la mise au point sur le sujet dans la plage MACRO en tournant la bague ZOOM. Il est possible de filmer un sujet qui est à environ 10 cm au moins de la surface de l'objectif.

E Emploi des différentes fonctions

1 Prise de vue à contre-jour
 Lorsque vous filmez un sujet éclairé par l'arrière, utilisez la fonction BACK LIGHT de manière à apporter une compensation à la luminosité.

Réglez l'interrupteur sur ON
 La lampe BACK LIGHT s'allume et la luminosité du sujet est compensée.
 En ramenant l'interrupteur sur OFF, la fonction BACK LIGHT est annulée.

2 Prise de vue par vent fort
 Lors d'une prise de vue par vent fort, utilisez la fonction MIC MODE pour réduire le bruit du vent.

Réglez l'interrupteur sur WIND
 Cette fonction atténue le bruit du vent, capté par le microphone incorporé. L'emploi de cette fonction change légèrement le son. Pour une prise de vue dans un milieu normal, laissez l'interrupteur sur NORMAL.

3 Adaptez-vous à la situation de la prise de vue - PROGRAM AE

La fonction PROGRAM AE se charge d'ajuster les réglages de façon adéquate en fonction du sujet et des conditions de la prise de vue.
 Tournez la bague PROGRAM AE pour sélectionner mode PROGRAM AE
 La fonction PROGRAM AE agit selon le mode sélectionné.
 Tournez la bague PROGRAM AE à la position

● La fonction PROGRAM AE est annulée.

☀ Mode Spotlight

Pour la prise de sujets sous un spot d'éclairage, comme sur scène ou lors de manifestations officielles. Cette fonction évite que les sujets n'apparaissent blancs sous un fort éclairage.

👤 Mode Portrait Adouci

Il crée un arrière-plan doux pour des sujets comme des personnes ou des fleurs et reproduit fidèlement les couleurs de la peau.

🏃 Mode Leçon de Sport

Pour la prise de sujets en mouvement rapide, comme des joueurs de tennis ou de golf.

🎿 Mode Plage et Ski

Pour la prise de personnes ou de visages fortement éclairés ou sous une lumière réfléchie, comme sur la plage en été ou sur une pente de ski. Cette fonction évite que le sujet ne paraisse trop foncé.

🌅 Mode Crépuscule et Lune

Pour la prise de sujets dans un environnement sombre, comme un coucher de soleil, feu d'artifice, enseignes au néon, ou autres vues nocturnes.

🏞 Mode Paysage

Pour la prise de vue de sujets éloignés, tels que des montagnes.

Remarque

Un papillotement ou un changement des couleurs peuvent survenir à l'emploi des modes suivants si la prise de vue est faite sous une lampe fluorescente, une lampe au sodium ou une lampe au mercure. Dans cette éventualité, mettez le mode PROGRAM AE hors service.
 - Mode Portrait Adouci
 - Mode Leçon de Sport

Emploi d'un microphone externe

Branchez un microphone externe sur le jack MIC (PLUGIN POWER).
 Le jack MIC (PLUGIN POWER) peut également être raccordé au microphone enfichable. Le fait de brancher un microphone externe met hors service le microphone incorporé à cet appareil.

Précautions

- A propos des jacks et cordons**
- Veillez à ce qu'aucun objet métallique n'entre en contact avec la partie métallique des jacks car ceci pourrait provoquer un court-circuit et endommager l'appareil.
 - Maintenez la propreté des jacks.
 - Ne tirez pas avec force sur le cordon.

A propos de l'emploi et du rangement

- Ne soumettez jamais l'appareil à une forte température, comme à côté d'un chauffage, en plein soleil ou dans une voiture stationnée au soleil, car ceci pourrait déformer le boîtier et causer une défaillance de l'appareil.
- Ne laissez pas pénétrer de sable ou de poussière dans l'appareil. Quand vous l'utilisez sur une plage ou dans un endroit poussiéreux, protégez-le. Une infiltration de sable ou de poussière peut provoquer une défaillance, parfois irréparable.
- Tenez l'appareil à l'écart des champs magnétiques puissants, car les enregistrements ne seraient pas réalisés correctement.
- Ne faites pas fonctionner longtemps l'appareil dans un endroit sans ventilation, comme enveloppé dans un sac, car un échauffement pourrait y provoquer une défaillance.

A propos de la prise de vue
 Si vous dirigez l'objectif vers une source de forte lumière, comme le soleil, une ombre, appelée "fantôme", peut apparaître sur les images.

Durée de vie des gaines caoutchoutées
 Des gaines caoutchoutées sont prévues en 11 endroits dans l'appareil pour le protéger contre les projections d'eau. La durée de vie de ces gaines varie selon l'utilisation de l'appareil. Pour assurer la protection contre l'eau, nous conseillons de faire remplacer les gaines caoutchoutées une fois par an, une intervention qui sera facturée.

A propos du système anti-projections d'eau

Cet appareil est classé comme structure anti-projections de Type II* selon les normes JIS.

- Respectez les points suivants pendant son emploi:
- Si l'appareil est étanche aux projections d'eau, il n'est pas caméra vidéo sous-marine. Ne l'utilisez jamais sous l'eau car elle pourrait en être endommagée.
 - L'unité principale n'est pas étanche aux projections d'eau. Veillez à ce qu'elle ne soit pas mouillée.
 - Des gouttes d'eau sur le capuchon d'objectif peuvent affecter l'image enregistrée. Prenez soin de les essuyer avant d'utiliser l'appareil.

* Structure anti-projections de Type II: Aucun dégât ne résultera d'une projection d'eau dans une plage de 15° d'un angle vertical.

Soin pour un appareil éclaboussé

Si l'appareil a été éclaboussé d'eau ou d'un autre liquide, frottez-le convenablement avec un linge doux et sec. Bien que l'appareil résiste aux projections, une défaillance pourrait se produire s'il est laissé mouillé.

Si l'appareil est apporté directement d'un endroit froid vers un endroit chaud, de l'humidité peut se condenser sur le capuchon d'objectif ou la caméra (condensation d'humidité). Dans ce cas, éliminez convenablement cette humidité.

Entretien de l'appareil

Nettoyez le corps de l'appareil avec un linge légèrement mouillé, puis essuyez l'humidité avec un linge doux et sec. Ne lavez pas l'appareil sous de l'eau courante car des gouttes pourraient s'y infiltrer du fait de la pression d'eau et endommager l'intérieur.

Fiche technique

Système	CVX-V3: Signal couleur NTSC
Signal vidéo	CVX-V3P: Signal couleur PAL
Dispositif d'image	CCD couleur de 1/4 pouce (total) CVX-V3: 410.000 pixels (total) CVX-V3P: 470.000 pixels (total)
Objectif	Zoom manuel 3 x, f = 3,4 - 10,2 mm, F = 2,8 - 4,0
Eclairage minimum	6 lux
Plage d'éclairage	De 6 à 100.000 lux
Eclairage recommandé	Plus de 100 lux
Contrôle d'exposition	Exposition Automatique
Alimentation	7,2 V
Consommation	Env. 1,8 W
Température d'utilisation	De 0 à 40°C (de 32 à 104°F)
Température d'entreposage	De -20 à +60°C (de -4 à 140°F)
Dimensions (L x H x P)	Caméra: Env. 36 x 40 x 70 mm (1,4 x 1,6 x 2,8 pouces) Unité principale: Env. 60 x 37 x 110 mm (2,4 x 1,5 x 4,3 pouces)
Longueur de cordon	Env. 2 m
Poids	Caméra: Env. 75 g (2,7 onces) Unité principale: Env. 135 g (4,8 onces)
Microphone incorporé	Microphone électrostatique à électret
Jack d'entrée MIC	Minijack stéréo, 0,388 mV Faible impédance avec CC de 2,5 à 3,5 V, impédance de sortie de 6,8 kilohms
Jacks de sortie	Jack phono (1)
Sortie vidéo	Signal de luminance: 1 Vc-c, 75 ohms, asymétrique Jacks phono (2; stéréo G et D) 327 mV (à impédance de sortie de 47 kilohms) impédance inférieure à 2,2 kilohms
Sortie audio	Mini-DIN à 4 broches (1) Signal de luminance: 1 Vc-c, 75 ohms, asymétrique Signal de chrominance: CVX-V3: 0,288 Vc-c, 75 ohms, asymétrique CVX-V3P: 0,3 Vc-c, 75 ohms, asymétrique

Accessoires fournis

- Adaptateur (1)
- Couvercle de connecteur (1)
- Mode d'emploi (1)

La conception et les spécifications sont sujettes à des modifications sans préavis.