

# Color Video Camera

## Operating Instructions Mode d'emploi

**Owner's Record**  
The model and serial numbers are located on the bottom. Record the serial number in the space provided below. Refer to these numbers whenever you call upon your Sony dealer regarding this product.

Model No. CVX-V1

Serial No. \_\_\_\_\_

### CVX-V1/V1P

Sony Corporation © 1998 Printed in Japan

Sony online <http://www.world.sony.com/>

Printed on recycled paper

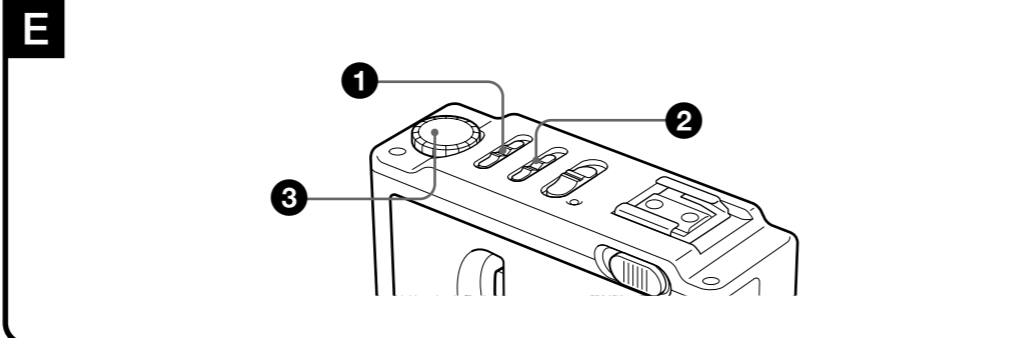
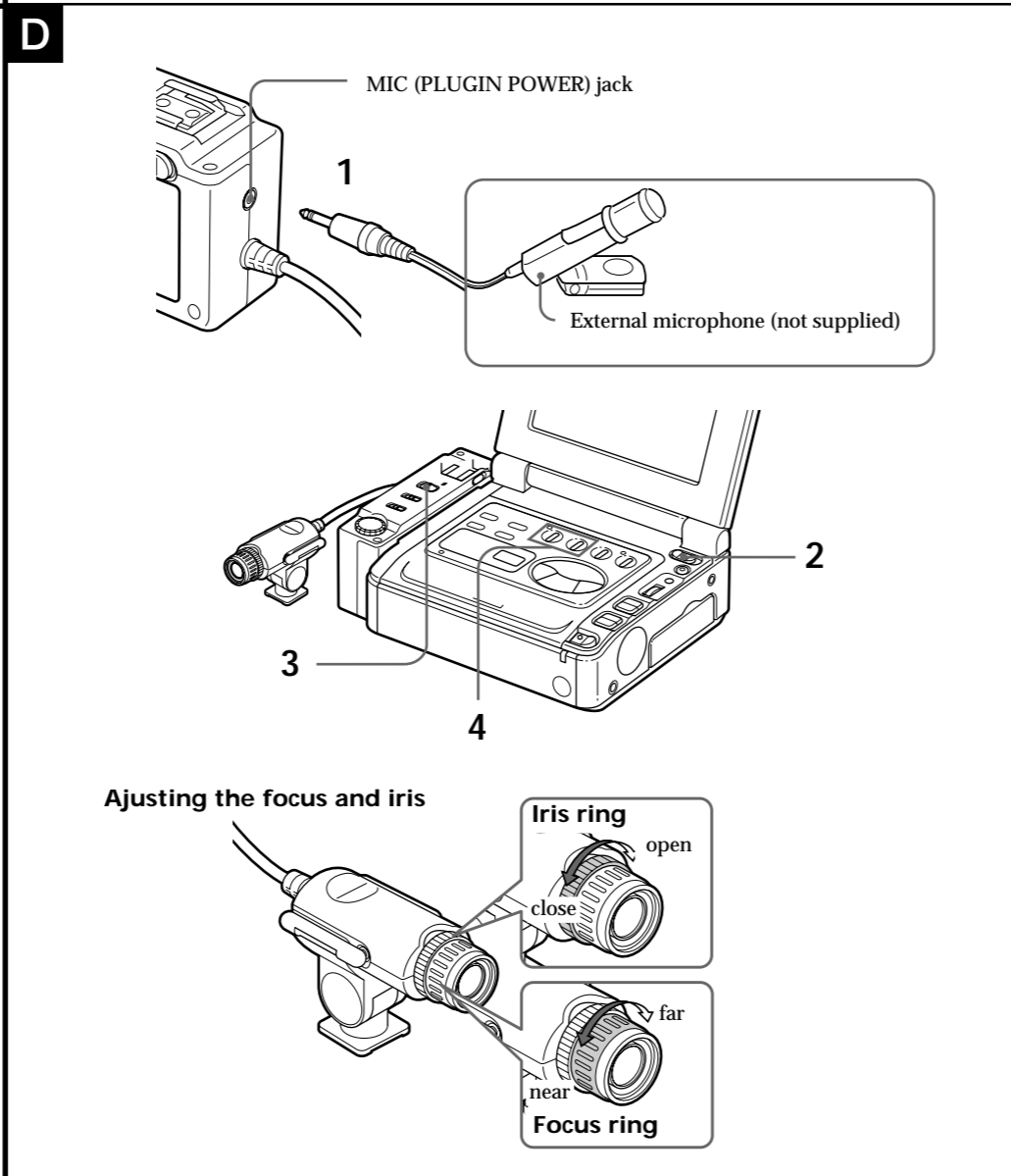
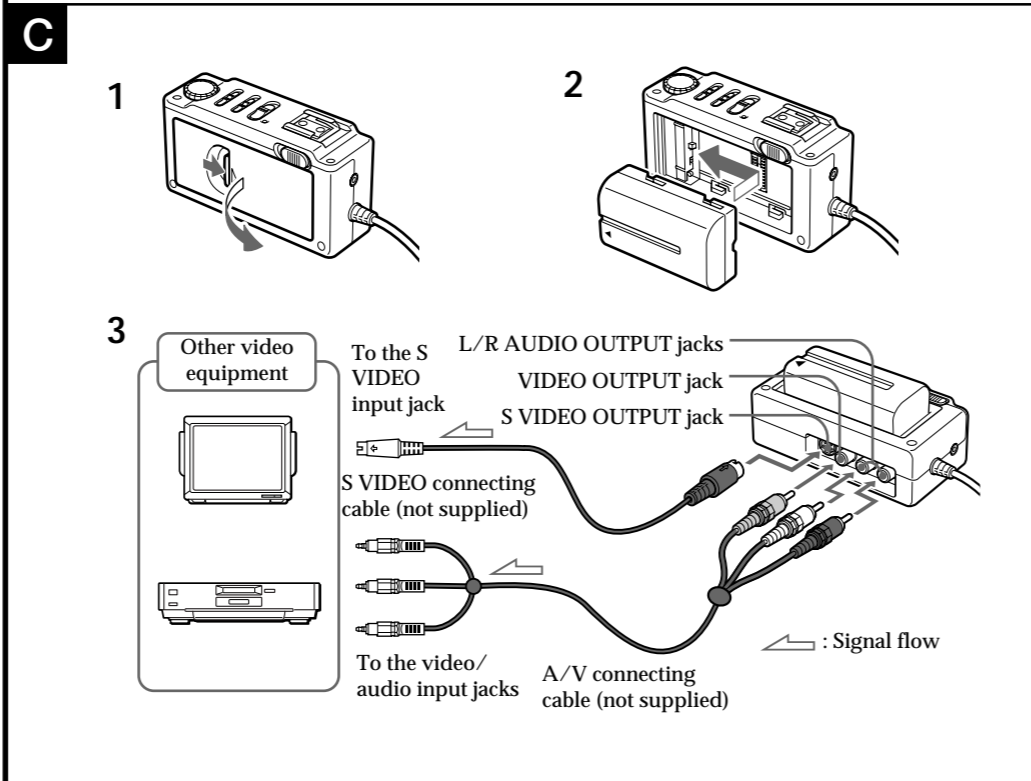
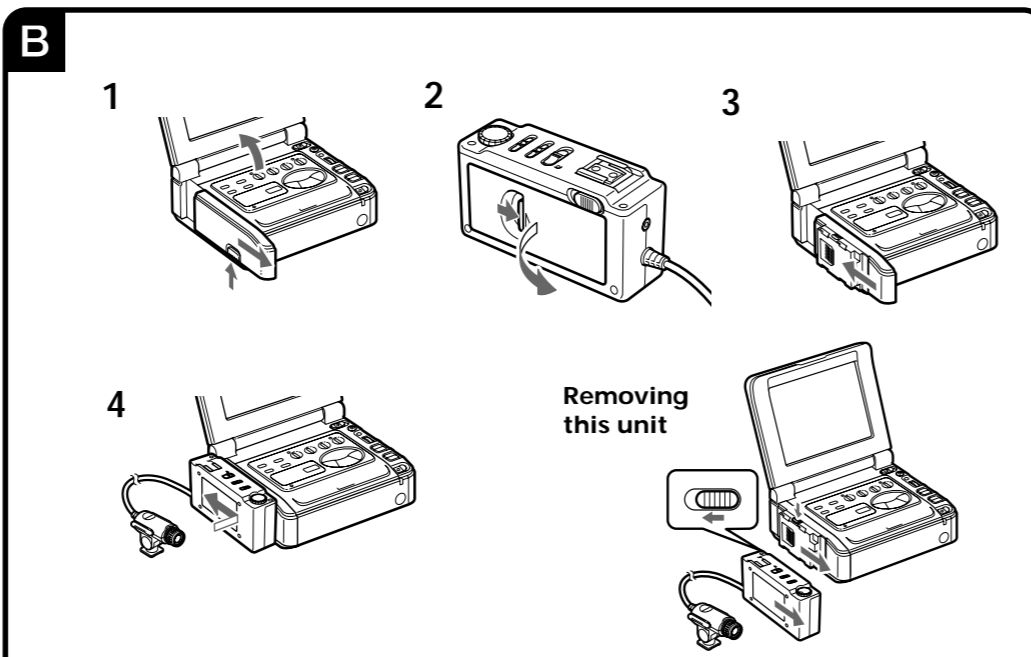

Before operating the unit, please read this instruction thoroughly and retain it for future reference.

### WARNING

To prevent fire or shock hazard, do not expose the unit to rain or moisture.



This symbol is intended to alert the user to the presence of important operating and maintenance (servicing) instructions in the literature accompanying the appliance.

### For the customers in the United States and Canada

**DISPOSAL OF LITHIUM ION BATTERY. LITHIUM ION BATTERY. DISPOSE OF PROPERLY.**

You can return your unwanted lithium ion batteries to your nearest Sony Service Center or Factory Service Center.

**Note:** In some areas the disposal of lithium ion batteries in household or business trash may be prohibited.

For the Sony Service Center nearest you call 1-800-222-SONY (United States only). For the Sony Factory Service Center nearest you call 416-499-SONY (Canada only).

**Caution:** Do not handle damaged or leaking lithium ion battery.

### For the customers in the United States

#### CAUTION

You are cautioned that any changes or modifications not expressly approved in this manual could void your authority to operate this equipment.

#### Note:

This equipment has been tested and found to comply with the limits for a Class B digital device, pursuant to Part 15 of the FCC Rules. These limits are designed to provide reasonable protection against harmful interference in a residential installation. This equipment generates, uses, and can radiate radio frequency energy and, if not installed and used in accordance with the instructions, may cause harmful interference to radio communications. However, there is no guarantee that interference will not occur in a particular installation. If this equipment does cause harmful interference to radio or television reception, which can be determined by turning the equipment off and on, the user is encouraged to try to correct the interference by one or more of the following measures:

- Reorient or relocate the receiving antenna.
- Increase the separation between the equipment and receiver.
- Connect the equipment into an outlet on a circuit different from that to which the receiver is connected.
- Consult the dealer or an experienced radio/TV technician for help.

### Features

- Precision CCD with 410,000 pixels for CVX-V1 and 470,000 pixels for CVX-V1P.
- Macro function 10 mm close-up shooting ability.
- The supplied adaptor allows connection of the DSR-V10/V10P VCR.
- Video/audio and S-Video outputs allow connections of other video equipment.

### A Identifying the parts

#### Main unit

- 1 SHUTTER speed dial
- 2 RELEASE button
- 3 Battery pack/adaptor mounting surface
- 4 Connector cover
- 5 AE LOCK switch
- 6 WB LOCK switch
- 7 POWER switch and lamp
- 8 Camera mounting surface
- 9 PLUGIN POWER jack (for an external microphone with stereo miniplug)
- 10 S-VIDEO OUTPUT jack
- 11 VIDEO/AUDIO OUTPUT jacks

#### Camera

- 12 Camera stand
- 13 Iris/Focus ring
- 14 Lens

#### Adaptor

- 15 RELEASE button
- 16 Connector

### Connections

The DSR-V10/V10P VCR can be connected to this unit. The VCR supplies power to this unit. When using this unit as a single video camera, connect this unit to a TV or VCR using the A/V connecting cable (not supplied). Refer to the operating instructions supplied with the equipment to be connected.

#### B When connecting this unit to the VCR

- 1 Open the LCD screen on the VCR and remove the connector cover.
- 2 Remove the connector cover on this unit.
- 3 Attach the supplied adaptor to the VCR.
- 4 Attach this unit to the supplied adaptor.

#### When removing this unit from the adaptor

Slide the RELEASE button on this unit in the direction of the arrow.

#### When removing the adaptor from the VCR

Slide the RELEASE button on the adaptor in the direction of the arrow.

#### Notes

- When this unit is not connected to the VCR, be sure to attach the jack cover on the VCR for jack protection. The procedure for attaching the jack cover is same as the procedure for attaching the adaptor.
- When not using this unit, be sure to attach the cover to protect the connector.

#### C When using this unit as a single video camera

- 1 Remove the connector cover on this unit.
- 2 Attach a charged battery pack (not supplied) to this unit. The AC-V700 power adaptor can be used to supply power from an AC power source.
- 3 Connect other video equipment using the A/V connecting cable (not supplied). Use an appropriate audio/video connecting cable to connect this unit to other video equipment. If the other video equipment has an S VIDEO jack, connect the S VIDEO jack instead of the yellow (video) jack. A clearer picture can then be obtained.

#### Notes

- When not using this unit, be sure to attach the cover to protect the connector.
- When the volume level of the connected equipment is too high, howling may be heard from the speakers. In this case, lower the volume level or place this unit away from the speakers.
- Refer to the operating instructions supplied with the video equipment to be connected.

### D Recording

Pictures shot with this unit can be recorded onto a VCR, etc. Refer to the operating instructions supplied with the video equipment to be connected.

#### When recording on a VCR

- 1 When recording the sound, connect the external microphone. Connect an external microphone to the MIC (PLUGIN POWER) jack. The MIC (PLUGIN POWER) jack can also be connected to the plug-in-power microphone.
- 2 Turn on the power of the VCR. The POWER lamp on the VCR lights up.
- 3 Turn on the power of this unit. The POWER lamp on this unit lights up.
- 4 Insert a cassette into the VCR and start recording.

#### Note on recording

Contents of the recording cannot be compensated if recording is not made due to a malfunction of this unit, video tape, etc.

When using this unit connected to the DSR-V10/V10P

When playback, fastforward, rewind or picture search is performed on the VCR, we recommend turning off the power of this unit.

#### Recording time with the battery pack

Battery pack	Possible usage time (min.)
NP-F750	85 (75)
NP-F950	135 (120)

When using a fully charged battery pack (Full charge), the numbers indicate the remaining recording time. When using a normally charged battery pack (Normal charge), the numbers in parentheses indicate the remaining recording time.

### Notes on the battery pack

- When the power of the battery pack attached to this unit runs low while using this unit connected to other video equipment, the POWER lamp on this unit flashes. When the battery is nearly empty, the POWER lamp flashes rapidly. The POWER lamp then goes off and the power is turned off after a few seconds.
- When the power of the battery pack attached to the video equipment which is connected to this unit runs low, the POWER lamp on this unit goes off and then the power turns off automatically.
- When the NP-F330, NP-F530 or NP-F550 is used, the recording time may be shorter, or recording may not be performed. We recommend using a battery pack with a longer battery life.

### Adjusting the focus and iris

Turn the focus ring and iris ring for adjustment.

### Removing the camera stand

The camera can be removed from the stand.

### E Using various features

#### 1 AE LOCK

Set the AE LOCK switch to ON to lock the last adjusted gain value and shutter speed. To cancel AE LOCK, set the AE LOCK switch to OFF (automatic adjustment mode). This unit automatically adjusts the gain value and shutter speed according to the recording environment.

#### 2 WB LOCK

Set the WB LOCK switch to ON to lock the last adjusted white balance level. To cancel WB LOCK, set the WB LOCK switch to OFF (automatic adjustment mode). This unit automatically adjusts the white balance according to the recording environment.

#### 3 SHUTTER

The shutter speed can be changed with the SHUTTER dial.

SETTING	SHUTTER SPEED
60	1/60
100	1/100
250	1/250
500	1/500
2000	1/2000
10000	1/10000

SETTING	SHUTTER SPEED
50	1/50
120	1/120
250	1/250
500	1/500
2000	1/2000
10000	1/10000

#### CVX-V1P

SETTING	SHUTTER SPEED
50	1/50
120	1/120
250	1/250
500	1/500
2000	1/2000
10000	1/10000

#### Supplied accessories

- Adaptor (1)
- Camera stand (1)
- Connector cover (1)
- Operating instructions (1)

Design and specifications are subject to change without notice.

**Note**  
Flickering or changes in color may occur if shooting is carried out under a discharge tube such as a fluorescent lamp, sodium lamp or mercury lamp. If this happens, turn the iris ring towards "close" until the phenomenon explained above disappears. If the external shutter is used with 1/250, 1/500, 1/2000 or 1/10000 shutter speed, the same phenomenon may occur. If this happens, set the shutter speed to 1/60 or 1/100 for CVX-V1, or 1/50 or 1/120 for CVX-V1P.

### Precautions

- On the jacks and cords**
- Be sure that nothing metallic comes into contact with the metal part of the jacks. If this happens, a short may occur and the unit may be damaged.
  - Always clean the jacks.
  - Do not forcibly pull or tug on the cord.

- On usage and storage**
- Never leave the unit exposed to high temperatures, such as near a heater, in a car parked in the sun or under direct sunlight. This may cause the casing to deform, and the unit to malfunction.
  - Do not get sand or dust into the unit. When you use the unit on a sandy beach or in a dusty place, protect it from the sand or dust. Sand or dust may cause the unit to malfunction, and sometimes this malfunction cannot be repaired.
  - Keep the unit away from strong magnetic fields. Recording may not perform normally.
  - Do not operate the unit for long periods of time tightly confined, such as wrapped in a bag. Doing so may cause heat to build up and result in malfunction of the unit.

**Brightness of the subject**  
If the brightness of the subject exceeds the illumination range, the image may not be displayed clearly.

**Prohibition on inappropriate usage**  
Do not focus on a stationary or bright subject for a long period of time. The CCD color filter may be damaged.

**Transportation**  
Do not aim the lens towards a strong light source, such as the sun while transporting. The CCD color filter may be damaged.

**On shooting**  
If you aim the lens towards a strong light source, such as the sun, a shadow or "ghost" may appear in the picture.

### Specifications

<b>System</b>	CVX-V1: NTSC color CVX-V1P: PAL color
<b>Video signal</b>	CVX-V1: PAL color CVX-V1P: PAL color
<b>Image device</b>	1/4 inch color CCD. CVX-V1: 410,000 pixels (total) CVX-V1P: 470,000 pixels (total)
<b>Lens</b>	Single focusing, f=3.9 mm, F1.8
<b>Minimum illumination</b>	6 lux
<b>Illumination range</b>	6 to 100,000 lux
<b>Recommended illumination</b>	more than 100 lux
<b>IRIS adjustment</b>	CCD IRIS (CVX-V1: 1/60 to 1/1000, CVX-V1P: 1/50 to 1/1000) and manual IRIS
<b>Power requirement</b>	7.2 V
<b>Power consumption</b>	approx. 1.8 W
<b>Operating temperature</b>	0°C to 40°C (32°F to 104°F)
<b>Storage temperature</b>	-20°C to +60°C (-4°F to 140°F)
<b>Dimensions (w x h x d)</b>	Camera: 23 x 18 x 46 mm (0.9 x 0.7 x 1.8 in.) Main unit: approx. 60 x 37 x 110 mm (2.4 x 1.5 x 4.3 in.) Camera: approx. 20 g (0.7 oz) Main unit: approx. 135 g (4.8 oz)
<b>Cord length</b>	Stereo minijack 0.388 mV
<b>Mass</b>	Low impedance with DC 2.5 to 3.5 V, output impedance 6.8 kilohms
<b>MIC input jack</b>	Stereo minijack 0.388 mV
<b>Output jacks</b>	Video output: Phono jack (1) Luminance signal: 1 Vp-p, 75 ohms, unbalanced Phono jacks (2: stereo L and R) 327 mV (at output impedance 47 kilohms), impedance less than 2.2 kilohms
<b>Audio output</b>	4-pin mini DIN (1) Luminance signal: 1 Vp-p, 75 ohms, unbalanced Chrominance signal: CVX-V1: 0.288 Vp-p, 75 ohms, unbalanced CVX-V1P: 0.3 Vp-p, 75 ohms, unbalanced
<b>S video output</b>	

**Fiche technique**

Systeme	CVX-V1: Signal couleur NTSC
Signal vidéo	CVX-V1P: Signal couleur PAL
Dispositif d'image	CCD couleur de 1/4 pouce CVX-V1: 410.000 pixels (total) CVX-V1P: 470.000 pixels (total)
Objectif	Mise au point unique, f=3,9 mm, F1,8
Eclairage minimum	6 lux
Plage d'éclairage	De 6 à 100.000 lux
Eclairage recommandé	Plus de 100 lux
Réglage de diaphragme (IRIS)	CCD IRIS (CVX-V1:1/60 à 1/1000, CVX-V1P: 1/50 à 1/ 1000) et IRIS manual
Alimentation	7,2 V
Consommation	Env. 1,8 W
Température d'utilisation	De 0 à 40°C (de 32 à 104°F)
Température d'entreposage	De -20 à +60°C (de -4 à 140°F)
Dimensions (W x H x P)	Caméra: Env. 23 x 18 x 46 mm (0,9 x 0,7 x 1,8 pouces)
Poids	Unité principale: Env. 60 x 37 x 110 mm (2,4 x 1,5 x 4,3 pouces)
Jack d'entrée MIC	Env. 2 m Caméra: Env. 20 g (0,7 onces) Unité principale: Env. 135 g (4,8 onces)
Jacks de sortie	Minijack stéréo, 0,388 mm Faible impédance avec CC de 2,5 à 3,5 V, impédance de sortie de 6,8 kilohms
Sortie vidéo	Jack phono (1) Signal de luminance: 1 Vc-c, 75 ohms, asymétrique Jacks phono (2; stéréo G et D) 327 mV (à impédance de sortie de 47 kilohms) impédance inférieure à 2,2 kilohms
Sortie audio	Mini-DIN à 4 broches (1) Signal de luminance: 1 Vc-c 75 ohms, asymétrique Signal de chrominance: CVX-V1: 0,286 Vc-c, 75 ohms, asymétrique CVX-V1P: 0,3 Vc-c, 75 ohms, asymétrique
Sortie S vidéo	
Accessoires fournis	Adaptateur (1) Support de Caméra (1) Couvercle de connecteur (1) Mode d'emploi (1)

La conception et les spécifications sont sujettes à des modifications sans préavis.

**E Emploi des différentes fonctions**

- Verrouillage d'exposition automatique (AE LOCK)**  
Réglez l'interrupteur AE LOCK sur ON pour verrouiller la valeur de gain et la vitesse d'obturation, ajustées en dernier lieu. Pour annuler ce verrouillage, réglez l'interrupteur AE LOCK sur OFF (mode d'ajustement automatique). L'appareil ajuste alors automatiquement la valeur de gain et la vitesse d'obturation en fonction des conditions de l'enregistrement.
- De balance du blanc (WB LOCK)**  
Réglez l'interrupteur WB LOCK sur ON pour verrouiller le niveau de la balance du blanc, ajusté en dernier lieu. Pour annuler ce verrouillage, réglez l'interrupteur WB LOCK sur OFF (mode d'ajustement automatique). L'appareil ajuste alors automatiquement la balance du blanc en fonction des conditions de l'enregistrement.
- Obturation (SHUTTER)**  
La vitesse d'obturation peut être ajustée par la bague SHUTTER.

**Précautions**

- A propos des jacks et cordons**
- Veillez à ce qu'aucun objet métallique n'entre en contact avec la partie métallique des jacks car ceci pourrait provoquer un court-circuit et endommager l'appareil.
  - Maintenez la propreté des jacks.
  - Ne tirez pas avec force sur le cordon.
- A propos de l'emploi et du rangement**
- Ne soumettez jamais l'appareil à une forte température, comme à côté d'un chauffage, en plein soleil ou dans une voiture stationnée au soleil, car ceci pourrait déformer le boîtier et causer une défaillance de l'appareil.
  - Ne laissez pas pénétrer de sable ou de poussière dans l'appareil. Quand vous l'utilisez sur une plage ou dans un endroit poussiéreux, protégez-le. Une infiltration de sable ou de poussière peut provoquer une défaillance, parfois irréparable.
  - Tenez l'appareil à l'écart des champs magnétiques puissants, car les enregistrements ne seraient pas réalisés correctement.
  - Ne faites pas fonctionner longtemps l'appareil dans un endroit sans ventilation, comme enveloppé dans un sac, car un échauffement pourrait y provoquer une défaillance.
- Luminosité du sujet**  
Si la luminosité du sujet dépasse la plage d'éclairage, il se peut que l'image ne soit pas clairement affichée.
- Interdiction d'emploi inapproprié**  
Ne dirigez pas pendant longtemps la caméra vers un objet fixe et très clair car le filtre couleur du dispositif CCD pourrait en être endommagé.
- Transport**  
Ne dirigez pas l'objectif vers une source de forte lumière, comme le soleil, car le filtre couleur du dispositif CCD pourrait en être endommagé.
- A propos de la prise de vue**  
Si vous dirigez l'objectif vers une source de forte lumière, comme le soleil, une ombre, appelée "fantôme", peut apparaître sur les images.

**C A l'emploi de l'appareil comme caméra vidéo simple**

- Déposez le cache de connecteur de cet appareil.
- Fixez une batterie (non fournie) rechargée sur cet appareil. L'adaptateur secteur AC-V700 peut servir pour alimenter l'appareil à partir d'une prise secteur.
- Branchez l'autre équipement vidéo à l'aide d'un câble de branchement A/V (non fourni). Servez-vous d'un câble de branchement audio/vidéo approprié pour raccorder cet appareil à l'autre équipement vidéo. Si ce dernier possède une prise S VIDEO, utilisez la prise S VIDEO au lieu du jack jaune (vidéo), car vous obtiendrez une image plus claire.

**Remarques**

- Quand l'appareil n'est pas utilisé, prenez soin de placer le cache de connecteur pour le protéger.
- Si le niveau du volume de l'équipement raccordé est trop élevé, un hurlement peut se produire au niveau des haut-parleurs. Dans ce cas, réduisez le niveau du volume ou éloignez cet appareil par rapport aux haut-parleurs.
- Reportez-vous au mode d'emploi de l'équipement vidéo à raccorder.

**D Enregistrement**

Les images filmées par cet appareil peuvent être enregistrées sur un magnéscope, etc. Reportez-vous au mode d'emploi de l'équipement vidéo à raccorder.

**Enregistrement sur un magnéscope**

- Pour l'enregistrement du son, branchez le microphone externe. Branchez un microphone externe sur le jack MIC (PLUGIN POWER). Le jack MIC (PLUGIN POWER) peut également être raccordé au microphone enfichable.
  - Mettez le magnéscope sous tension. Le voyant POWER du magnéscope s'allume.
  - Mettez cet appareil sous tension. Le voyant POWER de cet appareil s'allume.
  - Placez une cassette dans le magnéscope et commencez l'enregistrement.
- Remarque sur l'enregistrement**  
Nous n'assumons pas de responsabilité pour la perte d'un enregistrement si celui-ci n'est pas réussi par suite d'une défaillance de cet appareil, de la bande vidéo, etc.
- Quand cet appareil est raccordé au DSR-V10/V10P  
Lorsque vous effectuez la lecture, l'avance rapide, le rebobinage ou la recherche d'image sur le magnéscope, nous conseillons de mettre cet appareil hors tension.

**Durée d'enregistrement avec la batterie**

A l'emploi du DSR-V10/V10P	
Batterie	Durée d'utilisation possible (min.)
NP-F750	85 (75)
NP-F950	135 (120)

Ces chiffres indiquent la durée restante d'enregistrement à l'emploi d'une batterie parfaitement rechargée (Pleine charge). Ceux entre parenthèses correspondent à la durée restante d'enregistrement à l'emploi d'une batterie normalement rechargée (Charge normale).

**Remarques sur la batterie**

- Lorsque le courant de la batterie fournie attachée à cet appareil faiblit pendant que ce dernier est raccordé à un autre équipement vidéo, le voyant POWER de cet appareil clignote. Lorsque la batterie est presque épuisée, le voyant POWER s'éteint et le courant est coupé après quelques secondes.
- Lorsque faiblit le courant de la batterie attachée à un équipement vidéo qui est raccordé à cet appareil, le voyant POWER de cet appareil s'éteint et le courant est coupé automatiquement.
- A l'emploi de la batterie NP-F330, NP-F530 ou NP-F550, il se peut que la durée d'enregistrement soit plus courte ou que l'enregistrement ne soit pas réalisé. Nous conseillons donc d'utiliser une batterie ayant une autonomie plus longue.

**Réglage de la mise au point et du diaphragme**

Agissez sur la bague de mise au point et la bague de diaphragme pour ajuster.

**Dépose du support de caméra**

La caméra peut être séparée de son support.

Avant d'utiliser cet appareil, veuillez lire attentivement ces explications et les conserver pour toute référence ultérieure.

**AVERTISSEMENT**

Pour éviter un incendie ou une électrocution, n'exposez pas l'appareil à la pluie ou à l'humidité.

**Pour les utilisateurs au Canada**  
DEPOT DES BATTERIES AU LITHIUM-ION MISE AU REBUT DES BATTERIES AU LITHIUM-ION AUX ENDROITS RECOMMANDÉS. Vous pouvez rapporter les batteries au lithium-ion dans un centre de Service Sony ou dans un point de ramassage.

**Remarque:** Dans certains pays, il est interdit de jeter les batteries au lithium-ion avec les ordures ménagères ou dans les poubelles de bureau.

Pour connaître le centre de Service Sony le plus proche de chez vous, composez le 1-800-222-SONY (Etats-Unis uniquement)

Pour connaître le point de ramassage le plus proche de chez vous, composez le 416-499-SONY (Canada uniquement)

**Avertissement:** Ne pas utiliser des batteries au lithium-ion qui sont endommagées ou qui fuient.

**Caractéristiques**

- CCD de précision à 410.000 pixels pour la CVX-V1 et 470.000 pixels pour la CVX-V1P.
- Prise de vue en gros-plan possible à 10 mm par fonction macro.
- Adaptateur fourni permettant le branchement du magnéscope DSR-V10/V10P.
- Sorties vidéo/audio et S-Vidéo permettant le branchement d'autres équipements vidéo.

**A Identification des organes**

- Unité principale**
- Bague de vitesse d'obturation (SHUTTER)
  - Bouton de libération (RELEASE)
  - Surface de montage de batterie/adaptateur
  - Cache de connecteur
  - Interrupteur AE LOCK
  - Interrupteur WB LOCK
  - Interrupteur et voyant d'alimentation (POWER)
  - Surface de montage de caméra
  - Prise PLUGIN POWER (pour un microphone externe à minijack stéréo)
  - Prise de sortie S-vidéo (S-VIDEO OUTPUT)
  - Prises de sortie vidéo/audio (VIDEO/AUDIO OUTPUT)
- Caméra**
- Support de caméra
  - Bague de diaphragme/mise au point
  - Objectif
- Adaptateur**
- Bouton de libération (RELEASE)
  - Connecteur

**Les branchements**

Le magnéscope DSR-V10/V10P peut être raccordé à cet appareil et il alimente alors ce dernier.

Pour utiliser cet appareil comme caméra vidéo simple, raccordez-le sur un téléviseur ou un magnéscope à l'aide d'un câble de branchement A/V (non fourni). Reportez-vous au mode d'emploi fourni avec l'appareil à raccorder.

**B Lors du branchement de cet appareil à un magnéscope**

- Ouvrez l'écran LCD sur le magnéscope et déposez le cache de connecteur.
- Déposez le cache de connecteur de cet appareil.
- Fixez l'adaptateur fourni sur le magnéscope.
- Fixez cet appareil sur l'adaptateur fourni.

**Pour séparer cet appareil et l'adaptateur**

Glissez le bouton RELEASE de cet appareil dans le sens de la flèche.

**Pour séparer l'adaptateur et le magnéscope**

Glissez le bouton RELEASE de l'adaptateur dans le sens de la flèche.

- Remarques**
- Quand cet appareil n'est pas raccordé au magnéscope, prenez soin de placer le cache de jack du magnéscope pour protéger la prise. La méthode de fixation du cache de jack est la même que pour l'adaptateur.
  - Quand l'appareil n'est pas utilisé, prenez soin de placer le cache de connecteur pour le protéger.

