

Register your product and get support at
www.philips.com/welcome

HTS6520



PHILIPS

Table des matières

| | |
|---|---|
| 1 Important | 2 |
| Sécurité et remarque importante | 2 |
| Remarques liées à la marque commerciale | 4 |

| | |
|-------------------------|---|
| 2 Votre produit | 5 |
| Caractéristiques | 5 |
| Présentation du produit | 6 |

| | |
|---|----|
| 3 Connexion | 9 |
| Installation du produit | 9 |
| Connexion des câbles vidéo | 10 |
| Connexion des enceintes et du caisson de basses | 12 |
| Connexion de l'antenne radio | 12 |
| Connexion de câbles audio ou d'autres appareils | 13 |
| Branchement du cordon d'alimentation | 16 |
| Fixation du support | 16 |
| Fixation de l'unité principale | 16 |
| Fixation des enceintes | 17 |

| | |
|--|----|
| 4 Guide de démarrage | 18 |
| Insertion des piles de la télécommande | 18 |
| Recherche du canal vidéo adéquat | 19 |
| Sélection de la langue d'affichage des menus | 19 |
| Configuration Ambisound | 20 |
| Activation du balayage progressif | 21 |
| Utilisation de la fonction Philips EasyLink | 22 |
| Sélection d'une source | 24 |

| | |
|---|----|
| 5 Lecture | 25 |
| Lecture d'un disque | 25 |
| Lecture de vidéo | 25 |
| Lecture de musique | 28 |
| Lecture de fichiers photo | 29 |
| Lecture à partir d'un périphérique USB | 31 |
| Lecture à partir d'un baladeur multimédia | 31 |
| Lecture à partir d'un iPod | 32 |
| Écoute de la radio | 33 |

| | |
|---------------------------------------|----|
| 6 Réglage du son | 35 |
| Commande du volume | 35 |
| Réglage des graves et des aigus | 35 |
| Sélection d'Ambisound | 35 |
| Sélection d'un effet sonore prédéfini | 35 |

| | |
|---------------------------------|----|
| 7 Réglage des paramètres | 36 |
| Réglages généraux | 36 |
| Configuration audio | 38 |
| Réglages vidéo | 39 |
| Préférences | 41 |

| | |
|---------------------------------------|----|
| 8 Informations complémentaires | 44 |
| Mise à jour du logiciel | 44 |
| Entretien | 44 |

| | |
|--------------------------------------|----|
| 9 Caractéristiques techniques | 45 |
|--------------------------------------|----|

| | |
|---------------------|----|
| 10 Dépannage | 47 |
|---------------------|----|

| | |
|---------------------|----|
| 11 Glossaire | 49 |
|---------------------|----|

1 Important

Sécurité et remarque importante



Avertissement

- Risque de surchauffe ! N'installez jamais le produit dans un espace confiné. Laissez un espace d'au moins 10 cm autour du produit pour assurer une bonne ventilation. Assurez-vous que des rideaux ou d'autres objets n'obstruent pas les orifices de ventilation du produit.
- Ne placez jamais ce produit, la télécommande ou les piles à proximité d'une flamme nue ou d'une autre source de chaleur, telle que la lumière directe du soleil.
- Utilisez le produit uniquement en intérieur. Éloignez ce produit des sources d'eau ou d'humidité, ou d'objets remplis de liquide.
- Ne posez jamais le produit sur un autre équipement électrique.
- Restez éloigné du produit en cas d'orage.
- Si la fiche d'alimentation ou un coupleur d'appareil est utilisé comme dispositif de découplage, celui-ci doit rester facilement accessible.
- Rayonnement laser visible et invisible à l'ouverture. Ne vous exposez pas aux rayons.



Ce produit est conforme aux exigences essentielles et autres dispositions pertinentes des Directives 2006/95/CE (basse tension) et 2004/108/CE (CEM).

Droits d'auteur



Be responsible
Respect copyrights

Ce produit intègre une technologie de protection des droits d'auteur, soumise à certains brevets américains et autres droits relatifs à la propriété intellectuelle détenus par Macrovision Corporation et d'autres détenteurs de droits. L'utilisation de cette technologie doit être soumise à l'autorisation expresse de Macrovision Corporation, et ce, uniquement dans le cadre du visionnage à domicile et d'autres cas d'emploi limités sauf autorisation contraire de Macrovision Corporation. La rétro-ingénierie et le démontage sont interdits.

Droits d'auteur au Royaume-Uni

L'enregistrement et la reproduction de tout élément peuvent être soumis à un accord préalable. Reportez-vous au Copyright Act 1956 (Loi de 1956 sur les droits d'auteurs) et aux Performers' Protection Acts 1958 to 1972 (Loi sur la protection des artistes de 1958 à 1972) pour plus d'informations.

Fusible secteur (Royaume-Uni uniquement)

Ce produit est équipé d'une fiche moulée certifiée. Pour remplacer le fusible secteur, utilisez un fusible de même valeur, tel qu'indiqué sur la fiche (par exemple, 10 A).

- 1 Retirez le couvercle du fusible et le fusible.
- 2 Le fusible de rechange doit être conforme à la norme BS 1362 et posséder la marque ASTA. Si vous avez perdu le fusible, contactez votre revendeur afin de connaître le type adéquat.
- 3 Repositionnez le couvercle du fusible.



Remarque

- Pour que ce produit soit conforme à la directive CEM (2004/108/EC), ne séparez pas la fiche d'alimentation du cordon d'alimentation.

Mise au rebut de votre ancien produit et des piles



Votre produit a été conçu et fabriqué avec des matériaux et des composants de haute qualité pouvant être recyclés et réutilisés.



La présence du symbole de poubelle barrée sur un produit indique que ce dernier est conforme à la directive européenne 2002/96/EC. Veuillez vous renseigner sur votre système de gestion des déchets d'équipements électriques et électroniques.

Veuillez respecter la réglementation locale et ne jetez pas vos anciens produits avec les ordures ménagères courantes.

La mise au rebut correcte de l'ancien produit permet de préserver l'environnement et la santé.



Votre produit contient des piles relevant de la directive européenne 2006/66/EC, qui ne peuvent être jetées avec les ordures ménagères.

Renseignez-vous sur les dispositions en vigueur dans votre région concernant la collecte séparée des piles car la mise au rebut correcte permet de préserver l'environnement et la santé.

À propos du balayage progressif

Notez que tous les téléviseurs haute définition ne sont pas pleinement compatibles avec ce produit. Il est possible que l'image contienne des artéfacts. En cas de problèmes d'image en balayage progressif 525 ou 625, nous recommandons à l'utilisateur de sélectionner la sortie de définition standard. Pour toute question concernant la compatibilité de nos téléviseurs avec les lecteurs de DVD 525p et 625p, contactez le service d'assistance clientèle.

Remarques liées à la marque commerciale



Les labels « Manufactured under license from Dolby Laboratories », Dolby, Pro Logic et le symbole du double D sont des marques commerciales de Dolby Laboratories.



DivX®, DivX Certified et les logos associés sont des marques de DivX, Inc. et sont utilisés sous licence.

Produit DivX® Ultra Certified officiel. Prend en charge toutes les versions de DivX® vidéo (y compris DivX® 6) avec lecture améliorée des fichiers multimédias DivX® et du format DivX® Media.

Lit des vidéos DivX® avec menus, sous-titres et pistes audio.



Fabriqué sous licence aux États-Unis. N° de brevet : 5 451 942 ; 5 956 674 ; 5 974 380 ; 5 978 762 ; 6 487 535 et autres brevets américains et internationaux approuvés ou en attente. DTS et DTS Digital Surround sont des marques déposées ; les logos et le symbole DTS sont des marques commerciales de DTS, Inc. © 1996-2008 DTS, Inc. Tous droits réservés.



Windows Media et le logo Windows sont des marques commerciales, déposées ou non, de Microsoft Corporation aux États-Unis et/ou dans d'autres pays



HDMI et le logo HDMI ainsi que l'interface HDMI (High-Definition Multimedia Interface) sont des marques commerciales ou des marques déposées de HDMI licensing LLC.



Les logos USB-IF sont des marques d'Universal Serial Bus Implementers Forum, inc.



iPod est une marque d'Apple, Inc. déposée aux États-Unis et dans d'autres pays. « Made for iPod » (Conçu pour l'iPod) signifie qu'un appareil électronique est conçu spécifiquement pour être connecté à un iPod et que le développeur certifie que le produit satisfait aux normes de performance d'Apple. Apple n'est pas responsable du fonctionnement de cet appareil ou de sa conformité aux normes de sécurité et aux normes réglementaires.



ENERGY STAR et la marque ENERGY STAR sont des marques déposées aux États-Unis.

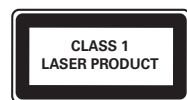

2 Votre produit

Félicitations pour votre achat et bienvenue dans le monde de Philips ! Pour bénéficier de tous les avantages de l'assistance Philips, enregistrez votre produit sur le site www.philips.com/welcome.

Caractéristiques

Philips EasyLink

Votre produit prend en charge la fonction Philips EasyLink utilisant le protocole HDMI CEC (Consumer Electronics Control). Les appareils compatibles EasyLink qui sont connectés à des connecteurs HDMI peuvent être contrôlés par une seule télécommande.



Remarque

- Philips ne garantit pas 100% d'interopérabilité avec tous les périphériques HDMI CEC.

Philips Ambisound

La technologie Philips Ambisound permet de bénéficier de l'intensité d'un son Surround multicanal sans faire appel à un système compliqué d'enceintes.

Suréchantillonnage vidéo jusqu'à 1080p

Visionnez des disques avec la meilleure qualité d'image possible sur votre HDTV. Votre produit offre une lecture vidéo haute définition dont la résolution monte jusqu'à 1080p, produisant une finesse extrême des détails et une netteté impeccable, pour une image plus réaliste et un plaisir visuel incomparable.

Prises USB 2.0 Hi speed et MP3

Il vous suffit de connecter votre périphérique USB à la prise USB pour lire vos fichiers MP3/WMA/JPEG/DivX. Vous pouvez également connecter votre baladeur multimédia à la prise MP3 LINK et bénéficier d'une incomparable qualité musicale.

Synchronisation de la sortie audio avec la lecture vidéo

Synchronisez les signaux audio et vidéo en retardant la diffusion du son si le signal vidéo transmis au téléviseur est plus lent que le flux audio.

Codes de zone

L'appareil lit les disques dont les codes de zone sont les suivants :

| DVD-områdekod | Lande |
|--|---------|
|  | Europa |
|  | Rusland |

Présentation du produit

Unité principale

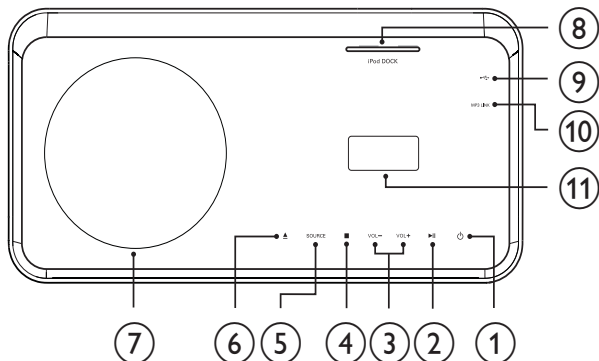

① **⏻ (Marche)**

- Permet de mettre le système Home Cinéma sous tension ou basculer en mode veille

② **▶|| (Lecture/Pause)**

- Pour démarrer, mettre en pause ou reprendre la lecture du disque.
- En mode radio, permet de rechercher automatiquement les stations de radio lors de la configuration initiale.

③ **VOL +/-**

- Pour augmenter ou diminuer le volume.

④ **■ (Arrêter)**

- Pour arrêter la lecture du disque.
- En mode radio, pour effacer la station radio actuellement prédéfinie.

⑤ **SOURCE**

- Permet de sélectionner un support à lire ou de diffuser le son d'un appareil connecté.

⑥ **▲ (Ouvrir/Fermer)**

- Pour ouvrir ou fermer le compartiment du disque.

⑦ **Compartiment du disque**

⑧ **iPod DOCK**

- Permet de connecter un iPod.

⑨ **USB**

- Permet de connecter un périphérique USB.

⑩ **MP3 LINK**

- Pour connecter un lecteur audio portable.

⑪ **Tableau d'affichage**



Remarque

- Les boutons de commande de ce système Home Cinéma fonctionnent avec l'écran tactile. L'éclairage des boutons de commande faiblit légèrement après une seconde d'inactivité.
- Vous pouvez modifier la luminosité de l'écran tactile (voir « Réglage des paramètres » > « Réglages généraux » > **[Display Dim]**).

Télécommande

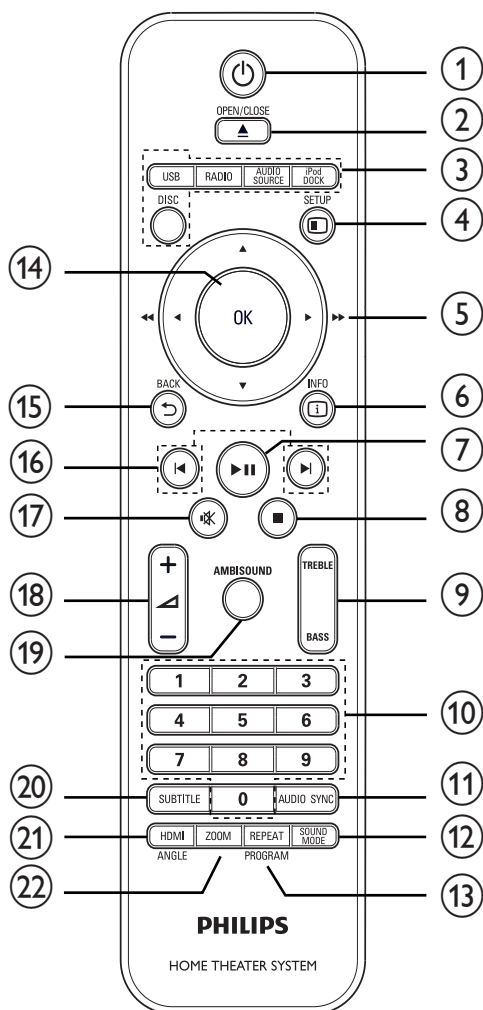

① **⏻ (Marche)**

- Permet de mettre le système Home Cinéma sous tension ou basculer en mode veille
- Lorsque la fonction EasyLink est activée, permet de mettre en veille le système Home Cinéma et tous les appareils EasyLink. Notez que vous devez appuyez sur **⏻ (Marche)** et maintenir cette touche enfoncée pendant au moins 3 secondes pour réaliser cette mise en veille.

② **▲ OPEN/CLOSE**

- Pour ouvrir ou fermer le compartiment du disque.

③ **Boutons source**

- **DISC:** Pour passer à la source du disque.
- **USB:** Pour basculer sur la source USB.
- **RADIO:** Permet de basculer sur la radio FM.
- **AUDIO SOURCE:** Pour sélectionner une source d'entrée audio.
- **iPod DOCK:** Permet de basculer sur l'iPod connecté à la station d'accueil.

④ **⌘ SETUP**

- Pour accéder au menu des paramètres ou en sortir.

⑤ **▲▼◀▶ (Boutons de navigation)**

- Pour naviguer dans les menus.
- Appuyez sur la flèche gauche ou droite pour réaliser une recherche rapide vers l'avant ou l'arrière.
- En mode radio, appuyez sur la flèche haut ou bas pour parcourir les fréquences radio.
- En mode radio, appuyez sur la flèche gauche ou droite pour démarrer la recherche automatique.

⑥ **i INFO**

- Pour les disques, pour afficher les informations sur le statut actuel ou le disque.
- Pour les diaporamas, pour afficher un aperçu des fichiers photo en miniature.

⑦ **▶|| (Lecture/Pause)**

- Pour démarrer, mettre en pause ou reprendre la lecture du disque.
- En mode radio, permet de rechercher automatiquement les stations de radio lors de la configuration initiale.

⑧ **■ (Arrêter)**

- Pour arrêter la lecture du disque.
- En mode radio, pour effacer la station radio actuellement prédéfinie.

- ⑨ **TREBLE / BASS**
- Permet de sélectionner le mode aigus ou graves. Appuyez sur +/- pour régler le niveau des aigus et des graves.
- ⑩ **Boutons numériques**
- Pour sélectionner un <item> à jouer.
- ⑪ **AUDIO SYNC**
- Pour sélectionner une langue audio ou une chaîne.
 - Maintenez cette touche enfoncée pour accéder au réglage de la synchronisation audio, puis appuyez sur +/- pour définir le temps de retard.
 - En mode Radio, permet de basculer entre les modes FM stéréo et mono.
- ⑫ **SOUND MODE**
- Pour sélectionner un effet sonore prédéfini.
- ⑬ **REPEAT / PROGRAM**
- Pour activer ou désactiver les modes répétition ou aléatoire.
 - En mode radio, permet de réinitialiser la liste des présélections radio. Appuyez brièvement sur cette touche pour une réinitialisation manuelle, maintenez-la enfoncée pour une réinitialisation automatique.
- ⑭ **OK**
- Pour confirmer une saisie ou une sélection.
- ⑮ **BACK**
- Pour retourner à l'écran précédent.
 - Pour les DVD, permet d'accéder au menu des titres.
 - Pour les VCD version 2.0 ou les SVCD avec le mode PBC activé, permet de revenir au menu en cours de lecture.
- ⑯ **(Précédent/Suivant)**
- Pour passer au titre, au chapitre ou à la piste précédente ou suivante.
- ⑰ **(Silence)**
- Pour couper ou rétablir le son.
- ⑱ **+/-**
- Pour augmenter ou diminuer le volume.
- ⑲ **AMBISOUND**
- Pour sélectionner une sortie audio stéréo ou une sortie multicanal surround.
- ⑳ **SUBTITLE**
- Permet de sélectionner la langue de sous-titrage pour des vidéos.
- ㉑ **HDMI / ANGLE**
- Permet de sélectionner la résolution vidéo de la sortie HDMI.
 - Maintenez enfoncé le bouton pour visualiser la vidéo sous différents angles de vue.
- ㉒ **ZOOM**
- Pour effectuer un zoom avant ou arrière dans l'image.

3 Connexion

Effectuez les raccordements suivants pour utiliser votre système Home Cinéma.

Connexions de base :

- Vidéo
- Enceintes et caisson de basses
- Alimentation

Connexions facultatives :

- Antenne radio
- Audio
 - Son du téléviseur
 - Son d'un décodeur, d'un enregistreur ou d'une console de jeux
- Autres appareils
 - Baladeur multimédia
 - Périphérique USB
 - iPod
- Fixation du support
- Fixation du Home Cinéma
- Fixation des enceintes



Remarque

- Reportez-vous à la plaquette située au dos ou au bas du produit pour des informations d'identification et d'alimentation.
- Avant d'effectuer ou de modifier des connexions, assurez-vous que tous les appareils sont débranchés de la prise secteur.



Conseil

- Vous pouvez utiliser différents types de connecteurs pour brancher ce produit, selon les possibilités et vos besoins. Un guide interactif complet sur la connexion du périphérique est disponible à l'adresse suivante : www.connectivityguide.philips.com.

Installation du produit

- Placez le produit où il ne risque pas d'être poussé, bousculé ou renversé. Ne le placez pas dans un conteneur fermé.
- Veillez à maintenir un accès facile au cordon d'alimentation pour débrancher facilement votre produit.

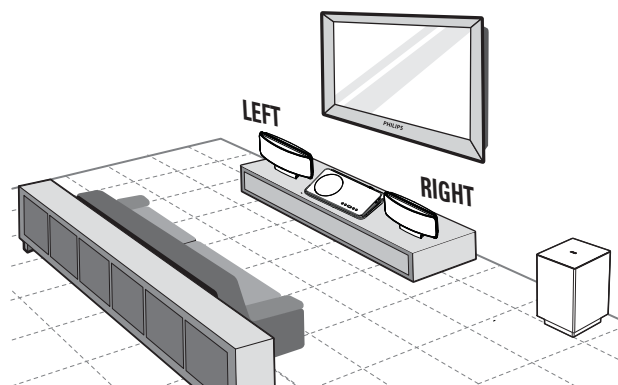

- 1 Placez le Home Cinéma près de votre téléviseur.
- 2 Placez les enceintes à hauteur d'homme et parallèlement à la zone d'écoute.
- 3 Placez le caisson de basses dans l'angle de la pièce ou à au moins un mètre de votre téléviseur.



Conseil

- Pour éviter les interférences ou le bruit, placez votre Home Cinéma à bonne distance des appareils émettant des radiations.



Remarque

- Fixez le support sur le Home Cinéma avant de le placer sur une surface horizontale. (voir 'Fixation du support' à la page 16)
- Fixation du Home Cinéma.

Connexion des câbles vidéo

Connectez le système Home Cinéma à votre téléviseur pour afficher le contenu du disque. Sélectionnez la meilleure connexion vidéo prise en charge par votre téléviseur.

- Option 1 : connexion à la prise HDMI (sur un téléviseur compatible HDMI, DVI ou HDCP).
- Option 2 : connexion à la prise péritel (sur un téléviseur standard).
- Option 3 : connexion aux prises vidéo composantes (pour un téléviseur standard ou un téléviseur à balayage progressif).

Remarque

- Le système Home Cinéma doit être branché directement à un téléviseur.

Avant d'effectuer les connexions

- 1 Poussez la languette vers le haut et retirez le panneau arrière.

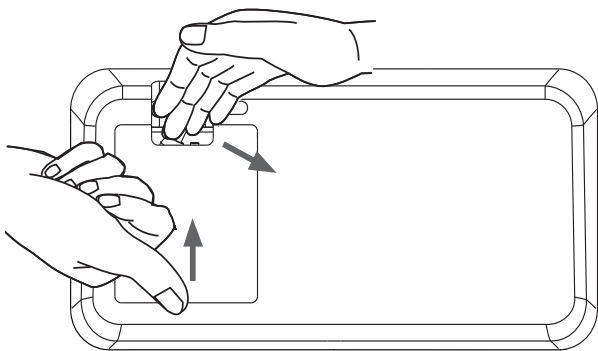

- 2 Connectez les câbles sur les prises correspondantes et dirigez les câbles vers le trou d'ouverture situé sur le dessus.
 - Reportez-vous aux options de connexion décrites dans les pages suivantes.
- 3 Lorsque tous les câbles sont branchés, fermez le couvercle arrière.

Remarque

- Tous les câbles doivent être disposés dans le panneau arrière de sorte que le couvercle puisse être fermé.

Option 1 : connexion à la prise HDMI

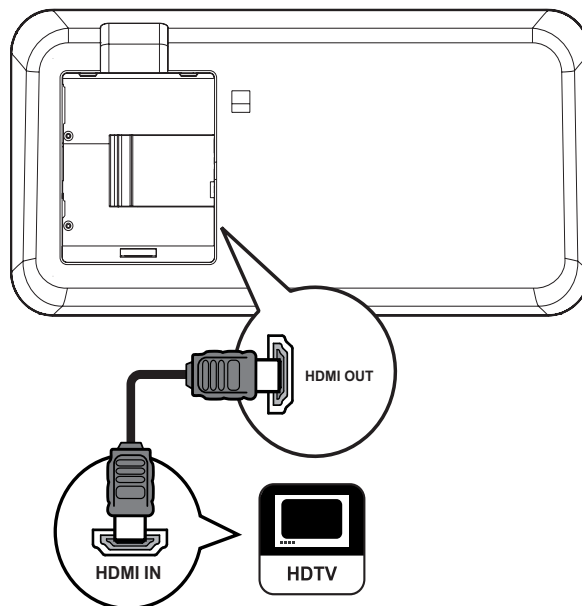

- 1 Reliez la prise **HDMI OUT** de votre système Home Cinéma à l'entrée HDMI du téléviseur à l'aide d'un câble vidéo HDMI (non fourni).

Remarque

- Si votre appareil prend en charge la norme HDMI CEC, vous pouvez contrôler plusieurs appareils compatibles avec une seule télécommande (voir « Mise en route » > « Utilisation de Philips EasyLink »).

Conseil

- Si le téléviseur ne possède qu'une prise DVI, utilisez un adaptateur HDMI/DVI. Raccordez un câble audio pour la sortie audio.
- Vous pouvez optimiser la sortie vidéo. (voir « Réglage des paramètres » > « Réglages vidéo » > **[Config. HDMI]**).
- Cette connexion permet d'obtenir une qualité d'image optimale.

Option 2 : connexion à la prise péritel

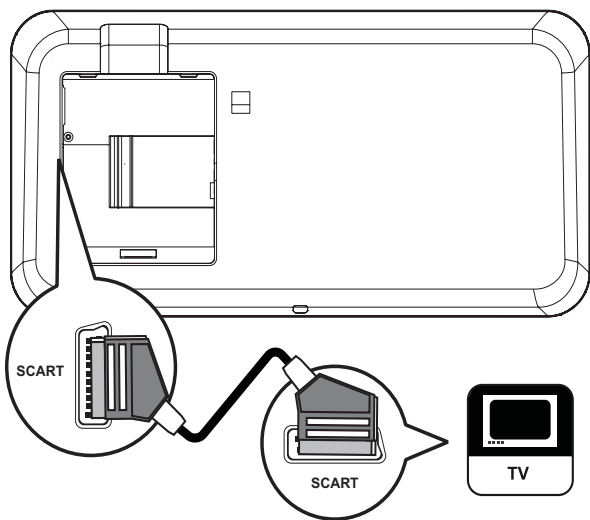

- 1 Reliez la prise **SCART** de votre système Home Cinéma à l'entrée péritel du téléviseur à l'aide d'un câble péritel.



Remarque

- La connexion péritel permet aux enceintes de diffuser le son provenant du téléviseur. Appuyez à plusieurs reprises sur **AUDIO SOURCE** jusqu'à ce que « SCART INPUT » apparaisse sur l'afficheur.
- Cette connexion permet d'obtenir une image de bonne qualité.

Option 3 : connexion à la prise vidéo composantes

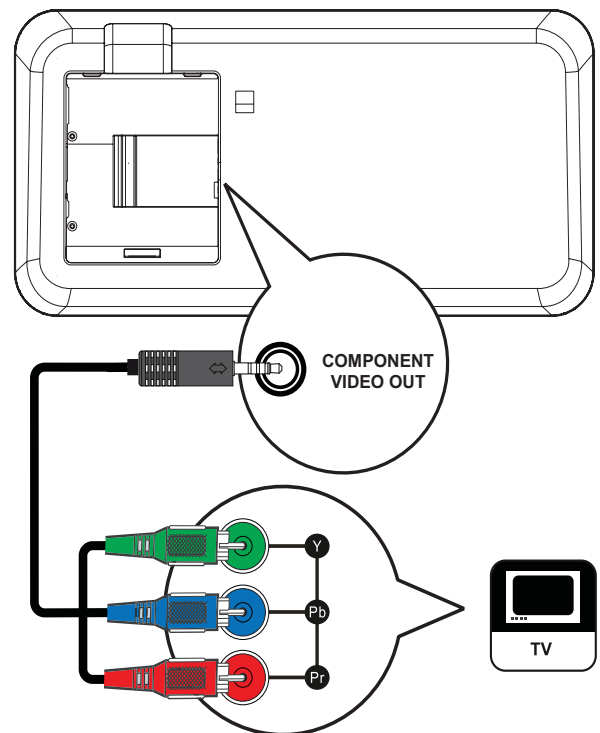

- 1 Connectez le câble vidéo composantes à la prise **COMPONENT VIDEO OUT** du système Home Cinéma et l'entrée **VIDÉO COMPOSANTES** au téléviseur.
 - Si vous utilisez un téléviseur à balayage progressif, vous pouvez activer le mode de balayage progressif.



Remarque

- Les entrées vidéo composantes du téléviseur peuvent être signalées par les lettres **Y Pb Pr**, **Y Cb Cr** ou **YUV**.
- Cette connexion permet d'obtenir une image de bonne qualité.

Connexion des enceintes et du caisson de basses

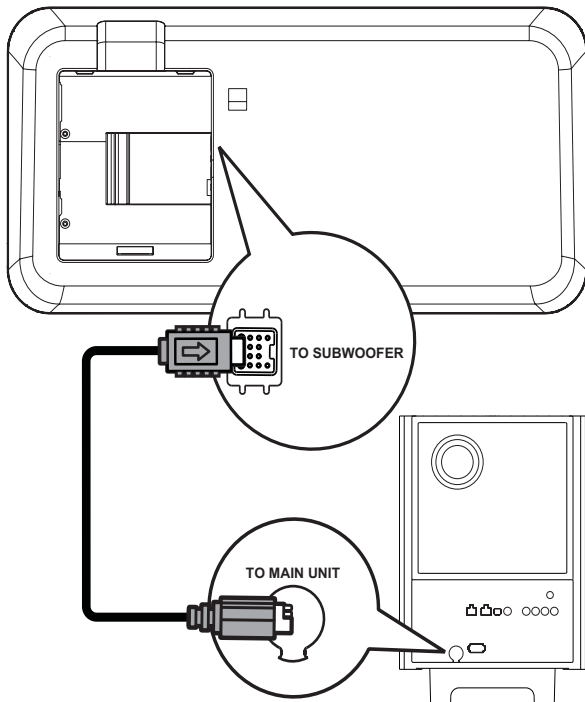
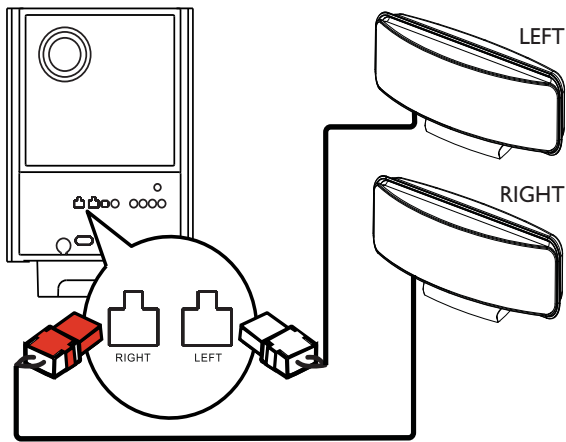

- 1 Raccordez les enceintes gauche et droite aux prises correspondantes sur le caisson de basses.
- 2 Déroulez le câble d'interconnexion du caisson de basses **TO MAIN UNIT** et connectez-le à la prise **TO SUBWOOFER** du système Home Cinéma.

Remarque

- Vérifiez que la partie avant de la prise est correctement insérée dans le connecteur.

Connexion de l'antenne radio

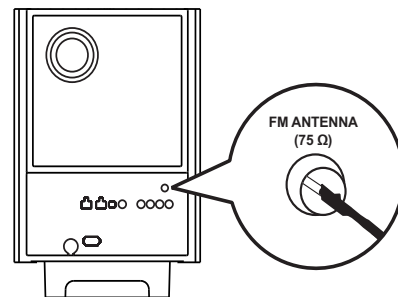

- 1 Branchez l'antenne FM sur la prise **FM75 Ω** du caisson de basses (ce câble est déjà fixé sur certains modèles).
- 2 Déployez l'antenne FM et fixez-la au mur.

Conseil

- Pour obtenir une meilleure réception stéréo des stations FM, connectez une antenne FM externe.

Connexion de câbles audio ou d'autres appareils

Transférez le son d'autres appareils sur votre système Home Cinéma pour bénéficier d'un son Surround multicanal.

Connexion à la sortie audio d'un téléviseur

(également utilisé pour la commande EasyLink)

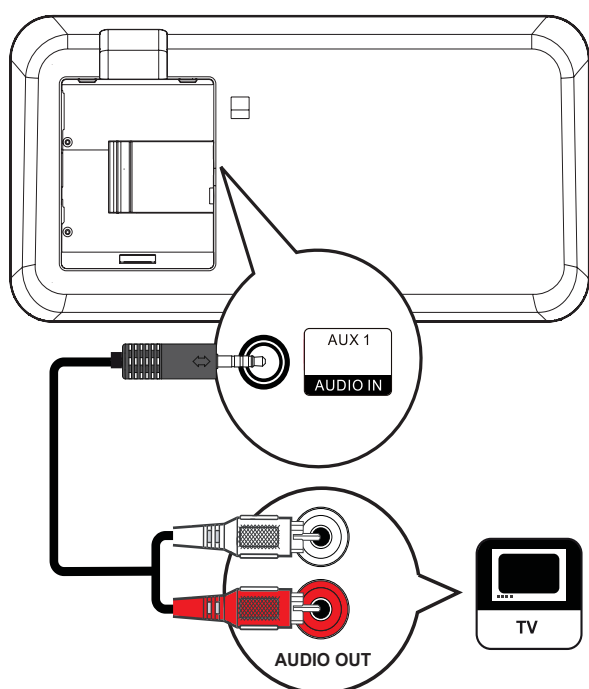

- 1 Reliez les prises **AUDIO IN-AUX1** du système Home Cinéma aux sorties **AUDIO** du téléviseur à l'aide des câbles audio (non fournis).

Remarque

- Pour diffuser le son provenant de la sortie audio de l'appareil connecté, appuyez plusieurs fois sur **SOURCE AUDIO** jusqu'à ce que « ENTRÉE AUX1 » apparaisse sur l'afficheur.

Connexion à la sortie audio d'un décodeur, d'un enregistreur ou d'une console de jeux

Vous pouvez utiliser des prises analogiques ou numériques, selon l'appareil.

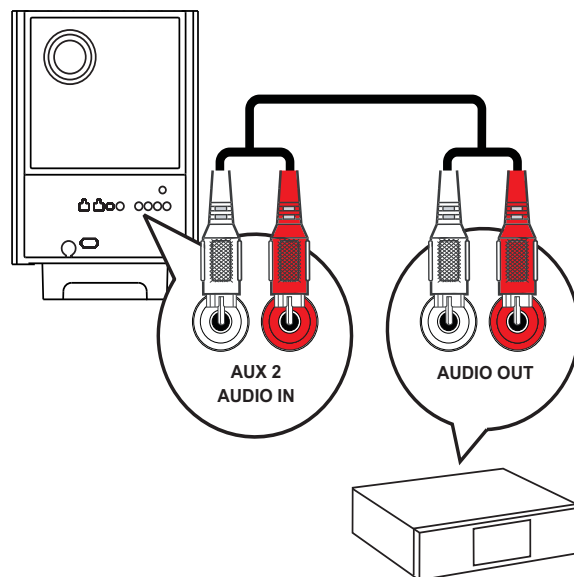

- 1 Reliez les prises **AUDIO IN-AUX2** ou **AUX3** de l'appareil à l'aide des câbles audio (non fournis) aux sorties **AUDIO** de l'appareil à l'aide des câbles audio (non fournis).

Remarque

- Pour diffuser le son provenant de la sortie audio de l'appareil connecté, appuyez plusieurs fois sur **SOURCE AUDIO** jusqu'à ce que « ENTRÉE AUX2 » ou « ENTRÉE AUX3 » apparaisse sur l'afficheur.

Connexion à la prise coaxiale

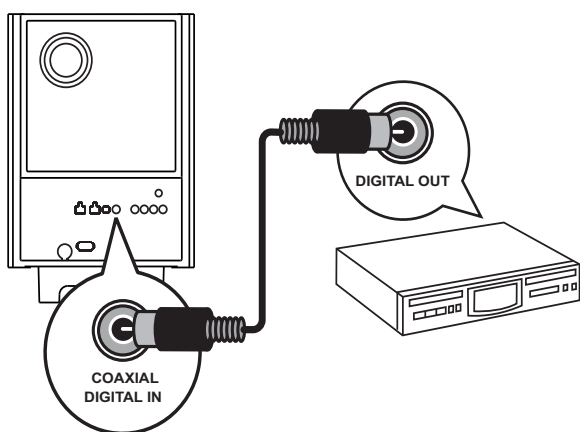

- 1 Reliez la prise **COAXIAL DIGITAL-IN** du caisson de basses à la sortie **COAXIAL/DIGITAL** de l'appareil à l'aide d'un câble coaxial (non fourni).

Remarque

- Pour diffuser le son provenant de la sortie audio de l'appareil connecté, appuyez plusieurs fois sur **SOURCE AUDIO** jusqu'à ce que « **COAXIAL INPUT** » apparaisse sur l'afficheur.

Connexion à la prise optique

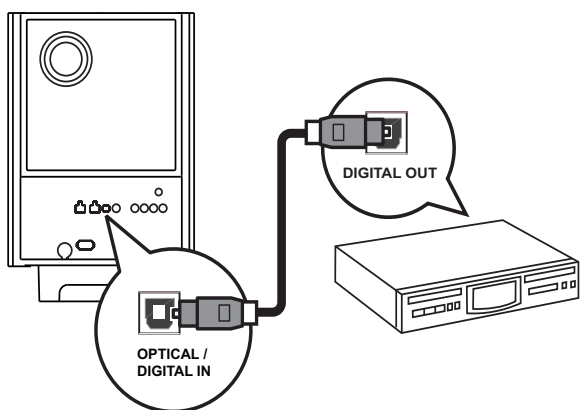

- 1 Reliez la prise **OPTICAL DIGITAL-IN** du caisson de basses à la sortie **OPTICAL/SPDIF** de l'appareil à l'aide d'un câble optique (non fourni).

Remarque

- Pour diffuser le son provenant de la sortie audio de l'appareil connecté, appuyez plusieurs fois sur **SOURCE AUDIO** jusqu'à ce que « **OPTICAL INPUT** » apparaisse sur l'afficheur.

Connexion à un baladeur multimédia

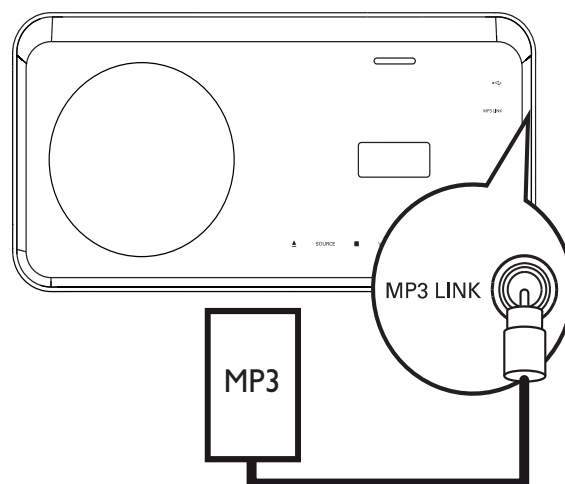

- 1 Reliez la prise **MP3 LINK** de votre système Home Cinéma à la prise casque du baladeur multimédia (baladeur MP3, par exemple) à l'aide d'un câble audio stéréo de 3,5 mm (non fourni).

Remarque

- Pour diffuser le son provenant de l'appareil connecté, appuyez plusieurs fois sur **AUDIO SOURCE** jusqu'à ce que « **MP3 LINK** » apparaisse sur l'afficheur.

Connexion de périphérique USB

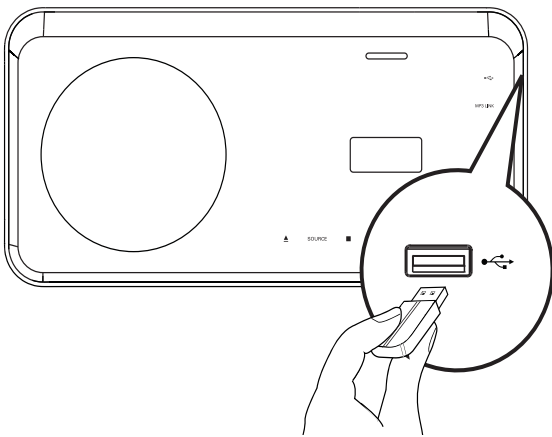

- 1 Connectez le périphérique USB à la prise **USB** du système Home Cinéma.

Remarque

- Le système Home Cinéma ne peut lire/afficher que des fichiers MP3, WMA, DivX (Ultra) ou JPEG qui sont stockés sur ce type de périphérique.
- Appuyez sur **USB** pour accéder au contenu et lire les fichiers.

Connexion à un iPod

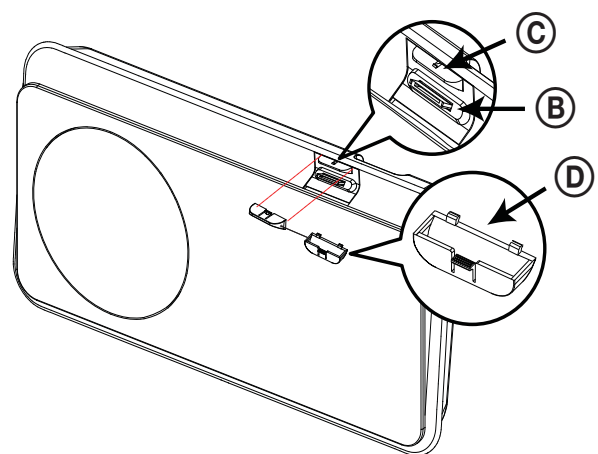
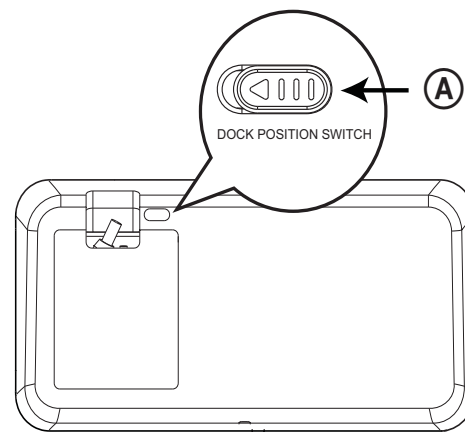

- 1 Poussez la glissière (A) vers le côté et déplacez le support (C) jusqu'à ce que vous obteniez la position optimale pour votre iPod.
- 2 Relâchez la glissière (A).
- 3 Sélectionnez un adaptateur pour station d'accueil (D) correspondant et fixez-le à l'élément de maintien (C).
- 4 Placez l'iPod dans le logement **iPod DOCK** du système Home Cinéma.

Remarque

- Pour diffuser le son provenant de la sortie audio de l'appareil connecté, appuyez sur **iPod DOCK**.

Branchement du cordon d'alimentation



Avertissement

- Risque d'endommagement du produit ! Vérifiez que la tension d'alimentation correspond à la valeur de tension imprimée à l'arrière ou sous le produit.

- 1 Une fois toutes les connexions nécessaires effectuées, branchez le cordon d'alimentation sur la prise secteur.
↳ Votre produit est prêt à être configuré avant utilisation.

Fixation du support

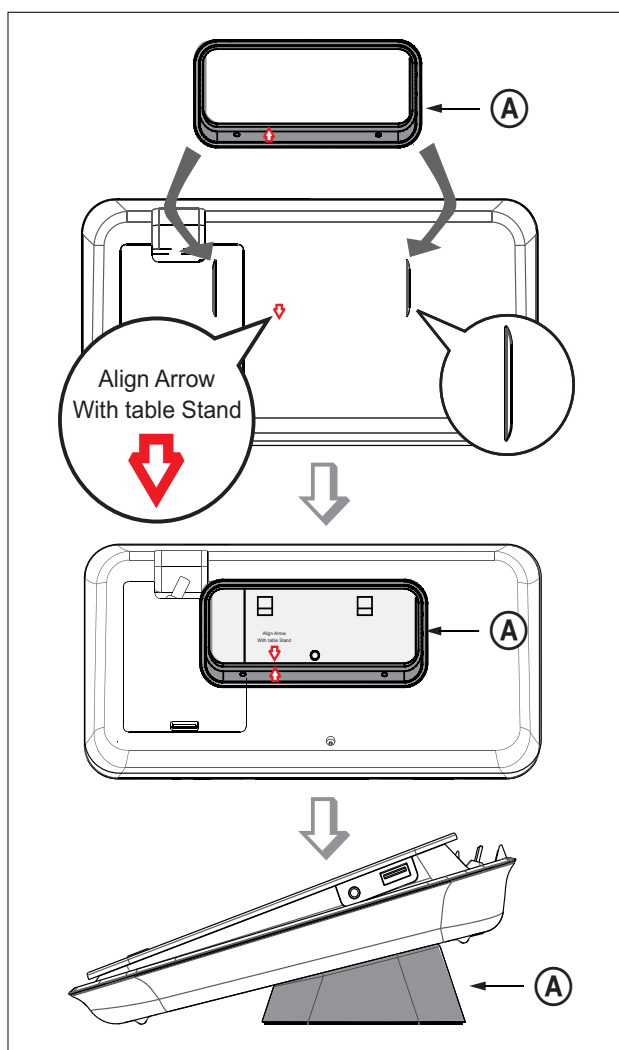

Ⓐ = support horizontal.

- 1 Vérifiez que tous les câbles nécessaires sont connectés au système Home Cinéma et fermez le couvercle arrière.
- 2 Fixez le support horizontal à l'arrière du système Home Cinéma.
 - Alignez les flèches de manière à obtenir la position correcte.
 - À l'aide des panneaux proéminents, maintenez le support horizontal.

Fixation de l'unité principale



Attention

- Risque de blessures et de dégâts matériels. Seules des personnes qualifiées peuvent procéder à l'installation.

- 1 Vérifiez que tous les câbles nécessaires sont connectés à l'unité principale puis fermez le couvercle arrière.
- 2 Fixez le grand support de montage mural au support horizontal à l'aide de vis.

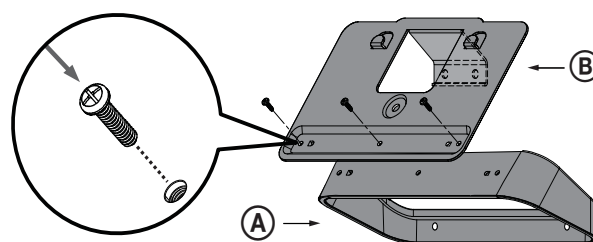

- 3 Positionnez les supports de fixation sur le mur, percez quatre trous et fixez les supports sur le mur à l'aide de quatre vis (non fournies).

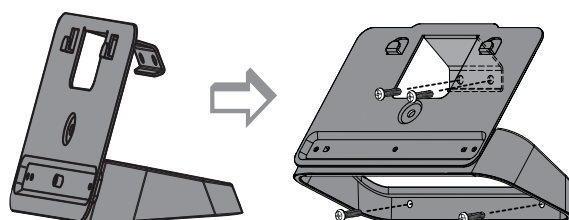

- 4 Accrochez solidement l'unité principale sur le support fixé.

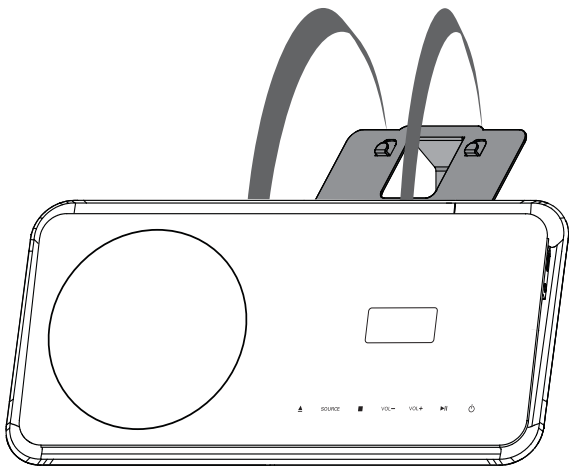

- 5 Vissez le bouton fourni dans le trou situé au centre du panneau arrière pour maintenir le support.

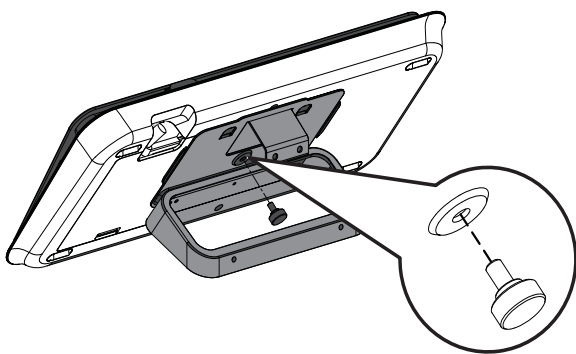

Fixation des enceintes

! Attention

- Risque de blessures et de dégâts matériels. Seules des personnes qualifiées peuvent procéder à l'installation.

- 1 Desserrez les vis à l'arrière de l'enceinte pour retirer le pied de l'enceinte.

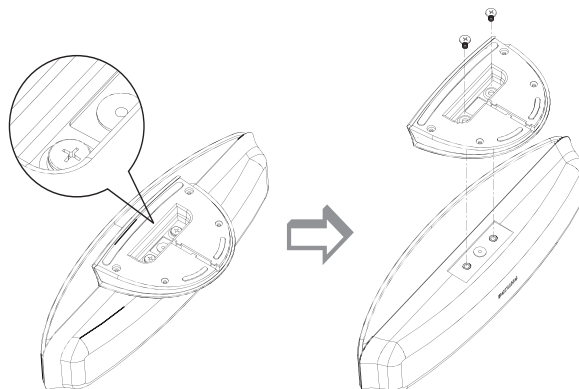

- 2 À l'aide des vis, attachez le petit support de montage mural à l'enceinte.

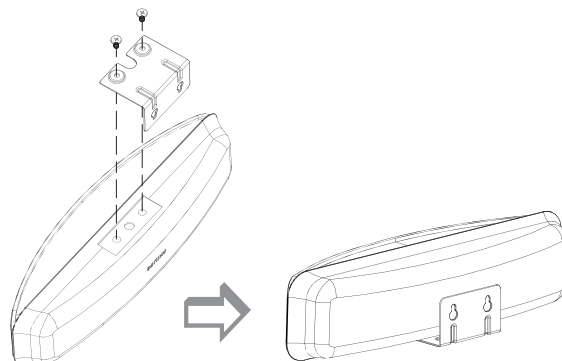

- 3 Fixez deux vis (non fournies) au mur, accrochez le support sur les vis, puis enclenchez l'enceinte.

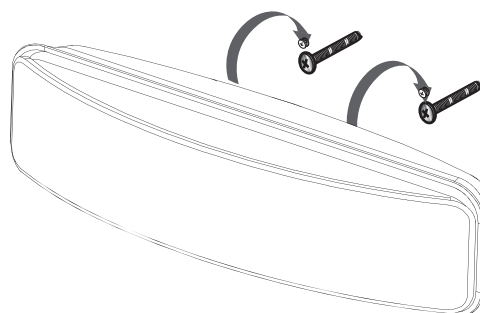

4 Guide de démarrage

Insertion des piles de la télécommande

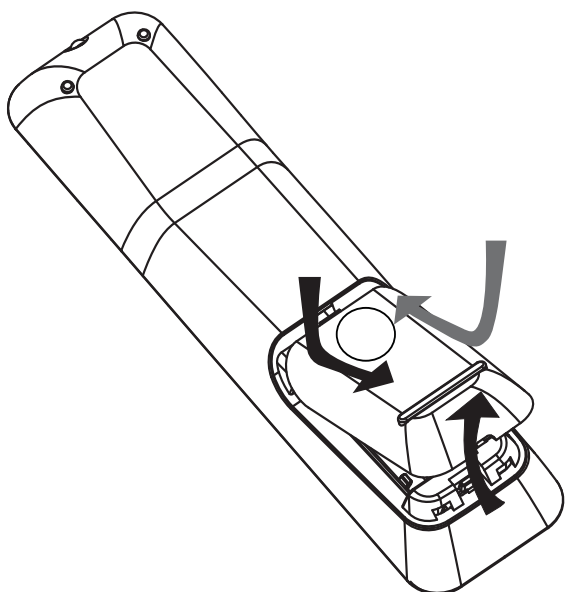

- 1 Retirez le couvercle des piles au dos de la télécommande en le faisant glisser.
- 2 Insérez les 2 piles fournies (AAA). Assurez-vous que les piles sont placées de manière à ce que les pôles (+) et (-) correspondent aux indications à l'intérieur du compartiment à piles.
- 3 Remettez le couvercle en place.

Remarque

- Ne mélangez pas les piles (neuves et anciennes, au carbone et alcalines, etc.).
- Ôtez les piles si celles-ci sont usagées ou si vous savez que vous ne vous servirez pas de la télécommande pendant un certain temps.
- Les piles contiennent des substances chimiques : elles doivent être mises au rebut de manière adéquate.

Commande d'une source

- 1 Appuyez sur les touches **RADIO**, **USB** ou **DISC** pour sélectionner la source que vous souhaitez commander.
- 2 Sélectionnez la fonction souhaitée (par exemple, ◀ ▶).

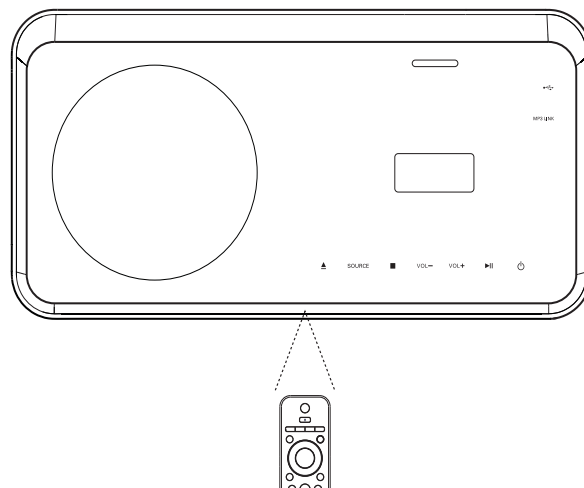

Navigation dans le menu



- 1 Dirigez la télécommande vers le capteur infrarouge de l'appareil, puis sélectionnez la fonction souhaitée.
- 2 Parcourez les menus qui s'affichent à l'écran à l'aide des touches suivantes de la télécommande.

| Touche | Action |
|--------|--------------------------------------|
| ▲▼ | Déplacer vers le haut ou vers le bas |
| ◀▶ | Déplacer vers la gauche ou la droite |
| OK | Confirmer une sélection |
| 1 2 3 | Saisir des chiffres |
| 4 5 6 | |
| 7 8 9 | |
| 0 | |

Recherche du canal vidéo adéquat

- 1 Appuyez sur  pour mettre le produit sous tension.
- 2 Appuyez sur **DISC** pour passer en mode disque.
- 3 Allumez le téléviseur, puis réglez-le sur le canal d'entrée vidéo adéquat de l'une des manières suivantes :
 - Sélectionnez le premier canal de votre téléviseur, puis appuyez sur la touche bas de sélection des chaînes jusqu'à ce que l'écran Philips apparaisse.
 - Appuyez plusieurs fois sur la touche  **SOURCE** de la télécommande de votre téléviseur.



Conseil

- Le canal d'entrée vidéo se situe entre le premier et le dernier canal ; il peut s'appeler FRONT, A/V IN, VIDÉO, HDMI etc. Pour savoir comment sélectionner l'entrée correcte, reportez-vous au manuel d'utilisation de votre téléviseur.

Sélection de la langue d'affichage des menus



Remarque

- Vous pouvez ignorer ce réglage si votre produit est connecté à un téléviseur compatible HDMI CEC. Dans ce cas, la langue OSD correspond au réglage de votre téléviseur.

Réglages généraux

| | |
|------------------|---------------------------------------|
| Config. EasyLink | <input checked="" type="radio"/> Auto |
| Verr disque | <input type="radio"/> English |
| Lum affichage | <input type="radio"/> Dansk |
| Langue OSD | <input type="radio"/> Nederlands |
| Économ écran | <input type="radio"/> Suomi |
| Veille progr. | <input type="radio"/> Français |
| Mode veille éco. | <input type="radio"/> Deutsch |
| Code Vsd DivX(R) | <input type="radio"/> Italiano ▼ |

- 1 Appuyez sur **DISC**.
- 2 Appuyez sur  **SETUP**.
↳ Le menu **[Réglages généraux]** s'affiche.
- 3 Appuyez sur **▶**.
- 4 Appuyez sur **▲▼** pour sélectionner **[Langue OSD]** dans le menu, puis appuyez sur **▶**.
 - Les langues disponibles varient en fonction de votre pays ou de votre région. Elles ne correspondent peut-être pas à l'illustration ci-dessus.
- 5 Appuyez sur **▲▼** pour sélectionner une langue, puis sur **OK**.



Conseil

- Vous pouvez définir la langue par défaut pour les menus des DVD (voir « Réglage des paramètres » > « Préférences » > **[Menu Disque]**).

Configuration Ambisound

Modifiez la configuration Ambisound en fonction du style et de la disposition de la pièce de façon à obtenir le meilleur son Surround.



Remarque

- Avant de commencer, vérifiez que toutes les connexions requises ont été effectuées.
- Terminez la configuration Ambisound avant de lire un disque.

| Régl audio | |
|-------------------|--|
| Config. Ambisound | |
| HDMI Audio | |
| Mode Nuit | |
| | |
| | |
| | |
| | |

- 1 Appuyez sur **DISC**.
- 2 Appuyez sur **SETUP**.
- 3 Appuyez sur **▼** pour sélectionner **[Audio Setup]** dans le menu, puis appuyez sur **▶**.
- 4 Sélectionnez **[Config. Ambisound]** dans le menu, puis appuyez sur **▶**.
 - Si l'option de configuration n'est pas disponible, appuyez deux fois sur **■** avant de répéter les étapes ci-dessus.
- 5 Appuyez sur **▲▼** pour sélectionner un paramètre dans le menu, puis sur **OK**.
 - Pour quitter le menu, appuyez sur **SETUP**.

| Config. Ambisound | |
|-------------------|--|
| Acoustique pièce | <input checked="" type="radio"/> Difficile |
| Position pièce | <input checked="" type="radio"/> Doux |
| Distance enceinte | |
| Position d'écoute | |
| | |
| | |
| | |

Pour sélectionner les caractéristiques de la pièce

- Sélectionnez **[Acoustique pièce]**, puis appuyez sur **▶**.

Pour sélectionner l'emplacement du système Home Cinéma dans la pièce

- Sélectionnez **[Position pièce]**, puis appuyez sur **▶**.

Pour sélectionner la distance entre deux enceintes

- Sélectionnez **[Distance enceinte]**, puis appuyez sur **▶**.

Pour sélectionner la distance entre la position d'écoute et les enceintes

- Sélectionnez **[Position d'écoute]**, puis appuyez sur **▶**.

Activation du balayage progressif

Si le téléviseur prend en charge le balayage progressif en sortie, vous pouvez relier le système Home Cinéma au téléviseur à l'aide d'une connexion vidéo composantes. (Voir « Connexion des câbles vidéo » > « Connexion à la prise vidéo composantes ».)

| Régl vidéo | |
|-------------------|--------------------------------------|
| Système TV | <input checked="" type="radio"/> YUV |
| Affichage TV | <input checked="" type="radio"/> RGB |
| RÉGLAGES COUL. | |
| Config. HDMI | |
| Sous-Titres | |
| Progressif | |
| Vidéo composantes | |

| Régl vidéo | |
|-------------------|---|
| Système TV | <input checked="" type="radio"/> Activé |
| Affichage TV | <input checked="" type="radio"/> Off |
| RÉGLAGES COUL. | |
| Config. HDMI | |
| Sous-Titres | |
| Progressif | |
| Vidéo composantes | |

- 1 Allumez le téléviseur et assurez-vous que le mode de balayage progressif de votre téléviseur est désactivé (reportez-vous au manuel d'utilisation).
- 2 Réglez le téléviseur sur le canal vidéo adéquat pour ce système Home Cinéma.
- 3 Appuyez sur **DISC**.
- 4 Appuyez sur **SETUP**.
- 5 Appuyez sur **▼** pour sélectionner **[Régl vidéo]** dans le menu, puis appuyez sur **▶**.
- 6 Sélectionnez **[Vidéo composantes]** > **[YUV]**, puis appuyez sur **OK**.

- 7 Sélectionnez **[Progressif]** > **[Activé]**, puis appuyez sur **OK**.
↳ Un message d'avertissement s'affiche à l'écran.
- 8 Pour continuer, sélectionnez **[Ok]**, puis appuyez sur **OK**.
↳ Le balayage progressif est configuré.

Remarque

- Si un écran vierge ou une image déformée s'affiche, patientez 15 secondes jusqu'à l'activation de la restauration automatique.
- Si rien ne s'affiche, désactivez le mode de balayage progressif comme suit : 1) Appuyez sur **▲** pour ouvrir le logement du disque. 2) Appuyez sur **◀**. 3) Appuyez sur **AUDIO SYNC**.

- 9 Appuyez sur la touche **SETUP** pour quitter le menu.
- 10 Vous pouvez maintenant activer le mode de balayage progressif sur votre téléviseur.

Remarque

- Si l'image à l'écran est déformée, désactivez la fonction de balayage progressif de l'appareil et du téléviseur.

Utilisation de la fonction Philips EasyLink

Votre produit prend en charge la fonction Philips EasyLink utilisant le protocole HDMI CEC (Consumer Electronics Control). Les appareils compatibles EasyLink qui sont connectés à des connecteurs HDMI peuvent être contrôlés par une seule télécommande.



Remarque

- Philips ne garantit pas 100% d'interopérabilité avec tous les périphériques HDMI CEC.

- 1 Activez les fonctions HDMI CEC de votre téléviseur et des autres appareils connectés. Pour plus d'informations, consultez le manuel du téléviseur et des appareils.
- 2 Les commandes Philips EasyLink suivantes sont maintenant disponibles.

EasyLink

Vous pouvez activer et désactiver toutes les fonctions EasyLink.

Lecture à l'aide d'une seule touche

Lorsque vous reliez votre produit à des appareils prenant en charge la lecture sur simple pression d'une touche, une unique télécommande suffit à contrôler l'ensemble. Par exemple, lorsque vous appuyez sur le bouton Lecture de la télécommande de votre lecteur DVD, votre téléviseur passe automatiquement sur la chaîne adéquate pour la lecture du contenu du DVD. Pour activer la fonction de lecture sur simple pression d'une touche, un disque vidéo doit au préalable être inséré dans le logement.

Mise en veille à l'aide d'une seule touche

Lorsque vous reliez votre produit à des appareils prenant en charge la mise en veille sur simple pression d'une touche, vous pouvez mettre en veille votre produit et tous les appareils compatibles HDMI connectés à partir de la télécommande de votre produit. Vous pouvez mettre un appareil en veille à l'aide d'une seule touche en utilisant la télécommande de tout périphérique HDMI connecté.

Contrôle audio du système

Raccordé à un appareil compatible HDMI CEC, votre produit peut diffuser automatiquement le son de l'appareil en question.

Pour bénéficier du son sur simple pression d'une touche, vous devez mapper l'entrée audio de l'appareil raccordé à votre produit. Vous pouvez utiliser la télécommande du périphérique connecté pour régler le volume.

Mappage des entrées audio

Votre système Home Cinéma diffuse automatiquement le son provenant de l'appareil en cours de lecture lorsque vous avez mappé correctement son entrée audio.

Mappage des périphériques aux entrées audio

Remarque

- Avant de commencer, assurez-vous que les sorties audio du téléviseur HDMI et des autres appareils HDMI ont été raccordées aux entrées audio de votre système Home Cinéma.

Réglages généraux

| | |
|------------------|---|
| Config. EasyLink | <input type="radio"/> EasyLink |
| Verr disque | <input type="radio"/> Lecture une touche |
| Lum affichage | <input type="radio"/> Veille une touche |
| Langue OSD | <input checked="" type="radio"/> Ctrl Système Audio |
| Économ écran | <input checked="" type="radio"/> Topo entrée audio |
| Veille progr. | |
| Mode veille éco. | |
| Code Vsd DivX(R) | |

- Appuyez sur **DISC**.
- Appuyez sur **SETUP**.
↳ Le menu **[Réglages généraux]** s'affiche.
- Appuyez sur **▶**.
- Sélectionnez **[Config. EasyLink]**, puis appuyez sur **▶**.
 - Les fonctions **[Lecture une touche]** et **[Veille une touche]** sont activées par défaut.
- Sélectionnez **[Ctrl Système Audio]** > **[Activé]**, puis appuyez sur **OK** pour lancer la recherche des appareils.
↳ Une fois celle-ci terminée, le menu de mappage des entrées audio s'affiche.

Topo entrée audio

| | |
|----------------|--|
| Entrée SCART | <input type="radio"/> [TV] |
| Entrée Aux1 | <input checked="" type="radio"/> [DVD 3400] |
| Entrée Aux2 | <input checked="" type="radio"/> other(non-HDMI) |
| Entrée Aux3 | |
| Entrée Coaxial | |
| Entrée Optical | |
| | |

- Sélectionnez l'entrée audio du système Home Cinéma utilisée pour raccorder un autre appareil HDMI, puis appuyez sur **▶**.
 - Par exemple, si les prises audio de votre téléviseur sont reliées aux prises **AUX1** de votre système Home Cinéma, sélectionnez **[Entrée Aux1]** et réalisez le mappage avec le téléviseur (marque) sur le volet de droite.
- Sélectionnez l'appareil connecté correspondant, puis appuyez sur **OK**.
↳ Répétez les étapes 5 à 7 pour mapper les autres appareils connectés.
- Appuyez sur la touche **SETUP** pour quitter le menu.

Sélection d'une source

Sur l'unité principale

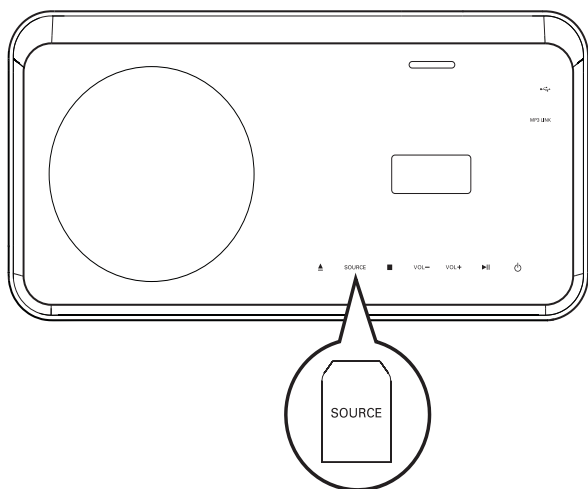

- Appuyez plusieurs fois sur **SOURCE** pour sélectionner : **DISC** > **iPOD** > **RADIOFM** > **COAXIAL INPUT** > **OPTICAL INPUT** > **SCART INPUT** > **AUXENTRÉE AUX1** > **ENTRÉE AUX2** > **ENTRÉE AUX3** > **MP3 LINK** > **USB** > **DISC ...**

Sur la télécommande

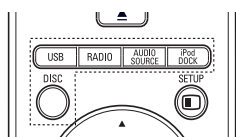

- Appuyez sur **iPod DOCK** pour passer en mode station d'accueil.
- Appuyez à plusieurs reprises sur **AUDIO SOURCE** pour sélectionner la source audio connectée :

| Afficheur | Appareil connecté à |
|---------------|--------------------------|
| SCART INPUT | Prise SCART |
| ENTRÉE AUX1 | Prises AUDIO IN-AUX1 |
| ENTRÉE AUX2 | Prises AUDIO IN-AUX2 |
| ENTRÉE AUX3 | Prises AUDIO IN-AUX3 |
| COAXIAL INPUT | Prise DIGITAL IN-COAXIAL |
| OPTICAL INPUT | Prise DIGITAL IN-OPTICAL |
| MP3 LINK | Prise MP3 LINK |

- Appuyez sur **RADIO** pour passer sur la bande FM.
- Appuyez sur **USB** pour passer en mode USB.
- Appuyez sur **DISC** pour passer en mode disque.

5 Lecture

Lecture d'un disque



Attention

- N'insérez jamais d'objets autres que des disques dans le logement.
- Ne touchez pas la lentille optique à l'intérieur du logement du disque.

- 1 Appuyez sur ▲ pour ouvrir le logement du disque.
- 2 Insérez un disque avec l'étiquette orientée vers le haut.
 - Pour les disques à double face, insérez la face à lire vers le haut.
- 3 Appuyez sur ▲ pour fermer le logement et démarrer la lecture.
 - Pour afficher le contenu du disque, allumez le téléviseur sur le canal réservé au système Home Cinéma.
 - Pour arrêter la lecture, appuyez sur ■.



Remarque

- Vérifiez les types de disque pris en charge (voir « Caractéristiques techniques » > « Support de lecture »).
- Lorsque le menu de saisie du mot de passe s'affiche, saisissez le mot de passe pour pouvoir lire un disque verrouillé ou à accès restreint.
- Si vous mettez un disque en pause ou l'arrêtez pendant environ 15 minutes, l'économiseur d'écran est activé. Pour désactiver l'économiseur d'écran, appuyez sur **DISC**.
- Lorsqu'un disque est en pause ou arrêté et que vous n'appuyez sur aucune touche dans les 30 minutes, le système Home Cinéma passe automatiquement en mode veille.

Lecture de vidéo



Remarque

- Dans le cas des disques vidéo, la lecture reprend à l'endroit où elle avait été arrêtée. Pour reprendre la lecture au début, appuyez sur ◀ lors de l'affichage du message.

Contrôle de la lecture vidéo

- 1 Lisez un titre.
- 2 Pilotez le titre à l'aide de la télécommande.

| Touche | Action |
|---------|--|
| ▶ | Pour démarrer, mettre en pause ou reprendre la lecture. |
| ■ | Permet d'arrêter la lecture. |
| ▶ | Pour passer au titre ou au chapitre suivant. |
| ◀ | Pour revenir au début du titre ou du chapitre en cours de lecture. Appuyez deux fois pour revenir au titre ou au chapitre précédent. |
| ◀◀ / ▶▶ | Pour réaliser une recherche rapide vers l'avant (droite) ou l'arrière (gauche). Appuyez plusieurs fois sur ces touches pour changer de vitesse. <ul style="list-style-type: none">• En mode pause, permet d'effectuer un ralenti avant ou arrière. |
| ▲ / ▼ | Pour réaliser une recherche lente vers l'avant (bas) ou l'arrière (haut). Appuyez plusieurs fois sur ces touches pour changer de vitesse. <ul style="list-style-type: none">• Seul le ralenti avant est possible pour les VCD. |

Modification des options de lecture vidéo

- 1 Lisez un titre.
- 2 Modifiez la lecture vidéo à l'aide de la télécommande.

| Touche | Action |
|-----------------|--|
| AUDIO | Pour sélectionner une langue audio ou une chaîne. |
| SYNC | |
| SUBTITLE | Permet de sélectionner la langue de sous-titrage pour des vidéos. |
| REPEAT | Pour activer ou désactiver les modes répétition ou aléatoire. <ul style="list-style-type: none">• Les options de répétition dépendent du type de disque.• Pour les VCD, la lecture répétée n'est possible que si le mode PBC est désactivé. |
| ZOOM | Pour effectuer un zoom avant ou arrière dans l'image. <ul style="list-style-type: none">• Utilisez les Boutons de navigation pour vous déplacer dans l'image obtenue. |
| INFO | Permet d'afficher des informations sur le disque et sur son état. <ul style="list-style-type: none">• Les options de lecture vidéo peuvent être modifiées ici sans interrompre la lecture. |

Remarque

- Il est possible que certains disques ne permettent pas certaines opérations. Reportez-vous aux informations fournies avec le disque pour plus de détails.

Accès au menu DVD

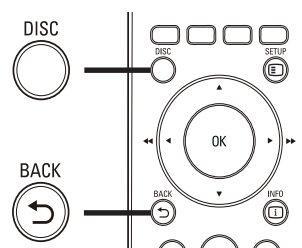

- 1 Appuyez sur **DISC** pour accéder au menu principal du disque.
- 2 Sélectionnez une option de lecture, puis appuyez sur **OK**.
 - Dans certains menus, vous devez appuyer sur les **Boutons numériques** pour saisir votre sélection.
 - Pour revenir au menu des titres pendant la lecture, appuyez sur **BACK**.

Accès au menu d'un VCD

Le mode PBC (Playback Control - Contrôle de lecture) est activé par défaut pour les VCD. Lorsqu'un VCD est inséré, le menu du disque s'affiche.

- 1 Appuyez sur **▲▼** pour sélectionner une option de lecture, puis sur **OK** pour lancer la lecture.
 - Si le mode PBC est désactivé, le menu n'apparaît pas et la lecture démarre au premier titre.
 - Pour retourner au menu des titres pendant la lecture, appuyez sur **BACK** (uniquement lorsque le mode PBC est activé).

Conseil

- Vous pouvez modifier le réglage de la fonction PBC (voir « Réglage des paramètres » > « Préférences » > **[PBC]**).

Synchronisation de la sortie audio avec la lecture vidéo

Si la lecture vidéo est plus lente que la sortie audio (le son ne correspond pas à l'image), vous avez la possibilité de retarder la sortie audio.

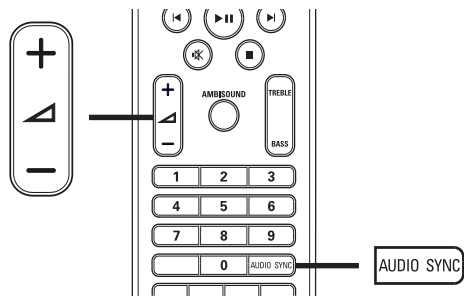

- 1 Maintenez la touche **AUDIO SYNC** enfoncée jusqu'à ce que « AUDIO SYNC » s'affiche.
- 2 Dans les cinq secondes, appuyez sur **+/-** pour définir le temps de retard de la sortie audio.

Remarque

- Si vous n'appuyez pas sur la touche VOL dans les cinq secondes, cette dernière reprendra sa fonction normale de réglage du volume.

Visualiser une vidéo sous différents angles de vue.

- 1 Pendant la lecture, maintenez le bouton **ANGLE** enfoncé pour afficher les options d'angle.
- 2 Appuyez sur les **Boutons numériques** pour sélectionner un angle.
↳ La lecture s'effectue sous l'angle choisi.

Remarque

- Applicable uniquement aux disques contenant des scènes multi-angles.

Accès à un passage spécifique

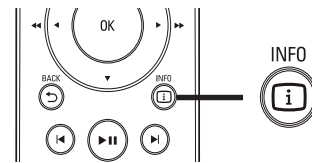

- 1 Au cours de la lecture, appuyez sur **INFO**.
↳ Le menu d'état du disque s'affiche.
- 2 Appuyez sur **▲▼** pour consulter les informations, puis sur **OK**.
 - **[Durée ti]** (durée du titre)
 - **[Durée ch]** (durée du chapitre)
 - **[Tps disque]** (durée du disque)
 - **[Tps plage]** (durée de la piste)
- 3 Saisissez à l'aide des **Boutons numériques** le temps à partir duquel vous souhaitez démarrer la lecture, puis appuyez sur **OK**.

Remarque

- Les options dépendent du type de disque.

Lecture de fichiers vidéo DivX®

DivX est un format de support numérique qui conserve une excellente qualité malgré un taux de compression élevé. Ce produit certifié DivX® permet également de visualiser des disques contenant des vidéos au format DivX.

- 1 Insérez un disque ou un périphérique USB contenant des vidéos DivX.
- 2 Appuyez sur la touche **DISC** ou **USB**.
↳ Le menu du contenu s'affiche.
- 3 Sélectionnez le titre à lire, puis appuyez sur **▶||**.
- 4 Pilotez le titre à l'aide de la télécommande.

| Touche | Action |
|-----------------|--|
| AUDIO | Pour sélectionner une langue audio ou une chaîne. |
| SYNC | |
| SUBTITLE | Permet de sélectionner la langue de sous-titrage pour des vidéos. |
| ■ | Permet d'arrêter la lecture. Pour les DivX Ultra, appuyez à nouveau sur cette touche pour afficher le menu du contenu. |
| i INFO | Afficher les informations DivX Ultra. |

Remarque

- Vous ne pouvez lire que les vidéos DivX louées ou achetées en utilisant le code d'enregistrement DivX de votre système Home Cinéma (voir « Réglage des paramètres » > « Réglages généraux » > **[Code Våd DivX(R)]**).
- L'appareil peut lire des fichiers vidéo DivX jusqu'à 4 Go.
- Si les sous-titres n'apparaissent pas correctement, changez le jeu de caractères (voir « Réglage des paramètres » > « Préférences » > **[Ss-titre DivX]**).
- Le système Home Cinéma peut afficher jusqu'à 45 caractères dans un sous-titre.

Lecture de musique

Contrôle de la lecture des pistes audio

- 1 Lisez une piste.
- 2 Pilotez la piste à l'aide de la télécommande.

| Touche | Action | | | | | | | | | | | | |
|--|---|---|---|---|---|---|---|---|---|---|--|--|--------------------------------------|
| ▶ | Pour démarrer, mettre en pause ou reprendre la lecture. | | | | | | | | | | | | |
| ■ | Permet d'arrêter la lecture. | | | | | | | | | | | | |
| ▶ | Pour passer à la piste suivante. | | | | | | | | | | | | |
| ◀ | Pour revenir au début de la piste en cours de lecture. Appuyez deux fois pour revenir à la piste précédente. | | | | | | | | | | | | |
| <table border="1"><tr><td>1</td><td>2</td><td>3</td></tr><tr><td>4</td><td>5</td><td>6</td></tr><tr><td>7</td><td>8</td><td>9</td></tr><tr><td>0</td><td></td><td></td></tr></table> | 1 | 2 | 3 | 4 | 5 | 6 | 7 | 8 | 9 | 0 | | | Pour sélectionner un <item> à jouer. |
| 1 | 2 | 3 | | | | | | | | | | | |
| 4 | 5 | 6 | | | | | | | | | | | |
| 7 | 8 | 9 | | | | | | | | | | | |
| 0 | | | | | | | | | | | | | |
| ◀◀ / ▶▶ | Pour réaliser une recherche rapide vers l'avant (droite) ou l'arrière (gauche). Appuyez plusieurs fois sur ces touches pour changer de vitesse. | | | | | | | | | | | | |
| REPEAT | Pour activer ou désactiver les modes répétition ou aléatoire. | | | | | | | | | | | | |

Lecture de musique au format MP3/WMA

Le format MP3/WMA correspond à un type de fichiers audio extrêmement compressés (extensions .mp3 ou .wma).

- 1 Insérez un disque ou un périphérique USB contenant des fichiers musicaux MP3/WMA.
- 2 Appuyez sur la touche **DISC** ou **USB**.
↳ Le menu du contenu s'affiche.
- 3 Sélectionnez un dossier, puis appuyez sur **OK**.
- 4 Sélectionnez une piste à lire, puis appuyez sur **▶||**.
 - Pour revenir au menu principal, appuyez sur **↩ BACK** ou sur **▲** pour sélectionner le dossier « Précédent », puis appuyez sur **OK**.



Remarque

- Pour les disques enregistrés au cours de sessions multiples, seule la première session est lue.
- Le produit ne prend pas en charge le format audio MP3PRO.
- Si le nom de la piste MP3 (ID3) ou de l'album comporte des caractères spéciaux, il se peut qu'il ne s'affiche pas correctement à l'écran car ces caractères ne sont pas pris en charge.
- Certains fichiers WMA sont protégés par la gestion des droits numériques (DRM, Digital Right Management) et ne peuvent pas être lus par votre produit.
- Les dossiers ou les fichiers dont la taille excède la capacité de prise en charge du produit ne pourront pas être affichés ni lus.



Conseil

- Vous pouvez afficher des données, des dossiers ou des fichiers (voir « Réglage des paramètres » > « Préférences » > **[Affichage MP3/JPEG]**).

Lecture de fichiers photo

Lecture de fichiers photo sous forme de diaporama

Ce produit peut lire des photos JPEG (extensions de fichier .jpeg ou .jpg).

- 1 Insérez un disque ou un périphérique USB contenant des photos JPEG.
- 2 Appuyez sur la touche **DISC** ou **USB**.
↳ Le diaporama démarre (pour les disques Kodak) ou un menu du contenu s'affiche (pour les disques JPEG).
- 3 Sélectionnez le dossier ou l'album que vous voulez visionner.
 - Pour prévisualiser les photos du dossier ou de l'album, appuyez sur **ⓘ INFO**.

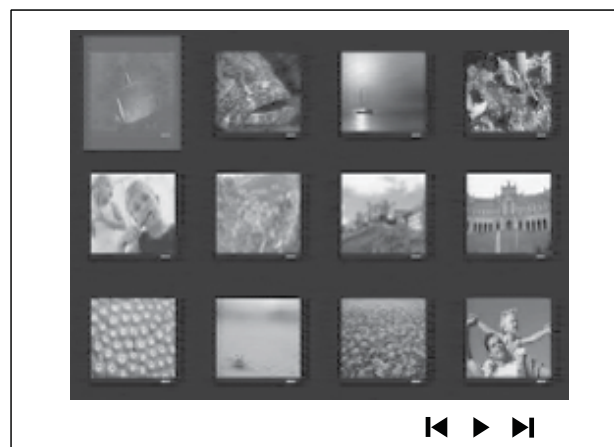

- Pour revenir à l'écran précédent ou passer à l'écran suivant, appuyez sur **◀ / ▶**.
 - Pour sélectionner une photo, appuyez sur **Boutons de navigation**.
 - Pour n'afficher que la photo sélectionnée, appuyez sur **OK**.
- 4 Appuyez sur **▶||** pour commencer la lecture du diaporama.
 - Pour revenir au menu, appuyez sur **↩ BACK**.



Remarque

- Le délai d'affichage du contenu du disque sur le téléviseur dépend du nombre de titres ou de photos stockés sur le support.
- Si la photo JPEG n'a pas été enregistrée avec une extension « .exif », la miniature ne s'affichera pas à l'écran. Elle sera remplacée par une miniature représentant une montagne bleue.
- Le produit affiche uniquement les photos numériques au format JPEG-EXIF, utilisé par la quasi-totalité des appareils photo numériques. Il ne peut pas afficher d'images Motion JPEG ou d'images dans des formats autres que JPEG, ni les clips sonores associés à des images.
- Les dossiers ou les fichiers dont la taille excède la capacité de prise en charge du produit ne pourront pas être affichés ni lus.

Contrôle de la lecture des photos

- 1 Lancez le diaporama.
- 2 Pilotez le visionnage à l'aide de la télécommande.

| Touche | Action |
|-------------|---|
| ◀ | Permet de passer à la photo précédente. |
| ▶ | Permet de passer à la photo suivante. |
| ▲ | Permet de faire pivoter la photo dans le sens des aiguilles d'une montre. |
| ▼ | Permet de faire pivoter la photo dans le sens inverse des aiguilles d'une montre. |
| ZOOM | Pour effectuer un zoom avant ou arrière dans l'image. Mettre en pause le diaporama en mode zoom. |
| ■ | Permet d'arrêter la lecture. |

Lecture de diaporamas musicaux

Permet de lire des fichiers musicaux MP3/WMA et des fichiers photo JPEG simultanément pour créer un diaporama musical. Les fichiers MP3/WMA et JPEG doivent être stockés sur le même disque ou sur le même périphérique USB.

- 1 Lisez de la musique au format MP3/WMA.
 - 2 Naviguez jusqu'au dossier ou jusqu'à l'album de photos, puis appuyez sur **OK** pour lancer le diaporama.
 - ↳ Un diaporama se lance et continue jusqu'à la fin du dossier de photos ou de l'album.
 - ↳ La lecture du fichier audio continue jusqu'à la fin du disque.
- Pour arrêter le diaporama, appuyez sur ■.
 - Pour arrêter la lecture de la musique, appuyez de nouveau sur ■.

Lecture à partir d'un périphérique USB

Ce produit lit les fichiers aux formats MP3, WMA, DivX (Ultra) et JPEG sur les périphériques USB suivants :

- Appareil photo numérique prenant en charge la norme PTP
- Clé USB
- Lecteur de carte mémoire
- Disque dur (alimentation externe nécessaire)

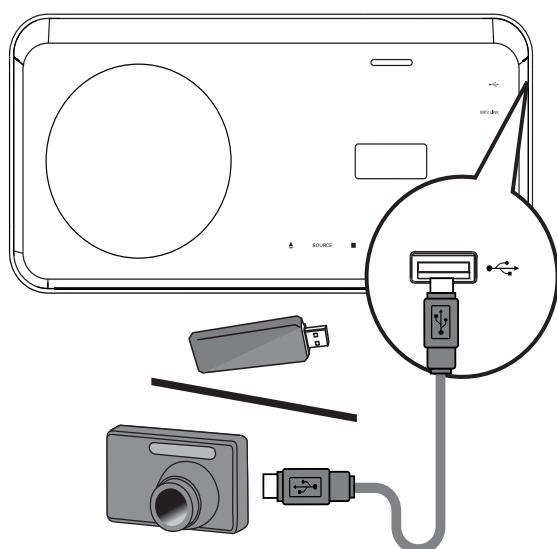

- 1 Branchez un périphérique USB sur la prise  (USB).
- 2 Appuyez sur **USB**.
↳ Le menu du contenu s'affiche.
- 3 Sélectionnez un fichier à lire, puis appuyez sur **▶||**.
↳ La lecture commence.
 - Pour arrêter la lecture, appuyez sur **■** ou retirez le périphérique USB.

Remarque

- Si le périphérique n'est pas compatible avec la prise USB, vous devrez utiliser un câble d'extension USB.
- Si vous raccordez un lecteur de carte/périphérique USB multiple, vous ne pourrez accéder qu'à un(e) seul(e) carte/périphérique.

Lecture à partir d'un baladeur multimédia

Il vous suffit de connecter votre baladeur multimédia (baladeur MP3, par exemple) au système Home Cinéma pour bénéficier d'une qualité musicale incomparable.

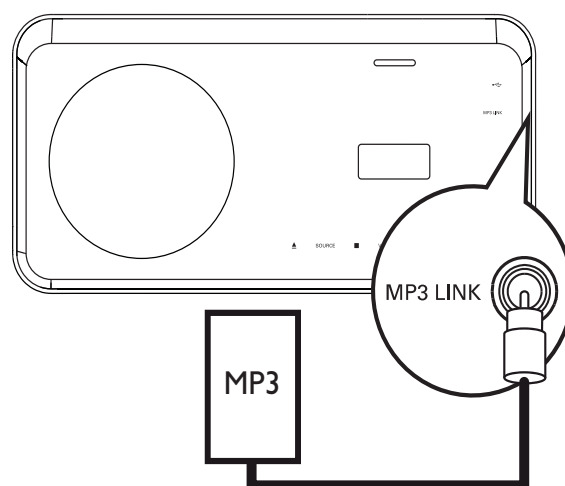

- 1 Reliez la prise **MP3 LINK** de votre système Home Cinéma à la prise casque du baladeur multimédia à l'aide d'un câble audio stéréo de 3,5 mm (non fourni).
- 2 Appuyez à plusieurs reprises sur **AUDIO SOURCE** jusqu'à ce que « MP3 LINK » s'affiche.
- 3 Démarrez la lecture sur le baladeur multimédia.
 - Pour arrêter la lecture, appuyez sur le bouton **STOP** du baladeur multimédia.

Remarque

- La commande de la lecture n'est possible qu'à partir du baladeur multimédia.
- Arrêtez la lecture sur le baladeur multimédia avant de passer à un autre support/une autre source.

Lecture à partir d'un iPod

Il vous suffit de placer votre iPod dans le logement **iPod DOCK** pour bénéficier de la qualité du son du système Home Cinéma.
Liste des gammes iPod prises en charge :

| | |
|---------------------------------|---------------------------|
| iPod mini | iPod mini 2G |
| iPod touch | iPod touch 2G |
| iPod classic (80/120/160 Go) | iPod nano 1G/2G/ 3G/4G |
| iPod avec affichage couleur | iPod 5G |



Remarque

- Vous trouverez sur le site Philips une liste régulièrement mise à jour des iPods pris en charge.

Contrôle de la musique de l'iPod

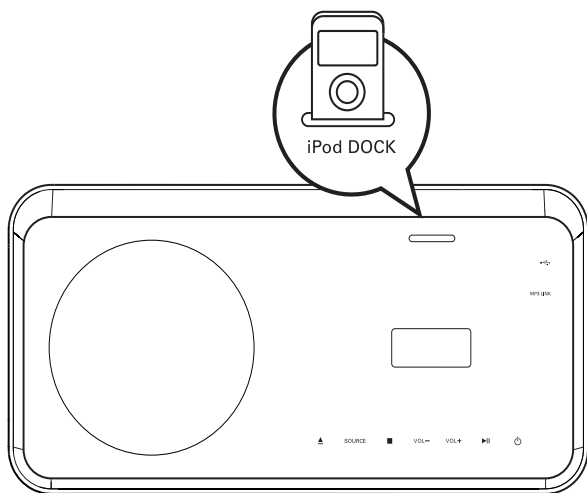

- 1 Placez l'iPod dans le logement **iPod DOCK**, puis mettez-le sous tension.
- 2 Appuyez sur **iPod DOCK**.
 - La vérification de la compatibilité de certaines gammes iPod peut prendre plus de temps.

- 3 Démarrez la lecture sur votre iPod.
 - Pour afficher les vidéos stockées sur l'iPod, une connexion vidéo à votre téléviseur via la prise péritel est nécessaire. Vérifiez que le réglage « TV ON » (TV activé) est défini sur l'iPod.
- 4 Contrôlez la musique à l'aide de la télécommande.

| Touche | Action |
|-------------------|---|
| VOL +/- , | Pour augmenter ou diminuer le volume. |
| SOUND MODE | Pour sélectionner un effet sonore prédéfini. |
| AMBISOUND | Pour sélectionner une sortie audio stéréo ou une sortie multicanal surround. |
| | Pour passer à la piste précédente ou suivante. |
| / | Pour réaliser une recherche rapide vers l'avant (droite) ou l'arrière (gauche). Appuyez plusieurs fois sur ces touches pour changer de vitesse. |
| | Permet de démarrer, de mettre en pause ou de reprendre la lecture sur votre périphérique EasyLink. |
| INFO | Permet de basculer en « Extended Control mode » pour activer le contrôle de lecture de l'iPod via les contenus affichés sur le téléviseur. Les boutons de commande de l'iPod ne fonctionnent pas avec ce mode. Appuyez à nouveau sur cette touche pour revenir au mode de lecture simple. |



Remarque

- En mode iPod, la batterie de l'iPod se recharge.
- En « Extended Control mode », le contrôle de la lecture de l'iPod est possible uniquement via le contenu affiché sur votre téléviseur à l'aide de la touche **Boutons de navigation** de la télécommande.

Écoute de la radio

Vérifiez que l'antenne FM a été connectée au système Home Cinéma. Si ce n'est pas le cas, raccordez l'antenne FM fournie à la prise **FM75** Ω et fixez-la au mur.

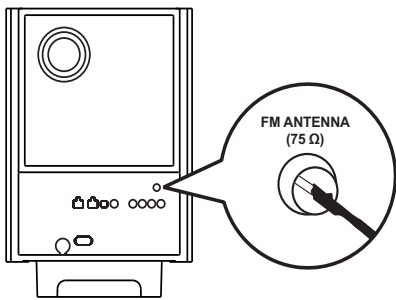

Conseil

- Pour une meilleure réception, éloignez l'antenne du téléviseur ou de toute autre source de rayonnement.
- Pour une réception optimale des stations FM stéréo, branchez une antenne FM externe (non fournie).

Syntonisation initiale des stations

Lorsque vous passez en mode radio pour la première fois, suivez les instructions suivantes pour installer les stations de radio.

- 1 Appuyez sur **RADIO**.
 - ↳ « AUTO INSTALL ... PRESS PLAY » s'affiche.
- 2 Appuyez sur **▶||**.
 - ↳ Toutes les stations de radio détectées sont mémorisées.
 - ↳ Lorsque la syntonisation est terminée, la première présélection radio est diffusée.
 - Pour mettre fin à la syntonisation automatique, appuyez sur **■**.



Remarque

- Votre système Home Cinéma peut stocker jusqu'à 40 stations de radio en mémoire.
- Si l'installation automatique n'est pas activée, ou si moins de 5 stations sont mises en mémoire, vous serez invité à réinstaller les stations de radio.

Écoute de la radio

- 1 Appuyez sur **RADIO**.
- 2 Pilotez la radio à l'aide de la télécommande.

| Touche | Action |
|--------|---|
| ◀▶ | Choisir une présélection radio. |
| ▲▼ | Parcourir les fréquences radio vers le haut et le bas. |
| ■ | Maintenez cette touche enfoncée pour supprimer la présélection radio actuelle de la liste des présélections. <ul style="list-style-type: none">• Le numéro de présélection des autres stations ne change pas. |



Conseil

- Appuyez sur **AUDIO SYNC** pour basculer entre les modes FM stéréo et mono.



Remarque

- Si la station radio FM émet des données RDS (Radio Data System), son nom s'affiche.

Réinstallation de toutes les stations de radio

- 1 Appuyez sur **RADIO**.
- 2 Maintenez la touche **PROGRAM** enfoncée pendant plus de 5 secondes.
 - ↳ Toutes les stations radio précédemment mises en mémoire sont remplacées.



Remarque

- Si aucun signal stéréo n'est détecté ou si moins de 5 stations ont été détectées lors de l'installation, vérifiez le raccordement de l'antenne radio.

Recherche et enregistrement individuels de stations de radio

- 1 Appuyez sur **RADIO**.
- 2 Appuyez sur ◀◀ / ▶▶.
 - ↳ La recherche se poursuit jusqu'à ce qu'une station de radio soit détectée.
- 3 Répétez l'étape 2 jusqu'à détection de la station recherchée.
 - Pour un réglage fin de la fréquence, appuyez sur ▲ / ▼.
- 4 Appuyez sur **PROGRAM**.
 - ↳ Le numéro de présélection clignote.
 - ↳ Si aucune touche n'est activée dans les 20 secondes, le mode présélection est désactivé.
- 5 Appuyez sur ◀ / ▶ (ou sur les **Boutons numériques**) pour sélectionner un numéro de présélection à mettre en mémoire.
- 6 Appuyez sur **PROGRAM** pour confirmer.

6 Réglage du son

Commande du volume

- Appuyez sur \triangle +/- (VOL +/-) pour augmenter ou baisser le volume.
 - Pour couper le son, appuyez sur \times .
 - Pour rétablir le son, appuyez à nouveau sur \times ou appuyez sur VOL +.

Réglage des graves et des aigus

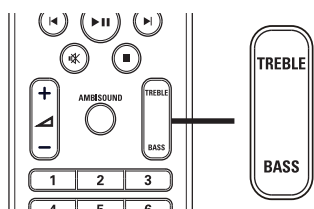

- Appuyez sur TREBLE ou BASS.
- Dans les cinq secondes, appuyez sur \triangle +/- (VOL +/-) pour régler le niveau des graves et des aigus.

Sélection d'Ambisound

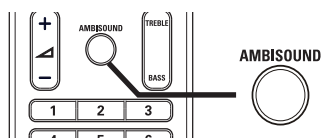

- Appuyez plusieurs fois sur AMBISOUND pour sélectionner l'effet sonore qui correspond le mieux à la vidéo ou à la musique que vous souhaitez lire.

| Option | Description |
|------------|--|
| AUTO | Sortie Surround en fonction du flux audio. |
| MULTICANAL | Sortie multicanal 5.1 pour une expérience cinématographique classique. |
| STÉRÉO | Son stéréo pour les deux enceintes avant. |

Sélection d'un effet sonore prédéfini

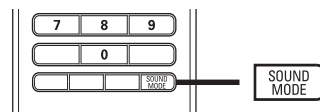





- Appuyez plusieurs fois sur la touche SOUND MODE pour sélectionner l'effet sonore qui correspond le mieux à la vidéo ou à la musique que vous souhaitez lire.

| Vidéo/Musique | Description |
|------------------|--|
| ACTION / ROCK | Gammes basse et haute améliorées pour restituer une atmosphère et des effets sonores de films exceptionnels. Parfait pour regarder des films d'action et écouter de la musique rock/pop. |
| CONCERT/ CLASSIC | Mode son neutre et pur. Idéal pour écouter de la musique classique et regarder des disques de concerts. |
| DRAMA / JAZZ | Gammes moyenne et haute claires. Recrée l'atmosphère d'un club, comme si l'artiste se trouvait juste devant vous. Idéal pour écouter du jazz et regarder des fictions. |
| NEWS | Gamme moyenne améliorée pour une restitution claire de la voix et des discours oraux. |
| GAMING / PARTY | Gamme basse légèrement améliorée et gamme moyenne forte idéales pour les jeux vidéo et les musiques utilisées dans des fêtes. |
| SPORTS | Gamme moyenne modérée et effets Surround modérés pour obtenir des voix claires et restituer l'atmosphère d'un événement sportif en direct. |

7 Réglage des paramètres

Vous pouvez personnaliser différents paramètres en fonction de vos préférences. Consultez les instructions suivantes pour parcourir les menus des réglages.





| Symbole | Options |
|---|---------------------|
|  | [Réglages généraux] |
|  | [Régl audio] |
|  | [Régl vidéo] |
|  | [Préférences] |

Remarque

- Si l'option de configuration apparaît en grisé, cela signifie que l'état actuel ne permet pas de modifier ce paramètre.

Réglages généraux

| Réglages généraux | |
|-------------------|--|
| Config. EasyLink | |
| Verr disque | |
| Lum affichage | |
| Langue OSD | |
| Économ écran | |
| Veille progr. | |
| Mode veille éco. | |
| Code Vâd DivX(R) | |

- 1 Appuyez sur  **SETUP**.
↳ Le menu **[Réglages généraux]** s'affiche.
- 2 Appuyez sur .
- 3 Sélectionnez une option et appuyez sur **OK**.
- 4 Sélectionnez un réglage, puis appuyez sur **OK**.
 - Pour revenir au menu précédent, appuyez sur  **BACK**.
 - Pour quitter le menu, appuyez sur  **SETUP**.

Remarque

- Les options sont expliquées dans les pages suivantes.

[Config. EasyLink]

Si ce système Home Cinéma est relié à un téléviseur ou à un appareil compatible HDMI CEC, tous les appareils connectés peuvent répondre aux commandes suivantes simultanément :

| Option | Description |
|-----------------------------|---|
| [EasyLink] | Permet d'activer et de désactiver toutes les fonctions EasyLink. Pour désactiver cette fonction, sélectionnez [Désactivé] . |
| [Lecture une touche] | Le téléviseur et le système Home Cinéma s'allument lorsque vous appuyez sur PLAY . Si le système Home Cinéma contient un disque, la lecture démarre. Pour désactiver cette fonction, sélectionnez [Désactivé] . |
| [Veille une touche] | Lorsque vous maintenez STANDBY enfoncé pendant au moins trois secondes, le système Home Cinéma et tous les appareils HDMI CEC passent en mode veille simultanément. Pour désactiver cette fonction, sélectionnez [Désactivé] . |
| [Ctrl Système Audio] | Lors d'une lecture audio provenant d'un appareil connecté, le système Home Cinéma bascule automatiquement sur la source audio correspondante. Pour activer cette fonction, sélectionnez [Activé] . Ensuite, passez à l'option [Topo entrée audio] pour analyser et identifier tous les appareils connectés. |
| [Topo entrée audio] | Votre système Home Cinéma diffuse automatiquement le son provenant de l'appareil en cours de lecture lorsque vous avez mappé correctement son entrée audio. |



Remarque

- Pour bénéficier des commandes EasyLink, la fonction HDMI CEC du téléviseur et des autres appareils doit être activée. Pour plus d'informations, consultez le manuel du téléviseur et des appareils.
- Philips ne garantit pas une interopérabilité à 100 % avec la totalité des appareils compatibles HDMI CEC.

[Verr disque]

Permet de restreindre la lecture de certains disques. Avant de commencer, placez le disque dans le logement (vous pouvez verrouiller jusqu'à 40 disques).

- **[Verrouiller]** – permet de restreindre l'accès au disque en cours. Une fois cette fonction activée, le déverrouillage et la lecture du disque nécessitent un mot de passe.
- **[Déverrouiller]** – permet de lire tous les disques.



Conseil

- Vous pouvez définir ou modifier le mot de passe (voir « Réglage des paramètres » > « Préférences » > **[Mot de passe]**).

[Lum affichage]

Permet de modifier le niveau de luminosité de l'afficheur de votre système Home Cinéma.

- **[100%]** – luminosité normale.
- **[70%]** – luminosité moyenne.
- **[40%]** – luminosité faible.

[Langue OSD]

Permet de sélectionner la langue d'affichage par défaut des menus à l'écran.

[Économ écran]

Permet d'activer ou de désactiver le mode économiseur d'écran. Cette option vous aide à protéger l'écran du téléviseur d'une trop longue exposition à une image statique qui risquerait de l'endommager.

- **[Activé]** : l'économiseur d'écran apparaît au bout de 15 minutes d'inactivité (en mode pause ou arrêt, par exemple).
- **[Désactivé]** : permet de désactiver le mode économiseur d'écran.

[Veille progr.]

L'appareil se met automatiquement en veille au terme du délai prédéfini.

- **[15 min], [30 min], [45 min], [60 min]** – permet de sélectionner le délai au terme duquel votre système Home Cinéma se met en veille.
- **[Désactivé]** – permet de désactiver le mode de veille programmée.

[Mode veille éco.]

Permet d'activer ou de désactiver le mode veille faible consommation. Permet de réduire la consommation d'énergie en mode veille.

- **[Activé]** – active le mode veille faible consommation.
- **[Désactivé]** – désactive le mode veille faible consommation.

[Code Vsd DivX(R)]

Permet d'afficher le code d'enregistrement DivX®.



Conseil

- Entrez le code d'enregistrement DivX du système Home Cinéma lorsque vous louez ou achetez une vidéo à partir du site Web www.divx.com/vod. Les vidéos DivX louées ou achetées via le service DivX® VOD (Video on Demand, vidéo à la demande) peuvent être lues uniquement sur le périphérique sur lequel elles ont été enregistrées.

Configuration audio

| Régl audio | |
|-------------------|--|
| Config. Ambisound | |
| HDMI Audio | |
| Mode Nuit | |
| | |
| | |
| | |
| | |

- 1 Appuyez sur **SETUP**.
↳ Le menu **[Réglages généraux]** s'affiche.
- 2 Appuyez sur pour sélectionner **[Régl audio]**, puis appuyez sur .
- 3 Sélectionnez une option, puis appuyez sur **OK**.
- 4 Sélectionnez un réglage, puis appuyez sur **OK**.
 - Pour revenir au menu précédent, appuyez sur **BACK**.
 - Pour quitter le menu, appuyez sur **SETUP**.



Remarque

- Les options sont expliquées dans les pages suivantes.

[Config. Ambisound]

Permet d'optimiser le son Ambisound selon la configuration du système Home Cinéma dans la pièce (voir « Mise en route » > « Configuration Ambisound »).

| Option | Description |
|---------------------|--|
| [Acoustique pièce] | Permet de sélectionner le type de murs de la pièce. |
| [Position pièce] | Permet de sélectionner l'emplacement dans la pièce. |
| [Distance enceinte] | Permet de sélectionner la distance entre les enceintes. |
| [Position d'écoute] | Permet de sélectionner la distance entre la position d'écoute et le système Home Cinéma. |

[HDMI Audio]

Permet de sélectionner le réglage audio HDMI lorsque vous raccordez votre système Home Cinéma au téléviseur à l'aide d'un câble HDMI.

- **[Activé]** – pour une sortie audio via le téléviseur et le système d'enceintes. Si le format audio du disque n'est pas pris en charge, les signaux audio seront convertis en PCM linéaire (bicanal).
- **[Désactivé]** – permet de désactiver la sortie audio du téléviseur. Le son n'est émis que par le système d'enceintes.

[Mode Nuit]

Permet de réduire le volume des passages forts et d'augmenter le volume des passages bas afin de pouvoir regarder un film sans déranger les autres.

- **[Activé]** - pour un visionnage discret le soir.
- **[Désactivé]** – pour profiter d'un son Surround et de l'intégralité de la plage dynamique du son.



Remarque

- Applicable uniquement aux disques encodés en Dolby Digital.

Réglages vidéo

| Régl vidéo | |
|-------------------|--|
| Système TV | |
| Affichage TV | |
| RÉGLAGES COUL. | |
| Config. HDMI | |
| Sous-Titres | |
| Progressif | |
| Vidéo composantes | |

- 1 Appuyez sur **SETUP**.
↳ Le menu **[Réglages généraux]** s'affiche.
- 2 Appuyez sur pour sélectionner **[Régl vidéo]**, puis appuyez sur .
- 3 Sélectionnez une option, puis appuyez sur **OK**.
- 4 Sélectionnez un réglage, puis appuyez sur **OK**.
 - Pour revenir au menu précédent, appuyez sur **BACK**.
 - Pour quitter le menu, appuyez sur **SETUP**.



Remarque

- Les options sont expliquées dans les pages suivantes.

[Système TV]

Modifiez ce paramètre si la vidéo ne s'affiche pas correctement. Le réglage par défaut correspond aux caractéristiques les plus répandues des téléviseurs de votre pays.

- **[PAL]** – pour les téléviseurs au format PAL.
- **[NTSC]** – pour les téléviseurs au format NTSC.
- **[Multi]** – pour les téléviseurs compatibles PAL et NTSC.

[Affichage TV]

Permet de sélectionner l'un des formats d'affichage suivants :



4:3 Pan Scan (PS) 4:3 Letter Box (LB) 16:9 Écran large

- **[4:3 Pan Scan]** – pour les téléviseurs 4:3 : affichage plein écran et bords de l'image coupés.
- **[4:3 Letter Box]** – pour les téléviseurs 4:3 : affichage « écran large » avec des bandes noires en haut et en bas de l'écran.
- **[16:9 Écran large]** – pour les téléviseurs écran large : affichage en 16/9.

[RÉGLAGES COUL.]

Permet de sélectionner un réglage de couleurs prédéfini ou de personnaliser le réglage.

- **[Standard]** – Couleurs d'origine.
- **[Lumineux]** – Couleurs vives.
- **[Doux]** – Couleurs chaudes.
- **[Personnel]** – Réglage personnalisé des couleurs. Définissez la luminosité, le contraste, la netteté/teinte et la saturation des couleurs, puis appuyez sur **OK**.

[Config. HDMI]

Permet de sélectionner le réglage vidéo HDMI lorsque vous raccordez votre système Home Cinéma au téléviseur à l'aide d'un câble HDMI.

- **[Écran large]** – permet de sélectionner la fonction Écran large pour la lecture de vos disques.

| Option | Description |
|-------------------------|---|
| [Superwide] | Le centre de l'écran est moins étiré que les côtés. S'applique uniquement aux résolutions vidéo à partir de 720p. |
| [4:3 Pillar Box] | L'image n'est pas étirée. Des barres noires apparaissent des deux côtés de l'écran. |
| [Désactivé] | L'image est affichée en fonction du format du disque. |

Remarque

- Cette option n'est disponible que si vous avez réglé **[Affichage TV]** sur **[16:9 Écran large]**.
- **[Vidéo HDMI]** – permet de sélectionner une résolution vidéo HDMI correspondant aux caractéristiques de votre téléviseur.

| Option | Description |
|---|---|
| [Auto] | Permet de détecter et de sélectionner automatiquement la résolution vidéo optimale prise en charge. |
| [480i], [480p], [576i], [576p], [720p], [1080i], [1080p] | Permet de sélectionner la résolution vidéo la mieux adaptée au téléviseur. Pour plus d'informations, consultez le manuel du téléviseur. |

Remarque

- Un écran vierge apparaît si le réglage défini n'est pas compatible avec votre téléviseur. Patientez 15 secondes pour la restauration automatique ou appuyez plusieurs fois sur **HDMI** jusqu'à ce que l'image apparaisse.

[Sous-Titres]

Permet d'activer et de désactiver l'affichage des sous-titres pour malentendants.

- **[Activé]** – permet d'inclure les effets sonores dans les sous-titres. Disponible uniquement lorsque les disques proposent des sous-titres pour malentendants et que votre téléviseur prend en charge cette fonctionnalité.
- **[Désactivé]** – permet de désactiver les sous-titres pour malentendants.

[Progressif]

Si le téléviseur prend en charge le balayage progressif en sortie, vous pouvez activer le mode de balayage progressif pour améliorer la qualité de l'image. Une connexion vidéo via une vidéo composantes est requise.

- **[Activé]** – active le mode de balayage progressif.
- **[Désactivé]** – désactive le mode de balayage progressif.



Conseil

- Une description plus détaillée est mise à votre disposition (voir « Mise en route » > « Activation du balayage progressif »).



Remarque

- Cette option n'est disponible que si vous avez réglé **[Vidéo composantes]** sur **[YUV]**.

[Vidéo composantes]

Permet de sélectionner le format de sortie vidéo correspondant à la connexion vidéo établie entre le système Home Cinéma et le téléviseur.

- **[YUV]** – connexion vidéo composantes.
- **[RGB]** – connexion péritel.

Préférences



Remarque

- Avant d'accéder à **[Préférences]**, arrêtez la lecture du disque.

| Préférences | |
|--------------------|---|
| Audio | |
| S-Titres | |
| Menu Disque | |
| Parental | |
| PBC | |
| Affichage MP3/JPEG | |
| Mot de passe | |
| Ss-titre DivX | ▼ |

- 1 Appuyez sur **⏏ SETUP**.
↳ Le menu **[Réglages généraux]** s'affiche.
- 2 Appuyez sur **▼** pour sélectionner **[Préférences]**, puis appuyez sur **▶**.
- 3 Sélectionnez une option, puis appuyez sur **OK**.
- 4 Sélectionnez un réglage, puis appuyez sur **OK**.
 - Pour revenir au menu précédent, appuyez sur **↶ BACK**.
 - Pour quitter le menu, appuyez sur **⏏ SETUP**.



Remarque

- Les options sont expliquées dans les pages suivantes.

[Audio]

Permet de sélectionner la langue audio par défaut des disques.

[S-Titres]

Permet de sélectionner la langue des sous-titres par défaut des disques.

[Menu Disque]

Permet de sélectionner la langue des menus.



Remarque

- Si la langue définie n'est pas disponible sur le disque, le disque utilise sa propre langue par défaut.
- Pour certains disques, la langue audio ou de sous-titrage ne peut être modifiée qu'à partir du menu du disque.
- Pour accéder aux langues qui ne figurent pas dans le menu, sélectionnez **[Autres]**. Reportez-vous ensuite aux codes de langue figurant au dos de ce manuel, puis saisissez les 4 chiffres du code correspondant à votre langue.

[Parental]

Permet de restreindre l'accès aux DVD déconseillés aux enfants. L'enregistrement de ces disques doit contenir leur classification.

- 1) Appuyez sur **OK**.
- 2) Sélectionnez le niveau de contrôle de votre choix, puis appuyez sur **OK**.
- 3) Saisissez le mot de passe à l'aide des **Boutons numériques**.



Remarque

- La lecture des disques dont le niveau de contrôle est supérieur au niveau que vous avez défini avec l'option **[Parental]** nécessite un mot de passe.
- La classification dépend des pays. Pour autoriser la lecture de tous les disques, sélectionnez « **8** ».
- Il peut arriver que la classification soit indiquée sur certains disques sans être enregistrée avec le contenu. L'option ne fonctionne pas avec ce type de disque.



Conseil

- Vous pouvez définir ou modifier le mot de passe (voir « Préférences » > **[Mot de passe]**).

[PBC]

Permet d'activer ou de désactiver le menu du contenu des VCD/SVCD avec la fonction PBC (commande de lecture).

- **[Activé]** – un index s'affiche lorsque vous insérez le disque.
- **[Désactivé]** – permet d'ignorer le menu et de démarrer la lecture au premier titre.

[Affichage MP3/JPEG]

Permet d'afficher les dossiers ou tous les fichiers.

- **[Afficher dossiers]** – permet d'afficher les dossiers contenant des fichiers MP3/WMA.
- **[Afficher fichiers]** – permet d'afficher tous les fichiers.

[Mot de passe]

Permet de définir ou de modifier le mot de passe pour les disques verrouillés et les DVD à accès restreint.

| Modif.passe | |
|---------------------|-----------------------------------|
| Ancien mot p. | <input type="text"/> |
| Nouv. mot p. | <input type="text"/> |
| Confirmer mot de p. | <input type="text"/> |
| | <input type="button" value="OK"/> |

- 1) À l'aide des **Boutons numériques**, entrez le code « 136900 » ou le dernier mot de passe défini dans le champ **[Ancien mot p.]**.
- 2) Saisissez le nouveau mot de passe dans le champ **[Nouv. mot p.]**.
- 3) Saisissez encore une fois le nouveau mot de passe dans le champ **[Confirmer mot de p.]**.
- 4) Appuyez sur **OK** pour quitter le menu.



Remarque

- Si vous avez oublié votre mot de passe, saisissez « 136900 » avant d'entrer un nouveau mot de passe.

[Ss-titre DivX]

Permet de sélectionner un jeu de caractères compatible avec le sous-titrage DivX.

| | |
|----------------------|---|
| [Standard] | Anglais, irlandais, danois, estonien, finnois, français, allemand, italien, portugais, luxembourgeois, norvégien (Bokmål et Nynorsk), espagnol, suédois, turc |
| [Eur. Centr.] | Polonais, tchèque, slovaque, albanais, hongrois, slovène, croate, serbe (alphabet latin), roumain |
| [Cyrillique] | Biélorusse, bulgare, ukrainien, macédonien, russe, serbe |
| [Grec] | Grec |
| [Hébreu] | Hébreu |



Remarque

- Veillez à ce que le fichier de sous-titrage ait exactement le même nom que le fichier du film. Par exemple, si le nom de fichier du film est « Film.avi », vous devez nommer le fichier texte « Film.sub » ou « Film.srt ».

[Info version]

Permet d'afficher la version du logiciel du système Home Cinéma.



Conseil

- Cette information est nécessaire pour vérifier sur le site Philips la disponibilité d'une nouvelle version du logiciel à télécharger et à installer.

[Par Défaut]

Permet de rétablir tous les réglages par défaut de ce système Home Cinéma, à l'exception de **[Verr disque]**, **[Mot de passe]** et **[Parental]**.

8 Informations complémentaires

Mise à jour du logiciel

Pour vérifier la présence de mises à jour, comparez la version actuelle du logiciel installé sur le système Home Cinéma avec la dernière version (si disponible) sur le site Web de Philips.

| Préférences | |
|--------------------|--|
| Menu Disque ▲ | |
| Parental | |
| PBC | |
| Affichage MP3/JPEG | |
| Mot de passe | |
| Ss-titre DivX | |
| Info version | |
| Par Défaut | |

- 1 Appuyez sur **SETUP**.
- 2 Sélectionnez **[Préférences] > [Info version]**, puis appuyez sur **OK**.
- 3 Notez le numéro de version, puis appuyez sur **SETUP** pour quitter le menu.
- 4 Visitez le site www.philips.com/support pour vérifier la dernière version du logiciel disponible pour votre système Home Cinéma.
- 5 Si la dernière version disponible est plus récente que la version de votre système Home Cinéma, téléchargez-la et enregistrez-la sur un CD-R ou une clé USB.
- 6 Insérez le CD-R ou la clé USB dans le système Home Cinéma.

- 7 Appuyez sur **DISC** ou sur **USB**, puis suivez les instructions sur l'écran du téléviseur pour confirmer l'opération de mise à jour.

↳ À la fin de la mise à jour logicielle, votre système Home Cinéma se met automatiquement en veille.

Remarque

- Ne retirez pas le CD-R ou la clé USB pendant la mise à jour.

- 8 Nous vous recommandons de débrancher le cordon d'alimentation quelques secondes et de le rebrancher pour redémarrer le système.

Entretien

Attention

- N'utilisez jamais de solvants (benzène), diluants, nettoyants disponibles dans le commerce ou aérosols antistatiques destinés aux disques.

Nettoyage des disques

Essayez le disque avec un chiffon en microfibre, en décrivant des mouvements en ligne droite du centre vers le bord.

Nettoyage de l'écran de l'unité principale

Essayez la surface avec un chiffon en microfibre.

9 Caractéristiques techniques



Remarque

- Les caractéristiques techniques et la conception sont sujettes à modification sans notification préalable.

Support de lecture

- DVD-Video, DVD+R/+RW, DVD-R/-RW, DVD+R DL, CD-R/CD-RW, CD audio, VCD/SVCD, Picture CD, CD MP3, CD WMA, CD DivX, lecteur flash USB

Amplificateur

- Puissance de sortie totale : 600 W RMS
- Réponse en fréquence : 30 Hz ~ 20 kHz / ± 3 dB
- Rapport signal/bruit : > 65 dB (CCIR)
- Sensibilité de l'entrée :
 - SCART : 100 mV
 - AUX1/2/3 : 250 mV
 - MP3 LINK : 100 mV

Disque

- Type de laser : semi-conducteur
- Diamètre des disques : 12 cm/8 cm
- Décodage vidéo : MPEG1/ MPEG2 / DivX / DivX Ultra
- CNA vidéo : 12 bits, 108 MHz
- Système TV : PAL/NTSC
- Signal/bruit vidéo : 56 dB
- CNA audio : 24 bits, 96 kHz
- Réponse en fréquence :
 - 4 Hz - 20 kHz (44,1 kHz)
 - 4 Hz - 22 kHz (48 kHz)
 - 4 Hz - 44 kHz (96 kHz)
- PCM : IEC 60958
- Dolby Digital : IEC 60958, IEC 61937
- DTS : IEC 60958, IEC 61937

Radio

- Gamme de fréquences : FM 87,5 - 108 MHz (50 kHz)
- Seuil de sensibilité 26 dB : FM 22 dBf
- Rapport de réjection IF : FM 60 dB
- Rapport signal/bruit : FM 60 dB
- Distorsion harmonique : FM 3 %
- Réponse en fréquence : FM 180 Hz - 10 kHz / ± 6 dB
- Séparation stéréo : FM 26 dB (1 kHz)
- Seuil stéréo : FM 29 dB

USB

- Compatibilité : USB ultrarapide (2.0)
- Classe prise en charge : UMS (périphérique de stockage de masse USB)
- Système de fichiers : FAT12, FAT16, FAT32

Unité principale

- Dimensions (l x H x P) : 419 x 48 x 214 (mm)
- Poids : 1,7 kg

Enceintes Ambisound

- Système : satellite plage complète
- Impédance de l'enceinte : 8 ohms/canal
- Enceintes : 2,5" à gamme étendue/canal
- Réponse en fréquence : 120 Hz - 20 kHz
 - Dimensions (l x H x P) : 335,5 x 113 x 128,5 (mm)
 - Poids : 1,72 kg chaque

Alimentation (caisson de basses)

- Alimentation : 220 à 240 V, ~50 Hz
- Consommation électrique : 150 W
- Consommation électrique en mode veille :
 - Consommation normale : < 3 W
 - Faible consommation : < 0,3 W
- Système : système Bass Reflex
- Impédance : 4 ohms
 - Enceintes : haut-parleur de graves
165 mm (6,5")
- Réponse en fréquence : 30 Hz ~ 120 Hz
 - Dimensions (l x H x P) :
295 x 440 x 295 (mm)
 - Poids : 10 kg

Caractéristiques du laser

- Type : Laser semi-conducteur GaAlAs (CD)
- Longueur d'onde : 645 - 660 nm (DVD),
770 - 800 nm (CD)
- Puissance de sortie : 6 mW (DVD),
7 mW (VCD/CD)
- Divergence de faisceau : 60 degrés

10 Dépannage



Avertissement

- Risque de choc électrique. Ne retirez jamais le boîtier du produit.

Pour que votre garantie reste valide, n'essayez jamais de réparer le produit vous-même. En cas de problème lors de l'utilisation du produit, vérifiez les points suivants avant de faire appel au service d'assistance. Si le problème persiste, enregistrez votre produit et accédez à l'assistance sur www.philips.com/welcome.

Si vous contactez Philips, vous devrez fournir les numéros de modèle et de série du produit. Les numéros de série et de modèle sont indiqués à l'arrière du produit ou dessous. Notez ces numéros ici :

N° de modèle _____

N° de série _____

Unité principale

Les boutons du produit ne fonctionnent pas.

- Débranchez le produit de la prise secteur pendant quelques minutes, puis connectez-la à nouveau.

Image

Absence d'image.

- Recherchez les indications relatives à la sélection d'un canal d'entrée vidéo adéquat dans le manuel de votre téléviseur. Changez de chaîne TV jusqu'à ce que l'écran DVD apparaisse.
- Appuyez sur **DISC**.
- Si vous avez modifié le paramètre **[Système TV]**, rétablissez le mode par défaut : 1) Appuyez sur ▲ pour ouvrir le logement du disque. 2) Appuyez sur ◀. 3) Appuyez sur **SUBTITLE**.

Pas d'image en connexion HDMI

- Vérifiez l'état du câble HDMI. Remplacez le câble HDMI.
- Si cela arrive lors de la modification de la résolution vidéo HDMI, appuyez plusieurs fois sur **HDMI** jusqu'à ce que l'image apparaisse.

Son

Absence de son.

- Assurez-vous que les câbles audio sont branchés et sélectionnez la source d'entrée appropriée de l'appareil que vous voulez utiliser (par exemple, **AUDIO SOURCE** ou **USB**).

Pas de son en connexion HDMI.

- La sortie HDMI ne transmet pas de son si le périphérique connecté n'est pas compatible HDCP ou s'il est uniquement compatible DVI. Optez pour une connexion audio numérique ou analogique.
- Assurez-vous que l'option **[HDMI Audio]** est activée.

Émissions TV sans son.

- Reliez l'entrée AUDIO du système Home Cinéma à la sortie AUDIO de votre téléviseur à l'aide d'un câble audio. Ensuite, appuyez plusieurs fois sur **AUDIO SOURCE** pour sélectionner la source d'entrée audio correspondante.

Lecture

Impossible de lire des fichiers vidéo DivX.

- Assurez-vous que le fichier DivX est codé en mode « Home Theater » au format DivX.
- Vérifiez que le fichier vidéo DivX est complet.

Le format d'image de l'écran ne correspond pas au réglage du téléviseur.

- Le format d'image est défini sur le disque.

Les sous-titres DivX ne s'affichent pas correctement.

- Vérifiez que le nom du fichier de sous-titres est identique au nom de fichier du film.
- Sélectionnez un jeu de caractères correct : 1) Appuyez sur **⏏ SETUP**. 2) Sélectionnez **[Préférences]**, puis appuyez sur **▶**. 3) Sélectionnez **[Ss-titre DivX]**, puis appuyez sur **OK**. 4) Sélectionnez un jeu de caractères compatible avec les sous-titres.

Il est impossible de lire le contenu de la clé USB.

- Le format de la clé USB n'est pas compatible avec le système Home Cinéma.
- Le lecteur est formaté selon un autre système de fichiers (par ex. NTFS), qui n'est pas pris en charge par ce <item>.
- La mémoire maximum prise en charge est de 160 Go.

Les contenus vidéo (films, photos, clips vidéo, etc.) de l'iPod ne s'affichent pas en « Extended Control mode ».

- La navigation vidéo n'est pas prise en charge en « Extended Control mode » ; elle ne peut être réalisée que sur l'iPod-même.

11 Glossaire

B

Balayage progressif

Le balayage progressif affiche deux fois plus d'images par seconde qu'un téléviseur classique. Il offre une meilleure résolution d'image et une meilleure qualité.

D

DivX®

Le codec DivX® est une technologie de compression vidéo en attente de brevet basée sur le format MPEG-4 et développée par DivX®, Inc. Il réduit la taille des fichiers vidéo numériques tout en conservant un niveau de qualité d'image élevé.

Dolby Digital

Système de son Surround développé par les laboratoires Dolby et présentant six canaux de signaux audio numériques (avant gauche et droite, Surround gauche et droite, centre et caisson de basses).

DTS

Digital Theatre Systems. Système de son Surround composé de canaux audio numériques discrets 5.1, intégré dans des produits électroniques grand public et des logiciels. Ce système n'a pas été développé par Dolby Digital.

F

Format d'image

Le format d'image correspond au rapport entre la longueur et la hauteur des écrans de télévision. Le rapport d'un téléviseur classique est de 4/3, tandis que celui d'un téléviseur haute définition ou à écran large est de 16/9. Le format Letterbox vous permet de bénéficier d'une image à la perspective plus large que sur un écran standard 4/3.

H

HDCP

High-bandwidth Digital Content Protection. Spécification garantissant la sécurité de la transmission de contenus numériques entre plusieurs appareils (afin d'éviter toute violation des droits d'auteur).

HDMI

HDMI (High-Definition Multimedia Interface) est une interface numérique à grande vitesse qui peut transmettre un signal vidéo haute définition non compressé et un son numérique multicanal. Elle fournit une qualité d'image et de son parfaite, totalement exempte de bruit. L'interface HDMI est entièrement rétrocompatible avec l'interface DVI.

Ainsi que le requiert la norme HDMI, une connexion à des produits HDMI ou DVI dépourvus de protection HDCP (High-bandwidth Digital Content Protection) ne produit aucune sortie vidéo ou audio.

J

JPEG

Format d'image numérique très répandu. Système de compression de données pour les images fixes, proposé par la société Joint Photographic Expert Group, et qui permet de compresser les images à un taux très élevé tout en conservant une excellente qualité d'image. Les fichiers portent l'extension '.jpg' ou '.jpeg'.

M

MP3

Format de fichier avec système de compression de données audio. MP3 est l'abréviation de Motion Picture Experts Group 1 (ou MPEG-1) Audio Layer 3. Encodé au format MP3, un CD-R ou un CD-RW peut contenir approximativement 10 fois plus de musique qu'un CD classique.

MPEG

Motion Picture Experts Group. Ensemble de systèmes de compression pour données audio et vidéo numériques.

P

PBC

Contrôle de lecture. Système de navigation dans un VCD ou SVCD via des menus affichés à l'écran et enregistrés sur le disque. Vous bénéficiez ainsi d'une lecture et d'une recherche interactives.

PCM

Modulation par impulsions codées. Système de codage audio numérique.

W

WMA

Windows Media™ Audio. Correspond à la technologie de compression audio développée par Microsoft Corporation. Les données WMA peuvent être codées à l'aide du lecteur Windows Media version 9 ou du lecteur Windows Media pour Windows XP. Les fichiers portent l'extension '.wma'.