

Kellraadio

AJ 3121

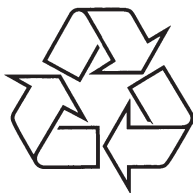

Külastage Philipsit internetis:
<http://www.philips.com>

Eestikeelne kasutusjuhend

Įpakavimas buvo sumažintas iki minimumo, kurį galima lengvai atskirti į dvi medžiagų grupes: popierių ir kartoną.

Visas jūsų įrenginys yra pagamintas iš tokių medžiagų, kurias gali perdirbti tokia veikla besispecializuojančios kompanijos. Norėdami išmesti pakuotę ar senus įrenginius, jūs turite vadovautis vietiniais aplinkosaugos reikalavimais.

Seno produkto išmetimas

Jūsų produktas pagamintas iš aukštos kokybės medžiagų ir komponentų, kurie gali būti perdirbti arba panaudoti dar kartą.

Jeigu šis nubraukto konteinerio simbolis yra prie produkto, tai reiškia, kad produktas pagamintas pagal Europos Direktyvą 2002/96/EC.

Prašome pasidomėti apie vietinę elektros ir elektroninių prietaisų išmetimo/surinkimo tvarką.

Prašome laikytis vietinių taisyklių ir neišmesti senų įrenginių kartu su kitomis buitinėmis šiukšlėmis. Teisingas senų produktų išmetimas nedarys žalos aplinkai ir žmonių sveikatai.



PROBLEEMIDE LAHENDAMINE

Jeigu pasitaikys koks nors gedimas, prieš nešdami įrenginį taisyti pirmiausia patikrinkite žemiau esančius patarimus. Jeigu sekant šiais patarimais jums nepavyksta pašalinti problemos, susisieki su pardavėju arba aptarnavimo centru.

ĮSPĖJIMAS: *Jokiomis aplinkybėmis jūs neturėtumėte patys bandyti taisyti įrenginio, nes taip pažeisite garantijos sutartį. Neatidarinėkite įrenginio, nes galite nusitrenkti elektra.*

Problema

- Galima priežastis
- 🔧 Sprendimas

Nėra garso/maitinimo

- Nutildytas visas garsas
- 🔧 Pareguliuokite garso lygį

FM transliacijų metu kartais pasigirsta traškėjimas

- Per silpnas signalas
- 🔧 Pailginkite ir pareguliuokite laidinės antenos poziciją

Pastovus traškėjimas/zvimbimas MW transliacijų metu

- Elektroniniai trukdžiai sklindantys iš televizoriaus, kompiuterio, lempos ir t.t.
- 🔧 Patraukite šį prietaisą toliau nuo kitų elektroninių įrenginių

Neveikia žadintuvas

- Nenustatytas žadintuvo signalo skambėjimo laikas arba nepasirinktas režimas
- 🔧 Patikrinkite žadintuvo nustatymus ir pasirinkite žadintuvo režimą
- Garso lygis yra per žemas RADIO režimui
- 🔧 Pareguliuokite garsą
- Radijo žadintuvui nepriskirta jokia radijo stotis
- 🔧 Priskirkite kokią nors radijo stotį

JOONISED

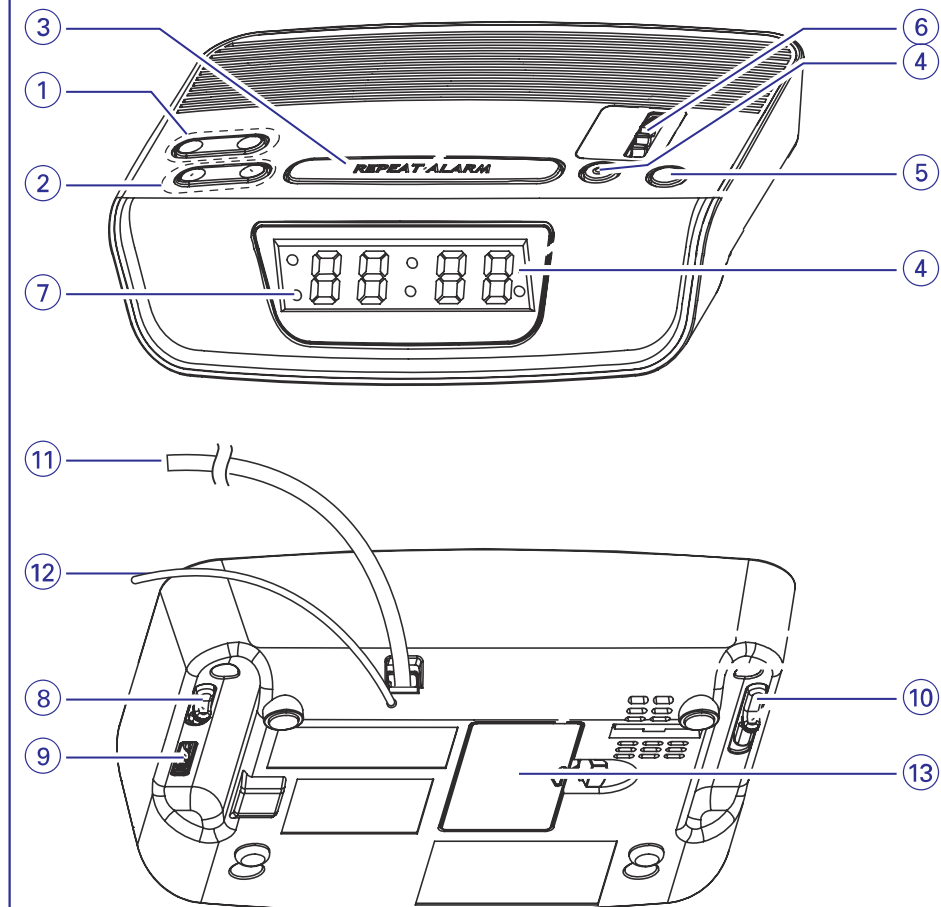

JUHTIMISSEADMED

- 1. Määra kellaeg/alarm**
 - määrab kellaaja
 - määrab alarmi alguse aja
- 2. Tunnid/minutid**
 - määrab tunnid/minutid kella jaoks/alarmi algusaja/ raadio väljalülitumise kellaaja
- 3. Alarmi kordus/ raadio väljalülitumise kellaaja maha võtmine**
 - lülitab töötava alarmi välja üheksaks minutiks
 - lülitab välja raadio väljalülitumise kellaaja funktsiooni.
- 4. Alarmi lõpetamine**
 - lülitab töötava alarmi välja 24-ks tunniks.
- 5. Magamajäämise funktsioon**
 - Paneb raadio tööle magamajäämise funktsiooni all
 - Määrab väljalülitumise kellaaja.
- 6. Häälestamine**
 - otsib raadiojaamasid
- 7. Alarmi näidik**
 - läheb põlema, kui alarm on sisselülitatud.
- 8. FM/MW**
 - valib FM/MW laineala vahel.
- 9. Heli tugevus**
 - määrab heli tugevuse
- 10. Raadio/Alarm**
 - Väljas:** lülitab raadio/alarmi välja
 - Raadio sisse:** lülitab raadio sisse.
 - Alarm - Raadio:** alarmiks hakkab olema raadio töölehakkamine
 - Alarm - Sumisti:** alarmiks hakkab olema sumisti töölehakkamine
- 11. Elektrijuhe**
 - ühendab pistikupesaga
- 12. Antenn**
 - parandab FM laineala
- 13. Patarei kapsli kaas**
 - avades saab sinna panna 9 voldise 6F22 patarei (pole kaasas), et voolu kadudes säiliks kellraadio kellaega.

TURVALISUSE INFORMATSIOON

- ✎ Asetage seade AC seinakontakti lähedusse ja kohta, kuhu seadme juhe vabalt seinakontakti ulatub.
- ✎ Kohas, kus MAINS pistikut või seadise lülitusseadet kasutatakse katkestamise seadmena, jääb katkestamise seade vabalt opereeritavaks.
- ✎ Asetage seade kõvale ja lamedale pinnasele, et seadeldis ei kõiguks.
- ✎ Kui Te ei kavatse seadet kaua aega kasutada, siis tõmmake seadeldise juhe seinakontaktist välja. Lisaks sellele on soovitatav eemaldada patarei kellraadiost. See ennetab ohu, et patarei võib lekkima hakata ja seadme ära rikkuda.
- ✎ Ärge asetage seadet ja patareid niiskuse, vihma, liiva, soojusseadmete või otsese päikese kiirguse alla.
- ✎ Aparaat ei tohi panna tilkuvate ja pritsivate asjade lähedusse.
- ✎ Vajalik oleks ventilatsiooni (miinimumvahed ventilatsiooni aukude vahel peaksid olema 15 cm), et ennetada kuumuse suurenemist.
- ✎ Ventilatsioon ei tohiks olla takistatud esemetega nagu ajaleht, laudlina, kardinad jne.
- ✎ Ühtegi objekti, mis sisaldab vedelikku, nagu nt. Vaas, ei tohi asetada seadme peale.
- ✎ Ühtegi avatud tuleallikat, nagu nt. põlevad küünlad, ei tohi asetada seadme peale.
- ✎ Seadme puhastamiseks kasutage pehmet, kergelt niisutatud seemisest lappi. Ärge kasutage ühtegi puhastusvahendit, mis sisaldab alkoholi, ammoniaaki, bensiini, abrasiivmaterjale, sest nad võivad kesta kahjustada.

Hoiatus

Muudmoodi, kui eelnevalt kirjutatud, aparaadiga ümberkäimine võib põhjustada seadme ebastabiilse töötamise.

See aparaat vastab Euroopa raadioseadmete nõuetele.

ALARMI VÄLJALÜLITAMINE

Alarmi kordamine

See funktsioon paneb alarmi uuesti tööle 9 minutiliste intervallidega.

1. Alarmi töötamise ajal vajutage **Alarmi kordus** nuppu.
2. Korra tegevust, kui soovite, kuni 59 minutit.
 - ➔ Alarmi näidik (AL) jääb põlema.

MAGAMAJÄÄMISE FUNKTSIOON

Sellel seadmel on sisseehitatud taimer, mis võimaldab raadiol automaatselt välja lülituda peale teatud töösoleku aega. See võimaldab Teil lõõgastuda, kuulata raadiot ja magama jääda. Maksimaalne raadio töötamise aeg on selle funktsiooni korral 1 tund ja 59 minutit.

Magamajäämise funktsiooni aktiveerimine

1. Pange **Raadio/Alarm Väljas** asendisse.
2. Määrake magamajäämise aeg, et aktiveerida magamajäämise funktsioon, järgides allolevaid juhendõõre:
 - ✍ Lihtsalt vajutage **Magamajäämise funktsioon** nuppu, et raadio lülituks välja 59 minuti pärast.
 - ✍ Hoidke all **Magamajäämise funktsioon** nuppu ja vajutage **Minutid** nuppu korduvalt, et raadio lülituks välja vähem, kui 59 minuti pärast
 - ✍ Hoidke all **Magamajäämise funktsioon** nuppu ja vajutage **Tunnid** nuppu, et raadio lülituks välja 1 tunni ja 59 minuti pärast.
 - ➔ Magamajäämise funktsiooni katkestamiseks vajutage **raadio väljalülitumise kellaaja maha võtmise nuppu**.

PAIGALDAMINE

Pingeallikas

1. Kontrollige, kas elektertoide (näidatud seadme all) on vastavuses Teie kohaliku toitevõrguga. Kui ei ole siis konsulteerige toote edasimüüjaga või teenindusasutusega.
2. Pange juhe pistikupesasse.
3. **Et eemaldada toodet täielikult vooluvõrgust, siis tõmmake selleks juhe pistikupesast välja.**

Kella mälu tagavaravariant

Kella mälu tagavaravariant võimaldab Teie alarmi ja kellaaja sätteid säilitada, kui juhuslikult peaks tulema elektrikatkestus. Terve kellradio ja ekraan lülitub välja. Kell näitab jälle õiget aega niipea, kui vool tagasi tuleb.

1. Eemaldage patarei kapsli kaas, et panna sinna **9 voldine 6F22** patarei (pole kaasas), et voolu kadudes säiliks kellaaja sätted.
2. Pange kaas tagasi.

Märkus: Kui patareid pole pandud kapslisse või kui voolukatkestus on pikaajaline, siis Te peate määrama uuesti kellaaja ja alarmi tööle hakkamise aja.

Patareid sisaldavad keemilisi ühendeid, seega tuleb nad viia õigesse kohta peale tühjakssaamist.

Reservvõimsuse tarbimine.....1,8W

RAADIO

Te saate seda seadet vabalt ka raadiona kasutada!

1. Muutke **Raadio/Alarm Raadio sisse** peale, et panna raadiot tööle.
 2. Valige oma laineala, kohandades **FM/MW** nuppu.
 3. Kohandage **Häälestamise** nuppu, et otsida üles soovitud raadiojaam.
 4. Keerake **Heli tugevuse** nuppu, et kohandada heli tugevust.
 5. Muutke **Raadio/Alarm Väljas** peale, et lülitada raadiot välja.
- ✍ Kui magamajäämise funktsioon on aktiveeritud, et lülitada raadiot välja, siis Te peate veel vajutama ka raadio väljalülitumise kellaaja mahavõtmise nuppu.

Et parandada vastuvõtjat:

FM: Venitage antenn täies pikkuses välja, et saavutada parimat tulemust.

MW: Kasutab seadmesse sisseehitatud antenni. Antenni suunamiseks muutke seadme positsiooni.

KELLAAJA/ALARMI TÖÖLEHAKKAMISE AJA MÄÄRAMINE

Kellaega näidatakse, kasutades 24 tunni süsteemi.

1. Hoidke all **Määra kellaeg/alarm** nuppu.
2. Vajutage **Tunnid** või **Minutid** nuppe korduvalt või hoidke all **Tunnid** või **Minutid** nuppe, et muuta minuteid ja/või tunde.
3. Võtke näpud **Määra kellaeg/alarm** ja **hr** või **min** nupult ära, kui Te olete jõudnud õige kellaaja peale.
⇒ Seadme ekraanil hakkab olema õige kellaeg.

ALARMI TÖÖREŽIIMI SÄTTIMINE

Et kasutada alarmi peate Te kõigepealt alarmi tööle hakkamise kellaaja määrama. Te saate enda äratamiseks kahe erineva alarmi vahel valida: raadio ja sumisti vahel.

1. Valige oma alarmi tüüp muutes **Raadio/Alarm Raadio** või **Sumisti** peale.
⇒ Alarmi näidik (AL) läheb põlema.

Kasulik nõuanne:

- ✍ Kui Te olete valinud raadio, siis veenduge selles, et Te olete pannud raadio piisavalt kõvasti mängima, et ta Teid üles ärataks.
- ✍ Sumisti on pandud kindlale helitugevusele ja seda ei saa muuta.

ALARMI VÄLJALÜLITAMINE

Alarmi saab kolmel viisil välja lülitada. Kui Te ei tühista alarmi täiesti, siis **24 tunni pärast alarmi uuestitööle hakkamise funktsioon** jõustub 59 minuti pärast, peale alarmi esmast tööle hakkamist.

24 tunni pärast alarmi uuestitööle hakkamise funktsioon

Kui Te soovite, et alarm lõpetaks koheselt töötamise, aga samas soovite, et alarm ka järgmistel päevadel samal kellaajal tööle hakkaks, siis:

- ✍ Vajutage **Alarmi lõpetamine** nuppu alarmi töötamise ajal.
⇒ Alarmi näidik (AL) jääb põlema.

Alarmi täielik tühistamine

Et tühistada seadme alarmi kellaeg enne, kui see tööle hakkab, või alarmi töötamise ajal siis:

- ✍ Seadke **Raadio/Alarm** nupp **Väljas** asendisse.
⇒ Alarmi näidik (AL) kustub.