

Xerox[®] 4112/4127

Enterprise Printing System

Guide de l'utilisateur



Préparé par :
Xerox Corporation
Global Knowledge & Language Services
800 Phillips Road
Building 218
Webster, New York 14580

Traduit par :
Xerox
GKLS European Operations
Bessemer Road
Welwyn Garden City
Hertfordshire
AL7 1BU
Royaume-Uni

©2010 Xerox Corporation. Tous droits réservés. Xerox, le logo de sphère de connectivité et Copieur/imprimante Xerox 4112/4127 Enterprise Printing Systems sont des marques déposées de Xerox Corporation aux États-Unis et/ou dans d'autres pays.

Microsoft, MS-DOS, Windows, Microsoft Network et Windows Server sont des marques commerciales ou des marques déposées de Microsoft Corporation aux États-Unis et dans d'autres pays.

Novell, NetWare, IntranetWare et NDS sont des marques déposées de Novell, Inc. aux États-Unis et dans d'autres pays.

Adobe, Acrobat, PostScript, PostScript3 et le logo PostScript sont des marques déposées de Adobe Systems Incorporated.

Apple, AppleTalk, EtherTalk, LocalTalk, Macintosh, MacOS et TrueType sont des marques commerciales de Apple Computer, Inc. aux États-Unis et dans d'autres pays.

HP, HPGL, HPGL/2 et HP-UX sont des marques déposées de Hewlett-Packard Corporation.

Le présent document est régulièrement modifié. Les modifications, les mises à jour techniques et les corrections typographiques seront apportées dans les versions ultérieures.

Table des matières

1	Présentation de la machine	1-1
	Éléments du système.....	1-1
	Interface utilisateur (IU)	1-5
	Commandes communes à l'interface utilisateur et à l'écran tactile	1-8
	Informations facultatives	1-9
	Accessoires d'alimentation facultatifs	1-9
	Accessoires de finition en option	1-10
	Démarrage et arrêt de la machine	1-12
	Démarrage	1-12
	Arrêt	1-12
	À propos du disjoncteur	1-13
	Mode Économie d'énergie	1-13
	Sortie du mode Économie d'énergie	1-13
	Mises à jour de la documentation client.....	1-13
2	Papier et autres supports	2-1
	Présentation.....	2-1
	Mise en place des supports dans les magasins	2-1
	Recommandations concernant la mise en place des supports dans les magasins	2-1
	Informations supplémentaires.....	2-2
	Mise en place des supports dans les magasins	2-2
	Mise en place des supports dans les magasins 1 et 2.....	2-2
	Mise en place des supports dans les magasins 3 et 4.....	2-3
	Mise en place des supports dans le magasin 5 (départ manuel).....	2-5
	Mise en place des supports dans les magasins 6 et 7 du module d'alimentation grande capacité (en option).....	2-6
	Mise en place des supports dans le magasin 6 (module d'alimentation grande capacité et grand format 1 magasin en option)	2-8
	Mise en place des supports dans le magasin 8 (dispositif d'insertion post-traitement)	2-10
	Mise en place d'intercalaires dans les magasins	2-11
	Mise en place d'intercalaires dans les magasins 3 et 4	2-11
	Mise en place des intercalaires dans le magasin 5 (départ manuel) .	2-12
	Mise en place d'intercalaires dans le magasin 8 (dispositif d'insertion post-traitement)	2-13
	Modification/confirmation de la configuration des magasins	2-14
	Modification/confirmation de la configuration des magasins sur l'écran Tous les services	2-14
	Modification/confirmation de la configuration par défaut des magasins (administration système)	2-17
3	Impression depuis un ordinateur	3-1
	Impression réseau	3-1

Table des matières

	Impression avec le pilote d'imprimante PS	3-1
	Impression avec le pilote d'imprimante PCL	3-2
	Services Internet CentreWare	3-5
	Impression d'un travail au moyen des Services Internet CentreWare	3-5
	Impression sur des intercalaires.....	3-7
	Impression d'un travail avec intercalaires	3-7
	Impression réseau sur des intercalaires	3-8
	Utilisation du pilote d'imprimante PS	3-8
	Utilisation du pilote d'imprimante PCL.....	3-10
4	État des travaux	4-1
	Présentation de la fonction État des travaux	4-1
	Onglet Travaux actifs	4-2
	Onglet Travaux terminés	4-3
	Impression des travaux en attente	4-4
5	État de la machine.....	5-1
	Présentation.....	5-1
	Onglet Informations machine.....	5-2
	Numéro de série de la machine	5-2
	Logiciel système en cours	5-2
	Configuration machine... ..	5-2
	Version du logiciel... ..	5-3
	État des magasins... ..	5-4
	Imprimer relevés... ..	5-4
	Nettoyage du disque dur	5-6
	Mode Impression... ..	5-7
	Émulation PCL	5-8
	Émulation HP-GL/2	5-11
	PDF	5-19
	Onglet Incidents.....	5-21
	Incidents en cours	5-21
	Messages en cours	5-22
	Historique des incidents	5-22
	Onglet Consommables.....	5-23
	Onglet Informations de facturation.....	5-24
	Accès aux informations de facturation	5-24
	Informations de facturation	5-25
	Compteurs d'utilisation	5-26
	Onglet Outils	5-27
6	Maintenance	6-1
	Remplacement des consommables.....	6-1
	Vérification de l'état des consommables	6-2
	Manipulation des consommables	6-2
	Stockage des consommables	6-2
	Commande de consommables	6-2
	Remplacement des cartouches de toner	6-3
	Recommandations concernant le remplacement des cartouches de toner.....	6-3
	Procédure de remplacement des cartouches de toner.....	6-3
	Remplacement du flacon récupérateur de toner	6-5

	Recommandations concernant le remplacement du flacon récupérateur de toner	6-5
	Procédure de remplacement du flacon récupérateur de toner	6-6
	Remplacement de la cartouche d'agrafes	6-8
	Remplacement de la cartouche d'agrafes du module de finition standard	6-8
	Remplacement du récupérateur de l'agrafeuse du module de finition standard	6-10
	Remplacement de la cartouche d'agrafes cahier	6-11
	Vidage du récupérateur de la perceuse	6-12
	Nettoyage de la machine	6-14
7	Résolution des incidents	7-1
	Procédures de dépannage initiales.....	7-1
	Dépannage machine.....	7-4
	Incidents de qualité image.....	7-8
	Dépannage Impression.....	7-12
	Impression impossible	7-12
	L'impression ne correspond pas aux résultats attendus.....	7-14
	Codes d'erreur.....	7-16
	Autres erreurs	7-16
	Incidents papier	7-26
	Incidents papier dans les magasins 1 à 4	7-26
	Incidents papier dans l'unité de transport 4	7-27
	Incidents papier dans le module recto verso 3	7-28
	Incidents papier dans le magasin 5 (départ manuel)	7-29
	Incidents papier dans les magasins 6 et 7 en option (magasin grande capacité)	7-30
	Incidents papier dans le magasin 6 en option (module d'alimentation grande capacité et grand format 1 magasin)	7-31
	Incidents papier dans le magasin 8 (dispositif d'insertion post-traitement)	7-32
	Incidents papier au niveau du panneau inférieur gauche	7-33
	Incidents papier dans le module de transfert	7-34
	Incidents papier au niveau du panneau gauche du module de finition ..	7-37
	Incidents papier au niveau de la languette 1a et de la molette 1c ..	7-37
	Incidents papier au niveau de la languette 1d	7-38
	Incidents papier au niveau de la languette 1b	7-39
	Incidents papier au niveau du panneau droit du module de finition	7-40
	Incidents papier au niveau des transports 3b et 3d	7-40
	Incidents papier au niveau du transport 3e et de la molette 3c	7-41
	Incidents papier au niveau du transport 3g et de la molette 3f	7-42
	Incidents papier au niveau du transport 4b et de la molette 3a.....	7-43
	Incidents papier et module de pliage en Z	7-44
	Incidents papier au niveau du transport 2a et de la molette 3a.....	7-44
	Incidents papier au niveau du transport 2b et de la molette 2c	7-45
	Incidents papier au niveau de la molette 2c, des transports 2e / 2f et du bac de réception des pliages 2d	7-46
	Incidents papier au niveau du bac de réception des pliages 2d et du transport 2g	7-47
	Incidents papier au niveau de l'unité 4 et de la molette 4a.....	7-48

Table des matières

	Incidents papier dans le bac récepteur	7-49
	Incidents papier dans le bac du module de finition	7-50
	Incidents papier dans le bac de réception des cahiers	7-50
	Incidents papier dans le module d'alimentation grande capacité en option	7-51
	Incidents papier au niveau du panneau inférieur gauche	7-51
	Incidents papier au niveau de la languette 1a et de la molette 1c ...	7-52
	Incidents papier au niveau de la languette 1b	7-53
	Incidents papier au niveau de la languette 1d	7-54
	Incident agrafeuse	7-55
	Incidents d'agrafes dans la cartouche d'agrafes	7-56
	Incidents d'agrafes de la cartouche d'agrafes du module de finition standard	7-56
	Incidents d'agrafes de la cartouche d'agrafes cahier du module de finition	7-57
	Résolution des incidents de tuile papier	7-59
	Mode et fonction du bouton de détuilage	7-60
8	Spécifications.	8-1
	Spécifications d'impression	8-2
	Magasins 6 et 7 (module d'alimentation grande capacité en option) spécifications	8-5
	Magasin 6 (module d'alimentation grande capacité et grand format 1 magasin) - en option	8-6
	Module de finition standard spécifications	8-7
	Spécifications de la plieuse/brocheuse	8-9
	Module de pliage (Z et C) spécifications	8-11
	Stockage approprié des supports	8-13
	Zone d'impression	8-13
	Zone d'impression standard	8-13
	Zone d'impression étendue	8-13
	Options disponibles	8-14
	Avertissements et restrictions	8-15
	Remarques et restrictions applicables à l'utilisation de la machine	8-15
	Lorsque les résultats de l'impression ne correspondent pas aux paramètres définis	8-15
	Installation et déplacement de la machine	8-15
	Relevés de compteur pour l'impression recto verso	8-15
	Confidentialité réseau	8-15
	Codes de caractères	8-15
9	Addendum	9-1
	Module d'alimentation grande capacité et grand format à deux magasins (magasins 6 et 7) en option	9-1
	Présentation	9-1
	Chargement de supports dans le MGCGF	9-2
	Chargement de papier dans le MGCGF	9-2
	Chargement d'intercalaires dans le MGCGF	9-3
	Chargement de transparents dans le MGCGF	9-5
	Chargement de papier perforé dans le MGCGF pour les travaux d'impression recto ou recto verso	9-7
	Leviers de réglage du travers	9-9

Résolution des incidents dans le MGCGF	9-11
Dégagement des incidents dans le MGCGF.....	9-11
Incidents papier dans les magasins du MGCGF	9-12
Incidents papier dans le MGCGF au niveau du levier 1a et du bouton 1c	9-13
Incidents papier dans le MGCGF au niveau du levier 1b et du bouton 1c	9-14
Incidents papier dans le MGCGF au niveau du levier 1d et du bouton 1c	9-15
Codes incident du MGCGF	9-16
Fiche technique du magasin grande capacité grand format (MGCGF) ..	9-18
Module d'interface	9-19
Panneau de commande	9-20
Circuit papier	9-20
Tuile du papier	9-21
Détuilage automatique	9-21
Détuilage manuel.....	9-21
Résolution d'incidents	9-22
Incidents papier dans le module d'interface.....	9-22
Procédures élémentaires de résolution des incidents	9-22
Codes incident.....	9-23
Spécifications	9-23
Alimentation électrique	9-23
Température et humidité.....	9-23
Module de réception grande capacité.....	9-24
Présentation des éléments	9-25
Panneau de commande	9-26
Bacs du module de réception grande capacité	9-26
Bac supérieur	9-26
Fonction Épreuve	9-26
Déchargement du bac	9-27
Résolution des incidents papier	9-28
Incidents papier à l'entrée du module de réception grande capacité (E1, E2 et E3)	9-28
Incidents au niveau du transport du bac grande capacité (E4, E5 et E6)	9-28
Incident papier dans le bac supérieur du module de réception grande capacité (E7)	9-29
Incident papier à la sortie du module de réception grande capacité (E8)	9-29
Conseils et astuces sur l'utilisation du module de réception grande capacité	9-30
Codes incident.....	9-30
Panne d'alimentation	9-33
Spécifications	9-33
Recommandations relatives au papier	9-33
Alimentation électrique	9-33
Température et humidité.....	9-33
10 Glossaire	10-1

Table des matières

Présentation de la machine

Éléments du système

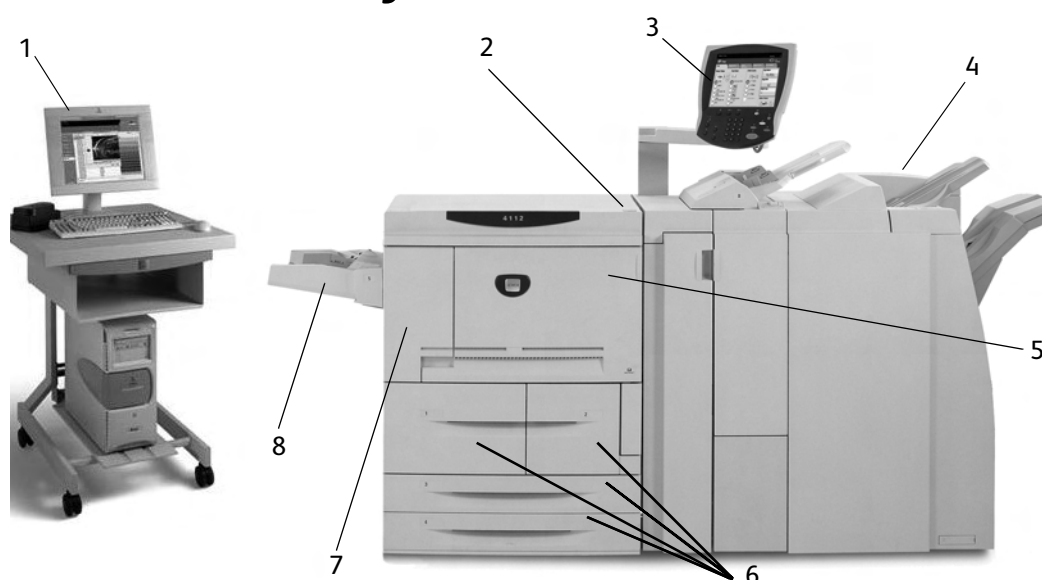

N°	Élément	Fonction
1	Contrôleur FreeFlow Print Server	Le logiciel FreeFlow Print Server dote l'imprimante d'une interface utilisateur graphique permettant de définir et imprimer des travaux, configurer l'imprimante, contrôler les préférences au niveau du système, gérer les polices, la sécurité, la comptabilité et exécuter de nombreuses autres tâches.
2	Interrupteur	Permet de mettre la machine sous / hors tension.
3	Interface utilisateur	L'interface utilisateur (IU) est constituée d'un panneau de commande et d'un écran tactile. Se reporter à la section Interface utilisateur (IU) à la page 1-5.
4	Module de finition standard	Les impressions sont reçues dans ce module.
5	Panneau avant	Ouvrir ce panneau pour dégager les incidents papier et remplacer les flacons récupérateurs de toner.
6	Magasins 1, 2, 3, 4	Contiennent les supports utilisés pour les impressions.
7	Panneau gauche	Ouvrir ce panneau pour remplacer les cartouches de toner.
8	Magasin 5 (départ manuel)	Utilisé pour les supports non standard, tels que les supports épais ou spéciaux, qui ne peuvent être placés dans les magasins 1 à 4.

Présentation de la machine

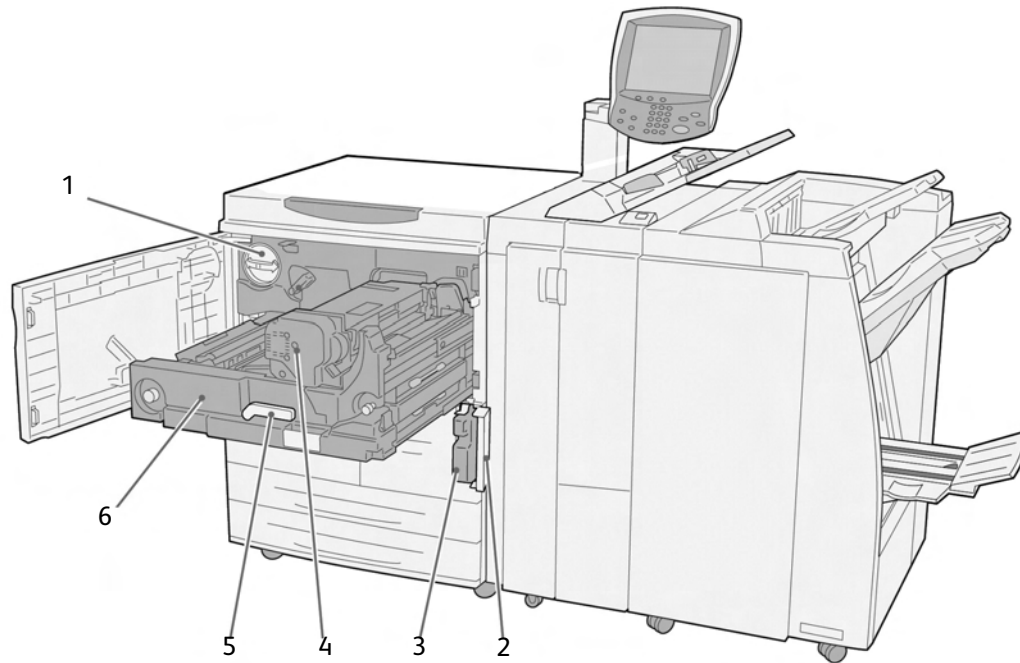

N°	Élément	Fonction
1	Cartouche de toner	Fournit le toner nécessaire pour le transfert de l'image sur le papier.
2	Panneau d'accès au flacon récupérateur de toner	Ouvrir ce panneau pour accéder au flacon récupérateur de toner.
3	Flacon récupérateur de toner	Permet la récupération du toner usagé.
4	Module four 	Permet de fixer l'image imprimée sur le support selon un processus de fusion. AVERTISSEMENT : le module four est extrêmement chaud et peut provoquer des blessures si les instructions de dégagement des incidents papier ne sont pas suivies à la lettre.
5	Poignée	Utiliser cette poignée pour sortir le module de transfert de la machine.
6	Module de transfert	Permet de transférer l'image du tambour vers le papier.

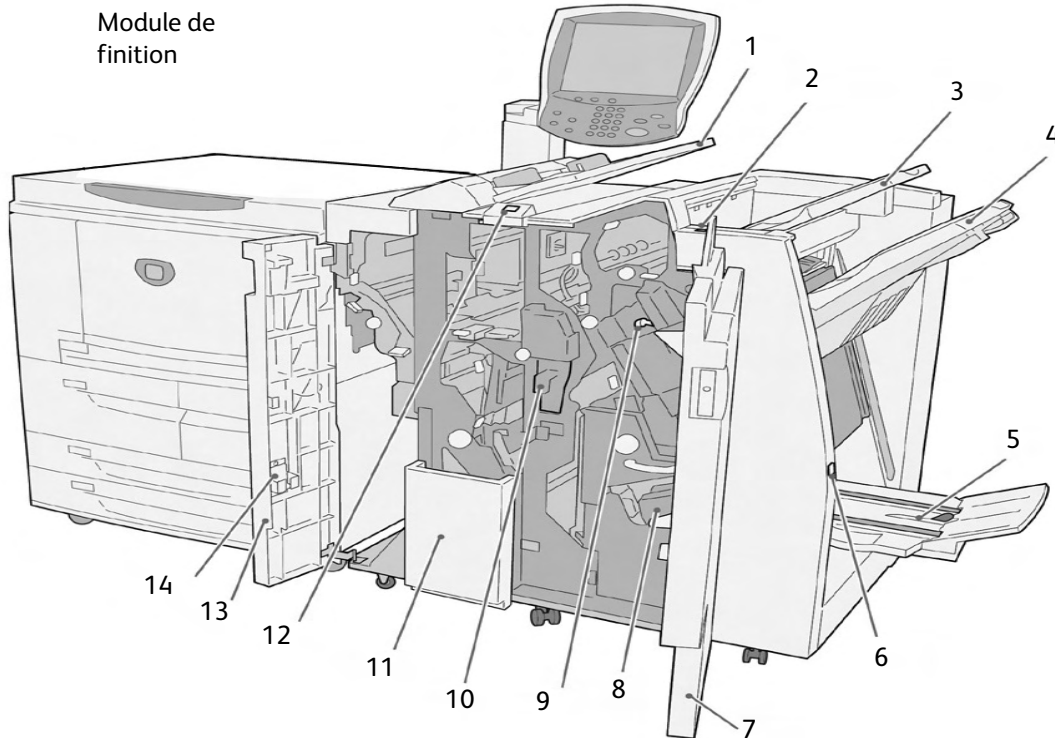

N°	Élément	Fonction
1	Module d'insertion post-traitement (magasin pour couvertures/séparateurs de transparents)/magasin 8	Permet de mettre en place les supports pré-imprimés, les couvertures ou les séparateurs de transparents. (Ce magasin est également désigné par le terme d'interposeur.)
2	Touche du détaileur	Permet d'activer la fonction de détaillage du produit fini. S'utilise essentiellement avec les supports de faible grammage.
3	Bac récepteur	Les impressions sont reçues dans ce bac lorsque des fonctions de réception particulières ont été sélectionnées (tri automatique, assemblage ou réception standard, par exemple).
4	Bac de finition	Bac de réception des impressions agrafées, perforées et pliées en Z.
5	Bac de réception cahier	Bac de réception des impressions pliées en deux, avec ou sans agrafage.
6	Touche du bac de réception cahier	Appuyer sur cette touche pour relever le bac de réception des cahiers et permettre la récupération des cahiers de la zone de sortie.
7	Panneau droit	Ouvrir ce panneau pour résoudre les incidents papier, remplacer les agrafes, dégager les agrafes coincées ou vider le récupérateur de la perforieuse.
8	Cartouches d'agrafes cahier	La machine est équipée de deux cartouches d'agrafes pour la création de cahiers. Sortir ces cartouches pour les recharger et dégager les agrafes coincées.

Présentation de la machine

N°	Élément	Fonction
9	Cartouche d'agrafes	Contient des agrafes ; sortir cette cartouche pour la recharger et dégager les agrafes coincées.
10	Récupérateur de la perforreuse	Permet de récupérer les confettis de la perforreuse. Sortir ce récipient pour le vider.
11	Bac de réception pliage (en option)	Bac de réception des copies pliées en C ou en Z.
12	Touche du bac de réception pliage	Appuyer sur ce bouton pour ouvrir le bac de réception pliage.
13	Panneau gauche	Ouvrir ce panneau pour accéder à la machine et dégager les incidents papier.
14	Espace de stockage des cartouches d'agrafes	Une cartouche d'agrafes de recharge supplémentaire peut être rangée à cet emplacement (module de finition standard uniquement).

Remarque

Dans ce manuel, le terme **module de finition** peut désigner le module de finition standard ou la plieuse/brocheuse.

Module de finition

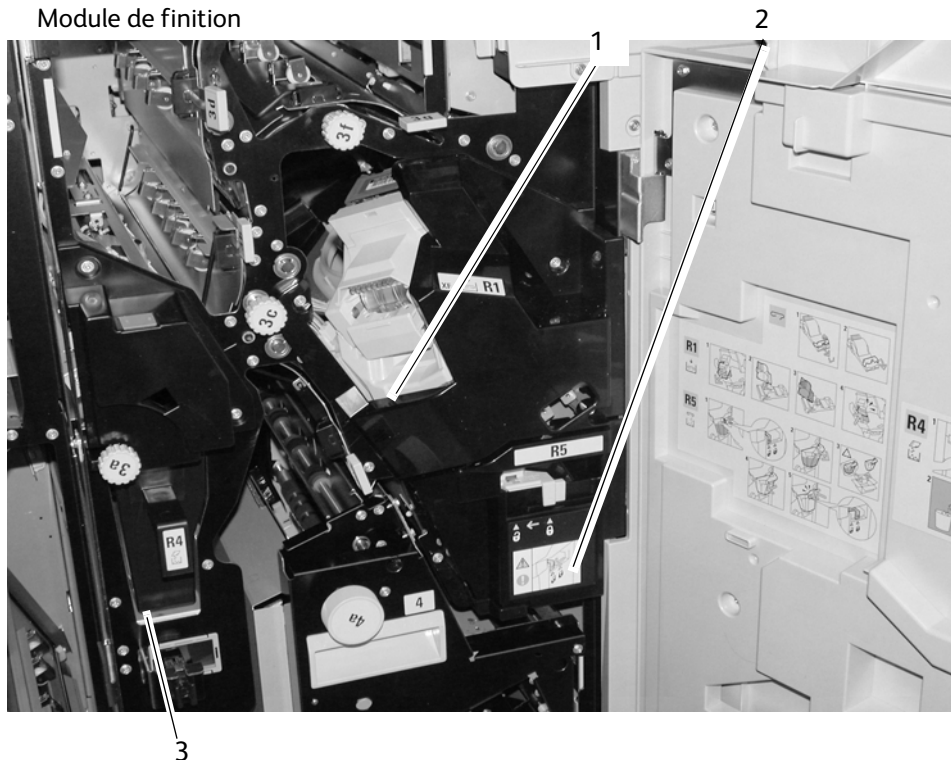

N°	Élément	Fonction
1	Cartouche d'agrafes	Contient des agrafes ; sortir cette cartouche pour la recharger et dégager les agrafes coincées.
2	Récupérateur d'agrafes	Permet de récupérer les agrafes ; retirer cette cartouche lorsqu'elle est pleine (module de finition standard uniquement).







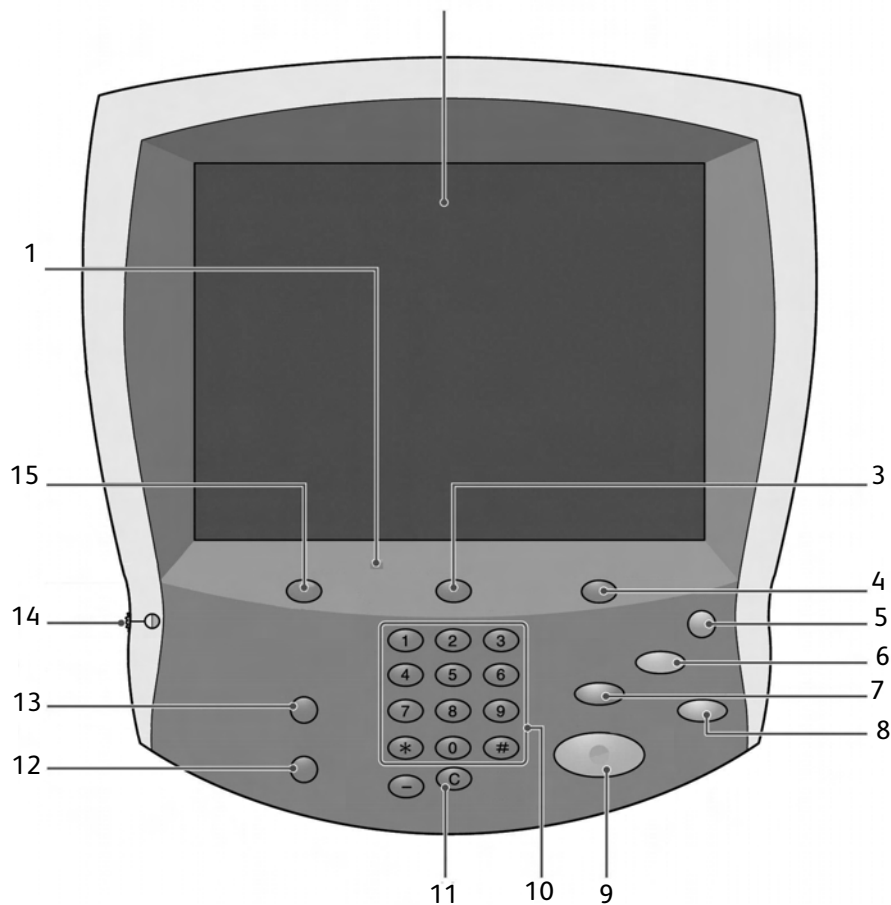





N°	Élément	Fonction
3	Module d'insertion post-fusion / Magasin 8	Permet de mettre en place les supports à utiliser en tant que couvertures ou séparateurs de transparents. Les supports placés ici ne sont pas utilisés pour l'impression.



Interface utilisateur (IU)

L'interface utilisateur se compose du panneau de commande et de l'écran tactile. Cette section décrit les noms et les fonctions des différents éléments du panneau de commande / écran tactile.









N°	Élément	Fonction
1	Panneau de commande	Permet de sélectionner des fonctions via les touches correspondantes.
2	Écran tactile	Permet de sélectionner des fonctions en appuyant sur l'écran.

N°	Élément	Fonction
3	État des travaux 	Permet d'afficher les divers écrans de la fonction État des travaux . Appuyer sur ce bouton pour vérifier ou annuler des travaux en cours ou terminés, ou pour vérifier ou imprimer des documents enregistrés.
4	État de la machine 	Permet de sélectionner les diverses fonctions État de la machine , telles que les informations sur la facturation et les consommables.
5	Économie d'énergie 	Bouton allumé lorsque la machine entre en mode Économie d'énergie. Pour sortir de ce mode, appuyer sur ce bouton.
6	Annuler tout 	Permet d'annuler toute la programmation et de rétablir les paramètres par défaut de la machine.
7	Interruption 	Permet d'interrompre l'impression pour effectuer un travail plus urgent. Ce bouton s'allume lorsqu'il est sélectionné. Une fois le travail prioritaire terminé, appuyer de nouveau sur le bouton pour reprendre l'opération précédente.
8	Arrêt  	Appuyer sur ce bouton pour mettre fin au travail d'impression ou aux communications en cours.
9	Marche  	Appuyer sur ce bouton pour lancer le processus d'impression.
10	Pavé numérique 	Appuyer sur ces boutons pour entrer le nombre de copies, le mot de passe et autres valeurs numériques.
11	Effacer 	Utilisée pour effacer une valeur numérique erronée ou selon les instructions affichées sur l'interface utilisateur.
12	Langue  	Sert à sélectionner la langue affichée par la machine.

N°	Élément	Fonction
13	Accès 	Permet à l'administrateur système de passer en mode Administration système ou en mode Configuration connexion/Gestion Auditron.
14	Molette de réglage de la luminosité 	Permet de régler la luminosité de l'écran tactile .
15	Services 	Appuyer sur cette touche pour afficher les différents écrans de services. Les services peuvent ne pas être disponibles sur les systèmes EPS.

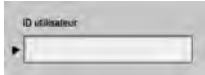
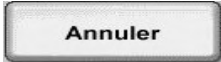

Commandes communes à l'interface utilisateur et à l'écran tactile

La plupart des écrans tactiles utilisent diverses commandes, boutons, zones de texte, etc. qui apparaissent d'un écran à l'autre. L'information suivante décrit les noms et fonctions de divers composants communs aux écrans tactiles.

Élément / commande d'écran	Fonction
 Réduire/Suivant	Utiliser ce bouton pour réduire une valeur spécifique d'un incrément ou pour afficher l'écran suivant dans une série d'écrans tel qu'une liste.
 Bouton de fonction	Utiliser ce bouton pour sélectionner et appliquer les options, les paramètres ou les fonctions correspondants.
 Augmenter/Précédent	Utiliser ce bouton pour augmenter une valeur spécifique d'un incrément ou pour afficher l'écran précédent dans une série d'écrans tel qu'une liste.
 Zone d'entrée de texte	Utiliser cette zone pour entrer et/ou afficher des données ou texte spécifiques à une fonction.
 Bouton Annuler	Annule l'opération en cours.
 Bouton Enregistrer	Permet d'enregistrer l'opération sélectionnée ou les modifications effectuées dans la mémoire de la machine.
 Pavé numérique	Utiliser le pavé numérique pour entrer ou changer une valeur numérique sur les différents écrans tels que les quantités, la valeur des coordonnées X et Y, etc.
 Commandes X/Y	Utiliser cette commande pour entrer et changer les valeurs des coordonnées X et Y. Dans certains cas, le clavier numérique peut également être utilisé.

Informations facultatives

Accessoires d'alimentation facultatifs

Accessoire d'alimentation	Description	Où trouver des informations
<p>Module d'alimentation grande capacité 2 magasins (magasins 6 et 7)</p> 	<p>Le module d'alimentation grande capacité 2 magasins offre une capacité supplémentaire de 4000 feuilles A4 ou 8,5 x 11 pouces. Chaque magasin peut contenir jusqu'à 2000 feuilles (de 52 g/m² supérieur à 216 g/m² couverture (16 lb à 80 lb)).</p>	<p>Des informations sur le module d'alimentation grande capacité (magasins 6 et 7) sont disponibles à différents endroits de ce manuel. Consulter la table des matières et l'index pour localiser les pages concernées.</p>
<p>Module d'alimentation grande capacité et grand format 1 magasin</p> 	<p>Le module d'alimentation grande capacité et grand format 1 magasin offre une capacité supplémentaire de 2 000 feuilles grand format (B5/8 x 10 pouces à SRA/13 x 19,2 pouces) dans des grammages compris entre 64 et 300 g/m² (supports non couchés) et entre 106 et 300 g/m² (supports couchés).</p>	<p>Des informations sur le module d'alimentation grande capacité et grand format 1 magasin (magasin 6) sont disponibles à différents endroits de ce manuel. Consulter la table des matières et l'index pour localiser les pages concernées.</p>
<p>Module d'alimentation grande capacité et grand format 2 magasins (MGCGF/ magasins 6 et 7)</p> 	<p>Conseil Cet accessoire peut ne pas être disponible dans la zone de marché concernée.</p> <p>Le magasin grande capacité et grand format (MGCGF) à deux magasins disponible en option permet d'alimenter des supports de formats variés, notamment les supports de format standard et de grand format allant jusqu'à 330,2 x 488 mm/13 x 19,2 pouces. Chaque magasin peut contenir 2 000 feuilles.</p>	<p>Des informations sur le module d'alimentation grande capacité et grand format 2 magasins (magasins 6 et 7) sont disponibles plus loin dans de ce manuel. Se reporter à la section <i>Module d'alimentation grande capacité et grand format à deux magasins (magasins 6 et 7) en option</i>, page 9-1 pour plus d'informations.</p>

Accessoires de finition en option

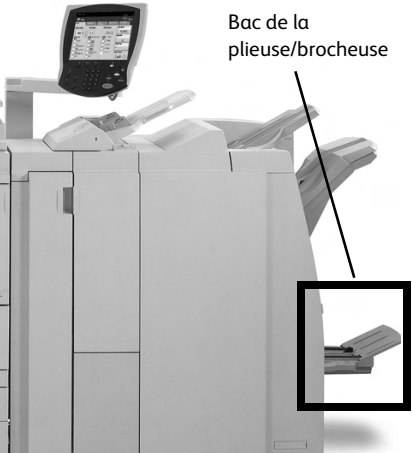
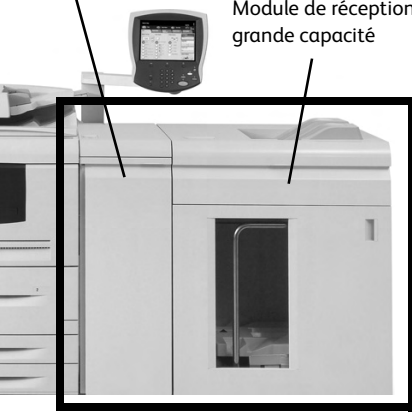
Accessoire de finition	Description	Où trouver des informations
<p>Module de finition standard (avec ou sans plieuse en C/en Z)</p> 	<p>Le module de finition standard (avec ou sans plieuse en C/en Z) permet d'agrafer ou de perforer les copies/impressions. Le bac supérieur peut contenir jusqu'à 500 feuilles (80 g/m²/20 lb), tandis que le bac du module de réception en contient 3000 (80 g/m²/20 lb).</p> <p>La plieuse en C/en Z permet le pliage en C ou en Z de feuilles A4/8,5 x 11 pouces et A3/11 x 17 pouces.</p>	<p>Des informations sur le module de finition standard (et sur la plieuse en C/en Z en option) sont disponibles à différents endroits de ce manuel. Consulter la table des matières et l'index pour localiser les pages concernées.</p>
<p>Module de finition plieuse/brocheuse avec plieuse en C/en Z</p>  <p>Bac de la plieuse/brocheuse</p>	<p>Le module de finition plieuse/brocheuse (avec ou sans plieuse en C/en Z en option) offre toutes les fonctions du module de finition standard, ainsi que les fonctions suivantes :</p> <ul style="list-style-type: none"> • création automatique de cahiers comportant jusqu'à 25 pages ; • création de cahiers à partir des formats SRA3/2 x 18 pouces, A3/11 x 17 pouces et A4/8,5 x 14 pouces. 	<p>Des informations sur le module de finition plieuse/brocheuse (et sur la plieuse en C/en Z en option) sont disponibles à différents endroits de ce manuel. Consulter la table des matières et l'index pour localiser les pages concernées.</p>
<p>Module de réception grande capacité et module d'interface requis</p>  <p>Module de réception grande capacité</p>	<p>Le module de réception grande capacité offre des fonctions de réception et de décalage des copies/impression ; le module d'interface sert de dispositif de communication et de circuit papier entre l'imprimante et le module de réception grande capacité.</p> <p>Remarque : Le module d'interface est obligatoire pour pouvoir utiliser le module de réception grande capacité.</p>	<p>Des informations sur le module de réception grande capacité et le module d'interface sont disponibles au Chapitre 9 du présent guide de l'utilisateur.</p>

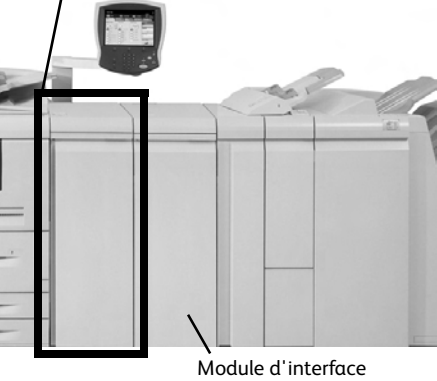
Accessoire de finition	Description	Où trouver des informations
<p>Module SquareFold Trimmer</p>  <p>Remarque : Le module SquareFold Trimmer nécessite un module de finition équipé d'une plieuse/brocheuse.</p>	<p>Le module SquareFold Trimmer en option est utilisé en conjonction avec le module de finition plieuse/brocheuse. Le module SquareFold Trimmer :</p> <ul style="list-style-type: none"> • reçoit le cahier en provenance de la plieuse/brocheuse du module de finition ; • aplatit la tranche du cahier afin de réduire son épaisseur et de lui donner l'aspect d'un livre encollé et • massicote la face (bord) du cahier afin produire des bords égaux et un fini parfait. 	<p>Des informations sur le module SquareFold Trimmer sont disponibles sur le CD de documentation utilisateur dans le document SquareFold Trimmer Module User Guide. Il est également possible de télécharger la toute dernière version de ce document à partir de www.xerox.com. Pour ce faire, entrer le nom du produit dans le champ Rechercher, puis sélectionner Documentation utilisateur.</p>
<p>Perforeuse GBC AdvancedPunch</p>  <p>Module d'interface</p>	<p>La perforeuse GBC AdvancedPunch offre des options de perforation de documents A4/ 8,5 x 11 pouces compatibles avec différents types de reliure. Les types de perforation disponibles vont de la perforation 19 trous à la perforation 32 trous pour les supports 8,5 x 11 pouces et la perforation 21 trous à 47 trous pour les supports A4.</p>	<p>Pour toute information sur la perforeuse GBC AdvancedPunch, se reporter à la documentation correspondante sur le CD de documentation client.</p>

Démarrage et arrêt de la machine



AVERTISSEMENT

Ne jamais toucher les zones indiquées comme pouvant atteindre des températures élevées. Le contact avec ces zones peut provoquer des brûlures.

Une fois la machine mise sous tension, environ 5 minutes de préchauffage sont nécessaires avant de pouvoir effectuer des copies.

Point important

Il est recommandé de mettre la machine hors tension à la fin de la journée ou lorsqu'elle n'est pas utilisée pendant des périodes prolongées. En outre, pour réduire la consommation d'énergie de la machine, utiliser la fonction Économie d'énergie lorsque celle-ci n'est pas utilisée.

Remarque

Pour plus d'informations sur la fonction Économie d'énergie, se reporter à la section Mode Économie d'énergie à la page 1-13.

Démarrage

1. Ouvrir le panneau d'accès.
2. Placer l'interrupteur d'alimentation en position **Marche** (I).

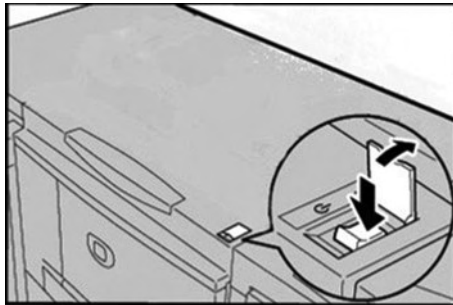

Remarque

Le message **Attendre...** indique que la machine est en cours de préchauffage. Il n'est pas possible de l'utiliser durant cette phase.

Arrêt



ATTENTION

Ne jamais mettre la machine hors tension dans les cas suivants :

- lorsque des données sont en cours de réception
- durant l'envoi des données (FTP/SMB/courrier électronique)
- durant un travail d'impression
- durant l'importation des données depuis un ordinateur

1. Placer l'interrupteur d'alimentation en position **Arrêt** ().
2. Si la machine doit être mise hors tension puis sous tension, vérifier que l'écran de l'interface utilisateur s'est complètement éteint avant de remettre la machine sous tension.

Point important

Le processus de mise hors tension interne de la machine requiert un certain temps et continue après que l'interrupteur d'alimentation soit en position off. Par conséquent, ne pas débrancher le cordon d'alimentation de la prise électrique immédiatement après avoir mis l'interrupteur en position d'arrêt.

À propos du disjoncteur

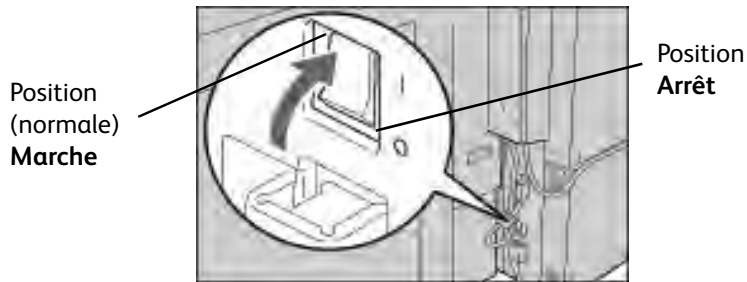

Dans l'éventualité d'une fuite de courant, le disjoncteur éteint automatiquement la machine pour éviter les risques d'endommagement et d'incendie.

Si le disjoncteur est en position **Arrêt** (), contacter le Centre Services Xerox pour parer à un problème éventuel.

Mode Économie d'énergie

Deux modes sont disponibles pour cette fonction d'économie d'énergie : le mode Alimentation réduite et le mode Veille.

La machine entre automatiquement en mode Alimentation réduite au terme du délai prédéfini correspondant, lorsqu'elle n'est pas utilisée pendant une période déterminée.

Elle passe ensuite en mode Veille au terme d'un délai supplémentaire prédéfini.

Voici deux exemples :

- Si le mode d'alimentation réduite est réglé sur 15 minutes et le mode veille sur 60 minutes, la machine passe en mode veille après 60 minutes d'inactivité totale, et non pas 60 minutes après le passage au mode d'alimentation réduite.
- Si le mode d'alimentation réduite est réglé sur 15 minutes et le mode veille sur 20 minutes, la machine passe en mode veille 5 minutes après le passage au mode d'alimentation réduite.

Sortie du mode Économie d'énergie

L'interruption du mode Économie d'énergie s'effectue en appuyant sur le bouton **Économie d'énergie** ou lorsque la machine reçoit des données d'impression.

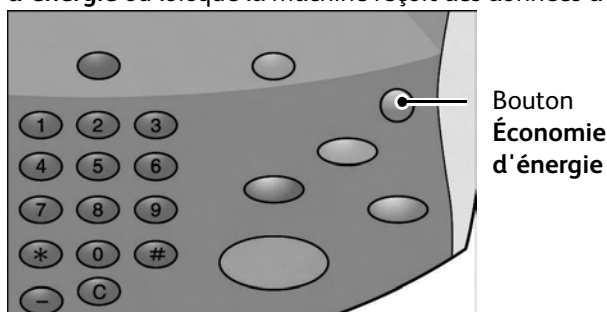

Mises à jour de la documentation client

Présentation de la machine

Les mises à jour les plus récentes de la documentation client sont disponibles sur le site www.xerox.com. Il est recommandé de consulter ce site régulièrement pour obtenir les dernières informations relatives à la machine.

Papier et autres supports

2

Présentation

Point important

Les écrans d'interface utilisateur figurant dans ce guide peuvent correspondre ou non aux écrans affichés sur le système. Les écrans d'interface utilisateur diffèrent selon le système utilisé et la région de distribution du produit. Par conséquent, les écrans contenus dans ce guide ne sont qu'une illustration du type d'écrans pouvant s'afficher sur le système.

Remarque

Utiliser des supports adaptés pour éviter les incidents papier, la détérioration de la qualité d'impression, les dysfonctionnements ainsi que d'autres problèmes d'impression.

Mise en place des supports dans les magasins

Recommandations concernant la mise en place des supports dans les magasins

Marche à suivre :
<ul style="list-style-type: none">• Bien aligner la pile de papier avant de la placer dans le magasin.
<ul style="list-style-type: none">• Aérer les transparents et les papiers pour étiquettes avant de les placer dans les magasins.
<ul style="list-style-type: none">• Aérer les transparents imprimés toutes les 20 feuilles afin d'éviter qu'ils se collent entre eux.
<ul style="list-style-type: none">• Après avoir chargé le papier, apposer l'étiquette de format papier à l'avant du magasin de manière à indiquer le format présent dans le magasin.
<ul style="list-style-type: none">• Configurer les attributs de magasin pour qu'ils concordent avec les attributs des papiers chargés dans le magasin.
À éviter :
<ul style="list-style-type: none">• Utiliser des feuilles pliées, écornées ou fortement déformées.
<ul style="list-style-type: none">• Placer des supports de formats différents dans le magasin.

Informations supplémentaires

- Pour savoir comment copier sur des supports de format non standard et pour obtenir des informations sur les fonctions **Type de papier**, **Priorité type de papier**, **Priorité des magasins**, ainsi que sur la qualité du papier et sur la permutation des magasins, se reporter à la section consacrée à la configuration des magasins dans le Guide de l'administrateur système.
- La machine détecte automatiquement le format et l'orientation des supports placés dans les magasins. Il est toutefois nécessaire de programmer le type de papier. Pour plus d'informations sur le changement du type de papier, se reporter à la section « Attributs de magasin » dans le Guide de l'administrateur système.

Mise en place des supports dans les magasins

Lorsqu'un magasin n'a plus de papier alors qu'une impression est en cours, un message s'affiche sur le panneau de commande de la machine. Ajouter du papier dans le magasin en suivant les instructions affichées. L'impression reprend automatiquement dès que du papier a été rajouté.

Lors de la mise en place des supports dans les magasins :

- Lors du chargement du papier, éviter de dépasser la ligne maximale sous peine de provoquer des incidents papier et d'autres problèmes d'impression.
- Placer le papier dans le magasin, face à imprimer dessus. Les instructions peuvent différer pour les intercalaires.

Mise en place des supports dans les magasins 1 et 2

1. Tirer lentement le magasin vers l'extérieur jusqu'à ce qu'il arrive en butée.



AVERTISSEMENT

En s'ouvrant d'un seul coup, le magasin pourrait heurter et blesser l'utilisateur au niveau des genoux.

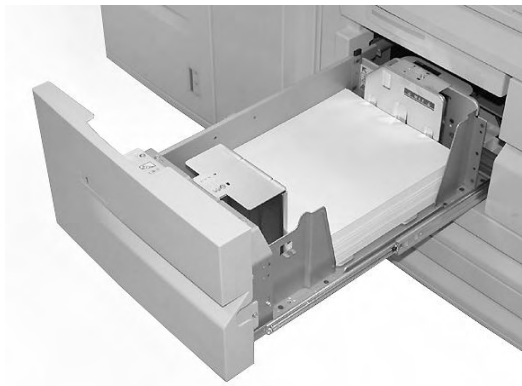

2. Mettre en place et aligner le bord du papier contre le bord gauche du magasin.

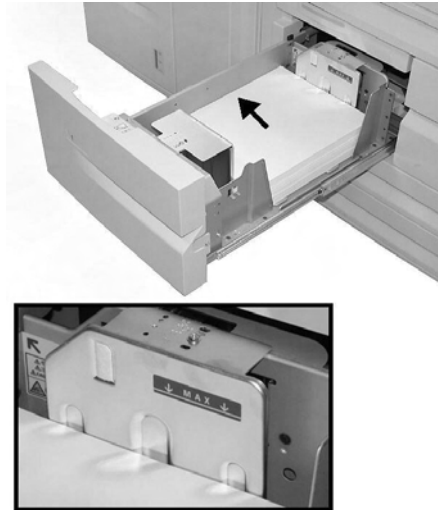

Remarque

Lors du chargement du papier, éviter de dépasser la ligne maximale.

3. Repousser doucement le magasin jusqu'à ce qu'il arrive en butée.

Remarque

Pour savoir comment modifier le format du papier pour les magasins 1 et 2, contacter le Centre de Services Xerox.

Mise en place des supports dans les magasins 3 et 4

1. Tirer lentement le magasin vers l'extérieur jusqu'à ce qu'il arrive en butée.



AVERTISSEMENT

En s'ouvrant d'un seul coup, le magasin pourrait heurter et blesser l'utilisateur au niveau des genoux.

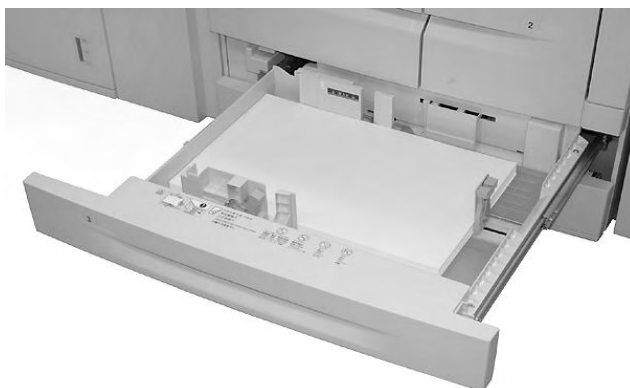

2. Mettre en place et aligner le bord du papier contre le bord gauche du magasin.

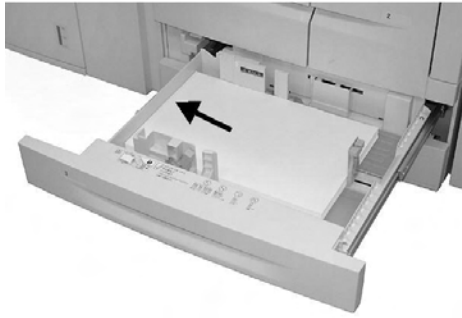

Remarque

Lors du chargement du papier, éviter de dépasser la ligne maximale

3. Appuyer sur le taquet de chaque guide de format (2) et régler ces derniers en fonction du format du papier.

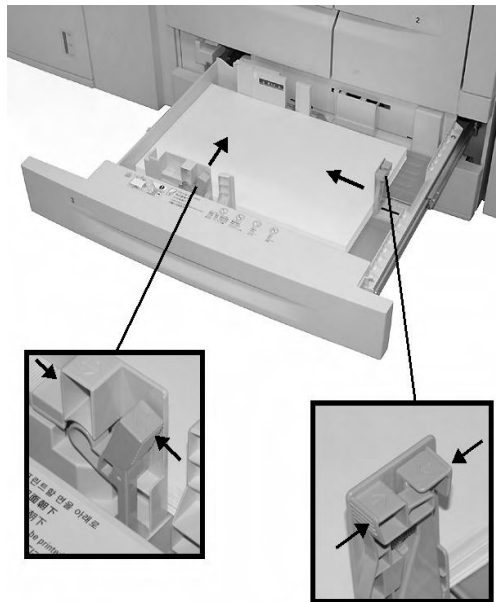

4. Repousser doucement le magasin jusqu'à ce qu'il arrive en butée.

Mise en place des supports dans le magasin 5 (départ manuel)

Lors de l'utilisation du magasin 5 (départ manuel) :

- Saisir manuellement le format du papier.
- En cas d'utilisation fréquente d'un format papier non standard, il est possible de prédéfinir ce format sur la machine. Le format prédéfini apparaît alors sous **Formats standard**, sur l'écran **Magasin 5 (départ manuel)**. Pour plus d'informations, se reporter à la section « Magasin 5 (départ manuel) - Format prédéfinis » dans le Guide de l'administrateur système.
- Il est possible de placer jusqu'à 280 feuilles de papier supérieur de 75 g/m² (20 lb).

Point important

Éviter de mettre des supports de formats différents dans le magasin 5 (départ manuel).

1. Tirer le magasin 5 (départ manuel) doucement jusqu'à ce que le papier puisse être chargé.

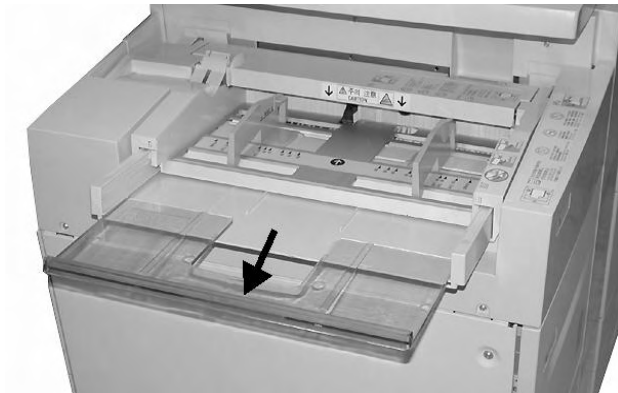

2. En les tenant par le milieu, régler les guides papier en fonction du format du support.

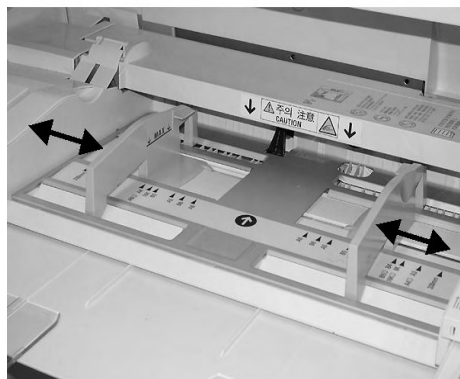

3. Insérer délicatement le papier dans le guide papier jusqu'à ce qu'il arrive en butée.

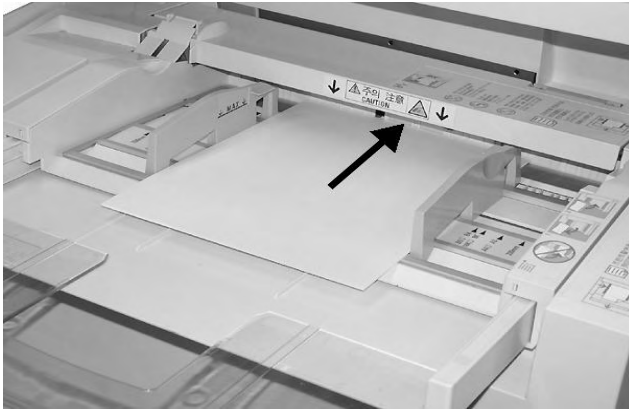

4. Sélectionner l'impression.

Mise en place des supports dans les magasins 6 et 7 du module d'alimentation grande capacité (en option)

1. Tirer lentement le magasin vers l'extérieur jusqu'à ce qu'il arrive en butée.



AVERTISSEMENT

En s'ouvrant d'un seul coup, le magasin pourrait heurter et blesser l'utilisateur au niveau des genoux.

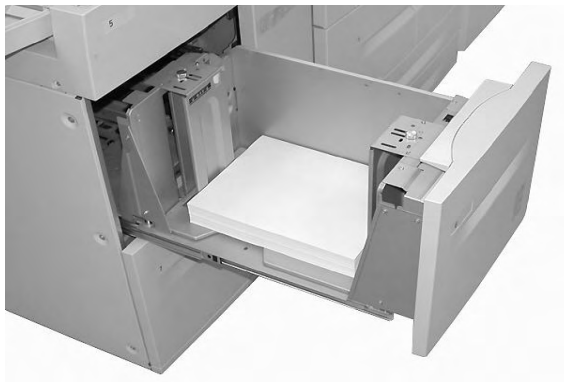

2. Aérer, mettre en place, et aligner le bord du papier contre le bord gauche du magasin.

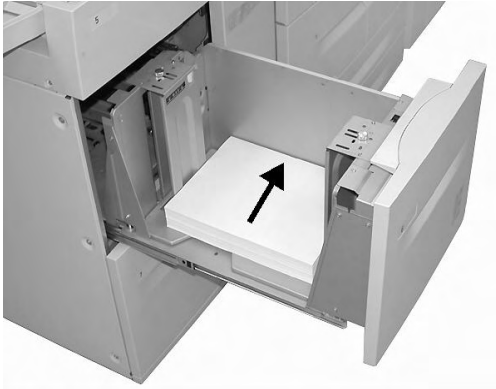

Pour modifier le format du papier, suivre les étapes 3, 4 et 5. Si le format du papier n'est pas à modifier, passer directement à l'étape 6.

3. Commencer par retirer tout support présent dans le magasin.
4. Dévisser les écrous (2) pour enlever les guides.

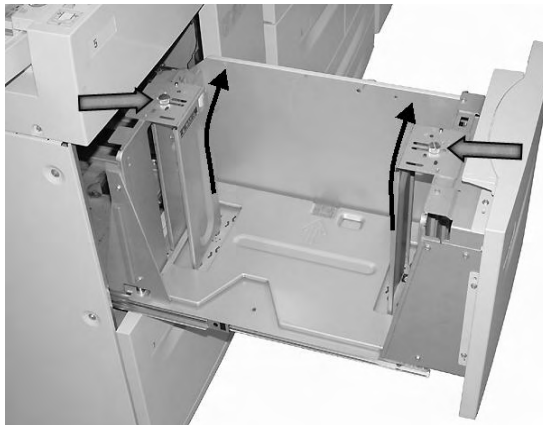

5. Replacer les guides en les ajustant au format du papier et revisser les écrous (2).

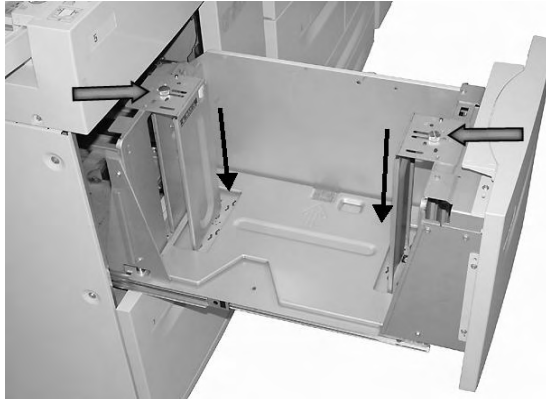

6. Repousser doucement le magasin jusqu'à ce qu'il arrive en butée.

Mise en place des supports dans le magasin 6 (module d'alimentation grande capacité et grand format 1 magasin en option)

Remarque

Si la machine est équipée d'un module d'alimentation grande capacité et grand format (MGCGF) 2 magasins en option, se reporter à la section *Module d'alimentation grande capacité et grand format à deux magasins (magasins 6 et 7) en option, page 9-1* pour plus d'informations. Le MGCGF 2 magasins en option peut ne pas être disponible dans la zone de marché concernée.

1. Tirer lentement le magasin vers l'extérieur jusqu'à ce qu'il arrive en butée.



AVERTISSEMENT

En s'ouvrant d'un seul coup, le magasin pourrait heurter et blesser l'utilisateur au niveau des genoux.



2. Aérer le papier et le mettre en place, puis appuyer et glisser les guides papier jusqu'à ce qu'ils touchent la pile de papier.

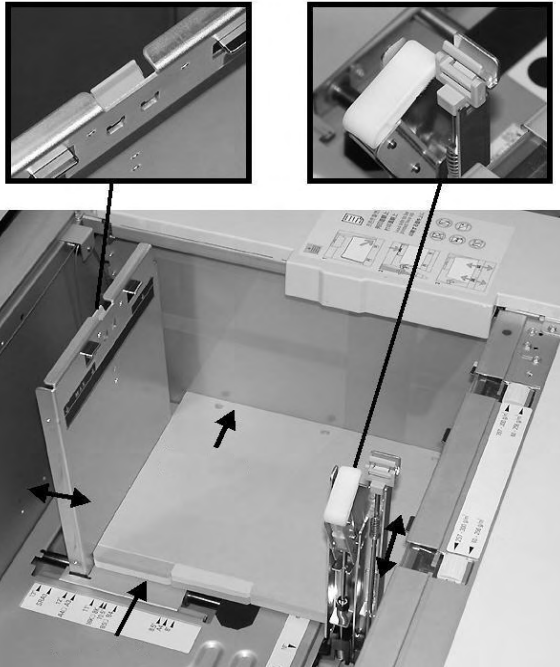

Remarque

Lors de la mise en place d'un support perforé, placer le côté perforé du papier à droite.
Lors de la mise en place d'intercalaires, placer les intercalaires à gauche.

3. Déplacer les manettes de grammage pour qu'elles correspondent au grammage du support placé dans le magasin.

Remarque

Pour les supports de grammage supérieur à 256 g/m², faire glisser les manettes de grammage sur la position la plus élevée (257-300 g/m²). Si cette opération n'est pas effectuée, un incident papier risque de se produire.

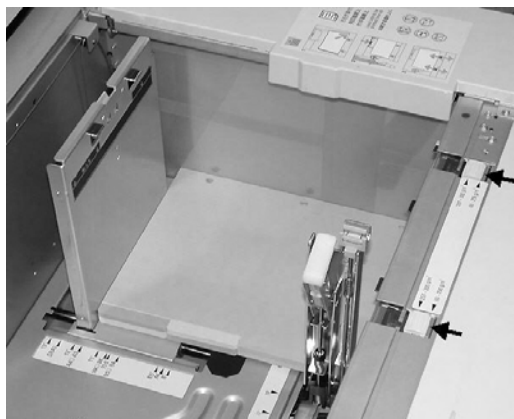

4. Repousser doucement le magasin jusqu'à ce qu'il arrive en butée.

Remarque

Lorsque le magasin chargé est refermé, sa position est automatiquement ajustée vers l'avant ou vers l'arrière selon le format du papier.

Mise en place des supports dans le magasin 8 (dispositif d'insertion post-traitement)

Le dispositif d'insertion post-traitement est destiné à la mise en place de supports devant être utilisés comme séparateurs ou couvertures. Les supports placés dans le dispositif d'insertion post-traitement ne peuvent pas être utilisés pour réaliser des impressions.

Remarque

Retirer tout support se trouvant dans le dispositif.

1. En les tenant par le milieu, régler les guides papier en fonction du format du support.



2. Placer le support dans le magasin en l'alignant sur le bord avant. S'il s'agit de supports pré-imprimés ou d'intercalaires, les introduire dans le magasin face imprimée dessus, onglets en premier.



Mise en place d'intercalaires dans les magasins

La section suivante décrit les procédures à suivre pour introduire des intercalaire dans les magasin 3 et 4, dans le magasin 5 (départ manuel) page 2-12 et dans le magasin 8 (module d'insertion post-traitement) page 2-13.

Point important

Lors du chargement du papier, éviter de dépasser la ligne maximale sous peine de provoquer des incidents papier et d'autres problèmes d'impression.

Mise en place d'intercalaires dans les magasins 3 et 4

1. Tirer lentement le magasin vers l'extérieur jusqu'à ce qu'il arrive en butée.



AVERTISSEMENT

En s'ouvrant d'un seul coup, le magasin pourrait heurter et blesser l'utilisateur au niveau des genoux.

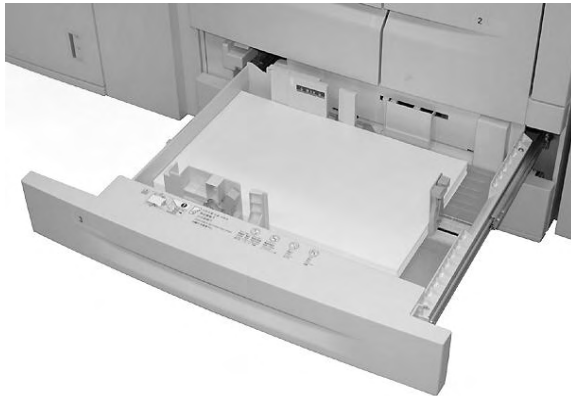

2. Mettre en place et aligner le bord des intercalaires contre le bord droit du magasin, face à copier ou à imprimer dessous. Pousser les deux guides de format de façon à ce qu'ils touchent légèrement les bords du papier.

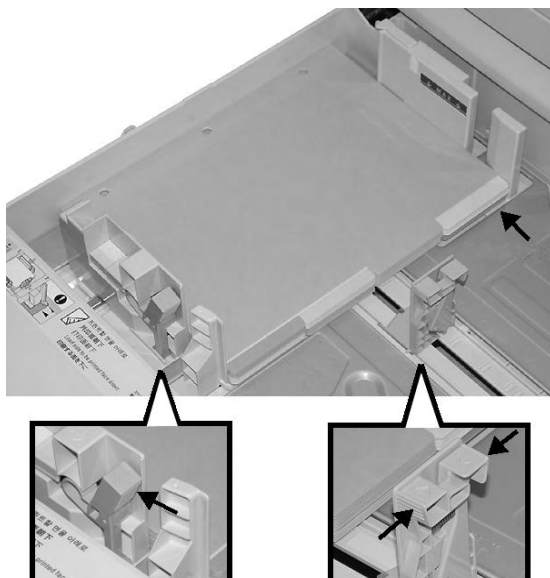

Mise en place des intercalaires dans le magasin 5 (départ manuel)

1. Tirer le magasin 5 (départ manuel) doucement jusqu'à ce que le papier puisse être chargé.

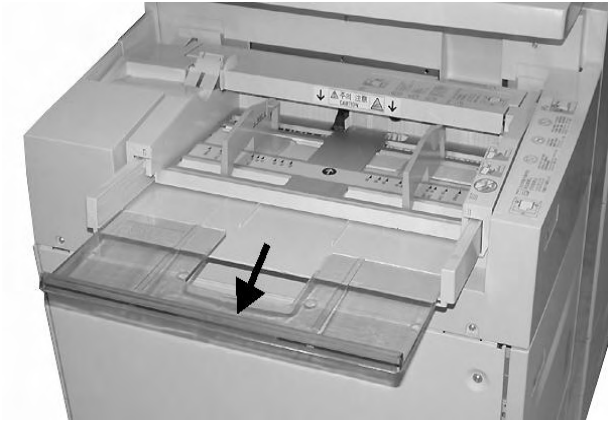

2. En les tenant par le milieu, régler les guides papier en fonction du format du support.

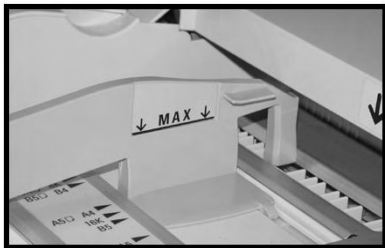
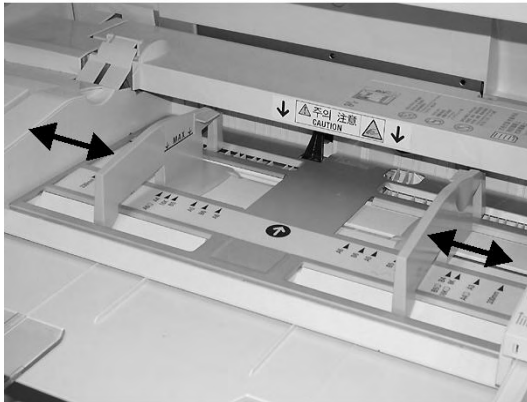

3. Mettre en place les intercalaires :

- face à imprimer dessus
- côté inférieur en premier
- l'introduire doucement entre les guides format jusqu'à ce qu'ils arrivent en butée.

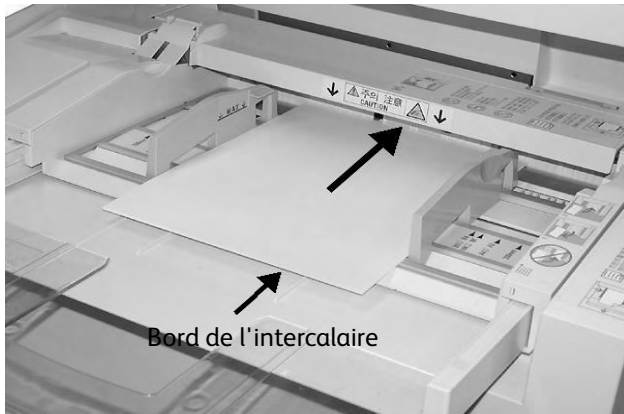

Remarque

Pour imprimer sur des intercalaires, se reporter à la section Impression réseau sur des intercalaires à la page 8

Mise en place d'intercalaires dans le magasin 8 (dispositif d'insertion post-traitement)

1. En les tenant par le milieu, régler les guides de format en fonction du format du support.



2. S'il s'agit d'un support pré-imprimé, l'introduire dans le magasin face imprimée dessus et côté onglets en premier.

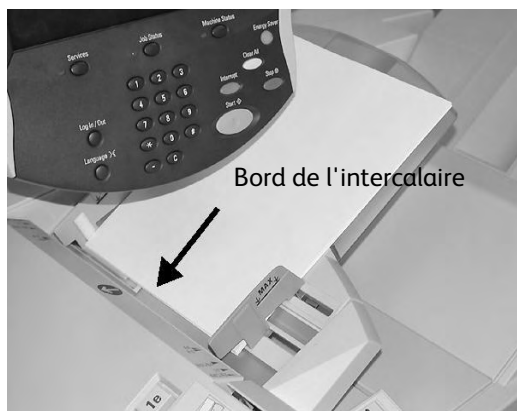

Modification/confirmation de la configuration des magasins

Dans le cas où un support de type différent est placé dans le magasin, la configuration de ce dernier doit être modifiée en conséquence. Cette section explique comment modifier ou confirmer les attributs du papier chargé dans les magasins.

Modification/confirmation de la configuration des magasins sur l'écran Tous les services

Remarque

Les écrans Interface utilisateur (UI) diffèrent selon le système utilisé et la région de distribution du produit. Par conséquent, les écrans UI de ce manuel peuvent ne pas représenter la configuration du système utilisé.

Il est possible de confirmer et/ou modifier les paramètres du papier, tels que le grammage, le format, le type, etc.

Point important

L'administrateur système doit activer la fonction **Attributs magasin** pour que l'utilisateur puisse confirmer ou modifier les paramètres du papier. Consulter l'administrateur système ou se reporter au Guide de l'administrateur système, Chapitre 8, « Menu Configuration ».

1. Appuyer sur le bouton **État de la machine** sur le contrôleur.
2. Dans le menu **État de la machine** sélectionner :
 - a. l'onglet **Outils**.
 - b. le bouton **Attributs de magasin**.



3. Sélectionner :
 - a. le bouton **Modifier les paramètres** du magasin voulu.

Remarque

Dans cet exemple, nous avons sélectionné Magasin 3, car les entrées de format de papier ne sont pas personnalisables pour les magasins 1 et 2.

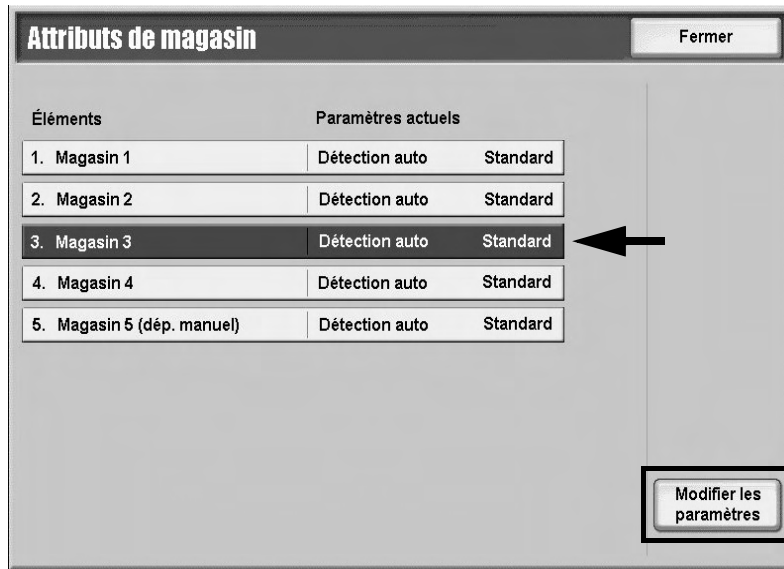

4. Sélectionner le bouton **Modifier les paramètres**.

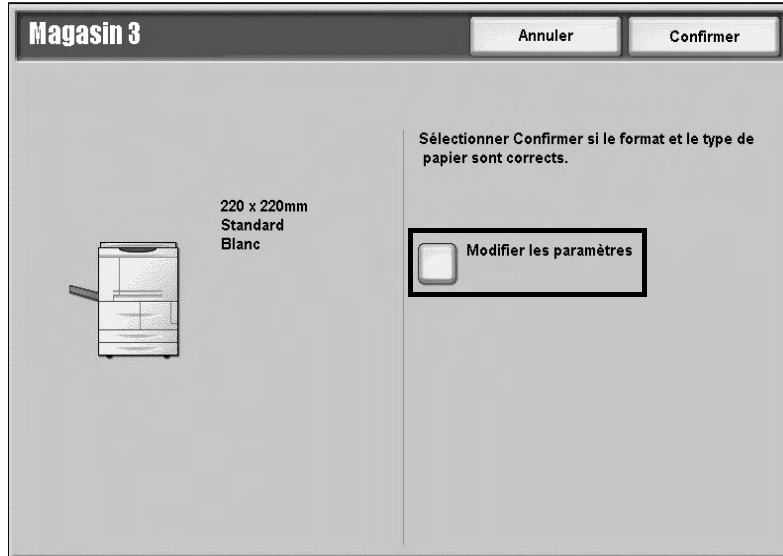

5. Sélectionner les options papier et :

- Détection Auto : dans ce cas, sélectionner le bouton Enregistrer pour enregistrer et fermer la fenêtre.

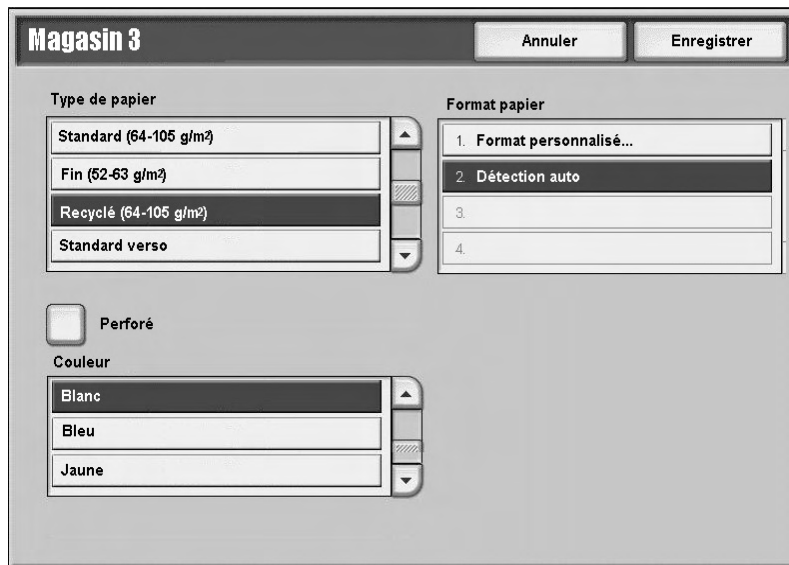

- Format personnalisé :
 - a. Dans ce cas, indiquer la largeur et la hauteur du papier à l'aide des boutons fléchés.
 - b. Sélectionner **Enregistrer**.

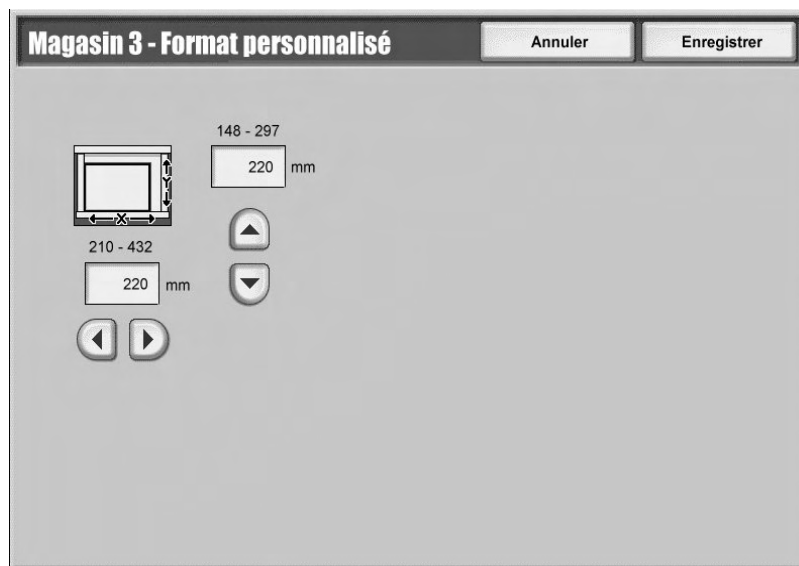

6. Vérifier les paramètres papier et appuyer sur **Confirmer**.

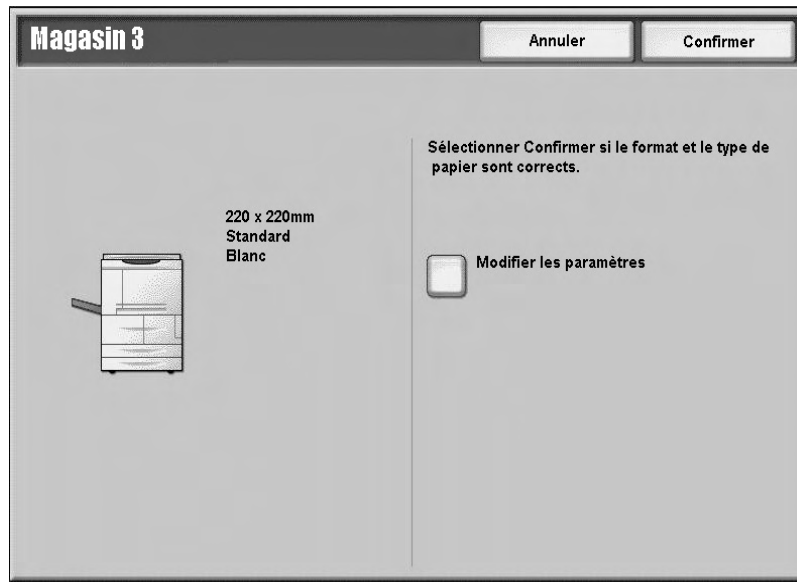

7. Sélectionner **Fermer** dans l'écran suivant.
8. Sélectionner **Marche** pour imprimer le travail.

Modification/confirmation de la configuration par défaut des magasins (administration système)

1. Appuyer sur le bouton **Accès** du contrôleur.



2. Saisir l'ID administrateur système (le mot de passe) à l'aide du pavé numérique et sélectionner **Entrer**.

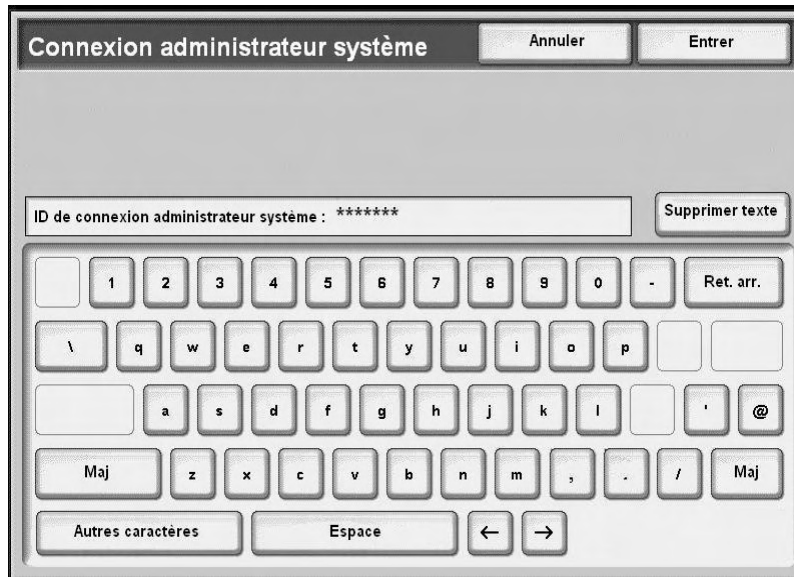

Remarque

L'ID utilisateur par défaut est **11111**. Lors de l'utilisation de la fonction d'authentification, un mot de passe est requis. Le mot de passe par défaut est **x-admin**. Pour de plus amples informations, se reporter au Guide de l'administrateur système.

3. Sélectionner :
 - a. l'onglet **Outils** ;
 - b. le bouton **Paramètres système** ;
 - c. le bouton **Paramètres services communs** ;
 - d. le bouton **Configuration des magasins**.

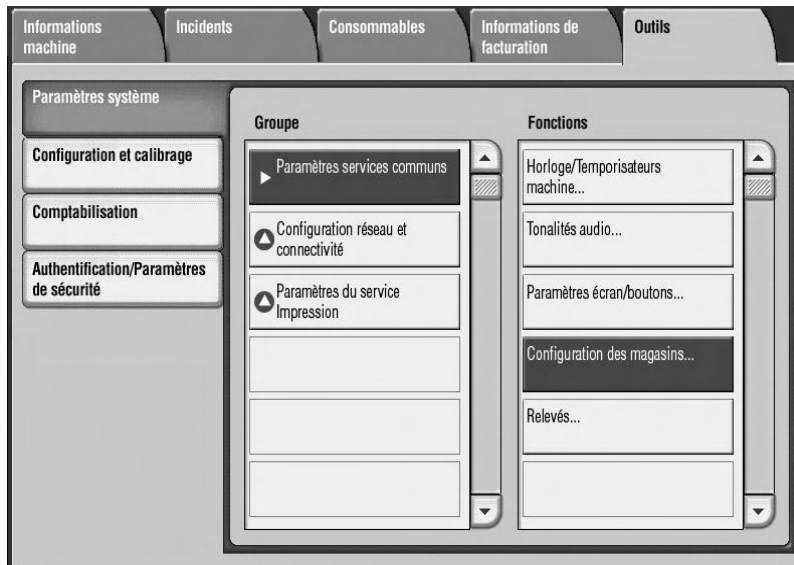

4. Sélectionner **Attributs de magasin**.

5. Sélectionner le magasin requis, puis choisir **Modifier les paramètres**.

Configuration des magasins Fermer

Nom / Couleur du papier personnalisé Attributs de magasin

Attributs magasin pendant le chargement Priorité des magasins

Priorité type de papier Magasin 5 - Formats prédéfinis Contrôle de permutation auto des magasins

Remarque

Dans cet exemple, nous avons sélectionné Magasin 3, car les entrées de format de papier ne sont pas personnalisables pour les magasins 1 et 2.

Attributs de magasin Fermer

Éléments	Paramètres actuels	
1. Magasin 1	Détection auto	Standard
2. Magasin 2	Détection auto	Standard
3. Magasin 3	Détection auto	Standard
4. Magasin 4	Détection auto	Standard
5. Magasin 5 (dép. manuel)	Détection auto	Standard

Modifier les paramètres

6. Sélectionner le bouton **Modifier les paramètres**.

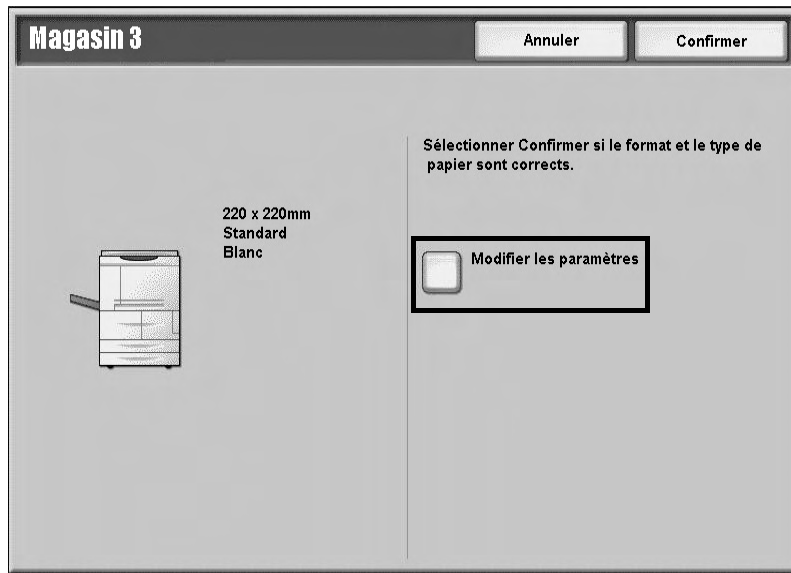

7. Sélectionner les options papier et :

- Détection Auto : dans ce cas, sélectionner le bouton Enregistrer pour enregistrer et fermer la fenêtre.

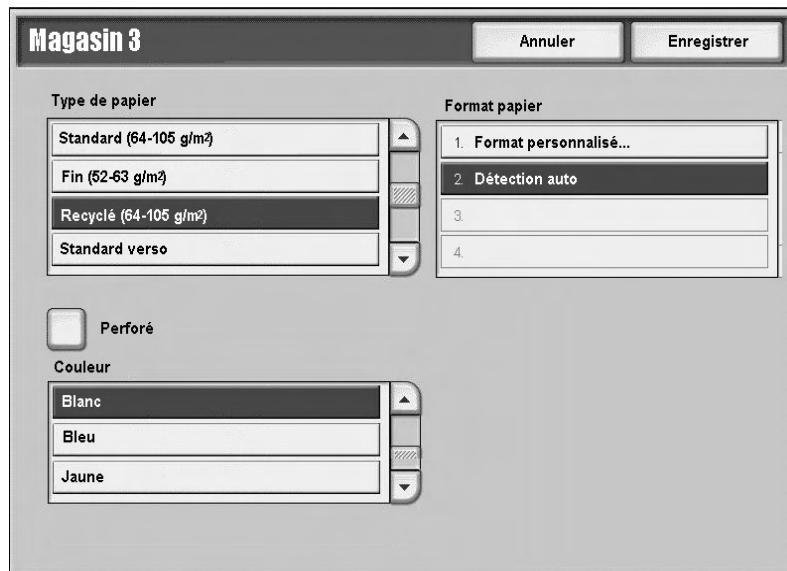

- Format personnalisé :
 - a. Dans ce cas, indiquer la largeur et la hauteur du papier à l'aide des boutons fléchés.
 - b. Sélectionner **Enregistrer**.

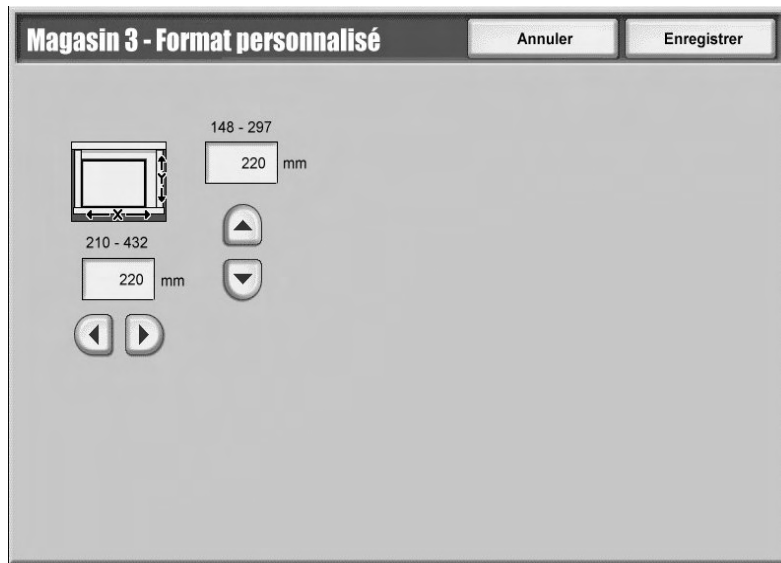

Remarque

Si le module d'alimentation grande capacité et grand format (magasin 6) est installé, une option supplémentaire appelée **Papier couché** est disponible dans type de papier.

8. Une fois les options papier sélectionnées et vérifiées, appuyer sur le bouton **Confirmer**.

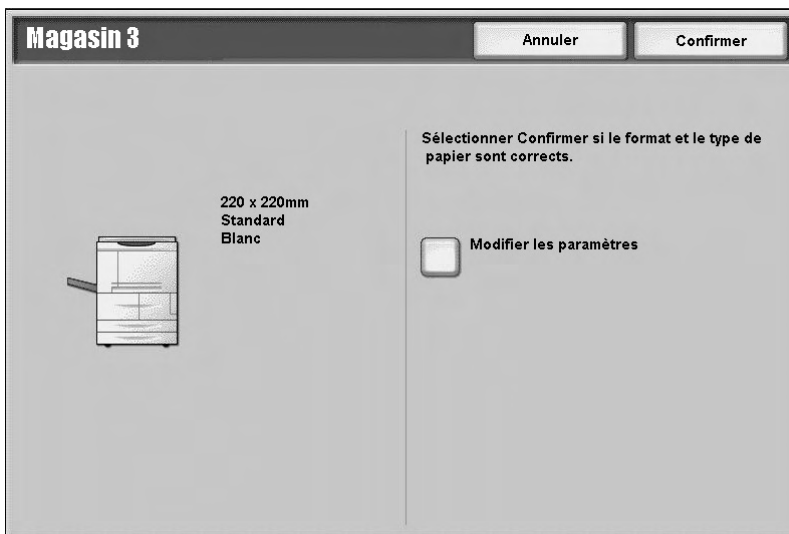

9. Sélectionner **Fermer** à deux reprises pour retourner dans l'onglet Outils.

Remarque

Pour donner un nom à l'entrée Papier personnalisé, se reporter à la section « Nom de papier personnalisé » dans le Guide de l'administrateur système.

Impression depuis un ordinateur

3

Remarque

Les écrans figurant dans ce chapitre peuvent correspondre ou non aux écrans du pilote d'imprimante. Les écrans peuvent varier selon la configuration du pilote d'imprimante et la région de distribution du produit. Les écrans proposés ici ne sont qu'une illustration de ce qui peut s'afficher.

Impression réseau

Les procédures d'impression varient selon l'application logicielle utilisée. Pour plus d'informations, consulter la documentation fournie avec l'application.

Remarque

Pour en savoir plus sur les fonctions d'impression, cliquer sur le bouton **Aide** dans l'écran du pilote d'imprimante et consulter l'aide en ligne.

Impression avec le pilote d'imprimante PS

1. Placer le papier dans le magasin. Voir le chapitre **Papier et autres supports** dans le Guide de l'utilisateur.
2. Sur l'ordinateur, ouvrir le document à imprimer.
3. Sélectionner **Fichier > Imprimer**.
4. Sélectionner l'imprimante voulue.
5. Sélectionner **Propriétés**.
6. Sélectionner l'onglet **Papier/Réception**.

7. Choisir le **magasin**, le **format papier** et le **type de papier** voulus.

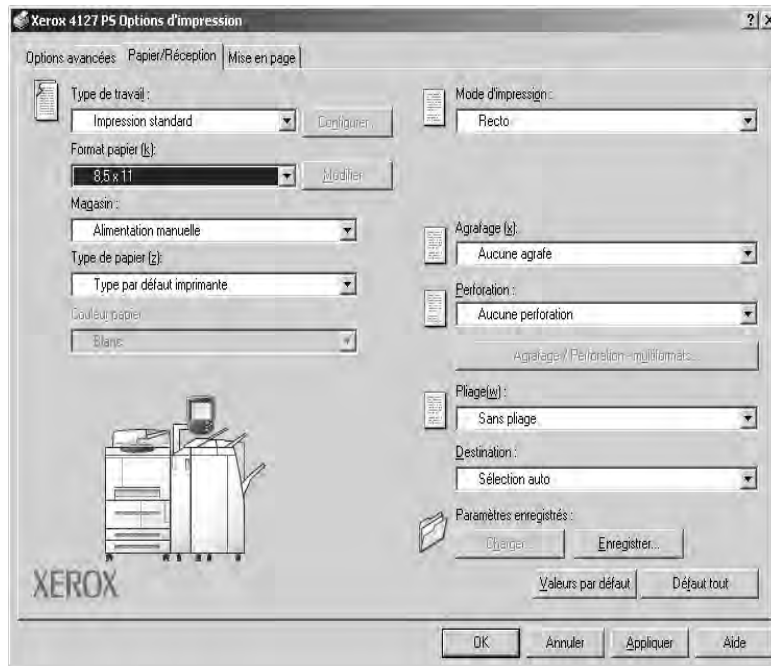

8. Sélectionner l'onglet **Options avancées** et choisir les **fonctions avancées** requises.
9. Sélectionner **OK** pour enregistrer et fermer la fenêtre **Propriétés**.
10. Indiquer le nombre d'exemplaires (quantité) requis, puis sélectionner **OK** pour imprimer le travail.

Remarque

Pour de plus amples informations, consulter la documentation du pilote d'imprimante.

Impression avec le pilote d'imprimante PCL

1. Placer le papier dans le magasin. Voir le chapitre **Papier et autres supports** dans le Guide de l'utilisateur.
2. Sur l'ordinateur, ouvrir le document à imprimer.
3. Sélectionner **Fichier > Imprimer**.
4. Sélectionner l'imprimante voulue.

5. S'assurer que les cases **Rotation auto. et centrage des pages** et **Choisir la source de papier selon le format de la page PDF** ne sont pas cochées.

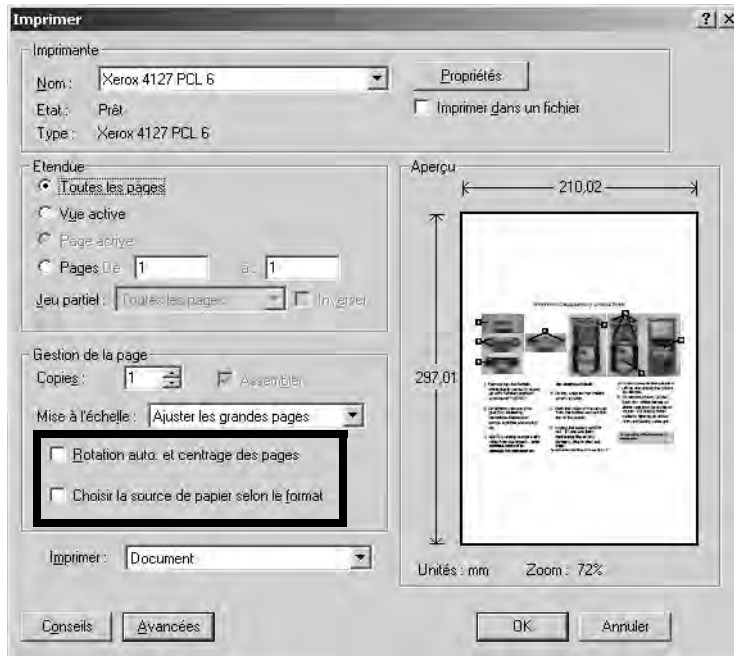

Remarque

Ces options peuvent ne pas être disponibles selon la version d'Adobe Acrobat ou Adobe Reader actuellement utilisée.

6. Sélectionner **Propriétés**, puis l'onglet **Papier/Réception**.

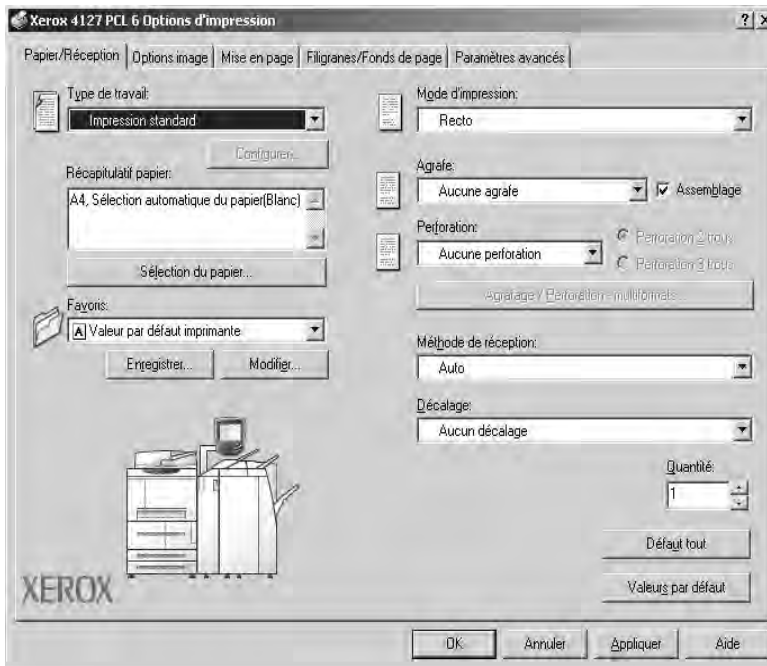

7. Cliquer sur **Sélection du papier**.



8. Si le magasin 3 ou 4 est utilisé, sélectionner **Paramètres papier - Magasin auto** et choisir le type de papier voulu.
9. Sélectionner **OK** à deux reprises pour revenir à la fenêtre **Propriétés**.
10. Sélectionner l'onglet **Paramètres avancés** et choisir les **fonctions avancées** requises.

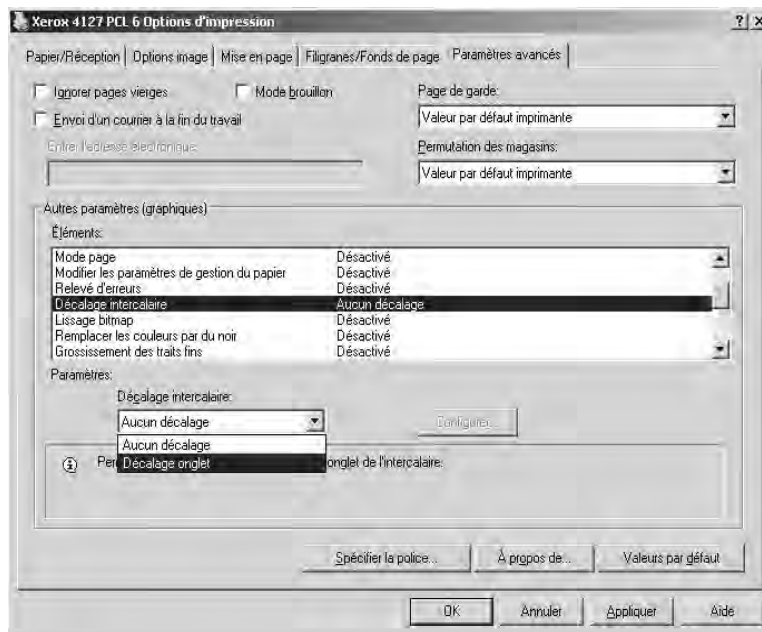

11. Sélectionner **OK** pour enregistrer et fermer la fenêtre **Propriétés**.
12. Indiquer le nombre d'exemplaires (quantité) requis, puis sélectionner **OK** pour imprimer le travail.

Remarque

Pour de plus amples informations, consulter la documentation du pilote d'imprimante.

Services Internet CentreWare

Les Services Internet CentreWare fonctionnent dans un environnement TCP/IP et permettent non seulement de vérifier l'état de la machine et des travaux mais aussi d'envoyer des travaux à l'impression.



Impression d'un travail au moyen des Services Internet CentreWare

Remarque

Seuls les **fichiers prêts pour l'impression** (*.ps, *.pcl, *.jpeg, *.tiff, *.pdf, etc.) peuvent être envoyés à la machine au moyen des Services Internet CentreWare.

1. Démarrer l'ordinateur et ouvrir un navigateur.
2. Saisir l'adresse IP ou l'adresse Internet de la machine dans le champ d'adresse du navigateur et appuyer sur la touche **Entrée** du clavier.

Remarque

Prendre contact avec l'administrateur système en cas de problème d'accès à la machine au moyen des Services Internet CentreWare.

3. Dans l'écran des Services Internet CentreWare, sélectionner l'onglet Impression.

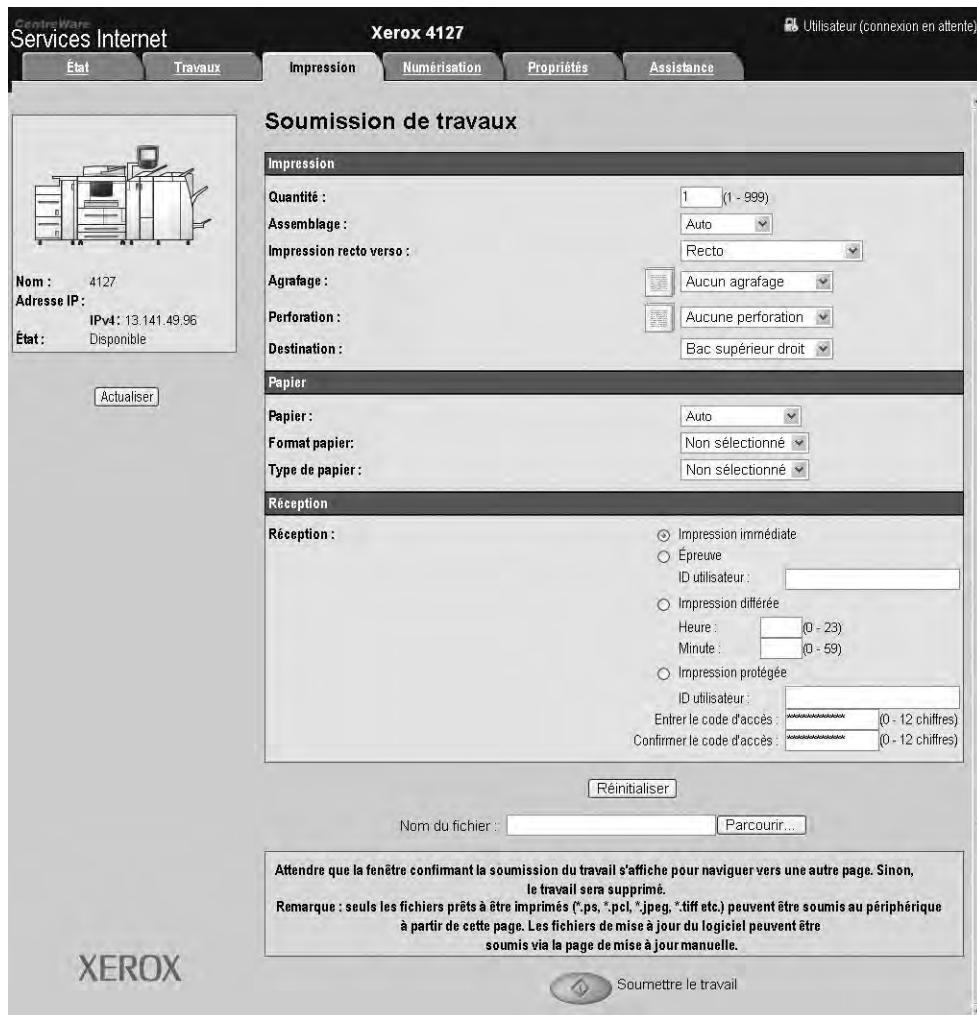

CentreWare
Services Internet Xerox 4127 Utilisateur (connexion en attente)

État Travaux Impression Numérisation Propriétés Assistance

Soumission de travaux

Impression

Quantité : 1 (1 - 999)
Assemblage : Auto
Impression recto verso : Recto
Agrafage : Aucun agrafage
Perforation : Aucune perforation
Destination : Bac supérieur droit

Papier

Papier : Auto
Format papier : Non sélectionné
Type de papier : Non sélectionné

Réception

Réception :

Impression immédiate
 Épreuve
ID utilisateur :
 Impression différée
Heure : (0 - 23)
Minute : (0 - 59)
 Impression protégée
ID utilisateur :
Entrez le code d'accès : (0 - 12 chiffres)
Confirmez le code d'accès : (0 - 12 chiffres)

Réinitialiser

Nom du fichier : Parcourir...

Attendre que la fenêtre confirmant la soumission du travail s'affiche pour naviguer vers une autre page. Sinon, le travail sera supprimé.
Remarque : seuls les fichiers prêts à être imprimés (*.ps, *.pcl, *.jpeg, *.tiff etc.) peuvent être soumis au périphérique à partir de cette page. Les fichiers de mise à jour du logiciel peuvent être soumis via la page de mise à jour manuelle.

XEROX

Soumettre le travail

4. Cliquer sur **Parcourir** et sélectionner le fichier à imprimer.
5. Sélectionner les options d'impression voulues.
6. Sélectionner **Soumettre le travail** pour imprimer le travail.

Impression sur des intercalaires

Impression d'un travail avec intercalaires

1. Mettre en place les intercalaires dans le magasin 5 (départ manuel). Se reporter à la section Mise en place des intercalaires dans le magasin 5 (départ manuel).
2. L'écran Magasin 5 (départ manuel) s'ouvre automatiquement. Utiliser le contrôleur pour confirmer ou changer le format du papier.
 - a. Sélectionner **Confirmer** si le format et le type de papier sont adéquats.
 - b. Sélectionner **Modifier les paramètres** pour choisir le format du papier.

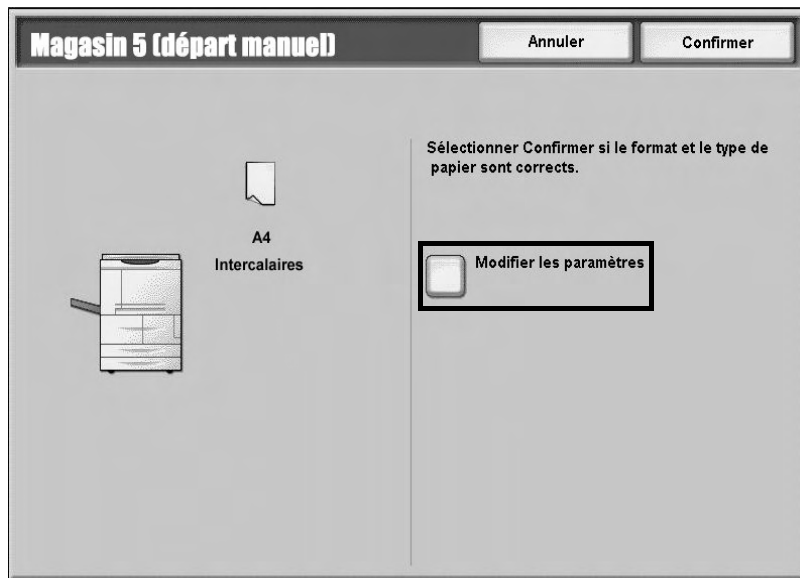

3. Sélectionner les intercalaires à utiliser :

- Type de papier
- Format Papier : sélectionner un **format standard (A4 ou 8,5 x 11 pouces)**.

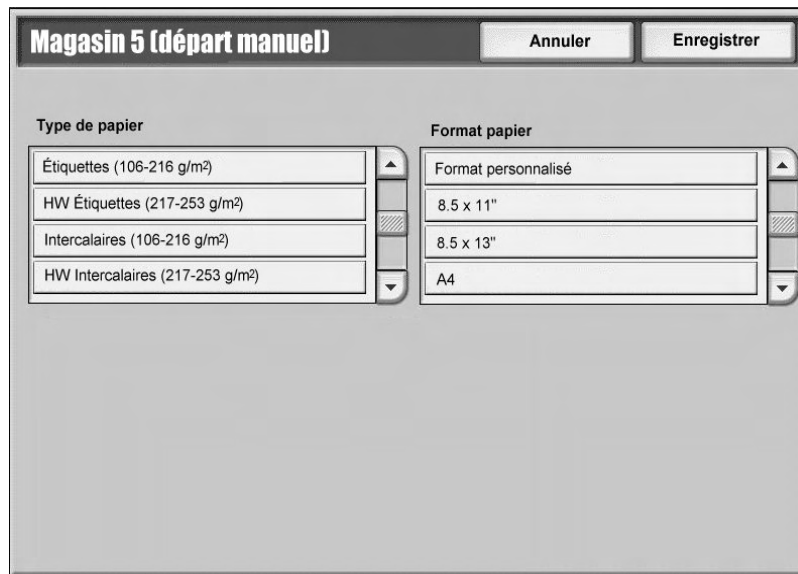

4. Sélectionner **Enregistrer/Confirmer/Fermer** jusqu'à ce que l'onglet **Outils** soit de nouveau affiché.
5. Sélectionner **Marche** pour lancer l'impression.
6. Passer à la section intitulée Impression réseau sur des intercalaires, page 3-8.

Impression réseau sur des intercalaires

Utilisation du pilote d'imprimante PS

1. Mettre en place les supports d'intercalaires dans le magasin 3, le magasin 4 ou le magasin 5 (départ manuel). Se reporter au chapitre **Mise en place d'intercalaires dans les magasins** dans le Guide de l'utilisateur.
2. Sur l'ordinateur, ouvrir le document à imprimer.
3. Sélectionner **Fichier > Imprimer**.
4. Sélectionner l'imprimante voulue.
5. Sélectionner **Propriétés**.
6. Sélectionner l'onglet **Papier/Réception**.

7. Sélectionner le **magasin papier**, le **format papier** et le **type de papier** appropriés (sélectionner **Intercalaires** si le magasin d'alimentation manuelle 5 est utilisé et **Type par défaut imprimante** dans les autres cas).

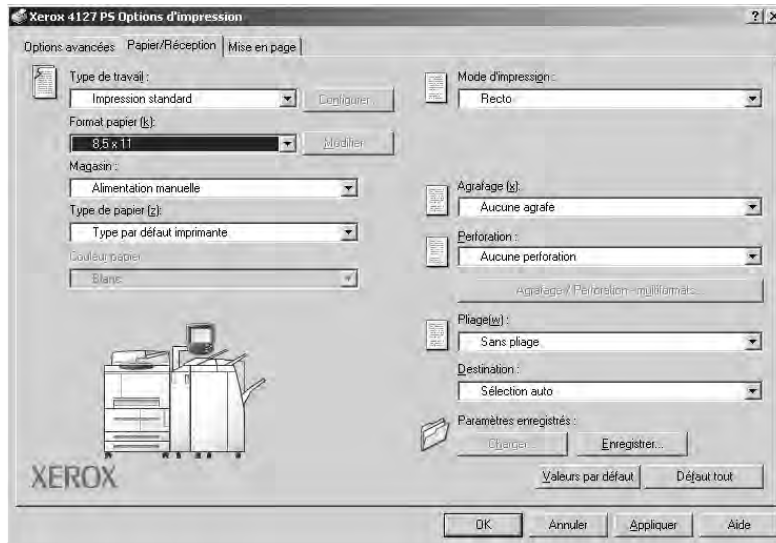

8. Sélectionner l'onglet **Options avancées**, puis l'une des **fonctions avancées**.

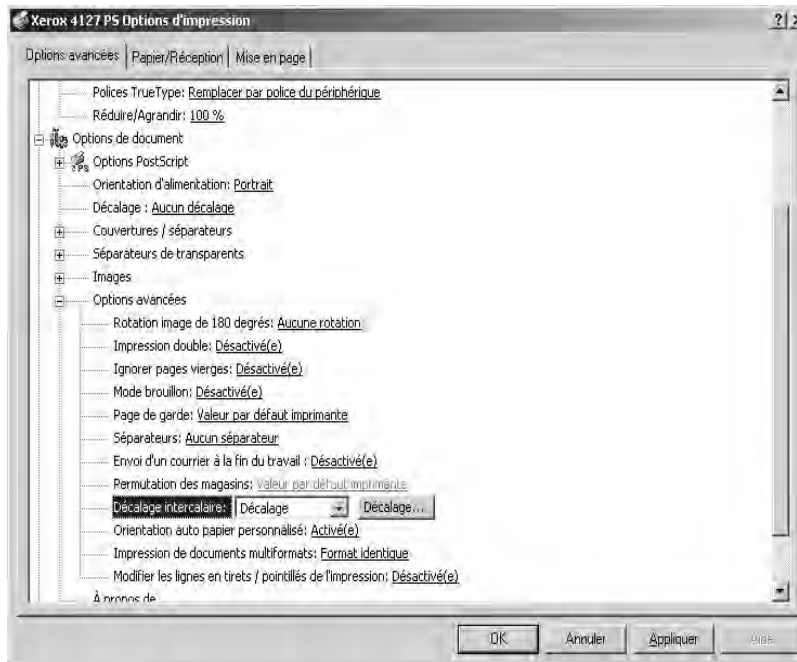

9. Sélectionner **Décalage** onglet comme décalage intercalaire.



10. Définir le décalage voulu.
11. Sélectionner **OK** pour enregistrer et fermer la fenêtre **Décalage intercalaire**.
12. Sélectionner **OK** pour enregistrer et fermer la fenêtre **Propriétés**.
13. Indiquer le nombre d'exemplaires (quantité) requis, puis sélectionner **OK** pour imprimer le travail.

Remarque

Pour de plus amples informations, consulter la documentation du pilote d'imprimante.

Utilisation du pilote d'imprimante PCL

1. Mettre en place les supports d'intercalaires dans le magasin 3, le magasin 4 ou le magasin 5 (départ manuel). Se reporter au chapitre **Mise en place d'intercalaires dans les magasins** dans le Guide de l'utilisateur.
2. Sur l'ordinateur, ouvrir le document à imprimer.
3. Sélectionner **Fichier > Imprimer**.
4. Sélectionner l'imprimante voulue.
5. S'assurer que les cases **Rotation auto. et centrage des pages** et **Choisir la source de papier selon le format de la page PDF** ne sont pas cochées.

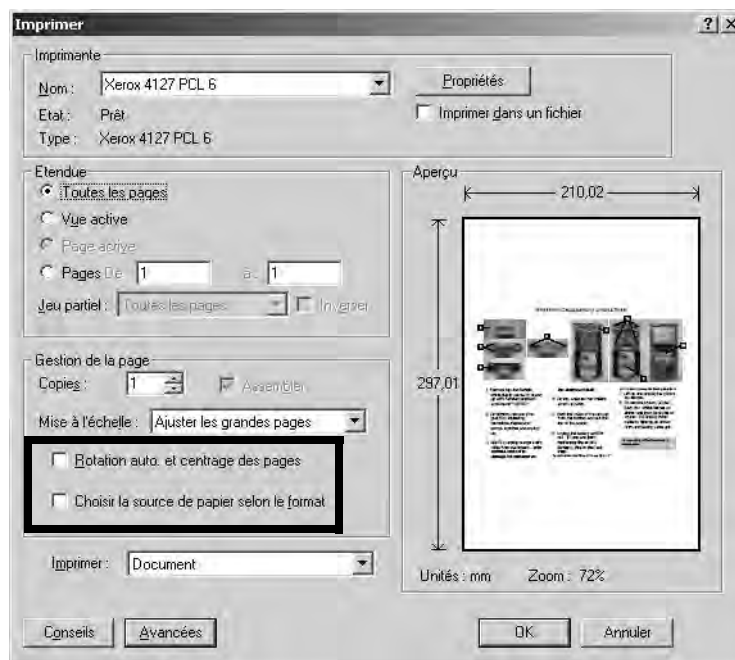

Remarque

Ces options peuvent ne pas être disponibles selon la version d'Adobe Acrobat ou Adobe Reader actuellement utilisée.

6. Sélectionner **Propriétés**, puis l'onglet **Papier/Réception**.

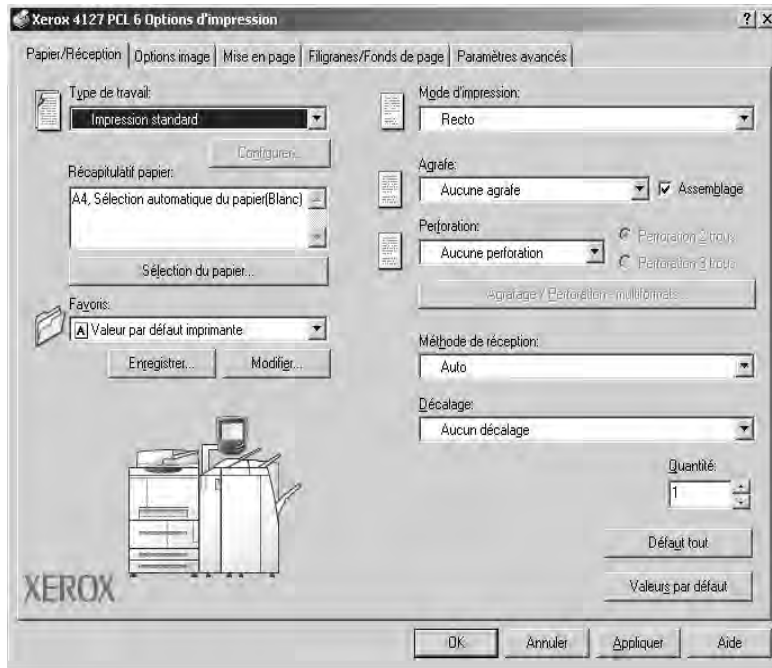

7. Cliquer sur **Sélection du papier**.



8. Si le magasin 3 ou le magasin 4 est utilisé pour les intercalaires, sélectionner **Paramètres papier - Magasin auto** et choisir Intercalaires comme type de papier.
9. Si le magasin 5 (départ manuel) est utilisé pour les intercalaires, sélectionner **Paramètres du magasin 5 (départ manuel)** et choisir Intercalaires comme type de papier.
10. Sélectionner **OK** à deux reprises pour revenir à la fenêtre Propriétés.

11. Sélectionner l'onglet **Options avancées**, puis sélectionner **Décalage intercalaire**.

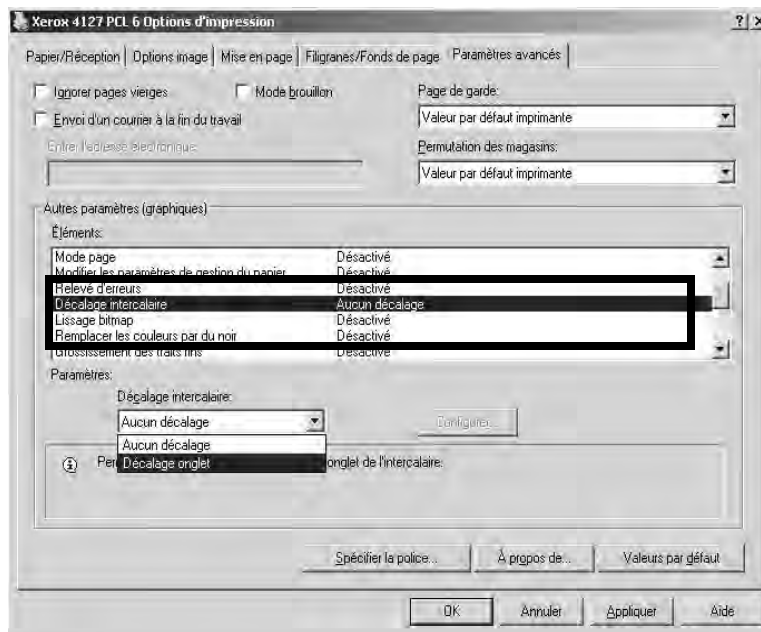

12. Dans le menu déroulant **Décalage intercalaire**, sélectionner l'option **Décalage**.

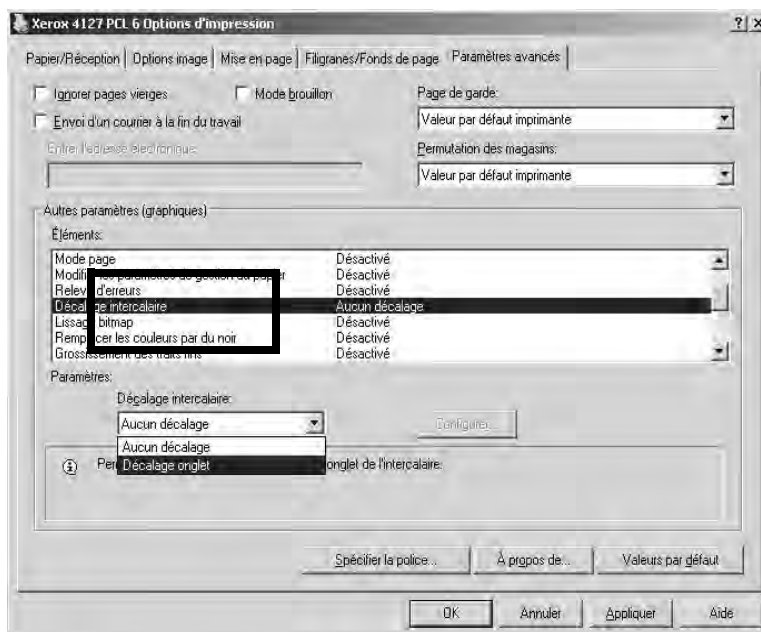

13. Définir le décalage voulu.

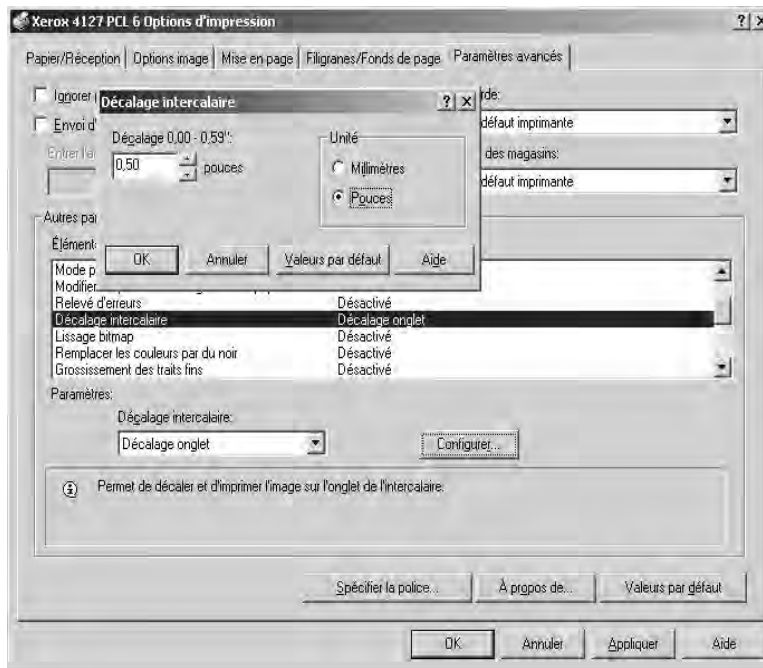

14. Sélectionner **OK** pour enregistrer et fermer la fenêtre **Décalage intercalaire**.

15. Sélectionner **OK** pour enregistrer et fermer la fenêtre **Propriétés**.

16. Indiquer le nombre d'exemplaires (quantité) requis, puis sélectionner **OK** pour imprimer le travail.

Remarque

Pour de plus amples informations, consulter la documentation du pilote d'imprimante.

Impression depuis un ordinateur

État des travaux

4

Point important

Les écrans d'interface utilisateur figurant dans ce guide peuvent correspondre ou non aux écrans affichés sur le système. Les écrans d'interface utilisateur diffèrent selon le système utilisé et la région de distribution du produit. Par conséquent, les écrans contenus dans ce guide ne sont qu'une illustration du type d'écrans pouvant s'afficher sur le système.

Présentation de la fonction État des travaux

La fonction État des travaux permet de vérifier les travaux actifs, en attente et terminés. Elle permet également d'annuler l'impression et d'imprimer des travaux en attente.

Il est possible d'accéder à la zone **État des travaux** en appuyant sur le bouton **État des travaux** du panneau de commande.

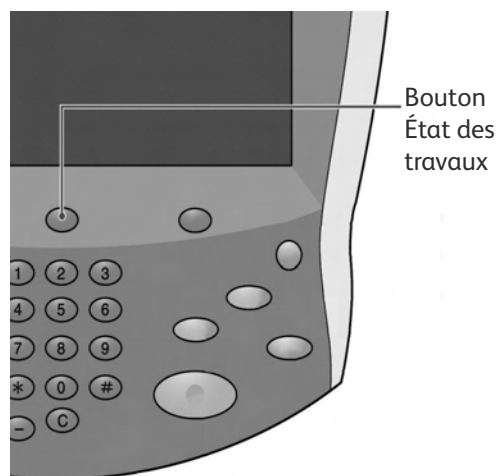

Onglet Travaux actifs

Il est possible de vérifier les travaux actifs, de supprimer des travaux ou d'afficher les informations sur les travaux.

1. Appuyer sur le bouton **État des travaux** du panneau de commande.
2. Sélectionner l'onglet **Travaux actifs**.

#	Propriétaire	Nom	État
001	Administrateur	Copie	02222 Attente impression
002	-	Obtention d'informations	-
003	-	Obtention d'informations	-
004	NAMAE	Copie	02222 Attente impression
005	123	Copie	02222 Attente impression
006	6666	SCRTY SPL DOC	12345 Suspendu : Protégé
007	Administrateur	PRF SPL DOC	06789 Suspendu : Épreuve
008	Restriction accès	DLY SPL DOC	06789 Suspendu : Différé
009	Utilisateur local	Transfert SMB	00001 Création du journal
010	-	12345678911234	00111 Impression

3. Sélectionner le travail à afficher dans la liste. Utiliser le bouton **haut** ou **bas** sur la barre de défilement pour naviguer dans la liste.
4. Si nécessaire, sélectionner **Affich. durée** pour afficher le temps requis pour le traitement du travail.

Document/Type de travail	Total pages - Documents	Durée nécessaire	Avancée
02222 - Impression	77/88 - 77	80 Minutes	55/66
- Obtention d'informations	-	-	-
- Obtention d'informations	-	-	-
02222 - Impression	77/88 - 77	80 Minutes	55/66

Remarque

Pour de plus amples d'informations, se reporter à la section « Durée estimée pour un travail ou pour tous les travaux » dans le Guide de l'administrateur système, ou consulter votre administrateur système pour de l'aide.

5. Sélectionner le travail dans la liste.
6. Dans le menu contextuel, sélectionner :
 - Supprimer - Annule le travail en cours ou en attente.
 - Détails - Affiche les détails du document sélectionné.
 - Fermer le menu - Ferme le menu contextuel.



Onglet Travaux terminés

Il est possible de vérifier si l'impression d'un travail s'est achevée avec succès. Il est aussi possible de sélectionner un travail afin d'afficher des détails spécifiques le concernant.

1. Appuyer sur le bouton **État des travaux** du panneau de commande.
2. Sélectionner l'onglet **Travaux terminés**.

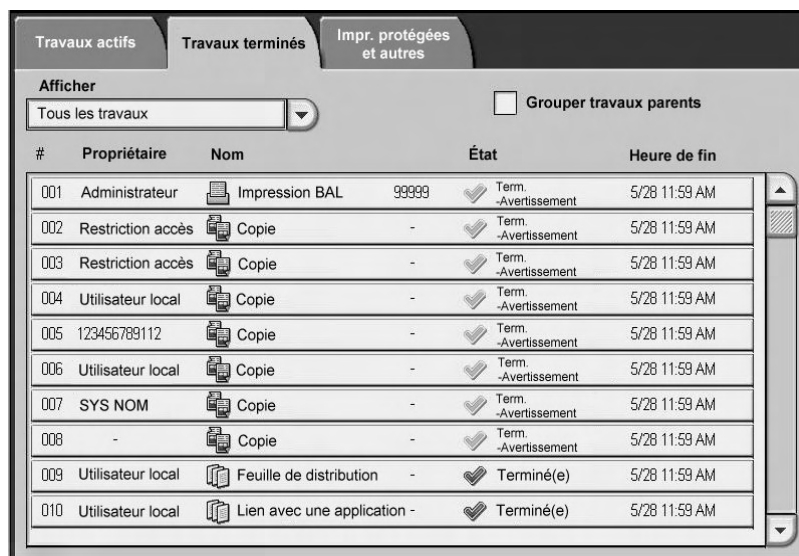

3. Pour afficher des informations sur un travail, sélectionner celui-ci dans la liste. Utiliser la barre de défilement pour naviguer dans la liste.



4. Après avoir vérifié les détails d'un travail, sélectionner **Fermer**.

Impression des travaux en attente

Il est possible d'imprimer tous les travaux en attente.

Remarque

Si aucun travail n'est en attente d'impression, il n'est pas possible de sélectionner l'option **Imprimer travaux en attente**.

1. Appuyer sur le bouton **État des travaux**.
2. Sélectionner **Imprimer travaux en attente**.

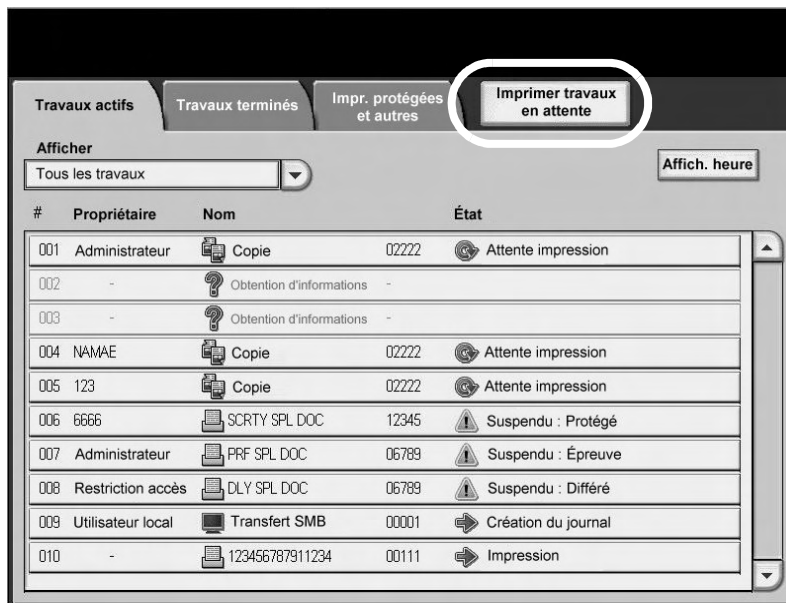

État de la machine

5

Point important

Les écrans d'interface utilisateur figurant dans ce guide peuvent correspondre ou non aux écrans affichés sur le système. Les écrans d'interface utilisateur diffèrent selon le système utilisé et la région de distribution du produit. Par conséquent, les écrans contenus dans ce guide ne sont qu'une illustration du type d'écrans pouvant s'afficher sur le système.

Présentation

Le bouton État de la machine est utilisé pour accéder aux informations et aux fonctionnalités de la machine.

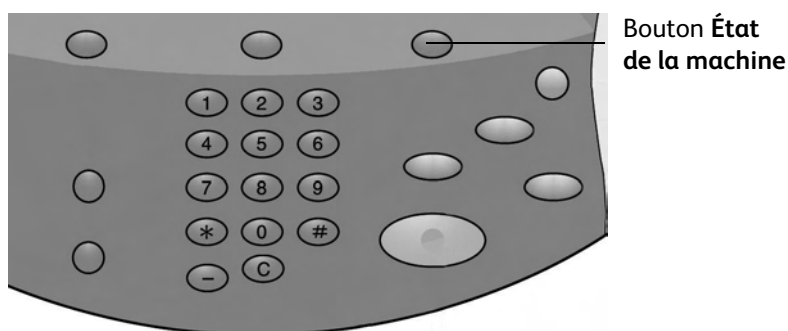

Appuyer sur le bouton **État de la machine** de l'interface utilisateur pour accéder aux onglets suivants.

- Informations machine
- Incidents
- Consommables
- Informations de facturation
- Outils

Onglet Informations machine

L'onglet **Informations machine** fournit des informations générales sur l'imprimante et affiche des boutons qui permettent d'accéder aux autres informations concernant les fonctionnalités de la machine.

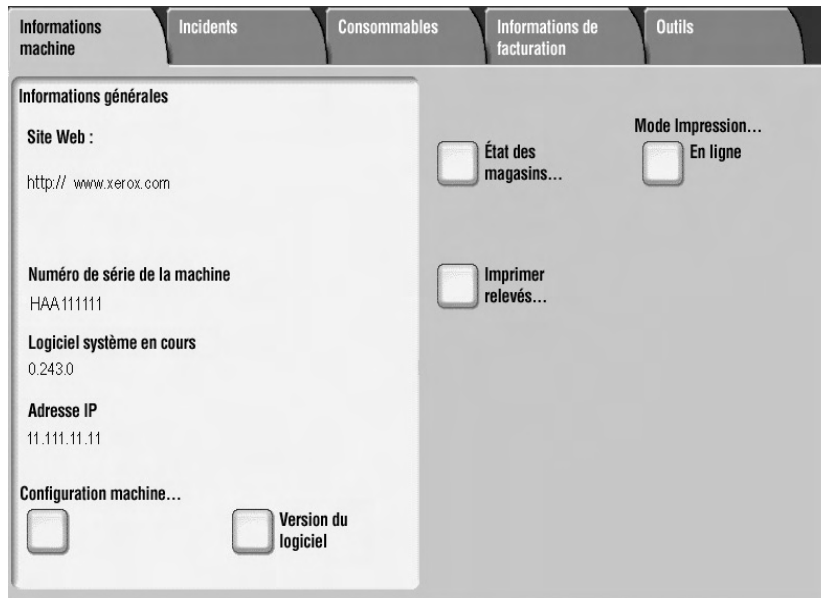

Numéro de série de la machine

Le numéro de série de la machine figure dans la partie Informations générales de l'onglet Informations machine. Ce numéro est requis lors de tout appel à Xerox pour assistance ou demande d'informations techniques.

Logiciel système en cours

Cette mention indique la version du logiciel système actuellement installée sur l'imprimante.

Configuration machine...

Sélectionner le bouton **Configuration machine** pour afficher la liste des éléments et options matériels disponibles sur la machine ainsi que leur état.

Remarque

Sélectionner ▲ pour afficher l'écran précédent et ▼ pour afficher l'écran suivant.

Configuration machine		Fermer
Éléments	État	
1. Code de configuration		
2. Chargeur de documents	Installé(e)	
3. Configuration magasins	Configuration 4 magasins	
4. Module d'alimentation grande capacité	2 magasins	
5. Magasin 8 (insertion)	Installé(e)	
6. Module de réception	Module de finition de production avec pli en C/Z	
7. Plieuse	Installé(e)	
8. Plieuse / brocheuse	Installé(e)	
9. Disque dur	Installé(e)	
10. Taille de la mémoire page	128Mo	

Pages
1
2

Version du logiciel...

Sélectionner le bouton **Version du logiciel** afin de vérifier la version des éléments de la machine.

Version du logiciel		Fermer
Éléments	État	
1. Controller+PS ROM	0.238.0	
2. IOT ROM	43.11.0	
3. HFC ROM	216.0	
4. Finisher D ROM	20.0	
5. IIT ROM	151.3	
6. IIT Option ROM	124.0	
7. ADF ROM	122.2	
8. SJFI	3.0.7	
9. SSMI	1.7.0	

État des magasins...

Sélectionner le bouton **État des magasins** pour afficher les informations sur l'état de chaque magasin.

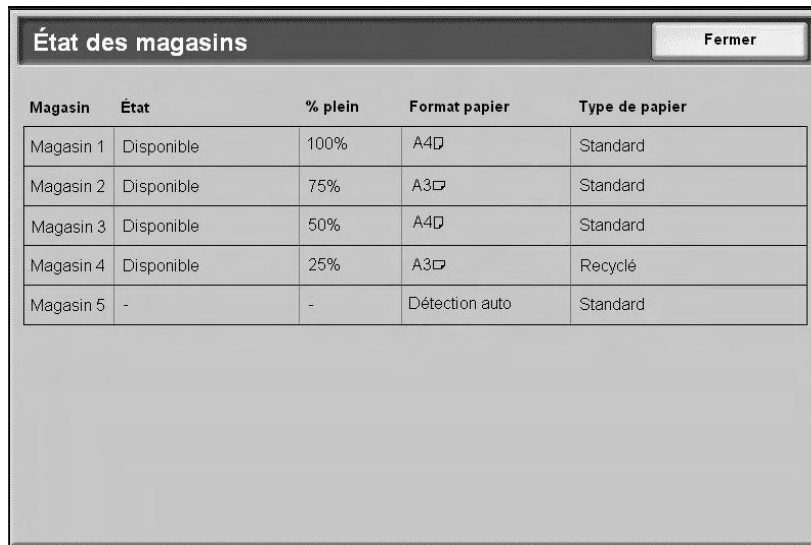

Magasin	État	% plein	Format papier	Type de papier
Magasin 1	Disponible	100%	A4D	Standard
Magasin 2	Disponible	75%	A3D	Standard
Magasin 3	Disponible	50%	A4D	Standard
Magasin 4	Disponible	25%	A3D	Recyclé
Magasin 5	-	-	Détection auto	Standard

Imprimer relevés...

Le bouton **Imprimer relevés** doit être activé par un Administrateur système pour que l'impression des relevés soit possible. Certaines options sur l'écran d'impression des relevés sont uniquement disponibles en mode Administrateur système.

Sélectionner les différents boutons pour choisir les critères de relevés désirés, puis appuyer sur **Démarrer** pour imprimer le relevé.



État des travaux

Relevés imprimante...

Pour plus d'informations sur les différents relevés, se référer au tableau ci-après.

Catégorie	Nom	Description
État des travaux	Relevé des travaux	Répertorie les données concernant les 200 derniers travaux enregistrés sur la machine. Le filtrage des travaux se fait par type de travail.
	Relevé des erreurs	Répertorie les erreurs les plus récentes survenues sur la machine.
Relevés imprimante Remarque : Certains noms de relevé peuvent ne pas être disponibles sur le système utilisé.	Relevé de configuration	Répertorie les paramètres communs tels que la configuration du matériel, les informations réseau et les paramètres actuels des fonctions.
	Liste des paramètres PCL	Répertorie les paramètres du mode d'émulation PCL.
	Liste des macros PCL	Répertorie les macros enregistrées pour l'émulation PCL.
	Liste des paramètres PDF	Répertorie les paramètres pour le mode d'impression PDF.
	Liste des paramètres TIFF / JPEG	Répertorie les paramètres pour le mode d'impression TIFF / JPEG.
	Liste des imprimantes logiques TIFF / JPEG	Répertorie les paramètres pour un maximum de 20 imprimantes logiques créées en mode d'impression TIFF / JPEG.
	Liste des imprimantes logiques PostScript	Répertorie les imprimantes logiques créées en mode PostScript.
	Liste des paramètres HP-GL/2	Répertorie les paramètres du mode d'émulation HP-GL/2.
	Liste des imprimantes logiques HP-GL/2	Répertorie les paramètres du mode d'émulation HP-GL/2 stockés en mémoire.
	Liste des polices	Répertorie les polices de caractères disponibles sur la machine.
	Liste des polices PCL	Répertorie les polices de caractères disponibles en mode d'émulation PCL.
	Liste des polices PostScript	Répertorie les polices PostScript disponibles.
Relevé compteur travaux (Administrateur système)	Relevé compteur travaux	Répertorie les relevés de compteur travaux pour chaque fonction.
Relevés Auditron (Administrateur système)	Relevé des compteurs (Impression)	Répertorie le nombre de pages imprimées par utilisateur et par tous les utilisateurs. (Disponible si la fonction Type de comptabilisation est paramétrée sur Comptabilisation désactivée.)
	Relevé Auditron (Impression)	Répertorie les relevés Auditron pour tous les travaux d'impression effectués par les utilisateurs sélectionnés.

Nettoyage du disque dur

Remarque

Cette fonction en option peut ne pas être disponible sur votre copieur/imprimante ; elle fait partie du kit de sécurité des données disponible en option. Cette fonction offre un niveau de sécurité optimal en permettant la suppression des données enregistrées sur le disque dur. Elle doit être activée par l'administrateur système.

La fonction Nettoyage du disque dur empêche toute récupération non autorisée des images et données enregistrées sur le disque dur.

1. Elle est accessible via le bouton **État de la machine** du panneau de commande.

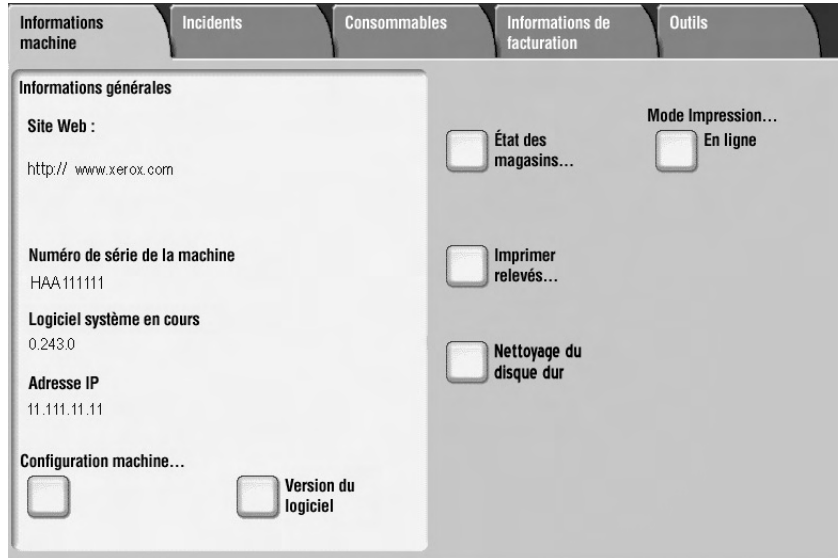

2. Sélectionner la touche **Nettoyage du disque dur** sur l'écran tactile.
 - L'écran **Nettoyage du disque dur - État : en attente** s'affiche pendant toute la durée de l'opération de nettoyage.

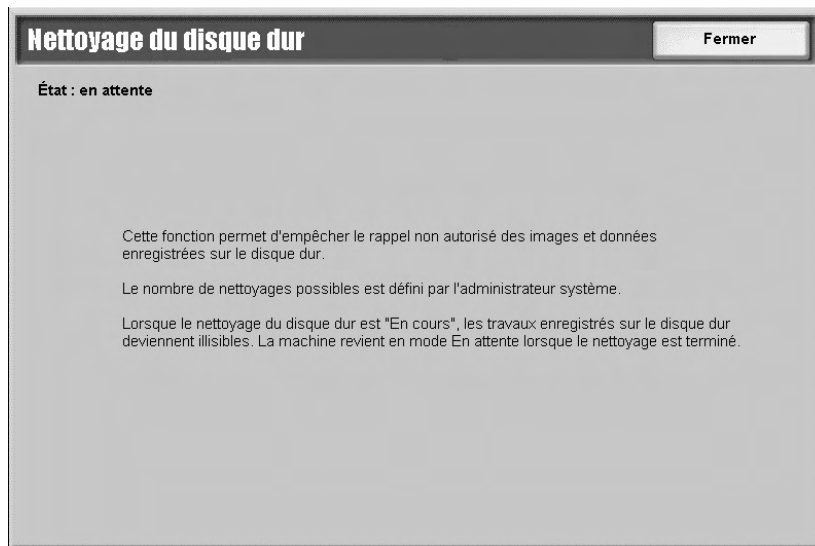

3. L'opération de nettoyage est achevée lorsque le mode **En attente** s'affiche en regard du bouton dans l'onglet Informations Machine.

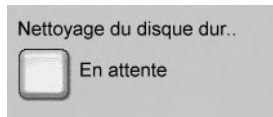

Pour plus d'informations, se reporter à la section relative au nettoyage du disque dur dans le Guide de l'administrateur système.

Mode Impression...

Cette fonction permet de modifier le réglage du mode d'impression par défaut et des paramètres d'émulation.

Remarque

Certaines des fonctions suivantes du mode Impression peuvent ne pas être disponibles sur le système utilisé.

L'imprimante accepte les données lorsque **En ligne** est sélectionné dans la fenêtre Mode Impression. Elle est mise hors ligne et ne peut accepter des données si **Hors ligne** est sélectionné.

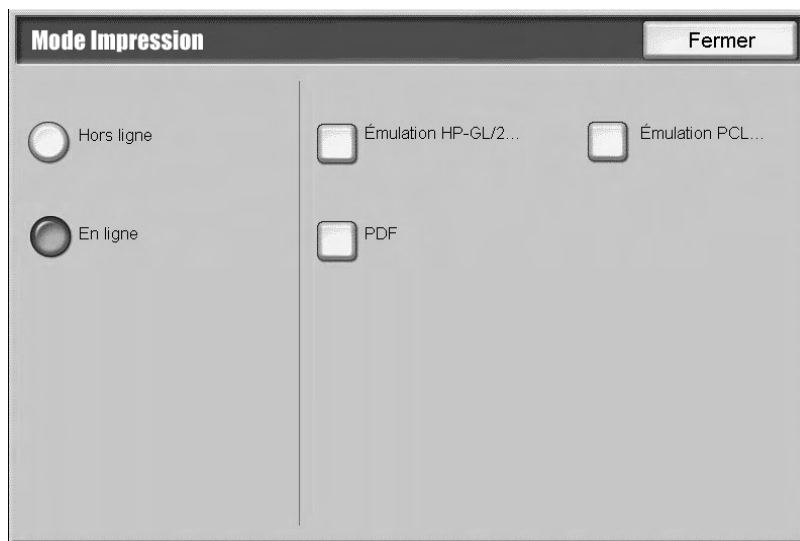

Émulation PCL

Sélectionner le bouton **Émulation PCL** pour régler les valeurs des paramètres d'impression des travaux avec l'émulation PCL.

1. Sélectionner **Émulation PCL** sur l'écran **Mode Impression**.
2. Entrer le numéro d'élément à 3 chiffres du paramètre à modifier. Les numéros des éléments sont affichés dans le tableau ci-après.
3. Sélectionner **Changer la sélection**.
4. Saisir la valeur requise.
5. Sélectionner **Enregistrer**.

Paramètre	Élément	Valeur
Magasin	201	0 : Auto (valeur par défaut) 1 : Magasin 1 2 : Magasin 2 3 : Magasin 3 4 : Magasin 4 5 : Magasin 5 (départ manuel) 6 : Magasin 6 (module grande capacité) 7 : Magasin 7 (module grande capacité) Sélectionner le magasin. Lorsque Auto est sélectionné, la machine sélectionne automatiquement le magasin en se basant sur le format du papier indiqué sur l'écran papier.
Format auto	202	3 : A3 4 : A4 (format par défaut) 5 : A5 14 : B4 15 : B5 21 : 8,5 × 14" 22 : 8,5 × 13" 23 : 8,5 × 11" (format par défaut) 24 : 11 × 17" 30 : 8K Sélectionner le format papier par défaut lorsque la machine est réglée sur le mode sélection automatique (Régler sur Auto). La valeur par défaut sera A4 ou 8,5 x 11 selon la zone géographique.
Format départ manuel	203	3 : A3 4 : A4 (format par défaut) 5 : A5 14 : B4 15 : B5 21 : 8,5 × 14" 22 : 8,5 × 13" 23 : 8,5 × 11" (format par défaut) 24 : 11 × 17" Permet de définir le format du papier placé dans le départ manuel. Uniquement disponible lorsque Magasin a pour valeur Magasin 5 (départ manuel) . La valeur par défaut sera A4 ou 8,5 x 11" selon la zone géographique.
Orientation	205	0 : Portrait (format par défaut) 1 : Paysage

Paramètre	Élément	Valeur																																																																														
Impression recto verso	206	0 : Désactivé (valeur par défaut) 1 : Activé																																																																														
Police par défaut	207	<table> <tbody> <tr> <td>0 : CG Times</td> <td>39 : Times New</td> </tr> <tr> <td>1 : CG Times Italic</td> <td>40 : Times New Italic</td> </tr> <tr> <td>2 : CG Times Bold</td> <td>41 : Times New Bold</td> </tr> <tr> <td>3 : CG Times Bold Italic</td> <td>42 : Times New Bold Italic</td> </tr> <tr> <td>4 : Univers Medium</td> <td>43 : Symbol</td> </tr> <tr> <td>5 : Univers Medium Italic</td> <td>44 : Wingding</td> </tr> <tr> <td>6 : Univers Bold</td> <td>45 : Line Printer</td> </tr> <tr> <td>7 : Univers Bold Italic</td> <td>46 : Times Roman</td> </tr> <tr> <td>8 : Univers Medium Condensed</td> <td>47 : Times Italic</td> </tr> <tr> <td>8 : Univers Medium Condensed Italic</td> <td>49 : Times Bold</td> </tr> <tr> <td>10 : Univers Bold condensed</td> <td>98 : Times Bold Italic</td> </tr> <tr> <td>11 : Univers Bold Condensed Italic</td> <td>50 : Helvetica</td> </tr> <tr> <td>12 : Antique Olive</td> <td>51 : Helvetica Oblique</td> </tr> <tr> <td>13 : Antique Olive Italic</td> <td>52 : Helvetica Bold</td> </tr> <tr> <td>14 : Antique Olive Bold</td> <td>53 : Helvetica Bold Oblique</td> </tr> <tr> <td>15 : CG Omega</td> <td>54 : CourierPS</td> </tr> <tr> <td>16 : CG Omega Italic</td> <td>55 : CourierPS Oblique</td> </tr> <tr> <td>17 : CG Omega Bold</td> <td>56 : CourierPS Bold</td> </tr> <tr> <td>18 : CG Omega Bold Italic</td> <td>57 : CourierPS Bold Oblique</td> </tr> <tr> <td>19 : Garamond Antiqua</td> <td>58 : SymbolPS</td> </tr> <tr> <td>20 : Garamond Kursiv</td> <td>59 : Palatino Roman</td> </tr> <tr> <td>21 : Garamond Halbfett</td> <td>60 : Palatino Italic</td> </tr> <tr> <td>22 : Garamond Kursiv Halbfett</td> <td>61 : Palatino Bold</td> </tr> <tr> <td>23 : Courier (Default)</td> <td>62 : Palatino Bold Italic</td> </tr> <tr> <td>24 : Courier Italic</td> <td>63 : ITC Bookman Light</td> </tr> <tr> <td>25 : Courier Bold</td> <td>64 : ITC Bookman Light Italic</td> </tr> <tr> <td>26 : Courier Bold Italic</td> <td>65 : ITC Bookman Demi</td> </tr> <tr> <td>27 : Letter Gothic</td> <td>66 : ITC Bookman Demi Italic</td> </tr> <tr> <td>28 : Letter Gothic Italic</td> <td>67 : Helvetica Narrow</td> </tr> <tr> <td>29 : Letter Gothic Bold</td> <td>68 : Helvetica Narrow Oblique</td> </tr> <tr> <td>30 : Albertus Medium</td> <td>69 : Helvetica Narrow Bold</td> </tr> <tr> <td>31 : Albertus Extra Bold</td> <td>70 : Helvetica Narrow Bold Oblique</td> </tr> <tr> <td>32 : Clarendon Condensed</td> <td>71 : New Century Schoolbook Roman</td> </tr> <tr> <td>33 : Coronet</td> <td>72 : New Century Schoolbook Italic</td> </tr> <tr> <td>34 : Marigold</td> <td>73 : New Century Schoolbook Bold</td> </tr> <tr> <td>35 : Arial</td> <td>74 : New Century Schoolbook Bold Italic</td> </tr> <tr> <td>36 : Arial Italic</td> <td></td> </tr> <tr> <td>37 : Arial Bold</td> <td></td> </tr> <tr> <td>38 : Arial Bold Italic</td> <td></td> </tr> </tbody> </table>	0 : CG Times	39 : Times New	1 : CG Times Italic	40 : Times New Italic	2 : CG Times Bold	41 : Times New Bold	3 : CG Times Bold Italic	42 : Times New Bold Italic	4 : Univers Medium	43 : Symbol	5 : Univers Medium Italic	44 : Wingding	6 : Univers Bold	45 : Line Printer	7 : Univers Bold Italic	46 : Times Roman	8 : Univers Medium Condensed	47 : Times Italic	8 : Univers Medium Condensed Italic	49 : Times Bold	10 : Univers Bold condensed	98 : Times Bold Italic	11 : Univers Bold Condensed Italic	50 : Helvetica	12 : Antique Olive	51 : Helvetica Oblique	13 : Antique Olive Italic	52 : Helvetica Bold	14 : Antique Olive Bold	53 : Helvetica Bold Oblique	15 : CG Omega	54 : CourierPS	16 : CG Omega Italic	55 : CourierPS Oblique	17 : CG Omega Bold	56 : CourierPS Bold	18 : CG Omega Bold Italic	57 : CourierPS Bold Oblique	19 : Garamond Antiqua	58 : SymbolPS	20 : Garamond Kursiv	59 : Palatino Roman	21 : Garamond Halbfett	60 : Palatino Italic	22 : Garamond Kursiv Halbfett	61 : Palatino Bold	23 : Courier (Default)	62 : Palatino Bold Italic	24 : Courier Italic	63 : ITC Bookman Light	25 : Courier Bold	64 : ITC Bookman Light Italic	26 : Courier Bold Italic	65 : ITC Bookman Demi	27 : Letter Gothic	66 : ITC Bookman Demi Italic	28 : Letter Gothic Italic	67 : Helvetica Narrow	29 : Letter Gothic Bold	68 : Helvetica Narrow Oblique	30 : Albertus Medium	69 : Helvetica Narrow Bold	31 : Albertus Extra Bold	70 : Helvetica Narrow Bold Oblique	32 : Clarendon Condensed	71 : New Century Schoolbook Roman	33 : Coronet	72 : New Century Schoolbook Italic	34 : Marigold	73 : New Century Schoolbook Bold	35 : Arial	74 : New Century Schoolbook Bold Italic	36 : Arial Italic		37 : Arial Bold		38 : Arial Bold Italic	
0 : CG Times	39 : Times New																																																																															
1 : CG Times Italic	40 : Times New Italic																																																																															
2 : CG Times Bold	41 : Times New Bold																																																																															
3 : CG Times Bold Italic	42 : Times New Bold Italic																																																																															
4 : Univers Medium	43 : Symbol																																																																															
5 : Univers Medium Italic	44 : Wingding																																																																															
6 : Univers Bold	45 : Line Printer																																																																															
7 : Univers Bold Italic	46 : Times Roman																																																																															
8 : Univers Medium Condensed	47 : Times Italic																																																																															
8 : Univers Medium Condensed Italic	49 : Times Bold																																																																															
10 : Univers Bold condensed	98 : Times Bold Italic																																																																															
11 : Univers Bold Condensed Italic	50 : Helvetica																																																																															
12 : Antique Olive	51 : Helvetica Oblique																																																																															
13 : Antique Olive Italic	52 : Helvetica Bold																																																																															
14 : Antique Olive Bold	53 : Helvetica Bold Oblique																																																																															
15 : CG Omega	54 : CourierPS																																																																															
16 : CG Omega Italic	55 : CourierPS Oblique																																																																															
17 : CG Omega Bold	56 : CourierPS Bold																																																																															
18 : CG Omega Bold Italic	57 : CourierPS Bold Oblique																																																																															
19 : Garamond Antiqua	58 : SymbolPS																																																																															
20 : Garamond Kursiv	59 : Palatino Roman																																																																															
21 : Garamond Halbfett	60 : Palatino Italic																																																																															
22 : Garamond Kursiv Halbfett	61 : Palatino Bold																																																																															
23 : Courier (Default)	62 : Palatino Bold Italic																																																																															
24 : Courier Italic	63 : ITC Bookman Light																																																																															
25 : Courier Bold	64 : ITC Bookman Light Italic																																																																															
26 : Courier Bold Italic	65 : ITC Bookman Demi																																																																															
27 : Letter Gothic	66 : ITC Bookman Demi Italic																																																																															
28 : Letter Gothic Italic	67 : Helvetica Narrow																																																																															
29 : Letter Gothic Bold	68 : Helvetica Narrow Oblique																																																																															
30 : Albertus Medium	69 : Helvetica Narrow Bold																																																																															
31 : Albertus Extra Bold	70 : Helvetica Narrow Bold Oblique																																																																															
32 : Clarendon Condensed	71 : New Century Schoolbook Roman																																																																															
33 : Coronet	72 : New Century Schoolbook Italic																																																																															
34 : Marigold	73 : New Century Schoolbook Bold																																																																															
35 : Arial	74 : New Century Schoolbook Bold Italic																																																																															
36 : Arial Italic																																																																																
37 : Arial Bold																																																																																
38 : Arial Bold Italic																																																																																

Paramètre	Élément	Valeur
Jeu de symboles	208	Roman 8 (Default) 1 : ISO 8859-1 Latin 1 2 : ISO 8859-2 Latin 2 3 : ISO 8859-9 Latin 5 4 : ISO 8859-10 Latin 6 5 : PC-8 6 : PC-8 DN 7 : PC-775 8 : PC-850 8 : PC-850 10 : PC-1004 (QS/2) 11 : PC Turkish 12 : Windows 3.1 Latin 1 13 : Windows 3.1 Latin 2 14 : Windows 3.1 Latin 5 15 : DeskTop 16 : PS Text 17 : MC Text 18 : Microsoft Publishing 19 : Math 8 20 : PS Math 21 : Pi Font 22 : Legal 23 : ISO 4 United Kingdom 24 : ISO 6 ASCII 25 : ISO 11 Swedish:names 26 : ISO 15 Italian 27 : ISO 17 Spanish 28 : ISO 21 German 29 : ISO 60 Norwegian v1 30 : ISO 69 French 31 : Windows 3.0 Latin 1 32 : Windows Baltic 33 : Symbol 34 : Wingdings
Taille de la police	209	de 400 à 5000 (valeur par défaut : 1200) : taille de la police par incréments de 25. La valeur 100 représente 1 point.
Pas de la police	210	de 600 à 2400 (valeur par défaut : 1000) : pas de la police. La valeur 100 représente un pas de 1.
Lignes par page	211	de 5 à 128 (valeur par défaut : 64 ou 60 selon la région géographique) : nombre de lignes dans une page.
Nombre de jeux	212	de 1 à 999 (valeur par défaut : 1) : nombre de jeux d'impression.
Amélioration de l'image	213	0 : Désactivée 1 : Activée (valeur par défaut) Activer ou désactiver le mode amélioration de l'image.
Vidage Hex	214	0 : Désactivé (valeur par défaut) 1 : Activé Activer ou désactiver le vidage hexadécimal.
Mode brouillon	215	0 : Désactivé (valeur par défaut) 1 : Activé Activer ou désactiver le mode brouillon.
Reliure	217	0 : DGC (valeur par défaut) 1 : DPC Indiquer le bord de reliure du papier.
Terminaison de ligne	218	0 : Désactivé (valeur par défaut) 1 : Ajouter LF (ajoute le code LF à CR) 2 : Ajouter CR (ajoute le code CR à LF et FF) 3 : CR·XX (ajoute le code CR à LF et FF, et LF à CR)

Émulation HP-GL/2

Sélectionner Emulation HP-GL/2 sur l'écran Mode Impression pour régler les paramètres d'émulation HP-GL/2. Il est possible de mémoriser et de récupérer jusqu'à 20 paramètres d'émulation.

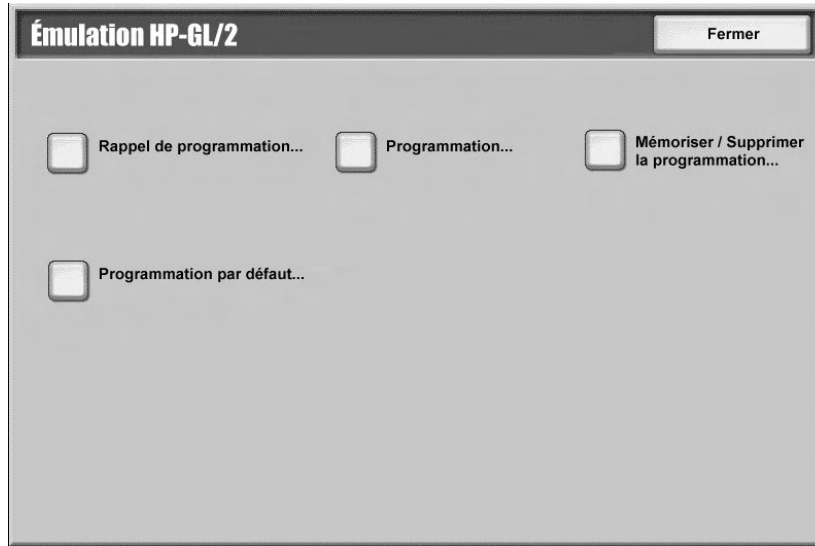

HP-GL/2 - Rappel de la programmation

Sur l'écran Rappel de la programmation, sélectionner **Valeurs par défaut usine** pour utiliser les paramètres par défaut, ou sélectionner **Paramètres personnalisés** pour utiliser les paramètres de mode émulation programmés par l'utilisateur.



HP-GL/2 - Programmation

L'option Programmation permet de régler les valeurs des paramètres d'émulation.

1. Sélectionner **Programmation** dans la fenêtre Émulation.

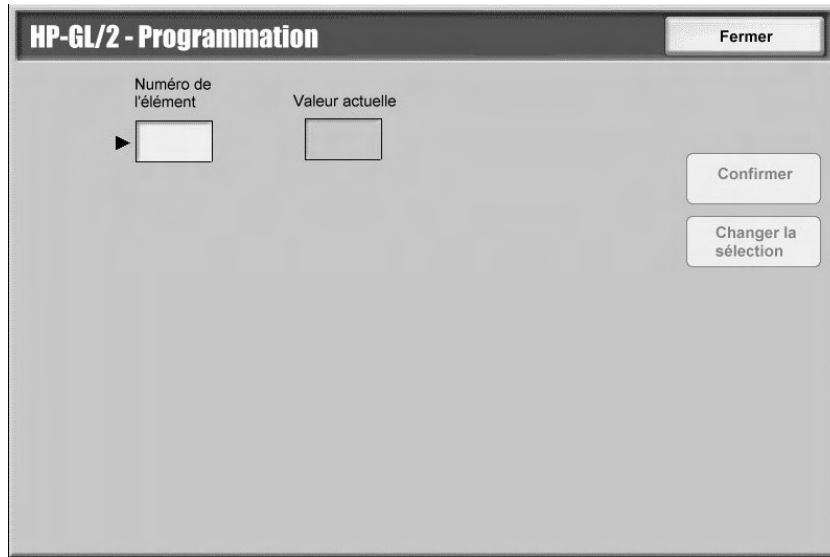

2. À l'aide du pavé numérique, saisir le **Numéro de l'élément** à trois chiffres correspondant à la fonction à définir. Les numéros d'éléments et leurs valeurs respectives sont répertoriés dans le tableau ci-après.
3. Sélectionner **Changer la sélection**.
4. Saisir une **nouvelle valeur** à l'aide du pavé numérique.
5. Sélectionner **Enregistrer**.
6. Sélectionner **Fermer** pour quitter cet écran.

Paramètre	Élément	Valeur
Format du document	101	99 : Auto (valeur par défaut) 100 : Papier 0 : (A0) 1 : (A1) 2 : (A2) 3 : A3 4 : A4 5 : A5 10 : (B0) 11 : (B1) 12 : (B2) 13 : (B3) 14 : B4 15 : B5 Définir le format logique d'entrée PDL du document. Lorsque Auto est sélectionné, le format du document est déterminé par le Mode Echelle (élément 160).

Paramètre	Élément	Valeur
Format du papier	102	99 : Auto 101 : Format A (par défaut) 3 : A3 4 : A4 5 : A5 14 : B4 15 : B5 Définir le format du papier. Lorsque Auto est sélectionné, le format du document est déterminé par le Mode Echelle (élément 160).
Magasin	103	0 : Auto (valeur par défaut) 1 : Magasin 1 2 : Magasin 2 3 : Magasin 3 4 : Magasin 4 5 : Magasin 5 (départ manuel) 6 : Magasin 6 (module grande capacité) 7 : Magasin 7 (module grande capacité)
Rotation des coordonnées	104	0 : 0 degré 1 : 90 degrés Définir l'orientation du papier.
Mise en page automatique	106	0 : Activée (valeur par défaut) 1 : Désactivée Définir si aligner la position du document sur le papier automatiquement.
Palette active	107	0 : Commande (valeur par défaut) 1 : Panneau de commande Permet de choisir la palette indiquée par une commande ou celle du panneau de commande.
Nombre d'impressions	108	1 à 250 : (1 : numéro par défaut) Définir le nombre d'exemplaires à imprimer.
Bac récepteur	109	0 : Bac récepteur central (par défaut) 1 : Bac latéral 80 : Bac de finition Définir le bac récepteur.
Documents recto verso	110	0 : Aucune (valeur par défaut) 1 : Recto verso - Tête-tête 2 : Recto verso - Tête-bêche Définir l'orientation de l'original recto verso.
Caractères chinois	111	0 : Stroke 1 : Mincho 2 : Gothic Définir le style d'impression des caractères à 2 octets.

Paramètre	Élément	Valeur
Caractères alphanumériques	112	0 : Stroke 1 : Roman 2 : Sans serif Définir le style d'impression des caractères à 1 octet.
Décalage vertical de l'image	113	0 : Aucune (valeur par défaut) 1-250 : de -1 à -250 mm 251-500 : de +1 à +250 mm Définir le décalage vertical de l'image.
Décalage horizontal de l'image	114	0 : Aucune (valeur par défaut) 1-250 : de -1 à -250 mm 251-500 : de +1 à +250 Définir le décalage horizontal de l'image.
Configuration de la quantité d'impressions	115	0 : Protocole (valeur par défaut) 1 : Panneau de commande 2 : Commande Définir la méthode à utiliser pour spécifier la quantité d'impressions.
Mode HP-GL	150	0 : HP-GL/2 (par défaut) 1 : HP-GL/2 Définir le langage de description de page (PDL).
Zone de découpage	151	0 : Standard 2 : Papier (par défaut) Définir la zone de découpage. La zone de découpage [Standard] pour les formats A4, Lettre et Ledger est la même que pour le modèle HP7550A de Hewlett Packard. Pour les autres formats, la zone de découpage est la zone d'impression de la machine. La zone de découpage [Papier] est du même format que le papier.
Commande d'éjection SP	152	0 : Désactivée (valeur par défaut) 1 : Activée Définir si la commande va être exécutée en tant que commande d'éjection.
Commande d'éjection SPO	153	0 : Désactivée 1 : Activée (valeur par défaut) Définir si la commande va être exécutée en tant que commande d'éjection.
Commande d'éjection NR	154	0 : Désactivée (valeur par défaut) 1 : Activée Définir si la commande va être exécutée en tant que commande d'éjection.
Commande d'éjection FR	155	0 : Désactivée (valeur par défaut) 1 : Activée Définir si la commande va être exécutée en tant que commande d'éjection.

Paramètre	Élément	Valeur
Commande d'éjection PG	156	0 : Désactivée (valeur par défaut) 1 : Activée Définir si la commande va être exécutée en tant que commande d'éjection.
Commande d'éjection AF	157	0 : Désactivée (valeur par défaut) 1 : Activée Définir si la commande va être exécutée en tant que commande d'éjection.
Commande d'éjection AH	158	0 : Désactivée (valeur par défaut) 1 : Activée Définir si la commande va être exécutée en tant que commande d'éjection.
Échelle	159	0 : Désactivée 1 : Activée (valeur par défaut) Définir si la mise à l'échelle sera effectuée pour agrandir ou réduire le format d'un document afin de correspondre au format du papier.
Mode d'échelle	160	0 : Format du papier (par défaut) 1 : Zone active des coordonnées Définir le format spécifique du document lorsque le [Format du document] (101) est réglé sur [Auto] (99). [Format du papier] : Définir le format du papier au format minimal qui combine la zone active des coordonnées obtenue par la méthode de détermination des coordonnées actives avec celle obtenue par le paramétrage de la position d'origine et de la marge du papier. [Zone active des coordonnées] : Définir le format du document par la zone dont est soustrait la marge du papier. Cette soustraction est effectuée dans la zone active des coordonnées obtenue par la méthode de détermination des coordonnées actives.

Paramètre	Élément	Valeur
Commande de détermination de la zone active	161	<p>0 : Auto (valeur par défaut) 1 : PS 2 : IW 3 : IP 4 : Adapté</p> <p>Définir la méthode d'obtention de la zone active des coordonnées. [Auto] : définit la méthode d'obtention de la zone active des coordonnées. [PS] : La première commande [PS] spécifie la zone qui va définir la zone rectangulaire. [IW] : La dernière commande [IW] spécifie la zone qui va définir la zone rectangulaire. [IP] : La zone rectangulaire est définie par la zone qui inclut toutes les commandes [IP]. [Adaptée] : La zone rectangulaire est définie par une zone calculée à partir de ses coordonnées maximales/minimales et de celles tracées par les commandes de dessin. Elle est également définie en fonction de la taille maximale des caractères et de la largeur des lignes sur la page.</p>
Marge du papier	162	<p>0-99 : de 0 à 99 mm (0 : valeur par défaut)</p> <p>Définir les marges du papier.</p>
Amélioration de l'image	163	<p>0 : Désactivée 1 : Activée (valeur par défaut)</p> <p>Définir si améliorer de manière artificielle la résolution et les contours lissés.</p>
Agrafage	164	<p>0 : Aucune (valeur par défaut) 1 : En haut à gauche 2 : 2 agrafes, en haut 3 : En haut à droite 4 : 2 agrafes, à gauche 5 : 2 agrafes, à droite 6 : En bas à gauche 7 : 2 agrafes, en bas 8 : En bas droite 9 : Au centre</p> <p>Sélectionner la position des agrafes.</p>
Indicateur de vérification du magasin d'alimentation manuelle	165	<p>0 : Aucun 1 : Oui (par défaut)</p> <p>Définir l'indicateur du magasin d'alimentation manuelle.</p>
Largeur de plume (No. 0-15)	800-815	<p>0-255 : de 0 à 25,5 mm (3 : valeur par défaut)</p> <p>Définir la largeur de la plume par unités de 0,1 mm.</p>
Forme de la fin de ligne (No. 0-15)	850-865	<p>0 : En biseau (par défaut) 1 : Arrondie 2 : Rectangulaire</p> <p>Définir la forme de fin de ligne.</p>

Paramètre	Élément	Valeur
Intersection de lignes (No. 0-15)	900-915	0 : Aucune (valeur par défaut) 1 : Intersection 2 : Arrondie 3 : En biseau Définir la forme de la jonction de ligne.
Couleur de la plume (No. 0-15)	950-965	0-100 : Noir et blanc Sélectionner la densité de la couleur.

HP-GL/2 - Mémoriser/Supp. programmation

Jusqu'à 5 modes d'impression peuvent être enregistrés pour l'émulation HP-GL/2.

Pour mémoriser les sélections actuelles :

1. Sélectionner **Mémoriser/Supp. programmation**.

2. Sélectionner **Mémoriser sélections actuelles**.
3. Sélectionner le numéro sous lequel mémoriser les sélection actuelles.
4. Sélectionner **Fermer**.

Point important

Si est sélectionné un numéro sous lequel des informations sont déjà mémorisées, celles-ci seront écrasées par les nouvelles sélections et ne pourront plus être récupérées.

État de la machine

Pour supprimer la programmation actuelle :

1. Sélectionner **Mémoriser/Supp. programmation.**
2. Sélectionner **Supprimer.**
3. Sélectionner le numéro sous lequel sont mémorisées les informations à supprimer.
4. Sélectionner **Fermer.**

Point important

Les données effacées sont irrécupérables.

HP-GL/2 - Programmation par défaut

Les paramètres par défaut de l'imprimante peuvent être ceux définis en usine mais il est possible de spécifier des paramètres par défaut personnalisés.

1. Sélectionner **Programmation par défaut**.

HP-GL/2 - Programmation par défaut		Annuler	Enregistrer
<input checked="" type="radio"/> Valeurs par défaut usine	1 (Non utilisé)	2 (Non utilisé)	
	3 (Non utilisé)	4 (Non utilisé)	
<input type="radio"/> Paramètres personnalisés	5 (Non utilisé)	6 (Non utilisé)	
	7 (Non utilisé)	8 (Non utilisé)	
	9 (Non utilisé)	10 (Non utilisé)	
	11 (Non utilisé)	12 (Non utilisé)	
	13 (Non utilisé)	14 (Non utilisé)	
	15 (Non utilisé)	16 (Non utilisé)	
	17 (Non utilisé)	18 (Non utilisé)	
	19 (Non utilisé)	20 (Non utilisé)	

2. Sélectionner **Valeurs par défaut d'usine** pour utiliser les paramètres par défaut définis en usine ou sélectionner **Paramètres personnalisés**.
3. Pour **Paramètres personnalisés**, sélectionner un numéro sous lequel mémoriser les paramètres à utiliser.
4. Sélectionner **Enregistrer**.

PDF

L'option PDF permet de définir un mot de passe ainsi que les paramètres pour l'impression directe PDF. Cette fonction est disponible uniquement avec le pilote PostScript.

Mot de passe

1. Sélectionner **Mot de passe** pour accéder à l'écran **Clavier**.
2. Saisir le mot de passe (32 caractères au maximum) et sélectionner **Enregistrer**.

Programmation

1. Sélectionner **PDF** sur l'écran **Mode Impression**.
2. Sélectionner **Programmation**.
3. Saisir le numéro à trois chiffres correspondant à la fonction à définir dans le champ **Numéro de l'élément**. Se reporter au tableau qui suit pour connaître les paramètres, les numéros d'éléments et les valeurs correspondantes.
4. Sélectionner **Changer la sélection**.
5. Saisir le mot de passe requis dans le champ **Nouvelle valeur**.
6. Sélectionner **Enregistrer**.

Paramètre	Élément	Valeur
Jeux imprimés	401	de 1 à 999 (valeur par défaut : 1) Permet de spécifier le nombre de jeux à imprimer.
Impression recto verso	402	0 : Désactivée (valeur par défaut) 1 : Reliure DGC 2 : Reliure DPC Définir le bord du papier à relier pour les impressions recto verso : départ grand côté (DGC) ou départ petit côté (DPC).
Mode d'impression	403	0 : Standard (valeur par défaut) 1 : Rapide 2 : Haute qualité
Trier	404	0 : Désactivé (valeur par défaut) 1 : Activé Activer ou désactiver le mode tri.
Mise en page	405	0 : Réduction/agrandissement auto (valeur par défaut) 1 : Cahier 2 : 2 en 1 3 : 4 en 1 4 : 100 % (taille réelle) [Réduction / Agrandissement auto] permet d'imprimer automatiquement avec un taux de R/A adapté au format d'impression choisi. [Cahier] permet d'imprimer recto verso. [2 en 1] et [4 en 1] permettent d'imprimer respectivement 2 et 4 pages sur une seule feuille de papier.
Format du papier	406	0 : Auto 1 : A4 ou Lettre (format par défaut)

Onglet Incidents

L'onglet Incidents donne accès aux informations et messages sur les incidents.

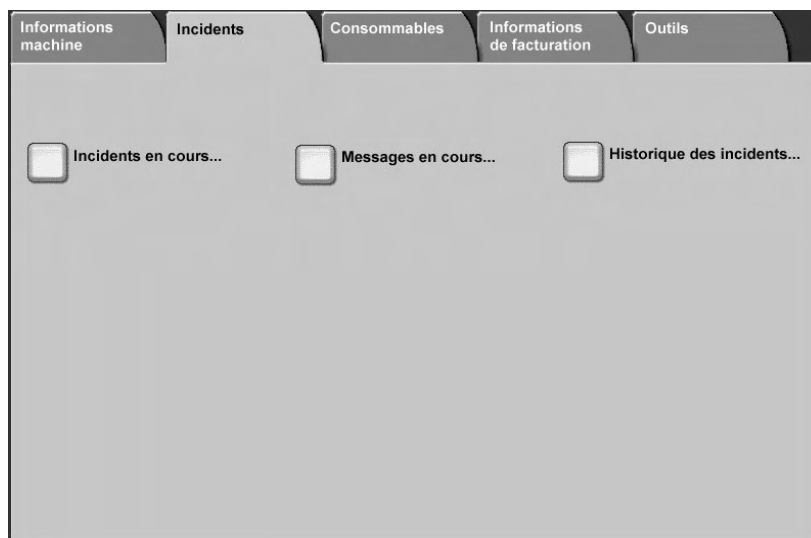

Incidents en cours

Sélectionner le bouton **Incidents en cours** pour afficher la liste des incidents en cours affectant l'imprimante.

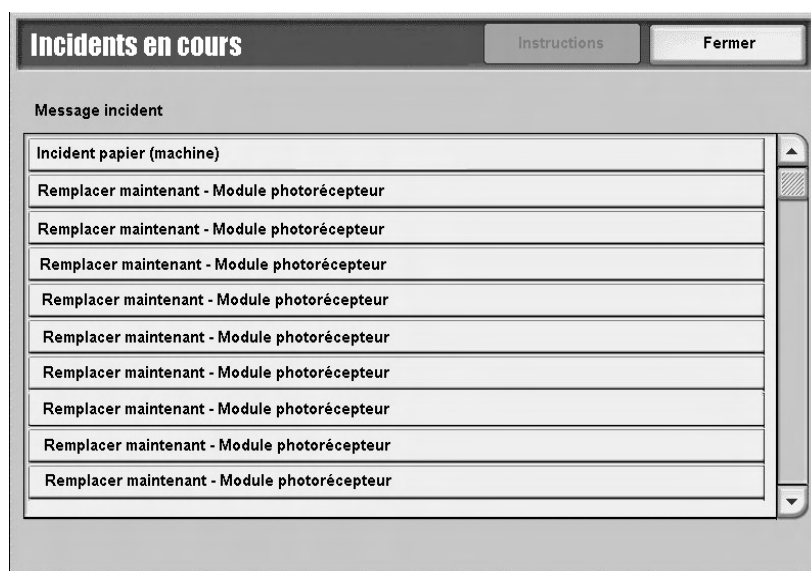

1. Sélectionner **Incidents en cours** dans l'écran **Incidents**.
2. Sélectionner un message d'incident dans la liste.
3. Sélectionner **Instructions**.
4. Suivre les instructions pour réparer l'erreur.

Messages en cours

Sélectionner le bouton **Messages en cours** dans l'onglet **Incidents** pour afficher la liste des messages concernant la machine. Ces messages indiquent les actions à entreprendre pour que l'imprimante puisse continuer ou reprendre son bon fonctionnement. Par exemple, les messages du graphique suivant indiquent que le module photorécepteur doit être remplacé.

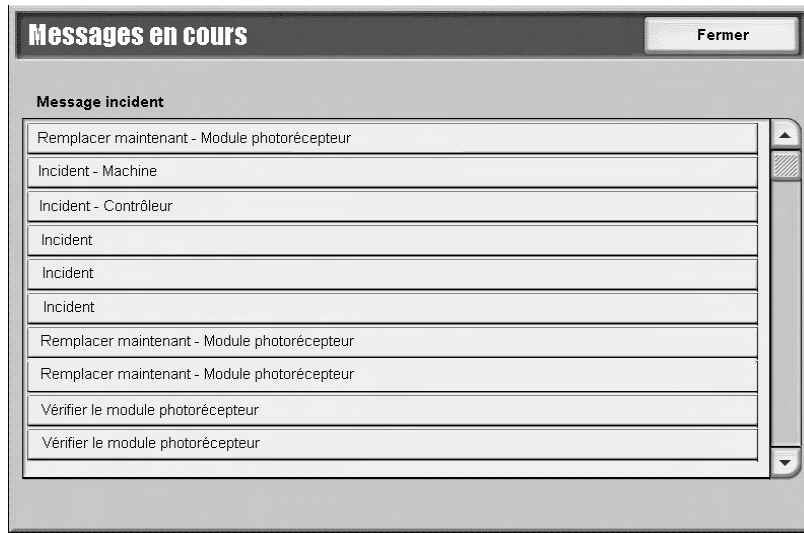

Historique des incidents

Sélectionner le bouton **Historique des incidents** dans l'onglet **Incidents** pour afficher la liste des codes incident. Ces informations sont utilisées pour dresser un diagnostic des problèmes de la machine afin de les résoudre.

The screenshot shows a dialog box titled "Historique des incidents" with a "Fermer" button in the top right corner. Below the title bar, there is a table with the following data:

	Code incident	Date	Heure	Nombre d'images
1	003-004	2004/2/3	4:05 AM	5
2	004-005	2004/3/4	5:06 AM	6
3	005-006	2004/4/5	6:07 AM	7
4	006-007	2004/5/6	7:08 AM	8
5	007-008	2004/6/7	8:09 AM	9
6	008-009	2004/7/8	9:10 AM	10
7	009-010	2004/8/9	10:11 AM	11
8	010-011	2004/9/10	11:12 AM	12
9	011-012	2004/10/11	12:13 PM	13
10	012-013	2004/11/12	1:14 PM	14

Pour plus d'informations, se reporter au [chapitre 7, Résolution des incidents](#).

Onglet Consommables

L'onglet **Consommables** renseigne sur l'état des consommables utilisés dans l'imprimante.

La quantité de toner restant s'affiche dans une jauge graduée de 0 % à 100 %

L'état des autres consommables est affiché comme **OK**, **Remplacer bientôt** ou **Remplacer maintenant**.

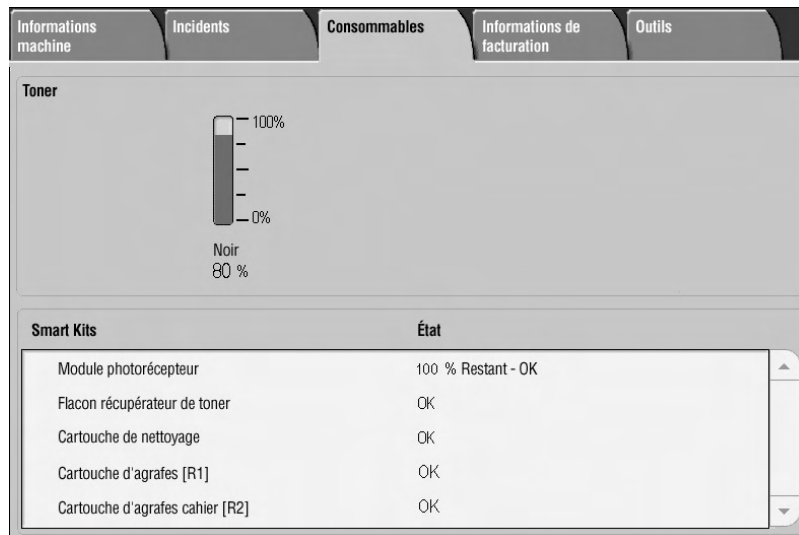

Pour plus d'informations concernant le remplacement des consommables, se reporter au [chapitre 6, Maintenance](#).

Point important

Éviter d'utiliser un toner déjà entamé car l'état du toner affiché sur l'onglet Consommables de l'imprimante peut ne pas correspondre à la quantité actuelle restante dans la cartouche. Il est recommandé d'utiliser des cartouches neuves.

Onglet Informations de facturation

Remarque

Les écrans figurant dans ce document peuvent correspondre ou non aux écrans de l'interface utilisateur de la machine. Les écrans peuvent varier selon la configuration de la machine et sa région de distribution. Les écrans proposés ici ne sont qu'une illustration de ce qui peut s'afficher.

Accès aux informations de facturation

1. Sur l'interface utilisateur de la machine, appuyer sur le bouton État de la machine.

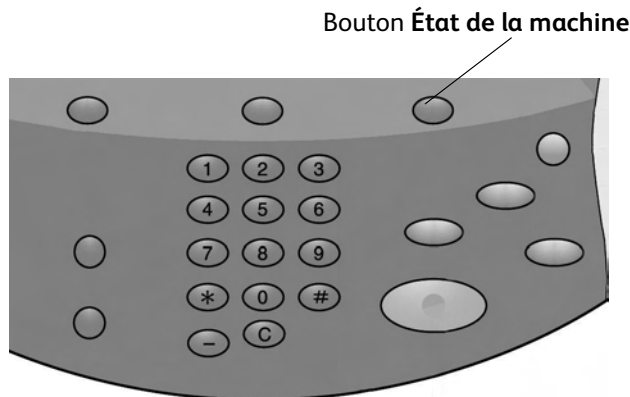

2. L'écran suivant s'affiche sur l'interface utilisateur :

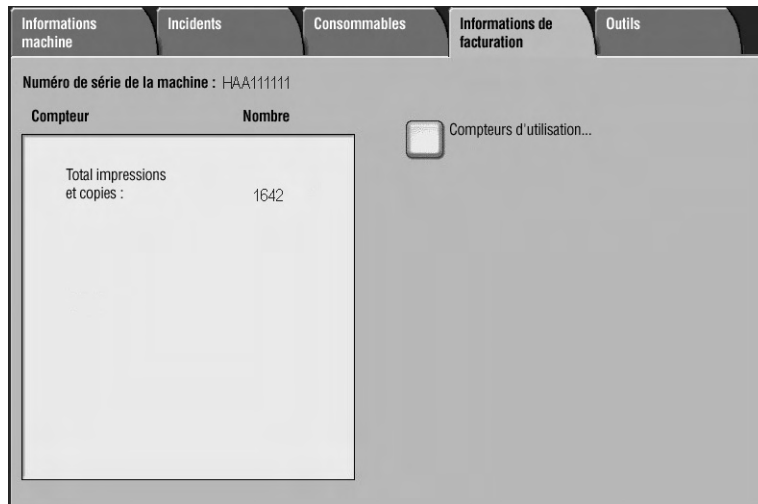

- Sélectionner l'onglet Informations de facturation.

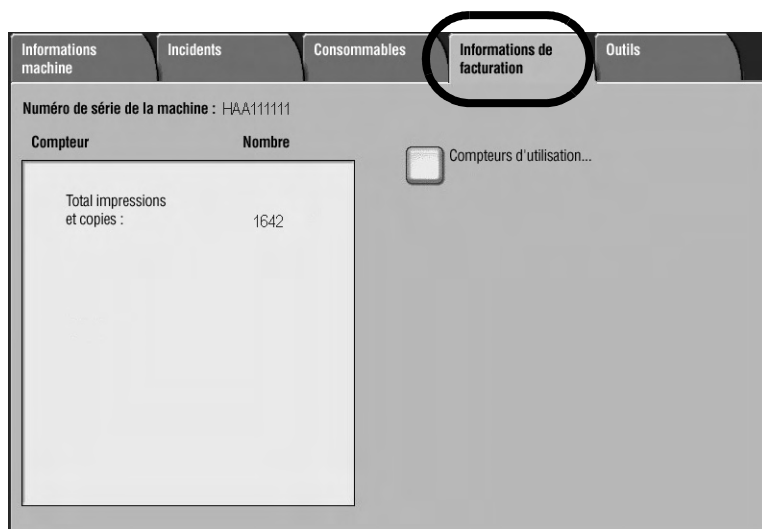

Informations de facturation

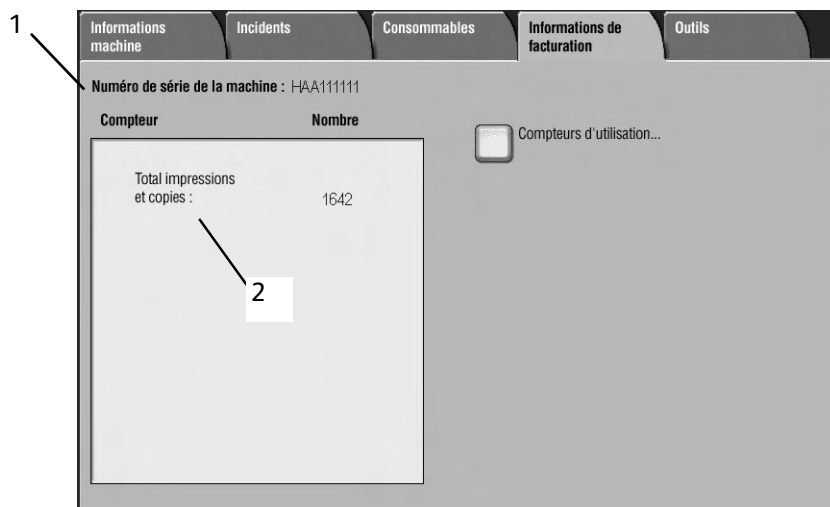

L'onglet Informations de facturation indique le nombre total d'impressions effectuées sur la machine ; il permet également d'afficher des compteurs de facturation spécifiques.

L'écran Informations de facturation indique :

- le numéro de série de la machine ;
- le nombre total d'impressions effectuées sur la machine.

Compteurs d'utilisation

Sélectionner le bouton **Compteurs d'utilisation** pour afficher les compteurs individuels et leurs comptes courants.

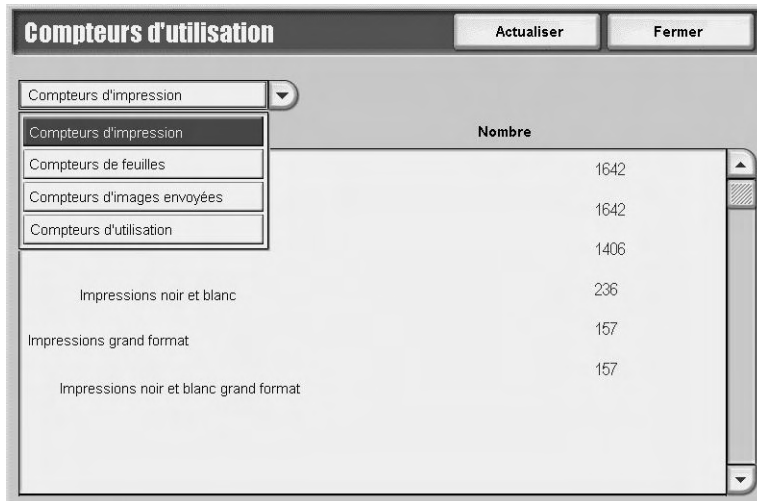

Choisir le compteur requis dans la liste déroulante :

- **Compteurs d'impression** : indique le nombre total d'impressions. Le terme « Impression » désigne l'image imprimée au **recto d'une feuille** de papier. Ce compteur affiche le nombre total d'impressions standard et grand format.
 - Impressions noir et blanc : permet de définir le nombre maximum d'impressions autorisé pour l'impression réseau en noir et blanc (travaux d'impression envoyés de l'ordinateur de l'utilisateur vers l'imprimante).
 - Impressions grand format : ces impressions représentent **un côté d'une feuille d'un document grand format** (tel que A3 ou 11 x 17 pouces). Les impressions grand format correspondent à tous les documents/impressions de format supérieur à B4/8,5 x 14 pouces.
- **Compteurs de feuilles** : indique le nombre total de feuilles envoyées dans la zone de sortie. Chaque feuille est comptabilisée une fois, quel que soit le type de travail (recto ou recto verso).
- **Compteurs d'images envoyées** : indique le nombre total d'images de type Fax, Fax Internet, Courrier électronique et Numérisation réseau.
- **Compteurs d'utilisation** : indique le total de tous les compteurs, y compris des compteurs d'impression, de feuilles et d'images envoyées.

Onglet Outils

Si cette option a été activée par l'administrateur système, les attributs de magasin sont accessibles par l'intermédiaire de l'onglet Outils.

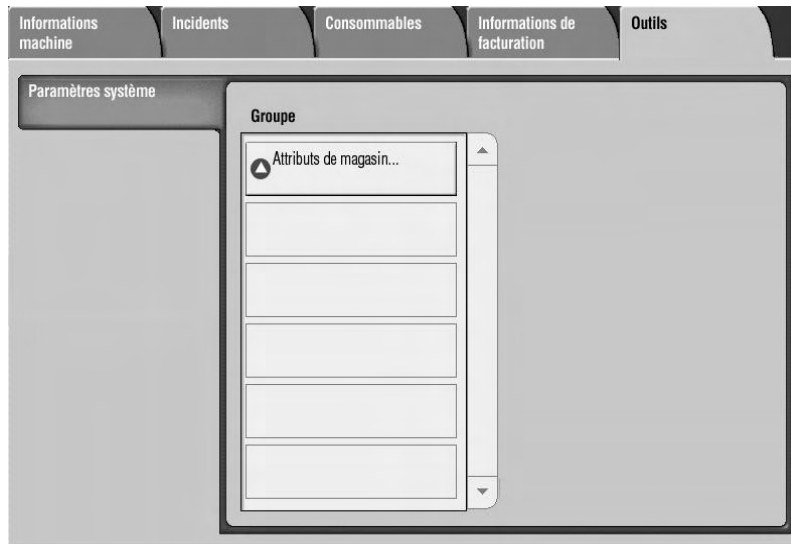

Maintenance

6

Point important

Les écrans d'interface utilisateur figurant dans ce guide peuvent correspondre ou non aux écrans affichés sur le système. Les écrans d'interface utilisateur diffèrent selon le système utilisé et la région de distribution du produit. Par conséquent, les écrans contenus dans ce guide ne sont qu'une illustration du type d'écrans pouvant s'afficher sur le système.

Remplacement des consommables

On appelle consommable toute pièce ayant besoin d'être remplacée périodiquement pour permettre à l'imprimante de fonctionner correctement.

Point important

Utiliser uniquement les consommables recommandés par Xerox pour cette machine. L'utilisation de consommables autres que ceux recommandés par Xerox peut altérer la qualité de l'image et la performance de l'imprimante.

Type de consommable/ Pièce à remplacer périodiquement	Code produit	Quantité/ boîte
Cartouche de toner	6R1237	1 unité/ 1 boîte
Flacon récupérateur de toner	8R13036	1 unité/ 1 boîte
Cartouche d'agrafes (R1) pour module de finition standard		
Cartouche d'agrafes avec récupérateur d'agrafes (R5)	8R13041	1 unité/ 1 boîte
Agrafes pour cahiers		
Recharge d'agrafes pour cahiers	8R12925	5 000 x 4 jeux

Remarque

Il est recommandé de toujours avoir une cartouche de toner neuve à disposition.

Remarque

Le module de finition standard (module de finition plieuse/brocheuse standard) est facilement identifiable par son récupérateur d'agrafes.

Vérification de l'état des consommables

Vérifier l'état des consommables via l'onglet **Consommables**.

- L'état d'un consommable est indiqué par : « Disponible », « Commander une nouvelle unité », « Remplacer maintenant » ou d'autres mentions.
- La quantité de toner restante est indiquée sur une échelle allant de 0 à 100 %.

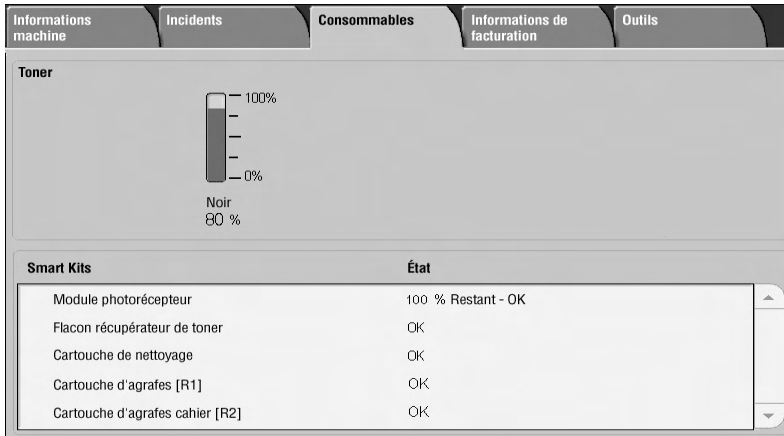

Remarque

Pour des informations concernant la vérification des consommables, se reporter à la section Onglet Consommables à la page 5-23.

Manipulation des consommables

- Avant d'utiliser tout consommable, lire attentivement les instructions et précautions d'emploi figurant sur l'emballage.
- Ne débiller les consommables que lorsqu'ils sont sur le point d'être utilisés.

Stockage des consommables

Les boîtes contenant les consommables doivent être stockées à l'horizontal.

Éviter de stocker les consommables :

- dans une pièce chaude et humide ;
- près du feu ;
- à un endroit exposé aux rayons du soleil ;
- dans un endroit poussiéreux.

Commande de consommables

- Vérifier le code produit des consommables et contacter le Centre Services Xerox pour passer une commande.
- Il est recommandé de toujours avoir des consommables de rechange à disposition.

Remplacement des cartouches de toner

Recommandations concernant le remplacement des cartouches de toner

Noter les avertissements et recommandations à prendre en compte lors de la manipulation et du remplacement des cartouches de toner :



AVERTISSEMENT

Ne jamais jeter une cartouche de toner au feu ; les résidus de toner restant dans la cartouche pourraient provoquer une explosion.



ATTENTION

Ne pas utiliser d'eau chaude ni de solvant pour retirer les taches de toner sur les mains ou les vêtements. Cela aurait pour effet de fixer le toner, qui serait alors difficile à enlever. Pour enlever les traces de toner sur la peau ou sur les vêtements, utiliser une brosse, souffler sur le toner ou utiliser de l'eau froide et du savon.



ATTENTION

Ne pas employer un aspirateur domestique ou industriel standard pour aspirer le toner renversé dans la machine ou autour de celle-ci. Ce type d'aspirateur n'est pas équipé de filtres adéquats et peut créer un nuage d'encre de toner qui contaminerait l'environnement de travail.

Point important

Il est recommandé d'étendre un papier sur le sol afin de récupérer les résidus de toner qui risquent de se répandre.

Procédure de remplacement des cartouches de toner

Un message s'affiche sur l'écran lorsque la cartouche de toner doit être remplacée.

Si l'impression ou la copie se poursuit sans que la cartouche de toner ne soit remplacée, la machine s'arrête au bout de 5 000 pages environ.

1. Ouvrir le panneau gauche de la machine.

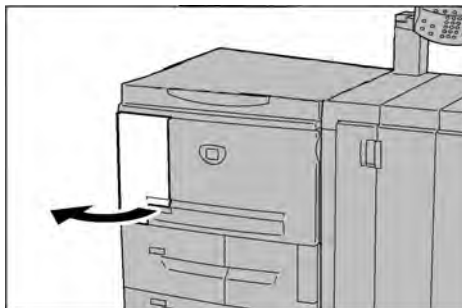

2. Faire pivoter la cartouche de toner vers la gauche jusqu'à ce qu'elle soit alignée avec le repère de déverrouillage.

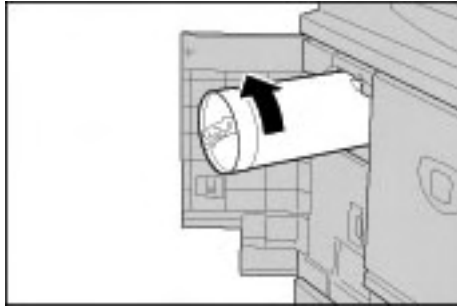

3. Tirer délicatement la cartouche vers l'extérieur, puis soulever pour la retirer de la machine.

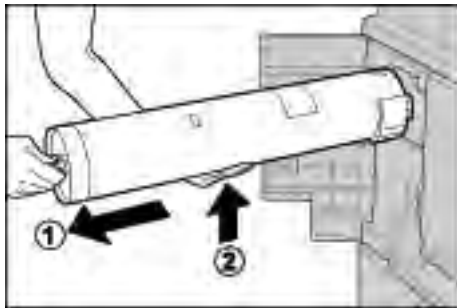

AVERTISSEMENT

Ne jamais jeter un flacon récupérateur de toner usagé au feu car les résidus de toner pourraient provoquer une explosion.

Point important

Jeter la cartouche vide en respectant les réglementations locales en vigueur.

4. Retirer la cartouche neuve de son emballage. **Avant** de l'enlever de son emballage, secouer la cartouche de toner une ou deux fois, de gauche à droite, pour bien répartir le toner.

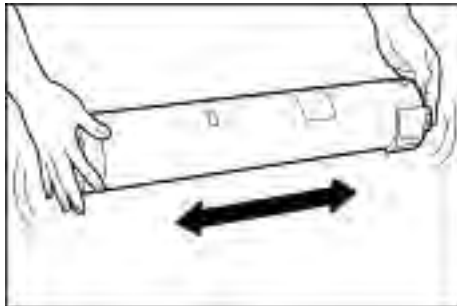

5. Tenir la cartouche de telle sorte que la flèche (↑) soit dirigée vers le haut.

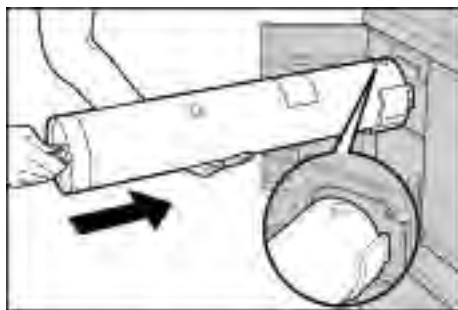

6. Insérer avec précaution la cartouche dans la machine, puis la faire pivoter vers la droite jusqu'à ce qu'elle s'aligne avec le repère de verrouillage.

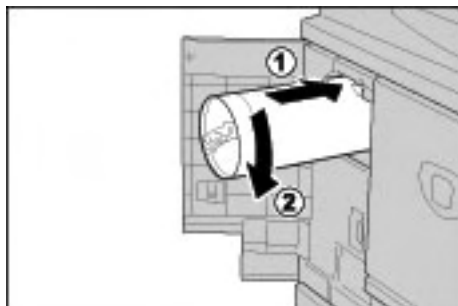

7. Refermer le panneau gauche de la machine.

Remarque

Le nombre de pages indiqué dans le message est valable pour les papiers de format A4 ou 8,5 x 11 pouces. Il s'agit d'un nombre approximatif qui dépend de facteurs tels que le taux de remplissage des pages, le format du papier, le type de papier et l'environnement informatique.

Remplacement du flacon récupérateur de toner

Recommandations concernant le remplacement du flacon récupérateur de toner

Noter les avertissements et recommandations à prendre en compte lors de la manipulation et du remplacement des flacons récupérateurs de toner :



AVERTISSEMENT

Ne jamais jeter une cartouche de toner au feu ; les résidus de toner restant dans la cartouche pourraient provoquer une explosion.



ATTENTION

Ne pas utiliser d'eau chaude ni de solvant pour retirer les taches de toner sur les mains ou les vêtements. Cela aurait pour effet de fixer le toner, qui serait alors difficile à enlever. Pour enlever les traces de toner sur la peau ou sur les vêtements, utiliser une brosse, souffler sur le toner ou utiliser de l'eau froide et du savon.



ATTENTION

Ne pas employer un aspirateur domestique ou industriel standard pour aspirer le toner renversé dans la machine ou autour de celle-ci. Ce type d'aspirateur n'est pas équipé de filtres adéquats et peut créer un nuage d'encre de toner qui contaminerait l'environnement de travail.

Point important

Il est recommandé d'étendre un papier sur le sol afin de récupérer les résidus de toner qui risquent de se répandre.

Point important

Utiliser uniquement des cartouches de toner recommandées par Xerox pour préserver la performance de la machine et la qualité des tirages.

- Jeter le flacon récupérateur de toner usagé en respectant les réglementations locales en vigueur.
- Toujours remplacer le flacon récupérateur de toner usagé pendant que la machine est sous tension.

Procédure de remplacement du flacon récupérateur de toner

Lorsque le flacon récupérateur de toner est plein, un message à cet effet s'affiche sur l'écran. Si l'on continue à utiliser la machine sans remplacer le flacon du récupérateur de toner, la machine s'arrête après la copie ou l'impression de 18 000 pages environ.

1. Attendre que la machine termine la copie ou l'impression avant d'ouvrir le panneau avant du module de finition.



2. Ouvrir le panneau du flacon récupérateur de toner et abaisser la poignée.



3. Saisir le flacon récupérateur de toner par la poignée tout en tirant vers l'extérieur jusqu'à mi-course.



4. De l'autre main, attraper le flacon récupérateur par le dessus, à peu près au milieu, et avec les deux mains, le sortir de la machine.

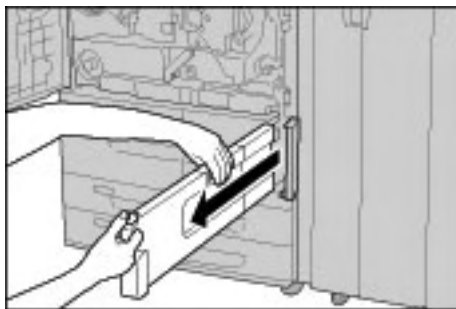

5. En le tenant des deux mains, placer le flacon récupérateur dans le sac en plastique prévu à cet effet fourni avec le flacon récupérateur neuf. Fermer le sac et jeter le flacon récupérateur en respectant les réglementations en vigueur dans la zone géographique concernée.

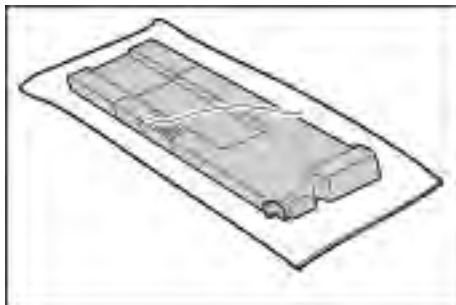

AVERTISSEMENT

Ne jamais jeter un flacon récupérateur de toner usagé au feu car les résidus de toner pourraient provoquer une explosion.

6. Déballer le flacon récupérateur neuf.

7. Ne pas tenir fermement la poignée du flacon récupérateur. Tenir le flacon récupérateur neuf par le dessus, à peu près au milieu, et le glisser dans la machine jusqu'à ce qu'il s'enclenche.



8. Refermer le panneau du flacon récupérateur de toner.
9. Refermer le panneau avant.

Remarque

Si le panneau avant n'est pas complètement refermé, un message s'affiche sur l'écran et la machine ne démarre pas.

Remarque

Le nombre de pages indiqué dans le message est valable pour les papiers de format A4 ou 8,5 x 11 pouces. Il s'agit d'un nombre approximatif qui dépend de facteurs tels que le taux de remplissage des pages, le format du papier, le type de papier et l'environnement informatique.

Remplacement de la cartouche d'agrafes

Un message s'affiche sur l'écran tactile lorsque la cartouche d'agrafe doit être remplacée.

Remplacement de la cartouche d'agrafes du module de finition standard

1. Attendre que la machine termine la copie ou l'impression avant d'ouvrir le panneau droit du module de finition.

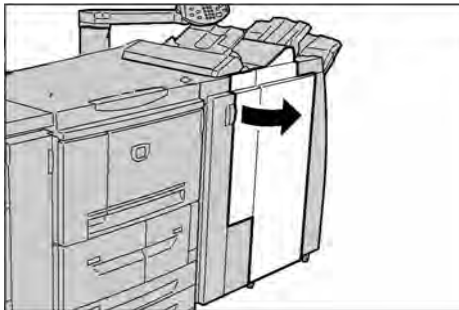

2. Saisir la poignée de la cartouche d'agrafe (R1), la soulever légèrement et la tirer vers l'extérieur.



3. Pour enlever le porte-agrafes, pousser les indicateurs de position désignés par des flèches situés de part et d'autre de la cartouche.



4. Insérer un porte-agrafes neuf dans la cartouche.



5. Remettre la cartouche en place et la pousser jusqu'à ce qu'elle s'enclenche.



6. Fermer le panneau droit du module de finition standard.

Remarque

Si le panneau avant n'est pas complètement refermé, un message s'affiche sur l'écran et la machine ne démarre pas.

Remplacement du récupérateur de l'agrafeuse du module de finition standard

La machine affiche un message indiquant que le récupérateur de l'agrafeuse est plein. Pour remplacer le récupérateur de l'agrafeuse :

1. Attendre que la machine termine la copie ou l'impression avant d'ouvrir le panneau droit du module de finition.

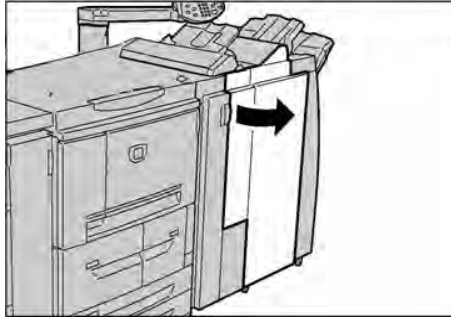

2. Repérer le récupérateur de l'agrafeuse (R5) dans le module de finition.
3. Tenir fermement le récupérateur et pousser la languette vers la droite afin de le déverrouiller.

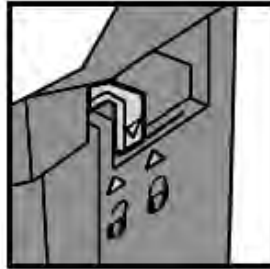

4. Retirer le récupérateur du module de finition.



5. Déballer le récupérateur neuf. Jeter le récupérateur plein dans l'emballage du récupérateur neuf.

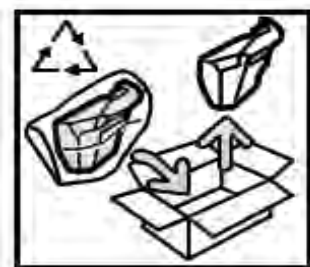

6. Insérer le récupérateur dans le module de finition.



7. Pousser la languette vers la gauche afin de verrouiller le récupérateur.

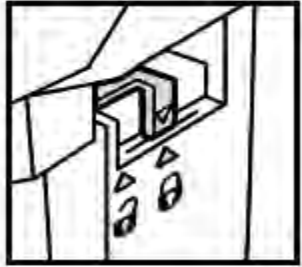

8. Refermer le panneau droit du module de finition.

Remplacement de la cartouche d'agrafes cahier

Le panneau de commande affiche un message pour indiquer que la cartouche d'agrafes cahier doit être remplacée. Suivre la procédure suivante pour remplacer la cartouche de ce module de finition en option.

1. Attendre que la machine termine la copie ou l'impression avant d'ouvrir le panneau droit du module de finition.

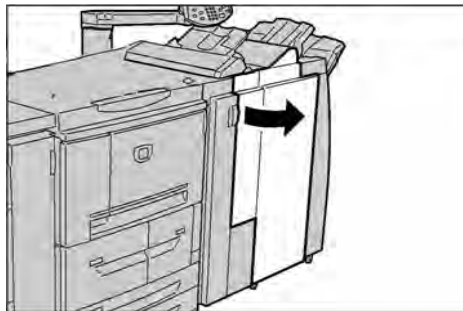

2. Pousser la languette vers la droite et tirer la cartouche d'agrafes de la plieuse/brocheuse vers l'extérieur.

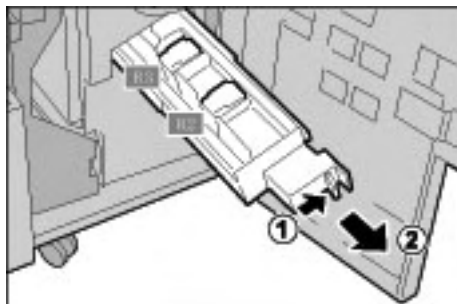

3. Soulever la cartouche d'agrafes de la plieuse/brocheuse vide en la tenant par les languettes et la retirer du support.

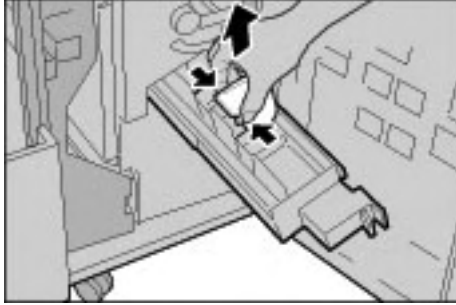

4. Tenir la cartouche d'agrafes de la plieuse/brocheuse par les languettes, la remettre en place et appuyer doucement jusqu'à ce qu'elle s'enclenche.

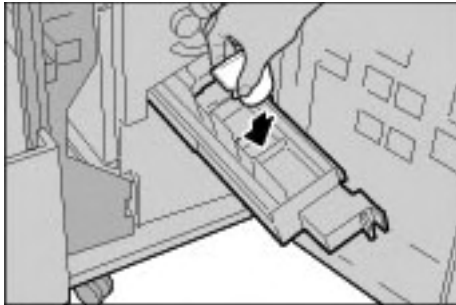

5. Repousser la cartouche d'agrafes à l'intérieur de la machine.

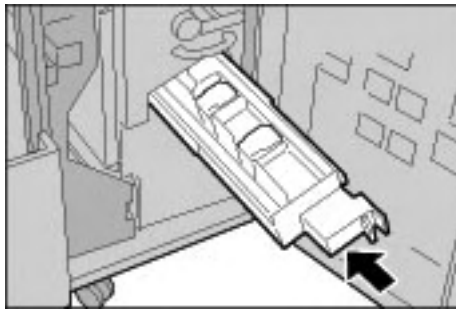

6. Refermer le panneau droit du module de finition.

Remarque

Si le panneau avant n'est pas complètement refermé, un message s'affiche sur l'écran et la machine ne démarre pas.

Vidage du récupérateur de la perforuse

L'écran du panneau de commande affiche un message lorsque le récupérateur de la perforuse doit être vidé.

Le compteur de perforation se remet à 0 à chaque ouverture du récupérateur de la perforuse. En profiter pour vider le récupérateur.

Point important

Retirer le récupérateur de la perforuse pendant que la machine est sous tension. En effet, si la machine est hors tension lors du vidage du récupérateur, elle ne sera pas en mesure de détecter que le récupérateur a été vidé, et ne pourra pas remettre le compteur à zéro.

1. Attendre que la machine termine la copie ou l'impression avant d'ouvrir le panneau droit du module de finition.

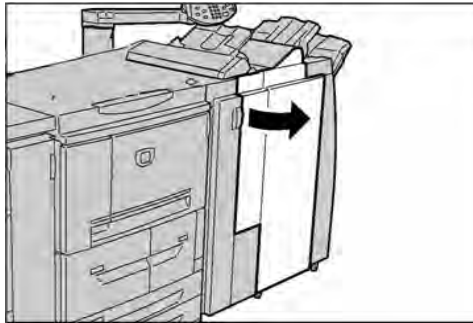

2. Tirer le récupérateur de la perforuse vers l'extérieur.



3. Vider complètement le récupérateur dans un réceptacle adapté.

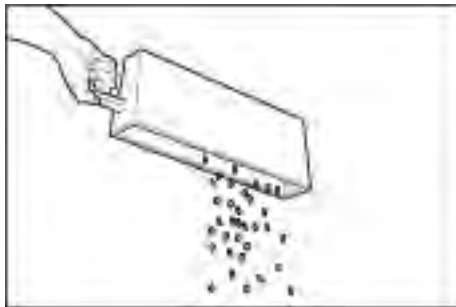

4. Remettre en place le récupérateur vide.



5. Refermer le panneau droit du module de finition.

Remarque

Si le panneau avant n'est pas complètement refermé, un message s'affiche sur l'écran et la machine ne démarre pas.

Nettoyage de la machine



AVERTISSEMENT

Avant de procéder au nettoyage de la machine, s'assurer que celle-ci est hors tension et débranchée. Tout utilisateur nettoyant la machine sans la mettre hors tension s'expose à des risques de décharge électrique.



ATTENTION

Éviter d'utiliser benzène, dissolvant à peinture, autre liquide volatil ou spray insecticide sous peine de décolorer, déformer ou fêler les panneaux extérieurs.



ATTENTION

L'excès d'eau lors du nettoyage de la machine est susceptible de provoquer des dysfonctionnements et/ou d'endommager les documents pendant la copie.

1. Nettoyer les surfaces externes de la machine avec un chiffon doux légèrement humide. Pour les taches tenaces, utiliser un chiffon doux très légèrement imbibé de détergent neutre.

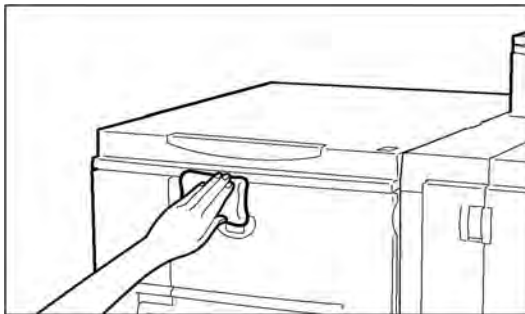

2. Essuyer les surfaces avec un chiffon doux et sec pour éliminer toute trace d'eau.

Résolution des incidents

Point important

Les écrans d'interface utilisateur figurant dans ce guide peuvent correspondre ou non aux écrans affichés sur le système. Les écrans d'interface utilisateur diffèrent selon le système utilisé et la région de distribution du produit. Par conséquent, les écrans contenus dans ce guide ne sont qu'une illustration du type d'écrans pouvant s'afficher sur le système.

Procédures de dépannage initiales

Utilisation des procédures de dépannage ci-après :

1. Commencer par lire la description du premier **Symptôme** dans la partie gauche de la page.
2. Si la description du symptôme est fautive (**NON**), passer au symptôme suivant. Continuer à parcourir les **Symptômes** jusqu'à détection du symptôme décrivant le problème.
3. Se reporter aux **Causes et Actions**, à droite du symptôme exact. Effectuer les actions recommandées jusqu'à ce que le problème soit résolu.

Symptômes		Causes et Actions	
La machine n'est pas sous tension.	Oui	Cause	L'interrupteur d'alimentation de la machine est-il en position OFF ?
Si NON , passer au symptôme suivant.		Action	Placer l'interrupteur d'alimentation en position ON. Se reporter à la section Démarrage et arrêt de la machine à la page 1-12
		Si le problème n'est pas résolu, aller à la rubrique Cause/Action suivante.	
		Cause	Le cordon d'alimentation est-il branché à la prise d'alimentation ?
		Action	Placer l'interrupteur d'alimentation sur OFF, brancher le cordon d'alimentation, puis replacer l'interrupteur d'alimentation en position ON. Se reporter à la section Démarrage et arrêt de la machine à la page 1-12.
		Si le problème n'est pas résolu, aller à la rubrique Cause/Action suivante.	

Symptômes		Causes et Actions		
		Cause	Le cordon d'alimentation est-il débranché de la machine ou de l'arrière de la crémaillère ?	
		Action	Placer l'interrupteur d'alimentation sur OFF, brancher le cordon d'alimentation, puis replacer l'interrupteur d'alimentation en position ON. Se reporter à la section Démarrage et arrêt de la machine à la page 1-12.	
Si le problème n'est pas résolu, aller à la rubrique Cause/Action suivante.				
		Cause	La tension et l'ampérage de l'installation électrique correspondent-ils aux spécifications de la machine ?	
		Action	S'assurer que la tension est bien de 200 - 240V (volts), 15 A (ampères). S'assurer que la puissance maximale de la machine ne dépasse pas la capacité maximale de l'installation (2,8 - 3,1 KVA.).	
Si le problème n'est pas résolu, aller à la rubrique Cause/Action suivante.				
L'écran est noir.	OUI	Cause	La touche Mode veille est-elle activée ?	
Si NON , passer au symptôme suivant.		Action	La machine est en mode veille. Appuyer sur la touche Mode veille du panneau de commande pour désactiver le mode veille. Se reporter à la section Mode Économie d'énergie à la page 1-13.	
Si le problème n'est pas résolu, aller à la rubrique Cause/Action suivante.		Cause	Le réglage de la luminosité est-il trop faible ?	
		Action	Augmenter la luminosité à l'aide de la commande appropriée. Se reporter à la section Interface utilisateur (IU) à la page 1-5.	
Si le problème n'est pas résolu, aller à la rubrique Cause/Action suivante.				
Un message est affiché.	OUI	Cause	Un incident papier ou document s'est-il produit ?	
Si NON , passer au symptôme suivant.		Action	Pour plus d'informations sur les incidents papier, se reporter à la section Incidents papier à la page 7-26.	
Si le problème n'est pas résolu, aller à la rubrique Cause/Action suivante.		Cause	Un code d'erreur est-il affiché ?	
		Action	Se reporter à la section Codes d'erreur à la page 7-16.	

Symptômes		Causes et Actions	
La machine ne fonctionne pas correctement.	OUI	Action	Se reporter à la section Dépannage machine à la page 7-4.
Si NON , passer au symptôme suivant.			
La qualité de l'image est mauvaise.	OUI	Action	Se reporter à la section Incidents de qualité image à la page 7-8.
Si NON , passer au symptôme suivant.			
Incidents lors de l'impression.	OUI	Action	Se reporter à la section Dépannage Impression à la page 7-12.

Dépannage machine

Vérifier l'état de la machine pour le dépannage.



AVERTISSEMENT

La machine est équipée de composants de précision et de pièces électriques à haute tension. Ne jamais ouvrir ni retirer les panneaux fixés par des vis sauf indication expresse du Guide de l'utilisateur. Les composants électriques à haute tension présentent des risques de décharge électrique. Lors de l'ouverture de panneaux ou de capots fixés par des vis afin d'installer ou de retirer des accessoires optionnels, suivre à la lettre les instructions du Guide de l'utilisateur. Ne pas tenter de modifier la configuration de la machine ou l'une quelconque des pièces qui la composent sous peine de provoquer un dysfonctionnement, voire un incendie.

Symptômes	Vérification	Solution
La machine n'est pas sous tension.	L'interrupteur d'alimentation de la machine est-il en position OFF ?	Placer l'interrupteur d'alimentation en position ON. Se reporter à la section Démarrage et arrêt de la machine à la page 1-12.
	Le cordon d'alimentation est-il branché à la prise d'alimentation ?	Placer l'interrupteur d'alimentation sur OFF, brancher le cordon d'alimentation, puis replacer l'interrupteur d'alimentation en position ON. Se reporter à la section Démarrage et arrêt de la machine à la page 1-12.
	Le cordon d'alimentation est-il débranché de la machine ou de l'arrière de la crémaillère ?	
	La tension et l'ampérage de l'installation électrique correspondent-ils aux spécifications de la machine ?	S'assurer que la tension est bien de 200 - 240 V (volts), 15 A (ampères). S'assurer que la puissance maximale de la machine ne dépasse pas la capacité maximale de l'installation (2,8 - 3,1 KVA.).
L'écran est noir.	La touche Mode veille est-elle activée ?	La machine est en mode veille. Appuyer sur la touche Mode veille du panneau de commande pour désactiver le mode veille. Se reporter à la section Mode Économie d'énergie à la page 1-13.
	Le réglage de la luminosité est-il trop faible ?	Régler la luminosité à l'aide de la molette de réglage de la luminosité. Se reporter à la section Interface utilisateur (IU) à la page 1-5.

Symptômes	Vérification	Solution
Impression impossible.	Un message est-il affiché sur le panneau de commande ?	Suivre les instructions proposées à l'écran.
	L'imprimante est-elle Hors ligne ?	Appuyer sur le bouton État de la machine , puis sur l'écran Mode Impression , sélectionner En ligne .
	Le cordon d'alimentation est-il débranché de la machine ou de l'arrière de la crémaillère ?	Placer l'interrupteur d'alimentation sur OFF, brancher le cordon d'alimentation, puis replacer l'interrupteur d'alimentation en position ON. Se reporter à la section Démarrage et arrêt de la machine à la page 1-12.
Le voyant En ligne ne s'éclaire pas même si une demande d'impression a été émise.	Le câble d'interface est-il débranché ?	Mettre la machine hors tension, débrancher le cordon d'alimentation de la prise et vérifier la connexion du câble d'interface. Pour plus d'informations sur les paramètres réseau, se reporter au Guide de l'administrateur système.
	L'environnement est-il correctement configuré sur l'ordinateur ?	Vérifier le pilote d'imprimante et les autres paramètres d'environnement sur l'ordinateur.
Magasin 5 (départ manuel). Échec de l'impression.	Le bon papier a-t-il été chargé dans le magasin ?	Placer des supports de format correct dans le magasin en suivant les instructions affichées et relancer l'impression. Se reporter à la section Mise en place des supports dans le magasin 5 (départ manuel) à la page 2-5.
Qualité d'impression médiocre.	Défaut de qualité de l'image.	Se reporter à la section Incidents de qualité image à la page 7-8.
Le texte ne s'imprime pas correctement (il est altéré).	Des polices d'impression non standard sont utilisées.	Vérifier les paramètres de l'application ou du pilote d'imprimante.
Le voyant En ligne s'allume et reste allumé mais les copies ne sont pas reçues.	Il reste des données dans la mémoire de la machine.	Annuler l'impression ou purger les données restantes. Se reporter à la section Onglet Travaux actifs à la page 4-2.
Impossible d'ouvrir ou de fermer des magasins.	Un panneau a-t-il été ouvert ou la machine mise hors tension pendant l'impression ?	Mettre la machine hors tension sans ouvrir ni fermer de magasin. Patienter quelques secondes, puis remettre la machine sous tension. S'assurer que la machine est en ligne (prête à recevoir des données), puis ouvrir ou fermer le magasin.
Incidents agrafeuse	–	Se reporter à la section Incident agrafeuse à la page 7-55.

Symptômes	Vérification	Solution
Le papier est souvent bloqué ou froissé.	Le papier est-il mis en place correctement dans le magasin ?	Mettre le papier en place correctement. Se reporter à la section Mise en place des supports dans les magasins à la page 2-1.
	Le magasin est-il correctement fermé ?	Pousser fermement le magasin aussi loin que possible pour en garantir la fermeture. Se reporter à la section Mise en place des supports dans les magasins à la page 2-1.
	Le papier est-il humide ?	Le remplacer par du papier provenant d'une rame neuve. Se reporter à la section Mise en place des supports dans les magasins à la page 2-1.
	Le papier est-il tuilé ?	Retourner le papier de telle sorte que la tuile soit orientée vers le bas du magasin, ou utiliser une nouvelle rame de papier. Se reporter à la section Mise en place des supports dans les magasins à la page 2-1. Se reporter à la section Résolution des incidents de tuile papier à la page 7-59
	Les paramètres du papier et du magasin sont-ils corrects ?	S'assurer que la configuration du magasin correspond au format papier configuré. Se reporter à la section « Configuration des magasins », dans le Guide de l'administrateur système.





Symptômes	Vérification	Solution
Le papier est souvent bloqué ou froissé. (suite)	Y-a-t-il des débris de papier ou un corps étranger à l'intérieur de la machine ?	Ouvrir la porte de la machine ou sortir le magasin pour retirer les débris de papier ou le corps étranger. Se reporter aux sections Incidents papier à la page 7-26 et Mise en place des supports dans les magasins à la page 2-1.
	Les supports placés dans le magasin sont-ils conformes aux spécifications de la machine ?	Remplacer par du papier conforme aux caractéristiques de la machine. Se reporter à la section Mise en place des supports dans les magasins à la page 2-1.
	La pile de papier dépasse-t-elle la ligne de remplissage maximum du magasin ?	Retirer des feuilles afin que la pile ne dépasse pas la ligne de remplissage maximum. Se reporter à la section Mise en place des supports dans les magasins à la page 2-1.
	Le guide format est-il correctement réglé ?	Mettre le papier en place et rapprocher légèrement les guides format. Se reporter aux sections Mise en place des supports dans les magasins à la page 2-1 et Modification/confirmation de la configuration des magasins à la page 2-14.
Un message d'erreur s'affiche après mise en place du papier dans le magasin 5 (départ manuel) et pression de la touche Démarrer .	Vérifier la position des guides format dans le magasin 5 (départ manuel).	Régler correctement les guides format. Se reporter à la section Mise en place des supports dans le magasin 5 (départ manuel) à la page 2-5.





Incidents de qualité image

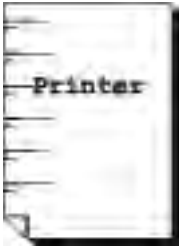



Lorsque la qualité de l'image imprimée est médiocre, se référer au tableau suivant pour trouver des solutions.

Si la solution conseillée n'améliore pas la qualité image, contacter le Centre Services.

Symptômes	Vérification	Solution
L'impression est légèrement décalée.	Le document a-t-il bougé ou le bord avant du papier est-il correctement aligné sur les coins du magasin ?	Mettre le papier en place en veillant à ce que ses coins soient parfaitement positionnés dans les coins du magasin. Se reporter à la section Mise en place des supports dans les magasins à la page 2-1.
Les images sont de travers sur l'impression.	Le papier est-il mis en place correctement dans le magasin ?	Mettre le papier en place correctement. Se reporter à la section Mise en place des supports dans les magasins à la page 2-1.
	Le guide format du magasin 5 (départ manuel) est-il réglé de telle sorte que le papier touche le bord du magasin ?	Mettre le papier en place correctement. Se reporter à la section Mise en place des supports dans le magasin 5 (départ manuel) à la page 2-5.
	Le magasin est-il correctement fermé ?	Enfoncer complètement le magasin. Se reporter à la section Mise en place des supports dans les magasins à la page 2-1.
Une partie de l'image manque sur l'impression.	Le papier est-il humide ?	Le remplacer par du papier provenant d'une rame neuve.
	Le papier est-il plié ou froissé ?	Le remplacer par du papier provenant d'une rame neuve. Se reporter à la section Mise en place des supports dans les magasins à la page 2-1.
Les impressions sont pâles (brouillées, peu lisibles). 	Le papier est-il humide ?	Le remplacer par du papier provenant d'une rame neuve. Se reporter à la section Mise en place des supports dans les magasins à la page 2-1.
	Le module photorécepteur arrive à épuisement ou est endommagé.	Contactez le Centre Services Xerox.

Symptômes	Vérification	Solution
<p>Des points noirs sont visibles sur les copies.</p> 	<p>Le module photorécepteur arrive à épuisement ou est endommagé.</p>	<p>Contactez le Centre Services Xerox.</p>
<p>Des lignes noires sont visibles sur les copies.</p> 	<p>Le module photorécepteur arrive à épuisement ou est endommagé.</p>	<p>Contactez le Centre Services Xerox.</p>
<p>Des salissures apparaissent à intervalles réguliers.</p> 	<p>Salissures dans le circuit papier.</p>	<p>Imprimer quelques pages.</p>
	<p>Le module photorécepteur arrive à épuisement ou est endommagé.</p>	<p>Contactez le Centre Services Xerox.</p>
<p>Des points blancs sont visibles dans des parties noires de l'image.</p> 	<p>Le papier utilisé ne convient pas.</p>	<p>Mettre en place du papier correspondant aux caractéristiques recommandées. Se reporter à la section Mise en place des supports dans les magasins à la page 2-1.</p>
	<p>Le module photorécepteur arrive à épuisement ou est endommagé.</p>	<p>Contactez le Centre Services Xerox.</p>

Symptômes	Vérification	Solution
<p>-Le toner s'enlève lorsque l'on passe le doigt dessus. -Le toner n'est pas fixé sur le papier. -Le papier présente des traces de toner.</p> 	Le papier est-il humide ?	Le remplacer par du papier provenant d'une rame neuve. Se reporter à la section Mise en place des supports dans les magasins à la page 2-1.
	Le papier utilisé ne convient pas.	Mettre en place du papier correspondant aux caractéristiques recommandées. Se reporter à la section Mise en place des supports dans les magasins à la page 2-1.
<p>La surface totale de la copie est noire.</p> 	Le module photorécepteur arrive à épuisement ou est endommagé.	Contactez le Centre Services Xerox.
	Dysfonctionnement de l'alimentation à haute tension.	Contactez le Centre Services Xerox.
<p>Rien ne s'imprime.</p> 	Deux feuilles de papier ou plus sont alimentées simultanément (impression double).	Bien aérer le papier avant de le remettre en place. Se reporter à la section Mise en place des supports dans les magasins à la page 2-1.
	Dysfonctionnement de l'alimentation à haute tension.	Contactez le Centre Services Xerox.
<p>Des zones ou des bandes blanches sont visibles sur les copies.</p> 	Le papier est-il humide ?	Le remplacer par du papier provenant d'une rame neuve. Se reporter à la section Mise en place des supports dans les magasins à la page 2-1.
	Le papier utilisé ne convient pas.	Mettre en place du papier correspondant aux caractéristiques recommandées. Se reporter à la section Mise en place des supports dans les magasins à la page 2-1.

Symptômes	Vérification	Solution
<p>L'impression est très pâle sur toute la page.</p> 	<p>Lors de l'impression depuis le magasin 5 (départ manuel), le format et le type des supports présents dans le magasin étaient différents de ceux définis dans le pilote d'imprimante.</p> <p>Il est possible que deux feuilles ou plus soient alimentées simultanément.</p>	<p>Placer du papier de format et de type appropriés dans le magasin 5 (départ manuel). Aérer bien le papier avant de le mettre en place. Se reporter à la section Mise en place des supports dans le magasin 5 (départ manuel) à la page 2-5.</p> <p>Bien aérer le papier avant de le remettre en place. Se reporter à la section Mise en place des supports dans les magasins à la page 2-1.</p>
<p>Le papier est froissé. Le texte n'est pas net.</p>  	<p>Le papier utilisé ne convient pas.</p> <p>Ajout de papier pendant l'alimentation.</p> <p>Le papier est-il humide ?</p>	<p>Le remplacer par du papier provenant d'une rame neuve. Se reporter à la section Mise en place des supports dans les magasins à la page 2-1.</p>
<p>Caractères manquants formant des bandes verticales sur un fond coloré.</p> 	<p>Le module photorécepteur arrive à épuisement ou est endommagé.</p>	<p>Contactez le Centre Services Xerox.</p>
<p>Le texte ou les images sont imprimés de travers.</p> 	<p>Les guides format du magasin sont incorrectement réglés.</p>	<p>Régler correctement les guides format horizontal et vertical. Se reporter à la section Mise en place des supports dans les magasins à la page 2-1.</p>

Dépannage Impression

Cette section présente les solutions possibles en cas d'incidents lors de l'impression.

- Impression impossible
- L'impression ne correspond pas aux résultats attendus. à la page 7-14

Impression impossible

Symptômes		Causes et Solutions	
Icône indiquant qu'il reste des données dans la mémoire de l'imprimante.	OUI	Cause	L'imprimante n'est pas sous tension.
		Action	Mettre l'imprimante sous tension.
Si NON, passer au symptôme suivant.		Si le problème n'est pas résolu, aller à la rubrique Cause/Action suivante.	
		Cause	Le câble réseau n'est pas connecté à l'ordinateur.
		Action	Connecter le câble réseau à l'ordinateur.
		Si le problème n'est pas résolu, aller à la rubrique Cause/Action suivante.	
		Cause	Le câble réseau n'est pas connecté à la machine.
		Action	Connecter le câble réseau à la machine. Pour plus d'informations sur les paramètres réseau, se reporter au Guide de l'administrateur système.
		Si le problème n'est pas résolu, aller à la rubrique Cause/Action suivante.	
		Cause	L'imprimante est hors ligne.
		Action	Appuyer sur le bouton État de la machine et vérifier le Mode Impression sur l'écran État de la machine . Si le Mode Impression est Hors ligne , sélectionner En ligne dans l'écran Mode Impression .
		Si le problème n'est pas résolu, aller à la rubrique Cause/Action suivante.	
		Cause	Une erreur est survenue sur l'imprimante.
		Action	Vérifier les détails de l'erreur.
		Si le problème n'est pas résolu, aller à la rubrique Cause/Action suivante.	
		Cause	L'adresse IP ou le chemin réseau SMB est incorrectement configuré.
		Action	Configurer correctement l'adresse IP ou le chemin réseau SMB. Pour plus d'informations sur les paramètres réseau, se reporter au Guide de l'administrateur système.
		Si le problème n'est pas résolu, aller à la rubrique Cause/Action suivante.	

Symptômes		Causes et Solutions	
		Cause	La connexion réseau entre l'ordinateur et la machine présente un dysfonctionnement.
		Action	Vérifier auprès de l'administrateur système.
		Si le problème n'est pas résolu, aller à la rubrique Cause/Action suivante.	
		Cause	Le port n'est pas activé.
		Action	Activer le port à utiliser. Pour plus d'informations sur les paramètres réseau, se reporter au Guide de l'administrateur système.
		Si le problème n'est pas résolu, aller à la rubrique Cause/Action suivante.	
		Cause	Espace insuffisant sur le disque dur.
		Action	Supprimer les données superflues afin de libérer de l'espace.
		Si le problème n'est pas résolu, aller à la rubrique Cause/Action suivante.	
		Cause	L'imprimante est reliée à plusieurs ordinateurs.
		Action	Patience un instant, puis essayer d'imprimer à nouveau.
Données envoyées à l'imprimante	OUI	Cause	Pas de papier.
		Action	Rajouter du papier.
		Si le problème n'est pas résolu, aller à la rubrique Cause/Action suivante.	
		Cause	Le magasin ne contient le format papier spécifié.
		Action	Configurer le magasin pour le format papier spécifié. Se reporter à la section Mise en place des supports dans les magasins à la page 2-1 ou Mise en place des supports dans le magasin 5 (départ manuel) à la page 2-5.
		Si le problème n'est pas résolu, aller à la rubrique Cause/Action suivante.	
		Cause	Une erreur est survenue sur l'imprimante.
		Action	Vérifier les détails de l'erreur.

L'impression ne correspond pas aux résultats attendus.

Symptômes		Causes et Solutions		
Les copies ne sont pas agrafées.	OUI	Cause	Le nombre de pages àagrafer est supérieur à 100.	
Si NON, passer au symptôme suivant.		Action	Le nombre de pages pouvant être agrafées est de 50 maximum avec la cartouche d'agrafes 50 feuilles et de 100 maximum avec la cartouche d'agrafes 100 feuilles. Pour le pliage en Z, le nombre de pages pouvant être agrafées est de 10 ou 5 feuilles, en fonction du format papier utilisé. Pour un cahier, jusqu'à 15 feuilles peuvent être agrafées à la fois. Réduire le nombre de pages imprimées en fonction de la cartouche d'agrafes utilisées.	
Si le problème n'est pas résolu, aller à la rubrique Cause/Action suivante.				
Le pliage n'est pas effectué.	OUI	Cause	La plieuse n'est pas installée.	
Si NON, passer au symptôme suivant.		Action	Vérifier les options installées sur cette imprimante et réinitialiser la configuration de l'imprimante	
L'impression est effectuée sur un support de format différent.	OUI	Cause	Le format papier spécifié est différent de celui que contient le magasin spécifié.	
Si NON, passer au symptôme suivant.		Action	Modifier le format papier du magasin ou modifier les options d'impression de façon à utiliser un magasin contenant le format approprié.	
L'image imprimée est tronquée.	OUI	Cause	L'image dépasse les limites de la zone d'impression de la machine.	
Si NON, passer au symptôme suivant.		Action	Augmenter la zone d'impression de la machine ou réduire la zone d'impression du document.	
La police utilisée pour l'impression est différente de la police spécifiée sur l'ordinateur.	OUI	Cause	La substitution de polices est configurée dans le pilote d'imprimante.	
Si NON, passer au symptôme suivant.		Action	Vérifier la table de substitution de polices.	
		Si le problème n'est pas résolu, aller à la rubrique Cause/Action suivante.		
		Cause	Des polices d'impression non standard sont utilisées.	
	Action	Vérifier les paramètres de l'application ou du pilote d'imprimante. Lors de l'utilisation de polices PostScript, télécharger les polices nécessaires.		

Symptômes		Causes et Solutions	
L'impression est lente.	OUI	Cause	La qualité est définie comme prioritaire dans le mode d'impression.
Si NON , passer au symptôme suivant.		Action	Lors de l'impression d'images pour lesquelles la qualité image est définie comme étant prioritaire, telles que des photographies, par exemple, la vitesse d'impression diminue. Pour accélérer l'impression, désactiver l'option de priorité qualité dans le mode d'impression.
Les paramètres spécifiés pour les options d'impression n'ont aucun effet.	OUI	Cause	Le pilote d'imprimante utilisé correspond à un autre modèle d'imprimante.
Si NON , passer au symptôme suivant.		Action	Installer le pilote d'imprimante correspondant à ce modèle d'imprimante. Si le problème n'est pas résolu, aller à la rubrique Cause/Action suivante.
		Cause	Le dispositif en option ne peut pas être relié à l'imprimante.
		Action	Vérifier les options installées sur cette imprimante et réinitialiser la configuration de l'imprimante.
Les impressions ne présentent pas de bord.	OUI	Cause	L'image dépasse les limites de la zone d'impression de la machine.
		Action	Augmenter la zone d'impression de la machine ou réduire la zone d'impression du document.

Codes d'erreur

Si une erreur provoque l'arrêt prématuré de l'impression ou un dysfonctionnement de l'imprimante, un code d'erreur (**-**) s'affiche.

Les tableaux ci-après répertorient les codes d'erreur et les solutions correspondantes. Si le code d'erreur affiché ne figure pas dans les tableaux qui suivent ou que le problème persiste après l'application des solutions conseillées, contacter le Centre Services Xerox.

Point important

Si un code d'erreur est affiché, toutes les données d'impression présentes dans l'imprimante et dans la mémoire de l'imprimante sont effacées.

Il existe plusieurs **catégories** d'erreur :

- P : impression
- O : autres problèmes

Autres erreurs

Code d'erreur	Catégorie	Cause et solution
	Impression/Autre	
003-761	P	<p>Cause Le format papier dans le magasin sélectionné pour la permutation diffère du format papier dans le magasin sélectionné pour Auto.</p> <p>Solution Changer le format papier dans le magasin ou modifier les paramètres Priorité type de papier.</p>
012-211 012-212 012-213 012-214 012-215 012-216 012-217 012-218 012-219 012-221 012-223 012-225 012-226 012-227 012-228 012-229 012-230 012-235 012-236 012-237 012-238 012-239 012-240 012-241 012-243 012-246 012-247	O	<p>Cause Dysfonctionnement du module de finition.</p> <p>Solution Mettre la machine hors tension, puis sous tension. Si la solution conseillée n'a aucun effet sur le fonctionnement du module de finition, contacter le Centre Services Xerox.</p>

Code d'erreur	Catégorie	Cause et solution
	Impression/Autre	
012-248 012-250 012-251 012-252 012-253 012-254 012-255 012-260 012-264 012-265 012-282 012-283 012-284 012-285 012-291	O	
012-400	O	Cause Le récupérateur d'agrafes est presque plein. Solution Suivre les procédures de retrait et de remplacement du récupérateur d'agrafes dans le module de finition.
012-949	O	Cause Le récepteur de la perforieuse n'est pas installé. Solution Vérifier que le récepteur de la perforieuse est installé et correctement inséré dans le module de finition.
016-210 016-211 016-212 016-213 016-214 016-215	O	Cause Une erreur s'est produite dans le paramétrage des options du logiciel. Solution Mettre la machine hors tension, puis sous tension. Contacter le Centre Services Xerox.
016-701	P	Cause Mémoire insuffisante pour le traitement des données d'impression PCL. Solution Diminuer la résolution, annuler l'impression 2 en 1 ou N en 1 et recommencer l'impression. Consulter l'aide en ligne du pilote d'imprimante.
016-702	P	Cause Mémoire tampon des pages imprimées insuffisante pour le traitement des données d'impression PCL. Solution Procéder de l'une des manières suivantes : Régler Mode Impression sur Rapide. Utiliser la fonction de garantie d'impression. Augmenter la taille de la mémoire tampon des pages imprimées. Ajouter de la mémoire. Pour plus d'informations sur les modes d'impression et les garanties d'impression, consulter l'aide en ligne du pilote d'imprimante.
016-708	O	Cause L'annotation n'est pas possible en raison d'un espace disque insuffisant. Solution Supprimer les données inutiles afin de libérer de l'espace sur le disque dur.
016-709	P	Cause Une erreur s'est produite au cours du traitement PCL. Solution Recommencer l'impression.

Code d'erreur	Catégorie	Cause et solution
	Impression/Autre	
016-721	P, O	<p>Cause Une erreur s'est produite au cours du traitement de l'impression. Cause probable : La demande d'impression est émise avec sélection automatique du papier alors que le paramètre Priorité type de papier est réglé sur Permutation automatique des magasins désactivée pour tous les supports dans les Paramètres communs.</p> <p>Solution Lors de l'impression par permutation automatique des magasins, configurer l'un des types de papier sur une option autre que Désactiver permutation automatique des magasins dans Priorité type de papier. Se reporter à la section la section « Priorité type de papier » du Guide de l'administrateur système.</p>
016-722	P	<p>Cause Une position d'agrafage non prise en charge a été spécifiée.</p> <p>Solution Confirmer la position et spécifier à nouveau les données d'impression.</p>
016-723	P	<p>Cause Une position de perforation non prise en charge a été spécifiée.</p> <p>Solution Confirmer la position et spécifier à nouveau les données d'impression.</p>
016-732	P	<p>Cause Impossible d'utiliser le fond de page enregistré spécifié par émulation avec l'hôte.</p> <p>Solution Renvoyer les données du fond de page.</p>
016-738	P	<p>Cause La création de cahiers n'est pas appliquée au papier spécifié.</p> <p>Solution Spécifier le format papier imprimable pour la création de cahiers.</p>
016-739	P	<p>Cause La combinaison de document et de format papier n'est pas autorisée.</p> <p>Solution Spécifier une combinaison autorisée de document imprimable et de format papier pour la création de cahiers.</p>
016-740	P	<p>Cause La création de cahiers n'est pas appliquée au magasin spécifié.</p> <p>Solution Spécifier le magasin de papier imprimable pour la création de cahiers.</p>
016-746	P	<p>Cause Le PDF reçu comprend une option non prise en charge.</p> <p>Solution Effectuer l'impression via le pilote d'imprimante.</p>
016-748	P, O	<p>Cause L'impression n'est pas possible car l'espace disque est insuffisant.</p> <p>Solution Réduire le nombre de pages des données d'impression en divisant ces dernières, par exemple.</p>
016-749	P	<p>Cause Une erreur de syntaxe s'est produite dans la commande PJJ.</p> <p>Solution Confirmer les paramètres d'impression ou corriger la commande PJJ.</p>

Code d'erreur	Catégorie	Cause et solution
	Impression/Autre	
016-755	P	Cause Tentative de traitement d'un fichier PDF dont l'impression est interdite. Solution Annuler l'interdiction d'impression dans Adobe Reader et recommencer l'impression.
016-761	P	Cause Une erreur s'est produite au cours du traitement des images. Solution Définir Mode Impression sur Priorité vitesse et recommencer l'impression. Si cela ne résout pas le problème, effectuer l'impression en mode garantie d'impression.
016-762	P	Cause Un langage d'impression non géré par la machine a été spécifié. Solution Dans Mode Impression sous Paramètres de port , sélectionner un langage d'impression.
016-774	O	Cause La conversion de compression est impossible en raison d'un espace disque insuffisant Solution Supprimer les données inutiles afin de libérer de l'espace sur le disque dur.
016-775	O	Cause La conversion des images n'est pas possible en raison d'un espace disque insuffisant. Solution Supprimer les données inutiles afin de libérer de l'espace sur le disque dur.
016-776	O	Cause Une erreur s'est produite au cours de la conversion des images. Solution Il est possible que la conversion des images ait abouti pour une partie des données. Vérifier les données.
016-777	O	Cause Une erreur s'est produite sur le disque dur au cours du traitement des images. Solution Le disque dur est peut-être défectueux. Pour plus d'informations sur le remplacement du disque dur, contacter le Centre Services Xerox.
016-792	O	Cause Impossible d'imprimer le relevé de travaux spécifié via Relevé compteur travaux . Solution Le relevé de travaux spécifié n'existe pas.
016-793	O	Cause Le disque dur est saturé. Solution Supprimer les données inutiles afin de libérer de l'espace sur le disque dur ou initialiser le disque dur.
016-799	P	Cause Un paramètre d'impression interdit a été spécifié. Solution Vérifier les données d'impression et le paramètre en question et spécifier à nouveau les données d'impression.
024-746	P	Cause Une fonction (format papier, magasin, bac récepteur ou impression recto verso) incompatible avec la qualité de papier spécifiée a été programmée. Solution Vérifier les données d'impression.
024-747	P	Cause Une combinaison interdite de paramètres d'impression a été spécifiée. Par exemple, un format non standard a été programmé et la permutation des magasins a été réglé sur Auto. Solution Vérifier les données d'impression. Dans le cas ci-dessus, sélectionner Magasin 5 (départ manuel).

Code d'erreur	Catégorie	Cause et solution
	Impression/Autre	
024-931	0	Cause Le récupérateur d'agrafes est plein ou presque plein. Solution Retirer le récupérateur d'agrafes et réinstaller un récupérateur d'agrafes neuf.
024-932	0	Cause Le récupérateur d'agrafes n'est pas installé. Solution Vérifier que le récupérateur d'agrafes est installé dans le module de finition et qu'il est inséré comme il convient.
024-956	0	Cause Le magasin 7 (dispositif d'insertion) est vide. Solution Mettre du papier dans le magasin 7.
024-957	0	Cause Les magasins du dispositif d'insertion sont vides. Solution Mettre du papier dans les magasins du dispositif d'insertion.
024-974	0	Cause Le format papier indiqué et le format du papier dans le magasin sont différents lors de l'alimentation depuis le dispositif d'insertion. Solution Redéfinir le papier ou annuler le travail.
024-976	0	Cause L'état des agrafes du module de finition est NG. Solution Vérifier les agrafes et les replacer correctement.
024-977	0	Cause L'alimentation en agrafes du module de finition n'est pas prête. Solution Vérifier les agrafes et les replacer correctement.
024-978	0	Cause Le module de finition n'est pas prêt pour l'agrafage. Solution Vérifier les agrafes et les replacer correctement.
024-979	0	Cause La cartouche d'agrafes est vide. Solution Vérifier les agrafes. Suivre les procédures de retrait et de remplacement de la cartouche d'agrafes.
024-980	0	Cause Le bac à décalage du module de finition est plein. Solution Vider le bac à décalage.
024-981	0	Cause Le bac récepteur supérieur du module de finition est plein. Solution Vider le bac récepteur supérieur du module de finition.
024-982	0	Cause Le voyant d'avertissement de sécurité inférieur du bac à décalage du module de finition est allumé. Solution Vider le bac à décalage et retirer, le cas échéant, tout élément qui entrave le dispositif.
024-983	0	Cause Le bac de réception cahier du module de finition est plein. Solution Vider le bac de réception cahier.
024-984	0	Cause Le voyant F de niveau bas d'agrafes de l'agrafeuse cahier est allumé. Solution Vider le bac de réception cahier.
024-985	0	Cause Le voyant R de niveau bas d'agrafes de l'agrafeuse cahier est allumé. Solution Vider le bac de réception cahier.

Code d'erreur	Catégorie	Cause et solution
	Impression/Autre	
024-987	0	Cause Le bac de réception des enveloppes est plein. Solution Vider le bac. Définir le pliage en trois pour le bac de réception.
024-988	0	Cause Le bac de réception des enveloppes n'est pas détecté. Solution Vérifier que le bac est installé et correctement fixé.
024-989	0	Cause Le voyant R de niveau bas d'agrafes de l'agrafeuse cahier est allumé. Solution Vérifier la cartouche d'agrafes et la replacer correctement.
027-770	0	Cause Erreur de PDL (Printer Description Language - langage de description d'imprimante) détectée par le contrôleur des services d'impression FreeFlow lors du traitement d'un travail d'impression réseau. Solution Annuler et envoyer de nouveau le travail d'impression. Si le problème persiste, redémarrer le contrôleur des services d'impression FreeFlow et l'imprimante, et envoyer de nouveau le travail. Si le problème demeure, appeler le Centre de Services Xerox afin d'obtenir de l'aide ou des instructions supplémentaires.
027-771	0	Cause Message d'erreur de disque plein sur le contrôleur des services d'impression FreeFlow. Solution Annuler le travail. Supprimer les fichiers non désirés à partir du contrôleur des services d'impression FreeFlow. Envoyer de nouveau le travail d'impression réseau.
065-210	0	Cause Une erreur s'est produite sur la machine. Solution Contacter le Centre Services Xerox.
071-210	0	Cause Un incident s'est produit au niveau du magasin 1. Solution Contacter le Centre Services Xerox. En attendant, utiliser un autre magasin.
072-210	0	Cause Un incident s'est produit au niveau du magasin 2. Solution Contacter le Centre Services Xerox. En attendant, utiliser un autre magasin.
073-210	0	Cause Un incident s'est produit au niveau du magasin 3. Solution Contacter le Centre Services Xerox. En attendant, utiliser un autre magasin.
074-210	0	Cause Un incident s'est produit au niveau du magasin 4. Solution Contacter le Centre Services Xerox. En attendant, utiliser un autre magasin.
075-210 075-211	0	Cause Un incident s'est produit au niveau du magasin 5 (départ manuel). Solution Mettre la machine hors tension, puis sous tension. Si la solution conseillée n'a aucun effet sur le fonctionnement du magasin, contacter le Centre Services Xerox.

Code d'erreur	Catégorie	Cause et solution
	Impression/Autre	
077-142	P	Cause Un détecteur de pré-transfert allumé dénote un incident qui peut être dû à une erreur du détecteur de pré-transfert, à l'usure du rouleau de four, à des corps étrangers (papier par exemple) dans la machine ou à l'utilisation de supports non pris en charge. Solution Retirer le papier coincé.
078-210 078-211	O	Cause Problème de fonctionnement du module d'alimentation grande capacité (magasins 6 et 7). Solution Vérifier les paramètres papier des magasins 6 et 7, et mettre la machine hors tension, puis sous tension. Si la solution conseillée n'a aucun effet sur le fonctionnement des magasins, contacter le Centre Services Xerox. Pendant ce temps, les magasins 6 et 7 peuvent être utilisés.
078-213 078-214 078-282 078-283	O	Cause Un incident s'est produit au niveau du magasin 5 (départ manuel). Solution Mettre la machine hors tension, puis sous tension. Si la solution conseillée n'a aucun effet sur le fonctionnement des magasins, contacter le Centre Services Xerox.
078-260 078-261 078-262 078-263 078-264 078-265 078-266 078-267 078-268 078-269 078-270 078-271 078-272 078-273 078-274 078-275 078-276 078-277 078-278 078-279 078-280	O	Cause Un incident s'est produit au niveau du magasin 6. Solution Vérifier le papier mis en place dans le magasin 6 et mettre la machine hors tension, puis sous tension. Si la solution conseillée n'a aucun effet sur le fonctionnement des magasins, contacter le Centre Services Xerox.
078-281	O	Vérifier le papier mis en place dans le magasin 5 et mettre l'imprimante hors tension, puis sous tension.
078-282	O	Mettre l'imprimante hors/sous tension.
091-311	O	Cause Pannes au niveau d'une ERU (unité remplaçable par un ingénieur) du module photorécepteur entraînant une défaillance du dispositif de nettoyage du CC (corotron de charge). Solution Appeler l'assistance technique.
091-320	O	Cause Défaillance du corotron de charge. Solution Mettre la machine hors tension, puis sous tension.

Code d'erreur	Catégorie	Cause et solution
	Impression/Autre	
112-700	O	Cause Le récupérateur de la perforieuse est plein ou presque plein. Solution Retirer le récupérateur et le vider, puis le réinstaller.
116-701	P	Cause La copie recto verso n'a pas pu être effectuée. Solution Imprimer chaque face séparément.
116-702	P	Cause La police a été substituée pour l'impression. Solution Vérifier les données d'impression.
116-703	P	Cause Une erreur s'est produite au cours du traitement PostScript. Solution Vérifier les données d'impression ou cliquer sur les paramètres de spoule dans l'onglet Informations du pilote d'imprimante pour désactiver la communication bidirectionnelle.
116-710	P	Cause Selon toutes les probabilités, le format correct du document n'a pas pu être déterminé car les données reçues dépassaient la taille du spoule HP-GL/2. Solution Augmenter la taille de la mémoire de mise en page auto HP-GL/2.
116-713	O	Cause Le travail a été divisé avant d'être imprimé en raison d'un espace disque insuffisant. Solution Supprimer les données inutiles afin de libérer de l'espace sur le disque dur.
116-714	P	Cause Une erreur de commande HP-GL/2 s'est produite. Solution Vérifier les données d'impression.
116-720	P	Cause Une erreur s'est produite au cours de l'impression car la mémoire était insuffisante. Solution Supprimer les ports superflus et les données inutiles afin de libérer de l'espace sur le disque dur.
116-740	P	Cause Une erreur s'est produite lors d'une opération portant sur des valeurs numériques car une valeur présente dans les données d'impression dépassait la limite définie sur l'imprimante pour cette valeur. Solution Vérifier les données d'impression.
116-747	P	Cause Il existe un trop grand nombre de valeurs de marge de papier pour la zone de coordonnées effective HP-GL/2. Solution Réduire le nombre de valeurs de marge et recommencer l'impression.
116-748	P	Cause Il n'existe aucune donnée de tracé dans les données d'impression HP-GL/2. Solution Vérifier les données d'impression.
116-749	P	Cause Le travail a été annulé parce que la police spécifiée n'était pas disponible. Solution Installer la police ou configurer une substitution de police dans le pilote d'imprimante.

Code d'erreur	Catégorie	Cause et solution
	Impression/Autre	
116-771 116-772 116-773 116-774 116-775 116-776 116-777 116-778 116-790	P	Cause Un problème est survenu au niveau des paramètres dans les données JBIG. Ces paramètres ont été modifiés automatiquement. Solution En cas de problème dans le travail obtenu, recommencer le traitement.
123-400	P	Cause Un problème de fonctionnement est survenu au niveau de la machine. Solution Mettre la machine hors tension, puis sous tension. Si la solution conseillée n'a aucun effet sur le fonctionnement de la machine, contacter le Centre Services Xerox.
127-210	P, O	Cause Erreur de communication entre l'imprimante et le contrôleur des services d'impression FreeFlow. Erreur détectée par l'imprimante. Solution Retirer et réinsérer le connecteur du câble entre l'imprimante et le contrôleur des services d'impression FreeFlow. Procéder à la mise hors tension puis sous tension de l'imprimante et du contrôleur des services d'impression FreeFlow. Si le problème persiste, contacter le Centre Services Xerox.
127-211	P, O	Cause Une erreur de communication a été détectée entre l'imprimante et le contrôleur des services d'impression FreeFlow. Solution Retirer et réinsérer le connecteur du câble entre l'imprimante et le contrôleur des services d'impression FreeFlow. Procéder à la mise hors tension puis sous tension de l'imprimante et du contrôleur des services d'impression FreeFlow. Si le problème persiste, contacter le Centre Services Xerox.
127-212	P, O	Cause Une erreur de contrôle d'impression interne a été détectée par le contrôleur des services d'impression FreeFlow. Solution Retirer et réinsérer le câble de commande/vidéo entre l'imprimante et le contrôleur des services d'impression FreeFlow. Procéder à la mise hors tension puis sous tension de l'imprimante et du contrôleur des services d'impression FreeFlow. Si le problème persiste, contacter le Centre Services Xerox.
127-213	P, O	Cause Une incompatibilité a été détectée avec la version du contrôleur des services d'impression FreeFlow. Solution Contacter Centre Services Xerox pour obtenir des informations et/ou des instructions permettant de résoudre le problème.

Code d'erreur	Catégorie	Cause et solution
	Impression/Autre	
127-220	P, O	Cause Le contrôleur des services d'impression FreeFlow a détecté une erreur de communication du système vidéo. Solution Retirer et réinsérer le connecteur du câble entre l'imprimante et le contrôleur des services d'impression FreeFlow. Procéder à la mise hors tension puis sous tension de l'imprimante et du contrôleur des services d'impression FreeFlow. Si le problème persiste, contacter le Centre Services Xerox.
127-221	P, O	Cause Une erreur de communication a été détectée par le contrôleur des services d'impression FreeFlow. Solution Retirer et réinsérer le connecteur du câble entre l'imprimante et le contrôleur des services d'impression FreeFlow. Procéder à la mise hors tension puis sous tension de l'imprimante et du contrôleur des services d'impression FreeFlow. Si le problème persiste, contacter le Centre Services Xerox.
127-311	P, O	Cause Une erreur grave a été détectée par le contrôleur des services d'impression FreeFlow. Solution Procéder à la mise hors tension puis sous tension de l'imprimante et du contrôleur des services d'impression FreeFlow. Si le problème persiste, contacter le Centre Services Xerox.
Un incident s'est produit. Mettre la machine hors tension, puis la remettre sous tension. (xxx-yyy)	P, O	Cause Une erreur s'est produite. Solution Mettre la machine hors tension, attendre que l'écran du panneau de commande s'éteigne, puis remettre la machine sous tension. Si le message persiste, relever le contenu de (xxx-yyy). Mettre la machine hors tension immédiatement, attendre que l'écran du panneau de commande s'éteigne et contacter le Centre Services Xerox.
Terminé(e) avec erreur. (xxx-yyy)	P, O	Cause Une erreur s'est produite et le travail s'est terminé. Solution Patienter quelques minutes et recommencer l'opération.
Un incident s'est produit. La machine a redémarré. Sélectionner Fermer . En cas de doute, signaler l'incident au Centre Services Xerox. (xxx-yyy)	P, O	Cause Une erreur interne auto corrigée s'est produite et la machine a redémarré automatiquement. Solution Sélectionner le bouton Fermer . La machine fonctionne à présent normalement. Si le problème persiste, contacter le Centre Services Xerox.

Incidents papier

Se référer à la liste qui suit pour remédier aux incidents papier :

- Lorsqu'un incident papier survient, la machine s'arrête et émet un bip.
- Suivre la procédure affichée sur le contrôleur pour dégager le circuit papier.
- Retirer doucement le papier en prenant soin de ne pas le déchirer. Si le papier se déchire, retirer tous les débris de papier.
- S'il reste un morceau de papier dans la machine, le message d'erreur reste affiché sur l'écran.
- Il est possible de résoudre les incidents papier pendant que la machine est sous tension. Si celle-ci est mise hors tension, toutes les informations figurant en mémoire sont effacées.
- Ne pas toucher les composants à l'intérieur de la machine sous peine de provoquer des défauts d'impression.
- Lorsque l'incident papier est résolu, l'impression reprend automatiquement au point où s'est produit l'incident.



AVERTISSEMENT

Lors du retrait de papier coincé, veiller à retirer tous les morceaux de la machine, ils peuvent provoquer un incendie. Si un morceau de papier est coincé dans une zone cachée ou qu'il est enroulé autour du module four ou des galets, ne pas le retirer de force, sous peine de se blesser ou de se brûler. Mettre immédiatement la machine hors tension et prendre contact avec le Centre Services Xerox.

Incidents papier dans les magasins 1 à 4

Conseil

S'assurer que tous les incidents papier sont résolus avant de poursuivre les travaux de copie/impression, en veillant notamment à ce qu'il ne reste aucun débris de papier.

1. Sortir le magasin jusqu'à l'endroit où s'est produit l'incident papier.

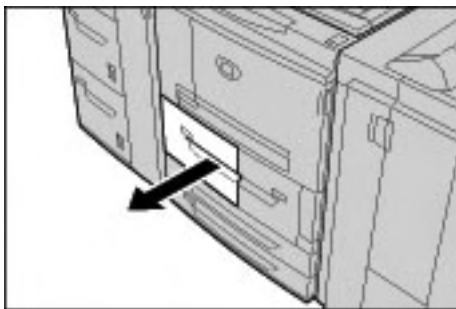

Remarque

Afin d'éviter la déchirure de papier, vérifier l'endroit où l'incident papier s'est produit avant de tirer un magasin. Les débris de papier coincés dans la machine peuvent provoquer un dysfonctionnement.

2. Retirer le papier coincé et les débris de papier.

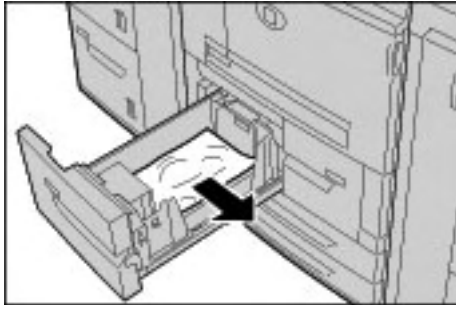

3. Repousser doucement le magasin jusqu'à ce qu'il arrive en butée.

Incidents papier dans l'unité de transport 4

Conseil

S'assurer que tous les incidents papier sont résolus avant de poursuivre les travaux de copie/impression, en veillant notamment à ce qu'il ne reste aucun débris de papier.

1. Attendre l'arrêt de l'impression avant d'ouvrir le panneau avant.

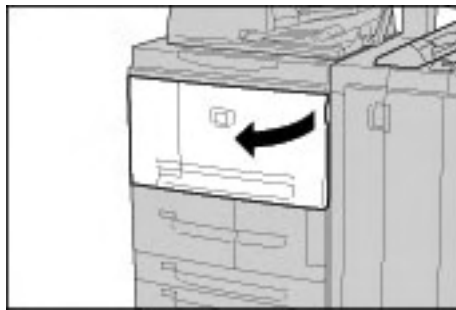

2. Sortir le magasin 1.

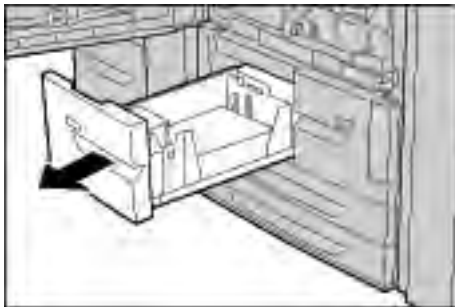

3. Sortir l'unité de transport 4. Le magasin 2 doit également s'extraire lors de cette opération.

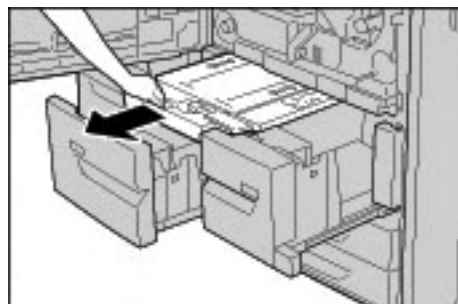

4. Relever le levier 4a et retirer le papier coincé.



Remarque

Si le papier se déchire, vérifier à l'intérieur de la machine et retirer tout.

5. Remettre la languette 4a dans sa position d'origine.
6. Repousser doucement le magasin 2 jusqu'à ce qu'il arrive en butée. L'unité de transport 4 sera insérée simultanément.
7. Repousser doucement le magasin 1 jusqu'à ce qu'il arrive en butée.
8. Refermer le panneau avant. La machine ne fonctionnera pas si le panneau avant n'est pas complètement fermé.

Incidents papier dans le module recto verso 3

Conseil

S'assurer que tous les incidents papier sont résolus avant de poursuivre les travaux de copie/impression, en veillant notamment à ce qu'il ne reste aucun débris de papier.

1. Attendre l'arrêt de l'impression avant d'ouvrir le panneau avant.

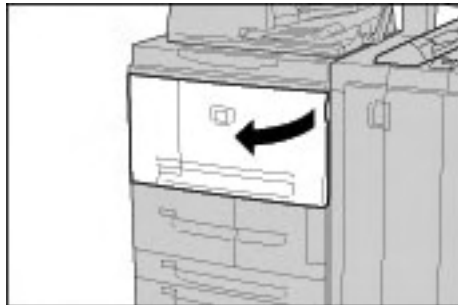

2. Sortir le module recto verso 3.



3. Lever la poignée de dégagement 3a pour retirer le papier coincé.



Remarque

Si le papier se déchire, vérifier à l'intérieur de la machine et retirer tout.

4. Pousser la languette 3b vers la droite et retirer le papier coincé.

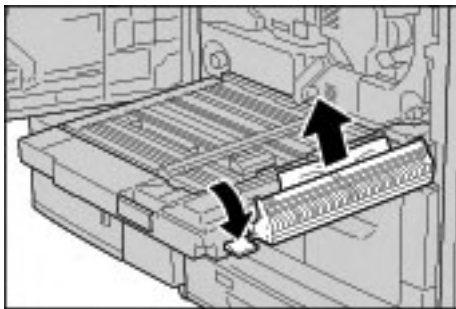

Remarque

Si le papier se déchire, vérifier à l'intérieur de la machine et retirer tout.

5. Repousser doucement le module recto verso dans la machine jusqu'à ce qu'il arrive en butée.
6. Remettre toutes les languettes dans leur position initiale.
7. Refermer le panneau avant. La machine ne fonctionnera pas si le panneau avant n'est pas complètement fermé.

Incidents papier dans le magasin 5 (départ manuel)

Conseil

S'assurer que tous les incidents papier sont résolus avant de poursuivre les travaux de copie/impression, en veillant notamment à ce qu'il ne reste aucun débris de papier.

1. Lorsque le magasin grande capacité en option n'est pas installé, ouvrir le panneau supérieur du magasin 5 (départ manuel).



2. Retirer le papier coincé et toutes les feuilles présentes dans le magasin 5 (départ manuel).



Remarque

Si le papier se déchire, vérifier à l'intérieur de la machine et retirer tout.

3. Aérer les feuilles retirées pour s'assurer que les quatre coins sont bien d'équerre.
4. Placer les feuilles dans le magasin face à imprimer dessus, de telle sorte que le bord avant soit légèrement en contact avec l'entrée du mécanisme de départ papier.



Incidents papier dans les magasins 6 et 7 en option (magasin grande capacité)

Conseil

S'assurer que tous les incidents papier sont résolus avant de poursuivre les travaux de copie/impression, en veillant notamment à ce qu'il ne reste aucun débris de papier.

1. Sortir le magasin jusqu'à l'endroit où s'est produit l'incident papier.



Remarque

Afin d'éviter la déchirure de papier, vérifier l'endroit où l'incident papier s'est produit avant de tirer un magasin. Les débris de papier coincés dans la machine peuvent provoquer un dysfonctionnement.

2. Retirer le papier coincé.

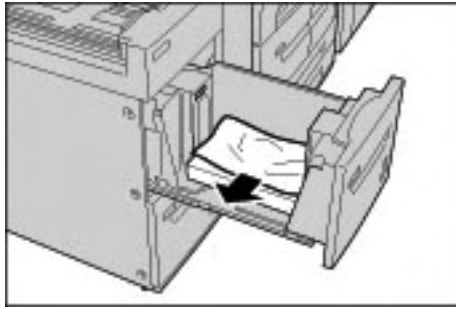

Remarque

Si le papier se déchire, vérifier à l'intérieur de la machine et retirer tout.

3. Repousser doucement le magasin jusqu'à ce qu'il arrive en butée.

Incidents papier dans le magasin 6 en option (module d'alimentation grande capacité et grand format 1 magasin)

Remarque

Si la machine est équipée d'un module d'alimentation grande capacité et grand format (MGCGF) 2 magasins en option, se reporter à la section *Module d'alimentation grande capacité et grand format à deux magasins (magasins 6 et 7) en option, page 9-1* pour plus d'informations. Le MGCGF 2 magasins en option peut ne pas être disponible dans la zone de marché concernée.

Conseil

S'assurer que tous les incidents papier sont résolus avant de poursuivre les travaux de copie/impression, en veillant notamment à ce qu'il ne reste aucun débris de papier.

1. Sortir le magasin 6.

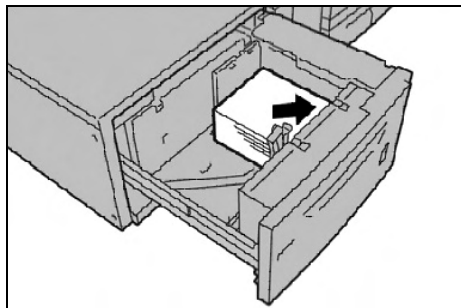

Remarque

Afin d'éviter la déchirure de papier, vérifier l'endroit où l'incident papier s'est produit avant de tirer un magasin. Les débris de papier coincés dans la machine peuvent provoquer un dysfonctionnement.

2. Retirer le papier coincé.

Remarque

Si le papier se déchire, vérifier à l'intérieur de la machine et retirer tout.

3. Repousser doucement le magasin jusqu'à ce qu'il arrive en butée.

Incidents papier dans le magasin 8 (dispositif d'insertion post-traitement)

Conseil

S'assurer que tous les incidents papier sont résolus avant de poursuivre les travaux de copie/impression, en veillant notamment à ce qu'il ne reste aucun débris de papier.

1. Appuyer sur le bouton du **panneau**.

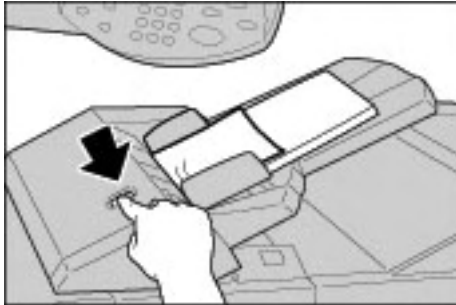

2. Ouvrir le panneau 1e et retirer le papier coincé et toutes les feuilles présentes dans le module d'insertion post-traitement.



Remarque

Si le papier se déchire, vérifier à l'intérieur de la machine et retirer tout.

3. Aérer les feuilles retirées pour s'assurer que les quatre coins sont bien d'équerre et les remettre en place.
4. Appuyer sur le panneau 1e jusqu'à ce qu'il s'enclenche.

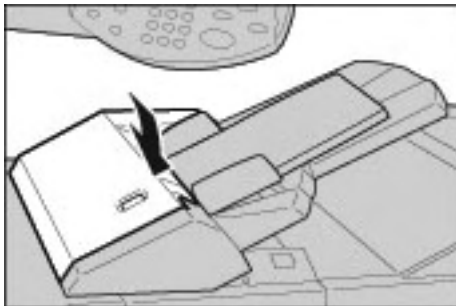

Remarque

Si le panneau n'est pas complètement refermé, un message s'affiche à l'écran et la machine ne fonctionne pas.

Incidents papier au niveau du panneau inférieur gauche

Conseil

S'assurer que tous les incidents papier sont résolus avant de poursuivre les travaux de copie/impression, en veillant notamment à ce qu'il ne reste aucun débris de papier.

Remarque

Cette procédure explique comment résoudre un incident papier lorsqu'aucun module d'alimentation grande capacité (magasins 6 et 7) n'est installé. Si un module d'alimentation grande capacité est installé, ouvrir le panneau avant des magasins 6 et 7 pour accéder à cette zone.

1. Ouvrir le panneau inférieur gauche en appuyant sur la poignée de dégagement.

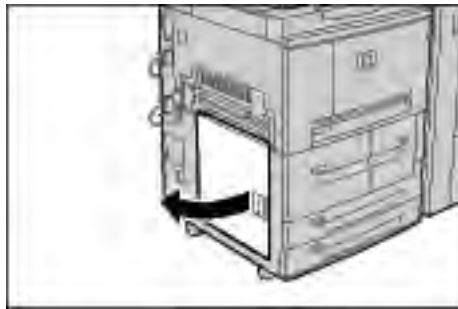

2. Retirer le papier coincé.

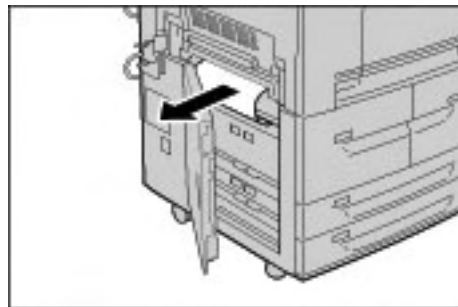

Remarque

Si le papier se déchire, vérifier à l'intérieur de la machine et retirer tout.

3. Refermer complètement le panneau inférieur gauche. La machine ne fonctionnera pas si le panneau avant n'est pas complètement fermé.

Incidents papier dans le module de transfert

Conseil

S'assurer que tous les incidents papier sont résolus avant de poursuivre les travaux de copie/impression, en veillant notamment à ce qu'il ne reste aucun débris de papier.

1. Attendre l'arrêt de l'impression avant d'ouvrir le panneau avant.



2. Tourner la poignée verte située au centre du module de transfert vers la droite jusqu'à ce qu'elle soit en position horizontale et tirer le module de transfert à fond.

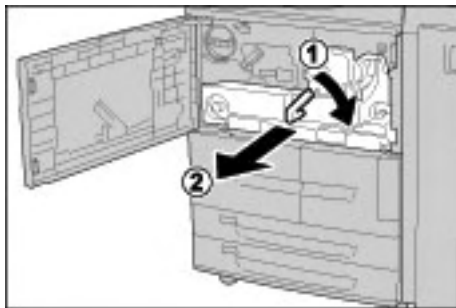

3. Relever la languette 2b pour retirer le papier coincé. Relever la languette 2b pour retirer le papier coincé.

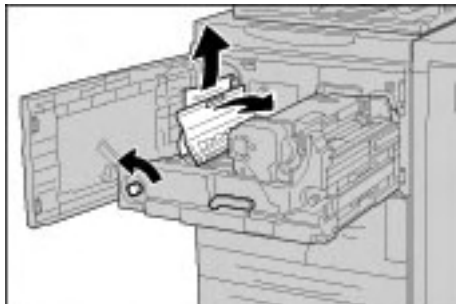



AVERTISSEMENT

Ne jamais toucher une zone (module four ou zone l'entourant) signalée par une étiquette portant la mention "Température élevée" ou "Attention". Tout contact avec ces zones peut causer des brûlures.

4. Si l'incident se produit au-dessus du module de transfert ou à l'intérieur du module four :
 - a. Ouvrir le panneau avant.
 - b. Déverrouiller le module en abaissant la languette 2.
 - c. Tirer le module four vers l'extérieur jusqu'à ce qu'il arrive en butée.
 - d. Retirer le papier coincé en le tirant vers la gauche. Si le papier coincé ne peut être retiré,
 - e. Relever la languette 2c et retirer le papier coincé.

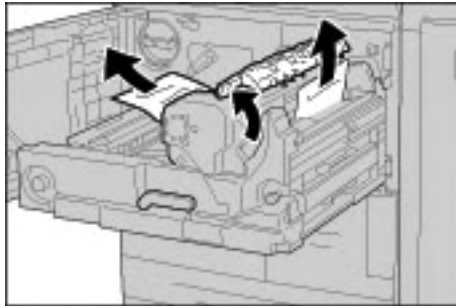

AVERTISSEMENT

Ne jamais toucher les six doigts décolleurs du module four qui sont visibles lorsque l'on relève la languette 2c. Au contact, les doigts décolleurs CHAUDS du module four peuvent provoquer des brûlures.



AVERTISSEMENT

Ne jamais toucher une zone (module four ou zone l'entourant) signalée par une étiquette portant la mention "Température élevée" ou "Attention". Tout contact avec ces zones peut causer des brûlures.

5. Relever la languette 2c, relever la poignée 2d, puis retirer le papier coincé.

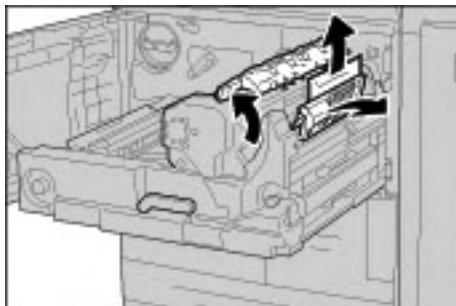

6. Tourner la molette 2f si nécessaire, puis retirer le papier coincé.

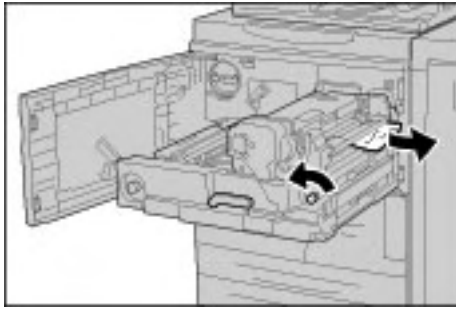

7. Abaisser la languette 3b à droite du module four, si nécessaire, puis retirer le papier coincé.

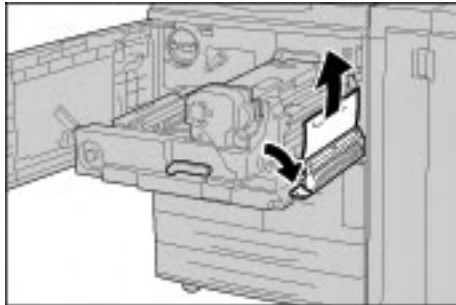

Point important

Si le papier reste coincé à l'intérieur et qu'il est impossible de le retirer, repousser le module de transfert dans la machine, sortir le module recto verso, puis réessayer.

8. Repousser le module de transfert à fond et tourner la poignée verte 2 vers la gauche.

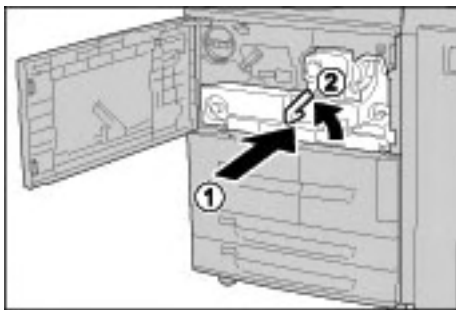

Remarque

Si la poignée ne tourne pas, ressortir le module de transfert jusqu'à mi-course et le repousser à nouveau.

9. Refermer le panneau avant. La machine ne fonctionnera pas si le panneau avant n'est pas complètement fermé.

Incidents papier au niveau du panneau gauche du module de finition

Incidents papier au niveau de la languette 1a et de la molette 1c

Conseil

S'assurer que tous les incidents papier sont résolus avant de poursuivre les travaux de copie/impression, en veillant notamment à ce qu'il ne reste aucun débris de papier.

1. Attendre que la machine s'arrête, puis ouvrir le panneau gauche du module de finition.

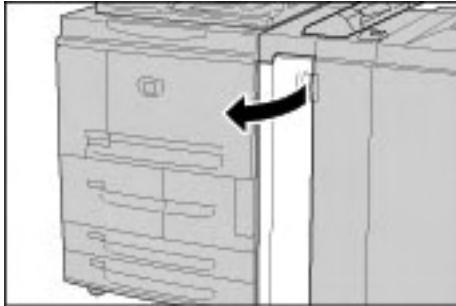

2. Abaisser la languette 1a et tourner la molette 1c vers la gauche. Retirer le papier coincé.

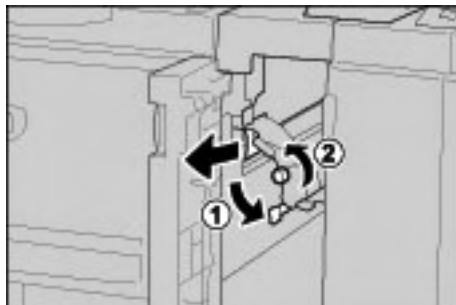

Remarque

Si le papier se déchire, vérifier à l'intérieur de la machine et retirer tout.

3. Remettre la languette 1a dans sa position d'origine.

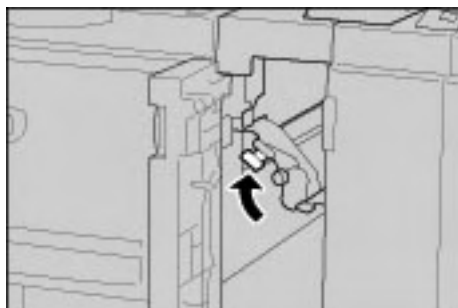

4. Refermer complètement le panneau gauche du module de finition. La machine ne fonctionnera pas si le panneau avant n'est pas complètement fermé.

Incidents papier au niveau de la languette 1d

Conseil

S'assurer que tous les incidents papier sont résolus avant de poursuivre les travaux de copie/impression, en veillant notamment à ce qu'il ne reste aucun débris de papier.

1. Attendre que la machine cesse l'impression, puis ouvrir le panneau gauche du module de finition.

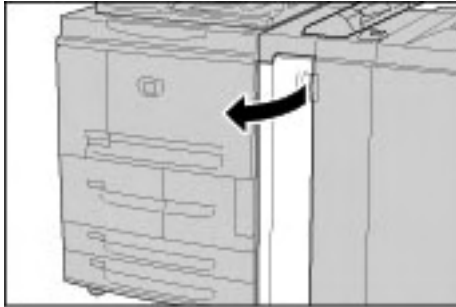

2. Relever la languette 1d et retirer le papier coincé.



Remarque

Si le papier se déchire, vérifier à l'intérieur de la machine et retirer tout.

3. Remettre la languette 1d dans sa position d'origine.



4. Refermer complètement le panneau gauche du module de finition. La machine ne fonctionnera pas si le panneau avant n'est pas complètement fermé.

Incidents papier au niveau de la languette 1b

Conseil

S'assurer que tous les incidents papier sont résolus avant de poursuivre les travaux de copie/impression, en veillant notamment à ce qu'il ne reste aucun débris de papier.

1. Attendre que la machine cesse l'impression, puis ouvrir le panneau gauche du module de finition.

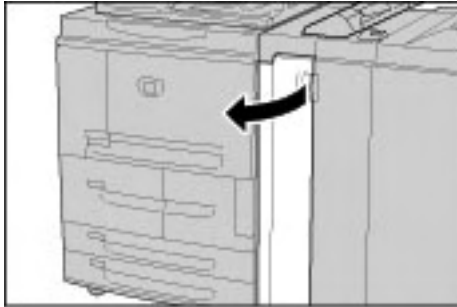

2. Pousser la languette 1b vers la droite et retirer le papier coincé.



Remarque

Si le papier se déchire, vérifier à l'intérieur de la machine et retirer tout.

3. Remettre la languette 1b dans sa position d'origine.



4. Refermer complètement le panneau gauche du module de finition. La machine ne fonctionnera pas si le panneau avant n'est pas complètement fermé.

Incidents papier au niveau du panneau droit du module de finition

Incidents papier au niveau des transports 3b et 3d

Conseil

S'assurer que tous les incidents papier sont résolus avant de poursuivre les travaux de copie/impression, en veillant notamment à ce qu'il ne reste aucun débris de papier.

1. Attendre que la machine cesse l'impression, puis ouvrir le panneau Droit du module de finition.

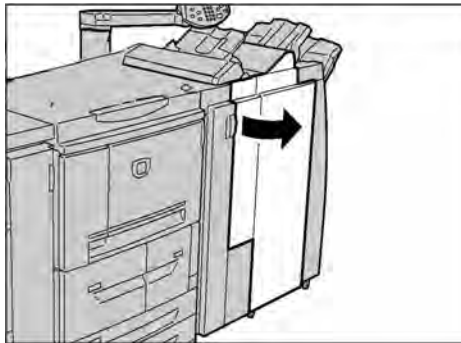

2. Pousser les languettes 3b et 3d vers la gauche et retirer le papier coincé.



Remarque

Si le papier se déchire, vérifier à l'intérieur de la machine et retirer tout.

3. Remettre les languettes 3b et 3d dans leur position d'origine.



4. Refermer complètement le panneau droit du module de finition. La machine ne fonctionnera pas si le panneau avant n'est pas complètement fermé.

Incidents papier au niveau du transport 3e et de la molette 3c

Conseil

S'assurer que tous les incidents papier sont résolus avant de poursuivre les travaux de copie/impression, en veillant notamment à ce qu'il ne reste aucun débris de papier.

1. Attendre que la machine cesse l'impression, puis ouvrir le panneau droit du module de finition.

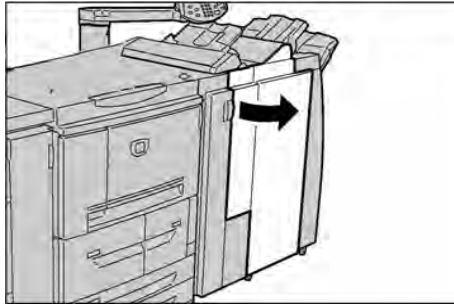

2. Abaisser la languette 3e, tourner la molette 3c vers la droite et retirer le papier coincé.



Remarque

Si le papier se déchire, vérifier à l'intérieur de la machine et retirer tout.

3. Remettre la languette 3e dans sa position d'origine.



4. Refermer complètement le panneau droit du module de finition. La machine ne fonctionnera pas si le panneau avant n'est pas complètement fermé.

Incidents papier au niveau du transport 3g et de la molette 3f

Conseil

S'assurer que tous les incidents papier sont résolus avant de poursuivre les travaux de copie/impression, en veillant notamment à ce qu'il ne reste aucun débris de papier.

1. Attendre que la machine cesse l'impression, puis ouvrir le panneau droit du module de finition.

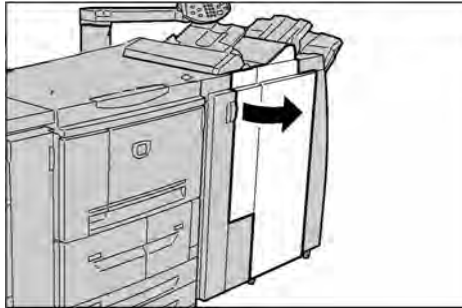

2. Relever puis tourner la languette 3g vers la gauche, tourner la molette 3f vers la gauche et retirer le papier coincé.

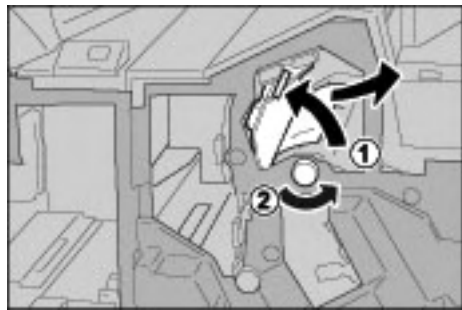

Remarque

Si le papier se déchire, vérifier à l'intérieur de la machine et retirer tout.

3. Remettre la languette 3g dans sa position d'origine.



4. Refermer complètement le panneau droit. La machine ne fonctionnera pas si le panneau avant n'est pas complètement fermé.

Incidents papier au niveau du transport 4b et de la molette 3a

Conseil

S'assurer que tous les incidents papier sont résolus avant de poursuivre les travaux de copie/impression, en veillant notamment à ce qu'il ne reste aucun débris de papier.

1. Attendre que la machine cesse l'impression, puis ouvrir le panneau droit du module de finition.

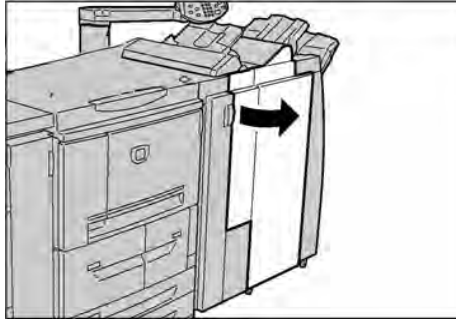

2. Pousser la languette 4b vers la gauche, tourner la molette 3a vers la droite et retirer le papier coincé.

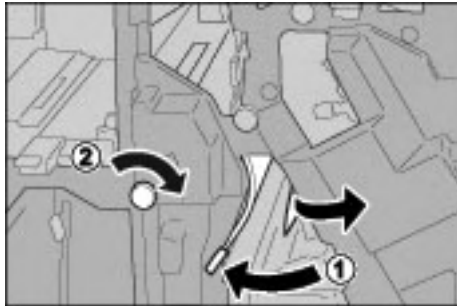

Remarque

Si le papier se déchire, vérifier à l'intérieur de la machine et retirer tout.

3. Remettre la languette 4b dans sa position d'origine.



4. Refermer complètement le panneau droit du module de finition. La machine ne fonctionnera pas si le panneau avant n'est pas complètement fermé.

Incidents papier et module de pliage en Z

Incidents papier au niveau du transport 2a et de la molette 3a

Conseil

S'assurer que tous les incidents papier sont résolus avant de poursuivre les travaux de copie/impression, en veillant notamment à ce qu'il ne reste aucun débris de papier.

1. Attendre que la machine cesse l'impression, puis ouvrir le panneau droit du module de finition.

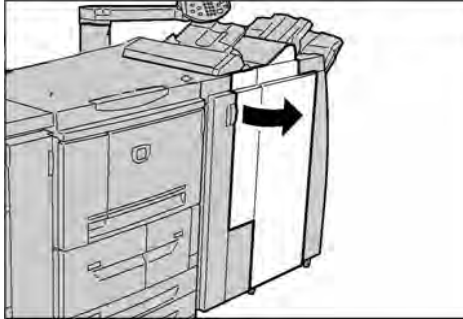

2. Relever la languette 2a et tourner la molette 3a vers la gauche. Retirer le papier coincé.



Remarque

Si le papier se déchire, vérifier à l'intérieur de la machine et retirer tout.

3. Remettre la languette 2a dans sa position d'origine.



4. Refermer complètement le panneau droit du module de finition. La machine ne fonctionnera pas si le panneau avant n'est pas complètement fermé.

Incidents papier au niveau du transport 2b et de la molette 2c

Conseil

S'assurer que tous les incidents papier sont résolus avant de poursuivre les travaux de copie/impression, en veillant notamment à ce qu'il ne reste aucun débris de papier.

1. Attendre que la machine cesse l'impression, puis ouvrir le panneau droit du module de finition.

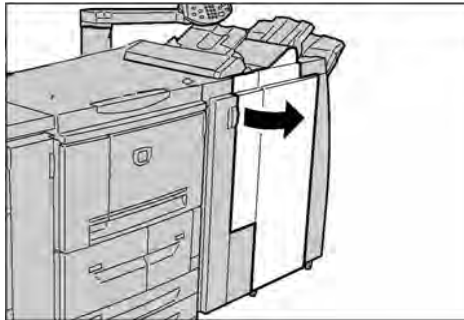

2. Pousser la languette 2b vers la gauche, tourner la molette 2c vers la droite et retirer le papier coincé.



Remarque

Si le papier se déchire, vérifier à l'intérieur de la machine et retirer tout.

3. Remettre la languette 2b dans sa position d'origine.



4. Refermer complètement le panneau droit du module de finition. La machine ne fonctionnera pas si le panneau avant n'est pas complètement fermé.

Incidents papier au niveau de la molette 2c, des transports 2e / 2f et du bac de réception des pliages 2d

Conseil

S'assurer que tous les incidents papier sont résolus avant de poursuivre les travaux de copie/impression, en veillant notamment à ce qu'il ne reste aucun débris de papier.

1. Attendre que la machine arrête d'imprimer, puis ouvrir le panneau droit du module de finition.

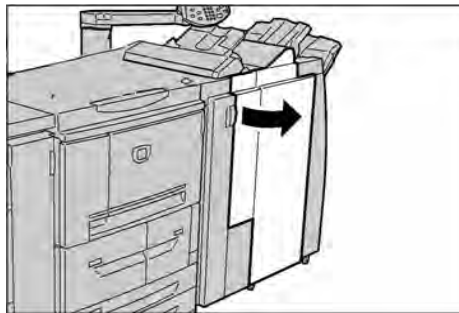

2. Sortir le bac de réception pliage 2d, pousser la languette 2e vers la droite et retirer le papier coincé.



Remarque

Si le papier se déchire, vérifier à l'intérieur de la machine et retirer tout.

3. Si le papier ne peut pas être retiré lors de l'étape 2, tourner la molette 2c vers la droite et retirer le papier coincé.



Remarque

Si le papier se déchire, vérifier à l'intérieur de la machine et retirer tout.

4. Remettre la languette (2f ou 2e) dans sa position d'origine et repousser le bac de réception pliage 2d dans la machine.

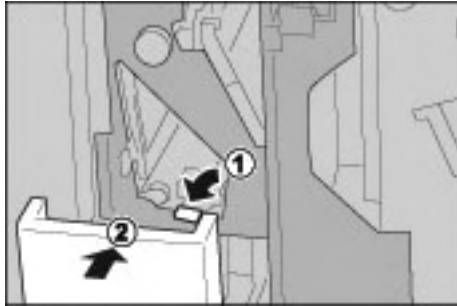

5. Refermer complètement le panneau droit du module de finition. La machine ne fonctionnera pas si le panneau avant n'est pas complètement fermé.

Incidents papier au niveau du bac de réception des pliages 2d et du transport 2g

Conseil

S'assurer que tous les incidents papier sont résolus avant de poursuivre les travaux de copie/impression, en veillant notamment à ce qu'il ne reste aucun débris de papier.

1. Attendre que la machine arrête d'imprimer, puis ouvrir le panneau droit du module de finition.

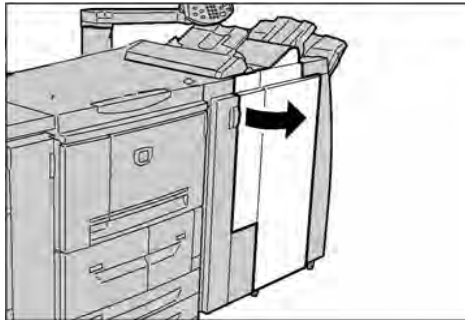

2. Sortir le bac de réception pliage 2d, tourner la languette 2g vers la droite et retirer le papier coincé.



Remarque

Si le papier se déchire, vérifier à l'intérieur de la machine et retirer tout.

3. Remettre la languette 2g dans sa position d'origine et repousser le bac de réception des pliages 2d dans la machine.

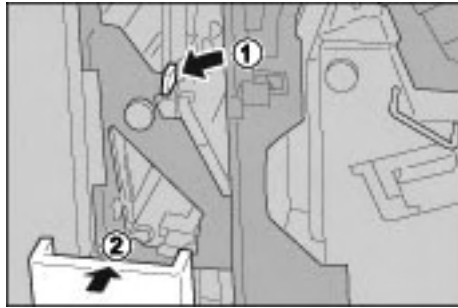

4. Refermer complètement le panneau droit du module de finition. La machine ne fonctionnera pas si le panneau avant n'est pas complètement fermé.

Incidents papier au niveau de l'unité 4 et de la molette 4a

Conseil

S'assurer que tous les incidents papier sont résolus avant de poursuivre les travaux de copie/impression, en veillant notamment à ce qu'il ne reste aucun débris de papier.

1. Attendre que la machine arrête d'imprimer, puis ouvrir le panneau droit du module de finition.

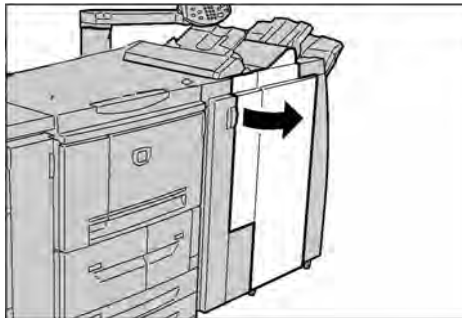

2. Sortir l'unité 4.



3. Tourner la molette 4a vers la gauche pour retirer tout le papier coincé sur le côté gauche de l'unité 4.



Remarque

Si le papier se déchire, vérifier à l'intérieur de la machine et retirer tout.

4. Si le papier ne peut pas être retiré, tirer sur le levier vert du panneau supérieur droit de l'unité 4 et retirer le papier coincé.



5. Repousser l'unité 4 dans sa position d'origine.
6. Refermer complètement le panneau droit du module de finition. La machine ne fonctionnera pas si le panneau avant n'est pas complètement fermé.

Incidents papier au niveau de la zone de sortie du module de finition

Incidents papier dans le bac récepteur

Conseil

S'assurer que tous les incidents papier sont résolus avant de poursuivre les travaux de copie/ impression, en veillant notamment à ce qu'il ne reste aucun débris de papier.

1. Retirer le papier coincé dans le bac de réception.

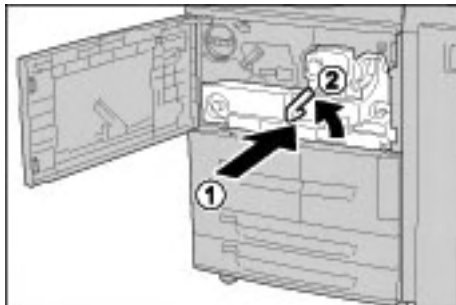

Remarque

Si le papier se déchire, vérifier à l'intérieur de la machine et retirer tout.

2. Ouvrir et fermer complètement le panneau droit du module de finition. La machine ne fonctionnera pas si le panneau avant n'est pas complètement fermé.

Incidents papier dans le bac du module de finition

Conseil

S'assurer que tous les incidents papier sont résolus avant de poursuivre les travaux de copie/impression, en veillant notamment à ce qu'il ne reste aucun débris de papier.

1. Retirer le papier coincé dans le bac du module de finition.



Remarque

Si le papier se déchire, vérifier à l'intérieur de la machine et retirer tout.

2. Ouvrir et fermer complètement le panneau droit du module de finition. La machine ne fonctionnera pas si le panneau avant n'est pas complètement fermé.

Incidents papier dans le bac de réception des cahiers

Conseil

S'assurer que tous les incidents papier sont résolus avant de poursuivre les travaux de copie/impression, en veillant notamment à ce qu'il ne reste aucun débris de papier.

1. Attendre que la machine cesse l'impression, puis ouvrir le panneau droit du module de finition.

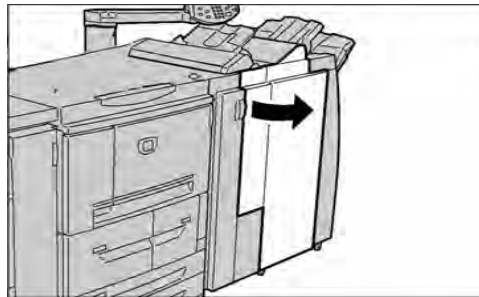

2. Tourner la molette 4a vers la droite pour retirer le papier coincé dans le bac de réception cahier.



Remarque

Si le papier se déchire, vérifier à l'intérieur de la machine et retirer tout.

3. Refermer complètement le panneau droit du module de finition. La machine ne fonctionnera pas si le panneau avant n'est pas complètement fermé.

Incidents papier dans le module d'alimentation grande capacité en option

Incidents papier au niveau du panneau inférieur gauche

Conseil

S'assurer que tous les incidents papier sont résolus avant de poursuivre les travaux de copie/impression, en veillant notamment à ce qu'il ne reste aucun débris de papier.

1. Ouvrir le panneau avant du module d'alimentation grande capacité en option.



2. Ouvrir le panneau inférieur gauche en appuyant sur la poignée de dégagement.

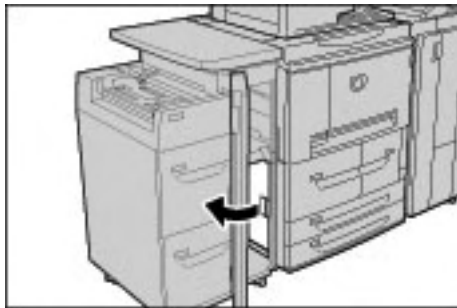

3. Retirer le papier coincé.

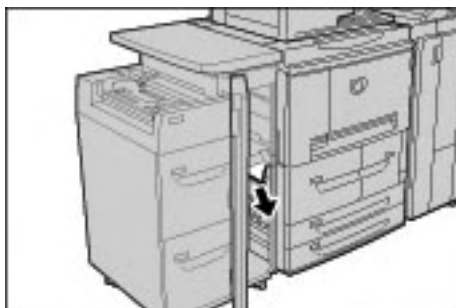

Remarque

Si le papier se déchire, vérifier à l'intérieur de la machine et retirer tout.

4. Refermer le panneau inférieur gauche.
5. Refermer complètement le panneau avant du module d'alimentation grande capacité.
La machine ne fonctionnera pas si le panneau avant n'est pas complètement fermé.

Incidents papier au niveau de la languette 1a et de la molette 1c

Conseil

S'assurer que tous les incidents papier sont résolus avant de poursuivre les travaux de copie/impression, en veillant notamment à ce qu'il ne reste aucun débris de papier.

1. Ouvrir le panneau avant du module d'alimentation grande capacité.



2. Pousser la languette 1a vers la droite et tourner la molette 1c vers la droite. Retirer le papier coincé.

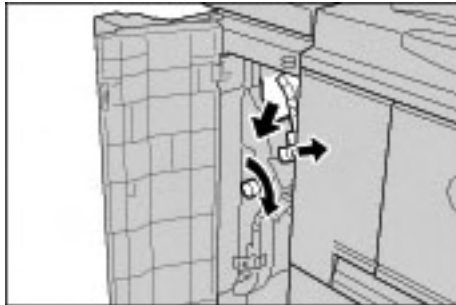

Remarque

Si le papier se déchire, vérifier à l'intérieur de la machine et retirer tout.

3. Remettre la languette 1a dans sa position d'origine.

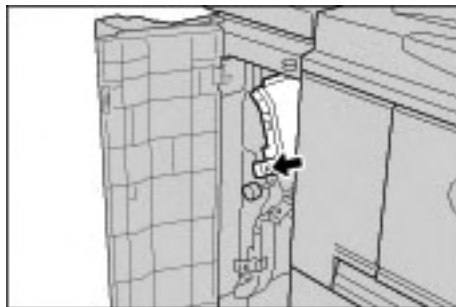

4. Refermer complètement le panneau avant du module d'alimentation grande capacité.
La machine ne fonctionnera pas si le panneau avant n'est pas complètement fermé.

Incidents papier au niveau de la languette 1b

Conseil

S'assurer que tous les incidents papier sont résolus avant de poursuivre les travaux de copie/impression, en veillant notamment à ce qu'il ne reste aucun débris de papier.

1. Ouvrir le panneau avant du module d'alimentation grande capacité.



2. Pousser la languette 1b vers la droite et tourner la molette 1c vers la droite. Retirer le papier coincé.

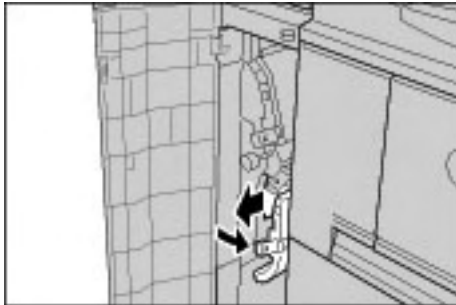

Remarque

Si le papier se déchire, vérifier à l'intérieur de la machine et retirer tout.

3. Remettre la languette 1b dans sa position d'origine.

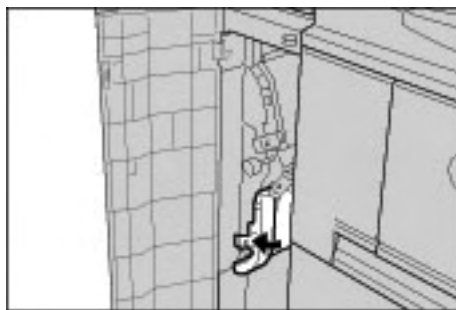

4. Refermer complètement le panneau avant du module d'alimentation grande capacité.
La machine ne fonctionnera pas si le panneau avant n'est pas complètement fermé.

Incidents papier au niveau de la languette 1d

Conseil

S'assurer que tous les incidents papier sont résolus avant de poursuivre les travaux de copie/impression, en veillant notamment à ce qu'il ne reste aucun débris de papier.

1. Ouvrir le panneau avant du module d'alimentation grande capacité.



2. Relever la languette 1d et retirer le papier coincé.



Remarque

Si le papier se déchire, vérifier à l'intérieur de la machine et retirer tout.

3. Remettre la languette 1d dans sa position d'origine.

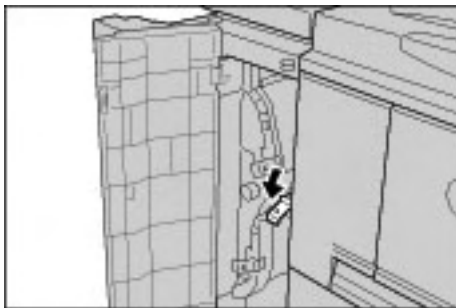

4. Refermer complètement le panneau avant du module d'alimentation grande capacité.
La machine ne fonctionnera pas si le panneau n'est pas complètement fermé.

Incident agrafeuse

Effectuer les procédures décrites aux pages suivantes lorsque les copies ne sont pas agrafées correctement ou que les agrafes sont déformées. Si le problème persiste, contacter le Centre Services Xerox.

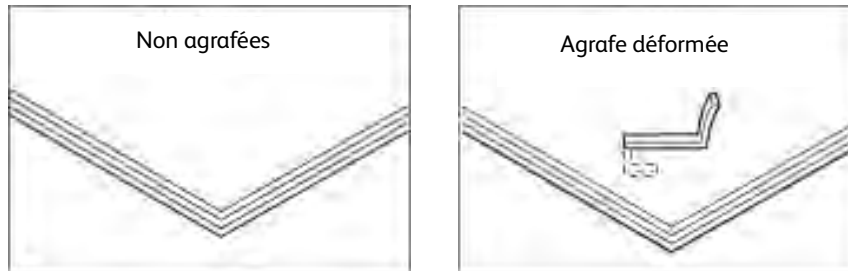

Si l'agrafage est réalisé comme sur les illustrations ci-après, contacter le Centre Services Xerox.

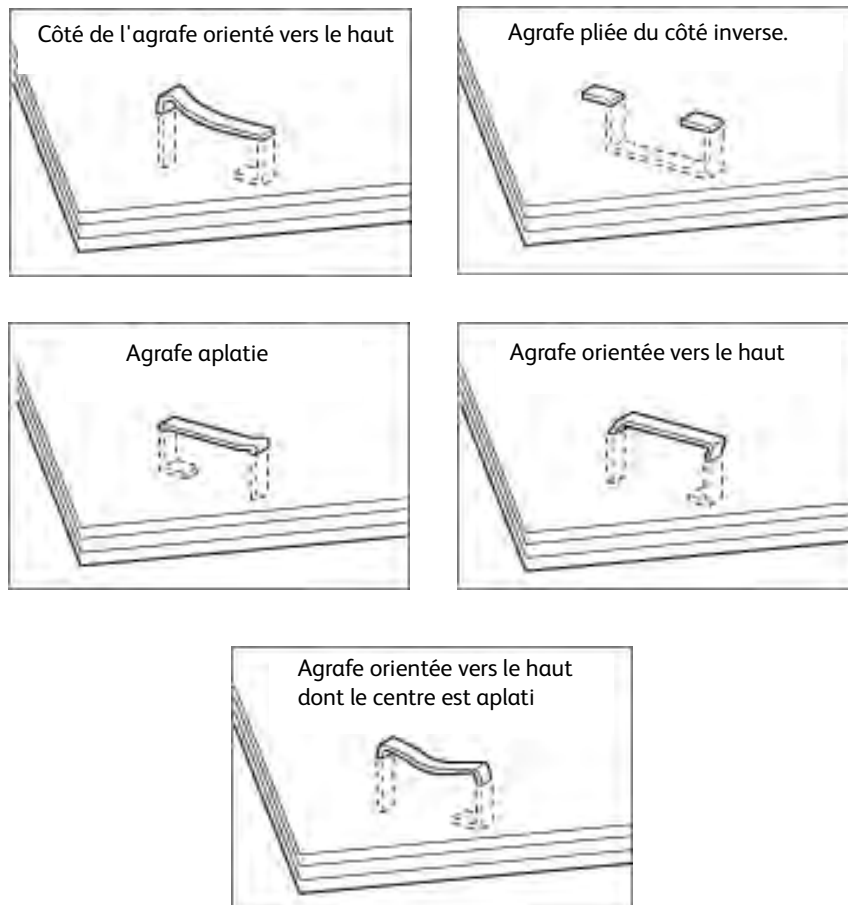

Point important

N'ouvrir le cache de la cartouche d'agrafes que pour retirer les agrafes pliées.

Incidents d'agrafes dans la cartouche d'agrafes

Incidents d'agrafes de la cartouche d'agrafes du module de finition standard

1. Attendre que la machine arrête l'impression, puis ouvrir le panneau avant du module de finition.

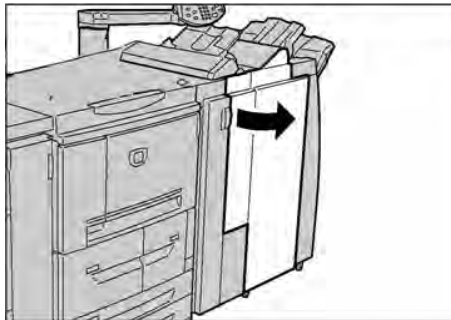

2. Saisir la poignée R1 comme indiqué sur le diagramme et la tirer vers l'extérieur de la machine.

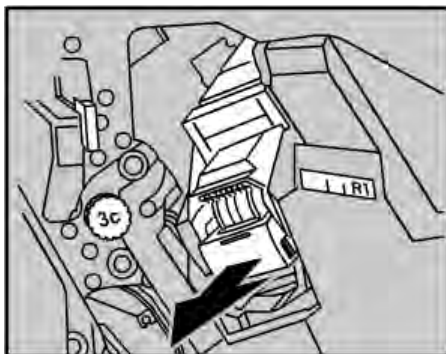

3. Retirer la cartouche d'agrafes et vérifier qu'aucune agrafe n'est présente à l'intérieur du module de finition.
4. Ouvrir le cache de la cartouche d'agrafes et retirer l'agrafe coincée.



AVERTISSEMENT

Prendre garde à ne pas se blesser lors du retrait des agrafes coincées.

5. S'il est impossible de retirer l'agrafe coincée, la pousser dans le sens indiqué par la flèche sur l'illustration.

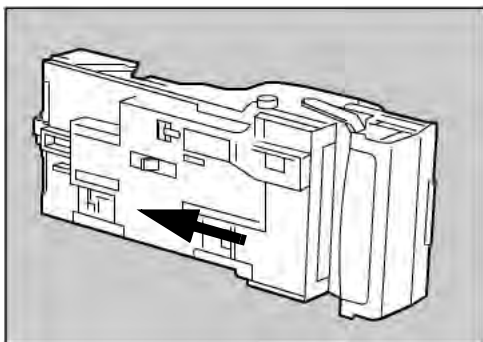

6. Remettre la cartouche en place.

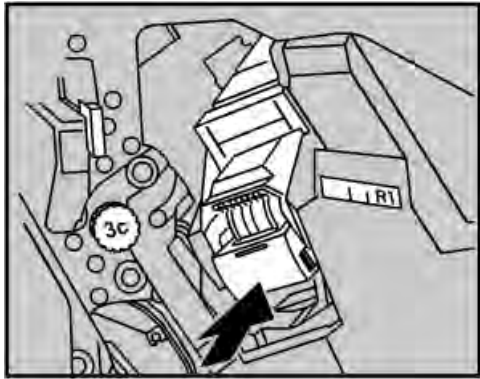

7. Refermer complètement le panneau droit du module de finition. La machine ne fonctionnera pas si le panneau avant n'est pas complètement fermé.

Remarque

Si le retrait des agrafes est impossible selon les procédures ci-dessus, contacter le Centre Services Xerox.

Incidents d'agrafes de la cartouche d'agrafes cahier du module de finition

1. Attendre que la machine arrête l'impression, puis ouvrir le panneau avant du module de finition.

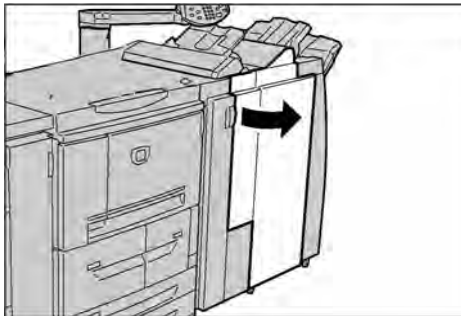

2. Pousser la poignée vers la droite et tirer la cartouche d'agrafes.

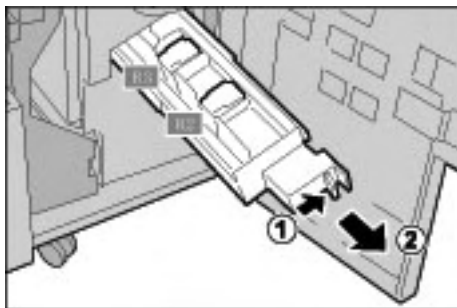

3. Soulever la cartouche d'agrafes vide en la tenant par les languettes et la retirer du support.

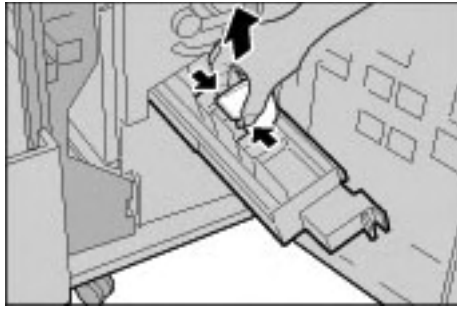

4. Retirer les agrafes coincées comme indiqué sur l'illustration.

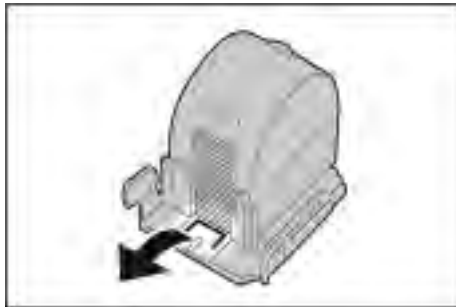

AVERTISSEMENT

Prendre garde à ne pas se blesser ou se couper les doigts lors du retrait des agrafes coincées.

5. Remettre la cartouche en place en la tenant par les languettes et appuyer doucement dessus jusqu'à ce qu'elle s'enclenche.

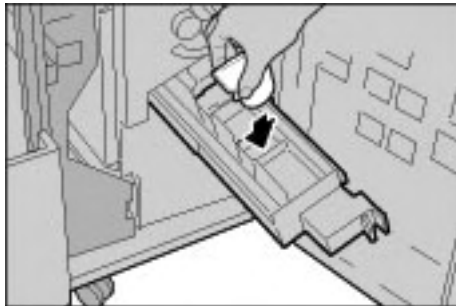

6. Repousser la cartouche d'agrafes cahier à l'intérieur de la machine.
7. Refermer complètement le panneau droit du module de finition. La machine ne fonctionnera pas si le panneau avant n'est pas complètement fermé.

Remarque

Si le retrait des agrafes est impossible selon les procédures ci-dessus, contacter le Centre Services Xerox.

Résolution des incidents de tuile papier

Il est possible de corriger la tuile du papier à l'aide du bouton de détuilage.

Le bouton de détuilage est actif lorsque la machine est en cours d'utilisation ou inoccupée et sous tension.

1. Vérifier la tuile des copies.



2. Vérifier les voyants de détuilage.

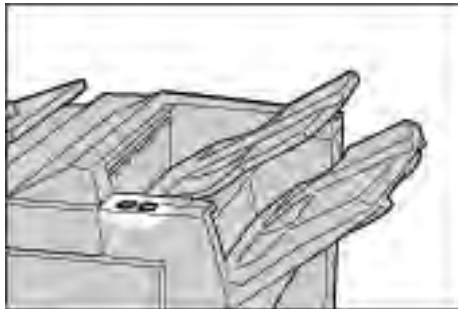

3. Appuyer sur le bouton de **Détuilage** et effectuer le paramétrage souhaité



Mode et fonction du bouton de détuilage

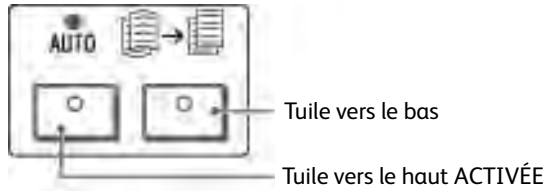

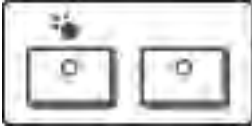
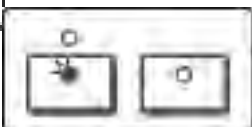
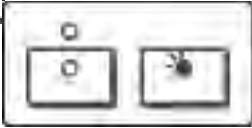
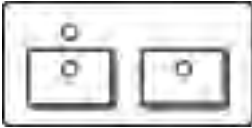
Bouton de détuilage		Fonctions
Voyant	Mode	
	Auto	La correction du tuilage est effectuée automatiquement en fonction du format papier ou de l'orientation de sortie. Il est recommandé d'utiliser la fonction de détuilage en mode auto. Le détuilage automatique est activé dans les deux cas suivants : après mise sous tension de la machine ; après annulation du mode veille.
	Tuile ascendante ACTIVÉE	Appuyer pour corriger la tuile ascendante.
	Tuile descendante ACTIVÉE	Appuyer pour corriger la tuile descendante.
	DÉSACTIVÉ	Appuyer sur DÉSACTIVÉ lorsque les copies ne présentent pas de tuile.

Spécifications









8

Point important

Les écrans d'interface utilisateur figurant dans ce guide peuvent correspondre ou non aux écrans affichés sur le système. Les écrans d'interface utilisateur diffèrent selon le système utilisé et la région de distribution du produit. Par conséquent, les écrans contenus dans ce guide ne sont qu'une illustration du type d'écrans pouvant s'afficher sur le système.

Spécifications d'impression

Type	Intégré
Résolution	Résolution de sortie : 1200 × 1200 ppp (47,2 × 47,2 points/mm) Résolution de traitement des données : 1200 × 1200 ppp (47,2 × 47,2 points/mm)
Gradations	256 gradations
Temps de préchauffage	4112 : 6 minutes ou moins (lorsque la température est de 200°C/680°F) 4127 : 5 minutes ou moins (lorsque la température est de 200°C/680°F)
Format du papier	<ul style="list-style-type: none"> Max : A3/11 x 17, 12,6 x 19,2 (330 x 488 mm) Min : A5/5,75 x 8,25 (Carte postale pour magasin 5 (départ manuel)) Perte d'image : Bord avant/bord arrière : 4 mm/0,157 ou moins Devant/derrière 4 mm/0,157 ou moins
	<p>Magasins 1 et 2</p> <ul style="list-style-type: none"> A4/8,5 x 11 <p>Magasins 3 et 4</p> <ul style="list-style-type: none"> A5, A4, A4, A3, B5, B4 8,5 x 11, 8,5 x 11, 8,5 x 13, 8,5 x 14, 11 x 17, 12,6 x 19,2, 13 x 19 8K, 16K, intercalaire (A4/8,5 x 11) Formats non standard : de 140 à 330 mm (5,5 à 13 pouces) dans le sens X, de 182 à 488 mm (7 à 19 pouces) dans le sens Y <p>Magasin 5 (départ manuel)</p> <ul style="list-style-type: none"> A6, A5, A4, A4, A3, B6, B5, B5, B4 8,5 x 11, 8,5 x 11, 8,5 x 13, 8,5 x 14, 11 x 17, 12 x 18, 13 x 19 8K, 16K, 16K, intercalaire (A4, 8,5 x 11) Formats non standard : de 148 à 488 mm (5,8 à 19 pouces) dans le sens X, de 100 à 330 mm (4 à 13 pouces) dans le sens Y <p>Remarque</p> <p>Lors de l'utilisation des magasins 3 à 4 et du magasin 5 (départ manuel) pour imprimer un document non standard recto-verso, définir 140 à 330 mm (5,5 x 13 pouces) dans le sens X et 182 à 488 mm (7 x 19 pouces) dans le sens Y.</p>
Grammage	<ul style="list-style-type: none"> Magasins 1-4, 6, 7 : de 52 à 216 g/m² (13 à 57 lb) Magasin 5 (départ manuel) : de 52 à 253 g/m² (13 à 67 lb) <p>Remarque</p> <p>Utiliser le papier recommandé par Xerox pour de meilleurs résultats.</p>

Type	Intégré
<p>Vitesse d'impression en continu</p> <p>Remarque Si l'on spécifie une qualité image élevée, la vitesse peut diminuer en conséquence.</p> <p>Remarque Les performances peuvent varier en fonction du type de papier.</p>	<p>4112</p> <ul style="list-style-type: none"> • Impression continue recto/taux de R/A 100 % • B5/7 x 10  : 116 feuilles/min • A4/8,5 x 11  : 110 feuilles/min <p>DPC :</p> <ul style="list-style-type: none"> • A4/8,5 x 11 : 78 feuilles/min • B5/7 x 10 : 78 feuilles/min • B4/10 x 14 : 69 feuilles/min • A3/11 x 17 : 55 feuilles/min <ul style="list-style-type: none"> • Impression continue recto verso/taux de R/A 100 % • B5/7 x 10  : 105 pages/min • A4/8,5 x 11  : 100 pages/min <p>DPC :</p> <ul style="list-style-type: none"> • A4/8,5 x 11 : 70 pages/min • B5/7 x 10 : 70 pages/min • B4/10 x 14 : 69 pages/min • A3/11 x 17 : 55 pages/min <p>4127</p> <ul style="list-style-type: none"> • Impression continue recto/taux de R/A 100 % • B5/7 x 10  : 125 feuilles/min • A4/8,5 x 11  : 125 feuilles/min <p>DPC :</p> <ul style="list-style-type: none"> • A4/8,5 x 11 : 88 feuilles/min • B5/7 x 10 : 88 feuilles/min • B4/10 x 14 : 78 feuilles/min • A3/11 x 17 : 62 feuilles/min <ul style="list-style-type: none"> • Impression continue recto verso/taux de R/A 100 % • B5/7 x 10  : 125 pages/min • A4/8,5 x 11  : 125 pages/min <p>DPC :</p> <ul style="list-style-type: none"> • A4/8,5 x 11 : 80 pages/min • B5/7 x 10 : 80 pages/min • B4/10 x 14 : 70 pages/min • A3/11 x 17 : 62 pages/min
<p>Langage de description de page</p>	<p>PCL5c, PostScript</p>

Type	Intégré
Méthode d'alimentation du papier / Capacité	<p>Standard :</p> <ul style="list-style-type: none"> Magasin 1 : 1 200 feuilles Magasin 2 : 1 800 feuilles Magasins 3 et 4 : 600 feuilles chacun Magasin 5 (départ manuel) : 280 feuilles Magasins 6 et 7 (Module d'alimentation grande capacité en option) : 2 300 feuilles chacun. Capacité maximale : 9 080 pages (avec les magasins 6 et 7 du module d'alimentation grande capacité en option) <p>Remarque La capacité maximale (9080) est basée sur un grammage de 75 g/m² (20 lb)</p>
Nombre maximum de feuilles en impression continue	<p>9 999 feuilles</p> <p>Remarque La machine peut s'interrompre momentanément pour procéder à une stabilisation de l'image.</p>
Systèmes d'exploitation pris en charge	<p>PCL5c :</p> <ul style="list-style-type: none"> Microsoft Windows 2000 Microsoft Windows XP Microsoft Windows Server 2003 Microsoft Windows Vista <p>PostScript :</p> <ul style="list-style-type: none"> Microsoft Windows 2000 Microsoft Windows XP Microsoft Windows Server 2003 Microsoft Windows Vista Mac OS X 10.x ou une version plus récente
Émulation	ESC/P (VP-1000), HP-GL (HP7586B), HP-GL2/RTL (HP Design Jet 750C Plus), PCL5c/PCLXL (HP Color Laser Jet 5500), ESCP/K, KS/KSSM
Capacité de la mémoire	512 Mo (512 Mo maximum)
Polices intégrées	<ul style="list-style-type: none"> PCL : 81 types de caractères européens, 35 jeux de caractères PostScript : 136 types de caractères européens
Interface	Standard : Ethernet (100Base-TX/10Base-T) Option : USB 2.0
Protocoles pris en charge	Ethernet : TCP/IP (SMB, LPD, Port9100, IPP), NetBEUI (SMB), IPX, SPX (NetWare), Ether Talk (Apple Talk)
Alimentation électrique	200 - 240 V, 15 A
Consommation maximale	<ul style="list-style-type: none"> Consommation maximale : 2,8 - 3,1 KVA Alimentation réduite : 225 W Mode veille : 15 W
Dimensions	<ul style="list-style-type: none"> 50,2 pouces (largeur) × 30,8 pouces (profondeur) × 5,3 pouces (hauteur) 1 275 mm (largeur) × 781 mm (profondeur) × 1 455 mm (hauteur)

Type	Intégré
Poids	4112 : 268 kg (591 lb) 4127 : 266 kg (585 lb) Remarque Le poids exclut la cartouche de toner neuve, les supports et les options.
Encombrement minimum (Largeur et Profondeur)	Avec le module de finition standard <ul style="list-style-type: none"> En mm : 2 294 (largeur) × 781 (profondeur) - extension complète du magasin 5 (départ manuel) Avec la plieuse/brocheuse <ul style="list-style-type: none"> En mm : 2 299 (largeur) × 781 (profondeur) - extension complète du magasin 5 (départ manuel)

Magasins 6 et 7 (module d'alimentation grande capacité en option) spécifications

Élément	Spécifications
Format/type de feuille	Formats : <ul style="list-style-type: none"> Maximum : 8,5 x 11, A4, Minimum : B5, 7,25 x 10,5 (Executive) Grammage: 52-216 g/m ² (13-57 lb)
Niveaux d'alimentation du papier/ Capacité des magasins	2 300 feuilles × 2 magasins Remarque Papier Xerox de 75 g/m ² (20 lb).
Dimensions / Poids (Largeur, Profondeur, Hauteur)	Dimensions : 23,5 pouces / 597 mm (l) × 27,3 pouces / 694 mm (P) × 39,1 pouces / 992 mm (H) Poids : 72 kg Remarque Le poids indiqué ne tient pas compte des supports chargés.

Magasin 6 (module d'alimentation grande capacité et grand format 1 magasin) - en option

Remarque

Si la machine est équipée d'un module d'alimentation grande capacité et grand format (MGCGF) 2 magasins en option, se reporter à la section *Module d'alimentation grande capacité et grand format à deux magasins (magasins 6 et 7) en option, page 9-1* pour plus d'informations. Le MGCGF 2 magasins en option peut ne pas être disponible dans la zone de marché concernée.

Élément	Spécifications
Format de feuille	<p>DPC :</p> <ul style="list-style-type: none"> • 8,5 x 11/B4 • 8,5 x 13 • 8,5 x 14 • 10 x 14/B4 • 11 x 17/A3 • 12 x 18 (305 x 457 mm) • 12,6 x 17,7/SRA3 • 12,6 x 19,2 • 13 x 18 (330 x 457 mm) • 13 x 19 (330 x 483 mm) <p>DGC : B5, 7,25 x 10,5 (Executive), A4, 8,5 x 11, 8 x 10 pouces</p> <p>Dimensions personnalisées : 210 - 330 mm x 182 x 488 mm</p>
Grammage	De 64 à 300 g/m ² (18 lb à 110 lb)
Capacité	<p>2 000 feuilles</p> <p>Remarque Important : Papier Xerox allant jusqu'à 90 g/m² (24 lb).</p>
Dimensions	<p>39 pouces (largeur) × 32 pouces (profondeur) × 37 pouces (hauteur) 988 mm (largeur) × 785 mm (profondeur) × 930 mm (hauteur)</p> <p>Remarque Important : le poids indiqué ne prend pas en compte le papier.</p>
Poids	115 kg (254 lb.)
Consommation	300 watts maximum

Module de finition standard

spécifications

Élément	Spécifications
Type de bac	<ul style="list-style-type: none"> Bac de réception : Assemblé/En série Plateau du module de finition : Assemblé/En série (Décalage disponible) Bac de réception cahier : Assemblé/En série
Format de papier pris en charge	<p>Bac supérieur :</p> <ul style="list-style-type: none"> Maximum : A3, 330 x 488 mm (12,6 x 19,2) Minimum : A6 (cartes postales) <p>Plateau du module de finition :</p> <ul style="list-style-type: none"> Maximum : 330 x 488 mm (12,6 x 19,2) Minimum : B5
Grammages pris en charge	<p>Bac supérieur et plateau du module de finition : 52 - 253 g/m²</p> <p>Capacité 500 feuilles</p> <p>Remarque Papier Xerox de 75 g/m² (20 lb).</p>
Capacité des bacs	<p>Bac supérieur : 500 feuilles Plateau du module de finition : 3 000 feuilles, 200 jeux*</p> <p>Remarque Uniquement lors de l'utilisation de papier A4, B5, 8,5 x 11, 8 x 10, 7,5 x 10,5, 16K. Lors de l'utilisation de papier dans d'autres dimensions, la capacité du bac est de 1500 feuilles et de 100 jeux.</p>
Agrafage (longueur variable)	<p>Nombre maximum de feuilles agrafées : 100 feuilles</p> <p>Remarque Lors de l'utilisation de papier de dimensions plus larges que A4 ou 8,5 x 11, le nombre maximum de feuilles qui peuvent être agrafées est de 65.</p> <p>Remarque Les agrafes peuvent se plier lors de l'utilisation de certains types de papier.</p> <p>Formats :</p> <ul style="list-style-type: none"> Maximum : A3, 11 x 17 Minimum : B5 <p>Position des agrafes :</p> <ul style="list-style-type: none"> 1 emplacement : (devant : agrafage perpendiculaire, centre : agrafage parallèle, arrière : agrafage parallèle*) 2 points : (agrafage parallèle) <p>Remarque : * Agrafage perpendiculaire pour A3 et A4</p>

Élément	Spécifications
Perforation	Formats : <ul style="list-style-type: none"> • Maximum : A3, 11 x 17 • Minimum : B5☐ (2 trous), A4☐ (4 trous) Nombre de trous : 2, 4, 3 (en option) Grammage : 52 - 200 g/m ²
Pliage	Se reporter aux spécifications de la plieuse/brocheuse
Interposeur (magasin 8)	Formats : <ul style="list-style-type: none"> • Maximum : A3, 11 x 17 • Minimum : B5☐ Remarque La machine n'effectue pas d'impression sur les papiers chargés dans l'interposeur. Capacité : 200 feuilles Remarque Papier Xerox de 75 g/m ² (20 lb). Grammage : 60 - 220 g/m ²
Dimensions / Poids (Avec une cartouche d'agrafes installée)	Dimensions : 41,1 pouces / 1 045 mm (largeur) x 28,5 pouces / 725 mm (profondeur) x 45,9 pouces / 1 165 mm (hauteur), Poids : 105 kg (231,5 lb)
Espace requis (avec module de finition raccordé à l'unité principale et magasin 5 (départ manuel) entièrement déplié)	90,3 pouces / 2 294 mm (largeur) x 30,7 pouces / 781 mm (profondeur)

Spécifications de la plieuse/brocheuse

Élément	Spécifications
Type de bac	<ul style="list-style-type: none"> • Bac de réception : Assemblé/En série • Plateau du module de finition : Assemblé/En série (Décalage disponible) • Bac de réception cahier : Assemblé/En série
Format de papier pris en charge	<p>Bac supérieur :</p> <ul style="list-style-type: none"> • Maximum : A3, 330 × 488 mm (12,6 × 19,2) • Minimum : A6 (cartes postales) <p>Plateau du module de finition :</p> <ul style="list-style-type: none"> • Maximum : 330 × 488 mm (12,6 × 19,2) • Minimum : B5 <p>Bac de réception cahier :</p> <ul style="list-style-type: none"> • Maximum : A3, 13 × 18 • Minimum : A4, 8,5 × 11
Grammages pris en charge	<p>Bac supérieur et plateau du module de finition : 52 - 253 g/m²</p> <p>Bac de réception cahier: reliure centrale 60 - 90 g/m², pliage central 60 -105 g/m²</p> <p>Remarque Pour les couvertures, le grammage maximum pris en charge est de 220g/m².</p> <p>Remarque Si le grammage des couvertures est compris entre 91 et 220 g/m², le corps du document doit utiliser un support de grammage compris entre 60 et 80 g/m².</p>
Capacité des bacs	<p>Bac supérieur : 500 feuilles Plateau du module de finition : 2 000 feuilles, 200 jeux*</p> <p>Remarque * Uniquement lors de l'utilisation de papier A4, B5, 8,5 × 11, 8 × 10, 7,5 × 10,5, 16K. Lors de l'utilisation de papier dans d'autres dimensions, la capacité du bac est de 1500 feuilles et de 100 jeux.</p> <p>Bac de réception cahier : 20 jeux</p> <p>Remarque Le bac peut ne pas prendre en charge certains types de papier.</p>

Élément	Spécifications
Agrafage (longueur variable)	<p>Nombre maximum de feuilles agrafées : 100 feuilles</p> <p>Remarque Lors de l'utilisation de papier de dimensions plus larges que A4 ou 8,5 x 11, le nombre maximum de feuilles qui peuvent être agrafées est de 65.</p> <p>Remarque Les agrafes peuvent se plier lors de l'utilisation de certains types de papier.</p> <p>Formats :</p> <ul style="list-style-type: none"> • Maximum : A3, 11 x 17 • Minimum : B5 <p>Position des agrafes :</p> <ul style="list-style-type: none"> • 1 emplacement : (devant : agrafage perpendiculaire, centre : agrafage parallèle, arrière : agrafage parallèle*) • 2 points : (agrafage parallèle) <p>Remarque * Agrafage perpendiculaire pour A3 et A4</p>
Perforation	<p>Formats :</p> <ul style="list-style-type: none"> • Maximum : A3, 11 x 17 • Minimum : B5 (2 trous), A4 (4 trous) <p>Nombre de trous : 2, 4, 3 (en option)</p> <p>Grammage : 52 - 200 g/m²</p>
Création cahier/Un seul pli	<p>Nombre maximum de feuilles : Pliage et agrafage : 25 feuilles Pliage uniquement : 5 feuilles</p> <p>Remarque Papier Xerox de 75 g/m² (20 lb).</p> <p>Remarque Ce nombre descend à 19 feuilles lors de l'ajout de couvertures.</p> <p>Formats :</p> <ul style="list-style-type: none"> • Maximum : A3, 13 x 18 • Minimum : A4, 8,5 x 11 (DPC) <p>Grammage :</p> <p>Pliage et agrafage : 60 - 90 g/m² Pliage uniquement : 60 - 105 g/m²</p> <p>Grammages/Capacité cahier :</p> <p>64 - 80 g/m², Non couché : 25 feuilles 81 - 90 g/m², Non couché : 20 feuilles 91 - 105 g/m², Non couché : 10 feuilles 106 - 128 g/m², Non couché : 10 feuilles, Couché : 10 feuilles 129 - 150 g/m², Non couché : 10 feuilles, Couché : 10 feuilles 151 - 176g/m², Non couché : 10 feuilles, Couché : 10 feuilles 177 - 220 g/m², Non couché : 5 feuilles, Couché : 5 feuilles</p>

Élément	Spécifications
Pliage	Remarque : les jeux pliés non agrafés peuvent comporter 5 feuilles au plus. Pour les spécifications de la plieuse, se reporter au tableau de la page 8-11.
Interposeur (magasin 8)	Formats : <ul style="list-style-type: none"> • Maximum : A3, 11 x 17 • Minimum : B5 Remarque La machine n'effectue pas d'impression sur les papiers chargés dans l'interposeur. Capacité : 200 feuilles Remarque Papier Xerox de 75 g/m ² (20 lb). Grammage : 60 - 220 g/m ²
Dimensions / Poids (Avec une cartouche d'agrafes et une cartouche d'agrafes pour cahier installées)	Dimensions : 1050 mm (largeur) x 725 mm (profondeur) x 1165 mm (hauteur) (41,3 x 28,5 x 45,9 pouces) Poids : 130 kg (286 lb)
Espace requis (avec module de finition raccordé à l'unité principale et magasin 5 (départ manuel) entièrement déplié)	2299 mm / 90,5 pouces (largeur) x 1140 mm / 44,9 pouces (profondeur)

Module de pliage (Z et C) spécifications

Élément		Spécifications
Pli en Z - demi-feuille	Formats convenant pour le pliage en Z	11 x 17/A3, 10 x 14/B4, 8K
	Capacité	Max : 80 feuilles (module de finition standard) (A3 / 11x17, pliage en Z de papier Xerox 75 g/m ² (20 lb) 20 feuilles pour 8K et 10 x 14 / B4
	Grammage	60 à 90 g/m ² (16 à 24 lb)
	Bac de réception	Plateau du module de finition

Spécifications

Élément		Spécifications
Pli en C Pli en Z	Format	A4 / 8,5 × 11
	Nombre de feuilles à plier	1 feuille
	Capacité	40 feuilles Remarque Papier Xerox de 75 g/m ² (20 lb).
	Grammage	60 à 90 g/m ² (16 à 24 lb)
	Bac de réception	Bac de réception pliage en C ou pliage en Z
Un seul pli		Se reporter aux spécifications Création cahier/Un seul pli , dans le tableau des spécifications du module de finition plieuse/brocheuse.
Dimensions / Poids		7,9 pouces (largeur) × 28,5 pouces (profondeur) × 43,9 pouces (hauteur), 88,2 lb. 200 mm (largeur) × 725 mm (profondeur) × 1 115 mm (hauteur), 40 kg

Stockage approprié des supports

- Conserver les supports dans un endroit sec. L'utilisation de supports ayant absorbé de l'humidité peut entraîner des incidents papier et des défauts de qualité image.
- Conserver les supports à plat afin d'éviter toute déformation ou tuile.
- Replacer tous les supports dans leur emballage avant de les ranger. Utiliser des emballages anti-humidité.

Remarque

L'humidité peut altérer les impressions. Pour plus d'informations, contacter le Centre Services Xerox.

Zone d'impression

Zone d'impression standard

La zone d'impression standard correspond à une marge de 4,1 mm sur chaque côté de la feuille (pour le format SRA3 (320 mm de largeur), la marge de gauche et de droite est de 11,5 mm).

Remarque

La zone d'impression varie toutefois en fonction du langage de contrôle de l'imprimante (traceur).

Zone d'impression étendue

La zone d'impression peut être étendue jusqu'à 305 x 480 mm (12,01 x 18,90 pouces) pour une impression Les dimensions de la zone d'impression changent en fonction du format papier utilisé.

Remarque

Pour étendre la zone d'impression, modifier le paramètre correspondant sur l'écran tactile ou dans le pilote d'imprimante PCL.

Remarque

Pour plus d'informations sur la définition des paramètres d'impression dans le pilote d'imprimante, se reporter à l'aide en ligne de celui-ci.

Remarque

Pour plus d'informations sur la modification du paramètre Zone d'impression sur le panneau de commande, se reporter à la section Zone d'impression, dans le Guide de l'administrateur système ou contacter votre administrateur système.

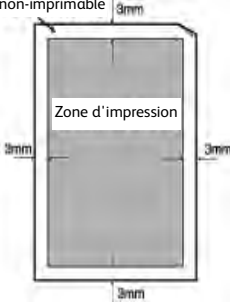
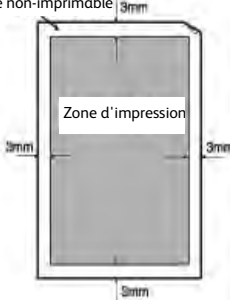
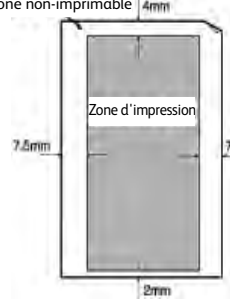
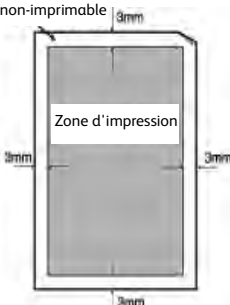
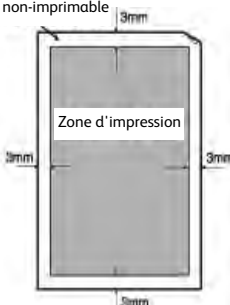
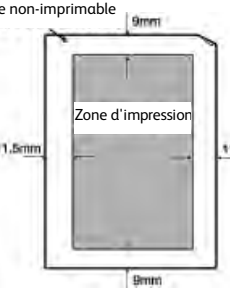
Lorsque la largeur du papier est inférieure à 305 mm (12 pouces)	Lorsque la largeur du papier est égale à 305 mm (12 pouces)	Lorsque la largeur du papier est égale à 39,6 mm (12,6 pouces) (SRA3 (320 mm de largeur))
 <p>Zone non-imprimable 3mm</p> <p>Zone d'impression</p> <p>3mm</p> <p>3mm</p> <p>3mm</p>	 <p>Zone non-imprimable 3mm</p> <p>Zone d'impression</p> <p>3mm</p> <p>3mm</p> <p>3mm</p>	 <p>Zone non-imprimable 4mm</p> <p>Zone d'impression</p> <p>7.5mm</p> <p>7.5mm</p> <p>2mm</p>
 <p>Zone non-imprimable 3mm</p> <p>Zone d'impression</p> <p>3mm</p> <p>3mm</p> <p>3mm</p>	 <p>Zone non-imprimable 3mm</p> <p>Zone d'impression</p> <p>3mm</p> <p>3mm</p> <p>3mm</p>	 <p>Zone non-imprimable 9mm</p> <p>Zone d'impression</p> <p>11.5mm</p> <p>11.5mm</p> <p>9mm</p>

Options disponibles

Nom du produit	Description
Kit de mise à niveau de l'imprimante	Permet au modèle DC (copieur uniquement) d'être mis à niveau du modèle ST (imprimante réseau)
Plaque de déplacement	Ces plaques permettent d'installer le système sur un sol irrégulier ou une moquette épaisse.
Kit de sécurité des données	Ce kit permet de renforcer la sécurité des données enregistrées sur le disque dur.

Remarque

Pour acheter et recevoir les toutes dernières informations sur le produit, contacter le Centre Services Xerox.

Avertissements et restrictions

Remarques et restrictions applicables à l'utilisation de la machine

Lorsque les résultats de l'impression ne correspondent pas aux paramètres définis

Si la mémoire tampon des pages imprimées est insuffisante, les effets ci-après peuvent se produire et les résultats de l'impression peut ne pas correspondre aux options définies. Dans ce cas, il est recommandé d'augmenter la mémoire.

- Le document est imprimé en mode recto alors que le mode recto verso était spécifié.
- Les travaux sont annulés (si une page ne peut pas être restituée en mémoire tampon des pages imprimées, le travail et la page concernée sont annulés).

Installation et déplacement de la machine

- Pour sortir la machine de son châssis, contacter le Centre Services Xerox.
- Lors du déplacement de la machine, veiller à éviter les chocs.
- Prendre garde, en fermant le cache-document, à ne pas se pincer les doigts.
- Ne placer aucun objet autour de la grille d'aération de la machine.

Relevés de compteur pour l'impression recto verso

En fonction de l'application et de la méthode de spécification du nombre de copies utilisées, il est possible d'insérer des pages blanches automatiquement lors de l'impression recto verso. Dans ce cas, la page blanche insérée par l'application est comptabilisée.

Confidentialité réseau

La confidentialité réseau ne peut être garantie.

Codes de caractères

Les codes de caractères suivants sont ceux que la machine peut imprimer. Les autres codes de caractères risquent de ne pas s'imprimer correctement.

- Anglais : CP1252
- Chinois traditionnel : Big5 (CNS 11643-1, CNS 11643-2)
- Chinois simplifié : GB2312

Addendum

9

Module d'alimentation grande capacité et grand format à deux magasins (magasins 6 et 7) en option

Conseil

Cet accessoire peut ne pas être disponible dans la zone de marché concernée.

Présentation

Le magasin grande capacité et grand format (MGCGF) à deux magasins disponible en option permet d'alimenter des supports de formats variés, notamment les supports de format standard et de grand format allant jusqu'à 330,2 x 488 mm/13 x 19,2 pouces. Chaque module contient 2 000 feuilles.



Remarque

Le MGCGF est livré avec un kit pour cartes postales.

Chargement de supports dans le MGCGF

Chargement de papier dans le MGCGF

Utiliser la procédure suivante pour charger du papier dans les magasins du MGCGF.

1. Sélectionner le papier approprié pour le travail.
2. Sortir doucement le magasin jusqu'à ce qu'il arrive en butée.
3. Ouvrir la rame de papier avec la ligne de collage vers le haut.
4. Déramer les feuilles avant de les placer dans le magasin.
5. Placer le support dans le magasin.
6. Régler les guides de format en appuyant sur le levier de dégagement et en déplaçant délicatement le guide latéral pour qu'il soit en contact avec le papier placé dans le magasin.

Ne pas charger le magasin au-delà de la ligne de remplissage maximal située à l'arrière du guide latéral.

7. Si nécessaire, régler les leviers de réglage du travers sur les positions souhaitées pour le travail d'impression ; se reporter à la section *Leviers de réglage du travers, page 9-9*.
8. Repousser délicatement le magasin jusqu'à ce qu'il s'arrête.
9. Si l'administrateur système l'a activée, la fenêtre des paramètres du magasin peut s'afficher sur l'interface utilisateur.

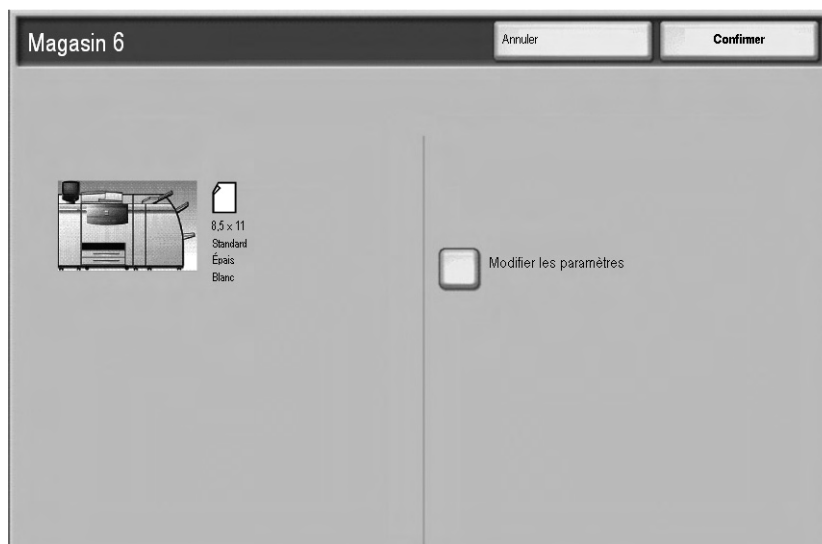

- a. Si le format, le type et le grammage de papier corrects sont indiqués dans la fenêtre, sélectionner **Confirmer**.
 - b. Si les paramètres du magasin doivent être modifiés, sélectionner **Modifier les paramètres** ; la fenêtre Propriétés du magasin s'affiche.
10. Dans la fenêtre Propriétés du magasin, sélectionner l'option à modifier (Format papier, Type de papier/Grammage, etc.).
 11. Modifier l'option sélectionnée (Format papier, par exemple).
 12. Sélectionner **Enregistrer** pour continuer.
 13. Sélectionner **Enregistrer** pour continuer.
 14. Sélectionner **Confirmer** pour enregistrer les informations et fermer l'écran de paramètres du magasin.

Chargement d'intercalaires dans le MGCGF

Remarque

Si la perforuseuse GBC AdvancedPunch est reliée à la machine, se reporter à la documentation client de la perforuseuse pour des informations sur le chargement des intercalaires dans les magasins.

Utiliser la procédure suivante pour charger des intercalaires dans les magasins du MGCGF.

1. Sélectionner les intercalaires appropriés pour le travail.
2. Sortir doucement le magasin jusqu'à ce qu'il arrive en butée.
3. Déramer les intercalaires avant de les charger dans le magasin.
4. Charger et aligner le bord du support à onglet contre le bord droit du magasin en départ grand côté (DGC), comme illustré ci-dessous :

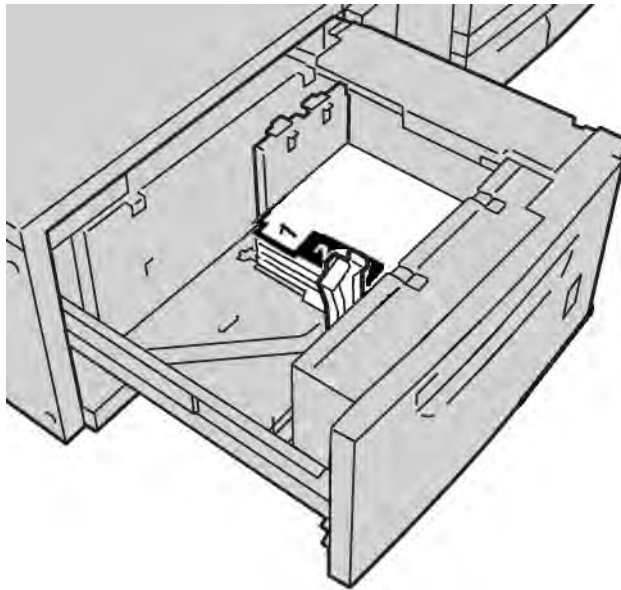

5. Régler les guides de format en appuyant sur le levier de dégagement et en déplaçant délicatement le guide latéral pour qu'il soit en contact avec le papier placé dans le magasin.
Ne pas charger le magasin au-delà de la ligne de remplissage maximale située à l'arrière du guide latéral.
6. Si nécessaire, régler les leviers de réglage du travers sur les positions souhaitées pour le travail d'impression ; se reporter à la section *Leviers de réglage du travers*, page 9-9.
7. Repousser délicatement le magasin jusqu'à ce qu'il s'arrête.

8. Si l'administrateur système l'a activée, la fenêtre des paramètres du magasin peut s'afficher sur l'interface utilisateur.

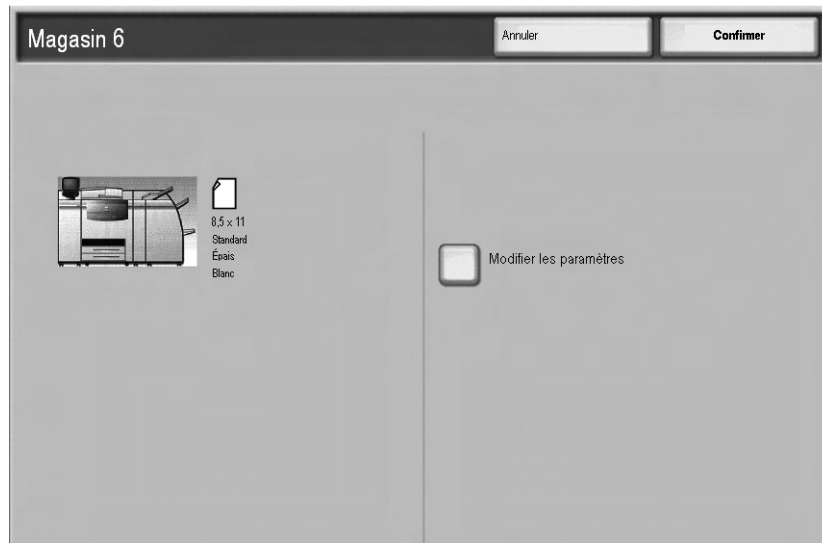

- a. Si le format, le type et le grammage de papier corrects sont indiqués dans la fenêtre, sélectionner **Confirmer**.
 - b. Si les paramètres du magasin doivent être modifiés, sélectionner **Modifier les paramètres** ; la fenêtre Propriétés du magasin s'affiche.
9. Dans la fenêtre Propriétés du magasin, sélectionner l'option à modifier (Format papier, Type de papier/Grammage, etc.).
 10. Modifier l'option sélectionnée (Format papier, par exemple).
 11. Sélectionner **Enregistrer** pour continuer.
 12. Sélectionner **Enregistrer** pour continuer.
 13. Sélectionner **Confirmer** pour enregistrer les informations et fermer l'écran de paramètres du magasin.

Chargement de transparents dans le MGCGF

Utiliser la procédure suivante pour charger des transparents dans les magasins du MGCGF.

1. Sélectionner les transparents appropriés pour le travail.
2. Sortir doucement le magasin jusqu'à ce qu'il arrive en butée.
3. Déramer les transparents pour éviter qu'ils ne collent les uns aux autres avant de les charger dans le magasin.
4. Charger les transparents au-dessus d'une petite pile de papier de même format et aligner le bord des transparents contre le bord droit du magasin comme illustré ci-dessous :

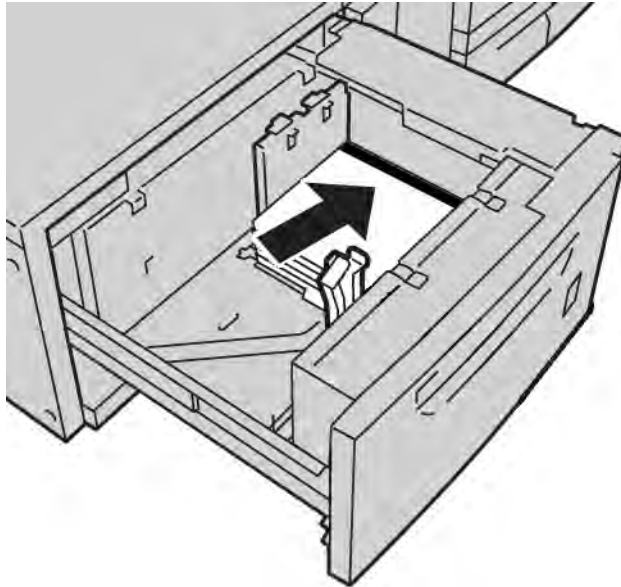

5. Régler les guides de format en appuyant sur le levier de dégagement et en déplaçant délicatement le guide latéral pour qu'il soit en contact avec le papier placé dans le magasin.
Ne pas charger le magasin au-delà de la ligne de remplissage maximale située à l'arrière du guide latéral.
6. Si nécessaire, régler les leviers de réglage du travers sur les positions souhaitées pour le travail d'impression ; se reporter à la section *Leviers de réglage du travers*, page 9-9.
7. Repousser délicatement le magasin jusqu'à ce qu'il s'arrête.

8. Si l'administrateur système l'a activée, la fenêtre des paramètres du magasin peut s'afficher sur l'interface utilisateur.

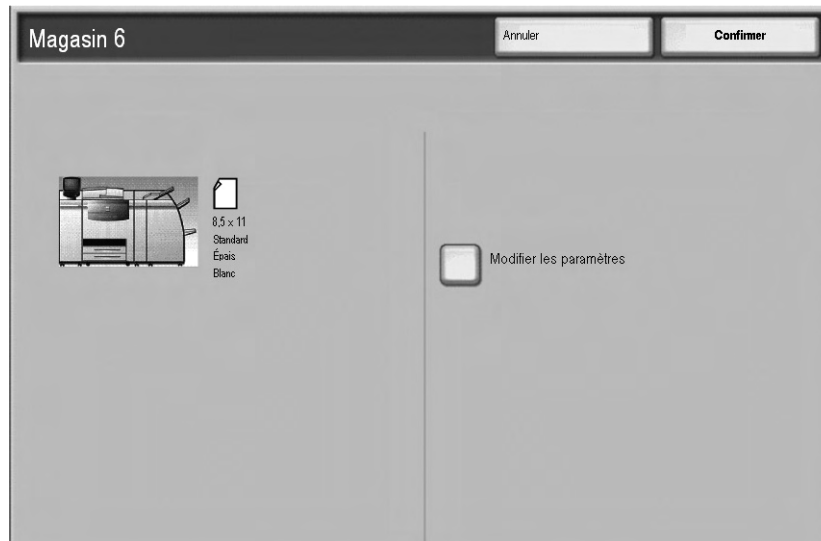

- a. Si le format, le type et le grammage de papier corrects sont indiqués dans la fenêtre, sélectionner **Confirmer**.
 - b. Si les paramètres du magasin doivent être modifiés, sélectionner **Modifier les paramètres** ; la fenêtre Propriétés du magasin s'affiche.
9. Dans la fenêtre Propriétés du magasin, sélectionner l'option à modifier (Format papier, Type de papier/Grammage, etc.).
10. Modifier l'option sélectionnée (Format papier, par exemple).
11. Sélectionner **Enregistrer** pour continuer.
12. Sélectionner **Enregistrer** pour continuer.
13. Sélectionner **Confirmer** pour enregistrer les informations et fermer l'écran de paramètres du magasin.

Chargement de papier perforé dans le MGCGF pour les travaux d'impression recto ou recto verso.

Utiliser la procédure suivante pour charger du papier dans les magasins du MGCGF.

1. Sélectionner le papier approprié pour le travail.
2. Sortir doucement le magasin jusqu'à ce qu'il arrive en butée.
3. Ouvrir la rame de papier avec la ligne de collage vers le haut.
4. Déramer les feuilles avant de les placer dans le magasin.
5. Charger et placer le papier perforé contre le bord droit du magasin comme décrit ci-dessous pour l'alimentation DPC ou DGC :

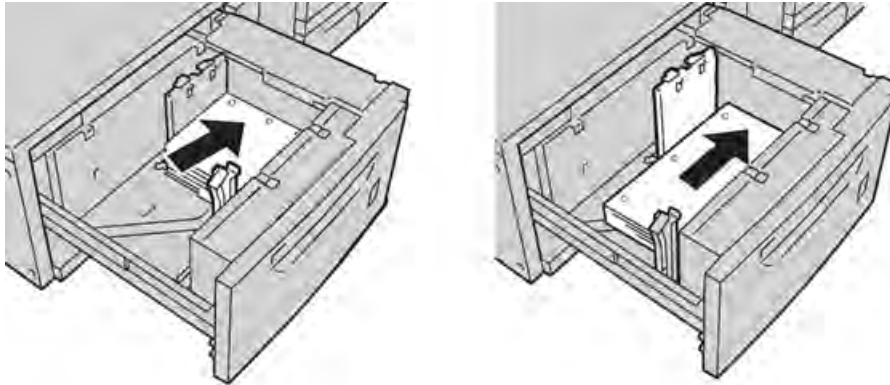

6. Régler les guides de format en appuyant sur le levier de dégagement et en déplaçant délicatement le guide latéral pour qu'il soit en contact avec le papier placé dans le magasin.

Ne pas charger le magasin au-delà de la ligne de remplissage maximale située à l'arrière du guide latéral.

7. Si nécessaire, régler les leviers de réglage du travers sur les positions souhaitées pour le travail d'impression ; se reporter à la section *Leviers de réglage du travers*, page 9-9.
8. Repousser délicatement le magasin jusqu'à ce qu'il s'arrête.
9. Si l'administrateur système l'a activée, la fenêtre des paramètres du magasin peut s'afficher sur l'interface utilisateur.

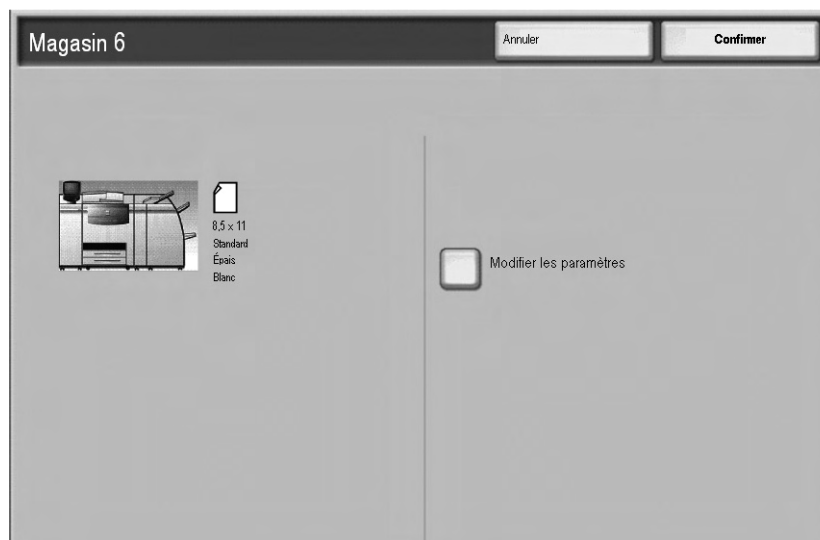

- a. Si le format, le type et le grammage de papier corrects sont indiqués dans la fenêtre, sélectionner **Confirmer**.
 - b. Si les paramètres du magasin doivent être modifiés, sélectionner **Modifier les paramètres** ; la fenêtre Propriétés du magasin s'affiche.
10. Dans la fenêtre Propriétés du magasin, sélectionner l'option à modifier (Format papier, Type de papier/Grammage, etc.).
 11. Modifier l'option sélectionnée (Format papier, par exemple).
 12. Sélectionner **Enregistrer** pour continuer.
 13. Sélectionner **Enregistrer** pour continuer.
 14. Sélectionner **Confirmer** pour enregistrer les informations et fermer l'écran de paramètres du magasin.

Leviers de réglage du travers

Tous les magasins sont munis de leviers de réglage du travers. Ces leviers permettent d'améliorer la précision de l'alimentation des supports et de limiter les problèmes d'alimentation de travers.



Numéro d'élément	Description
1	Lever de réglage du travers arrière
2	Lever de réglage du travers droit

Remarque

- Ces leviers doivent rester sur leur position par défaut. La position de ces leviers ne doit être modifiée qu'en cas de problème de désalignement lors de l'exécution d'un travail spécifique et (ou) lorsqu'un type de support particulier est utilisé.
- La modification de la position par défaut des leviers de réglage du travers peut entraîner un plus grand nombre de problèmes de désalignement lors de l'utilisation de certains types de supports, tels que papier glacé, étiquettes, transparents et film.

Utiliser la procédure suivante pour ajuster les leviers de réglage du travers.

1. Sortir doucement le magasin jusqu'à ce qu'il arrive en butée.
2. Faites glisser le levier de réglage du travers arrière vers la droite (tel que montré ci-dessus).
3. Repousser délicatement le magasin jusqu'à ce qu'il s'arrête.

4. Si l'administrateur système l'a activée, la fenêtre des paramètres du magasin peut s'afficher sur l'interface utilisateur.

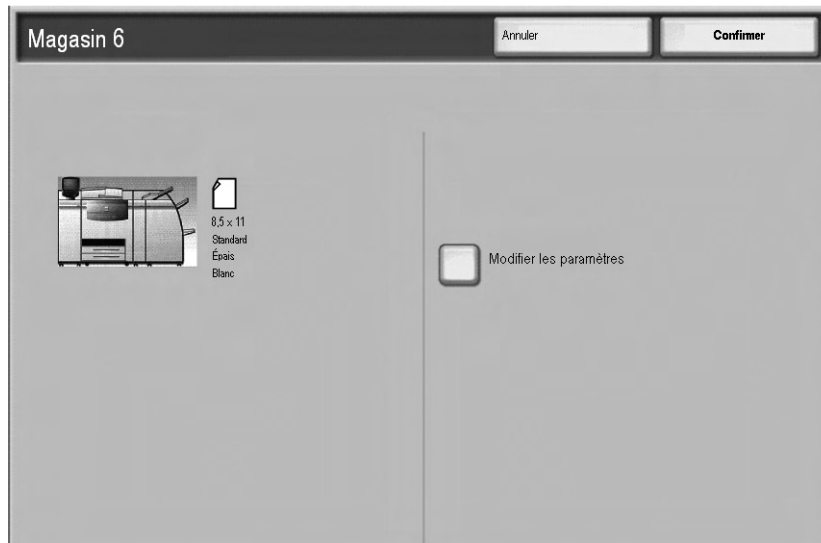

- a. Si le format, le type et le grammage de papier corrects sont indiqués dans la fenêtre, sélectionner **Confirmer**.
 - b. Si les paramètres du magasin doivent être modifiés, sélectionner **Modifier les paramètres** ; la fenêtre Propriétés du magasin s'affiche.
5. Dans la fenêtre Propriétés du magasin, sélectionner l'option à modifier (Format papier, Type de papier/Grammage, etc.).
 6. Modifier l'option sélectionnée (Format papier, par exemple).
 7. Sélectionner **Enregistrer** pour continuer.
 8. Sélectionner **Enregistrer** pour continuer.
 9. Sélectionner **Confirmer** pour enregistrer les informations et fermer l'écran de paramètres du magasin.
 10. Lancer le travail d'impression.
 - Le papier est alimenté correctement, sans travers et la sortie imprimée est satisfaisante ; il n'y a rien d'autre à faire.
 - Le papier est de travers et la sortie imprimée n'est pas satisfaisante ; passer à l'étape suivante.
 11. Sortir doucement le magasin jusqu'à ce qu'il arrive en butée.
 12. Faites glisser le levier de réglage du travers vers la gauche pour le remettre dans sa position par défaut.
 13. Faites glisser le levier de réglage du travers de droite vers l'avant du magasin.
 14. Repousser délicatement le magasin jusqu'à ce qu'il s'arrête.
 15. La fenêtre des paramètres du magasin peut s'afficher sur l'interface si l'administrateur système l'a activée.
 - a. Si le format, le type et le grammage de papier corrects sont indiqués dans la fenêtre, sélectionner **Confirmer**.
 - b. Si les paramètres du magasin doivent être modifiés, sélectionner **Modifier les paramètres** ; la fenêtre Propriétés du magasin s'affiche.
 16. Dans la fenêtre Propriétés du magasin, sélectionner l'option à modifier (Format papier, Type de papier/Grammage, etc.).
 17. Modifier l'option sélectionnée (Format papier, par exemple).
 18. Sélectionner **Enregistrer** pour continuer.

19. Sélectionner **Enregistrer** pour continuer.
20. Sélectionner **Confirmer** pour enregistrer les informations et fermer l'écran de paramètres du magasin.
21. Lancer le travail d'impression.
 - Le papier est alimenté correctement, sans travers et la sortie imprimée est satisfaisante ; il n'y a rien d'autre à faire.
 - Le papier est de travers et la sortie imprimée n'est pas satisfaisante ; passer à l'étape suivante.
22. Sortir doucement le magasin jusqu'à ce qu'il arrive en butée.
23. Faites glisser le levier de réglage du travers de droite vers l'arrière du magasin pour le remettre dans sa position par défaut
24. Repousser délicatement le magasin jusqu'à ce qu'il s'arrête.
25. Si les problèmes de réglage des travers persistent, se reporter à la section relative au réglage de l'alignement dans le Guide de l'administrateur système.

Résolution des incidents dans le MGCGF

Dégagement des incidents dans le MGCGF

Conseil

En cas d'incident papier, veiller à retirer toutes les feuilles et fragments de papier coincés dans le MGCGF avant de poursuivre les travaux d'impression.

Cette section décrit comment résoudre les incidents papier survenant dans les zones suivantes :

- Incidents papier dans les magasins du MGCGF
- Incidents papier au niveau du levier 1a et du bouton 1c
- Incidents papier au niveau au levier 1b et du bouton 1c
- Incidents papier au niveau du levier 1d et du bouton 1c

Remarque

Les solutions diffèrent selon la zone où est survenu l'incident papier. Suivre les instructions affichées pour retirer le papier coincé.

Incidents papier dans les magasins du MGCGF

Conseil

En cas d'incident papier, veiller à retirer toutes les feuilles et fragments de papier coincés dans le MGCGF avant de poursuivre les travaux d'impression.

1. Ouvrir le magasin dans lequel l'incident papier s'est produit.

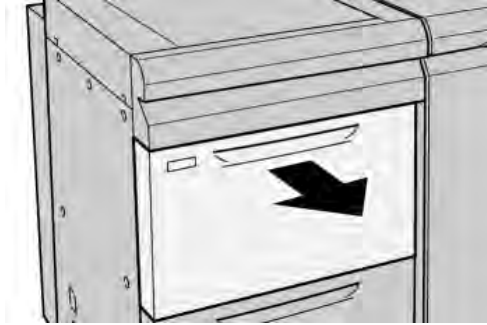

2. Retirer le papier coincé.

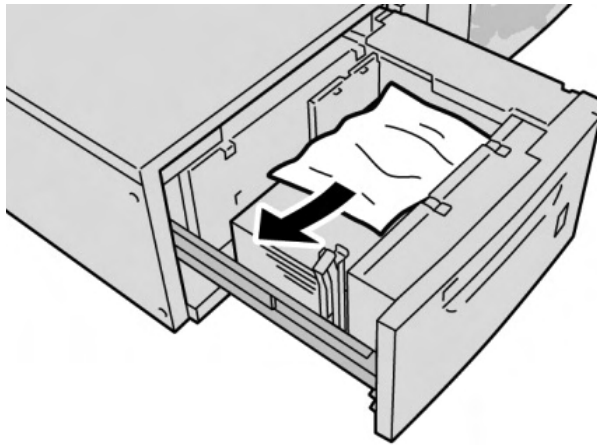

Remarque

Si le papier se déchire, retirer tout fragment de papier présent à l'intérieur de la machine.

3. Repousser délicatement le magasin jusqu'à ce qu'il s'arrête.

Incidents papier dans le MGCGF au niveau du levier 1a et du bouton 1c

1. Ouvrir le panneau avant du magasin grande capacité grand format (MGCGF).



2. Déplacer le levier 1a vers la droite et tourner le bouton 1c vers la droite. Retirer le papier coincé.

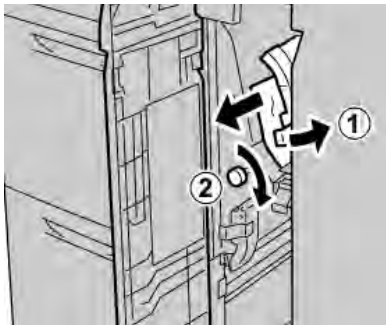

Remarque

Si le papier se déchire, retirer tout fragment de papier présent à l'intérieur de la machine.

3. Remettre le levier 1a dans sa position initiale.

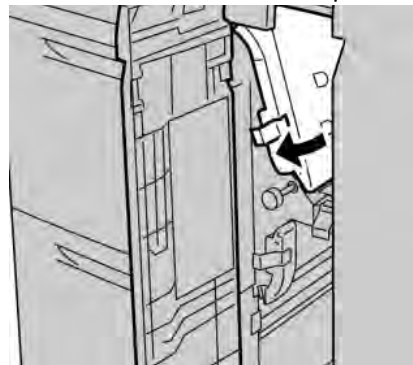

4. Fermer le panneau avant du magasin grande capacité grand format (MGCGF).

Remarque

Si le panneau avant du MGCGF n'est pas complètement fermé, un message s'affiche et la machine ne fonctionne pas.

Incidents papier dans le MGCGF au niveau du levier 1b et du bouton 1c

1. Ouvrir le panneau avant du magasin grande capacité grand format (MGCGF).



2. Déplacer le levier **1b** vers la droite et tourner le bouton **1c** vers la droite. Retirer le papier coincé.

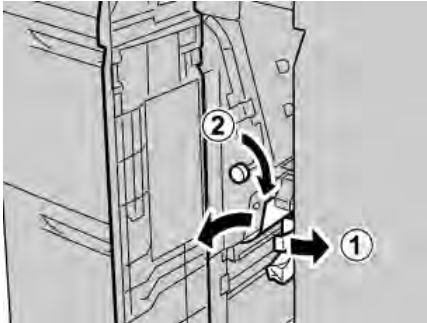

Remarque

Si le papier se déchire, retirer tout fragment de papier présent à l'intérieur de la machine.

3. Remettre le levier **1b** dans sa position d'origine.



4. Fermer le panneau avant du magasin grande capacité grand format (MGCGF).

Remarque

Si le panneau avant du MGCGF n'est pas complètement fermé, un message s'affiche et la machine ne fonctionne pas.

Incidents papier dans le MGCGF au niveau du levier 1d et du bouton 1c

1. Ouvrir le panneau avant du magasin grande capacité grand format (MGCGF).

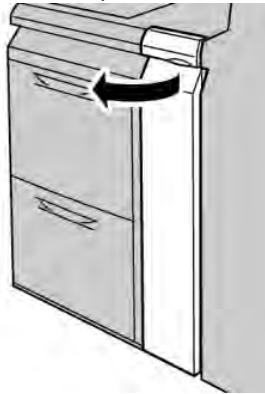

2. Déplacer le levier 1d vers le haut et retirer le papier coincé.



Remarque

Si le papier se déchire, retirer tout fragment de papier présent à l'intérieur de la machine.

3. Si le papier ne peut pas être retiré, tourner le bouton 1c dans le sens des aiguilles d'une montre afin de faciliter son retrait.

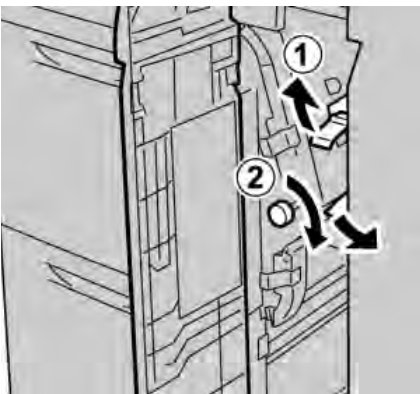

Remarque

Si le papier se déchire, retirer tout fragment de papier présent à l'intérieur de la machine.

4. Remettre le levier **1d** dans sa position d'origine.



5. Fermer le panneau avant du magasin grande capacité grand format (MGCGF).

Remarque

Si le panneau avant du MGCGF n'est pas complètement fermé, un message s'affiche et la machine ne fonctionne pas.

Codes incident du MGCGF

Si un incident/une erreur se produit dans le magasin grande capacité grand format, la machine affiche un message d'incident/erreur sur l'interface utilisateur. Le tableau suivant répertorie les codes incident liés au magasin grande capacité grand format et les codes incident liés au module de finition.

Code incident	Cause possible	Solution recommandée
024 955 024 956	Un magasin du MGCGF est vide.	Ajouter du papier dans le magasin approprié du MGCGF
077 210	Un magasin du MGCGF est cassé	<ol style="list-style-type: none"> 1. Mettre la machine hors tension, puis la remettre sous tension. 2. Si le problème persiste, appeler le Centre Services Xerox. Des magasins autres que ceux du MGCGF peuvent être utilisés en attendant.
078 100 078 101 078 102	Un magasin du MGCGF ne fonctionne pas correctement	<ol style="list-style-type: none"> 1. Vérifier les supports chargés dans le magasin. 2. Mettre l'imprimante hors tension, puis la remettre sous tension. 3. Si les erreurs persistent, appeler le Centre Services Xerox.
078 210 078 211	Un magasin en option du MGCGF ne fonctionne pas correctement	<ol style="list-style-type: none"> 1. Vérifier le réglage papier des magasins et mettre la machine hors tension, puis la remettre sous tension. 2. Si le problème persiste, appeler le Centre Services Xerox. <p>Remarque Des magasins autres que ceux du MGCGF peuvent être utilisés en attendant.</p>

Code incident	Cause possible	Solution recommandée
078 260 078 261 078 262 078 263 078 264 078 265 078 266 078 267 078 268 078 269 078 270 078 271 078 272 078 273 078 274 078 275 078 276 078 277 078 278 078 279 078 280	Un magasin du MGCGF ne fonctionne pas correctement	<ol style="list-style-type: none"> 1. Vérifier les supports chargés dans les magasins. 2. Mettre l'imprimante hors tension, puis la remettre sous tension. 3. Si le problème persiste, appeler le Centre Services Xerox.
078 300 078 301 078 500 078 901 078 941 078 942 078 943	Un magasin du MGCGF ne fonctionne pas correctement	<ol style="list-style-type: none"> 1. Vérifier les supports chargés dans le magasin. 2. Mettre l'imprimante hors tension, puis la remettre sous tension. 3. Si les erreurs persistent, appeler le Centre Services Xerox.

Fiche technique du magasin grande capacité grand format (MGCGF)

Magasin grande capacité grand format (MGCGF/magasins 6 et 7)

Élément	Spécifications
Format papier	DGC : <ul style="list-style-type: none"> • B5 • 7,25 x 10,5 • A4/8,5 x 11 • 8 x 10 DPC : <ul style="list-style-type: none"> • B4/8,5 x 11 • 8,5 x 13 • 8,5 x 14 • B4/10 x 14 • A3/11 x 17 • 12 x 18 (305 x 457 mm) • SRA3/12,6 x 17,7 • 13 x 18 (330 x 457 mm) • 13 x 19 (330 x 483 mm) • 12,6 x 19,2 (320 x 488 mm) • B5 • 4 x 6 (101,6 x 152,4 mm) - carte postale Formats personnalisés : 182 à 330 mm (7,2 à 13 pouces) de large et 182 à 488 mm (7,2 à 19,2 pouces) de long
Grammage	55 à 350 g/m ² (18 lb à 130 lb)
Capacité	2 000 feuilles/magasin Important : lorsque du papier Xerox jusqu'à 24 lb/90 g/m ² est utilisé.
Dimensions	39 pouces (largeur) x 30 pouces (profondeur) x 39 pouces (hauteur) 988 mm largeur (+/- 5 mm) x 762 mm profondeur (+/- 5 mm) x 992 mm hauteur (+/- 5 mm)
Poids	115 kg (254 lb) Important : le poids n'inclut pas les supports.

Module d'interface

Disponible en option, le module d'interface est un module de finition qui s'utilise avec d'autres modules de finition eux-mêmes en option, tels que le module de réception grande capacité, le module de finition standard ou la plieuse/brocheuse. Le module d'interface sert de périphérique de communication et de circuit papier entre l'imprimante et un module de finition en option tel que le module de réception grande capacité.

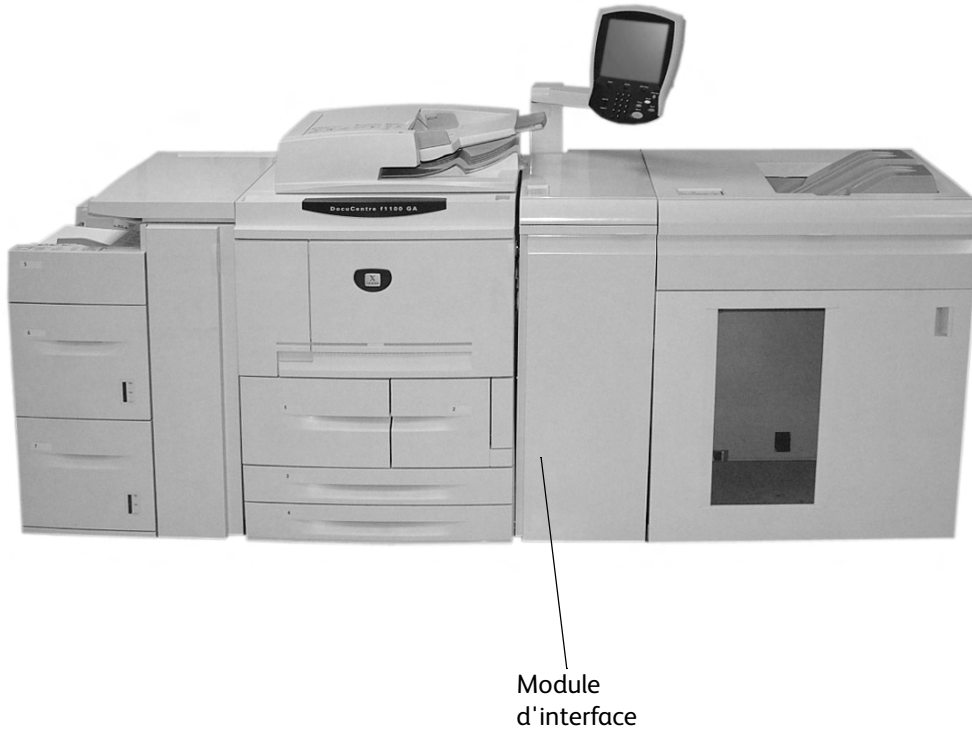

Panneau de commande

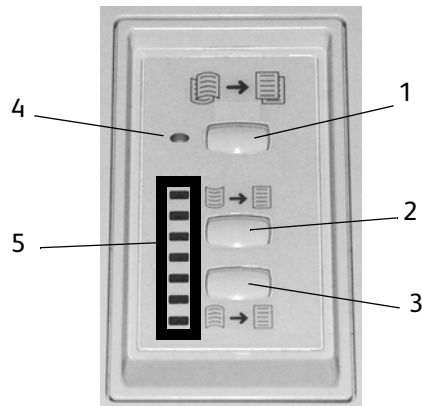

Le panneau de commande comprend les éléments suivants :

1. **Bouton de réglage automatique de la tuile** : ce bouton permet de sélectionner la fonction de détuilage automatique.
2. **Bouton de réglage manuel de la tuile ascendante** : ce bouton permet de sélectionner l'une des trois valeurs de réglage de la tuile ascendante.
3. **Bouton de réglage manuel de la tuile descendante** : ce bouton permet de sélectionner l'une des trois valeurs de réglage de la tuile descendante.
4. **Voyant de réglage automatique de la tuile** : ce voyant indique que le mode de détuilage automatique est sélectionné.
5. **Voyants tuile ascendante/descendante** : ces voyants indiquent le réglage manuel actuellement sélectionné pour la tuile ascendante ou descendante.

Circuit papier

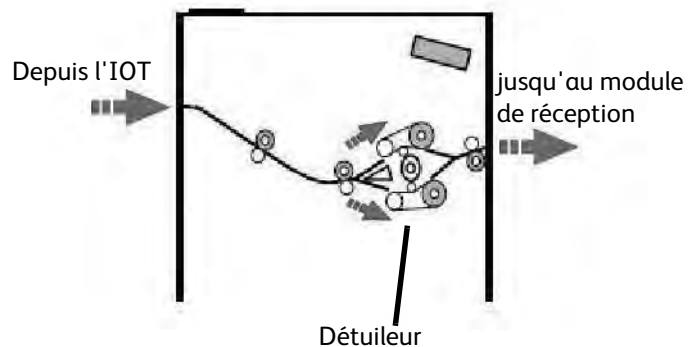

Lorsque les supports pénètrent dans le module d'interface, ils sont acheminés dans le déuilleur afin de corriger la tuile. Le déuilleur comprend deux rouleaux de détuilage (supérieur et inférieur) qui applique une pression sur le support suivant le circuit ci-après :

- valeurs par défaut du système ;
- valeurs de détuilage définies sur l'interface utilisateur en mode Outils ;
- réglages manuels effectués sur le panneau de commande du déuilleur.

Selon les paramètres de détuilage, le papier est acheminé le long du circuit de tuile ascendante (concave) ou du circuit de tuile descendante (convexe). Le degré de pression est appliqué indépendamment aux bras de détuilage ascendant et descendant.

Après son passage dans le dépileur, le papier est refroidi, puis acheminé vers le module de réception grande capacité et autres modules de finition actuellement connectés.

Tuile du papier

Sous l'effet de la chaleur, le papier perd de son humidité et se courbe vers la source de chaleur. Les travaux à fort taux de couverture ont tendance à se courber davantage en raison de l'effet plastifiant du toner sur la surface du papier. Le système tente alors de limiter le problème en utilisant le dispositif de dépileage mécanique situé dans le module d'interface.

Divers facteurs ont une incidence sur la tuile, notamment :

- le grammage du papier et son type (couché ou non couché) ;
- la quantité de toner et la zone de couverture sur chaque feuille ;
- la manière dont le papier est chargé dans le magasin ;
- les conditions ambiantes qui règnent dans la salle de stockage du papier ;
- la quantité de chaleur générée au cours du processus de fixation.

Si la tuile est inacceptable, il est possible de modifier le réglage.

Dépileage automatique

En mode de dépileage automatique, les paramètres de dépileage adéquats sont sélectionnés sur l'interface utilisateur, en mode Outils, en procédant comme suit :

1. Se connecter en tant qu'administrateur
2. Appuyer sur le bouton État de la machine.
3. Sélectionner l'onglet Outils.
4. Sélectionner l'option Paramètres système>Paramètres services communs>Maintenance et
5. Sélectionner la fonction de réglage du dépileur (Decurler Setup)

Paramètres de dépileage prédéfinis

Le système comprend également plusieurs paramètres prédéfinis automatisés pour contrôler la tuile du papier. Ces paramètres permettent à la machine de définir automatiquement le niveau de correction de la tuile sur le dépileur. Par conséquent, si la tuile du papier constitue un problème, il convient d'utiliser l'un de ces paramètres prédéfinis pour y remédier.

Lorsque les supports sont acheminés dans le dépileur, le niveau de correction de la tuile est indiqué au moyen des divers voyants visibles sur le panneau de commande du module d'interface. Outre le mode de dépileage automatique, il existe un mode manuel qui permet de régler le niveau de correction de la tuile depuis le panneau de commande du module d'interface.

Dépileage manuel

Sept niveaux de correction de la tuile sont disponibles sur le panneau de commande du module d'interface en mode de **dépileage manuel** : trois niveaux pour la tuile ascendante, trois niveaux pour la tuile descendante, plus un niveau sans correction.

Le niveau de correction de la tuile peut être modifié sur sélection du bouton correspondant. Le niveau de correction de la tuile actuellement sélectionné est indiqué par les voyants du panneau de commande.

Résolution d'incidents

S'il se produit un incident, la machine arrête d'imprimer et un message s'affiche sur l'interface utilisateur. Suivre l'ensemble des instructions affichées, dans l'ordre indiqué.

Incidents papier dans le module d'interface



Effectuer les opérations suivantes pour résoudre un incident papier dans le module d'interface et reprendre l'impression :

1. Ouvrir le panneau avant du module d'interface.
2. Relever les poignées vertes et/ou tourner la molette verte et retirer le papier coincé ainsi que les débris de papier.
3. Fermer le panneau avant du module d'interface.
4. Si l'interface utilisateur signale un incident papier dans la presse numérique, suivre les instructions affichées à l'écran pour retirer le papier coincé dans la zone indiquée. Consulter la section consacrée à la résolution des incidents papier dans le chapitre Résolution des incidents de ce guide.
5. Suivre les instructions affichées sur l'interface utilisateur de la presse numérique pour reprendre l'impression.

Procédures élémentaires de résolution des incidents

Lorsqu'un problème survient au niveau du module d'interface, des instructions peuvent s'afficher sur l'interface utilisateur ; lire les informations proposées dans cette section pour résoudre le problème.

Le tableau de codes incident qui débute à la page suivante répertorie les problèmes qui peuvent affecter le module d'interface et les solutions applicables. Si les instructions indiquées ne permettent pas de résoudre le problème, appeler le Centre Services Xerox.

Codes incident

Code incident	Cause possible	Solution recommandée
048 100 048 102 048 103 048 900 048 901 048 903	Incident papier <ul style="list-style-type: none"> Incident papier au cours de l'alimentation Un message signalant un incident papier est affiché sur l'interface utilisateur 	<ul style="list-style-type: none"> Ouvrir le panneau avant. Retirer avec précaution toutes les feuilles et les morceaux de papier présents dans les zones de dégagement des incidents. Fermer le panneau avant. Vérifier que le papier utilisé est conforme aux spécifications.
048 300	Le panneau avant est ouvert.	Fermer le panneau avant.
048 310 048 311 048 312 048 313 048 314 048 315 048 316	Problème au niveau de la courroie ou du détecteur du détuileur	Effectuer une mise hors tension puis sous tension.
048 318 048 319	Défaillance du ventilateur	Effectuer une mise hors tension puis sous tension.
048 320 048 321 048 322	Échec de la communication ou de la connexion	<ul style="list-style-type: none"> Vérifier la connexion entre le module d'interface et le module de finition. Effectuer une mise hors tension puis sous tension.
048 323	Défaillance du module d'interface	Effectuer une mise hors tension puis sous tension.

Spécifications

Alimentation électrique

100 V à 240 V

Fréquence : 50/60 Hz

Température et humidité

10 à 32°C, HR de 15 à 85

50 à 90°F, HR de 15 à 85

Remarque

Si la température est supérieure à 28°C (82°F), il convient de réduire l'humidité ambiante pour assurer un fonctionnement conforme aux performances indiquées.

Module de réception grande capacité

Le module de réception grande capacité est un module de finition proposé en option qui permet la réception et le décalage des impressions. Ce module se fixe sur le côté droit de la presse numérique, au moyen du module d'interface. Il remplace le bac à décalage.

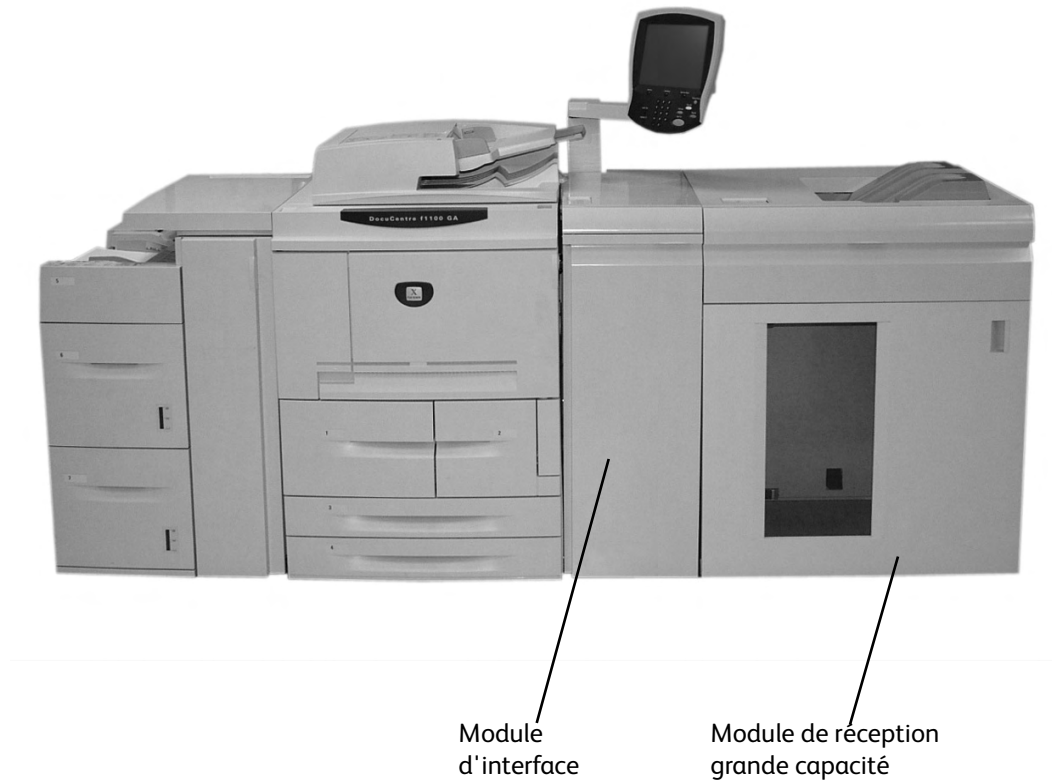

Présentation des éléments

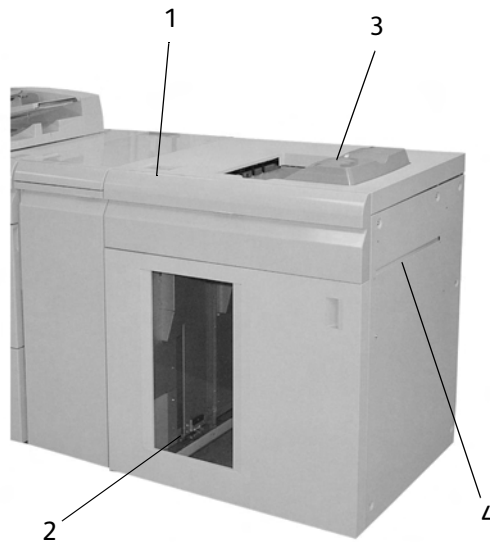

1. Permet le contrôle manuel des diverses fonctions du module de réception grande capacité.
2. Les jeux assemblés (jusqu'à 5000 feuilles) sont acheminés dans le bac situé sur un chariot mobile.
3. Jusqu'à 500 feuilles peuvent être reçues dans le bac supérieur :
 - lorsque les feuilles sont purgées suite à un incident papier ;
 - lorsque le bouton Épreuve est sélectionné ;
 - lorsque ce bac est sélectionné comme destination des impressions. Les étiquettes doivent être envoyées dans le bac supérieur.
4. Utilisé uniquement lorsqu'un deuxième module de finition/réception est installé. Ce circuit permet d'acheminer les jeux assemblés du module de réception grande capacité vers un module de finition connecté ou un autre module de réception grande capacité.

Panneau de commande

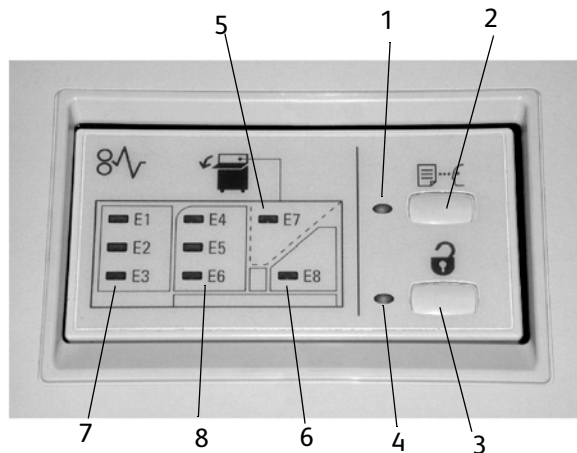

1. **Voyant Épreuve** : ce voyant clignote jusqu'à ce que l'épreuve (échantillon) soit reçue dans le bac supérieur.
2. **Bouton Épreuve** : appuyer sur ce bouton pour que le jeu assemblé suivant soit reçu dans le bac supérieur du module de réception grande capacité.
3. **Bouton de déchargement** : appuyer une fois sur ce bouton pour abaisser le bac du module de réception et déverrouiller le panneau avant.
4. **Voyant de déchargement** : ce voyant s'allume lorsque le bac du module de réception est en position abaissée et que le panneau avant peut être ouvert.
5. **Incident papier au niveau du bac supérieur** : clignote en cas d'incident papier au niveau du bac supérieur (E7).
6. **Incident papier au niveau de la zone de sortie** : clignote en cas d'incident papier au niveau de la zone de sortie (E8).
7. **Incident papier au niveau de la zone d'entrée du module de réception** : clignote en cas d'incident papier au niveau de la zone d'entrée du module de réception (E1, E2 ou E3).
8. **Incident papier au niveau du transport du module de réception** : clignote en cas d'incident papier au niveau du transport du module de réception (E4, E5 ou E6).

Bacs du module de réception grande capacité

Bac supérieur

Le bac supérieur présente les caractéristiques suivantes :

- Il permet d'empiler aisément les copies/impressions sans qu'elles se froissent ou se plient.
- Le fonctionnement du module de réception grande capacité peut être interrompu sur sélection du bouton **Arrêt** sur l'interface utilisateur de la machine pour faciliter la récupération des copies/impressions.

Fonction Épreuve

Pour imprimer des épreuves :

1. Sous **Réception**, sélectionner :
 - a. **Assemblée** ou **En série** et

b. Destination/Décalage

2. Sélectionner **Bac de réception - Chariot**, puis **Jeu épreuve simultanée**.
3. Sélectionner **Jeu épreuve activé**.

La fonction **Jeu épreuve activé** envoie les pages spécifiées ou jeux d'un travail vers le bac supérieur du module grande capacité. L'utilisateur peut alors vérifier les impressions avant de continuer à imprimer la majeure partie du travail vers le chariot.

- Avec une réception **assemblée**, par exemple, si le travail est programmé pour 100 jeux d'un document de 50 pages, l'utilisateur peut choisir d'imprimer 1 à 3 jeux échantillon.
 - Avec une réception **en série**, par exemple, si le travail est programmé pour 100 copies des 50 pages d'un document, l'utilisateur peut choisir d'imprimer 1 à 3 pages échantillon.
4. Entrer le nombre de pages/jeux échantillon à imprimer dans **Premier échantillon**, puis **2ème échantillon** et **3ème échantillon** (le cas échéant).
 5. Sélectionner **Enregistrer**.

Déchargement du bac

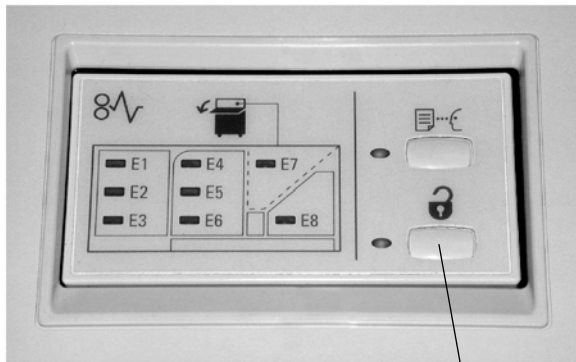

Bouton de **déchargement**

Procéder comme suit pour décharger le bac du module de réception grande capacité lorsqu'il est plein ou pour récupérer un travail terminé :

1. Appuyer sur le bouton de déchargement situé sur le panneau de commande du module de réception grande capacité. Le voyant clignote jusqu'à ce que le bac soit en position abaissée.
2. Lorsque le voyant de déchargement demeure allumé, ouvrir le panneau avant.
3. Placer la barre de maintien de la pile sur le papier empilé.
4. Sortir le chariot du bac. Retirer la barre de maintien.
5. Vider le bac.
6. Pousser le chariot du bac vide dans le module de réception grande capacité.
7. Fixer la barre de maintien de la pile en position dans le module de réception grande capacité.
8. Fermer le panneau. Le bac remonte en position de fonctionnement.

Résolution des incidents papier

S'il se produit un incident, la machine arrête d'imprimer et un message s'affiche sur l'interface utilisateur. Suivre l'ensemble des instructions affichées, dans l'ordre indiqué.

Incidents papier à l'entrée du module de réception grande capacité (E1, E2 et E3)

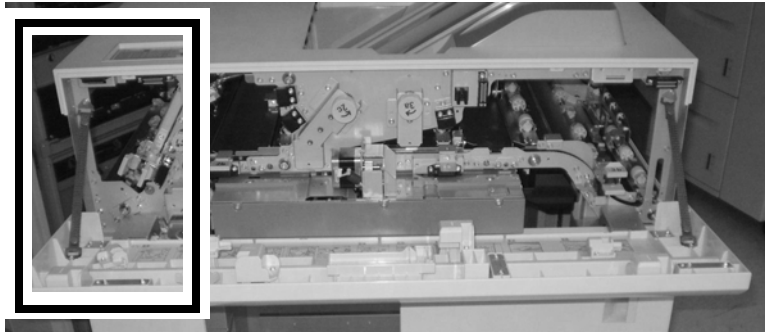

Effectuer les opérations suivantes pour résoudre un incident papier à l'entrée du module de réception grande capacité et reprendre l'impression :

1. Ouvrir le panneau avant du module de réception grande capacité. Suivre les instructions indiquées à l'intérieur du panneau avant pour résoudre un incident papier dans les zones E1, E2 ou E3.
2. Relever la poignée verte et/ou tourner la molette verte et retirer le papier coincé dans la zone d'entrée.
3. Abaisser la poignée verte.
4. Fermer le panneau avant du module de réception grande capacité.
5. Si l'interface utilisateur signale un incident papier dans la presse numérique, suivre les instructions affichées à l'écran pour retirer le papier coincé dans la zone indiquée. Consulter la section consacrée à la résolution des incidents papier dans le chapitre Résolution des incidents de ce guide.
6. Suivre les instructions affichées sur l'interface utilisateur de la presse numérique pour reprendre l'impression.

Incidents au niveau du transport du bac grande capacité (E4, E5 et E6)

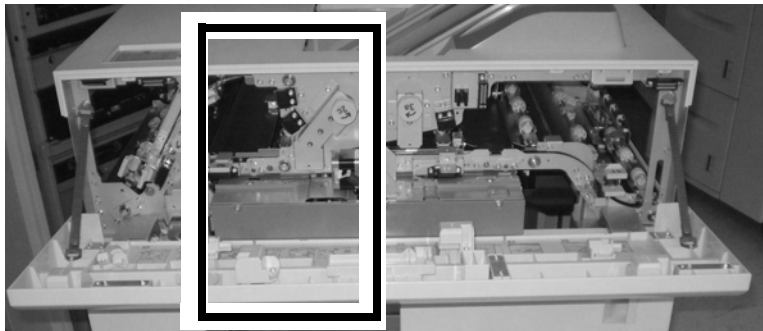

Effectuer les opérations suivantes pour résoudre un incident papier au niveau du transport du module de réception grande capacité et reprendre l'impression :

1. Ouvrir le panneau avant du module de réception grande capacité. Suivre les instructions indiquées à l'intérieur du panneau avant pour résoudre un incident papier dans les zones E4, E5 ou E6.
2. Relever la poignée verte et/ou tourner la molette verte et retirer le papier coincé dans la zone de transport.
3. Abaisser la poignée verte.

4. Fermer le panneau avant du module de réception grande capacité.
5. Si l'interface utilisateur signale un incident papier dans la presse numérique, suivre les instructions affichées à l'écran pour retirer le papier coincé dans la zone indiquée. Consulter la section consacrée à la résolution des incidents papier dans le chapitre Résolution des incidents de ce guide.
6. Suivre les instructions affichées sur l'interface utilisateur de la presse numérique pour reprendre l'impression.

Incident papier dans le bac supérieur du module de réception grande capacité (E7)

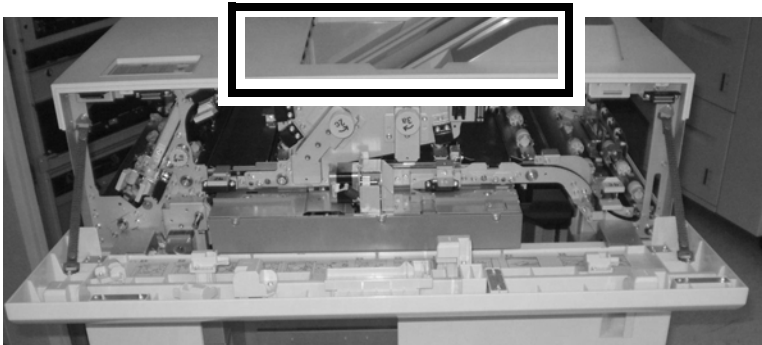

Effectuer les opérations suivantes pour résoudre un incident papier au niveau du bac supérieur du module de réception grande capacité et reprendre l'impression :

1. Ouvrir le panneau avant du module de réception grande capacité.
2. Retirer le papier coincé dans le bac supérieur.
3. Fermer le panneau avant du module de réception grande capacité.
4. Si l'interface utilisateur signale un incident papier dans la presse numérique, suivre les instructions affichées à l'écran pour retirer le papier coincé dans la zone indiquée. Consulter la section consacrée à la résolution des incidents papier dans le chapitre Résolution des incidents de ce guide.
5. Suivre les instructions affichées sur l'interface utilisateur de la presse numérique pour reprendre l'impression.

Incident papier à la sortie du module de réception grande capacité (E8)

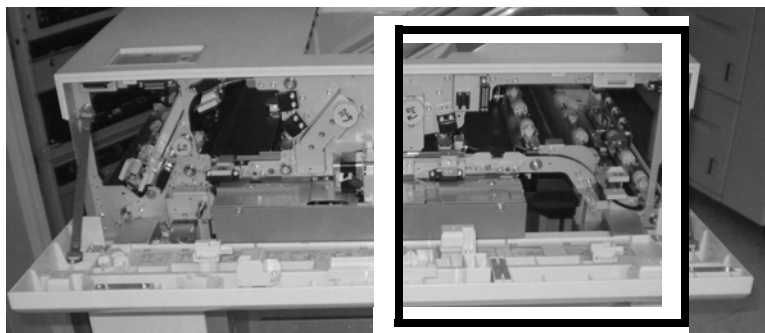

Effectuer les opérations suivantes pour résoudre un incident papier à la sortie du module de réception grande capacité et reprendre l'impression :

1. Ouvrir le panneau avant du module de réception grande capacité. Suivre les instructions indiquées à l'intérieur du panneau avant pour résoudre l'incident papier dans la zone E8.
2. Relever la poignée verte et/ou tourner la molette verte et retirer le papier coincé dans la zone de sortie.
3. Fermer le panneau avant du module de réception grande capacité.

4. Si l'interface utilisateur signale un incident papier dans la presse numérique, suivre les instructions affichées à l'écran pour retirer le papier coincé dans la zone indiquée. Consulter la section consacrée à la résolution des incidents papier dans le chapitre Résolution des incidents de ce guide.
5. Suivre les instructions affichées sur l'interface utilisateur de la presse numérique pour reprendre l'impression.

Conseils et astuces sur l'utilisation du module de réception grande capacité

1. Vérifier si le papier présent dans le bac du module de réception présente une tuile.
 - Non, le papier ne présente pas de tuile : appeler le Centre Services.
 - Si les impressions conviennent, il n'y a rien d'autre à faire.
 - Si les impressions **ne conviennent pas**, appeler le Centre Services Xerox..
 - Oui, le papier présente une tuile : passer à l'étape suivante.
2. Régler la tuile à l'aide du panneau de commande du détuileur, en haut du module d'interface ; pour plus d'informations sur le réglage de la tuile du papier, se reporter à la page 9-21.
3. Si la tuile est toujours présente, recommencer le réglage.
4. Si le problème persiste, contacter le Centre Services Xerox.

Codes incident

Code incident	Cause possible	Solution recommandée
049 100 049 101 049 102 049 104 049 106 049 108 049 113 049 114 049 115 049 116 049 117 049 119 049 121 049 900 049 901 049 902 049 903 049 905 049 907 049 908	Incident papier <ul style="list-style-type: none"> • Incident papier au cours de l'alimentation • Un message signalant un incident papier est affiché sur l'interface utilisateur 	<ul style="list-style-type: none"> • Ouvrir le panneau avant. • Retirer avec précaution toutes les feuilles et les morceaux de papier présents dans les zones de dégagement des incidents. • Fermer le panneau avant. • Vérifier que le papier utilisé est conforme aux spécifications.
049 210 049 211	Problème au niveau du détecteur du panneau avant	Effectuer une mise hors tension puis sous tension.
049 212 049 213	Le bac du module de réception ne s'est pas relevé ou abaissé correctement	Effectuer une mise hors tension puis sous tension.
049 214 049 215 049 216 049 217 049 218	Problème/défaillance du détecteur	Effectuer une mise hors tension puis sous tension.

Code incident	Cause possible	Solution recommandée
049 219	Problème logiciel affectant le panneau avant	Le verrou du panneau avant est défini par l'état « ouvert » alors que le panneau est fermé (verrouillé). Effectuer une mise hors tension puis sous tension.
049 220 049 221	<ul style="list-style-type: none"> • Limite supérieure du bac non détectée • Limite inférieure du bac non détectée 	Effectuer une mise hors tension puis sous tension.
049 222 049 223 049 224 049 225 049 228 049 229 049 232 049 233 049 234 049 235 049 236 049 237 049 238 049 239 049 240 049 241 049 242 049 243 049 244 049 245 049 246 049 247 049 248 049 249 049 250 049 251 049 252 049 253	Problème/défaillance du détecteur	Effectuer une mise hors tension puis sous tension.
049 280 049 281 049 282 049 283 049 284	Problème/défaillance du détecteur	Effectuer une mise hors tension puis sous tension.
049 285 049 286	Erreur EEPROM	Effectuer une mise hors tension puis sous tension.
049 287	Erreur système	Effectuer une mise hors tension puis sous tension.
049 288	Une carte de la machine ou du module de réception grande capacité est peut-être déconnectée.	Effectuer une mise hors tension puis sous tension.
049 300	Panneau supérieur ouvert	Fermer le panneau supérieur.

Code incident	Cause possible	Solution recommandée
049 310	Le chariot du bac de réception n'est pas en position abaissée.	Effectuer une mise hors tension puis sous tension.
049 700	Erreur lors de l'empilement des supports imprimés	Vider le bac.
049 940	Panneau avant ouvert	Fermer le panneau avant.
049 941	L'interface utilisateur indique que le chariot du bac ou le bac doit être remis en place.	<ol style="list-style-type: none"> 1. Appuyer sur le bouton de déchargement. Le voyant clignote jusqu'à ce que le bac soit en position abaissée. 2. Lorsque le bac est en position abaissée, ouvrir le panneau avant. 3. Placer le chariot du bac en position correcte dans le module de réception grande capacité. 4. Fermer le panneau avant.
049 945	L'interface utilisateur affiche un message indiquant que le bac supérieur est plein.	Retirer le papier du bac supérieur.
049 960	Un message affiché sur l'interface utilisateur de la machine indique que le bac du module de réception doit être vidé avant d'atteindre sa capacité maximale.	<ul style="list-style-type: none"> • Vider le bac du module de réception. • S'assurer qu'aucune impression ne présente une tuile supérieure à 25,4 mm/1 pouce. • Si la tuile du papier dépasse 25,4 mm/1 pouce, régler la tuile à l'aide du panneau de commande du dépileur, en haut du module d'interface ; pour plus d'informations, se reporter à la page 9-22.
049 960 049 961 049 962 049 963 049 964 049 967 049 969 049 970 049 971 049 972	L'interface utilisateur affiche un message indiquant que la pile de papier doit être retirée.	<ol style="list-style-type: none"> 1. Appuyer sur le bouton de déchargement. Le voyant clignote jusqu'à ce que le bac soit en position abaissée. 2. Lorsque le bac est en position abaissée, ouvrir le panneau avant. 3. Sortir le chariot du bac. 4. Sortir tout le papier empilé. 5. Placer le chariot du bac en position correcte dans le module de réception grande capacité. 6. Fermer le panneau avant. 7. Effectuer une mise hors tension puis sous tension.

Panne d'alimentation

Si le module de réception grande capacité n'est plus alimenté :

- s'assurer que le cordon d'alimentation est branché sur une prise secteur adéquate ;
- s'assurer que la machine est sous tension ;
- s'assurer que le voyant du disjoncteur est en position « ON » ;
- si les opérations ci-dessus ne permettent pas de rétablir l'alimentation, appeler le Centre Services.

Spécifications

Recommandations relatives au papier

- Le bac du module de réception accepte les supports de grammage compris entre 64 et 280 g/m² (couchés ou non couchés) ; une détérioration de la qualité des supports et un risque accru d'incidents papier peuvent être constatés selon les supports.
- Les transparents peuvent être reçus dans le bac supérieur ou le bac principal. La hauteur de la pile doit être limitée à 100 transparents.
- Les supports couchés de grammage inférieur à 100 g/m² peuvent ne pas être aussi fiables que les supports couchés de grammage supérieur à 100 g/m².
- Les supports non standard de longueur supérieure à 305 mm (12 pouces) dans le sens d'alimentation doivent être d'au moins 210 mm (8,3 pouces) dans le sens transversal.
- Les supports non standard de longueur inférieure à 254 mm (10 pouces) dans le sens transversal doivent être d'au moins 330 mm (13 pouces) dans le sens d'alimentation.

Alimentation électrique

100 V à 240 V

Fréquence : 50/60 Hz

Température et humidité

10 à 32°C, HR de 15 à 85

50 à 90°F, HR de 15 à 85

Remarque

Si la température est supérieure à 28°C (82°F), il convient de réduire l'humidité ambiante pour assurer un fonctionnement conforme aux performances indiquées.

Glossaire

10

2D Overstrike	2D Overstrike est une commande de qualité image PCL qui provoque un décalage de chaque ligne de balayage d'un pixel dans les deux directions, rapide et lente, du balayage et fait que ces lignes soient mélangées avec la ligne de balayage originale. Les motifs très sombres sont donc imprimés comme une ligne noire intense.
abandonner	Interrompre l'exécution d'un programme, d'une impression ou d'une non-impression avant qu'elle soit terminée.
administrateur système	Personne généralement responsable de la configuration, de l'exploitation et de la maintenance des systèmes réseau et des postes de travail. L'administrateur système peut accéder et contrôler tout le système et données de travail à l'exception des données et fonctions de service.
agrafage	Option de finition qui utilise un fil prédécoupé pour agraffer chaque jeu d'impression.
anti-crênelage	Commande qui simule un changement partiel de position d'un pixel en imprimant les autres pixels et permettant à l'imprimante de lisser les contours ce qui a pour effet de réduire l'effet d'escalier.
AppleTalk	Protocole de communication du réseau inhérent au système d'exploitation Apple Macintosh.
ASCII	American Standard Code for Information Interchange : Code normalisé qui représente des lettres, des nombres et d'autres caractères établi par l'ANSI (American National Standards Institute) afin d'obtenir une compatibilité entre le traitement de données et l'équipement de communication de données.
assemblé	Méthode d'empilement des pages imprimées. Les impressions sont regroupées dans un ordre de page 1-2-3, 1-2-3, 1-2-3. Voir aussi en série.
attention	Notification qui signale l'utilisateur sur les informations de sécurité qui éviteront d'endommager l'équipement.
avertissement	Notification qui attire l'attention des utilisateurs sur les informations de sécurité qui leur éviteront de se blesser.
Axe des X	Axe horizontal sur une grille.
Axe des Y	Axe vertical sur une grille.
barre de défilement	Commande utilisée pour faire dérouler les données affichées dans une fenêtre ou paramètres d'espace de travail.
bitmap	Image électronique. Elle consiste en une matrice d'éléments d'image (pixels ou points), dans laquelle la valeur 1 signifie que l'élément d'image est numérisé et la valeur zéro qu'il ne l'est pas. Le nombre d'éléments d'image dans un carré dépend de la résolution de l'écran.

Glossaire

bon de travail	Fichier qui contient tous les paramètres déterminant la façon dont l'imprimante doit imprimer le document. Un bon de travail contient généralement des informations telles que le type de papier à utiliser, le mode d'impression, l'utilisation d'intercalaires et le nombre de copies à réaliser. Il contient également des informations sur les options de finition à appliquer - agrafage, reliure, etc.
cartouche de polices	Polices qui ont été ajoutées au serveur d'impression utilisant une disquette, un CD ROM, un répertoire UNIX ou téléchargées via une file d'attente en tant que partie d'une demande de travail. Ces polices peuvent être supprimées du système lorsqu'elles ne sont plus d'aucune utilité.
chaîne	Séquence de caractères alphanumériques traitée comme une unité de données par un programme.
chemin	Chemin vers un fichier sur un disque.
client d'impression	Application ou machine du système distribué qui assemble une demande de service et soumet la demande au serveur.
commande	Instruction qui commande au système d'effectuer une opération spécifique.
commande de trait PostScript	Opération graphique PostScript dans laquelle la longueur d'un chemin est peinte avec une couleur, telle que le noir.
compte	Manière d'identifier un travail. Un compte est formé par la combinaison de lettres, de nombres et de symboles. Si un compte n'est pas entré, le système indiquera "aucun".
contrôleur	Composant primaire du système d'impression qui gère la mise en file d'attente et le traitement des travaux d'impression envoyés sur le réseau, ainsi que d'autres tâches diverses.
curseur	Commande qui sert à définir une valeur et à donner une indication visuelle du paramètre.
décalage	Option dans laquelle les jeux d'impressions sont reçus empilés et décalés de quelques millimètres les uns par rapport aux autres.
décalage	Décaler les piles pour les jeux assemblés, les jeux en série ou les deux. Cette fonction permet d'obtenir des piles ou jeux de documents décalés.
décalage image	Option de travail qui permet de spécifier l'emplacement de l'impression sur la page en décalant l'image horizontalement et/ou verticalement suivant l'axe des X et/ou des Y.
décomposeur	Sous-système du serveur d'impression qui génère l'image bitmap basée sur le fichier PDL.
défaut de cadrage	Résultat de couleurs incorrectement alignées du fait de plusieurs facteurs comprenant l'étirement du papier et l'alignement de l'impression. Le défaut de cadrage aboutit à des espaces blancs et des tonalités décalées. Voir aussi recouvrement.
défilement	Utilisation de la barre de défilement pour visualiser les données qui ne peuvent pas être affichées entièrement à l'intérieur d'un seul volet.
démarrer	Sert à charger les instructions initiales dans la mémoire de l'ordinateur. Ces instructions vont alors commander le chargement du reste du programme.

départ grand côté (DGC)	Orientation du papier lors de son introduction dans la machine grand côté en premier. Voir aussi départ petit côté.
départ petit côté (DPC)	Orientation du papier lors de son introduction dans la machine petit côté en premier. Voir aussi départ grand côté.
diagnostics	Programmes utilisés pour effectuer un diagnostic des problèmes internes au système ou pour aider le personnel de maintenance à déterminer la source de ce type de problème.
disque dur	Lecteur de disque monté de façon permanente dans un ordinateur. Identique au disque fixe.
disque fixe	Lecteur de disque monté de façon permanente dans un ordinateur. Identique au disque dur.
DocuSP	Logiciel d'application Xerox s'exécutant sur le poste de travail qui devient l'interface de connexion entre le client et l'imprimante. DocuSP est maintenant connu sous le nom de Xerox FreeFlow Print Server.
droits d'accès	Attribut d'un fichier ou répertoire qui spécifie qui possède des droits en lecture, en écriture ou d'exécution.
Echelle 2X	L'échelle 2X est une commande de qualité image PCL qui augmente ou réduit le motif par deux. Ce processus est le mieux adapté pour l'impression de motifs définis par l'utilisateur conçus pour 300 ppp.
échelle de gris	Image dans laquelle chaque élément d'image (pixel ou point) est défini comme une valeur de gris, en opposition aux valeurs de noir et de blanc. Un fichier image peut contenir différents nombres de valeurs de gris selon sa résolution. Une trame demi-teinte est appliqué aux images d'échelle de gris pour les préparer à l'impression sur des périphériques capables d'imprimer uniquement des points noirs intenses.
économie d'énergie	Mode de l'imprimante permettant de minimiser la consommation d'énergie de celle-ci lorsqu'elle n'est pas utilisée. Les activations manuelle et automatique sont toutes les deux disponibles.
écriture blanche	Le laser détermine l'emplacement sur le photorécepteur où les marques blanches doivent être imprimées.
écriture noire	Le laser détermine l'emplacement sur le photorécepteur où les marques noires doivent être imprimées. La technologie améliore la capacité d'imprimer de la même manière les détails fins associés aux lignes, texte et points demi-teintes produisant ainsi des graphiques et des tons gris lisses et uniformes.
en série	Méthode d'empilage des pages imprimées. Les documents sont imprimés par jeux séparés de chaque page. L'impression de trois jeux d'un document de deux pages résulterait dans la séquence 1-1-1, 2-2-2. Voir aussi assemblé.
encre sèche	Minuscules particules de résine et d'encre en poudre noire qui sont déposées et se fondent sur la page pour créer des images.
enroulement dans le module four	Incident papier, durant lequel le support imprimé se colle au rouleau du module four et s'enroule autour du rouleau.
épaississement minimal	Largeur d'un trait minimal dans les pixels.

Glossaire

épreuve	Option de travail qui peut être activée en sélectionnant [Travail : Épreuve]. Si cette option est sélectionnée, une seule copie du document sera imprimée. L'avantage est de permettre à l'opérateur de vérifier le document avant de lancer un tirage long. Lorsqu'une épreuve est réalisée, le travail n'est pas supprimé de la file d'attente comme c'est le cas normalement. Ceci évite à l'utilisateur d'avoir à soumettre une nouvelle fois le travail depuis son poste de travail.
espace spoule	Espace sur un serveur d'impression réservé au stockage de requêtes dans la file d'attente de l'imprimante.
état	Condition actuelle d'un composant du système.
état du travail	État d'un travail d'impression dans la file d'attente d'impression.
Ethernet	Architecture de réseau standard qui est composée d'un câble coaxial et de composants associés pour connecter des postes de travail entre eux, des serveurs de fichiers et des périphériques. Ce système de communication permet aux utilisateurs de poste de travail de partager des informations et des services.
extension	Partie d'un nom de fichier suivant un point. Dans certaines cas, l'extension permet l'identification du type de fichier. Par exemple, .ps spécifie un fichier PostScript.
fermeture de session	Processus de fin de session de travail d'un utilisateur sur un système.
feuille de distribution	Étapes d'un travail depuis la création à l'impression.
feuilles de repère	Feuilles supplémentaires insérées entre les jeux d'un travail d'impression.
file d'attente	Sur un serveur d'impression, sous-répertoire dans lequel les travaux sont stockés jusqu'à ce que le serveur d'impression puisse les envoyer vers l'imprimante.
file d'attente d'impression	File d'attente qui stocke temporairement les travaux d'impression envoyés sur le réseau.
finition	Opérations effectuées après qu'un document ait quitté la presse. Par exemple, la reliure est une opération de finition.
flux de données	Format des données passant d'un périphérique à un autre.
format	Mise en page d'un document, incluant les marges, la longueur de page, l'interlignage et les polices, pour préparer un disque à accepter des données.
format TIFF (Format Tagged Image File)	Format d'image commun développé par Aldus et Microsoft pour les images en couleur et en noir et blanc numérisées. Il s'agit d'un format bitmap souple, fiable et communément pris en charge conçu pour l'échange d'informations.
FreeFlow Print Server	Logiciel d'application Xerox s'exécutant sur le poste de travail qui devient l'interface de connexion entre le client et l'imprimante.
FTP	File Transfer Protocol - Protocole de transfert de fichiers : Protocole de couche réseau utilisé pour assurer le transfert de fichiers sur un réseau, construit sur TCP/IP.
Gestionnaire de files	Composant du logiciel qui permet de créer, de gérer et de modifier des files d'attente.

Gestionnaire de réimpression	Composant du logiciel qui permet la réimpression des travaux enregistrés via le service de décomposition.
Gestionnaire de travaux	Module de contrôle d'imprimante qui gère et traite les travaux de leur réception jusqu'à leur impression.
Gestionnaire d'impression	Composant du logiciel conçu pour la définition et la gestion des fonctions de l'imprimante telles que les magasins, le papier support, l'empilage et la vérification du format du support.
grammage	Poids du support en grammes par mètre carré (g/m ²) ou livres. Le grammage est généralement imprimé sur l'emballage de la rame.
GUI	Voir interface utilisateur graphique.
HTTP	HyperText Transfer Protocol - Protocole de transfert hypertexte : Protocole de communication utilisé sur le Web.
humidité	Niveau d'humidité dans l'imprimante.
icône	Petite représentation graphique d'une fenêtre de base. Elle permet de libérer de l'espace à l'écran tout en conservant la fenêtre facilement accessible.
image	Tableau rectangulaire des valeurs d'échantillonnage. Chaque valeur d'échantillonnage représente une certaine valeur de niveau de gris ou de couleur. Également appelée "image échantillonnée".
imprimante	Composant matériel qui place l'image sur la page physique.
imprimantes virtuelles	Noms logiques d'imprimantes qui permettent l'application de différents jeux d'attributs à des travaux soumis. L'opérateur d'impression et l'administrateur système définissent les noms des imprimantes virtuelles ainsi que les jeux d'attributs et les valeurs associés.
Imprimer immédiatement	Option du Gestionnaire de travaux qui permet d'interrompre un travail d'impression en cours pour effectuer un autre travail sélectionné.
incident	Condition qui empêche le traitement correct d'un travail d'impression et nécessite l'intervention d'un opérateur. Par exemple, un bourrage papier est un incident.
insertions	Pages séparant des pages spécifiques d'un travail.
interface utilisateur graphique (GUI)	Interface utilisateur basée sur l'emploi d'éléments graphiques. Sert de dispositif d'entrée/sortie offrant aux un environnement de travail plus intuitif et efficace. Les interfaces graphiques sont constituées de fenêtres, d'icônes et de menus déroulants/contextuels.
interpolation	Algorithme utilisé pour convertir des données bitmap d'une résolution à une autre.
interposeur	Module qui fournit des magasins supplémentaires à l'imprimante et permet l'introduction dans le travail de formulaires pré-imprimés ou d'insertions sans passer par le four.
IOT	Image Output Terminal : Partie d'une imprimante qui marque le papier.
IP	Protocole Internet de l'ensemble des communications TCP/IP.
Ipr	Se réfère au protocole d'impression fourni dans la suite de protocoles Internet et au programme qui implémente une partie de ce protocole. Commande utilisée pour soumettre un travail.

Glossaire

journal	Fichier qui contient les enregistrements des événements tels que les messages, les erreurs, le travail et les informations de comptabilité.
LAN	Réseau local LAN : Réseau qui sert à connecter des ordinateurs et des périphériques par des câbles.
libération	Permet l'impression du travail suspendu sélectionné. Le travail est immédiatement placé après tous les travaux d'impression ou en attente dans la file.
ligne de commande	Chaîne d'instructions comportant plusieurs arguments possibles entrées par l'utilisateur pour commander au système d'effectuer une opération ou une série d'opérations.
liste de supports	Liste disponible dans l'interface qui identifie tous les types de support actuellement chargés sur l'imprimante ou qui sont disponibles pour le chargement.
logiciel client	Logiciel qui permet la soumission des travaux d'impression au serveur d'impression.
logiciel d'application	logiciel résidant sur le poste de travail du client utilisé pour créer des documents d'impression.
logiciel d'application d'impression	Logiciel résidant sur le poste de travail du client utilisé pour créer des documents d'impression.
magasin prioritaire	Magasin dans l'imprimante qui contient les supports les plus couramment utilisés. L'imprimante peut être définie pour utiliser ce magasin par défaut, jusqu'à ce que le support soit épuisé.
masque de sous-réseau	Série de 4 octets dont les bits identifient la partie réseau et la partie hôte d'une adresse réseau. Les "1" dans le masque correspondent aux bits utilisés pour la partie réseau de l'adresse. Les "0" aux bits utilisés pour la partie hôte.
mémoire tampon	Zone de mémoire utilisée pour le stockage temporaire des données quand elles sont destinées à être transférées d'un emplacement à un autre.
menu	Groupe de commandes contenues dans une liste d'options.
message d'erreur	Message affiché sur le système ou imprimé sur une page d'erreur signalant une erreur ou un incident survenu lors du traitement d'un travail.
message d'état	Information générée par une application signalant le déroulement d'un processus.
mise en évidence (en surbrillance)	Indication visuelle montrant qu'un objet est dans un état particulier. Souvent utilisé pour signifier qu'un élément est sélectionné.
mise hors tension	Arrêt du système.
mise sous tension	Démarrage du système.
mode recto verso	Impression sur les deux faces du support.
modules	Unités de contrôle individuelles dans le logiciel. FreeFlow Print Server contient les modules suivants : Gestionnaire de travaux, Gestionnaire d'impression, Gestionnaire de réimpression, Gestionnaire de files, Gestionnaire de couleurs et Administration.
moiré	Motif résultant de la surimpression des angles des différentes trames utilisées en impression couleur.

mot de passe	Combinaison de lettres et de nombres associée à un nom d'utilisateur. Un mot de passe protège l'accès au compte d'un utilisateur.
moteur de rendu de police	Il s'agit d'une option qui permet à l'administrateur système de sélectionner l'outil de balayage qui sera utilisé pour le traitement de travaux PCL contenant des polices à tailles variables. Des paramètres additionnels peuvent être définis pour le rasterizer sélectionné pour améliorer l'impression des polices de la technologie Intellifont et True Type.
nom de fichier	Nom d'un fichier ou d'un répertoire.
nom de support	Nom attribué à un support particulier pour faciliter l'identification du support et des caractéristiques associées (couleur, grammage, format, etc.) dans la liste des supports.
opérateur	Niveau d'ouverture de session du système FreeFlow Print Server. L'opérateur, généralement synonyme d'opérateur d'impression, détient moins de droits que l'administrateur système mais plus que le simple utilisateur.
options d'impression	Ensemble d'options disponibles pour contrôler le traitement d'un travail d'impression. Les options d'impression comprennent l'impression recto ou recto verso, la sélection du support, l'assemblage, l'agrafage, etc. Les options d'impression peuvent être envoyées au serveur d'impression en tant que partie du travail, offrant un traitement automatique du travail.
orientation	Position de l'image sur la page physique, définit si l'image imprimée est parallèle à la longueur du papier (orientation paysage) ou à la largeur du papier (orientation portrait).
ouverture de session	Processus par lequel vous pouvez accéder à un système en entrant un nom d'utilisateur et, facultativement, un mot de passe.
page de garde	Page imprimée avec chaque demande d'impression qui indique la personne qui a soumis la demande d'impression, l'ID de la demande, l'heure/la date d'impression et d'autres informations sur le travail imprimé.
page d'erreur	Page imprimée à la fin d'un travail d'impression comprenant des messages d'erreur, si des erreurs se sont produites.
pages spéciales	Pages d'un travail pour lesquelles des caractéristiques spéciale sont définies. Les pages spéciales peuvent être imprimées sur des supports de format ou de couleur différents, dans un mode d'impression différent ou avec des options différentes.
par défaut	Paramètre particulier ou valeur d'une variable qui est attribué automatiquement par le logiciel et demeure effectif jusqu'à ce qu'il soit annulé ou changé par l'opérateur. Ce paramètre vise à produire les meilleurs résultats en utilisant les paramètres disponibles. Voir aussi spécifié par le système.
paramètres	Commandes utilisées pour la définition des valeurs.
pas	Nombre de caractères par pouce.
passerelle	Périphérique du réseau qui sert à connecter des réseaux incompatibles.
pause	Sert à différer l'impression d'un travail sélectionné.
paysage	Orientation de la page dans laquelle les images sont placées horizontalement sur la page afin que l'image qui en résulte soit plus large que longue, contraire de portrait.

Glossaire

PCL	Langage de commande d'imprimante : Langage orienté texte d'abord développé par Hewlett Packard pour sa gamme d'imprimantes. Il est également compatible avec plusieurs autres imprimantes. Il prend en charge les graphiques, les textes et les images comprenant une grande variété de polices.
PDL	Langage de description de page : Format de fichier qui donne un ensemble d'instructions à l'imprimante décrivant l'aspect d'une ou plusieurs pages. PostScript et PCL sont des exemples de langages de description de page.
périphérique	Toute partie d'équipement qui accepte des travaux PDL et fournit une sortie à partir de ces travaux. Une imprimante laser capable d'interpréter un PDL et de produire des textes et des images est un périphérique. Les termes équivalents pour "périphérique" sont "imprimante", "périphérique d'impression", "périphérique de sortie" et "dispositif à balayage de trame".
périphérique	Matériel utilisé conjointement avec un ordinateur ou un poste de travail, le plus souvent pour des entrées ou des sorties. Les imprimantes et les modems sont des exemples de périphériques.
pilote	Programme qui relie un périphérique au système d'exploitation.
piqûre	Opération de finition qui permet de couper et d'insérer un fil métallique dans chaque jeu d'impression.
pixel	Abréviation de "picture element". Le plus petit élément adressable sur la ligne de balayage du périphérique de sortie. Les pixels ont des tailles finies qui dépendent de la résolution du périphérique. Par exemple, un pixel sur une imprimante 300 ppp représente une largeur de pouce de 1/300.
plate-forme	Combinaison de matériel et de logiciel de système d'exploitation.
police	Jeu complet de caractères alphanumériques et de symboles ayant des caractéristiques communes telles que le style (type de caractères), taille, corps et graisse. Les ordinateurs stockent les images de police dans des fichiers de données définis dans un format bitmap ou contour. Par exemple, Helvetica 10 Fin Italique.
police interne	L'une des polices résidentes chargées lors de l'installation.
polices à taille variable	Équation mathématique qui indique à l'imprimante la façon de dessiner les caractères d'une police. Du fait qu'une seule équation doit être stockée pour produire un caractère dans une variété de tailles, la quantité de mémoire nécessaire est moins importante que pour les polices bitmap.
Polices logicielles	Polices chargées sur le serveur, après l'installation initiale, à l'aide d'une disquette, d'un CD ROM, d'un répertoire UNIX ou téléchargées via une file d'attente dans le cadre d'une demande de travail. Ces polices peuvent être supprimées lorsqu'elles ne sont plus d'aucune utilité.
polices résidentes	Polices qui sont chargées sur le serveur lors de l'installation et qui ne peuvent pas être supprimées.
portrait	Orientation dans laquelle les images sont placées verticalement sur la page afin que l'image qui en résulte soit plus grande que large, contraire de paysage.

poste de travail	Ordinateur capable de traiter des données mais spécifiquement conçu pour l'interaction avec un réseau.
PostScript	Langage de description de page développé par Adobe Systems, Inc. Il prend en charge les graphiques, les textes et les images comprenant une grande variété de polices. Il est conçu pour être indépendant de l'imprimante.
ppm	pages par minute.
ppp	Points par pouce.
ppp	Points par pouce.
préférences	Paramètres préférés qui peuvent être définis dans le logiciel afin de contrôler des éléments tels que le langage et les polices.
priorité	Ordre dans lequel les files d'attente sont prises charge.
promouvoir	Déplacer un travail pour le placer en tête dans la file d'attente.
Protocole TCP/IP	Transmission Control Protocol/Internet Protocol : Protocole de communications de réseaux couramment utilisé pris en charge par FreeFlow Print Server. Il s'agit d'un ensemble de protocoles de communications, ou type de "langage", que les périphériques utilisent pour "se parler" entre eux.
qualité image	Option permettant à l'administrateur système de définir des fonctions qui améliorent la qualité de l'image imprimée en fonction du type de fichier PDL imprimé et du type de police utilisé.
RAM	Mémoire à accès aléatoire. Mémoire volatile utilisée pour le stockage temporaire de données et de commandes de logiciel, utilisées par les programmes pour le traitement immédiat des tâches.
recouvrement	Traitement d'image utilisé pour compenser les défauts de cadrage dans un moteur d'impression ou une presse.
recto	Impression sur une face du papier.
Recto verso	La sélection recto verso active ou désactive l'impression sur les deux faces du papier.
recto verso - tête-bêche	Permet d'imprimer le verso d'une page de manière à ce que le document final s'ouvre comme un calendrier.
recto verso - tête-tête	Permet d'imprimer le verso d'une page de manière à ce que le document final s'ouvre comme un livre.
redémarrage à chaud	Redémarrage du serveur d'impression quand il est encore sous tension.
redémarrer	Recharger les instructions initiales dans la mémoire de l'ordinateur. Ces instructions vont alors commander le chargement du reste des programmes.
relier	Relier des pages imprimées et des couvertures afin de constituer un livre.
remplissage	Opération graphique PostScript dans laquelle l'intérieur d'une forme est peinte avec certaines couleurs, telles que noir ou un motif.
répertoire	Regroupement logique de fichiers et de sous-répertoires identifiés par des noms.

Glossaire

réseau public	Réseau principal du client, comprenant de nombreux segments réunis par des passerelles et des routeurs.
résolution	Mesure du nombre d'éléments d'image (pixels ou points) par unité carré.
RIP	Voir traitement RIP.
rotation	Action de faire pivoter l'image par rapport à sa position actuelle. 0 (zéro) degré ne représente aucune rotation.
routeur	Périphérique utilisé pour connecter des réseaux ou des architectures similaires ou différentes pour isoler la transmission de données à l'intérieur de chaque réseau.
SBM	Signature Booklet Maker.
sélectionner	Choisir à partir d'une liste d'options, telles que celles d'un menu.
serveur	Dans un réseau d'ordinateurs, unité qui offre un service spécifique (tels que stockages de données et services d'ordinateurs) aux utilisateurs du réseau.
service de décomposition	Processus du service d'impression qui permet, via l'utilisation de diverses applications et options, l'enregistrement de fichiers en tant que fichiers image TIFF.
service d'impression	Un service d'impression accepte d'imprimer les demandes et effectue les actions indiquées.
SNMP	Simple Network Management Protocol : Protocole beaucoup utilisé dans la gestion des réseaux.
Solaris	Version groupée du logiciel de Sun Microsystems comprenant le système d'exploitation Sun.
soumission de travail	Processus d'envoi d'un document avec un bon de travail joint au serveur.
spécifié par le système	Le système détermine les paramètres les plus appropriés pour un travail donné. Il peut s'agir de la destination, de l'ordre d'impression ou de la résolution. Les paramètres spécifiés par le système peuvent généralement être modifiés en sélectionnant diverses options du système FreeFlow Print Server dans la fenêtre Configuration : Préférences. Voir aussi par défaut.
station d'attente	Trieuse située à l'intérieur du module de finition. La station d'attente assemble les pages de chaque jeu d'impression.
support	Divers types de papier utilisés pour l'impression.
support nommé	Support particulier auquel un nom spécifique a été attribué pour faciliter l'identification du support et de ses caractéristiques (couleur, grammage, format, etc.) dans la liste des supports.
support non défini	Nom de support présentant au système un minimum de conditions pour l'impression.
support paginé	Support placé dans un ordre spécifique dans un magasin, des intercalaires par exemple.
support principal	Support le plus couramment utilisé dans l'imprimante.

système d'exploitation (SE)	Logiciel destiné à commander les opérations de niveau inférieur du matériel, telles que opérations d'entrées et sorties dans la mémoire, sur les lecteurs de disque et les périphériques.
taille du travail	Taille du fichier principal de données d'impression mesurée en octets.
TIFF	Voir format TIFF.
toner	Particules de résine et de noir de carbone. Le toner reçoit une décharge électrique et est utilisé pour créer les impressions par xérogaphie.
trait	Poids ou largeur d'un caractère ou ligne.
traitement des bords	Le tramage bord avant est utilisé pour éviter l'enroulement dans le module four des documents qui s'impriment bord à bord ; il éclaircit l'image le long du bord avant réduisant ainsi la quantité de toner. Certains documents contiennent des images denses le long d'un côté du papier causant une augmentation de la quantité d'encre dans cette zone. Si cette zone est située sur le bord avant du papier, le surplus d'encre peut entraîner l'enroulement du papier dans le module four et le blocage de l'imprimante.
Traitement RIP (Raster Image Processor)	Matériel et/ou logiciel qui rastérise une image en transformant texte et images en une matrice de pixels qui sera imprimée.
Tramage stochastique	Utilisation de points aléatoirement espacés au lieu des points demi-teintes classiques alignés sur les angles de trames désignées. Selon ce concept, des points espacés de façon aléatoire permettent d'éviter le phénomène de moiré La trame stochastique permet d'éviter des motifs d'interférence de trames, mais peut provoquer des granulations et des artefacts visuels.
trame	Unité de données dans un paquet dont les spécifications sont définies par l'architecture du réseau et le protocole de communication du réseau.
trame demi-teinte	Outil utilisé dans les processus d'impression offset, de composition et d'impression laser pour convertir une image en ton continu (photographique) en points. Cela permet à l'image de pouvoir être imprimée à au moyen de l'un des processus d'impression.
transfession de travaux	Option de FreeFlow Print Server qui permet de transférer un travail d'un système à un autre.
travail	Document associé à un ensemble d'instructions d'impression. Données d'impression, données d'options d'impression et autres informations nécessaires pour le traitement et l'impression d'un document.
travail d'impression	Objet représentant une demande d'impression d'un ou plusieurs documents sur une imprimante logique.
Travail échantillon	Fichier d'impression dans un format PDL spécifique dont le résultat d'impression est connu. L'impression du travail échantillon sur une imprimante est comparée avec le résultat connu et constitue un outil de diagnostic déterminant si l'imprimante fonctionne correctement.
travail inéligible	Travail pour lequel les ressources requises ne sont pas disponibles sur l'imprimante (par exemple, papier jaune, intercalaires, etc.). Une fois les ressources disponibles, le travail d'impression est réalisé.
Travail PostScript	Programme PostScript tel que la forme finale d'un document. Appelé aussi fichier maître PostScript ou fichier PDL.

Glossaire

tributaire du type d'unité	Fonction associée à un modèle de périphérique particulier. Les fonctions tributaires du type d'unité donnent des résultats variant d'un périphérique d'impression à un autre.
UFST	L'Universal Font Scaling Technology d'Agfa figure parmi quelques outils de rastérisation de polices. Le paramètre de contrôle UFST est utilisé pour ajuster le niveau d'épaississement pour les polices à taille variable de la technologie Intellifont.
unité de rastérisation	Partie de logiciel qui convertit des objets graphiques constitués de vecteurs ou de segments de ligne en points pour affichage sur un écran ou impression sur une imprimante.
UNIX	Système d'exploitation fonctionnant généralement dans un environnement de réseau. Il est constitué d'un système hiérarchisé de commandes, d'interpréteurs de commandes (shells), de fichiers et de répertoires.
Utilisateur	Possède les droits d'accès minimum. Cet utilisateur n'est pas obligé d'ouvrir une session.
VIPP	Variable Data Internet PostScript PrintWare : l'installation et l'utilisation d'une file d'attente "cache VIPP" permet de réutiliser les objets de document qui existent dans un état de post-rastérisation.
vitesse	Mesure de la vitesse d'une imprimante exprimée en pages par minute.
zone	Groupement logique de périphériques défini par l'utilisateur dans un intranet AppleTalk permettant de repérer plus facilement les services réseau.

Index

A

Arrêt, 1-12

C

Capacité de la mémoire, 8-4
Capacité des magasins, 8-4
Cartouche d'agrafes, 1-4
Cartouche de toner, 1-2
Cartouches de toner, 6-1, 6-3, 6-5
Configuration, 5-12
Configuration machine, 5-2
Consommation, 8-4

D

D, 8-2
Démarrage, 1-12
Dépannage, 7-1
Dimensions, 8-4
Dimensions / Poids, 8-5

E

Émulation HP-GL/2, 5-11
Émulation PCL, 5-8
Encombrement minimum, 8-5
État des magasins, 5-4
État des travaux
 présentation, 4-1

F

Flacon récupérateur de toner, 1-2, 6-1
Format de copie (feuille), 8-5

G

Gradations, 8-2

H

Historique des incidents, 5-22

I

Impression, 3-1

Impression directe PDF, 5-19
Impression impossible, 7-12
Impression prioritaire de travaux
 d'impression en attente, 4-4
Incidents agrafeuse, 7-55
Incidents en cours., 5-21
Incidents papier, 7-26
Interface, 8-4
Interface utilisateur, 1-1
Interrupteur, 1-1

L

Langage de description de page, 8-3

M

Magasin 1, 1-1
Magasin 2, 1-1
Magasin 3, 1-1
Magasin 4, 1-1
Magasin 5, 1-1
Mémorisation de la programmation, 5-17
Messages d'erreur, 7-16
Messages en cours, 5-22
Mode Alimentation réduite, 1-13
Mode d'impression, 5-7
Mode Économie d'énergie, 1-13
Mode Veille, 1-13
Module d'alimentation grande capacité
 capacité des magasins, 8-6
 dimensions/poids, 8-6
 format de feuille, 8-6
 spécifications, 8-6
Module de finition standard, 1-1
Module four, 1-2

N

Nettoyage du disque dur, 5-6
Nombre de magasins d'alimentation /
 capacité, 8-5
Nombre maximum de feuilles en copie
 continue, 8-4
Numéro de série de la machine, 5-2

O

Onglet Consommables, 5-23

P

Panneau avant, 1-1

Index

- Panneau d'accès au flacon récupérateur de toner, 1-2
- Paramètres
 - au démarrage, 5-19
- Polices incorporées, 8-4
- Programmation
 - mémorisation, 5-17
 - suppression, 5-17
- Protocoles pris en charge, 8-4

Q

- Qualité image
 - incidents, 7-8
- Qualité image médiocre, 7-8

R

- Relevés, 5-4
- Remarques et restrictions, 8-15
- Résolution, 8-2

S

- Services Internet CentreWare, 3-5
- Sortie du mode Économie d'énergie, 1-13
- Source d'alimentation, 8-4
- Suppression
 - de la programmation, 5-17
- Systèmes d'exploitation pris en charge, 8-4

T

- Temps de préchauffage, 8-2
- Travaux en attente
 - vérification, 4-2
- Travaux en cours
 - vérification, 4-2
- Travaux terminés
 - vérification, 4-3

V

- Vérification
 - travaux en attente, 4-2
 - travaux en cours, 4-2
 - travaux terminés, 4-3
- Version du logiciel, 5-3

Z

- Zone d'impression étendue, 8-13
- Zone d'impression standard, 8-13

