

IMPRIMANTE COULEUR
P H A S E R[®] 2135
GUIDE D'UTILISATION



Tektronix

COLOR PRINTERS BY

XEROX

www.xerox.com/officeprinting

Tektronix

COLOR PRINTERS BY

XEROX

Imprimante couleur Phaser® 2135
Guide d'utilisation

Copyright © Xerox Corporation. Le programme est soumis aux lois américaines sur la protection des œuvres non publiées. Le contenu de ce document ne peut être reproduit sous quelque forme que ce soit sans l'autorisation écrite de Xerox Corporation. Phaser®, PhaserShare®, ColorStix®, l'icône TekColor®, Made For Each Other®, DocuPrint®, WorkSet®, Ethernet®, le X stylisé et XEROX® sont des marques déposées de Xerox Corporation. PhaserLink™, PhaserPort™, PhaserPrint™, PhaserSym™, PhaserTools™, infoSMART™ et le nom TekColor™ sont des marques commerciales de Xerox Corporation. TekColor CareSM et RealSUPPORTSM sont des marques de service de Xerox Corporation.

Adobe®, Acrobat®, Acrobat® Reader, Illustrator®, PageMaker®, Photoshop®, et PostScript®, ATM®, Adobe Garamond®, Birch®, Carta®, Myths®, Quake®, et Tekton® sont des marques déposées et Adobe Jenson™, la technologie Adobe Brilliant Screens™ et IntelliSelect™ sont des marques commerciales d'Adobe Systems Incorporated ou de ses filiales qui peuvent être déposées sous certaines juridictions.

Apple®, LaserWriter®, LocalTalk®, Macintosh®, Mac® OS, AppleTalk®, TrueType2®, Apple Chancery®, Chicago®, Geneva®, Monaco® et New York® sont des marques déposées, et QuickDraw™ est une marque commerciale d'Apple Computer Incorporated.

Marigold™ et Oxford™ sont des marques commerciales d'AlphaOmega Typography. Avery™ est une marque commerciale d'Avery Dennison Corporation.

FTP® Software est une marque déposée de FTP Software, Incorporated.

PCL® et HP-GL® sont des marques déposées de Hewlett-Packard Corporation.

Hoefler Text a été conçu par Hoefler Type Foundry.

ITC Avant Guard Gothic®, ITC Bookman®, ITC Lubalin Graph®, ITC Mona Lisa®, ITC Symbol®, ITC Zapf Chancery® et ITC Zapf Dingbats® sont des marques déposées d'International Typeface Corporation.

Bernhard Modern™, Clarendon™, Coronet™, Helvetica™, New Century Schoolbook™, Optima™, Palatino™, Stempel Garamond™, Times™ et Univers™ sont des marques commerciales de Linotype-Hell AG et/ou de ses filiales.

MS-DOS® et Windows® sont des marques déposées de Microsoft Corporation.

Wingdings™ en format TrueType® est un produit de Microsoft Corporation. WingDings est une marque déposée de Microsoft Corporation et TrueType est une marque déposée d'Apple Computer, Inc.

Albertus™, Arial™, Gill Sans™, Joanna™ et Times New Roman™ sont des marques commerciales de Monotype Corporation.

Antique Olive® est une marque déposée de M. Olive.

Eurostile™ est une marque commerciale de Nebiolo.

Novell® et NetWare® sont des marques déposées de Novell, Incorporated.

Sun®, Sun Microsystems® et Sun Microsystems Computer Corporation® sont des marques déposées de Sun Microsystems, Incorporated. SPARC® est une marque déposée de SPARC International, Incorporated. SPARCstation™ est une marque commerciale de SPARC International, Incorporated, accordée exclusivement sous licence à Sun Microsystems, Incorporated.

UNIX® est une marque déposée aux États-Unis et dans d'autres pays, commercialisée sous licence exclusive par l'intermédiaire de X/Open Company Limited.

Les autres marques sont des marques commerciales ou des marques déposées des sociétés auxquelles elles sont associées.

Les couleurs PANTONE® générées par l'imprimante couleur Phaser 2135 sont des simulations en quadrichromie et/ou trichromie qui ne correspondent pas nécessairement aux normes de couleurs identifiées PANTONE. Utilisez les manuels de référence couleur PANTONE pour obtenir des couleurs précises.

Les simulations de couleur PANTONE ne peuvent être obtenues sur ce produit que lors d'un pilotage par des produits logiciels sous licence Pantone. Contactez Pantone, Inc. pour obtenir la liste à jour des licenciés qualifiés.

Toutes les marques commerciales mentionnées dans ce document sont la propriété de Xerox Corporation, Pantone, Inc. ou de leurs propriétaires respectifs.

© Pantone, Inc., 1988.

Garantie

Garantie de l'imprimante

Xerox garantit l'imprimante Phaser 2135 contre tout vice de matériau et de fabrication pendant une période d'un (1) an à compter de la date de livraison. En cas de défectuosité de l'appareil pendant sa période de garantie, Xerox s'engage à :

(1)réparer le produit sur site ou par l'intermédiaire du support téléphonique sans facturer les pièces ou la main-d'oeuvre,

(2)remplacer le produit défectueux par un produit comparable, ou

(3)rembourser le montant du produit renvoyé, en déduisant une part raisonnable correspondant à son utilisation.

Sous les termes de cette garantie atelier, le Client doit informer Xerox, ou son représentant local agréé, de toute défectuosité, avant l'expiration de la période de garantie. Pour avoir droit aux services prévus par la garantie, le Client doit d'abord prendre contact avec le personnel chargé du support téléphonique chez Xerox ou son représentant agréé. Le personnel s'efforcera de résoudre les problèmes de façon professionnelle et rapide, à condition que le Client soit capable d'informer convenablement Xerox ou son représentant agréé.

Si l'assistance téléphonique ne permet pas de résoudre les problèmes, Xerox ou son représentant agréé viendra réparer le produit sur site sans aucun frais d'après les conditions exposées ci-dessous.

- Des services de maintenance sont disponibles dans la zone d'intervention sur site aux Etats-Unis et au Canada pour les produits achetés dans ces pays.
- A l'intérieur de l'Union Européenne, il convient de s'adresser aux endroits habituels d'intervention sur site pour les produits achetés dans cette zone.
- Hors des Etats-Unis, du Canada et de l'Union Européenne, il convient de s'adresser aux endroits habituels d'intervention sur site du pays d'achat.

Xerox se réserve le droit de facturer les interventions sur site dans des cas exceptionnels.

Vous pouvez obtenir une liste descriptive de ces endroits auprès du Centre de support clientèle Xerox ou du distributeur Xerox agréé. Les services d'intervention sur site sont décidés par Xerox ou son représentant agréé uniquement et ne sont envisagés qu'en dernier recours.

Si le produit du Client dispose de fonctions rendant possible son diagnostic et sa réparation à distance, Xerox ou son représentant agréé peuvent alors réclamer du Client l'autorisation d'accéder au produit de cette manière.

Pour réparer le produit, Xerox peut utiliser des pièces neuves ou équivalentes, de même ou meilleure qualité. Toutes les pièces défectueuses deviennent la propriété exclusive de Xerox. Xerox se réserve le choix de demander au Client de renvoyer de telles pièces.

GARANTIE SUR LES CONSOMMABLES

Xerox garantit les cartouches de toner contre tout vice de matériau et de fabrication pendant une période d'un (1) an à compter de la date d'installation. Tous les consommables remplaçables par le client (CRC) fournis avec cet appareil sont garantis pendant une période de quatre-vingt-dix (90) jours (six (6) mois lorsque la loi l'exige) à compter de la date d'installation, mais inférieure à un (1) an à compter de la date de livraison. Sous les termes de cette garantie atelier, le Client doit informer Xerox ou son représentant local de toute défectuosité avant l'expiration de la période de garantie. XEROX PEUT DEMANDER LE RENVOI DU CONSOMMABLE AU DEPOT OU AU REPRESENTANT AGREE XEROX AUPRES DUQUEL LE PRODUIT A ETE ACHETE. Les réclamations seront gérées selon la procédure habituelle de Xerox.

Ces garanties ne couvrent pas les défauts, pannes ou dommages résultant d'une utilisation impropre, ou d'un entretien et d'une maintenance non conformes. Dans les cas suivants, Xerox n'est pas tenu de :

- a) réparer des dommages résultant d'une installation, d'une réparation ou d'une intervention sur le produit par des personnes indépendantes de Xerox, à moins qu'elles aient été assistées par un représentant de Xerox ;
- b) réparer des dommages, un dysfonctionnement ou une diminution des performances résultant d'une utilisation impropre de la mémoire ou d'une connexion à un équipement incompatible ;
- c) réparer des dommages, un dysfonctionnement ou une diminution des performances résultant de l'utilisation d'accessoires ou de consommables non reconnus par l'imprimante Tektronix/Xerox ou l'utilisation d'accessoires Tektronix/Xerox d'une manière non spécifiée avec cette imprimante.
- d) de réparer un produit ou un CRC modifié ou intégré avec d'autres produits lorsque l'effet d'une telle modification implique une durée plus longue ou un niveau d'intervention plus important ;
- e) d'exécuter une maintenance utilisateur ou un nettoyage ou encore de réparer des dommages, un dysfonctionnement ou une diminution des performances résultant du non respect des cycles de maintenance et de nettoyage prescrits dans les manuels d'utilisation ;
- f) de réparer des dommages, un dysfonctionnement ou une diminution des performances résultant d'une utilisation du produit dans un environnement non conforme aux spécifications décrites dans le manuel d'utilisation ;
- g) de réparer ce produit au-delà de la limite de son cycle d'utilisation. Toute intervention ultérieure est facturée suivant une base horaire et suivant les pièces remplacées.
- h) de remplacer les CRC qui ont été réapprovisionnés, utilisés excessivement ou d'une manière inadaptée ou altérée de quelque sorte que ce soit.

XEROX N'ACCORDE AUCUNE AUTRE GARANTIE, EXPRESSE OU IMPLICITE, QUANT A CE PRODUIT ET A SES CONSOMMABLES RENOUVELABLES PAR LE CLIENT. XEROX ET SES FOURNISSEURS DENIENT TOUTE GARANTIE IMPLICITE QUANT A LA VALIDITE MARCHANDE DU PRODUIT ET A SON ADAPTATION A UN USAGE PARTICULIER. LA REPARATION OU L'ECHANGE DES PRODUITS DEFECTUEUX CONSTITUENT L'UNIQUE RECOURS FOURNI AU CLIENT PAR TEKTRONIX SOUS LES TERMES DE CETTE GARANTIE. L'ENGAGEMENT DE XEROX A REPARER, REMPLACER OU A REMBOURSER LES PRODUITS DEFECTUEUX ET LES CONSOMMABLES RENOUVELABLES EST LE SEUL RECOURS FOURNI AU CLIENT EN CAS DE RESILIATION DE CES GARANTIES. EN AUCUN CAS, XEROX ET SES FOURNISSEURS NE PEUVENT ETRE TENUS RESPONSABLES DES DOMMAGES INDIRECTS, EXCEPTIONNELS, ACCIDENTELS OU DIRECTS (Y COMPRIS LES PERTES DE GAINS) ET CE, MEME SI XEROX OU UN DE SES FOURNISSEURS ONT ETE PREALABLEMENT INFORMES DE LA POSSIBILITE DE TELS DOMMAGES.

Certains états et pays ainsi que certaines provinces n'autorisent pas l'exclusion ou la limitation de dommages exceptionnels ou accidentels ou les exclusions ou limitations afférentes à la durée des garanties et conditions implicites, donc les limitations et exclusions précédentes ne s'appliquent pas nécessairement à votre cas. La présente garantie vous octroie des droits spécifiques, et il se peut que vous puissiez bénéficier d'autres droits qui varient d'un état, d'une province ou d'un pays à l'autre.

Pour la garantie logicielle, veuillez consulter l'accord de licence concédé à l'utilisateur final compris avec le logiciel.

Dans certains secteurs géographiques, ce produit est garanti par Fuji Xerox. Cette déclaration de garantie ne s'applique pas au Japon. Veuillez vous reporter à la déclaration de garantie stipulée dans le manuel d'utilisation japonais réservé aux produits achetés au Japon.

Si vous êtes un consommateur australien, il convient que vous sachiez que la loi sur les pratiques commerciales de 1974 et la législation équivalente au niveau des états et des territoires (appelées collectivement «Lois») prévoient des clauses particulières pour la protection des consommateurs australiens. Aucun élément du contrat de garantie Fuji Xerox ne peut exclure ou limiter l'application d'une disposition quelconque de ces «Lois», et le cas échéant enfreindrait les «Lois» ou entraînerait l'annulation d'une partie de la garantie. Dans ce document de garantie, une condition ou une garantie implicite définie dans un contrat avec un «Consommateur» (tel que le définissent les «Lois»), dont l'exclusion enfreindrait une disposition des «Lois» ou entraînerait l'annulation d'une partie ou de l'intégralité de la garantie, constitue une «condition de non-exclusion». Dans toute la mesure permise par la loi, la responsabilité unique et intégrale de Fuji Xerox envers le client en cas de rupture d'une condition de non-exclusion (y compris les pertes directes subies par le client) est limitée, sauf indication contraire indiquée dans le présent document (au gré de Fuji Xerox) au remplacement ou à la réparation des marchandises ou au renouvellement ou au règlement du coût du renouvellement des services, dans le cadre de la rupture occasionnée. Sous réserve de ce qui précède, toutes les conditions et garanties qui seraient ou pourraient être implicites dans un contrat de Consommateur, de par l'application d'un statut, du fait des circonstances, d'une pratique professionnelle ou autre, sont exclues.

Sommaire des consignes de sécurité à l'intention de l'utilisateur

L'imprimante et les consommables recommandés ont été conçus et testés pour satisfaire de strictes exigences de sécurité. Suivez attentivement les recommandations suivantes pour garantir une utilisation en toute sécurité de l'imprimante.

Sécurité électrique

- Utilisez le cordon d'alimentation fourni avec l'imprimante.
- N'utilisez pas de fiche d'adaptation de mise à la terre pour connecter l'imprimante à une source d'alimentation ne comportant pas de borne de connexion de masse.
- Branchez le cordon d'alimentation directement sur une prise électrique correctement mise à la terre. N'utilisez pas de rallonge. Si vous ne savez pas si une prise est mise à la terre, demandez conseil à un électricien.

Avertissement

Pour éviter les risques graves d'électrocution, vérifiez que l'imprimante est correctement mise à la terre.

- Ne placez pas l'imprimante dans un endroit où il est facile de trébucher sur le cordon d'alimentation.
- Ne placez pas d'objets sur le cordon d'alimentation.
- Evitez d'obstruer les ouvertures d'aération. Ces ouvertures permettent d'éviter la surchauffe de l'imprimante.

Avertissement

N'insérez pas d'objets dans les fentes et ouvertures de l'imprimante. Le contact avec un point de tension ou la création d'un court-circuit sur une pièce peut provoquer un incendie ou créer des risques d'électrocution.

- Si vous notez des bruits ou des odeurs inhabituels, mettez l'imprimante hors tension immédiatement. Débranchez le cordon d'alimentation de la prise électrique. Appelez un technicien de maintenance agréé pour corriger le problème.
- Le cordon d'alimentation constitue un dispositif de mise hors tension à l'arrière de l'imprimante. S'il fallait couper toute alimentation électrique de l'imprimante, débranchez le cordon d'alimentation de la prise de courant.

- Si l'une des situations suivantes se produit, mettez immédiatement l'imprimante hors tension, débranchez le cordon d'alimentation et appelez un technicien de maintenance agréé.
 - Le cordon d'alimentation est endommagé.
 - Du liquide a été renversé dans l'imprimante.
 - De l'eau a été projetée sur l'imprimante.
 - Une pièce de l'imprimante est endommagée.

Sécurité de maintenance

- Ne tentez pas d'interventions de maintenance autres que celles décrites dans la documentation fournie avec l'imprimante.
- N'utilisez pas de nettoyeurs aérosols. L'emploi de consommables non approuvés peut compromettre les performances, voire même créer des conditions d'utilisation dangereuses.
- Ne retirez jamais les panneaux ou protections fixés au moyen de vis, sauf lors de l'installation d'équipement en option, et lorsque des instructions spécifiques vous invitent à le faire. L'imprimante doit être mise hors tension lors de l'exécution de ces installations. A l'exception des options pouvant être installées par l'utilisateur, aucune des pièces se trouvant derrière ces panneaux ne peut faire l'objet d'une intervention de maintenance par l'utilisateur.

Sécurité d'utilisation

L'imprimante et les consommables ont été conçus et testés pour satisfaire de strictes exigences de sécurité. Ils ont notamment été examinés, approuvés et certifiés conformes avec des normes établies.

Suivez attentivement les recommandations suivantes pour garantir une utilisation en toute sécurité de l'imprimante.

- Utilisez le matériel et les consommables spécialement conçus pour l'imprimante. L'utilisation de produits inadéquats peut compromettre les performances et créer des situations dangereuses.
- Observez tous les avertissements et toutes les instructions figurant sur l'imprimante, les options et les consommables, ou fournis avec eux.
- Placez l'imprimante dans une zone sans poussière où la température est comprise entre 10 et 32° C et où l'humidité relative se situe entre 10 et 85 pour cent.
- Placez l'imprimante dans une zone bénéficiant d'un dégagement suffisant pour la ventilation, l'exploitation et les interventions de maintenance. Le dégagement recommandé est de 90 cm à l'avant et au-dessus de l'imprimante, 60 cm à l'arrière et 30 cm de chaque côté. N'insérez pas d'objets dans les fentes et ouvertures de l'imprimante. Sans ventilation adéquate, l'imprimante pourrait surchauffer.
- Pour obtenir des performances optimales, utilisez l'imprimante à une altitude inférieure à 2 000 m. Les performances peuvent diminuer à une altitude comprise entre 2 000 et 3 000 m. Une utilisation à une altitude supérieure à 3 000 m dépasse le seuil de fonctionnement.
- Ne placez pas l'imprimante près d'une source de chaleur.
- Ne placez pas l'imprimante en plein soleil.
- Ne placez pas l'imprimante devant une sortie d'air climatisé.

- Placez l'imprimante sur une surface plane et stable pouvant supporter le poids de l'appareil. Le poids de l'imprimante de base sans élément d'emballage est de 68 kg.
- L'imprimante est lourde et doit être manipulée par trois personnes. Le dessin ci-dessous illustre la technique permettant de soulever l'imprimante.

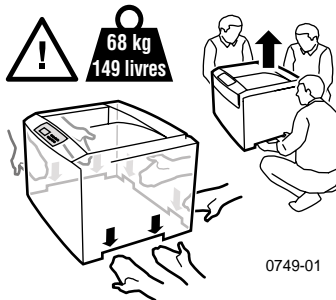

- Soyez vigilant lors du déplacement de l'imprimante, sa partie arrière est lourde et pourrait faire basculer l'ensemble vers l'arrière. Suivez la procédure recommandée lors du déplacement de l'imprimante. Reportez-vous aux *Instructions d'installation de l'imprimante Phaser 2135*.
- Ne placez pas de contenants de liquide sur l'imprimante.

Avertissement

Soyez très prudent lors de toute intervention à l'intérieur de l'imprimante près des zones identifiées par un symbole d'avertissement. Elles peuvent être brûlantes et provoquer des blessures.

- Attendez 10 à 15 secondes avant de remettre l'imprimante sous tension après l'avoir mise hors tension.
- N'approchez jamais les mains, les cheveux, les cravates, etc. des rouleaux d'alimentation de sortie.

Lorsque l'impression est en cours, ne retirez pas les éléments suivants :

- le bac d'alimentation source que vous avez sélectionné dans le pilote ou sur le panneau avant
- tout bac situé au-dessus du bac d'alimentation source actuellement sélectionné.

- N'ouvrez pas les panneaux en cours d'impression.

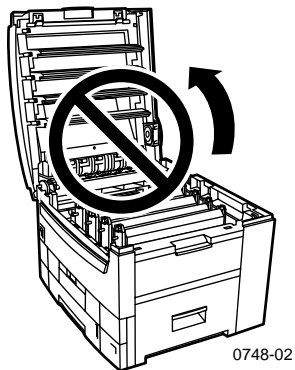

- Ne mettez pas l'imprimante hors tension en cours d'impression.



- Ne déplacez pas l'imprimante en cours d'impression.

Symboles signalés sur l'appareil :

DANGER haute tension :



0748-04

Broche de mise à la masse (terre) :



0748-05

Surface chaude sur ou à l'intérieur de l'imprimante. Soyez prudent pour éviter toute blessure :



0748-07



0748-06



0748-08

A utiliser avec précaution. Reportez-vous au(x) manuel(s) pour plus d'informations :



0748-09

Avertissement

Si l'appareil n'est plus relié à la terre, l'utilisation des boutons et des commandes (et autres éléments conducteurs) peut provoquer des décharges électriques. L'utilisation incorrecte d'un appareil électrique est dangereuse.

Avertissement

Pour votre sécurité, ne désactivez aucun verrouillage de protection.

Sommaire

Consommables et accessoires Xerox	1
Utilisation du panneau avant	10
Navigation de base dans les menus	11
Modes d'impression	14
Modes couleur	15
Conseils papier.....	18
Bac d'alimentation universel	22
Magasin d'alimentation manuelle multifeuilles (MBF) ...	31
Chargement d'un support spécial dans le magasin d'alimentation manuelle multifeuilles (MBF)	37
Impression recto-verso automatique à partir du bac papier	41
Impression recto-verso manuelle.....	44
Dépannage des problèmes de qualité d'impression	53
Élimination d'un bouchage	59
Obtention d'aide	68
Spécifications	72
Index	85

Consommables et accessoires Xerox

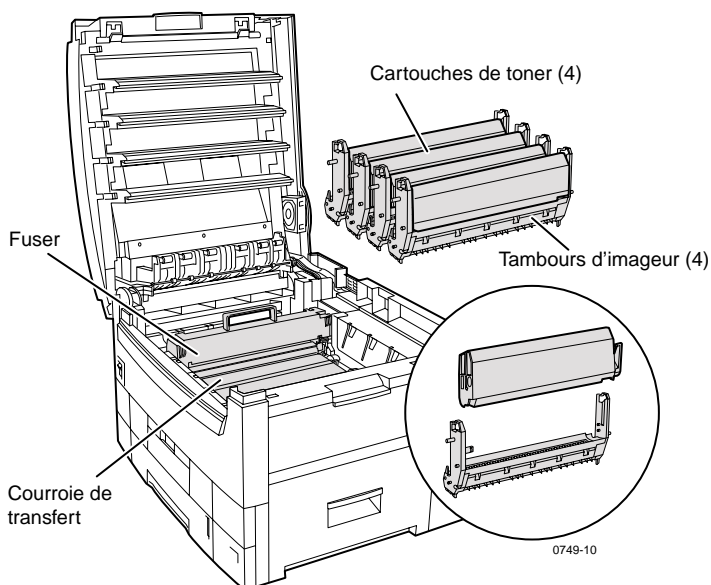

Remarque

Dans l'imprimante, toutes les poignées et points d'interaction utilisateur pour des consommables remplaçables par le client (CRC) sont de couleur **orange clair**.

Lorsque le panneau avant vous signale que le niveau d'un consommable est bas ou qu'il doit être remplacé, assurez-vous d'avoir les pièces de rechange à portée de main. Pour commander des consommables et des accessoires, contactez votre revendeur local ou visitez le site Web Xerox à l'adresse suivante :

www.xerox.com/officeprinting/supplies/

Consommables remplaçables par le client (CRC)



0748-11

Cartouches de toner haute capacité

La durée d'utilisation moyenne d'une cartouche de toner à grande capacité est de 15 000 images sur page en format letter à une couverture de 5 pour cent par couleur. Les usages suivants peuvent réduire la durée d'utilisation d'une cartouche de toner : couverture supérieure à 5 pour cent, utilisation d'un format de papier plus grand que Letter, impression de travaux de moins de 5 pages, ouverture et fermeture du couvercle supérieur et mise en et hors fonction de l'imprimante.

Article	Référence
Noir	016-1917-00
Cyan	016-1918-00
Magenta	016-1919-00
Jaune	016-1920-00

Cartouches de toner standard

La durée d'utilisation moyenne d'une cartouche de toner grande capacité est de 7 500 images sur page en format letter à une couverture de 5 pour cent par couleur. Les usages suivants peuvent réduire la durée d'utilisation d'une cartouche de toner : couverture supérieure à 5 pour cent, utilisation d'un format de papier plus grand que Letter, impression de travaux de moins de 5 pages, ouverture et fermeture du couvercle supérieur et mise en et hors fonction de l'imprimante.

Article	Référence
Noir	016-1913-00
Cyan	016-1914-00
Magenta	016-1915-00
Jaune	016-1916-00

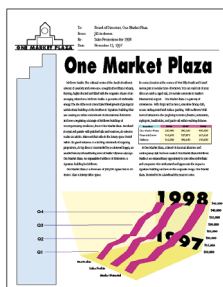

0748-12

Voici un exemple d'une couverture de 5 pour cent par couleur (couverture de 20 pour cent par page).

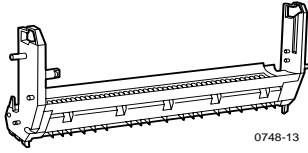

Tambours d'imageur

La durée moyenne d'utilisation d'un tambour d'imageur est d'environ 30 000 pages sur la base d'un travail d'impression. Les usages suivants peuvent réduire la durée d'utilisation d'une cartouche de toner : impression de travaux de moins de 5 pages, mise en et hors donction de l'imprimante, impression sur transparents ou papiers spéciaux, impression d'alimentation bord court, impression de travaux à un format supérieur à Letter et impression recto-verso automatique.

Article	Référence
Tambour d'imageur noir	016-1921-00
Tambour d'imageur cyan	016-1922-00
Tambour d'imageur magenta	016-1923-00
Tambour d'imageur jaune	016-1924-00

Remarque

Les tambours d'imageur cyan, magenta et jaune doivent être remplacés en même temps, quelle que soit l'utilisation spécifique de chaque couleur.

Jeu « arc-en-ciel » de tambour d'imageur

Article	Référence
Jeu « arc-en-ciel » de tambour d'imageur (chaque jeu contient un tambour d'imageur cyan, magenta et jaune)	016-1935-00

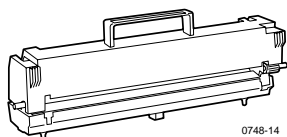

Fuser

La durée moyenne d'utilisation du fuser peut atteindre 80 000 pages en format Letter.

Article	Référence
110 volts	016-1925-00
220 volts	016-1926-00

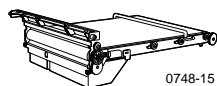

Courroie de transfert

La durée moyenne d'utilisation de la courroie de transfert est de 80 000 pages au format letter sur la base d'un travail d'impression continu. Les usages suivants peuvent réduire la durée moyenne d'utilisation de la courroie de transfert : travaux d'impression de moins de 5 pages, mise en et hors fonction de l'imprimante, impression sur transparents et papiers spéciaux, impression d'alimentation bord court, impression de travaux à un format supérieur à Letter et impression recto-verso automatique.

Article	Référence
Courroie de transfert	016-1927-00

Unités remplaçables par le client (CRU)

Bac d'alimentation universel (cassette de papier seulement)

Article	Description	Référence
Bac 1	<ul style="list-style-type: none">■ 550 feuilles de papier de 75 g/m² (papier à lettre commercial 20 livres)■ 250 transparents de qualité standard ou 200 transparents de qualité supérieure	116-1009-00
Remarque Si l'unité recto-verso automatique est installée, elle doit être enlevée avec le bac 1 lorsque celui-ci est changé.		
Bacs 2 à 5	<ul style="list-style-type: none">■ 550 feuilles de papier de 75 g/m² (papier à lettre commercial 20 livres)	116-1042-00

Consommables

Papier d'impression professionnelle Xerox Phaser

Article	Format	Description	Référence
Papier Phaser de qualité supérieure pour impression couleur 90 g/m ² (papier à lettre commercial 24 livres)	■ A/Letter (U. S.) 8,5 x 11 po.	■ 500 feuilles	■ 016-1368-00
	■ A4 (Letter métrique) 210 x 297 mm	■ 500 feuilles	■ 016-1369-00
	■ 11 x 17 po.	■ 500 feuilles	■ 016-1699-00
	■ A3	■ 500 feuilles	■ 016-1700-00
	■ SRA3	■ 500 feuilles	■ 016-1900-00
	■ 12 x 18 po.	■ 500 feuilles	■ 016-1901-00
Papier couché Phaser 148 g/m ² (papier Book 100 livres)	■ A/Letter (U. S.) 8,5 x 11 po.	■ 100 feuilles	■ 016-1704-00
	■ A4 (Letter métrique) 210 x 297 mm	■ 100 feuilles	■ 016-1705-00
	■ 11 x 17 po.	■ 50 feuilles	■ 016-1718-00
	■ A3	■ 50 feuilles	■ 016-1719-00
	■ SRA3	■ 50 feuilles	■ 016-1940-00
	■ 12 x 18 po.	■ 50 feuilles	■ 016-1941-00

Papier d'impression professionnelle Xerox Phaser (suite)

Article	Format	Description	Référence
Papier de couverture Phaser de qualité supérieure 160 g/m ² (couverture 60 livres)	■ A/Letter (U. S.) 8,5 x 11 po.	■ 250 feuilles	■ 016-1823-00
	■ A4 (Letter métrique) 210 x 297 mm	■ 250 feuilles	■ 016-1824-00

Transparent Xerox Phaser 35

Article	Format	Description	Référence
Supérieur	A/Letter (U. S.) 8,5 x 11 po.	50 feuilles	016-1896-00
Supérieur	A4 (Letter métrique) 210 x 297 mm	50 feuilles	016-1897-00
Standard	A/Letter (U. S.) 8,5 x 11 po.	50 feuilles	016-1894-00
Standard	A4 (Letter métrique) 210 x 297 mm	50 feuilles	016-1895-00

Chemises et pochettes pour transparents Xerox Phaser

Article	Description	Référence
Chemise pour transparents		
■ Format A/Letter	■ 50 chemises	■ 016-1130-00
■ Format A4	■ 50 chemises	■ 016-1131-00
Pochette pour transparents		
■ Format A/Letter	■ 50 pochettes	■ 016-1194-00

Étiquettes laser couleur Xerox Phaser

Format	Description	Référence
A/Letter (U. S.) 8,5 x 11 po. (étiquette 108 livres)	100 feuilles / 30 étiquettes par feuille (étiquettes de 1 x 2,625 po.)	016-1695-00
A/Letter (U. S.) 8,5 x 11 po. (étiquette 108 livres)	100 feuilles / 6 étiquettes par feuille (étiquettes de 3,33 x 4,0 po.)	016-1696-00

Étiquettes laser couleur Xerox Phaser

Format	Description	Référence
A4 (Letter métrique) 210 x 297 mm (176 g/m ²)	100 feuilles / 14 étiquettes par feuille (étiquettes de 38,1 x 99,1 mm)	016-1688-00
A4 (Letter métrique) 210 x 297 mm (176 g/m ²)	100 feuilles / 8 étiquettes par feuille (étiquettes de 67,7 x 99,1 mm)	016-1689-00

Cartes de visite Xerox Phaser de qualité supérieure

Article	Description	Référence
A/Letter (U.S.) 8,5 x 11 po. (papier à lettre commercial 50 livres)	25 feuilles / 10 cartes par feuille Cartes de 2,0 x 3,5 po.	016-1898-00
A4 (Letter métrique) 210 x 297 mm (190 g/m ²)	25 feuilles / 10 cartes par feuille Cartes de 51 x 89 mm	016-1899-00

Kit de nettoyage

Article	Description	Référence
■ Kit de nettoyage	■ Contient des instructions et cinq serviettes imprégnées d'alcool	016-1845-00

Accessoires

Disque dur interne

Caractéristiques	Référence
<ul style="list-style-type: none"> ■ Capacité de 5 Go ■ Ajoute du stockage supplémentaire pour l'assemblage, les polices téléchargées, les formulaires et les fonds de page ■ Permet la prise en charge de travaux d'impression sécurisée et d'impression d'épreuves ■ Permet l'impression de documents TIFF et PDF 	2135HD

Unité recto-verso automatique

Caractéristiques	Référence
<ul style="list-style-type: none"> ■ Impression recto-verso <i>automatique</i> avec l'unité recto-verso ■ Meilleure impression en termes de polyvalence et de confort ■ Permet la mise en œuvre de la fonction d'impression en mode brochure 	2135DPX

Mémoire supplémentaire

Caractéristiques	Référence
■ 64 Mo	ZMB64
■ 128 Mo	ZMB128
■ 256 Mo	ZMB256
■ 512 Mo	ZMB512

Remarque

Des DIMM à 256 Mo doivent être employés seuls ou par paire. Ils ne peuvent pas être utilisés en combinaison avec d'autres capacités de mémoire.

Bac d'alimentation inférieur

Caractéristiques	Référence
<ul style="list-style-type: none">■ Capacité de 550 feuilles de papier de 75 g/m² (papier à lettre commercial 20 livres)■ Il est possible d'installer deux bacs d'alimentation inférieurs	2135LTA

Ensemble de bacs inférieurs

Caractéristiques	Référence
<ul style="list-style-type: none">■ Capacité de 1650 feuilles de papier de 75 g/m² (papier à lettre commercial 20 livres)■ Il est possible d'ajouter un bac d'alimentation inférieur au-dessus de l'ensemble de bacs inférieurs pour obtenir une capacité de 2 200 feuilles.	2135LTD

Utilisation du panneau avant

Disposition du panneau avant

Le panneau avant de l'imprimante vous permet d'exécuter les fonctions suivantes :

- Affichage de l'état de l'imprimante et le travail en cours d'exécution.
- Modification des paramètres de l'imprimante.
- Impression des rapports d'impression et des pages protégées par mot de passe stockées sur le disque dur optionnel.
- Annulation rapide d'un travail d'impression.

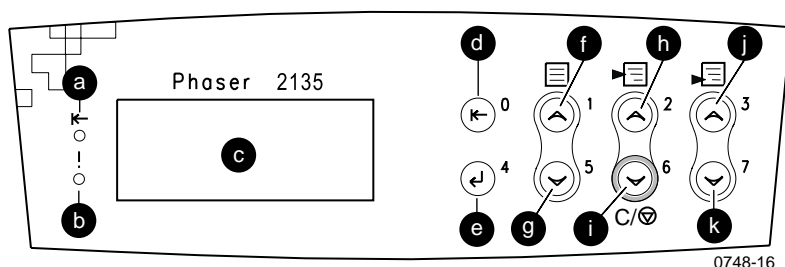

Boutons du panneau avant

a	Voyant lumineux en ligne	g	Bouton Menu suivant
b	Voyant Erreur	h	Bouton Option précédente
c	Affichage sur deux lignes	i	Bouton Option suivante/Annuler
d	Bouton En ligne	j	Bouton Valeur précédente
e	Bouton Entrée	k	Bouton Valeur suivante
f	Bouton Menu précédent		

Navigation de base dans les menus

Pour une description du système de menus, des options et des valeurs, reportez-vous au manuel *Advanced Features and Troubleshooting Manual (manuel de caractéristiques avancées et de dépannage)* du CD-ROM.

1. Appuyez sur **Menu précédent** ou sur **Menu suivant** pour faire défiler les menus disponibles jusqu'à ce que *Nom de menu* soit le menu en cours.

Menu
Nom de menu

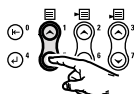

0749-17

2. Appuyez sur **Option précédente** ou sur **Option suivante** pour faire défiler les sous-menus (tous les menus à l'exception du menu Mot de passe).

Nom de menu
Nom d'option

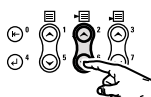

0749-18

Nom d'option est l'option en cours. Pour les menus Travaux, Impression et Restaurer, la ligne inférieure de l'affichage indique la mesure à prendre.

3. Appuyez sur **Valeur précédente** ou sur **Valeur suivante** pour sélectionner une valeur.

Nom d'option
*Valeur en cours**

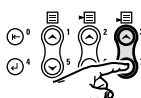

0749-19

Pour faire défiler les informations rapidement, maintenez enfoncée la touche **Valeur précédente** ou **Valeur suivante**.

Remarque

L'astérisque (*) indique la valeur actuellement sélectionnée.

4. Lorsque vous voyez la valeur désirée, appuyez sur **Entrée** pour l'accepter.

Nom de menu
Nom d'option

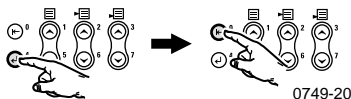

Continuez à parcourir le menu en répétant les étapes 1 à 4. Sinon, appuyez sur **En ligne** pour quitter le menu et revenir à l'indication **Disponible**.

Remarque

Si vous appuyez sur **En ligne** avant d'appuyer sur **Entrée**, la nouvelle valeur n'est pas enregistrée et vous sortez du menu.

L'imprimante quitte automatiquement le menu après 60 secondes d'inactivité (aucun bouton n'a été enfoncé).

Certaines procédures du panneau avant fréquemment employées sont décrites dans le manuel *Advanced Features and Troubleshooting Manual (manuel de caractéristiques avancées et de dépannage)* du CD-ROM :

- Printing Printer Reports (Impression de rapports d'imprimante)
- Printing Secure Print and Proof Print Jobs (Travaux d'impression sécurisée et d'impression d'épreuves)
- Deleting Secure Print and Proof Print Jobs (Suppression de travaux d'impression sécurisée et d'impression d'épreuves)
- Setting Network Addressing (Définition de l'adresse réseau)
- Canceling Print Jobs (Annulation de travaux d'impression)

Remarque

Les modifications effectuées dans le pilote d'imprimante outrepassent les réglages du panneau avant.

Impression de la carte menu

Vous pouvez imprimer la carte menu pour vous aider à naviguer sur le panneau avant.

1. Sur le panneau avant, appuyez sur **Menu précédent** ou sur **Menu suivant** jusqu'à ce vous sélectionniez **Imprimer Carte menu**.
2. Appuyez sur **Entrée** pour imprimer la page.

La page Carte menu est imprimée et l'imprimante est automatiquement prête pour l'impression suivante.

Modes d'impression

Modes d'impression

Standard	Recommandé pour une impression professionnelle de base, 600 x 600 ppp.
Amélioré	Imprime des lignes fines, des contours précis et des petits caractères très nets ; 600 x 1200 ppp.

A partir du panneau avant de l'imprimante :

1. Utilisez les touches **Menu** pour faire défiler l'affichage jusqu'à **Menu PostScript**.
2. Utilisez les touches **Option** pour faire défiler l'affichage jusqu'à **Mode Impression**.
3. Utilisez les touches **Valeur** pour sélectionner le mode de qualité d'impression désiré.
4. Appuyez sur **Entrée** pour enregistrer les modifications.
5. Appuyez sur la touche **En ligne** pour quitter le système de menus.

Remarque

Vous pouvez sélectionner le mode de qualité d'impression sur le panneau avant ou dans le pilote. Reportez-vous au manuel *Advanced Features and Troubleshooting Manual* (manuel de caractéristiques avancées et de dépannage) pour les instructions d'utilisation du pilote, ou consultez l'aide en ligne du pilote.

Le pilote a toujours préséance sur les réglages du panneau avant.

Modes couleur

Mode couleur

Automatique	Convient à l'impression de documents ayant un contenu varié, composé notamment de texte et de graphiques. C'est le mode par défaut.
Niveaux de gris	Utiliser pour produire la meilleure version noir et blanc d'un document.
Compatible télécopie	Version noir et blanc qui convertit des couleurs en motifs spécifiques. Recommandé pour la copie ou la télécopie de documents.
Aucun	Pour l'impression à partir d'applications qui se chargent de leur propre gestion des couleurs.

Modes couleur avancés

Reportez-vous au manuel *Advanced Features and Troubleshooting Manual (manuel de caractéristiques avancées et de dépannage)* pour plus de détails. Les modes couleurs avancées incluent notamment :

ICC saturation*

ICC perceptuel*

ICC colorimétrique*

Simulation CMJN*

* Vous pouvez sélectionner ces modes dans l'option **Options couleur avancées** du pilote.

A partir du panneau avant de l'imprimante :

1. Appuyez sur les touches **Menu** pour passer au **Menu PostScript**.
2. Appuyez sur les touches **Options** pour passer au **Mode couleur**.
3. Utilisez les touches **Valeur** pour sélectionner le mode couleur désiré.
4. Appuyez sur **Entrée** pour enregistrer votre choix.
5. Appuyez sur la touche **En ligne** pour quitter le **Menu**.

Remarque

Vous pouvez sélectionner le mode couleur sur le panneau avant ou dans le pilote. Pour plus d'informations sur les *Modes couleur*, reportez-vous au manuel *Advanced Features and Troubleshooting Manual (manuel de caractéristiques avancées et de dépannage)* du CD-ROM, ou consultez l'aide en ligne du pilote.

Le pilote a préséance sur les réglages du panneau avant.

Caractéristiques avancées

Surimpression noire	Réduit les contours blancs minces qui apparaissent autour des bords du texte noir sur les fonds en couleur.
Traiter Éch gris	Imprime les zones noires de l'image avec du toner cyan, magenta et jaune, ce qui enrichit l'aspect des noirs.
Interprétation RVB non spécifiée (disponible uniquement dans le pilote).	<ul style="list-style-type: none">■ RVB Xerox : Produit des impressions couleur plus pâles que sRGB.■ sRVB : Paramètres définis par le sRVB standard.■ RVB personnalisé : Permet de sélectionner vos paramètres Gamma et Phosphor.
Interprétation CMJN non spécifiée (disponible uniquement dans le pilote).	<ul style="list-style-type: none">■ Vive : Rend le bleu moins pourpre.■ SWOP : Spécification pour les publications offset Web. conçue pour les normes de presses américaines.■ EuroScale : Standard couleur européen pour la presse.■ Japan Color : Standard couleur japonais pour la presse.■ Imprimante : Utilise les tables CMJN intégrées.

Amélioration d'image

ImageFix 2

(disponible uniquement dans le pilote).

■ Correction d'image automatique

Optimise l'impression de photographies ou d'images en mode point (bitmap). Améliore les images RVB si les paramètres de niveau d'exposition, d'équilibre de couleur, de netteté, de luminosité ou de contraste dans l'image d'origine n'ont pas été optimisés.

■ Images lisses à faible résolution

Améliore les graphismes à faible résolution. Parfait pour les images de pages Web.

Remarque

ImageFix2 est disponible uniquement lors de l'utilisation du pilote Windows 9X/ME PS.

Conseils papier

Attention

N'utilisez pas de supports destinés aux imprimantes à jet d'encre et notamment du papier couché ou des transparents pour imprimante à jet d'encre. Le revêtement de ces supports comporte une substance qui pourrait endommager des composants de l'imprimante. Les dommages résultant de l'utilisation d'un support non compatible ne sont pas couverts par la garantie. Utilisez toujours des supports Xerox Phaser spécialement adaptés à l'imprimante.

Utilisez uniquement des transparents Phaser 35. Les autres transparents peuvent endommager le fuser. Les dommages résultant de l'utilisation d'un support non compatible ne sont pas couverts par la garantie. Voir *Transparents Xerox Phaser 35* à la page 37.

- Pour une liste complète des supports avec leurs types, leurs grammages, leurs formats et leurs références, imprimez la page *Conseils papier* à partir du panneau avant. Appuyez sur **Menu** jusqu'à ce que **Menu support technique** soit sélectionné. Appuyez sur la touche **Valeur** jusqu'à ce que **Impr. astuces papier** soit sélectionné. Appuyez sur le bouton **Entrée**.
- Pour l'utilisation de supports spéciaux, employez le magasin d'alimentation manuelle multifeuilles (MBF) avec le bac de sortie latéral ouvert sur le côté gauche de l'imprimante ; reportez-vous à la *page 31*.

- Pour obtenir les meilleurs résultats, utilisez du papier Xerox Phaser, il garantit d'excellents résultats sur l'imprimante Phaser 2135.
- Un message indiquant une faible réserve de papier s'affiche lorsqu'il ne reste plus qu'environ 30 à 40 feuilles dans le bac papier.
- La commutation automatique de bacs est disponible. Lorsqu'il n'y a plus de support d'impression dans un bac, l'imprimante passe au bac suivant contenant un support de même format. Si vous ne possédez pas de deuxième bac, un message *Charger mag 1* apparaît sur le panneau avant.
- Lorsque l'impression est en cours, ne retirez pas les éléments suivants :
 - le bac d'alimentation source que vous avez sélectionné dans le pilote ou sur le panneau avant.
 - tout bac situé au-dessus du bac d'alimentation source actuellement sélectionné.
- Conservez toujours le support dans un emballage hermétique afin de le préserver de l'humidité qui pourrait affecter la qualité d'impression.
- Si vous êtes contraint d'utiliser du papier non Xerox, vérifiez qu'il satisfait au moins les critères suivants :
 - Grammage : 60-203 g/m² (papier à lettre commercial 16-54 livres)
 - Surface lisse
 - Destiné aux imprimantes laser
- N'utilisez pas de papier froissé ou endommagé.

Formats de page et zone d'impression pris en charge

L'imprimante prend en charge ces formats de support, que vous sélectionnez dans la boîte de dialogue **Imprimer** d'un pilote d'imprimante pris en charge.

Formats de page et zone d'impression pris en charge

Support	Format de page	Zone d'impression	Marges	
			Haut/Bas	Gauche/droite
Letter	8,5 x 11 po. 215,9 x 279,4 mm	8,1 x 10,6 po.	0,2 po.	0,2 po.
Legal	8,5 x 14 po. 216 x 356 mm	8,1 x 13,6 po.	0,2 po.	0,2 po.
8,5 x 13 po.*	8,5 x 13 po. 216 x 330 mm	8,1 x 12,6 po.	5 mm 0,2 po.	5 mm 0,2 po.
8 x 13 po.*	8,0 x 13 po. 203 x 330 mm	7,6 x 12,6 po.	0,2 po.	0,2 po.
11 x 17 po.	11 x 17 po. 279 x 432 mm	10,6 x 16,6 po.	0,2 po.	0,2 po.
215 x 315 mm*	215 x 315 mm. 8,5 x 12,4 po.	8,1 x 12 po.	5 mm 0,2 po.	5 mm 0,2 po.
A4	210 x 297 mm. 8,3 x 11,7 po.	200 x 287 mm	5 mm 0,2 po.	5 mm 0,2 po.
A3	297 x 420 mm 11,7 x 16,5 po.	287 x 410 mm	5 mm 0,2 po.	5 mm 0,2 po.
SRA3	320 x 450 mm 12,6 x 17,7 po.	310 x 440 mm	5 mm 0,2 po.	5 mm 0,2 po.
A3 Nobl	328 x 453 mm. 12,9 x 17,8 po.	318 x 443 mm	5 mm 0,2 po.	5 mm 0,2 po.
JIS B5	182 x 257 mm 7,16 x 10,1 po.	172 x 247 mm	5 mm 0,2 po.	5 mm 0,2 po.

* Utilisez ce support uniquement dans le magasin d'alimentation manuelle multifeuilles (MBF). Ouvrez le bac de sortie latéral du côté gauche de l'imprimante. Reportez-vous à la page 34.

Formats de page et zone d'impression pris en charge (suite)

Support	Format de page	Zone d'impression	Marges	
			Haut/ Bas	Gauche/ droite
JIS B4	257 x 182 mm 10,1 x 7,16 po.	247 x 172 mm	5 mm 0,2 po.	5 mm 0,2 po.
A5	148 x 210 mm 5,83 x 8,27 po.	138 x 200 mm	5 mm 0,2 po.	5 mm 0,2 po.
Executive	7,25 x 10,05 po. 184 x 266 mm	6,85 x 10,1 po.	0,2 po.	0,2 po.
Statement*	5,5 x 8,5 po. 140 x 215 mm	5,1 x 8,1 po.	0,2 po.	0,2 po.
8 x 10 po.*	8 x 10 po. 203 x 254 mm	7,6 x 9,6 po.	0,2 po.	0,2 po.
12 x 13 po.	12 x 18 po. 305 x 457 mm	11,6 x 17,6 po.	0,2 po.	0,2 po.
A6**	105 x 148 mm 4,13 x 5,83 po.	95 x 138 mm	5 mm 0,2 po.	5 mm 0,2 po.
Enveloppe Monarch*	3,88 x 7,5 po. 98,4 x 191 mm	88,4 x 181 mm	5 mm 0,2 po.	5 mm 0,2 po.
Enveloppe #10*	4,13 x 9,5 po. 105 x 241 mm	3,73 x 9,1 po. 95 x 231 mm	0,2 po.	0,2 po.
Enveloppe C5*	162 x 229 mm 6,38 x 9,02 po.	152 x 219 mm	5 mm 0,2 po.	5 mm 0,2 po.
Enveloppe C4*	229 x 324 mm 9,02 x 12,8 po.	219 x 314 mm	5 mm 0,2 po.	5 mm 0,2 po.
Enveloppe DL*	110 x 220 mm 4,33 x 8,66 po.	100 x 212 mm	5 mm 0,2 po.	5 mm 0,2 po.
Enveloppe JIS B5*	176 x 250 mm. 6,93 x 9,85 po.	166 x 240 mm	0,2 po.	0,2 po.

* Utilisez ce support uniquement dans le magasin d'alimentation manuelle multifeuilles (MBF). Ouvrez le bac de réception latéral du côté gauche de l'imprimante. Reportez-vous à la *page 34*.

** Utilisez ce support uniquement dans le magasin d'alimentation manuelle multifeuilles (MBF) ou le bac 1. Ouvrez le bac de réception latéral du côté gauche de l'imprimante. Reportez-vous à la *page 34*.

Bac d'alimentation universel

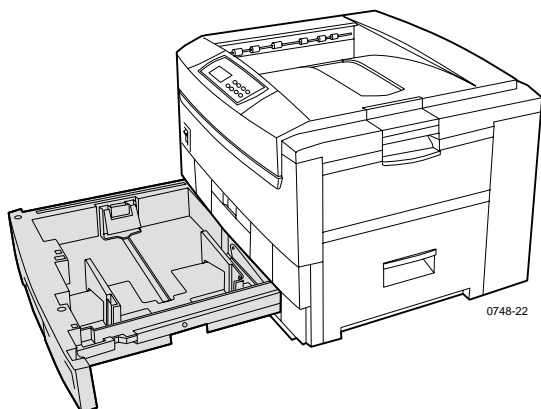

Vous pourrez utiliser le bac 1 pour le papier, les transparents, le papier couché et les supports minces. Vous pourrez utiliser les bac 2 à 5 (sous réserve de leur installation) pour le papier et les supports minces. Pour le grammage des supports, reportez-vous à la *page 30*.

Spécificités du papier

- Capacité de 550 feuilles (papier à lettre commercial 20 livres)
- 60-163 g/m² (papier à lettre commercial 16-43 livres)
- Utilisez le papier d'impression professionnelle Xerox Phaser. Reportez-vous à la *page 5* pour la commande de consommables.
- Le bac d'alimentation universel prend en charge le papier et les types de supports spécialisé suivants :

Supports pris en charge

Supports pris en charge	Capacité
Papier ordinaire	
■ Papier d'impression couleur de qualité supérieure Xerox Phaser 90 g/m ² (papier à lettre commercial 24 livres)	■ 550 feuilles (papier à lettre commercial 20 livres)
■ Autre papier ordinaire de 75-90 g/m ² (papier à lettre commercial 20-24 livres)	

Supports pris en charge

Supports pris en charge	Capacité
Transparent Phaser 2135	
■ Transparents Xerox Phaser 35	■ 250 feuilles de qualité standard ou 200 feuilles de qualité supérieure
Papier lourd	
■ Papier d'impression couleur de qualité supérieure Xerox Phaser 90 g/m ² (papier à lettre commercial 24 livres)	■ 530 feuilles
■ Autre papier lourd de 90-120 g/m ² (papier à lettre commercial 24-32 livres)	
Papier couché	
■ Papier couché Xerox Phaser 148 g/m ² (papier Book 100 livres)	■ 430 feuilles
■ Autre papier couché 121-160 g/m ² (papier Book 82-108 livres)	
Supports minces	
■ Papier de couverture Xerox Phaser de qualité supérieure 160 g/m ² (papier de couverture 60 livres)	■ 350 feuilles
■ Autres supports minces 120/163 g/m ² (papier de couverture 44-60 livres)	
Papier léger	
■ Papier léger autre que Xerox 60-75 g/m ² (papier à lettre commercial 16-20 livres)	

- Pour les formats de papier pris en charge, reportez-vous à la *page 20*.

Remarque

Les papiers spécialisés tels que les supports cartonnés, les enveloppes, les étiquettes laser Xerox Phaser et les cartes de visite Xerox Phaser de qualité supérieure doivent être chargés uniquement dans le magasin d'alimentation manuelle multifeuilles (MBF).

Spécificités des transparents

- Capacité de 250 feuilles pour les transparents de qualité standard ou de 200 feuilles de qualité supérieure

- Les transparents peuvent être employés dans le bac 1 ou dans le magasin d'alimentation manuelle multifeuilles (ils ne sont pas acceptés dans les bacs 2 à 5).
- Utilisez uniquement des transparents de qualité supérieure ou standard Xerox Phaser 35. Voir *page 1* pour obtenir les informations relatives à la commande de consommables. Pour toute information sur les transparents Xerox Phaser, visitez le site Web Xerox :

www.xerox.com/officeprinting/trans/

Remarque

Il est recommandé d'imprimer les transparents en utilisant le bac de réception latéral. Cependant, si vous utilisez le bac récepteur supérieur, une alimentation bord long est conseillée.

Attention

Utilisez uniquement des transparents Xerox Phaser 35 ; les autres transparents peuvent endommager le fuser. Les dommages résultant de l'utilisation d'un transparent non compatible ne sont pas couverts par la garantie.

Mise en place du bac d'alimentation universel (bacs 1, 2, 3, 4 ou 5)

Chaque bac peut contenir jusqu'à 550 feuilles de papier à lettre commercial de 75 g/m² (20 livres). La capacité est réduite pour du papier d'un grammage ou d'une épaisseur supérieur. Le bac de sortie supérieur situé au-dessus de l'imprimante peut contenir jusqu'à 500 feuilles tandis que le bac de sortie latéral à gauche de l'imprimante contient jusqu'à 100 feuilles de papier à lettre commercial de 75 g/m² (20 livres). Pour de plus amples informations sur les impressions recto-verso automatiques ou manuelles, reportez-vous à la *page 41* et à la *page 44*.

Remarque

Pour les formats pris en charge par une impression recto uniquement, reportez-vous à la *page 20*.

Pour mettre en place le bac d'alimentation universel, suivez les étapes suivantes :

1. Tirez vers l'extérieur le bac d'alimentation universel.

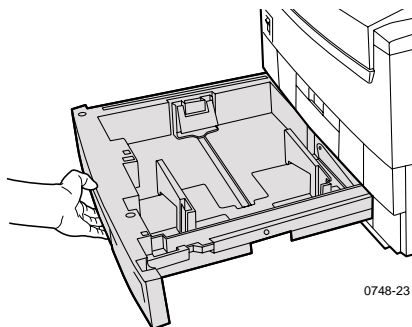

2. Ventilez les supports afin que l'imprimante sépare les feuilles aisément.

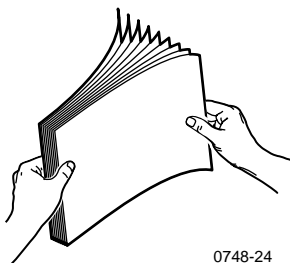

0748-24

3. Ajustez les guides de longueur et de largeur au format du papier. Le format du papier est automatiquement détecté à partir des réglages du bac.

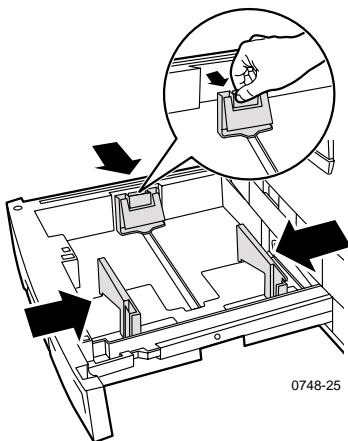

0748-25

4. Regardez bien les lignes de remplissage du papier et des transparents sur le côté gauche du bac d'alimentation universel. Ne placez pas le papier ou les transparents au-dessus des lignes de remplissage car cela risque de déclencher un bourrage papier.
 - a. Papier : 550 feuilles (papier à lettre commercial de 75 g/m²/20 livres)

- b. Transparents : 250 feuilles de qualité standard ou 200 feuilles de qualité supérieure

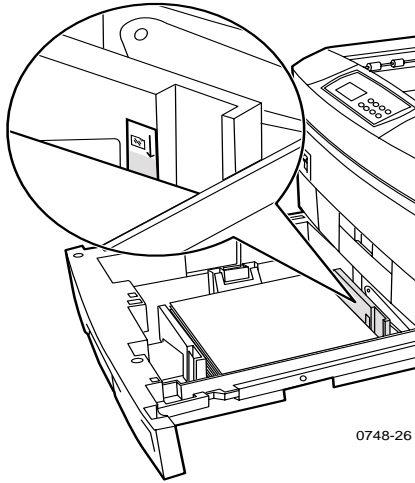

0748-26

5. Insérez une pile de papier dans le bac d'alimentation universel. Pour orienter correctement l'impression :
- Placez la première face à imprimer tournée **vers le bas**.

Alimentation bord long

- Placez les trous préperforés à droite lorsque vous faites face à l'imprimante.
- Assurez-vous que l'en-tête du papier est à l'arrière du bac.
- Il est fortement recommandé d'utiliser l'alimentation bord long (LEF) pour les formats de papier Letter, A4 et JIS B4.

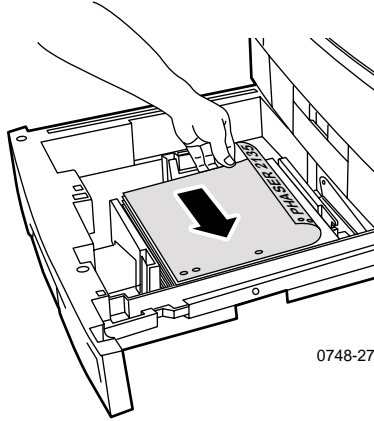

0748-27

Alimentation bord court

- Placez les trous pré-perforés vers l'avant du bac.
- Assurez-vous que l'en-tête se trouve à droite lorsque vous faites face à l'imprimante.

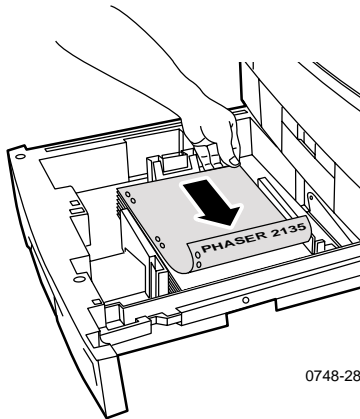

0748-28

Remarque

Il est recommandé d'imprimer les transparents en utilisant le bac de réception latéral. Cependant, si vous utilisez le bac récepteur supérieur, une alimentation bord long est conseillée.

6. Réinsérez le bac d'alimentation universel.

7. Le panneau avant vous invite à sélectionner le type de support chargé. Utilisez les touches **Valeur** pour sélectionner l'une des options :

Options de support du panneau avant

Type de support	Grammage
Papier normal	75-90 g/m ² (papier à lettre commercial 20-24 livres)
Transparent Phaser 2135*	
Papier épais	90-120 g/m ² (papier à lettre commercial 24-32 livres)
Papier glacé*	121-160 g/m ² (papier Book 82-108 livres)
Supports minces	120-163 g/m ² (papier de couverture 44-60 livres)
Papier léger	60-75 g/m ² (papier à lettre commercial 16-20 livres)

*Utilisez uniquement ce support dans le bac 1 ou dans le magasin d'alimentation manuelle multifeuilles (MBF). Ouvrez le bac de sortie latéral sur le côté de l'imprimante. Reportez-vous à la page 34.

8. Appuyez sur **Entrée** pour enregistrer votre choix.

Remarque

Pour éviter d'éventuels problèmes de qualité d'impression et d'alimentation de support, vérifiez que le support mis en place correspond au réglage du type de bac.

Magasin d'alimentation manuelle multifeuilles (MBF)

Utilisez toujours le magasin d'alimentation manuelle multifeuilles (MBF) pour des supports spécialisés.

Spécificités du support

- 60-203 g/m² (papier à lettre commercial 16-54 livres)
- Le MBF prend en charge le papier et les types de support spécialisé suivants :

Supports pris en charge

Supports pris en charge	Capacité
Papier ordinaire	
<ul style="list-style-type: none">■ Papier pour imprimante couleur de qualité supérieure Xerox Phaser 90 g/m² (papier à lettre commercial 24 livres)■ Autre papier ordinaire de 75 à 90 g/m² (papier à lettre commercial de 20 à 24 livres)	<ul style="list-style-type: none">■ 100 feuilles (papier à lettre commercial 20 livres)
Transparent Phaser 2135	
<ul style="list-style-type: none">■ Transparents Xerox Phaser 35	<ul style="list-style-type: none">■ 50 feuilles (de qualité standard ou supérieure)
Papier lourd	
<ul style="list-style-type: none">■ Papier pour imprimante couleur de qualité supérieure Xerox Phaser 90 g/m² (papier à lettre commercial 24 livres)■ Autre papier lourd de 90 à 120 g/m² (papier à lettre commercial de 24 à 32 livres)	<ul style="list-style-type: none">■ 100 feuilles
Papier couché	
<ul style="list-style-type: none">■ Papier couché Xerox Phaser 148 g/m² (papier Book 100 livres)■ Autre papier couché 121 à 160 g/m² (papier Book 82 à 108 livres)	<ul style="list-style-type: none">■ 80 feuilles
Supports cartonnés	
<ul style="list-style-type: none">■ Papier de couverture 163-203 g/m² (papier de couverture 60-75 livres)■ Cartes 163-203 g/m² (index 90-112 livres)	

Supports pris en charge (suite)

Supports pris en charge	Capacité
Supports minces	
■ Papier de couverture Xerox Phaser de qualité supérieure 160 g/m ² (papier de couverture 60 livres)	■ 70 feuilles
■ Autres supports minces 120-163 g/m ² (papier de couverture 44 à 60 livres)	
■ Cartes 120-163 g/m ² (index 65-90 livres)	
Étiquettes	
■ Étiquettes couleur laser Xerox Phaser 176 g/m ² (étiquettes 108 livres)	■ 50 feuilles
■ Autres étiquettes 121-203 g/m ² (étiquettes 74-125 livres)	
Enveloppe	
■ Monarch, #10, C5, C4, DL, JIS B5, 9 x 12	
Cartes de visite	
■ Cartes de visite Xerox Phaser de qualité supérieure 190 g/m ² (papier de couverture 70 livres)	■ 25 feuilles
Papier léger	
■ Autres 60-75 g/m ² (papier à lettre commercial 16-20 livres)	

- Pour plus d'informations sur la mise en place des transparents, reportez-vous à la *page 37*. Utilisez uniquement des transparents Xerox Phaser 35.
- Lors de l'envoi d'un travail **magasin d'alimentation manuelle multifeuilles (MBF)** à partir du pilote, l'imprimante vous demande de mettre en place le support approprié si le support ne correspond pas à celui que vous avez précédemment mis en place.
- Si le format de support mis en place dans le MBF est différent de celui choisi dans le pilote, l'imprimante s'arrête et un message sur le panneau avant vous demande de mettre en place le format de support approprié dans le MBF.

Chargement du magasin d'alimentation manuelle multifeuilles (MBF)

1. Ouvrez le magasin d'alimentation manuelle multifeuilles et ouvrez les deux extensions (a).
2. Ouvrez le bac de sortie latéral du côté gauche de l'imprimante et ouvrez vers l'extérieur les deux extensions d'où sortira le support (b).

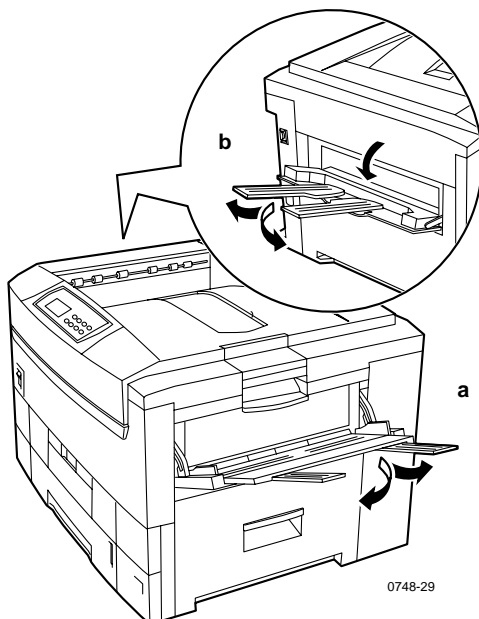

- Le magasin d'alimentation manuelle multifeuilles ne détecte pas automatiquement le format du papier.
- L'impression recto-verso automatique n'est pas disponible avec le magasin d'alimentation manuelle multifeuilles.

3. Insérez le support et ajustez le guide à la largeur adéquate.

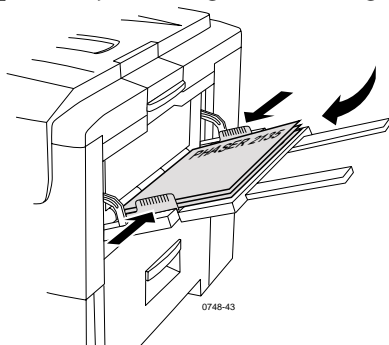

- Pour les transparents Xerox Phaser 35, reportez-vous à la *page 37*.
- Pour les étiquettes laser couleur Xerox Phaser, reportez-vous à la *page 40*.
- Pour les enveloppes, reportez-vous à la *page 40*.
- Pour les cartes de visite de qualité supérieure Xerox Phaser, reportez-vous à la *page 40*.

4. Le panneau avant vous invite à sélectionner le type et le format de support chargé.
- a. Utilisez les touches **Valeur** pour sélectionner un type de support:

Options type de support

Options type de support	Grammage
Papier normal	75-90 g/m ² (papier à lettre commercial 20-24 livres)
Transparent Phaser 2135	
Papier épais	90-120 g/m ² (papier à lettre commercial 24-32 livres)
Papier glacé	121-160 g/m ² (papier Book 82-108 livres)
Supports cartonnés	163-203 g/m ² (papier de couverture 60-75 livres)
Supports minces	120-163 g/m ² (papier de couverture 44-60 livres)
Etiquettes	
Enveloppes	
Cartes de visite	190 g/m ² (papier de couverture 70 livres)
Papier léger	60-75 g/m ² (papier à lettre commercial 16-20 livres)

- b. Voir *Formats de page et zone d'impression pris en charge* à la page 20.
- c. Appuyez sur **Entrée** pour enregistrer votre choix.

Remarque

Pour éviter d'éventuels problèmes de qualité d'impression et d'alimentation de support, vérifiez que le support mis en place correspond au réglage du type de bac.

5. Envoyez le travail à l'imprimante.

Chargement d'un support spécial dans le magasin d'alimentation manuelle multifeuilles (MBF)

Transparents Xerox Phaser 35

1. Insérez les transparents (capacité maximale de 50 feuilles de qualité standard ou supérieure).
 - a. Placez les transparents en alimentation bord long (LEF).
 - b. Ajustez les guides du magasin d'alimentation manuelle multifeuilles (MBF) à la largeur de vos transparents.

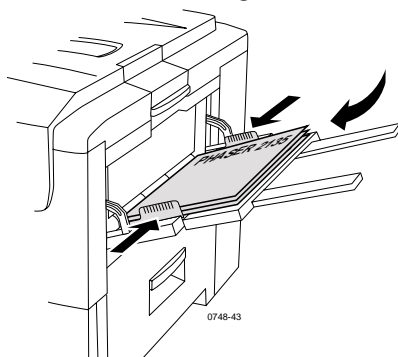

2. Ouvrez le bac de sortie latéral du côté gauche de l'imprimante.
3. Le panneau avant vous invite à sélectionner le type et le format de support chargé.
 - a. Appuyez sur les touches **Valeur** jusqu'à ce que **Transparent 2135** soit sélectionné.
 - b. Appuyez sur **Entrée** pour enregistrer votre choix.
 - c. Utilisez les touches **Valeur** pour sélectionner un format.
 - Letter LEF (Alimentation bord long)
 - A4 LEF (Alimentation bord long)
 - d. Appuyez sur **Entrée** pour enregistrer votre choix.
4. Envoyez le travail à l'imprimante.

Enveloppes

Instructions relatives à l'impression d'enveloppes :

Attention

N'utilisez jamais d'enveloppes à fenêtre ou à fermoir métallique ; elles risquent d'endommager l'imprimante.

- Alimentez les enveloppes en alimentation bord long (LEF).
- N'imprimez pas au dos des enveloppes.
- Conservez les enveloppes non utilisées dans leur emballage afin d'éviter que l'humidité ou la sécheresse ne modifie la qualité d'impression ou ne gondole les enveloppes.
- De nombreuses applications disposent d'un outil de création d'enveloppes. Par exemple, Microsoft Word propose une fonction **Enveloppes et étiquettes** dans le menu **Outils**. Assurez-vous que vous sélectionnez **Vers le haut** ; sélectionnez la méthode d'alimentation dans laquelle l'image est centrée et désélectionnez **Rotation de 180°**.
- Mettez en place 10 enveloppes à la fois au maximum.
- Pas de surface gommée exposée.
- Impression recto uniquement.

Remarque

- Cette imprimante n'est pas conçue pour gérer l'impression d'enveloppes en grand nombre.
- Les enveloppes peuvent onduler selon le grammage et la rigidité du support.

1. Insérez les enveloppes (10 au maximum).
 - a. Positionnez la longueur **en tête**.
 - b. Placez la première face à imprimer **vers le haut**. (Les pointillés ci-dessous indiquent le sens dans lequel le rabat doit être placé sous l'enveloppe.)

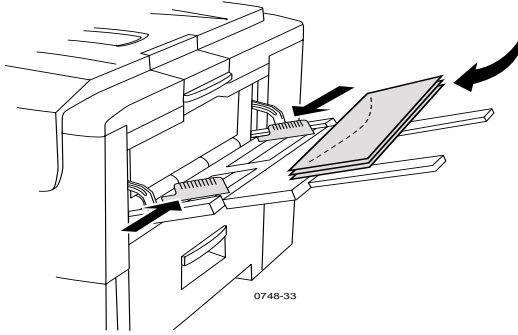

2. Ajustez les guides du magasin d'alimentation manuelle multifeuilles (MBF) à la largeur de vos enveloppes.
3. Ouvrez le bac de sortie latéral du côté gauche de l'imprimante.
4. Le panneau avant vous invite à sélectionner le type et le format de support chargé.
 - a. Appuyez sur les touches **Valeur** pour sélectionner **Enveloppes**. Appuyez sur **Entrée** pour enregistrer votre choix.
 - b. Appuyez sur les touches **Valeur** pour sélectionner le format approprié. Appuyez sur **Entrée** pour enregistrer votre choix.
5. Effectuez une impression test à partir de votre application pour confirmer que votre enveloppe est dans le bon sens.
6. Envoyez le travail à l'imprimante.

Étiquettes laser couleur Xerox Phaser et cartes de visite Xerox Phaser de qualité supérieure

1. Insérez les étiquettes ou les cartes de visite (capacité maximale de 30 feuilles).
 - a. Placez la première face à imprimer **vers le haut**.
 - b. Il est nécessaire de placer les étiquettes en alimentation bord long (LEF).
 - c. Les cartes de visite ne peuvent être placées qu'en alimentation bord court (SEF).

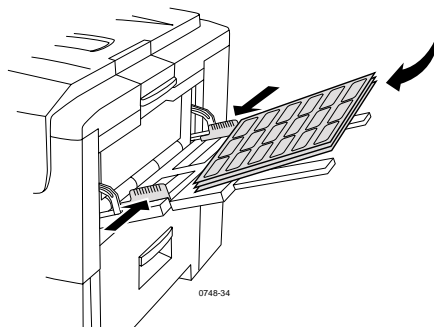

- d. N'utilisez pas de feuilles sur lesquelles il manque des étiquettes ou des cartes de visite.
2. Ajustez les guides du magasin d'alimentation manuelle multifeuilles (MBF) à la largeur de vos étiquettes laser couleur Xerox Phaser ou de vos cartes de visite de qualité supérieure.
 3. Ouvrez le bac de sortie latéral du côté gauche de l'imprimante.
 4. Le panneau avant vous invite à sélectionner le type et le format de support chargé.
 - a. Appuyez sur les touches **Valeur** pour passer à **Étiquettes** ou à **Cartes de visite**. Appuyez sur **Entrée** pour enregistrer votre choix.
 - b. Appuyez sur les touches **Valeur** pour sélectionner le format approprié. Appuyez sur **Entrée** pour enregistrer votre choix.
 5. Envoyez le travail à l'imprimante.

Impression recto-verso automatique à partir du bac papier

L'impression recto-verso automatique est disponible depuis tous les bacs ; elle n'est pas disponible à partir du magasin d'alimentation manuelle multifeuilles. Pour utiliser l'impression recto-verso, l'option recto-verso doit être installée sur l'imprimante. Pour un résultat optimal en impression recto-verso, utilisez du papier laser 90 g/m² (papier à lettre commercial 24 livres).

Il est possible de réaliser des impressions recto-verso automatiques avec tous les formats de papier, à l'exception du format A6. Utilisez uniquement du papier ordinaire ou du papier lourd. Le grammage du papier doit varier de 75 à 120 g/m² (papier à lettre commercial 20-32 livres).

Remarque

Reportez-vous à Impression recto-verso manuelle (*page 44*) pour des informations concernant l'impression recto-verso de grammage du papier plus lourd.

Pour obtenir les meilleurs résultats avec l'impression recto-verso, n'utilisez pas une couverture intense de toner sur les pages à numérotation paire de votre travail d'impression.

Attention

Utilisez uniquement un papier à lettre commercial laser dans le bac papier pour l'impression recto-verso automatique. **N'utilisez pas** de support spécial (papier couché) pour l'impression recto-verso automatique. Les dommages résultant de l'utilisation d'un support non compatible lors de l'impression recto-verso ne sont pas couverts par la garantie.

- Chargez du papier 75 - 120 g/m² (20-32 livres) dans le bac d'alimentation universel.
- Le recto est face imprimée tournée vers **le haut** dans le bac.

Alimentation bord long (LEF)

- Le haut de la première page à imprimer doit être orienté vers l'arrière de l'imprimante.
- Il est fortement recommandé d'utiliser l'alimentation bord long (LEF) pour les formats de papier Letter, A4 et JIS B4.

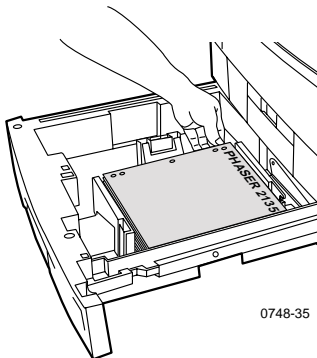

Alimentation bord court (SEF)

- Placez le haut de la première page à imprimer du côté gauche lorsque vous faites face à l'imprimante.

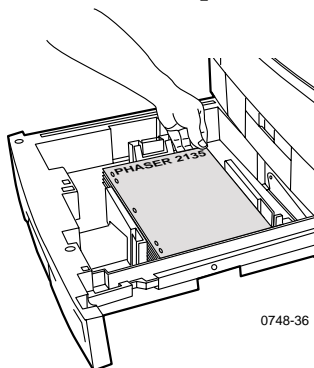

1. Réinsérez le bac d'alimentation universel.

2. Dans le pilote :

Sous **Impression recto-verso**, sélectionnez le mode de reliure, indiquant comment tourne la page.

- a. Reliure bord long ou **Retourner sur bord long**, où l'orientation Paysage est (a) et l'orientation Portrait est (b).

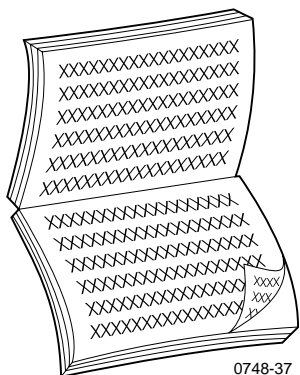

(a)

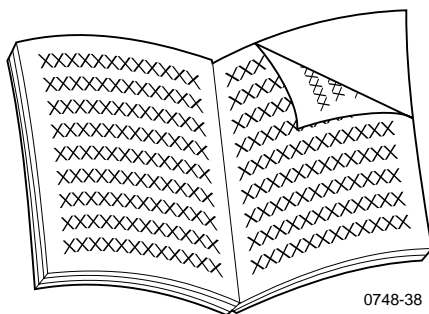

(b)

- b. Reliure bord large ou **Retourner sur bord long**.

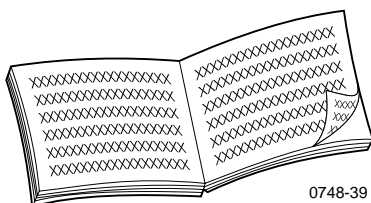

(a)

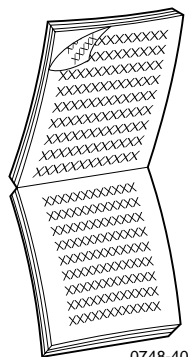

(b)

3. Envoyez le travail à l'imprimante.

Impression recto-verso manuelle

L'impression recto-verso manuelle est disponible depuis le magasin d'alimentation manuelle multifeuilles (MBF) ou les bacs d'alimentation universels.

Spécificités du support

- N'utilisez que les types de papiers suivants pour l'impression recto-verso manuelle :
 - Papier ordinaire
 - Papier lourd
 - Papier glacé
 - Supports cartonnés
 - Supports minces
- Pour garantir l'opacité et le chargement, utilisez un papier laser de 90 g/m² (papier à lettre commercial 24 livres).
- L'impression recto-verso sur des supports spéciaux peut raccourcir la durée de vie des composants.
- Pour obtenir les meilleurs résultats, n'utilisez pas une couverture intense de toner sur le recto d'une impression recto-verso manuelle. Augmentez la marge supérieure sur le recto à au moins 12 mm (ou 0,5 po.).
- La qualité d'impression peut être dégradée sur le verso des impressions recto-verso dont le grammage est compris entre 120-203 g/m² (couverture 44-75 livres, index 65-112 livres).

Impression sur le recto

Remarque

Pour les documents à pages multiples, imprimez les **pages impaires sur le recto** (cette possibilité n'est pas nécessairement disponible dans toutes les applications).

1. Chargez le bac ou le magasin d'alimentation manuelle multifeuilles (MBF) :

A partir d'un bac :

- a. Insérez le papier avec la première face à imprimer tournée **vers le bas**.

Alimentation bord long (LEF)

- Le haut de la page devra être tourné vers l'arrière du bac.
- Il est fortement recommandé d'utiliser l'alimentation bord long (LEF) pour les formats de papier Letter, A4 et JIS B4.

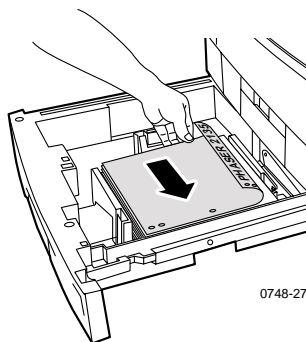

0748-27

Alimentation bord court (SEF)

- Le haut de la page devra être tourné vers la droite du bac.

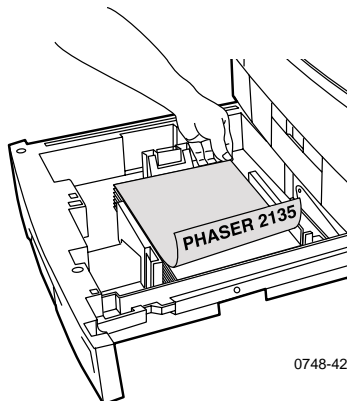

0748-42

- Ajustez les guides de longueur et de largeur au format du papier.

A partir du Magasin d'alimentation manuelle multifeuilles (MBF) :

- Chargez le papier avec la première face à imprimer tournée **vers le haut**.

Alimentation bord long (LEF)

- Le haut de la page devra être tourné vers la droite du magasin d'alimentation manuelle multifeuilles.
- Il est fortement recommandé d'utiliser l'alimentation bord long (LEF) pour les formats de papier Letter, A4 et JIS B4, et l'alimentation bord court (SEF) pour les cartes de visite.

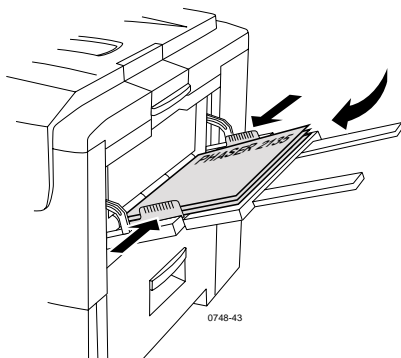

0748-43

Alimentation bord court (SEF)

- Le haut de la page devra être tourné vers l'imprimante.

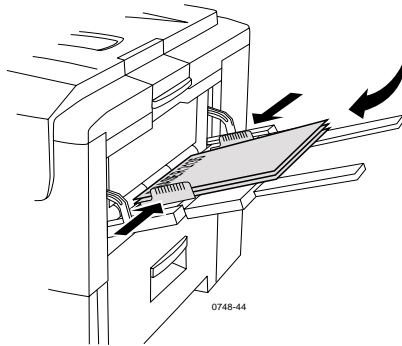

- Ajustez les guides du magasin d'alimentation manuelle multifeuilles (MBF) à la largeur du papier.

2. Le panneau avant vous invite à sélectionner le type de support chargé.
 - a. Appuyez sur les touches **Valeur** pour sélectionner un type de support.

Options type de support

Options type de support pour une impression recto-verso	Grammage
Papier normal	75-90 g/m ² (papier à lettre commercial 20-24 livres)
Papier épais	90-120 g/m ² (papier à lettre commercial 24-32 livres)
Papier glacé	121-160 g/m ² (papier Book 82-108 livres)
Supports cartonnés	163-203 g/m ² (papier de couverture 60-75 livres)
Supports minces	120-163 g/m ² (papier de couverture 44-60 livres)

Remarque

Les types de supports suivants figurent sur le panneau avant, mais ne devront pas être utilisés dans le cadre d'impression recto-verso : transparents, étiquettes, enveloppes, cartes de visite, papier léger.

- b. Appuyez sur **Entrée** pour enregistrer votre choix.
- c. Si vous imprimez à partir du magasin d'alimentation manuelle multifeuilles, appuyez sur les touches **Valeur** pour sélectionner un format. Appuyez sur **Entrée** pour enregistrer votre choix. Lors de l'impression depuis un bac d'alimentation universel, le format du papier est automatiquement détecté à partir des réglages du bac. Voir *Formats de page et zone d'impression pris en charge* à la page 20.

Impression du verso

Remarque

Pour les documents à pages multiples, imprimez les **pages paires sur le verso** (cette possibilité n'est pas nécessairement disponible dans toutes les applications).

1. **Chargez le bac ou le magasin d'alimentation manuelle multifeuilles (MBF) :**

A partir d'un bac :

- a. Insérez le papier avec la **deuxième face à imprimer tournée vers le bas**.

Alimentation bord long (LEF)

- Le haut de la page devra être tourné vers l'arrière du bac.
- Il est fortement recommandé d'utiliser l'alimentation bord long (LEF) pour les formats de papier Letter, A4 et JIS B4.

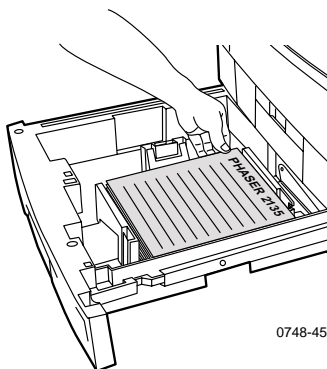

0748-45

Alimentation bord court (SEF)

- Le haut de la page devra être tourné vers la gauche du bac.

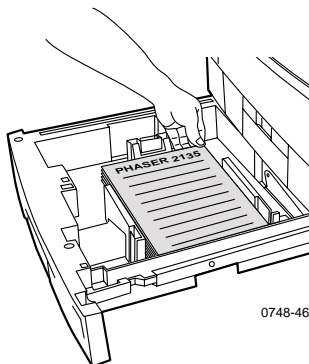

- Ajustez les guides de longueur et de largeur au format du papier.

A partir du Magasin d'alimentation manuelle multifeuilles (MBF) :

- Chargez le papier avec la deuxième face à imprimer tournée **vers le haut**.

Alimentation bord long (LEF)

- Le haut de la page devra être tourné vers la droite du magasin d'alimentation manuelle multifeuilles.
- Il est fortement recommandé d'utiliser l'alimentation bord long (LEF) pour les formats de papier Letter, A4 et JIS B4, et l'alimentation bord court (SEF) pour les cartes de visite.

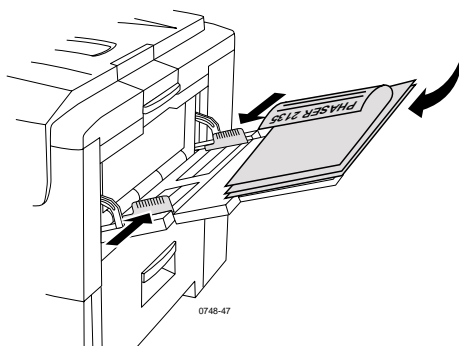

Alimentation bord court (SEF)

- Le haut de la page devra être tourné vers l'imprimante.

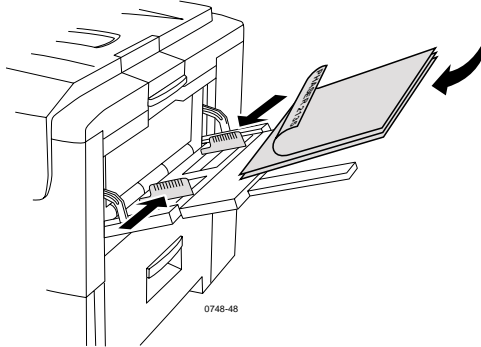

- Ajustez les guides de longueur et de largeur au format du papier.

2. Le panneau avant vous invite à sélectionner le type de support chargé.
- a. Appuyez sur les touches **Valeur** pour sélectionner un type de support.

Options type de support

Options type de support pour une impression recto-verso	Grammage
Papier normal	75-90 g/m ² (papier à lettre commercial 20-24 livres)
Papier épais	90-120 g/m ² (papier à lettre commercial 24-32 livres)
Papier glacé	121-160 g/m ² (papier Book 82-108 livres)
Supports cartonnés	163-203 g/m ² (papier de couverture 60-75 livres)
Supports minces	120-163 g/m ² (papier de couverture 44-60 livres)

Remarque

Les types de supports suivants figurent sur le panneau avant, mais ne devront pas être utilisés dans le cadre d'impression recto-verso : transparents, étiquettes, enveloppes, cartes de visite, papier léger.

- b. Appuyez sur **Entrée** pour enregistrer votre choix.
- c. Si vous imprimez à partir du magasin d'alimentation manuelle multifeuilles, appuyez sur les touches **Valeur** pour sélectionner un format. Appuyez sur **Entrée** pour enregistrer votre choix. Lors de l'impression depuis un bac d'alimentation universel, le format du papier est automatiquement détecté à partir des réglages du bac. Voir *Formats de page et zone d'impression pris en charge* à la page 20.

Dépannage des problèmes de qualité d'impression

Pour réduire les éventuels problèmes d'impression :

- Maintenez une température stable et une humidité relative pour l'imprimante.
- Utilisez uniquement le support recommandé pour cette imprimante ; voir la *page 5*.
- Alignez les guides de bord du papier dans le bac papier en fonction du support.
- Evitez toute exposition prolongée du tambour d'imageur à la lumière directe.
- Imprimez les pages Diagnostics de l'imprimante pour vous aider à solutionner vos problèmes d'impression.
 - Sur le panneau avant, appuyez sur les touches **Menu** pour défiler jusqu'à **Support** ; appuyez sur les touches **Option** pour défiler jusqu'à **Imprimer pages diagn.**
 - Appuyez sur **Entrée** pour imprimer les pages.

Remarque

Suivez également les procédures de nettoyage de l'imprimante et d'ajustement de l'équilibre de couleur décrites à la section *Cleaning the Printer (Nettoyage de l'imprimante)* du manuel *Advanced Features and Troubleshooting Manual (manuel de caractéristiques avancées et de dépannage)* du CD-ROM.

Si les informations de cette section ne permettent pas de résoudre votre problème d'impression, reportez-vous à *Obtention d'aide* à la page 68.

Défauts d'impression et solutions éventuelles

Problèmes de qualité d'impression	Causes fréquentes	Solutions éventuelles
<p>Taches en arrière-plan</p> <p>Zones noires, de couleur ou sombres non désirées apparaissant sur la page.</p>  <p>0748-49</p>	<ul style="list-style-type: none"> ■ L'imprimante n'est pas correctement réglée au type de support approprié. ■ L'imprimante est exposée en plein soleil. ■ Du toner s'est déposé sur le rouleau du fuser. ■ Si le problème concerne une seule couleur, un tambour d'imageur peut être endommagé. 	<ul style="list-style-type: none"> ■ Réglez le pilote d'imprimante et le panneau avant au type de support approprié. ■ Evitez de placer l'imprimante en plein soleil. Il faudra éventuellement remplacer le tambour d'imageur de cette couleur. ■ Imprimez des pages vides jusqu'à ce que les taches disparaissent. ■ Remplacez le tambour d'imageur de cette couleur.

Défauts d'impression et solutions éventuelles (suite)

Problèmes de qualité d'impression

Causes fréquentes

Solutions éventuelles

Lignes verticales sombres

Des lignes verticales noires ou couleur traversent la page.

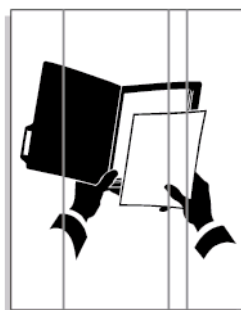

0748-50

- Une barre de diodes est sale.
- Nettoyez les barres de diodes (a) en utilisant le kit de nettoyage fourni avec la cartouche de toner, ou une serviette imprégnée d'alcool du kit de nettoyage.
- Si le problème concerne **une seule couleur**, un tambour d'imageur peut être rayé, sale ou endommagé.
- Retirez et inspectez le tambour d'imageur de la couleur concernée. Remplacez-le si des rayures ou des dommages sont apparents.
- Du toner s'est déposé sur les rouleaux du fuser.
- Imprimez des pages vides jusqu'à ce que les lignes disparaissent. Si le problème persiste, remplacez le fuser.

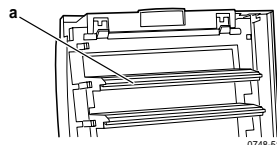

0748-51

Défauts d'impression et solutions éventuelles (suite)

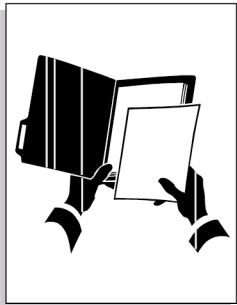
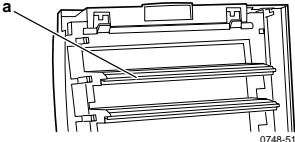
Problèmes de qualité d'impression	Causes fréquentes	Solutions éventuelles
Lignes verticales pâles Des zones pâles (sans couleur ou de la mauvaise couleur) traversent la page.  0748-52	<ul style="list-style-type: none">■ Une barre de diodes est sale.■ Si le problème concerne une seule couleur, un tambour d'imageur peut être rayé, sale ou endommagé.	<ul style="list-style-type: none">■ Nettoyez les barres de diodes (a) en utilisant le kit de nettoyage fourni avec la cartouche de toner, ou une serviette imprégnée d'alcool du kit de nettoyage.■ Remplacez le tambour d'imageur correspondant.  0748-51

Défauts répétitifs

Des marques se présentent régulièrement aux intervalles suivants :

■ Tous les 143 mm ou 5,625 po. dans une couleur	■ Le fusier est peut-être endommagé.	■ Retirez et inspectez le fusier ; s'il est endommagé, remplacez-le par un nouveau.
■ Tous les 94 mm ou 3,75 po. d'une couleur	■ L'un des rouleaux d'un tambour d'imageur est rayé ou endommagé.	■ Remplacez le tambour d'imageur correspondant.
■ Tous les 50 mm ou 2,0 po. d'une couleur	■ L'un des rouleaux d'un tambour d'imageur est rayé ou endommagé.	■ Remplacez le tambour d'imageur correspondant.
■ Tous les 58 mm ou 2,25 po. d'une couleur	■ La courroie de transfert peut être endommagée.	■ Remplacez la courroie de transfert.

Défauts d'impression et solutions éventuelles (suite)

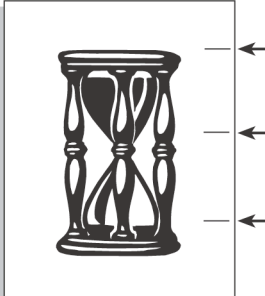
Problèmes de qualité d'impression	Causes fréquentes	Solutions éventuelles
<ul style="list-style-type: none">■ Tous les 44 mm ou 1,75 po. d'une couleur  <p>0748-53</p>	<ul style="list-style-type: none">■ L'un des rouleaux d'un tambour d'imageur est rayé ou endommagé.	<ul style="list-style-type: none">■ Remplacez le tambour d'imageur correspondant.

Contamination de la face arrière

Du toner a été déposée sur la face non imprimée d'une page.



0748-54

Il y a du toner en excès dans le circuit papier.

- Le fuser a été contaminé.

Pour éliminer le toner résiduel, imprimez plusieurs feuilles blanches de papier.

- Si le problème persiste, vérifiez l'absence d'excès de toner sur le fuser et remettez celui-ci en place.

Défauts d'impression et solutions éventuelles (suite)

Problèmes de qualité d'impression	Causes fréquentes	Solutions éventuelles
<p>Défaut de cadrage des couleurs</p> <p>La couleur s'est décalée à l'extérieur de la zone désignée ou a été superposée sur une autre zone de couleur.</p>  <p>0748-55</p>	<p>Une barre de diodes peut être mal alignée.</p> <ul style="list-style-type: none">■ Un tambour d'imageur peut être mal aligné.■ La courroie de transfert peut être mal alignée.	<p>Mettez l'imprimante hors tension, attendez 10 secondes, puis mettez-la sous tension. Elle exécute alors un cadrage automatique.</p> <ul style="list-style-type: none">■ Réinstallez le tambour d'imageur de la couleur mal cadrée.■ Réinstallez la courroie de transfert si toutes les couleurs sont mal cadrées. Remplacez si nécessaire.

Élimination d'un bourrage

Prévention des bourrages de support

- Pour réduire la fréquence des bourrages de papier et de transparents, utilisez uniquement du papier Xerox Phaser, des étiquettes Xerox Phaser et des transparents Xerox Phaser 35. Reportez-vous à la *page 5* pour la commande de consommables.
- Ventilez le support avant sa mise en place dans le bac d'alimentation universel ou le magasin d'alimentation manuelle multifeuilles.
- Pour les formats pris en charge, reportez-vous à la *page 25*.
- Pour consulter les instructions de chargement de support appropriés, reportez-vous à la *page 37*.

Quelles sont les causes d'un bourrage de support ?

Les bourrages de support se produisent généralement dans les conditions suivantes :

- Sélection de type de support incorrecte dans le pilote d'imprimante.
- Le support ne respecte pas les spécifications.
- Le support est humide, courbé ou plié.
- Le support n'est pas chargé correctement.
- Le bac d'alimentation universel n'est pas correctement ajusté pour le support (guides latéraux et arrières).
- Le bac alimentation universel est trop plein. Vérifiez que le support ne dépasse pas la capacité du bac.
- Le format du support chargé n'est pas pris en charge par le bac papier.
- Le grammage du support ne correspond pas au bac papier et aux capacités du bac de sortie latéral.

Élimination d'un bourrage de support

Lorsqu'un bourrage de support se produit, l'impression s'arrête et un message s'affiche sur le panneau avant. Le message indique l'emplacement du bourrage et la mesure à prendre. Plusieurs feuilles de support peuvent être coincées dans le chemin du papier. Reportez-vous aux instructions figurant sur les étiquettes de l'imprimante pour éliminer le bourrage.

Attention

Pour éviter des risques de blessures, ne touchez pas les rouleaux du fuser ; ils peuvent être brûlants.

Ne touchez pas la surface verte brillante sous le tambour d'imageur.

Assurez-vous de ne pas toucher le toner sur le support coincé sachant qu'il n'a pas encore été absorbé par le papier ni nettoyé.

Remarque

Dans l'imprimante, toutes les poignées et points d'interaction utilisateur pour le retrait des supports coincés sont **verts**.

Bourrage dans le panneau supérieur

Pour éliminer un bourrage dans le panneau supérieur, suivez les étapes suivantes :

1. Ouvrez le panneau supérieur. **Évitez de toucher ou de manipuler les barres de diodes.**

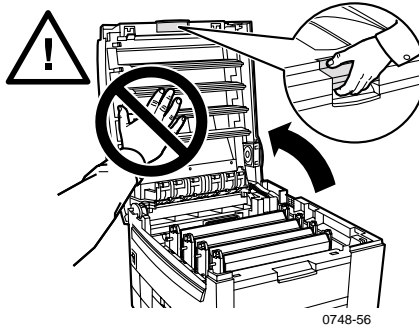

2. En utilisant les poignées noires, soulevez chaque cartouche de toner/tambour d'imageur.

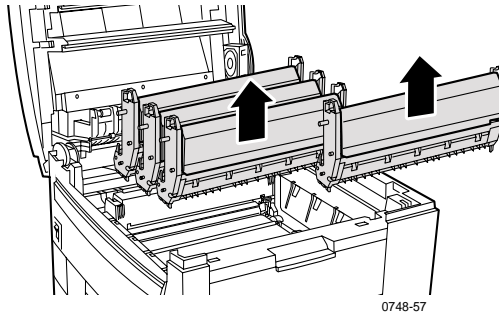

3. Placez chaque ensemble de cartouche de toner/tambour d'imageur sur une surface plane. **Evitez toute exposition à la lumière d'une durée supérieure à 10 minutes.**

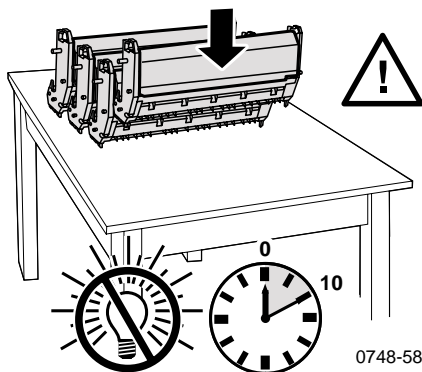

Attention

Veillez à ne pas placer les tambours d'imageur (ou la partie inférieure de chaque ensemble cartouche de toner/tambour d'imageur) sur le bord de la table ou sur une surface irrégulière ou non plane. Toute installation sur une surface irrégulière ou non plane risque d'affecter la qualité des impressions.

4. Repérez le support coincé dans la zone de la courroie de transfert (a) et dans la zone du fuser (b).

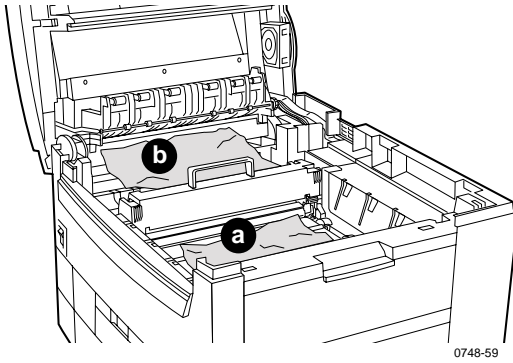

- a. Retirez le support coincé de la zone de la courroie de transfert.

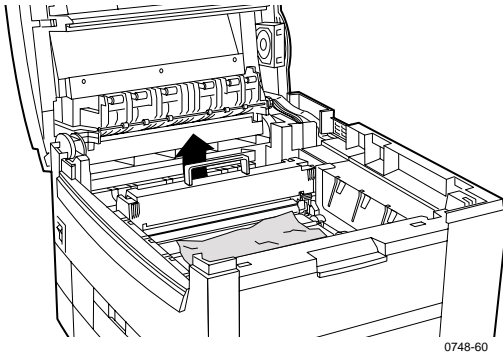

- b. Retirez le support coincé de la zone du fuser en (a) tirant le levier de dégagement gauche, et (b) en tirant le support vers l'extérieur. Le cas échéant, retirez le fuser pour dégager l'accès au support coincé.

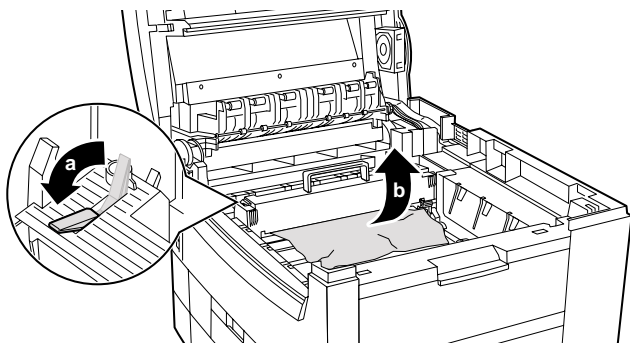

0748-61

5. Remettez en place les ensembles cartouches de toner/tambour d'imageur.

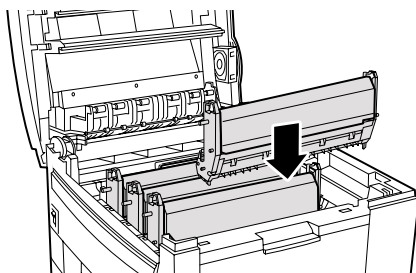

0748-62

6. Abaissez lentement en position le panneau supérieur.

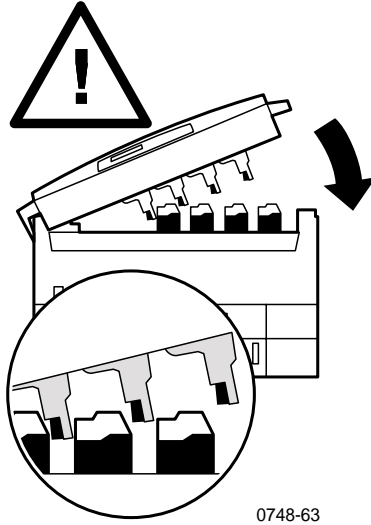

0748-63

Bourrage dans le capot droit

Pour éliminer un bourrage dans le capot droit, suivez les étapes suivantes :

1. Ouvrez le capot latéral droit (a) et retirez le papier ou les transparents coincés (b).

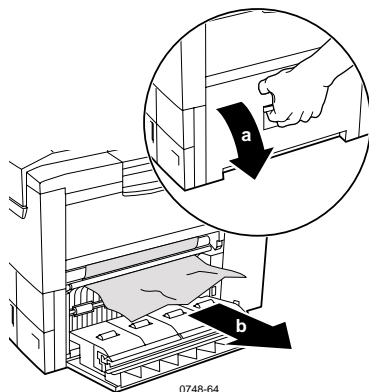

2. Fermez le capot droit.

Bourrage dans l'unité recto-verso

Pour éliminer un bourrage dans l'unité recto-verso, suivez les étapes suivantes :

1. Tirez vers l'extérieur d'un mouvement rectiligne sur l'unité recto-verso jusqu'à ce qu'elle s'arrête. Le bac 1 se retire avec l'unité recto-verso.
2. Soulevez le couvercle, retirez le papier coincé.

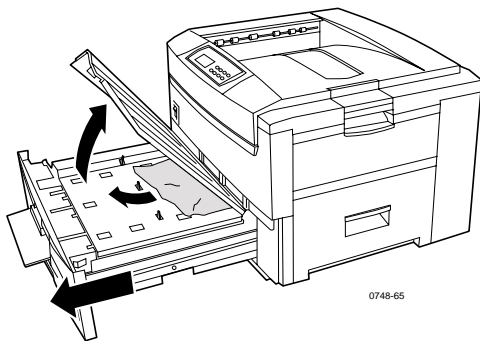

3. Réinsérez le bac 1/unité recto-verso.

Défaut d'alimentation du bac

Pour éliminer un défaut d'alimentation du bac, suivez les étapes suivantes :

1. Ouvrez le capot latéral droit (a) et retirez le papier ou les transparents coincés (b).

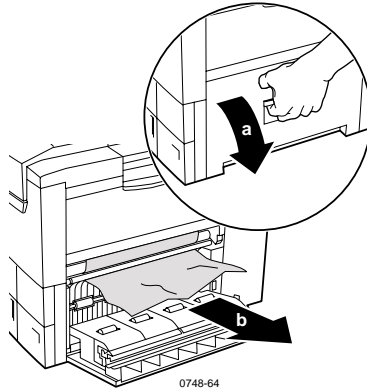

2. Tirez pour ouvrir le bac d'alimentation universel et retirez le papier ou les transparents éventuellement coincés.

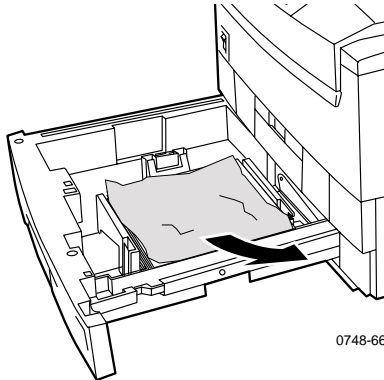

3. Réinsérez le bac d'alimentation universel.

Obtention d'aide

Consultez les ressources suivantes pour obtenir des informations sur l'imprimante.

Le panneau avant

- Propose un ensemble d'outils et diverses pages d'informations pour faciliter la résolution de problèmes liés à la qualité d'impression, au chargement des supports, aux consommables et à l'administration de l'imprimante.
 - Sur le panneau avant, appuyez sur les touches **Menu** pour défiler jusqu'à **Support** ; appuyez sur les touches **Option** pour défiler jusqu'à **Imprimer Guide en ligne**.
 - Appuyez sur **Entrée** pour imprimer les pages.

CD-ROM de l'imprimante

- *Guide d'utilisation de l'imprimante couleur Phaser 2135*
- *Advanced Features and Troubleshooting Manual (manuel de caractéristiques avancées et de dépannage)*
- *Poster Guide d'installation*
- Pilotes d'imprimante
- Programmes d'installation de pilote (Mac, Windows, OS/2)
- Notes de diffusion Lisez-moi
- Aide des services Internet (documentation HTML)
- CentreWare Font Download Utility (utilitaire de téléchargement de polices CentreWare)
- Disk Generating Utility (utilitaire de création de disquettes) (créé des disquettes des pilotes)
- Driver Update Utility (utilitaire de mise à jour de pilote)
- Font Manager (gestionnaire de polices)
- Adobe Acrobat Reader
- Adobe Type Manager (ATM)

Site Web Xerox

www.xerox.com/officeprinting/

- Informations sur le service, les consommables et le produit
- Téléchargement de pilotes d'imprimante
- Liste des revendeurs locaux
- Documentation en ligne

La base de connaissances infoSMART™

www.xerox.com/officeprinting/infoSMART/

- infoSMART™ est la base de connaissances utilisée par les techniciens du support clientèle Xerox pour fournir les toutes dernières informations techniques sur :
 - Problèmes relatifs aux applications
 - Problèmes de réseau
 - Erreurs d'imprimante
 - Problèmes de qualité d'impression
 - Dépannage

Connexion des couleurs

www.colorconnection.xerox.com/

Ressources couleur pour les outils et informations vous permettant de tirer parti de toutes les possibilités offertes par votre imprimante couleur :

- Didacticiels interactifs et conseils utiles pour l'utilisation de l'imprimante et de vos applications préférées.
- Accès facilité au support technique en ligne.
- Des fonctions personnalisées, adaptables à vos besoins personnels.

Autres services en ligne

Abonnez-vous aux préavis de mises à jour par courrier électronique : www.colorconnection.xerox.com

Support technique www.xerox.com/officeprinting/support

Pour trouver un revendeur local

Visitez le site Web www.xerox.com/officeprinting/contacts pour les toutes dernières informations.

Etats-Unis
1-800-835-6100

Canada
1-877-662-9338

Hors des Etats-Unis et du Canada
Contactez votre représentant Xerox local pour obtenir la liste des revendeurs locaux

Centre de support clientèle

Visitez le site Web www.xerox.com/officeprinting/contacts pour les toutes dernières informations.

Etats-Unis et Canada 1-800-835-6100	Danemark 044 533 444	Norvège 022 723 801
Allemagne 0180 525 3535	Equateur 2 220 864	Nouvelle-Zélande 0 800 449 177
Argentine 11 4378 5485	Espagne 0902 239 272	Pays-Bas 040 267 0440
ASEAN 65 251 3006	Europe de l'Est 44 1908 68187	Pérou 1 265 7328
Australie 1-800-811-177	Finlande 0203 206 30	Porto Rico 1-800-835-6100
Autriche 01526 404	France 01 69 86 81 37	Royaume-Uni 01 908 681 707
Belgique 02 720 9602	Hong-Kong 25132655	Singapour 1-800-356-5565
Bolivie 13 469 090	Inde (Asie du Sud) 91 80 554 3142	Suède 08 299 071
Brésil 5511 3741 6366	Italie 02 45 287 000	Suisse 01 212 2212
Chili 800 200 600	Japon 03 3448 3040	Taiwan 2 2757 1567
Chine 10 6235 1230	Luxembourg 0400847	Thaïlande 2 645 4406
Colombie 1 343 1943	Mexique 5 628 1000	Turquie 0212 211 3650
Corée 2 528 4661	Moyen-Orient 44 1908 68187	Venezuela 2 265 2625

Spécifications

Fiches de sécurité pour cartouches de toner de couleur

Fabricant : Xerox Corporation, Office Printing Business

P. O. Box 1000, Wilsonville, Oregon 97070-1000

Date de création : 22 août 2000

SECTION 1 – IDENTIFICATION DU PRODUIT

Noms de produits	Références
Cartouche de toner noir	016-1913-00, 016-1917-00
Cartouche de toner cyan	016-1914-00, 016-1918-00
Cartouche de toner magenta	016-1915-00, 016-1919-00
Cartouche de toner jaune	016-1916-00, 016-1920-00
Kit de consommables de démarrage	2135SS

Usage : Imprimantes couleur Xerox Phaser® 2135

SECTION 2 - INFORMATIONS SUR LES COMPOSANTS

Composants (% du poids)	Numéro CAS
Polymère (85-95 %)	Secret de fabrication
Cire (2-10 %)	Secret de fabrication
Toner noir : Noir de carbone (2-10 %)	1333-86-4
Toner cyan : Pigment cyan (2-10 %)	Secret de fabrication
Toner magenta : Pigment magenta (2-10 %)	Secret de fabrication
Toner jaune : Pigment jaune (2-10 %)	Secret de fabrication

SECTION 3 - IDENTIFICATION DES DANGERS

VOIES D'EXPOSITION : Les poudres de toner sont contenues dans une cartouche. Les risques d'inhalation ou de contact cutané sont limités au minimum en cas d'usage conforme aux instructions.

EFFETS POTENTIELS SUR LA SANTE : L'impact de ce produit sur la santé est négligeable dans le cadre d'une utilisation normale. Voir Section 11, Toxicité.

Effets immédiats :

INHALATION : Irritation minimale des voies respiratoires similaire à l'effet de poussières non toxiques

PEAU : Aucun danger d'irritation cutanée
YEUX : Aucun danger d'irritation des yeux
INGESTION : Voie d'exposition improbable

Effets chroniques : Aucun connu

SIGNES ET SYMPTOMES D'EXPOSITION : Irritation légère des voies respiratoires.

ETATS AGGRAVES PAR UNE EXPOSITION : Aucun connu.

SECTION 4 - PREMIERS SOINS

INHALATION : Faire sortir la personne à l'air libre. Consulter un médecin en cas d'apparition de symptômes.

YEUX : Si des particules s'introduisent dans les yeux, les rincer abondamment à l'eau claire. Consulter un médecin en cas d'apparition de symptômes.

PEAU : Rincer abondamment au savon et à l'eau. Consulter un médecin en cas d'apparition de symptômes.

INGESTION : Diluer le contenu de l'estomac à l'aide de plusieurs verres d'eau. Consulter un médecin en cas d'apparition de symptômes.

SECTION 5 - MESURES DE LUTTE CONTRE L'INCENDIE

POINT D'INFLAMMABILITE : Sans objet

RISQUES D'INCENDIE ET D'EXPLOSION : Le toner est une poudre combustible. A l'instar de la plupart des poudres organiques, il peut former des mélanges explosifs lorsqu'il se disperse dans l'air.

MOYENS D'EXTINCTION : Eau, produit chimique extincteur, anhydride carbonique ou mousse.

CONSIGNES DE PROTECTION EN CAS D'INCENDIE : Eviter l'inhalation de fumées. Comme dans tout cas d'incendie, porter un vêtement protecteur et se munir d'un équipement respiratoire isolant.

SECTION 6 - MESURES EN CAS D'INFILTRATION ACCIDENTELLE DE LIQUIDES

RENVERSEMENT OU ECOULEMENT D'UN LIQUIDE : Balayer le toner répandu ou le récupérer à l'aspirateur, puis le déposer soigneusement dans un récipient à déchets étanche. Balayer lentement pour éviter de soulever la poussière au cours du nettoyage. En cas d'utilisation d'un aspirateur, le moteur de ce dernier doit être étanche à la poussière. Un conduit doit être relié à la machine pour réduire l'accumulation statique. Nettoyer les résidus si nécessaire à l'eau et au savon. Mettre les vêtements à la lessive ou au nettoyage à sec après avoir éliminé les résidus de toner.

SECTION 7 - MANIPULATION ET STOCKAGE

MANIPULATION : Aucune protection particulière quand le produit est utilisé dans les conditions prévues.

STOCKAGE : Eviter les températures élevées.

SECTION 8 - PROTECTION PHYSIQUE DES PERSONNES CONTRE LES EXPOSITIONS

Aucune protection particulière requise en cas d'utilisation conforme aux instructions des imprimantes couleur Xerox Phaser.

VALEUR LIMITE DE TOLERANCE (TLV) : 10 mg/m³ (poussière totale)

LIMITE D'EXPOSITION AUTORISEE (PEL) : 15 mg/m³ (poussière totale) ;
5 mg/m³ (poussière respirable)

LIMITE D'EXPOSITION AUTORISEE A COURT TERME (STEL) : Aucune définie

LIMITE ABSOLUE : Aucune définie

LIMITE D'EXPOSITION XEROX (XEL) : 2,5 mg/m³ (poussière totale) ;
0,4 mg/m³ (poussière respirable)

SECTION 9 - PROPRIETES PHYSIQUES ET CHIMIQUES

ASPECT/ODEUR : Poudres noires, bleues, rouges ou jaunes/odeur peu prononcée

POINT D'EBULLITION : Sans objet

SOLUBILITE DANS L'EAU : Insoluble

TAUX D'EVAPORATION : Sans objet

DENSITE GAZEUSE (Air = 1) : Sans objet

VOLATILITE : Sans objet

ZONE DE RAMOLISSEMENT : 110-140 °F (43-60 °C)

POINT DE FUSION : Aucune donnée disponible

POIDS SPECIFIQUE (Eau = 1) : Environ 1

PRESSION GAZEUSE (mm Hg) : Sans objet

pH : Sans objet

SECTION 10 - STABILITE ET REACTIVITE

STABILITE : Fluide stable

INCOMPATIBILITE AVEC D'AUTRES MATIERES : Oxydants puissants

RISQUE DE POLYMERISATION DANGEREUSE : Aucun

PRODUITS DE DECOMPOSITION DANGEREUX : En cas d'incendie, des gaz toxiques peuvent se former par suite d'une décomposition à la chaleur ou d'une combustion.

SECTION 11 - TOXICITE

Ce matériel a été évalué par Xerox Corporation. Les données de toxicité ci-dessous sont basées sur des résultats obtenus avec d'autres toners similaires.

Ingestion LD₅₀ : >5 g/kg (rats), pratiquement non toxique

Absorption cutanée LD₅₀ : >5 g/kg (lapins), pratiquement non toxique

Inhalation LC₅₀ : >5 mg/l (rats ; 4 heures d'exposition), pratiquement non toxique

Inhalation LD₅₀ : >20 mg/l (rats ; calculé pour 1 heure d'exposition), considéré comme non toxique par le DOT (Department of Transportation, ministère des Transports)

Irritation des yeux : Non irritant (lapins)

Sensibilisation de la peau : Non irritant (lapins ; timbre pour contrôle de réaction humaine)

Timbre pour contrôle de réaction humaine : Non irritant, non sensibilisant

Mutagénéicité : Aucun caractère mutagène détecté aux tests d'Ames

Substances cancérigènes : Aucune présente

Informations complémentaires : Les résultats d'une étude financée par Xerox sur l'inhalation chronique de toner n'a permis de détecter aucune altération des poumons chez le rat pour le niveau d'exposition le plus faible (1 mg/m³), soit le niveau le plus probable pour l'exposition humaine. Un degré de fibrose très faible a été observé chez 25 % des animaux à un niveau d'exposition intermédiaire (4 mg/m³) et un degré de fibrose faible a été observé chez tous les animaux soumis au niveau d'exposition le plus élevé (16 mg/m³). Ces résultats sont attribués à la *surcharge pulmonaire*, une réponse habituelle aux excès de poussière présents dans les poumons pour une période prolongée. Cette étude a été menée à bien à l'aide d'un toner de test spécial conforme au protocole de test EPA. Le toner de test était dix fois plus respirable que le toner Xerox disponible dans le commerce et ne conviendrait pas au fonctionnement des équipements Xerox.

SECTION 12 - ENVIRONNEMENT

LC₅₀, 96 heures dans l'eau : > 1 000 mg/l (vairon tête-de-boule ; truite arc-en-ciel)

SECTION 13 - ELIMINATION DES DECHETS

Ces matériaux ne sont pas des déchets dangereux selon la loi RCRA (Resource Conservation and Recovery Act) tels que spécifiés dans le document 40 CFR 261. Cependant, les règles nationales et locales pour l'élimination des déchets peuvent être plus restrictives. Dans ce cas, il convient d'éliminer les déchets en respectant la réglementation nationale et locale. Incinérer uniquement dans un récipient fermé.

SECTION 14 - TRANSPORT

DOT (Department of Transportation, ministère des Transports) : Pas de réglementation particulière.

SECTION 15 - REGLEMENTATION

TSCA : Tous les composants de ces toners ont été fabriqués conformément à la loi TSCA (Toxic Substances Control Act, législation américaine sur le contrôle des substances toxiques).

RCRA : TCLP inférieur aux niveaux de déchets dangereux définis par l'EPA (Environmental Protection Agency).

PROPOSITION 65 DE L'ETAT DE CALIFORNIE : Pas de réglementation particulière

NUMEROS D'ENREGISTREMENT DES SECRETS DE FABRICATION DU NEW JERSEY : (Voir Section 2 : Composants)

Polymère : 80100252-5001P

Cire : 80100252-5012P

Pigment cyan : 80100252-5004P

Pigment magenta : 80100252-5011P

Pigment jaune : 80100252-5010P

WHMIS CANADIEN : Ces toners ne sont pas des produits soumis à réglementation ou contrôle dans le cadre du WHMIS (Workplace Hazardous Material Information System, système d'informations des substances dangereuses sur le lieu de travail)

SECTION 16 - AUTRES INFORMATIONS

NFPA 704 : Santé : 0, Feu : 3, Réactivité : 0 (toutes les couleurs)

Date de première fabrication : 22/8/00

Xerox Corporation
Office Printing Business
Environmental, Health & Safety
P.O. Box 1000
Mail Stop 60-512
Wilsonville, Oregon 97070

Informations relatives à la sécurité : 800-828-6571

Urgence médicale : 716-422-2177

Transport d'urgence (Chemtrec) : 800-424-9300

Fiche de sécurité du matériel d'Alcopad CleanTex®

SECTION 1 - IDENTIFICATION DU PRODUIT

Appellation commerciale : Alcopad
Référence : 016-1595-00

Numéros d'identification du produit : 806B, 806C, 806H, 806T, 806Z, 806
Nom chimique et synonymes : Alcool isopropylique
Formule chimique : $\text{CH}_2\text{CH}(\text{OH})\text{CH}_3$
Numéros de téléphone d'urgence : CHEMTREC (transport) : 1-800-424-9300
Usage : Imprimante couleur Xerox Phaser® 2135

SECTION 2 - INFORMATIONS SUR LES COMPOSANTS

Composant CAS# % PEL OSHA (ppm) LII ACGIH (ppm)
Alcool isopropylique 67-63-0 91,0 400 400
Eau désionisée 7732-18-5 9,0 ND ND

SECTION 3 - IDENTIFICATION DES RISQUES

Ce produit est commercialisé sous la forme d'un tampon à usage unique, présaturé d'un liquide intégralement absorbé par l'applicateur. L'alcool isopropylique est un liquide inflammable. Un contact avec les yeux entraînera une irritation locale et des sensations de brûlure avec lésion éventuelle si le produit n'est pas éliminé rapidement. Un contact répété ou prolongé avec la peau peut produire une irritation et générer une dermatite. Une exposition supérieure à la valeur limite tolérable peut générer une irritation de l'appareil respiratoire et des yeux, accompagnée de maux de tête, d'étourdissement et d'effets sur le système nerveux central. Peut être nocif si avalé.
Effet cancérigène (OSHA/NTP/IARC/ACGIH) : Non répertorié.
Etats aggravés par une exposition : Non répertorié.

SECTION 4 - PREMIERS SOINS

CONTACT AVEC LES YEUX : Rincer à l'eau pendant 15 minutes y compris sous les paupières et consulter un médecin.

CONTACT AVEC LA PEAU : Rincer à l'eau.

INHALATION : Sortir à l'air libre et prendre du repos. Récupérer une respiration normale, puis consulter rapidement un médecin.

INGESTION : Dans un cas peu probable d'ingestion d'un chiffon, les premiers soins doivent porter sur le retrait de l'objet et la prévention de l'étouffement. Une fois l'objet retiré, il faut allonger la victime et appeler immédiatement le médecin.

SECTION 5 - MESURES DE LUTTE CONTRE L'INCENDIE

POINT D'INFLAMMABILITE : 56 degrés F

LIMITES D'INFLAMMABILITE (% PAR VOLUME) : LII (limite inférieure d'inflammabilité) : ND

LSI (limite supérieure d'inflammabilité) : ND

TEMPERATURE D'AUTO-IGNITION en degrés F (en degrés C) : ND

MOYENS D'EXTINCTION : Les incendies dus à l'alcool isopropylique peuvent être éteints à l'aide du dioxyde de carbone, d'un produit chimique extincteur et d'un émulsifiant anti-alcool. L'eau peut être utilisée pour refroidir les containers exposés au feu.

RISQUES D'INCENDIE OU D'EXPLOSION EXCEPTIONNELS : L'alcool isopropylique peut dégager des vapeurs inflammables lorsque le point d'inflammabilité est atteint ou dépassé.

INDICE NFPA : SANTE (1)

INFLAMMABILITE (3)

REACTIVITE (0)

La formule est répertoriée dans la classe IB OSHA des liquides inflammables.

ND = Non disponible

SECTION 6 - MESURES EN CAS DE FUITES

Dans la mesure où l'alcool isopropylique est intégralement absorbé par l'applicateur et que le taux d'alcool isopropylique par applicateur est faible, les risques d'écoulement significatif du liquide sont faibles. Néanmoins, si un volume important de liquide venait à s'écouler, aérer les lieux surtout si le plafond est bas, car il y a risque d'accumulation des vapeurs, puis éliminer toutes les sources de chaleur. Le personnel d'entretien doit porter une protection pour éviter tout contact avec le liquide et toute inhalation de vapeurs.

SECTION 7 - MANIPULATION ET STOCKAGE

Conserver ce produit dans un lieu propre, frais, aéré et loin de toute source de chaleur et d'agents oxydants. Manipuler le produit et le conserver en respectant les consignes relatives aux liquides inflammables de classe IB OSHA. Les installations électriques doivent respecter les codes en vigueur. Utiliser des outils non pyrophores.

SECTION 8 - PROTECTION (PHYSIQUE) DES PERSONNES CONTRE LES EXPOSITIONS

Assurer une aération pour respecter la valeur minimale tolérable. Utiliser des outils non pyrophores. Eviter l'inhalation de vapeurs, le contact avec les yeux et un contact répété ou prolongé avec la peau. Ne pas avaler le produit.

SECTION 9 - PROPRIETES PHYSIQUES ET CHIMIQUES

POINT D'EBULLITION : 80 degrés C (180 degrés F)

VOLATILITE PAR VOLUME (en %) à 25 degrés C : 100

PRESSION GAZEUSE (mmHg à 25 degrés C) : 33

TAUX D'EVAPORATION (1-acétate de butyle) : >1

DENSITE GAZEUSE (AIR=1) : <1

FORME : liquide

SOLUBILITE DANS L'EAU (EN %) à 25 degrés C : 100

ODEUR : alcool

POIDS SPECIFIQUE (G/CC à 25 degrés C) : 0,79

ASPECT DU LIQUIDE : clair

SECTION 10 - STABILITE ET REACTIVITE

STABILITE : Stable

RISQUE DE POLYMERISATION DANGEREUSE : Aucun.

INCOMPATIBILITES/MELANGES A EVITER : Produits caustiques, amines, alkanolamines, aldéhydes, ammoniac, agents oxydants forts et composés chlorurés.

PRODUITS DE DECOMPOSITION DANGEREUX : Monoxyde de carbone

SECTION 11 - TOXICITE

Données non disponibles.

SECTION 12 - ENVIRONNEMENT

Données non disponibles.

SECTION 13 - ELIMINATION DES DECHETS

Respecter la réglementation fédérale, d'Etat et locale.

SECTION 14 - TRANSPORT

CLASSIFICATION DU DOT (Department of Transportation, ministère des Transports) : Pas de réglementation particulière.

Nom d'expédition préconisé :

Classe de risques :

Numéro UN :

Groupe d'emballage :

Etiquetage du risque :

CLASSIFICATION IATA/ICAO : Pas de réglementation particulière.

Nom d'expédition préconisé :

Classe de risques :

Numéro UN :

Groupe d'emballage :

Etiquetage du risque :

CLASSIFICATION IMDG : Pas de réglementation particulière.

Nom d'expédition préconisé :

Classe de risques :

N° de page IMDG :

Groupe d'emballage :

Point d'inflammabilité (degrés C) :

Polluant marin :

SECTION 15 - REGLEMENTATION

RAPPORT TITRE III SARA :

Produit chimique toxique (section 313) : Non répertorié.

Substance extrêmement dangereuse : Non répertoriée.

Section 302, 304, 311, 312

Classe de risques :

Risque de maladie chronique : Oui

Risque de maladie aiguë : Oui

Risque d'incendie : Oui

Risque à la pression : Non

Risque de réactivité : Non

STATUT D'INVENTAIRE TSCA : Tous les composants répertoriés figurent dans la liste TSCA.

SECTION 16 - AUTRES INFORMATIONS

Les informations fournies dans le présent document proviennent de rapports internes et de données extraites de publications professionnelles. Elles sont transmises sans garantie, directe ou indirecte, d'aucune sorte. Elles sont destinées uniquement à faciliter l'évaluation d'un usage approprié et correct des matières et à la mise en œuvre des mesures et des procédures de sécurité. Les employés doivent utiliser ces informations en supplément aux autres informations qu'ils auront collectées et doivent procéder à une détermination indépendante de la pertinence et de l'exhaustivité des informations transmises par toutes les sources afin de garantir un usage correct des matières. L'utilisateur doit déterminer que toutes les informations utilisées sont conformes à la réglementation fédérale, d'Etat et locale applicable.

Préparé par :

CleanTex Products
33 Murray Hill Drive
Nanuet, NY 10954

juin 1997

Fiches de sécurité du matériel

Produit de nettoyage pour lentille de voyant

Date de création : 7 novembre 2000

Section 1 : Identification du produit

Nom et fabricant du produit

Produit de nettoyage pour lentille de voyant, fourni dans les cartons de cartouches de toner Phaser ® 2135. Nagahori Pharmaceutical Co., Ltd. Tokyo

Usage : Imprimantes couleur XEROX Phaser ® 2135

SECTION 2 : INFORMATIONS SUR LES COMPOSANTS

Ingrédients

Alcool éthylique

Numéro CAS

64-17-5

Ce produit est commercialisé sous la forme d'un chiffon à usage unique, pré-imbibé d'un liquide d'alcool éthylique intégralement absorbé par l'applicateur.

SECTION 3 : IDENTIFICATION DES DANGERS

VOIES D'EXPOSITION : Une exposition minimale par inhalation, par contact avec la peau ou par contact avec les yeux est prévisible dans le cadre d'une utilisation normale.

EFFETS POTENTIELS SUR LA SANTE : L'impact de ce produit sur la santé est négligeable dans le cadre d'une utilisation normale.

Effets immédiats :

Inhalation : Une exposition supérieure au TLV (seuil de tolérance) peut générer une irritation de l'appareil respiratoire et des yeux, accompagnée de maux de tête, d'étourdissement et d'autres effets sur le système nerveux central. Ces effets sont très improbables dans le cadre d'une utilisation normale.

Peau : Peut créer une irritation.

Yeux : Un contact avec les yeux entraînera une irritation locale et une sensation de brûlure avec lésions éventuelles si le produit n'est pas éliminé rapidement.

Ingestion : N'est pas conçu à cet effet. Peut être nocif si avalé. L'étouffement sur le chiffon de nettoyage constitue le principal risque d'ingestion.

Effets chroniques :

Un contact répété ou prolongé avec la peau peut produire une irritation et provoquer une dermatite. D'autres effets chroniques de l'alcool éthylique sont très improbables dans le cadre d'une utilisation normale.

SIGNES ET SYMPTOMES D'exposition : Irritation de la peau et des yeux, dermatite

ETATS AGGRAVES PAR UNE EXPOSITION : Problèmes de la peau tels qu'une dermatite

SECTION 4 : PREMIERS SOINS

INHALATION : Faites sortir la personne à l'air libre. Consultez un médecin en cas d'apparition de symptômes.

YEUX : Rincez abondamment à l'eau claire. Consultez un médecin en cas d'apparition de symptômes.

PEAU : Rincez abondamment à l'eau claire. Consultez un médecin en cas d'apparition de symptômes.

INGESTION : Dans le cas peu probable d'ingestion d'un chiffon de nettoyage, les premiers soins doivent porter sur le retrait de l'objet et la prévention de l'étouffement. Une fois l'objet retiré, allongez la victime et appelez immédiatement le médecin.

SECTION 5 : MESURES DE LUTTE CONTRE L'INCENDIE

POINT D'INFLAMMABILITE : Le point d'inflammabilité d'un liquide l'alcool éthylique est de 13 degrés C

RISQUES D'INCENDIE ET D'EXPLOSION : L'alcool éthylique peut dégager des vapeurs inflammables lorsque le point d'inflammabilité est atteint ou dépassé.

MOYENS D'EXTINCTION : Produit chimique extincteur, dioxyde de carbone et d'un émulsifiant anti-alcool.

CONSIGNES DE PROTECTION EN CAS D'INCENDIE : Evitez l'inhalation de la fumée. Comme dans tout cas d'incendie, portez un vêtement protecteur et munissez-vous d'un équipement respiratoire isolant.

SECTION 6 : MESURES EN CAS D'INFILTRATION ACCIDENTELLE DE LIQUIDES

RENVERSEMENT OU ECOULEMENT D'UN LIQUIDE : Puisque l'alcool éthylique est intégralement absorbé par le chiffon de nettoyage et que la quantité d'alcool éthylique par chiffon est faible, les risques d'écoulement significatif du liquide sont faibles. Néanmoins, si un volume important de liquide venait à s'écouler, aérez les lieux surtout si le plafond est bas, car les vapeurs risquent de s'y accumuler, puis éliminez toutes les sources de chaleur. Le personnel d'entretien doit se protéger de tout contact avec le liquide ou de toute inhalation de vapeurs.

SECTION 7 : MANIPULATION ET STOCKAGE

Conservez ce produit dans un lieu propre, frais, aéré et loin de toute source de chaleur et d'agents oxydants. Manipulez le produit et conservez-le en respectant les consignes relatives aux liquides inflammables de classe IB de l'organisation OSHA.

SECTION 8 : PROTECTION PHYSIQUE DES PERSONNES CONTRE LES EXPOSITIONS

Assurez une ventilation appropriée pour maintenir le TLV (seuil de tolérance). Evitez l'inhalation de vapeurs, le contact avec les yeux et un contact répété ou prolongé avec la peau. N'ingérez pas le produit.

TLV (SEUIL DE TOLERANCE) : 1 000 parties par million (ppm), TWA de 8 heures.

PEL (PERMISSIBLE EXPOSURE, LIMIT LIMITE D'EXPOSITION AUTORISÉE) : 1 000 ppm, TWA de 8 heures

STEL (SHORT TERM EXPOSURE LIMIT, LIMITE D'EXPOSITION A COURT TERME) : Aucune définie

SECTION 9 : PROPRIETES PHYSIQUES ET CHIMIQUES

ASPECT/ODEUR : L'alcool éthylique est un liquide transparent sans couleur avec une odeur caractéristique. Le chiffon de nettoyage est un tampon blanc imprégné d'alcool éthylique.

Les données suivantes sont caractéristiques d'un liquide d'alcool éthylique :

POINT D'EBULLITION : 78 degrés C)

SOLUBILITE DANS L'EAU : Miscible

TAUX D'EVAPORATION (acétate de butyle = 1) : >1

DENSITE GAZEUSE (Air = 1) : 1,59

POURCENTAGE DE VOLATILITE : Environ 100 pour cent

POIDS SPECIFIQUE (eau = 1) : Environ 0,789 à 20 degrés C

PRESSION GAZEUSE (mm Hg) : 43 mm à 20 degrés C)

SECTION 10 : STABILITE ET REACTIVITE

STABILITE : Stable.

PRODUITS INCOMPATIBLES : Oxydants puissants.

RISQUE DE POLYMERISATION : Aucun.

PRODUITS DE DECOMPOSITION DANGEREUX : En cas d'incendie, des gaz toxiques peuvent se former par suite d'une décomposition à la chaleur ou d'une combustion.

SECTION 11 : TOXICITE

Données non disponibles.

SECTION 12 : ENVIRONNEMENT

Données non disponibles.

SECTION 13 : ELIMINATION DES DECHETS

Lorsque le chiffon de nettoyage est utilisé dans le cadre d'une utilisation normale et jeté, ce produit n'est pas un déchet dangereux RCRA tel que spécifié dans 40 CFR 261. La réglementation locale sur l'élimination des déchets peut toutefois être plus restrictive. Dans ce cas, il convient d'éliminer les déchets en respectant la réglementation nationale et locale.

SECTION 14 : TRANSPORTS

CLASSIFICATION DU DOT (Department of Transport, Ministère des transports) : Pas de réglementation particulière.

SECTION 15 : REGLEMENTATION

TSCA (Toxic Substances Control Act) : L'alcool éthylique ne figure pas dans la liste TSCA de l'organisation EPA.

SECTION 16 : AUTRES INFORMATIONS

NFPA 704 : Santé : 1, Incendie : 3, Réactivité : 0

Date de préparation d'origine : 7/11/00

Xerox Corporation
Office Printing Business
Environmental, Health & Safety
P.O. Box 1000
Mail Stop 60-512
Wilsonville, Oregon 97070

Données des fiches de sécurité du matériel : 503-685-4093

Cas d'urgence des transports (Chemtrec) : 800-424-9300

Index

B

- bac d'alimentation universel
 - mise en place d'un support 25
 - référence 5
 - spécificités des transparents 22
 - spécificités du papier 22
- bourrages
 - prévention 59

C

- connexion des couleurs 69
- conseils relatifs au choix du papier
 - étiquettes 41
 - papier 18
- consommables et accessoires
 - commande 1
- correction des couleurs 15
- courroie de transfert
 - référence 4

D

- dépannage
 - obtention d'aide 68
 - qualité d'impression 53
 - utilisation du contenu du CD-ROM de l'imprimante 68
 - utilisation du logiciel infoSMART 69
 - utilisation du panneau avant pour obtenir de l'aide 68

E

- enveloppes
 - impression 37
- étiquettes
 - conseils relatifs au choix du papier 41
 - impression 40
 - références 6

F

format de pages, zone d'impression
formats pris en charge 20

I

impression recto-verso
automatique 41
manuelle 44
impression recto-verso automatique 41
référence de l'unité recto-verso 8

K

kit de nettoyage
références 6, 7
kit du rouleau d'entraînement du papier
références 4

L

logiciel infoSMART 69

M

magasin d'alimentation manuelle multifeuilles (MBF)
chargement 34
spécificités du support 34
mémoire, supplémentaire
référence 8
mode d'impression de qualité supérieure 14
mode d'impression de transparent 14
mode d'impression noir et blanc 14
mode d'impression standard 14

O

obtention d'aide
contenu du CD-ROM de l'imprimante 68
logiciel infoSMART 69
panneau avant 68

P

papier

conseils relatifs au choix du papier 18

références 4, 5

utilisation du bac d'alimentation universel 22

papier pré-perforé

impression 41

poste d'impression

référence 9

Q

qualité d'impression

dépannage 53

R

référence

bac d'alimentation universel 5

cartouche de toner grande capacité 2

cartouches de toner standard 2

courroie de transfert 4

disque dur interne 8

étiquettes 6

fuser 4

impression recto-verso automatique 8

kit de nettoyage 6, 7

mémoire supplémentaire 8

papier 4, 5

poste d'impression 9

tambours d'imageur 3

transparent 6

référence de cartouches de toner standard 2

référence de l'unité recto-verso 8

référence de tambour d'imageur 3

référence du disque dur 8

référence du disque dur interne 8

référence du fuser 4

références

kit du rouleau d'entraînement du papier 4

S

service de notification par courrier électronique 70

site Web Xerox 69

supports

chargement du magasin d'alimentation manuelle multifeuilles
(MBF) 34

formats pris en charge 20

utilisation du bac d'alimentation universel 22

supports spéciaux

vue d'ensemble 31

T

transparent

mise en place dans le bac d'alimentation universel 25

références 6

U

universel

mise en place dans le bac d'alimentation universel 25

Tektronix

COLOR PRINTERS BY

XEROX



Printed on recycled paper

0 7 1 - 0 7 4 9 - 0 0