Gefrierschrank
Congelateur
Diepvriezer

ZKF 110 A
TT 123



Gebrauchsanweisung
Instructions pour l'emploi
Gebruiksaanwijzingen

ZANKER

Avertissements et conseils importants 14

A l'attention de l'utilisateur 15

Description de l'appareil 15

Utilisation 16

Nettoyage 16

Tableau de commande 16

Mise en service 16

Réglage de la température 16

Congélation rapide 16

Voyant d'alarme 17

Dispositif d'alarme de la température 17

Masse eutectique 17

Symboles de produits congelés/Calendrier de congélation 17

Congélation des aliments 17

Conservation des produits surgelés 17

Décongélation 18

Fabrication de cubes de glace 18

Conseils 19

Conseils pour la congélation 19

Conseils pour la surgélation 19

Entretien 20

Dégivrage 20

Nettoyage 21

Arrêt prolongé 21

Service après-vente et pièces de rechange 21

Mauvais fonctionnement de l'appareillage 22

A l'attention de l'installateur 22

Caractéristiques Techniques 22

Installation 22

Emplacement 22

Branchement électrique 23

Réversibilité de la porte 23

Conditions de garantie Service Après-Vente 24



AVERTISSEMENTS ET CONSEILS IMPORTANTES

Il est très important que cette notice d'utilisation soit gardée avec l'appareil pour toute future consultation. Si cet appareil devait être vendu ou transféré à une autre personne, assurez-vous que la notice d'utilisation suive l'appareil, de façon à ce que le nouvel utilisateur puisse être informé du fonctionnement de celui-ci et des avertissements relatifs. Ces avertissements sont donnés pour votre sûreté et pour celle d'autrui. Nous vous prions donc de bien vouloir les lire attentivement avant d'installer et d'utiliser l'appareil.

Sûreté

- Cet appareil a été conçu pour être utilisé par des adultes. Veillez donc à ce que les enfants n'y touchent pas ou qu'ils ne l'utilisent pas comme un jouet.
- Débranchez toujours la prise de courant avant de procéder au nettoyage intérieur et extérieur de l'appareil et au remplacement de la lampe d'éclairage (pour les appareils qui en sont équipés).
- Ne consommez pas certains produits tels que les bâtonnets glacés dès leur sortie de l'appareil; la température très basse à laquelle ils se trouvent peut provoquer des brûlures.
- Cet appareil est lourd. Faites attention lors du déplacement.
- **Faites très attention lorsque vous déplacez l'appareil afin de ne pas endommager des parties du circuit de réfrigérant et ainsi d'éviter le risque de fuites de liquide.**
- **L'appareil ne doit pas être situé à proximité de radiateurs ou cuisinières à gaz.**
- **Évitez une exposition prolongée de l'appareil aux rayons solaires.**
- **Il doit y avoir une circulation d'air suffisante à la partie arrière de l'appareil et il faut éviter tout endommagement du circuit réfrigérant.**
- **Seulement pour congélateurs (sauf modèles encastrés): un emplacement optimal est la cave.**
- **Ne pas mettre d'instruments électriques à l'intérieur de l'appareil (sorbetière, par exemple).**

Service/Réparation

- Une éventuelle modification à l'installation électrique de votre maison qui devrait être nécessaire pour l'installation de l'appareil ne devra être effectuée que par du personnel qualifié.
- Il est dangereux de modifier ou d'essayer de modifier les caractéristiques de cet appareil.
- Cet appareil contient des hydrocarbures dans son circuit réfrigérant; l'entretien et la recharge ne doivent donc être effectués que par du personnel autorisé.

- Les réparations effectuées par du personnel non qualifié peuvent provoquer des dommages. Contactez le Service Après-Vente le plus proche et n'exigez que des pièces détachées originales.

Utilisation

- Les réfrigérateurs et/ou congélateurs ménagers sont destinés uniquement à la conservation et/ou congélation des aliments et des boissons.
- Un produit décongelé ne doit jamais être recongelé.
- Suivez les indications du fabricant pour la conservation et/ou congélation des aliments.
- Dans tous les appareils de réfrigération et congélation il y a des surfaces qui se couvrent de givre. Suivant le modèle, ce givre peut être éliminé automatiquement (dégivrage automatique) ou bien manuellement. N'essayez jamais d'enlever le givre avec un objet métallique, vous risqueriez d'endommager irréparablement l'évaporateur.
- N'employez pour cela que la spatule en plastique livrée avec l'appareil. De même, ne décollez jamais les bacs à glace avec un couteau ou tout autre objet tranchant.
- Si des produits congelés sont placés sur le dessus de l'appareil, le froid peut provoquer de la condensation dans l'espace creux de la plaque. Cet espace creux renferme des composants électroniques. Si de l'eau de condensation goutte sur ces composants, un court-circuit peut se produire. Par conséquent, ne pas déposer de marchandises congelées sur le dessus de l'appareil.
- N'utilisez jamais de dispositifs mécaniques ou autres moyens artificiels pour accélérer le dégivrage, à part ceux préconisés.
- Ne placez ni bouteilles ni boîtes de boissons gazeuses dans le congélateur/compartiment à basse température, elles pourraient exploser.
- N'utilisez jamais des objets métalliques pour nettoyer l'appareil; vous risquez de l'endommager.
- En cas de panne, n'essayez pas de réparer l'appareil vous-même.

Installation

F

- Assurez-vous, après avoir installé l'appareil, que celui-ci ne repose pas sur le câble d'alimentation.
Important: en cas de dommage au câble d'alimentation, il faudra le remplacer avec un câble spécial ou un ensemble disponible chez le fabricant ou le service technique après-vente.
- Pendant le fonctionnement normal, le condenseur et le compresseur à l'arrière de l'appareil s'échauffent sensiblement. Pour des raisons de sécurité, la ventilation doit être prévue comme indiqué dans le paragraphe correspondante.
Attention: veillez à ne pas obstruer les ouvertures de ventilation.
- A cause du système de transport, l'huile contenue dans le compresseur pourrait s'écouler dans le circuit réfrigérant. Attendez 2 heures au moins avant de brancher l'appareil pour permettre à l'huile de refluer dans le compresseur.



Protection de l'environnement

- Cet appareil ne contient pas, dans son circuit de réfrigérant et ses matières isolantes, de gaz réfrigérant nocifs à la couche d'ozone.
L'appareil ne doit pas être mis au rebut avec les ordures urbaines et la ferraille. Il faut éviter d'endommager le circuit de réfrigérant, surtout à l'arrière de l'appareil, près de l'échangeur thermique. Vous pouvez vous renseigner sur les centres de ramassage auprès de votre bureau municipal.
- Les matériaux utilisés dans cet appareil identifiés par le symbole ♻️ sont recyclables.



DESCRIPTION DE L'APPAREIL

- ① Commandes du congélateur
- ② Conservation aliments congelés
- ③ Congélation aliments frais

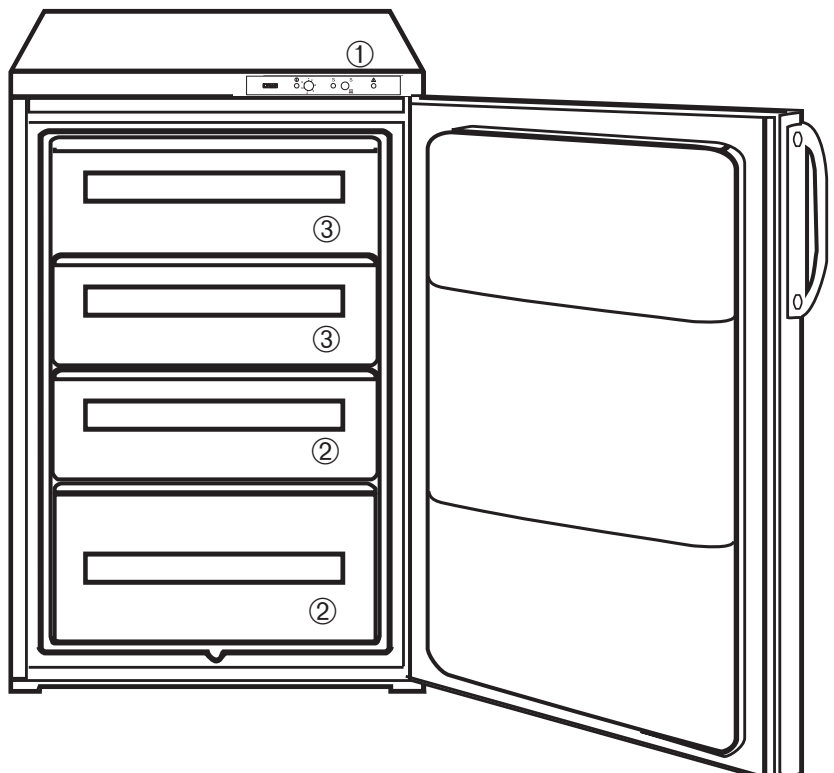

UTILISATION

Cet appareil est repéré par le symbole  ce qui signifie qu'il est apte à la congélation de denrées fraîches, au stockage de produits surgelés et à la fabrication de cubes de glace.

Nettoyage

L'appareil étant convenablement installé, nous vous conseillons de le nettoyer soigneusement avec de l'eau tiède savonneuse, pour enlever l'odeur caractéristique de «neuf». N'utilisez pas de produits abrasifs, poudre à récurer, éponge métallique.

Tableau de commande

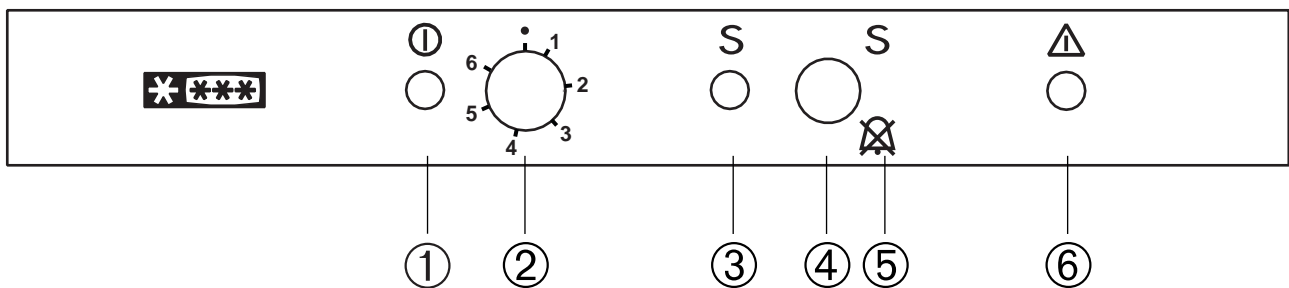

- ① Voyant de contrôle secteur vert
- ② Thermostat
- ③ Voyant de contrôle jaune pour la congélation rapide
- ④ Interrupteur pour la congélation rapide
- ⑤ Signal acoustique (voyant de contrôle alarme allumé)
- ⑥ Voyant de contrôle alarme rouge

Mise en service

Branchez la prise de courant.
Tournez le bouton du thermostat ② dans le sens des aiguilles d'une montre au-delà de la position "1". L'appareil est ainsi en état de fonctionnement. Le voyant ① s'allume.
Pour arrêter l'appareil tournez le bouton du thermostat ② sur la position «●».

Les positions du thermostat sont susceptibles d'être modifiées en considérant que la température interne dépend des facteurs suivants:

- température ambiante;
- fréquence d'ouverture des portes;
- quantité d'aliments conservés;
- emplacement de l'appareil.

Réglage de la température

Les différentes positions comprises entre "1" et "6" indiquent des températures toujours plus froides. Pour une bonne conservation des produits surgelés et congelés la température à l'intérieur doit être inférieure ou égale à -18°C (position "3"). Attendez que la lampe ⑥ s'éteigne. Cela signifie que la température optimale a été atteinte.

Congélation rapide

Appuyez sur l'interrupteur ④ pendant une seconde. Le voyant ③ s'allume. Si l'on réappuie sur la touche ④, la fonction de congélation rapide peut être ôtée manuellement autant qu'on veut. Le voyant jaune ③ s'éteint.

Si la fonction de congélation rapide n'est pas ôtée manuellement, l'appareillage électronique l'éteint automatiquement après 48 heures. Le voyant jaune ③ s'éteint.



Voyant d'alarme

Le voyant d'alarme ⑥ s'allume lorsque la température à l'intérieur du congélateur remonte au-dessus d'une certaine valeur qui est préjudiciable à une conservation de longue durée (plus chaud que -12°C). Il est normal que le voyant d'alarme reste momentanément allumé lors de la mise en marche de l'appareil, c'est-à-dire jusqu'à ce que la température à l'intérieur atteigne la valeur convenant le mieux à la conservation des aliments.

Dispositif d'alarme de la température

Votre congélateur est équipé d'un dispositif sonore d'alarme ⑤ qui signale que la température à l'intérieur du congélateur est remontée à un niveau qui ne garantit plus la bonne conservation des aliments (plus chaud que -12°C). Le signal sonore ⑤ est émis jusqu'à ce que le voyant rouge de contrôle de la température s'éteigne ou jusqu'à ce que l'interrupteur de congélation rapide ④ soit activé. L'interrupteur de congélation rapide peut être activé dès que le voyant rouge ⑥ s'est éteint.

Masse eutectique

L'appareil est muni d'un accumulateur thermique qui permet d'augmenter la durée de conservation en cas de coupure de courant électrique ou de panne de l'appareil. Cet accumulateur devra être placé dans le compartiment supérieur sur les aliments.

Symboles de produits congelés/Calendrier de congélation

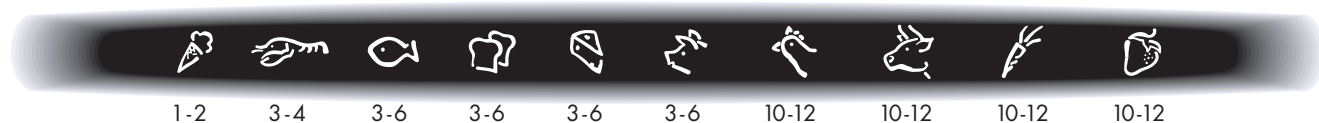

Ces symboles correspondent à différents types de produits congelés. Les chiffres indiquent la durée de conservation en mois du type correspondant de produit. La durée de conservation supérieure ou inférieure est valable en fonction de la qualité des aliments et du traitement qu'ils ont subi avant la congélation.

Congélation des aliments

Mettez l'appareil en régime de congélation rapide. Attendez 3 heures au moins avant d'introduire les aliments frais, si vous venez de mettre l'appareil en marche. Si le congélateur fonctionne déjà en régime de conservation, pour un meilleur résultat de congélation (correspondant au poids des denrées congelables en une seule fois sur la plaque signalétique), commuter sur «S» au moins 24 heures avant l'introduction des aliments. Ce temps peut être réduit en fonction de la quantité des aliments. En régime de congélation le compresseur est mis en marche continue, ce qui permet de profiter au maximum de sa puissance frigorifique. Maintenez ce réglage pendant les vingt-quatre heures qui suivent l'introduction du lot de denrées, puis repassez au régime de conservation.

Placez les aliments à congeler dans les deux compartiments supérieurs de l'appareil de façon à éviter qu'ils puissent entrer en contact avec des produits déjà congelés, ce qui en élèverait la température; s'il y a peu d'aliments à congeler, utilisez toujours le premier compartiment supérieur. Après écoulement du temps nécessaire à la congélation, répartissez les produits congelés dans les autres tiroirs, de manière à libérer les susdits compartiments pour une prochaine opération de congélation. **La quantité maximum d'aliments pouvant être congelés en 24 h est indiquée sur la plaque signalétique située à l'intérieur de l'appareil.**

Conservation des produits surgelés

À la première mise en fonctionnement ou après un arrêt prolongé mettez l'appareil en régime de congélation et attendez deux heures au moins avant d'introduire les aliments surgelés. Passez ensuite au régime de conservation. Cela n'est pas nécessaire si le congélateur est déjà en fonction.

Pour exploiter tout le volume utile de l'appareil, on peut enlever les 2 tiroirs centraux marqués d'un "X" (voir fig.) en créant ainsi un plus grand espace disponible à l'intérieur du congélateur.

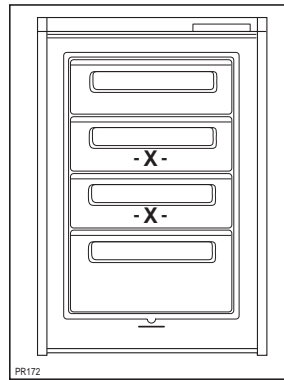

Pour l'extraction des tiroirs, procédez de la façon suivante: extrayez le tiroir jusqu'au point de butée puis tournez-le vers le haut (voir fig.).

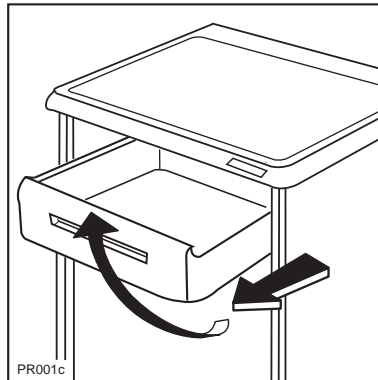

Décongélation

Avant leur utilisation, les aliments congelés ou surgelés doivent être laissés décongeler dans le réfrigérateur (viande, volaille, poissons, etc.) ou à température ambiante (pour les autres aliments), selon le temps dont on dispose pour cette opération. S'il s'agit de produits minces ou divisés, placez-les directement à cuire: dans ce cas, toutefois, le temps de cuisson sera plus long.

Fabrication de cubes de glace

Notre appareil est équipé d'un ou plusieurs bacs à glace en matière plastique qui vous donneront satisfaction dans l'utilisation ménagère courante. Remplissez d'eau les bacs à glace jusqu'aux trois quarts de leur hauteur.

Placez les bacs dans le compartiment congélateur. Si votre eau est particulièrement riche en sels minéraux (calcaire, notamment) nous vous conseillons de remplir vos bacs avec de l'eau minérale non gazeuse, à faible teneur en sels minéraux.

Le démoulage des bacs en matière plastique s'obtient par simple torsion.

N'employez pas d'objet métallique pour décoller les bacs à glace.

Conseils pour la congélation

- Les produits destinés à la congélation doivent être frais et d'excellente qualité. Chaque paquet doit être proportionné à l'importance de la consommation familiale de manière à être utilisé en une seule fois.
- Des paquets de petites dimensions permettent d'obtenir une congélation rapide et uniforme. Ne perdez jamais de vue qu'une fois décongelés, les aliments congelés se détériorent rapidement.
- Les aliments maigres se conservent mieux et plus longtemps que les gras; le sel réduit la durée de conservation.
- Les denrées à congeler doivent être enfermées dans des emballages imperméables de qualité alimentaire. Fermez soigneusement les paquets en éliminant les poches d'air.
- Ne placez ni bouteilles ni boîtes de boissons gazeuses dans le congélateur, elles pourraient éclater.
- N'introduisez jamais de liquides ou d'aliments chauds.
- Ne remplissez jamais les récipients avec couvercle jusqu'au bord.
- Ne consommez pas certains produits tels que les bâtonnets glacés tout de suite après les avoir sortis du congélateur. La température très basse à laquelle ils se trouvent peut provoquer des brûlures.
- Indiquez sur chaque paquet la date de congélation, afin de pouvoir contrôler le temps d'entreposage.
- **Ne congelez pas, en une seule fois, des denrées fraîches dépassant la valeur indiquée sur la plaque signalétique de l'appareil.**
- N'ouvrez pas la porte et ne placez pas de nouveaux produits à congeler pendant la congélation.

Conseils pour la surgélation

- Repérez la date de fabrication des produits surgelés et respectez la durée de conservation indiquée par le fabricant.
- Evitez d'ouvrir trop souvent la porte et ne la laissez ouverte que le temps nécessaire. Une augmentation de la température peut réduire remarquablement la durée de conservation des aliments.
- Assurez-vous que l'emballage extérieur soit intact. Dans le cas contraire le produit surgelé peut déjà être abîmé.
- Si un paquet gonfle ou présente des traces d'humidité, cela veut dire qu'il n'a pas été conservé à une température adéquate et que le produit contenu a perdu ses qualités d'origine.
- Pour l'achat des produits surgelés utilisez si possible des sacs spéciaux. De toute façon lors des courses il est conseillé de n'acheter les aliments surgelés qu'en dernier. En outre enveloppez-les dans du papier journal et dès votre retour à la maison placez-les immédiatement dans l'appareil.
- Il convient de faire très attention au moment de l'achat, car les aliments dégelés, même partiellement, ne peuvent être recongelés. Dans ce cas consommez-les dans 24 heures.

ENTRETIEN

Débranchez l'appareil avant toute opération.



Attention

Cet appareil contient des hydrocarbures dans son circuit de réfrigérant; l'entretien et la recharge ne doivent donc être effectués que par du personnel autorisé.

Dégivrage

Grattez la couche de givre quand l'épaisseur atteint 4 mm env. Utilisez à cet effet la spatule en plastique livrée avec l'appareil.

Il n'est pas nécessaire de débrancher l'appareil et d'enlever les produits contenus dans la cuve. Chaque fois que la couche de givre dépasse 4 mm d'épaisseur, il est recommandé de procéder au dégivrage complet: vous profiterez du moment où votre appareil sera le moins garni.

Pour cela:

1. sortez les produits congelés de l'appareil et conservez-les dans un endroit frais, en les enveloppant dans plusieurs feuilles de papier journal ou mieux dans des emballages isothermes;
2. tournez le bouton du thermostat ② sur «●» ou retirez la fiche de la prise de courant;
3. Laissez la porte ouverte et placez à l'emplacement prévu à cet effet la spatule qui servira de gouttière; extrayez le bac pour récupérer l'eau produite par le dégivrage (voir fig.)
4. épongez et séchez soigneusement les parois.

Conservez la spatule pour toute utilisation future; ramenez le bouton du thermostat ② sur la position désirée ou branchez l'appareil.

Mettez l'appareil en régime de congélation rapide. Au bout de deux heures replacez les produits s'il y a lieu.

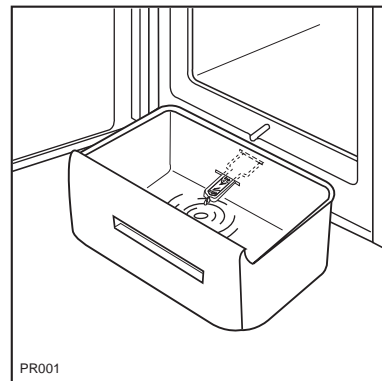

Attention

Pour cette opération n'utilisez jamais d'objet métallique qui risquerait de détériorer l'appareil.

N'utilisez jamais de dispositifs mécaniques ou autres moyens artificiels pour accélérer le dégivrage, à part ceux préconisés.

L'élévation de température des denrées congelées peut diminuer leur durée de conservation.

Nettoyage



N'utilisez jamais des objets métalliques pour nettoyer l'appareil; vous risquez de l'endommager.

A l'occasion d'un dégivrage complet, lavez l'intérieur avec de l'eau tiède et du bicarbonate, rincez et séchez soigneusement.

Lavez la carrosserie avec de l'eau tiède savonneuse.

Passez de temps en temps un produit à polir.

Dépoussiérez le condenseur situé à l'arrière de l'appareil à l'aide d'une brosse ou d'un aspirateur.

Une accumulation de poussière risquerait de diminuer le rendement de l'appareil.

Arrêt prolongé

Si vous vous absentez pendant une longue période, débranchez la prise de courant, videz, dégivrez et nettoyez l'appareil et maintenez la porte entrouverte pendant toute la durée de non utilisation.



SERVICE APRES-VENTE ET PIÈCES DE RECHANGE

Si l'appareil marche mal, il faut contrôler:

Dérangement	Remède
L'appareil ne fonctionne pas.	<ul style="list-style-type: none">- L'appareil n'est pas mis en service; mettre l'appareil en service.- La fiche n'est pas branchée ou ne donne pas de contact; brancher la fiche secteur.- Le fusible a déclenché ou est défectueux; vérifier le fusible, remplacer le cas échéant.- La prise de courant est défectueuse; adressez-vous à un électricien pour éliminer les défauts du réseau.
La température de surgélation ne suffit pas, le voyant rouge est allumé, l'avertisseur de température retentit.	<ul style="list-style-type: none">- La température est mal réglée trop bas; consultez la section "Mise en service".- La porte est restée ouverte trop longtemps; Ne pas ouvrir la porte plus longtemps que nécessaire.- De trop grandes quantités d'aliments ont été entreposées au cours des dernières 24 heures; actionner le commutateur de congélation rapide.- L'appareil se trouve à côté d'une source de chaleur; consulter la section "Emplacement".
Formation importante de givre dans l'appareil, éventuellement aussi au joint de porte.	<ul style="list-style-type: none">- Le joint de porte n'est pas étanche (après changement du sens d'ouverture de la porte); à l'aide d'un sèche-cheveux, réchauffer avec précaution le joint de porte aux endroits des fuites (pas plus chaud qu'env. 50 °C). Remettre en même temps le joint de porte en forme à la main de manière à ce qu'il soit de nouveau en position correcte.
Bruits anormaux.	<ul style="list-style-type: none">- L'appareil n'est pas d'aplomb; ajuster les pieds réglables.- L'appareil est en contact avec la paroi ou d'autres objets; déplacer légèrement l'appareil.- Une partie de l'appareil, p. ex. un tuyau, est en contact avec une autre partie de l'appareil ou la paroi à l'arrière de l'appareil; Le cas échéant, plier cette partie avec précaution pour l'éloigner.

Dérangement	Remède
Après avoir poussé sur la touche de congélation rapide ou après avoir modifié le réglage de la température, le compresseur ne se met pas en marche.	- C'est normal, il n'y a aucune anomalie; le compresseur se met en marche après quelques instants automatiquement.

Une fois que tous ces contrôles ont été effectués, si l'anomalie de fonctionnement persiste, adressez-vous au Service Après-Vente le plus proche.

Pour que l'intervention soit plus rapide, au moment de l'appel, il vaut mieux indiquer le code du modèle et le numéro d'immatriculation, qui se trouvent sur le certificat de garantie ou sur la plaque d'immatriculation placée à l'intérieur de l'appareil, à gauche et en bas.

Mauvais fonctionnement de l'appareillage

Si le système de contrôle électronique de l'appareillage détecte une panne technique qui empêche que la température ACTUELLE soit atteinte, le voyant de contrôle alarme rouge clignote. L'appareillage fonctionne grâce à un programme d'urgence jusqu'au moment où le technicien du service après vente aura effectué les réparations nécessaires.

i CARACTERISTIQUES TECHNIQUES

Les données techniques figurent sur la plaquette d'identification située sur le côté gauche à l'intérieur de l'appareil.

	ZKF110A	TT123
Hauteur mm	850	850
Largeur mm	595	595
Profondeur mm	600	600

i INSTALLATION

Si cet appareil, muni de fermeture magnétique, doit être employé pour remplacer un autre avec fermeture à ressort, nous vous conseillons de rendre celle-ci inutilisable avant de mettre de côté l'ancien appareil.

Cela dans le but d'éviter que des enfants puissent s'y renfermer et se mettre ainsi en danger de mort.

Emplacement

Placez de préférence votre appareil loin d'une source de chaleur (chauffage, cuisson ou rayons solaires trop intenses).

Pour le bon fonctionnement de votre appareil, la température ambiante du local doit être comprise entre +18°C et +43°C (classe T); +18°C et +38°C (classe ST); +16°C et +32°C (classe N); +10°C et +32°C (classe SN).

La classe d'appartenance est indiquée sur la plaque signalétique.

Choisissez un emplacement aéré et veillez en

particulier à ce qu'il y ait une bonne circulation d'air à l'arrière de l'appareil.

Pour un meilleur rendement de celui-ci, la distance minimale entre la partie supérieure de l'appareil et l'éventuel élément de cuisine au-dessus devrait être d'au moins 100 mm (Fig. - A). La solution à préférer serait de toute façon celle illustrée dans la Fig. - B (sans élément de cuisine).

Mettez l'appareil d'aplomb en agissant sur les pieds réglables situés dans sa partie inférieure.

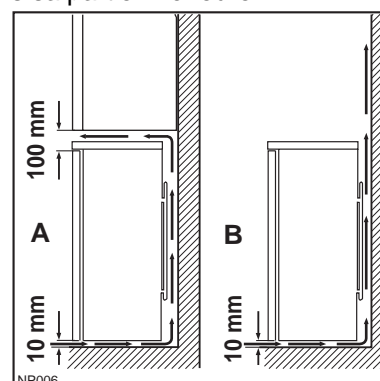

Branchement électrique

Contrôlez, avant de brancher l'appareil, si le voltage et la fréquence indiqués sur la plaque signalétique correspondent à ceux de votre réseau. Tolérance admise: 6% en plus ou en moins. Pour l'adaptation de l'appareil à des voltages différents, l'adjonction d'un autotransformateur d'une puissance adéquate est indispensable.



Important

Vérifiez si la prise de courant murale est en bon état et apte à recevoir la fiche du cordon d'alimentation du congélateur. Cette dernière est conforme aux normes en vigueur et comporte un logement pour mise à la terre. Cette fiche peut être branchée sur n'importe quel socle de prise de courant standard, qui toutefois doit être muni d'une broche raccordée à la terre.

Notre responsabilité ne saurait être engagée pour tout incident ou accident provoqué par une mise à la terre inexistante ou défectueuse.

Cet appareil est conforme à la directive C.E.E. N. 87/308 du 2.6.87 concernant la suppression des interférences radio-électriques.



Cet appareil est conforme aux Directives Communautaires suivantes:

- **73/23 CEE** 19/02/73 (Basse Tension) et modifications successives;
- **89/336 CEE** 03/05/89 (Compatibilité Electromagnétique) et modifications successives.



Important

L'appareil doit pouvoir être débranché du secteur; il est donc nécessaire que la fiche reste accessible une fois que l'installation est terminée.

Réversibilité de la porte

Avant toute opération débrancher l'appareil.
Pour l'inversion de la porte, opérer de la façon suivante:

1. Démontez la charnière inférieure (5).
2. Otez la porte (4).
3. Dévissez le pivot (2) de la charnière (1) et vissez-le sur l'autre côté.
4. Dévissez la pièce (6) et vissez-la sur l'autre côté.
5. Remontez la porte et la charnière inférieure.
6. Dévissez la poignée (3). La remonter de l'autre côté après avoir percé les bouchons avec un poinçon. Couvrez les trous libres avec les bouchons contenus dans le sachet de la documentation.

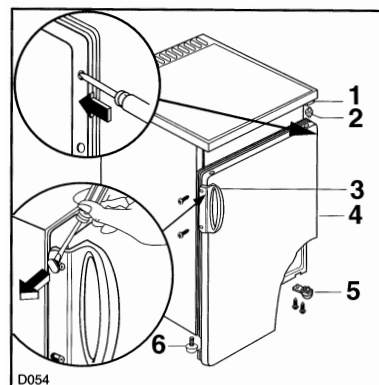

**CES CONDITIONS DE GARANTIE
NE SONT PAS APPLIQUEES
POUR LES APPAREILS ACHETES EN FRANCE**

CONDITIONS DE GARANTIE- SERVICE APRES-VENTE

En cas d'appel en garantie aux fins de réparation gratuite, l'original de la facture d'achat correspondante ou la quittance doit être produit ou envoyé avec l'appareil à réparer.

Conditions générales de garantie

1 Le fabricant accorde un an de garantie sur l'appareil mentionné sur la facture d'achat correspondante, à valoir à partir de la date d'achat. Si une panne se produit pendant cette période pour causes de défauts de matériel et/ou de fabrication l'acheteur a droit à une réparation gratuite.

1a Pour les aspirateurs conçus pour un usage ménager, la période de garantie générale est de deux ans. Les accessoires sont soumis à une usure directe; ces articles de consommation sont en conséquence exclus de la garantie.

2 Le fabricant accorde un an de garantie sur les réparations effectuées par son service après-vente et sur les matières neuves montées à cette occasion, la garantie prenant cours à partir de la date de réparation. Si une panne se produit pendant cette période, et est la conséquence directe des travaux de réparations effectués ou de la matière nouvelle montée à cette occasion, l'acheteur a droit à une réparation gratuite. L'exécution des réparations ne prolonge pas la période générale de garantie couvrant l'ensemble de l'appareil.

3 Les interventions du service après-vente au domicile ne se font que pour les appareils de grandes dimensions difficiles à transporter tels que: lave-linge, sèche-linge, lave-vaisselle, réfrigérateurs, congélateurs-armoires ou bahuts, fours, cuisinières et appareils encastrés.

3a Le principe illustré au point 3 ci-dessus vaut également pour les réfrigérateurs de caravane pourvu que l'endroit où se trouve l'appareil soit situé à l'intérieur des frontières nationales et soit accessible normalement par des routes ouvertes à la circulation. En outre, au moment de l'intervention, l'appareil et son propriétaire ou son remplaçant dûment autorisé doivent être présents sur le lieu d'intervention convenu.

4 Si d'après l'avis du fabricant, l'appareil repris au point 3 ci-dessus doit être transporté à l'atelier du service après-vente, ce transport s'effectuera de la façon établie par le fabricant, aux frais, risques et périls de ce dernier.

5 Tous les appareils non mentionnés sous les points 3 et 3a, ainsi que les appareils qui possèdent les caractéristiques de fonctionnement concernées, mais dont le transport est facile, doivent être envoyés franco à l'adresse du service après-vente ou y être présentés. Pendant la période de garantie générale, le renvoi s'opère aux frais du fabricant.

6 Si un défaut se produit pendant la période de garantie générale et que l'appareil n'est pas réparable, celui-ci sera remplacé gratuitement.

Extensions de la garantie

7 Pour les motocompresseurs de réfrigérateurs/congélateurs (à l'exclusion du relais de démarrage et du disjoncteur thermique) il est accordé une période de garantie dégressive en mesure de 20% par an, laquelle court 5 années après la date d'achat de l'appareil mentionné sur la facture d'achat correspondante, avec réparation entièrement gratuite pendant la période de garantie générale. Après la période de garantie générale, les frais de déplacement, de main-d'oeuvre et des pièces éventuelles seront mises en compte.

Exclusions de la garantie

8 L'exécution gratuite des travaux de réparation et/ou de remplacement définis aux points y relatifs qui précèdent ne s'applique pas si:

- aucune facture d'achat ou quittance sur laquelle apparaît au moins la date d'achat et l'identification de l'appareil ne peut être présentée ou n'a été envoyée avec l'appareil à réparer;
- l'appareil est utilisé pour d'autres buts que des buts ménagers pour lesquels l'appareil a été conçu;
- l'appareil n'a pas été installé, manipulé, ou utilisé conformément aux indications figurant dans les prescriptions d'installation ou la notice d'utilisation;
- l'appareil a été réparé ou modifié de façon inappropriée par des personnes non qualifiées.

8a Si l'appareil a été encastré, sous-encastré, suspendu ou placé de manière telle que le temps nécessaire pour son enlèvement et son encastrement prend au total plus de trente minutes, les frais supplémentaires occasionnés seront facturés à son propriétaire.

8b Les détériorations dues à un encastrement anormal réalisé avec le consentement du propriétaire d'un appareil ne peuvent pas être réclamées au fabricant, ni à son service après-vente.

8c Les détériorations, telles que rayures, chocs ou rupture d'éléments amovibles ou démontables, qui n'ont pas été rapportées au fabricant au moment de la livraison, ne rentrent pas dans la garantie.

Avis important

Cet appareil a été conçu de manière telle que la sécurité en soit garantie. Des réparations inappropriées peuvent toutefois mettre cette sécurité en danger. Pour obtenir cette sécurité et pour prévenir également tous dommages éventuels, il est conseillé de faire exécuter les réparations exclusivement par des personnes qui possèdent les qualifications professionnelles requises. Nous vous conseillons de faire exécuter vos réparations et/ou vos vérifications par votre vendeur ou par le ELECTROLUX SERVICE et de n'exiger que des pièces DISTRIPARTS d'origine.



Belgique



Bergensesteenweg 719
1502 Halle (Lembeek)

Dépannages à domicile:

Tel.: 02-3630444

Fax: 02-3630400

Pièces détachées:

Tel.: 02-3630555

Fax: 02-3630500

Luxembourg / Luxemburg



7, Rue de Bitbourg
L-1273 Luxembourg-Hamm

Dépannages à domicile:

Kundendienst:

Tel.: 42 43 11

Fax: 42 43 13 60