

C e r a m i c g l a s s h o b
T a b l e d e c u i s s o n v i t r o c é r a m i q u e
G l a s k e r a m i s c h e k o o k p l a a t

Installation and Operating Instructions

Instructions de montage et mode d'emploi

Montage- en gebruiksaanwijzing

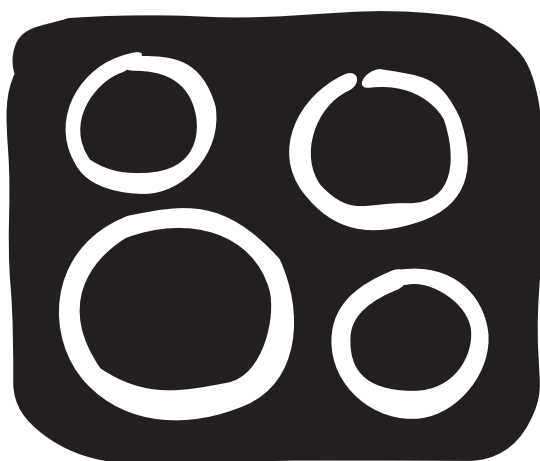

EHC 660 X

Chère cliente, cher client,

Veillez lire attentivement la notice d'utilisation dans son intégralité et la conserver pour pouvoir la consulter ultérieurement.

Veillez la transmettre à l'éventuel propriétaire ultérieur de l'appareil.

Les symboles suivants sont utilisés dans ce document :



Consignes de sécurité

Avertissement : conseils pour votre sécurité personnelle.

Avertissement ! Pour éviter d'endommager l'appareil



Conseils généraux et pratiques



Informations environnementales

Sommaire

Notice d'utilisation	14
Sécurité	14
Description de l'appareil	15
Equipement du plan de cuisson	15
Voyant indiquant la chaleur résiduelle	15
Utilisation de la table de cuisson.	16
Conseils de cuisson	16
Plats de cuisson	16
Economie d'énergie	16
Nettoyage et entretien	17
Que faire si	18
Protection de l'environnement.	19
Instructions d'installation	20
Service après-vente	21
Montage	32

Notice d'utilisation

Sécurité

 Pour ne pas perdre le bénéfice de la garantie en cas de panne, veuillez observer ces recommandations.

 Cet appareil est conforme aux directives CE suivantes :

- directive 73/23/CEE du 19.02.1973 basse tension
- directive 89/336/CEE du 03.05.1989 relative à la compatibilité électromagnétique (CEM) y compris la directive de révision 92/31/CEE
- directive 93/68/CEE du 22.07.1993 relative à la certification CE

Utilisation réglementaire

- Cet appareil est uniquement destiné à l'usage domestique habituel et pour faire cuire et rôtir des aliments.
- L'appareil ne peut en aucun cas servir de plan de travail ou de support.
- Ne pas procéder à des transformations ou à modifications de l'appareil.
- Ne pas placer de liquides susceptibles de brûler, de matériaux facilement inflammables ou d'objets susceptibles de fondre (par ex. du papier aluminium, des matières synthétiques ou de l'aluminium) sur ou à proximité de l'appareil.

Sécurité enfants

- Eviter systématiquement que les enfants en bas âge s'approchent de l'appareil.
- Les enfants plus âgés ne doivent être autorisés à utiliser l'appareil qu'accompagnés et sous surveillance.

Consignes générales de sécurité

- Le montage et le branchement de l'appareil sont du ressort exclusif de spécialistes agréés.
- Les appareils encastrables ne peuvent être mis en fonctionnement qu'après avoir été montés dans des armoires et des plans de travail homologués et adaptés.
- En cas de panne de l'appareil ou de dommages à la vitrocéramique (cassures, fêlures ou déchirures), mettre l'appareil hors et débranchez-le pour éviter un éventuel choc électrique.
- Le montage et le branchement de l'appareil sont du ressort exclusif de spécialistes agréés.

Précautions d'utilisation.

- Retirer les étiquettes et les films protecteurs de la vitrocéramique.
- Attention aux risques de brûlures lors de l'utilisation de l'appareil.
- S'assurer que les câbles d'appareils électriques n'entrent pas en contact avec les surfaces brûlantes de l'appareil ou les récipients brûlants.
- Les graisses et les huiles surchauffées peuvent rapidement s'enflammer. Surveiller constamment les mets cuits avec de la graisse ou de l'huile (par ex. des frites).
- Mettre les foyers hors fonctionnement après chaque utilisation.

Précautions de nettoyage

- Mettre l'appareil hors fonctionnement et le laisser refroidir avant de le nettoyer.
- Pour des raisons de sécurité, il est interdit de nettoyer l'appareil avec un jet à vapeur ou un appareil à haute pression.

Comment éviter d'endommager l'appareil

- Des objets peuvent endommager la vitrocéramique en tombant.
- Les plats de cuisson peuvent endommager la vitrocéramique en heurtant le bord.
- Les plats de cuisson en fonte ou pourvus d'un fonds abîmé peuvent érafler la vitrocéramique lorsqu'on les déplace.
- Les objets susceptibles de fondre ou les produits ayant débordé peuvent se consumer sur la vitrocéramique et doivent par conséquent être immédiatement enlevés.
- Ne pas placer de plats de cuisson vides sur les zones de cuisson et ne pas mettre ces dernières en fonctionnement sans récipient.

Description de l'appareil

Equipement du plan de cuisson

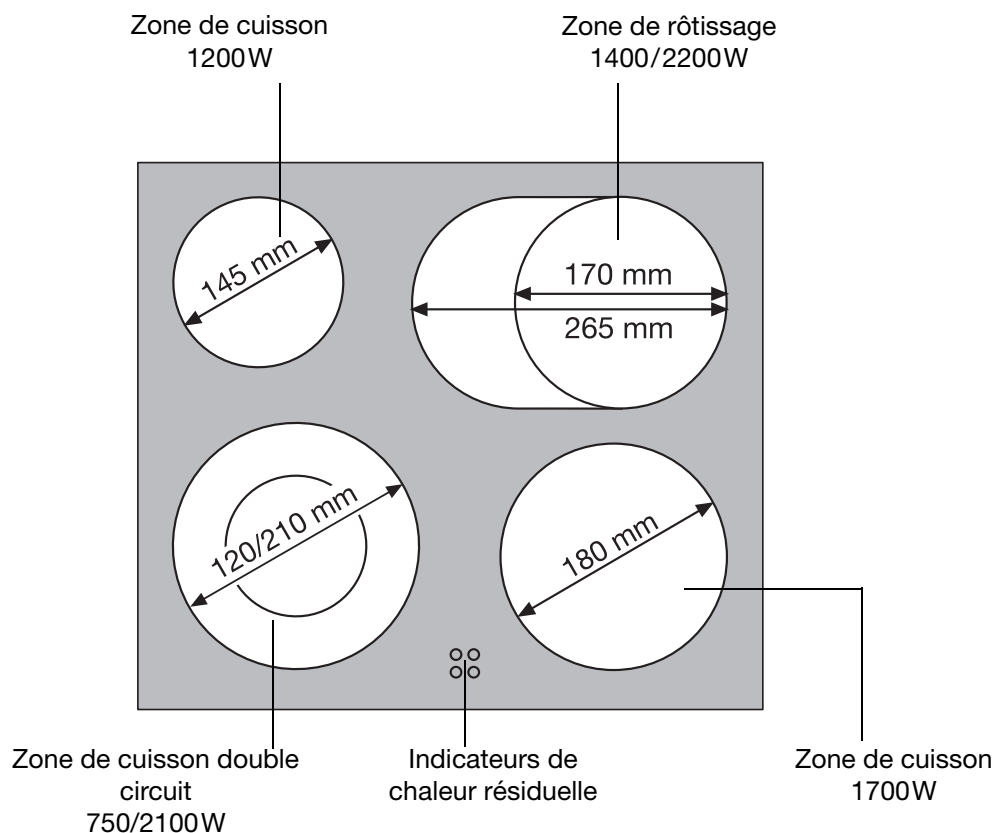

Voyant indiquant la chaleur résiduelle

Le voyant indiquant la chaleur résiduelle s'allume dès que la zone de cuisson correspondante est chaude.



Avertissement ! Risque de brûlure dû à la chaleur résiduelle. Lorsque zones de cuisson sont désactivées, il faut un peu de temps avant qu'elles refroidissent. Surveillez le voyant de chaleur résiduelle.



Vous pouvez utiliser la chaleur résiduelle pour faire fondre des ingrédients ou pour conserver les aliments au chaud.

Utilisation de la table de cuisson

Pour faire fonctionner l'appareil, utilisez les commandes des foyers de cuisson de l'appareil combiné. La notice d'utilisation de l'appareil intégré vous indiquera le manie-ment et la fonction des commandes des foyers de cuisson.

La mise en marche et l'arrêt du circuit de chauffage externe y sont également décrit.

i A l'enclenchement du foyer, celui-ci peut émettre un bref ronflement. Ceci est une caractéristique des foyers vitrocéramiques et n'influence ni le fonctionnement ni la durée de vie de l'appareil.

Conseils de cuisson

Plats de cuisson

- Le type de fond des plats de cuisson détermine ou non leur bonne qualité. Le fond doit être aussi plat et épais que possible.
- Les plats de cuisson avec fond en émail, en aluminium ou en cuivre peuvent laisser des traces sur les plaques en vitrocéramique difficilement nettoyables ou même impossibles à enlever.

Economie d'énergie

 Il est impératif de placer les plats de cuisson avant d'activer la zone de cuisson.

 Si possible, recouvrez toujours les récipients avec leur couvercle.

 Eteignez la zone de cuisson avant la fin de la cuisson afin de bénéficier de la chaleur résiduelle.

 Veillez à ce que le fond du plat de cuisson corresponde à la dimension de la zone de cuisson.

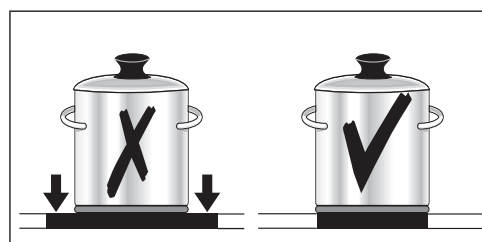
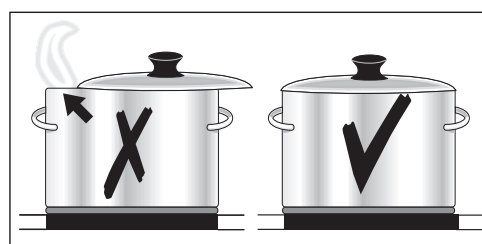

Nettoyage et entretien

 **Attention !** Risque de brûlure dû à la chaleur résiduelle.

 **Attention !** Les produits de nettoyage agressifs ou abrasifs endommagent l'appareil. Nettoyez l'appareil avec de l'eau et de la lessive.

 **Attention !** Les restes de produits de nettoyage endommagent l'appareil. Nettoyez les restes avec de l'eau et un produit de nettoyage.

Nettoyez l'appareil après chaque utilisation

1. Nettoyez l'appareil à l'aide d'un chiffon humide et un peu de produit de nettoyage.
2. Séchez l'appareil avec un chiffon propre.

Enlever les salissures

1. Placez le grattoir de nettoyage obliquement par rapport à la surface de la vitrocéramique.
2. Enlevez les salissures en faisant glisser la lame.
3. Nettoyez l'appareil à l'aide d'un chiffon humide et un peu de produit de nettoyage.
4. Séchez l'appareil avec un chiffon propre.

Type de salissure	enlevez		
	immédiatement	lorsque l'appareil a refroidi	avec
Sucre, mets contenant du sucre	oui	---	Grattoir de nettoyage*
Matériaux en plastique, feuilles en aluminium	oui	---	
Bords calcaires et d'eau	---	oui	Produit de nettoyage de vitrocéramique ou d'acier inoxydable*
Burette à graisse	---	oui	
Colorations métalliques luisantes	---	oui	

*grattoir de nettoyage, produit de nettoyage de vitrocéramique ou d'acier inoxydable sont disponibles dans les magasins spécialisés.

 Nettoyez les salissures tenaces à l'aide d'un produit de nettoyage pour vitrocéramique ou acier inoxydable.

 Même s'il n'est plus possible de faire disparaître les égratignures ou les taches sombres sur la vitrocéramique, cela n'a aucune influence sur le fonctionnement de l'appareil.

Que faire si ...

Symptôme	Cause possible	Solution
Les zones de cuisson ne fonctionnent pas.	Le degré de cuisson n'est pas sélectionné	Sélectionné le degré de cuisson
	Le fusible de sécurité de l'installation domestique (disjoncteur) s'est déclenché.	Vérifiez le fusible. Si les fusibles sautent plusieurs fois, veuillez contacter un électricien agréé.
L'indicateur de chaleur résiduelle ne s'affiche pas	La zone de cuisson fonctionne seulement depuis peu et n'est par conséquent pas encore chaude	Si la zone de cuisson est chaude, contactez le service après-vente.

Si les indications ci-dessus ne vous permettent pas de remédier au problème, veuillez vous adresser au service après-vente de votre magasin vendeur.



Avertissement ! Le montage et le branchement de l'appareil sont du ressort exclusif de spécialistes agréés. Des réparations inadéquates peuvent s'avérer très dangereuses pour l'utilisateur.



En cas d'erreur de manipulation de la part de l'utilisateur, le déplacement du technicien du service après-vente ou du vendeur peut être facturé même en cours de garantie.

Protection de l'environnement



Élimination du matériel d'emballage

Les matériaux d'emballage sont écologiques et recyclables. Les matières plastiques portent un signe distinctif, par ex. >PE<, >PS<, etc. Éliminez les matériaux d'emballage en fonction de leur signe distinctif dans les conteneurs prévus à cet effet sur le site de collecte de votre commune.



Appareils usagés

Le symbole  sur le produit ou son emballage indique que ce produit ne peut être traité comme déchet ménager. Il doit être remis au point de collecte dédié à cet effet (collecte et recyclage du matériel électrique et électronique). En procédant à la mise à la casse réglementaire de l'appareil, nous préservons l'environnement et notre sécurité, s'assurant ainsi que les déchets seront traités dans des conditions appropriées. Pour obtenir plus de détails sur le recyclage de ce produit, veuillez prendre contact avec les services de votre commune ou le magasin où vous avez effectué l'achat.

Instructions d'installation

Sécurité

L'utilisateur est tenu de respecter la législation, la réglementation, les lignes directrices et les normes en vigueur dans son pays de résidence (dispositions relatives à la sécurité, recyclage conforme et réglementaire, etc.).

Le montage relève de la compétence exclusive d'un spécialiste.

Respectez l'espacement minimal requis par rapport aux autres appareils et meubles adjacents.

Seuls des tiroirs pourvus d'un fond de protection peuvent être installés directement sous l'appareil.

Protégez l'appareil contre l'humidité en appliquant un matériau étanche approprié au niveau des surfaces de découpe du plan de travail.

Le joint comble les fentes entre le plan de travail et l'appareil.

N'utilisez pas de masse d'étanchéité en silicone entre le plan de travail et l'appareil.

Eviter de monter l'appareil à proximité d'une porte ou sous une fenêtre. Autrement, l'ouverture d'une porte ou d'un battant de fenêtre peuvent arracher le plat de cuisson posé sur la plaque de cuisson.



AVERTISSEMENT !

Le courant électrique peut provoquer des blessures.

L'appareil intégré est placé sous tension.

- Observez les consignes de sécurité électriques en vigueur.
- Assurez-vous que l'appareil est correctement installé de manière à éviter tout contact.
- La tension nominale des appareils intégrés doit concorder.



ATTENTION !

Le courant électrique peut provoquer des dommages.

Les raccordements électriques lâches et incorrects peuvent provoquer une surchauffe du connecteur.

- Raccordez correctement les connexions électriques.

Au niveau de l'installation électrique, prévoir un dispositif qui permette de couper cet appareil du secteur sur tous les pôles avec une ouverture des contacts d'au moins 3 mm.

Des dispositifs de protection appropriés sont par exemple les disjoncteurs, les fusibles (les fusibles vissés doivent être retirés de leur socle), les disjoncteurs différentiels et les contacteurs.

Service après-vente

En cas d'anomalie de fonctionnement vérifiez d'abord si vous ne pouvez pas remédier vous-même au dysfonctionnement à l'aide de la notice d'utilisation (chapitre "Que faire, si...").

Si vous ne parvenez pas à remédier au dysfonctionnement, veuillez contacter votre vendeur ou à défaut le Centre Contact Consommateurs qui vous communiquera l'adresse service après-vente.

Pour un dépannage dans les plus brefs délais, nous vous demandons de nous fournir les informations suivantes :

- Désignation du modèle
- Numéro du produit (PNC)
- Numéro de série (S-No.)
(ces chiffres se trouvent sur la plaque signalétique)
- Type de dysfonctionnement
- Eventuellement le message d'erreur affiché par l'appareil
- Vitrocéramique avec une combinaison de lettres et de trois chiffres

Pour avoir les numéros d'identification de l'appareil sous la main, nous vous recommandons de les inscrire ici.

Désignation du modèle

PNC:

S-No :

En cas d'intervention sur votre appareil, exigez du service après-vente les pièces de rechange certifiées Constructeur.

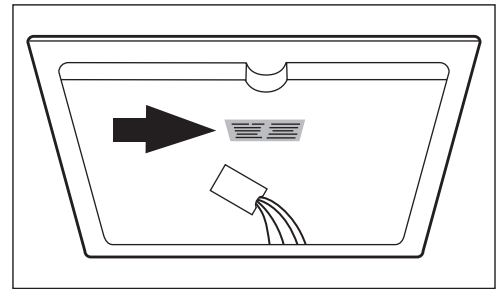

Assembly / Montage

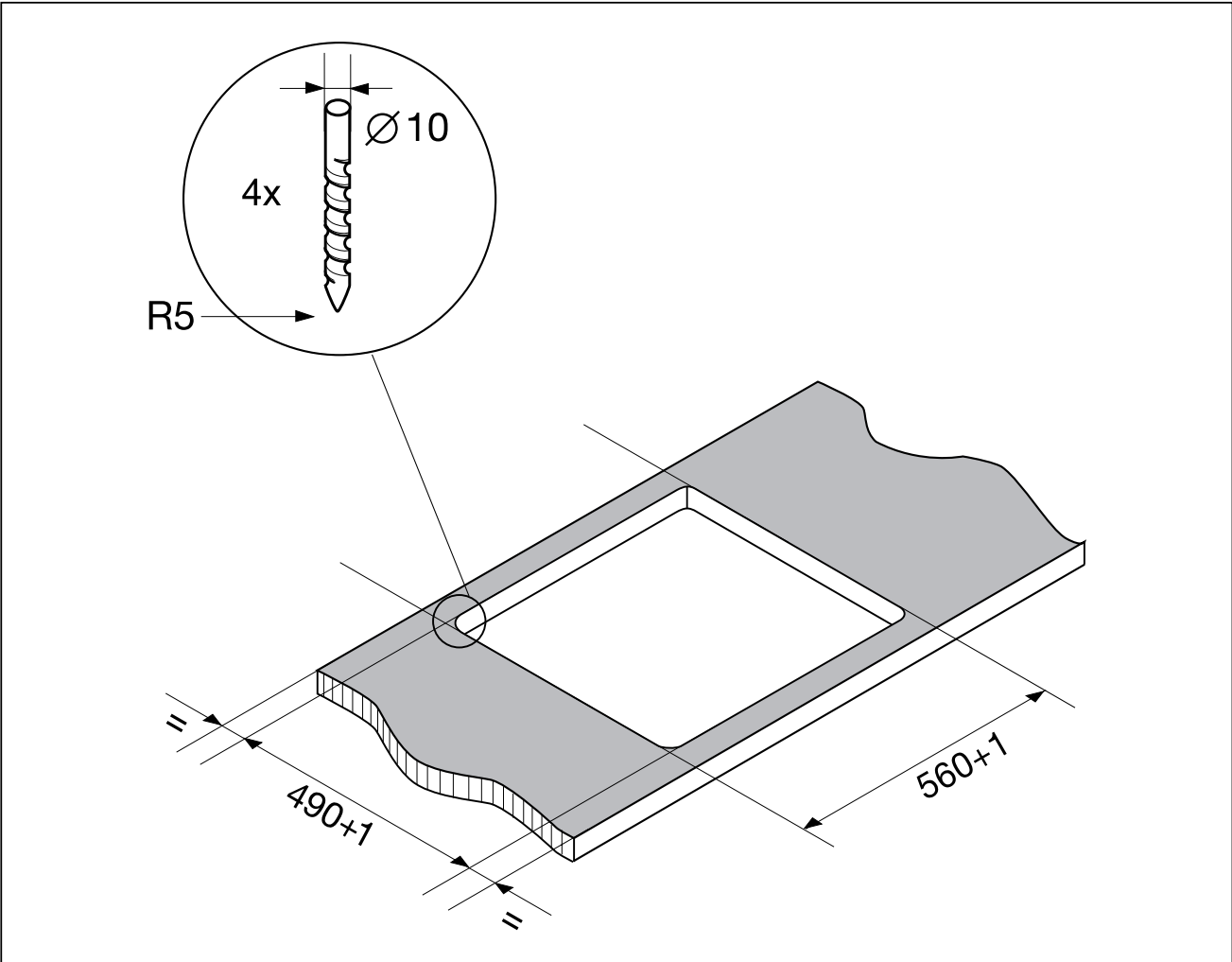
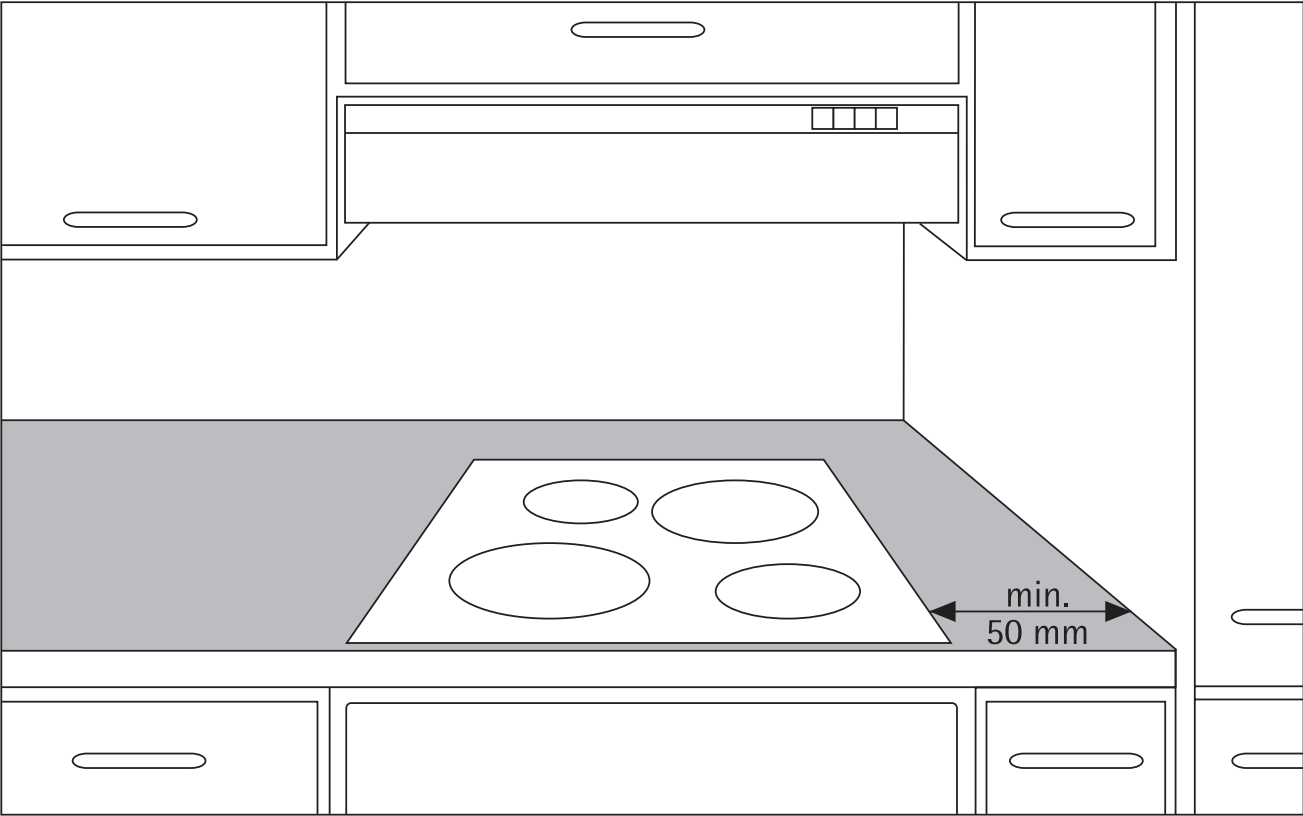

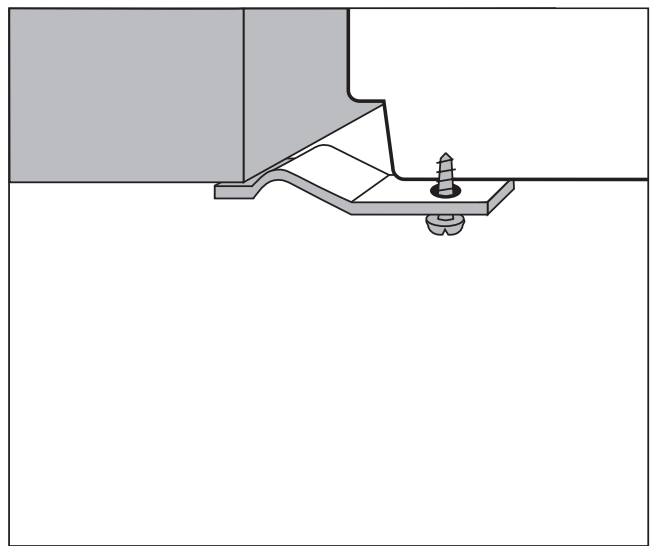
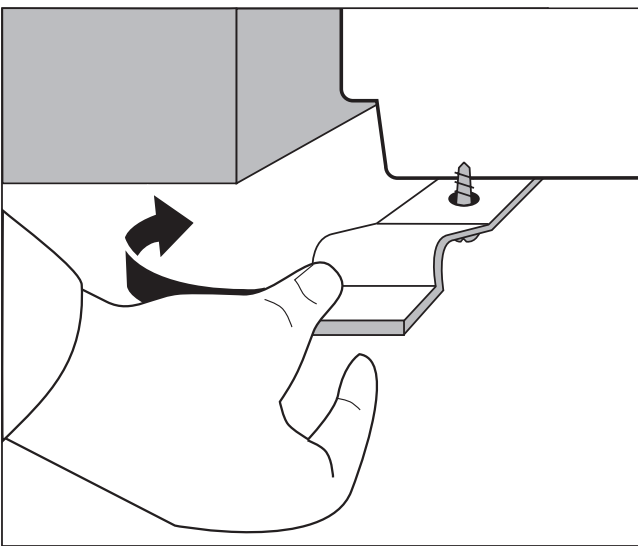
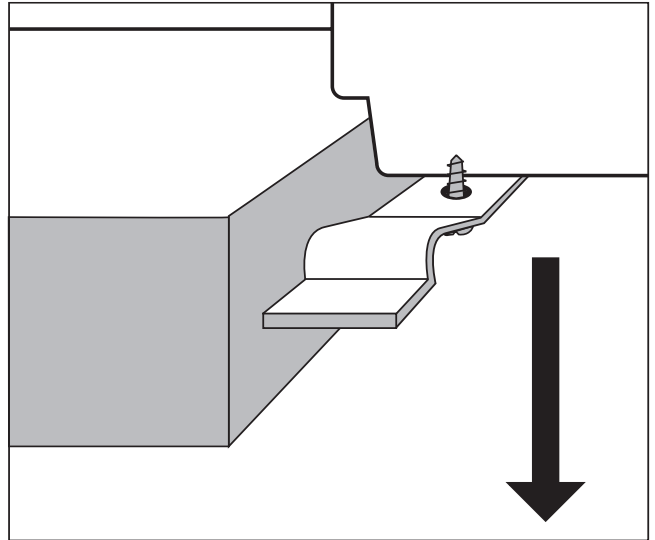
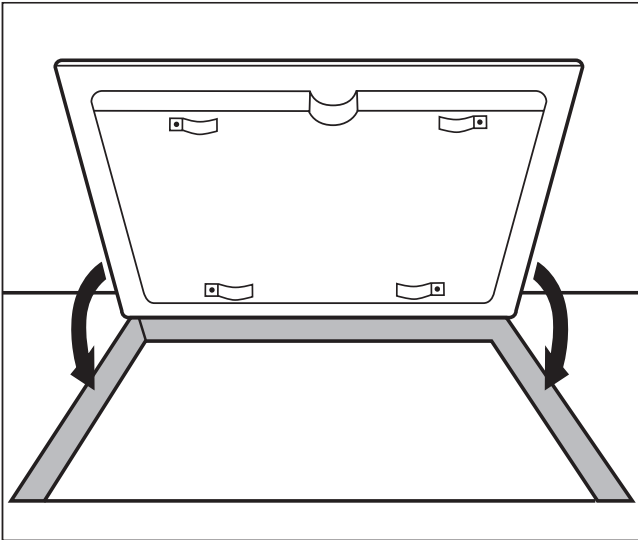

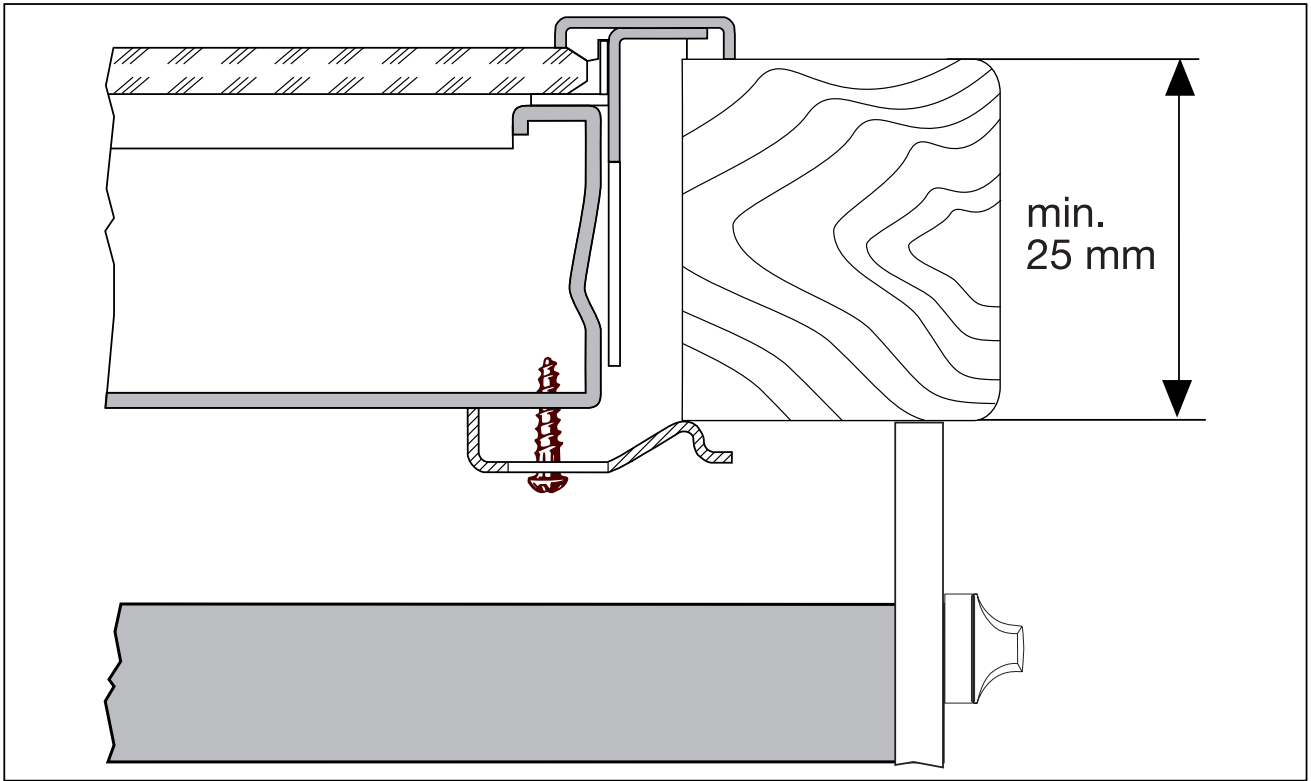



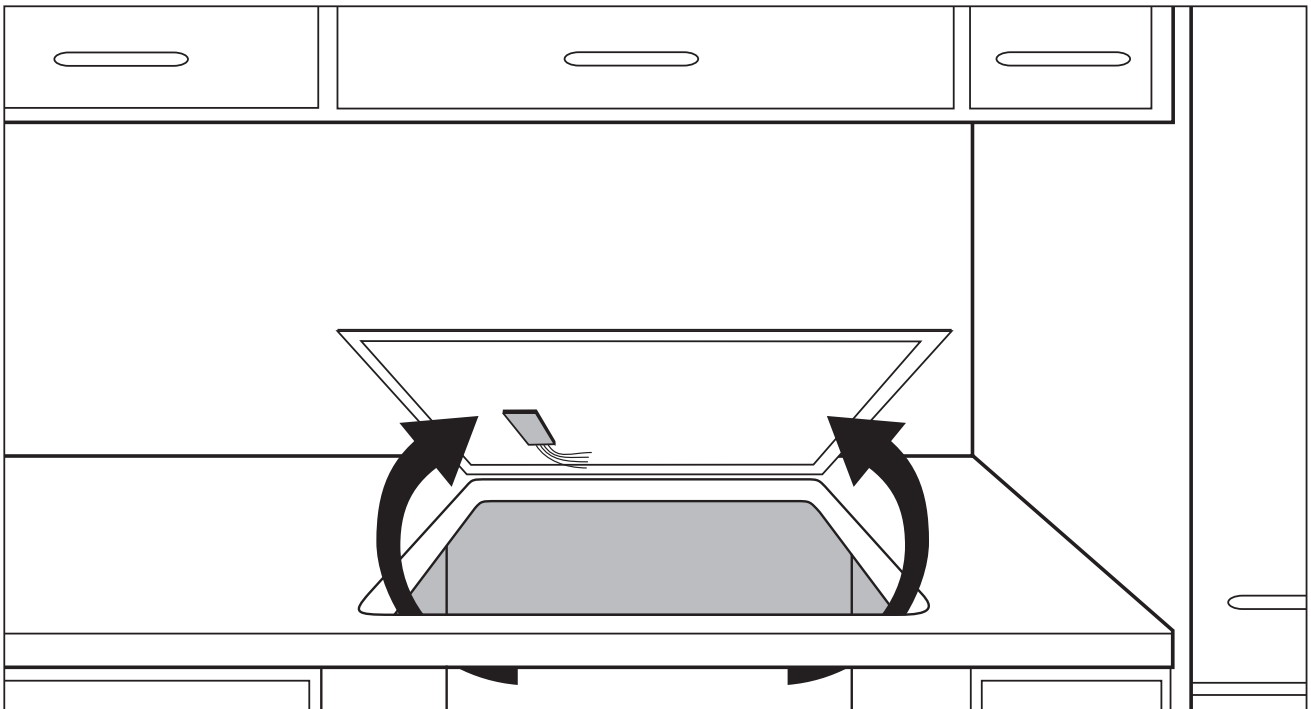

Removal / Démontage / Demontage



Rating Plate / Plaque signalétique / Typeplaatje

Modell EHC 660 X		Prod.Nr. 949 590 931	
Typ KEE2001	230 V	50 Hz	
Made in Germany	Ser.Nr.	7,2 kW	
ELECTROLUX		 	

822 925 174-A-200605-01

Subject to change without notice
Sous réserve de modifications
Wijzigingen voorbehouden

 **The Electrolux Group. The world's No. 1 choice.**

The Electrolux Group is the world's largest producer of powered appliances for kitchen, cleaning and outdoor use. More than 55 million Electrolux Group products (such as refrigerators, cookers, washing machines, vacuum cleaners, chain saws and lawn mowers) are sold each year to a value of approx. USD 14 billion in more than 150 countries around the world.