

CR-333 MANUEL DE L 'UTILISATEUR

Réveil double fonction horloge radio AM/FM avec triple affichage, Fonction répétition d'alarme sans touche et contrôle d'affichage et système de réglage temps automatique SmartSet ®

POUR EVITER TOUT RISQUE D'INCENDIE OU DE DECHARGE ELECTRIQUE, N'UTILISEZ PAS CETTE PRISE AVEC UNE RALLONGE, UNE PRISE ELECTRIQUE OU TOUTE AUTRE SORTIE A MOINS QUE LES FICHES SOIENT ENTIEREMENT INSEREES POUR EVITER UNE EXPOSITION DES FICHES. POUR EVITER TOUT RISQUE D'INCENDIE OU DE DECHARGE ELECTRIQUE N'EXPOSEZ PAS L'APPAREIL A LA PLUIE OU A L'HUMIDITE

CONSIGNES DE SECURITE IMPORTANTES

- 1.) Lisez ces consignes. Conservez ces consignes. Suivez toutes les consignes. Prêtez attention à tous les avertissements.
- 2.) N'utilisez pas cet appareil près de l'eau
- 3.) Nettoyez seulement avec un tissu sec
- 4.) Ne bloquez pas les ouvertures de ventilation. Installez en accord avec les consignes du fabricant.
- 5.) N'installez pas l'appareil près de sources de chaleur tels que radiateurs, enregistreur de chaleur, poêles ou autres appareils (amplificateurs inclus) qui produisent de la chaleur.
- 6.) Ne mettez pas en échec la mesure de sécurité de la prise polarisée ou mise en terre. Une prise polarisée possède deux fiches dont une plus large que l'autre. Une prise de type mise en terre possède deux fiches et une troisième dent de mise en terre. La large fiche et la troisième dent sont pour votre sécurité. Si la prise fournie ne convient à votre prise de sortie, consultez un électricien pour remplacement de la prise de sortie obsolète.
- 7.) Protégez le cordon d'alimentation de tout piétinement ou de pincement particulièrement aux fiches, aux prises de courant et aux points de sortie de l'appareil..
- 8.) Utilisez seulement des attachements / accessoires spécifiés par le fabricant..
- 9.) Débranchez cet appareil pendant les orages ou lorsqu'il est inutilisé pendant une longue période.
- 10.) Référez pour tout service à un personnel de service qualifié. Une réparation est nécessaire quand l'appareil a été endommagé de quelque manière tel que cordon d'alimentation ou prise endommagée, quand du liquide a été renversé dessus ou des objets sont tombés dans l'appareil, l'appareil a été exposé à la pluie ou à l'humidité, ne fonctionne pas normalement ou a chuté
- 11.) Cet appareil ne doit pas être exposé à des gouttes ou à des éclaboussures et aucun objet rempli d'eau tels que vases ne peuvent être placés sur l'appareil.
- 12.) Utilisez seulement l'appareil avec le chariot, l'étagère, le trépied, l'étau ou la table spécifiée par le fabricant ou vendu avec l'appareil. Quand un chariot est utilisé, faites attention lorsque vous déplacez la combinaison chariot/appareil pour éviter une blessure due à une chute.
- 13.) Ne surchargez pas la prise de sortie murale. Utilisez seulement l'alimentation source comme indiqué.
- 14.) Utilisez les composants de remplacement comme spécifié par le fabricant.
- 15.) Le produit peut être monté sur un mur seulement si recommandé par le fabricant.
- 16.) Après la finalisation de service ou de réparation, demandez au technicien de service d'effectuer des contrôles de sécurité.

Merci d'avoir acheté ce réveil radio double fonction SmartSet® avec triple affichage plus répétition d'alarme sans touche et fonctions contrôles d'affichage. Nous pensons que vous serez vraiment étonné par toutes les fonctions que nous avons concentré dans ce compagnon de chevet compact.

Tout d'abord il y a le système de réglage de l'heure automatique breveté Emerson SmartSet®. La première fois que ce radio-réveil est connecté à la prise de sortie CA, il se réglera automatiquement sur l'année, le mois, la date, le jour et l'heure de votre fuseau horaire corrects. Si vous vivez dans un fuseau horaire différent un simple réglage de fuseau horaire est nécessaire et vous ne verrez plus jamais l'affichage clignotant tant craint "12:00". Il se réglera de lui-même à chaque coupure de courant et pas seulement l'heure mais aussi vos heures de réveil. Les réglages de l'heure d'été et de l'année bissextile sont également effectués automatiquement jusqu'à l'année 2099.

En plus du grand affichage de l'heure ambre il y a deux affichages plus petits qui montrent les temps de réveil de l'Alarme 1 et de l'Alarme 2, pour que vous puissiez voir d'un coup d'oeil si les alarmes sont réglées. Si une des alarmes est éteinte, l'affichage montre clairement: "OFF" (ARRET). Aucune hypothèse nécessaire. Vous voulez touchez la barre répétition le matin mais vous ne voulez pas atteindre le haut de la radio. Problème résolu. Agitez simplement votre main devant le capteur de signal de répétition de réveil sans touche et retournez dormir pour 9 minutes. Aucune touche nécessaire.

Vous aimez ce grand affichage qui est si simple à voir mais vous préférez dormir dans l'obscurité totale? Nous avons également pensé à cela. Réglez simplement le contrôle de variation d'affichage en position "ARRET/SIGNE" et l'affichage s'éteint complètement. Mais si vous avez besoin de vérifier l'heure au milieu de la nuit agitez simplement votre main devant le capteur. L'affichage retournera en clareté totale pendant 10 secondes et ensuite se rééteint. Brillant!

Tout comme les autres modèles SmartSet® ce radio-réveil possède une pile longue durée en lithium intégrée qui peut sauvegarder tous les réglages importants pendant 5 ans ou même plus. Pas besoin d'essayer et de se souvenir d'installer une nouvelle pile 9v tous les 6 mois Et quand il est temps de changer de pile en lithium l'indicateur de pile faible clignotera sur l'affichage.

- Utilisez les contrôles et les interrupteurs comme décrits dans le manuel
- Avant de mettre en marche l'alimentation, assurez-vous que le cordon d'alimentation est correctement installé.
- Quand vous déplacez l'appareil, assurez-vous de déconnecter d'abord le cordon d'alimentation CA.
- Evitez d'installer cette unité dans des endroits exposés à la lumière directe du soleil ou près d'appareils dégagant de la chaleur tel que radiateurs électriques, sur le haut d'autre équipement stéréo qui dégage trop de chaleur, des endroits manquant de ventilation ou les zones poussiéreuses, des endroits sujets à des vibrations constantes et des zones humides et/ou moites.

Déballage et installation

- Retirez la radio du carton et retirez tout le matériel d'emballage de la radio. Nous vous suggérons de conserver le matériel d'emballage, si possible, dans le cas improbable où votre radio aurait besoin d'être retourné pour service. Le carton et le matériel d'origine est le seul moyen sûr d'emballer votre radio pour la protéger de dommage pendant le transport.
- Retirez toutes les étiquettes ou autocollants à l'avant ou sur le haut du boîtier. Ne retirez aucune étiquette ou autocollant à l'arrière ou sous le boîtier.
- Notez le numéro de série sous votre radio et écrivez ce nombre dans l'espace fourni à la page Garantie de ce manuel.

- Placez votre radio sur une surface plate tel que table, bureau ou étagère, pratique pour une prise de sortie CA, hors de la lumière directe du soleil et loin de sources de chaleur, saleté, poussière, moisissure ou de vibration excessive.
- Déroulez le cordon d'alimentation CA et étendez le à sa longueur maximum. L'antenne FM est intégrée dans ce cordon. Il doit être entièrement étendue pour fournir la meilleure réception FM..

Protégez votre meuble

Ce modèle est équipé de "pieds" en caoutchouc antidérapants pour empêcher le produit de bouger quand vous utilisez les contrôles. Ces pieds sont fabriqués à partir de matériel en caoutchouc formulé spécialement pour éviter de laisser des marques ou des tâches sur votre meuble. Toutefois, certains types d'huiles de vernis pour meubles, de revêtement en bois ou des vaporisateurs nettoyants peuvent causer un assouplissement des "pieds" en caoutchouc et laisser des marques sur votre meuble. Pour empêcher tout dommage sur votre meuble, nous vous conseillons d'acheter des petits capotons auto-adhésifs, disponibles partout dans les quincailleries et centres de mobiliers et d'appliquer ces capotons sur le dessous de vos "pieds" en caoutchouc avant de placer le produit sur des meubles en bois fin.

Source d'alimentation

Cette radio est désignée pour fonctionner avec une alimentation normale de 230V 50Hz CA. N'essayez pas d'utiliser la radio sur d'autres sources d'alimentation. Vous pouvez causer des dommages sur la radio qui ne sont pas couverts par votre garantie.

Cette radio doit être connectée sur une prise de sortie CA qui est toujours dynamique. Ne la connectez pas à une prise de sortie qui est connectée à un interrupteur mural. Quand l'alimentation de la radio est interrompue, la pile en lithium intégrée prend le relais pour maintenir les réglages de l'heure et de l'alarme. Pour maximiser la durée de vie de la pile en lithium, gardez la radio connectée à une prise de sortie CA tout le temps.

Prise CA Sortie CA

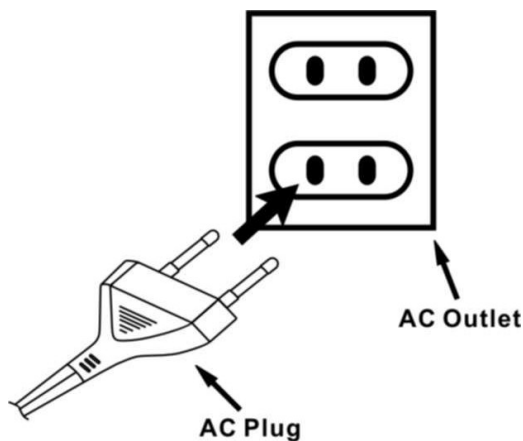

AC PLUG=PRISE CA AC OUTLET=PRISE DE SORTIE CA

LOCALISATION DES CONTROLES ET DES INDICATEURS

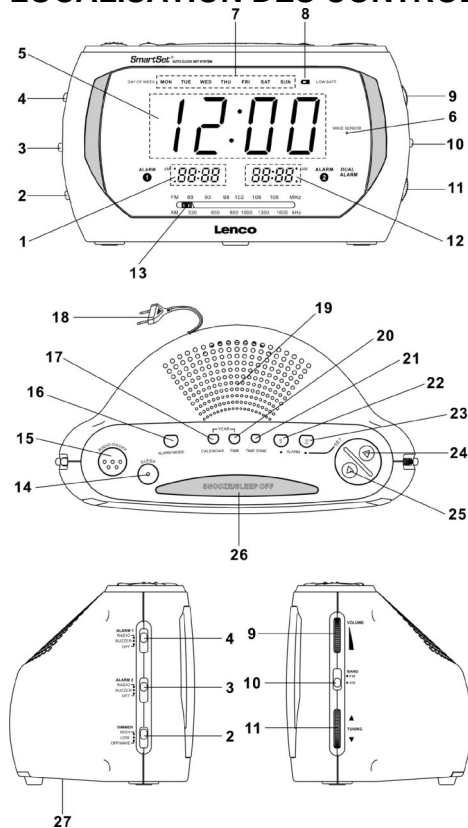

- 1.) Affichage du temps Mois/Date de l' **ALARME 1**.
- 2.) Interrupteur de sélection du **VARIATEUR (ELEVE-FAIBLE-ARRET/SIGNE)** .
- 3.) Interrupteur de sélection de l'**ALARME 2 (RADIO/SONNERIE/ARRET)**.
- 4.) Interrupteur de sélection de l'**ALARME 1 (RADIO/SONNERIE/ARRET)**.
- 5.) Affichage de l'heure.
- 6.) **CAPTEUR DE SIGNE**.
- 7.) Indicateurs des **JOURS DE LA SEMAINE (LUN, MAR, MER, JEU, VEN, SAM, DIM)**.
- 8.) Indicateur **PILE FAIBLE**.
- 9.) Contrôle **VOLUME** .
- 10.) Interrupteur de sélection **BANDE (AM/FM)**
- 11.) Contrôle **BALAYAGE**.
- 12.) Affichage du temps(année) de l' **ALARME 1..**
- 13.) Curseur du cadran allumé.
- 14.) Touche **SOMMEIL** (Sommeil pour le minuteur musique).
- 15.) Touche **RADIO MARCHÉ/ARRET**.
- 16.) Touche **MODE ALARME**(Jours de la semaine/Weekends/tous les jours).
- 17.) Touche de réglage du **CALENDRIER**.
- 18.) Cordon d'alimentation CA (Arrière du boîtier).
- 19.) Haut-parleur
- 20.) Touche de réglage de l'**HEURE**.
- 21.) Touche **FUSEAU HORAIRE**.
- 22.) Touche **REGLAGE ALARME 1**.
- 23.) Touche **REGLAGE ALARME 2**.
- 24.) Touche haut **REGLAGE**.
- 25.) Touche bas **REGLAGE**.
- 26.) Touche **ARRET REPETITION D'ALARME/SOMMEIL**.
- 27.) Compartiment de la pile de sauvegarde (Sous le boîtier).

Réglage de l'heure, la première fois

IMPORTANT: La première fois que vous connectez votre nouveau radio-réveil SmartSet® à la prise de sortie CA, l'ordinateur internet réglera automatiquement l'heure correct pour la région où vous vivez qui le réglage initial par défaut. L'affichage défilera pendant quelques seconde et montrera ensuite l'année, le mois, la date, le jour et l'heure correctes dans votre zone. Votre horloge est réglée correctement et fonctionne.

Si vous déménagez dans d'autres pays européens vous devez changer l'affichage du fuseau par défaut à votre propre fuseau qui suit l'heure standard de greenwich. Vous faites cela une seule fois et le Smartset® se souviendra du nouveau fuseau par défaut et retournera toujours sur ce réglage après une coupure de courant. Vous pouvez faire la sélection parmi vingt quatre fuseaux horaires. Le numéro de votre fuseau horaire par défaut est "23".

Réglage du fuseau horaire (selon l'heure standard de Greenwich)
: GMT (heure zéro greenwich)

1: GMT - 1	2: GMT - 2	3: GMT - 3	4: GMT - 4	5: GMT - 5	6: GMT - 6
7: GMT - 7	8: GMT - 8	9: GMT - 9	10: GMT - 10	11: GMT - 11	12: GMT - 12
13: GMT + 11	14: GMT + 10	15: GMT + 9	16: GMT + 8	17: GMT + 7	18: GMT + 6
19: GMT + 5	20: GMT + 4	21: GMT + 3	22: GMT + 2	23: GMT + 1	

Pour changer l'affichage du fuseau horaire par défaut, abaissez la touche **FUSEAU HORAIRE**. Le nombre "23" apparaîtra à l'affichage indiquant que le fuseau par défaut est le FUSEAU 23.

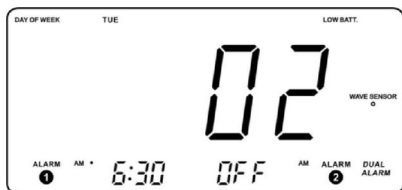

Maintenez la touche **FUSEAU HORAIRE** et ensuite appuyez sur la touche soit sur la touche **REGLAGE** (haut) ou (bas) jusqu'à ce que votre propre fuseau apparaît à l'affichage, relâchez les touches. L'affichage de l'horloge changera à l'heure correcte dans le fuseau horaire que vous avez sélectionné. L'horloge retournera toujours à l'heure correcte dans le fuseau que vous avez sélectionné à chaque coupure de courant.

Si vous déménagez dans un fuseau horaire différent, changez simplement l'affichage du fuseau par défaut sur le nouveau fuseau et SmartSet® se souviendra de ce réglage pour vous.

Affichage Mois/date/Année

Pour régler la date "correct" à tout moment, appuyez sur la touche **CALENDRIER**. Le mois et la date corrects apparaîtront dans l'affichage **ALARME 1** et l'année correcte apparaîtra dans l'affichage **ALARME 2**. Le mois et la date sont affichés au format JJ.MM.

Par exemple le 21 mai sera affiché comme "21.5". Les deux petits affichages repasseront au indications Alarme 1 / Alarme 2 quelques secondes après que vous ayez relâché la touche

CALENDRIER



Réglages de l'heure d'été et de l'année bissextile

Tous les réglages de l'heure d'été et de l'année bissextile sont effectués automatiquement par l'ordinateur interne SmartSet® comme suit:

- **Début de l'heure d'été:**

A 1:59.59 au premier dimanche de l'heure d'été l'horloge avancera automatiquement à 3:00.

- **Fin de l'heure d'été:**

A 2:59.59 au dernier dimanche de l'heure d'été, l'horloge se réinitialisera automatiquement à 2:00.

- **Année bissextile:**

A minuit le 28 février, l'affichage du calendrier changera à "29.2".

Réglage de l'heure manuelle

Certaines personnes aiment régler leur horloge de 5 à 10 minutes en avance pour s'assurer d'être à l'heure. Même si SmartSet® règle l'heure de lui-même, vous avez également l'option de régler l'heure manuellement si vous le souhaitez.

Pour régler manuellement l'affichage de l'heure, abaissez et maintenez la touche **HEURE**, et appuyez sur la touche soit sur la touche **REGLAGE** (haut) ou (bas) pour régler l'affichage de l'heure en avance ou arrière comme désiré.

Chaque pression des touches **REGLAGES** (haut) ou (bas) changera l'affichage d'une minute. Si vous maintenez les touches **REGLAGES** (Haut) ou (Bas) l'affichage continuera de changer. L'affichage changera d'abord lentement, une minute à la fois. Mais si vous continuez de maintenir les touches **REGLAGES** (Haut) ou (Bas) l'affichage changera rapidement.

REMARQUE: Si vous réglez manuellement l'heure, votre nouveau réglage est entré dans la mémoire SmartSet®. Si une coupure de courant se produit, l'affichage retournera à votre nouveau réglage, pas au réglage d'origine, quand le courant sera revenu.

Réglage des heures de réveil

Votre radio-réveil SmartSet® possède deux alarmes séparées qui peuvent être réglées et utilisées indépendamment. Vous pouvez utiliser les alarmes pour réveiller deux personnes à des heures différentes ou vous pouvez utiliser une alarme pour les jours de la semaine et l'autre pour le week end. La procédure pour régler l'heure de réveil est la même pour l'Alarme 1 et l'Alarme 2.

1.) Abaissez et maintenez la touche de réglage de l'**ALARME 1** ou de l'**ALARME 2**.

Les indicateurs respectifs de l'heure et "JOUR DE LA SEMAINE" de l'Alarme 1 ou de l'Alarme 2 apparaîtront.



- 2.) Tout en maintenant la touche de réglage de l'**ALARME 1** ou de l'**ALARME 2** abaissez soit la touche **REGLAGE** (haut) ou (bas) pour déplacer l'affichage de l'alarme vers l'avant ou l'arrière de votre heure de réveil respectif de l'Alarme 1 ou de l'Alarme 2 .
- 3.) Quand l'heure de réveil apparaît à l'affichage relâchez les touches **REGLAGE** (haut) ou (bas).
- 4.) Quand l'heure de réveil désiré apparaît à l'affichage relâchez les touches de réglage **ALARME 1** ou **ALARME 2** .

Selection du mode alarme

Votre radio-réveil SmartSet® vous permet de sélectionner parmi trois modes d'utilisation de l'alarme différents. Les modes alarme sont:

- **Tous les jours** – l'alarme s'allumera tous les jours.
- **Jours de la semaine seulement** – l'alarme s'allumera seulement du lundi au vendredi;
- **Weekends seulement** – L'alarme s'allumera seulement le samedi et le dimanche;

Pour vérifier le réglage du mode alarme pour l'Alarme 1, abaissez la touche de réglage **ALARME 1**.

L'affichage **ALARME 1** montrera le temps de réveil de l'Alarme 1 et les indicateurs des jours de semaine vous montreront le mode alarme qui a été sélectionné.

- Si les 7 indicateurs sont allumés, le mode tous les jours est sélectionné.
- Si seulement les indicateurs de Lundi à vendredi sont allumés, le mode jours de la semaine est sélectionné.
- Si les indicateurs Samedi et Dimanche sont allumés, le mode week end seulement est sélectionné.

Pour changer le réglage du mode alarme pour l'Alarme 1, maintenez la touche réglage **ALARME 1** et appuyez sur la touche **MODE ALARME** jusqu'à ce que les indicateurs de jour montrent le réglage de mode désiré: utilisation jours de la semaine seulement, week end seulement ou tous les jours.

Relâchez les touches de réglage **MODE ALARME** et **ALARME 1** et l'affichage retournera au jour correct.

Suivez la même procédure pour sélectionner le mode alarme désiré pour Alarme 2 si nécessaire

Vérification des heures de réveil et du mode alarme

Quand vous voulez vérifier l'heure de réveil ou les réglages du mode alarme, appuyez simplement sur les touches de réglages **ALARME 1** ou **ALARME 2** .L'affichage de l'alarme respective montrera l'heure de réveil et les indicateurs des jours vous montreront le mode alarme qui est actuellement sélectionné.

Relâchez les touches de réglage **ALARME 1** ou **ALARME 2** pour retourner au jour correct.

Ecouter la Radio

- 1.) Réglez le sélecteur de **BANDE** sur la bande désirée **AM** ou **FM**.
- 2.) Réglez le contrôle du **VOLUME** sur un réglage faible.
- 3.) Appuyez sur la touche **RADIO MARCHÉ/ARRÊT** pour allumer la radio. Le curseur du cadran s'allumera.
- 4.) Sélectionnez votre station désirée avec le contrôle **BALAYAGE**.
- 5.) Réglez le contrôle **VOLUME** comme désiré.
- 6.) Quand vous avez fini d'écouter, appuyez sur la touche **RADIO MARCHÉ/ARRÊT** pour éteindre la radio. Le curseur du cadran s'éteindra.

Informations sur l'antenne

AM – La barre de l'antenne AM est à l'intérieur du boîtier. Si la réception AM est faible, changez la position du boîtier jusqu'à ce que l'antenne interne capte le plus fort signal.



FM – L'antenne FM est intégrée dans le cordon d'alimentation CA. Si la réception FM est faible essayez de varier la position et la direction du cordon d'alimentation jusqu'à ce que vous trouvez le plus fort signal.

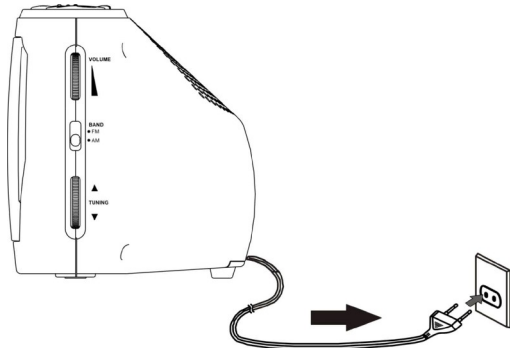

Se réveiller avec la radio

- 1.) Allumez la radio et sélectionnez la bande, la station et le niveau du volume que vous désirez entendre lorsque l'alarme se met en marche et rééteignez la radio.
- 2.) Reconfirmez les réglages du temps de réveil et du mode alarme que vous utilisez pour, Alarme 1, Alarme 2, ou les deux
- 3.) Réglez l'interrupteur de sélection d'**ALARME** pour une ou les deux alarmes en position "**RADIO**".

L'affichage approprié de l'**ALARME 1** et/ou **ALARME 2** passera de "**ARRET**" à l'heure de réveil sélectionnée.

- 4.) A l'heure de réveil sélectionnée la radio s'allumera. Elle jouera pendant une heure et s'éteindra ensuite automatiquement.
- 5.) Pour arrêter la radio plus tôt, veuillez appuyer sur la touche appropriée **ALARME 1** ou **ALARME 2** ou appuyez sur la touche **RADIO MARCHÉ/ARRET**. La radio s'arrêtera mais l'alarme reste réglée et réallumera la radio à la même heure le jour suivant (selon le réglage mode alarme)
- 6.) Si vous ne voulez pas que l'alarme allume la radio le jour suivant, réglez le sélecteur d'**ALARME** en position "**ARRET**". L'affichage de l'alarme respective montrera "**ARRET**".

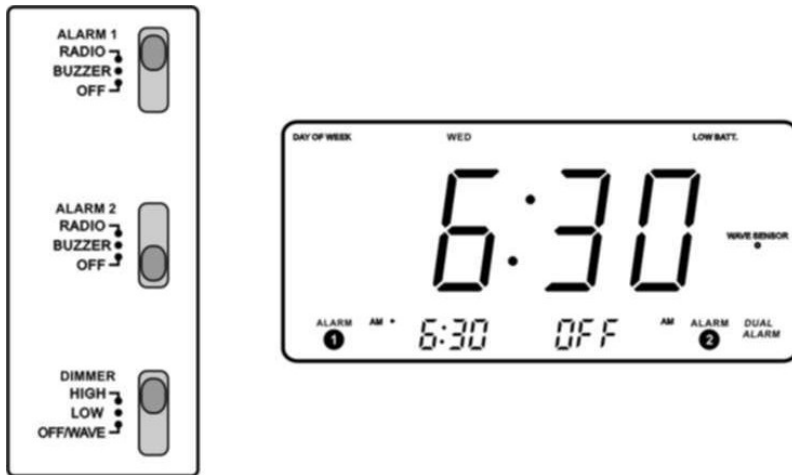

Se réveiller avec la SONNERIE (alarme en crescendo)

Remarque: L'Alarme 1 et l'Alarme 2 possèdent différentes sonneries.

- Alarme 1 possède le son "Un bip".
- Alarme 2 possède le "Double bip".

Vous pourrez déduire quelle alarme est déclenchée par le son qu'elle produit.

1.) Reconfirmez les réglages du temps de réveil et du mode alarme que vous utilisez pour, Alarme 1, Alarme 2, ou les deux.

2.) Réglez l'interrupteur de sélection d'**ALARME** pour une ou les deux alarmes en position "**SONNERIE**". L'affichage approprié de l'**ALARME 1** et/ou **ALARME 2** passera de "**ARRET**" à l'heure de réveil sélectionnée

3.) A l'heure de réveil sélectionnée la sonnerie se déclenchera. Elle commencera doucement et augmentera graduellement pour vous réveiller. Elle continuera pendant une heure s'éteindra ensuite automatiquement.

4.) Pour arrêter la sonnerie plus tôt, appuyez sur la touche **ALARME 1** ou **ALARME 2**.

La sonnerie s'arrêtera mais l'alarme reste réglée et réallumera la sonnerie à la même heure le jour suivant. Pour arrêter la sonnerie et allumer la radio immédiatement, appuyez sur la touche **RADIO MARCHÉ/ARRET** au lieu de la touche **ALARME 1** ou **ALARME 2**.

5.) Si vous ne voulez pas que l'alarme allume la sonnerie le jour suivant, réglez le sélecteur d'**ALARME** approprié en position "**ARRET**". L'affichage de l'alarme respective montrera "**ARRET**".

Utilisation de la sonnerie et de la Radio

Vous pouvez également régler une alarme sur réveil avec la radio et l'autre sur réveil avec la sonnerie. Réglez simplement les interrupteurs de sélection **ALARME 1** et **ALARME 2** sur les positions désirées.

Répétition d'alarme

Après que l'alarme s'allume le matin vous pouvez appuyez sur la touche **ARRET REPETITION D'ALARME/SOMMEIL** sur le haut du boîtier pour quelques minutes supplémentaires de sommeil. L'indicateur DEL répétition d'alarme clignote.



L'alarme s'arrêtera pendant environ 9 minutes et se réallumera.

Contrôle répétition d'alarme sans touche

Vous pouvez également activer la répétition d'alarme sans toucher physiquement la touche **ARRRET REPETITION D'ALARME/SOMMEIL**. Quand l'alarme sonne le matin. Agitez simplement la main devant le **CAPTEUR DE SIGNE** sur le panneau avant (voir illustration) pour activer la répétition de l'alarme.

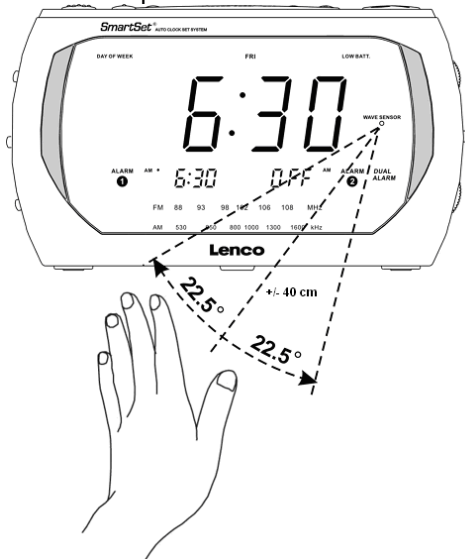

Le contrôle répétition d'alarme sans touche fonctionne par détection de la chaleur du corps. Pour de meilleurs résultats votre main doit être au moins à 40 cm du panneau avant droit.

Minuteur musique

Vous pouvez programmer le minuteur pour qu'il joue la radio jusqu'à 99 minutes et ensuite pour qu'il s'éteigne automatiquement.

1.) Appuyez sur la touche **SOMMEIL**. L'affichage montrera brièvement "**L:30**" et la radio commencera à jouer. Après 30 minutes la radio s'éteindra automatiquement.



Chaque fois que vous appuyez sur la touche **SOMMEIL** le minuteur commencera à 30 minutes. Ceci est le réglage par défaut du minuteur.

2.) Pour augmenter ou baisser la durée pendant laquelle la radio jouera avant de s'éteindre, maintenez la touche **SOMMEIL** et appuyez sur les touches **REGLAGE** (Haut) ou

(Bas) pour changer l'affichage au temps de sommeil désiré jusqu'à "99" minutes maximum ou un minimum d' "01" minute.

REMARQUE: Quand vous changez le minuteur du réglage par défaut de 30 minutes à un réglage différent, le nouveau réglage devient le réglage par défaut. Quand vous activez le minuteur il débutera avec votre nouveau réglage par défaut et fera le compte à rebours jusqu'à zéro à partir de ce point.

3.) Pour annuler le minuteur avant qu'il ne soit arrivé à zéro et éteindre la radio immédiatement, appuyez sur la barre **ARRET REPETITION D'ALARME/SOMMEIL**.

IMPORTANT: Souvenez-vous que les réglages de la station et du volume que vous choisissez pour **SOMMEIL** pour utiliser la musique sont les mêmes réglages que vous entendrez si vous réglez l'alarme sur réveil radio le matin suivant.

Contrôle de la brillance de l'affichage

Ce radio-réveil SmartSet® possède un système de contrôle de la brillance de l'affichage unique qui vous donne trois options pratiques:

- **ELEVE** – quand l'interrupteur de variation est réglé en position "ELEVE" l'affichage de l'horloge est toujours en brillance complète. L'interrupteur de variation a été réglé en position "Elevé" dans notre usine.
- **FAIBLE** – quand l'interrupteur de variation est réglé en position "FAIBLE" la brillance de l'affichage est réduite d'environ 50%.
- **ARRET/SIGNE** – quand l'interrupteur de variation est réglé en position "ARRET/SIGNE" l'affichage s'éteint complètement. Ceci est conçu pour les personnes qui préfèrent dormir dans l'obscurité totale. Toutefois, si vous voulez voir l'affichage de l'horloge à tout moment agitez doucement la main devant le **CAPTEUR DE SIGNE** sur le panneau avant. L'affichage de l'horloge apparaîtra en brillance complète pendant 10 secondes puis se rééteindra automatiquement. Le champs d'utilisation efficace du capteur de signe est d'environ 40-60 cm du panneau avant.

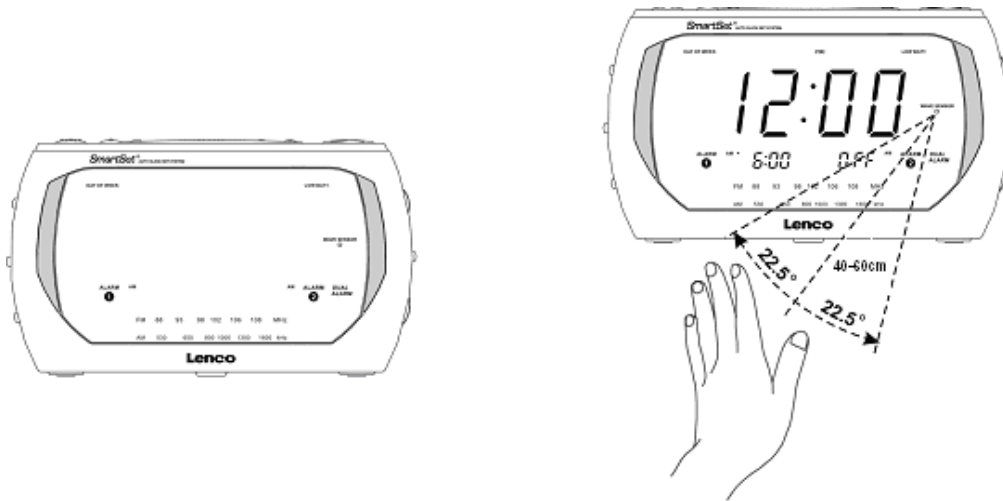

REMARQUES:

A.) Le radio-réveil doit être de température ambiante pour que le CAPTEUR DE SIGNE fonctionne correctement. Si la radio a été dans un endroit froid le CAPTEUR DE SIGNE peut ne pas fonctionner correctement. Placez la radio dans la pièce où elle sera utilisée, connectez la à la prise de sortie CA et laissez de 30 à 60 minutes environ pour que la radio arrive à la température ambiante avec de tester la fonction CAPTEUR DE SIGNE..

B.) Si l'interrupteur de variation est réglé en position "ARRET/SIGNE" l'affichage sera complètement éteint. Toutefois au moment du déclenchement du réveil, l'affichage retournera en brillance complète automatiquement. Il restera en brillance complète pendant une heure et retournera ensuite en position "arrêt". Si vous arrêtez immédiatement l'alarme en appuyant sur les

touches Alarme 1 ou Alarme 2 ou réglez les interrupteurs d'Alarme 1 et d'Alarme 2 en position "ARRET" ou utilisez le contrôle **REPETITION D'ALARME** l'affichage retournera en position "arrêt" après 10 secondes.

Changement de la pile en lithium

Comme toutes les piles, la pile intégrée aura besoin éventuellement d'être remplacée. Un nombre de facteurs tel que la durée de temps entre la date de fabrication de la radio et la date où vous la branchez pour la première fois détermine la durée de temps avant remplacement. Pendant cette durée initiale de rangement, la pile en lithium fournit de l'énergie à la mémoire de l'ordinateur du SmartSet®. Une fois que vous avez branché la radio, votre prise de sortie ménagère fournit l'énergie, et la pile n'est pas utilisée. Une pile en lithium neuve peut fournir de l'énergie à la mémoire de l'ordinateur du SmartSet® pendant au moins 3 ans même si elle n'est jamais connectée à votre source CA. Si votre radio a été connectée à votre source d'alimentation CA pendant quelques mois après sa fabrication et que vous rencontrez des nuisances normales et des coupures de courant de courte durée, votre pile peut durer jusqu'à 5 ans ou même plus. Quand l'énergie de la pile tombe à un certain niveau, l'indicateur **BATT. FAIBLE** clignotera. Quand vous voyez cet indicateur, vous devez changer de pile dès que cela vous convient. Pour changer de pile procédez comme suit:

- 1.) Achetez une pile de remplacement en lithium de 3V dans n'importe quel magasin. Le type de la pile est **CR2430** ou équivalent.
- 2.) Retirez la pile de son emballage pour qu'elle soit prête à être installée.
IMPORTANT: Laissez le cordon d'alimentation connecté à la prise de sortie CA. Cela fournira de l'énergie à l'ordinateur de mémoire SmartSet® pendant que la pile d'origine en lithium est retirée.
- 3.) Tournez la radio face vers le haut et utilisez un petit tournevis pour retirer le vis maintenant le compartiment pile au boîtier.

FAITES ATTENTION A NE PAS PERDRE CE PETIT VIS!

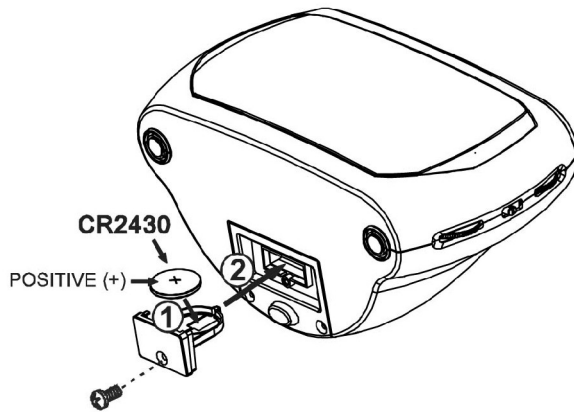

- 4.) Retirez la pile d'origine du compartiment et insérez la nouvelle pile dans le compartiment de la même façon, en observant la direction positive (+). Glissez le compartiment avec la nouvelle pile dans le boîtier.
- 5.) Remplacez le vis qui attache le compartiment dans le boîtier.
- 6.) Retournez la radio et confirmez que l'indicateur **PILE FAIBLE** est éteint.
- 7.) Sauvegardez ces consignes. Vous devrez le refaire dans 5/8 ans à partir de maintenant!

Réinitialisation de l'horloge après une perte totale de la mémoire

Si vous ne changez pas de pile intégrée en lithium pendant une période raisonnable de temps après que vous ayez vu l'indicateur d'avertissement, la pile en lithium peut s'épuiser et vous ne serez plus capable de fournir de l'énergie de sauvegarde à l'ordinateur interne SmartSet®. Si l'unité est déconnectée de la prise de sortie CA après que la pile soit épuisée ou si une coupure

de courant se produit, la mémoire the SmartSet® sera perdue et l'horloge aura besoin d'être réinitialisée lorsque l'alimentation est restaurée. Soyez sûr d'installer une nouvelle pile en lithium avant de réinitialiser l'horloge. Autrement l'horloge aura besoin d'être réinitialisée chaque fois le courant est interrompu.

Le réglage par défaut initial est **12:00**,
SAMedi, 1er Janvier (**1.01**), **2005**.



Si vous remarquez que l'heure sur votre radio-réveil SmartSet® est complètement incorrecte et que l'indicateur **JOUR DE LA SEMAINE** est également faux, appuyez sur la touche **CALENDRIER**. Si les petits affichages montrent "**01.1**" et "**2005**", vous avez probablement subi une perte totale de la mémoire. Pour réinitialiser l'horloge après une perte totale de la mémoire, procédez comme suit:

1.) Suivez les consignes page 19 et installez une nouvelle pile en lithium **CR2430** dans le compartiment pile.

2.) Connectez la radio à la prise de sortie CA et laissez l'horloge de régler d'elle-même.

3.) Abaissez la touche **CALENDRIER**. L'affichage **ALARME** passera au "Mois" Date" et "Année".

- Tout en maintenant les touches **CALENDRIER** et **HEURE**, appuyez sur la touche **REGLAGE** (haut) pour régler l'affichage **ALARME 2** sur l'année correcte et ensuite relâchez les touches.

- Tout en maintenant la touche **CALENDRIER**, appuyez sur la touche **REGLAGE** (haut) pour régler l'affichage **ALARME 1** sur le "mois" et la "date" corrects. Quand le mois et la date corrects apparaissent à l'affichage relâchez les touches..

- L'indicateur **JOUR DE LA SEMAINE** changera automatiquement quand vous effectuez les réglages "année", "Mois/date".

4.) Appuyez les touches **HEURE** et **REGLAGE** (haut) pour régler l'affichage à la bonne heure.

5.) Après avoir régler l'heure, reconfirmez que le jour et le mois/date sont toujours corrects. Effectuez des réglages finaux si nécessaire.

La mémoire du réveil SmartSet® est à présent réinitialisée et la nouvelle pile en lithium la conservera pendant les prochaines 5 à 8 années selon le nombre et la durée des coupures de courant que vous rencontrez.

REMARQUE IMPORTANTE:

Après avoir reréglé l'horloge, n'oubliez pas de rerégler les heures de réveil, les réglages de mode alarme ainsi que les réglages du minuteur.

Précautions pour la pile en lithium

- *Disposez de la pile usée correctement. Ne la laissez pas traîner là où un jeune enfant ou animal peut jouer avec ou l'avalier. Si la pile est avalée contactez immédiatement un médecin.*

- *La pile peut exploser ou fuir si malmenée. N'essayez pas de la recharger ou de la démonter. Ne disposez pas de la pile usée dans un incendie.*

Si le boîtier devient poussiéreux, essuyez le avec un tissu doux. Si le boîtier devient taché ou sale, nettoyez le avec un tissu doux légèrement humide.

Ne laissez jamais de l'eau ou tout autre liquide s'infiltrer dans le boîtier.

N'utilisez jamais de nettoyeurs abrasifs ou des tampons nettoyeurs car cela endommagera la finition de votre radio.