

### SG160S/SG160SD

Einbau-Anleitung • Installation Instruction • Instructions de montage

Istruzioni per il montaggio

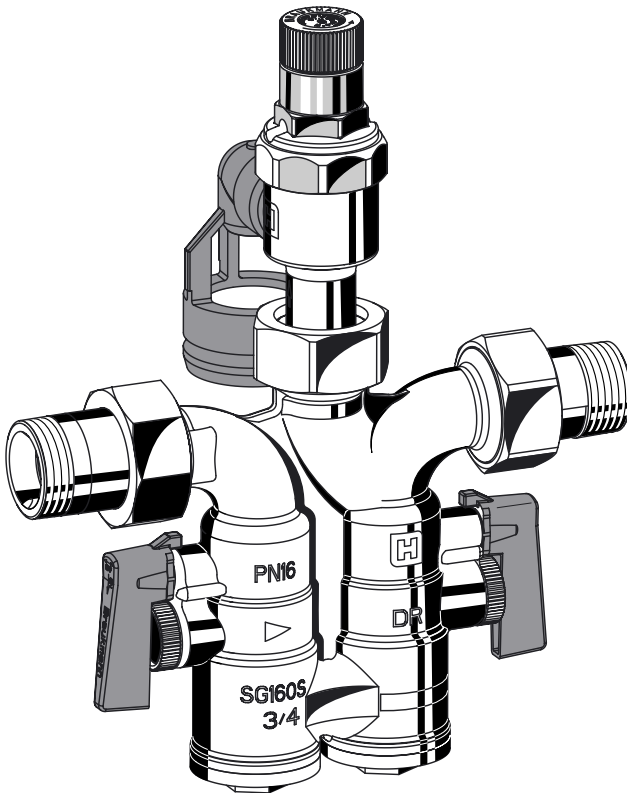

Sicherheits-Gruppe

Safety-Group

Vanne de sécurité combinée

Gruppo di sicurezza

**D**

1. Sicherheitshinweise .....	3
2. Funktionsbeschreibung .....	4
3. Verwendungsbereich .....	6
4. Lieferumfang .....	7
5. Montage .....	8
6. Störung/Fehlersuche .....	12
7. Instandhaltung .....	16-17
8. Entsorgung .....	24
9. Ersatzteile .....	24
10. Zubehör .....	25

**i** Falls nicht anders angegeben wird zur grafischen Darstellung immer die Variante SG160S verwendet

**GB**

1. Safety guidelines .....	3
2. Method of Operation .....	4
3. Range of application .....	6
4. Scope of delivery .....	7
5. Assembly .....	9
6. Trouble shooting .....	13
7. Maintenance .....	18-19
8. Disposal .....	24
9. Replacement parts .....	24
10. Accessories .....	24

**i** If not otherwise stated, the model SG160S is used in the graphical representations.

**F**

1. Notes de sécurité .....	3
2. Description du fonctionnement .....	5
3. Domaine d'application .....	6
4. Description .....	7
5. Montage .....	10
6. Pannes/recherches de pannes .....	14
7. Maintenance .....	20-21
8. Dépollution .....	24
9. Pièces de rechange .....	24
10. Accessoires .....	24

**i** S'il n'y a pas d'autres indications on se référera pour l'illustration graphique toujours au modèle SG160S.

**I**

1. Note di sicurezza .....	3
2. Descrizione del funzionamento .....	4
3. Campo di applicazione .....	6
4. Contenuto della fornitura .....	7
5. Montaggio .....	11
6. Ricerca avarie .....	15
7. Manutenzione .....	22-23
8. Smaltimento .....	24
9. Pezzi di ricambio .....	24
10. Accessori .....	24

**i** Salvo diversa indicazione, la variante che si usa per la rappresentazione grafica è sempre la SG160S.

**D**

- Benutzen Sie das Gerät
  - in einwandfreiem Zustand
  - bestimmungsgemäß
  - sicherheits- und gefahrenbewusst.
- Beachten Sie die Einbauanleitung.
- Lassen Sie Störungen, welche die Sicherheit beeinträchtigen können umgehend beseitigen.
- Das Gerät ist ausschließlich für den in dieser Einbau-Anleitung genannten Verwendungsbereich bestimmt. Eine andere oder darüber hinausgehende Benutzung gilt als nicht bestimmungsgemäß.
- Alle Montagearbeiten sind durch autorisiertes Fachpersonal auszuführen.

**GB**

- Use appliance:
  - In good condition
  - According to regulations and codes of practise
  - With due regard to safety.
- Follow installation instructions.
- Immediately rectify and malfunctions which may influence safety.
- The appliance is exclusively for use in applications detailed in these installations instructions. Any other use will not comply with requirements.
- All assembly operations should be carried out by competent and authorized personnel.

**F**

- Utilisier le dispositif:
  - en parfaite condition
  - conformément à son but
  - en tenant compte de la sécurité et d'éventuels dangers.
- Respecter les instructions de montage.
- Faire éliminer immédiatement toute panne qui pourrait compromettre la sécurité.
- Le dispositif est uniquement destiné au domaine d'application mentionné dans ces instructions de montage. Tout autre emploi est considéré comme contraire à sa destination.
- Tous les travaux de montage seront exécutés par un personnel compétent ayant reçu l'autorisation.

**I**

- Servirsi del dispositivo
  - in una buona condizione
  - in conformità del suo scopo
  - tenendo in conto la sicurezza e pericoli eventuali.
- Osservare le istruzioni per il montaggio.
- Far eliminare subito ogni panna che potrebbe compromettere la sicurezza.
- Il dispositivo è esclusivamente destinato al campo d'impiego di cui si tratta in queste istruzioni per il montaggio. Qualunque altro uso è considerato come contrario al suo scopo.
- Tutti i lavori di montaggio saranno compiuti da un personale competente autorizzato.



## 2. Funktionsbeschreibung • Method of Operation

**D**

Sicherheitsgruppen vom Typ SG160S und SG160SD dienen zur Absicherung von druckfesten Warmwasserbereitern nach DIN 4753, Teil 1, DIN 1988 und DIN EN1488.

### SG160S

Die Sicherheitsgruppe SG160S vereinigt Rückflussverhinderer, Absperrventile, Prüfstützen und Membransicherheitsventil in einem Gerät. Entsprechend der Anordnung wird zuerst der Rückflussverhinderer durchströmt. Dabei wird bei Durchfluss ein Ventilkegel gegen eine Federkraft in Offenstellung gedrückt. Das nachgeschaltete Sicherheitsventil ist ein direkt wirkendes Sicherheitsventil. Das heißt, einer Öffnungskraft wirkt eine mechanische Kraft (Feder) entgegen. Die Absperrventile dienen dazu, den Rückflussverhinderer zu prüfen bzw. zu warten.

### SG160SD

Die Sicherheitsgruppe SG160SD vereinigt Druckminderer, Rückflussverhinderer, Absperrventile, Prüfstützen und Membransicherheitsventil in einem Gerät. Entsprechend der Anordnung wird zuerst der Druckminderer durchströmt. Er arbeitet nach dem Kraftvergleichssystem d.h. einer Membrankraft wirkt die Kraft einer Sollwertfeder entgegen. Der Eingangsdruck wirkt weder im öffnenden noch im schließenden Sinn. Druckschwankungen auf der Vorderseite beeinflussen deshalb den Hinterdruck nicht. Der Rückflussverhinderer hat einen beweglichen Ventilkegel, der bei Durchfluss gegen eine Federkraft in Offenstellung gedrückt wird. Das nachgeschaltete Sicherheitsventil ist ein direkt wirkendes Sicherheitsventil. Das heißt, einer Öffnungskraft wirkt eine mechanische Kraft (Feder) entgegen. Die Absperrventile dienen dazu, den Rückflussverhinderer zu prüfen bzw. zu warten.

**GB**

Type SG160S and SG160SD safety groups are used to protect pressurised water heaters according to the requirements of DIN 4753, Part 1, DIN 1988 and DIN EN1488.

### SG160S

SG160S safety groups combine non return valve, shutoff valves, test point and diaphragm type safety valves in one appliance. Flow first passes through the non return valve and this flow holds the valve disc in the open position against the force of a spring. The safety valve downstream of the non return valve is direct-acting whereby the disc is pushed up by the pressure from the system against a spring which is holding the valve closed. The shutoff valves enable the non return valve to be checked and serviced.

### SG160SD

SG160SD safety groups combine pressure reducing valve, non return valve, shutoff valves, test point and diaphragm type safety valves in one appliance. Flow first passes through the pressure reducing valve which operates on a force equalising system whereby the force of a diaphragm operates against the force of an adjustment spring. The inlet pressure has no influence on either opening or closing of the valve and therefore inlet pressure fluctuations have no influence on the outlet pressure. The non return valve has a movable valve disc which pushes against a spring when flow occurs. The safety valve downstream of the check valve is direct-acting whereby the disc is pushed up by the pressure from the system against a spring which is holding the valve closed. The shutoff valves enable the non return valve to be checked and serviced.

## 2. Description du fonctionnement • Descrizione del funzionamento

**F**

Des vannes de sécurité combinées du modèle SG160S et SG160SD servent à sécuriser des chauffe-eau d'après DIN 4753 partie 1, DIN 1988 et DIN EN 1488.

### SG160S

La vanne de sécurité combinée SG160S réunit en une seule pièce un clapet de non retour, des robinets d'arrêt, un manchon de vérification et une soupape de sécurité à membrane. D'après le fonctionnement l'eau coule d'abord par le clapet de non retour. L'écoulement pousse un cône de soupape contre la force d'un ressort en position ouverte. La soupape de sécurité connectée après est une soupape à action directe. Ceci veut dire qu'une force mécanique s'oppose à la force d'ouverture. Les robinets d'arrêt servent à tester le clapet de non retour et à effectuer la maintenance.

### SG160SD

La vanne de sécurité combinée SG160SD réunit en une seule pièce un réducteur de pression, un clapet de non retour, des robinets d'arrêt, un manchon de vérification et une soupape de sécurité à membrane. D'après le fonctionnement l'eau coule d'abord par le réducteur de pression. Il fonctionne d'après le système de comparaison des forces en présence ;c'est-à-dire qu'un ressort avec une force de valeur de consigne s'oppose à la force d'une membrane. La pression d'alimentation n'agit sur la soupape ni dans un sens de fermeture ni dans un sens d'ouverture. Des variations de pression à l'entrée n'ont pas d'effet sur la pression à la sortie à cause de cela. Le clapet de non retour a un cône mobile qui, lors de l'écoulement de l'eau, est poussé contre la force d'un ressort en position ouverte. La soupape de sécurité connectée directement après est une soupape à action directe. C'est-à-dire qu'une force mécanique (un ressort) s'oppose à la force d'ouverture. Les robinets d'arrêt servent à tester les clapets d'arrêt de non retour et à leur maintenance.

**I**

I gruppi di sicurezza del tipo SG160S E SG 160SD servono per mettere in sicurezza preparatori di acqua calda resistenti alla pressione secondo le norme DIN 4753 Parte 1, DIN 1988, DIN EN1488.

### SG160S

Il gruppo di sicurezza SG160S riunisce una valvola antiriflusso, una valvola d'arresto, un raccordo di tubazione di prova ed una valvola di sicurezza a diaframma in un unico apparecchio. Adeguatamente alla disposizione, viene attraversata per prima la valvola antiriflusso. Durante il flusso, un cono della valvola viene premuto in posizione aperta contro la forza di una molla. La valvola di sicurezza attivata a valle è una valvola di sicurezza ad effetto diretto. Ciò significa che una forza meccanica (molla) agisce contro una forza di apertura. Le valvole di chiusura servono per controllare o fare manutenzione alla valvola antiriflusso.

### SG160SD

Il gruppo di sicurezza SG160S riunisce un riduttore di pressione, una valvola antiriflusso, una valvola d'arresto, un raccordo di tubazione di prova ed una valvola di sicurezza a diaframma in un unico apparecchio. Adeguatamente alla disposizione, viene attraversato per primo il riduttore di pressione. Esso funziona secondo un sistema di comparazione delle forze. Ciò significa che la forza di una molla di regolazione agisce contro la forza di un diaframma. La pressione d'ingresso non influisce sulla valvola né per l'apertura né per la chiusura. Le fluttuazioni della pressione d'ingresso non influenzano pertanto la pressione d'uscita. La valvola antiriflusso ha un cono mobile che viene premuto, durante il flusso, in posizione aperta contro una forza elastica. La valvola di sicurezza attivata a valle è una valvola di sicurezza ad effetto diretto. Ciò significa che una forza meccanica (molla) agisce contro una forza di apertura. Le valvole di chiusura servono per controllare o fare manutenzione alla valvola antiriflusso.





### 3. Verwendungsbereich • Range of application • Domaine d'application Campo di applicazione

**D**

Bauteilgeprüft gemäß TRD 721 für den Druckbereich 1 - 10 bar  
Medium Wasser  
Betriebsdruck Max. 20% unter Sicherheitsventil-Einstell-  
druck  
Einbaulage Waagrecht und senkrecht  
Ansprechdruck Werkseitig 6, 8 oder 10 bar

- Der eingestellte Ansprechdruck ist auf der Sicherungskappe eingepreßt
- Sondereinstellungen zwischen 1 bar und 10 bar sind möglich.

- Nachträgliches Verstellen des werkseitig eingestellten Ansprechdrucks ist nicht zulässig und ohne Zerstörung der Sicherungskappe nicht möglich!

Betriebstemperatur Max. 40 °C  
Anschlussgrößen 1/2" - 1"

#### nur SG160SD

Vordruck max. 25 bar  
Hinterdruck 1,5 bis 6 bar  
Mindestdruckgefälle 1 bar

**F**

Pièce certifié conforme à la norme de construction TRD 721 pour la plage de pression 1 - 10 bar  
Fluide de service Eau  
Pression de service Au max. 20% en dessous de la valeur de régulation de la soupape de sécurité  
Position Horizontale et verticale  
Pression de réponse Réglage usine 6,8 ou 10 bar

- La pression de réponse est gravée sur le clapet de sécurité
- Des réglages particuliers entre 1 et 8 bar sont possibles.

- Un réglage postérieur au réglage de la pression en usine n'est pas admis et n'est pas possible sans une destruction du clapet de sécurité!

Température de service Max. 40 °C  
Tailles de branchement 1/2" - 1"

#### seulement SG160SD

Avant pression max. 25 bar  
Post pression 1,5 bis 6 bar  
Différentiel de pression minimum 1 bar

**GB**

Tested to TRD 721 for pressure range 1 - 10 bar  
Medium Water  
Operating Maximum 20% below safety valve set pressure  
Installation position Horizontal and vertical  
Set pressure Set by manufacturer at 6, 8 or 10 bar

- The preset opening pressure is embossed into the security cap
- Special settings between 1.0 bar and 10.0 bar can also be supplied.

- Subsequent alteration of the setting is not permitted and is impossible without destroying the security cap!

Operating temperature Max. 40 °C  
Connection sizes 1/2" - 1"

#### SG160SD only

Inlet pressure max. 25 bar  
Outlet pressure 1.5 to 6 bar  
Min. pressure drop 1 bar

**I**

Pezzo esaminato secondo la TRD 721 per un campo di pressione che va 1 - 10 bar  
Mezzo acqua  
Pressione di esercizio 20% max. al di sotto della pressione di regolazione della valvola di sicurezza  
Posizione d'installazione orizzontale e verticale  
Pressione di reazione si regola in officina sui 6, 8 o 10 bar

- La pressione di reazione impostata è impressa sul coperchio di sicurezza
- Sono possibili regolazioni speciali tra 1 bar e 10 bar.

- Una regolazione successiva del valore della pressione di reazione impostata in officina non è consentita e non è possibile senza danneggiare il coperchio di sicurezza!

Temperatura d'esercizio Max. 40 °C  
Dimensioni dei raccordi 1/2" - 1"

#### solo SG160SD

Pressione d'ingresso max. 25 bar  
Pressione d'uscita da 1,5 a 6 bar  
Calo di pressione minimo 1 bar



### 4. Lieferumfang • Scope of delivery • Description • Contenuto della fornitura

4.1

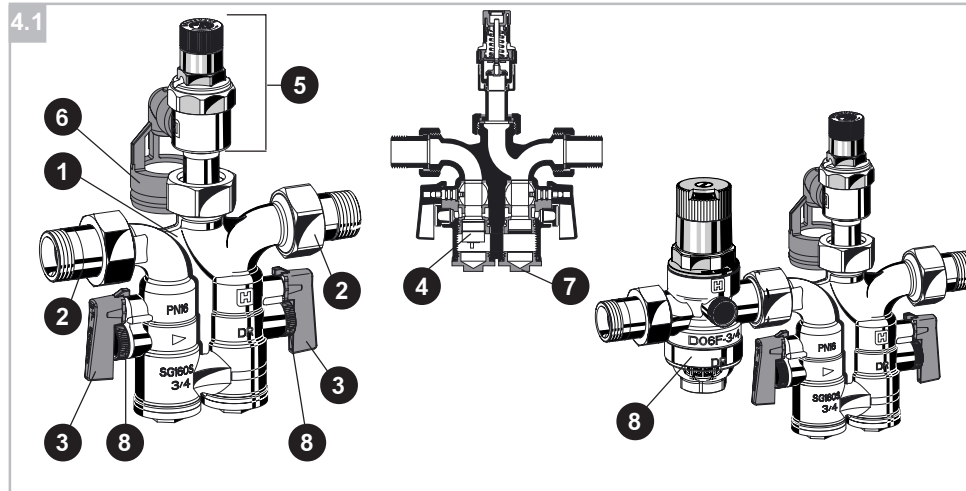

**D**

- Die Sicherheitsgruppe besteht aus:
1. Gehäuse mit beidseitigem Prüfstopfen
  2. Verschraubungen
  3. Absperrventile
  4. Austauschbarer Rückflussverhinderer
  5. Sicherheitsventil
  6. Ablauftrichter
  7. Anschluss für Ausdehnungsgefäß
  8. Prüfstopfen
  9. Druckminderer (nur SG160SD)

**F**

- La vanne de sécurité combinée se compose de :
1. Carter avec des manchons de surveillance de chaque côté
  2. Filetages
  3. Robinets d'arrêt
  4. Clapet de non retour échangeable
  5. Soupape de sécurité
  6. Entonnoir de vidange
  7. Branchement prévu pour un vase d'expansion
  8. Bouchon de contrôle
  9. Réducteur de pression (uniquement SG160SD)

**GB**

- The safety group comprises:
1. Housing with test socket on both sides
  2. Connections
  3. Shutoff valves
  4. Removable non return valve
  5. Safety valve
  6. Discharge tundish
  7. Connection for expansion vessel
  8. Test cock
  9. Pressure reducing valve (SG160SD only)

**I**

- Il gruppo di sicurezza consiste di:
1. Corpo con raccordo di controllo su entrambi i lati
  2. Raccordi a vite
  3. Valvole di arresto
  4. Valvola antiriflusso in uscita sostituibile
  5. Valvola di sicurezza
  6. Imbuto di scarico
  7. Allacciamento per vaso d'espansione
  8. Tappo di blocco
  9. Riduttore di pressione (solo sulla SG160SD)



## 5. Montage

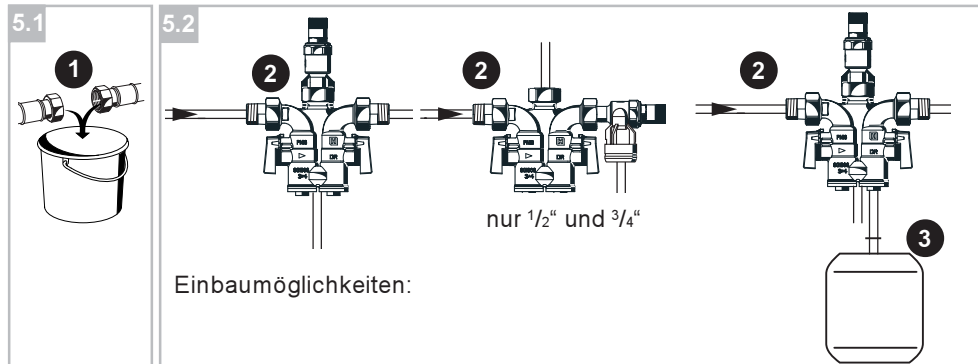

D

1. Rohrleitung gut ausblasen oder ausspülen.
2. Sicherheitsgruppe in die Kaltwasserleitung einbauen
  - Durchflussrichtung beachten!



- Abstand zum Wassererwärmer ca. 1m

- Während der Beheizung muss aus Sicherheitsgründen Wasser aus der Abblaseleitung austreten.

### Nicht verschließen!

- Die Abflaufleitung des Membran-Sicherheitsventils muss beobachtbar sein!

- Soll der Ablauftrichter nicht direkt mit der Sicherheitsgruppe verbunden werden, ist zwischen der Sicherheitsgruppe und dem Ablauftrichter eine Abblaseleitung zu installieren!

- Die Abblaseleitung muss in Größe des Sicherheitsventil-Austrittsquerschnitt ausgeführt sein und darf nicht mehr als 2 Bögen aufweisen und höchstens 2 m lang sein!

- Werden aus zwingenden Gründen mehr Bögen oder eine größere Länge erforderlich, so muß die gesamte Abblaseleitung eine Nennweite größer ausgeführt werden. Mehr als 3 Bögen sowie eine Länge über 4 m sind unzulässig!

- Die Abblaseleitung muß mit Gefälle verlegt sein!

- Es darf keine Absperrung zwischen Membran-Sicherheitsventil und Wassererwärmer eingebaut werden!

- Eine gute Zugänglichkeit für Wartungs- und Servicearbeiten muss gewährleistet sein!

- Das Sicherheitsventil muss oberhalb des Wassererwärmers angeordnet sein!

- Ist im Aufstellungsraum keine Abflussmöglichkeit gegeben, kann das Sicherheitsventil auch im Nachbarraum angeordnet werden. Es ist die DIN 1988 Teil 2 zu beachten!

- Soll der Ablauftrichter nicht direkt mit der Sicherheitsgruppe verbunden werden, ist zwischen der Sicherheitsgruppe und dem Ablauftrichter eine Abblaseleitung zu installieren!

3. Eventuelle Montage eines Ausdehnungsgefäßes ausgangsseitig



Es muss gewährleistet sein, dass das Ausdehnungsgefäß durchströmt wird (DIN 4807). Dies ist bei der Montage der Honeywell Ausdehnungsgefäße MAG160S-12 bzw. MAG160S-18 sichergestellt.



## 5. Assembly

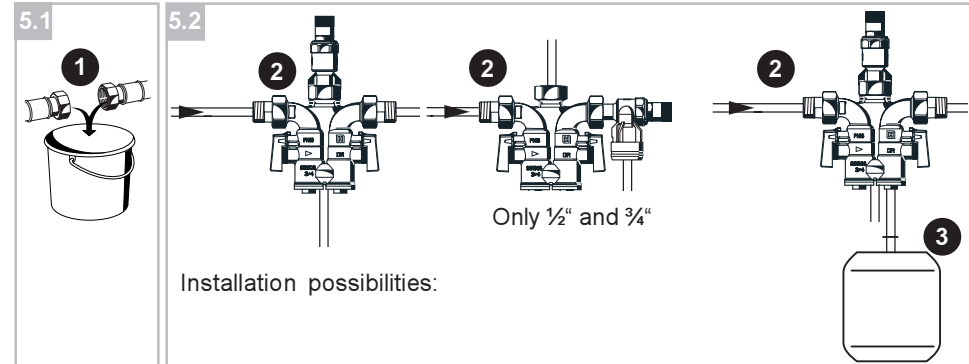

GB

1. Blow out or flush the pipeline thoroughly.
2. Install the safety group into the cold water pipeline
  - Pay attention to the direction of flow!



- Distance from water heater approx. 1m

- During the heating process, water must be able to escape from the blow-off pipe for reasons of safety.

### Do not shut off!

- The discharge pipeline of the diaphragm safety valve must be observable!

- If the discharge tundish is not directly connected to the safety group, a blow-off pipe must be installed between the safety group and the discharge tundish!

- The blow-off pipe must have the same size as the outlet crosssection of the safety valve, and must not have more than 2 bends or exceed 2 m in length!

- If it is imperative that there are more bends or a greater length is necessary, the diameter of the entire blow-off pipe must be one size larger. More than 3 bends as well as a length greater than 4 m is not permitted!

- The blow-off pipe must be installed with a downward gradient!

- Do not install a shut-off valve between the diaphragm safety valve and the water heater!

- The appliance must be easily accessible for maintenance and repair work!

- The safety valve must be installed above the water heater!

- If there is no drainage possibility at the installation location, the safety valve can also be installed in a neighbouring room. DIN 1988 Part 2 must be complied with!

- If the discharge tundish is not directly connected to the safety group, a blow-off pipe must be installed between the safety group and the discharge tundish!

3. Install an expansion vessel on the outlet side, if necessary



It must be ensured that water flows through the expansion vessel (DIN 4807). This applies if an expansion vessel MAG160S-12 respec. MAG160S-18 made by Honeywell is mounted.



## 5. Montage

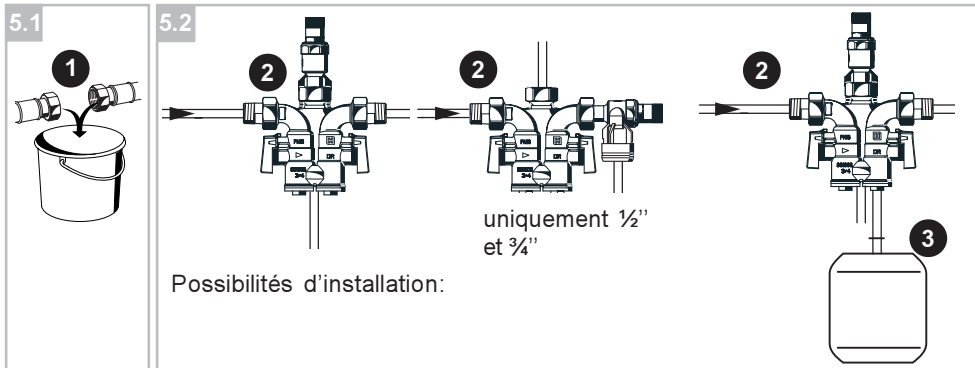

F

1. Bien purger ou rincer la tuyauterie.
2. Installer la vanne de sécurité combinée
  - veiller au sens d'écoulement de l'eau!



- Distance jusqu'au chauffe-eau à peu près 1 m!

- Lorsque le chauffage fonctionne l'eau doit pouvoir sortir de la sortie de vidange, pour des raisons de sécurité **Ne pas fermer !**

- Le tuyau de sortie de la soupape de sécurité à membrane doit pouvoir être inspecté!

- Si l'entonnoir de vidange ne doit pas être connecté directement avec la vanne de sécurité combinée il faut installer un tuyau de purge entre la vanne de sécurité combinée et l'entonnoir de vidange!

- Le tuyau de purge doit posséder au moins le diamètre de la sortie de la soupape de sécurité, il ne doit pas dépasser les 2 m et ne pas avoir plus de 2 coudes!

- Si des raisons impératives imposent plus de coudes l'ensemble du tuyau de purge doit être fait avec un diamètre nominal plus grand. Plus de 3 coudes et une longueur totale de supérieur à 4 m ne sont pas admis!

- Le tuyau de vidange doit être installé avec une pente!

- Il ne doit pas y avoir de robinet d'arrêt entre la soupape de sécurité et le chauffe-eau!

- Il doit y avoir une bonne accessibilité pour des travaux de maintenance et de réparation!

- La soupape de sécurité doit se trouver au-dessus du chauffe-eau!

- S'il n'y a pas de possibilité de vidange dans la pièce où se trouve l'installation la soupape de sécurité doit se trouver également dans la pièce voisine ; il faut veiller au respect de DIN 1988 partie 2!

- Si l'entonnoir de vidange ne doit pas être connecté directement avec la vanne de sécurité combinée il faut installer un tuyau de purge entre la vanne de sécurité combinée et l'entonnoir de vidange!

3. Montage éventuel d'un vase d'expansion du côté de la sortie de la vanne



Il doit être garanti que le liquide passe à travers le vase d'expansion (DIN 4807). Ceci vaut plus particulièrement lorsque le vase d'expansion MAG160S-12 ou MAG160S-18 de la société Honeywell est branché.



## 5. Montaggio

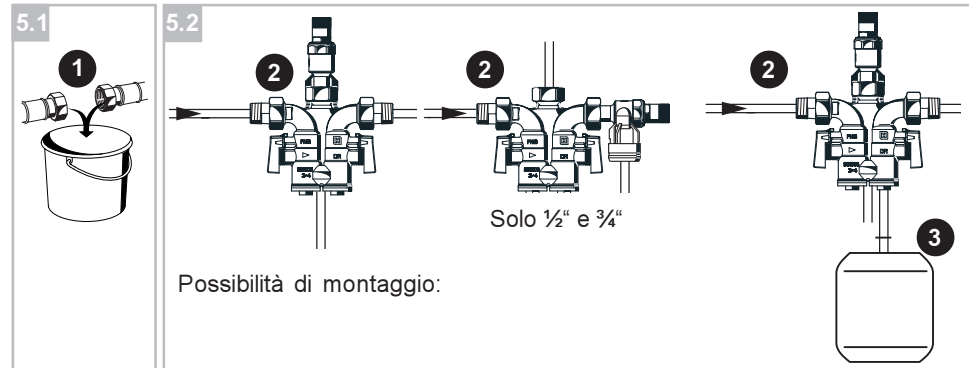

I

1. Soffiare o sciacquare bene la tubazione
2. Montare il gruppo di sicurezza nella condotta dell'acqua fredda
  - Osservare la direzione del flusso!
3. Eventuale montaggio di un vaso d'espansione all'uscita .



- Distanza dal riscaldatore dell'acqua ca. 1m!

- Durante il riscaldamento l'acqua deve fuoriuscire dalla condotta di scarico per motivi di sicurezza. **Non chiudere!**

- La condotta di scarico della valvola di sicurezza a diaframma deve essere visibile!

- Se l'imbuto di scarico non può essere collegato direttamente con il gruppo di sicurezza, si deve installare una condotta di scarico tra il gruppo di sicurezza e l'imbuto di scarico!

- La condotta di scarico va eseguita con la dimensione del diametro di uscita della valvola di sicurezza, non deve presentare più di due curve ed essere lunga al massimo 2 m!

- Se sono indispensabili più curve od una lunghezza maggiore, allora l'intera condotta di scarico va eseguita con un'ampiezza nominale maggiore. Non sono, comunque, consentite più di 3 curve ed una lunghezza maggiore di 4m!

- La condotta di scarico dev'essere montata in pendenza!

- Non dev'essere installato nessun blocco tra la valvola di sicurezza a diaframma ed il riscaldatore dell'acqua!

- Dev'essere garantita una buona accessibilità per i lavori di manutenzione ed assistenza!

- La valvola di sicurezza va collocata sopra al riscaldatore dell'acqua!

- Se nel locale dell'installazione non viene data nessuna possibilità di scarico, la valvola di sicurezza può essere montata anche nel locale adiacente. Osservare la DIN 1988 Parte 2!

- Se l'imbuto di scarico non può essere collegato direttamente con il gruppo di sicurezza dev'essere installata una condotta di scarico tra il gruppo di sicurezza e l'imbuto di scarico!

3. Eventuale montaggio di un vaso d'espansione all'uscita



Deve essere assicurato che il recipiente di espansione viene attraversato (DIN 4807): Questo vale se il recipiente di espansione MAG160S-12 o MAG160S-18 per Honeywell viene montato.



## 6. Störung/Fehlersuche

Störung	Ursache	Behebung
Tropft	<ul style="list-style-type: none"> <li>Während der Aufheizung des Wassererwärmers</li> <li>Tropft ständig durch Verschmutzung</li> </ul>	<ul style="list-style-type: none"> <li>kein Fehler, normale Funktion</li> <li>Anlüftgriff mehrmals betätigen, dadurch werden Schmutzpartikel ausgespült oder ggf. austauschen</li> </ul>
Kein oder zu wenig Wasserdruck bzw. Durchfluss	<ul style="list-style-type: none"> <li>Absperrventile vor- oder hinterdruckseitig nicht ganz geöffnet</li> <li>Druckminderer nicht auf den gewünschten Sollwert eingestellt</li> <li>Schmutzsieb im Druckminderer verschmutzt</li> <li>Armatur nicht in Fließrichtung montiert</li> </ul>	<ul style="list-style-type: none"> <li>Absperrventile ganz öffnen</li> <li>Druckminderer an Rändelgriff einregulieren</li> <li>Siebtasse lösen, Sieb austauschen</li> <li>Armatur in Fließrichtung montieren</li> </ul>
Eingestellter Hinterdruck bleibt nicht konstant - Durchsteiger	<ul style="list-style-type: none"> <li>Ausdehnungswasser vom Warmwasserbereiter</li> </ul>	<ul style="list-style-type: none"> <li>Absperrventile zur Zulaufleitung Warmwasserbereiter schließen. Warmwasserzapfstelle öffnen. Bleibt Druck konstant? Ausdehnungswasser vom WWB. Steigt Druck an? Druckminderer defekt.</li> <li>Rückflussverhinderer vor dem Warmwasseraufbereiter und ggf. Einhebelmischer überprüfen.</li> <li>Druckminderereinsatz D06FA verschmutzt oder verschlissen.</li> </ul>
Wasseraustritt aus der Federhaube	<ul style="list-style-type: none"> <li>Membrane im Ventileinsatz defekt</li> </ul>	<ul style="list-style-type: none"> <li>Druckminderer demontieren</li> <li>Ventileinsatz austauschen</li> </ul>
Rückflussverhinderer schließt im Vorderdruckbereich nicht dicht ab	<ul style="list-style-type: none"> <li>Druckanstieg im Vorderdruckbereich</li> <li>Dichtflächen verschmutzt oder verschlissen</li> </ul>	<ul style="list-style-type: none"> <li>Rückflussverhinderer austauschen</li> <li>Rückflussverhinderer austauschen</li> </ul>



## 6. Trouble shooting

Fault	Cause	Remedy
Drips	<ul style="list-style-type: none"> <li>While the water heater is heating</li> <li>Continuously drips due to soiling</li> </ul>	<ul style="list-style-type: none"> <li>Not a fault, normal operation</li> <li>Turn the venting handle several times to rinse out dirt particles, or replace if necessary</li> </ul>
Water pressure or water flow is zero or too low	<ul style="list-style-type: none"> <li>Shut-off valve on the inlet or outlet side not completely opened</li> <li>Pressure reducer not set to the desired target value</li> <li>Strainer in pressure reducer is soiled</li> <li>Appliance not mounted in the direction of flow</li> </ul>	<ul style="list-style-type: none"> <li>Completely open shut-off valves</li> <li>Adjust the pressure reducer with the knurled knob on the adjustment device</li> <li>Remove strainer bowl, exchange strainer</li> <li>Mount the appliance in the direction of flow</li> </ul>
Set outlet pressure does not remain constant – surges	<ul style="list-style-type: none"> <li>Expansion water from water heater</li> <li>Pressure reducer insert D06FA soiled or worn</li> </ul>	<ul style="list-style-type: none"> <li>Close shut-off valve to feed line of hot water heater. Open hot water tap. Does the pressure remain constant? Expansion water from water heater. Does the pressure increase? Pressure reducer defect</li> <li>Check the non-return valve upstream of the water heater and, if necessary, the single-lever mixer tap.</li> <li>Exchange pressure reducer insert D06FA along with lip seal, and lubricate.</li> </ul>
Water escaping from spring bonnet	<ul style="list-style-type: none"> <li>Diaphragm in valve insert defect</li> </ul>	<ul style="list-style-type: none"> <li>Dismantle pressure reducer and exchange valve insert</li> </ul>
Non-return valve not sealing tightly in the inlet side	<ul style="list-style-type: none"> <li>Pressure increase in the inlet side</li> <li>Sealing surfaces soiled or worn</li> </ul>	<ul style="list-style-type: none"> <li>Replace non-return valve</li> <li>Replace non-return valve</li> </ul>



## 6. Pannes/recherches de pannes

Panne	Cause	Remède
Goutte	<ul style="list-style-type: none"> <li>• lors de la mise en service du chauffe-eau</li> <li>• goutte en permanence à cause d'un encrassement</li> </ul>	<ul style="list-style-type: none"> <li>• pas de panne, fctmt normal</li> <li>• actionner plusieurs fois le dispositif de purge ce qui rince les particules de saleté</li> </ul>
Pas ou peu de pression ou de débit	<ul style="list-style-type: none"> <li>• les robinets d'arrêt avant ou après la vanne ne sont pas ouverts complètement</li> <li>• le réducteur de pression n'est pas réglé sur la valeur de consigne</li> <li>• la passoire anti-saletés dans le réducteur de pression est encrassée</li> <li>• Vanne de sécurité combinée pas installé dans le sens de l'écoulement</li> </ul>	<ul style="list-style-type: none"> <li>• Ouvrir les robinets d'arrêt complètement</li> <li>• Régler le réducteur de pression en tournant la molette</li> <li>• dévisser le carter de la passoire et la changer</li> <li>• Installer la vanne dans le sens de l'écoulement</li> </ul>
La post pression réglée ne reste pas constante des coups	<ul style="list-style-type: none"> <li>• l'eau de dilution du chauffe-eau</li> <li>• le réducteur de pression D06FA est encrassé ou usé</li> </ul>	<ul style="list-style-type: none"> <li>• Fermer les robinets d'arrêt de l'alimentation du chauffe-eau, ouvrir la vidange de l'eau chaude la vidange de l'eau chaude.</li> <li>La pression, reste-t-elle constante?</li> <li>L'eau de dilution dans le chauffe-eau.</li> <li>La pression, augmente-t-elle?</li> <li>Le réducteur de pression est défectueux.</li> <li>• Vérifier le clapet de non retour avant le chauffe-eau et evtlmt le mélangeur à levier</li> <li>• Changer le réducteur de pression D06FA avec le joint en U le graisser</li> </ul>
Fuites d'eau par le capot a ressort	<ul style="list-style-type: none"> <li>• la membrane à l'intérieur de la soupape est défectueuse</li> </ul>	<ul style="list-style-type: none"> <li>• Démontez le réducteur de pression et changez la soupape</li> </ul>
Le clapet de non retour dans la partie de l'avant pression ne ferme pas de manière étanche	<ul style="list-style-type: none"> <li>• augmentation de l'avant pression</li> <li>• les joints sont encrassés ou usés</li> </ul>	<ul style="list-style-type: none"> <li>• Changer le clapet de non retour</li> <li>• Changer le clapet de non retour</li> </ul>



## 6. Ricerca avarie

Avaria	Causa	Rimedio
Gocciola	<ul style="list-style-type: none"> <li>• Durante il surriscaldamento del riscaldatore dell'acqua</li> <li>• Gocciola costantemente per sporcizia</li> </ul>	<ul style="list-style-type: none"> <li>• Nessun guasto. funzionamento normale</li> <li>• Premere varie volte la maniglia di allontanamento in modo che le particelle di sporco siano espulse, eventualmente sostituire</li> </ul>
Pressione dell'acqua o flusso inesistenti o troppo bassi	<ul style="list-style-type: none"> <li>• La valvola di chiusura all'ingresso o all'uscita non è completamente aperta</li> <li>• Il riduttore di pressione non è regolato sul valore nominale desiderato</li> <li>• Il filtro dei residui nel riduttore di pressione è ostruito</li> <li>• Il raccordo non è montato nella direzione del flusso</li> <li>• Acqua di scarico dal preparatore di acqua calda</li> </ul>	<ul style="list-style-type: none"> <li>• Aprire completamente la valvola di chiusura</li> <li>• Regolare il riduttore di pressione con la manopola del regolatore</li> <li>• Allentare la tazza del filtro e sostituire il filtro</li> <li>• Montare il raccordo nella direzione del flusso</li> <li>• Chiudere la valvola di chiusura per l'alimentazione al preparatore di acqua calda. Aprire il punto di presa dell'acqua calda. La pressione rimane costante? Acqua di scarico dal WWB. La pressione sale? Il riduttore di pressione è difettoso.</li> <li>• Verificare l'inibitore di riflusso prima del preparatore di acqua calda ed eventualmente il miscelatore monocomando</li> <li>• Sostituire l'inserto D06FA del riduttore di pressione con un anello scanalato ed ingrassarlo</li> </ul>
La pressione in uscita impostata non rimane costante - materozza	<ul style="list-style-type: none"> <li>• L'inserto D06FA del riduttore di pressione è ostruito o chiuso</li> </ul>	<ul style="list-style-type: none"> <li>• Sostituire l'inserto D06FA del riduttore di pressione con un anello scanalato ed ingrassarlo</li> </ul>
Fuoriuscita di acqua dal coperchio a molla	<ul style="list-style-type: none"> <li>• Diaframma della valvola difettoso</li> </ul>	<ul style="list-style-type: none"> <li>• Smontare il riduttore di pressione e sostituire l'inserto della valvola</li> </ul>
Il dispositivo antiriflusso non chiude ermeticamente nella zona della pressione d'ingresso	<ul style="list-style-type: none"> <li>• Aumento della pressione nella zona della pressione d'ingresso</li> <li>• Le superfici di tenuta sono sporche o chiuse</li> </ul>	<ul style="list-style-type: none"> <li>• Sostituire il dispositivo antiriflusso</li> <li>• Sostituire il dispositivo antiriflusso</li> </ul>





## 7. Instandhaltung

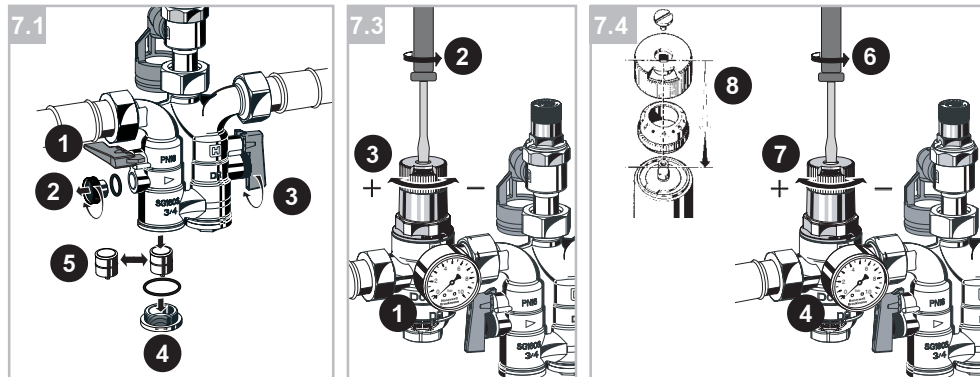

Entsprechend der DIN 1988, Teil 8, sollten folgende Maßnahmen regelmäßig durchgeführt werden.

**i** Wir empfehlen den Abschluss eines Wartungsvertrages zwischen Betreiber und Installationsunternehmen.

### 7.1 Dichtheitskontrolle

#### Rückflussverhinderer (1x jährlich)

1. Absperrventil eingangsseitig schliessen.
2. Prüfstopfen für Rückflussverhinderer entfernen.
3. Bei Undichtigkeit Absperrventil ausgangsseitig schliessen.
4. Verschlussstopfen herausdrehen.
5. Rückflussverhinderer entnehmen und austauschen.
6. Verschlussstopfen montieren und dabei Gewinde prüfen.

**i** O-Ring-Abdichtungen mit Silikonpaste leicht einfetten.

7. Montage in umgekehrte Reihenfolge.
8. Absperrventile öffnen.

### 7.2 Funktionskontrolle Sicherheitventil (alle 6 Monate)

1. Anlüftvorrichtung betätigen.
2. Anlüftvorrichtung loslassen
  - Absperrventil schliesst
  - anstehendes Wasser fließt komplett ab.

#### Funktionsstörung:

1. Anlüftvorrichtung mehrmals betätigen, ggf. eine Instandsetzung veranlassen.

### 7.3 Hinterdruck einstellen (SG160SD)

1. Manometer montieren.
2. Schlitzschraube lösen. Nicht herausdrehen!
3. Hinterdruck einstellen
  - Verstellgriff drehen, bis die Einstellskala mit dem gewünschten Wert übereinstimmt.

**i** Wenn der Hinterdruck auf einen niedrigeren Wert eingestellt wird, muss die Ausgangsseite druckentlastet werden, damit sich der gewünschte Hinterdruck einstellt.

4. Schlitzschraube wieder festziehen.

### 7.4 Einstellskala justieren

Bei Demontage des Stellgriffs geht die Justierung verloren. Eine Neujustierung ist mit Hilfe eines Manometers möglich.

#### Hinterdruck wie folgt einstellen:

1. Ventil eingangsseitig schliessen.
2. Ausgangsseite druckentlasten (z.B. durch Wasserzapfen).
3. Ventil ausgangsseitig schliessen.
4. Manometer montieren.
5. Ventil eingangsseitig öffnen.
6. Schlitzschraube lösen. Nicht herausdrehen!
7. Gewünschten Hinterdruck einstellen (z.B. auf 4 bar).
8. Skalenwert 4 mit Markierung in Fenstermitte in Übereinstimmung bringen.
9. Ventil ausgangsseitig langsam öffnen.
10. Schlitzschraube festdrehen.

## 7. Instandhaltung

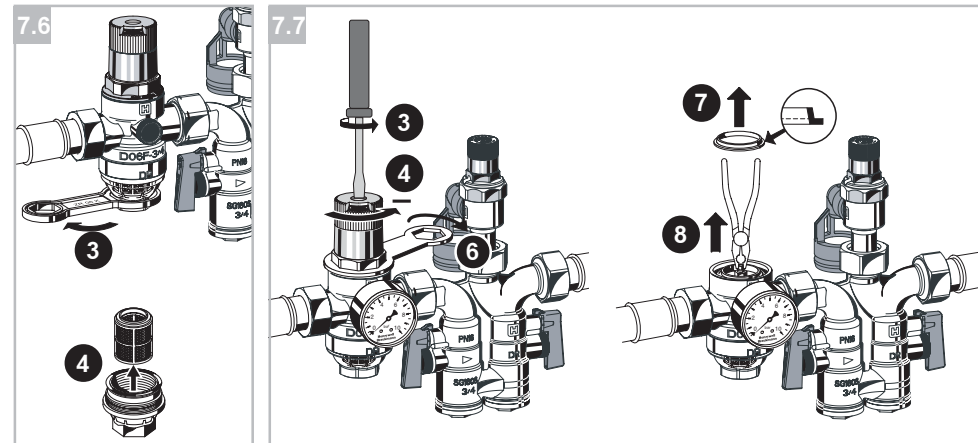

### 7.5 Inspektion Druckminderer

Einmal jährlich vom Betreiber oder einem Installationsunternehmen durchzuführen.

1. Ventil ausgangsseitig schliessen.
2. Kontrolle des eingestellten Hinterdruckes am Druckmessgerät bei Nulldurchfluss.

**!** Der Druck darf nicht ansteigen. Bleibt der Druck nicht stabil und steigt langsam an, dann wie unter "Wartung" beschrieben vorgehen.

3. Ventil ausgangsseitig wieder langsam öffnen.

### 7.6 Reinigung Druckminderer

Bei Bedarf kann die Siebtasse und der Siebeinsatz gereinigt werden. Dies kann vom Betreiber oder einem Installationsunternehmen durchgeführt werden.

**!** Zum Reinigen der Kunststoffteile keine lösungsmittelhaltigen Pflegemittel benutzen.

1. Ventile ein- und ausgangsseitig schliessen.
2. Ausgangsseite druckentlasten (z.B. durch Wasserzapfen).
3. Siebtasse abschrauben.
4. Siebeinsatz herausnehmen und reinigen.
5. Montage in umgekehrter Reihenfolge
  - O-Ring mit Silikon leicht einfetten.
6. Ventil ein- und ausgangsseitig öffnen.

### 7.7 Wartung Druckminderer

Von einem Installationsunternehmen durchzuführen. Das Zeitintervall (1 - 3 Jahre nach DIN 1988) ist abhängig von den örtlichen Betriebsbedingungen.

1. Ventil eingangsseitig schliessen.
2. Ausgangsseite druckentlasten (z.B. durch Wasserzapfen).
3. Schlitzschraube lösen. Nicht herausdrehen!
4. Druckfeder entspannen
  - Verstellgriff nach (-) links drehen.
5. Ventil ausgangsseitig schliessen.
6. Federhaube abschrauben.
7. Gleitring herausnehmen.
8. Ventileinsatz mit Zange herausziehen
  - Dichtscheibe, Düsenkante und Nutring auf einwandfreien Zustand überprüfen
  - falls erforderlich, auswechseln.
9. Montage in umgekehrter Reihenfolge.
  - Membrane mit Finger eindrücken, bevor Gleitring eingelegt wird.
10. Hinterdruck einstellen.





## 7. Maintenance

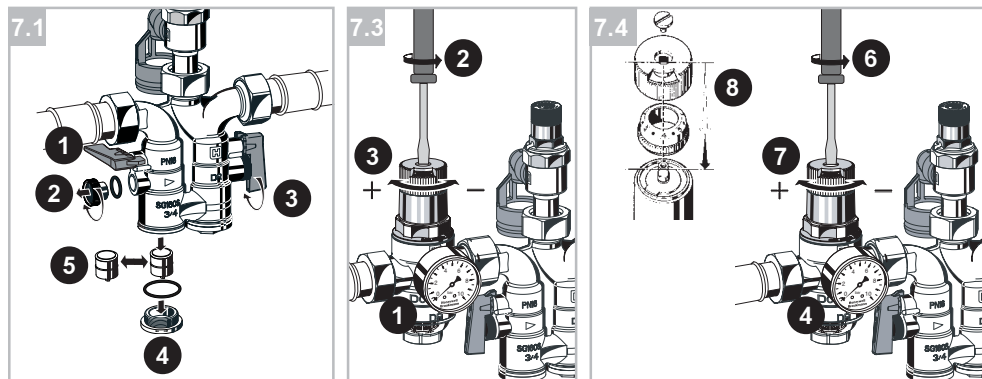

According to DIN 1988, Part 8, the following actions should be carried out regularly.

**i** We recommend that a service contract is made between the operator and the installation company.

### 7.1 Check of water tightness of non-return valve (1x year)

1. Close shut-off valve on the inlet side.
2. Remove test cock covers of non-return valve.
3. If not watertight, close shut-off valve on outlet side.
4. Unscrew sealing plug.
5. Remove non-return valve and replace.
6. Mount sealing plug and check thread.

**i** Lightly lubricate O-ring seals with silicone paste.

7. Assemble in the reverse order.
8. Open shut-off valves.

### 7.2 Functional check of safety valve (every 6 months)

1. Operate venting device.
2. Release venting device
  - Shut-off valve closes
  - Collected water drains away completely.

#### Functional fault:

1. Operate venting device several times. Have it repaired, if necessary.

### 7.3 Set outlet pressure (SG 160 SD)

1. Mount pressure gauge.
2. Loosen slotted screw. Do not remove!
3. Set outlet pressure
  - Turn adjustment knob until the setting scale agrees with the desired value.

**i** If the outlet pressure is to be set to a lower value, the outlet side must be depressurised so that the desired outlet pressure can be set.

4. Retighten slotted screw.

### 7.4 Adjust setting scale

If the adjustment knob is dismantled, the adjustment is lost. Readjustment is only possible using a pressure gauge.

#### Set the outlet pressure as follows:

1. Close valve on inlet side.
2. Depressurise outlet side (e.g. by opening the tap).
3. Close valve on outlet side.
4. Mount pressure gauge.
5. Open valve on inlet side.
6. Loosen slotted screw. Do not remove!
7. Set desired outlet pressure (e.g. to 4 bar).
8. Align the scale value 4 with the mark in the middle of the window.
9. Slowly open the valve on the outlet side.
10. Retighten slotted screw.

## 7. Maintenance

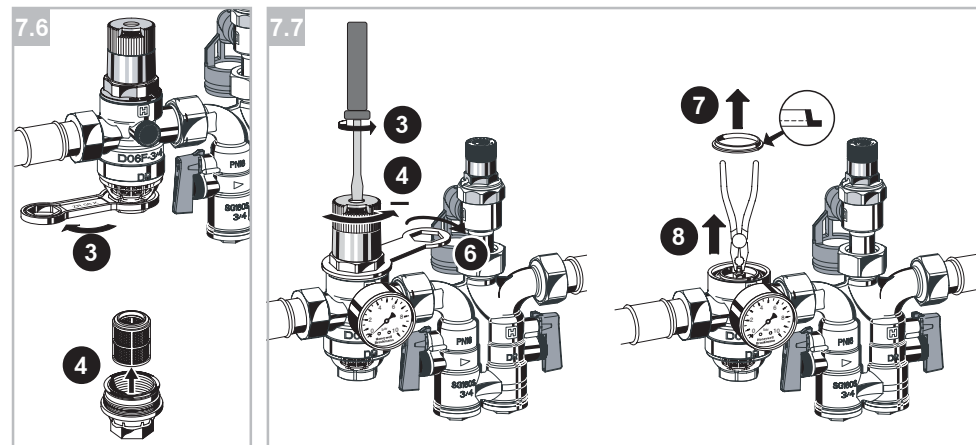

### 7.5 Inspection of the pressure reducer

This should be carried out once a year by the operator or a service company.

1. Close the valve on the outlet side.
2. Check the set outlet pressure under zero flow conditions by means of the pressure gauge.

**!** The pressure must not increase. If the pressure does not remain stable with a slow increase, then continue as described under „Maintenance“.

3. Slowly open valve on the outlet side.

### 7.6 Cleaning the pressure reducer

If necessary, the strainer bowl and the strainer insert can be cleaned by the operator or by the installation company.

**!** Do not use any solvent-containing cleaners to clean the plastic parts.

1. Close the valves on the inlet and outlet sides.
2. Depressurize the outlet side (e.g. by opening the tap).
3. Unscrew the strainer bowl.
4. Remove the strainer insert and clean.
5. Assemble in the reverse order
  - lightly lubricate O-ring with silicone.
6. Open valves on the inlet and outlet sides.

### 7.7 Maintenance of pressure reducer

This should be carried out by the installation company. The time interval (1 – 3 years according to DIN 1988) depends on the on-site operating conditions.

1. Close valve on the inlet side.
2. Depressurise outlet side (e.g. open tap).
3. Loosen slotted screw. Do not remove!
4. Relieve tension on pressure spring
  - Turn adjusting knob to the left (-).
5. Close valve on outlet side.
6. Unscrew spring bonnet.
7. Remove sliding ring.
8. Remove valve insert with pliers
  - Check that sealing disk, nozzle edge and lip seal have no flaws
  - Replace, if necessary.
9. Reassemble in reverse order.
  - Press diaphragm inwards with finger before inserting sliding ring.
10. Set outlet pressure.





## 7. Maintenance

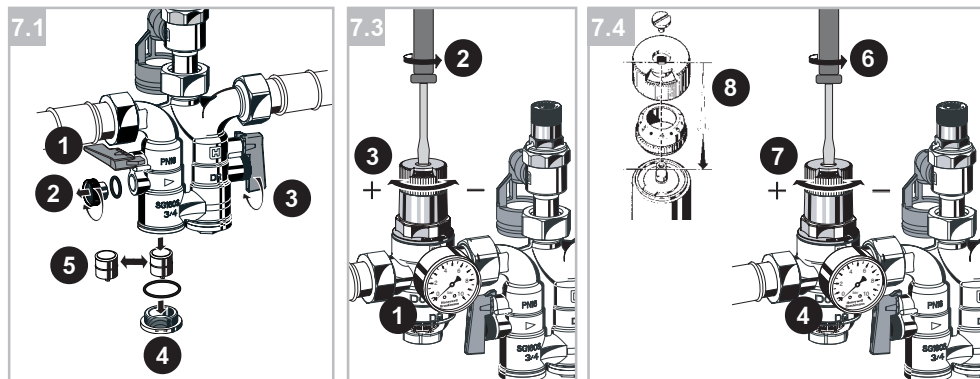

D'après DIN 1988 ,partie 8 les mesures suivantes devraient être faites de façon régulière.

**i** Nous conseillons de signer un contrat de maintenance entre l'exploitant et un installateur agréé.

### 7.1 Vérification de l'étanchéité du clapet de non retour (1x/an)

1. Fermer le robinet d'arrêt du côté de l'arrivée.
2. Enlever le manchon de vérification du clapet de non retour.
3. En cas de non étanchéité fermer le robinet du côté de la sortie.
4. Dévisser de le bouchon d'arrêt.
5. Démonter le clapet de non retour et l'échanger.
6. Remonter le bouchon d'arrêt et ce faisant vérifier le filetage.

**i** Graisser légèrement les joint en O avec de la silicone.

7. Remonter le tout dans l'ordre inverse.
8. Ouvrir les robinets d'arrêt.

### 7.2 Contrôle du fonctionnement de la soupape de sécurité (tous les 6 mois)

1. Actionner le dispositif de purge.
2. Lâcher le dispositif de purge
  - la soupape se ferme
  - toute l'eau s'écoule.

#### Panne de fonctionnement:

1. Actionner le dispositif de purge plusieurs fois éventuellement procéder au remplacement de la soupape.

### 7.3 Réglage de la post pression (SG160SD)

1. Installer le manomètre.
2. Desserrer la vis à fente, ne pas la sortir!
3. Régler la post pression
  - tourner la molette jusqu'à ce que la pression affichée corresponde.

**i** Si l'on règle la post pression sur une valeur basse il faut réduire la pression du côté de la sortie de façon à ce que la post pression souhaitée puisse être atteinte.

4. Resserrer la vis à fente.

### 7.4 Ajustement de l'échelle de réglage

Lorsque l'on démonte la molette de réglage on perd l'ajustement de l'échelle de réglage. Un nouvel ajustement avec un manomètre est possible.

#### Régler la post pression comme indiqué ci-dessous:

1. Fermer le robinet d'arrêt du côté de l'arrivée.
2. Diminuer la pression du côté de la sortie (p.ex. en vidangeant).
3. Fermer le robinet d'arrêt du côté de la sortie.
4. Brancher le manomètre.
5. Ouvrir le robinet d'arrêt du côté de l'arrivée.
6. Desserrer la vis à fente, ne pas sortir!
7. Régler la post pression (p.ex. à 4 bar).
8. Faire concorder la valeur de l'échelle de réglage avec la valeur 4.
9. Ouvrir lentement le robinet d'arrêt du côté de la sortie.
10. Resserrer la vis à fente.

## 7. Maintenance

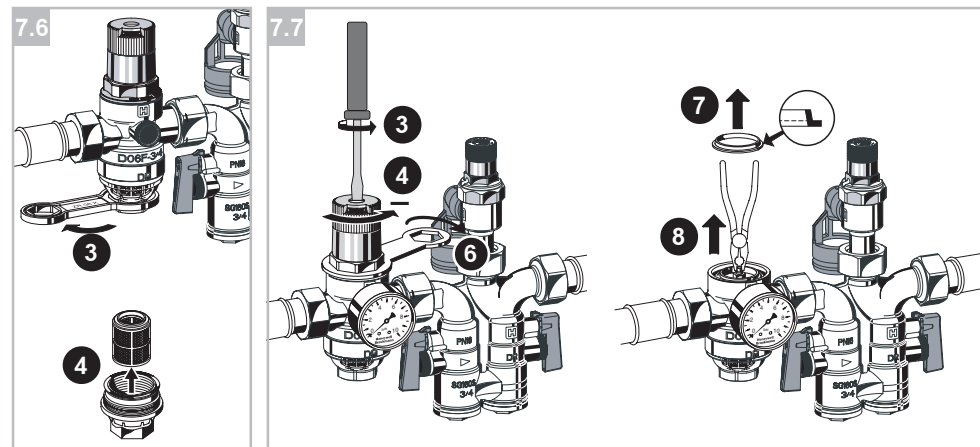

### 7.5 L'inspection du réducteur de pression

A effectuer une fois/an par l'exploitant ou un installateur agréé.

1. Fermer le robinet d'arrêt du côté de la sortie.
2. Contrôle de la post pression réglée au manomètre à débit zéro.

**!** La pression de doit pas augmenter. Si elle ne reste pas stable et augmente petit à petit procéder comme décrit en 7.7 « Maintenance du réducteur de pression ».

3. Rouvrir lentement le robinet d'arrêt du côté de la sortie.

### 7.6 Nettoyage du réducteur de pression

Si nécessaire on peut nettoyer le carter de la passoire et la passoire. Cela peut être fait par l'exploitant ou un installateur agréé.

**!** Pour le nettoyage des parties en plastic ne pas utiliser des produits contenant des solvants.

1. Fermer les robinets d'arrêt du côté de l'entrée et de la sortie.
2. Réduire la pression du côté de la sortie (p.ex. en vidangeant).
3. Dévisser le carter de la passoire.
4. Enlever la passoire insérée et la nettoyer.

5. Remonter le tout dans l'ordre inverse, graisser légèrement le joint en O avec de la silicone.
6. Rouvrir les robinets d'arrêt du côté de l'arrivée et de la sortie.

### 7.7 Maintenance du réducteur de pression

A effectuer par un installateur agréé. La fréquence (1 à 3 ans d'après DIN 1988) dépend des conditions d'exploitation locales.

1. Fermer le robinet d'arrêt du côté de l'arrivée.
2. Réduire la pression du côté de la sortie (p.ex. en vidangeant).
3. Desserrer la vis à fente, ne pas sortir!
4. Détendre le ressort à pression
  - tourner la molette (-) vers la gauche.
5. Fermer le robinet d'arrêt du côté de la sortie.
6. Dévisser le capot à ressort.
7. Enlever le joint glissant.
8. Retirer le réducteur inséré avec une pince
  - vérifier la fente de la buse, le joint, d'étanchéité et le joint en U
  - les remplacer si nécessaire.
9. Remonter le tout dans l'ordre inverse
  - enfoncer la membrane avec un doigt avant de refixer le joint glissant.
10. Régler la post pression.



## 7. Manutenzione

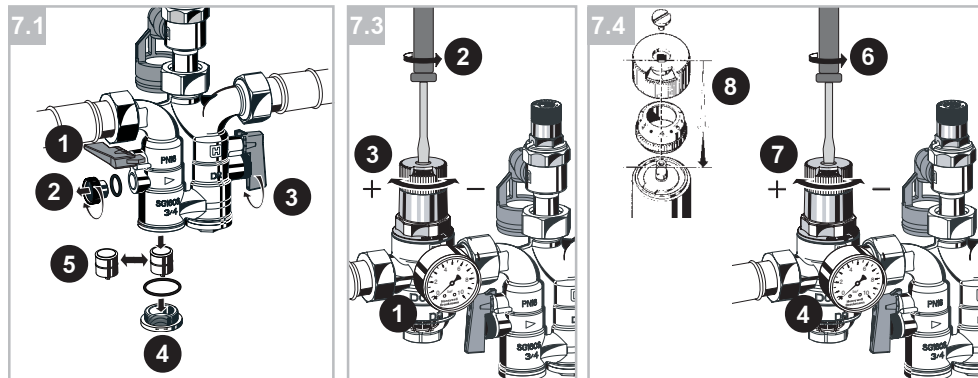

Conformemente alla DIN 1988, parte 8, i seguenti provvedimenti devono essere regolarmente eseguiti.

**i** Sugeriamo di stipulare un contratto di manutenzione tra l'esercente e la ditta d'installazione.

### 7.1 Controllo di tenuta della valvola antiriflusso (1 volta all'anno)

1. Chiudere la valvola di chiusura in ingresso.
2. Rimuovere i raccordi di controllo per la valvola antiriflusso.
3. In caso di difetto di tenuta chiudere la valvola di chiusura in uscita.
4. Girare il tappo verso l'esterno.
5. Rimuovere la valvola antiriflusso e sostituirla.
6. Montare il tappo e verificare così la filettatura.

**i** Ingrassare leggermente le guarnizioni OR con silicone.

7. Montare procedendo in ordine inverso.
8. Aprire le valvole di chiusura.

### 7.2 Funzione di controllo valvola di sicurezza (ogni 6 mesi)

1. Attivare il dispositivo di scarico.
2. Rilasciare il dispositivo di scarico
  - la valvola di chiusura si chiude
  - l'acqua che rimane defluisce completamente.

### Avaria di funzionamento:

1. Attivare varie volte il dispositivo di ventilazione o far effettuare una manutenzione.

### 7.3 Regolare la pressione d'uscita (SG160SD)

1. Montare il manometro.
2. Allentare la vite con testa a intaglio, senza sfilarla!
3. Regolare la pressione d'uscita
  - Girare la manopola di regolazione finché la scala di regolazione combacia con il valore desiderato.

**i** Quando la pressione in uscita viene regolata su un valore più basso, il lato in uscita dev'essere rilasciato dalla pressione in modo da poter regolare la pressione in uscita desiderata.

4. Serrare di nuovo la vite con testa a intaglio.

### 7.4 Aggiustare la scala di regolazione

Quando si smonta la manopola di regolazione, si perde la regolazione. Con l'aiuto di un manometro è possibile effettuare una nuova regolazione.

### Regolare la pressione d'uscita nel modo seguente:

1. Chiudere la valvola in ingresso.
2. Allentare la pressione sul lato in uscita (per esempio con prese d'acqua).
3. Chiudere la valvola in uscita.
4. Montare il manometro.
5. Aprire la valvola sul lato in ingresso.
6. Allentare la vite con testa a intaglio senza sfilarla!
7. Regolare la pressione in uscita desiderata ( per es. sui 4 bar).
8. Portare il valore di scala 4 a coincidere con la marcatura al centro della finestrella.
9. Aprire lentamente la valvola in uscita.
10. Serrare la vite con testa a intaglio.

## 7. Manutenzione

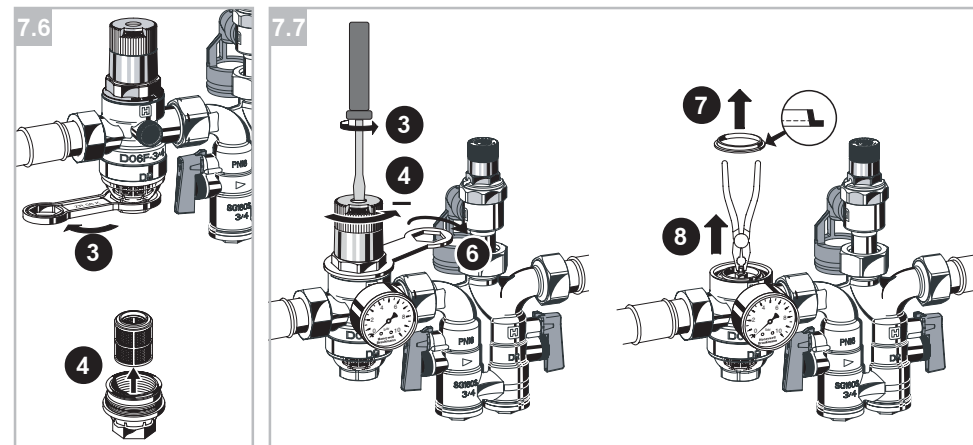

### 7.5 Ispezione del riduttore di pressione

Da eseguirsi una volta all'anno da parte dell'esercente o della ditta che effettua l'installazione.

1. Chiudere la valvola in uscita.
2. Controllo della pressione in uscita impostata sul misuratore di pressione, in caso di flusso zero.

**!** La pressione non deve aumentare. Se la pressione non rimane stabile ed aumenta lentamente, procedere come descritto sotto "Manutenzione".

3. Aprire di nuovo lentamente la valvola in uscita.

### 7.6 Pulizia del riduttore di pressione

Se necessario, la tazza del filtro e l'inserito del filtro possono essere puliti. La pulizia può essere effettuata dall'esercente o da una ditta installatrice.

**!** Per la pulizia delle parti in plastica non utilizzare prodotti che contengono solventi.

1. Chiudere la valvola in uscita e quella in entrata.
2. Allentare la pressione in uscita (per esempio con prese d'acqua).
3. Svitare la tazza del filtro.
4. Sfilare il filtro e pulirlo.
5. Effettuare il montaggio seguendo l'ordine inverso

• Ingrassare leggermente l'OR con silicone.

6. Aprire la valvola in uscita e quella in entrata.

### 7.7 Manutenzione del riduttore di pressione

Dev'essere eseguito da una ditta che effettua l'installazione. L'intervallo di tempo (da 1 a 3 anni secondo la DIN 1988) dipende dalle condizioni locali di esercizio.

1. Chiudere la valvola in entrata.
2. Allentare la pressione in uscita (per esempio con prese d'acqua).
3. Allentare la vite con testa a intaglio senza sfilarla.
4. Allentare la molla a compressione
  - girare la manopola di regolazione verso (-) sinistra.
5. Chiudere la valvola in uscita.
6. Svitare il coperchio a molla.
7. Sfilare l'anello scorrevole.
8. Sfilare l'inserito della valvola con la pinza
  - verificare che il disco di tenuta, il profilo dell'ugello e l'anello scanalato siano in buono stato
  - se necessario sostituirli.
9. Effettuare il montaggio seguendo l'ordine inverso
  - Premere il diaframma verso l'interno con le dita, prima che venga inserito l'anello scorrevole.
10. Regolare la pressione in uscita.





## 8. Entsorgung • Disposal • Dépollution • Smaltimento

**D**

### 8.1 Entsorgen

Das Gerät besteht aus Messing, Kunststoff.



Beachten Sie, dass die örtlichen Vorschriften zur ordnungsgemäßen Abfallsverwertung bzw. Beseitigung eingehalten werden!

**GB**

### 8.1 Disposal

The appliance is made of brass and plastic.



Ensure that the local regulations concerning the correct waste recycling or disposal are observed!

**F**

### 8.1 Dépollution

La vanne est composée d'acier, de laiton et de matières plastiques.



Respecter les réglementations locales quant au tri et l'élimination des déchets!

**I**

### 8.1 Smaltimento

L'apparecchio è fatto di rame e plastica.



Fare in modo che siano osservate le prescrizioni locali per la rimozione od il riciclaggio dei rifiuti secondo la norme!

## 9. Ersatzteile • Replacement parts • Pièces de rechange • Pezzi di ricambio

### SG160S + SG160SD

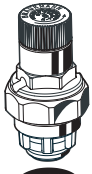

A152



S06K



0901443



2110200

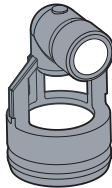

TA160S

### SG160SD

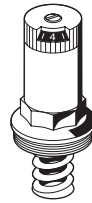

0901515



D06FA



0901246



ES06F



SK06T



## 10. Zubehör • Accessories • Accessoires • Accessori

### SG160S + SG160SD

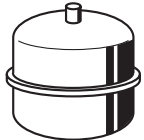

MAG160S-12  
MAG160S-18



VST06A



VST06B



M07M

### SG160SD



SM06T



### FN09S

nur bei waagrechter Rohrleitung  
horizontal pipework only  
uniquement pour des tuyaux  
horizontaux  
solo in caso di tubazione orizzontale



ZR06K

**Honeywell**

**Braukmann**

Automation and Control Products

Honeywell GmbH

Hardhofweg

D-74821 Mosbach

Phone: (49) 6261 810

Fax: (49) 6261 81309

braukmann@honeywell.com

www.honeywell.de/haustechnik

http://europe.hbc.honeywell.com