

Honeywell

Thermostat électronique programmable Guide de l'utilisateur

® Marque de commerce déposée aux É.-U.
© 2004 Honeywell International Inc.
Tous droits réservés



69-0862F—4

Table des matières

Programmation du thermostat	3
Tableau de planification du programme.....	6
Réglage de l'heure et du jour en cours.....	7
Programme de chauffage.....	7
Programme de refroidissement.....	9
Fonctionnement du thermostat	9
Fonctions de programmation.....	9
Réglage du sélecteur du ventilateur.....	10
Réglage du sélecteur du système.....	11
Entretien du thermostat	12
Installation des piles.....	12
Guide de dépannage	14
Garantie restreinte de un an	20

Programmation du thermostat

Une fois les piles installées, on peut facilement programmer le thermostat dans la main avant de l'installer au mur ou le programmer après l'avoir installé au mur. Pour obtenir des renseignements sur l'installation ou le remplacement des piles, consulter la section Entretien du thermostat.

Se servir du tableau de planification du programme à la page 6 pour programmer les heures et les points de consigne en fonction de vos besoins personnels.

Il existe quatre périodes de programmation pour les jours de la semaine : WAKE (réveil), LEAVE (départ), RETURN (retour), et SLEEP (sommeil). Seules les périodes «WAKE» et «SLEEP» sont disponibles pour les fins de

semaine. Chacune de ces périodes peut être affichée individuellement en appuyant sur la touche **Set Schedule**.

WAKE correspond à la période où le thermostat doit mettre en marche le système de chauffage ou de refroidissement après une période de fonctionnement en mode d'économie d'énergie. Lorsqu'on choisit l'heure de début de la période WAKE; il faut ajouter un délai de mise en marche qui tient compte de la température extérieure et du temps de réaction du système pour que la maison soit à la température voulue avant le réveil. (Le point de consigne sera plus élevé pendant la saison de chauffage et moins élevé pendant la saison de refroidissement).

LEAVE correspond à la période pendant laquelle on peut régler le thermostat en mode d'économie d'énergie lorsqu'on quitte pour le travail ou l'école. (La température sera

moins élevée pendant la saison de chauffage et plus élevée pendant la saison de refroidissement).

RETURN correspond à la période où le thermostat remet en marche le système de chauffage ou de refroidissement après une période en mode d'économie d'énergie. Lorsqu'on choisit à quelle heure la période RETURN doit commencer, ajouter un délai de mise en marche qui tient compte de la température extérieure et du temps de réaction du système pour que la maison soit à la température voulue avant le retour à la maison. (Le point de consigne sera plus élevé pendant la saison de chauffage et moins élevé pendant la saison de refroidissement).

SLEEP correspond à la période pendant laquelle on peut régler le thermostat en mode d'économie d'énergie pendant le sommeil. (Pour obtenir une température plus confortable pendant leur sommeil, certaines per-

sonnes choisissent de ne pas augmenter la température de refroidissement au cours de la nuit.)

Programmer les heures et les températures voulues pour les jours de la semaine et pour les jours de fin de semaine puisque les besoins en chauffage ou en refroidissement seront probablement différents pour ces deux périodes.

Programmer les heures et les températures voulues pour la semaine et la fin de semaine. Si vous décidez de ne pas programmer le thermostat, il réglera automatiquement la température à 20 °C (68 °F) pour le chauffage et à 26 °C (78 °F) pour le refroidissement et ce, toute la journée (24 heures). Il n'est pas nécessaire de programmer une heure et une température pour toutes les périodes, si votre

horaire ne le nécessite pas. Par exemple, on n'a qu'à programmer les périodes «WAKE» et «SLEEP» lorsqu'il y a quelqu'un à la maison durant les jours de la semaine.

Toujours appuyer sur les touches avec le bout du doigt ou avec la gomme à effacer d'un crayon.

REMARQUE : Des instruments pointus tels les ongles ou la pointe d'un crayon peuvent endommager le clavier.

Lorsqu'on fait une erreur lors de la programmation, il suffit d'appuyer sur la touche **Run Program** et continuer à l'endroit où l'on était rendu.

Tableau de planification de la programmation

Programme de chauffage et de refroidissement

Semaine	Heure de début	Température de chauffage ^b	Température de refroidissement ^b
WAKE 1(réveil) ^a			
LEAVE (départ)			
RETURN 1(retour) ^a			
SLEEP (sommeil)			
Fin de semaine			
WAKE (réveil) ^a			
SLEEP (sommeil)			

^a Les heures de début des périodes WAKE et RETURN devraient comprendre un délai de mise en marche qui tiendra compte de la température extérieure et du temps de réaction du système pour que la maison soit à la température voulue.

^b Les points de consigne ne peuvent être réglés à plus de 31 °C (88 °F) ni à moins de 7 °C (45 °F).

REMARQUE : Si on décide de ne pas programmer le thermostat, il réglera automatiquement la température à 20 °C (68 °F) pour le chauffage et à 26 °C (78 °F) pour le refroidissement et ce, toute la journée.

IMPORTANT

Les piles doivent être installées pour la programmation et le fonctionnement du thermostat. Au moment d'installer les piles, s'assurer que le sélecteur du système est à la position OFF. Ouvrir la porte du compartiment de piles, (côté gauche du thermostat à l'aide d'une pièce de monnaie). Consulter la section Entretien du thermostat.

Réglage de l'heure et du jour en cours

Pour régler l'heure en cours, appuyer une fois sur la touche **Set Clock/Day** et relâcher. Appuyer ensuite sur les touches **Time** jusqu'à ce que l'heure en cours apparaisse.

Pour régler le jour de la semaine, appuyer une fois sur la touche **Set Clock/Day** et relâcher. Appuyer ensuite sur les touches **Time** jusqu'à ce que le jour en cours apparaisse. Appuyer sur la touche **Run Program**.

Programme de chauffage

Le sélecteur en position HEAT, appuyer une fois sur **Set Schedule** et relâcher. La période «WAKE», «Mon-Fri», et «SET» apparaissent à l'écran.

Appuyer sur les touches **Time** pour programmer l'heure de la période «WAKE» et sur les touches **Temp** pour programmer la

température de la période «WAKE» du lundi au vendredi. Répéter ces étapes pour les périodes «LEAVE», «RETURN» et «SLEEP».

Appuyer sur les touches **Set Schedule** jusqu'à ce que l'heure de la période «WAKE», «SASU» et «SET» apparaisse à l'écran. Utiliser les touches **Time** pour programmer l'heure de la période «WAKE» et les touches **Temp** pour programmer la température de la période «WAKE» pour le samedi et le dimanche. Répéter ces étapes pour la période «SLEEP».

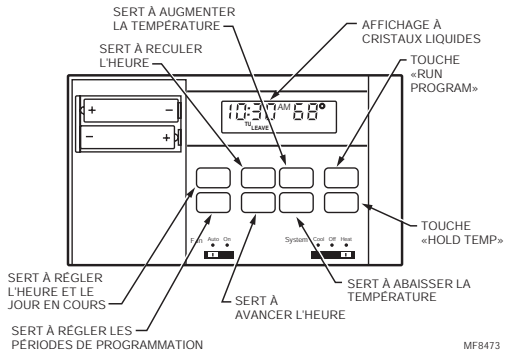

MF8473

Programme de refroidissement

Le sélecteur en position COOL, répéter les étapes du programme de chauffage.

Après la programmation, régler les sélecteurs du ventilateur et du système au besoin.

Appuyer sur **Run Program** et relâcher pour que le programme commence.

Fonctionnement de thermostat

Fonctions de programmation

Pour modifier temporairement la température de la période en cours seulement :

Appuyer sur les touches **Temp** pour choisir la température voulue. Cette commande s'annulera lors de la prochaine période programmée. Pour l'annuler en tout temps, appuyer sur **Run Program**.

Pour maintenir une température indéfiniment:

Appuyer une fois sur **Hold Temp**. Appuyer sur les touches **Temp** pour choisir la température voulue. Appuyer sur **Run Program** pour annuler cette commande.

Pour vérifier le réglage actuel de la température :

Appuyer sur **Run Program**, En appuyant sur cette touche, la fonction TEMPORARILY CHANGE ou HOLD sera automatiquement annulée.

Pour vérifier les programmes :

Appuyer de façon répétitive sur **Set Schedule** pour vérifier tous les réglages des heures et des températures programmés puis appuyer une fois sur **Run Program** pour retourner au programme en cours.

Pour annuler un programme :

Appuyer sur **Set Schedule** jusqu'à ce que le programme désiré apparaisse; puis, appuyer simultanément sur les deux touches **Time** pour annuler le programme.

Pour changer un programme de façon permanente :

Refaire les étapes indiquées aux section Programme de chauffage ou Programme de refroidissement selon le cas.

Pour retourner au programme habituel ou pour commencer un programme:

Appuyer une fois sur **Run Program**.

Réglage du sélecteur du ventilateur

Le sélecteur Fan sert à commander le fonctionnement du ventilateur, comme suit :

FAN AUTO : Réglage normal pour la plupart des résidences. Un ventilateur à une vitesse se mettra en marche automatiquement lorsque le système de chauffage ou de refroidissement fera de même. Un ventilateur à deux vitesses fonctionnera habituellement à régime élevé lorsque le système de refroidissement fonctionnera et à bas régime lorsque le système de chauffage fonctionnera.

FAN ON : Le ventilateur fonctionne de façon continue. Améliore la circulation d'air lors d'occasions spéciales ou pour une meilleure filtration électronique de l'air.

Réglage du sélecteur du système

Le sélecteur SYSTEM sert à commander le mode de fonctionnement du thermostat :

COOL : Le thermostat commande le système de refroidissement.

OFF : Les systèmes de chauffage et de refroidissement sont arrêtés.

HEAT : Le thermostat commande le système de chauffage.

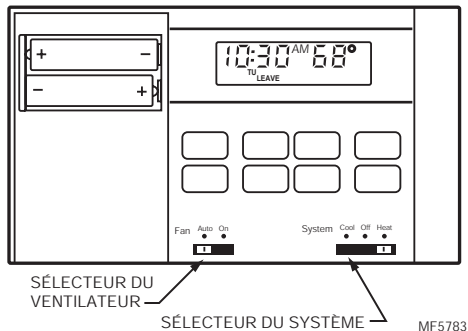

Entretien du thermostat

Installation des piles

IMPORTANT

Les piles doivent être installées pour la programmation et le fonctionnement du thermostat et du système de chauffage ou de refroidissement.

1. Se procurer deux piles alcalines AA (les autres types de piles ne dureront pas aussi longtemps et risquent de couler tout en endommageant le thermostat ou la surface du mur). Nous recommandons les piles Energizer.
2. S'assurer que le thermostat est à la position OFF.

3. Utiliser une pièce de monnaie pour ouvrir la porte du compartiment de piles.

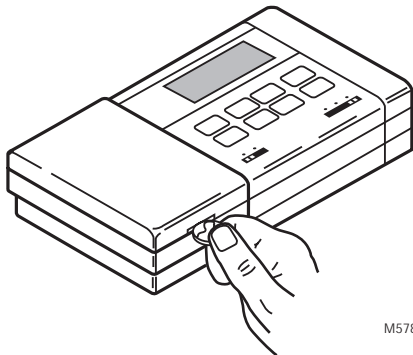

M5781

4. Installer les nouvelles piles, en s'assurant que les bornes négative et positive sont installées dans le bon sens.
5. Remettre la porte en place.

Lorsque vos piles commenceront à être faibles, un voyant «bAt Lo» clignotera un à deux mois avant que les piles ne soient complètement mortes. Remplacer les piles aussitôt que possible après avoir constaté que le voyant clignote.

Lorsque les piles seront vraiment mortes, l'indicateur «bAt Lo» disparaîtra et plus rien ne sera affiché. Le système de chauffage ou de refroidissement ne fonctionnera plus car les piles sont déchargées.

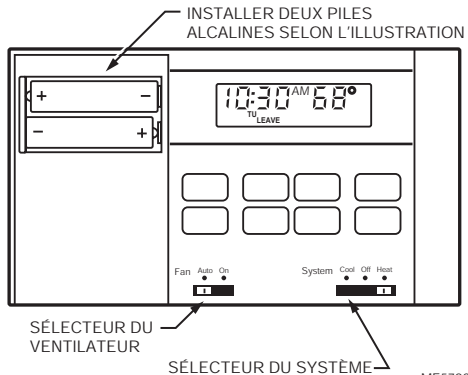

Pour remplacer les piles, appuyer sur l'extrémité gauche des piles pour les enlever. Si vous insérez les nouvelles piles en ne prenant pas plus de 20 à 30 secondes, le thermostat n'aura pas besoin d'être reprogrammé.

Cependant, si l'affichage n'apparaît pas, les piles sont mortes ou incorrectement installées. La reprogrammation du thermostat sera alors nécessaire. Consulter la section Programmation du thermostat.

Guide de dépannage

SI...	DONC...
L'affichage ne s'allume pas.	<ul style="list-style-type: none">• Régler le commutateur du système à OFF. Enlever les piles. Inverser les pôles des piles pour au moins cinq minutes pour réarmer le thermostat. Remettre les piles correctement. L'affichage devrait apparaître.• S'assurer que les piles sont bonnes et installées correctement.• Nettoyer minutieusement les contacts des piles à l'aide d'une gomme à effacer de crayon. Ne pas utiliser de matières abrasives.

SI...	DONC...
<p>La température ne descend pas sous 7 °C (45 °F) ou ne monte pas au-dessus de 31 °C (88 °F) pendant la programmation.</p>	<ul style="list-style-type: none"> • Vous avez atteint la limite de température. La gamme de température va de 7 à 31 °C (45 à 88 °F).
<p>Le changement de température survient au mauvais moment.</p>	<ul style="list-style-type: none"> • Vérifier les heures du programme en cours. S'assurer que les indications AM et PM sont correctes. S'assurer que le jour et l'heure sont corrects. Reprogrammer au besoin.
<p>Le système de chauffage ne se met pas en marche.</p>	<ul style="list-style-type: none"> • Vérifier si le sélecteur du thermostat est à HEAT. Attendre cinq minutes pour voir si le système réagit. • Vérifier les fusibles ou le disjoncteur du système. Les remplacer ou les réenclencher au besoin. • Si l'affichage n'indique rien ou indique «bAt Lo», changer les piles. • Si le point de consigne est plus élevé que la température de la pièce et que le voyant SYSTEM ON est allumé, communiquer avec un entrepreneur en chauffage pour obtenir de l'assistance.

SI...	DONC...
Le système de refroidissement ne se met pas en marche.	<ul style="list-style-type: none">• Vérifier si le commutateur du thermostat est à la position COOL. Attendre cinq minutes pour voir si le système réagit.• Vérifier les fusibles ou le disjoncteur du système. Les remplacer ou les réenclencher au besoin.• Si l'affichage n'indique rien ou indique «bAt Lo», changer les piles.

SI...	DONC...
<p>Le système de refroidissement ne se met pas en marche. <i>(Suite)</i></p>	<ul style="list-style-type: none"> • Le thermostat est muni d'une temporisation pour le refroidissement. Après une modification au programme de refroidissement, le système peut prendre de 5 à 10 minutes avant de se mettre en marche. • S'assurer que le coupe-circuit extérieur est sous tension (ON). • Si le réglage de la température est moins élevé que la température actuelle et que l'affichage indique SYSTEM ON, déplacer le commutateur du système de COOL à OFF pour 10 minutes. Après ces 10 minutes, remettre le commutateur à la position COOL. Si le système de refroidissement se met en marche, le compresseur avait peut-être atteint son seuil haut de protection et s'était arrêté. Si le système de refroidissement ne se met pas en marche après ces 10 minutes et que le voyant SYSTEM ON est allumé, communiquer avec un entrepreneur en chauffage pour obtenir de l'assistance. • S'il s'agit d'une installation à 2 ou 4 fils, vérifier si le cavalier entre R et Rc est installé.

SI...	DONC...
La température de la maison est trop chaude ou trop froide.	<ul style="list-style-type: none"> • Appuyer sur Run Program pour vérifier le réglage actuel de la température. • Au besoin, changer le réglage de la température. Consulter la section Programmation du thermostat.
Le voyant SYSTEM ON est allumé et aucune chaleur ne sort des grilles à registre.	<ul style="list-style-type: none"> • Permettre au système de chauffage et au ventilateur de se mettre en marche avant de vérifier si la chaleur sort aux grilles à registre.
Le réglage en cours du thermostat ne correspond pas à la température affichée (+/- 1 °).	<ul style="list-style-type: none"> • Vérifier si le trou où passent les fils derrière la plaque de montage a été bouché avec de l'isolant pour éviter les courants d'air qui pourraient affecter le fonctionnement du thermostat. • Il est normal que le réglage en cours et la température affichée peuvent différer à l'occasion. • Lors de la période de remontée ou d'abaissement de la température, les réglages et l'affichage des températures peuvent être différents jusqu'à 30 minutes après la période de remontée ou d'abaissement.

SI...	DONC...
La température ambiante affichée sur l'écran du thermostat est incorrecte.	<ul style="list-style-type: none"> • Le thermostat est étalonné en usine et ne peut être étalonné en clientèle.
bAtLo apparaît encore à l'écran même après avoir changé les piles.	<ul style="list-style-type: none"> • Retirer les piles. Attendre une heure et installer de piles alcalines neuves.

AVIS

Cet appareil est un dispositif numérique de classe B, conforme à la Loi sur la radiocommunication du Canada, CRCc.1374.

GARANTIE RESTREINTE DE UN AN

Honeywell garantit ce produit contre tout vice de fabrication ou de matière dans la mesure où il en est fait une utilisation et un entretien convenables, et ce, pour une période de un (1) an à partir de la date d'achat. En cas de défectuosité ou de mauvais fonctionnement pendant la période de garantie, Honeywell remplacera ou réparera le produit (au gré de Honeywell) dans un délai raisonnable.

Si le produit est défectueux,

(i) le retourner, accompagné d'une preuve d'achat indiquant la date d'achat, au détaillant auprès de qui il a été acheté, ou

(ii) l'emballer avec soin, accompagné d'une preuve d'achat indiquant la date d'achat et d'une brève description du mauvais fonctionnement, et l'envoyer par la poste, port payé, à l'adresse suivante :

Aux États-Unis :

Honeywell Return Goods, Dock 4, MN 10-3860,
1985 Douglas Drive, Golden Valley, MN 55422.

Au Canada :

Honeywell Limited/Honeywell Limitée
35 Dynamic Drive, Scarborough, Ontario M1V 4Z9

La présente garantie ne couvre pas les frais de retrait ou de réinstallation. La présente garantie ne s'appliquera pas s'il est démontré que la défectuosité ou le mauvais fonctionnement est dû à un endommagement du produit alors que le consommateur l'avait en sa possession.

La responsabilité de Honeywell se limite à réparer ou à remplacer le produit conformément aux modalités susmentionnées. HONEYWELL N'EST EN AUCUN CAS RESPONSABLE DES PERTES OU DOMMAGES, Y COMPRIS LES DOMMAGES INDIRECTS OU ACCESSOIRES DÉCOULANT DIRECTEMENT OU INDIRECTEMENT D'UNE VIOLATION QUELCONQUE D'UNE GARANTIE, EXPRESSE OU TACITE, APPLICABLE AU PRÉSENT PRODUIT. Certaines provinces ne permettent pas l'exclusion ou la restriction des dommages indirects et, par conséquent, la présente restriction peut ne pas s'appliquer.

LA PRÉSENTE GARANTIE TIENT LIEU DE TOUTES LES AUTRES GARANTIES, EXPRESSES OU TACITES, ET LES GARANTIES DE VALEUR MARCHANDE ET DE CONFORMITÉ À UNE FIN PARTICULIÈRE SONT PAR LES PRÉSENTES EXCLUES APRÈS LA PÉRIODE D'UN AN DE LA PRÉSENTE GARANTIE. Certaines provinces ne permettent pas de limiter la durée des garanties tacites et, par conséquent, la présente limitation peut ne pas s'appliquer.

La présente garantie donne au consommateur des droits légaux spécifiques et peut-être certains autres droits qui peuvent varier d'une province à l'autre.

Pour toute question relative à la présente garantie, écrire à : Honeywell Customer Care, 1985 Douglas Dr. N., Golden Valley, MN 55422-3992, ou composer le 1-800-468-1502. Au Canada, écrire à : Produits de détail, ON15, Honeywell Limited/Honeywell Limitée, 35 Dynamic Drive, Scarborough (Ontario) M1V 4Z9.

Honeywell

Solutions de régulation et d'automatisation

Honeywell International Inc.	Honeywell Limited-Honeywell Limitée
1985 Douglas Drive North	35, Dynamic Drive
Golden Valley, MN 55422	Scarborough (Ontario)
	M1V 4Z9

69-0862F—4 J.S. Rév. 10-04



Imprimé aux États-Unis sur du papier
recyclé contenant au moins 10 %
de fibres post-consommation.

www.honeywell.com/yourhome